

SIEMENS

Fuldautomatisk kaffemaskine

Kaffeautomat

Helautomatisk kaffemaskin

Kahviautomaatti

EQ.500 integral
TQ5.....

da Betjeningsvejledning
no Bruksanvisning

sv Bruksanvisning
fi Käyttöohje



Register your product on My Siemens and discover exclusive services and offers.
siemens-home.bsh-group.com/welcome

The future moving in.

Siemens Home Appliances

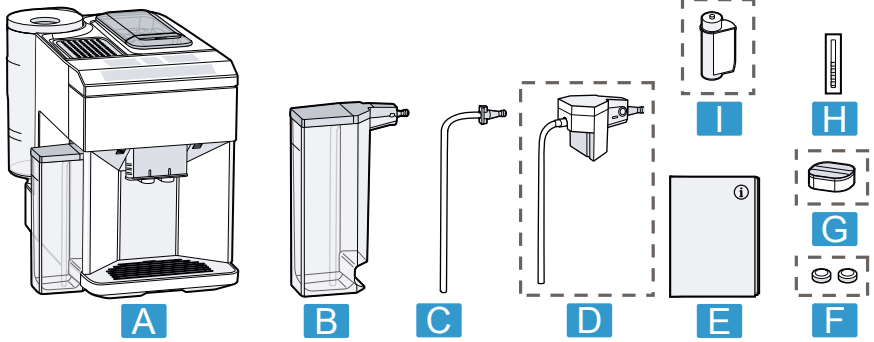

1

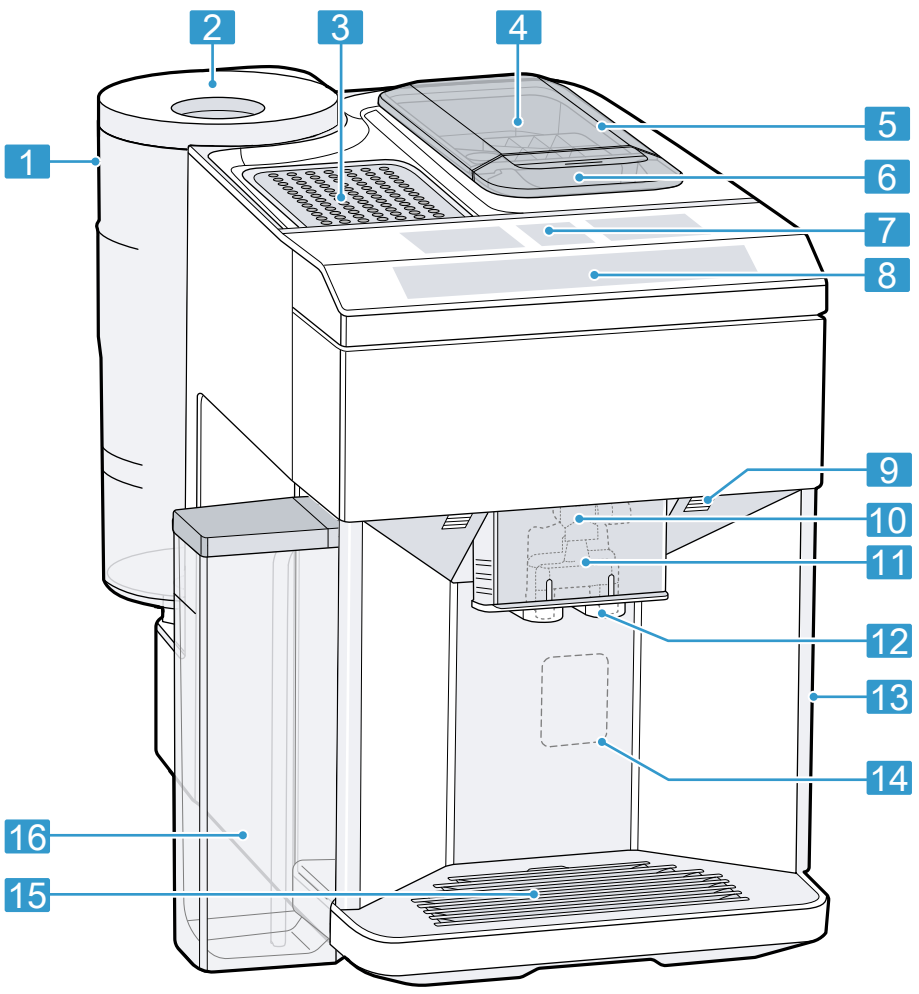

2

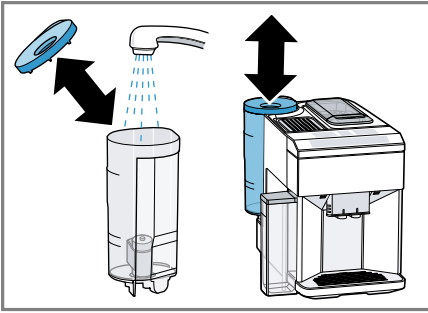

3

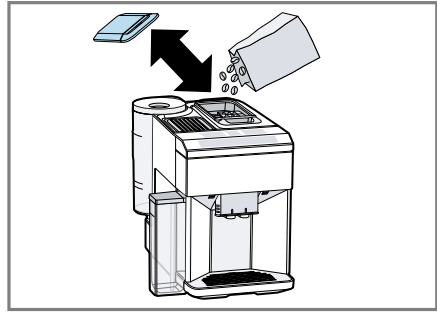

4

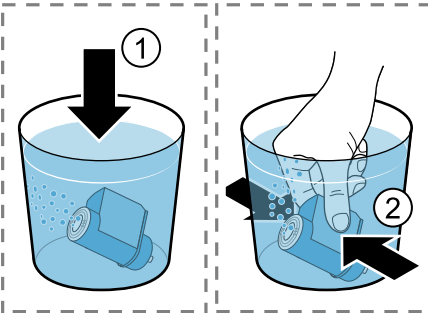

5

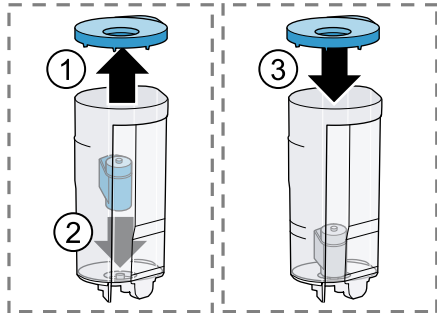

6

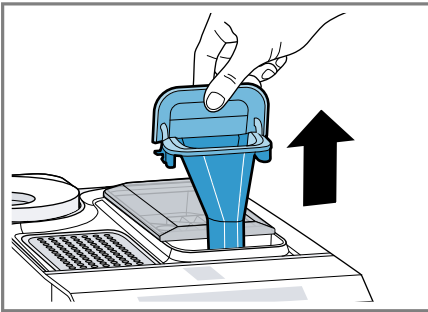

7

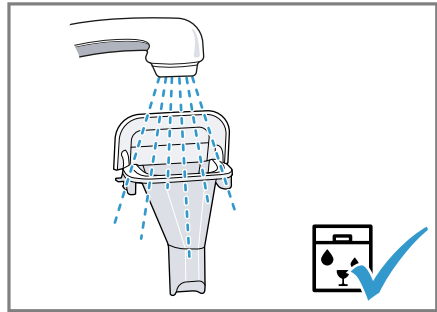

8

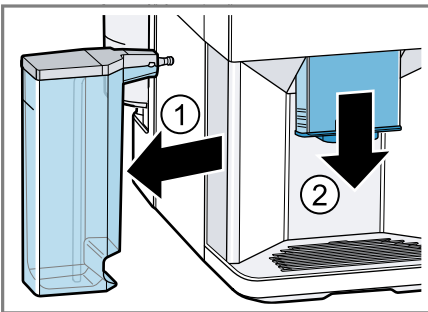

9

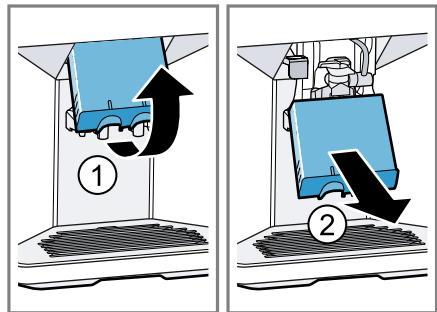

10

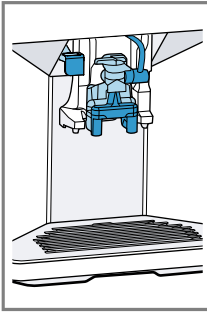

11

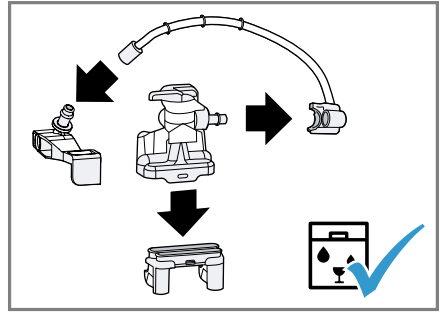
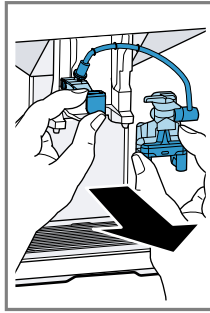

12

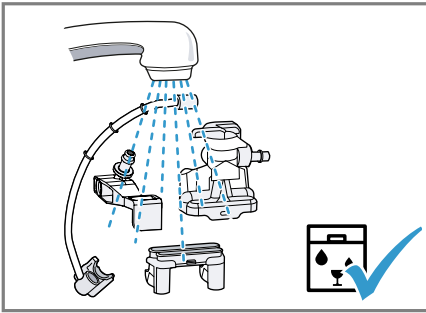

13

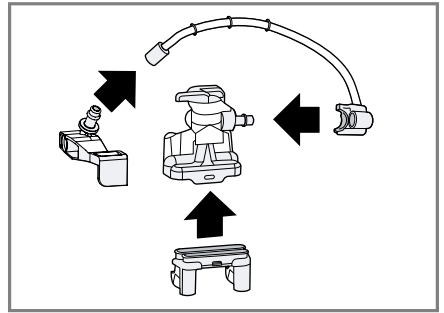

14

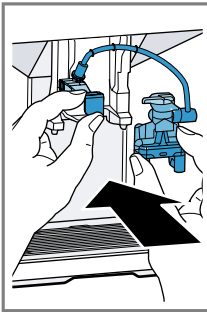

15

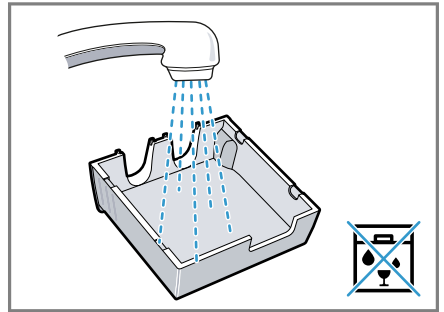
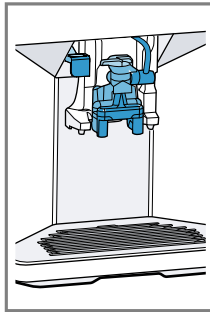

16

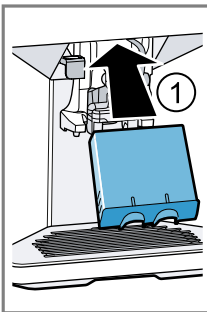

17

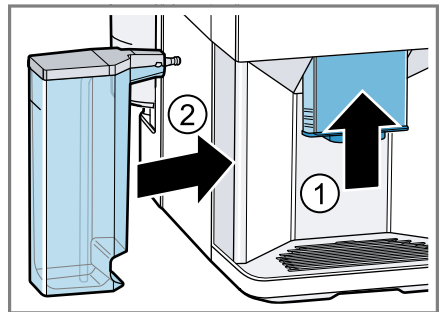
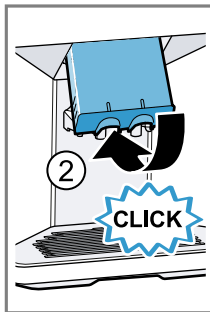

18

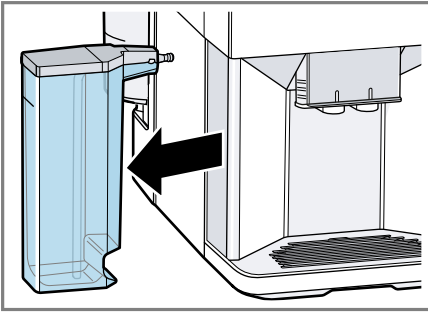

19

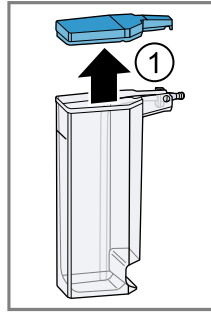

20

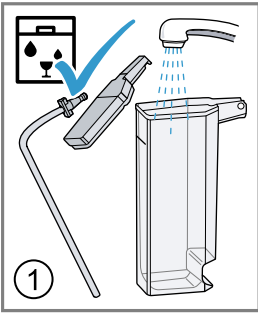
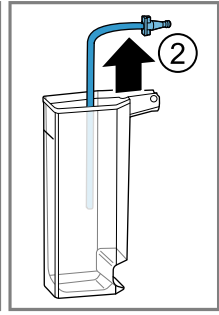

21

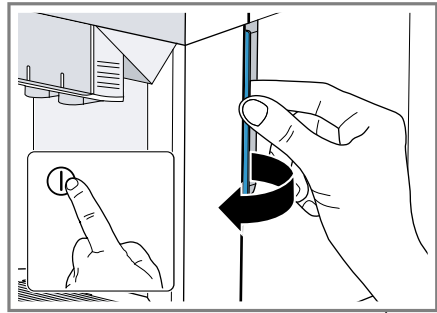
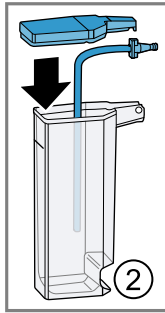

22

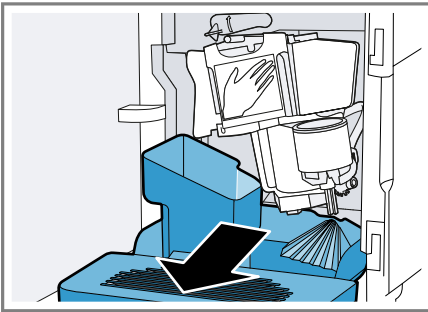

23

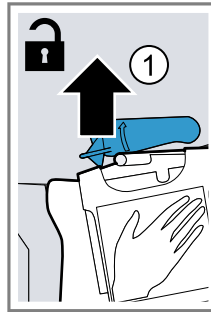

24

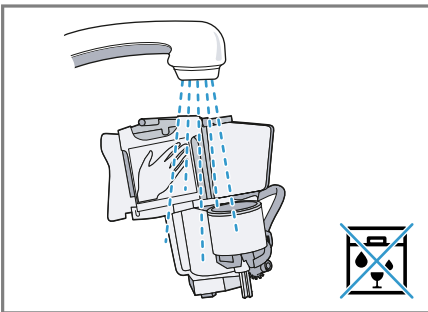

25

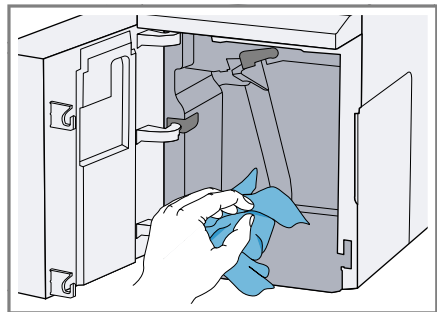

26

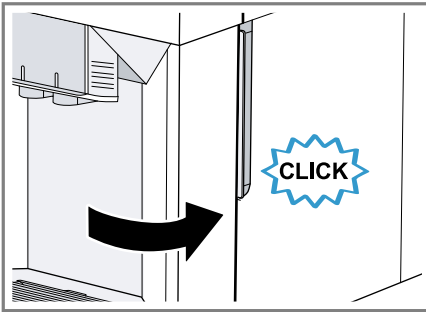
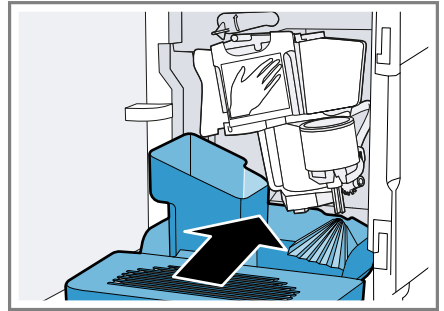
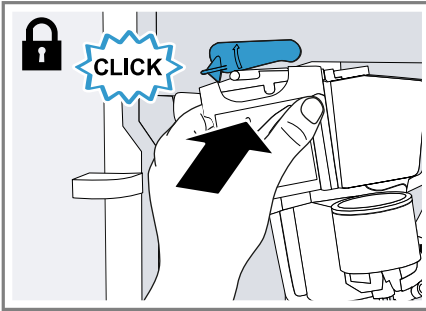

Du kan finde yderligere oplysninger i den digitale brugervejledning.



Indholdsfortegnelse

| | | | |
|--|-----------|---|-----------|
| 1 Sikkerhed..... | 9 | 8 Generel betjening..... | 18 |
| 1.1 Generelle henvisninger | 9 | 8.1 Tænde eller slukke for apparatet | 18 |
| 1.2 Bestemmelsesmæssig brug | 9 | 8.2 Driktilberedning | 18 |
| 1.3 Begrænsning af brugerkreds | 9 | 8.3 Tilberedning af kaffedrik fra friske bønner | 19 |
| 1.4 Sikkerhedsanvisninger | 9 | 8.4 Tilberedning af kaffedrik fra malet kaffe..... | 19 |
| 2 Miljøbeskyttelse og besparelse | 13 | 8.5 Driktilberedning med mælkeskum..... | 19 |
| 2.1 Bortskaffelse af emballage..... | 13 | 8.6 Anvendelse af mælkebeholdere | 20 |
| 2.2 Energibesparelse | 13 | 8.7 Tilberedning af kaffedrik med mælkeskum..... | 20 |
| 3 Opstilling og tilslutning | 13 | 8.8 Tilberedning af specielle drikke..... | 21 |
| 3.1 Leveringsomfang | 13 | 8.9 Tilberedning af mælkeskum..... | 21 |
| 3.2 Opstilling og tilslutning af apparatet | 13 | 8.10 Aftapning af varmt vand | 21 |
| 4 Lær apparatet at kende..... | 14 | 8.11 Indstillinger for drikke..... | 21 |
| 4.1 Apparat..... | 14 | 8.12 Maleværk..... | 22 |
| 4.2 Betjeningselementer..... | 14 | 9 Børnesikring..... | 23 |
| 4.3 Display..... | 14 | 9.1 Aktivering af børnesikring | 23 |
| 5 Drikoversigt..... | 14 | 9.2 Deaktivering af børnesikring | 23 |
| 6 Tilbehør..... | 15 | 10 Kopvarmer¹..... | 23 |
| 7 Inden den første ibrugtagning... 16 | | 10.1 Aktivering og deaktivering af kopvarmer ¹ | 23 |
| 7.1 Foretagelse af første ibrugtagning..... | 16 | 11 Grundindstillinger | 24 |
| 7.2 Fyldning af vandbeholder..... | 16 | 11.1 Oversigt over grundindstillinger..... | 24 |
| 7.3 Fyldning af bønnebeholder | 16 | 11.2 Ændring af grundindstillinger..... | 25 |
| 7.4 Indstilling af sprog..... | 16 | | |
| 7.5 Indstilling af vandhårdhed..... | 16 | | |
| 7.6 Vandfilter | 17 | | |
| 7.7 Generelle henvisninger | 17 | | |

¹ Afhængigt af apparatets udstyr

| | |
|---|-----------|
| 12 Rengøring og pleje..... | 25 |
| 12.1 Egnethed til opvaskemaski- ne..... | 25 |
| 12.2 Rengøringsmiddel..... | 25 |
| 12.3 Rengøring af apparatet..... | 26 |
| 12.4 Rengøring af drypskål og beholder til kaffegrums..... | 26 |
| 12.5 Rengøring af pulvereskakt..... | 27 |
| 12.6 Rengøring af mælkesystem ... | 27 |
| 12.7 Rengøring af mælkebehol- der..... | 27 |
| 12.8 Rengøring af bryggeenhed | 28 |
| 12.9 Serviceprogrammer..... | 28 |
| 13 Afhjælpning af fejl..... | 30 |
| 14 Transport, opbevaring og bortskaffelse..... | 36 |
| 14.1 Aktivering af frostsikring..... | 36 |
| 14.2 Bortskaffelse af udtjent ap- parat..... | 36 |
| 15 Kundeservice | 36 |
| 15.1 Produktnummer (E-Nr.) og fabrikationsnummer (FD- Nr.)..... | 37 |
| 16 Tekniske data | 37 |



1 Sikkerhed

Overhold følgende sikkerhedsanvisninger.

1.1 Generelle henvisninger

- Læs denne vejledning omhyggeligt igennem.
- Opbevar vejledningen og produktinformationerne til senere brug, og giv dem videre til en senere ejer.
- Tilslut ikke apparatet i tilfælde af en transportskade.

1.2 Bestemmelsesmæssig brug

Anvend kun apparatet:

- Til tilberedning af varme drikke.
- i privat husholdning og i lukkede rum i huslige omgivelser.
- Op til en højde på maksimalt 2000 m over havets overflade.

Afbryd apparatet fra strømforsyningen, når:

- apparatet rengøres.

1.3 Begrænsning af brugerkreds

Dette apparat kan bruges af børn, der er fyldt 8 år, samt af personer med begrænsede fysiske, sensoriske eller psykiske evner eller manglende erfaring og/eller viden, hvis de overvåges eller er blevet instrueret i en sikker brug af apparatet og har forstået de farer, der kan være forbundet med brugen af apparatet.

Børn må ikke bruge apparatet til leg.

Rengøring og brugervedligeholdelse må ikke udføres af børn, medmindre de er fyldt 8 år eller mere og overvåges.

Børn, som er under 8 år, skal altid befinde sig på sikker afstand af apparatet og dets tilslutningsledning.

1.4 Sikkerhedsanvisninger

ADVARSEL – Fare for kvælning!

Børn kan trække emballagemateriale over hovedet eller vikle sig ind i det og blive kvalt.

- ▶ Opbevar emballagematerialet utilgængeligt for børn.

- ▶ Lad ikke børn lege med emballagemateriale. Børn kan indånde eller sluge smådele og dermed blive kvalt.
- ▶ Opbevar smådele utilgængeligt for børn.
- ▶ Lad ikke børn lege med smådele.

⚠ ADVARSEL – Fare for elektrisk stød!

Ukorrekte installationer er farlige.

- ▶ Apparatet må kun tilsluttes og bruges iht. angivelserne på typeskiltet.
- ▶ Apparatet må kun tilsluttes et strømnet med vekselstrøm via en stikdåse med jord, der er installeret forskriftsmæssigt.
- ▶ Jordledningssystemet, der beskytter husets elinstallation, skal være installeret forskriftsmæssigt.

Brug af apparatet uden jording er farligt.

- ▶ I Danmark er apparatet kun godkendt til brug i forbindelse med en stikkontakt type E.

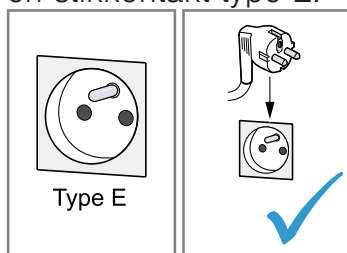

- ▶ Hvis der kun findes en stikkontakt af type K på tilslutningsstedet, skal apparatet tilsluttes med en egnet adapter. Kun på den måde er apparatet jordet korrekt. Denne adapter (reservodels-nr. 00623333) kan købes hos kundeservice.

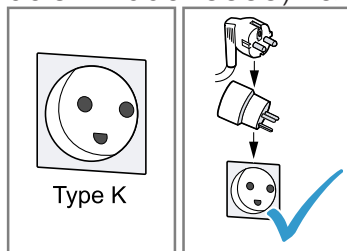

Et beskadiget apparat eller en beskadiget nettilslutningsledning er farlig.

- ▶ Brug aldrig et beskadiget apparat.

- ▶ Brug aldrig et apparat med revnet eller ødelagt overflade.
- ▶ Træk aldrig i nettilslutningsledningen for at afbryde apparatets forbindelse til strømnettet. Tag altid fat i nettilslutningsledningens netstik, og træk det ud.
- ▶ Hvis apparatet eller nettilslutningsledningen er beskadiget, så træk straks nettilslutningsledningens netstik ud, eller slå sikringen fra i sikringskabet.
- ▶ Kontakt kundeservice. → *Side 36*

Forkert udførte reparationer er farlige.

- ▶ Kun fagpersonale, der er uddannet til det, må udføre reparationer på apparatet.
- ▶ Der må kun anvendes originale reservedele til reparation af apparatet.
- ▶ Hvis nettilslutningsledningen til apparatet bliver beskadiget, skal den udskiftes af producenten, producentens kundeservice eller en lignende kvalificeret person for at undgå, at der opstår fare. Indtrængende fugtighed kan medføre et elektrisk stød.
- ▶ Dyp aldrig apparatet eller nettilslutningsledningen i vand.
- ▶ Der må ikke løbe væske over på apparatets stikforbindelse.
- ▶ Anvend kun apparatet i lukkede rum.
- ▶ Udsæt aldrig apparatet for ekstrem varme og fugt.
- ▶ Brug ikke damprensere eller højtryksrensere til at rengøre apparatet.

⚠ ADVARSEL – Brandfare!

Maskinen bliver varm.

- ▶ Sørg for tilstrækkelig ventilation af maskinen.
- ▶ Brug aldrig maskinen i et skab.

Anvendelse af en forlænget nettilslutningsledning og ikke-godkendte adaptere er farligt.

- ▶ Brug ikke forlængerledning eller multistikdåser.
- ▶ Brug kun adaptere og nettilslutningsledninger, der er godkendt af producenten.
- ▶ Hvis nettilslutningsledningen er for kort, og en længere nettilslutningsledning ikke er til rådighed, så kontakt en autoriseret elinstallatør for at tilpasse installationen i huset.

⚠ ADVARSEL – Fare for forbrænding!

Nogle apparatdele bliver meget varme.

- ▶ Berør aldrig de varme apparatdele.
- ▶ Lad de varme apparatdele køle af efter brug, før de berøres.

⚠ ADVARSEL – Fare for skoldning!

Frisktilberedte drikke er meget varme.

- ▶ Lad om nødvendigt drikkene køle af.
- ▶ Undgå hudkontakt med væsker og dampe, der kommer ud.

⚠ ADVARSEL – Fare for tilskadekomst!

En forkert anvendelse af apparatet kan være til fare for brugeren.

- ▶ Anvend kun apparatet i overensstemmelse med dets bestemmelsesmæssige brug for at undgå skader.

Der er fare for at få fingrene i klemme, når apparatets dør lukkes.

- ▶ Pas på fingrene, når apparatets dør lukkes.

Maleværket roterer.

- ▶ Stik aldrig fingrene ind i maleværket.

⚠ ADVARSEL – Fare: Magnetisme!

Apparatet indeholder permanente magneter. De kan påvirke elektroniske implantater, f.eks. pacemakere eller insulinpumper.

- ▶ Personer med elektroniske implantater skal overholde en minimumsafstand på 10 cm til apparatet.
- ▶ Overhold også minimumsafstanden på 10 cm til vandbeholderen, der er taget af.

⚠ ADVARSEL – Fare for sundhedsskader!

Snavs på apparatet kan være til fare for sundheden.

- ▶ Følg anvisningerne om hygiejne med hensyn til apparatet.

2 Miljøbeskyttelse og besparelse

2.1 Bortskaffelse af emballage

Alt emballagemateriale er miljøvenligt og egnet til genbrug.

- ▶ Bortskaf de enkelte dele adskilt efter art.

2.2 Energibesparelse

Overholdes disse henvisninger, forbruger dit apparat mindre strøm.

Indstil intervallet for automatisk slukning til laveste værdi.

- ✓ Hvis apparatet ikke benyttes, slukker det tidligere.
→ "Grundindstillinger", Side 24

Afbryd ikke tilberedningen af en drik før tid.

- ✓ Den opvarmede mængde vand eller mælk udnyttes optimalt.

Afkalk maskinen regelmæssigt.

- ✓ Kalkaflejringer øger energiforbruget.

3 Opstilling og tilslutning

3.1 Leveringsomfang

Kontrollér alle dele for transport-skader efter udpakningen, og om leveringen indeholder alle dele.

Bemærk: Der medfølger forskelligt tilbehør afhængigt af maskintype. Dette tilbehør er markeret med en stiplede ramme.

→ Fig. 1

| | |
|----------|--|
| A | Fuldautomatisk kaffemaskine |
| B | Mælkebeholder |
| C | Mælkeslange |
| D | Adapter til mælkebeholder ¹ |
| E | Brugsanvisning |
| F | Rensetablet ¹ |
| G | Afkalkningstablet ¹ |
| H | Strimmel til måling af vandets hårdhed |
| I | Vandfilter ¹ |

¹ Afhængigt af apparatets udstyr

3.2 Opstilling og tilslutning af apparatet

BEMÆRK!

Fare for en skade på apparatet. Apparatet kan tage skade som følge af forkert ibrugtagning.

- ▶ Apparatet må kun bruges i frostfrie rum.
- ▶ Hvis apparatet blev transporteret eller opbevaret under 0 °C, så vent 3 timer ved stuetemperatur før ibrugtagning.
- ▶ Vent ca. 5 sekunder efter hver tilslutning.

1. Fjern beskyttelsesfilmene på apparatet.
2. Stil apparatet på en lige og vandfast flade med tilstrækkelig bæreevne.
3. Tilslut apparatets netstik til en forskriftsmæssigt installeret sikkerhedsstikdåse.

4 Lær apparatet at kende

4.1 Apparat

Her kan du finde en oversigt over apparatets bestanddele.

Bemærk: Alt efter apparatets type kan der være afvigelse i farve og andre detaljer.









→ Fig. 2

| | |
|----|--------------------------------|
| 1 | Vandbeholder |
| 2 | Låg til vandbeholder |
| 3 | Kopvarmer ¹ |
| 4 | Aromalåg |
| 5 | Bønnebeholder |
| 6 | Pulverskakt |
| 7 | Display |
| 8 | Betjeningsfelt |
| 9 | Belysning til kop ¹ |
| 10 | Afdækning |
| 11 | Mælkesystem |
| 12 | Udløbssystem |
| 13 | Bryggekommerdør |
| 14 | Typeskilt |
| 15 | Drypskål |
| 16 | Mælkebeholder |

¹ Afhængigt af apparatets udstyr

4.2 Betjeningslementer

Her kan du finde en oversigt over apparatets symboler. Tryk på symbolerne for at træffe et valg, starte en tilberedning eller foretage en indstilling.

| Symbol | Forklaring |
|--|--|
|  | Tænd eller sluk for apparatet. |
| menu  | Åbn eller forlad menu. Bemærk: Menutasterne er kun synlige, når menuen er åbnet. |
|  | Navigér opad i menuen. |
|  | Navigér nedad i menuen. |
| ok | Bekræft eller gem i menuen. |
|  | Gå tilbage i menuen. |
|  | Tilbered to kopper kaffe. |
|  | Vælg kaffestyrke. |
| ml | Tilpas fyldningsmængde. |
|  | Start eller stop proces. |

4.3 Display





Displayet viser de valgte drikke, indstillinger og indstillingsmuligheder samt meldinger angående driftstilstanden.

Displayet viser yderligere informationer og handlingstrin. Informationerne forsvinder igen efter kort tid, eller når der trykkes på en tast. Handlingstrinene forsvinder igen, når de er afsluttet.

5 Drikoversigt

Der kan tilberedes mange forskellige drikke med maskinen.

Hurtigvalg

| Symbol | Betegnelse | Forklaring | Kategori |
|---|-------------------|--|--|
|  | Espresso | Koncentreret kaffe. Bliver normalt serveret i små tykvæggede kopper. Forvarm kopperne med varmt vand. | → "Tilberedning af kaffedrik fra friske bønner", Side 19 → "Tilberedning af kaffedrik fra malet kaffe", Side 19 |
|  | Caffe Crema | Kaffe med et cremalag eller en stor kop kaffe, der er tilberedt efter espressometoden. | → "Tilberedning af kaffedrik fra friske bønner", Side 19 → "Tilberedning af kaffedrik fra malet kaffe", Side 19 |
|  | Cappuccino | Espresso med opskummet mælk. Bliver normalt serveret i små kopper. | → "Tilberedning af kaffedrik med mælkeskum", Side 20 |
|  | LatteMacchiato | Kaffespecialitet med tre lag: varmt mælk i bunden, espresso i midten og mælkeskum øverst. Bliver normalt serveret i et glas. | → "Tilberedning af kaffedrik med mælkeskum", Side 20 |
|  | Specielle drikke | Tilbered flere drikke. | → "Tilberedning af specielle drikke", Side 21 |

6 Tilbehør

Anvend originalt tilbehør. Det er tilpasset til apparatet.

| Tilbehør | Handel | Kundeservice |
|------------------------------|----------------------|----------------------|
| Rengøringsstabletter | TZ80001A TZ80001B | 00312097 00312098 |
| Afkalkningstabletter | TZ80002A TZ80002B | 00312094 00312095 |
| Vandfilter | TZ70003 | 00575491 |
| Vandfilter, pakke med 3 stk. | TZ70033A | - |
| Mikrofiberklud | - | 00460770 |
| Plejesæt | TZ80004A TZ80004B | 00312105 00312106 |
| Adapter til mælkebeholder | TZ50001 | 17004535 |

7 Inden den første ibrugtagning

Forbered apparatet til anvendelse.

7.1 Foretagelse af første ibrugtagning

1. Rengør maskinen og enkeltdelene.
2. Efter strømtilslutningen udføres indstillinger for den første ibrugtagning af apparatet.

Bemærk: Den automatiske visning til sprogvælg og vælg af vandhårdhed vises kun første gang, apparatet tændes.

Tip Indstillingerne kan når som helst ændres.

→ "Grundindstillinger", Side 24

7.2 Fyldning af vandbeholder

Fyld dagligt vandtanken med friskt koldt vand uden kulsyre.

- ▶ Følg billedvejledningen i begyndelsen af brugsanvisningen.
→ Fig. 3

7.3 Fyldning af bønnebeholder

BEMÆRK!

Uegnede bønner kan tilstoppe maleværket.

- ▶ Anvend tilstrækkeligt rene, ristede bønneblandinger til fuldautomatiske espresso-/kaffemaskiner.
- ▶ Anvend ikke glaserede kaffebønner.
- ▶ Anvend ikke karamelliserede kaffebønner.
- ▶ Anvend ikke kaffebønner, som er behandlet med sukkerholdige tilsætningsstoffer.
- ▶ Påfyld ikke pulverkaffe.

- ▶ Følg billedvejledningen i begyndelsen af brugsanvisningen.
→ Fig. 4

7.4 Indstilling af sprog

1. Tænd for apparatet med \odot .
- ✓ Displayet viser det forudindstillede sprog.
2. Tryk på \wedge eller \vee , indtil displayet viser det ønskede sprog.
3. Tryk på **ok**.

Tip Sproget kan ændres når som helst.

→ "Oversigt over grundindstillinger", Side 24

7.5 Indstilling af vandhårdhed

Det er vigtigt, at vandhårdheden indstilles korrekt, så apparatet rettidigt viser afkalkningstidspunktet. Der kan findes frem til vandhårdheden ved hjælp af den vedlagte teststrimmel eller ved at forhøre sig hos det lokale vandværk.

1. Dyp kortvarigt teststrimlen i frisk postevand.
2. Lad teststrimlen dryppe af.
- ✓ Teststrimlen viser vandhårdheden efter 1 minut.
3. Hvis huset har et blødgøringsanlæg, benyttes indstillingen "Afkalkningssystem".
4. Tryk på \wedge eller \vee , indtil displayet viser den ønskede vandhårdhed.

Tabellen viser tildelingen af trin til vandhårdhedsgraderne:

| Trin | Vandhårdhed i Tyskland i $^{\circ}\text{dH}$ | Samlet vandhårdhed i mmol/l |
|------|--|--------------------------------------|
| 1 | 1-7 | < 1,3 |

¹ Fabriksindstilling

| Trin | Vandhårdhed i Tyskland i °dH | Samlet vandhårdhed i mmol/l |
|----------------|------------------------------|-----------------------------|
| 2 | 8-14 | 1,3-2,5 |
| 3 | 15-21 | 2,5-3,8 |
| 4 ¹ | 22-30 | > 3,8 |

¹ Fabriksindstilling

5. Tryk på **ok**.
 6. Kontrollér, om vandtanken er fyldt.
 7. Kontrollér, om bønnebeholderen er fyldt.
 8. Tryk på **ok**.
- ✓ Maskinen skyller.

7.6 Vandfilter

Med et vandfilter mindses kalkaflejringer, og det reducerer forureninger i vandet.

Montér vandfilteret, og aktivér det



BEMÆRK!



Mulig skade på maskinen som følge af tilkalkning.

- ▶ Udskift vandfilteret rettidigt.
- ▶ Udskift senest vandfilteret efter 2 måneder.
- ▶ Overhold meddelelser i displayet.

Bemærk: Udskift vandfilteret, når displayet viser "Vandfilter uds."

Hvis der ikke monteres et nyt filter, vælges "Intet filter", og anvisningerne i displayet følges.

1. Dyk vandfilteret i et glas fyldt med vand, og tryk det let sammen i siderne, indtil der ikke længere stiger luftbobler op.
→ Fig. 5
2. Tryk på menu .
3. Vælg "Vandfilter" med  eller , og tryk på **ok**.

4. Vælg "Nyt filter" eller "Vandfilter uds." med  eller , og tryk på **ok**.

5. **Bemærk:** Hvis der ikke monteres et nyt filter, vælges "Intet filter" i menuindstillingerne.

Tryk vandfilteret fast i vandbeholderen.

→ Fig. 6

6. Fyld vandbeholderen med vand op til markeringen "max", og tryk på **ok**.
 7. Fjern mælkebeholderen på venstre side af maskinen.
 8. Stil en beholder med en kapacitet på 1 l under udløbssystemet, og tryk på **ok**.
- ✓ Filteret skylles, og visningen "Skylning er afsluttet." vises.
- ✓ Apparatet er klar til brug.

Tips

- Skift vandfilteret af hygiejniske grunde.
- Med et vandfilter skal maskinen ikke afkalkes så ofte.
- Skyl det monterede vandfilter før brug ved at aftappe en kop varmt vand, hvis maskinen ikke har været benyttet i længere tid, f.eks. mens du har været på ferie.
- Vandfilteret kan købes i handlen eller via kundeservice.
→ "Tilbehør", Side 15

7.7 Generelle henvisninger

Vær opmærksom på henvisningerne for at kunne benytte apparatet optimalt.

Bemærkninger

- Apparatet er fra fabrikken programmeret med standardindstillinger for den optimale drift.

- Maleværket er fra fabrikken indstillet til en optimal drift. Hvis kaffen kun kommer ud i dråber, eller hvis den er for tynd og har for lidt crema, kan formalingsgraden tilpasses, når maleværket kører.
→ "Indstilling af formalingsgrad", Side 22
- Under driften kan der danne sig vanddråber ved ventilationsslidserne og på tabletskaktlåget.
- Hvis maskinen ikke betjenes inden for et bestemt stykke tid, slukkes maskinen automatisk. Varigheden kan ændres i grundindstillingerne.
- Der kan af tekniske grunde komme damp ud af maskinen.

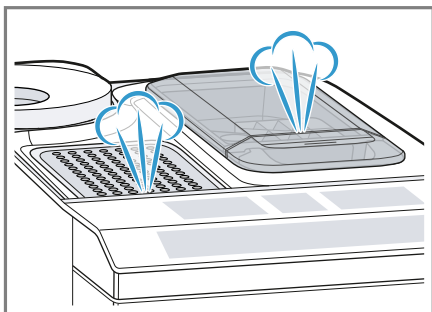

- Den første drik har endnu ikke den fulde aroma, når
 - Maskinen bruges for første gang.
 - Der er udført et serviceprogram.
 - Maskinen ikke har været i brug i en længere periode.

Drik ikke drikken.

Tip En crema med konstant fint skum opnås, efter maskinen er taget i brug, og der er brygget nogle kopper.

8 Generel betjening

8.1 Tænde eller slukke for apparatet

- ▶ Tænd eller sluk for apparatet med .

Når der tændes for apparatet, vises Siemens-logoet i displayet. Apparatet skyller automatisk, når der tændes og slukkes for det. Ved slukning damper maskinen af til rengøring i drypbakken. Under skylningsprocessen vises en dråbe i displayet. Apparatet skyller ikke, hvis apparatet stadig er varmt, når der tændes for det, eller hvis der ikke blev tilberedt en drik, før der blev slukket for det.

8.2 Driktilberedning

Læs, hvordan du tilbereder en drik efter dit valg.

ADVARSEL **Fare for skoldning!**

Frisktilberedte drikke er meget varme.

- ▶ Lad om nødvendigt drikken køle af.
- ▶ Undgå hudkontakt med væsker og dampe, der kommer ud.

Tips

- Du kan vælge din ønskede drik direkte via hurtigvalgstasterne. Displayet viser drikken og de aktuelle indstillinger.
- Ud over de drikke, der kan tilberedes via hurtigvalgstasterne, har apparatet yderligere drikmuligheder.
→ "Tilberedning af specielle drikke", Side 21

- Du kan tilpasse drikken til din personlige smag.
→ *"Indstillinger for drikke"*, Side 21

Bemærkninger

- Hvis der i ca. 5 sekunder ikke ændres nogen indstilling, forlader apparatet indstillingsmodus. Indstillingerne gemmes automatisk.
- Ved nogle indstillinger tilberedes kaffen i flere trin. Vent, indtil processen er helt afsluttet.

8.3 Tilberedning af kaffedrik fra friske bønner

1. Stil en forvarmet kop under udløbssystemet.
2. Tryk på driksymbolet for en kaffedrik uden mælk.
- ✓ Displayet viser drikken og de aktuelle indstillinger.
→ *"Indstillinger for drikke"*, Side 21
3. Ændr om nødvendigt indstillingerne:
 - Tilpas fyldningsmængden med **ml**.
→ *"Tilpasning af fyldningsmængde"*, Side 22
 - Tilpas kaffestyrken med **Ø**.
→ *"Tilpasning af kaffestyrke"*, Side 21
4. Tryk på **start stop**.
Kaffebønnerne friskmales ved hver brygning.
- ✓ Kaffen brygges og fyldes i koppen.

Tips

- Tilberedningen kan afsluttes før tid med **start stop**.
- Læs, hvordan der tilberedes kaffedrikke med mælk.
→ *"Driktilberedning med mælkeskum"*, Side 19

8.4 Tilberedning af kaffedrik fra malet kaffe

BEMÆRK!

Pulverskakten kan stoppe til.

- ▶ Brug ikke kaffebønner.
- ▶ Brug ikke opløselig kaffe.
- ▶ Børst pulverresterne i pulverskakten ned i pulverskakten med en blød pensel.

Bemærk

Ved tilberedning med malet kaffe er følgende valg ikke til rådighed:

- Brygning af to kopper på en gang
- Kaffestyrke
- "doubleshot"

1. Stil en forvarmet kop under udløbssystemet.
2. Tryk på symbolet for den ønskede drik.
3. Tryk på **Ø** flere gange, indtil displayet viser "Pulverkaffe".
4. Åbn pulverskakten.
5. Påfyld maks. 2 strøgne kaffeskeer med kaffepulver, maks. 12 g.
6. Luk pulverskakten.
7. Tryk på **start stop**.
- ✓ Kaffen brygges og fyldes i koppen.

Tips

- Tilberedningen kan afsluttes før tid med **start stop**.
- Hvis du ønsker at tilberede flere drikke med malet kaffe, så gentag proceduren.
- Påfyld altid kaffepulveret, kort før drikken skal tilberedes.

8.5 Driktilberedning med mælkeskum

Med apparatet kan der tilberedes kaffedrikke med mælkeskum.

⚠ ADVARSEL

Fare for forbrænding!

Mælkesystemet bliver meget varmt.

- ▶ Berør aldrig det varme mælkesystem.
- ▶ Lad det varme mælkesystem køle af, før det berøres.

BEMÆRK!

Mælkerester kan tørre ud og være vanskelige at fjerne.

- ▶ Rengør mælkesystemet, efter hver gang det har været i brug.

Tips

- I stedet for mælk kan der også anvendes plantebaserede drikke, f.eks. lavet af soja.
- Mælkeskumets kvalitet afhænger af den anvendte type mælk eller den plantebaserede drik.

8.6 Anvendelse af mælkebeholder

Mælkebeholderen er specielt udviklet til denne maskine. Anvend udelukkende mælkebeholderen i husholdningen og til opbevaring af mælk i køleskabet.

Bemærk

Tilslut kun mælkebeholderen, når mælkesystemet er monteret med adapter og slange i udløbssystemet.

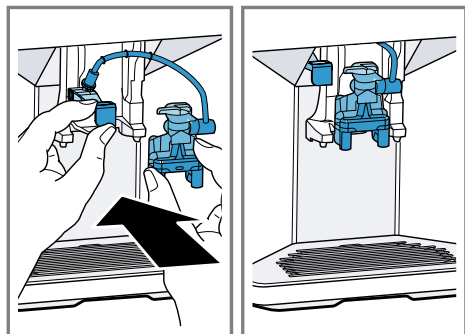

1. Åbn låget.

2. Fyld mælken i.
 3. Luk låget.
 4. Sæt mælkebeholderen i på venstre side af maskinen.
- ✓ Mælkebeholderen går i indgreb.

Tip

Klap mælkebeholderens låg op for at fylde mere mælk i under driktilberedningen.

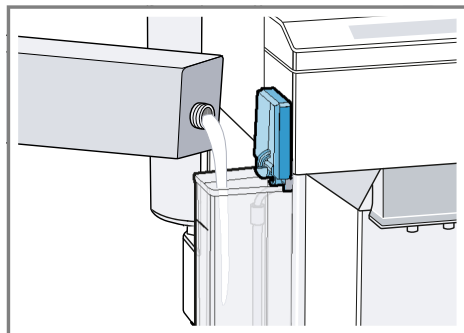

8.7 Tilberedning af kaffedrik med mælkeskum

Krav

- Mælkebeholderen er tilsluttet.
 - Mælkebeholderen er fyldt tilstrækkeligt med mælk.
1. Stil en forvarmet kop under udløbssystemet.
 2. Tryk på driksymbolet for en kaffedrik med mælk.
- ✓ Displayet viser drikken og de aktuelle indstillinger.
→ "Indstillinger for drikke", Side 21
3. Ændr om nødvendigt indstillingerne:
 - Tilpas fyldningsmængden med ml.
→ "Tilpasning af fyldningsmængde", Side 22
 - Tilpas kaffestyrken med Ø.
→ "Tilpasning af kaffestyrke", Side 21

- Anvend pulverstakten.
→ "Tilberedning af kaffedrik fra malet kaffe", Side 19
4. Tryk på  og vent, indtil processen er afsluttet.
- Mælkesystemet rengøres automatisk efter tilberedningen med en kortvarig dampstråle.

Tip Tryk på , hvis du ønsker at stoppe tilberedningen før tid. Tryk på , hvis du ønsker at stoppe hele tilberedningen.

8.8 Tilberedning af specielle drikke

Ud over de drikke, der kan tilberedes via hurtigvalgstasterne, har maskinen yderligere drikmuligheder.

- ▶ Tryk flere gange på .
- "Drikoversigt", Side 14

8.9 Tilberedning af mælkeskum



ADVARSEL **Fare for forbrænding!**

Mælkesystemet bliver meget varmt.

- ▶ Berør aldrig det varme mælkesystem.
- ▶ Lad det varme mælkesystem køle af, før det berøres.

Krav

- Mælkebeholderen er tilsluttet.
 - Mælkebeholderen er fyldt tilstrækkeligt med mælk.
1. Stil en forvarmet kop under udløbssystemet.
 2. Tryk på  flere gange, indtil displayet viser "Mælkeskum".
 3. Ændr om nødvendigt indstillingen:
 - Tilpas fyldningsmængden med **ml**.
 - "Tilpasning af fyldningsmængde", Side 22

4. Tryk på .
- ✓ Mælkeskummet løber ud af udløbssystemet.
5. Tryk på  for at stoppe aftapningen.

8.10 Aftapning af varmt vand



ADVARSEL **Fare for forbrænding!**

Mælkesystemet bliver meget varmt.

- ▶ Berør aldrig det varme mælkesystem.
- ▶ Lad det varme mælkesystem køle af, før det berøres.

Bemærk: Hvis mælkesystemet ikke er rengjort, kan der komme små mængder mælk ud sammen med vandet.

Krav: Mælkesystemet er rengjort. .

1. Stil en forvarmet kop under udløbssystemet.
2. Tryk på  flere gange, indtil displayet viser "Varmt vand".
3. Ændr om nødvendigt indstillingen:
 - Tilpas fyldningsmængden med **ml**.
 - "Tilpasning af fyldningsmængde", Side 22
4. Tryk på .
- ✓ Der løber varmt vand ud af udløbssystemet.
5. Tryk på  for at stoppe aftapningen.

8.11 Indstillinger for drikke

Tilbered en drik efter din smag.

Tilpasning af kaffestyrke

1. Tryk på symbolet for den ønskede drik.
2. Tryk på  for at vælge kaffestyrken.

da betjening

Der kan vælges følgende kaffestyrker:

- "mild"
- "normal"
- "stærk"
- "meget stærk"
- "doubleshot"

Bemærk: Indstillingen "doubleshot" er ikke til rådighed i forbindelse med alle drikke og drikmængder.

Tip I tilfælde af en stor fyldningsmængde vælges en høj kaffestyrke for at opnå en intensiv kaffesmag.

Valg af pulverkaffe

1. Tryk på symbolet for den ønskede drik.
2. Tryk på \emptyset flere gange, indtil displayet viser "Pulverkaffe".
→ "Tilberedning af kaffedrik fra malet kaffe", Side 19

aromaDouble Shot

Der kan tilberedes en ekstra stærk kaffe ved at benytte indstillingen "doubleshot".

Jo længere kaffen brygges, desto flere bitterstoffer og uønskede aromaer indeholder den færdige kaffe. Bitterstoffer og uønskede aromaer forringer kaffens smag og dens skånsomhed over for maven. Når halvdelen af mængden er tilberedt, males og brygges der igen kaffebønner for at sikre, at der kun frigives velsmagende aromastoffer, der er skånsomme for maven.

Bemærk: Indstillingen "doubleshot" er ikke til rådighed i forbindelse med alle drikke og drikmængder.

Tilpasning af fyldningsmængde

1. Tryk på symbolet for den ønskede drik.
2. Tryk på **ml** flere gange, indtil displayet viser den ønskede fyldningsmængde.

Tilberedning af to kopper på en gang

Afhængigt af apparatets type kan der tilberedes to kopper samtidigt i forbindelse med bestemte drikke.

Bemærk

Funktionen "Brygning af to kopper på en gang" er ikke til rådighed for følgende valg:

- "Pulverkaffe"
- "doubleshot"
- Fyldningsmængde mindre end 35 ml

1. Tryk på symbolet for den ønskede drik.
 2. Tryk på .
 - ✓ Displayet viser indstillingen.
 3. Stil to kopper til venstre og højre under udløbssystemet.
 4. Tryk på ^{start}_{stop}.
- Drikken tilberedes i 2 trin. Bønnerne males i 2 maleprocesser.
- ✓ Drikken brygges og løber derefter ned i koppen.
5. Vent, indtil processen er afsluttet.

8.12 Maleværk

Maskinen har et indstilleligt maleværk, hvormed formalingsgraden for kaffebønnerne kan tilpasses individuelt.

Indstilling af formalingsgrad

Indstil den ønskede formalingsgrad, mens kaffebønnerne males.

ADVARSEL Fare for tilskadekomst!



Maleværket roterer.

- ▶ Stik aldrig fingrene ind i maleværket.

BEMÆRK!

Fare for en skade på maleværket. Maleværket kan blive beskadiget som følge af forkert indstilling af formalingsgraden.

- ▶ Indstil kun formalingsgraden, når maleværket kører.
- ▶ Indstil formalingsgraden trinvist med drejeknappen.

| Formalingsgrad | Indstilling |
|--|--|
| Fin formalingsgrad til mørkristede bønner. | Drej drejeknappen mod uret.  |
| Grov formalingsgrad til lysristede bønner. | Drej drejeknappen med uret.  |

Indstillingen af formalingsgraden har først virkning efter den næste kop kaffe.

Tip Hvis kaffen kun kommer ud i dråber, indstilles en grovere formalingsgrad. Hvis kaffen er for tynd og har for lidt crema, indstilles en finere formalingsgrad.

9 Børnesikring

Maskinen kan spærres for at beskytte børn mod skoldninger og forbrændinger.

9.1 Aktivering af børnesikring

Krav: Maskinen er tændt.

- ▶ Tryk på **ml** i mindst 3 sekunder.
- ✓ Displayet viser "Børnesikring aktiv". Tryk 3 sek. på "ml" for at slukke".

9.2 Deaktivering af børnesikring

- ▶ Tryk på **ml** i mindst 3 sekunder.
- ✓ Børnesikringen er deaktiveret.

10 Kopvarmer¹

Kopperne kan forvarmes med kopvarmeren.

10.1 Aktivering og deaktivering af kopvarmer¹

ADVARSEL **Fare for forbrænding!**

Kopvarmeren¹ bliver meget varm.

- ▶ Berør aldrig den varme kopvarmer¹.
- ▶ Lad den varme kopvarmer¹ køle af, før den berøres.

Tip Stil kopperne med kopbunden på kopvarmeren¹ for at opvarme kopperne optimalt.

- ▶ Aktivér eller deaktivér kopvarmeren¹ i grundindstillingerne.

¹ Afhængigt af apparatets udstyr

11 Grundindstillinger

Apparatets grundindstillinger kan tilpasses efter egne ønsker og behov, og der kan åbnes ekstra funktioner.

11.1 Oversigt over grundindstillinger







| Indstilling | Valg | Beskrivelse |
|------------------------|--|--|
| Rengøring | Mælkesystem Afkalkning Rengøring calc'nClean | Start serviceprogrammer. → "Serviceprogrammer", Side 28 |
| Kopvarmer ¹ | Kopvarmer fra ² Kopvarmer til | Tænd eller sluk for kopvarmeren. → "Kopvarmer", Side 23 |
| Vandfilter | Nyt filter Intet filter | Indstil anvendelse af vandfilteret. |
| Kaffetemperatur | normal høj maks. | Indstil temperatur for kaffedrikke. Bemærk: Indstillingen er aktiv for alle tilberedningstyper. |
| Sprog | Se valg på apparatet. | Indstil menusprog. Ændringer kan ses umiddelbart i displayet. |
| Auto. slukning | Se valg på apparatet. | Indstil hvor lang tid, der skal gå, inden maskinen slukker automatisk efter, der sidst er tilberedt en drik. |
| Vandets hårdhed | 1 (blødt) 2 (middel) 3 (hårdt) 4 (meget hårdt) ² Blødgøringsanlæg | Indstil maskinen til vandhårdheden på opstillingsstedet. → "Indstilling af vandhårdhed", Side 16 |
| Tastelyd | Tastelyd til ² Tastelyd fra | Aktivér eller deaktivér tastelyde. |
| Fabriksindstilling | Nulstil alt? Fortsæt: OK Afbryd: ← | Nulstil indstillinger til fabriksstilsand. |

¹ Afhængigt af apparatets udstyr

² Fabriksindstilling (kan afvige afhængigt af apparatets type)

| Indstilling | Valg | Beskrivelse |
|--------------|--|--|
| | | Bemærk: Alle personlige indstillinger slettes og nulstilles til fabriksindstillingerne. |
| ¹ | Afhængigt af apparatets udstyr | |
| ² | Fabriksindstilling (kan afvige afhængigt af apparatets type) | |

11.2 Ændring af grundindstillinger

- Tryk på **menu** .
- Vælg den ønskede grundindstilling med  eller , og tryk på **ok**.
 - ✓ Displayet viser indstillingsmulighederne, og navigationssymbolerne lyser. Displayet markerer den aktuelle indstilling.
- Træf det ønskede valg med  eller , og tryk på **ok**.
 - ✓ Indstillingen er gemt.
- Gå tilbage med .
- Tryk på **menu**  for at forlade menuen.

12 Rengøring og pleje

Rengør og plej maskinen omhyggeligt, så maskinen forbliver funktionsdygtig længe.

12.1 Egnethed til opvaskemaskine

Læs hvilke dele, der kan rengøres i opvaskemaskinen.

BEMÆRK!

Nogle dele er temperaturfølsomme og kan blive beskadiget, hvis de rengøres i opvaskemaskinen.

- ▶ Læs og følg brugsanvisningen til opvaskemaskinen.
- ▶ Rengør kun dele i opvaskemaskinen, der er egnet til det.

- ▶ Anvend kun programmer, der ikke opvarmer delene til over 60 °C.

Egnet til opvaskemaskinen

- Drypplade 
- Drypgitter
- Beholder til kaffegrums
- Mekanisk niveauindikator
- Mælkesystem med adapter
- Pulverskakt med klap
- Mælkebeholder med låg

Ikke egnet til opvaskemaskinen

- Drypskål 
- Vandbeholder
- Låg til vandbeholder
- Aromalåg
- Bryggeenhed
- Afdækning til drikudløb

12.2 Rengøringsmiddel

Anvend kun egnede rengøringsmidler.

BEMÆRK!

Uegnede rengøringsmidler kan beskadige apparatets overflader.

- ▶ Der må ikke anvendes stærke eller skurende rengøringsmidler.
- ▶ Brug ikke rengøringsmidler, der indeholder alkohol eller sprit.
- ▶ Brug ikke hårde skuresvampe eller rengøringsssvampe.

da Rengøring og pleje

Uegnede rengøringsmidler og afkalkningsmidler kan beskadige maskinen.

- ▶ Brug ikke ren citronsyre, eddike eller midler, der indeholder eddike, til afkalkning.
- ▶ Brug ikke afkalkningsmiddel med fosforsyre.
- ▶ Brug kun afkalkningstabletter og rensetabletter, der er udviklet specielt til maskinen.
→ "Tilbehør", Side 15

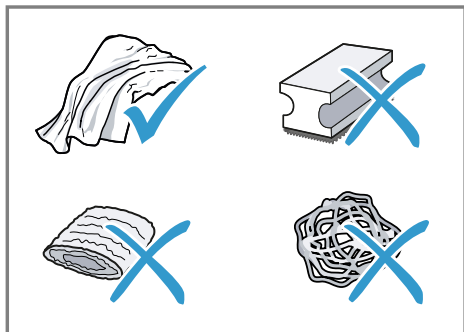

Tips

- Vask nye svampeklude grundigt for at fjerne eventuelle salte i dem. Salte kan forårsage rustfilm på overflader af rustfrit stål.
- Fjern altid straks rester af kalk, kaffe, mælk, rengørings- og afkalkningsmidler for at forhindre, at der dannes korrosion.

12.3 Rengøring af apparatet

⚠ ADVARSEL

Fare for elektrisk stød!

Indtrængende fugtighed kan forårsage et elektrisk stød.

- ▶ Dyp aldrig apparatet eller nettilslutningsledningen i vand.
- ▶ Der må ikke løbe væske over på apparatets stikforbindelse.
- ▶ Brug ikke damprenser eller højtryksrenser til at rengøre apparatet.

⚠ ADVARSEL

Fare for forbrænding!

Nogle apparatdele bliver meget varme.

- ▶ Berør aldrig de varme apparatdele.
- ▶ Lad de varme apparatdele køle af efter brug, før de berøres.

1. Afbryd apparatets forbindelse til strømmettet.
2. Rengør huset, højglansoverfladerne og betjeningsfeltet med en mikrofiberklud.
→ "Tilbehør", Side 15
3. Rengør udløbssystemet med en blød fugtig klud efter driktilberedningen.
4. Skyl vandtanken med friskt, rent vand.
5. Hvis maskinen ikke er benyttet i længere tid, f.eks. på grund af ferie, så rengør hele maskinen inkl. bevægelige dele som f.eks. bryggeenhed og vandtank.

Bemærk: Maskinen skyller automatisk, hvis maskinen tændes i kold tilstand eller slukkes efter tilberedningen af kaffe. Systemet rengør således sig selv.

12.4 Rengøring af drypskål og beholder til kaffegrums

Rengør og tøm drypbakken og beholderen til kaffegrums dagligt for at undgå aflejringer.

1. Åbn lugen.
2. Træk drypbakken og beholderen til kaffegrums fremad og ud.
3. Tag dryppladen af, og rengør den.
4. Tøm og rengør drypbakken og beholderen til kaffegrums.
5. Rengør det indvendige af maskinen og drypbakkeholderen.

6. Tip

Hvis de to holdere trykkes indad, kan den mekaniske niveauindikator nemmere tages af.

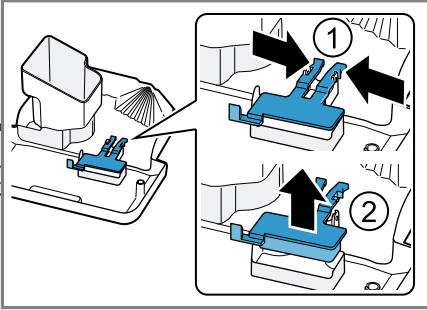

Afmontér den mekaniske niveauindikator, og rengør den med en fugtig klud.

7. Saml drypbakken, dryppladen, beholderen til kaffegrums og den mekaniske niveauindikator, og sæt dem i maskinen.
8. Luk døren.

12.5 Rengøring af pulverskakt

Tip Pulverskakten kan rengøres i opvaskemaskinen.

1. Træk pulverskakten ud ved at tage fat i den åbnede klap.
→ Fig. 7
2. Rengør pulverskakten med opvaskemiddel.
→ Fig. 8
3. Tør pulverskakten, og sæt den i maskinen.

12.6 Rengøring af mælkesystem

Rengør mælkesystemet med regelmæssige mellemrum. Følg billedvejledningen i begyndelsen af brugsanvisningen.

⚠ ADVARSEL

Fare for forbrænding!

Mælkesystemet bliver meget varmt.

- ▶ Berør aldrig det varme mælkesystem.
- ▶ Lad det varme mælkesystem køle af, før det berøres.

BEMÆRK!

Apparatet kan blive beskadiget som følge af forkert rengøring.

- ▶ Kom ikke afdækningen til udløbsystemet i opvaskemaskinen.

→ Fig. 9 - 18

12.7 Rengøring af mælkebeholder

Rengør mælkebeholderen regelmæssigt af hygiejniske grunde. Mælkebeholderen kan rengøres i opvaskemaskinen. Følg billedvejledningen i begyndelsen af brugsanvisningen.

→ Fig. 19 - 21

Tip

Tryk adapterstykket fast ind i holderen i mælkebeholderen.

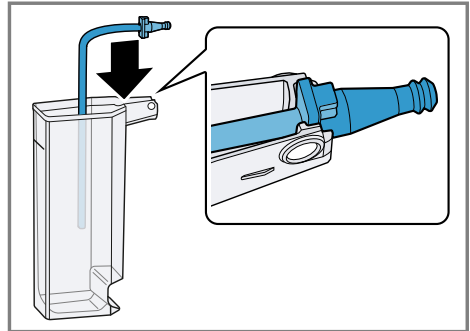

12.8 Rengøring af bryggeenhed

Tag regelmæssigt bryggeenheden ud, og rengør den som supplement til den automatiske skylning. Følg bil-
ledvejledningen i begyndelsen af
brugsanvisningen.

ADVARSEL

Fare for forbrænding!

Nogle apparatdele bliver meget varme.

- ▶ Berør aldrig de varme apparatdele.
- ▶ Lad de varme apparatdele køle af efter brug, før de berøres.

BEMÆRK!

Apparatet kan blive beskadiget som følge af forkert rengøring.

- ▶ Anvend ikke opvaskemiddel.
- ▶ Anvend ikke rengøringsmidler, der indeholder eddike eller syre.
- ▶ Må ikke rengøres i opvaskemaskinen.

→ Fig. 22 - 29

Bemærk: Døren kan kun lukkes, når bryggeenheden og drypbakken er sat korrekt i.

12.9 Serviceprogrammer

Efter bestemte tidsintervaller anbefaler maskinen dig at benytte serviceprogrammerne. Anvend serviceprogrammerne til at rengøre maskinen grundigt.

BEMÆRK!

Forkert eller ikke rettidigt udført rengøring og afkalkning kan beskadige apparatet.

- ▶ Udfør straks afkalkning efter anvisning.
- ▶ Kom kun rensetabletter i pulver-skakten.
- ▶ Kom ikke afkalkningstabletter eller andre midler i pulverskakten.

Bemærkninger

- Displayet viser, hvor langt proceduren er nået.
- Hvis maskinen ikke blev afkalket rettidigt, viser displayet "Afkalkning overskredet. Maskine er spærret. Tryk på menu i 3 sek."
- Hvis maskinen er spærret, kan den først betjenes igen efter udført afkalkning.
- Hvis serviceprogrammet afbrydes utilsigtet, skal det nulstilles.
→ "Nulstilling af serviceprogrammer", Side 29



Tips

- Hvis der anvendes et vandfilter, forlænges tidsintervallet, indtil der skal udføres et serviceprogram.
- "Afkalkning" og "Rengøring" kan udføres sammenfattet med serviceprogrammet "calc'nClean".
- Rengør maskinen umiddelbart efter et serviceprogram med en blød fugtig klud for at fjerne rester af afkalkningsmidlet og forebygge korrosion.

Anvendelse af serviceprogrammer

Bemærkninger

- Hvis serviceprogrammet "Mælkesystem rengøres" anvendes, rengøres og tilsluttes mælkebeholderen.
- Hvis serviceprogrammet "Rengøring" anvendes, rengøres bryggeenheden først.
→ "Rengøring af bryggeenhed", Side 28
- Hvis serviceprogrammet "Afkalkning" eller "calc'nClean" anvendes, rengøres bryggeenheden først, og afkalkningsopløsningen forberedes.

1. Tryk på menu .
2. Vælg "Rengøring" med  og , og tryk på **ok**.

3. Med \checkmark og \wedge vælges det ønskede program, og der trykkes på **ok**, f.eks. "Afkalkning".
- ✓ Displayet guider en gennem programmet.

Forberedelse af afkalkningsopløsning

1. Fyld en beholder med 0,5 l lunkent vand.
2. Kom en Siemens-afkalkningstablet i vandet, og rør rundt, indtil tabletten er fuldstændigt opløst.

Nulstilling af serviceprogrammer

Udfør følgende trin, hvis et serviceprogram blev afbrudt, f.eks. på grund af et strømsvigt.

1. Skyl vandbeholderen.
2. Fyld vandbeholderen op til markeringen "max" med friskt vand uden kulsyre.
3. Tryk på **ok**.
- ✓ Maskinen skylles i ca 2 minutter.
4. Tøm drypskålen, og rengør den.
5. Sæt drypskålen i, og luk døren.
6. Start serviceprogrammet igen.

13 Afhjælpning af fejl

Mindre fejl ved apparatet kan afhjælpes selv. Læs oplysningerne om fejlfhjælpning, inden kundeservice kontaktes. Sådan undgås unødige omkostninger.

ADVARSEL

Fare for elektrisk stød!

Forkert udførte reparationer er farlige.

- ▶ Kun fagpersonale, der er uddannet til det, må udføre reparationer på apparatet.
- ▶ Der må kun anvendes originale reservedele til reparation af apparatet.
- ▶ Hvis nettilslutningsledningen til apparatet bliver beskadiget, skal den udskiftes af producenten, producentens kundeservice eller en lignende kvalificeret person for at undgå, at der opstår fare.

| Fejl | Årsag og fejlfhjælpning |
|--|---|
| Apparatet reagerer ikke længere. | <p>Apparatet har en fejl.</p> <ol style="list-style-type: none"> 1. Træk netstikket ud, og vent 60 sekunder. 2. Sæt netstikket i. |
| Der kommer kun vand ud af maskinen, men ingen kaffe. | <p>Maskinen registrerer ikke, at en bønnebeholder er tom.</p> <ul style="list-style-type: none"> ▶ Påfyld kaffebønner. <p>Kaffeskakten på bryggeenheden er stoppet til.</p> <ul style="list-style-type: none"> ▶ Rengør bryggeenheden. <p>Bønnerne er for fedtede og falder ikke ned i maleværket.</p> <ul style="list-style-type: none"> ▶ Bank let på bønnebeholderen. ▶ Skift kaffesorten. ▶ Anvend ikke fedtede bønner. ▶ Rengør den tomme bønnebeholder med en fugtig klud. <p>Bryggeenheden er ikke sat korrekt i.</p> <ul style="list-style-type: none"> ▶ Skub bryggeenheden helt bagud. |
| Der kommer ikke mælkeskum ud af maskinen. | <p>Mælkesystemet er snavset.</p> <ul style="list-style-type: none"> ▶ Rengør mælkesystemet i opvaskemaskinen. <p>Mælkerøret er ikke dykket ned i mælken.</p> <ul style="list-style-type: none"> ▶ Anvend mere mælk. ▶ Kontrollér, om mælkerøret er dykket ned i mælken. <p>Maskinen er kraftigt tilkalket.</p> <ul style="list-style-type: none"> ▶ Afkalk maskinen. |
| Mælkesystemet suger ikke mælk ind. | <p>Mælkesystemet er ikke samlet korrekt.</p> <ul style="list-style-type: none"> ▶ Saml mælkesystemet korrekt. |

| Fejl | Årsag og fejlfhjælpning |
|--|--|
| Mælkesystemet suger ikke mælk ind. | Mælkebeholder og mælkesystem er tilsluttet i forkert rækkefølge. <ul style="list-style-type: none"> ▶ Sæt først mælkesystemet i udløbet, og sæt derefter mælkebeholderen i. <hr/> Mælkerøret er ikke dykket ned i mælken. <ul style="list-style-type: none"> ▶ Anvend mere mælk. ▶ Kontrollér, om mælkerøret er dykket ned i mælken. |
| Mælkeskummet er for koldt. | Mælken er for kold. <ul style="list-style-type: none"> ▶ Anvend lunken mælk. |
| Der kommer ikke varmt vand ud af maskinen. | Mælkesystemet er snavset. <ul style="list-style-type: none"> ▶ Rengør mælkesystemet i opvaskemaskinen. |
| Mælkesystemet kan ikke monteres eller afmonteres. | Monteringsrækkefølgen er forkert. <ul style="list-style-type: none"> ▶ Tilslut først mælkesystemet og derefter mælkebeholderen. Ved afmontering tag da først mælkebeholderen ud og derefter mælkesystemet. |
| Der kommer ingen drik ud af maskinen. | Der er luft i vandfilteret. <ol style="list-style-type: none"> 1. Hold vandfilteret dykket ned i vand med åbningen opad, indtil der ikke længere slipper luftbobler ud. 2. Montér filteret igen. → <i>"Montér vandfilteret, og aktivér det", Side 17</i> ▶ Tryk vandfilteret lige og fast ned i vandbeholderens tilslutning. <hr/> Afkalkningsmiddelrester tilstopper vandbeholderen. <ol style="list-style-type: none"> 1. Tag vandbeholderen af. 2. Rengør vandbeholderen grundigt. |
| Der findes neddryppet vand på den indvendige maskinbund. | Drypskålen er fjernet for tidligt. <ul style="list-style-type: none"> ▶ Vent nogle sekunder med at fjerne drypskålen, efter at sidste drik er blevet tilberedt. |
| Bryggeenheden kan ikke tages ud. | Bryggeenheden er ikke i udtagningsposition. <ul style="list-style-type: none"> ▶ Tænd for apparatet igen. |
| Apparatet kan ikke betjenes. Skift displayvisninger. | Apparatet er i demofunktion. <ol style="list-style-type: none"> 1. Tag vandbeholderen ud, og fyld den med frisk koldt vand. 2. Sæt vandbeholderen i igen. |
| Maleværket starter ikke. | Apparatet er for varmt. <ol style="list-style-type: none"> 1. Afbryd strømmen til apparatet. 2. Vent 1 time for at lade apparatet køle af. |

| Fejl | Årsag og fejlfhjælpning |
|--|--|
| Maleværket maler ikke bønner, selvom bønnebeholderen er fyldt. | Bønnerne er for fedtede og falder ikke ned i maleværket. <ul style="list-style-type: none">▶ Bank let på bønnebeholderen.▶ Skift kaffesorten.▶ Anvend ikke fedtede bønner.▶ Rengør den tomme bønnebeholder med en fugtig klud. |
| Displayvisningen "Luk" vises, selvom døren er lukket. | Døren er ikke lukket korrekt. <ul style="list-style-type: none">▶ Tryk døren fast til. Apparatet er for varmt. <ol style="list-style-type: none">1. Afbryd strømmen til apparatet.2. Vent 1 time for at lade apparatet køle af. |
| Displayvisningen "Drypbakke tømmes og monteres igen." vises, selvom drypskålen er tom. | Maskinen er slukket og registrerer ikke tømning. <ol style="list-style-type: none">1. Tænd for maskinen, og tag drypskålen ud.2. Sæt drypskålen i igen. Drypskålen er snavset. <ul style="list-style-type: none">▶ Rengør drypskålen grundigt. |
| Displayvisningen "Vandtank fyldes" vises, selvom vandtanken er fyldt. | Vandbeholderen er sat forkert i. <ul style="list-style-type: none">▶ Sæt vandbeholderen korrekt i. Svømmer i vandbeholder hænger fast. <ol style="list-style-type: none">1. Tag vandbeholderen af.2. Rengør vandbeholderen grundigt. Der er kulsyreholdigt vand i vandbeholderen. <ul style="list-style-type: none">▶ Fyld vandbeholderen med friskt postevand. Nyt vandfilter blev ikke skyllet iht. vejledningen. <ol style="list-style-type: none">1. Skyl vandfilteret iht. vejledningen. → "Montér vandfilteret, og aktivér det", Side 172. Tag vandfilteret i brug. Der er luft i vandfilteret. <ol style="list-style-type: none">1. Hold vandfilteret dykket ned i vand med åbningen opad, indtil der ikke længere slipper luftbobler ud.2. Montér filteret igen. → "Montér vandfilteret, og aktivér det", Side 17 Vandfilteret er gammelt. <ul style="list-style-type: none">▶ Montér et nyt vandfilter. Kalkaflejringer i vandbeholderen tilstopper systemet. <ol style="list-style-type: none">1. Rengør vandbeholderen grundigt.2. Start afkalkningsprogrammet. |

| Fejl | Årsag og fejlfhjælpning |
|--|---|
| Displayvisningen "Bryggeenheden rengøres, monteres igen, og dørene lukkes." vises. | <p>Bryggeenheden er snavset.</p> <ul style="list-style-type: none"> ▶ Rengør bryggeenheden. <hr/> <p>Bryggeenhedens mekanisme går trægt.</p> <ul style="list-style-type: none"> ▶ Rengør bryggeenheden. <hr/> <p>Der er for meget kaffepulver i bryggeenheden.</p> <ul style="list-style-type: none"> ▶ Brug maks. 2 strøgne pulverskeer med kaffepulver. |
| Displayvisningen "Spænding (V) ikke korrekt." vises. | <p>Der er problemer med spændingsforsyningen.</p> <ul style="list-style-type: none"> ▶ Brug kun apparatet med 220 - 240 V. |
| Displayvisningen "Maskine genstartes." vises. | <p>Bryggeenheden er meget snavset eller kan ikke tages ud.</p> <ul style="list-style-type: none"> ▶ Genstart maskinen. ▶ Rengør bryggeenheden. <hr/> <p>Apparatet har en fejl.</p> <ol style="list-style-type: none"> 1. Træk netstikket ud, og vent 60 sekunder. 2. Sæt netstikket i. |
| Displayvisningen "calc'nClean" vises meget ofte. | <p>Blødgjort vand indeholder stadig små mængder kalk.</p> <ol style="list-style-type: none"> 1. Montér et nyt vandfilter. → "<i>Montér vandfilteret, og aktivér det</i>", Side 17 2. Indstil en passende vandhårdhed. → "<i>Indstilling af vandhårdhed</i>", Side 16 <hr/> <p>Der er anvendt forkert eller for lidt afkalkningsmiddel.</p> <ul style="list-style-type: none"> ▶ Anvend udelukkende egnede tabletter til afkalkning. <hr/> <p>Serviceprogram er ikke udført helt.</p> <ul style="list-style-type: none"> ▶ Nulstil serviceprogrammet. → "<i>Nulstilling af serviceprogrammer</i>", Side 29 |
| Stærkt svingende kvalitet af kaffe eller mælkeskum. | <p>Maskinen er tilkalket.</p> <ul style="list-style-type: none"> ▶ Afkalk maskinen. |
| Svingende kvalitet af mælkeskum. | <p>Kvaliteten af mælkeskummet afhænger af den anvendte type mælk eller den plantebaserede drik.</p> <ul style="list-style-type: none"> ▶ Optimér resultatet ved at vælge en passende type mælk eller plantebaseret drik. |
| Der kommer ikke kaffe ud, eller den kommer kun ud i dråber. | <p>Formalingsgraden er indstillet for fint.</p> <ul style="list-style-type: none"> ▶ Indstil en grovere formalingsgrad. → "<i>Indstilling af formalingsgrad</i>", Side 22 |
| Den indstillede fyldningsmængde nås ikke. | <p>Maskinen er kraftigt tilkalket.</p> <ul style="list-style-type: none"> ▶ Afkalk maskinen. <hr/> <p>Der er luft i vandfilteret.</p> |

| Fejl | Årsag og fejlfhjælpning |
|--|--|
| Der kommer ikke kaffe ud, eller den kommer kun ud i dråber. Den indstillede fyldningsmængde nås ikke. | <ol style="list-style-type: none">1. Hold vandfilteret dykket ned i vand med åbningen opad, indtil der ikke længere slipper luftbobler ud.2. Montér filteret igen. → <i>"Montér vandfilteret, og aktivér det", Side 17</i> <p>Maskinen er snavset.</p> <ul style="list-style-type: none">▶ Rengør bryggeenheden.▶ Afkalk og rengør maskinen. <p>Kaffestyrken er indstillet for højt.</p> <ul style="list-style-type: none">▶ Reducér kaffestyrken til f.eks. "normal". → <i>"Tilpasning af kaffestyrke", Side 21</i> |
| Kaffen har ingen crema. | <p>Kaffesorten er ikke optimal.</p> <ul style="list-style-type: none">▶ Anvend en kaffesort med en større andel af Robustabønner.▶ Brug bønner med en mørkere ristning. <p>Kaffebønnerne er ikke længere friskristede.</p> <ul style="list-style-type: none">▶ Brug friske bønner. <p>Formalingsgraden passer ikke til de anvendte kaffebønner.</p> <ul style="list-style-type: none">▶ Indstil en finere formalingsgrad. → <i>"Indstilling af formalingsgrad", Side 22</i> |
| Kaffen er for sur. | <p>Formalingsgraden er indstillet for groft.</p> <ul style="list-style-type: none">▶ Indstil en finere formalingsgrad. → <i>"Indstilling af formalingsgrad", Side 22</i> <p>Kaffesorten er ikke optimal.</p> <ul style="list-style-type: none">▶ Anvend en kaffesort med en større andel af Robustabønner.▶ Brug bønner med en mørkere ristning. |
| Kaffen er for bitter. | <p>Formalingsgraden er indstillet for fint.</p> <ul style="list-style-type: none">▶ Indstil en grovere formalingsgrad. → <i>"Indstilling af formalingsgrad", Side 22</i> <p>Kaffesorten er ikke optimal.</p> <ul style="list-style-type: none">▶ Skift kaffesorten. |
| Kaffen smager brændt. | <p>Formalingsgraden er indstillet for fint.</p> <ul style="list-style-type: none">▶ Indstil en grovere formalingsgrad. → <i>"Indstilling af formalingsgrad", Side 22</i> <p>Kaffesorten er ikke optimal.</p> <ul style="list-style-type: none">▶ Skift kaffesorten. <p>Kaffetemperaturindstillingen er for høj.</p> |

| Fejl | Årsag og fejlfhjælpning |
|---|---|
| Kaffen smager brændt. | <ul style="list-style-type: none">▶ Indstil en lavere kaffetemperatur. → <i>"Oversigt over grundindstillinger", Side 24</i> |
| Kaffegrumset er ikke kompakt og for vådt. | <p>Formalingsgraden er ikke indstillet optimalt.</p> <ul style="list-style-type: none">▶ Indstil en grovere eller finere formalingsgrad. → <i>"Indstilling af formalingsgrad", Side 22</i> <hr/> <p>Der er for lidt kaffepulver.</p> <ul style="list-style-type: none">▶ Brug 2 strøgne måleskeer kaffepulver. <hr/> <p>Bønnerne er fedtede.</p> <ul style="list-style-type: none">▶ Brug en anden bønnesort. |

14 Transport, opbevaring og bortskaffelse

14.1 Aktivering af frostsikring

Beskyt dit apparat mod frostpåvirkning under transport og opbevaring.

BEMÆRK!

Væskerester i apparatet kan beskadige apparatet under transport eller opbevaring.

- ▶ Tøm ledningssystemet før transport eller opbevaring.

Krav

- Apparatet er klar til brug.
 - Vandbeholderen er fyldt.
1. Fjern mælkebeholderen.
 2. Rengør bryggeenheden.
 3. Stil en stor beholder under udløbssystemet.
 4. Tryk på  flere gange, indtil displayet viser "Mælkeskum".
 5. Tryk på **ml** flere gange, indtil displayet viser 240 ml.
 6. Tryk på ^{start}stop.
 7. Vent indtil, der kommer damp ud af maskinen.
 8. Tag vandbeholderen af.
 - ✓ Maskinen tømmes automatisk.
 9. Når meddelelsen "Vandtank fyldes" vises, ignoreres meddelelsen.
 10. Tøm og rengør vandbeholderen og drypbakken.
 11. Sæt vandbeholderen og drypbakken i.
 12. Sluk for apparatet, og afbryd strømmen til det.

14.2 Bortskaffelse af udtjent apparat

Ved miljørigtig bortskaffelse kan værdifulde råstoffer genindvindes.

1. Træk netttilslutningsledningens netstik ud.
2. Skær netttilslutningsledningen over.
3. Bortskaf apparatet miljørigtigt.

Hvis der er tvivl om genbrugsordningerne, og om hvor genbrugspladserne er placeret, så kan forhandleren, kommunen eller de kommunale myndigheder kontaktes for at få yderligere information.



Dette apparat er klassificeret iht. det europæiske direktiv 2012/19/EU om affald af elektrisk- og elektronisk udstyr (waste electrical and electronic equipment - WEEE). Dette direktiv angiver rammerne for indlevering og recycling af kasserede apparater gældende for hele EU.

15 Kundeservice

Funktionsrelevante originale reservedele iht. den pågældende forordning om miljøvenligt design kan fås hos vores kundeservice i en periode på mindst 7 år fra apparatets markedsføring i Det Europæiske Økonomiske Samarbejdsområde.

Bemærk: Anvendelse af kundeservice er gratis inden for rammerne af producentens garantibetingelser.

Der findes detaljerede oplysninger om garantiperiode og garantibetingelser for det aktuelle land hos vores kundeservice, den lokale forhandler og på vores hjemmeside.

Hav apparatets produktnummer (E-Nr.) og fabrikationsnummer (FD-Nr.) parat, hvis du kontakter kundeservice.

Kontaktdata for kundeservice findes i vedlagte liste over kundeserviceafdelinger eller på vores hjemmeside.

15.1 Produktnummer (E-Nr.) og fabrikationsnummer (FD-Nr.)

Produktnummeret (E-Nr.) og fabrikationsnummeret (FD-Nr.) findes på apparatets typeskilt.

Skriv dataene ned, så du hurtigt kan finde apparatets data og telefonnummeret til kundeservice.

16 Tekniske data

| | |
|---|-----------------|
| Spænding | 220– 240 V ~ |
| Frekvens | 50 Hz |
| Tilslutningsværdi | 1500 W |
| Maksimalt pumpetryk, statisk | 15 bar |
| Maksimal kapacitet for vandbeholderen (uden filter) | 1,7 l |
| Maksimal kapacitet for bønnebeholderen | 270 g |
| Elledningens længde | 100 cm |
| Apparatets højde | 37,3 cm |
| Apparatets bredde | 27,6 cm |
| Apparatets dybde | 45,2 cm |
| Vægt, tom | 8-9 kg |
| Maleværkstype | Keramik |

For mer informasjon, se Digital brukerhåndbok.



Innholdsfortegnelse

| | | | |
|--|-----------|---|-----------|
| 1 Sikkerhet..... | 40 | 8.2 Tilberedning av drikk..... | 49 |
| 1.1 Generelle merknader..... | 40 | 8.3 Tilberede kaffedrikk av ferske bønner | 49 |
| 1.2 Korrekt bruk | 40 | 8.4 Tilberede kaffedrikk av malt kaffe..... | 50 |
| 1.3 Begrensning av brukerkretsen..... | 40 | 8.5 Tilberede drikker med melkeskum..... | 50 |
| 1.4 Sikkerhetshenvisninger | 40 | 8.6 Bruke melkebeholderen..... | 51 |
| 2 Miljøvern og innsparing..... | 44 | 8.7 Tilberede kaffedrikk med melkeskum..... | 51 |
| 2.1 Avfallsbehandling av emballasje | 44 | 8.8 Tilberede spesielle drikker | 51 |
| 2.2 Energisparing | 44 | 8.9 Tilberede melkeskum..... | 52 |
| 3 Oppstilling og tilkobling | 44 | 8.10 Lage varmt vann..... | 52 |
| 3.1 Leveringsomfang..... | 44 | 8.11 Drikkeinnstillinger | 52 |
| 3.2 Oppstilling og tilkopling av apparatet | 44 | 8.12 kvern..... | 53 |
| 4 Bli kjent med..... | 45 | 9 Barnesikring..... | 54 |
| 4.1 Apparat..... | 45 | 9.1 Aktivere barnesikringen..... | 54 |
| 4.2 Betjeningselementer..... | 45 | 9.2 Deaktivere barnesikringen | 54 |
| 4.3 Display..... | 45 | 10 Koppvarmer¹..... | 54 |
| 5 Oversikt over drikker | 46 | 10.1 Aktivere og deaktivere koppvarmeren ¹ | 54 |
| 6 Tilbehør..... | 46 | 11 Grunninnstillingene | 55 |
| 7 Før første gangs bruk | 47 | 11.1 Oversikt over grunninnstillingene..... | 55 |
| 7.1 Ta i bruk for første gang | 47 | 11.2 Endring av grunninnstillingene | 56 |
| 7.2 Fulle vanntanken..... | 47 | 12 Rengjøring og pleie..... | 56 |
| 7.3 Fyll bønnebeholderen..... | 47 | 12.1 Egnethet for oppvaskmaskin..... | 56 |
| 7.4 Innstilling av språk..... | 47 | 12.2 Rengjøringsmiddel | 56 |
| 7.5 Still inn vannets hardhet..... | 47 | 12.3 Rengjøring av apparatet..... | 57 |
| 7.6 Vannfilter..... | 48 | | |
| 7.7 Generell informasjon | 48 | | |
| 8 Grunnleggende betjening..... | 49 | | |
| 8.1 Slå apparatet på eller av..... | 49 | | |

¹ Avhengig av apparatets utstyr

| | |
|--|-----------|
| 12.4 Rengjøring av dryppskålen og kaffegrutbeholderen | 57 |
| 12.5 Rengjøring av pulversjakten... | 58 |
| 12.6 Rengjøring av melkesys- temet..... | 58 |
| 12.7 Rengjøre melkebeholderen.... | 58 |
| 12.8 Rengjør bryggeenheten..... | 59 |
| 12.9 Serviceprogrammer..... | 59 |
| 13 Utbedring av feil | 61 |
| 14 Transport, oppbevaring og avfallsbehandling..... | 67 |
| 14.1 Aktivere frostbeskyttelsen | 67 |
| 14.2 Avfallsbehandling av gammelt apparat..... | 67 |
| 15 Kundeservice | 67 |
| 15.1 Produktnummer (E-Nr.) og produksjonsnummer (FD) | 68 |
| 16 Tekniske data | 68 |



1 Sikkerhet

Følg sikkerhetsanvisningene nedenfor.

1.1 Generelle merknader

- Les nøye gjennom denne anvisningen.
- Oppbevar veiledningen og produktinformasjonen for senere bruk eller for en senere eier.
- Ikke koble til apparatet dersom det har transportskader.

1.2 Korrekt bruk

Apparatet må kun brukes:

- for å tilberede varme drikker.
- i private husholdninger og i lukkede rom hjemme.
- opp til høyde på maks 2000 m over havet.

Koble apparatet fra strømforsyningen når du:

- rengjør apparatet.

1.3 Begrensning av brukerkretsen

Dette apparatet kan brukes av barn fra og med 8 år og av personer med redusert fysiske, sensoriske eller mentale evner eller mangel på erfaring og/eller kunnskap, dersom de blir overvåket eller har fått opplæring i en sikker bruk av apparatet og dessuten har forstått farene som kan resultere av feil bruk.

Barn må ikke få leke med apparatet.

Rengjøring og brukervedlikehold skal ikke utføres av barn, med mindre de er minst 8 år gamle og er under oppsyn.

Barn under 8 år må holdes unna apparatet og strømkabelen.

1.4 Sikkerhetshenvisninger

ADVARSEL – Kvelningsfare!

Barn kan få emballasjen over hodet eller vikle seg inn i den og kveles.

- ▶ Hold emballasjen borte fra barn.
- ▶ Barn må ikke få leke med emballasjen.

Barn kan puste inn eller svelge smådeler og bli kvalt.

- ▶ Hold smådeler borte fra barn.
- ▶ Ikke la barn leke med smådeler.

⚠ ADVARSEL – Fare for elektrisk støt!

Ukyndige installasjoner er farlig.

- ▶ Maskinen må kun tilkobles og brukes i henhold til angivelsene på typeskiltet.
- ▶ Maskinen skal bare kobles til et strømmnett med vekselstrøm via en forskriftsmessig montert jordet stikkontakt.
- ▶ Systemet for husets PE-leder må være forskriftsmessig installert. En vaskemaskin med skader eller en strømledning med skader er farlig.

- ▶ Bruk aldri apparatet hvis det har skader.
- ▶ Bruk aldri apparatet med sprukket eller knust overflate.
- ▶ Dra aldri i strømledningen når du skal koble vaskemaskinen fra strømmettet. Dra alltid i pluggen på strømledningen.
- ▶ Hvis vaskemaskinen eller strømledningen er skadet, må du dra ut støpselet eller slå av sikringen i sikringsskapet umiddelbart.
- ▶ Ta kontakt med kundeservice. → *Side 67*

Ukyndige reparasjoner er farlig.

- ▶ Kun opplært fagpersonell skal utføre reparasjoner på maskinen.
- ▶ Det må kun brukes originale reservedeler til reparasjon av maskinen.
- ▶ Dersom det oppstår skader på apparatets strømkabel, må den skiftes ut av produsenten, kundeservice eller av en annen kvalifisert person for å unngå at det oppstår fare.

Fuktighet som trenger inn, kan forårsake elektrisk støt.

- ▶ Dypp aldri apparatet eller strømkabelen i vann.
- ▶ Væske må ikke renne over på apparatets pluggforbindelse.
- ▶ Apparatet skal kun brukes i lukkede rom.
- ▶ Utsett aldri apparatet for kraftig varme eller fuktighet.
- ▶ Ikke bruk dampstråle eller høytrykksspyler for å rengjøre apparatet.

⚠ ADVARSEL – Brannfare!

Apparatet blir varmt.

- ▶ Sørg for at apparatet ventileres tilstrekkelig.
- ▶ Apparatet må aldri brukes i et skap.

Det er farlig å bruke en forlenget strømledning og adaptere som ikke er godkjent.

- ▶ Ikke bruk forlengelseskabler eller strømskinner.
- ▶ Bruk kun strømledninger som er godkjent av produsenten.
- ▶ Hvis strømledningen er for kort og det ikke finnes en lenger strømledning, må du kontakte et elektrikerfirma for å tilpasse husinstallasjonen.

⚠ ADVARSEL – Forbrenningsfare!

Noen apparatdeler blir svært varme.

- ▶ Du må aldri berøre de varme apparatdelene.
- ▶ Etter bruk må du la de varme apparatdelene bli kalde, før du berører dem.

⚠ ADVARSEL – Fare for skålding!

Nytilberedte drikker er svært varme.

- ▶ La drikkene kjøle litt ved behov.
- ▶ Unngå hudkontakt med væske og damp som kommer ut.

⚠ ADVARSEL – Fare for personskade!

Feil bruk av apparatet kan innebære risiko for brukeren.

- ▶ Bruk apparatet korrekt for å unngå personskader.
- Fare for å klemme fingrene når apparatdøren lukkes.
- ▶ Pass på fingrene når du lukker apparatdøren.

Kvernen roterer.

- ▶ Ikke grip inn i kvernen.

⚠ ADVARSEL – Fare: magnetisme!

Apparatet inneholder permanentmagneter. Disse kan påvirke elektroniske implantater, f.eks. pacemakere eller insulinpumper.

- ▶ Personer med elektroniske implantater, må holde en minsteavstand på 10 cm til apparatet.
- ▶ Hold også en minsteavstand på 10 cm til vanntanken når den er tatt ut.

⚠ ADVARSEL – Fare for helseskader!

Tilsmussing på apparatet kan være helseskadelig.

- ▶ Følg veiledningen om hygiene under bruken av apparatet.

2 Miljøvern og innsparing

2.1 Avfallsbehandling av emballasje

Emballasjematerialene er miljøvennlige og resirkulerbare.

- ▶ Kildesortér de enkelte komponentene etter type avfall.

2.2 Energisparing

Dersom du tar hensyn til disse merknadene, forbruker apparatet ditt mindre strøm.

Still inn intervallet for automatisk utkobling til laveste verdi.

- ✓ Apparatet kobler seg tidligere ut når det ikke er i bruk.
→ "Grunninnstillingene", Side 55

Ikke avbryt tilberedningen av drikken før tiden.

- ✓ Den oppvarmede mengden vann eller melk benyttes optimalt.

Avkalk apparatet med jevne mellomrom.

- ✓ Kalkavleiringer fører til økt energiforbruk.

3 Oppstilling og tilkobling

3.1 Leveringsomfang

Etter fjerning av emballasjen må du kontrollere alle delene med henblikk på transportskader og forvisse deg om at ingen deler mangler.

Merk: Det er lagt ved forskjellig tilbehør, avhengig av apparattype. Dette tilbehøret er merket med en striplet ramme.

→ Fig. 1

| | |
|----------|--|
| A | Helautomatisk espressomaskin |
| B | Melkebeholder |
| C | Melkeslange |
| D | Adapter for melkebeholderen ¹ |
| E | Bruksanvisning |
| F | Rengjøringsplatett ¹ |
| G | Avkalkingsplatett ¹ |
| H | Testremse for måling av vannhardhet |
| I | Vannfilter ¹ |

¹ Avhengig av apparatets utstyr

3.2 Oppstilling og tilkobling av apparatet

OBS!

Fare for skade på apparatet. Apparatet kan få skader ved ukyndig oppstart.

- ▶ Utstyret skal bare brukes i frostfrie rom.
- ▶ Hvis apparatet har vært transportert eller oppbevart under 0 °C, må du vente i 3 timer ved romtemperatur før det settes i drift.
- ▶ Vent i ca. 5 sekunder etter hver tilkobling.

1. Fjern eksisterende beskyttelsesfolie.
2. Sett apparatet på en jevn og vannfast overflate med tilstrekkelig bæreevne.

3. Koble apparatet til en korrekt installert, jordat stikkontakt med støpselet.

4 Bli kjent med

4.1 Apparat

Her finner du en oversikt over apparatets komponenter.

Merk: Det kan forekomme enkelte forskjeller i farger og detaljer mellom de ulike apparattypene.

→ Fig. 2

| | |
|----|---------------------------------|
| 1 | Vanntank |
| 2 | Lokk for vanntank |
| 3 | Koppvarmer ¹ |
| 4 | Aromadeksel |
| 5 | Bønnebeholder |
| 6 | Pulversjakt |
| 7 | Display |
| 8 | Betjeningsfelt |
| 9 | Lampe (mot koppen) ¹ |
| 10 | Deksel |
| 11 | Melkesystem |
| 12 | Utløpssystem |
| 13 | Dør til bryggekommer |
| 14 | Typeskilt |

¹ Avhengig av apparatets utstyr

15 Dryppskål









16 Melkebeholder

¹ Avhengig av apparatets utstyr

4.2 Betjeningselementer

Her finner du en oversikt over apparatets symboler. Trykk på symbolene for å gjøre et valg, starte en tilberedning eller utføre en innstilling.

Symbol Forklaring

| | |
|--|--|
|  | Slå apparatet på eller av. |
| menu  | Åpne eller forlat menyen. Merk: Meny-tastene er bare synlige når menyen er åpen. |
|  | Naviger oppover i menyen. |
|  | Naviger nedover i menyen. |
| ok | Bekreft eller lagre i menyen. |
|  | Gå tilbake i menyen. |
|  | Tilbered to kopper. |
|  | Velg kaffestyrke. |
| ml | Justere fyllmengden. |
|  | Start eller stopp prosessen. |

4.3 Display

Displayet viser valgte drikker, innstillinger og innstillingsmuligheter samt meldinger om driftsstatus. Displayet viser tilleggsinformasjon og handlingsskritt. Informasjonen skjules igjen etter kort tid, eller når en tast trykkes. Handlingsskrittene skjules når de er utført.

5 Oversikt over drikker

Med dette apparatet kan du tilberede en hel rekke ulike drikker.

Hurtigvalg

| Symbol | Betegnelse | Forklaring | Kategori |
|--|-------------------|--|---|
|  | Espresso | Konsentrert kaffe. Bør serveres i små kopper med tykke vegger. Koppene forvarmes med varmt vann. | → "Tilberede kaffedrikk av ferske bønner", Side 49 → "Tilberede kaffedrikk av malt kaffe", Side 50 |
|  | Caffe Crema | Kaffe med skumlag (crema), eller stor kopp kaffe, som tilberedes med espressometoden. | → "Tilberede kaffedrikk av ferske bønner", Side 49 → "Tilberede kaffedrikk av malt kaffe", Side 50 |
|  | Cappuccino | Espresso med oppskummet melk. Bør serveres i små kopper. | → "Tilberede kaffedrikk med melkeskum", Side 51 |
|  | LatteMacchiato | Kaffespesialitet med tre lag: varm melk nederst, espresso i midten og melkeskum øverst. Bør serveres i et glass. | → "Tilberede kaffedrikk med melkeskum", Side 51 |
|  | Spesielle drikker | Tilbered ytterligere drikker. | → "Tilberede spesielle drikker", Side 51 |

6 Tilbehør

Bruk originaltilbehør. Dette er tilpasset ditt apparat.

| Tilbehør | I butikk | Kundeservice |
|-----------------------|----------------------|----------------------|
| Rengjøringsstabletter | TZ80001A TZ80001B | 00312097 00312098 |
| Avkalkingstabletter | TZ80002A TZ80002B | 00312094 00312095 |
| Vannfilter | TZ70003 | 00575491 |
| Vannfilter, 3-pakning | TZ70033A | - |
| Mikrofiberklut | - | 00460770 |
| Rengjøringssett | TZ80004A TZ80004B | 00312105 00312106 |

| Tilbehør | I butikk | Kundeservice |
|-----------------------------|----------|--------------|
| Adapter for melkebeholderen | TZ50001 | 17004535 |

7 Før første gangs bruk

Klargjør apparatet til bruk.

7.1 Ta i bruk for første gang

1. Rengjør apparatet og enkelt-delene.
2. Utfør innstillingene for første gangs bruk etter å ha koblet til strømmen.

Merk: Den automatiske visningen av språkvalg og valg av vannhardhet kommer bare til syne første gang apparatet slås på.

Tips: Du kan når som helst endre innstillingene.
→ "Grunninnstillingene", Side 55

7.2 Fylle vanntanken

Fyll vanntanken med friskt, kaldt vann uten kullsyre hver dag.

- ▶ Følg veiledningen i bilder fremst i veiledningen.
→ Fig. 3

7.3 Fyll bønnebeholderen

OBS!

Uegnede bønner kan føre til at kvernen blokkeres.

- ▶ Bruk bare rene, ristede bønneblandinger for espresso- eller kaffeautomater.
- ▶ Ikke bruk glaserte kaffebønner.
- ▶ Ikke bruk karamelliserte kaffebønner.
- ▶ Ikke bruk kaffebønner som er behandlet med andre sukkerholdige tilsetninger.
- ▶ Ikke fyll på pulverkaffe.

- ▶ Følg veiledningen i bilder fremst i veiledningen.
→ Fig. 4

7.4 Innstilling av språk

1. Slå apparatet på med \odot .
- ✓ Displayet viser innstilt språk.
2. Trykk på \wedge eller \vee til displayet viser ønsket språk.
3. Trykk på **ok**.

Tips: Du kan til enhver tid endre språket.
→ "Oversikt over grunninnstillingene", Side 55

7.5 Still inn vannets hardhet

Det er viktig å stille inn korrekt vannhardhet, slik at apparatet i tide kan vise når det må avkalkes. Du kan kontrollere vannhardheten ved hjelp av vedlagt testremse, eller ved å spørre ditt lokale vannverk.

1. Legg testremsen kort i friskt vann fra springen.
2. La vannet dryppe av testremsen.
- ✓ Etter 1 minutt viser testremsen vannhardheten.
3. Hvis det er installert bløtgjøringsanlegg for vann i huset, må du stille inn "Kalkfilter".
4. Trykk på \wedge eller \vee til displayet viser ønsket vannhardhet.

Tabellen viser tilordningen av trinn til gradene av vannhardhet:

| Trinn | Tysk hardhetsgrad °dH | Total hardhet i mmol/l |
|-------|-----------------------|------------------------|
| 1 | 1-7 | < 1,3 |

¹ Fabrikkinnstilling

| Trinn | Tysk hardhets- grad °dH | Total hardhet i mmol/l |
|----------------|-------------------------------|---------------------------|
| 2 | 8-14 | 1,3-2,5 |
| 3 | 15-21 | 2,5-3,8 |
| 4 ¹ | 22-30 | > 3,8 |

¹ Fabrikkinstilling

5. Trykk på **ok**.
 6. Kontroller om vanntanken er fylt.
 7. Kontroller om bønnebeholderen er fylt.
 8. Trykk på **ok**.
- ✓ Apparatet skylles.

7.6 Vannfilter

Med vannfilter reduseres kalkavleiringer og forurensninger i vannet.

Sette inn og aktivere vannfilter





OBS!

Mulige skader på apparatet på grunn av kalkavleiringer.

- ▶ Skift ut vannfilteret i tide.
- ▶ Skift ut vannfilteret etter se-
nest 2 måneder.
- ▶ Se displaymeldingene.

Merk: Skift ut vannfilteret når displayet viser "Skift vannfilter".

Hvis du ikke setter inn nytt filter, må du velge "Uten filter" og følge instruksjonene i displayet.

1. Senk vannfilteret i et glass fylt med vann og trykk det lett sammen på sidene, helt til det ikke lenger stiger opp luftbobler.
→ Fig. 5
2. Trykk på **menu** .
3. Med  eller  velger du "Vannfilter" og trykker på **ok**.
4. Med  eller  velger du "Nytt filter" eller "Skift vannfilter" og trykker på **ok**.

5. **Merk:** Hvis du ikke setter inn nytt filter, må du velge "Uten filter" i meny-innstillingene.

Trykk vannfilteret fast inn i vanntanken.

→ Fig. 6

6. Fyll vanntanken med vann opp til "max"-merket og trykk på **ok**.
 7. Ta ut melkebeholderen på venstre side av apparatet.
 8. Sett en beholder med 1 l kapasitet under utløpssystemet, og trykk på **ok**.
- ✓ Filteret skylles, og indikatoren "Skyllingen er avsluttet." vises.
 - ✓ Apparatet er klar til bruk.

Tips

- Skift også vannfilter av hygieniske grunner.
- Med vannfilter trenger du ikke avkalke apparatet så ofte.
- Når apparatet ikke har vært i bruk på lang tid, f.eks. etter ferie, må du skylle det benyttede vannfilteret før bruk ved å lage en kopp varmt vann.
- Vannfilteret kan kjøpes i handelen eller fra kundeservice.
→ "Tilbehør", Side 46

7.7 Generell informasjon

Følg instruksjonene for å kunne bruke apparatet optimalt.

Merknader

- Apparatet er fra fabrikken programmert med standardinnstillinger for optimal drift.
- Ved levering fra fabrikken er kvernen innstilt på optimal bruk. Hvis kaffen bare produseres i dråper, eller er for tynn eller har for lite skum (Crema), kan du justere malingsgraden mens kvernen er i gang.
→ "Innstilling av malingsgrad", Side 53

- Under bruk kan det dannes vann-dråper i ventilasjonsåpningene og på lokket på tablettjakten.
- Dersom det går en viss tid uten at du betjener apparatet, slår det seg automatisk av. Du kan endre tiden i grunninnstillingene.
- Av tekniske årsaker kan det komme damp ut av apparatet.

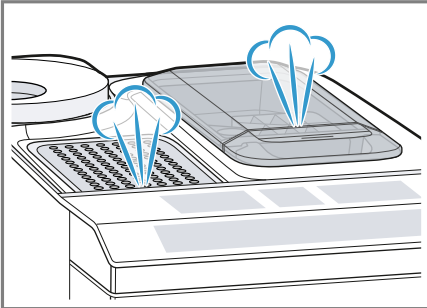

- Den første drikken har ikke full aroma ennå hvis:
 - Det er første gang du bruker apparatet.
 - Du har utført et serviceprogram.
 - Du ikke har brukt apparatet på lenge.

Ikke drikk drikken.

Tips: Du får et passe tykt og fast skum (Crema) når du har tilberedt noen få kopper etter at du har tatt apparatet i bruk.

8 Grunnleggende betjening

8.1 Slå apparatet på eller av

- ▶ Slår apparatet på eller av med \odot . Når apparatet slås på, viser displayet Siemens-logoen. Når apparatet slås på og av, skylles det automatisk. Når apparatet slås av, går dampen ut i dryppskålen for å

rengjøre den. Under skylleprosessen viser displayet en dråpe. Hvis apparatet fortsatt er varmt når det slås på, eller hvis det ikke er tilberedt drikk før apparatet slås av, skyller ikke apparatet.

8.2 Tilberedning av drikk

Her får du vite hvordan du tilbereder en drikk du selv velger.

⚠ ADVARSEL **Fare for skålding!**

Nytilberedte drikker er svært varme.

- ▶ La drikkene kjøle litt ved behov.
- ▶ Unngå hudkontakt med væske og damp som kommer ut.

Tips

- Du kan velge ønsket drikk direkte med hurtigvalgtastene. I displayet vises drikken og de aktuelle innstillingene.
- I tillegg til de drikkene du kan velge med hurtigvalgtastene, har apparatet også andre drikker.
→ "Tilberede spesielle drikker", Side 51
- Du kan tilpasse drikken din egen individuelle smak.
→ "Drikkeinnstillinger", Side 52

Merknader

- Hvis du ikke endrer en innstilling på ca. 5 sekunder, forlater apparatet innstillingsmodus. Innstillingene lagres automatisk.
- Ved enkelte innstillinger tilberedes kaffen i flere trinn. Vent til prosessen er helt ferdig.

8.3 Tilberede kaffedrikk av ferske bønner

1. Sett en forvarmet kopp under utløpssystemet.

no betjening

- Trykk på drikk-symbolet for kaffe-drikk uten melk.
- I displayet vises drikken og de aktuelle innstillingene.
→ "Drikkeinnstillinger", Side 52
- Endre innstillingene ved behov:
 - Juster fyllmengden med **ml**.
→ "Juster fyllmengden", Side 53
 - Juster kaffestyrken med **Ø**.
→ "Tilpasning av kaffestyrken", Side 52
- Trykk på **start stop**.
Kaffebønnene males før hver tilberedning.
- Maskinen brygger kaffen og fyller den i koppen.

Tips

- Du kan avslutte tilberedningen før tiden med **start stop**.
- Her får du vite hvordan du tilbereder kaffedrikker med melk.
→ "Tilberede drikker med melkeskum", Side 50

8.4 Tilberede kaffedrikk av malt kaffe

OBS!

Pulversjakten kan bli blokkert.

- Ikke bruk kaffebønner.
- Ikke bruk instant-kaffe.
- Pulverrester i pulversjakten strykes ned i pulversjakten med en myk pensel.

Merk

Ved tilberedning med malt kaffe er følgende valg ikke tilgjengelige:

- To kopper samtidig
 - Kaffestyrke
 - "doubleshot"
- Sett en forvarmet kopp under utløpssystemet.
 - Trykk på symbolet for ønsket drikk.

- Trykk gjentatte ganger på **Ø**, helt til displayet viser "Malt kaffe".
- Åpne pulversjakten.
- Fyll maks. 2 strøkne måleskjeer med malt kaffe, maks. 12 g.
- Lukk pulversjakten.
- Trykk på **start stop**.
- Maskinen brygger kaffen og fyller den i koppen.

Tips

- Du kan avslutte tilberedningen før tiden med **start stop**.
- Gjenta prosedyren hvis du ønsker å tilberede nok en drikk med malt kaffe.
- Vent alltid med å fylle på kaffepulver til rett før du skal tilberede drikken.

8.5 Tilberede drikker med melkeskum

Du kan tilberede kaffedrikker med melkeskum med apparatet.

ADVARSEL Forbrenningsfare!

Melkesystemet blir svært varmt.

- Berør aldri det varme melkesystemet.
- La det varme melkesystemet bli kaldt før du berører det.

OBS!

Melkerester kan tørke inn og være vanskelige å fjerne.

- Rengjør melkesystemet etter hver bruk.

Tips

- Du kan også bruke vegetabiliske drikker i stedet for melk, f.eks. av soya.
- Melkeskumets kvalitet avhenger av hvilken type melk eller vegetabilisk drikk som brukes.

8.6 Bruke melkebeholderen

Melkebeholderen er spesielt utviklet for dette apparatet. Du må kun bruke melkebeholderen i husholdningen og til oppbevaring av melk i kjøleskapet.

Merk

Koble til melkebeholderen kun når melkesystemet er montert i utløpssystemet med adapter og slange.

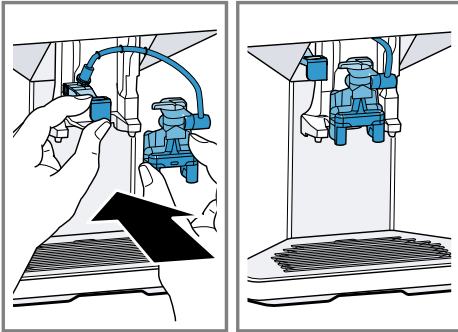

1. Åpne lokket.
 2. Fyll i melken.
 3. Lukk lokket.
 4. Sett melkebeholderen inn på venstre side av apparatet.
- ✓ Melkebeholderen går i inngrep.

Tips

Vipp opp melkebeholderens lokk for å etterfylle melk under tilberedningen av drikker.

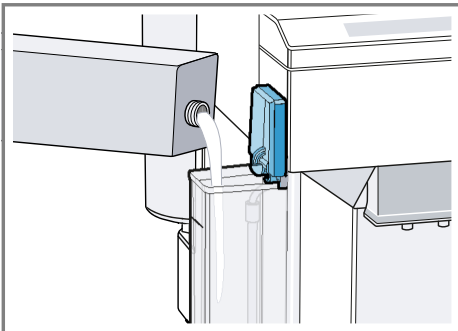

8.7 Tilberede kaffedrikk med melkeskum

Forutsetninger

- Melkebeholderen er tilkoblet.
 - Melkebeholderen er fylt med en tilstrekkelig mengde melk.
1. Sett en forvarmet kopp under utløpssystemet.
 2. Trykk på drikk-symbolet for en kaffedrikk med melk.
- ✓ I displayet vises drikken og de aktuelle innstillingene.
→ "Drikkeinnstillinger", Side 52
3. Endre innstillingene ved behov:
 - Juster fyllmengden med **ml**.
→ "Justere fyllmengden", Side 53
 - Juster kaffestyrken med \emptyset .
→ "Tilpasning av kaffestyrken", Side 52
 - Bruk pulverstykten.
→ "Tilberede kaffedrikk av malt kaffe", Side 50
 4. Trykk på start og vent til prosessen er ferdig.
Melkesystemet rengjøres automatisk med et kort dampstøt etter tilberedning.

Tips: Trykk på start hvis du vil stoppe tilberedningen før tiden. Trykk på stop hvis du vil stoppe tilberedningen helt.

8.8 Tilberede spesielle drikker

I tillegg til drikkene som du kan velge med hurtigvalgtastene, har apparatet også andre drikker.

- ▶ Trykk gjentatte ganger på drikker .
→ "Oversikt over drikker", Side 46

8.9 Tilberede melkeskum



ADVARSEL Forbrenningsfare!

Melkesystemet blir svært varmt.

- ▶ Berør aldri det varme melkesystemet.
- ▶ La det varme melkesystemet bli kaldt før du berører det.

Forutsetninger

- Melkebeholderen er tilkoblet.
- Melkebeholderen er fylt med en tilstrekkelig mengde melk.

1. Sett en forvarmet kopp under utløpssystemet.
2. Trykk gjentatte ganger på , helt til displayet viser "Melkeskum".
3. Ved behov endrer du innstillingen:
 - Juster fyllmengden med **ml**.
→ "*Justere fyllmengden*",
Side 53
4. Trykk på .
- ✓ Det strømmer melk ut av utløpssystemet.
5. Trykk på  for å stoppe tilberedningen.

8.10 Lage varmt vann

ADVARSEL Forbrenningsfare!



Melkesystemet blir svært varmt.

- ▶ Berør aldri det varme melkesystemet.
- ▶ La det varme melkesystemet bli kaldt før du berører det.

Merk: Hvis ikke melkesystemet er rengjort, kan det følge små mengder melk med vannet som kommer ut.

Forutsetning: Melkesystemet er rengjort. .

1. Sett en forvarmet kopp under utløpssystemet.

2. Trykk gjentatte ganger på , helt til displayet viser "Varmt vann".
3. Ved behov endrer du innstillingen:
 - Juster fyllmengden med **ml**.
→ "*Justere fyllmengden*",
Side 53
4. Trykk på .
- ✓ Det kommer varmt vann ut av utløpssystemet.
5. Trykk på  for å stoppe tilberedningen.

8.11 Drikkeinnstillinger

Tilbered en drikk i samsvar med det du liker.

Tilpasning av kaffestyrken

1. Trykk på symbolet for ønsket drikk.
2. Trykk på  for å velge kaffestyrke.
Du kan velge følgende kaffestyrker:
 - "mild"
 - "normal"
 - "sterk"
 - "svært sterk"
 - "doubleshot"

Merk: Innstillingen "doubleshot" er ikke tilgjengelig for alle drikker og mengder.

Tips: For å få en intensiv kaffesmak må du også velge en sterk kaffestyrke når du stiller inn stor fyllemengde.

Valg av pulverkaffe

1. Trykk på symbolet for ønsket drikk.
2. Trykk gjentatte ganger på , helt til displayet viser "Malt kaffe".
→ "*Tilberede kaffedrikk av malt kaffe*", Side 50

aromaDouble Shot

Du kan tilberede en ekstra sterk kaffe ved å benytte innstillingen "doubleshot".

Mengden av oppløste bitterstoffer og uønskede aromastoffer øker jo lengre kaffen brygges. Bitterstoffer og uønskede aromastoffer påvirker smaken og fordøyeligheten negativt. Når halvparten av kaffemengden er brygget, males og brygges kaffebønnene på nytt for å produsere bare de velsmakende og godt fordøyelige aromastoffene.

Merk: Innstillingen "doubleshot" er ikke tilgjengelig for alle drikker og mengder.

Justere fyllmengden

1. Trykk på symbolet for ønsket drikk.
2. Trykk gjentatte ganger på **ml**, helt til displayet viser ønsket fyllmengde.

Tilberede to kopper samtidig

Du kan tilberede to kopper av visse typer drikk samtidig, avhengig av apparattype.

Merk

Funksjonen "Tilbered to kopper" er ikke tilgjengelig for følgende valg:

- "Malt kaffe"
- "doubleshot"
- Fyllmengder mindre enn 35 ml

1. Trykk på symbolet for ønsket drikk.
2. Trykk på .

- ✓ Displayet viser innstillingen.
- 3. Sett to kopper til venstre og høyre under utløpssystemet.
- 4. Trykk på .

Drikken tilberedes i 2 trinn. Bønnene males i 2 maleprosesser.

- ✓ Drikken brygges og fylles deretter i koppen.
5. Vent til prosessen er ferdig.

8.12 kvern

Apparatet er utstyrt med en justerbar kvern. Med den kan du tilpasse malingsgraden for kaffebønnene individuelt.

Innstilling av malingsgrad

Still inn ønsket malingsgrad mens kaffebønnene males.

ADVARSEL **Fare for personskade!**



Kvernen roterer.

- ▶ Ikke grip inn i kvernen.

OBS!

Fare for skader på kvernen. Ved ukynlig innstilling av malingsgrad kan kvernen bli skadet.

- ▶ Malingsgraden skal kun stilles inn når kvernen arbeider.
- ▶ Still inn malingsgraden trinn for trinn med dreieknappen.

| Malingsgrad | Innstilling |
|--|---|
| Fin malingsgrad for mørkbrente bønner. | Drei dreieknappen mot urviseren.  |
| Grov malingsgrad for lysbrente bønner. | Drei dreieknappen med urviseren.  |

Innstillingen av malingsgrad trer ikke i kraft før etter et kopp nummer to.

no Barnesikring

Tips: Still inn grovere malingsgrad dersom kaffen bare produseres i dråper.

Still inn en finere malingsgrad hvis kaffen er for tynn og har for lite skum (Crema).

- ▶ Du kan aktivere eller deaktivere koppvarmeren ¹ i grunninnstillingene.

9 Barnesikring

For å beskytte barn mot skålding og forbrenninger kan apparatet sperres.

9.1 Aktivere barnesikringen

Forutsetning: Apparatet er slått på.

- ▶ Trykk på **ml** i minst 3 sekunder.
- ✓ Displayet viser "Barnesikring aktiv
Trykk "ml" på 3 sek for å slå av".

9.2 Deaktivere barnesikringen

- ▶ Trykk på **ml** i minst 3 sekunder.
- ✓ Barnesikringen er deaktivert.

10 Koppvarmer¹

Du kan forvarme koppene med koppvarmeren.

10.1 Aktivere og deaktivere koppvarmeren¹

ADVARSEL

Forbrenningsfare!

Koppvarmeren ¹ blir svært varm.

- ▶ Berør aldri en varm koppvarmer ¹.
- ▶ La den varme koppvarmeren ¹ bli kald, før du berører den.

Tips: For å varme opp koppene optimalt, kan du sette koppene med bunnen på koppvarmeren¹.

¹ Avhengig av apparatets utstyr

11 Grunninnstillingene

Du kan tilpasse grunninnstillingene til apparatet etter dine personlige behov og åpne tilleggsfunksjoner.

11.1 Oversikt over grunninnstillingene







| Innstilling | Valg | Beskrivelse |
|------------------------------|--|---|
| Rengjøring | Melkesystem Avkalking Rengjøring calc'nClean | Starte serviceprogrammer. → "Serviceprogrammer", Side 59 |
| Oppvarm. kopper ¹ | Oppvarm. kopp. av ² Oppvarm. kopp. på | Aktivere eller deaktivere koppvarmeren. → "Koppvarmer", Side 54 |
| Vannfilter | Nytt filter Uten filter | Stille inn bruken av vannfilteret. |
| Kaffetemperatur | normal høy maks. | Stille inn temperatur for kaffedrikker. Merk: Innstillingen er aktiv for alle tilberedningsmåter. |
| Språk | Se utvalget på apparatet. | Stille inn menyspråk. Endringene blir umiddelbart synlige i displayet. |
| Auto. utkobling | Se utvalget på apparatet. | Stille inn tiden som går til apparatet slår seg av automatisk etter siste tilberedning av drikk. |
| Vannhardhet | 1 (mykt) 2 (middels) 3 (hardt) 4 (meget hardt) ² Avherdingsanlegg | Stille inn apparatet på lokal vannhardhet. → "Still inn vannets hardhet", Side 47 |
| Tastetoner | Tastetoner på ² Tastetoner av | Aktivere eller deaktivere tastelyd. |
| Fabrikkinnstilling | Tilbakestille alt? Fortsette: OK Avbryt: ← | Tilbakestille innstillingene til fabrikkinnstillingene. |

¹ Avhengig av apparatets utstyr

² Fabrikkinnstilling (kan variere, avhengig av apparattype)

| Innstilling | Valg | Beskrivelse |
|--------------|---|---|
| | | Merk: Alle individuelle innstillinger slettes og tilbakestilles til fabrikkinnstillingene. |
| ¹ | Avhengig av apparatets utstyr | |
| ² | Fabrikkinnstilling (kan variere, avhengig av apparattype) | |

11.2 Endring av grunninnstillingene

- Trykk på **menu** .
- Velg ønsket grunninnstilling med  eller  og trykk på **ok**.
 - ✓ Displayet viser mulige innstillinger, og navigasjonssymbolene tennes. Displayet merker den aktuelle innstillingen.
- Velg med  eller  og trykk på **ok**.
 - ✓ Innstillingen er lagret.
- Gå tilbake med .
- Trykk på **menu**  for å forlate menyen.

12 Rengjøring og pleie

Rengjør og vedlikehold vaskemaskinen omhyggelig, slik at den holder seg funksjonsdyktig i lang tid.

12.1 Egnethet for oppvaskmaskin

Her får du vite hvilke komponenter som kan vaskes i oppvaskmaskin.

OBS!

Noen komponenter er temperaturømfintlige og kan bli skadet ved vask i oppvaskmaskin.

- ▶ Følg bruksanvisningen for oppvaskmaskinen.

- ▶ Vask kun egnede komponenter i oppvaskmaskinen.
- ▶ Bruk kun programmer som ikke varmer opp komponentene til over 60 °C.

Kan vaskes i oppvaskmaskin

- Dryppplate
- Dryppegitter
- Kaffegrutbeholder
- Mekanisk nivåindikator
- Melkesystem med adapter
- Pulversjakt med luke
- Melkebeholder med lokk



Kan ikke vaskes i oppvaskmaskin

- Dryppskål
- Vanntank
- Vanntankklokk
- Aromadeksel
- Bryggeenhet
- Deksel kaffedispenser



12.2 Rengjøringsmiddel

Bruk kun egnede rengjøringsmidler.

OBS!

Uegnede rengjøringsmidler kan skade apparatets overflater.

- ▶ Ikke bruk sterke eller skurende rengjøringsmidler.
- ▶ Ikke bruk rengjøringsmidler som inneholder alkohol eller sprit.
- ▶ Ikke bruk harde skureputer eller vaskesvamber.

Uegnede rengjøringsmidler og avkalkingsmidler kan skade apparatet.

- ▶ Ikke bruk ren sitronsyre, eddik eller eddikbaserte midler til avkalkingen.
- ▶ Ikke bruk avkalkingsmiddel med fosforsyre.
- ▶ Bruk kun avkalkings- og rengjøringsstabletter som er spesialutviklet for apparatet.
→ "Tilbehør", Side 46

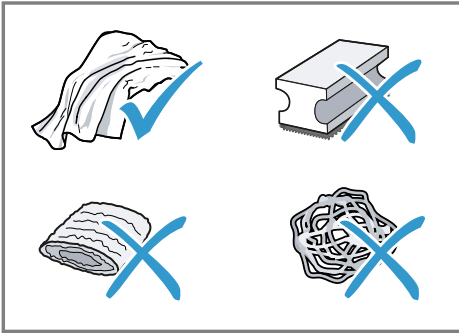

Tips

- Vask de nye svampklutene grundig for å fjerne ev. salter som sitter i dem. Salt kan føre til flyverust på overflater av edelstål.
- Fjern alltid rester av kalk, kaffe, melk, rengjørings- og avkalkingsmiddel omgående for å hindre rustdannelse.

12.3 Rengjøring av apparatet

⚠ ADVARSEL

Fare for elektrisk støt!

Fuktighet som trenger inn, kan forårsake elektrisk støt.

- ▶ Dypp aldri apparatet eller strømkabelen i vann.
- ▶ Væske må ikke renne over på apparatets pluggforbindelse.
- ▶ Ikke bruk dampstråle eller høytrykksspyler for å rengjøre apparatet.

⚠ ADVARSEL **Forbrenningsfare!**

Noen apparatdeler blir svært varme.

- ▶ Du må aldri berøre de varme apparatdelene.
- ▶ Etter bruk må du la de varme apparatdelene bli kalde, før du berører dem.

1. Koble apparatet fra strømmettet.
2. Rengjør huset, overflatene i høyglans og betjeningsfeltet med en mikrofiberklut.
→ "Tilbehør", Side 46
3. Rengjør utløpssystemet med en myk, fuktig klut etter tilberedning av drikk.
4. Skyll vanntanken med friskt, rent vann.
5. Hvis apparatet ikke har vært i bruk over en lengre periode, f.eks. i ferien, må hele apparatet rengjøres, inkludert bevegelige deler som f.eks. bryggeenheten eller vanntanken.

Merk: Apparatet skylles automatisk når du slår det på i kald tilstand, eller når du slår det av etter å ha tilberedt kaffe. Systemet er altså selvrensende.

12.4 Rengjøring av dryppskålen og kaffegrutbeholderen

Tøm og rengjør dryppskålen og kaffegrutbeholderen daglig for å forhindre avleiringer.

1. Åpne døren.
2. Trekk dryppskålen og kaffegrutbeholderen ut fremover.
3. Ta av og rengjør dryppskålen.
4. Tøm og rengjør dryppskålen og kaffegrutbeholderen.
5. Rengjør apparatet innvendig og dryppskålfestet.

6. Tips

Når du trykker de to holderne inn, kan du lettere ta ut den mekaniske nivåindikatoren.

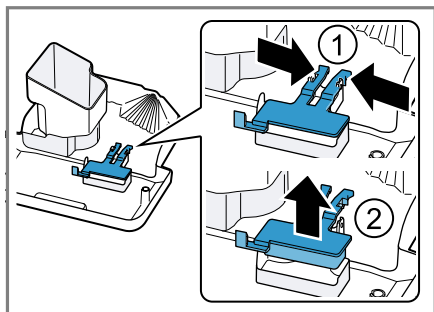

Demonter den mekaniske nivåindikatoren og rengjør den med en fuktig klut.

7. Sett sammen dryppskålen, dryppplaten, kaffegrutbeholderen og den mekaniske nivåindikatoren og sett dem inn i apparatet.
8. Lukk døren.

12.5 Rengjøring av pulversjakten

Tips: Du kan rengjøre pulversjakten i oppvaskmaskinen.

1. Trekk pulversjakten ut gjennom den åpne luken.
→ Fig. 7
2. Rengjør pulversjakten med oppvaskmiddel.
→ Fig. 8
3. Tørk pulversjakten og sett den inn i apparatet.

12.6 Rengjøring av melkesystemet

Rengjør melkesystemet regelmessig. Følg veiledningen i bilder fremst i veiledningen.

⚠ ADVARSEL Forbrenningsfare!

Melkesystemet blir svært varmt.

- ▶ Berør aldri det varme melkesystemet.
- ▶ La det varme melkesystemet bli kaldt før du berører det.

OBS!

Apparatet kan bli skadet ved ukyndig rengjøring.

- ▶ Ikke ha dekslet for utløpssystemet i oppvaskmaskinen.

→ Fig. 9 - 18

12.7 Rengjøre melkebeholderen

Av hygieniske årsaker må melkebeholderen rengjøres regelmessig. Du kan rengjøre melkebeholderen i oppvaskmaskinen. Følg veiledningen i bilder fremst i veiledningen.

→ Fig. 19 - 21

Tips

Trykk adapterstykket fast inn i festet i melkebeholderen.

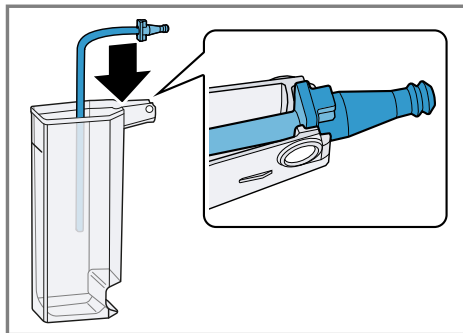

12.8 Rengjør bryggeenheten

I tillegg til den automatiske skyllingen må du med jevne mellomrom ta ut og rengjøre bryggeenheten. Følg veiledningen i bilder fremst i veiledningen.

ADVARSEL **Forbrenningsfare!**

Noen apparatdeler blir svært varme.

- ▶ Du må aldri berøre de varme apparatdelene.
- ▶ Etter bruk må du la de varme apparatdelene bli kalde, før du berører dem.

OBS!

Ved ukynlig rengjøring kan apparatet bli skadet.

- ▶ Ikke bruk oppvaskmiddel.
- ▶ Ikke bruk eddikholdige og syreholdige rengjøringsmidler.
- ▶ Må ikke vaskes i oppvaskmaskin.

→ Fig. 22 - 29

Merk: Døren kan bare lukkes når bryggeenheten og dryppskålen er satt korrekt inn.

12.9 Serviceprogrammer

Med visse tidsintervaller anbefaler apparatet deg å benytte serviceprogrammene. Bruk serviceprogrammene for å rengjøre apparatet grundig.

OBS!

Ikke forskriftsmessig rengjøring og avkalking, eller når dette ikke gjøres i tide, kan føre til skader på apparatet.

- ▶ Utfør straks avkalkingen i samsvar med instruksjonene.
- ▶ Ha kun rengjøringstabletter i pulversjakten.
- ▶ Ikke fyll avkalkingstabletter eller andre midler i pulversakten.

Merknader

- Displayet viser fremdriften for prosessen.
- Hvis apparatet ikke er avkalket i tide, viser displayet "Frist for avkalking utløpt. Apparatet er sperret. Trykk på meny i 3 sek".
- Når apparatet er sperret, kan det ikke betjenes igjen før avkalking er utført.
- Hvis du utilsiktet avbryter serviceprogrammet, må det tilbakestilles. → "Tilbakestill serviceprogrammer", Side 60

Tips

- Hvis du bruker vannfilter, forlenges tidsrommet fram til et serviceprogram må utføres.
- Du kan legge sammen "Avkalking" og "Rengjøring" ved hjelp av serviceprogram "calc'nClean".
- Etter et serviceprogram må du straks rengjøre apparatet med en myk, fuktig klut for å fjerne rester av avkalkingsmidlet og forebygge korrosjon.



Bruk av serviceprogrammer

Merknader

- Når du bruker serviceprogram "Rengjør melkesystemet.", rengjør du og kobler til melkebeholderen.
- Når du bruker serviceprogram "Rengjøring", rengjør du på forhånd bryggeenheten. → "Rengjør bryggeenheten", Side 59
- Når du bruker serviceprogram "Avkalking" eller "calc'nClean", rengjør du på forhånd bryggeenheten og forbereder avkalkningsløsningen.

1. Trykk på .
2. Med  og  velges "Rengjørिंग", trykk så på **ok**.

no Rengjøring og pleie

3. Velg ønsket program med  og  og trykk på **ok**, f.eks. "Avkalking".
- ✓ Displayet leder deg gjennom programmet.

Forberede avkalkningsløsning

1. Fyll en beholder med 0,5 l lunkent vann.
2. Ha en Siemens-avkalkingstablett i vannet og rør til tablettene har løst seg fullstendig opp.

Tilbakestille serviceprogrammer

Utfør følgende trinn hvis et serviceprogram avbrytes, f.eks. på grunn av strømbrytning.

1. Skyll ut av vanntanken.
2. Fyll vanntanken med ferskt vann uten kullsyre opp til "max"-merket.
3. Trykk på **ok**.
- ✓ Apparatet skylles ca. 2 minutter.
4. Tøm dryppskålen og rengjør den.
5. Sett dryppskålen inn og lukk døren.
6. Start serviceprogrammet på nytt.

13 Utbedring av feil

Du kan selv utbedre små feil på apparatet. Benytt deg av informasjonen om feilsøking før du tar kontakt med kundeservice. På den måten unngår du unødige kostnader.



ADVARSEL

Fare for elektrisk støt!

Ukyndige reparasjoner er farlig.

- ▶ Kun opplært fagpersonell skal utføre reparasjoner på maskinen.
- ▶ Det må kun brukes originale reservedeler til reparasjon av maskinen.
- ▶ Dersom det oppstår skader på apparatets strømkabel, må den skiftes ut av produsenten, kundeservice eller av en annen kvalifisert person for å unngå at det oppstår fare.

| Feil | Årsak og feilsøking |
|---|---|
| Apparatet reagerer ikke lenger. | Apparatet har en feil. <ol style="list-style-type: none"> 1. Trekk ut støpselet og vent i 60 sekunder. 2. Sett støpselet i igjen. |
| Apparatet avgir bare vann, ingen kaffe. | En tom bønnebeholder gjenkjennes ikke av apparatet. <ul style="list-style-type: none"> ▶ Fyll på kaffebønner. <hr/> Kaffesjakten i bryggeenheten er tett. <ul style="list-style-type: none"> ▶ Rengjør bryggeenheten. <hr/> Bønnene inneholder for mye olje og faller ikke ned i kvernen. <ul style="list-style-type: none"> ▶ Bank lett på bønnebeholderen. ▶ Skift til en annen kaffesort. ▶ Ikke bruk bønner som inneholder for mye olje. ▶ Rengjør den tomme bønnebeholderen med en fuktig klut. <hr/> Bryggeenheten er ikke satt korrekt inn. <ul style="list-style-type: none"> ▶ Skyv bryggeenheten helt bak. |
| Apparatet avgir ikke melkeskum. | Melkesystemet er tilsmusset. <ul style="list-style-type: none"> ▶ Rengjør melkesystemet i oppvaskmaskinen. <hr/> Melkerøret er ikke stukket ned i melken. <ul style="list-style-type: none"> ▶ Bruk mer melk. ▶ Kontroller om melkerøret er stukket ned i melken. <hr/> Apparatet har store kalkavleiringer. <ul style="list-style-type: none"> ▶ Avkalk apparatet. |
| Melkesystemet suger ikke opp melk. | Melkesystemet er ikke satt sammen på riktig måte. <ul style="list-style-type: none"> ▶ Sett melkesystemet korrekt sammen. |

| Feil | Årsak og feilsøking |
|---|---|
| Melkesystemet suger ikke opp melk. | <p>Feil rekkefølge ved tilkobling av melkebeholder og melkesystem.</p> <ul style="list-style-type: none"> ▶ Sett først melkesystemet inn i utløpet og deretter melkebeholderen. <hr/> <p>Melkerøret er ikke stukket ned i melken.</p> <ul style="list-style-type: none"> ▶ Bruk mer melk. ▶ Kontroller om melkerøret er stukket ned i melken. |
| Melkeskummet er for kaldt. | <p>Melken er for kald.</p> <ul style="list-style-type: none"> ▶ Bruk lunken melk. |
| Apparatet avgir ikke varmt vann. | <p>Melkesystemet er tilsmusset.</p> <ul style="list-style-type: none"> ▶ Rengjør melkesystemet i oppvaskmaskinen. |
| Melkesystemet kan ikke monteres eller demonteres. | <p>Feil rekkefølge på monteringen.</p> <ul style="list-style-type: none"> ▶ Koble først til melkesystemet og deretter melkebeholderen. Under demonteringen må du først ta ut melkebeholderen og deretter melkesystemet. |
| Apparatet avgir ikke drikk. | <p>Det er luft i vannfilteret.</p> <ol style="list-style-type: none"> 1. Legg vannfilteret i bløt i vann, med åpningen vendt opp, helt til det ikke lenger kommer ut luftbobler. 2. Sett filteret inn igjen. → <i>"Sette inn og aktivere vannfilter", Side 48</i> <ul style="list-style-type: none"> ▶ Sett vannfilteret rett inn i koblingen mot vanntanken og trykk det på plass. <hr/> <p>Rester av avkalkingsmiddel blokkerer vanntanken.</p> <ol style="list-style-type: none"> 1. Ta ut vanntanken. 2. Rengjør vanntanken grundig. |
| Det finnes vanndråper inne i bunnen av apparatet. | <p>Dryppskålen ble tatt ut for tidlig.</p> <ul style="list-style-type: none"> ▶ Vent i noen sekunder etter at den siste drikken er ferdig, før du tar ut dryppskålen. |
| Bryggeenheten kan ikke tas ut. | <p>Bryggeenheten er ikke i uttaksstilling.</p> <ul style="list-style-type: none"> ▶ Slå apparatet på igjen. |
| Ikke mulig å betjene apparatet. Skiftende visninger i displayet. | <p>Apparatet er i demonstrasjonsmodus.</p> <ol style="list-style-type: none"> 1. Ta ut vanntanken og fyll den med friskt, kaldt vann. 2. Sett vanntanken inn igjen. |
| Kvernen starter ikke. | <p>Apparatet er for varmt.</p> <ol style="list-style-type: none"> 1. Koble apparatet fra nettet. 2. Vent i 1 time for at apparatet skal bli kaldt. |

| Feil | Årsak og feilsøking |
|---|---|
| Kvernen maler ikke bønner, til tross for at bønnebeholderen er full. | Bønnene inneholder for mye olje og faller ikke ned i kvernen. <ul style="list-style-type: none"> ▶ Bank lett på bønnebeholderen. ▶ Skift til en annen kaffesort. ▶ Ikke bruk bønner som inneholder for mye olje. ▶ Rengjør den tomme bønnebeholderen med en fuktig klut. |
| Displayet viser "Lukk" selv om døren er lukket. | Døren er ikke lukket korrekt. <ul style="list-style-type: none"> ▶ Trykk døren godt igjen. <hr/> Apparatet er for varmt. <ol style="list-style-type: none"> 1. Koble apparatet fra nettet. 2. Vent i 1 time for at apparatet skal bli kaldt. |
| Displayet viser "Tøm dryppskålen og sett den inn igjen.", selv om dryppskålen er tom. | Apparatet er slått av og registrerer ikke tømningen. <ol style="list-style-type: none"> 1. Slå apparatet på og ta ut dryppskålen. 2. Sett dryppskålen inn igjen. <hr/> Dryppskålen er tilsmusset. <ul style="list-style-type: none"> ▶ Rengjør dryppskålen grundig. |
| Displayet viser "Fyll vanntanken", til tross for at vanntanken er full. | Vanntanken er satt inn feil. <ul style="list-style-type: none"> ▶ Sett vanntanken korrekt inn. <hr/> Flottøren i vanntanken henger fast. <ol style="list-style-type: none"> 1. Ta ut vanntanken. 2. Rengjør vanntanken grundig. <hr/> Kullsyreholdig vann i vanntanken. <ul style="list-style-type: none"> ▶ Fyll vanntanken med friskt vann fra springen. <hr/> Det nye vannfilteret er ikke skylt i henhold til instruksjonen. <ol style="list-style-type: none"> 1. Skyll vannfilteret i henhold til instruksjonen. → "Sette inn og aktivere vannfilter", Side 48 2. Ta vannfilteret i bruk. <hr/> Det er luft i vannfilteret. <ol style="list-style-type: none"> 1. Legg vannfilteret i bløt i vann, med åpningen vendt opp, helt til det ikke lenger kommer ut luftbobler. 2. Sett filteret inn igjen. → "Sette inn og aktivere vannfilter", Side 48 |
| | Vannfilteret er gammelt. <ul style="list-style-type: none"> ▶ Sett inn et nytt vannfilter. <hr/> Kalkavleiringer i vanntanken blokkerer systemet. <ol style="list-style-type: none"> 1. Rengjør vanntanken grundig. 2. Start avkalkingsprogrammet. |

| Feil | Årsak og feilsøking |
|---|---|
| Displayet viser "Rengjør bryggeenheten, sett den inn igjen lukk døren." | <p>Bryggeenheten er tilsmusset.</p> <ul style="list-style-type: none"> ▶ Rengjør bryggeenheten. <hr/> <p>Bryggeenhetens mekanisme er tungt bevegelig.</p> <ul style="list-style-type: none"> ▶ Rengjør bryggeenheten. <hr/> <p>For mye malt kaffe i bryggeenheten.</p> <ul style="list-style-type: none"> ▶ Bruk maks. 2 strøkne måleskjeer med kaffepulver. |
| Displayet viser "Spennning (V) ikke korrekt." | <p>Det foreligger problemer med spenningsforsyningen.</p> <ul style="list-style-type: none"> ▶ Apparatet skal kun brukes ved 220 - 240 V. |
| Displayet viser "Start apparatet på nytt." | <p>Bryggeenheten er svært tilsmusset eller kan ikke tas ut.</p> <ul style="list-style-type: none"> ▶ Start apparatet på nytt. ▶ Rengjør bryggeenheten. <hr/> <p>Apparatet har en feil.</p> <ol style="list-style-type: none"> 1. Trekk ut støpselet og vent i 60 sekunder. 2. Sett støpselet i igjen. |
| Displayet viser svært ofte "calc'nClean". | <p>Avkalket vann inneholder fortsatt små mengder kalk.</p> <ol style="list-style-type: none"> 1. Sett inn et nytt vannfilter. → <i>"Sette inn og aktivere vannfilter", Side 48</i> 2. Still inn en passende vannhardhet. → <i>"Still inn vannets hardhet", Side 47</i> <hr/> <p>Det er brukt feil eller for lite avkalkingsmiddel.</p> <ul style="list-style-type: none"> ▶ Bruk kun egnede tabletter til avkalkingen. <hr/> <p>Serviceprogrammet er ikke fullstendig utført.</p> <ul style="list-style-type: none"> ▶ Tilbakestill serviceprogrammet. → <i>"Tilbakestill serviceprogrammer", Side 60</i> |
| Sterkt vekslende kvalitet på kaffe eller melkeskum. | <p>Apparatet har kalkavleiringer.</p> <ul style="list-style-type: none"> ▶ Avkalk apparatet. |
| Vekslende kvalitet på melkeskummet. | <p>Kvaliteten på melkeskummet avhenger av hvilken type melk eller vegetabilsk drikk som brukes.</p> <ul style="list-style-type: none"> ▶ Du kan optimalisere resultatet ved å velge passende melk eller vegetabilsk drikk. |
| Det avgis ikke kaffe, eller bare i dråper. Innstilt fyllmengde oppnås ikke. | <p>Malingsgraden er innstilt for fin.</p> <ul style="list-style-type: none"> ▶ Still inn grovere maling. → <i>"Innstilling av malingsgrad", Side 53</i> <hr/> <p>Apparatet har store kalkavleiringer.</p> <ul style="list-style-type: none"> ▶ Avkalk apparatet. <hr/> <p>Det er luft i vannfilteret.</p> |

| Feil | Årsak og feilsøking |
|---|---|
| <p>Det avgis ikke kaffe, eller bare i dråper.</p> <p>Innstilt fyllmengde oppnås ikke.</p> | <ol style="list-style-type: none"> 1. Legg vannfilteret i bløt i vann, med åpningen vendt opp, helt til det ikke lenger kommer ut luftbobler. 2. Sett filteret inn igjen. → <i>"Sette inn og aktivere vannfilter", Side 48</i> |
| | <p>Apparatet er tilsmusset.</p> <ul style="list-style-type: none"> ▶ Rengjør bryggeenheten. ▶ Avkalk og rengjør apparatet. <hr/> <p>Kaffestyrken er innstilt for høyt.</p> <ul style="list-style-type: none"> ▶ Reduser kaffestyrken til f.eks. "normal". → <i>"Tilpasning av kaffestyrken", Side 52</i> |
| <p>Kaffen får ikke noe skumlag (crema).</p> | <p>Kaffesorten er ikke optimal.</p> <ul style="list-style-type: none"> ▶ Bruk en kaffesort med en større andel Robusta-bønner. ▶ Bruk bønner som er brent mørkere. <hr/> <p>Kaffebønnene er ikke lenger nybrente.</p> <ul style="list-style-type: none"> ▶ Bruk ferske bønner. |
| | <p>Malingsgraden passer ikke til kaffebønnene.</p> <ul style="list-style-type: none"> ▶ Still inn en finere malingsgrad. → <i>"Innstilling av malingsgrad", Side 53</i> |
| <p>Kaffen er for sur.</p> | <p>Malingsgraden er innstilt for grov.</p> <ul style="list-style-type: none"> ▶ Still inn en finere malingsgrad. → <i>"Innstilling av malingsgrad", Side 53</i> <hr/> <p>Kaffesorten er ikke optimal.</p> <ul style="list-style-type: none"> ▶ Bruk en kaffesort med en større andel Robusta-bønner. ▶ Bruk bønner som er brent mørkere. |
| <p>Kaffen er for bitter.</p> | <p>Malingsgraden er innstilt for fin.</p> <ul style="list-style-type: none"> ▶ Still inn grovere maling. → <i>"Innstilling av malingsgrad", Side 53</i> |
| | <p>Kaffesorten er ikke optimal.</p> <ul style="list-style-type: none"> ▶ Skift til en annen kaffesort. |
| <p>Kaffen smaker brent.</p> | <p>Malingsgraden er innstilt for fin.</p> <ul style="list-style-type: none"> ▶ Still inn grovere maling. → <i>"Innstilling av malingsgrad", Side 53</i> |
| | <p>Kaffesorten er ikke optimal.</p> <ul style="list-style-type: none"> ▶ Skift til en annen kaffesort. |
| | <p>Det er innstilt for høy temperatur på kaffen.</p> <ul style="list-style-type: none"> ▶ Still inn en lavere temperatur på kaffen. → <i>"Oversikt over grunninnstillingene", Side 55</i> |

| Feil | Årsak og feilsøking |
|--------------------------------------|--|
| Kaffegruten er ikke fast og for våt. | Malingsgraden er ikke innstilt optimalt. ▶ Still inn en grovere eller finere malingsgrad. → " <i>Innstilling av malingsgrad</i> ", Side 53 |
| | For lite malt kaffe. ▶ Bruk 2 strøkne måleskjeer kaffepulver. |
| | Bønnene inneholder for mye olje. ▶ Bruk en annen type kaffebønner. |

14 Transport, oppbevaring og avfallsbehandling

14.1 Aktivere frostbeskyttelsen

Beskytt apparatet mot frost under transport og oppbevaring.

OBS!

Væskerester i apparatet kan føre til skader på apparatet under transport eller oppbevaring.

- ▶ Tøm ledningssystemet før transport eller oppbevaring.

Forutsetninger

- Apparatet er klart til bruk.
 - Vanntanken er fylt.
1. Ta ut melkebeholderen.
 2. Rengjør bryggeenheten.
 3. Sett en stor beholder under utløpssystemet.
 4. Trykk gjentatte ganger på , helt til displayet viser "Melkeskum".
 5. Trykk gjentatte ganger på **ml**, helt til displayet viser 240 ml.
 6. Trykk på ^{start}_{stop}.
 7. Vent til det kommer damp ut av apparatet.
 8. Ta ut vanntanken.
 - ✓ Apparatet tømmes automatisk.
 9. Hvis meldingen "Fyll vanntanken" vises, kan du ignorere den.
 10. Tøm og rengjør vanntanken og dryppskålen.
 11. Sett inn vanntanken og dryppskålen.
 12. Slå apparatet av og koble det fra strømmettet.

14.2 Avfallsbehandling av gammelt apparat

Med miljøvennlig avfallsbehandling kan verdifulle råstoffer gjenvinnes.

1. Trekk ut strømkabelens støpsel.
2. Kapp av strømkabelen.
3. Kast apparatet på en miljøvennlig måte.

Du kan innhente informasjon om aktuelle muligheter for avfallsbehandling hos en spesialisert forhandler eller hos kommuneadministrasjonen der du bor.



Dette apparatet er klassifisert i henhold til det europeiske direktivet 2012/19/EU om avhending av elektrisk- og elektronisk utstyr (waste electrical and electronic equipment – WEEE). Direktivet angir rammene for innlevering og gjenvinning av innbytteprodukter.

15 Kundeservice

Innenfor EØS får du funksjonsrelevante original-reservedeler i samsvar med gjeldende økodesigndirektivet hos vår kundeservice i minst 7 år fra apparatet bringes ut på markedet.

Merk: I rammen av produsentens garantivilkår er bruk av kundeservice gratis.

Du får detaljert informasjon om garantitid og garantivilkår i ditt land hos vår kundeservice, din forhandler eller på våre nettsider. Når du tar kontakt med kundeservice, trenger du produktnummer (E-Nr.) og produksjonsnummer (FD) for apparatet.

no Tekniske data

Kontaktinformasjonen for kundeservice finner du i den vedlagte kundeserviceoversikten eller på våre nettsider.

15.1 Produktnummer (E-Nr.) og produksjonsnummer (FD)

Du finner produktnummeret (E-Nr.) og produksjonsnummeret (FD) på apparatets typeskilt.

Du kan skrive ned opplysningene, slik at du har data for apparatet og telefonnummeret til kundeservice raskt tilgjengelig når du trenger dem.

16 Tekniske data

| | |
|--|-----------------|
| Spenning | 220– 240 V ~ |
| Frekvens | 50 Hz |
| Tilkoblingsverdi | 1500 W |
| Maksimalt pumpetrykk, statisk | 15 bar |
| Maksimal kapasitet, vanntank (uten filter) | 1,7 l |
| Maksimal kapasitet, bønnebeholder | 270 g |
| Strømkabelens lengde | 100 cm |
| Apparatets høyde | 37,3 cm |
| Apparatbredde | 27,6 cm |
| Apparatets dybde | 45,2 cm |
| Vekt, tom | 8-9 kg |
| Type kaffekvern | Keramisk |

Mer information finns i den digitala användarhandboken.



Innehållsförteckning

| | | | |
|--|-----------|---|-----------|
| 1 Säkerhet..... | 71 | 8 Användningsprincip | 80 |
| 1.1 Allmänna anvisningar | 71 | 8.1 Start eller avstängning av apparaten | 80 |
| 1.2 Användning för avsett ändamål..... | 71 | 8.2 Dryckestillredning | 80 |
| 1.3 Begränsning av användarkretsen..... | 71 | 8.3 Tillred kaffedryck av färska bönor | 80 |
| 1.4 Säkerhetsföreskrifter | 72 | 8.4 Tillred kaffedryck av malet kaffe..... | 81 |
| 2 Miljöskydd och sparsamhet | 75 | 8.5 Drycktillagning med mjölkskum..... | 81 |
| 2.1 Förpackningsmaterialet..... | 75 | 8.6 Använd mjölkbehållare..... | 81 |
| 2.2 Spara energi..... | 75 | 8.7 Tillagning av kaffedryck med mjölkskum | 82 |
| 3 Uppställning och anslutning | 75 | 8.8 Tillred speciella drycker | 82 |
| 3.1 Leveransomfattning | 75 | 8.9 Tillred mjölkskum | 82 |
| 3.2 Uppställning och anslutning av apparaten | 75 | 8.10 Tillred hett vatten | 83 |
| 4 Lär känna | 76 | 8.11 Dryckesinställningar | 83 |
| 4.1 Apparat..... | 76 | 8.12 Kvarn | 84 |
| 4.2 Manöverorgan | 76 | 9 Barnspärr..... | 84 |
| 4.3 Display..... | 76 | 9.1 Aktivera barnsäkring | 84 |
| 5 Dryckesöversikt | 76 | 9.2 Avaktivera barnsäkring..... | 85 |
| 6 Tillbehör..... | 77 | 10 Koppuppvärmning¹ | 85 |
| 7 Före första användningen | 78 | 10.1 Aktivera och avaktivera koppuppvärmningen ¹ | 85 |
| 7.1 Utför den första idrifttagningen..... | 78 | 11 Grundinställningar | 85 |
| 7.2 Fylla vattentanken..... | 78 | 11.1 Översikt grundinställningar | 85 |
| 7.3 Fyll på bönbehållaren..... | 78 | 11.2 Ändra grundinställningar | 86 |
| 7.4 Språkinställning | 78 | 12 Rengöring och skötsel | 86 |
| 7.5 Ställ in vattenhårdhet..... | 78 | 12.1 Diskmaskinsduglighet | 86 |
| 7.6 Vattenfilter..... | 79 | 12.2 Rengöringsmedel | 87 |
| 7.7 Allmänna anvisningar | 79 | 12.3 Rengöring av apparaten | 87 |

¹ Allt efter apparatens utrustning

sv

| | |
|---|-----------|
| 12.4 Rengör droppskål och kaffesumpbehållare..... | 88 |
| 12.5 Rengör pulvertrumman | 88 |
| 12.6 Rengör mjölksystemet..... | 88 |
| 12.7 Rengöring av mjölkbehållaren | 89 |
| 12.8 Rengöra bryggenheten | 89 |
| 12.9 Serviceprogram | 89 |
| 13 Avhjälpning av fel | 91 |
| 14 Transport, lagring och avfallshantering | 97 |
| 14.1 Aktivera frostskydd..... | 97 |
| 14.2 Omhändertagande av begagnade apparater..... | 97 |
| 15 Kundtjänst | 97 |
| 15.1 Produktnummer (E-nr.) och tillverkningsnummer (FD) | 98 |
| 16 Tekniska data | 98 |



1 Säkerhet

Följ säkerhetsanvisningarna nedan.

1.1 Allmänna anvisningar

- Läs igenom anvisningen noga.
- Förvara bruksanvisningen och produktinformationen för senare användning eller till nästa ägare.
- Anslut inte enheten om den har transportskador.

1.2 Användning för avsett ändamål

Använd bara enheten:

- för att tillaga varma drycker.
- i privata hushåll och i slutna utrymmen i hemmiljö.
- upp till max. 2000°möh.

Koppla bort apparaten från elnätet när du:

- rengör den.

1.3 Begränsning av användarkretsen

Denna apparat kan användas av barn från 8 år och äldre och av personer med begränsad fysisk, sensorisk eller mental förmåga eller brist på erfarenhet och/eller kunskap såvida detta sker under uppsikt eller om de undervisats i hur man säkert använder apparaten och förstått de faror som kan uppstå i samband med felaktig användning.

Låt inte barn leka med enheten.

Rengöring och användarskötsel får inte utföras av barn om de inte är minst 8 år gamla och står under uppsikt.

Låt inte barn under 8 års ålder komma i närheten av apparaten och anslutningsledningen.

1.4 Säkerhetsföreskrifter

⚠ VARNING! – Kvävningsrisk!

Barn kan dra förpackningsmaterial över huvudet eller trassla in sig i det och kvävas.

- ▶ Låt inte barn komma i närheten av förpackningsmaterial.
- ▶ Låt inte barn leka med förpackningsmaterialet.

Barn kan andas in eller svälja smådelar och kvävas av dem.

- ▶ Låt inte barn komma i närheten av smådelar.
- ▶ Låt inte barn leka med smådelar.

⚠ VARNING! – Risk för elstötar!

Obehöriga reparationer är farliga.

- ▶ Anslut och använd bara maskinen enligt uppgifterna på typskylten.
- ▶ Elanslut bara maskinen via ett rätt installerat, jordat uttag för växelström.
- ▶ Skyddsledarsystemet i byggnadens elanläggning måste vara installerat enligt gällande föreskrifter.

Skadad maskin eller sladd är farligt.

- ▶ Använd aldrig skadad enhet.
- ▶ Använd aldrig en apparat med sprucken trasig yta.
- ▶ Dra aldrig i sladden för att göra maskinen strömlös. Dra alltid i kontakten, inte sladden.
- ▶ Dra direkt ur sladdens kontakt eller slå av säkringen i proppskåpet om maskin eller sladd är skadade.
- ▶ Ring service. → Sid. 97

Felinstallationer är farliga.

- ▶ Det är bara specialutbildad personal som får reparera maskinen.
- ▶ Maskinen får bara repareras med originalreservdelar.
- ▶ Om apparatens nätanslutningsledning blir skadad måste den för att risker ska förhindras bytas av tillverkaren eller dennes kundtjänst eller av en person med likvärdiga kvalifikationer.

Risk för stötar om fukt tränger in!

- ▶ Sänk aldrig ner apparaten eller nätanslutningsledningen i vatten.
- ▶ Låt ingen vätska rinna ut på apparatens stickkontaktanslutning.

- ▶ Använd bara maskinen i slutna utrymmen.
- ▶ Exponera aldrig maskinen för kraftig värme och fukt.
- ▶ Använd inte ångrengöring eller högtryckstvätt för att rengöra apparaten.

⚠ VARNING! – Brandrisk!

Apparaten blir het.

- ▶ Sörj för tillräcklig luftväxling kring apparaten.
- ▶ Använd aldrig apparaten i ett skåp.

Det är farligt att använda förlängningsnätkablar och ej godkända adaptrar.

- ▶ Använd inte förlängningsnätkablar eller grenuttag.
- ▶ Använd enbart adaptrar och nätanslutningskablar som är godkända av tillverkaren.
- ▶ Om nätanslutningskabeln är för kort och ingen längre nätanslutningskabel finns tillgänglig måste du kontakta en behörig elektriker för att anpassa byggnadens elinstallation.

⚠ VARNING! – Risk för brännskador!

Vissa apparatdelar blir mycket varma.

- ▶ Rör aldrig heta enhetsdelar.
- ▶ Låt heta apparatdelar svalna innan du rör vid dem efter användning.

⚠ VARNING! – Skållningsrisk!

Nyttillagade drycker kan vara mycket heta.

- ▶ Låt vid behov dryckerna svalna.
- ▶ Undvik hudkontakt med utströmmande vätskor och ångor.

⚠ VARNING! – Risk för personskador!

En felaktig användning av apparaten kan utsätta användaren för risker.

- ▶ Använd endast apparaten ändamålsenligt för att undvika skador.

Fastklämning av fingrar när apparatluckan stängs.

- ▶ Akta fingrarna när du stänger apparatluckan.

Kvarnen roterar.

- ▶ Stick aldrig ner fingrarna i kvarnen.

⚠ VARNING! – Fara! Magnetism!

Apparaten innehåller permanentmagneter. De kan påverka elektroniska implantat, t.ex. pacemaker och insulinpumpar.

- ▶ Personer med elektroniska implantat måste hålla minst 10 cm avstånd till apparaten.
- ▶ Håll minst 10 cm avstånd även till vattentanken.

⚠ VARNING! – Risk för hälsoskada!

Smuts på apparaten kan vara hälsofarligt.

- ▶ Följ rengöringsanvisningarna om hygien för apparaten.

2 Miljöskydd och sparsamhet

2.1 Förpackningsmaterialet

Förpackningsmaterialen är miljövänliga och återvinningsbara.

- ▶ Källsortera och omhänderta de olika beståndsdelarna.

2.2 Spara energi

Om du följer anvisningarna förbrukar apparaten mindre energi.

Ställ in intervallet för automatisk avstängning på det minsta värdet.

- ✓ När apparaten inte används stängs den av tidigare.
→ "Grundinställningar", Sid. 85

Avbryt inte dryckestillredningen i förtid.

- ✓ Den upphettade mängden vatten eller mjölk används optimalt.

Avkalka apparaten regelbundet.

- ✓ Kalkavlagringar ökar energiförbrukningen.

3 Uppställning och anslutning

3.1 Leveransomfattning

Kontrollera efter upppackningen att inga delar är transportskadade och att leveransen är komplett.

Notera: Beroende på apparattypen medföljer olika tillbehör. Dessa tillbehör är märkta med en streckad ram.

→ Fig. 1

| | |
|----------|--|
| A | Helautomatisk kaffemaskin |
| B | Mjölkbhållare |
| C | Mjölkslang |
| D | Adapter för mjölkbhållare ¹ |
| E | Bruksanvisning |
| F | Rengöringstablett ¹ |
| G | Avkalkningstablett ¹ |
| H | Testrensa vattenhårdhet |
| I | Vattenfilter ¹ |

¹ Allt efter apparatens utrustning

3.2 Uppställning och anslutning av apparaten

OBS!

Risk för skada på apparaten. Apparaten kan skadas vid felaktigt idrifttagning.

- ▶ Använd endast maskinen i frostfria utrymmen.
- ▶ Om apparaten har transporterats eller lagrats under 0 °C, låt apparaten stå i 3 timmar i rumstemperatur före idrifttagning.
- ▶ Vänta i ca 5 sekunder efter varje anslutning.

1. Ta bort befintliga skyddsfolier.
2. Ställ apparaten på en jämn, tillräckligt bärkraftig och vattentålig yta.
3. Anslut apparaten med stickkontakten till ett jordat eluttag som är installerat enligt gällande bestämmelser.

4 Lär känna

4.1 Apparat

Här finns en översikt över apparatens beståndsdelar.

Notera: Beroende på apparattyp kan avvikelser hos färger och detaljer förekomma.







→ Fig. 2

| | |
|----|------------------------------|
| 1 | Vattentank |
| 2 | Lock vattentank |
| 3 | Koppuppvärmning ¹ |
| 4 | Arombevarande lock |
| 5 | Bönbehållare |
| 6 | Pulvertrumma |
| 7 | Display |
| 8 | Manöverfält |
| 9 | Koppbelysning ¹ |
| 10 | Kåpa |
| 11 | Mjölksystem |
| 12 | Utloppssystem |
| 13 | Apparatlucka |
| 14 | Typskylt |
| 15 | Droppskål |
| 16 | Mjölkbehållare |

¹ Allt efter apparatens utrustning

4.2 Manöverorgan

Här finns en översikt över apparatens symboler. Tryck på symbolerna för att välja, starta en tillredning eller göra en inställning.

| Symbol | Beskrivning |
|--|--|
|  | Starta eller stäng av apparaten. |
| menu  | Öppna eller lämna menyn. Notera: Menyknapparna är synliga bara när menyn är öppen. |
|  | Navigera uppåt i menyn. |
|  | Navigera nedåt i menyn. |
| ok | Bekräfta eller spara i menyn. |
|  | Gå tillbaka i menyn. |
|  | Laga till två koppar. |
|  | Välj kaffestyrka. |
| ml | Anpassa påfyllningsmängden. |
| start stop | Starta eller stoppa förloppet. |

4.3 Display



Displayen visar valda drycker, inställningar och inställningsmöjligheter, liksom även meddelanden om driftsstatus.

Displayen visar ytterligare information och handlingssteg. Informationen försvinner efter en kort tid eller efter knapptryckning. Handlingsstegen försvinner när de har genomförts.

5 Dryckesöversikt

Med apparaten kan du tillreda många olika drycker.

Snabbval

| Symbol | Beteckning | Beskrivning | Kategori |
|--|-------------------|--|---|
|  | Espresso | Koncentrerat kaffe. Serveras helst i små tjockväggiga koppar. Förvärm kopporna med hett vatten. | → "Tillred kaffedryck av färska bönor", Sid. 80 → "Tillred kaffedryck av malet kaffe", Sid. 81 |
|  | Caffe Crema | Kaffe med ett crema-skikt eller stor kopp kaffe tillredd enligt espressometoden. | → "Tillred kaffedryck av färska bönor", Sid. 80 → "Tillred kaffedryck av malet kaffe", Sid. 81 |
|  | Cappuccino | Espresso med skummad mjölk. Serveras helst i små koppar. | → "Tillagning av kaffedryck med mjölkskum", Sid. 82 |
|  | LatteMacchiato | Kaffespecialitet med tre skikt: underst varm mjölk, i mitten espresso och överst mjölkskum. Serveras helst i ett glas. | → "Tillagning av kaffedryck med mjölkskum", Sid. 82 |
|  | Speciella drycker | Tillred speciella drycker. | → "Tillred speciella drycker", Sid. 82 |

6 Tillbehör

Använd originaltillbehör. Det är anpassade till enheten.

| Tillbehör | Handel | Kundtjänst |
|----------------------------|----------------------|----------------------|
| Rengöringstabletter | TZ80001A TZ80001B | 00312097 00312098 |
| Avkalkningstabletter | TZ80002A TZ80002B | 00312094 00312095 |
| Vattenfilter | TZ70003 | 00575491 |
| Vattenfilter 3-pack | TZ70033A | - |
| Mikrofiberduk | - | 00460770 |
| Skötselset | TZ80004A TZ80004B | 00312105 00312106 |
| Adapter för mjölkbehållare | TZ50001 | 17004535 |

7 Före första användningen

Förbered apparaten för användning.

7.1 Utför den första idrifttagningen

1. Rengör apparaten och dess delar.
2. När du har anslutit apparaten till elnätet ska du göra inställningarna för den första idrifttagningen.

Notera: Den automatiska visningen för val av språk och vattenhårdhet görs bara vid den första starten.

Tips! Du kan när som helst ändra inställningarna.

→ "Grundinställningar", Sid. 85

7.2 Fylla vattentanken

Fyll vattentanken varje dag med friskt kallvatten utan kolsyra.

- ▶ Följ bildinstruktionen i början av bruksanvisningen.
- Fig. 3



7.3 Fyll på bönbehållaren

OBS!

Olämpliga bönor kan sätta igen kvarnen.

- ▶ Använd bara rena, rostade espresso- eller maskinbönblandningar.
 - ▶ Använd inte glaserade espresso-/kaffebönor.
 - ▶ Använd inte karamelliserade kaffebönor.
 - ▶ Använd inte kaffebönor som är behandlade med sockerhaltiga tillsatser.
 - ▶ Fyll inte på pulverkaffe.
 - ▶ Följ bildinstruktionen i början av bruksanvisningen.
- Fig. 4

7.4 Språkinställning



1. Starta apparaten med .
- ✓ Displayen visar det förinställda språket.
2. Tryck på  eller  tills displayen visar önskat språk.
3. Tryck på **ok**.

Tips! Du kan när som helst ändra språk.

→ "Översikt grundinställningar", Sid. 85

7.5 Ställ in vattenhårdhet

Det är viktigt att ställa in vattenhårdheten rätt så att apparaten i god tid visar när den måste kalkas av. Du kan bestämma vattenhårdheten med den bifogade testremsan eller så kan du fråga hos din lokala vattenleverantör.

1. Doppa testremsan kort i friskt kranvatten.
2. Låt testremsan droppa av.
- ✓ Testremsan visar vattenhårdheten efter 1 minut.
3. Om det finns ett vattenavhårdningssystem i ditt hus ställer du in "Avhårdningssystem".
4. Tryck på  eller  tills displayen visar önskad vattenhårdhet.

Tabellen visar hur stegen motsvarar de olika vattenhårdhetsgrader-na:

| Läge | tyska hårdhets- grader i °dH | Totalhårdhet i mmol/l |
|----------------|---------------------------------------|--------------------------|
| 1 | 1-7 | < 1,3 |
| 2 | 8-14 | 1,3-2,5 |
| 3 | 15-21 | 2,5-3,8 |
| 4 ¹ | 22-30 | > 3,8 |

¹ Fabriksinställning

5. Tryck på **ok**.
 6. Kontrollera att vattentanken är full.
 7. Kontrollera att bönbehållaren är fylld.
 8. Tryck på **ok**.
- ✓ Apparaten sköljer.

7.6 Vattenfilter

Ett vattenfilter reducerar kalkavlagringar och föroreningar i vattnet.

Insättning och aktivering av vattenfiltret

OBS!

Apparaten kan skadas om den blir igenkalkad.

- ▶ Byt ut vattenfiltret i god tid.
- ▶ Byt ut vattenfiltret senast efter 2 månader.
- ▶ Följ meddelandena på displayen.

Notera: Byt vattenfiltret när displayen visar "Byt vattenfilter".

Välj "Inget filter" och följ anvisningarna på displayen om du inte sätter in något nytt filter.

1. Doppa vattenfiltret i ett glas med vatten och tryck lätt ihop det på sidorna tills inga fler luftbubblor kommer ut.
→ *Fig. 5*
2. Tryck på **menu** .
3. Tryck med  eller  "Vattenfilter" och **ok**.
4. Välj med  eller  "Nytt filter" eller "Byt vattenfilter" och tryck på **ok**.
5. **Notera:** Välj "Inget filter" i menyinställningarna om du inte sätter in något nytt filter.
Tryck fast vattenfiltret i vattentanken.
→ *Fig. 6*

6. Fyll vattentanken med vatten upp till markeringen "max" och tryck på **ok**.
 7. Ta bort mjölkbehållaren till vänster på apparaten.
 8. Ställ ett kärl med volymen 1 liter under utloppssystemet och tryck på **ok**.
- ✓ Filtret sköljs och indikeringen "Sköljningen är slutförd." visas.
✓ Apparaten är klar att använda.

Tips!

- Byt vattenfilter också av hygieniska skäl.
- Med ett vattenfilter behöver du inte avkalka apparaten så ofta.
- Skölj det insatta vattenfiltret innan du använder det genom att tillaga en kopp med hett vatten om du inte har använt apparaten på länge, t.ex. om du har haft semester.
- Du kan köpa vattenfiltret i handeln eller via kundtjänsten.
→ *"Tillbehör", Sid. 77*

7.7 Allmänna anvisningar

Följ anvisningarna, så använder du apparaten optimalt.

Anmärkningar

- Apparaten har vid fabriken programmerats med standardinställningar för optimal användning.
- Kvarnen är fabriksinställd för optimal användning. Om kaffet bara droppar ut, eller om det är för svagt och har för liten crema, kan du justera malningsgraden medan kvarnen är igång.
→ *"Ställ in malningsgrad", Sid. 84*
- Vid användning kan det bildas vattendroppar på ventilationsöppningarna och tabletrörets lock.
- Om du inte har använt apparaten under en viss tid stängs den av automatiskt. Du kan ändra tiden i grundinställningarna.

sv Användningsprincip

- Av tekniska skäl kan ånga strömma ut ur apparaten.

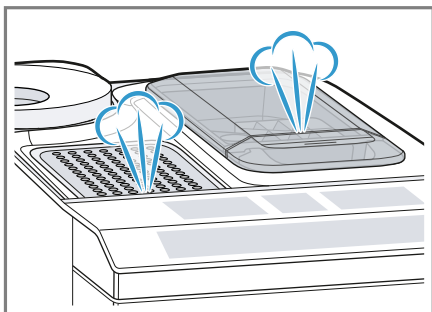

- Den första drycken har ännu inte full arom om:
 - Du använder apparaten för första gången.
 - Du har kört ett serviceprogram.
 - Du har inte använt apparaten på länge.

Drick inte drycken.

Tips! En permanent finporig och stabil crema får du när du har tagit din apparat i bruk och serverat några koppar.

8 Användningsprincip

8.1 Start eller avstängning av apparaten

- ▶ Starta och stäng av apparaten med .

Vid start visar displayen Siemens-logotypen. Vid start och stopp sköljer apparaten automatiskt. Vid stopp rengörs apparaten genom att den ångas av till droppskålen. Vid sköljningen visar displayen en droppe. Om apparaten fortfarande är varm vid starten eller om ingen dryck har tillretts före avstängningen sköljer inte apparaten.

8.2 Dryckestillredning

Här får du veta hur du tillagar den valda drycken.

WARNING! **Skällningsrisk!**

Nyttillagade drycker kan vara mycket heta.

- ▶ Låt vid behov dryckerna svalna.
- ▶ Undvik hudkontakt med utströmmande vätskor och ångor.

Tips!

- Du kan välja önskad dryck direkt med snabbvalsknapparna. Displayen visar drycken och de aktuella inställningarna.
- Apparaten har fler drycker utöver de som du kan laga till med snabbvalsknapparna.
 - "Tillred speciella drycker", Sid. 82
- Du kan anpassa drycken efter din individuella smak.
 - "Dryckesinställningar", Sid. 83

Anmärkningar

- Om du inte ändrar någon inställning under cirka 5 sekunder lämnar apparaten inställningsläget. Inställningarna sparas automatiskt.
- Vid vissa inställningar tillagas kaffet i flera steg. Vänta tills förloppet har avslutats helt.

8.3 Tillred kaffedryck av färska bönor

1. Ställ en förvärm kopp under utloppssystemet.
2. Tryck på drycksymbolen för en kaffedryck utan mjölk.
 - ✓ Displayen visar drycken och de aktuella inställningarna.
 - "Dryckesinställningar", Sid. 83
3. Ändra inställningarna vid behov:

- Anpassa den påfyllda mängden med **ml**.
→ "Anpassa påfyllningsmängd", Sid. 84
 - Anpassa kaffedrycken med \emptyset .
→ "Anpassa kaffestyrkan", Sid. 83
4. Tryck på ^{start}_{stop}.
- Nya kaffeböner mals till varje bryggnig.
- ✓ Kaffet bryggs och rinner ner i koppen.

Tips!

- Du kan avsluta tillagningen i förtid med ^{start}_{stop}.
- Ta reda på hur du tillreder kaffedrycker med mjölk.
→ "Drycktillagning med mjölk-skum", Sid. 81

8.4 Tillred kaffedryck av malet kaffe**OBS!**

- Pulvertrumman kan bli igensatt.
- ▶ Använd inte kaffeböner.
 - ▶ Använd inte snabbkaffepulver.
 - ▶ Sopa ner eventuella pulverrester i pulvertrumman med en mjuk bors-te.

Notera

Vid tillagning med malet kaffe finns inte följande val:

- Två koppar samtidigt
 - Kaffestyrka
 - "doubleshot"
1. Ställ en förvärmad kopp under utloppssystemet.
 2. Tryck på symbolen för önskad dryck.
 3. Tryck flera gånger på \emptyset tills displayen visar "Kaffepulver".
 4. Öppna pulvertrumman.
 5. Fyll på högst 2 strukna måttskedar kaffepulver, högst 12 g.

6. Stäng pulvertrumman.
 7. Tryck på ^{start}_{stop}.
- ✓ Kaffet bryggs och rinner ner i koppen.

Tips!

- Du kan avsluta tillagningen i förtid med ^{start}_{stop}.
- Upprepa förloppet om du vill tillaga ytterligare en dryck med malet kaffe.
- Fyll alltid på kaffepulvret först strax innan du tillagar drycken.

8.5 Drycktillagning med mjölkskum

Du kan laga till kaffedrycker med mjölkskum med apparaten.

**VARNING!****Risk för brännskador!**

Mjölksystemet blir mycket hett.

- ▶ Berör aldrig det heta mjölksystemet.
- ▶ Låt det heta mjölksystemet svalna före beröring.

OBS!

Mjölkrester kan torka fast och vara svåra att få bort.

- ▶ Rengör mjölksystemet efter varje användning.

Tips!

- Du kan också använda växtbaserade drycker istället för mjölk, t.ex. av soja.
- Mjölkskummets kvalitet beror på vilken typ av mjölk eller växtbaserad dryck som används.

8.6 Använd mjölkbehållare

Mjölkbehållaren är specialutvecklad för denna apparat. Använd mjölkbehållaren enbart i hushållet och för att förvara mjölk i kylskåpet.

Notera

Anslut inte mjölkbehållaren förrän mjölksystemet har monterats i utloppssystemet med adapter och slang.

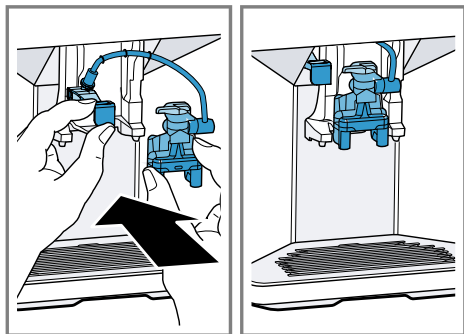

1. Öppna locket.
 2. Häll i mjölk.
 3. Stäng locket.
 4. Sätt i mjölkbehållaren till vänster om apparaten.
- ✓ Mjölkbehållaren hakar i.

Tips!

Fäll upp mjölkbehållarens lock för att fylla på mjölk under tillredningen.

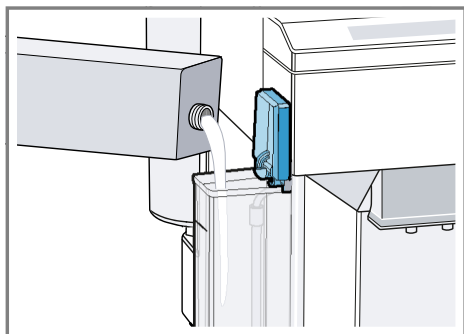

8.7 Tillagning av kaffedryck med mjölkskum

Krav

- Mjölkbehållaren är ansluten.
- Mjölkbehållaren är påfylld med tillräckligt mycket mjölk.

1. Ställ en förvärmad kopp under utloppssystemet.
 2. Tryck på dryckessymbolen för en kaffedryck med mjölk.
- ✓ Displayen visar drycken och de aktuella inställningarna.
→ "Dryckesinställningar", Sid. 83
3. Ändra inställningarna vid behov:
 - Anpassa den påfyllda mängden med **ml**.
→ "Anpassa påfyllningsmängd", Sid. 84
 - Anpassa kaffedrycken med \emptyset .
→ "Anpassa kaffestyрkan", Sid. 83
 - Använd pulvertrumman.
→ "Tillred kaffedryck av malet kaffe", Sid. 81
 4. Tryck på start och vänta tills förloppet är avslutat.

Mjölksystemet rengörs automatiskt med en kort ångstöt efter tillredningen.

Tips! Tryck på start om du vill stoppa tillredningen i för tid. Tryck på stop om du vill stoppa hela tillredningen.

8.8 Tillred speciella drycker

Din apparat har förutom de drycker som du kan tillreda med hjälp av snabbvalknapparna även andra drycker.

- ▶ Tryck på symbol flera gånger.
→ "Dryckesöversikt", Sid. 76

8.9 Tillred mjölkskum





VARNING!

Risk för brännskador!

Mjölksystemet blir mycket hett.

- ▶ Berör aldrig det heta mjölksystemet.
- ▶ Låt det heta mjölksystemet svalna före beröring.

Krav

- Mjölkbhållaren är ansluten.
 - Mjölkbhållaren är påfylld med tillräckligt mycket mjölk.
1. Ställ en förvärm kopp under utloppssystemet.
 2. Tryck på  flera gånger tills displayen visar "Mjölkskum".
 3. Ändra vid behov inställningen:
 - Anpassa den påfyllda mängden med **ml**.
→ "Anpassa påfyllningsmängd", Sid. 84
 4. Tryck på .
- ✓ Mjölkskummet rinner ut ur utloppssystemet.
5. Tryck på  för att stoppa tillredningen.



8.10 Tillred hett vatten** VARNING!****Risk för brännskador!**

Mjölksystemet blir mycket hett.

- ▶ Berör aldrig det heta mjölksystemet.
- ▶ Låt det heta mjölksystemet svalna före beröring.

Notera: Om mjölksystemet inte är rengjort kan små mängder mjölk rinna ut tillsammans med vattnet.

Krav: Mjölksystemet är rengjort. .

1. Ställ en förvärm kopp under utloppssystemet.
 2. Tryck flera gånger på  tills displayen visar "Hett vatten".
 3. Ändra vid behov inställningen:
 - Anpassa den påfyllda mängden med **ml**.
→ "Anpassa påfyllningsmängd", Sid. 84
 4. Tryck på .
- ✓ Hett vatten rinner ut ur utloppssystemet.

5. Tryck på  för att stoppa tillredningen.

8.11 Dryckesinställningar

Tillred en dryck efter eget önskemål.

Anpassa kaffestyrkan

1. Tryck på symbolen för önskad dryck.
2. Tryck på  för att välja kaffestyrka.
Du kan välja följande kaffestyrkor:
 - "milt"
 - "normalt"
 - "starkt"
 - "myck. starkt"
 - "doubleshot"

Notera: Inställningen "doubleshot" finns inte för alla drycker och dryckesmängder.

Tips! Välj en hög kaffestyrka vid en hög påfyllningsmängd för att få en intensiv kaffesmak.

Välj kaffestyrka

1. Tryck på symbolen för önskad dryck.
2. Tryck på  flera gånger tills displayen visar "Kaffepulver".
→ "Tillred kaffedryck av malet kaffe", Sid. 81

aromaDouble Shot

Du kan tillaga extra starkt kaffe genom att använda inställningen "doubleshot".

Ju längre du brygger kaffet, desto mer bitterämnen och oönskade aromer frigörs. Bitterämnen och oönskade aromer inverkar negativt på kaffets smak och njutbarhet. För att bara de välsmakande och njutbara smakämnen ska frigöras mals och bryggs kaffebönor på nytt när halva mängden har tillagats.

Notera: Inställningen "doubleshot" finns inte för alla drycker och dryckesmängder.

Anpassa påfyllningsmängd

1. Tryck på symbolen för önskad dryck.
2. Tryck på **ml** flera gånger till displayen visar önskad påfyllningsmängd.



Tillred två koppar samtidigt

Beroende på din apparattyp kan du för vissa drycker tillaga två koppar samtidigt.

Notera

Funktionen "Tillaga två koppar" finns inte för följande val:

- "Kaffepulver"
- "doubleshot"
- Påfyllningsmängd mindre än 35 ml

1. Tryck på symbolen för önskad dryck.
2. Tryck på .
- ✓ Displayen visar inställningen.
3. Ställ två koppar till vänster och till höger under utloppssystemet.
4. Tryck på .

Drycken tillagas i 2 steg. Bönorna mals i 2 malningar.

- ✓ Drycken bryggs och rinner sedan ner i koppen.
5. Vänta tills förloppet har avslutats helt.

8.12 Kvarn

Din apparat har en inställbar kvarn, så att du kan anpassa kaffebönornas malningsgrad individuellt.

Ställ in malningsgrad

Ställ in önskad malningsgrad medan kaffebönorna mals.

WARNING! **Risk för personskador!**

Kvarnen roterar.

- ▶ Stick aldrig ner fingrarna i kvarnen.

OBS!

Risk för skada på kvarnen. Kvarnen kan skadas om malningsgraden ställs in felaktigt.

- ▶ Ställ endast in malningsgraden när kvarnen går.
- ▶ Ställ in malningsgraden stegvis med vredet.

Malningsgrad Inställning

Fin malningsgrad för mörkrostade bönor.



Vrid vredet moturs.

Grov malningsgrad för ljusrostade bönor.



Vrid vredet medurs.

Malningsgradens inställning märks först efter kopp nummer två.

Tips! Om kaffet bara droppar ut ställer du in en grövre malningsgrad. Om kaffet är för svagt och har för liten crema ställer du in en finare malningsgrad.

9 Barnspärr

För att skydda barn mot skällning och brännskador kan du spärra apparaten.

9.1 Aktivera barnsäkring

Krav: Enheten är på.

- ▶ Tryck på **ml** i minst 3 sekunder.
- ✓ Displayen visar "Barnsäkring aktiv
Avaktivera genom att trycka på
"ml" i 3 s".

9.2 Avaktivera barnsäkring

- ▶ Tryck på **ml** i minst 3 sekunder.
- ✓ Barnspärren är avaktiverad.

10 Koppuppvärmning¹

Du kan förvärma dina koppar med koppuppvärmningen.

10.1 Aktivera och avaktivera koppuppvärmningen¹

VARNING!

Risk för brännskador!

Koppuppvärmningen¹ blir mycket het.

- ▶ Rör aldrig den heta koppuppvärmningen¹.
- ▶ Låt den heta koppuppvärmningen¹ svalna innan du rör vid den.

Tips! Ställ kopparna med koppbotten på koppuppvärmaren¹ för att värma upp kopparna optimalt.

- ▶ Aktivera eller avaktivera koppuppvärmningen¹ i grundinställningarna.

11 Grundinställningar

Du kan ställa in enhetens grundinställningar som du vill ha dem och få upp extrafunktioner.

11.1 Översikt grundinställningar

| Inställning | Val | Beskrivning |
|--------------------------|---|---|
| Rengöring | Mjölksystem Avkalka Rengör calc'nClean | Starta serviceprogrammen. → "Serviceprogram", Sid. 89 |
| Koppvärmare ¹ | Koppvärmare av ² Koppvärmare på | Slå på eller av koppuppvärmningen. → "Koppuppvärmning", Sid. 85 |
| Vattenfilter | Nytt filter Inget filter | Ställ in vattenfiltrets användning. |

¹ Allt efter apparatens utrustning







² Fabriksinställning (kan avvika beroende på apparattyp)

¹ Allt efter apparatens utrustning

| Inställning | Val | Beskrivning |
|--------------------|---|---|
| Kaffetemperatur | normal hög max. | Ställ in temperaturen för kaffedrycker. Notera: Inställningen gäller för alla tillredningstyper. |
| Språk | Se valet på apparaten. | Ställ in menyspråk. Ändringar visas direkt på displayen. |
| Auto. avstängning | Se valet på apparaten. | Ställ in den tid efter vilken apparaten ska stängas av automatiskt efter den sista dryckes-tillredningen. |
| Vattenhårdhet | 1 (mjukt) 2 (medel) 3 (hårt) 4 (mycket hårt) ² Avhårdningssystem | Ställ in apparaten efter den lokala vattenhår-dheten. → "Ställ in vattenhårdhet", Sid. 78 |
| Knapptoner | Knapptoner på ² Knapptoner av | Starta eller stäng av knappljudet. |
| Fabriksinställning | Återställ allt? Fortsätt: OK Avbryt: ← | Återställ inställningarna till fabriksläget. Notera: Alla individuella inställningar tas bort och återställs till fabriksinställningar. |

¹ Allt efter apparatens utrustning² Fabriksinställning (kan avvika beroende på apparattyp)

11.2 Ändra grundinställningar

- Tryck på **menu** .
- Välj önskad grundinställning med  eller  och tryck på **ok**.
- ✓ Displayen visar inställningsmöjligheter och navigeringssymbolerna tänds. Displayen betecknar aktuell inställning.
3. Gör önskat val med  eller  och tryck på **ok**.
- ✓ Inställningen har sparats.
4. Gå tillbaka med .

5. Tryck på **menu**  för att lämna menyn.

12 Rengöring och skötsel

Du måste rengöra och sköta om maskinen noga för att den ska fungera.

12.1 Diskmaskinsduglighet

Här får du veta vilka komponenter som går att maskindiska.

OBS!

Några av komponenterna är temperaturskåpiga och kan skadas vid maskindiskning.

- ▶ Följ bruksanvisningen för diskmaskinen.
- ▶ Maskindiska bara komponenter som är lämpliga för detta.
- ▶ Använd bara program som inte värmer upp komponenterna till över 60 °C.

Får maskindiskas

- Dropplåt
- Droppgaller
- Kaffesumpbehållare
- Mekanisk påfyllningsindikering
- Mjölksystem med adapter
- Pulvertrumma med lucka
- Mjolkbehållaren med lock



Får inte maskindiskas

- Droppskål
- Vattentank
- Lock över vattentank
- Arombevarande lock
- Bryggenhet
- Kåpa över dryckesutloppet



12.2 Rengöringsmedel

Använd bara lämpliga rengöringsmedel.

OBS!

Olämpliga rengöringsmedel kan skada apparatens ytor.

- ▶ Använd inga starka eller repande rengöringsmedel.
- ▶ Använd inga alkoholhaltiga rengöringsmedel.
- ▶ Använd inga hårda skurbollar eller putssvampar.

Olämpliga rengöringsmedel och avkalkningsmedel kan skada apparaten.

- ▶ Använd inte citronsyra, ättika eller ättikbaserade medel vid avkalkningen.
- ▶ Använd inte avkalkningsmedel med fosforsyra.
- ▶ Använd enbart avkalkningstabletter och rengöringstabletter som är utvecklade speciellt för apparaten.
→ "Tillbehör", Sid. 77

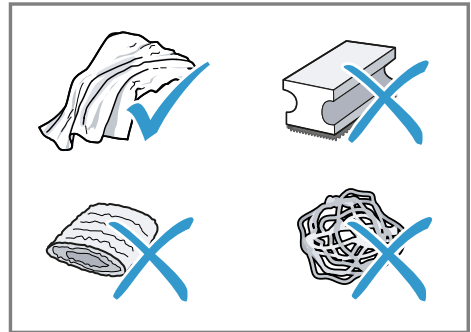
**Tips!**

- Tvätta nya svampdukar ordentligt så att du får bort eventuella salter som sitter fast på dem. Salter kan orsaka flygrost på rostfria ytor.
- Avlägsna alltid rester av kalk, kaffe, mjölk, rengörings- och avkalkningslösningar omedelbart för att förhindra korrosion.

12.3 Rengöring av apparaten

⚠ VARNING! **Risk för elstöt!**

Risk för stöt om fukt tränger in.

- ▶ Sänk aldrig ner apparaten eller nätslutningsledningen i vatten.
- ▶ Låt ingen vätska rinna ut på apparatens stickkontaktanslutning.
- ▶ Använd inte ångrengöring eller högtryckstvätt för att rengöra apparaten.

⚠ VARNING!

Risk för brännskador!

Vissa apparatdelar blir mycket varma.

- ▶ Rör aldrig heta enhetsdelar.
- ▶ Låt heta apparatdelar svalna innan du rör vid dem efter användning.

1. Gör apparaten strömlös.
2. Rengör höljet, högglansytorna och manöverpanelen med en mikrofiberduk.
→ "Tillbehör", Sid. 77
3. Rengör utloppssystemet med en mjuk fuktig trasa efter dryckserveringen.
4. Skölj vattentanken med rent kallvatten.
5. Om du inte ska använda apparaten under en längre tid, t.ex. under semestern, bör du rengöra hela apparaten inklusive dess rörliga delar som bryggenheten och vattentanken.

Notera: Apparaten sköljs automatiskt om du startar apparaten i kallt tillstånd eller stänger av den efter kaffe-tillagningen. Systemet rengör sig alltså självt.

12.4 Rengör droppskål och kaffesumpbehållare

Töm och rengör droppskålen och kaffesumpbehållaren dagligen så att inga avlagringar bildas.

1. Öppna luckan.
2. Dra ut droppskålen och kaffesumpbehållaren framåt.
3. Ta ut droppplåten och rengör den.
4. Töm och rengör droppskålen och kaffesumpbehållaren.
5. Rengör apparatens insida och droppskålfästet.

6. Tips!

Om du trycker de båda hållarna inåt går det lättare att ta ut den mekaniska nivåindikeringen.

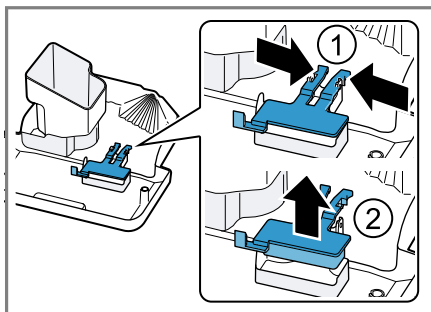

Ta ut den mekaniska nivåindikeringen och rengör den med en fuktig trasa.

7. Sätt ihop droppskålen, droppplåten, kaffesumpbehållaren och den mekaniska nivåindikeringen och sätt i dem i apparaten.
8. Stäng luckan.

12.5 Rengör pulvertrumman

Tips! Du kan rengöra pulvertrumman i diskmaskinen.

1. Dra ut pulvertrumman i den öppna luckan.
→ Fig. 7
2. Rengör pulvertrumman med diskmedel.
→ Fig. 8
3. Torka pulvertrumman och sätt i den i apparaten.

12.6 Rengör mjölksystemet

Rengör mjölksystemet regelbundet. Följ bildinstruktionerna i början av bruksanvisningen.

⚠ VARNING!**Risk för brännskador!**

Mjölksystemet blir mycket hett.

- ▶ Berör aldrig det heta mjölksystemet.
- ▶ Låt det heta mjölksystemet svalna före beröring.

OBS!

Apparaten kan bli skadad vid felaktig rengöring.

- ▶ Maskindiska inte utloppssystemets kåpa.

→ Fig. 9 - 18

12.7 Rengöring av mjölkbehållaren

Rengör mjölkbehållaren regelbundet av hygieniska skäl. Mjölkbehållaren går att maskindiska. Följ bildinstruktionen i början av bruksanvisningen.

→ Fig. 19 - 21

Tips!

Tryck in adaptern stadigt i fästet på mjölkbehållaren.

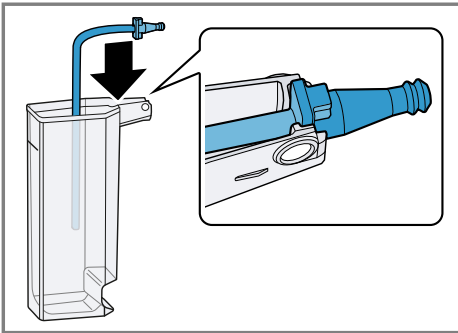

12.8 Rengöra bryggenheten

Avlägsna och rengör bryggenheten regelbundet utöver den automatiska sköljningen. Följ bildinstruktionen i början av bruksanvisningen.

⚠ VARNING!**Risk för brännskador!**

Vissa apparatdelar blir mycket varma.

- ▶ Rör aldrig heta enhetsdelar.
- ▶ Låt heta apparatdelar svalna innan du rör vid dem efter användning.

OBS!

Vid felaktig rengöring kan apparaten skadas.

- ▶ Använd inget handdiskmedel.
- ▶ Använd inga ättika- och syrahaltiga rengöringsmedel.
- ▶ Maskindiska inte!

→ Fig. 22 - 29

Notera: Luckan går bara att stänga om bryggenheten och droppskålen är korrekt insatta.

12.9 Serviceprogram

Med vissa tidsmellanrum rekommenderar apparaten att du använder serviceprogrammen. Använd serviceprogrammen för att rengöra apparaten ordentligt.

OBS!

Om rengöring och avkalkning inte utförs korrekt eller inte utförs vid rätt tidpunkt kan apparaten skadas.

- ▶ Kör avkalkningsprogrammet enligt instruktionerna.
- ▶ Lägg enbart rengöringstabletter i pulverröret.
- ▶ Lägg inte avkalkningstabletter eller andra medel i pulverröret.

Anmärkningar

- Displayen anger hur långt förloppet har gått.
- Om apparaten inte har avkalkats i rätt tid visar displayen "Avkalkning försenad. Apparaten har spärra. Tryck på meny i 3 s."

sv Rengöring och skötsel

- Om apparaten är spärrad kan du inte manövrera den igen förrän avkalkningen har genomförts.
- Om du avbryter serviceprogrammet av misstag måste du återställa det.
→ "Återställning av serviceprogram", Sid. 90





Tips!

- Om du använder vattenfilter förlängs tiden fram till dess att du måste köra ett serviceprogram.
- Du kan kombinera "Avkalka" och "Rengör" med serviceprogrammet "calc'nClean".
- Rengör din apparat med en mjuk, fuktig trasa direkt efter ett serviceprogram för att avlägsna rester av avkalkningslösningen och förebygga korrosion.

Använda serviceprogram

Anmärkningar

- Om du använder serviceprogrammet "Rengör mjölksystemet.", rengör och anslut mjölkbehållaren.
- Om du använder serviceprogrammet "Rengöring", rengör först bryggenheten.
→ "Rengöra bryggenheten", Sid. 89
- Om du använder serviceprogrammen "Avkalka" eller "calc'nClean", rengör först bryggenheten och förbered avkalkningslösningen.

1. Tryck på **menu** .
 2. Välj med  och  "Rengöring" och tryck på **ok**.
 3. Välj önskat program med  och  och tryck på **ok**, t.ex. "Avkalka".
- ✓ Displayen leder dig genom programmet.

Förbereda avkalkningslösning

1. Fyll ett kärl med 0,5 l ljumt vatten.

2. Lägg en Siemens-avkalkningstablett i vattnet och rör om tills tabletten har lösts upp helt.

Återställning av serviceprogram

Genomför följande moment om ett serviceprogram har avbrutits, t.ex. genom ett strömbortfall.

1. Skölj ur vattentanken.
2. Fyll vattentanken med friskt vatten utan kolsyra upp till markeringen "max".
3. Tryck på **ok**.
✓ Apparaten sköljs i ca 2 minuter.
4. Töm och rengör droppskålen.
5. Sätt i droppskålen och stäng luckan.
6. Starta om serviceprogrammet.

13 Avhjälpning av fel

Småfel på enheten kan du åtgärda själv. Använd informationen om felåtgärder innan du kontaktar service. Då slipper du onödiga kostnader.

VARNING!

Risk för elstötar!

Felinstallationer är farliga.

- ▶ Det är bara specialutbildad personal som får reparera maskinen.
- ▶ Maskinen får bara repareras med originalreservdelar.
- ▶ Om apparatens nätanslutningsledning blir skadad måste den för att risker ska förhindras bytas av tillverkaren eller dennes kundtjänst eller av en person med likvärdiga kvalifikationer.

| Fel | Orsak och felsökning |
|--|---|
| Apparaten har slutat att reagera. | Apparaten har ett fel. <ol style="list-style-type: none"> 1. Dra ur kontakten och vänta i 60 sekunder. 2. Sätt in kontakten igen. |
| Apparaten släpper endast ut vatten, inget kaffe. | Apparaten identifierar inte en tom bönbehållare. <ul style="list-style-type: none"> ▶ Fyll på kaffeböner. <hr/> Kafferöret på bryggenheten är igensatt. <ul style="list-style-type: none"> ▶ Rengör bryggenheten. <hr/> Bönorna är för oljehaltiga och faller inte ner i malverket. <ul style="list-style-type: none"> ▶ Knacka lätt på bönbehållaren. ▶ Byt till en annan kaffesort. ▶ Använd inte oljehaltiga böner. ▶ Rengör bönbehållaren med en fuktig trasa. <hr/> Bryggenheten är inte rätt insatt. <ul style="list-style-type: none"> ▶ Skjut bryggenheten bakåt helt. |
| Apparaten ger inget mjölkskum. | Mjölksystemet är smutsigt. <ul style="list-style-type: none"> ▶ Rengör mjölksystemet i diskmaskinen. <hr/> Mjölkrören doppas inte ner i mjölken. <ul style="list-style-type: none"> ▶ Använd mer mjölk. ▶ Kontrollera om mjölkröret doppas ner i mjölken. <hr/> Apparaten är starkt igenkalkad. <ul style="list-style-type: none"> ▶ Avkalka apparaten. |
| Mjölksystemet suger inte upp någon mjölk. | Mjölksystemet är inte rätt ihopsatt. <ul style="list-style-type: none"> ▶ Sätt ihop mjölksystemet korrekt. <hr/> Ordningsföljden vid anslutning av mjölkbehållare och mjölksystem är felaktig. |

| Fel | Orsak och felsökning |
|---|--|
| Mjölksystemet suger inte upp någon mjölk. | <ul style="list-style-type: none"> ▶ Sätt först i mjölksystemet i utloppet och sedan mjölkbehållaren. <hr/> <p>Mjölkrören doppas inte ner i mjölken.</p> <ul style="list-style-type: none"> ▶ Använd mer mjölk. ▶ Kontrollera om mjölkröret doppas ner i mjölken. |
| Mjölkskummet är för kallt. | <p>Mjölken är för kall.</p> <ul style="list-style-type: none"> ▶ Använd ljum mjölk. |
| Apparaten avger inte något hett vatten. | <p>Mjölksystemet är smutsigt.</p> <ul style="list-style-type: none"> ▶ Rengör mjölksystemet i diskmaskinen. |
| Det går inte att montera eller demontera mjölksystemet. | <p>Monteringsordningen är felaktig.</p> <ul style="list-style-type: none"> ▶ Anslut först i mjölksystemet och sedan mjölkbehållaren. Vid demontering tar du först ut mjölkbehållaren och sedan mjölksystemet. |
| Apparaten serverar inte någon dryck. | <p>Luft i vattenfiltret.</p> <ol style="list-style-type: none"> 1. Doppa ner vattenfiltret i vatten med öppningen uppåt tills inga fler luftbubblor kommer ut. 2. Sätt i filtret igen. → <i>"Insättning och aktivering av vattenfiltret", Sid. 79</i> <ul style="list-style-type: none"> ▶ Tryck in vattenfiltret rakt och stadigt i tankanslutningen. <hr/> <p>Rester av avkalkningsmedel har satt igen vattentanken.</p> <ol style="list-style-type: none"> 1. Ta ut vattentanken. 2. Rengör vattentanken noggrant. |
| Det finns droppvatten på apparatens invändiga botten. | <p>Droppskålen togs ut för tidigt.</p> <ul style="list-style-type: none"> ▶ Ta inte ut droppskålen förrän några sekunder efter den senaste dryckestillredningen. |
| Det går inte att ta ut bryggenheten. | <p>Bryggenheten står inte i uttagningsläget.</p> <ul style="list-style-type: none"> ▶ Slå på apparaten igen. |
| Det går inte att manövrera apparaten. Växla displayvisningar. | <p>Apparaten står i demoläget.</p> <ol style="list-style-type: none"> 1. Ta ut vattentanken och fyll den med rent kallvatten. 2. Sätt tillbaka vattentanken. |
| Kvarnen startar inte. | <p>Apparaten är för varm.</p> <ol style="list-style-type: none"> 1. Koppla bort apparaten från elnätet. 2. Vänta i 1 timme så att apparaten får svalna. |

| Fel | Orsak och felsökning |
|--|--|
| Kvarnen mal inga bö- nor trots att bönbehål- laren är full. | Bönorna är för oljehaltiga och faller inte ner i malver- ket. ▶ Knacka lätt på bönbehållaren. ▶ Byt till en annan kaffesort. ▶ Använd inte oljehaltiga bönor. ▶ Rengör bönbehållaren med en fuktig trasa. |
| Displayen visar "Stäng" fastän luckan är stängd. | Luckan är inte stängd korrekt. ▶ Tryck igen luckan hårt. Apparaten är för varm. 1. Koppla bort apparaten från elnätet. 2. Vänta i 1 timme så att apparaten får svalna. |
| Displayen visar "Töm droppskålen och sätt tillbaka den." fastän droppskålen är tom. | Apparaten är avstängd och identifierar inte Tömning. 1. Slå på apparaten och tar ur droppskålen. 2. Sätt i droppskålen igen. Droppskålen är nedsmutsad. ▶ Rengör droppskålen noggrant. |
| Displayen visar "Fyll vattentanken" trots att vattentanken är full. | Vattentanken är felaktigt isatt. ▶ Sätt i vattentanken korrekt. Flottören i vattentanken har fastnat. 1. Ta ut vattentanken. 2. Rengör vattentanken noggrant. Det finns kolsyrehaltigt vatten i vattentanken. ▶ Fyll vattentanken med friskt kranvatten. Det nya vattenfiltret har inte sköljts enligt bruksanvis- ningen. 1. Skölj vattenfiltret enligt bruksanvisningen. → <i>"Insättning och aktivering av vattenfiltret"</i> , Sid. 79 2. Ta vattenfiltret i drift. Luft i vattenfiltret. 1. Doppa ner vattenfiltret i vatten med öppningen upp- åt tills inga fler luftbubblor kommer ut. 2. Sätt i filtret igen. → <i>"Insättning och aktivering av vattenfiltret"</i> , Sid. 79 Vattenfiltret är gammalt. ▶ Sätt i ett nytt vattenfilter. Kalkavlagringar i vattentanken har satt igen systemet. 1. Rengör vattentanken noggrant. 2. Starta avkalkningsprogrammet. |

| Fel | Orsak och felsökning |
|---|---|
| Displaytexten "Rengör bryggenheten, sätt in den och stäng luckan." visas. | <p>Bryggenheten är smutsig.</p> <ul style="list-style-type: none"> ▶ Rengör bryggenheten. <hr/> <p>Bryggenhetens mekanism är trög.</p> <ul style="list-style-type: none"> ▶ Rengör bryggenheten. <hr/> <p>För mycket kaffepulver i bryggenheten.</p> <ul style="list-style-type: none"> ▶ Använd högst 2 strukna pulvermått kaffepulver. |
| Displaytexten "Spänningen (V) ärt inte den rätta." visas. | <p>Det är problem med spänningsförsörjningen.</p> <ul style="list-style-type: none"> ▶ Apparaten får bara användas med 220–240 V. |
| Displaytexten "Starta om apparaten." visas. | <p>Bryggenheten är starkt nedsmutsad eller det går inte att ta ut den.</p> <ul style="list-style-type: none"> ▶ Starta om apparaten. ▶ Rengör bryggenheten. <hr/> <p>Apparaten har ett fel.</p> <ol style="list-style-type: none"> 1. Dra ur kontakten och vänta i 60 sekunder. 2. Sätt in kontakten igen. |
| Displayen visar "calc'nClean" mycket ofta. | <p>Avhärdat vatten innehåller fortfarande små mängder kalk.</p> <ol style="list-style-type: none"> 1. Sätt i ett nytt vattenfilter. → "<i>Insättning och aktivering av vattenfiltret</i>", Sid. 79 2. Ställ in vattnets hårdhetsgrad. → "<i>Ställ in vattenhårdhet</i>", Sid. 78 <hr/> <p>Felaktigt eller för lite avkalkningsmedel har använts.</p> <ul style="list-style-type: none"> ▶ Använd endast lämpade tabletter för att kalka av och rengöra. <hr/> <p>Serviceprogrammet har inte slutförts helt.</p> <ul style="list-style-type: none"> ▶ Återställ serviceprogrammet. → "<i>Återställning av serviceprogram</i>", Sid. 90 |
| Kraftigt växlande kaffe- eller mjölk-skumskvalitet. | <p>Apparaten är igenkalkad.</p> <ul style="list-style-type: none"> ▶ Avkalka apparaten. |
| Varierande mjölk-skumskvalitet. | <p>Mjölkskummets kvalitet beror på vilken typ av mjölk eller vegetabilisk dryck som används.</p> <ul style="list-style-type: none"> ▶ Optimera resultatet genom att välja typ av mjölk eller vegetabilisk dryck. |
| Inget kaffe kommer ut eller kommer endast ut droppvis. | <p>Malningsgraden är för fint inställd.</p> <ul style="list-style-type: none"> ▶ Ställ in en grövre malningsgrad. → "<i>Ställ in malningsgrad</i>", Sid. 84 |
| Inställd påfyllningsmängd uppnås inte. | <p>Apparaten är starkt igenkalkad.</p> <ul style="list-style-type: none"> ▶ Avkalka apparaten. |

| Fel | Orsak och felsökning |
|--|---|
| Inget kaffe kommer ut eller kommer endast ut droppvis. Inställd påfyllningsmängd uppnås inte. | Luft i vattenfiltret. 1. Doppa ner vattenfiltret i vatten med öppningen uppåt tills inga fler luftbubblor kommer ut. 2. Sätt i filtret igen. → <i>"Insättning och aktivering av vattenfiltret"</i> , Sid. 79 Apparaten är smutsig. ▶ Rengör bryggenheten. ▶ Avkalka och rengör apparaten. |
| Kaffet har ingen crema (skumskikt). | Kaffesorten är inte optimal. ▶ Använd en kaffesort med större andel robustabönor. ▶ Använd bönor med en mörkare rostning. Bönorna inte längre nyrostade. ▶ Använd färska bönor. Malningsgraden är inte den rätta för kaffebönorna. ▶ Ställ in en finare malningsgrad. → <i>"Ställ in malningsgrad"</i> , Sid. 84 |
| Kaffet är för surt. | Malningsgraden är för grov. ▶ Ställ in en finare malningsgrad. → <i>"Ställ in malningsgrad"</i> , Sid. 84 Kaffesorten är inte optimal. ▶ Använd en kaffesort med större andel robustabönor. ▶ Använd bönor med en mörkare rostning. |
| Kaffet är för beskt. | Malningsgraden är för fint inställd. ▶ Ställ in en grövre malningsgrad. → <i>"Ställ in malningsgrad"</i> , Sid. 84 Kaffesorten är inte optimal. ▶ Byt till en annan kaffesort. |
| Kaffet smakar bränt. | Malningsgraden är för fint inställd. ▶ Ställ in en grövre malningsgrad. → <i>"Ställ in malningsgrad"</i> , Sid. 84 Kaffesorten är inte optimal. ▶ Byt till en annan kaffesort. Kaffetemperaturinställningen är för hög. |

| Fel | Orsak och felsökning |
|--|---|
| Kaffet smakar bränt. | <ul style="list-style-type: none">▶ Ställ in en lägre kaffetemperatur. → "Översikt grundinställningar", Sid. 85 |
| Kaffesumpen är inte kompakt och för våt. | <p>Malningsgraden är inte optimalt inställd.</p> <ul style="list-style-type: none">▶ Ställ in en grövre eller finare malningsgrad. → "Ställ in malningsgrad", Sid. 84 <p>Det finns för lite kaffepulver.</p> <ul style="list-style-type: none">▶ Använd 2 strukna måttskedar kaffepulver. <p>Bönorna är för oljehaltiga.</p> <ul style="list-style-type: none">▶ Använd en annan bönsort. |

14 Transport, lagring och avfallshantering

14.1 Aktivera frostskydd

Skydda apparaten mot frysning under transport och lagring.

OBS!

Vätskerester i apparaten kan skada den under transport eller lagring.

- ▶ Töm ledningssystemet före transport eller lagring.

Krav

- Apparaten är klar att använda.
 - Vattentanken är fylld.
1. Ta ut mjölkbehållaren.
 2. Rengör bryggenheten.
 3. Placera ett stort kärl under utloppssystemet.
 4. Tryck flera gånger på  tills displayen visar "Mjölkskum".
 5. Tryck flera gånger på **ml** tills displayen visar 240 ml.
 6. Tryck på ^{start}stop.
 7. Vänta tills det kommer ut ånga ur apparaten.
 8. Ta ut vattentanken.
- ✓ Apparaten töms automatiskt.
9. Om meddelandet "Fyll vattentanken" visas kan du bortse från det.
 10. Töm och rengör vattentanken och droppskålen.
 11. Sätt in vattentanken och droppskålen.
 12. Stäng av apparaten och koppla bort den från elnätet.

14.2 Omhändertagande av begagnade apparater

Genom en miljökompatibel avfallshantering kan värdefulla råmaterial återanvändas.

1. Ta ut nätanslutningsledningens stickkontakt.
2. Klipp av nätanslutningsledningen.
3. Omhänderta enheten miljövänligt. Information om aktuell avfallshantering kan du få hos återförsäljare och kommun.



Denna enhet är märkt i enlighet med det europeiska direktivet 2012/19/EU om avfall som utgörs av eller innehåller elektroniska produkter (waste electrical and electronic equipment - WEEE). Direktivet anger ramarna för inom EU giltigt återtagande och korrekt återvinning av uttjänta enheter.

15 Kundtjänst

Funktionsrelevanta originalreservdelar enligt gällande ekodesignförordning går att beställa från service minst 7 år efter lanseringen av maskinen inom EES.

Notera: Kundtjänstens åtgärder är kostnadsfria inom ramen för tillverkarens garantivillkor.

Utförligare information om garantitid och garantivillkor i ditt land finns hos service, återförsäljare eller på vår webbsajt.

När du kontaktar kundtjänsten behöver du ha apparatens produktnummer (E-nr.) och tillverkningsnummer (FD).

Kontaktuppgifterna till kundtjänsten finns i den medföljande kundtjänstförteckningen eller på vår webbplats.

15.1 Produktnummer (E-nr.) och tillverkningsnummer (FD)

Produktnumret (E-nr.) och tillverkningsnumret (FD) står på maskinens typskylt.

Skriv upp dina apparatuppgifter och telefonnumret till kundtjänsten så att du snabbt kan hitta dem.

16 Tekniska data

| | |
|--|-----------------|
| Spänning | 220– 240 V ~ |
| Frekvens | 50 Hz |
| Ansluten effekt | 1500 W |
| Maximalt pumptryck, statiskt | 15 bar |
| Maximal volym, vatten- tank (utan filter) | 1,7 l |
| Maximal kapacitet, bönbehållare | 270 g |
| Nätkabelns längd | 100 cm |
| Apparathöjd | 37,3 cm |
| Apparäbredd | 27,6 cm |
| Apparädjup | 45,2 cm |
| Vikt, tom | 8-9 kg |
| Kvarnens typ | Keramik |

Lisätietoja on digitaalisessa käyttöoppaassa.



Sisällysluettelo

| | | | |
|---|------------|---|------------|
| 1 Turvallisuus..... | 101 | 8.2 Juoman valmistaminen | 111 |
| 1.1 Yleisiä ohjeita | 101 | 8.3 Kahvijuoman valmistaminen | |
| 1.2 Määräyksenmukainen käyttö.. | 101 | tuoreista pavuista | 111 |
| 1.3 Käyttäjien rajoitukset | 101 | 8.4 Kahvijuoman valmistaminen | |
| 1.4 Turvallisuusohjeet..... | 102 | kahvijauheesta..... | 111 |
| 2 Ympäristönsuojelu ja säästö... 105 | | 8.5 Juoman valmistaminen | |
| 2.1 Pakkausmateriaalin | | maitovaahdon kanssa | 112 |
| hävittäminen | 105 | 8.6 Maitoastian käyttö | 112 |
| 2.2 Energiansäästö..... | 105 | 8.7 Kahvijuoman valmistaminen | |
| 3 Asennus ja liitäntä | 105 | maitovaahdon kanssa | 113 |
| 3.1 Toimitussisältö..... | 105 | 8.8 Erikoisjuomien | |
| 3.2 Laitteen asennus ja liitäntä..... | 105 | valmistaminen..... | 113 |
| 4 Tutustuminen | 106 | 8.9 Maitovaahdon valmistaminen. | 113 |
| 4.1 Laite | 106 | 8.10 Kuumen veden valmistus..... | 114 |
| 4.2 Valitsimet | 106 | 8.11 Juoma-asetukset | 114 |
| 4.3 Näyttö | 106 | 8.12 mylly | 115 |
| 5 Juomien yleiskuva | 107 | 9 Lapsilukko | 115 |
| 6 Varusteet | 107 | 9.1 Lapsilukon aktivointi | 115 |
| 7 Ennen ensimmäistä käyttöä 108 | | 9.2 Lapsilukon poistaminen | |
| 7.1 Ensimmäisen käyttöönoton | | toiminnasta | 115 |
| toimenpiteet..... | 108 | 10 Kupinlämmitin¹ | 116 |
| 7.2 Vesisäiliön täyttäminen..... | 108 | 10.1 Kupinlämmittimen aktivointi | |
| 7.3 Täytä kahvipapusaaliö..... | 108 | ja deaktivointi ¹ | 116 |
| 7.4 Aseta kieli..... | 108 | 11 Perusasetukset | 116 |
| 7.5 Säädä veden kovuus..... | 109 | 11.1 Perusasetusten yleiskuva..... | 116 |
| 7.6 Vedensuodatin..... | 109 | 11.2 Perusasetusten | |
| 7.7 Yleisiä ohjeita | 110 | muuttaminen..... | 117 |
| 8 Käytön perusteet..... | 110 | 12 Puhdistus ja hoito | 117 |
| 8.1 Laitteen kytkeminen päälle | | 12.1 Konepesuun soveltuvuus | 117 |
| tai pois päältä..... | 110 | 12.2 Puhdistusaine | 118 |
| | | 12.3 Laitteen puhdistus | 118 |

¹ Laitteen varustuksesta riippuen

fi

| | |
|---|-----|
| 12.4 Tippa-astian ja kahvinporosäiliön puhdistus. | 119 |
| 12.5 Kahvijauhelukeron puhdistaminen | 119 |
| 12.6 Maitojärjestelmän puhdistaminen | 119 |
| 12.7 Maitoastian puhdistaminen .. | 120 |
| 12.8 Keittoyksikön puhdistaminen | 120 |
| 12.9 Huolto-ohjelmat | 120 |

13 Toimintahäiriöiden korjaaminen..... 122

14 Kuljetus, säilytys ja hävittäminen..... 128

| | |
|---|-----|
| 14.1 Pakkassuojan aktivointi | 128 |
| 14.2 Käytöstä poistetun laitteen hävittäminen | 128 |

15 Huoltopalvelu 128

| | |
|--|-----|
| 15.1 Mallinumero (E-nro) ja valmistusnumero (FD) | 129 |
|--|-----|

16 Tekniset tiedot..... 129



1 Turvallisuus

Noudata seuraavia turvallisuusohjeita.

1.1 Yleisiä ohjeita

- Lue tämä ohje huolellisesti.
- Säilytä ohjeet ja tuotetiedot myöhempää käyttötarvetta tai mahdollista uutta omistajaa varten.
- Jos laitteessa on kuljetusvaurioita, älä kytke laitetta käyttöön.

1.2 Määräyksenmukainen käyttö

Käytä laitetta vain:

- kuumien juomien valmistamiseen.
- yksityisissä kotitalouksissa ja kodinomaisen ympäristön suljetuissa tiloissa.
- enintään 2000 m korkeudella merenpinnasta.

Katkaise laitteen virransyöttö, kun:

- puhdistat laitetta.

1.3 Käyttäjien rajoitukset

Kahdeksanvuotiaat ja sitä vanhemmat lapset ja sellaiset henkilöt, joilla on alentunut fyysinen, aistillinen tai henkinen toimintakyky tai joilta puuttuu kokemusta ja/tai tietoa laitteen käytöstä, saavat käyttää laitetta vain valvonnan alaisena tai kun heille on neuvottu, miten laitetta käytetään turvallisesti ja he ovat ymmärtäneet laitteesta aiheutuvat vaarat.

Lapset eivät saa leikkiä laitteella.

Lapset eivät saa puhdistaa tai huoltaa laitetta, paitsi jos he ovat vähintään kahdeksanvuotiaita ja aikuinen valvoo toimenpiteitä.

Pidä alle kahdeksanvuotiaat lapset poissa laitteen ja liitäntäjohdon läheltä.

1.4 Turvallisuusohjeet

⚠ VAROITUS – Tukehtumisvaara!

Lapset saattavat leikkiessään esim. vetää pakkausmateriaaleja päähänsä tai kääriytyä niihin ja tukehtua.

- ▶ Pidä pakkausmateriaali poissa lasten ulottuvilta.
- ▶ Älä anna lasten leikkiä pakkausmateriaalilla.

Lapset voivat vetää henkeen tai niellä pieniä osia ja tukehtua niihin.

- ▶ Pidä pienet osat poissa lasten ulottuvilta.
- ▶ Älä anna lasten leikkiä pienillä osilla.

⚠ VAROITUS – Sähköiskun vaara!

Epäasianmukaiset asennukset ovat vaarallisia.

- ▶ Liitä laite ainoastaan tyyppikilvessä olevien tietojen mukaiseen sähköverkkoon.
- ▶ Liitä laite vain määräysten mukaisesti asennetun, maadoitetun pistorasian kautta vaihtovirtaverkkoon.
- ▶ Talon suojamaadoitusjärjestelmän täytyy olla asennettu määräysten mukaisesti.

Viallinen laite tai verkkojohto on vaarallinen.

- ▶ Älä käytä viallista laitetta.
- ▶ Jos laitteen pinta on haljennut tai murtunut, sitä ei saa missään tapauksessa käyttää.
- ▶ Älä vedä verkkojohdosta, kun irrotat laitteen sähköverkosta. Vedä aina verkkojohdon pistokkeesta.
- ▶ Jos laite tai verkkojohto on rikki, irrota heti verkkojohdon pistoke tai kytke sulake sulakerasiassa pois päältä.
- ▶ Soita huoltopalveluun. → *Sivu 128*

Epäasianmukaiset korjaukset ovat vaarallisia.

- ▶ Laitteen korjaustöitä saavat tehdä vain alan ammattilaiset.
- ▶ Laitteen korjaukseen saa käyttää vain alkuperäisiä varaosia.
- ▶ Jos laitteen verkkojohto vaurioituu, sen saa turvallisuussyistä vaihtaa vain valmistaja, sen huoltopalvelu tai vastaavan pätevyyden omaava henkilö.

Laitteeseen pääsevä kosteus voi aiheuttaa sähköiskun.

- ▶ Laitetta tai verkkojohtoa ei saa upottaa veteen.

- ▶ Laitteen pistoliitântään ei saa päästä nestettä.
- ▶ Käytä laitetta vain suljetuissa tiloissa.
- ▶ Älä altista laitetta voimakkaalle kuumuudelle tai kosteudelle.
- ▶ Älä käytä laitteen puhdistukseen höyry- tai painepesuria.

⚠ VAROITUS – Tulipalovaara!

Laite kuumenee.

- ▶ Laitteen on saatava riittävästi ilmaa.
 - ▶ Laitetta ei saa koskaan käyttää kaapissa.
- Jatkojohdon ja hyväksymättömän adapterin käyttö on vaarallista.
- ▶ Älä käytä jatkojohtoja tai haaroitusrasioita.
 - ▶ Käytä vain valmistajan hyväksymiä adaptereita ja verkkojohtoja.
 - ▶ Jos verkkojohto on liian lyhyt eikä pidempää johtoa ole saatavilla, ota yhteyttä sähköalan erikoisliikkeeseen talon sähköasennusten muuttamista varten.

⚠ VAROITUS – Palovammavaara!

Laitteen muutamit osat kuumenevat hyvin kuumiksi.

- ▶ Älä kosketa laitteen kuumia osia.
- ▶ Käytön jälkeen anna laitteen kuumien osien jäähtyä ennen niiden koskettamista.

⚠ VAROITUS – Palamisvaara!

Juuri valmistetut juomat ovat hyvin kuumia.

- ▶ Anna juomien tarvittaessa hieman jäähtyä.
- ▶ Vältä ihokosketusta ulos tuleviin nesteisiin ja höyryihin.

⚠ VAROITUS – Loukkaantumiswaara!

Laitteen virheellinen käyttö voi vaarantaa käyttäjän turvallisuuden.

- ▶ Tapaturmien välttämiseksi laitetta saa käyttää vain sille suunniteltuun tarkoitukseen.

Sormien jääminen väliin, kun laitteen luukku suljetaan.

- ▶ Varo sormiasi, kun suljet laitteen luukun.

Mylly pyörii.

- ▶ Älä koskaan koske myllyn sisään.

⚠ VAROITUS – Vaara: Magnetismi!

Laite sisältää kestopagneetteja. Ne voivat vaikuttaa elektronisiin implantteihin, esimerkiksi sydämentahdistimiin tai insuliinipumppuihin.

- ▶ Elektronisten implanttien käyttäjien on pysyteltävä vähintään 10 cm:n päässä laitteesta.
- ▶ 10 cm:n vähimmäisetäisyyttä on noudettava myös irrotettuun vesisäiliöön.

⚠ VAROITUS – Terveysriski!

Laitteessa olevat epäpuhtaudet voivat vaarantaa terveyden.

- ▶ Noudata laitteen hygieniaan liittyviä puhdistusohjeita.

2 Ympäristönsuojelu ja säästö

2.1 Pakkausmateriaalin hävittäminen

Pakkausmateriaalit ovat ympäristöystävällisiä ja kierrätyskelpoisia.

- ▶ Hävitä yksittäiset osat lajiteltuina.

2.2 Energiensäästö

Laitteesi kuluttaa vähemmän sähköä, kun noudatat näitä ohjeita.

Aseta automaattisen poiskytkennän aika pienimpään mahdolliseen arvoon.

- ✓ Laite kytkeytyy pois päältä aikaisemmin, kun sitä ei käytetä.
→ *"Perusasetukset", Sivu 116*

Älä keskeytä juoman valmistusta.

- ✓ Kuumennettu vesi- tai maitomäärä hyödynnetään optimaalisesti.

Poista laitteeseen kerääntynyt kalkki säännöllisesti.

- ✓ Kalkin kerääntyminen lisää energiankulutusta.

3 Asennus ja liitäntä

3.1 Toimitussisältö

Kun olet poistanut kaikki osat pakkauksesta, tarkista ettei niissä ole kuljetusvaurioita ja että kaikki osat ovat mukana.

Huomautus: Lisävarusteet saattavat poiketa laitemalleittain. Lisävarusteet on merkitty katkoviivalla.

→ Kuva **I**

| | |
|----------|--|
| A | Kahviautomaatti |
| B | Maitoastia |
| C | Maitoletku |
| D | Maitoastian adapteri ¹ |
| E | Käyttöohje |
| F | Puhdistustabletti ¹ |
| G | Kalkinpoistotabletti ¹ |
| H | Liуска veden kovuuden mittaamista varten |
| I | Vedensuodatin ¹ |

¹ Laitteen varustuksesta riippuen

3.2 Laitteen asennus ja liitäntä

HUOMIO!

Laitteen vioittumisen vaara.

Epäasianmukainen käyttö voi vioittaa laitetta.

- ▶ Käytä laitetta vain huoneissa, joissa lämpötila ei laske nollan alapuolelle.
- ▶ Kun laitetta on kuljetettu tai säilytetty lämpötilassa, joka on alle 0 °C, anna laitteen ennen käyttöönottoa olla 3 tuntia huoneenlämmössä.
- ▶ Odota jokaisen liittämisen jälkeen n. 5 sekuntia.

1. Poista suojamuovit.
2. Aseta laite tasaiselle, riittävän kantavalle ja vedenpitävälle alustalle.

3. Liitä laitteen verkkopistoke määräysten mukaisesti asennettuun suojakosketinpistorasiaan.

4 Tutustuminen

4.1 Laite

Tästä löydät yleiskuvan laitteen osista.

Huomautus: Värit ja yksityiskohdat saattavat poiketa laitemalleittain.







→ Kuva 2

| | |
|----|----------------------------|
| 1 | Vesisäiliö |
| 2 | Vesisäilön kansi |
| 3 | Kupinlämmitin ¹ |
| 4 | Aromikansi |
| 5 | Kahvipapusaäiliö |
| 6 | Kahvijauhelokero |
| 7 | Näyttö |
| 8 | Ohjauspaneeli |
| 9 | Kupin valo ¹ |
| 10 | Suojus |
| 11 | Maitojärjestelmä |
| 12 | Suutinjärjestelmä |
| 13 | Keittoyksikön luukku |
| 14 | Tyyppikilpi |
| 15 | Tippa-allas |
| 16 | Maitoastia |

¹ Laitteen varustuksesta riippuen

4.2 Valitsimet

Tästä löydät yleiskuvan laitteen kuvakkeista. Kuvakkeita painamalla voidaan tehdä valintoja, aloittaa juoman valmistaminen tai tehdä asetuksia.

| Symbol | Selitys |
|--|--|
| i | |
|  | Laitteen kytkeminen päälle tai pois päältä. |
| menu  | Valikon avaaminen tai valikosta poistuminen. Huomautus: Valikkopainikkeen ovat näytössä vain, kun valikko on avattu. |
|  | Siirtyminen valikossa ylöspäin. |
|  | Siirtyminen valikossa alaspäin. |
| ok | Vahvistaminen tai tallentaminen valikossa. |
|  | Meneminen valikossa takaisin. |
|  | Kahden kupillisen valmistaminen. |
|  | Kahvin vahvuuden valitseminen. |
| ml | Täyttömäärän muuttaminen. |
| start stop | Toiminnon käynnistäminen tai pysäyttäminen. |





4.3 Näyttö

Näytössä näytetään valitut juomat, asetukset ja asetusmahdollisuudet sekä käyttötilaan liittyvät ilmoitukset. Näytössä esitetään lisätietoja ja käytön eri vaiheita. Tiedot katoavat hetken kuluttua tai painiketta painamalla. Käytön eri vaiheet katoavat näytöstä, kun vaiheet on suoritettu.

5 Juomien yleiskuva

Laitteella voidaan valmistaa useita erilaisia juomia.

Pikavalinta

| Symboli | Nimi | Selitys | Ryhmä |
|--|----------------|---|--|
|  | Espresso | Vahva kahvi. Tarjoillaan pienistä, paksureunaisista kupeista. Esilämmitä kupit kuumalla vedellä. | → "Kahvijuoman valmistaminen tuoreista pavuista", Sivu 111 → "Kahvijuoman valmistaminen kahvijauheesta", Sivu 111 |
|  | Caffe Crema | Kahvi crema-kerroksella tai iso kupillinen kahvia espressomenetelmällä. | → "Kahvijuoman valmistaminen tuoreista pavuista", Sivu 111 → "Kahvijuoman valmistaminen kahvijauheesta", Sivu 111 |
|  | Cappuccino | Espressoja ja vaahdotettua maitoa. Tarjoillaan pienistä kupeista. | → "Kahvijuoman valmistaminen maitovaahdon kanssa", Sivu 113 |
|  | LatteMacchiato | Erikoiskahvi, jossa on kolme kerrosta: alhaalla lämmintä maitoa, keskellä espressoja, ylhäällä maitovaahtoa. Tarjoillaan lasissa. | → "Kahvijuoman valmistaminen maitovaahdon kanssa", Sivu 113 |
|  | Erikoisjuomat | Muiden juomien valmistaminen. | → "Erikoisjuomien valmistaminen", Sivu 113 |

6 Varusteet

Käytä alkuperäisiä varusteita. Ne on suunniteltu laitettasi varten.

| Lisätarvikkeet | Alan liike | Huoltopalvelu |
|----------------------|----------------------|----------------------|
| Puhdistustabletit | TZ80001A TZ80001B | 00312097 00312098 |
| Kalkinpoistotabletit | TZ80002A TZ80002B | 00312094 00312095 |

| Lisätarvikkeet | Alan liike | Huoltopalvelu |
|------------------------------|----------------------|----------------------|
| Vedensuodatin | TZ70003 | 00575491 |
| Vedensuodatin, 3 kpl pakkaus | TZ70033A | - |
| Mikrokuituliina | - | 00460770 |
| Hoitotuotesarja | TZ80004A TZ80004B | 00312105 00312106 |
| Maitoastian adapteri | TZ50001 | 17004535 |

7 Ennen ensimmäistä käyttöä

Valmistele laite käyttöä varten.

7.1 Ensimmäisen käyttöönoton toimenpiteet

1. Puhdista laite ja yksittäiset osat.
2. Sähköliitännän jälkeen tee ensikäyttöönottoa koskevat asetukset.

Huomautus: Kielen ja vedenkovuuden valinta tulevat automaattisesti näyttöön vain ensimmäisen päällekytkennän yhteydessä.

Ohje: Voit muuttaa asetuksia milloin tahansa.

→ "Perusasetukset", Sivu 116

7.2 Vesisäiliön täyttäminen

Täytä vesisäiliö joka päivä raikkaalla, kylmällä ja hiilihapottomalla vedellä.

- ▶ Noudata tämän käyttöohjeen alussa olevia kuvaohjeita.
→ Kuva 3



7.3 Täytä kahvipapusailiö

HUOMIO!

Sopimattomat pavut voivat tukkia myllyn.

- ▶ Käytä vain espresso- tai kahviautomaatteihin tarkoitettuja paahdettuja kahvipapusekoituksia.
- ▶ Älä käytä kuorrutettuja kahvipapuja.
- ▶ Älä käytä karamellisoituja kahvipapuja.
- ▶ Älä käytä sokeripitoisilla makuaineilla käsiteltyjä kahvipapuja.
- ▶ Älä täytä kahvipapusailiöön kahvijauhetta.
- ▶ Noudata tämän käyttöohjeen alussa olevia kuvaohjeita.
→ Kuva 4

7.4 Aseta kieli



1. Kytke laite päälle painamalla .
- ✓ Näyttöön ilmestyy esiasetettu kieli.
2. Paina painiketta  tai , kunnes haluttu kieli on näytössä.
3. Paina **ok**.

Ohje: Voit muuttaa kieliasetusta milloin tahansa.

→ "Perusasetusten yleiskuva", Sivu 116

7.5 Säädä veden kovuus

Veden kovuuden oikea asetus on tärkeää, jotta laite ilmoittaa suoritettavasta kalkinpoistosta ajoissa. Voit mitata veden kovuuden oheisella testiliuskalla tai tiedustella sitä paikalliselta vesilaitokselta.

1. Kasta testiliuska hetkeksi puhtaaseen vesijohtoveteen.
2. Anna ylimääräisen veden valua pois.
- ✓ Testiliuska näyttää vedenkovuuden, kun on kulunut 1 minuutti.
3. Jos taloon on asennettu vedenpehmennyslaitteisto, valitse asetus "Pehmennysjärj."
4. Paina  tai , kunnes haluttu vedenkovuus on näytössä.
Taulukko näyttää veden kovuusasteita vastaavat asetukset:

| Teho | Saksalain en kovuus °dH | Kokonaiskovuus mmol/l |
|----------------|-------------------------|-----------------------|
| 1 | 1-7 | < 1,3 |
| 2 | 8-14 | 1,3-2,5 |
| 3 | 15-21 | 2,5-3,8 |
| 4 ¹ | 22-30 | > 3,8 |

¹ Tehdasasetus

5. Paina **ok**.
6. Tarkista, onko vesisäiliö täytetty.
7. Tarkista, onko kahvipapusaäiliö täytetty.
8. Paina **ok**.
- ✓ Laitteen huuhtelu käynnistyy.

7.6 Vedensuodatin

Vedensuodatin vähentää kalkin kerääntymistä laitteeseen ja suodattaa veden epäpuhtauksia.

Vedensuodattimen asettaminen paikalleen ja aktivoiminen







HUOMIO!

Laitteeseen kerääntyvä kalkki voi aiheuttaa laitteeseen vaurioita.

- ▶ Vaihda vedensuodatin ajoissa.
- ▶ Vaihtoväli saa olla enintään 2 kuukautta.
- ▶ Huomioi näytön ilmoitukset.

Huomautus: Vaihda vedensuodatin, kun näyttöön tulee teksti "Vaihda vedensuod."

Jos et asenna uutta suodatinta, valitse "Ei suodatinta" ja noudata näyttöön tulevia ohjeita.

1. Upota vedensuodatin vesilasiin ja purista sitä kevyesti sivuilta, kunnes pintaan ei nouse enää ilmakuplia.
→ Kuva 
 2. Paina **menu** .
 3. Valitse painikkeella  tai  "Vedensuodatin" ja paina **ok**.
 4. Valitse painikkeella  tai  "Uusi suodatin" tai "Vaihda vedensuod." ja paina **ok**.
 5. **Huomautus:** Jos et asenna uutta suodatinta, valitse "Ei suodatinta" valikkoasetuksissa.
Paina vedensuodatin tiukasti vesisäiliöön.
→ Kuva 
 6. Täytä vesisäiliöön vettä "max"-merkintään asti ja paina **ok**.
 7. Ota maitoastia laitteen vasemmalta puolelta.
 8. Aseta suutinjärjestelmän alle 1 litran kokoinen astia ja paina **ok**.
 - ✓ Suodatin huuhdellaan ja "Huuhtelu on päättynyt." tulee näyttöön.
 - ✓ Laite on käyttövalmis.
- Ohjeet**
- Vaihda vedensuodatin hygieenisistä syistä.

fi Käytön

- Kun käytetään vedensuodatinta, laitteesta joutuu poistamaan kalkin harvemmin.
- Huuhtelee asennettu vedensuodatin ennen käyttöä valmistamalla kupillinen kuumaa vettä silloin, kun laite on ollut pitemmän aikaa käyttämättä esim. kun olet ollut lomalla.
- Voit hankkia vedensuodattimen jälleenmyyjältä tai huoltopalvelusta.
→ "Varusteet", Sivu 107

7.7 Yleisiä ohjeita

Noudata ohjeita voidaksesi käyttää laitetta parhaalla mahdollisella tavalla.

Huomautukset

- Laitteeseen on ohjelmoitu tehtaalla vakioasetukset optimaalista toimintaa varten.
- Kahvimylly on asetettu tehtaalla toimimaan optimaalisesti. Jos kahvi tulee ulos vain tiputellen, on liian laimeaa tai vaahtoa (crema) on liian vähän, voit säätää jauhatusastetta kahvimyllyn ollessa toiminnassa.
→ "Valitse jauhatusaste", Sivu 115
- Käytön yhteydessä tuuletusaukkoihin ja tabletilokeron kanteen voi muodostua vesipisaroita.
- Jos laite on jonkin aikaa käyttämättä, se kytkeytyy automaattisesti pois päältä. Voit muuttaa aikaa perusasetuksissa.

- Laitteesta voi tulla teknisistä syistä ulos höyryä.

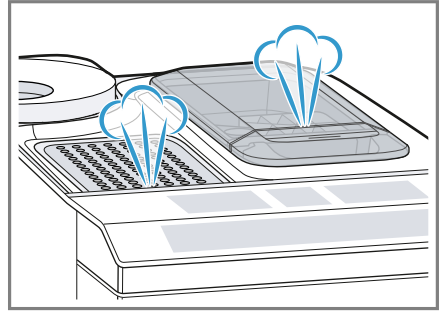

- Ensimmäisen juoman aromi ei vielä ole täyteläinen, jos:
 - Käytät laitetta ensimmäisen kerran.
 - Olet juuri suorittanut huolto-ohjelman.
 - Et ole käyttänyt laitetta pitkään aikaan.Älä juo tätä juomaa.

Ohje: Laitteen käyttöönoton jälkeen kestää muutaman kupillisen verran, ennen kuin vaahto (crema) on jatkuvasti samettinen.

8 Käytön perusteet

8.1 Laitteen kytkeminen päälle tai pois päältä

- ▶ Kytke laite päälle tai pois päältä painikkeella .
Näyttöön tulee päällekytkennän yhteydessä Siemens-logo. Laite huuhtelee automaattisesti päälle- ja poiskytkennän yhteydessä. Poiskytkettyvä laite puhdistuu tippa-astiaan tulevalla höyryllä. Huuhteluvaiheen aikana näytössä on pisanan kuva. Laite ei huuhtelee, jos se on vielä lämmin tai jos ennen poiskytkentää ei valmistettu juomia.

8.2 Juoman valmistaminen

Kerromme tässä, miten voit valmistaa valitsemasi juoman.

VAROITUS Palamisvaara!

Juuri valmistetut juomat ovat hyvin kuumia.

- ▶ Anna juomien tarvittaessa hieman jäähtyä.
- ▶ Vältä ihokosketusta ulos tuleviin nesteisiin ja höyryihin.

Ohjeet

- Voit valita haluamasi juoman suoraan pikavalintapainikkeilla. Juoma ja voimassa olevat asetukset näkyvät näytössä.
- Laitteella voidaan valmistaa muitakin kuin pikavalintapainikkeiden kautta valmistettavia juomia.
→ *"Erikoisjuomien valmistaminen", Sivu 113*
- Voi muokata juoman oman makusi mukaisesti.
→ *"Juoma-asetukset", Sivu 114*

Huomautukset

- Laitte poistuu asetustilasta, kun asetusten viimeisestä muuttamisesta on kulunut noin 5 sekuntia. Asetukset tallennetaan automaattisesti.
- Muutamissa asetuksissa kahvi valmistetaan useammassa vaiheessa. Odota, kunnes toiminto on päättynyt kokonaan.

8.3 Kahviuoman valmistaminen tuoreista pavuista

1. Aseta suutinjärjestelmän alle lämmitetty kuppi.

2. Paina ilman maitoa valmistettavan kahviuoman kuvaketta.
 - ✓ Juoma ja senhetkiset asetukset näkyvät näytössä.
→ *"Juoma-asetukset", Sivu 114*
3. Muuta asetuksia tarvittaessa:
 - Muuta täyttömäärää kuvakkeella **ml**.
→ *"Täyttömäärän muuttaminen", Sivu 114*
 - Muuta kahvin voimakkuutta kuvakkeella \emptyset .
→ *"Kahvin vahvuuden muuttaminen", Sivu 114*
4. Paina ^{start}_{stop}.
Kahvipavut jauhetaan erikseen jokaiselle kupilliselle.
 - ✓ Kahvi valmistuu ja valuu sen jälkeen kuppiin.

Ohjeet

- Voi lopettaa valmistuksen ennalikaisesti kuvakkeella ^{start}_{stop}.
- Kerromme tässä, miten valmistetaan kahviuomia maidon kanssa.
→ *"Juoman valmistaminen maitovaahdon kanssa", Sivu 112*

8.4 Kahviuoman valmistaminen kahvijauheesta

HUOMIO!

Kahvijauhelokero voi tukkeutua.

- ▶ Älä käytä kahvipapuja.
- ▶ Älä käytä murukahvia.
- ▶ Pyyhkäise kahvijauheen jäämät pehmeällä siveltimellä lokeroon.

Huomautus

Seuraavat vaihtoehdot eivät ole käytettävissä kahvijauheesta tehtävän kahvin valmistuksessa:

- Kaksi kupillista kerrallaan
- Kahvin vahvuus
- "doubleshot"

fi Käytön

1. Aseta suutinjärjestelmän alle lämmitetty kuppi.
 2. Paina halutun juoman kuvaketta.
 3. Paina \emptyset niin monta kertaa, kunnes "Kahvijauhe" tulee näyttöön.
 4. Avaa kahvijauhelokero.
 5. Täytä lokeroon enintään 2 tasapäistä mittalusikallista kahvijauhetta, enint. 12 g.
 6. Sulje kahvijauhelokero.
 7. Paina ^{start}_{stop}.
- ✓ Kahvi valmistuu ja valuu sen jälkeen kuppiin.

Ohjeet

- Voi lopettaa valmistuksen ennaikaisesti kuvakkeella ^{start}_{stop}.
- Toista vaiheet, kun haluat valmistaa kahvijauheella toisen juoman.
- Täytä kahvijauhe lokeroon vasta juuri ennen juoman valmistusta.

8.5 Juoman valmistaminen maitovaahdon kanssa

Voit valmistaa laitteella kahvijuoimia maitovaahdon kanssa.

VAROITUS **Palovammavaara!**

Maitojärjestelmä kuumenee hyvin kuumaksi.

- ▶ Älä koskaan kosketa kuumaa maitojärjestelmää.
- ▶ Anna kuuman maitojärjestelmän jäähtyä ennen sen koskettamista.

HUOMIO!

Maitojäämät voivat kuivua ja niiden poistaminen on hankalaa.

- ▶ Puhdista maitojärjestelmä jokaisen käytön jälkeen.

Ohjeet

- Voit käyttää maidon sijasta myös kasvimaailoa (esim. soijamaito).

- Maitovaahdon laatu riippuu käytettävän maidon tai kasvimaailon tyypistä.

8.6 Maitoastian käyttö

Maitoastia on suunniteltu erityisesti tätä laitetta varten. Käytä maitoastiaa vain kotikäyttöön ja maidon säilyttämiseen jääkaapissa.

Huomaus

Liitä maitoastia vain, jos maitojärjestelmä on asennettu juoman ulostuloputken adapterin ja letkun avulla.

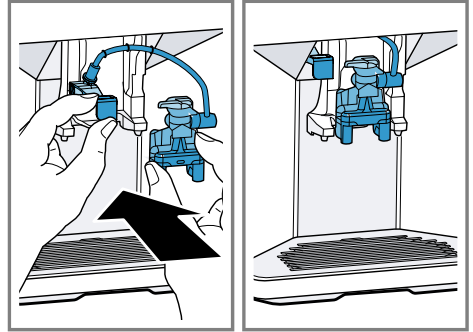

1. Avaa kansi.
 2. Täytä astiaan maitoa.
 3. Sulje kansi.
 4. Aseta maitoastia laitteen vasemmalle puolelle.
- ✓ Maitoastia lukittuu paikoilleen.

Ohje

Käännä maitoastian kansi ylös, kun haluat lisätä maitoa juomien valmistamisen aikana.

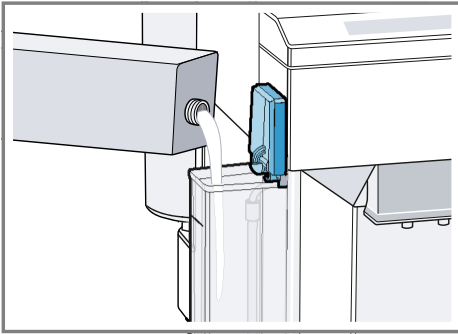

8.7 Kahviuoman valmistaminen maitovaahdon kanssa

Vaativuudet

- Maitoastia on liitetty.
 - Maitoastiaan on täytetty riittävästi maitoa.
1. Aseta suutinjärjestelmän alle lämmitetty kuppi.
 2. Paina maidon kanssa valmistettavan kahviuoman kuvaketta.
- ✓ Juoma ja voimassa olevat asetukset näkyvät näytössä.
→ "Juoma-asetukset", Sivu 114
3. Muuta asetuksia tarvittaessa:
 - Muuta täyttömäärää kuvakkeella ml.
→ "Täyttömäärän muuttaminen", Sivu 114
 - Muuta kahvin voimakkuutta kuvakkeella ∅.
→ "Kahvin vahvuuden muuttaminen", Sivu 114
 - Käytä kahvijauhelokeroa.
→ "Kahviuoman valmistaminen kahvijauheesta", Sivu 111
 4. Paina ^{start}stop ja odota, kunnes vaihe on päättynyt kokonaan.
Maitojärjestelmä puhdistuu automaattisesti höyryllä juoman valmistuksen jälkeen.

Ohje: Jos haluat pysäyttää valmistuksen ennalikaisesti, paina ^{start}stop. Jos haluat pysäyttää valmistuksen kokonaan, paina ∅.

8.8 Erikoisjuomien valmistaminen

Laitteella voidaan valmistaa muitakin kuin pikavalintapainikkeiden kautta valmistettavia juomia.

- ▶ Paina useamman kerran .
→ "Juomien yleiskuva", Sivu 107

8.9 Maitovaahdon valmistaminen

⚠ VAROITUS

Palovammavaara!

Maitojärjestelmä kuumenee hyvin kuumaksi.

- ▶ Älä koskaan kosketa kuumaa maitojärjestelmää.
- ▶ Anna kuumen maitojärjestelmän jäähtyä ennen sen koskettamista.

Vaativuudet

- Maitoastia on liitetty.
 - Maitoastiaan on täytetty riittävästi maitoa.
1. Aseta suutinjärjestelmän alle lämmitetty kuppi.
 2. Paina  niin monta kertaa, kunnes "Maitovaahdot" tulee näyttöön.
 3. Muuta asetusta tarvittaessa:
 - Muuta täyttömäärää kuvakkeella ml.
→ "Täyttömäärän muuttaminen", Sivu 114
 4. Paina ^{start}stop.
- ✓ Maitovaahdot tulee ulos suutinjärjestelmästä.
5. Voit pysäyttää valmistamisen painamalla ^{start}stop.

8.10 Kuuman veden valmistus



VAROITUS Palovammavaara!

Maitojärjestelmä kuumenee hyvin kuumaksi.

- ▶ Älä koskaan kosketa kuumaa maitojärjestelmää.
- ▶ Anna kuuman maitojärjestelmän jäähtyä ennen sen koskettamista.

Huomautus: Jos maitojärjestelmää ei ole puhdistettu, veteen saattaa tulla pieniä määriä maitoa.

Vaatus: Maitojärjestelmä on puhdistettu. .

1. Aseta suutinjärjestelmän alle lämmitetty kuppi.
2. Paina  niin monta kertaa, kunnes "Kuumaa vettä" tulee näyttöön.
3. Muuta asetusta tarvittaessa:
 - Muuta täyttömäärää kuvakkeella **ml**.
→ *"Täyttömäärän muuttaminen", Sivu 114*
4. Paina .
- ✓ Kuumaa vettä tulee ulos suutinjärjestelmästä.
5. Voit pysäyttää valmistamisen painamalla .

8.11 Juoma-asetukset

Valmista makusi mukainen kahvijuoma.

Kahvin vahvuuden muuttaminen

1. Paina halutun juoman kuvaketta.
 2. Paina kahvin vahvuuden valitsemista varten .
- Voit valita seuraavat kahvin voimakkuudet:
- "mieto"
 - "normaali"
 - "vahva"

- "hyvin vahva"
- "doubleshot"

Huomautus: Asetusta "doubleshot" ei voi käyttää kaikille juomille ja juomamäärille.

Ohje: Voimakkaalta maistuvan kahvin valmistamiseksi valitse suuren täyttömäärän yhteydessä myös suuri kahvin vahvuus.

Kahvijauheen valitseminen

1. Paina halutun juoman kuvaketta.
2. Paina  niin monta kertaa, kunnes "Kahvijauhe" tulee näyttöön.
→ *"Kahvijuoman valmistaminen kahvijauheesta", Sivu 111*

aromaDouble Shot

Voit valmistaa erittäin vahvan kahvin käyttämällä asetusta "doubleshot". Mitä pidempään kahvia keitetään, sitä enemmän siihen vapautuu kitkeriä ja epämiellyttäviä aromeja. Ei-toivotuilla kitkerillä aineilla on vaikutusta kahvin makuun ja terveellisyyteen. Kun juomasta on valmistettu puolet, laite jauhaa uudelleen kahvipapuja ja valmistaa kahvin siten, että vain täyteläiset ja miellyttävät aromit vapautuvat.

Huomautus: Asetusta "doubleshot" ei voi käyttää kaikille juomille ja juomamäärille.

Täyttömäärän muuttaminen

1. Paina halutun juoman kuvaketta.
2. Paina **ml** niin monta kertaa, kunnes haluttu täyttömäärä on näytössä.

Kahden kupillisen valmistaminen kerrallaan

Laitetyypistä riippuen tiettyjä juomia voi valmistaa samanaikaisesti kaksi kupillista.

Huomautus

"Kaksi kupillista kerrallaan" -toiminto ei ole käytettävissä seuraavissa asetuksissa:

- "Kahvijauhe"
- "doubleshot"
- Täyttömäärä alle 35 ml

1. Paina halutun juoman kuvaketta.
 2. Paina .
 - ✓ Asetus näkyy näytössä.
 3. Aseta kaksi kuppia oikealle ja vasemmalle suutinjärjestelmän alle.
 4. Paina ^{start}_{stop}.
- Juoma valmistetaan 2 vaiheessa. Pavut jauhetaan 2 vaiheessa.
- ✓ Juoma valmistuu ja valuu sitten kuppiin.
5. Odota, kunnes vaihe on päättynyt.

8.12 mylly

Laitteessa on säädettävä mylly, jonka jauhatustaseta voidaan säätää yksilöllisesti.

Valitse jauhatustaseta

Säädä haluttu jauhatustaseta kahvipapujen jauhamisen aikana.

VAROITUS Loukkaantumisvaara!

Mylly pyörii.

- ▶ Älä koskaan koske myllyn sisään.

HUOMIO!

Myllyn vioittumisen vaara. Mylly voi vioittua jauhatustaseen epäasianmukaisen säätämisen takia.

- ▶ Säädä jauhatustaseta vain kahvimyllyn ollessa käynnissä.
- ▶ Aseta jauhatustaseta portaittain kiertovalitsimella.

Jauhatuskark Asetus eus

Hieno jauhatustaseta tummaksi paahdetuille pavuille.

Käännä kiertovalitsinta vastapäivään.



Karkeampi jauhatustaseta vaaleaksi paahdetuille pavuille.

Käännä kiertovalitsinta myötäpäivään.



Jauhatuskarkeuden uusi asetus on voimassa vasta toisen kahvikupillisen jälkeen.

Ohje: Jos kahvi tulee ulos vain tiputellen, säädä jauhatustaseta karkeammaksi.

Jos kahvi on liian laimeaa tai vaahtoa (crema) on liian vähän, säädä jauhatustaseta hienommaksi.

9 Lapsilukko

Laitte voidaan lukita, jotta lapset eivät voi polttaa itseään.

9.1 Lapsilukon aktivointi

Vaatus: Laitte on kytketty päälle.

- ▶ Paina **ml** vähintään 3 sekuntia.
- ✓ Näytössä on teksti "Lapsilukitus aktivoitu. Poista aktivointi painamalla "ml" 3 s".

9.2 Lapsilukon poistaminen toiminnasta

- ▶ Paina **ml** vähintään 3 sekuntia.
- ✓ Lapsilukko on deaktivoitu.

10 Kupinlämmitin¹

Voit lämmittää kupit kupinlämmittimellä.

10.1 Kupinlämmittimen aktivointi ja deaktivointi¹

VAROITUS

Palovammavaara!

Kupinlämmitin¹ kuumenee hyvin kuumaksi.

- ▶ Älä koskaan kosketa kuumaa kupinlämmittintä¹.

- ▶ Anna kuuman kupinlämmittimen¹ jäähtyä ennen sen koskettamista.

Ohje: Kupit lämpenevät parhaiten, kun asetat kupit kupinlämmittimen päälle pohja alaspäin¹.

- ▶ Voit aktivoida tai poistaa kupinlämmittimen¹ toiminnasta perusasetuksissa.

11 Perusasetukset

Voit säätää laitteen perusasetukset tarpeidesi mukaisiksi ja hakea käyttöön lisätoimintoja.

11.1 Perusasetusten yleiskuva

| Asetus | Valinta | Kuvaus |
|----------------------------|--|--|
| Puhdistus | Maitojärjestelmä Poista kalkki Puhdista calc'nClean | Huolto-ohjelmien käynnistäminen. → "Huolto-ohjelmat", Sivu 120 |
| Kupinlämmitin ¹ | Kupinlämm. pois ² Kupinlämm. päälle | Kupinlämmittimen kytkeminen päälle tai pois päältä. → "Kupinlämmitin", Sivu 116 |
| Vedensuodatin | Uusi suodatin Ei suodatinta | Vedensuodattimen käytön asettaminen. |
| Kahvin lämpötila | normaali korkea maks. | Kahvijuomien lämpötilan asettaminen. Huomautus: Asetus on voimassa kaikille valmistustavoille. |

¹ Laitteen varustuksesta riippuen

² Tehdasasetus (voi poiketa laitteen tyypistä riippuen)







¹ Laitteen varustuksesta riippuen

| Asetus | Valinta | Kuvaus |
|--------------------|---|--|
| Kielet | Katso laitteessa oleva valikoima. | Valikon kielen asettaminen. Muutokset näkyvät välittömästi näytössä. |
| Autom. virrankatk. | Katso laitteessa oleva valikoima. | Ajan asettaminen, jonka kuluttua laite kytkeytyy automaattisesti pois päältä viimeisen juoman valmistuksen jälkeen. |
| Veden kovuus | 1 (pehmeä) 2 (keskikova) 3 (kova) 4 (erittäin kova) ² Vedenpehmentin | Laitteen säätäminen paikallisen vedenkovuuden mukaisesti. → "Säädä veden kovuus", Sivu 109 |
| Näppäinäänet | Näpp.äänet päälle ² Näpp.äänet pois | Painikeäänien kytkeminen päälle tai pois päältä. |
| Tehdasasetukset | Täydell. palautus? Jatka: OK Peruuta: ← | Asetusten palauttaminen tehdasasetuksiin. Huomautus: Kaikki yksilölliset asetukset poistetaan ja palautetaan tehdasasetuksiin. |

¹ Laitteen varustuksesta riippuen

² Tehdasasetus (voi poiketa laitteen tyypistä riippuen)

11.2 Perusasetusten muuttaminen

1. Paina **menu** .
2. Valitse painikkeella  tai  haluttu perusasetus ja paina **ok**.
- ✓ Eri asetusmahdollisuudet tulevat näyttöön ja navigointikuvakkeiden valot syttyvät. Senhetkinen asetus on merkitty näytössä.
3. Tee valinta kuvakkeella  tai  ja paina **ok**.
- ✓ Asetus tallentuu muistiin.
4. Palaa takaisin kuvakkeella .
5. Poistu valikosta painamalla **menu** .

12 Puhdistus ja hoito

Puhdista ja hoida laitetta huolellisesti, jotta se pysyy pitkään toimintakuntoisena.

12.1 Konepesuun soveltuvuus

Kerromme tässä, mitkä osat voi pestä astianpesukoneessa.

HUOMIO!

Eräät osat ovat lämpötilaherkkiä ja voivat vioittua, jos ne pestään astianpesukoneessa.

- ▶ Noudata astianpesukoneen käyttöohjetta.

fi Puhdistus ja hoito

- ▶ Pese astianpesukoneessa vain konepesuun soveltuvia osia.
- ▶ Käytä vain ohjelmia, joissa osat eivät kuumene yli 60 °C.

Soveltuvat pestäviksi astianpesukoneessa



- Tippalevy
- Tipparitilä
- Kahvinporosäiliö
- Mekaaninen täyttötason ilmaisin
- Maitojärjestelmä ja adapteri
- Kahvijauhelokero ja luukku
- Maitosäiliö ja kansi

Eivät sovellu pestäviksi astianpesukoneessa



- Tippa-allas
- Vesisäiliö
- Vesisäiliön kansi
- Aromikansi
- Keittoyksikkö
- Juomasuutinten suojus

12.2 Puhdistusaine

Käytä vain tarkoitukseen soveltuvia puhdistusaineita.

HUOMIO!

Soveltumattomat puhdistusaineet voivat vahingoittaa laitteen pintoja.

- ▶ Älä käytä voimakkaita tai hankaavia puhdistusaineita.
- ▶ Älä käytä alkoholi- tai spriipitoista puhdistusainetta.
- ▶ Älä käytä kovia hankaustyynyjä tai puhdistussieniä.

Soveltumattomat pesuaineet ja kalkinpoistoaineet voivat vahingoittaa laitetta.

- ▶ Kalkinpoistoon ei saa käyttää laimentamatonta sitruunahappoa, etikkaa tai etikkapohjaisia aineita.
- ▶ Älä käytä fosforihappopitoista kalkinpoistoainetta.

- ▶ Käytä vain erityisesti laitteelle kehitettyjä kalkinpoistotabletteja ja puhdistustabletteja.
→ "Varusteet", Sivu 107

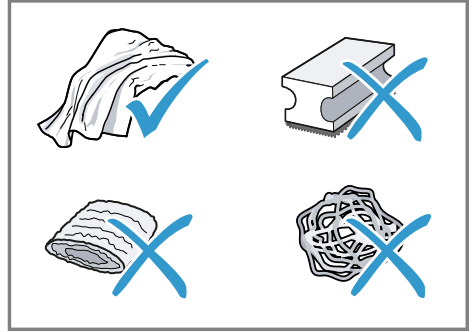

Ohjeet

- Pese puhdistussienet huolellisesti niihin mahdollisesti jääneen suolan poistamiseksi. Suola voi aiheuttaa ruostumattomille teräspinnoille lentoruostetta.
- Poista kalkin, kahvin, maidon, puhdistusliuoksen ja kalkinpoistoaineen jäämät aina välittömästi estääksesi korroosion muodostumisen.

12.3 Laitteen puhdistus

⚠ VAROITUS

Sähköiskun vaara!

Laitteeseen pääsevä kosteus voi aiheuttaa sähköiskun.

- ▶ Laitetta tai verkkojohtoa ei saa upottaa veteen.
- ▶ Laitteen pistoliitántään ei saa päästä nestettä.
- ▶ Älä käytä laitteen puhdistukseen höyry- tai painepesuria.

⚠ VAROITUS

Palovammavaara!

Laitteen muutamia osia kuumenevat hyvin kuumiksi.

- ▶ Älä kosketa laitteen kuumia osia.

- Käytön jälkeen anna laitteen kuumien osien jäähtyä ennen niiden koskettamista.
1. Irrota laite sähköverkosta.
 2. Puhdista runko, kiiltävät pinnat ja ohjauspaneeli mikrokuituliinalla.
→ "Varusteet", Sivu 107
 3. Puhdista ulostuloputket juoman valmistamisen jälkeen pehmeällä, kostealla liinalla.
 4. Huuhtelee vesisäiliö puhtaalla, raikkaalla vedellä.
 5. Jos laite on ollut pitemmän aikaa käyttämättä esimerkiksi loman takia, puhdista koko laite liikkuvat osat (esim. keitinyksikkö tai vesisäiliö) mukaan luettuna.

Huomautus: Laite suorittaa automaattisesti huuhtelun, kun se kytketään päälle kylmänä tai pois päältä kahvin valmistuksen jälkeen. Näin järjestelmä puhdistaa itse itsensä.

12.4 Tippa-astian ja kahvinporosäiliön puhdistus

Puhdista ja tyhjennä tippa-astia ja kahvinporosäiliö päivittäin, jotta vältetään lian kertyminen.

1. Avaa luukku.
2. Vedä tippa-astia ja kahvinporosäiliö ulos etusuuntaan.
3. Irrota tipparitilä ja puhdista se.
4. Tyhjennä ja puhdista tippa-astia ja kahvinporosäiliö.
5. Puhdista laitteen sisäpuoli ja tippa-astian kiinnitykset.
6. **Ohje**
Mekaaninen täyttötason ilmaisin irtoaa helpommin, kun painat kiinnikkeitä sisäänpäin.

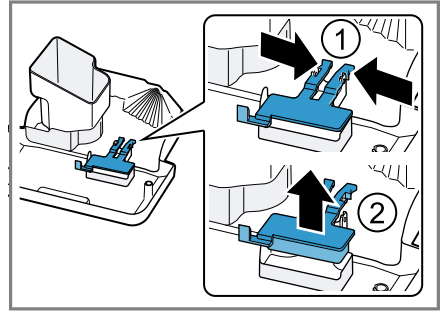

Irrota mekaaninen täyttötason ilmaisin ja puhdista kostealla liinalla.

7. Kokoa tippa-astia, tipparitilä, kahvinporosäiliö ja mekaaninen täyttötason ilmaisin ja aseta laitteeseen.
8. Sulje luukku.

12.5 Kahvijauhelokeron puhdistaminen

Ohje: Voit puhdistaa kahvijauhelokeron astianpesukoneessa.

1. Vedä kahvijauhelokero ulos pitämällä kiinni sen avatusta kannesta.
→ Kuva 7
2. Puhdista kahvijauhelokero astianpesuaineella.
→ Kuva 8
3. Kuivaa kahvijauhelokero ja laita se takaisin laitteeseen.

12.6 Maitojärjestelmän puhdistaminen

Puhdista maitojärjestelmä säännöllisesti. Noudata tämän käyttöohjeen alussa olevia kuvaohjeita.

⚠ VAROITUS **Palovammavaara!**

Maitojärjestelmä kuumenee hyvin kuumaksi.

- ▶ Älä koskaan kosketa kuumaa maitojärjestelmää.
- ▶ Anna kuuman maitojärjestelmän jäähtyä ennen sen koskettamista.

HUOMIO!

Epäasianmukainen puhdistus voi vaurioittaa laitetta.

- ▶ Älä laita suutinjärjestelmän suojusta astianpesukoneeseen.

→ Kuva 9 - 18

12.7 Maitoastian puhdistaminen

Puhdista maitoastia hygieenisistä syistä säännöllisesti. Voit puhdistaa maitoastian astianpesukoneessa. Noudata tämän käyttöohjeen alussa olevia kuvaohjeita.

→ Kuva 19 - 21

Ohje

Paina adapteri tukevasti kiinni maitoastian kiinnikkeeseen.

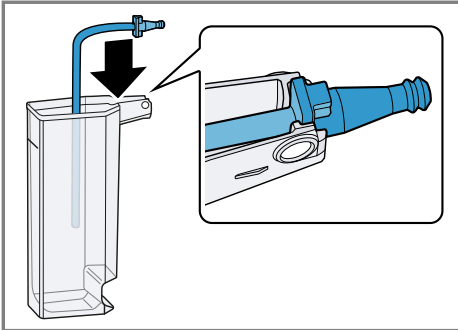

12.8 Keittoyksikön puhdistaminen

Poista ja puhdista keittoyksikkö säännöllisesti automaattisen huuhteluvaiheen lisäksi. Noudata tämän käyttöohjeen alussa olevia kuvaohjeita.

⚠ VAROITUS **Palovammavaara!**

Laitteen muutamit osat kuumenevat hyvin kuumiksi.

- ▶ Älä kosketa laitteen kuumia osia.
- ▶ Käytön jälkeen anna laitteen kuumien osien jäähtyä ennen niiden koskettamista.

HUOMIO!

Epäasianmukainen puhdistus voi vaurioittaa laitetta.

- ▶ Älä käytä astianpesuainetta.
- ▶ Älä käytä etikkaa ja happoja sisältäviä puhdistusaineita.
- ▶ Älä pese astianpesukoneessa.

→ Kuva 22 - 29

Huomautus: Luukku voidaan sulkea vain, kun keittoyksikkö ja tippa-astia on asetettu paikoilleen oikein.

12.9 Huolto-ohjelmat

Laitte suosittelee tietyin välein käyttämään huolto-ohjelmia. Käytä huolto-ohjelmia laitteen huolelliseen puhdistamiseen.

HUOMIO!

Epäasianmukaisesti tai liian myöhään suoritettu puhdistus tai kalkinpoisto voi vahingoittaa laitetta.

- ▶ Poista kalkki heti ohjeen mukaan.
- ▶ Laita kahvijauhelokeroon vain puhdistustabletteja.
- ▶ Älä laita kalkinpoistotabletteja tai muita aineita kahvijauhelokeroon.

Huomautukset



- Näyttö ilmoittaa, miten ohjelma on edistynyt.
- Jos laitteesta ei ole poistettu kalkkia ajoissa, näyttöön tulee "Kalkinpoisto myöhässä. Laite on lukittu. Paina "valikko" 3 s."
- Jos laitteen käyttö on estetty, voit käyttää laitetta vasta, kun kalkki on poistettu.
- Jos keskeytät huolto-ohjelman vahingossa, sinun on nollattava se.
→ *"Huolto-ohjelmien palauttaminen", Sivu 121*



Ohjeet

- Kun käytössä on vedensuodatin, huolto-ohjelmien suorittamisen aikaväli pidentyy.
- Ohjelmat "Poista kalkki" ja "Puhdista" voidaan suorittaa yhteisesti huolto-ohjelmalla "calc'nClean".
- Kun huolto-ohjelma on päättynyt, poista kalkinpoistoaineen jäämät pyyhkimällä laite heti pehmeällä, kostealla kankaalla. Estät siten korroosion muodostumisen.

Huolto-ohjelmien käyttö**Huomautukset**

- Kun käytetään huolto-ohjelmaa "Puhdista maitojärjestelmä", puhdista ja liitä maitoastia.
- Kun käytetään huolto-ohjelmaa "Puhdistus", puhdista sitä ennen keitinyksikkö.
→ *"Keittoyksikön puhdistaminen", Sivu 120*
- Kun käytetään huolto-ohjelmaa "Poista kalkki" tai "calc'nClean", puhdista ensin keittoyksikkö ja valmistele kalkinpoistoliuos.

1. Paina **menu** .
2. Valitse kuvakkeella  ja  "Puhdistus" ja paina **ok**.

3. Valitse valitsimella  ja  haluttu ohjelma ja paina **ok**, esim. "Poista kalkki".
- ✓ Näyttö ohjaa ohjelman läpi.

Kalkinpoistoliuoksen valmistelu

1. Täytä astiaan 0,5 l haaleaa vettä.
2. Lisää veteen Siemens-kalkinpoistotabletti ja sekoita, kunnes tabletti on liuennut kokonaan.

Huolto-ohjelmien palauttaminen

Tee seuraavat vaiheet, kun jokin huolto-ohjelma on keskeytynyt esim. sähkökatkoksen takia.

1. Huuhtelee vesisäiliö.
2. Täytä vesisäiliöön puhdasta, hiilihapotonta vettä "max"-merkintään asti.
3. Paina **ok**.
- ✓ Laitetta huuhdellaan n. 2 minuuttia.
4. Tyhjennä ja puhdista tippa-astia.
5. Aseta tippa-astia paikalleen ja sulje luukku.
6. Käynnistä huolto-ohjelma uudelleen.

13 Toimintahäiriöiden korjaaminen

Voit poistaa itse laitteen pienet toimintahäiriöt. Tutustu häiriöiden korjaamisesta annettuihin ohjeisiin ennen kuin otat yhteyden huoltopalveluun. Näin vältät turhia kustannuksia.

VAROITUS

Sähköiskun vaara!

Epäasianmukaiset korjaukset ovat vaarallisia.

- ▶ Laitteen korjaustöitä saavat tehdä vain alan ammattilaiset.
- ▶ Laitteen korjaukseen saa käyttää vain alkuperäisiä varaosia.
- ▶ Jos laitteen verkkojohto vaurioituu, sen saa turvallisuussyistä vaihtaa vain valmistaja, sen huoltopalvelu tai vastaavan pätevyyden omaava henkilö.

| Vika | Syy ja vianhaku |
|--|---|
| Laite ei enää reagoi. | Laitteessa on häiriö. <ol style="list-style-type: none"> 1. Irrota pistoke pistorasiasta ja odota 60 sekuntia. 2. Liitä verkkopistoke pistorasiaan. |
| Laitteesta tulee ulos vain vettä, ei kahvia. | Laite ei tunnista tyhjää kahvipapusaäiliötä. <ul style="list-style-type: none"> ▶ Lisää kahvipapuja. Keitinyksikön kahvikanava on tukossa. <ul style="list-style-type: none"> ▶ Puhdista keitinyksikkö. Pavut ovat liian öljyisiä eivätkä putoa myllyyn. <ul style="list-style-type: none"> ▶ Kopauta hieman kahvipapusaäiliötä. ▶ Vaihda kahvilaatua. ▶ Älä käytä öljyisiä papuja. ▶ Puhdista tyhjä kahvipapusaäiliö kostealla rätillä. Keittoyksikkö ei ole oikein paikoillaan. <ul style="list-style-type: none"> ▶ Työnnä keittoyksikkö kokonaan taakse. |
| Laitteesta ei tule maitovaahtoa. | Maitojärjestelmä on likainen. <ul style="list-style-type: none"> ▶ Pese maitojärjestelmä astianpesukoneessa. Maitoputki ei uppoa maitoon. <ul style="list-style-type: none"> ▶ Käytä enemmän maitoa. ▶ Tarkista, uppoaako maitoputki maitoon. Laitteeseen on kertynyt paljon kalkkia. <ul style="list-style-type: none"> ▶ Poista laitteesta kalkki. |
| Maitojärjestelmä ei ime maitoa. | Maitojärjestelmää ei ole koottu oikein. <ul style="list-style-type: none"> ▶ Kokoa maitojärjestelmä oikein. Maitoastian ja maitojärjestelmän liitântäjärjestys on väärä. |

| Vika | Syy ja vianhaku |
|---|---|
| Maitojärjestelmä ei ime maitoa. | <ul style="list-style-type: none"> ▶ Aseta suutinjärjestelmään ensin maitojärjestelmä ja sitten maitoastia. <hr/> Maitoputki ei uppoa maitoon. <ul style="list-style-type: none"> ▶ Käytä enemmän maitoa. ▶ Tarkista, uppoaako maitoputki maitoon. |
| Maitovaahto on liian kylmää. | Maito on liian kylmää. <ul style="list-style-type: none"> ▶ Käytä haaleaa maitoa. |
| Laitteesta ei tule ulos kuumaa vettä. | Maitojärjestelmä on likainen. <ul style="list-style-type: none"> ▶ Pese maitojärjestelmä astianpesukoneessa. |
| Maitojärjestelmää ei voi asentaa eikä irrottaa. | Asennuksen järjestys on väärä. <ul style="list-style-type: none"> ▶ Liitä ensin maitojärjestelmä ja sitten maitoastia. Kun irrotat osat, poista ensin maitoastia ja sitten maitojärjestelmä. |
| Laite ei valmista juomia. | Vedensuodattimessa on ilmaa. <ol style="list-style-type: none"> 1. Anna vedensuodattimen olla upotettuna veteen aukko ylöspäin, kunnes ulos ei enää tule ilmakuplia. 2. Aseta suodatin takaisin paikoilleen. → <i>"Vedensuodattimen asettaminen paikalleen ja aktivoiminen", Sivu 109</i> <ul style="list-style-type: none"> ▶ Paina vedensuodatin vesisäiliöön suorassa asennossa ja lujasti. <hr/> Kalkinpoistoaineen jäämät tukkivat vesisäiliön. <ol style="list-style-type: none"> 1. Ota vesisäiliö pois paikaltaan. 2. Puhdista vesisäiliö huolellisesti. |
| Laitteen pohjalle on tippunut vettä. | Tippa-astia on otettu pois liian aikaisin. <ul style="list-style-type: none"> ▶ Ota tippa-astia pois vasta, kun viimeisimmän juoman valmistuksesta on kulunut muutama sekunti. |
| Keittinyksikköä ei voi poistaa. | Keittoyksikkö ei ole poistoasennossa. <ul style="list-style-type: none"> ▶ Kytke laite taas päälle. |
| Laite ei enää toimi. Näyttöjen vaihtaminen. | Laite on esittelymoduksessa. <ol style="list-style-type: none"> 1. Irrota vesisäiliö ja täytä siihen puhdasta, kylmää vettä. 2. Aseta vesisäiliö taas paikoilleen. |
| Mylly ei käynnisty. | Laite on liian kuuma. <ol style="list-style-type: none"> 1. Irrota laite sähköverkosta. 2. Odota 1 tunti ja anna laitteen jäähtyä. |

| Vika | Syy ja vianhaku |
|--|--|
| Kahvimylly ei jauha kahvipapuja, vaikka kahvipapusäiliö on täynnä. | Pavut ovat liian öljyisiä eivätkä putoa myllyyn. <ul style="list-style-type: none"> ▶ Kopauta hieman kahvipapusäiliötä. ▶ Vaihda kahvilaatua. ▶ Älä käytä öljyisiä papuja. ▶ Puhdista tyhjä kahvipapusäiliö kostealla rätillä. |
| Näyttöön tulee teksti "Sulje.", vaikka luukku on kiinni. | Luukku ei ole suljettu oikein. <ul style="list-style-type: none"> ▶ Paina luukku tiukasti kiinni. <p>Laite on liian kuuma.</p> <ol style="list-style-type: none"> 1. Irrota laite sähköverkosta. 2. Odota 1 tunti ja anna laitteen jäähtyä. |
| Näyttöön tulee teksti "Tyhjennä tippa-allas ja laita se takaisin.", vaikka tippa-astia on tyhjä. | Laite on kytketty pois päältä eikä tunnista tyhjentämistä. <ol style="list-style-type: none"> 1. Kytke laite päälle ja ota tippa-astia pois. 2. Aseta tippa-astia takaisin paikoilleen. <p>Tippa-astia on likainen.</p> <ul style="list-style-type: none"> ▶ Puhdista tippa-astia huolellisesti. |
| Näyttöön tulee teksti "Täytä vesisäiliö", vaikka vesisäiliö on täynnä. | Vesisäiliö on laitettu väärin paikoilleen. <ul style="list-style-type: none"> ▶ Aseta vesisäiliö oikein paikoilleen. <p>Vesisäiliössä oleva uimuri on jumissa.</p> <ol style="list-style-type: none"> 1. Ota vesisäiliö pois paikaltaan. 2. Puhdista vesisäiliö huolellisesti. <p>Vesisäiliössä on hiilihapollista vettä.</p> <ul style="list-style-type: none"> ▶ Täytä vesisäiliö raikkaalla vesijohtovedellä. <p>Uutta vedensuodatinta ei ole huuhdeltu käyttöohjeessa kuvatulla tavalla.</p> <ol style="list-style-type: none"> 1. Huuhtele vedensuodatin käyttöohjeessa kuvatulla tavalla. <ul style="list-style-type: none"> → "Vedensuodattimen asettaminen paikalleen ja aktivoiminen", Sivu 109 2. Huuhtele vedensuodatin käyttöön. |
| | Vedensuodattimessa on ilmaa. <ol style="list-style-type: none"> 1. Anna vedensuodattimen olla upotettuna veteen aukko ylöspäin, kunnes ulos ei enää tule ilmakuplia. 2. Aseta suodatin takaisin paikoilleen. <ul style="list-style-type: none"> → "Vedensuodattimen asettaminen paikalleen ja aktivoiminen", Sivu 109 |
| | Vedensuodatin on vanha. <ul style="list-style-type: none"> ▶ Ota käyttöön uusi vedensuodatin. |

| Vika | Syy ja vianhaku |
|---|---|
| Näyttöön tulee teksti "Täytä vesisäiliö", vaikka vesisäiliö on täynnä. | Vesisäiliöön on kertynyt kalkkia, joka tukkii järjestelmän. <ol style="list-style-type: none"> 1. Puhdista vesisäiliö huolellisesti. 2. Käynnistä kalkinpoisto-ohjelma. |
| Näyttöön ilmestyy teksti "Puhdista keitinyksikkö, laita se takaisin ja sulje luukku." | Keitinyksikkö on likainen. <ul style="list-style-type: none"> ▶ Puhdista keitinyksikkö. <hr/> Keitinyksikön mekanismi on jäykkä. <ul style="list-style-type: none"> ▶ Puhdista keitinyksikkö. <hr/> Keitinyksikössä liian paljon kahvijauhetta. <ul style="list-style-type: none"> ▶ Käytä enintään 2 tasapäistä mittalusikallista kahvijauhetta. |
| Näyttöön ilmestyy teksti "Jännite (V) ei ole oikea." | Ongelmia jännitteensyötössä. <ul style="list-style-type: none"> ▶ Laitteen sallittu jännite on 220 - 240 V. |
| Näyttöön ilmestyy teksti "Käynnistä laite uudelleen." | Keitinyksikkö on hyvin likainen tai sitä ei voi poistaa. <ul style="list-style-type: none"> ▶ Käynnistä laite uudelleen. ▶ Puhdista keitinyksikkö. <hr/> Laitteessa on häiriö. <ol style="list-style-type: none"> 1. Irrota pistoke pistorasiasta ja odota 60 sekuntia. 2. Liitä verkkopistoke pistorasiaan. |
| Näyttöön tulee hyvin usein teksti "calc'nClean". | Pehmennetty vesi sisältää vielä vähäisiä määriä kalkkia. <ol style="list-style-type: none"> 1. Ota käyttöön uusi vedensuodatin. → "Vedensuodattimen asettaminen paikalleen ja aktivoiminen", Sivu 109 2. Säädä vedenkovuus. → "Säädä veden kovuus", Sivu 109 <hr/> Käytetään väärää tai liian vähän kalkinpoistoainetta. <ul style="list-style-type: none"> ▶ Käytä kalkinpoistoon ainoastaan soveltuvia tabletteja. <hr/> Huolto-ohjelmaa ei suoritettu loppuun. <ul style="list-style-type: none"> ▶ Palauta huolto-ohjelma. → "Huolto-ohjelmien palauttaminen", Sivu 121 |
| Kahvin tai maitovaahdon laatu vaihtelee huomattavasti. | Laitteeseen on kertynyt kalkkia. <ul style="list-style-type: none"> ▶ Poista laitteesta kalkki. |

| Vika | Syy ja vianhaku |
|--|---|
| Maitovaahdon laatu vaihtelee. | Maitovaahdon laatu riippuu käytettävän maidon tai kasvimaidon tyypistä. <ul style="list-style-type: none"> ▶ Optimoit tulos valitsemalla sopivin maito tai kasvimaitotyyppi. |
| Kahvia ei tule ulos tai tulee ulos vain tipottain. | Jauhatusaste on asetettu liian hienoksi. <ul style="list-style-type: none"> ▶ Säädä jauhatusta karkeammaksi. → "Valitse jauhatusta", Sivu 115 |
| Asetettua täyttömäärää ei saavuteta. | Laitteeseen on kertynyt paljon kalkkia. <ul style="list-style-type: none"> ▶ Poista laitteesta kalkki. Vedensuodattimessa on ilmaa. <ol style="list-style-type: none"> 1. Anna vedensuodattimen olla upotettuna veteen aukko ylöspäin, kunnes ulos ei enää tule ilmakuplia. 2. Aseta suodatin takaisin paikoilleen. → "Vedensuodattimen asettaminen paikalleen ja aktivoiminen", Sivu 109 |
| | Laite on likainen. <ul style="list-style-type: none"> ▶ Puhdista keitinyksikkö. ▶ Poista laitteesta kalkki ja puhdista se. |
| | Kahvin vahvuus on asetettu liian voimakkaaksi. <ul style="list-style-type: none"> ▶ Alenna kahvin vahvuutta esim. "normaali". → "Kahvin vahvuuden muuttaminen", Sivu 114 |
| Kahvissa ei ole "cremaa" (vaahtoa). | Kahvilaatu ei ole optimaalinen. <ul style="list-style-type: none"> ▶ Käytä kahvilaatua, jossa on enemmän robustapapuja. ▶ Käytä tummemmaksi paahdettuja papuja. |
| | Pavut eivät ole enää paahtetuoreita. <ul style="list-style-type: none"> ▶ Käytä tuoreita papuja. |
| | Jauhatusaste ei sovi kahvipavuille. <ul style="list-style-type: none"> ▶ Säädä jauhatusta hienommaksi. → "Valitse jauhatusta", Sivu 115 |
| Kahvi on liian hapanta. | Jauhatusaste on asetettu liian karkeaksi. <ul style="list-style-type: none"> ▶ Säädä jauhatusta hienommaksi. → "Valitse jauhatusta", Sivu 115 |
| | Kahvilaatu ei ole optimaalinen. <ul style="list-style-type: none"> ▶ Käytä kahvilaatua, jossa on enemmän robustapapuja. ▶ Käytä tummemmaksi paahdettuja papuja. |
| Kahvi on liian väkevää. | Jauhatusaste on asetettu liian hienoksi. <ul style="list-style-type: none"> ▶ Säädä jauhatusta karkeammaksi. → "Valitse jauhatusta", Sivu 115 |

| Vika | Syy ja vianhaku |
|--|--|
| Kahvi on liian väkevää. | Kahvilaatu ei ole optimaalinen. ▶ Vaihda kahvilaatua. |
| Kahvi maistuu palaneelta. | Jauhatusaste on asetettu liian hienoksi. ▶ Säädä jauhatusta karkeammaksi. → <i>"Valitse jauhatustaste", Sivu 115</i> |
| | Kahvilaatu ei ole optimaalinen. ▶ Vaihda kahvilaatua. |
| | Kahvin lämpötila on liian korkea. ▶ Säädä kahvin lämpötila alhaisemmaksi. → <i>"Perusasetusten yleiskuva", Sivu 116</i> |
| Kahvinporot eivät ole kiinteässä muodossa ja ne ovat liian märkiä. | Jauhatusastetta ei ole asetettu optimaaliseksi. ▶ Säädä jauhatustaste karkeammaksi tai hienommaksi. → <i>"Valitse jauhatustaste", Sivu 115</i> |
| | Kahvijauhetta on liian vähän. ▶ Käytä 2 tasapäistä mittalusikallista kahvijauhoja. |
| | Pavut ovat liian öljyisiä. ▶ Käytä toista papulajia. |

14 Kuljetus, säilytys ja hävittäminen

14.1 Pakkassuojan aktivointi



Suojaa laitteesi pakkaselta kuljetuksen ja säilytyksen ajaksi.

HUOMIO!

Laitteeseen jääneet nesteet voivat vahingoittaa laitetta kuljetuksen tai säilytyksen yhteydessä.

► Tyhjennä putkisto ennen kuljetusta ja säilytystä.

Vaativukset

- Laite on käyttövalmis.
 - Vesisäiliö on täytetty.
1. Ota maitoastia laitteesta.
 2. Puhdista keittoyksikkö.
 3. Aseta suutinjärjestelmän alle iso astia.
 4. Paina  niin monta kertaa, kunnes "Maitovaaho" tulee näyttöön.
 5. Paina **ml** niin monta kertaa, kunnes 240 ml tulee näyttöön.
 6. Paina .
 7. Odota, kunnes laitteesta tulee ulos höyryä.
 8. Ota vesisäiliö pois paikaltaan.
 - ✓ Laite tyhjenee automaattisesti.
 9. Jos näyttöön tulee ilmoitus "Täytä vesisäiliö", jätä se huomiotta.
 10. Tyhjennä vesisäiliö ja tippa-astia ja puhdista ne.
 11. Kiinnitä vesisäiliö ja tippa-astia paikoilleen.
 12. Kytke laite pois päältä ja irrota se sähköverkosta.

14.2 Käytöstä poistetun laitteen hävittäminen

Ympäristön huomioivan hävittämisen avulla arvokkaita raaka-aineita voidaan käyttää uudelleen.

1. Irrota verkkojohdon pistoke pistorasiasta.
2. Katkaise verkkojohto.
3. Hävitä laite ympäristöystävällisesti.

Tarkempia tietoja kierrätysmahdollisuuksista saat kodinkoneliikkeistä sekä paikkakuntasi jätehuollosta vastaavilta viranomaisilta.



Tämän laitteen merkintä perustuu käytettyjä sähkö- ja elektroniikkalaitteita (waste electrical and electronic equipment - WEEE) koskevaan direktiiviin 2012/19/EU. Tämä direktiivi määrittää käytettyjen laitteiden palautus- ja kierrätys-säännökset koko EU:n alueella.

15 Huoltopalvelu

Ekosuunnittelua koskevan asetuksen mukaisia toiminnan kannalta oleellisia osia on saatavilla huoltopalvelumme kautta vähintään 7 vuoden ajan laitteen markkinoille saattamisen jälkeen Euroopan talousalueella.

Huomautus: Huoltopalvelu on valmistajan takuun puitteissa maksuton.

Lisätietoja käyttömaan takuuajasta ja takuuehdoista saat huoltopalvelustamme, jälleenmyyjältäsi tai verkkosivuiltamme.

Kun otat yhteyden huoltopalveluun, tarvitset laitteen mallinumeron (E-Nr.) ja valmistusnumeron (FD).

Huoltopalvelun yhteystiedot löytyvät oheisesta huoltopalveluluettelosta tai internet-sivuiltamme.

15.1 Mallinumero (E-nro) ja valmistusnumero (FD)

Mallinumero (E-nro) ja valmistusnumero (FD) on merkitty koneen tyyppikilpeen.

Merkitse laitteen tiedot ja huoltopalvelun puhelinnumero muistiin, niin löydät ne taas nopeasti.

16 Tekniset tiedot

| | |
|--|-----------------|
| Jännite | 220– 240 V ~ |
| Taajuus | 50 Hz |
| Liitäntäteho | 1500 W |
| Pumpun maksimipaine (staattinen) | 15 bar |
| Vesisäiliön maksimitilavuus (ilman suodatinta) | 1,7 l |
| Kahvipapusaäiliön maksimitilavuus | 270 g |
| Johdon pituus | 100 cm |
| Laitteen korkeus | 37,3 cm |
| Laitteen leveys | 27,6 cm |
| Laitteen syvyys | 45,2 cm |
| Paino, tyhjänä | 8-9 kg |
| Kahvimyly | Keraamine n |



A series of horizontal lines for writing, starting with a thin line at the top and followed by approximately 25 thicker lines spaced evenly down the page.



A series of horizontal lines for writing, starting from the line immediately following the pencil icon and extending down the page.



BSH Hausgeräte GmbH

Carl-Wery-Straße 34

81739 München, GERMANY

siemens-home.bsh-group.com

Fremstillet af BSH Hausgeräte GmbH under varemærkelicens fra Siemens AG

Produisert av BSH Hausgeräte GmbH på merkevarelisens fra Siemens AG

Tillverkad av BSH Hausgeräte GmbH under varumärkeslicens från Siemens AG

BSH Hausgeräte GmbH:n Siemens AG:n rekisteröimän tavaramerkkilisenssin alaisena valmistama



8001220346

(020506)

TZTQ5xx2

da, no, sv, fi