

de Wichtige Ergänzung zur Bedienungsanleitung

⚠ Vorsicht!

Prüfen Sie vor jeder Verwendung, ob alle Sicherheitsventile (15,16,17) und Teile (6, 23) vorhanden und korrekt montiert sind. Beachten Sie besonders, dass die Überdrucksicherung (17) frei beweglich sein muss.

en Important addition to the instruction manual

⚠ Caution!

Before use, check whether all safety valves (15, 16, 17) and parts (6, 23) are present and correctly installed. Please always remember that the overpressure protection device (17) must be able to move freely.

fr Addendum important à la notice d'utilisation

⚠ Attention !

Avant chaque utilisation, vérifiez si toutes les vannes de sécurité (15, 16, 17) et pièces (6, 23) sont présentes et correctement montées. Notez particulièrement que la protection contre la surpression (17) doit pouvoir se déplacer librement.

es Suplemento importante de las instrucciones de uso

⚠ ¡Atención!

Antes de cada uso compruebe que todas las válvulas de seguridad (15, 16, 17) y las piezas (6, 23) estén montadas correctamente. En especial, asegúrese de que el seguro contra sobrepresión (17) se pueda mover sin dificultad.

ru Важное дополнение к инструкции по эксплуатации

⚠ Осторожно!

Перед каждым применением проверьте наличие и правильность монтажа всех предохранительных клапанов (15, 16, 17) и деталей (6, 23). Обратите особое внимание на то, что предохранитель избыточного давления (17) должен свободно двигаться.

uk Важливе доповнення до інструкції з експлуатації

⚠ Обережно!

Перед кожним використанням перевіряйте, чи всі запобіжні клапани (15, 16, 17) і деталі (6, 23) наявні та правильно встановлені. Зверніть особливу увагу на те, що елемент для захисту від надлишкового тиску (17) має вільно рухатися.

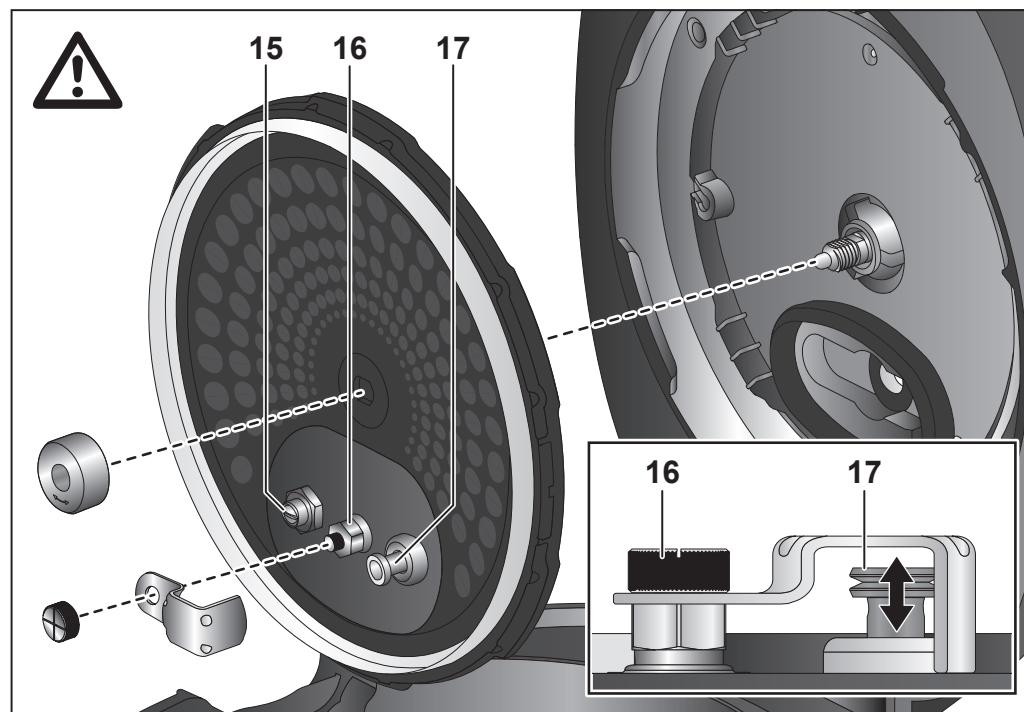
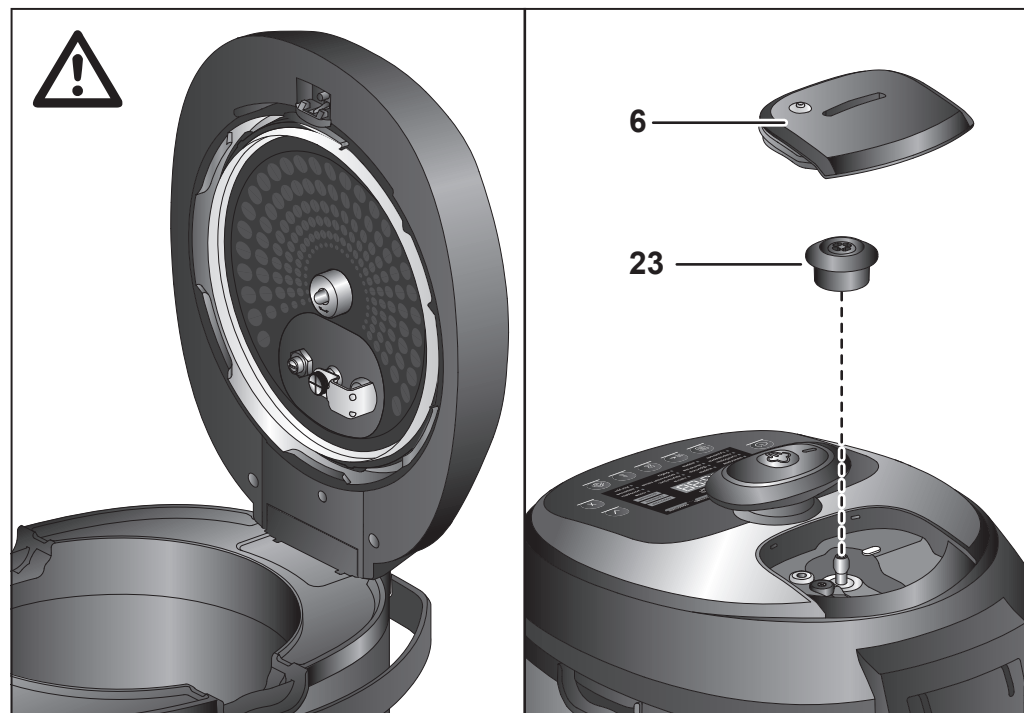

nl Belangrijke aanvulling op de gebruiksaanwijzing

⚠ Voorzichtig!

Controleer vóór elk gebruik of alle veiligheidskleppen (15, 16, 17) en onderdelen (6, 23) voorhanden en correct gemonteerd zijn. Houd er vooral rekening mee dat de overdrukbeveiliging (17) vrij moet kunnen bewegen.

it Importante integrazione per il manuale d'uso

⚠ Cautela!

Prima di ogni utilizzo controllare che le valvole di sicurezza (15, 16, 17) e i componenti (6, 23) siano tutti presenti e che siano montati correttamente. In particolare, prestare attenzione che la protezione contro la sovrappressione (17) si muova liberamente.

da Vigtig tilføjelse til betjeningsvejledningen

⚠ Vær forsigtig!

Kontrollér før hver anvendelse, om alle sikkerhedsventiler (15, 16, 17) og dele (6, 23) forefindes og er monteret korrekt. Vær især opmærksom på, at overtrykssikringen (17) skal kunne bevæges frit.

fi Tärkeä täydennys käyttöohjeeseen

⚠ Varo!

Tarkista ennen jokaista käyttökertaa, ovatko kaikki turvaventtiilit (15, 16, 17) ja osat (6, 23) paikoillaan ja oikein asennettuina. Huomioi erityisesti, että ylipainevarmistimen (17) on päästävä liikkumaan vapaasti.

no Viktig supplerings til bruksanvisningen

⚠ Forsiktig!

Kontroller før hver bruk om alle sikkerhetsventiler (15, 16, 17) og deler (6, 23) er for hånden og korrekt montert. Vær spesielt oppmerksom på at overtrykkssikringen (17) må kunne beveges fritt.

sv Viktig komplettering till bruksanvisningen

⚠ Försiktigt!

Kontrollera innan du använder apparaten att alla säkerhetsventiler (15, 16, 17) och delar (6, 23) finns på plats och är rätt monterade. Tänk särskilt på att övertryckssäkring (17) måste kunna röra sig fritt.

pt Complemento importante às instruções de utilização

⚠ Cuidado!

Antes de cada utilização, verificar se todas as válvulas de segurança (15, 16, 17) e peças (6, 23) estão disponíveis e corretamente montadas. Tenha especialmente em atenção que a proteção contra sobrepressão (17) tem de poder movimentar-se livremente.

el Σημαντικό συμπλήρωμα στις οδηγίες χρήσης

⚠ Προσοχή!

Ελέγχετε πριν από κάθε χρήση εάν υπάρχουν όλες οι βαλβίδες ασφαλείας (15, 16, 17) και τα εξαρτήματα (6, 23) και εάν έχουν συναρμολογηθεί σωστά. Προσέχετε ιδιαίτερα ώστε η ασφάλεια υπερπίεσης (17) να μπορεί να κινείται ελεύθερα.

tr Kullanma kılavuzu için önemli ek bilgiler

⚠ Dikkat!

Her kullanımdan önce tüm emniyet valflerinin (15, 16, 17) ve parçaların (6, 23) mevcut ve doğru monte edilmiş olduğunu kontrol edin. Özellikle aşırı basınç emniyetinin (17) serbest bir şekilde hareket edebilmesi gerektiğine dikkat edin.

pl Ważny aneks do instrukcji obsługi

⚠ Ostrożnie!

Przed każdym użyciem sprawdzić, czy występują i są poprawnie zamontowane wszystkie zawory bezpieczeństwa (15, 16, 17) oraz elementy (6, 23). Zwrócić szczególną uwagę na zabezpieczenie przed nadciśnieniem (17), które musi poruszać się bez zacięć.

ms penting tambahan kepada arahan pengendalian

⚠ Peringatan!

Sebelum setiap penggunaan, periksa sama ada semua injap keselamatan (15, 16, 17) dan komponen (6, 23) tersedia serta dipasang dengan betul. Pastikan bahawa perlindungan tekanan berlebihan (17) boleh bergerak dengan bebas.

zf 使用說明書的重要補充說明

⚠ 小心!

請於每次使用前檢查所有安全閥(15、16、17)及零件(6、23)是否在位並已妥善安裝。請特別注意，超壓安全裝置(17)必須移動順暢。

zh 使用说明书的重要补充说明

⚠ 小心!

请于每次使用前检查所有安全阀(15、16、17)及部件(6、23)是否在位并已妥善安装。请特别注意，超压安全装置(17)必须移动顺畅。

ar لامعتس الال لى لدل قماه قلمكت

⚠ احترس!

تحقق قبل أي استخدام من وجود جميع أصمّة الأمان (15، 16، 17) والقطعتين (6، 23) وتركيبهم بصورة صحيحة. انتبه بشدة إلى أن نظام أمان الضغط الفائق (17) يجب أن يكون حر الحركة.

