

SIEMENS



## Frigorifero

CI24RP02  
CI30RP02

[siemens-home.bsh-group.com/welcome](https://siemens-home.bsh-group.com/welcome)

it Istruzioni per l'uso

Register  
your  
product  
online

# it Indice

	<b>Istruzioni di sicurezza</b> .....	<b>3</b>
	Su questo libretto d'istruzioni .....	3
	Pericolo di esplosione .....	3
	Pericolo di scossa elettrica .....	3
	Pericolo di lesioni .....	3
	Pericolo di incendio/pericoli da refrigerante .....	3
	Pericolo di incendio .....	3
	Evitare pericoli a bambini e persone a rischio .....	4
	Danni materiali .....	4
	Peso .....	4
	<b>Usso corretto</b> .....	<b>5</b>
	<b>Tutela dell'ambiente</b> .....	<b>5</b>
	Imballaggio .....	5
	Apparecchio dismesso .....	5
	<b>Installazione e allacciamento</b> .....	<b>6</b>
	Contenuto della confezione .....	6
	Dati tecnici .....	6
	Installazione dell'apparecchio .....	6
	Nicchia d'incasso .....	6
	Installazione side-by-side .....	6
	Risparmio energetico .....	7
	Prima del primo utilizzo .....	7
	Allacciamento elettrico .....	7
	<b>Conoscere l'apparecchio</b> .....	<b>8</b>
	Apparecchio .....	8
	Elementi di comando .....	9
	Caratteristiche .....	10
	<b>Utilizzare l'apparecchio</b> .....	<b>10</b>
	Accendere l'apparecchio .....	10
	Spegnere e mettere fuori servizio l'apparecchio .....	11
	Impostazione della temperatura .....	11
	Super-raffreddamento .....	11
	Modalità Eco .....	11
	Modo Shabbat .....	11
	<b>Allarme</b> .....	<b>11</b>
	Allarme porta .....	11
	<b>Home Connect</b> .....	<b>12</b>
	Configurazione di Home Connect .....	12
	Collegamento del frigorifero con l'app Home Connect .....	12
	Installazione degli aggiornamenti del software Home Connect .....	13
	Accesso del servizio di assistenza clienti .....	13
	Reset impostazioni .....	13
	Attivazione o disattivazione del collegamento alla rete domestica WLAN (Wi-Fi) .....	13
	Avvertenze sulla protezione dei dati .....	13
	Dichiarazione di conformità .....	14
	<b>Frigorifero</b> .....	<b>14</b>
	Tenere presente nella conservazione .....	14
	Considerare le zone fredde nel frigorifero .....	14
	Cassetto per verdure .....	14
	Cassetto per verdure con regolatore di umidità .....	14
	Cassetto a 0 °C .....	15
	Tempi di conservazione a 0 °C .....	15
	<b>Pulizia</b> .....	<b>15</b>
	Pulizia del display .....	15
	Lavaggio dell'interno dell'apparecchio .....	15
	Pulire gli elementi in dotazione all'apparecchio .....	15
	<b>Odori</b> .....	<b>16</b>
	Cambiare il filtro odori .....	16
	<b>Rumori</b> .....	<b>16</b>
	Rumori normali .....	16
	Evitare i rumori .....	16
	<b>Illuminazione</b> .....	<b>16</b>
	<b>Guasti, Che fare se?</b> .....	<b>17</b>
	Apparecchio .....	17
	<b>Servizio di assistenza clienti</b> .....	<b>18</b>
	Autotest dell'apparecchio .....	18
	Ordine di riparazione e consulenza in caso di guasti .....	18

## Istruzioni di sicurezza

Questo apparecchio è conforme alle vigenti norme di sicurezza per le apparecchiature elettriche ed è schermato contro i radiodisturbi.

La tenuta ermetica del circuito refrigerante è stata sottoposta a controllo.

### Su questo libretto d'istruzioni

- Leggere e osservare le istruzioni per l'uso ed il montaggio. Esse contengono importanti informazioni per l'installazione, l'uso e la manutenzione dell'apparecchio.
- Il produttore non risponde in caso di inosservanza delle istruzioni e avvertenze del libretto di istruzioni per l'uso ed il montaggio.
- Conservare tutta la documentazione per l'uso futuro e per eventuali successivi proprietari.

### Pericolo di esplosione

- Non introdurre mai apparecchi elettrici all'interno di questo elettrodomestico (es. apparecchi di riscaldamento o produttori di ghiaccio elettrici).
- Non conservare nell'apparecchio prodotti contenenti gas propellenti combustibili (ad es. bombolette spray) e sostanze esplosive.
- Conservare l'alcol ad alta gradazione soltanto in contenitori ermetici e in posizione verticale.
- A parte le indicazioni del produttore non adottare ulteriori misure per accelerare lo sbrinamento.

### Pericolo di scossa elettrica

Le installazioni e le riparazioni eseguite in modo non corretto possono mettere l'utente in grave pericolo.

- Durante l'installazione dell'apparecchio prestare attenzione che il cavo di alimentazione non resti incastrato e non si danneggi.

- In caso di danni al cavo di alimentazione: scollegare immediatamente l'apparecchio dalla corrente.
- Non utilizzare prese multiple, prolunghe o adattatori.
- Fare riparare l'apparecchio solo dal produttore, dal servizio di assistenza clienti o da una persona in possesso di simile qualifica.
- Utilizzare solo ricambi originali del produttore.  
Il produttore garantisce che questi ricambi sono conformi ai requisiti di sicurezza.

### Pericolo di lesioni

I contenitori di bevande contenenti anidride carbonica possono esplodere.



### Pericolo di incendio/pericoli da refrigerante

Nei tubi del circuito di raffreddamento scorre una piccola quantità di refrigerante non inquinante, ma infiammabile (R600a). Non danneggia lo strato di ozono e non aumenta l'effetto serra. In caso di fuoriuscita, il refrigerante può ferire gli occhi o incendiarsi.

- Non danneggiare i tubi.

In caso di danno ai tubi:

- Tenere il fuoco e le fonti di calore lontani dall'apparecchio.
- Ventilare l'ambiente.
- Spegnerne l'apparecchio ed estrarre la spina d'alimentazione.
- Rivolgersi al servizio di assistenza clienti.



### Pericolo di incendio

Le prese multiple portatili o gli alimentatori portatili possono surriscaldarsi e provocare un incendio.

Non collocare prese multiple portatili o alimentatori portatili dietro l'apparecchio.

## **Evitare pericoli a bambini e persone a rischio**

Sussiste pericolo per:

- bambini,
- persone con limiti fisici, psichici o di percezione,
- persone non sufficientemente informate sull'uso sicuro dell'apparecchio.

Provvedimenti:

- accertarsi che i bambini e le persone a rischio abbiano compreso i pericoli.
- Una persona responsabile della sicurezza è tenuto a sorvegliare o istruire i bambini e le persone a rischio in rapporto con l'apparecchio.
- Permettere l'uso dell'apparecchio solo a bambini in età di 8 anni o superiore.
- Sorvegliare i bambini durante la pulizia e la manutenzione.
- Non permettere che i bambini giochino con l'apparecchio.

## **Pericolo di asfissia**

- Per apparecchi con serratura della porta: conservare la chiave fuori della portata dei bambini.
- Non abbandonare parti dell'imballaggio che possano essere fonte di gioco per i bambini.

## **Danni materiali**

Per evitare danni materiali:

- Non salire su zoccolo, parti estraibili o porte né sostenersi sugli stessi.
- Tenere le parti in materiale plastico e le guarnizioni delle porte sempre libere da olio e grasso.
- Evitare di esercitare trazioni sul cavo linea, ma impugnare correttamente la spina.

## **Peso**

L'apparecchio è molto pesante. L'apparecchio deve sempre essere rizzato e trasportato da almeno 2 persone.

→ *"Luogo d'installazione" a pagina 6*



## **Uso corretto**

Utilizzare questo apparecchio

- solo per raffreddare alimenti.
- solo nell'uso domestico e nella sfera privata.
- solo osservando queste istruzioni per l'uso.

Questo apparecchio è progettato solo per l'utilizzo fino ad un'altezza di massimo 2000 metri sul livello del mare.

## **Tutela dell'ambiente**

### **Imballaggio**

Tutti i materiali sono compatibili con l'ambiente e riciclabili:

- Si prega di smaltire le confezioni nel rispetto dell'ambiente.
- Informarsi sulle possibilità di smaltimento presso il proprio rivenditore specializzato o presso l'amministrazione pubblica.

### **Apparecchio dismesso**

Un corretto smaltimento nel rispetto dell'ecologia, permette di recuperare materie prime pregiate.

#### **Avviso – I bambini possono restare imprigionati nell'apparecchio e soffocare!**

- Per rendere difficile ai bambini l'ingresso nell'apparecchio, non rimuovere dal suo interno ripiani e contenitori.
- Tenere i bambini lontano dall'apparecchio dismesso.

#### **Attenzione!**

#### **Possibile fuoruscita di refrigerante e gas dannosi.**

Non danneggiare i tubi del circuito refrigerante e l'isolamento.

1. Staccare la spina di alimentazione.
2. Troncare il cavo di allacciamento alla rete.
3. Fare smaltire l'apparecchio a regola d'arte.



Questo apparecchio dispone di contrassegno ai sensi della direttiva europea 2012/19/UE in materia di apparecchi elettrici ed elettronici (waste electrical and electronic equipment - WEEE).

Questa direttiva definisce le norme per la raccolta e il riciclaggio degli apparecchi dismessi valide su tutto il territorio dell'Unione Europea.



## Installazione e allacciamento

### Contenuto della confezione

Dopo il disimballaggio controllare che nessun componente presenti danni dovuti al trasporto.

In caso di contestazioni rivolgersi al fornitore presso il quale l'apparecchio è stato acquistato oppure al nostro servizio di assistenza clienti.

→ "Servizio di assistenza clienti" a pagina 18

La dotazione comprende i seguenti componenti:

- Apparecchio da incasso
- Accessori (a secondo del modello)
- Materiale di montaggio
- Istruzioni per l'uso
- Istruzioni per l'installazione
- Libretto del centro di assistenza tecnica autorizzato
- Allegato di garanzia convenzionale
- Informazioni sul consumo energetico e sui possibili rumori

### Dati tecnici

Il refrigerante, il contenuto utile ed altri dati tecnici sono indicati sulla targhetta porta-dati.

→ "Conoscere l'apparecchio" a pagina 8

### Installazione dell'apparecchio

#### Luogo d'installazione

L'apparecchio deve essere collocato in un locale di dimensioni adeguate in proporzione alla quantità di refrigerante contenuta nell'apparecchio. In ambienti troppo piccoli, in caso di fuga si può formare una miscela infiammabile d'aria e gas.

Il luogo d'installazione deve disporre di un volume minimo di 1 m<sup>3</sup> ogni 8 g di refrigerante. La quantità di refrigerante del vostro apparecchio è indicata sulla targhetta d'identificazione all'interno dell'apparecchio.

→ "Conoscere l'apparecchio" a pagina 8

A seconda del modello l'apparecchio può pesare fino a 460 kg.

### Temperatura ambiente ammessa

La temperatura ambiente ammessa dipende dalla classe climatica dell'apparecchio.

La classe climatica è indicata sulla targhetta porta-dati.

→ "Conoscere l'apparecchio" a pagina 8

Classe climatica	Temperatura ambiente ammessa
<b>SN</b>	+10 °C ... 32 °C
<b>N</b>	+16 °C ... 32 °C
<b>ST</b>	+16 °C ... 38 °C
<b>T</b>	+16 °C ... 43 °C

Nei limiti della temperatura ambiente ammessa l'apparecchio è pienamente efficiente.

Se un apparecchio della classe climatica SN viene messo in funzione a temperature ambiente inferiori, possono essere esclusi danni all'apparecchio fino ad una temperatura ambiente di +5 °C.

### Nicchia d'incasso

La nicchia deve soddisfare i criteri seguenti:

- Angoli antiribaltamento montati
- Profondità nicchia almeno 610 mm, per l'installazione a filo 635 mm
- Ad angolo retto
- Stabile – le pareti laterali e la parte superiore devono avere uno spessore di almeno 16 mm ed essere collegate saldamente al pavimento o alla parete
- Profondità delle pareti laterali accorciate almeno 100 mm

### Installazione side-by-side

In caso di installazione side-by-side quanto descritto nelle istruzioni per il montaggio.

Qualora sia necessaria una parete di separazione tra gli apparecchi questa deve essere spessa almeno 16 mm.

## Risparmio energetico

Osservando le avvertenze seguenti l'apparecchio consuma meno energia elettrica.

### Avvertenza:

La disposizione delle parti dell'attrezzatura non incide sul consumo di energia dell'apparecchio.

Installazione dell'apparecchio	
Proteggere l'apparecchio dalla luce diretta del sole.	A più basse temperature ambiente l'apparecchio deve raffreddare con minore frequenza e consuma perciò meno energia elettrica.
Disporre l'apparecchio alla maggiore distanza possibile da radiatori, piano di cottura e altre fonti di calore: Almeno 3 cm da piani cottura elettrici o a gas. Almeno 30 cm da stufe a olio o a carbone.	
Scegliere un luogo di installazione con una temperatura ambiente di ca. 20 °C.	
Non coprire o ostruire le aperture di ventilazione.	Se l'aria calda può defluire, l'apparecchio deve raffreddare con minor frequenza e quindi consuma meno corrente.
Ventilare l'ambiente ogni giorno.	

Uso dell'apparecchio	
Aprire la porta dell'apparecchio solo brevemente.	Si evita così un eccessivo riscaldamento dell'aria nell'apparecchio.
Trasportare gli alimenti acquistati in una borsa termica e metterli subito nell'apparecchio.	L'apparecchio deve raffreddare con minore frequenza e consuma così meno energia elettrica.
Lasciare raffreddare gli alimenti e le bevande caldi prima di introdurli nell'apparecchio.	
Per scongelare gli alimenti surgelati metterli nel frigorifero, per sfruttare il freddo accumulato dai surgelati.	
Lasciare sempre un poco di spazio fra gli alimenti e la parete posteriore.	L'aria può così circolare e l'umidità resta costante. L'apparecchio deve raffreddare con minore frequenza e consuma così meno energia elettrica.
Conservare gli alimenti in confezioni ermetiche.	
Non coprire o ostruire le aperture di ventilazione.	Se l'aria calda può defluire, l'apparecchio consuma meno energia elettrica.
Aspirare le aperture di ventilazione una volta l'anno.	

## Prima del primo utilizzo

1. Prelevare il materiale informativo e rimuovere il nastro adesivo e la pellicola protettiva.
2. Pulire l'apparecchio.  
→ "Pulizia" a pagina 15

## Allacciamento elettrico

### Attenzione!

Non collegare l'apparecchio ad una presa a risparmio energetico elettronica.

### Avvertenza:

L'apparecchio può essere collegato ad inverter gestiti dalla rete ed a inverter sinusoidali. Gli inverter gestiti dalla rete sono utilizzati in impianti fotovoltaici con collegamento diretto alla rete elettrica pubblica. In caso di soluzioni ad isola utilizzare inverter sinusoidali. Le soluzioni ad isola, ad es. sulle navi o in baite di montagna, non hanno un allacciamento diretto alla rete elettrica pubblica.

1. Per evitare danni al compressore, dopo l'installazione dell'apparecchio attendere almeno 1 ora prima di collegarlo.

2. Collegare l'apparecchio tramite una presa elettrica installata a norma.

La presa elettrica deve soddisfare i dati seguenti:

Presa con	220 V ... 240 V
Linea di terra	50 Hz
Fusibile	10 A ... 16 A

Fuori dell'Europa: verificare se il tipo di corrente indicato dell'apparecchio coincide con i valori della propria rete elettrica. I dati dell'apparecchio sono indicati sulla targhetta porta-dati.

→ "Conoscere l'apparecchio" a pagina 8

3. Collegare l'apparecchio ad una presa elettrica in prossimità dell'apparecchio. La presa deve essere liberamente accessibile anche dopo l'installazione dell'apparecchio.

### Avviso

#### Pericolo di scossa elettrica!

Se il cavo di alimentazione non è sufficientemente lungo, non utilizzare in nessun caso prese multiple o prolunghe. Contattare il servizio di assistenza clienti per le possibili alternative.

## Conoscere l'apparecchio

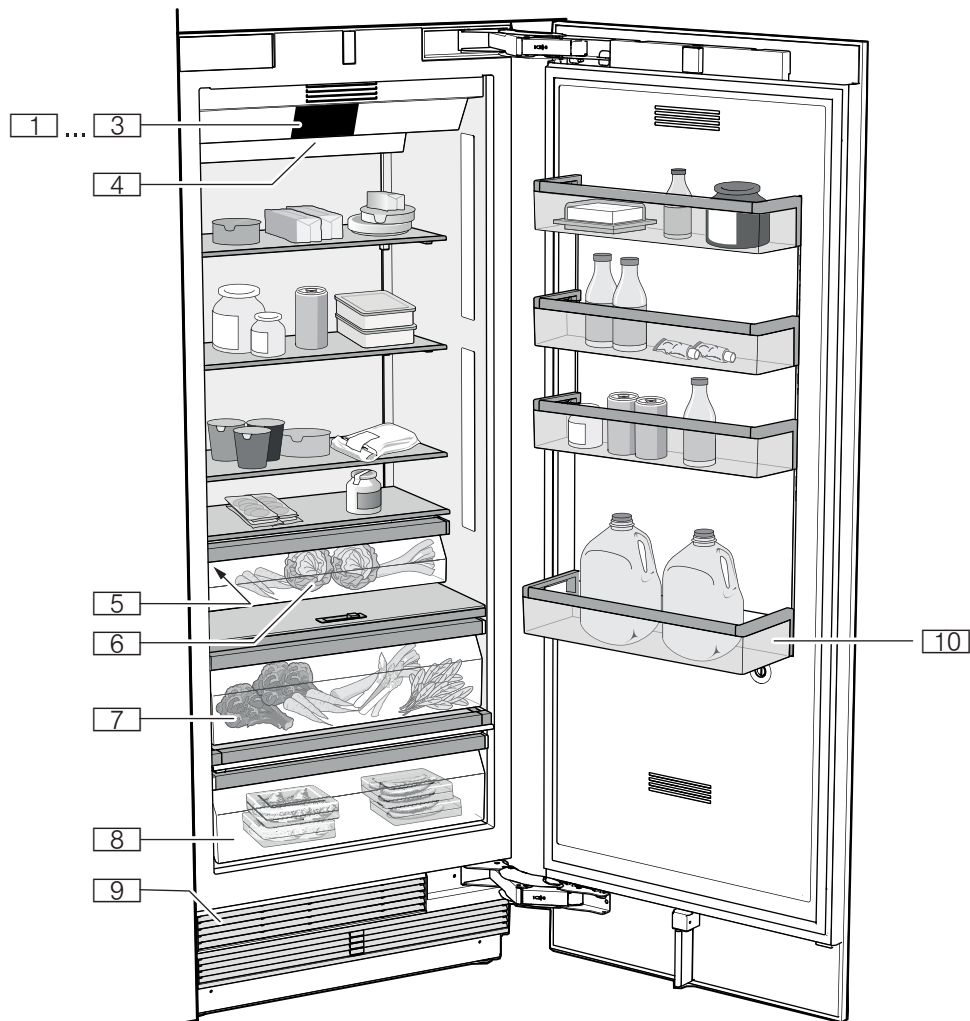

### Apparecchio

- 1 ... 3 Elementi di comando
- 4 Interruttore principale acceso/  
spento
- 5 Targhetta identificativa
- 6 Cassetto per verdure
- 7 Cassetto per verdure con regolatore  
di umidità
- 8 Cassetto a 0 °C
- 9 Apertura di aerazione
- 10 Ripiano per bottiglie grandi



## Elementi di comando

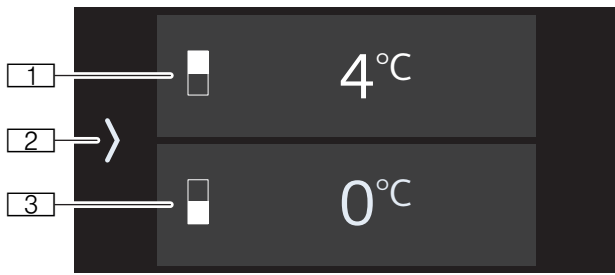

- 1 Indicatore di temperatura frigorifero  
Indica in °C/°F la temperatura regolata.
- 2 Tasto >  
Apre il menu principale.
- 3 Indicatore di temperatura vano a 0 °C  
Indica in °C/°F la temperatura regolata.

### Menu principale

Per aprire il menu principale, premere il tasto >.

Il menu principale comprende le modalità di funzionamento, una panoramica dei testi informativi sulle funzioni dell'apparecchio e il menu **Impostazioni**.

### Selezione della modalità di funzionamento

Per attivare una modalità di funzionamento, toccarla. Quando una modalità di funzionamento è attivata, il relativo simbolo viene visualizzato sul pannello di comando.

Si apre una finestra con il testo informativo sulla modalità di funzionamento selezionata.

#### **Modalità Eco**

Attiva o disattiva il funzionamento a risparmio energetico.

→ "Modalità Eco" a pagina 11

Apre il menu per l'impostazione della modalità Shabbat.

**Avvertenza:** Questa funzione è visibile soltanto dopo essere stata attivata nel menu **Impostazioni**.

Per poter utilizzare l'apparecchio anche durante lo Shabbat, questa modalità disattiva tutte le funzioni non indispensabili.  
→ "Modo Shabbat" a pagina 11

### Panoramica dei testi informativi

Sono presenti testi informativi per le funzioni più rilevanti. Nella panoramica si trovano tutte le informazioni sulle funzioni. Se si attiva una funzione, l'apparecchio mostra il testo informativo di questa funzione. All'occorrenza è possibile disattivare il testo informativo per le singole funzioni. La panoramica continua a mostrare tutti i testi informativi.

Per riattivare tutti i testi informativi nelle funzioni, riportare l'apparecchio alle impostazioni di fabbrica.

## Menu Impostazioni

Per aprire le impostazioni toccare .

**Luminosità display e attenuazione** Regolare la luminosità del display e selezionare l'attenuazione. Con l'attenuazione attivata, l'illuminazione diventa lentamente più chiara quando si apre l'apparecchio e lentamente più scura quando si chiude l'apparecchio.

**Volume** Impostare il volume del tono tasti e il volume del segnale acustico.

**Home Connect** Collegare il frigorifero con il dispositivo mobile.  
→ "Home Connect" a pagina 12

**Modo Shabbat** Apre il menu per l'impostazione della modalità Shabbat e per la visualizzazione della modalità Shabbat nel menu principale. Per poter utilizzare l'apparecchio anche durante lo Shabbat, questa modalità disattiva tutte le funzioni non indispensabili.  
→ "Modo Shabbat" a pagina 11

**Autotest e reset** **Autotest**

Avviare l'analisi dei guasti dell'apparecchio.

#### **Impostazioni predefinite**

Ripristinare le impostazioni predefinite dell'apparecchio.

#### **Modalità demo**

Questa voce di menu è visibile per 3 minuti dopo l'accensione dell'apparecchio. Per attivare o disattivare la modalità demo in un secondo momento, spegnere e riaccendere l'apparecchio. La modalità è di nuovo visibile per 3 minuti.

**Avvertenza:** In modalità demo non conservare alimenti nell'apparecchio: il frigorifero rimane a temperatura ambiente.

La funzione di raffreddamento dell'apparecchio viene disattivata. Tutte le altre funzioni sono utilizzabili.

**Impostazioni internazionali**

#### **Lingua**

Cambiare la lingua del display.

#### **Unità di temperatura**

Selezionare l'unità di temperatura °C/°F.

## Caratteristiche

(non in tutti i modelli)

### Balconcino

È possibile togliere i balconcini e regolarli in altezza:

1. Sollevare ed estrarre i balconcini.

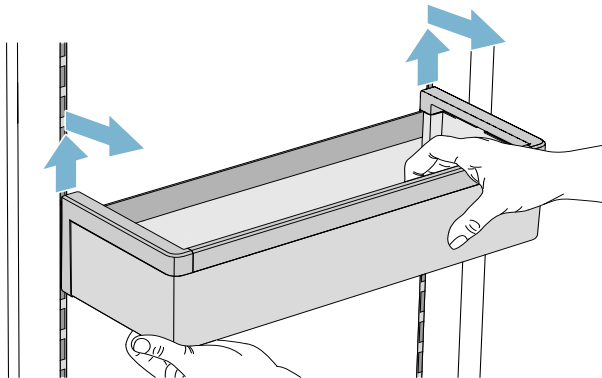

2. Inserire i ganci nella parte posteriore del balconcino alla stessa altezza, in modo che il balconcino risulti in piano.

#### Avvertenza:

Inserire il balconcino con cautela per evitare di graffiare l'apparecchio.

### Ripiano

È possibile togliere e riposizionare un ripiano:

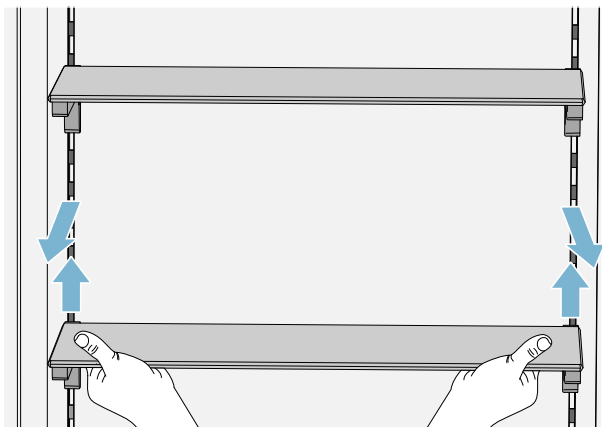

1. sollevare ed estrarre il ripiano.
2. Inserire i ganci nella parte posteriore del ripiano alla stessa altezza, in modo che il ripiano risulti in piano.

#### Avvertenza:

Inserire il ripiano con cautela per evitare di graffiare l'apparecchio.

### Contenitore

Il cassetto può essere rimosso:  
Premere in fondo il contenitore,  
sollevare il cassetto da dietro ed estrarlo.

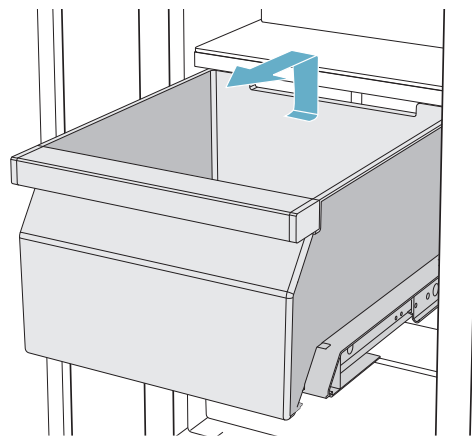

È possibile inserire il cassetto:

Estrarre completamente le guide telescopiche.

Inserire il contenitore sulle guide telescopiche e spingerlo nell'apparecchio fino all'arresto.

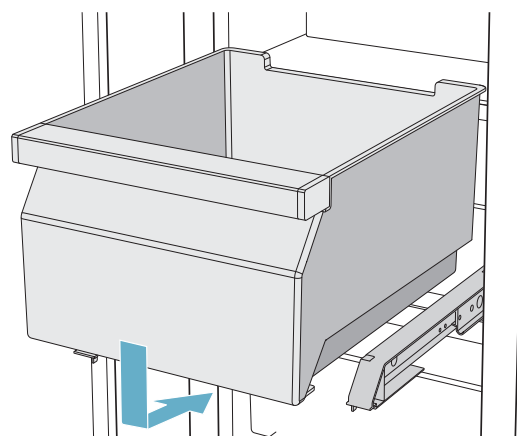

## Utilizzare l'apparecchio

### Accendere l'apparecchio

1. **Azionare l'interruttore principale Acceso/Spento.**  
L'apparecchio comincia a raffreddare e a porta aperta l'illuminazione è accesa.
2. Impostare la temperatura desiderata.  
→ "Impostazione della temperatura" a pagina 11

### Istruzioni per il funzionamento

- Dopo l'accensione possono trascorrere diverse ore prima che le temperature regolate vengano raggiunte. Non introdurre alimenti prima che sia stata raggiunta la temperatura scelta.
- Grazie al sistema NoFrost, completamente automatico, nel congelatore non si forma ghiaccio. Un intervento di sbrinamento non è necessario.
- Il lato anteriore dell'apparecchio è in parte leggermente riscaldato, questo impedisce la formazione di condensa nella zona della guarnizione della porta.
- Se la porta del congelatore, dopo averla chiusa, oppone resistenza ad una nuova apertura, attendere un attimo finché le pressioni interne non si siano compensate.

## Spegnere e mettere fuori servizio l'apparecchio

### Spegnere l'apparecchio.

- Premere l'**interruttore principale Acceso/Spento**. L'apparecchio non raffredda più.

### Mettere fuori servizio l'apparecchio

#### Attenzione!

Riduzione della qualità dell'acqua  
L'alimentazione dell'acqua deve essere interrotta 3 ore prima di mettere fuori servizio l'apparecchio. In questo modo si evita la formazione di muffa dovuta all'acqua stantia.

Quando non si usa l'apparecchio per un lungo periodo:

1. Interrompere l'alimentazione dell'acqua all'apparecchio e attendere 3 ore.
2. Estrarre gli alimenti.
3. Premere l'**interruttore principale Acceso/Spento**.
4. Estrarre la spina di alimentazione o disinserire il dispositivo di sicurezza.  
L'apparecchio non raffredda più.
5. Svuotare il contenitore di cubetti di ghiaccio e pulire l'apparecchio.  
→ "Pulizia" a pagina 15
6. Lasciare aperto l'apparecchio.

## Impostazione della temperatura

### Temperatura consigliata

Frigorifero: +4 °C  
Scomparto frigo: +1 °C

### Impostazione della temperatura del frigorifero e del vano a 0 °C

1. Selezionare il vano desiderato toccando l'indicatore di temperatura.
2. Spostare la temperatura visualizzata sul valore desiderato.
3. Tornare alla schermata principale con il tasto X.

## Super-raffreddamento

Con il super-raffreddamento il frigorifero raffredda al massimo della potenza.

Inserire il super-raffreddamento per es.:

- prima d'introdurre grandi quantità di alimenti
- per raffreddare rapidamente bevande

**Avvertenza:** Con il super-raffreddamento attivato il rumore dell'apparecchio aumenta.

Dopo 6 ore l'apparecchio commuta a funzionamento normale.

## Attivazione del super-raffreddamento

1. Selezionare il frigorifero toccando l'indicatore di temperatura.
2. Toccare ✱ **Super-raffreddamento**.  
Attivando la funzione viene visualizzato un testo informativo che spiega la funzione.  
Toccare **Attivazione**.  
**Avvertenza:** Se è stato impostato che il testo informativo non viene più visualizzato, è possibile leggerlo in alternativa nella panoramica dei testi informativi.  
Viene visualizzato il messaggio **Super-raffreddamento attivato**.
3. Toccare su X per tornare alla schermata principale.

## Disattivazione del super-raffreddamento

Nell'indicatore di temperatura del frigorifero toccare ✱.  
Viene visualizzato il messaggio **Super-raffreddamento disattivato**.

## Modalità Eco

Con la modalità Eco si commuta l'apparecchio al funzionamento a risparmio energetico.

### L'apparecchio regola automaticamente le seguenti temperature:

- Frigorifero: 6 °C
- Vano a 0 °C: 1 °C

## Modo Shabbat

Per poter utilizzare l'apparecchio anche durante lo Shabbat, questa modalità disattiva tutte le funzioni non indispensabili.

- La durata è regolabile nell'intervallo 1–96 ore
- Alla fine della durata impostata l'apparecchio passa al funzionamento normale.
- Per terminare la modalità Shabbat prima della fine della durata impostata, toccare X.

L'apparecchio è dotato di:

- Segnali acustici
- Illuminazione interna
- Messaggi sul pannello di comando
- La retroilluminazione del pannello di comando viene ridotta

## Allarme

### Allarme porta

Se la porta dell'apparecchio resta aperta a lungo scatta l'allarme porta (segnale acustico continuo).

- Chiudere la porta.  
Il segnale acustico viene disattivato.

## Home Connect

Questo apparecchio è dotato di connessione Wi-Fi e può essere comandato a distanza con un dispositivo mobile.

**Avvertenza:** Wi-Fi è un marchio registrato di Wi-Fi Alliance.

Nei seguenti casi l'apparecchio funziona come un frigorifero senza collegamento alla rete e può continuare ad essere comandato manualmente con gli elementi di comando:

- L'apparecchio non è collegato ad una rete domestica.
- Nel paese in cui è stato installato l'apparecchio non viene offerto il servizio Home Connect. La lista dei paesi in cui viene offerto Home Connect è pubblicata sul sito [www.home-connect.com](http://www.home-connect.com).

**Avvertenza:** Osservare le avvertenze di sicurezza contenute nelle presenti istruzioni per l'uso. Accertarsi che vengano rispettate quando l'apparecchio viene utilizzato mediante l'app Home Connect e non si è in casa.

→ "Istruzioni di sicurezza" a pagina 3

Osservare anche le avvertenze presenti nell'app Home .Home Connect

## Configurazione di Home Connect

### Avvertenze

- Dopo aver acceso l'apparecchio attendere almeno 2 minuti prima di configurare Home Connect per consentire l'inizializzazione interna dell'apparecchio.
- Osservare l'allegato Home Connect fornito con l'apparecchio o scaricabile dall'indirizzo [www.siemens-home.bsh-group.com](http://www.siemens-home.bsh-group.com). Inserire nel campo di ricerca il codice (E-Nr.) dell'apparecchio.

Per collegare l'apparecchio alla rete domestica WLAN (Wi-Fi) è necessario eseguire 3 passi fondamentali.

1. Installare l'app.
2. Collegare il frigorifero alla rete domestica WLAN (Wi-Fi).
3. Collegare il frigorifero all'app Home Connect.

Alla prima apertura del menu si apre automaticamente la configurazione iniziale. Seguire le istruzioni sul pannello di comando. Ulteriori informazioni sono disponibili nei capitoli seguenti.

Nel menu **Home Connect** si trovano i seguenti sottomenu:

- Collegare alla rete / WLAN
- Collegamento all'app
- Reset impostazioni

### Configurazione del collegamento alla rete domestica WLAN (Wi-Fi)

Alla prima apertura del menu si apre automaticamente la configurazione iniziale. Seguire le istruzioni sul pannello di comando.

1. Installare l'app **Home Connect** sul dispositivo mobile.

2. Sul frigorifero, aprire il menu **Home Connect**.
3. Aprire l'app sul dispositivo mobile.
4. Accedere all'app oppure registrarsi se non si dispone ancora dei dati d'accesso.
5. Sul router della rete domestica WLAN (Wi-Fi) verificare se è presente una funzione WPS per il collegamento automatico.
6. Se questa funzione è presente, avviare il collegamento automatico alla rete nel sottomenu **Collegare alla rete** e seguire le istruzioni sul pannello di comando.
7. Se questa funzione non è presente, se non si è certi se la funzione è presente, oppure se il collegamento automatico alla rete è fallito, nel sottomenu **Collegare alla rete** avviare il collegamento manuale alla rete.  
Il frigorifero genera temporaneamente una propria rete con cui viene collegato il dispositivo mobile.
8. Avviare il collegamento manuale alla rete nell'app sul dispositivo mobile.

Non appena il frigorifero è collegato al dispositivo mobile viene stabilito un collegamento tra il frigorifero e la rete domestica WLAN (Wi-Fi).

**Avvertenza:** Se non si riesce a stabilire il collegamento, verificare che l'intensità del segnale sia sufficiente.

### Verifica dell'intensità del segnale

L'intensità del segnale viene visualizzata nel pannello di comando. L'intensità di segnale deve essere pari ad almeno 1 barra, in aggiunta al punto. Se l'intensità di segnale è troppo bassa, di tanto in tanto il collegamento può interrompersi.

### Per migliorare l'intensità del segnale

- Avvicinare il router al frigorifero.
- Assicurarsi che il collegamento non sia disturbato da pareti schermanti.
- Installare un ripetitore per rafforzare il segnale.

## Collegamento del frigorifero con l'app Home Connect

Questo menu consente di collegare il frigorifero a dispositivi mobili.

1. Installare l'app **Home Connect** sul proprio dispositivo mobile ed effettuare l'accesso o registrarsi.
2. Sul frigorifero, aprire il menu **Home Connect**.  
→ "Configurazione di Home Connect" a pagina 12
3. Aprire la voce di menu **Collegamento all'app**.
4. Confermare il messaggio per visualizzare il frigorifero nell'app.
5. Aprire l'app e attendere finché non viene visualizzato il frigorifero.  
Con **Aggiungi** confermare il collegamento tra l'app e il frigorifero.  
Se il frigorifero non viene visualizzato automaticamente, fare clic su **Aggiungi apparecchio** nell'app e seguire le istruzioni. Non appena viene visualizzato il frigorifero, aggiungerlo con **+**.
6. Seguire le istruzioni dell'app fino alla fine della procedura.

## Installazione degli aggiornamenti del software Home Connect

Il frigorifero controlla a intervalli regolari se sono disponibili aggiornamenti del software Home Connect.

Se è disponibile un aggiornamento, sul pannello di comando viene visualizzata una finestra di avviso. Per installare l'aggiornamento, toccare **Installa**.

Per installare l'aggiornamento in seguito:

1. Aprire il menu **Impostazioni**.
2. Toccare **Aggiornamento software**.  
**Avvertenza:** Questo menu è visibile soltanto quando è disponibile un aggiornamento. Si apre una finestra di avviso.
3. Per installare l'aggiornamento, toccare **Installa**.

## Accesso del servizio di assistenza clienti

Contattando il servizio di assistenza clienti, quest'ultimo può intervenire sull'apparecchio dietro richiesta e rilevare il suo stato. A tal fine è necessario che l'apparecchio sia collegato alla rete domestica.

Per ulteriori informazioni sull'accesso da parte del servizio di assistenza clienti e sulla disponibilità nel proprio Paese visitare la sezione Help&Support del sito [www.home-connect.com](http://www.home-connect.com).

1. Contattare il servizio di assistenza clienti.  
→ *"Servizio di assistenza clienti" a pagina 18*
2. Confermare l'avvio dell'accesso del servizio di assistenza clienti nell'app.  
Durante l'accesso del servizio di assistenza clienti compare il simbolo  sul pannello di comando.
3. Dopo aver raccolto tutte le informazioni necessarie il servizio di assistenza clienti pone termine all'accesso.  
**Avvertenza:** La diagnosi a distanza può essere interrotta in anticipo disattivando l'accesso del servizio di assistenza clienti nell'app Home Connect.

## Reset impostazioni

Se provando a stabilire il collegamento si verifica un problema oppure se si desidera registrare l'apparecchio in un'altra rete domestica WLAN (Wi-Fi) è possibile resettare le impostazioni di Home Connect.

1. Sul frigorifero, aprire il menu **Home Connect**.
2. Toccare la voce di menu **Reset delle impostazioni**.
3. Confermare il messaggio per cancellare le impostazioni di rete.

Per ricollegare l'apparecchio alla rete domestica WLAN (Wi-Fi), eseguire nuovamente la configurazione iniziale.  
→ *"Configurazione del collegamento alla rete domestica WLAN (Wi-Fi)" a pagina 12*

## Attivazione o disattivazione del collegamento alla rete domestica WLAN (Wi-Fi)

1. Sul frigorifero, aprire il menu **Home Connect**.  
**Avvertenza:** Alla prima apertura del menu si apre automaticamente la configurazione iniziale. Seguire le istruzioni sul pannello di comando.
2. Selezionare **WLAN**.
3. Per avviare la disattivazione premere **Spento**.
4. Non appena il collegamento alla rete domestica WLAN (Wi-Fi) è disattivato, viene visualizzato il messaggio **WLAN disattivata**. Confermare il messaggio con **Pronto**.

**Avvertenza:** Mentre il collegamento alla rete domestica WLAN (Wi-Fi) è disattivato, non è possibile comandare l'apparecchio con il dispositivo mobile.

## Avvertenze sulla protezione dei dati

Con il primo collegamento dell'apparecchio Home Connect a una rete domestica WLAN (Wi-Fi) connessa a Internet, l'apparecchio trasmette le seguenti categorie di dati al server Home Connect (prima registrazione):

- Identificativo univoco dell'apparecchio (codici e indirizzo MAC del modulo di comunicazione Wi-Fi installato).
- Certificato di sicurezza del modulo di comunicazione Wi-Fi (per la protezione della connessione).
- La versione attuale del software e dell'hardware dell'elettrodomestico.
- Stato di un eventuale ripristino delle impostazioni di fabbrica.

La prima registrazione prepara l'apparecchio per l'utilizzo delle funzionalità Home Connect ed è necessaria soltanto nel momento in cui si desidera utilizzare le funzionalità Home Connect per la prima volta.

**Avvertenza:** Osservare che le funzionalità Home Connect sono utilizzabili solo in abbinamento all'app Home Connect. Le informazioni sulla tutela dei dati possono essere richiamate nell'app Home Connect.



## Dichiarazione di conformità

Con la presente BSH Hausgeräte GmbH dichiara che l'apparecchio con funzionalità Home Connect è conforme ai requisiti fondamentali e alle restanti disposizioni della direttiva 2014/53/UE.

La dichiarazione di conformità dettagliata RED è consultabile su Internet, sul sito [www.siemens-home.bsh-group.com](http://www.siemens-home.bsh-group.com), alla pagina del prodotto nei documenti supplementari.



2,4 GHz di banda: 100 mW max.

5 GHz di banda: 100 mW max.

	BE	BG	CZ	DK	DE	EE	IE	EL
	ES	FR	HR	IT	CY	LV	LT	LU
	HU	MT	NL	AT	PL	PT	RO	SI
	SK	FI	SE	UK	NO	CH	TR	
5 GHz di WLAN: solo per l'uso in ambienti interni								

## Frigorifero

Il frigorifero è adatto alla conservazione di carne, insaccati di carne, pesce, latticini, uova, alimenti pronti e prodotti da forno.

La temperatura può essere regolata da +2 °C ... +8 °C.

Mediante conservazione in frigorifero anche alimenti altamente deperibili possono essere conservati a breve o medio termine. Quanto più bassa è la temperatura selezionata, tanto più lentamente si sviluppano processi di deterioramento enzimatico, chimico o causato da microrganismi. Una temperatura di +4 °C o inferiore garantisce la conservazione della freschezza ottimale e la sicurezza degli alimenti conservati.

### Tenere presente nella conservazione

**Avvertenza:** Evitare che gli alimenti vengano a contatto con la parete di fondo.

Altrimenti la circolazione dell'aria è pregiudicata e gli alimenti o le confezioni congelandosi possono attaccarsi alla parete posteriore.

- Conservare alimenti freschi e integri. Così la qualità e la freschezza si conservano più a lungo.
- Per prodotti pronti e alimenti confezionati non superare la data minima di conservazione o la data di consumo indicata dal produttore.
- Sistemare gli alimenti ben confezionati o coperti, per conservare aroma, colore e freschezza. Si evitano così trasmissioni di gusto e alterazione di colore delle parti in materiale sintetico.
- Lasciare raffreddare alimenti e bevande caldi e solo dopo introdurli nel frigorifero.

## Considerare le zone fredde nel frigorifero

La circolazione dell'aria nel frigorifero, genera delle zone con temperature differenti.

### La zona più fredda

La zona più fredda è all'interno del frigorifero lungo la parete posteriore e nel vano a 0 °C.

**Avvertenza:** Conservare nella zona più fredda gli alimenti delicati (per es. pesce, salsiccia e carne).

### Zona più calda

La zona meno fredda è nella parte più alta della porta.

**Avvertenza:** Conservare nelle zone meno fredde ad es. formaggio duro e burro. Il formaggio può così continuare a diffondere il suo aroma e il burro resta spalmabile.

## Cassetto per verdure

Il cassetto per verdure è il luogo di conservazione ottimale per frutta e verdura fresche. La verdura in foglia si conserva meglio in presenza di un alto tasso di umidità dell'aria. Ortaggi e frutta dovrebbero essere conservati ad un'umidità più bassa.

### Avvertenze

- Per la conservazione ottimale della qualità e dell'aroma di frutta (ad es. ananas, banane, papaia ed agrumi) e ortaggi (ad es. melanzane, cetrioli, zucchine, peperoni, pomodori e patate) che temono il freddo, conservare i prodotti fuori dall'apparecchio a temperature di circa +8 °C ... +12 °C.
- A seconda della quantità e del prodotto conservato, nel cassetto per verdure può formarsi condensa. Rimuovere la condensa con un panno asciutto.

## Cassetto per verdure con regolatore di umidità

Il cassetto per verdure è il luogo di conservazione ottimale per frutta e verdura fresche. L'umidità dell'aria nel cassetto per verdure può essere adattata per mezzo del regolatore umidità e di una speciale guarnizione. In questo modo la frutta e verdura fresche possono essere conservate fino a raddoppiare la durata rispetto alla conservazione tradizionale.

L'umidità dell'aria nel cassetto per verdure può essere regolata a seconda del tipo e della quantità dei prodotti da conservare:

- prevalentemente frutta e in caso di carico elevato, regolare un'umidità dell'aria minore con posizione regolatore fruit
- prevalentemente verdura e in caso di carico misto o di carico ridotto, regolare una maggiore umidità dell'aria con posizione regolatore vegetables

**Avvertenze**

- Per la conservazione ottimale della qualità e dell'aroma di frutta (ad es. ananas, banane, papaia ed agrumi) e ortaggi (ad es. melanzane, cetrioli, zucchine, peperoni, pomodori e patate) che temono il freddo, conservare i prodotti fuori dall'apparecchio a temperature di circa +8 °C ... +12 °C.
- A seconda della quantità e del prodotto conservato, nel cassetto per verdure può formarsi condensa. Rimuovere la condensa con un panno asciutto e adattare l'umidità dell'aria nel cassetto verdura con il regolatore umidità.

**Cassetto a 0 °C**

Il clima di conservazione nel cassetto a 0 °C offre condizioni ideali per conservare pesce, carne e salumi.

**Tempi di conservazione a 0 °C**

I tempi di conservazione dipendono dalla qualità di partenza degli alimenti.

Pesce fresco, frutti di mare:	fino a 3 giorni
Pollame, carne (cotti/arrostiti):	fino a 5 giorni
Manzo, suino, agnello, salumi (affettati):	fino a 7 giorni
Pesce affumicato, broccoli:	fino a 14 giorni
Insalata, finocchio, albicocche, prugne:	fino a 21 giorni
Formaggio a pasta morbida, yogurt, ricotta, latticello, cavolfiore:	fino a 30 giorni

**Pulizia****Attenzione!****Evitare danni all'apparecchio e alle sue dotazioni.**

- Per la pulizia non utilizzare prodotti abrasivi, prodotti a base di cloro, solventi o acidi.
- Non usare spugne abrasive o spugne che graffiano. Sulle superfici metalliche può formarsi corrosione.
- Non lavare i ripiani ed i contenitori nella lavastoviglie. Questi elementi si possono deformare.

**Pulizia del display**

Gli elementi di comando possono appannarsi per via degli sbalzi di temperatura e dell'umidità.

Prima di procedere al lavaggio attivare il blocco pulizia.

Per la pulizia utilizzare un panno in microfibra pulito.

**Lavaggio dell'interno dell'apparecchio**

Procedere come segue:

1. Estrarre la spina di alimentazione o disinserire il dispositivo di sicurezza.
2. Estrarre gli alimenti e conservarli in un luogo fresco. Se disponibili, mettere dei panetti di ghiaccio sugli alimenti.
3. Pulire l'apparecchio con un panno morbido, acqua tiepida e poco detergente a pH neutro.

**Attenzione!**

L'acqua di lavaggio non deve penetrare nell'illuminazione o, attraverso il foro di scarico, nella zona di evaporazione.

4. Lavare la guarnizione della porta solo con acqua pulita e asciugarla con cura.
5. Collegare di nuovo l'apparecchio, accenderlo e introdurre gli alimenti.

**Pulire gli elementi in dotazione all'apparecchio**

Per la pulizia estrarre dall'apparecchio le parti variabili.  
→ "Caratteristiche" a pagina 10

## Odori

Nel caso si avvertano odori sgradevoli:

1. Estrarre la spina di alimentazione o disinserire il dispositivo di sicurezza.
2. Estrarre tutti gli alimenti dall'apparecchio.
3. Pulire il vano interno.  
→ "Pulizia" a pagina 15
4. Pulire tutte le confezioni.
5. Per impedire la formazione di odori, sigillare ermeticamente gli alimenti che emanano forte odore.
6. Accendere di nuovo l'apparecchio.
7. Sistemare gli alimenti.
8. Dopo 24 ore controllare se si è di nuovo sviluppato odore.
9. Cambiare il filtro odori.  
→ "Cambiare il filtro odori" a pagina 16

### Cambiare il filtro odori

Per i filtri di ricambio rivolgersi al corrispondente Servizio di Assistenza autorizzato.

1. Aprire il supporto del filtro con il cacciavite a taglio.

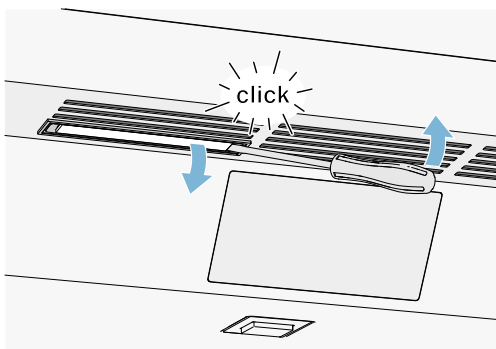

2. Estrarre il filtro odori esaurito ed introdurre il filtro odori nuovo.

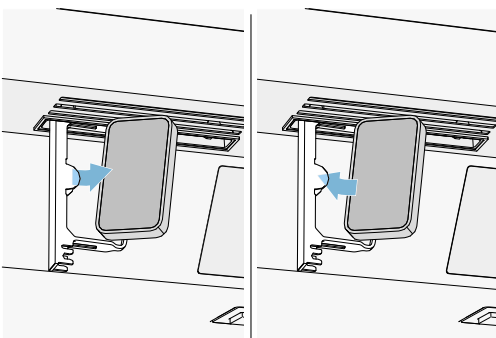

3. Chiudere il supporto del filtro.

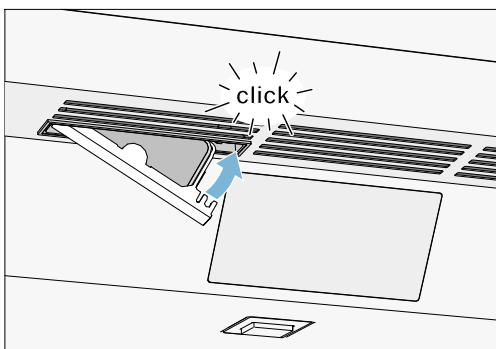

## Rumori

### Rumori normali

**Ronzio:** un motore è in funzione, ad es. gruppo frigorifero, ventola.

**Ribollire, fruscio o gorgoglio:** refrigerante che scorre attraverso i tubi.

**Clicchettio:** Inserimento o disinserimento del motore, di interruttori o elettrovalvole.

**Crepitio:** esecuzione sbrinamento automatico.

### Evitare i rumori

**Appoggio non livellato dell'apparecchio:** Livellare l'apparecchio con una livella a bolla d'aria. Se necessario inserire sotto spessori.

**Contenitore, ripiani o balconcini vibrano o sono bloccati:** controllare le parti di attrezzatura estraibili ed eventualmente reinserirle.

## Illuminazione

L'apparecchio è dotato di un'illuminazione a LED esente da manutenzione.

Solo il servizio assistenza clienti o tecnici specializzati sono autorizzati a riparare l'illuminazione.

## Guasti, Che fare se?

Prima di rivolgersi al servizio assistenza clienti, verificare sulla base di questa tabella se si riesce ad eliminare da soli le anomalie di funzionamento.

### Apparecchio

<b>La temperatura si discosta notevolmente dalle impostazioni iniziali.</b>	
	<p>Spegnere l'apparecchio per 5 minuti.            → "Spegnere e mettere fuori servizio l'apparecchio" a pagina 11</p> <p>Se la temperatura è troppo elevata, controllare di nuovo la temperatura dopo circa due ore.</p> <p>Se la temperatura è troppo bassa, controllare di nuovo la temperatura il giorno seguente.</p>
<b>Tutte le spie spente.</b>	
La spina d'alimentazione non è inserita correttamente.	Collegare la spina di alimentazione.
È intervenuto il dispositivo di sicurezza.	Controllare il dispositivo elettrico di sicurezza.
Manca l'energia elettrica.	Controllare se vi è energia elettrica.
<b>La macchina frigorifera si accende sempre più spesso e per periodi sempre più lunghi.</b>	
L'apparecchio è stato aperto più volte.	Non aprire l'apparecchio inutilmente.
Le aperture di ventilazione sono coperte.	Liberare le aperture.
Sono state introdotte quantità maggiori di alimenti freschi.	Inserire il super-raffreddamento con sufficiente anticipo.
<b>L'apparecchio non raffredda, l'indicatore e l'illuminazione sono accesi.</b>	
Il modo demo è attivato.	Disinserire il modo demo.



## Servizio di assistenza clienti

Contattate il nostro servizio assistenza clienti, nel caso in cui non è possibile risolvere eventuali anomalie di funzionamento. Troviamo sempre una soluzione idonea, anche per evitare una inutile uscita del tecnico.

L'elenco dei centri di assistenza più vicini sono indicati o fornibili dal servizio assistenza clienti.

Alla chiamata indicare la sigla del prodotto (E-Nr.) e il numero di fabbricazione (FD), che si trovano sulla targhetta porta-dati.

→ "Conoscere l'apparecchio" a pagina 8

**Fidatevi della competenza del costruttore.** La competenza del produttore e dei tecnici dei centri di assistenza autorizzati, garantiscono la qualità delle riparazioni, con l'impiego di parti di ricambio originali.

### Autotest dell'apparecchio

L'apparecchio dispone di un programma di autotest che indica i guasti, che il servizio assistenza clienti può riparare.

1. Premere il tasto  per aprire le impostazioni.
2. Toccare il sottomenu **Autotest e reset**.
3. Toccare la voce di menu **Autotest**.  
Viene visualizzato il testo informativo dell'autotest.
4. Toccare **Avvia**.  
Il programma di autotest ha inizio.
5. Gli eventuali errori vengono visualizzati.  
In questo caso seguire le istruzioni sul display.
6. L'apparecchio si riavvia.

Al termine dell'autotest l'apparecchio passa al funzionamento normale.

### Ordine di riparazione e consulenza in caso di guasti

I dati di contatto di tutti i paesi sono reperibili nell'elenco dei centri di assistenza clienti allegato.

I	800-018346	Linea verde
CH	0848 840 040	



BSH Hausgeräte GmbH  
Carl-Wery-Straße 34  
81739 München, GERMANY

[siemens-home.bsh-group.com](http://siemens-home.bsh-group.com)

Prodotto da BSH Hausgeräte GmbH in quanto licenziatario del marchio di Siemens AG



**8001148918** (9903)

it