

SIEMENS



无霜冷藏冷冻箱 KG..N..

siemens-home.bsh-group.com/welcome

zh 使用说明书

Register
your
product
online

zh 目录

安全与警告提示	3	冷冻室	12
处理旧机器的注意事项	5	最大冷冻量	12
供货范围	5	冷冻和存放	12
安装地点	5	冷冻新鲜食物	13
注意室内气温和通风情况	6	速冻	14
接通本机器	6	解冻冷冻食物	14
了解本机器	7	机器配件	14
开机	8	关机并停用本机器	15
设定温度	8	清洁本机器	15
特殊功能	9	照明 (LED)	16
报警功能	10	节约电源	16
总容积	10	运转时的噪声	17
冷藏室	10	自行解除小故障	18
速冷	11	冰箱自检	19
冰温室	11	售后服务	19

安全与警告提示

起用本机器以前

请仔细阅读使用说明书和安装说明书！说明书中有重要的安装、使用与维护等说明。

如果不遵守使用说明书中的提示和警告，制造商将不负任何责任。请将所有资料保存好，以便以后随时查阅或者提供给以后的使用者。

技术安全

制冷回路的配管内流有少量、环保但可燃的制冷剂（R600a）。它不破坏臭氧层，也不增加温室效应。若制冷剂外泄，可能伤害到眼睛或有燃烧的危险。

机器受损时

- 明火或点火源应远离本机器。
- 让房间好好通风几分钟。
- 关机并拔出电源插头，
- 通知售后服务部门。

机器中的制冷剂量越大，安装机器的空间也应该越大。空间太小而发生制冷剂外漏情况时，可能会产生易燃气体和空气的混合物。每8克制冷剂至少应需要1立方米的空間。本机器所含的制冷剂量标示在机器内铭牌上。

本机器的接电源线受损时，必须由生产厂家，售后服务或者有相当资格的人员进行更换。如果进行不合格的安装或修理工作，可能会对使用者造成很大的危险。

只允许生产厂家专业人员、售后服务部门或其它有类似资格的人员对本机器进行修理工作。

只可使用生产厂家的原装零备件。制造商只保证原产零件能满足安全要求。

电源线的延长线只允许通过售后服务部门购得。

使用本机器时

- 请勿在机器内使用其它电器（例如加热器、电气制冰器等）。引爆危险！
- 请勿用蒸汽清洗机来对本设备进行除霜或清理！蒸汽可能会接触到电气元件并造成断路。有电击危险！
- 清除霜层或冰层时，请勿采用尖形或锐边的用具。如此可能会损坏制冷剂管。制冷剂可能会喷出再着火且伤到眼睛。
- 请勿存放含有燃气的物品（如喷雾罐等）或易爆物质。引爆危险！
- 请勿将底座、抽屉或机器门当梯级误用。
- 进行除霜或清理时，请拔出电源插头或关掉保险装置。要拉出插头，不要拉住电源电线。
- 度数高的酒类一定要密封好且只要立放。
- 塑料部件和门密封材料不要用油脂沾染，否则塑料部件和门密封材料会变疏松。
- 绝不可盖住或阻挡本设备通风口和排气口。

■ 避免对儿童或者容易发生危险情况人员的风险：

容易发生危险情况的人员为儿童、有身体障碍者、有心理障碍者、有感官障碍者以及缺乏必要的知识者使他们无法安全地使用本机器。

请确定儿童和容易发生危险情况的人员充分了解了可能会发生的危险情况。

儿童或容易发生危险情况人员使用本机器时，必须有负责安全问题的人员在现场看管或指导其使用。

儿童使用本机器时，必须为八周岁以上的儿童。

儿童对本机器进行清洁或维护时，必须受成人的看管。

切勿让儿童用机器玩耍。

- 冷冻室内不可存放瓶罐或罐头（特别是含碳酸的饮料）。瓶子和罐头可能会爆开！
- 取出冷冻物时，请勿马上含在嘴里。
冻伤危险！
- 请避免手与冷冻食物、冰、蒸发器管等长时间接触。
冻伤危险！

家中有儿童时应注意事项

- 包装材料和包装材料的部分不要给孩童玩耍用。
可折叠的纸箱和塑料薄膜可能会有窒息危险！
- 本机器不是孩童用的玩具！
- 有门锁的机器：
钥匙应远离儿童保存好！

一般性规定

本机器适于

- 食物的冷藏和冷冻，
- 制冰块。

本机器适于在私人住家中使用。

本机器依据欧盟标准 2004/108/EC 被消除无线电干扰。

冷却循环已进行密封检查。

本产品符合有关电器产品的安全规定 (EN 60335-2-24 欧盟标准)。

本机最高可在海拔 2000 米以上使用。

处理旧机器的注意事项

处理包装材料

包装材料可以保护您的机器，在搬运过程中不受损，所有这些材料对环境无害并能再生处理。请帮助我们：请将包装材料按环保标准去处理。

至于目前所采用的处理方法，请向专业机构询问。

处理旧机器

旧机器并非无价值之废品！旧机器在经由合乎环保标准处理后，可以回收有价值的原材料。



本机器已经根据欧盟有关废弃电气和电子设备的法令 2012/19/EU

(waste electrical and electronic equipment – WEEE) 进行了标记。

该法令是在全欧盟范围内关于废弃设备回收处理和再生利用的有效法律依据。



警告

报废的机器应依下列步骤处理：

1. 拔出电源插头。
2. 剪断电源线，并将其连同插头一并丢弃。
3. 请勿取出层板和抽屉，以防止儿童爬入机器内！
4. 请勿让儿童玩弄报废的机器。窒息危险！

机器包含制冷剂和隔热气体。制冷剂和隔热气体必须按规定妥善处理。按规定处理之前，请勿损坏制冷剂回路。

供货范围

拆开包装后，请检查所有部件是否出现搬运时发生的损伤。

发现有问题时，请联系购买机器的供应商或者联系本公司的售后服务部门。

供货范围包括下列部分：

- 独立式冰箱
- 机器配备（依机型而定）
- 装有安装时所需的材料的袋子
- 使用说明书
- 安装说明
- 售后服务说明
- 产品保修指南
- 耗电量和噪声方面的说明

安装地点

干燥的、通风良好的空间最适合置放本机器。安装地点不应受阳光直射，也不应靠近热源，例如炉灶、暖气设备等。如果无法避免把本机器置放在热源附近，请使用适当隔热板且于热源保持下列最小间距：

- 与电炉或煤气炉应保持 3 公分的间距。
- 与烧油或烧煤的炉灶保持 30 公分的间距。

安装地点的地面不得发生下陷。必要时，应采取加固地面的措施。如果地面还有不平的地方，请用适当垫料补偿。

墙壁间距

安放本机时，请确认箱门的开启角度可开到 90 度。

注意室内气温和通风情况

室内温度

本机器适于一定的气候等级，依据气候等级的不同，本机器可在下列室内温度条件下使用。

气候等级标示在机器铭牌上，图 12。

气候等级	允许的环境温度
SN	:+10 °C 到 32 °C
N	:+16 °C 到 32 °C
ST	:+16 °C 到 38 °C
T	:+16 °C 到 43 °C

提示：

本机器在所指定气候等级的室内温度极限内可维持完整无误的功能。当一台属于气候等级 SN 的机器在更低的室内温度下使用时，直到 +5 °C 的温度下可以排除对机器的损坏。

通风

图 2

机器背面和侧面的空气会升温，因此应确保热气能够顺利散开，否则会提高制冷机的消耗量，因而也提高耗电量。因此：绝不可将通风口和排气口盖住或阻挡！

接通本机器

安装本机器后要至少等待一个小时，才可以起用。在搬运机器的过程中，压缩机中的油可能会在冷却系统中移位。

起用前，应清理机器内部（参阅“清理”章节的相关说明）。

电气连接

电源插座必须安装在机器附近的地方，机器安装后也须方便接近插座。

本机器符合保护级 I 的标准。本机器应该通过符合相关规定的接地插座连接到 220-240 V/50Hz 的交流电电源。插座应具备 10 安培到 16 安培的保险装置。

在欧洲以外其它国家使用的机器，应该检查机器所标示电压和电流类型是否和当地电网相符。这些资料标示在机器铭牌上。图 12



警告

决不能将冰箱和省电插头相连。

在使用我们的冰箱时，可以使用正弦逆变器 and 并网逆变器。直接与公共电网相连接的太阳能发电设备需使用并网逆变器。在独立应用的场合，例如在船上或者在山上度假小屋等无法连接到公共电网等场合使用冰箱时，必须确保要使用正弦逆变器。

了解本机器

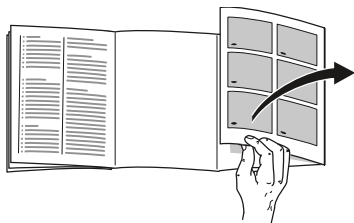

请翻开最后一页的图示。本使用说明书适于多种机型。

各机型的配备有多种选项供选择。

因此可能与本说明书中的图示会有所差异。

图 1

* 只有部分机型

- A 冷藏室
- B 冰温室
- C 冷冻室

1-13 操作元件

- 14 存放黄油和奶酪的保鲜盒
- 15 小瓶搁架
- 16 大瓶搁架
- 17 照明 (LED)
- 18* 瓶罐搁架
- 19* 早餐分隔盒
- 20 带湿度调节器的隔板
- 21 果菜盒
- 22 保鲜盒
- 23* 冷冻物容器

操作元件

图 4

- 1 **冷藏室温度显示**
数字是以 $^{\circ}\text{C}$ 为单位设定的冷藏室温度。
- 2 **显示 alarm**
冷藏室温度过高时，此显示将亮起。
- 3 **显示 速冷**
速冷启动时，此按键将亮起。
- 4 **冰温室温度显示**
显示 冰温室的设定温度。
- 5 **显示 alarm**
冷冻室温度过高时，此显示将亮起。
- 6 **冷冻室温度显示**
数值显示冷冻室温度的摄氏度。
- 7 **显示 速冻**
速冻启动时，此按键将亮起。
- 8 **节能模式显示**
节能模式开启时，此显示将亮起。
- 9 **按键 锁定报警**
此按键具有以下功能：
 - 关掉警示音（参见关于报警功能章节）
 - 开关按键锁。
- 10 **按键用于选择隔室**
用于选择隔室。为了更改温度或开启某些特殊功能，这十分有必要。
- 11 **设定按钮 +/-**
按钮用于设定冷藏室和冷冻室内的温度。
- 12 **“定时”按钮**
用此功能可以设定一定的时间，时间过后会响起信号声提醒您。参阅“特殊功能”章节。
- 13 **显示 假日**
假日模式开启时，此显示将亮起。

开机

1. 首先将插头插入机器背面的接口。检查插头是否完全插入。
2. 然后将电线的另一端插入插座。

本机现已开启，并响起一声警示音。

为了将警示音关闭，请您触按按键 锁定报警。

一旦本机达到所设置的温度，显示 报警 将熄灭。

预设的温度将在数小时后达到。达到此温度以前，请勿放入食品。

出厂时，我们建议以下温度：

- 冷冻室：-18 °C
- 冰温室：0 °C 到 2 °C
- 冷藏室：+4 °C

操作注意事项

- 开机后，可能需要等数小时，机器才会达到所设定的温度。
- 全自动化无霜系统使冷冻室不会形成霜层。因此不需要除霜。
- 若箱门在关闭后不能重新立即打开，请稍等片刻，直到所产生的负压得到补偿为止。
- 机体正面和两侧壁有时会稍微发热。如此可防止出现凝结的水珠。

设定温度

图 4

冷藏室

冷藏室温度的设定范围为 +2 °C 到 +8 °C。

1. 重复按下选择按钮 10，直到激活冷藏室温度显示 1 为止。
2. 要重复按下设定按钮 +/-11，一直到机器显示所需温度为止。

容易变质的食物应存放于 +4 °C 以下。

冰温室

温度的设定范围为 -1 °C 到 3 °C。

1. 按住选择键 10，直到冰温室温度显示 4 激活为止。
2. 触按按键 +/-，直到显示所需的温度为止。

冷冻室

温度的设定范围为 -16 °C 到 -24 °C。

1. 通过  按键选择冷冻室。
2. 触按按键 +/-，直到所需的温度显示为止。

特殊功能

图 4

节能

您可使用节能模式将机器切换到节能运行。

启动：

触按 节能按键。

本机器将自动调节以下的温度：

- 冷藏室：+8 °C
- 冰温室：+3 °C
- 冷冻室：-16 °C

关闭：

触按 节能按键。

按键锁定功能 Lock（锁）

如需开启和关闭按键锁，请按住按键 锁定报警 5 秒钟。

开启功能时，显示 锁定 将亮起。

操作面板目前受到保护以防止出现意外操作。

按键锁的例外情况：

用于关闭按键锁，并在警示音响起时可触按按键 锁定报警。

定时

有了这个功能，您可以设置时间的进程，范围从 1 到 99 分钟。若食品在经过一段时间后，将通过一个信号提醒您，必须将食品从冰箱内取出。

出厂预设值为 20 分钟。

注意！

若饮料瓶在冷冻室中存放超过 20 分钟以上，可能会爆裂。

启动功能

1. 触按 定时按键 12。
2. 通过按键 +/- 设定所需的时间。

关闭功能

在 3 秒钟内，触按 定时按键 12 2 次。

假日模式

在离家较长时间之前，可以将设备切换为省电假日模式。

冷藏室温度将自动地切换为 +14 °C。

在这段时间内，不要在冷藏室中存放食物。

启动：

触按 假日模式按键。

本机器将自动调节以下的温度：

- 冷藏室：+14 °C
- 冰温室：+14 °C
- 冷冻室：-16 °C

提示：

在冰温显示屏上将显示“-”。

关闭：

触按 假日按键。

报警功能

在下列情况下会发出报警声。

门报警声

若本机打开时间过久，门报警声（持续音）将自动开启，且冷藏室温度显示 1 将显示 alarm。关上本机后，报警声将再度关闭。

温度报警

间歇提示音响起，冷冻室温度显示 6 将显示 alarm。

冷冻室温度过高时，也就是冷冻食品有解冻的危险，温度报警就会响起。

在下列没有解冻危险的情况下，报警声也可能会响起：

- 启用本机器，
- 存放大量新鲜食品，

提示：

部分解冻或已解冻的食物请勿再冷冻。只有通过煮、炒等处理成熟食后，才可以重新冷冻。

但此时不能再利用最长存放时间。

温度显示将持续 5 秒钟显示冷冻室所达到的最高温度。然后恢复显示所设定的温度。

关闭报警

触按按键 锁定报警 关闭警示音。

总容积

容积的说明，请参见机器铭牌。图 12

充分利用最大冷冻能力

为了使冷冻食物达到最大贮存量，请将所有贮藏盒取出。可将食物直接存放在层板上和冷冻室底部。

提示：

请不要让食物和冰箱背面相接触。这样会影响空气流通，

或者食物跟包装有可能会冻住在冰箱背面上。

拿出配备

取出冷冻物容器时，请拉出到底，再把前端稍微抬起就可以拿出来。图 9

冷藏室

冷藏室很适合冷藏肉类、香肠、鱼类、奶制品、方便食物和焙烤食物。

放入食物时应注意事项

- 请存放新鲜、无受损食物。这样香味和新鲜度可保持更长时间。
- 在方便食物和分装食物，要注意食物生产商注明的最佳食用日期或者使用期。
- 为了保持食物的香味、色泽和新鲜度，应将食物包装好或存放时要盖住。还可以避免来自塑料件的变味或变色。
- 热的食物和饮料应等冷却后才放入机器中。

提示：

请勿以食物阻挡出风口，妨碍空气循环。直接存放在出风口前的食物可能会因为排出的冷空气而结冻。

注意冷藏室内不同的冷却区

由于冷藏室的空气循环，因而形成不同的冷却区：

- 最冷的区域是在出风口前方和冰温室，如图 1/22 所示。

提示：

请将容易变质的食物（例如：鱼类、香肠、肉类等）贮存在最冷的区域。

- 最不冷的区域是在箱门最上方。

提示：

请将奶酪、黄油贮存在最不冷的区域。奶酪放置此处可使其风味更佳，黄油则更易涂抹。

速冷

采用速冷功能时，会持续大约 6 小时把冷藏室冷却到尽量低的温度。之后会自动采用速冷以前设定的温度。

在下列情况下可以启动速冷功能：

- 存放大量食品以前。
- 使饮料快速变冷。

启动与关闭

图 4

1. 通过  按键选择冷藏室。
2. 触按速冷按键，直到显示速冷亮起。请勿关闭速冷。6 个小时后将自动恢复到速冷以前设定的温度。

提示：

启动了速冷功能之后，冰箱的工作噪音可能会变大。

冰温室

维他保鲜室的温度保持在接近 0 °C。低温和最佳空气湿度为新鲜食物提供了理想的存放条件。

维他保鲜室中的食物保存时间比一般冷藏区多出三倍，可将食物的新鲜度、营养和美味保持得更久。

果菜盒

图 7

果菜盒最适合存放新鲜水果和蔬菜。通过隔板湿度调节器和特殊的密封，可以调节果菜盒中的空气湿度。

果菜盒的空气湿度要根据所保藏的新鲜食物的种类和数量而调整：

- 主要是水果或者存放量较多 — 较低空气湿度
- 主要是蔬菜或者混合食物或者存放量较少 — 较高空气湿度

提示

- 为了达到保持品质和美味的最佳效果，易受低温影响的水果（例如菠萝、香蕉、木瓜和柑橘类水果等）和蔬菜（例如茄子、黄瓜、西葫芦、甜椒、西红柿、土豆等）应该在冰箱以外约 +8 °C 到 +12 °C 环境温度下存放。
- 视果菜盒中存放的食物量和种类的不同，果菜盒中可能会有冷凝水产生。用干抹布擦去冷凝水之后，通过湿度调节器调整果菜盒的空气湿度。

保鲜抽屉

图 11/22

这样的存放条件最适合存放 鱼类、肉类、香肠类、奶酪和 牛奶等。

存放时间 (在 0 °C 温度下)

依食品原本质量而定	
鲜鱼、海产	最多 3 天
家禽类、肉类等 (已煮/炒/烤熟)	最多 5 天
牛肉、猪肉、羊肉、香肠 (切成片)	最多 7 天
熏鱼、绿菜花	最多 14 天
莴苣、茴香、桃子、李子、梅子等	最多 21 天
软乳酪、酸奶、凝乳、菜花	最多 30 天

冷冻室

使用冷冻室

- 储藏已冷冻食物，
- 制冰块，
- 欲冷冻的食物。

提示：

请注意冷冻室门应随时关上！机门开启时，冷冻食物会解冻，冷冻室也会形成厚的霜层。另外：高的耗电量是能源的浪费！

最大冷冻量

有关 12 小时内最大冷冻量的说明，请参见机器铭牌。图 12

利用最大冷冻能力的前提条件

- 在放入新鲜食品之前开启智能速冻功能 (参阅智能速冻章节)。
- 取出贮藏盒；可将食物直接存放在层板上和冷冻室底部。
- 量较大的食品放在最上方的存放格中可以被最快地冻透。在那里会特别快地冷冻起来同时可保持品质。

冷冻和存放

购买冷冻食物

- 包装应完整无损，
- 注意保质期，
- 商店的冷藏箱内的温度应至少保持在-18 °C 或更低的温度，
- 最好应采用隔热袋将冷冻食物搬运，请尽快放入冷冻室内。

放入食物时应注意事项

- 量较大的食物放在最上方的存放格中可以被最快地冻透。在那里会特别快并保持质地地冷冻起来。
- 请将食物均匀地分散在冰箱抽屉或冷冻抽屉中。

提示：

准备冷冻的食物不要与已冷冻食物相接触。如果有需要，可以将已冻透食品放入其他冷冻容器中。

存放冷冻食物

冷冻食品盒推入到底，以确保机器内部空气循环顺畅。

冷冻新鲜食物

请只要冷冻新鲜无瑕疵的食物。

为了尽量保持蔬菜的营养价值、美味和色泽，在冷冻以前应用沸水泡一下。冷冻茄子、青红黄椒、西葫芦或芦笋时，则不需要用沸水泡。

详细介绍冷冻和用沸水泡蔬菜的专书，可到书店去购买。

提示：

准备冷冻的食物不要与已冷冻食物相接触。

- 适合冷冻的食物：
 - 糕点、鱼类和海产、肉类、野味、家禽类、蔬果类、调味草类、去壳鸡蛋、乳制品（奶酪、黄油、凝乳等）、熟菜或剩的菜例如汤类、浓汤、熟的肉类和鱼类、土豆做的菜、烤饼、甜点等。
- 不适合冷冻的食物：
 - 通常生吃的蔬菜类，例如生菜沙拉叶、小洋葱、带壳的鸡蛋、葡萄，整个的苹果、梨子或桃子，煮熟的鸡蛋、酸奶、酸奶油或蛋黄酱等。

包装冷冻食物

为了保持食物的美味且避免食物变干，应采用密封包装。

1. 把食物放入包装材料中，
2. 挤出空气，
3. 密封包装材料，
4. 在包装上注明内容和冷冻日期。

适合的包装材料：

塑料薄膜，聚乙烯管形薄膜，铝箔纸，冷冻用罐。

这些产品可以到专业商店购买。

不适合的包装材料：

包装纸、防油纸、保鲜膜、垃圾袋、用过的购物袋。

适合的密封材料：

橡皮筋，塑胶夹，细绳，耐冷胶布带等。

也可以使用聚乙烯的袋子或软管薄膜，再用薄膜熔焊器密封。

冷冻食物的保质期

食品保质期依食品类型而定。

在温度设定为 -18°C 的情况下：

- 鱼类、香肠、做好的菜肴、糕点等：
 - 最多 6 个月
- 乳酪、家禽类、肉类等：
 - 最多 8 个月
- 蔬菜、水果等：
 - 最多 12 个月

速冻

食物应尽快冻透，才能保持食物的维生素、营养价值、美观和美味。

放入新鲜食品时，应在几小时以前起动速冻功能，以避免发生温度上升。

在一般情况下，4~6 小时以前起动即可。

起动后，机器会一直不停地运转，冷冻室内温度会降到很低的温度。

如果要利用最大冷冻量，则需要在放入新鲜食物 24 小时之前起动“速冻”功能。

较小量食物 (2 公斤以下) 可以不需“速冻”功能进行冷冻。

提示：

起动速冻功能时，机器可能会发出较大的运行噪声。

启动与关闭

图 4

1. 通过  按键选择冷冻室。
2. 触按 速冻 按键，直到显示 速冻 亮起。

请勿关闭速冻。2 天半后将自动恢复到速冻以前设定的温度。

解冻冷冻食物

依据种类和用途的不同，可选择下列方式之一：

- 用室内温度，
- 在冰箱内，
- 用电烤箱 (有 / 无热气风扇均可)，
- 用微波炉。

注意！

部分解冻或已解冻的食物请勿再冷冻。只有通过煮、炒等处理成做好的菜肴后，才可以重新冷冻。

但此时不能再利用最长冷冻时间。

机器配件

层架和盒子

机器的层架和机器门内搁架可以随需要调动：层架向前拉，再向下一动就可以从侧面摆出。稍微抬起搁架，再取出。

特别配备

(只有部分机型)

黄油和奶酪保鲜室

轻按黄油保鲜室盖的中间部位，黄油保鲜室将自动打开。

抬起保鲜室底部，并将其取出清洁。

早餐分隔盒

图 5

早餐分隔盒可以单独取出并将食物装入其中。

您可以取出早餐分隔盒，装入和取出食物。抬起并取出早餐分隔盒。您可以移动贮藏盒的支架。

瓶搁架

图 6

瓶搁架上可以安全地摆放瓶装饮料。

制冰盒

图 11

1. 把饮用水倒入制冰盒中，装 $\frac{3}{4}$ 满，再放入冷冻室。
2. 使用不利的用具（例如食匙把等）松开冻住的制冰盒。
3. 松解冰块时，请在制冰盒上洒一点水龙头水或者将制冰盒扭曲一下即可。

冷冻日历

图 10

为防止冷冻食物的质量受影响，请勿超过最长容许的贮存时间。该符号的数字表示冷冻食品所允许的贮存月数。购买一般商店贩卖的冷冻食品时，应注意标示的生产日期或保质期。

蓄冷器

停电或者机器发生故障时，蓄冷器可使存放的冷冻食品的温度延缓提升，冷冻食品就不会太快解冻。请将蓄冷器放入最上方冷藏室，直接放在食品上面。

蓄冷器也可暂时拿出来，用来蓄冷其他食品，例如蓄冷袋中的食品。

关机并停用本机器

关机

按住按键“+”10秒钟。

制冷机关闭。

(只有部分机型)。

停用本机

若您长时间未使用本机：

1. 请拔除电源插头或关闭保险装置。
2. 清洁本机。
3. 让箱门敞开。

提示：

为了防止机器的损坏，箱门打开的方式必须是由其自行保持开启的状态。请勿将物品夹在箱门上，使其保持开启状态。

清洁本机器



注意！

不要使用含沙粒或含酸的清洁剂和溶剂，



注意！

请不要使用磨擦性或会刮伤表面的海绵，否则机器金属表面可能会生锈。



注意！

机器搁盘和抽屉不宜在洗碗机中洗涤，部件可能会变形！

请勿让洗涤水流入以下的区域：

- 操作面板
- 照明
- 通风口
- 隔板的开口

请依下列步骤进行：

1. 拔出电源插头或关闭保险装置。
2. 取出冷冻食品并存放在阴凉的地方。如果机器附带蓄冷器，则应把此蓄冷器放在食品上。
3. 请勿让洗涤水流入操作面板、照明、通风口或隔板的开口！
用软布、温水和少量 pH 中性洗碗精清洁本机器，
4. 箱门密封条只要用清水擦拭，清理完后应彻底擦干。
5. 清洁完后，请重新接通本机电源。
6. 放回冷冻食物。

附件

如需清洁，可将机器内所有活动部件取出。

提示：

冷藏室和冰温室之间的隔板为固定安装。为了防止机器的损坏，仅限由客户服务或经授权的专业人员取出隔板。

拿出门内搁架

图 3

稍微抬起门内搁架，再拿出。

拿出玻璃层架

将玻璃层架向前拉出。

拿出抽屉

图 8

将抽屉完全拉出，然后向上抬起并从架上拿出。

放回时，将抽屉放在伸缩导轨上，然后推入机内。向下按压可使抽屉啮合。

拿出冷冻抽屉

图 9

取出冷冻抽屉时，请拉出到底，再把前端稍微抬起就可以拿出来。

照明 (LED)

本机器装有无需维修的 LED 照明。

对照明的修理工作只能由售后服务部门或者授权的专业人员执行。

节约电源

- 本机器应安放于干燥通风流畅之处！机器不要受阳光直晒，也不要靠近其它热源（暖气设备或炉灶等），如果需要，请使用隔热板。
- 热的食物和饮料等冷却后再放入机器中！
- 解冻冷冻食品时，建议先放入冷藏室中，寒冷的冷冻食品有助于冷藏室中其它食品的冷藏。
- 开门时，应尽快再关上！
- 为了实现最低能耗：两侧离墙距离以小为宜。
- 配备的布置情况不会影响到本设备的能耗情况。

运转时的噪声

正常的声音

营营声

电机在运转中（例如制冷机、风扇等）。

咕噜声、营营声或汨汨声

表示冷却剂在管道中流动。

咔嚓声

表示电机、开关或电磁阀在起动或停止。

喀嚓声

自动除霜正在进行。

避免噪声

机器不稳

请用水平器把机器摆平，可以调节螺纹脚或者放垫片。

机器紧靠着其它家具或墙边

请把机器挪开。

抽屉或层架摇动或者卡住

请检查可拿出的部件，如果需要重新插入。

瓶子或容器相碰

请稍移开瓶子和容器。

自行解除小故障

在向售后服务站求助之前：

请您检查，是否能够按照下列说明自行解除故障。

售后服务站的咨询费用必须由用户自己承担，尽管是保质期内也需自己承担！

故障	可能的原因	如何解除故障
机器内照明灯不亮。	LED 照明发生故障。	参见“照明 (LED)”章节。
	机器门开门时间过长。约 10 分钟过后，照明会熄灭。	只要将门关上再重新打开，照明灯会重新发亮。
都没有显示灯亮起。	停电， 保险装置断路或电源插头未插好。	插上电源插头。检查是否通电，检查保险装置。
冷藏室或冰温室的温度过低。		调高冷藏室的温度。
		调高冰温室的温度。
冷冻室内温度过高。	因常常打开机器门。	除非有必要，请勿打开机器门。
	通风孔和排气孔被盖住。	将阻挡物移除。
	冷冻大量新鲜食物。	不要超过最大冷冻量。
机器无制冷作用，温度显示和照明亮起。	机器处于展示工作模式。	按住  按键和设定按键 - 持续 5 秒钟，直到确认音响起。
		过一段时间后，请确认机器是否在制冷中。
本机的侧壁会发热。	在侧壁有制冷过程中会发热的管线经过。	此为机器正常的运作方式，并非故障。碰到机器的家具并不会因此热度而受到损坏。
冷冻室门已敞开很长一段时间；不再到达该有的温度。	无霜系统的蒸发器（制冷机）大量结霜，不再自动除霜。	为了让蒸发器除霜，应将冷冻食物连同隔室一同取出，并放在隔温条件良好的阴凉地方。 关闭机器，将其移离墙壁。让箱门保持敞开。 约 20 分钟后，冷凝水开始流到机器背面的蒸发盘上。 为避免冷凝水溢出蒸发盘，请使用海绵吸取冷凝水。 若蒸发盘内不再流入冷凝水，代表蒸发器已完成除霜。清洁冰箱内部。重新启动机器。

冰箱自检

冰箱备有自动执行的自检程序，该程序可以显示出需要客户服务部门排除的故障原因。

启动冰箱自检

1. 将冰箱关机并等待 5 分钟。
2. 将机器连上电源，并在 10 秒钟内按住  按键和设定按键 “-” 3 到 5 秒钟，直到信号音响起为止。

自检程序启动。

在自检结束时如果响起两声信号音，说明冰箱是正常的。

响起 5 声信号音时，则说明冰箱有故障。请通知客户服务。

结束冰箱自检

在程序结束之后，冰箱进入到正常运行状态。

售后服务

请查电话簿或售后服务站目录，就可查到离您住处最近的服务站。联系时，请告知售后服务部门工作人员本机器的品种代号 (E-Nr.) 和制造系列号 (FD-Nr.)。

这些号码标示在机器铭牌上。图  12

告诉我们正确的品种代号 (E-Nr.) 和制造系列号 (FD-Nr.)，就可以避免工作人员不必要的出差路程，从而您可免额外花费。

当发生故障时，要委托售后服务部门进行修理或要得到相关咨询，请拨打下列电话号码联系

各国的详细联系资料，请参考附带的售后服务部门目录。

CN 400 889 9999

Call rates
depend on the
network used.

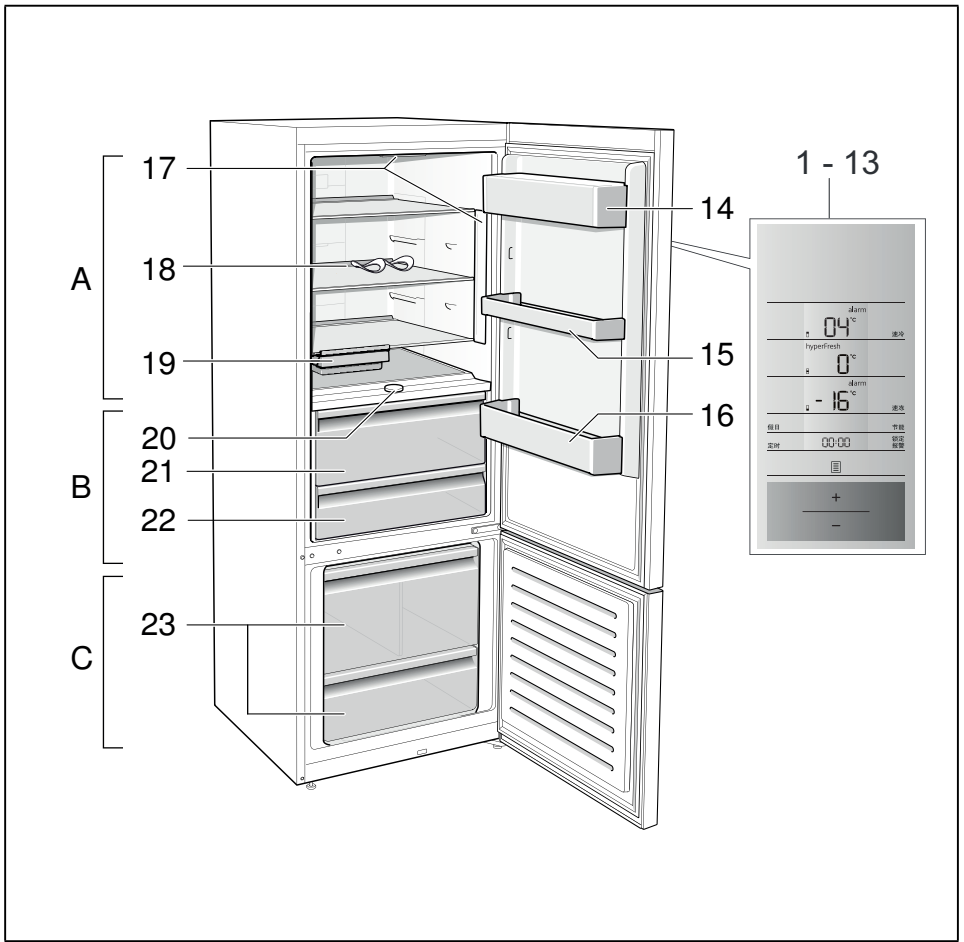

1

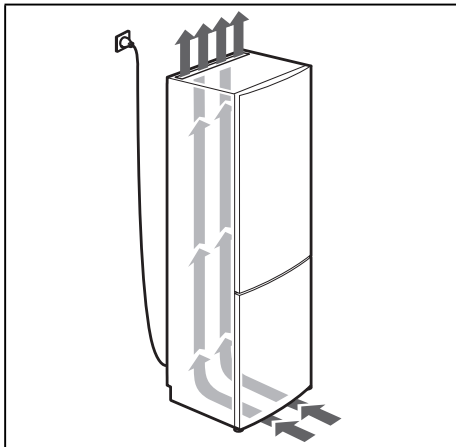

2

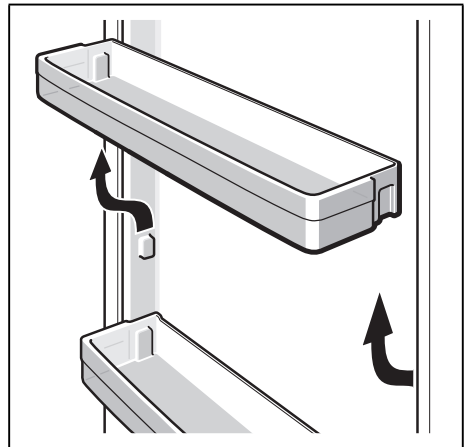

3

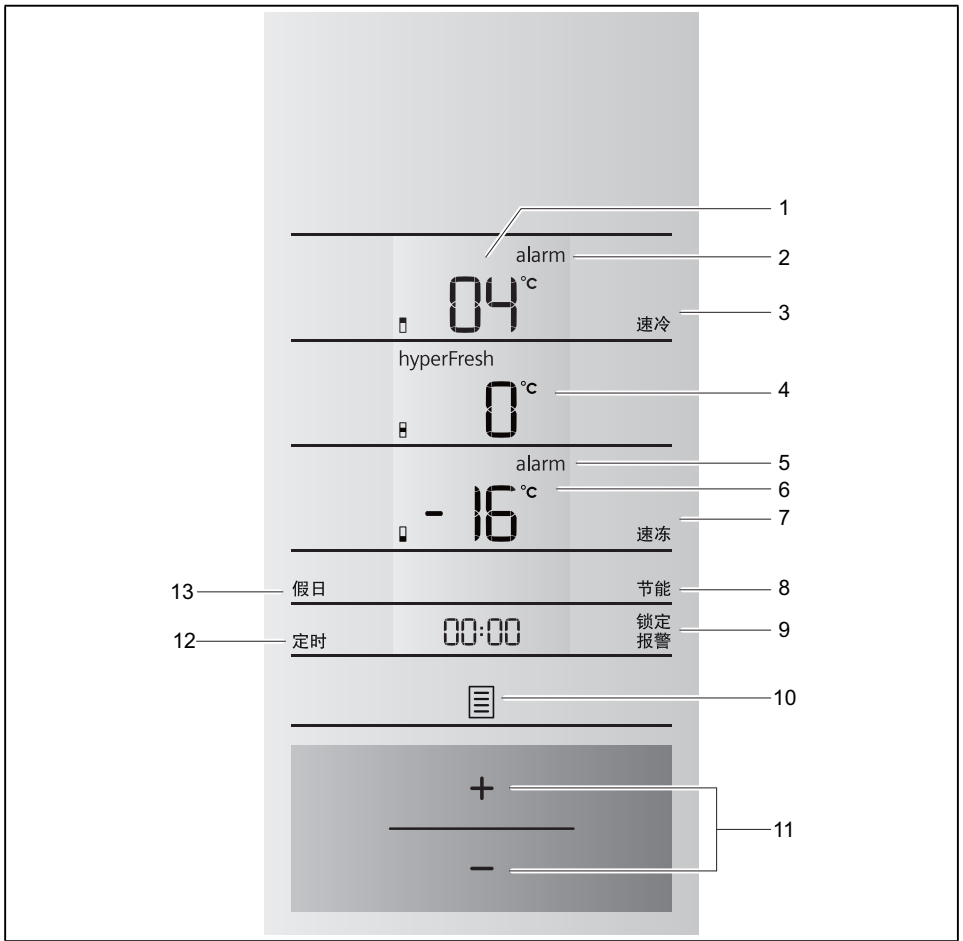

4

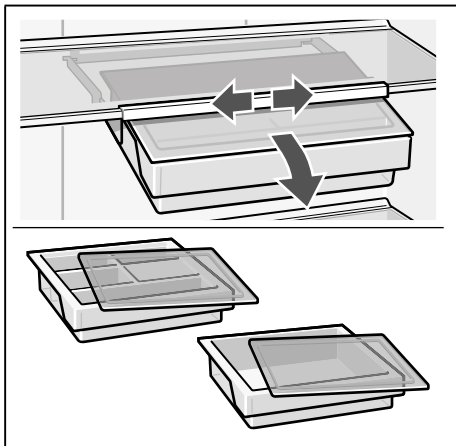

5

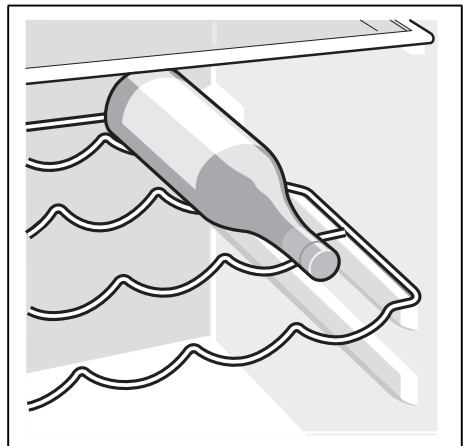

6

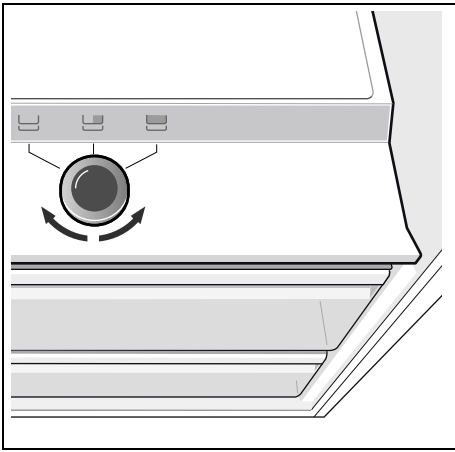

7

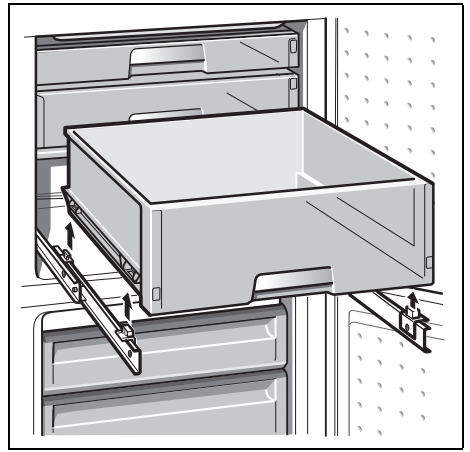

8

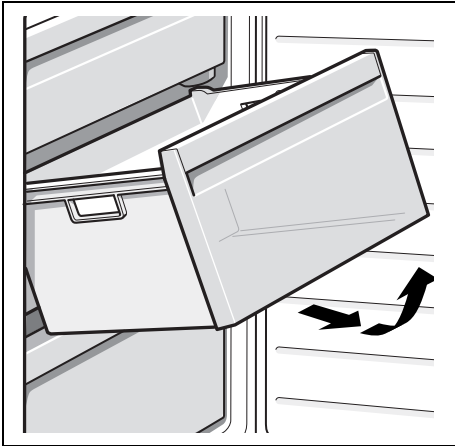

9



10

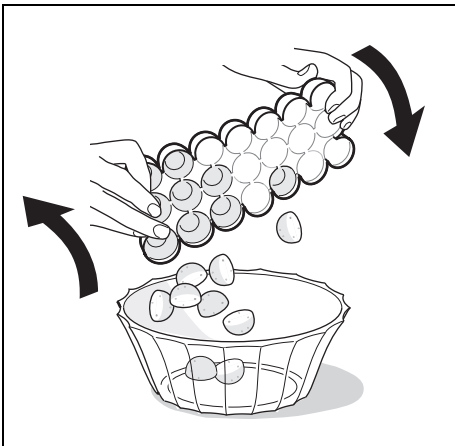

11



12

BSH Hausgeräte GmbH
Carl-Wery-Straße 34
81739 München, GERMANY

siemens-home.bsh-group.com

由博西家用电器（中国）有限公司根据西门子股份公司的商标许可制造



8001058655 (9711)
zh