



Register your new Bosch now:
www.bosch-home.com/welcome



MCP7...GB



BOSCH

- en** Instruction manual
- ms** Arahan pengendalian
- zh** 使用说明书
- zf** 使用說明書
- ar** إرشادات الاستخدام

en	English	3
ms	Bahasa Melayu	9
zh	简体中文	15
zf	繁體中文	19
ar	العربية	28



Intended use

Read and follow the operating instructions carefully and keep for later reference! Enclose these instructions when you give this appliance to someone else.

If the instructions for correct use of the appliance are not observed, the manufacturer's liability for any resulting damage will be excluded.

This appliance is designed for the preparation of normal household quantities in the home, or in household-like, non-commercial environments. Household-like environments include staff kitchens in shops, offices, agricultural and other small businesses or for use by guests at bed-and-breakfast establishments, small hotels and similar residential facilities.

This appliance is suitable for pressing citrus fruits, such as lemons, oranges and grapefruits. It must not be used for processing other substances/objects. It must not be used for processing other substances/objects.

Only use the appliance indoors at room temperature and up to 2000 m above sea level. Do not place the appliance on or near hot surfaces, e.g. hobs.

This appliance can be used by children aged from 8 years and above and by persons with reduced physical, sensory or mental capabilities or lack of experience and knowledge if they have been given supervision or instruction concerning use of the appliance in a safe way and if they understand the hazards involved. Keep children under 8 years of age away from the appliance and connecting cable and do not allow them to use the appliance. Cleaning and user maintenance shall not be made by children unless they are older than 8 years and supervised. Children shall not play with the appliance.

Safety instructions

Warning

Danger of electric shock and fire!

Never manually move the pressing cone/drive shaft.

The appliance may only be connected to a power supply with alternating current via a correctly installed socket with earthing. Ensure that the protective conductor system of the domestic supply has been correctly installed.

„Connect and operate the appliance only according to the type plate specifications. Use only if power cord and appliance show no signs of damage. To avoid potential hazards, repairs such as replacing a damaged cable must only be carried out by our customer service personnel. Do not connect the appliance to or operate it by means of a time switch or remote control socket.

The mains cable must not come into contact with hot parts or be pulled across sharp edges. Never immerse the appliance or mains cable in water or place it in the dishwasher!

After each use, whenever the appliance is unsupervised, prior to assembly, prior to disassembly, prior to cleaning and in the event of an error, the appliance must always be disconnected from the mains. Prior to replacing accessories or replacement parts that are moved during operation, the appliance must be switched off and disconnected from the mains.

Warning

Risk of injury!

The glass carafe is not heat-resistant. Do not pour in any hot liquids.

Warning

Risk of suffocation!

Do not allow children to play with packaging material.

Congratulations on the purchase of your new Bosch appliance.

On the following pages of these operating instructions, you will find useful information for safe use of this appliance.

We request that you read these operating instructions carefully and observe all instructions. This ensures that you will be able to enjoy this appliance for a long time and the results of your work will be an endorsement of your decision to purchase this appliance.

Retain these operating instructions for subsequent use or for the next owner.

You can find further information about our products on our website.

Contents

Intended use	3
Safety instructions	4
Overview	5
Before using for the first time	5
Preparing the citrus press and glass carafe	6
Operation	6
Using the citrus press with the glass carafe	6
Using the citrus press without the glass carafe	7
Care and daily cleaning	7
Motor unit.....	7
Accessories	7
Storage	7
Disposal	8
Guarantee	8
Simple troubleshooting	8

Overview

Fig.



- 1 Motor unit**
 - a Drive shaft
 - b Mains cable
 - c Cable clip
 - d Operation indicator*
 - e Button for discharge valve
 - f Supporting feet
- 2 Collecting tray**
 - a Spout
 - b Discharge valve
- 3 Filter insert**
- 4 Pressing cone**
 - a Plastic*
 - b Metal*
- 5 Cover**
- 6 Glass carafe 1.0 litre**
 - a Lid
 - b Saucer
- 7 Operating instructions**

* Depending on the model

The operating instructions refer to different models of the appliance. An overview is provided on the pages that feature the figures. → Fig. 

Before using for the first time

Before the new appliance can be used, this must be fully unpacked, cleaned and assembled. To do this, perform the following steps:

1. Remove the motor unit, glass carafe and all accessories from the packaging.
2. Remove the packaging material that is present.
3. Check all parts for completeness.
→ Fig.  / 
4. Inspect all parts for visible damage.

Caution!

Never operate a damaged appliance!

5. Thoroughly clean and dry all parts before using for the first time.
→ "Care and daily cleaning" see page 7

Preparing the citrus press and glass carafe

Fig. C

1. Insert the collecting tray into the motor unit.

Caution!

Inspect the discharge valve before inserting the collecting tray. It must not be blocked by a foreign object.

2. Place the filter insert into the collecting tray and rotate until it clicks into place.
3. Position the pressing cone on the drive shaft.

⚠ Warning

Risk of electric shock!

Never manually move the pressing cone/ drive shaft.

The citrus press is prepared.

4. Place the glass carafe on the saucer.
Note: Always use the saucer. This provides anti-slip protection and noise reduction.
5. Place the prepared citrus press onto the glass carafe until the opening is sealed tight.

The citrus press is prepared for use with the glass carafe.

Operation

Using the citrus press with the glass carafe

Fig. D

Use the citrus press with the glass carafe in order to press larger quantities of juice, such as freshly squeezed orange juice.

Caution!

The juice is collected in the glass carafe. The volume capacity of the glass carafe is 1.0 l. End the pressing procedure before the juice reaches the bottom edge of the motor unit.

1. Position the prepared citrus press with glass carafe on a stable and level work surface.
2. Connect the mains cable to the socket.
3. Position the halved citrus fruits with the cut surface on the pressing cone and press down.

The citrus press starts running once the pressed product is pressed onto the pressing cone. The pressing cone rotates either clockwise or anticlockwise. Once the pressed product is released and pressed once again, the pressing cone changes its rotation direction. If excess pressure is applied, the pressing cone changes the rotation direction in rapid succession. Reduce the pressure until the pressing cone rotates normally once more.

Caution!

Press a maximum of 10 fruits (approx. 2 kg) one after the other. Then halt the pressing procedure until the motor unit has once again reached room temperature. Only then should the pressing procedure be resumed.

Notes:

- To obtain the largest amount of juice, the pressing procedure should be repeated a few times.
 - The filter insert with the rough peel and the seeds should be emptied if required.
4. To switch off the appliance, reduce the pressure on the pressing cone. The citrus press switches off automatically.
 5. Disconnect the mains cable from the socket.
 6. Remove the citrus press from the glass carafe.

The discharge valve closes automatically once the citrus press is removed from the glass carafe.

7. For the purpose of storage, for example in the refrigerator, seal the glass carafe with the lid.
8. To pour out the juice, remove the lid.

Using the citrus press without the glass carafe

Fig. 13

Use the citrus press without the glass carafe in order to press smaller quantities of juice, such as lemon juice for use in baking or for seasoning fish.

Caution!

The juice is collected in the collecting tray. The volume capacity of the collecting tray is approx. 100 ml. This corresponds approximately to the juice from 2 medium-sized lemons. End the pressing procedure before the juice reaches the top edge of the collecting tray.

1. Position the prepared citrus press on a stable and level work surface.
2. Connect the mains cable to the socket.
3. Press the citrus fruits as described.
→ *“Using the citrus press with the glass carafe” see page 6*
4. Disconnect the mains cable from the socket.
5. Use the juice directly via the spout or pour into a container.

Care and daily cleaning

Fig. 14

The appliance must be thoroughly cleaned after each use.

Warning

Risk of electric shock!

- Disconnect the mains cable from the socket prior to cleaning.
- Never manually move the pressing cone/drive shaft.
- Never immerse the motor unit in liquid and do not clean in the dishwasher.

Warning

Risk of injury!

The glass carafe is not heat-resistant. Do not pour in any hot liquids.

Caution!

- Do not use any cleaning agents containing alcohol or spirits.
- Do not use any sharp, pointed or metal objects.
- Do not use abrasive cloths or cleaning agents.

Before cleaning:

1. Remove the motor unit from the glass carafe.
2. Remove the pressing cone, the filter insert and the collecting tray.

Motor unit

Wipe down the motor unit with a soft, damp cloth and dry off.

Accessories

Clean the individual parts with a detergent solution and a soft cloth or sponge.

Note: The glass carafe, lid, saucer, collecting tray, filter insert, both pressing cones and the cover can also be cleaned in the dishwasher.

Storage

Fig. 15

Prior to storage, always clean the appliance and allow all parts to dry. → *“Care and daily cleaning” see page 7*

1. Fully assemble the citrus press and position on the glass carafe.
2. Replace the cover.

Disposal



Dispose of packaging in an environmentally-friendly manner. This appliance is labelled in accordance with European Directive 2012/19/EU concerning used electrical and electronic appliances (waste electrical and electronic equipment – WEEE). The guideline determines the framework for the return and recycling of used appliances as applicable throughout the EU. Please ask your specialist retailer about current disposal facilities.

Guarantee

The guarantee conditions for this appliance are as defined by our representative in the country in which it is sold. Details regarding these conditions can be obtained from the dealer from whom the appliance was purchased. The bill of sale or receipt must be produced when making any claim under the terms of this guarantee.

Changes reserved.

Simple troubleshooting

Problem	Cause	Remedy
Juice runs out of the citrus press even though this is being used without the glass carafe.	The discharge valve is blocked by a foreign object.	Stop the pressing procedure immediately. Remove the pressing cone, the filter insert and the collecting tray from the motor unit. Remove the foreign objects from the discharge valve of the collecting tray. Reassemble the citrus press. Resume the pressing procedure.
	The filter insert is full.	Stop the pressing procedure immediately. Remove the pressing cone and the filter insert from the motor unit and clean them. Reassemble the citrus press. Resume the pressing procedure.
The glass carafe overflows during the pressing procedure.	Too many fruits have been pressed.	Stop the pressing procedure immediately. Fully clean the appliance and allow all parts to dry. → <i>"Care and daily cleaning"</i> see page 7 Fully assemble the citrus press and position on the empty glass carafe. Resume the pressing procedure.
The pressing cone changes the rotation direction in rapid succession.	The pressure on the pressing cone is too high.	Reduce the pressure on the pressing cone until the pressing cone rotates normally once more.

**If you are unable to solve the problem, always call the hotline!
You will find the telephone numbers at the back of these instructions.**

Pengendalian mengikut peraturan

Baca arahan pengendalian dengan teliti, patuhinya dan simpan! Sertakan arahan ini semasa penyerahan alat.

Ketidakpatuhan terhadap arahan bagi penggunaan peralatan dengan betul akan mengecualikan pengeluar dari liabiliti kerosakan yang berlaku.

Peralatan ini direka bentuk untuk memproses kuantiti isi rumah biasa di rumah atau kuantiti yang serupa dalam penggunaan bukan perindustrian. Penggunaan bukan perindustrian termasuklah umpamanya penggunaan dalam dapur pekerja di kedai, pejabat, pertanian dan perniagaan komersial yang lain, dan juga digunakan oleh tetamu di rumah penginapan, hotel kecil dan tempat kediaman yang serupa.

Peralatan ini adalah sesuai untuk pemerahan buahan sitrus, seperti lemon, oren, limau gedang. Ia tidak boleh digunakan untuk memproses objek / bahan yang lain. Gunakan peralatan ini hanya di dalam bangunan pada suhu bilik dan ketinggian sehingga 2000 m di atas paras laut. Jangan letak peralatan di atas atau berdekatan dengan permukaan panas, seperti plat panas.

Peralatan ini boleh digunakan oleh kanak-kanak berumur 8 tahun dan keatas dan orang dengan kekurangan keupayaan fizikal, deria atau metal, atau kekurangan pengalaman dan/atau pengetahuan dibawah selian atau telah dilatih mengikut keselamatan pengendalian peralatan ini dan memahami kesan bahayanya. Kanak-kanak yang berumur dibawah 8 tahun hendaklah dijauhkan daripada peralatan dan kabel penyambungan serta tidak dibenarkan mengendalikan peralatan ini. Pembersihan dan penyelenggaraan pengguna tidak boleh dilakukan oleh kanak-kanak, melainkan mereka berumur lebih dari 8 tahun dan diselia. Kanak-kanak tidak dibenarkan bermain dengan peralatan ini.

Arahan keselamatan

Amaran

Bahaya kejutan elektrik dan kebakaran!

Jangan sesekali menggerakkan kon pemerah/aci pacu secara manual.

Peralatan hanya dibenarkan disambung pada soket yang telah dipasang menurut arahan dengan pbumian pada bekalan kuasa. Sila pastikan sistem litar pelindung bagi pemasangan dalaman dipasang menurut arahan.

Sambung dan kendalikan perkakas hanya mengikut spesifikasi pada plat kadaran. Hanya kendalikan sekiranya tiada tanda kerosakkan pada peralatan dan kord kuasa. Pembaikan pada peralatan, seperti menukar kabel bekalan kuasa, hanya boleh dilakukan oleh khidmat pelanggan kami bagi mengelakkan bahaya. Jangan sesekali menyambungkan peralatan pada pemasa jam atau punca kuasa kawalan jauh dan mengendalikannya.

Jangan biarkan kord kuasa bersentuhan dengan bahagian panas atau menariknya di atas bahagian sisi yang tajam. Jangan sesekali merendam peralatan atau kord kuasa ke dalam air atau pembasuh pinggan mangkuk.

Peralatan ini mestilah sentiasa dipisahkan dari punca kuasa selepas setiap penggunaan, ketika tanpa penyeliaan, sebelum pemasangan, penanggalan atau pembersihan dan kerosakan. Sebelum menukar alat ganti atau tambah, yang bergerak semasa pengendalian, peralatan mestilah dimatikan dan dipisahkan dari punca kuasa.

Amaran

Risiko kecederaan!

Penyiring kaca tidak tahan haba. Jangan masukkan cecair panas.

Amaran

Risiko lemas!

Jangan biarkan kanak-kanak bermain dengan bahan pembungkusan.

Tahniah atas pembelian peralatan Bosch baru anda.

Dengan ini, anda telah memilih peralatan domestik yang moden dan bermutu tinggi. Pada halaman berikutnya dalam arahan pengendalian ini, anda akan menjumpai tip yang berharga bagi keselamatan penggunaan peralatan ini.

Kami ingin meminta anda untuk membaca arahan ini dengan teliti dan mematuhi kesemuanya. Dengan ini anda akan dapat menikmati keseronokan penggunaan peralatan ini yang berpanjangan dan hasil kerja anda akan dapat mengesahkan keputusan pembelian anda.

Sila simpan arahan pengendalian ini untuk kegunaan berikutnya atau untuk pengguna seterusnya.

Anda boleh mendapatkan maklumat lanjut tentang produk kami di halaman web kami.

Kandungan

Pengendalian mengikut peraturan.....	9
Arahan keselamatan.....	10
Sepintas lalu	11
Sebelum penggunaan kali pertama	11
Menyediakan pemerah sitrus	
dan penyiring kaca	12
Pengendalian	12
Penggunaan pemerah sitrus	
dengan penyiring kaca	12
Penggunaan sitrus tanpa penyiring kaca .	13
Penjagaan dan pembersihan harian	13
Unit motor	13
Alat aksesori	13
Penyimpanan	13
Pelupusan	14
Syarat-syarat waranti	14
Baiki gangguan kecil dengan sendiri ..	14

Sepintas lalu

Rajah A

- 1 Unit motor**
 - a Aci pacu
 - b Kord kuasa
 - c Klip kabel
 - d Paparan pengendalian*
 - e Butang untuk injap saluran keluar
 - f Kaki
- 2 Mangkuk pengumpul**
 - a Bukaian limpahan
 - b Injap saluran keluar
- 3 Sisipan penapis**
- 4 Kon pemerah**
 - a Plastik*
 - b Besi*
- 5 Penutup**
- 6 Penyiring kaca 1.0 liter**
 - a Tudung
 - b Lapik
- 7 Arahan pengendalian**

* bergantung kepada model

Arahan pengendalian menerangkan penggunaan berbeza bagi peralatan. Pada halaman gambar terdapat abstrak.

→ Rajah B

Sebelum penggunaan kali pertama

Sebelum peralatan baru boleh digunakan, peralatan ini mestilah dikeluarkan sepenuhnya, dibersihkan dan dipasang. Lakukan langkah berikut:

1. Keluarkan unit motor, penyiring kaca dan semua alat aksesori dari bungkusan.
2. Tanggalkan material bungkusan yang ada.
3. Periksa kesempurnaan semua alat.
→ Rajah A / B
4. Periksa kerosakan visual pada semua alat.

Perhatian!

Jangan kendalikan peralatan yang rosak!

5. Sebelum penggunaan pertama basuh semua alat dengan teliti dah keringkan.
→ "Penjagaan dan pembersihan harian" lihat halaman 13

Menyediakan pemerah sitrus dan penyiring kaca

Rajah 10

1. Pasang mangkuk pengumpul pada unit motor.

Perhatian!

Sebelum memasang mangkuk pengumpul, periksa injap saluran keluar. Ia tidak boleh dihalang oleh benda asing.

2. Letakkan sisipan penapis ke dalam mangkuk pengumpul dan pusing, sehingga ia dikunci.
3. Letakkan kon pemerah di atas aci pacu.

⚠ Amaran

Risiko kejutan elektrik!

Jangan sesekali menggerakkan kon pemerah/aci pacu secara manual. Pemerah sitrus telah disediakan.

4. Letakkan penyiring kaca di atas lapik.

Tip: Sentiasa gunakan lapik. Ini adalah sebagai pelindung daripada tergelincir dan alat penyengap.

5. Letakkan pemerah sitrus yang telah disediakan di atas penyiring kaca sehingga bukaan tertutup dengan padat.

Pemerah sitrus hanya disediakan untuk penggunaan dengan penyiring kaca.

Pengendalian

Penggunaan pemerah sitrus dengan penyiring kaca

Rajah 11

Bagi pemerah kuantiti jus yang besar, sebagai contoh untuk jus oren yang diperah segar, gunakan pemerah sitrus dengan penyiring kaca.

Perhatian!

Jus akan dikumpulkan di dalam penyiring kaca. Kapasiti penyiring kaca adalah sebanyak lebih kurang 1.0 l. Hentikan proses

pemerahan sebelum jus mencecah sisi bawah unit motor.

1. Letakkan pemerah sitrus yang telah disediakan dengan penyiring kaca di atas permukaan kerja yang stabil dan rata.
2. Pasang kord kuasa pada soket.
3. Letakkan buahan sitrus yang telah dipotong dua dengan permukaan yang dipotong itu di atas kon pemerah dan tekan ke bawah.

Apabila barangan perahan ditekan di atas kon pemerah, pemerahan sitrus berlaku. Kon pemerah akan berputar sama ada mengikut arah jam atau lawan arah jam. Selepas diangkat dan bahan perahan tersebut ditekan kembali, arah kon pemerah akan bertukar. Sekiranya ditekan dengan kuat, arah putaran kon pemerah akan bertukar dengan cepat. Kurangkan tekanan sehingga kon pemerah berputar seperti biasa.

Perhatian!

Maks. 10 buahan (lebih kurang 2 kg) diperah secara berturutan. Seterusnya hentikan proses pemerahan, sehingga unit motor kembali mencapai suhu bilik. Kemudiannya sambung proses pemerahan.

Tip:

- Untuk mencapai hasil jus yang optimum, proses pemerahan hendaklah diulang beberapa kali.
 - Sekiranya perlu, kosongkan sisipan penapis dengan pulpa buah kasar dan biji.
4. Untuk mematikan, kurangkan tekanan ke atas kon pemerah. Pemerah sitrus akan dimatikan secara automatik.
 5. Tanggalkan kord kuasa daripada soket.
 6. Tanggalkan pemerah sitrus daripada penyiring kaca.
Injap saluran keluar akan ditutup secara automatik, apabila pemerah sitrus ditanggalkan daripada penyiring kaca.
 7. Untuk menyimpan, seperti di dalam peti sejuk, tutup penyiring kaca dengan tudung.
 8. Untuk menuang jus, tanggalkan tudung.

Penggunaan sitrus tanpa penyiring kaca

Rajah

Bagi memerah kuantiti jus yang kecil, sebagai contoh jus lemon sebagai ramuan membakar atau perasa ikan, gunakan pemerah sitrus tanpa penyiring kaca.

Perhatian!

Jus akan dikumpulkan di dalam mangkuk pegumpul. Kapasiti mangkuk pengumpul adalah sebanyak lebih kurang 100 ml. Ini bersamaan dengan lebih kurang kuantiti jus daripada 2 lemon bersaiz sederhana. Hentikan proses memerah sebelum jus mencapai sisi atas mangkuk pengumpul.

1. Letakkan pemerah sitrus yang telah disediakan di atas permukaan kerja yang stabil dan rata.
2. Pasang kord kuasa pada soket.
3. Perah buah lemon seperti yang diterangkan. → *"Penggunaan pemerah sitrus dengan penyiring kaca" lihat halaman 12*
4. Tanggalkan kord kuasa daripada soket.
5. Gunakan jus terus dari bukaan tuangan atau isikan ke dalam bekas.

Penjagaan dan pembersihan harian

Rajah

Peralatan mestilah dibersihkan dengan teliti selepas setiap penggunaan.

Amaran

Risiko kejutan elektrik!

- Cabut kord kuasa daripada soket sebelum mencuci.
- Jangan sesekali menggerakkan kon pemerah/aci pacu secara manual.
- Jangan sesekali merendam unit motor ke dalam cecair dan jangan mencuci di dalam mesin pembasuh pinggan mangkuk.

Amaran

Risiko kecederaan!

Penyiring kaca tidak tahan haba. Jangan masukkan cecair panas.

Perhatian!

- Jangan gunakan alkohol atau agen pembersih yang mengandungi spirit yang melelas.
- Jangan menggunakan objek tajam, berbucu atau metal.
- Jangan gunakan kain atau agen pembersih yang melelas.

Sebelum membersihkan:

1. Keluarkan unit motor dari pengiring kaca.
2. Tanggalkan kon pemerah, sisipan penapis dan mangkuk pengumpul.

Unit motor

Lapkan unit motor dengan kain lembut, lembab dan keringkan.

Alat aksesori

Cuci setiap alat dengan air sabun dan kain lembut atau span.

Tip: Pengiring kaca, lapik, mangkuk pengumpul, sisipan penapis, kedua-dua kon pemerah dan penutup boleh dibasuh menggunakan mesin pembasuh pinggan mangkuk.

Penyimpanan

Rajah

Sebelum menyimpan peralatan, sentiasa cuci dan biarkan semua alatan kering.

→ *"Penjagaan dan pembersihan harian" lihat halaman 13*

1. Pasang pemerah sitrus sepenuhnya dan letakkan di atas penyiring kaca.
2. Pasang penutup.

Pelupusan



Alat ini bersesuaian dengan garis panduan Eropa 2012/19/EU tentang alat-alat tua elektrik dan elektronik (waste electrical and electronic equipment - WEEE).

Garis panduan tersebut memberi rangka rujukan yang berlaku di seluruh Eropa untuk penerimaan balik dan penggunaan alat-alat tua.

Sila bertanya wakil penjual anda atau pihak berkuasa tempatan anda tentang cara-cara pelupusan semasa.

Syarat-syarat waranti

Syarat-syarat jaminan untuk perkakas ini adalah seperti yang ditakrifkan oleh wakil kami di negara tempat ia dijual.

Butir-butir tentang syarat-syarat ini boleh didapati daripada wakil penjual tempat perkakas dibeli.

Bil jualan atau resit mestilah ditunjukkan apabila anda hendak membuat apa-apa tuntutan di bawah terma-terma jaminan ini.

Tertakluk pada pindaan.

Baiki gangguan kecil dengan sendiri.

Masalah	Punca	Pembaikan
Jus mengalir keluar daripada pemerah sitrus, walaupun ia digunakan tanpa penyiring kaca.	Injap saluran keluar dihalang oleh benda asing.	Hentikan proses pemerahan serta-merta. Tanggalkan kon pemerah, sisipan penapis dan mangkuk pengumpul daripada unit motor. Tanggalkan bahan asing di dalam injap saluran keluar bagi mangkuk pengumpul. Pasang semula pemerah sitrus. Sambung proses pemerahan.
	Sisipan penapis telah penuh.	Hentikan proses pemerahan serta-merta. Tanggalkan kon pemerah dan sisipan penapis dari unit motor dan cuci. Pasang semula pemerah sitrus. Sambung proses pemerahan.
Penyiring kaca mengalir keluar semasa proses pemerahan.	Terlalu banyak buahan diperah.	Hentikan proses pemerahan serta-merta. Cuci peralatan sepenuhnya dan biarkan semua alatan kering. → <i>"Penjagaan dan pembersihan harian" lihat halaman 13</i> Pasang pemerah sitrus sepenuhnya dan letakkan di atas penyiring kaca yang kosong. Sambung proses pemerahan.
Kon pemerah menukar arah putaran dengan cepat.	Tekanan pada kon pemerah terlalu tinggi.	Kurangkan tekanan pada kon pemerah sehingga kon pemerah berputar seperti biasa.

Sekiranya masalah tidak dapat diselesaikan, sila hubungi Hotline!
Nombor telefon boleh didapati pada halaman terakhir arahan ini.

按照规程的使用

仔细阅读使用说明书,并保存本说明书以备以后使用! 机器转让给他人使用时,请将本说明书一并转让。

若不遵守本机器正确使用的规程,生产厂家将对由此而造成的损失不负任何责任。

本机专为处理家庭或家庭式用量而设计,非商业用途。家政类的用途包含了比如用于店铺、办公室、农业和其他商业企业的员工厨房,以及供小型旅社旅馆和类似的住宿设施中的旅客使用。

本机器适用于压榨柑橘类水果,例如柠檬、橙子、葡萄柚等。不得将其用于处理其他物质/物体。仅限在室温及海拔 2000 米以下的室内使用机器。不能将机器放到高温表面(比如电炉)上,或者高温表面附近。

凡年满 8 岁的儿童,身体、感官或智力有缺陷的人士以及缺乏相关经验和知识的人士,应在负责安全使用机器人员的监督或指导下,了解使用机器可能带来的危险后,方能使用本机。本机非供儿童使用,请勿让 8 岁以下的儿童靠近本机和连接电线。年满 8 岁的儿童必须在监督下,方能对本机进行清洁或保养。严禁儿童将本机用于嬉戏。

安全须知

警告

电击和火灾危险!

绝对不能手动驱动锥形榨汁头/驱动轴。

本机仅能通过按规定的接地插座与带交流电的供电系统相连接。请您确保,建筑内已按规定安装电气接地系统。

仅可根据标志牌上的说明连接和操作本设备。电线和机器必须完好无损方可使用。设备修理事宜,如更换损坏的电源线,仅由我们的客户服务进行,才能避免危险发生。

绝对不能将机器与计时器或可远程操作的插座相连或运行。

电源线不能与高温零件接触,或者拉动电源线的尖锐边缘。绝对不能将机器或电源线浸入水中,或者放到洗碗机中。

必须在每次使用之后,在没有监督时,在组装、拆卸或清洁时,以及在出现故障时,将机器与电源断开。在更换运行中会移动的附件或附加零件前,必须关闭机器并与电源断开。

警告

受伤危险!

玻璃瓶不耐热。不能填充高温液体。

警告

窒息危险!

请勿让儿童用包装材料玩耍。

恭喜您购买了博世家用系列的新产品,您已经选择了一款新潮而一流的家用电器。

关于我们设备的详细信息请您登陆我们的网站查询。在本使用说明书以下的页面中可以找到有关安全使用本机器的重要提示。

我们希望您能完整阅读本说明书,并遵守所有说明。这样您就可以长期愉快地使用本机器,您操作的结果可以更加证明您决定购买本机器是正确的。

请将本使用说明书保存好,以便以后随时查阅或者提供给以后的使用者。

关于我们设备的详细信息请您登陆我们的网站查询。

内容

按照规程的使用.....	15
安全须知.....	15
概览.....	16
首次使用前.....	16
准备柑橘按压器和玻璃瓶.....	16
操作.....	17
使用带玻璃瓶的柑橘按压器.....	17
使用不带玻璃瓶的柑橘按压器.....	17
维护和日常清洁.....	17
电机单元.....	17
附件.....	17
存放.....	18
废弃物处理.....	18
保修.....	18
自行排除小故障.....	18

概览

图 A

- 1 电机单元
 - a 驱动轴
 - b 电源线
 - c 线夹
 - d 工作指示灯*
 - e 排气阀按键
 - f 底座
- 2 收集板
 - a 倒空开口
 - b 排气阀
- 3 滤网
- 4 锥形榨汁头
 - a 塑料*
 - b 金属*
- 5 防尘盖
- 6 玻璃瓶, 1.0 升
 - a 盖子
 - b 垫盘
- 7 使用说明书

* 视机型而定

本使用说明书说明了不同的机器规格。在图片页上有整体一览图。→ 图 B

首次使用前

在可以使用新机器前,必须完全打开其包装,清洁并组装。为此要执行以下步骤:

1. 从包装中取出电机单元、玻璃瓶和所有附件。
2. 去除包装材料。
3. 检查所有零件是否完整。→ 图 A / B
4. 检查所有零件是否有可见损伤。

注意!

绝对不能运行损坏的机器!

5. 首次使用前,要彻底清洁并干燥所有部件。
→ "维护和日常清洁" 参见第 17 页

准备柑橘按压器和玻璃瓶

图 B

1. 将收集板插入电机单元中。

注意!

在插入收集板之前,检查排气阀。不允许有异物堵塞。

2. 将滤网插入收集板中,并旋转,直到它卡入。
3. 将锥形榨汁头放到驱动轴上。

⚠ 警告**有电击危险!**

绝对不能手动驱动锥形榨汁头/驱动轴。
柑橘按压器已准备好。

4. 将玻璃瓶放到垫盘上。

提示: 始终使用垫盘。它可以防滑和减少噪音。

5. 将准备好的柑橘按压器放到玻璃瓶上,直到开口密封。

柑橘按压器是为与玻璃瓶一起使用而准备的。

操作**使用带玻璃瓶的柑橘按压器****图 D**

为了压榨大量果汁,比如新压榨的橙汁,使用带玻璃瓶的柑橘按压器。

注意!

在玻璃瓶中收集果汁。玻璃瓶的容积约为 1.0 l。在果汁到达电机单元下缘前,结束压榨过程。

1. 将准备好的柑橘按压器和玻璃瓶放到一个稳定、水平的工作面上。
2. 将电源线与插座相连。
3. 将一半柑橘的切割面放到锥形榨汁头上,并向下压。

在将果品压到锥形榨汁头上以后,柑橘按压器启动。锥形榨汁头顺时针或逆时针旋转。在放下并重新按压果品后,锥形榨汁头的旋转方向会发生变化。在压力较大时,锥形榨汁头会快速改变旋转方向。降低压力,直到锥形榨汁头重新正常旋转。

注意!

最多依次压榨 10 个水果(约 2 kg)。接着取消压榨过程,直到电机单元重新达到室温。之后才能继续压榨过程。

提示:

- 为了达到最佳的出汁率,应多次重复压榨过程。
 - 在需要时清空沾有果肉和果核的滤网。
4. 需要关机时,应减小锥形榨汁头上的压力。柑橘压榨器自动关机。
 5. 从插座上拔下电源线。
 6. 从玻璃瓶上取下柑橘按压器。
- 在从玻璃瓶上取下柑橘按压器之后,排气阀会自动关闭。
7. 为了比如在冰箱中保存,用盖子封闭玻璃瓶。
 8. 为了倒出果汁,取下盖子。

使用不带玻璃瓶的柑橘按压器**图 E**

为了压榨少量果汁,比如作为烘焙佐料的柠檬汁或者鱼肉香料,使用不带玻璃瓶的柑橘按压器。

注意!

在玻璃瓶中收集果汁。收集板的容积约为 100 ml。这大约相当于 2 个中等大小柠檬的果汁量。在果汁到达收集盘上缘之前,结束压榨过程。

1. 将准备好的柑橘按压器放到一个稳定、水平的工作面上。
2. 将电源线与插座相连。
3. 按说明压榨柑橘。→ "使用带玻璃瓶的柑橘按压器" 参见第 17 页
4. 从插座上拔下电源线。
5. 通过倒空开口直接使用果汁,或者倒到容器中。

维护和日常清洁**图 F**

在每次使用完以后,必须彻底清洁机器。

⚠ 警告**有电击危险!**

- 在清洁前,从插座上拔下电源线。
- 绝对不能手动驱动锥形榨汁头/驱动轴。
- 电机单元不得浸入到液体中,也不要用水洗碗机清洗机体。

⚠ 警告**受伤危险!**

玻璃瓶不耐热。不能填充高温液体。

注意!

- 请勿使用任何含酒精或苯的清洁剂。
- 不能使用尖锐、锋利或金属物体。
- 请勿使用摩擦型布或清洁剂。

在清洁前:

1. 从玻璃瓶上取下电机单元。
2. 取下锥形榨汁头、滤网和收集盘。

电机单元

请使用湿软布擦拭电机单元并使其干燥。

附件

可使用洗涤液和软布或海绵清洁单件。

提示: 玻璃瓶、盖子、垫盘、收集盘、滤网、两个锥形榨汁头和防尘盖也可以放到洗碗机中。

存放

图 6

在存放前,始终清洁机器,并使所有零件干燥。→ "维护和日常清洁" 参见第 17 页

1. 完整组装柑橘按压器,放到玻璃瓶上。
2. 重新装上防尘盖。

废弃物处理



对本设备根据有关电气和电子设备报废的欧洲规定 2012/19/EU

(waste electrical and electronic equipment — WEEE) 进行标记。该规定管理在欧洲范围内对报废设备的回收和再生。

请咨询专业零售商,了解可用的处置方式。

保修

该设备的保修条款将由售国国的销售代表来确定。您可向售出此设备的经销商详细了解这些条款。

当根据保修条款进行任何索赔时,必须出具销售凭证或收据。

我们保留对保修条款作出修订的权利。

自行排除小故障

故障	原因	解决办法
尽管使用了没有玻璃瓶的柑橘按压器,果汁仍从柑橘按压器中流出。	排气阀被异物堵塞。	立即停止压榨过程。 从电机单元中取下锥形榨汁头、滤网和收集盘。清除收集盘排气阀中的异物。重新组装柑橘按压器。继续压榨过程。
	滤网已满。	立即停止压榨过程。 从电机单元中取下并清洁锥形榨汁头和滤网。重新组装柑橘按压器。继续压榨过程。
玻璃瓶在压榨过程中溢满。	压榨了过多水果。	立即停止压榨过程。 彻底清洁机器,并使所有零件干燥。→ "维护和日常清洁" 参见第 17 页 完整组装柑橘按压器,放到空玻璃瓶上。继续压榨过程。
锥形榨汁头快速改变旋转方向。	锥形榨汁头上的压力过高。	降低锥形榨汁头上的压力,直到锥形榨汁头重新正常旋转。

若有任何问题,请务必拨打热线电话! 电话号码位在说明书的最后一页。

使用規定

仔細閱讀並妥善保管本說明書，以備日後使用！將本機轉交給他人使用時，請將本說明書一併轉交。

若不遵守本機器的正確使用規程，由此造成的任何損失，生產廠家不負任何責任。

本機專為處理家庭或家庭式用量而設計，非商業用途。家政類用途包括用於店鋪、辦公室、農業和其他商業企業的員工廚房，以及供小型旅社、旅館和類似的住宿設施中的旅客使用。

本機器適用於壓榨柑橘類水果，例如檸檬、柳丁、葡萄柚等。不得將其用於處理其他物質/物體。僅限在室溫下及海拔 2000 米以下的室內使用本機。請勿將本機置於高溫表面(比如電爐)，或者高溫表面附近。

年滿 8 歲的兒童以及身體、感官或智力有缺陷之人士及缺乏相關經驗和知識之人士，應在負責安全使用機器人員的監督或指導下，瞭解使用機器可能帶來的危險後，方能使用本機。本機非供兒童使用，請勿讓 8 歲以下的兒童靠近本機和連接電線。年滿 8 歲的兒童必須在監督下，方能對本機進行清潔或保養。請勿讓兒童玩耍本機。

安全須知

警告

電擊和火災危險！

絕對不能手動驅動錐形榨汁頭/驅動軸。

本機僅可透過標準接地插座與交流電供電系統連接。請確保建築內妥善安裝電氣接地系統。

僅可依據標誌牌上的說明連接和操作本機。電線及本機必須完好無損方可使用。本機修理事宜，如更換損壞的電源線，僅由我們的客服部執行，才能避免危險發生。切勿將本機與計時器或可遠端操作的插座相連或執行操作。

電源線不能與高溫零件接觸，也不能拉動電源線的尖銳邊緣。

切勿將本機或電源線浸入水中，或者放入洗碗機中。

在每次使用之後、在沒有監督時、在組裝、拆卸或清潔時，以及在出現故障時，必須將斷開機器的電源。在更換運行中會移動的附件或附加零件前，必須先關閉機器並斷開電源。

警告

小心受傷！

玻璃瓶不耐熱。不能用來裝高溫液體。

警告

窒息危險！

請勿讓兒童玩耍包裝材料。

恭喜您購買了博世家用系列的新產品,您已經選擇了一款新潮而一流的家用電器。

關於我們設備的詳細資訊請您登錄我們的網站查詢。在本使用說明書的以下頁面中可以找到有關安全使用本機器的重要提示。

我們希望您能完整地閱讀本說明書,並遵守所有說明。這樣您可以長期愉快地使用本機器,您操作的結果可以更加證明您決定購買本機器是正確的。

請妥善保管本使用說明書,以便日後隨時查閱或者提供給以後的使用者。

如需更多關於產品的詳細資訊,請瀏覽本公司網站。

內容

使用規定	19
安全須知	19
概覽	20
第一次使用前	20
準備柑橘按壓器和玻璃瓶	20
操作	21
使用帶玻璃瓶的柑橘按壓器	21
使用不帶玻璃瓶的柑橘按壓器	21
維護和日常清潔	21
電機單元	21
附件	21
存放	22
處理舊機器	22
保修	22
自行排除小故障	22

概覽

圖 A

- 1 電機單元
 - a 驅動軸
 - b 電源線
 - c 線夾
 - d 運轉顯示*
 - e 排氣閥按鍵
 - f 底座
- 2 收集板
 - a 倒空開口
 - b 排氣閥
- 3 濾網
- 4 錐形榨汁頭
 - a 用塑膠製成*
 - b 用金屬製成*
- 5 防塵蓋
- 6 玻璃瓶, 1.0 公升
 - a 蓋子
 - b 墊盤
- 7 使用說明書

*依機型而定

本使用說明書描述了不同規格的機器。在圖片頁上有整體一覽圖。→ 圖 B

第一次使用前

在可以使用新機器前,必須完全打開其包裝、清潔並組裝。為此要執行以下步驟:

1. 從包裝中取出電機單元、玻璃瓶和所有附件。
2. 去除包裝材料。
3. 檢查零件是否完整。→ 圖 A / B
4. 檢查所有零件是否有明顯損壞。

注意!

絕對不能使用已損壞的機器!

5. 首次使用前,要先徹底清潔並乾燥所有零件。→ "維護和日常清潔" 參見第 21 頁

準備柑橘按壓器和玻璃瓶

圖 B

1. 將收集板插入電機單元中。

注意!

在插入收集板之前,檢查排氣閥。不允許有異物堵塞。

2. 將濾網插入收集板中,並旋轉,直到它卡入。
3. 將錐形榨汁頭放到驅動軸上。

⚠ 警告**電擊危險!**

絕對不能手動驅動錐形榨汁頭/驅動軸。
柑橘按壓器已準備好。

4. 將玻璃瓶放到墊盤上。

提示: 必須使用墊盤。它可以防滑并減少噪音。

5. 將準備好的柑橘按壓器放到玻璃瓶上,直到開口密封。

柑橘按壓器是為與玻璃瓶一起使用而準備的。

操作**使用帶玻璃瓶的柑橘按壓器****圖 D**

為了壓榨大量果汁,比如新壓榨的橙汁,使用帶玻璃瓶的柑橘按壓器。

注意!

在玻璃瓶中收集果汁。玻璃瓶的容積約為 1.0 公升。在果汁到達電機單元下緣前,結束壓榨過程。

1. 將準備好的柑橘按壓器和玻璃瓶放到一個穩定、水平的工作面上。

2. 將電源線與插座相連。

3. 將一半柑橘的切割面放到錐形榨汁頭上,並向下壓。

在將果品壓到錐形榨汁頭上以後,柑橘按壓器啟動。錐形榨汁頭順時針或逆時針旋轉。在放下並重新按壓果品後,錐形榨汁頭的旋轉方向會發生變化。在壓力較大時,錐形榨汁頭會快速改變旋轉方向。降低壓力,直到錐形榨汁頭重新正常旋轉。

注意!

最多依次壓榨 10 個水果(約 2 公斤)。接著取消壓榨過程,直到電機單元重新達到室溫。之後才能繼續壓榨過程。

提示:

- 為了達到最佳的出汁率,應多次重複壓榨過程。
 - 在需要時,清空沾有果肉和果核的濾網。
4. 需要關機時,應減小錐形榨汁頭上的壓力。柑橘按壓器自動關機。
5. 從插座上拔下電源線。
6. 從玻璃瓶上取下柑橘按壓器。

在從玻璃瓶上取下柑橘按壓器之後,排氣閥會自動關閉。

7. 要保存時,比如在冰箱中保存,用蓋子封閉玻璃瓶。
8. 要倒出果汁,取下蓋子。

使用不帶玻璃瓶的柑橘按壓器**圖 E**

要壓榨少量果汁,比如作為烘焙佐料的檸檬汁或者魚肉香料,可使用不帶玻璃瓶的柑橘按壓器。

注意!

在玻璃瓶中收集果汁。收集板的容積約為 100 毫升。這大約相當於 2 個中等大小檸檬的果汁量。在果汁到達收集盤上緣之前,結束壓榨過程。

1. 將準備好的柑橘按壓器放到一個穩定、水平的工作面上。
2. 將電源線與插座相連。
3. 按說明壓榨柑橘。→ "使用帶玻璃瓶的柑橘按壓器" 參見第 21 頁
4. 從插座上拔下電源線。
5. 通過倒空開口直接使用果汁,或者倒到容器中。

維護和日常清潔**圖 F**

在每次使用完以後,必須徹底清潔機器。

⚠ 警告**電擊危險!**

- 在清潔前,先從插座上拔下電源線。
- 絕對不能手動驅動錐形榨汁頭/驅動軸。
- 電機單元不得浸到液體中,也不要使用洗碗機清洗機體。

⚠ 警告**小心受傷!**

玻璃瓶不耐熱。不能用來裝高溫液體。

注意!

- 請勿使任何含酒精或苯的清潔劑。
- 不能使用尖銳、鋒利或金屬物體。
- 請勿使用摩擦型布或清潔劑。

在清潔前:

1. 從玻璃瓶上取下電機單元。
2. 取下錐形榨汁頭、濾網和收集盤。

電機單元

請使用濕軟布擦拭電機單元並使其乾燥。

附件

可使用洗滌液和軟布或海綿清潔零件。

提示: 玻璃瓶、蓋子、墊盤、收集盤、濾網、兩個錐形榨汁頭和防塵蓋也可以放到洗碗機中。

存放

圖 6

在存放前，必須清潔機器，並使所有零件乾燥。→ "維護和日常清潔" 參見第 21 頁

1. 完整組裝柑橘按壓器，放到玻璃瓶上。
2. 重新裝上防塵蓋。

處理舊機器



本設備說明書是根據歐洲電子及電氣舊設備準則 2012/19/EU (廢棄電子及電氣設備 WEEE)。

此準則提供於歐盟成員對舊設備之報廢或使用標準。

保修

本電器的保修條款由銷售所在國家的代理商來制訂。有關這些條款的詳細資訊，請向購買電器的零售商洽詢。當根據保修條款進行任何索賠時，必須出具銷售憑證或收據。

本公司保留隨時修改這些條款的權利。

自行排除小故障

故障	原因	解除故障
儘管使用了沒有玻璃瓶的柑橘按壓器，果汁仍從柑橘按壓器中流出。	排氣閥被異物堵塞。	立即停止壓榨過程。 從電機單元中取下錐形榨汁頭、濾網和收集盤。清除收集盤排氣閥中的異物。重新組裝柑橘按壓器。繼續壓榨過程。
	濾網已滿。	立即停止壓榨過程。 從電機單元中取下並清潔錐形榨汁頭和濾網。重新組裝柑橘按壓器。繼續壓榨過程。
玻璃瓶在壓榨過程中溢滿。	壓榨了過多水果。	立即停止壓榨過程。 徹底清潔機器，並使所有零件乾燥。→ "維護和日常清潔" 參見第 21 頁 完整組裝柑橘按壓器，放到空玻璃瓶上。繼續壓榨過程。
錐形榨汁頭快速改變旋轉方向。	錐形榨汁頭上的壓力過高。	降低錐形榨汁頭上的壓力，直到錐形榨汁頭重新正常旋轉。

若有任何問題，請務必撥打熱線電話！
電話號碼位在說明書的最後一頁。

التخلص من الجهاز



تخلص من عبوة الجهاز باسلوب يدعم الحفاظ على البيئة. هذا الجهاز مطابق للمواصفة الأوروبية 19/2012/المجموعة الاقتصادية الأوروبية الخاصة بالأجهزة الكهربائية والإلكترونية القديمة

(waste electrical and electronic equipment – WEEE).

وهذه المواصفة تحدد الإطار العام لقواعد

تسري في جميع دول الاتحاد الأوروبي

بخصوص استعادة الأجهزة القديمة وإعادة

استغلالها. قومي باستشارة موزع عمك المحلي

لمعرفة احدث الانظمة المتبعة حالياً للتخلص

من الاجهزة القديمة.

شروط الضمان

يتم تحديد شروط الضمان لهذا الجهاز من قبل ممثلنا في الدولة التي يتم فيها بيع الجهاز.

يمكنك الحصول على تفاصيل هذه الشروط من قبل

الموزع الذي اشتريت منه الجهاز. يرجى إحضار

فاتورة أو إيصال الشراء في حال أصاب جهازك أي

طارئ يغطيه الضمان.

نحتفظ بحقنا في إجراء أية تعديلات.

إصلاح الأعطال البسيطة من قبل العميل

المشكلة	السبب	العلاج
يسري العصير خارج عصاراة الحمضيات، على الرغم من استخدامها بدون القنينة الزجاجية.	ثمة جسم غريب يعوق صمام الإخراج.	أوقف عملية العصر فوراً. أخرج العصاراة والمصفاة ووعاء التجميع من وحدة المحرك. أخرج الجسم الغريب الموجود في صمام إخراج وعاء التجميع. ركب عصاراة الحمضيات مرة أخرى. استأنف عملية العصر.
المصفاة ممثلةة.		أوقف عملية العصر فوراً. أخرج العصاراة والمصفاة من وحدة المحرك ونظفها. ركب عصاراة الحمضيات مرة أخرى. استأنف عملية العصر.
تفيض القنينة الزجاجية بالسائل أثناء عملية العصر.	عُصِر الكثير من الفاكهة.	أوقف عملية العصر فوراً. يجب تنظيف الجهاز بالكامل وترك جميع أجزائه تجف. ← «العناية والتنظيف اليومي» انظر صفحة 5 ركب عصاراة الحمضيات بالكامل وضعها على القنينة الزجاجية الفارغة. استأنف عملية العصر.
تغير العصاراة اتجاه الدوران في تعاقب سريع.	الضغط على العصاراة عالٍ.	خفف الضغط على العصاراة، حتى تعود العصاراة للدوران دوراناً طبيعياً.

في حالة عدم التمكن من التخلص من المشاكل، يرجى وبصورة مؤكدة الاتصال بالخط الساخن!

أرقام الهاتف توجد في الصفحات الأخيرة من إرشادات الاستخدام هذه.

- 7 أغلق القنينة الزجاجية بالغطاء من أجل حفظها، في التلاجة مثلاً.
- 8 انزع الغطاء لصبّ العصير.

استعمال العَصارة بدون القنينة الزجاجية

الصورة E

يمكن استخدام عصارة الحمضيات بدون القنينة الزجاجية لعصر كميات قليلة من العصير، مثل عصير الليمون المستخدم في مكونات الخبز أو توابل السمك.

تنبيه هام!

يُجمَع العصير في وعاء التجميع. تبلغ سعة وعاء التجميع حوالي 100 مل. وهذا يساوي تقريباً كمية العصير المستخرجة من 2 قطعة ليمون ذات الحجم المتوسط. أوقف عملية العصر قبل أن يصل العصير إلى قمة وعاء التجميع.

- 1 يجب وضع العصارة المُعدّة سابقاً على سطح عمل مستقر ومستو.
- 2 وصلْ كابل الطاقة بالقابس.
- 3 اعصرْ الفاكهة الحمضية كما سُرح من قبل.

← «استعمال العَصارة والقنينة الزجاجية»

انظر صفحة 4

- 4 انزع كابل الطاقة من القابس.
- 5 استخدم العصير من خلال فتحة الصنبور مباشرة أو املاً أي وعاء به.

العناية والتنظيف اليومي

الصورة F

يجب تنظيف الجهاز بعد كل استخدام جيداً.

⚠ تحذير

خطر الصعق الكهربائي!

- انزعْ كابل الطاقة من القابس قبل التنظيف.
- إياك أن تدفع العَصارة/محور الدفع يدوياً.
- إياك أن تغمر وحدة المحرك في مادة سائلة ولا أن تنظفها في ماكينة غسل الأطباق.

⚠ تحذير

خطر حدوث إصابات!

القنينة الزجاجية غير مقاومة للحرارة. فلا تملأها بسوائل ساخنة.

تنبيه هام!

- لا تستخدم المنظفات التي تحتوي على الكحول في تنظيف الماكينة.
- لا تستخدم أي أغراض معدنية حادة أو مدببة في التنظيف.
- لا تستخدم أي قماش جِلخ أو منظفات سنفرة.

قبل التنظيف:

- 1 أخرج وحدة المحرك من القنينة الزجاجية.
- 2 أخرج العَصارة والمصفاة ووعاء التجميع.

وحدة المحرك

امسح وحدة المحرك بقطعة قماش ناعمة رطبة ثم جففها.

الملحقات

نظف قطع الغيار بالماء والصابون وقطعة قماش ناعمة أو إسفنجة.

ملحوظة: يمكن إدخال القنينة الزجاجية والغطاء والصحن الواقي ووعاء التجميع والمصفاة وكيلا جزأي العَصارة والغطاء في غسالة الأطباق.

التخزين

الصورة G

يجب تنظيف الجهاز وجميع أجزائه وتجفيفها قبل التخزين دوماً. ← «العناية والتنظيف اليومي» انظر

صفحة 5

- 1 تُركبْ عصارة الحمضيات بالكامل وتوضّع على القنينة الزجاجية.
- 2 قم بتركيب الغطاء.

الاستعمال

استعمال العصارة والقنينة الزجاجية

الصورة D

استخدم العصارة والقنينة الزجاجية لعصر كميات كبيرة من العصير، مثل عصير البرتقال الطبيعي.

تنبيه هام!

يُجمَع العصير في القنينة الزجاجية. تبلغ سعة القنينة الزجاجية 1.0 لتر، لذا يجب إنهاء عملية العصر قبل أن يصل العصير إلى الصحن الواقى في وحدة المحرك.

1 يجب وضع العصارة المُعدّة سابقًا والقنينة الزجاجية على سطح عملٍ مستقرٍ ومستوٍ.

2 وصل كابل الطاقة بالقابس.

3 ضع أنصاف الفاكهة الحمضية مع جعل السطح موجهاً على العصارة ثم الضغط عليها لأسفل.

وبمجرد الضغط على جزء العصر على العصارة تدور عصارة الحمضيات. تدور العصارة مع اتجاه عقارب الساعة أو عكسها. فيعد الفصل وإعادة الضغط مرة أخرى على جزء العصر بتغيير اتجاه دوران العصارة. وفي حالة الضغط الشديد يُغيّر العصارة اتجاه الدوران في تعاقب سريع. لذا خفف الضغط حتى تعود العصارة لتدور دوراناً طبيعياً مرة أخرى.

تنبيه هام!

اعصر 10 قطع فاكهة بحد أقصى (2 كجم تقريباً) واحدة تلو الأخرى. بعد ذلك أوقف عملية العصر حتى تعود وحدة المحرك إلى درجة حرارة الغرفة. وعندئذٍ استأنف عملية العصر.

إرشادات:

- ينبغي تكرار عملية العصر عدة مرات حتى تحصل على أفضل إنتاج من العصير.
- عند اللزوم أفرغ المصفاة من القشور الخشنة والبذور.
- 4 لإيقاف التشغيل خفف الضغط على العصارة. فتتوقف عصارة الحمضيات تلقائياً.
- 5 انزع كابل الطاقة من القابس.
- 6 أخرج عصارة الحمضيات من القنينة الزجاجية. ينغلق صمام الإخراج تلقائياً بمجرد إخراج عصارة الحمضيات من القنينة الزجاجية.

قبل الاستخدام لأول مرة

قبل استخدام الجهاز الجديد، يجب إخراج محتوياته بالكامل وتنظيفها ثم تجميعها. ولفعل ذلك يجب أداء هذه الخطوات:

- 1 أخرج وحدة المحرك والقنينة الزجاجية وجميع الملحقات من العلبة.
- 2 انزع مادة التغليف الموجودة.
- 3 تأكد من اكتمال جميع الأجزاء. ← الصورة A
- B /
- 4 افحص جميع الأجزاء بحثاً عن أي أضرار ملحوظة.

تنبيه هام!

إياك أن تشغل جهازاً متضرراً!

- 5 نظف جميع الأجزاء ثم جففها جيداً قبل الاستخدام الأولي. ← «العناية والتنظيف اليومي» انظر صفحة 5

إعداد العصارة والقنينة الزجاجية

الصورة C

1 ركب وعاء التجميع في وحدة المحرك. تنبيه هام!

افحص صمام الإخراج قبل تركيب وعاء التجميع. حيث يُمنَع أن يكون هناك أي أجسام غريبة تعوق العملية.

2 أدرج المصفاة في وعاء التجميع ولفها حتى تستقر في مكانها.

3 ضع العصارة على محور الدفع.

⚠ تحذير

خطر الصعق الكهربائي!

إياك أن تدفع العصارة/محور الدفع يدوياً.

أصبحت العصارة جاهزة.

4 ضع القنينة الزجاجية على الصحن.

ملحوظة: استعمل الصحن الواقى دائماً. فهو يساعد على مقاومة الانزلاق وتخفيف الضوضاء.

5 ضع العصارة التي تم إعدادها سابقاً على القنينة الزجاجية حتى تتغلق الفتحة بإحكام.

فتصبح العصارة جاهزة للاستخدام مع القنينة الزجاجية.

نظرة عامة

الصورة A

- 1 وحدة المحرك
 - a محور الدفع
 - b كابل الكهرباء
 - c مشبك الكابل
 - d مؤشر الطاقة*
 - e زر صمام الإخراج
 - f الأقدام
- 2 وعاء التجميع
 - a الصنبور
 - b صمام الإخراج
- 3 المصفاة
- 4 العصارة
 - a جزء بلاستيكي*
 - b جزء معدني*
- 5 الغطاء
- 6 القنينة الزجاجية 1.0 لتر
 - a غطاء
 - b الصحن
- 7 دليل الاستعمال
 - *حسب الموديل

يصف دليل الاستعمال إصدارات مختلفة من الجهاز. وتوجد لمحة عامة في صفحات الرسوم التوضيحية.

← الصورة B

نتقدم لكم بأصدق التهاني على شرائكم لهذا الجهاز الجديد من ماركة Bosch.

ويمكنكم أن تجدوا في الصفحات التالية من دليل الاستعمال هذا إرشادات قيمة تتعلق بكيفية استخدام الجهاز استخدامًا آمنًا.

ويطيب لنا أن نشير إلى ضرورة قراءة هذا الدليل جيدًا واتباع جميع التعليمات الواردة فيه. وسوف تطول سعادتكم بهذا الجهاز وستثبت لكم النتيجة صحة قرار الشراء.

يُرجى الاحتفاظ بدليل الاستعمال من أجل أي استخدام لاحق أو لتسليمه للمستخدم التالي.

وتجدون المزيد من المعلومات حول منتجاتنا في موقع الإنترنت الخاص بنا.

المحتويات

- ar-1 الاستعمال المطابق للتعليمات
- ar-2 تعليمات الأمان
- ar-3 نظرة عامة
- ar-4 قبل الاستخدام لأول مرة
- ar-4 الاستعمال
- ar-5 العناية والتنظيف اليومي
- ar-5 التخزين
- ar-6 التخلص من الجهاز
- ar-6 شروط الضمان
- ar-6 إصلاح الأعطال البسيطة من قبل العميل

تعليمات الأمان

⚠️ تحذير!

خطر حدوث صدمة كهربائية وخطر حدوث حريق!

إياك أن تدفع العَصارة/محور الدفع يدويًا.

ينبغي توصيل الجهاز فقط بمقبس مركب بطريقة سليمة ومزود بوصلة تأريض على أن تكون شبكة الكهرباء ذات تيار متردد.

تأكد من أن نظام أسلاك الحماية الأرضية الخاص بتركيبات المنزل الكهربائية مركبةً وفقًا للوائح المعنية.

يجب عدم توصيل وتشغيل الجهاز إلا وفقًا للبيانات المنصوص عليها في لوحة بيانات الطراز.

لا يستخدم إلا إذا لم يكن في التوصيلات أو الجهاز أي أضرار.

لا يسمح بإجراء أية أعمال إصلاح، مثل استبدال كبل إمداد بالكهرباء تالف، إلا من قبل خدمة العملاء التابعة لشركتنا، وذلك لتجنب تعريض أشخاص أو أشياء للخطر.

يجب عدم القيام بأي حال من الأحوال بتوصيل أو تشغيل الجهاز مع ساعات توقيت التشغيل/إيقاف التشغيل أو مع مقابس قابلة للتشغيل عن بعد.

لا تجعل كابل الطاقة يتلامس مع أجزاء ساخنة ولا تسحبه على حواف حادة.

يجب عدم غمر الجهاز أو كبل التوصيل بالكهرباء في الماء أو وضعه في جهاز غسل الأطباق!

يجب فصل الجهاز من مصدر الطاقة دومًا بعد كل استخدام، في حالة انعدام الإشراف،

أو قبل التجميع، أو التفكيك، أو التنظيف، أو في حالة ظهور أخطاء على الجهاز. قبل

تغيير ملحقات تكميلية أو أجزاء إضافية يتم تحريكها أثناء التشغيل يلزم دائمًا إيقاف تشغيل الجهاز وفصله عن شبكة التغذية بالتيار الكهربائي.

⚠️ تحذير!

خطر حدوث إصابات!

القنينة الزجاجية غير مقاومة للحرارة. فلا تملأها بسوائل ساخنة.

⚠️ تحذير!

خطر الاختناق!

يجب عدم السماح لأطفال باللعب بمواد التغليف.

الاستعمال المطابق للتعليمات

يُرجى قراءة هذه الإرشادات بعناية، والتصرف بناءً على ذلك ثم الحفاظ عليها! في حالة قيامكم بإعطاء الجهاز لشخص آخر يرجى منكم تسليمه إرشادات الاستخدام هذه سويًا مع الجهاز.

عدم الالتزام بتطبيق التعليمات الخاصة بالاستخدام الصحيح للجهاز يترتب عليه عدم تحمل منتج الجهاز لأي مسؤولية عن الأضرار الناتجة من جراء ذلك.

هذا الجهاز معد ومخصص لإعداد الكميات المعتادة للأغراض المنزلية في التطبيقات المنزلية أو التطبيقات غير التجارية أو الاحترافية المشابهة للتطبيقات المنزلية.

الاستخدام في التطبيقات المشابهة للتطبيقات المنزلية يشمل على سبيل المثال الاستخدام في المطابخ المخصصة للعاملين في المتاجر أو المكاتب أو المؤسسات الزراعية وغيرها من المؤسسات المهنية، وكذلك الاستخدام من قبل نزلاء البنسيونات والفنادق الصغيرة ومنشآت السكنى المشابهة.

هذا الجهاز مناسب لعصر الحمضيات، كالليمون والبرتقال والجريب فروت. لا يسمح باستخدام الجهاز في معالجة أي أشياء أو أجسام أو عناصر أخرى. لا تستخدم الجهاز سوى في الأماكن الداخلية وفي درجة حرارة الغرفة، وعلى ارتفاع أقل من 2000 متر فوق مستوى سطح البحر. لا تضع الجهاز على سطح ساخن أو بالقرب منه، مثل صفيحة الموقد.

هذا الجهاز يمكن أن يتم استخدامه من قبل أطفال يبلغ عمرهم 8 سنوات أو ما يزيد عن ذلك ومن قبل أشخاص ذوي قدرات بدنية أو حسية أو ذهنية محدودة أو نقص في الخبرة و/أو نقص في المعارف والمعلومات، وذلك عندما يكون جاري الإشراف عليهم أو بعد أن يكون قد تم إعطائهم إرشادات تفصيلية بشأن كيفية الاستخدام الآمن للجهاز وبعد أن يكونوا قد فهموا جيدًا الأخطار المترتبة على استخدام الجهاز. يجب الحفاظ على الأطفال الذين يقل عمرهم عن 8 سنوات بعيدًا عن الجهاز وعن كبل التوصيل بالكهرباء، ولا يسمح لهم بتشغيل الجهاز. أعمال التنظيف وأعمال صيانة الجهاز التي يتم إجرائها من قبل المستخدم لا يسمح بأن يتم إجرائها من قبل أطفال إلا إذا كانوا يبلغون من العمر 8 سنوات أو أكثر وكان جاري الإشراف عليهم عند قيامهم بذلك.

يجب عدم السماح للأطفال بأن يقوموا باللعب بالجهاز.

Kundendienst – Customer Service

DE Deutschland, Germany

BSH Hausgeräte Service GmbH
Zentralwerkstatt für kleine
Hausgeräte
Trautskirchener Strasse 6-8
90431 Nürnberg
Online Auftragsstatus, Filterbeutel-
Konfigurator und viele weitere
Infos unter:
www.bosch-home.com

Reparaturservice, Ersatzteile &
Zubehör, Produkt-Informationen:
Tel.: 0911 70 440 040
mailto:cp-servicecenter@
bshg.com
Wir sind an 365 Tagen rund um die Uhr
erreichbar.

AE United Arab Emirates,

الإمارات العربية المتحدة

BSH Home Appliances FZE
Round About 13,
Plot Nr MO-0532A
Jebel Ali Free Zone – Dubai
Tel.: 04 881 4401
mailto:service.uae@bshg.com
www.bosch-home.com/ae

AL Republika e Shqiperise, Albania

AERTECH SH.P.K.
Rruga Qemal Stafa
Pallati i ri perball Prokuroris se
Pergjithshme
Hyrja C Kati 10
Tirana
Tel.: 066 206 47 94
mailto:g.volina@aertech.al

AT Österreich, Austria

BSH Hausgeräte
Gesellschaft mbH
Werkskundendienst
für Hausgeräte
Quellenstrasse 2
1100 Wien
Tel.: 0810 550 511*
Fax: 01 605 75 51 212
mailto:vie-stoerungsannahme@
bshg.com
Hotline für Espresso-Geräte:
Tel.: 0810 700 400*
www.bosch-home.at

*innerhalb Österreichs zum Regionaltarif

AU Australia

BSH Home Appliances Pty. Ltd.
7-9 Arco Lane
HEATHERTON, Victoria 3202
Tel.: 1300 368 339
mailto:bshau-as@bshg.com
www.bosch-home.com.au

BA Bosna i Hercegovina, Bosnia-Herzegovina

"HIGH" d.o.o.
Gradačacka 29b
71000 Sarajevo
Info-Line: 061 100 905
Fax: 033 213 513
mailto:delicnanda@hotmail.com

BE Belgique, België, Belgium

BSH Home Appliances S.A.
Avenue du Laerbeek 74
Laarbeeklaan 74
1090 Bruxelles – Brussel
Tel.: 070 222 141
Fax: 024 757 291
mailto:bru-repairs@bshg.com
www.bosch-home.be

BG Bulgaria

BSH Domakinski Uredi
Bulgaria EOOD
115K Tsarigradsko Chausse Blvd.
European Trade Center Building,
5th floor
1784 Sofia
Tel.: 02 892 90 47
Fax: 02 878 79 72
mailto:informacia.servis-bg@
bshg.com
www.bosch.home.bg

BH Bahrain, مملكة البحرين

Khalaifat Est.
P.O. Box 5111
Manama
Tel.: 01 7400 553
mailto:service@khalaifat.com

BY Belarus, Беларусь

ООО "БСХ Бытовая техника"
тел.: 495 737 2961
mailto:mok-kdhl@bshg.com

CH Schweiz, Suisse, Svizzera, Switzerland

BSH Hausgeräte AG
Werkskundendienst für
Hausgeräte
Fahrweidstrasse 80
8954 Geroldswil
mailto:ch-info.hausgeraete@
bshg.com
Service Tel.: 0848 840 040
Service Fax: 0848 840 041
mailto:ch-reparatur@bshg.com
Ersatzteile Tel.: 0848 880 080
Ersatzteile Fax: 0848 880 081
mailto:ch-ersatzteil@bshg.com
www.bosch-home.com

CY Cyprus, Κύπρος

BSH Ikiakes Syskeves-Service
39, Arh. Makaanouri III Str.
2407 Egomi/Nikosia (Lefkosia)
Tel.: 7777 8007
Fax: 022 658 128
mailto:bsh.service.cyprus@
cytanet.com.cy

CZ Česká Republika, Czech Republic

BSH domácí spotřebiče s.r.o.
Firemní servis domácích
spotřebičů
Pekařská 10b
155 00 Praha 5
Tel.: 0251 095 546
Fax: 0251 095 549
www.bosch-home.com/cz

DK Danmark, Denmark

BSH Hvidevarer A/S
Telegrafvej 4
2750 Ballerup
Tel.: 44 89 89 85
Fax: 44 89 89 86
mailto:BSH-Service.dk@
BSHG.com
www.bosch-home.dk

EE Eesti, Estonia

SIMSON OÜ
Raua 55
10152 Tallinn
Tel.: 0627 8730
Fax: 0627 8733
mailto:teenindus@simson.ee

ES España, Spain

BSH Electrodomésticos
España S.A.
Servicio Oficial del Fabricante
Parque Empresarial PLAZA,
C/ Manfredonia, 6
50197 Zaragoza
Tel.: 976 305 713
Fax: 976 578 425
mailto:CAU-Bosch@bshg.com
www.bosch-home.es

FI Suomi, Finland

BSH Kodinkoneet Oy
Itälähdenkatu 18 A, PL 123
00201 Helsinki
Tel.: 0207 510 700
Fax: 0207 510 780
mailto:Bosch-Service-
FI@bshg.com
www.bosch-home.fi
Lankapuhelimesta 8,28 snt/puhelu
+ 7 snt/min (alv 24%)
Matkapuhelimesta 8,28 snt/puhelu
+ 17 snt/min (alv 24%)

FR France

BSH Electroménager S.A.S.
50 rue Ardoin – BP 47
93401 SAINT-OUEN cedex
Service interventions à domicile:
01 40 10 11 00

Service Consommateurs:
0 892 698 010 (0,34 € TTC/mn)
mailto:soa-bosch-conso@bshg.com
Service Pièces Détachées et
Accessoires:
0 892 698 009 (0,34 € TTC/mn)
www.bosch-home.fr

GB Great Britain

BSH Home Appliances Ltd.
Grand Union House
Old Wolverton Road
Wolverton
Milton Keynes MK12 5PT
To arrange an engineer visit, to
order spare parts and accessories
or for product advice please visit
www.bosch-home.co.uk
or call
Tel.: 0344 892 8979*

*Calls are charged at the basic rate, please
check with your telephone service provider
for exact charges

GR Greece, Ελλάδα

BSH Ikiakes Siskeves A.B.E.
Central Branch Service
17 km E.O. Athinon-Lamias &
Potamou 20
14564 Kifisia
Πανελλήνιο τηλέφωνο: 181 82
(Αστική χρέωση)
www.bosch-home.gr

HK Hong Kong, 香港

BSH Home Appliances Limited
Unit 1 & 2, 3rd Floor
North Block, Skyway House
3 Sham Mong Road
Tai Kok Tsui, Kowloon
Hong Kong
Tel.: 2565 6151
Fax: 2565 6681
mailto:bosch.hk.service@bshg.com
www.bosch-home.cn

HR Hrvatska, Croatia

BSH kućni uređaji d.o.o.
Kneza Branimira 22
10000 Zagreb
Tel.: 01 640 36 09
Fax: 01 640 36 03
mailto:informacije.servis-hr@
bshg.com
www.bosch-home.com/hr

HU Magyarország, Hungary

BSH Háztartási Készülék
Kereskedelmi Kft.
Háztartási gépek márkaszervize
Királyhágó tér 8-9
1126 Budapest
Hibabejelentés
Tel.: +361 489 5461
Fax: +361 201 8786
mailto:hibabejelentes@bsh.hu
Alkatrészrendelés
Tel.: +361 489 5463
Fax: +361 201 8786
mailto:alkatrészrendeles@bsh.hu
www.bosch-home.com/hu

IE Republic of Ireland

BSH Home Appliances Ltd.
Unit F4, Ballymount Drive
Ballymount Industrial Estate
Walkinstown
Dublin 12
Service Requests,
Spares and Accessories
Tel.: 01450 2655*
Fax: 01450 2520
www.bosch-home.co.uk
*0.03 € per minute at peak.
Off peak 0.0088 € per minute

IL Israel, ישראל

C/S/B Home Appliance Ltd.
Ullei Building
2, Hamelacha St.
Industrial Park North
71293 Lod
Tel.: 08 9777 222
Fax: 08 9777 245
mailto:csb-serv@zahav.net.il
www.bosch-home.co.il

IN India, Bhārat, भारत

BSH Household Appliances
Mfg. Pvt. Ltd.
Arena House, 2nd Floor, Main Bldg,
Plot No. 103, Road No. 12, MIDC,
Andheri East
Mumbai 400 093
www.bosch-home.com/in

IS Iceland

Smith & Norland hf.
Noatuni 4
105 Reykjavik
Tel.: 0520 3000
Fax: 0520 4111
www.sminor.is

IT Italia, Italy

BSH Elettrodomestici S.p.A.
Via. M. Nizzoli 1
20147 Milano (MI)
Numero verde 800 829 120
mailto:info@bosch-elettrodomestici.it
www.bosch-home.com/it

KZ Kazakhstan, Қазақстан

IP Turebekov Yerzhan
Nurmanovich
Jangeldina str. 15
Shimkent 160018
Tel.: 0252 31 00 06
mailto:evrika_kz@mail.ru

LB Lebanon, لبنان

Tehehi, Hana & Co.
Boulevard Dora 4043 Beyrouth
P.O. Box 90449
Jdeideh 1202 2040
Tel.: 01 255 211
mailto:Info@Tehehi-Hana.com

LT Lietuva, Lithuania

Senuku prekybos centras UAB
Jonavos g. 62
44192 Kaunas
Tel.: 0372 12146
Fax: 0372 12165
www.senukai.lt

LU Luxembourg

BSH électroménagers S.A.
13-15 ZI Breedeweues
1259 Senningerberg
Tel.: 26349 300
Fax: 26349 315
mailto:lux-service.electromenager@
bshg.com
www.bosch-home.com/lu

LV Latvija, Latvia

General Serviss Limited
Bullu street 70c
1067 Riga
Tel.: 07 42 41 37
mailto:bt@olimpeks.lv

Elkor Serviss
Brivibas gatve 201
1039 Riga
Tel.: 067 0705 20; -36
mailto:domoservice@elkor.lv
www.servisacentrs.lv

MD Moldova

S.R.L. "Rialto-Studio"
ул. Щуцева 98
2012 Кишинев
тел./факс: 022 23 81 80
mailto:bosch-md@mail.ru

ME Crna Gora, Montenegro

Elektronika komerc
Ul. Slobode 17
84000 Bijelo Polje
Tel./Fax: 050 432 575
Mobil: 069 324 812
mailto:ekobosch.servis@
t-com.me

MK Macedonia, Македонија

GORENEC
Jane Sandanski 69 lok.3
1000 Skopje
Tel.: 022 454 600
Mobil: 070 697 463
mailto:gore nec@yahoo.com

MT Malta

Oxford House Ltd.
Notabile Road
Mriehel BKR 14
Tel.: 021 442 334
Fax: 021 488 656
www.oxfordhouse.com.mt

MV Raajjeyge Jumhooriyyaa, Maldives

Lintel Investments
Ma. Maadheli, Majeedhee Magu
Malé
Tel.: 0331 0742
mailto:mohamed.zuhuree@
lintel.com.mv

NL Nederland, Netherlands

BSH Huishoudapparaten B.V.
Taurusavenue 36
2132 LS Hoofddorp
Storingsmelding:
Tel.: 088 424 4010
Fax: 088 424 4845
mailto:bosch-contactcenter@
bshg.com

Onderdelenverkoop:
Tel.: 088 424 4010
Fax: 088 424 4801
mailto:bosch-onderdelen@bshg.com
www.bosch-home.nl

NO Norge, Norway

BSH Husholdningsapparater A/S
Grensevingen 9
0661 Oslo
Tel.: 22 66 06 00
Fax: 22 66 05 50
mailto:Bosch-Service-NO@
bshg.com
www.bosch-home.no

NZ New Zealand

BSH Home Appliances Ltd.
Unit F 2, 4 Orbit Drive
Mairangi Bay
Auckland 0632
Tel.: 09 477 0492
Fax: 09 477 2647
mailto:bshnz-cs@bshg.com
www.bosch-home.co.nz

PL Polska, Poland

BSH Sprzęt Gospodarstwa
Domowego sp. z o.o.
Al. Jerozolimskie 183
02-222 Warszawa
Centrala Serwisu
Tel.: 801 191 534
Fax: 022 572 7709
mailto:Serwis.Fabryczny@bshg.com
www.bosch-home.pl

PT Portugal

BSHP Electrodomésticos Lda.
Rua Alto do Montijo, nº 15
2790-012 Carnaxide
Tel.: 214 250 730
Fax: 214 250 701
mailto:bosch.electrodomesticos.pt@
bshg.com
www.bosch-home.pt

RO România, Romania

BSH Electrocasnice srl.
Sos. Bucuresti-Ploiesti,
nr. 19-21, sect.1
13682 Bucuresti
Tel.: 021 203 9748
Fax: 021 203 9733
mailto:service.romania@bshg.com
www.bosch-home.ro

RU Russia, Россия

ООО "БСХ Бытовая техника"
Сервис от производителя
Малая Калужская 19/1
119071 Москва
тел.: 495 737 2961
mailto:mok-kdhl@bshg.com
www.bosch-home.com

SA Kingdom Saudi Arabia,

المملكة العربية السعودية
Abdul Latif Jameel Electronics
and Airconditioning Co. Ltd.
BOSCH Service centre,
Kilo 5 Old Makkah Road
(Next to Toyota), Jamiah Dist.
P.O.Box 7997
Jeddah 21472
Tel.: 800 244 0043
mailto:kunnumalsp@alj.com
www.aljelectronics.com.sa

SE Sverige, Sweden

BSH Hushållsapparater AB
Landsvägen 32
169 29 Solna
Tel.: 0771 11 22 77 local rate
mailto:Bosch-Service-SE@
bshg.com
www.bosch-home.se

SG Singapore, 新加坡

BSH Home Appliances Pte. Ltd.
TECHPLACE 1 and
Mo Kio Avenue 10
Block 4012 #01-01
569628 Singapore
Tel.: 6751 5000
Fax: 6751 5005
mailto:bshsgp.service@bshg.com
www.bosch-home.com.sg

SI Slovenija, Slovenia

BSH Hišni aparati d.o.o.
Litostrajska 48
1000 Ljubljana
Tel.: 01 583 07 01
Fax: 01 583 08 89
mailto:informacije.servis@
bshg.com
www.bosch-home.com/si

SK Slovensko, Slovakia

BSH domácí spotřebiče s.r.o.
Organizačná zložka Bratislava
Galvaniho 17/C
821 04 Bratislava
Tel.: 02 44 45 20 41
mailto:opravy@bshg.com
www.bosch-home.com/sk

TR Türkiye, Turkey

BSH Ev Aletleri Sanayi
ve Ticaret A.S.
Fatih Sultan Mehmet Mahallesi
Balkan Caddesi No: 51
34771 Ümraniye, İstanbul
Tel.: 0 216 444 6333*
Fax: 0 216 528 9188
mailto:careline.turkey@bshg.com
www.bosch-home.com/tr
*Çağrı merkezini sabit hatlardan aramanın
bedelli şehir içi ücretlendirme, Cep
telefonlarından ise kullanımların tarifeye göre
değişkenlik göstermektedir

TW Taiwan, 台灣

Achelis Taiwan Co. Ltd.
4th floor, No. 112 Sec 1
Chung Hsiao E Road
Taipei ROC 100
Tel.: 02 2321 6222
mailto:Bosch@achelis.com.tw

UA Ukraine, Україна

ТОВ "БСХ Побутова Техніка"
тел.: 044 490 2095
mailto:bsh-service.ua@bshg.com
www.bosch-home.com.ua

XK Kosovo

NTP GAMA
Rruga Mag Prishtine-Ferizaj
70000 Ferizaj
Tel.: 0290 321 434
mailto:a_service@
gama-electronics.com

XS Srbija, Serbia

BSH Kućni aparati d.o.o.
Milutina Milankovića 11^a
11070 Novi Beograd
Tel.: 011 205 23 97
Fax: 011 205 23 89
mailto:informacije.servis-sr@
bshg.com
www.bosch-home.rs

ZA South Africa

BSH Home Appliances (Pty) Ltd.
15th Road Randjespark
Private Bag X36, Randjespark
1685 Midrand – Johannesburg
Tel.: 086 002 6724
Fax: 086 617 1780
mailto:applianceserviceza@
bshg.com
www.bosch-home.com/za

 Beratung und Reparaturauftrag bei Störungen

D 0911 70 440 040

A 0810 550 511

CH 0848 840 040

Die Kontaktdaten aller Länder finden Sie im beiliegenden Kundendienst-Verzeichnis.

Robert Bosch Hausgeräte GmbH

Carl-Wery-Straße 34

81739 München, GERMANY

www.bosch-home.com



8001015244

950506

A

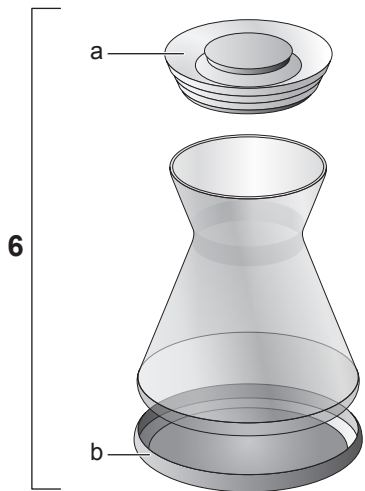
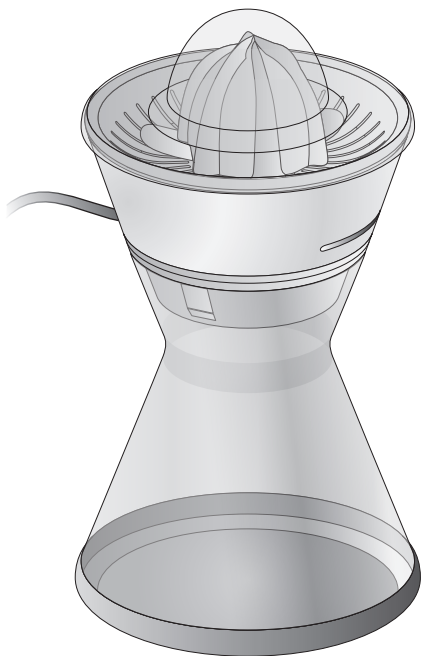
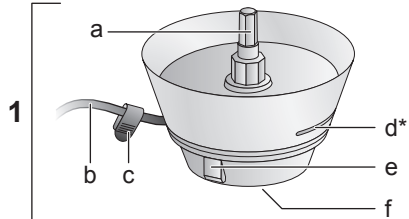
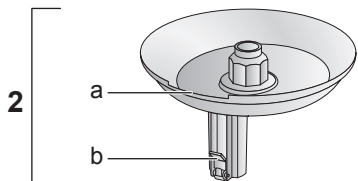
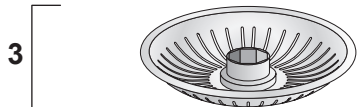
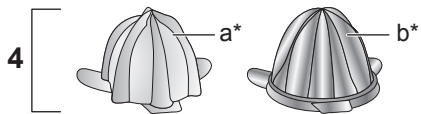
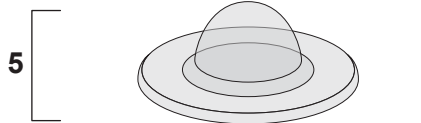

7





Register your new Bosch now:
www.bosch-home.com/welcome

MCPT...

BOSCH

de Gebrauchsanleitung	es Bruckanweisung	tr Kullanım Kılavuzu
en instruction manual	fr Bruckanweisung	it Istruzioni d'uso
pt Manual de instruções	nl Gebruiksaanwijzing	uk Інструкція з експлуатації
ru Инструкция по эксплуатации	de Gebrauchsanweisung	sv Instruktions manual
cs Bruckanweisung	pl Instrukcja obsługi	no Bruksanvisning
el Οδηγός χρήσης	hu Használati útmutató	ro Instrucțiunile de utilizare

B

				
MCP72GPWGB	✓	—	✓	—

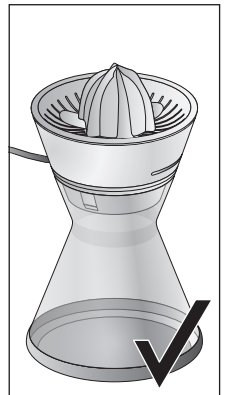
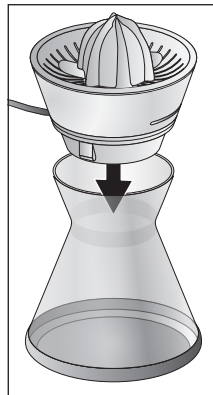
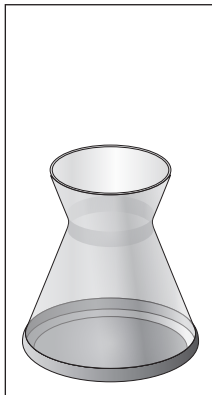
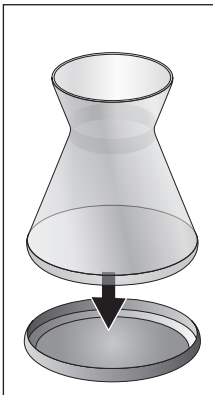
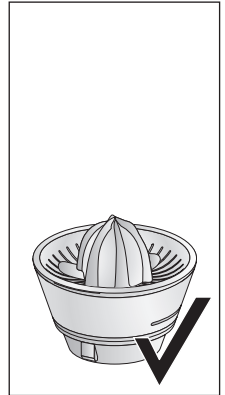
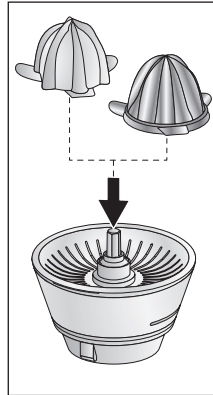
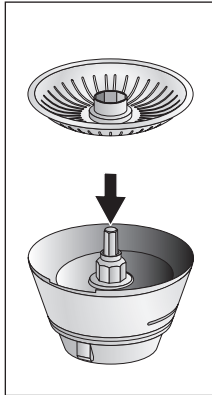
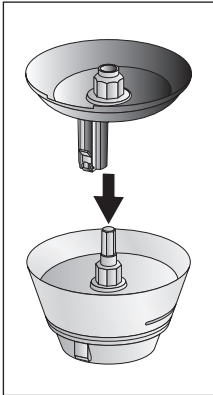
C

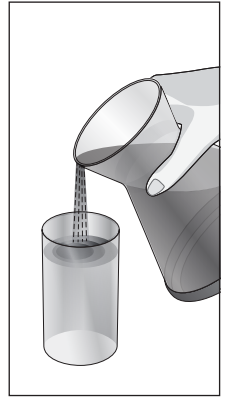
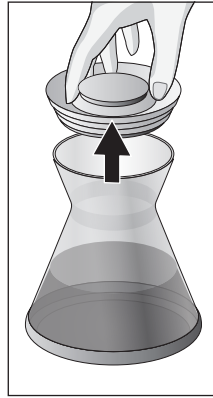
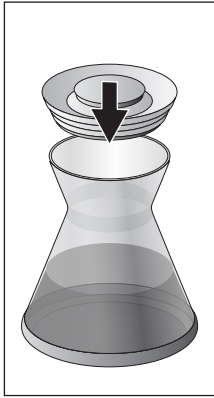
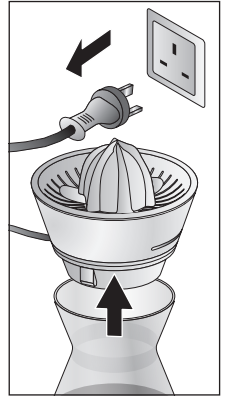
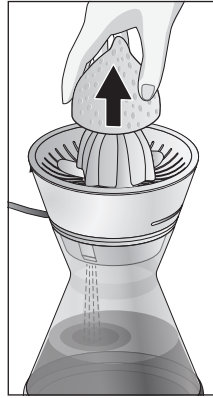
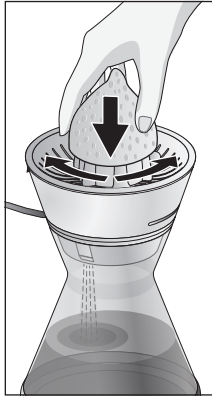
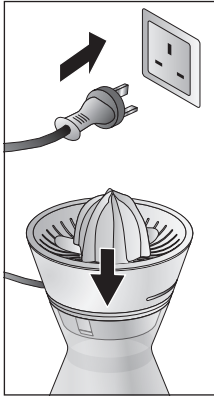
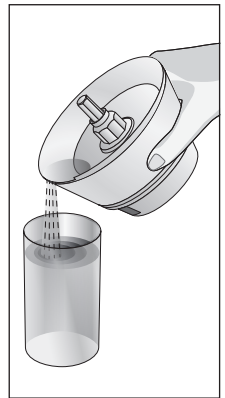
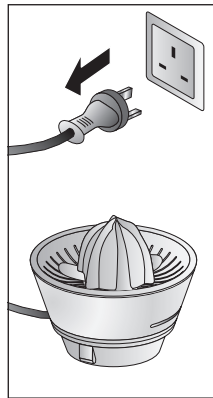
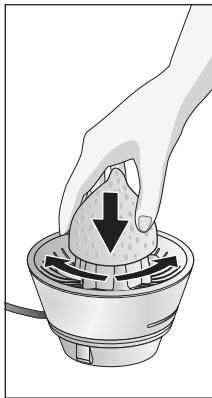
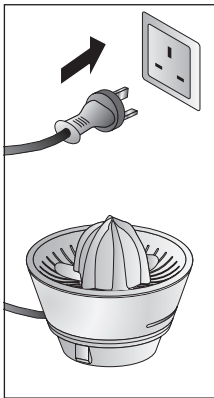
D**E**

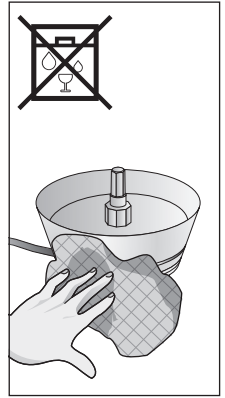
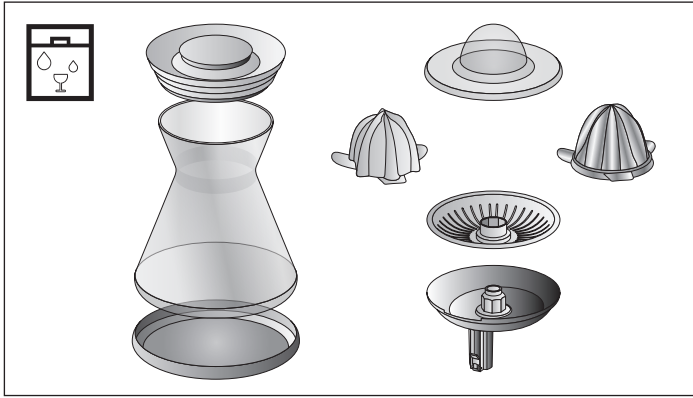
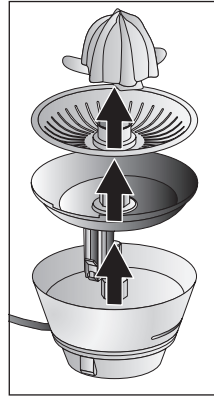
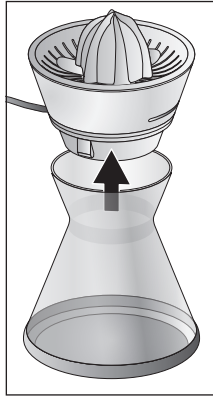
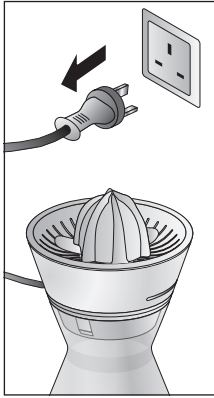
F**G**