

# SIEMENS

Istruzioni per l'uso e l'installazione

it



# Indice

<b>La lavabiancheria Siemens</b> .....	<b>4</b>	Sicurezza bambini / blocco dell'apparecchio .....	30
<b>Smaltimento dell'imballaggio</b> ....	<b>4</b>	Ripristinare le impostazioni base .	32
Smaltimento dell'imballaggio ....	4		
Rottamazione dell'apparecchio fuori uso .....	4		
<b>Tutela dell'ambiente / Consigli per il risparmio</b> .....	<b>5</b>	<b>Modificare lo svolgimento del programma</b> .....	<b>33</b>
<b>Istruzioni di sicurezza generali</b> ...	<b>5</b>	Modificare le impostazioni selezionate .....	33
<b>Lo vostra Lavatrice</b> .....	<b>6</b>	Aggiungere oppure estrarre biancheria .....	34
Pannello comandi .....	7	Interrompere il programma .....	34
<b>Al primo lavaggio</b> .....	<b>8</b>	<b>Dopo il lavaggio</b> .....	<b>35</b>
Selezionare la lingua .....	8	Estrarre la biancheria .....	36
Regolare l'orologio .....	9	È stata preselezionata «Escl. centr. fin.» ? .....	36
Preparare la lavabiancheria .....	11	È stata preselezionata «Sicur.bambini: ins.» .....	37
<b>Preparare e suddividere la biancheria</b> .....	<b>13</b>	<b>Memorizzare i programmi desiderati</b>	<b>38</b>
Preparare la biancheria .....	13	<b>Programmi «Vetrina»</b> .....	<b>39</b>
Suddividere la biancheria .....	13	<b>Apertura d'emergenza</b> .....	<b>39</b>
<b>Detersivi e additivi</b> .....	<b>16</b>	<b>Applicazioni speciali</b> .....	<b>40</b>
Dosare il detersivo .....	16	Ammollo .....	40
Introdurre il detersivo/ additivo ...	16	Inamidatura .....	40
<b>Programmi e funzioni</b> .....	<b>17</b>	Tintura .....	40
Programmi .....	17	Decolorazione .....	40
Programmi supplementari .....	19	<b>Pulizia e manutenzione</b> .....	<b>41</b>
Funzioni supplementari – Opzioni	20	Pulire la carrozzeria ed il pannello dei comandi .....	41
Sistemi di controllo e comando ..	21	Cestello di lavaggio .....	41
<b>Lavaggio</b> .....	<b>22</b>	Cassetto detersivo .....	41
<b>Modificare le impostazioni del programma selezionato</b> .....	<b>25</b>	Pompa di scarico dell'acqua di lavaggio .....	42
Guida rapida .....	25	Filtro nel raccordo di carico acqua	43
Guida .....	26	Decalcificare la lavabiancheria ...	43
Temperatura di lavaggio .....	26		
Velocità di centrifugazione .....	27	<b>Che fare se ...</b> .....	<b>44</b>
Opzioni .....	27	Messaggi di errore .....	48
Impostare l'ora di fine programma – «Partenza ritardata» .....	28	<b>Valori di consumo</b> .....	<b>49</b>
<b>Modificare le impostazioni base</b> ..	<b>29</b>	<b>Servizio assistenza clienti</b> .....	<b>50</b>
Ora .....	29		
Segnale acustico .....	29		

<b>Installazione, allacciamento e trasporto</b> .....	<b>51</b>
Istruzioni di sicurezza .....	51
Dotazione .....	52
Dimensioni .....	53
Superficie di appoggio .....	53
Fermi di trasporto .....	54

Lunghezze dei raccordi flessibili e del cavo .....	55
Allacciamento idraulico .....	55
Mettere in piano l'apparecchio ..	57
Allacciamento elettrico .....	57
Trasporto .....	58
Garanzia «Aqua-Stop» .....	59

---

# La lavabiancheria Siemens

Con l'acquisto della nuova lavabiancheria Siemens avete scelto un elettrodomestico moderno, di alta qualità.

La vostra lavabiancheria si distingue grazie ad un ridotto consumo di energia, acqua e detersivo.

Ogni lavabiancheria, che esce dalla nostra fabbrica, viene controllata scrupolosamente nel funzionamento e nella sua integrità. In caso di domande, specialmente a proposito dell'installazione e dell'allacciamento della lavabiancheria, il nostro servizio assistenza clienti è volentieri a vostra disposizione.

Leggete questo libretto d'istruzioni per l'uso e l'installazione e tutte le informazioni accluse alla lavabiancheria ed agire conseguentemente.

Queste istruzioni per l'uso e l'installazione descrivono diversi modelli, che differiscono nella diversa possibilità di scelta delle velocità di centrifugazione.

Conservate tutta la documentazione per la successiva consultazione o per eventuali successivi proprietari.

---

## Smaltimento dell'imballaggio

### Smaltimento dell'imballaggio

L'imballaggio ha protetto l'apparecchio nuovo sino al vostro destino. Tutti i materiali d'imballaggio impiegati sono ecologici e riciclabili. Si prega di collaborare smaltendo l'imballaggio in modo ecologico.

Il vostro rivenditore o la vostra amministrazione comunale forniscono informazioni sulle attuali possibilità di smaltimento.

#### **⚠ Pericolo di soffocamento!**

Non permettete che i bambini giochino con l'imballaggio e le sue parti. Pericolo di soffocamento a causa di fogli di plastica e scatole di cartone.

### Rottamazione dell'apparecchio fuori uso

Gli apparecchi fuori uso non sono rifiuti senza valore!

Attraverso lo smaltimento ecologico si possono recuperare materie prime pregiate.

#### **⚠ Pericolo!**

Estrarre dalla presa la spina di alimentazione degli apparecchi dismessi. Troncare il cavo di alimentazione e rimuovere cavo e spina.

Distuggere la serratura dell'oblò di carico. Impedire così che i bambini possano imprigionarsi e rischiare la vita.

---

# Tutela dell'ambiente / Consigli per il risparmio

Questa lavabiancheria è economica nel consumo di acqua, energia e detersivo. Con ciò viene tutelato l'ambiente ed il vostro bilancio familiare.

Trovate a pagina 49 i dati di consumo di questo apparecchio.

Per lavare economizzando e rispettando l'ambiente:

- ❑ Sfruttare il carico massimo. Fare attenzione alle indicazioni del sensore di carico. Caricare la lavabiancheria preferibilmente solo fino ad un'indicazione del 100%.
- ❑ Rinunciare al prelavaggio per la biancheria poco o normalmente sporca.
- ❑ Dosare il detersivo in base al grado di sporco, alla quantità di biancheria ed alla durezza dell'acqua. Osservare le istruzioni per il dosaggio del produttore del detersivo.
- ❑ Se la biancheria successivamente verrà asciugata nell'asciugabiancheria, selezionare la velocità di centrifugazione secondo le istruzioni del produttore dell'asciugabiancheria.

---

## Istruzioni di sicurezza generali

La vostra lavabiancheria è destinata

- all'uso esclusivamente domestico,
- al lavaggio di tessuti lavabili in acqua e detersivo in lavatrice,
- al funzionamento con acqua potabile fredda e detersivi e prodotti per il trattamento dei tessuti normalmente in commercio, che siano idonei per l'impiego in lavatrice.

Non lasciare nei pressi dell'apparecchio bambini senza sorveglianza.

Tenere gli animali domestici lontano dall'apparecchio.

Non estrarre/inserire nella presa la spina di alimentazione dell'apparecchio con le mani bagnate.

Non estrarre la spina di alimentazione dalla presa tirandola con il cavo.

Attenzione quando la pompa scarica, l'acqua di lavaggio è molto calda.

Non salire sulla lavabiancheria.

Non usare l'oblò di carico aperto come sostegno.

Tirare il dispositivo di apertura d'emergenza solo quando:

- la lavabiancheria è spenta,
- il cestello è fermo e
- l'acqua è stata scaricata.

# Lo vostra Lavatrice

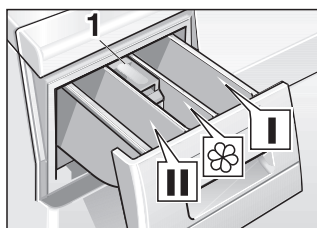

## Introdurre il detersivo/prodotto per il trattamento

Scomparto I:  
detersivo per prelavaggio  
o appretto.

Scomparto II:  
detersivo per lavaggio, anticalcare,  
ammorbidente, candeggiante  
o sale smacchiatore.

Scomparto ☼:  
Prodotto per il trattamento di  
tessuti, per es. ammorbidente  
o appretto (riempire massimo fino  
al bordo inferiore dell'inserto 1).

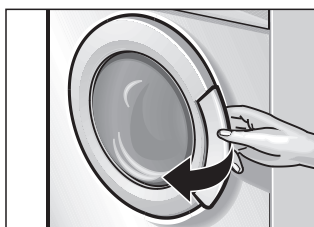
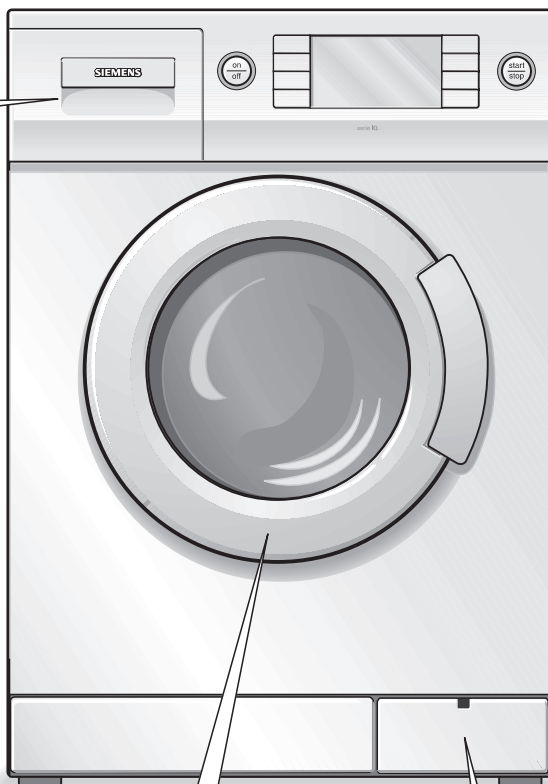

Aprire l'oblò di carico...



e chiudere

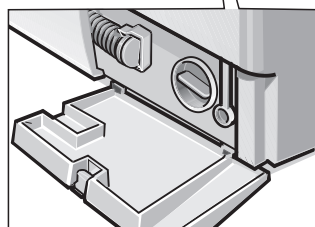

Sportello di servizio

# Pannello comandi

## Display

Indica le regolazioni da effettuare o selezionare e lo svolgimento del programma.

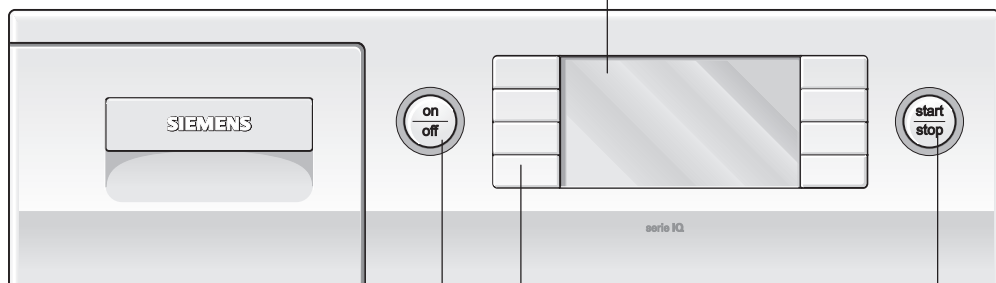

### Pulsante «on/off» con anello luminoso

Per accendere e spegnere la lavabiancheria.

### Pulsanti sui lati del display

Per selezionare i programmi e le funzioni supplementari e per modificare le regolazioni.

### Pulsante «start/stop» con anello luminoso

Per avviare o interrompere il ciclo di lavaggio (il programma deve essere stato selezionato).

# Al primo lavaggio

## Attenzione

La lavabiancheria deve essere installata ed allacciata con la dovuta competenza, vedi pagina 51 e seguenti.

## Selezionare la lingua

Quando accendete la lavabiancheria la prima volta, nel display appare l'invito a selezionare la lingua, nella quale devono essere visualizzati i testi. L'impostazione della lingua si conserva.

- Premere il pulsante «on/off». L'anello luminoso «on/off» si accende.

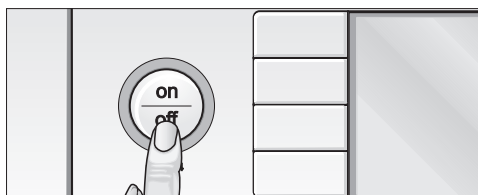

Nel display appare la scelta della lingua.

- Premendo i pulsanti «...» e «<...» vengono visualizzate le altre lingue disponibili.

- Selezionare la lingua desiderata, per es. premere il pulsante «Italiano».

- È possibile modificare una lingua già selezionata, azzerando le impostazioni base (opzione 2), cfr. pagina 32.

Nel display appare la prima pagina del programma.



## Regolare l'orologio

	Cotone/Color.	Memoria 1	
	Sintetici	Memoria 2	
	Delicati	Memoria 3	
	Lana 	Avanti	

	Annulla	Cotone/Color.	
		Opzioni	
	60°C	Regolare orologio	
	1000 		

	Indietro	Ora	
	+ Ore	Minuti +	
		00:00	
	- Ore	Minuti -	
	Ora solare		

	Indietro	Ora	
	+ Ore	Minuti +	
		01:00	
	- Ore	Minuti -	
	Ora legale		

Per potere utilizzare tutte le funzioni della lavabiancheria consigliamo di regolare l'ora prima del primo lavaggio.

Selezionare un programma qualsiasi, per es. premere il pulsante «Cotone/Color.».  
L'anello luminoso «start/stop» lampeggia.

**i** Per potere regolare l'ora, l'oblò di carico deve essere chiuso.

Premere il pulsante «Regolare orologio».

Se necessario, premere il pulsante «Ora solare», per cambiare dall'ora solare all'ora legale.

**i** Premere il pulsante «Ora legale», per cambiare di nuovo all'ora solare.

Regolare l'indicazione dell'ora con i pulsanti «+ Ore» oppure «Ore -», per es. premere il pulsante «+ Ore».

**i** Il pulsante «+ Ore» sposta l'ora in avanti, il pulsante «Ore -» sposta l'ora indietro.

Premendo più a lungo il pulsante «+ Ore» oppure «Ore -» l'ora si sposta più rapidamente in avanti oppure indietro.

	Indietro	Ora	
	+ Ore	13:00	Minuti +
	- Ore		Minuti -
	Ora legale		

Regolare l'indicazione dei minuti con i pulsanti «Minuti +» oppure «Minuti -», per es. premere il pulsante «Minuti +».

**i** Il pulsante «Minuti +» sposta i minuti in avanti, il pulsante «Minuti -» sposta i minuti indietro.

Premendo più a lungo il pulsante «Minuti +» oppure «Minuti -» i minuti si spostano più rapidamente in avanti oppure indietro.

Se l'orologio è regolato:

Premere il pulsante «Indietro».

	Indietro	Ora	
	+ Ore	13:30	Minuti +
	- Ore		Minuti -
	Ora legale		

Premere il pulsante «Annulla».

	Annulla	Cotone/Color.	
		Opzioni	
	60°C	Ora 13:30	
	1000 ☺	Fine alle 14:49	

**i** Nel display appare la prima pagina del programma.

	Cotone/Color.	Memoria 1	
	Sintetici	Memoria 2	
	Delicati	Memoria 3	
	Lana 🐑	Avanti	

## Preparare la lavabiancheria

Prima di lasciare la fabbrica, la lavabiancheria è stata controllata. Per eliminare possibili residui dell'acqua di prova, eseguire un primo lavaggio senza biancheria.

- Non introdurre biancheria.
- Chiudere l'oblò di carico.
- Aprire il rubinetto dell'acqua.
- Estrarre il cassetto detersivo fino all'arresto.
- Versare ca. 1 litro di acqua nello scomparto **II** del cassetto detersivo.
- Introdurre circa ¼ di misurino di detersivo nello scomparto **II**.
- i** Non usare detersivo per lana o per capi delicati (formazione di schiuma).
- Chiudere il cassetto detersivo.
- Premere il pulsante «Cotone/Color.». L'anello luminoso «start/stop» lampeggia.
- Premere più volte il pulsante «60 °C» finché nel display non appare «90 °C».

	<b>Cotone/Color.</b>	<b>Memoria 1</b>	
	<b>Sintetici</b>	<b>Memoria 2</b>	
	<b>Delicati</b>	<b>Memoria 3</b>	
	<b>Lana</b> 	<b>Avanti</b>	

	<b>Annulla</b>	<b>Cotone/Color.</b>	
		<b>Opzioni</b>	
	<b>60°C</b>	<b>Ora 13:30</b>	
	<b>1000</b> 	<b>Fine alle 14:49</b>	

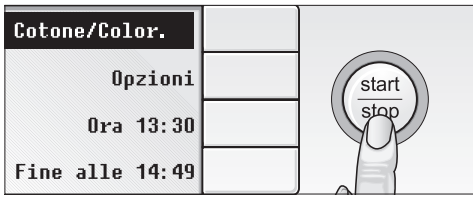

- Premere il pulsante «start/stop». L'anello luminoso «start/stop» lampeggia. Il programma inizia.



- i** Nel display appaiono i singoli passi di svolgimento del programma, per es. «Lavaggio».

### Alla fine del programma

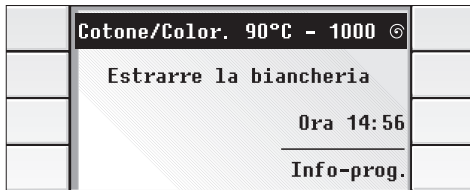

Display: «Estrarre la biancheria».

- Premere il pulsante «on/off».
- Aprire l'oblò di carico.
- i** Lasciare aperto l'oblò di carico, affinché il vano interno della lavabiancheria possa asciugarsi.

# Preparare e suddividere la biancheria

## Preparare la biancheria

### Attenzione

I corpi estranei (per es. monete, fermagli per carta, spilli, chiodi) possono danneggiare gli indumenti o i componenti della lavabiancheria.



- Vuotare le tasche degli indumenti.
- Spazzolare la sabbia da tasche e risvolti.
- Chiudere le chiusure lampo, abbottonare le federe.
- Staccare le rotelline dalle tende oppure avvolgerle in una rete/sacchetto.
- Lavare in una rete/federa:
  - la biancheria delicata, per es. calzamaglie delicate, tende,
  - i piccoli capi di biancheria, per es. calzini o fazzoletti,
  - i reggiseni con rinforzi (durante il lavaggio i rinforzi si possono staccare e provocare danni).
- Rovesciare i pantaloni, maglieria e tessuti a maglia, per es. capi di tricot, T-Shirt o felpe.

## Suddividere la biancheria

### Attenzione

La biancheria si può macchiare. Non lavare i capi colorati nuovi insieme con altra biancheria.

### A seconda del colore

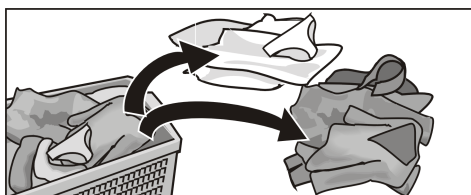

La biancheria può macchiarsi o non diventare ben pulita. Lavare separatamente i capi bianchi e colorati. Lavare insieme biancheria con lo stesso grado di sporco.

### e dei gradi di sporco

#### sporco leggero

Non si notano sporco e macchie. La biancheria ha eventualmente assunto odore del corpo.

- Abbigliamento leggero estivo e sportivo indossato poche ore.
- T-shirt, camicie, grembiuli indossati al massimo un giorno.
- Biancheria da letto, asciugamani per ospiti utilizzati un solo giorno.

### **sporco normale**

Sporco e/o macchie leggere.

- T-shirt, camicie, grembiuli indossati più volte.
- Mutande, slip indossati un giorno.
- Strofinacci per stoviglie, asciugamani, biancheria da letto usati per una settimana.
- Tende (senza odore di fumo) usate per 6 mesi.

### **sporco intenso**

Sporco e/o macchie evidenti.

- Asciugamani da cucina usati per una settimana.
- Tovaglioli di stoffa.
- Bavaglino per bambino.
- Indumenti per bambino o tute da calcio in tricot-sporchi di erba e terra.
- Indumenti da lavoro, come tute da meccanico, indumenti da fornaio e macellaio.

### **macchie tipiche**

- Grasso cutaneo, grassi/oli alimentari, sughi, olio minerale, cere (contenenti grasso/olio).
- Tè, caffè, vino rosso, frutta, verdura (candeggiabili).
- Sangue, uovo, latte, amido (contenenti albumina/carboidrati).
- Fuliggine, terra, sabbia (pigmenti), indumenti da tennis sporchi di terra rossa.

### **Rimuovere le macchie**

Le macchie dovrebbero essere rimosse e trattate preliminarmente al più presto possibile, finché sono fresche.

Tamponare prima con acqua e sapone. Non strofinare.

Infine lavare i capi con un programma adatto.

Le macchie resistenti e asciutte spesso scompaiono solo dopo ripetuti lavaggi.

**Suddividere la biancheria secondo i simboli di trattamento sulle etichette dei capi**

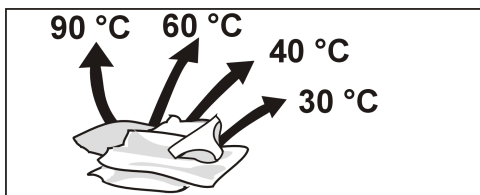

Lavare solo biancheria con i seguenti simboli di trattamento:



Energico 95 °C, 90 °C



Colorata 60 °C, 40 °C, 30 °C



Sintetici 60 °C, 40 °C, 30 °C



Delicati 40 °C, 30 °C



Seta e lana lavabili a mano ed in lavabiancheria, Fred, 40 °C, 30 °C

Non lavare nella lavabiancheria la biancheria contrassegnata con il seguente simbolo di trattamento:



# Detersivi e additivi

## Dosare il detersivo

### ⚠ Pericolo d'intossicazione!

Conservare i detersivi e gli additivi fuori della portata dei bambini.

Dosare il detersivo in riferimento a:

- durezza dell'acqua.  
Per conoscere la durezza dell'acqua rivolgersi alla propria azienda di distribuzione dell'acqua;
- istruzioni del produttore del detersivo.
- quantità di biancheria.  
Dipendentemente dal programma di lavaggio scelto e dal carico, nel display durante l'introduzione della biancheria nel cestello di lavaggio viene indicato il dosaggio di detersivo consigliato.
- grado di sporco.  
Indicazioni sul grado di sporco sono riportate a pagina 13 e seguenti.
- i** Il dosaggio corretto salvaguarda l'ambiente e fornisce un buon risultato di lavaggio.

Introdurre il detersivo liquido negli appositi dosatori.

### Detersivo insufficiente:

la biancheria non si lava e con il tempo diventa grigia e dura.

Sulla biancheria possono comparire macchie grigio-brune puntiformi (punti grassi). Gli elementi riscaldanti s'incrostano.

### Troppo detersivo:

inquinamento ambientale, forte formazione di schiuma, scarsa meccanica di avaggio, cattivo risultato di lavaggio e risciacquo.

## Introdurre il detersivo/ additivo

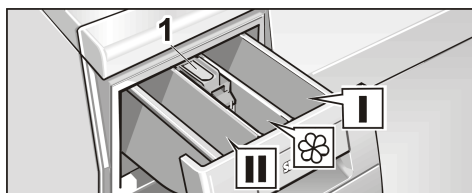

Scomparto I  
detersivo per prelavaggio o appretto.

Scomparto II  
detersivo per lavaggio, anticalcare, detersivo per ammollo, candeggiante o sale smacchiatore.

Scomparto   
prodotto di trattamento, per es. ammorbidente o appretto (riempire al massimo fino al bordo inferiore dell'inserto **1**).

**i** Diluire con poc'acqua l'ammorbidente o l'appretto concentrati, prima d'introdurli (s'impedisce l'otturazione dello sfioratore).

- Estrarre il cassetto detersivo fino all'arresto.
- Introdurre il detersivo e/o l'additivo.
- Chiudere il cassetto detersivo.

---

# Programmi e funzioni

## Programmi

Si descrivono di seguito i programmi, disponibili in questa lavabiancheria.

### Colorata

**Fred, 30, 40, 50, 60, 70 °C**

**Nel display:**

**«Cotone/Color.» oppure «Cot.»**

Per tessuti resistenti all'usura, per es. cotone o lino.

Funzioni supplementari possibili:

Prelavaggio, Macchie, Super-risciacquo, Senza centrifuga finale, Stirofacile

Carico massimo: 5,5 kg

Massima velocità di centrifugazione.

### Energico

**80, 90 °C**

**Nel display:**

**«Cotone/Color.» oppure «Cot.»**

Programma ad alto consumo di energia elettrica per tessuti resistenti alla bollitura, per es. di cotone o lino.

Funzioni supplementari possibili:

Prelavaggio, Macchie, Super-risciacquo, Senza centrifuga finale, Stirofacile

Carico massimo: 5,5 kg

Massima velocità di centrifugazione.

Per proteggere i raccordi dello scarico, l'acqua bollente di lavaggio, prima di essere scaricata, viene miscelata con acqua fredda e così raffreddata.

### Sintetici

**Fred, 30, 40, 50, 60 °C**

**Nel display:**

**«Sintetici» oppure «Sint.»**

Per tessuti normali peres. di cotone, lino, sintetici o misti.

Funzioni supplementari possibili:

Prelavaggio, Macchie, Super-risciacquo, Senza centrifuga finale, Stirofacile

Carico massimo: 3,0 kg

Velocità di centrifugazione ridotta.

### Delicata

**Fred, 30, 40 °C**

**Nel display:**

**«Delicati» oppure «Del.»**

Per tessuti delicati, lavabili, per es. raso, sintetici o misti.

Funzioni supplementari possibili:

Prelavaggio, Macchie, Super-risciacquo, Senza centrifuga finale, Stirofacile

Carico massimo: 2,0 kg

Velocità di centrifugazione ridotta.

Consigliamo di non lavare i tessuti insieme con altri tessuti meno delicati.

Non vi è centrifugazione tra i cicli di risciacquo.

## Lana

 Fred, 30, 40 °C

**Nel display:**

«Lana»

Per tessuti di lana o misto lana lavabili a mano e in lavatrice, per es. di cascemir, mohair o angora.

Funzioni supplementari possibili:

Macchie, Super-risciacquo, Senza centrifuga finale, Stirofacile

Carico massimo: 2,0 kg

Velocità di centrifugazione ridotta.

## Camicie/Grembiuli

**Fred, 30, 40, 50, 60 °C**

**Nel display:**

«Camicie/Gremb» oppure «Camic»

Per grembiuli e camicie poco sporchi.

Funzioni supplementari possibili:

Macchie, Super-risciacquo, Senza centrifuga finale, Stirofacile

Carico massimo: 2,0 kg

Velocità di centrifugazione più delicata.

## Microfibra Fred, 30, 40 °C

**Nel display:**

«Microfibra» oppure «Micro»

Per tessuti in microfibra o tessuti con un'alta percentuale di microfibre, per es. Goretex o SympaTex.

Funzioni supplementari possibili:

Macchie, Super-risciacquo, Senza centrifuga finale, Stirofacile

Carico massimo: 2,0 kg

Velocità di centrifugazione più delicata.

## Seta

 Fred, 30 °C

**Nel display:**

«Seta»

Per tessuti di seta lavabili a mano ed in lavatrice.

Funzioni supplementari possibili:

Macchie, Super-risciacquo, Senza centrifuga finale, Stirofacile

Carico massimo: 1,0 kg

Velocità di centrifugazione più delicata.

Consigliamo di non lavare i tessuti insieme con altri tessuti meno delicati.

Non vi è centrifugazione tra i cicli di risciacquo.

## Leggero

**Fred, 30, 40 °C**

**Nel display:**

«Leggero» oppure «Legg.»

Per tessuti normali e capi di cotone – si possono lavare insieme capi diversi.

Tempo di lavaggio breve.

Funzioni supplementari possibili:

Macchie, Super-risciacquo, Senza centrifuga finale, Stirofacile

Carico massimo: 3,0 kg

Velocità di centrifugazione ridotta.

## **Color Eco Fred, 30, 40, 50, 60 °C**

### **Nel display:**

**«Color Eco» oppure «Cot.E»**

Programma a risparmio di acqua e di energia per capi colorati con sporco normale o resistente per es. di cotone o lino.

Funzioni supplementari possibili:

Prelavaggio, Macchie, Super-risciacquo, Senza centrifuga finale, Stirofacile

Carico massimo: 5,5 kg

Massima velocità di centrifugazione.

## **Tende, Fred 30, 40 °C**

### **Nel display:**

**«Tende»**

Per tende e capi di tessuto misto.

Funzioni supplementari possibili:

Prelavaggio, Macchie, Super-risciacquo, Senza centrifuga finale, Stirofacile

Carico massimo: 3,0 kg

Velocità di centrifugazione più delicata.

## **Programmi supplementari**

### **Risciacquo**

#### **Nel display:**

**«Risciacquo» oppure «Risc.»**

Ciclo di risciacquo separato con centrifuga finale, per risciacquare tessuti lavati a mano o per inamidare.

Velocità di centrifugazione ridotta.

### **Centrifuga**

#### **Nel display:**

**«Centrifuga» oppure «Centr.»**

Ciclo di centrifugazione per centrifugare biancheria lavata a mano. L'acqua di lavaggio o l'acqua di risciacquo viene scaricata prima della centrifugazione.

Velocità di centrifugazione ridotta.

### **Scarico**

#### **Nel display:**

**«Scarico» oppure «Scar.»**

La pompa scarica l'acqua che si trova nel cestello di lavaggio.

## Funzioni supplementari – Opzioni

### Prelavaggio

#### Nel display:

«Prelav.» oppure 

Funzione ad alto consumo di energia elettrica e di acqua per biancheria molto sporca.

La funzione supplementare «Prelavaggio» può essere selezionata con i programmi «Cotone/Color.», «Sintetici», «Delicati», «Color Eco» e «Tende».

### Macchie

#### Nel display:

«Macchie» oppure 

Prolungando il tempo di lavaggio, si possono rimuovere anche macchie resistenti. Consigliata per biancheria macchiata.

La funzione supplementare «Macchie» può essere selezionata con tutti i programmi.

### Super-risciacquo

#### Nel display:

«Super-risc.» oppure 

Risciacquo supplementare della biancheria.

Il tempo di lavaggio si allunga di conseguenza.

Consigliato in zone con acqua molto dolce.

La funzione supplementare «Super-risc.» può essere selezionata con tutti i programmi.

### Esclusione centrifuga fiale

#### Nel display:

«Escl. centr. fin.» oppure 

La biancheria resta nell'acqua dell'ultimo risciacquo.

Prima di estrarre la biancheria, è necessario terminare il programma con «Centrifuga» oppure «Scarico».

La funzione supplementare «Escl. centr. fin.» può essere selezionata con tutti i programmi.

### Stirofacile

#### Nel display:

«Stirofacile» oppure 

Centrifugazione più delicata con movimento finale del tessuto. Dopo la centrifugazione la biancheria viene mossa nel cestello – le sgualciture si riducono.

Velocità di centrifugazione finale: 800  nel programma «Cotone/Color.» e «Color Eco.».

600  nei programmi «Sintetici», «Delicati», «Lana» e «Leggero».

Rispettare il carico massimo per il rispettivo tipo di tessuto; prelevare la biancheria subito dopo la centrifugazione.

La funzione supplementare «Stirofacile» può essere selezionata con tutti i programmi.

# Sistemi di controllo e comando

## Sensore di carico

Il sensore di carico indica in % il grado di carico, in dipendenza dal programma selezionato e solo con l'oblò di carico aperto. Affinché il sensore di carico possa rilevare l'intera la quantità di biancheria, prima di accendere la lavabiancheria il cestello di lavaggio deve essere vuoto.

Quando il sensore di carico indica 100%, consigliamo di non introdurre altra biancheria.

## Dosaggio del detersivo

Il dosaggio consigliato indica in % una raccomandazione di dosaggio per il detersivo, in funzione del programma selezionato e dal carico rilevato. L'indicazione % è riferita alla raccomandazione del produttore di detersivo.

## Aqua-Sensor

Durante il risciacquo l'Aqua-Sensor controlla il grado di torbidità dell'acqua di risciacquo. In dipendenza dalla torbidità dell'acqua, vengono stabiliti la durata ed il numero dei cicli di risciacquo.

In questo modo, quando si lava biancheria poco sporca, con un adeguato dosaggio di detersivo, si possono risparmiare acqua e tempo.

## Dispositivo di riconoscimento carico

Il dispositivo di riconoscimento del carico adegua il consumo di acqua e di energia elettrica ad ogni programma – sempre in dipendenza dalla quantità di biancheria ed dal tipo di tessuto.

In tal modo, quando si lavano più piccole quantità di biancheria, si riduce il consumo di acqua e di energia elettrica.

Come un contatore interno per acqua, il sensore di flusso rileva la quantità d'acqua caricata e dosa esattamente l'acqua necessaria per la rispettiva quantità di biancheria.

Il sensore progressivo di livello acqua provvede a regolare in ogni programma il corretto livello dell'acqua per lavare la biancheria con tutti i programmi.

## Controllo antisbilanciamento

Il sistema automatico di controllo dello sbilanciamento del cestello provvede, rilanciando la centrifugazione, ad una bilanciata distribuzione della biancheria nel cestello.

In caso di distribuzione irregolare della biancheria, per motivi di sicurezza la velocità di centrifugazione finale viene ridotta.

# Lavaggio

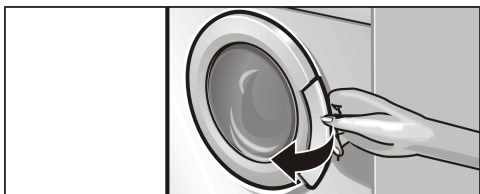

Aprire l'oblò di carico.

**i** Prima di accendere, fare attenzione che il cestello di lavaggio sia vuoto. Solo così la biancheria viene rilevata interamente dal sensore di carico.

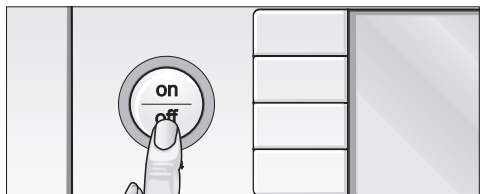

Premere il pulsante «on/off». Nel display appare la prima pagina del programma.

**i** Premendo il pulsante «Avanti» oppure «Indietro», è possibile sfogliare tra le pagine di programma nel display.

Selezionare per es. il programma «Color Eco»

	Cotone/Color.	Memoria 1	
	Sintetici	Memoria 2	
	Delicati	Memoria 3	
	Lana	Avanti	

Premere il pulsante «Avanti».

	Indietro	Leggero	
	Camicie/Grenb	Color Eco	
	Microfibra	Tende	
	Seta	Avanti	

Premere «Color Eco».

	Annulla	Color Eco	
	Carico: max. 5,5 kg		
	Introdurre la biancheria		
	Chiudere l'oblò !		

**i** Nel display appare l'indicazione del carico massimo possibile, in dipendenza dal programma selezionato.

### **⚠ Pericolo di esplosione!**

I capi di biancheria trattati in precedenza con pulitori contenenti solventi, per es. smacchiatori oppure benzina, dopo l'introduzione nella lavabiancheria possono provocare un'esplosione. Sciacquare accuratamente a mano questi capi di biancheria prima d'introdurli nella lavabiancheria.

### **Attenzione**

I corpi estranei nel cestello di lavaggio possono danneggiare la biancheria. Prima d'introdurre la biancheria accertarsi che nel cestello di lavaggio non vi siano corpi estranei.

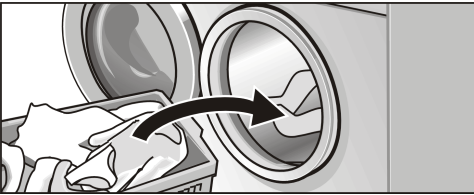

- Disporre la biancheria già suddivisa non piegata, ma sciolta nel cestello di lavaggio. Mescolare capi grandi e piccoli. I capi di grandezza differente si distribuiscono meglio durante la centrifugazione.

- Non superare la quantità massima di carico (100%).

Un eccesso di carico peggiora il risultato di lavaggio e favorisce la formazione di sgualciture.

- Rispettare il dosaggio consigliato per il detersivo. Rispettando il dosaggio consigliato si tutela l'ambiente e si risparmia detersivo.

	<b>Annulla</b>	<b>Color Eco</b>	
	<b>Carico: max. 5,5 kg</b>		
	<b>0</b>	<b>50%</b>	<b>100%</b>
	<b>Dosaggio deters. : 40%</b>		

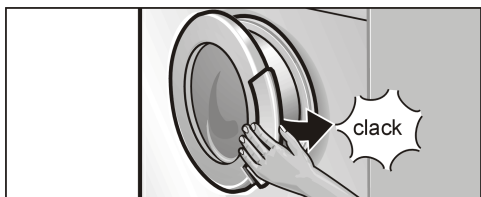

- ❑ Chiudere l'oblò di carico.  
Nessun capo deve restare impigliato tra l'oblò di carico e la guarnizione di gomma.  
L'anello luminoso «start/stop» lampeggia.

	<b>Annulla</b>	<b>Color Eco</b>	
		<b>Opzioni</b>	
	<b>30°C</b>	<b>Ora 13:30</b>	
	<b>1000</b> Ⓞ	<b>Fine alle 14:39</b>	

Nel display appare il programma selezionato per il programma selezionato, per es. per «Color Eco».

- ❑ Se l'orologio non è stato regolato, invece dell'ora appare «Regolare orologio», la fine del programma non viene indicata.

- ❑ Se si desidera, modificare le impostazioni del programma.

- ❑ Premere il pulsante «start/stop».  
L'anello luminoso «start/stop» è acceso.  
Il programma inizia.

- ❑ Nel display appaiono le singole unità dello svolgimento del programma.

<b>Color Eco</b>		
<b>Opzioni</b>		
<b>Ora 13:30</b>		
<b>Fine alle 14:39</b>		

# Modificare le impostazioni del programma selezionato

È possibile adeguare alle proprie esigenze la temperatura di lavaggio e la velocità di centrifugazione, inserire funzioni supplementari o preselezionare l'ora della fine del programma.

Le modifiche eseguite hanno effetto solo sul ciclo di lavaggio, se non ancora avviato.

**i** Nelle memorie «Memoria 1», «Memoria 2» e «Memoria 3» si possono salvare i programmi, che si utilizzano più spesso con regolazioni modificate, cfr. pagina 38.

## Guida rapida

Nella guida rapida è rappresentato sinteticamente il procedimento per modificare le regolazioni di un programma selezionato. La guida rapida è seguita da una descrizione dettagliata delle operazioni di lavoro.

Dopo ogni modifica eseguita è possibile

- modificare un'altra impostazione
- oppure
- avviare il programma con il pulsante «start/stop».

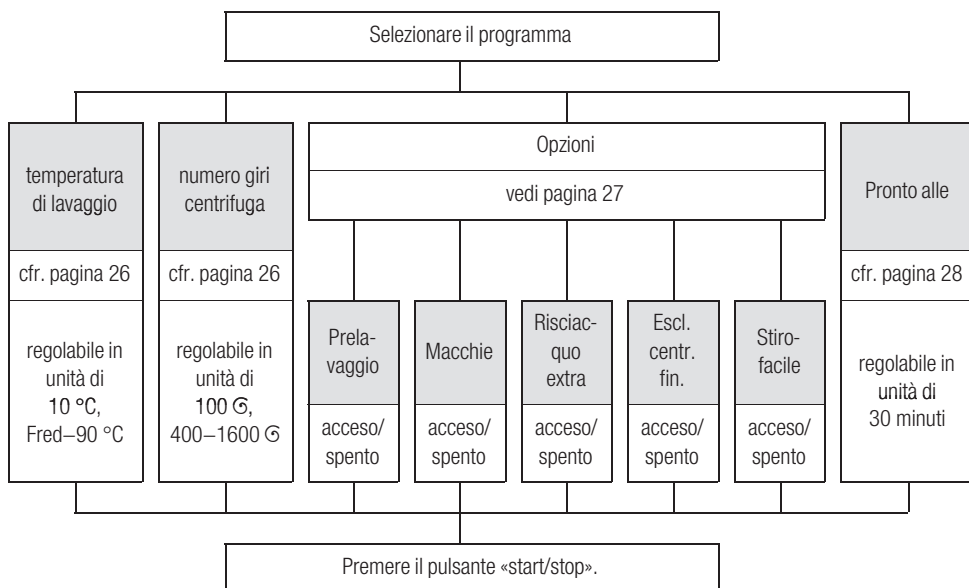



## Velocità di centrifugazione

Annulla	<b>Color Eco</b>	
	<b>Opzioni</b>	
30°C	Ora 13:30	
1000 Ⓞ	Fine alle 14:39	

La velocità di centrifugazione indicata può essere modificata.

La massima velocità di centrifugazione indicata dipende dal programma rispettivamente selezionato.

- Premere più volte il pulsante per la velocità di centrifugazione, finché nel display non viene visualizzata la velocità di centrifugazione desiderata, per es. «1000 Ⓞ».
- i** Premendo più a lungo il pulsante per velocità di centrifugazione, le velocità di centrifugazione selezionabili scorrono velocemente.

## Opzioni

Annulla	<b>Color Eco</b>	
	<b>Opzioni</b>	
30°C	Ora 13:30	
1000 Ⓞ	Fine alle 14:39	

A seconda dei programmi selezionati, si possono aggiungere funzioni supplementari.

Le funzioni supplementari possibili risultano dalle descrizioni dei programmi, a pagina 17 e seguenti.

- Premere il pulsante «Opzioni».

Indietro	<b>Opz.: Cot.E 40°C</b>	
Prelav.	Escl. centr. fin.	
Macchie	Stirofacile	
Super-risc.	Regolazioni	

- Premere il pulsante della/delle funzioni supplementari desiderate, per es. «Stirofacile».

- i** Una funzione supplementare è attivata quando nel display appare il simbolo «di spunta».

Annulla	<b>Color Eco</b>	
		
30°C	Ora 13:30	
1000 Ⓞ	Fine alle 14:39	

- i** Nella descrizione del programma appare il simbolo della funzione supplementare selezionata, per es. «Stirofacile».

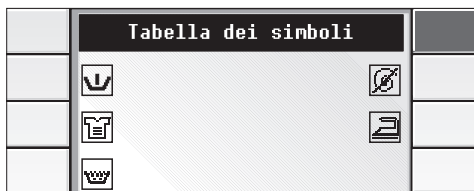

## Impostare l'ora di fine programma – «Partenza ritardata»

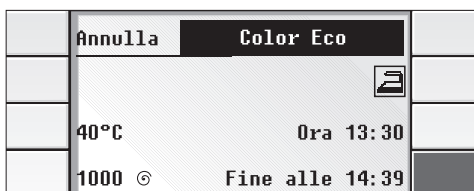

- i** Premere e mantenere premuto il pulsante «Opzioni:...». Si visualizzano così i simboli delle singole funzioni supplementari.

Accertarsi che l'ora sia stata regolata, cfr. pagina 9.

Prima di avviare un programma si può definire l'ora nella quale il ciclo di lavaggio deve terminare.

La preselezione dell'ora di fine del ciclo di lavaggio avviene in unità di 30 minuti.

- i** L'avvio del programma può essere ritardato la massimo di 24 ore.

- Premere il pulsante «Fine alle:...», finché non viene indicata l'ora nella quale il ciclo di lavaggio deve terminare.

- i** La fine programma selezionata viene adeguata automaticamente, se a causa di un maggiore carico, di forte sbilanciamento o forte torbidità dell'acqua, è necessario un prolungamento del programma.

Dopo avere premuto il pulsante «start/stop», nel display appare «Partenza ritardata».

# Modificare le impostazioni base

Dopo ogni selezione di un programma si possono variare le impostazioni base Segnale acustico, Sicurezza bambini e Ora. Le modifiche eseguite restano attive fino a nuova modifica.

Dopo ogni modifica si può

- immettere un'altra impostazione base oppure
- ritornare al programma con i pulsanti «Indietro» e «Annulla».

È possibile regolare l'ora attuale.

- Premere il pulsante «Ora...:».
- Regolare l'ora, come descritto sotto «Regolare orologio», cfr. pagina 9.

## Ora

	<b>Annulla</b>	<b>Color Eco</b>	
	<b>Opzioni</b>		
	40°C	Ora 13:32	
	1000	Fine alle 15:30	

## Segnale acustico

Il segnale acustico segnala l'avvio del programma, la fine del programma e l'errore di comando o guasto.

È possibile definire il volume del segnale oppure disattivare il segnale acustico.

- Premere il pulsante «Opzioni».

	<b>Annulla</b>	<b>Color Eco</b>	
	<b>Opzioni</b>		
	40°C	Ora 13:32	
	1000	Fine alle 15:30	

- Premere il pulsante «Regolazioni».

	<b>Indietro</b>	<b>Opz.: Cot.E 40°C</b>	
	Prelav.	Escl. centr. fin.	
	Macchie	Stirofacile	
	Super-risc.	Regolazioni	

Indietro	Regolazioni	
-	Segnale acustico: ----4	+
-	Sicur.bambini: escl.	+

- Regolare il volume del segnale acustico per mezzo dei pulsanti «- Segnale» oppure «Segnale +», premere per es. il pulsante «- Segnale».
- i** Il pulsante «- Segnale» abbassa il volume del segnale acustico oppure disattiva il segnale acustico («Segnale: 0----»), il pulsante «Segnale +» attiva il segnale acustico oppure lo regola ad un volume più alto (volume massimo: «Segnale: ----4»).

## Sicurezza bambini / blocco dell'apparecchio

È possibile bloccare la lavabiancheria contro un'accidentale a modifica delle funzioni regolate ed impedire un'indesiderata manomissione dello svolgimento del programma.

Un'attivazione della sicurezza bambini / blocco apparecchio ha i seguenti effetti:

- Un programma avviato, in seguito a spegnimento e riaccensione dell'apparecchio, riprende nel punto in cui era stato interrotto.
- L'oblò di carico dopo il lavaggio resta bloccato.
- Dopo l'accensione dell'apparecchio e la chiusura dell'oblò di carico, tutti gli elementi di comando e l'oblò di carico sono bloccati.

### Attivazione della sicurezza bambini /blocco apparecchio

Indietro	Regolazioni	
-	Segnale acustico: --2--	+
-	Sicur.bambini: escl.	+

- Premere il pulsante «Opzioni».
- Premere il pulsante «Regolazioni».
- Attivare la sicurezza bambini /blocco apparecchio con il pulsante «Sicurezza bambini +».
- i** Con l'attivazione della sicurezza bambini / blocco apparecchio, dopo l'avvio nel display appare il simbolo «P».

## Disattivazione temporanea della sicurezza bambini / blocco apparecchio

## Disattivazione permanente della sicurezza bambini / blocco apparecchio (nessun programma attivo)

Indietro	Regolazioni	
-	Segnale acustico: --2--	+
-	Sicur.bambini: escl.	+

## Disattivazione permanente della sicurezza bambini / blocco apparecchio (programma attivo)

- Premere e mantenere premuto (4 secondi) il pulsante «start/stop», finché l'anello luminoso «start/stop» lampeggia.
- i** Con l'indicazione «Pausa» vi è una disattivazione temporanea della sicurezza bambini e del blocco dell'apparecchio.
- i** Premendo di nuovo il pulsante «start/stop» si riattiva la sicurezza bambini e il blocco dell'apparecchio.
- Premere per circa 4 secondi il pulsante «acceso/spento».
- Selezionare un programma qualsiasi.
- Premere il pulsante «Opzioni».  
L'anello luminoso «start/stop» lampeggia.
- Premere il pulsante «Regolazioni».
- Premere il pulsante «← Sicurezza bambini».  
La sicurezza bambini / blocco apparecchio è disattivata in permanenza.
- i** Dopo la disattivazione permanente della sicurezza bambini / blocco apparecchio, nel display scompare il simbolo «P».
- Premere e mantenere premuto (4 secondi) il pulsante «start/stop», finché l'anello luminoso «start/stop» lampeggia.
- Premere il pulsante «modificare».
- Premere il pulsante «Opzioni» oppure il pulsante con simbolo/i opzione/i.
- Premere il pulsante «Regolazioni».
- Premere il pulsante «← Sicurezza bambini».  
La sicurezza bambini / blocco apparecchio è disattivata in permanenza.

## Ripristinare le impostazioni base

Le impostazioni base modificate (eccezione: Orologio) possono essere ripristinate. Scegliere tra due possibilità.

- Quando il programma è in corso le impostazioni non possono essere ripristinate.

### Opzione 1

	<b>Annulla</b>	<b>Color Eco</b>	
	Opzioni		
	40°C	Ora 13:35	
	1000 Ⓒ	Fine alle 15:30	

Vengono annullate le modifiche con la sicurezza bambini ed il segnale acustico, la sicurezza bambini viene disattivata e le memorie vengono cancellate.

- Premere contemporaneamente per circa 4 secondi il pulsante superiore ed inferiore posti al lato destro del display.

Nuovo stato:

Memoria 1, 2, 3: vuote  
Sicurezza bambini: disattivata  
Segnale acustico: 4

Ritorno alla pagina del programma.

### Opzione 2

	<b>Annulla</b>	<b>Color Eco</b>	
	Opzioni		
	40°C	Ora 13:35	
	1000 Ⓒ	Fine alle 15:30	

Vengono annullate le modifiche con la sicurezza bambini ed il segnale acustico, la sicurezza bambini viene disattivata e le memorie vengono cancellate. La lingua dei testi nel display deve essere di nuovo selezionata.

- Premere contemporaneamente per circa 4 secondi il pulsante superiore ed inferiore posti al lato sinistro del display.

Nuovo stato:

Memoria 1, 2, 3: vuote  
Sicurezza bambini: disattivata  
Segnale acustico: 4

Ritorno alla selezione della lingua.

# Modificare lo svolgimento del programma

## Modificare le impostazioni selezionate

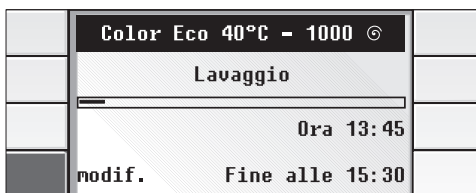

Quando il programma selezionato è in corso, è possibile modificare la velocità di centrifugazione e inserire o disinserire funzioni supplementari (eccezione: «Prelavaggio»).

Premere il pulsante «modificare».

Premere più volte il pulsante «N° giri centrifuga», finché non appare la velocità di centrifugazione desiderata.

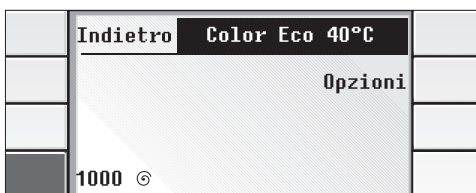

oppure

Premere il pulsante «Opzioni» ed inserire o disinserire le funzioni supplementari.

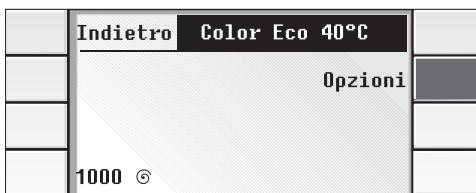

## se è stata preselezionata

### «Sicur.bambini: ins.»

- Premere per circa 4 secondi il pulsante «start/stop». L'anello luminoso «start/stop» lampeggia.
- Eseguire le regolazioni come già descritto.

Dopo avere eseguito le regolazioni desiderate:

- Premere il pulsante «start/stop». L'anello luminoso «start/stop» è acceso.

Il programma si riavvia.

- i** Al nuovo avvio del programma è di nuovo attiva la sicurezza bambini / blocco dell'apparecchio.

## Aggiungere oppure estrarre biancheria

Durante lo svolgimento del programma è possibile aggiungere altra biancheria nel cestello di lavaggio oppure estrarre anticipatamente biancheria dal cestello di lavaggio.

- Premere il pulsante «start/stop». L'anello luminoso «start/stop» lampeggia.

- i** Se nel display appaiono consecutivamente «Pausa»  
«Impossibile aggiungere capi»  
per motivi di sicurezza l'oblò di carico non può essere aperto.

Se nel display appare «Possibile aggiungere capi»:

- Aprire l'oblò di carico.
- Introdurre/prelevare la biancheria
- Chiudere l'oblò di carico.
- Premere il pulsante «start/stop». L'anello luminoso «start/stop» è acceso. Il programma si riavvia.

## se è stata preselezionata

### «Sicur.bambini: ins.»

- Premere per circa 4 secondi il pulsante «start/stop». L'anello luminoso «start/stop» lampeggia.
- Aggiungere biancheria come innanzi descritto.
- i** Al nuovo avvio del programma la sicurezza bambini viene riattivata.

## Interrompere il programma

È possibile terminare anzi tempo un programma selezionato ed avviato.

- Premere il pulsante «on/off». La lavabiancheria viene spenta.
- Premere di nuovo il pulsante «on/off». La lavabiancheria viene di nuovo accesa.
- Selezionare il programma «Scarico» oppure «Centrifuga».
- Premere il pulsante «start/stop». L'anello luminoso «start/stop» è acceso. Il programma inizia.

## se è stata preselezionata



### «Sicur.bambini: ins.»

- Premere per 4 secondi il pulsante «start/stop». L'anello luminoso «start/stop» lampeggia.
- Premere il pulsante «modificare»
- Disattivare in permanenza la sicurezza bambini / blocco apparecchio, cfr. pagina 31.
- Interrompere il programma come descritto.

# Dopo il lavaggio

	<b>Color Eco 40°C - 1000</b> 	
	Estrarre la biancheria	
	Ora 15:30	
	Info-prog.	

## Informazione sul programma

	<b>Color Eco 40°C - 1000</b> 	
	Estrarre la biancheria	
	Ora 15:30	
	Info-prog.	

L'anello luminoso «start/stop» si spegne. Nel display appare: «Estrarre la biancheria».

È possibile una visualizzazione del tabulato di lavaggio dell'ultima operazione di lavaggio:

Premere il pulsante «Info-prog.».

L'informazione contiene i seguenti dati:

- programma selezionato, temperatura di lavaggio e funzioni supplementari selezionate
- durata del programma
- Aquasensor (non con i programmi «Risciacquo», «Centrifuga» e «Scarico»)
- dosaggio del detersivo (solo in caso di eccesso di dosaggio)
- sbilanciamenti (se si sono verificati)

**i** Con i pulsanti «Avanti» e «Indietro» è possibile sfogliare tra le diverse pagine del programma d'informazione.

## Estrarre la biancheria

- Aprire l'oblò di carico.
- Premere il pulsante «on/off». L'anello luminoso «on/off» si spegne.
- Estrarre la biancheria.

### Attenzione

Rimuovere dal cestello di lavaggio e dalla guarnizione di gomma i corpi estranei eventualmente presenti (per es. monete, fermagli per carta) – **pericolo di formazione di ruggine!**

- i** Lasciare aperto l'oblò di carico, affinché il vano interno della lavabiancheria possa asciugarsi.

## È stata preselezionata «Escl. centr. fin.» ?

	<b>Color Eco 40°C - 1000</b>	
	Proseguire programma con	
	Centrifuga	Ora 15:30
	Scarico	

Display: «Proseguire il programma con Centrifuga Scarico»

<b>Indietro</b>	<b>Color Eco</b>	
	Centrifuga finale con	
	Stirofacile	Ora 15:30
	1000	Fine alle 15:40

- Premere il pulsante «Centrifuga».
- Modificare le impostazioni, se si desidera, per es. premere pulsante «Stirofacile».
- Premere il pulsante «start/stop». L'anello luminoso «start/stop» è acceso. Il programma inizia.

oppure

- Premere il pulsante «Scarico».
- Premere il pulsante «start/stop». L'anello luminoso «start/stop» è acceso. Il programma inizia.

Terminato il programma «Centrifuga» oppure «Scarico» nel display appare «Estrarre la biancheria», proseguire come descritto.

## È stata preselezionata «Sicur.bambini: ins.»

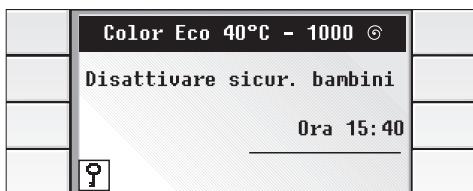

L'anello luminoso «start/stop» si spegne.  
Display: «Disattivare sicur. bambini».

- Premere per circa 4 secondi il pulsante «start/stop».  
Nel display appare «Estrarre la biancheria».
- Aprire l'oblò di carico.  
L'anello luminoso «start/stop» si spegne.
- Premere il pulsante «on/off».  
L'anello luminoso «on/off» si spegne.
- Estrarre la biancheria.

# Memorizzare i programmi desiderati

Nelle memorie «Memoria 1», «Memoria 2» e «Memoria 3» si possono memorizzare i programmi, che si utilizzano più spesso con regolazioni modificate. Il programma modificato viene poi richiamato premendo i rispettivi pulsanti.

**i** Si memorizzano la temperatura di lavaggio, la velocità di centrifugazione e le funzioni supplementari. La fine programma non viene memorizzata.

- Selezionare la memoria, per es. premere il pulsante «Memoria 1».
- Premere il pulsante «Seleziona qui il programma!», finché il programma desiderato non appare nel display.

**i** Premendo più a lungo il pulsante per la selezione dei programmi, i programmi scorrono più velocemente.

Quando il programma desiderato viene visualizzato:

- Modificare le impostazioni del programma, cfr. pagina 25 e seguenti.
- Premere il pulsante «Salvare mem. ...?»

	Annulla	<b>Memoria 1</b>	
	<Seleziona qui il programma!		
	Salvare il		
	prog. desiderato.		

	Annulla	<b>Salvare mem. 1?</b>	
	Camicie/Grenb	Opzioni	
	40°C	Ora 13:31	
	1000 Ⓞ	Fine alle 14:55	

	Cotone/Color. M1:Camic 40°C	
	Sintetici	Memoria 2
	Delicati	Memoria 3
	Lana 	Avanti

**i** Il programma viene salvato e denominato sotto la memoria scelta.

**i** Nello stesso modo si sovrascrivono con nuovi programmi le memorie già occupate.

---

# Programmi «Vetrina»

I programmi dimostrativi previsti a scopo di presentazione mostrano la selezione e lo svolgimento del programma «Cotone/Color.» con regolazioni variate.

Sono disponibili due programmi dimostrativi:

## Demo breve

La dimostrazione breve viene avviata premendo il pulsante «start/stop», essa s'interrompe dopo ogni ciclo di lavaggio mostrato.

- Premere il pulsante «Demo breve».
- Premere il pulsante «start/stop». La dimostrazione breve inizia.

- Terminato un ciclo la dimostrazione breve può essere avviata premendo il pulsante «start/stop».

## Demo continuativa

La dimostrazione continuativa inizia automaticamente premendo il relativo pulsante.

- Premere il pulsante «Demo continuativa», la dimostrazione continuativa ha inizio.
- Un ritorno alle pagine di programma è possibile mediante spegnimento e riaccensione della lavabiancheria.

---

# Apertura d'emergenza

L'oblò di carico può essere aperto e la biancheria estratta dal cestello di lavaggio dopo l'attivazione dell'apertura d'emergenza.

## ⚠ Pericolo di scottature!

Spegnere la lavabiancheria.

Il programma eventualmente in corso viene interrotto.

Lasciare raffreddare l'acqua di lavaggio calda. Attendere che il cestello di lavaggio sia fermo.

## Attenzione

L'oblò di carico può essere sbloccato in qualsiasi momento. Anche quando la lavabiancheria è piena di acqua.

- Evitare assolutamente di aprire l'oblò di carico quando attraverso il vetro si vede l'acqua.
- Scaricare l'acqua di lavaggio, cfr. a pag. 42.

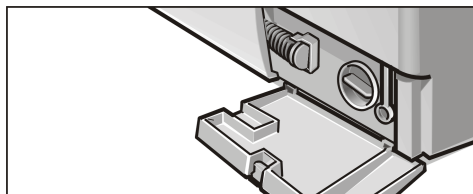

- Tirare l'apertura d'emergenza, l'oblò di carico può essere aperto.

# Applicazioni speciali

## Ammollo

- Introdurre solo biancheria dello stesso colore.
- Introdurre il detersivo per ammollo nello scomparto **II** secondo le istruzioni del produttore.
- Selezionare il programma «Cotone/Color. 30 °C». L'anello luminoso «start/stop» lampeggia.
- Premere il pulsante «start/stop». Il programma inizia. L'anello luminoso «start/stop» è acceso
- Dopo ca. 10 minuti, premere il pulsante «on/off». Ora la biancheria è immersa nell'acqua.
- Dopo il tempo di ammollo desiderato, selezionare un programma ed avviare.
- i** Non è necessario aggiungere detersivo, l'acqua dell'ammollo viene utilizzata per il lavaggio.

## Inamidatura

È preferibile che la biancheria non sia stata trattata con ammorbidente.

- Introdurre la biancheria.
- Dosare la quantità di amido per ca. 15 l d'acqua.  
Sciogliere prima l'amido in polvere secondo le istruzioni del produttore.
- Selezionare il programma «Risciacquo» (possibile anche «Escl. centr. fin.»).
- Premere il pulsante «start/stop».

Non appena l'acqua affluisce:

- Estrarre parzialmente il cassetto detersivo e
  - Versare la soluzione di amido nello scomparto **I**.
  - Chiudere il cassetto detersivo.
- Se è stata selezionata «Escl. centr. fin.», selezionare alla fine il programma «Scarico».

## Tintura

Utilizzare solo coloranti compatibili con l'ambiente ed idonei per l'impiego in lavabiancheria.

### Attenzione

Non è possibile escludere completamente che nei cicli di lavaggio dopo la tintura la biancheria lavata possa macchiarsi.

- Usare il colorante secondo le istruzioni del produttore.

Dopo la tintura:

- Versare ½ misurino di detersivo nello scomparto **II**.
- Senza biancheria nel cestello di lavaggio, eseguire il programma «Cotone/Color. 90 °C».
- Pulire la guarnizione di gomma.

## Decolorazione

### Attenzione

Le sostanze decoloranti possono contenere zolfo o cloro. Questi possono causare corrosione ai componenti della lavatrice. Non decolorare biancheria nella lavatrice.

# Pulizia e manutenzione

## **⚠ Pericolo di scariche elettriche!**

Innanzitutto staccare sempre l'apparecchio dalla rete elettrica.

Non lavare mai la lavatrice con un getto d'acqua.

## **⚠ Pericolo di esplosione!**

Per la pulizia non usare mai solventi o liquidi infiammabili.

### **Attenzione**

Per la pulizia della lavabiancheria (carrozzeria, pannello dei comandi e tubi flessibili), usare solo detersivi molto blandi.

## **Pulire la carrozzeria ed il pannello dei comandi**

Se necessario:

- Usare un detersivo blando e non abrasivo. Asciugare con un panno asciutto. Asciugare strofinando con un panno asciutto.

## **Cestello di lavaggio**

Se si sono formate macchie di ruggine a causa di oggetti metallici rimasti nella macchina (per. es. monete, fermagli per carta, spilli, chiodi):

- Usare un pulitore senza cloro; rispettare le istruzioni del produttore. Non usare mai lana/paglietta d'acciaio.

## **Cassetto detersivo**

Se si sono depositati residui di detersivo o di additivo:

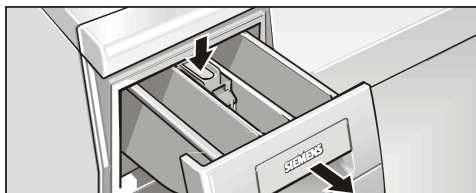

- estrarre il cassetto detersivo fino all'arresto,
- spingere l'inserto centrale verso il basso ed
- estrarre completamente il cassetto detersivo.
- Pulire l'interno del cassetto detersivo.

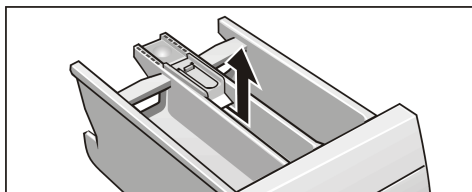

- Estrarre l'inserto verso l'alto.
- Lavare cassetto detersivo ed inserto sotto acqua corrente e poi asciugarli.

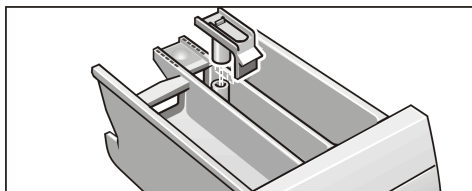

- Chiudere ed arrestare l'inserto.
- Inserire il cassetto detersivo.

## Pompa di scarico dell'acqua di lavaggio

Corpi estranei o filacci della biancheria possono bloccare la pompa di scarico. Se la pompa non scarica completamente l'acqua:

- ❑ Scaricare l'acqua di lavaggio (fino a 20 l, preparare un recipiente abbastanza capace).

### ⚠ Pericolo di scottature!

Lasciare prima raffreddare l'acqua bollente di lavaggio.

Tenere a distanza bambini ed animali domestici.

- ❑ Disinserire la lavabiancheria.

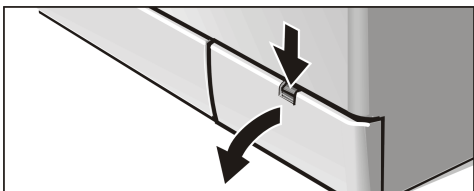

- ❑ Aprire lo sportello di servizio.

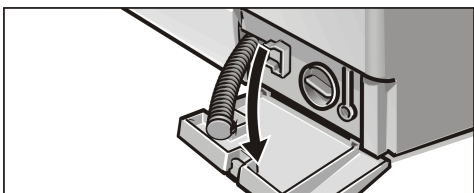

- ❑ Staccare dal supporto il tubo flessibile di svuotamento ed estrarlo dalla carcassa.
- ❑ Rimuovere lo sportello di servizio.

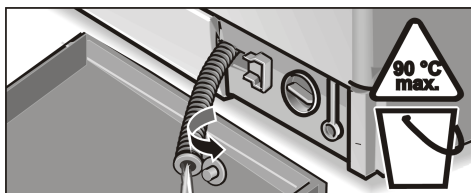

- ❑ Estrarre il cappuccio di chiusura e lasciare scorrere l'acqua di lavaggio nel recipiente di raccolta preparato.

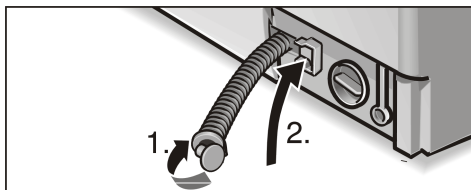

- ❑ Verschluss-Aplicare il cappuccio (1.) ed inserire di nuovo il tubo flessibile di svuotamento (2.) nel supporto.

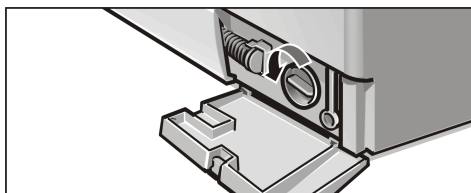

- ❑ Svitare con precauzione il coperchio della pompa. Scorre ancora poca acqua residua.

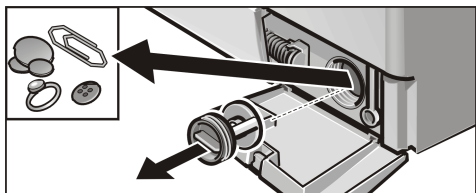

- Liberare il vano interno da corpi estranei/filacci e pulirlo. Accertarsi che la girante della pompa di scarico giri liberamente.  
Pulire la filettatura del coperchio della pompa e la carcassa della pompa da residui di acqua e filacci.

- Inserire ed avvitare correttamente il coperchio della pompa.
- Applicare e chiudere il coperchio di servizio.

Per impedire che al lavaggio seguente il detersivo venga scaricato dalla pompa senza essere inutilizzato:

- Versare 1 l di acqua nello scomparto II.
- Selezionare il programma «Scarico».

## Filtro nel raccordo di carico acqua

Se la lavabiancheria non carica l'acqua oppure questa fluisce in quantità insufficiente:

Eliminare prima la pressione nel tubo flessibile di carico acqua:

- Chiudere il rubinetto dell'acqua.
- Selezionare un programma qualsiasi (escluso «Centrifuga»/«Scarico»).
- Premere il pulsante «start/stop», attendere il messaggio «Rubinetto acqua chiuso?».

- Spegnerne la lavabiancheria.

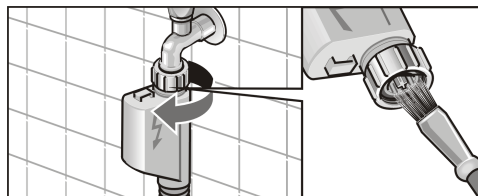

- Staccare il tubo flessibile di carico dal rubinetto dell'acqua.
- Pulire il filtro con una spazzola o con un pennello.
- Collegare il tubo flessibile.
- Aprire il rubinetto dell'acqua.
- Controllare la tenuta del tubo o eventuali perdite di acqua.  
Se vi è perdita di acqua, controllare che il filtro sia correttamente nella sua sede.

## Decalcificare la lavabiancheria

### Attenzione

I decalcificanti contengono acidi, che possono intaccare componenti della lavatrice e macchiare la biancheria.

Se tuttavia la decalcificazione è inevitabile, si prega di procedere secondo le istruzioni per l'uso del produttore del prodotto decalcificante.

# Che fare se ...

## **⚠ Pericolo di scariche elettriche!**

Fare eseguire le riparazioni solo dal servizio assistenza clienti.

In caso di riparazione oppure se non riuscite ad eliminare il guasto da soli con l'ausilio della seguente tabella, procedere come segue:

- Spegnerne la lavabiancheria.
- Staccare la lavabiancheria dalle rete elettrica.
- Chiudere il rubinetto dell'acqua.
- Rivolgersi al servizio assistenza clienti, vedi pagina 50.

<b>Guasto</b>	<b>Causa</b>	<b>Rimedio</b>
L'oblò di carico non si apre.	È stata selezionata «Escl. centr. fin.».	Selezionare ed avviare il programma «Scarico» o «Centrifuga».
	Sicurezza bambini attiva / Blocco dell'apparecchio.	Premere per 4 secondi il pulsante «start/stop».
	Interruzione dell'energia elettrica.	Il programma prosegue quando ritorna l'energia elettrica. Se durante l'interruzione dell'energia elettrica è necessario estrarre la biancheria, procedere come descritto sotto «Apertura d'emergenza», cfr.e pagina 39.
	Il programma è in corso e/o l'oblò di carico è bloccato per motivi di sicurezza.	Attendere la fine del programma.
L'oblò di carico non si apre, sebbene l'apparecchio sia stato spento e riaccessò.	Spina non inserita o inserita male nella presa elettrica.	Eliminare la causa.
	Sicurezza bambini attiva / Blocco dell'apparecchio.	Premere per 4 secondi il pulsante «start/stop».
	Per motivi di sicurezza l'oblò di carico è bloccato, perché il livello dell'acqua, la temperatura o la velocità di centrifugazione sono troppo alti.	Procedere come descritto sotto «Fermare programma», cfr. pagina 34. Se per il lavaggio sono state usate alte temperature, avviare il programma supplementare «Risciacquo».

<b>Guasto</b>	<b>Causa</b>	<b>Rimedio</b>
Il carico non viene indicato.	Già prima di accendere nel cestello vi era biancheria.	Spegnere l'apparecchio, estrarre la biancheria dal cestello di lavaggio e accendere di nuovo l'apparecchio. Introdurre di nuovo la biancheria.
Il programma prosegue, sebbene l'apparecchio sia stato spento e riacceso.	Sicurezza bambini attiva / Blocco apparecchio.	Premere per 4 secondi il pulsante «start/stop».
L'apparecchio non accetta i comandi. Nel display appare «♀».	Sicurezza bambini attiva / Blocco apparecchio.	Premere per 4 secondi il pulsante «start/stop».
Gli anelli luminosi non si accendono. Display spento.	Dispositivo di sicurezza elettrica intervenuto.	Riattivare il dispositivo di sicurezza. Se il guasto si ripete, rivolgersi al servizio assistenza clienti.
	Interruzione dell'energia elettrica.	Il programma prosegue quando ritorna l'energia elettrica. Se durante l'interruzione dell'energia elettrica è necessario estrarre la biancheria, procedere come descritto sotto «Apertura d'emergenza», cfr. pagina 39.
Il programma non parte. L'anello luminoso «start/stop» lampeggia.	Non è stato premuto il pulsante «start/stop».	Premere il pulsante «start/stop».
Il programma non parte. Nel display appare «Partenza ritardata».	Tempo fine lavaggio selezionato ed attivato.	Nessun rimedio. L'apparecchio riparte automaticamente.
Non è possibile regolare l'orologio.	Il programma è già stato avviato; dopo l'avvio del programma non è possibile regolare l'orologio.	Attendere la fine del programma.
Non è possibile selezionare il tempo di fine lavaggio.	Orologio non regolato.	Regolare l'orologio, cfr. pagina 9.
	Il programma è già stato avviato; dopo l'avvio del programma non è più possibile selezionare il tempo fine lavaggio.	Regolare il tempo fine ciclo sempre prima dell'avvio del programma.

<b>Guasto</b>	<b>Causa</b>	<b>Rimedio</b>
Non è possibile selezionare il prelavaggio.	Il programma è già stato avviato; dopo l'avvio del programma non è più possibile selezionare il prelavaggio. È stato selezionato un programma, nel quale non è previsto il prelavaggio.	Selezionare prelavaggio sempre prima dell'avvio del programma.
Non è possibile regolare la massima velocità di centrifugazione.	Centrifugazione già in corso; durante la centrifugazione non è possibile modificare il numero di giri. È stato selezionato il programma «Scarico»; questo programma non centrifuga.	Selezionare il numero di giri sempre prima dell'avvio del programma.
Massima velocità di centrifugazione non regolabile.	È stata selezionata la funzione «Stirofacile». Nessun errore.	Eventualmente selezionare la funzione supplementare «Stirofacile».
Residui di detersivo nel cassetto detersivo.	Detersivo umido o raggrumato.	Pulire ed asciugare il cassetto detersivo, cfr. pagina 41. Per il detersivo liquido usare il dosatore.
L'acqua nel cestello non si vede.	Nessun errore, In alcuni programmi il livello dell'acqua è più basso.	
Da sotto l'apparecchio esce acqua.	Perdita dalla ghiera del raccordo di carico. Perdita dal raccordo di scarico.	Stringere la ghiera filettata. Fare sostituire il raccordo di scarico dal servizio assistenza clienti.
Dal cassetto detersivo esce schiuma.	Troppo detersivo.	Sciogliere 1 cucchiaino di ammorbidente in ½ litro d'acqua e versarlo nello scomparto II del cassetto detersivo. Al prossimo lavaggio ridurre il dosaggio di detersivo.
Ripetuto avviamento della centrifuga.	Nessun errore. Il sistema di controllo sbilanciamenti del cestello cerca di eliminare uno sbilanciamento ripetendo più volte l'avviamento della centrifuga.	Lavare sempre insieme capi di biancheria grandi e piccoli.

<b>Guasto</b>	<b>Causa</b>	<b>Rimedio</b>
La biancheria non è stata centrifugata correttamente.	Grandi capi di biancheria si sono arrotolati tutti insieme e non distribuiti uniformemente nel cestello di lavaggio. Per motivi di sicurezza, la centrifugazione ad alta velocità è stata ridotta automaticamente.	Lavare sempre insieme capi di biancheria grandi <b>e</b> piccoli.
La durata del programma si prolunga.	Nessun guasto. L'Aqua-Sensor ha prolungato il risciacquo.	
	Nessun guasto. Il rivelatore di schiuma ha avviato un ciclo di risciacquo supplementare per eliminare la schiuma.	Al prossimo lavaggio adeguare il dosaggio del detersivo.
	Nessun guasto. Il sistema di controllo sbilanciamento cerca di eliminare uno sbilanciamento ripetendo più volte l'avviamento della centrifuga.	Lavare sempre insieme capi di biancheria grandi <b>e</b> piccoli.
Risultato di lavaggio insoddisfacente.	Lo sporco è maggiore di quanto è stato stimato.	Selezionare un programma adeguato oppure le funzioni supplementari «Macchie» o «Prelavaggio».
	Il detersivo era sottodosato.	Dosare il detersivo secondo le indicazioni del produttore.
Residui di detersivo nella biancheria.	Molti detersivi senza fosfati contengono residui non solubili in acqua, che possono manifestarsi sulla biancheria in forma di macchie chiare.	Selezionare subito «Risciacquo» oppure spazzolare la biancheria dopo l'asciugatura.
Residui grigi nella biancheria.	Macchie causate da unguenti, grassi e olio.	Al lavaggio seguente introdurre la dose massima di detersivo e selezionare la temperatura massima ammessa.

## Messaggi di errore

Testo nel display	Causa	Rimedio
«Rubinetto chiuso?»	Rubinetto dell'acqua non aperto.	Aprire il rubinetto dell'acqua. Il prosegue continua automaticamente.
	Raccordo di carico acqua piegato o schiacciato.	Ursache beseitigen.
	Filtro otturato nel raccordo di carico acqua.	Pulire il filtro, cfr. pagina 43.
	Pressione dell'acqua insufficiente	Eliminare la causa
«Pompa otturata?»	Corpi estranei bloccano la pompa di scarico acqua.	Pulire la pompa di scarico acqua di lavaggio, cfr. a pagina 42.
	Raccordo di scarico otturato.	Pulire il raccordo di scarico.
«Oblò aperto?»	Oblò di carico non chiuso correttamente.	Controllare se un capo di biancheria è impigliato sotto l'oblò di carico; richiudere l'oblò.
L'Aquastop è intervenuto	Acqua nella vaschetta di fondo; perdita nell'apparecchio.	Rivolgersi al servizio assistenza clienti.

### Se non è possibile eliminare il guasto con l'aiuto della precedente tabella:

- Spegnerne l'apparecchio.
- Attendere 5 secondi.
- Accendere l'apparecchio.
- Impostare il programma ed avviare.
- i** Se il guasto si ripete, rivolgersi al servizio assistenza clienti, cfr. pagina 50.

# Valori di consumo

Programma	Funzione supplementare Avvertenze	Carico fino a	Dati di consumo **	
			Energia el.	Acqua
Color Eco 40 °C	–	5,5 kg *	0,60 kWh	44 l
Color Eco 60 °C	–	5,5 kg *	1,04 kWh	44 l
Cotone/Color. 40 °C	Macchie	5,5 kg	0,65 kWh	49 l
Cotone/Color. 60 °C	Macchie	5,5 kg	1,06 kWh	49 l
Cotone/Color. 90 °C (l'acqua di lavaggio bollente prima di essere scaricata viene miscelata con di acqua fredda)	Macchie	5,5 kg	2,03 kWh	56 l
Sintetici 40 °C	Macchie	3,0 kg *	0,50 kWh	46 l
Leggero 30 °C	Macchie	3,0 kg	0,40 kWh	38 l
Delicati 30 °C	Macchie	2,0 kg	0,30 kWh	50 l
Lana 30 °C	Macchie	2,0 kg *	0,20 kWh	35 l

\* Programmi di controllo secondo EN 60 456: 1999 e IEC 60456 Ed.3 1998: 02

\*\* I dati di consumo differiscono a seconda della pressione, durezza e temperatura d'ingresso dell'acqua, temperatura ambiente, tipo, quantità e grado di sporco della biancheria, detersivo usato, oscillazioni della tensione elettrica di rete e funzioni supplementari selezionate.

L'Aqua-Sensor influenza le quantità d'acqua ed i tempi di risciacquo. A causa di ciò sono possibili valori di consumo differenti, dipendenti dal carico.

# Servizio assistenza clienti

Prima di rivolgervi al servizio assistenza clienti, vi preghiamo di provare ad eliminare da soli il guasto (cfr. a pagina 44 e seguenti).

Nei casi d'intervento, anche durante il periodo di garanzia, saranno a vostro carico i costi per il diritto fisso di chiamata.

Trovate nell'accluso elenco il recapito telefonico «Linea Verde». Vi preghiamo d'indicare al servizio assistenza clienti la sigla del prodotto (E-Nr.) ed il numero di fabbricazione (FD) dell'apparecchio.

Targhetta  
d'identificazione

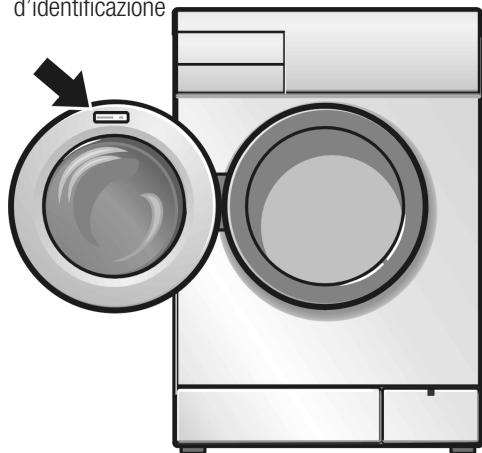

Trovate nell'accluso elenco il recapito telefonico «Numero Verde». Vi preghiamo d'indicare al servizio assistenza clienti la sigla del prodotto (E-Nr.) ed il numero di fabbricazione (FD) dell'apparecchio.

E-Nr. _____	FD _____
-------------	----------

**Sigla del prodotto**    **Numero di fabbricazione**

Annotate qui i numeri di riconoscimento del vostro apparecchio.

Vi preghiamo di contribuire ad evitare inutili trasferte del tecnico, indicando la sigla del prodotto ed il numero di fabbricazione. Risparmiate così i costi a ciò connessi.

---

# Installazione, allacciamento e trasporto

## Istruzioni di sicurezza

### **⚠ Pericolo di ferite!**

La lavabiancheria ha un peso notevole. Prudenza nel sollevarla.

### **Attenzione**

I tubi flessibili esposti a basse temperature possono spaccarsi/creparsi. Non installare la lavabiancheria in luoghi esposti a pericolo di gelo e/o all'aperto.

Evitare danni alla lavabiancheria. Non sollevate la lavabiancheria afferrandola per le parti sporgenti (per es. oblò di carico).

Oltre le avvertenze qui riportate, può essere necessario osservare particolari norme vigenti della locale azienda di distribuzione dell'acqua e dell'energia elettrica.

Nei casi di dubbio, fare eseguire l'allacciamento da un tecnico abilitato a rilasciare una certificazione.

## Dotazione

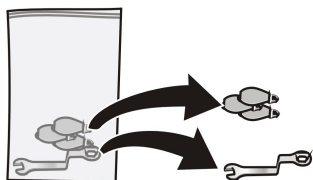

## Utensili utili

A terno dell'apparecchio:

- raccordo flessibile di scarico acqua,
- raccordo flessibile di carico acqua,
- gomito per appendere il tubo flessibile di scarico, per es. al lavandino,
- cavo elettrico con spina di collegamento.

L'umidità residua nel cestello di lavaggio è determinata dal controllo finale, al quale ogni lavabiancheria viene sottoposta prima di lasciare la fabbrica.

A seconda delle condizioni di allacciamento è inoltre necessaria:

- 1 fascetta per tubo flessibile Ø 24–40 mm (commercio specializzato), per il collegamento ad un sifone.

Nel sacchetto:

- chiave,
- tappi per chiudere le aperture dopo la rimozione dei fermi di trasporto.

Sono molto utili i seguenti utensili:

- chiave esagonale ad anello SW 13 per rimuovere il fermo di trasporto,
- Livella a bolla d'aria per mettere in piano l'apparecchio.

## Dimensioni

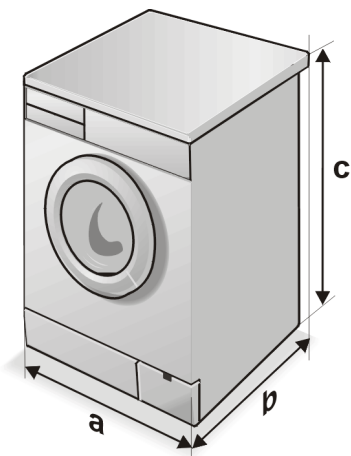

**a** = larghezza: 600 mm

**b** = profondità: 590 mm

**c** = altezza: 852 mm

Peso: ca. 69 kg

## Superficie di appoggio

La stabilità è importante, per evitare spostamenti della lavatrice durante la centrifugazione.

La superficie di appoggio deve essere solida e piana. Non sono idonei i pavimenti morbidi, per es. pavimenti di moquette o con sottofondo in materiale espanso.

Se la lavatrice deve essere installata su un pavimento con travi di legno:

- Installare possibilmente la lavatrice in un angolo del vano.
- Avvitare sul pavimento un pannello di legno (spessore min. 30 mm) resistente all'acqua.
- fissare i piedi della lavatrice per mezzo di piastrine di arresto\*

Se la lavatrice deve essere installata su una pedana:

- fissare i piedi della lavatrice per mezzo di piastrine di arresto\*

\* Le piastrine di arresto (set di montaggio) sono in vendita presso un rivenditore specializzato o presso il servizio assistenza clienti. Codice di ordin. N° WX 9756.

## Fermi di trasporto

### Attenzione

Prima di usare l'apparecchio, è indispensabile rimuovere i fermi di trasporto.

### Prima di rimuovere i fermi di trasporto

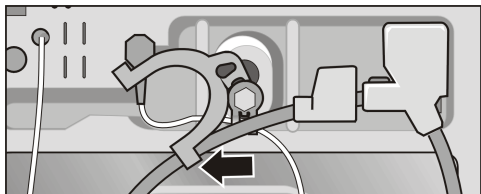

- ❑ Staccare i raccordi flessibili dai supporti.
- ❑ Sganciare il gomito per tubo.

### Rimuovere i fermi di trasporto

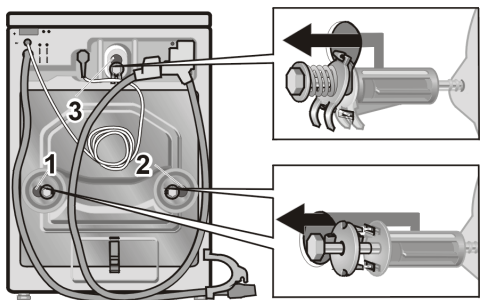

- ❑ Svitare le viti **1**, **2** e **3** con una chiave SW 13 mm finché non girano liberamente nelle bussole.
- ❑ Rimuovere i fermi di trasporto **1** e **2** completi (rispettivamente vite con rosetta e bussola).
- ❑ Rimuovere il fermo di trasporto **3** completo (vite con molla, rosetta e bussola), ciò facendo introdurre la mano attraverso l'oblò di carico aperto e tirare un poco verso avanti il cestello di lavaggio.

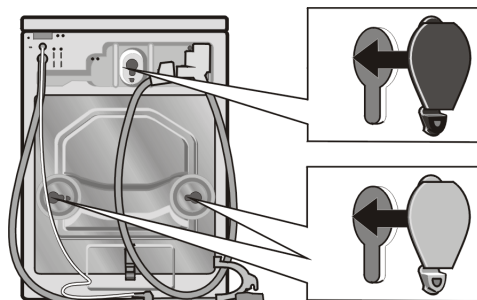

- ❑ Applicare i coperchi.

### Conservare i fermi di trasporto

È indispensabile conservare i fermi di trasporto per un eventuale successivo trasporto dell'apparecchio (per es. trasloco).

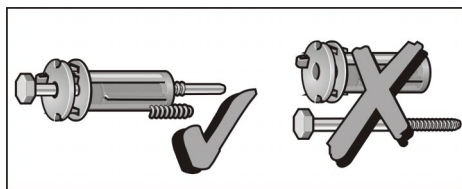

- ❑ Conservare i fermi di trasporto **1** e **2** completi (rispettivamente vite con rosetta e bussola assemblati).

## Lunghezze dei raccordi flessibili e del cavo

### Allacciamento sul lato sinistro

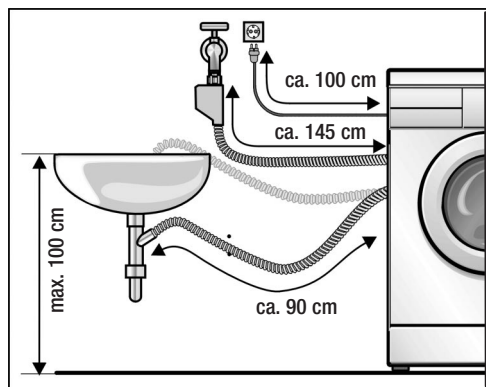

### Allacciamento sul lato destro

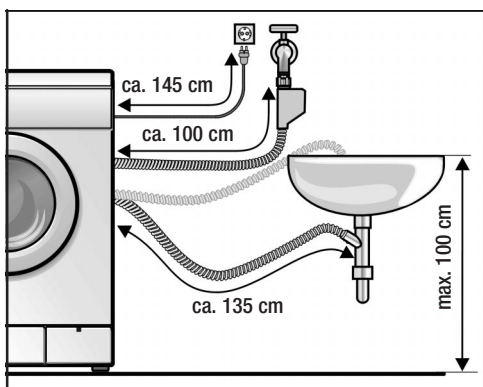

### Tubo flessibile di prolunga Aqua-Stop

In vendita presso il rivenditore specializzato:

- Set di allacciamento con tubo flessibile di plastica (ca. 2,50 m), Codice di ord. N° WZ 10130.

## Allacciamento idraulico

### ⚠ Pericolo di scariche elettriche!

Non immergere in acqua il dispositivo di sicurezza Aqua-Stop (contiene una valvola elettrica).

### Alimentazione dell'acqua

#### Attenzione

Alimentare la lavatrice solo con acqua potabile fredda. Non collegarla al miscelatore monocomando di uno scaldacqua a riscaldamento rapido. In caso di dubbio fare eseguire il collegamento da un tecnico specializzato.

Il raccordo flessibile di carico dell'acqua

- non deve essere piegato o schiacciato,
- non deve essere cambiato o tagliato (la resistenza allo scoppio non è più garantita).

Controllare la pressione dell'acqua nella rete di distribuzione:

- il campo di pressione dell'acqua deve essere (min–max.) 1 ... 10 bar (a rubinetto completamente aperto, portata di almeno 8 litri/minuto).
- In caso di pressione superiore, installare un riduttore di pressione.

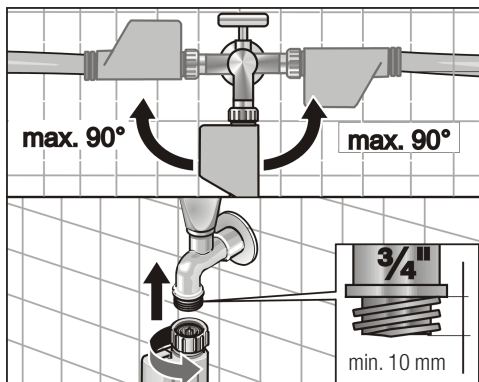

- ❑ Collegare il raccordo flessibile di carico al rubinetto dell'acqua.

### Dopo il collegamento:

- ❑ Aprire completamente il rubinetto dell'acqua.
- ❑ Controllare la tenuta dei punti di raccordo.

### Scarico

#### Attenzione

Non piegare, né tirare il raccordo flessibile di scarico.

Differenza di altezza tra la superficie di posizionamento e lo scarico: massimo 100 cm.

### Scarico in un sifone:

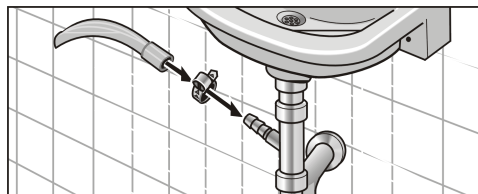

- ❑ Fissare il punto di collegamento con una fascetta per tubo flessibile Ø 24–40 mm.

### Scarico in un lavandino:

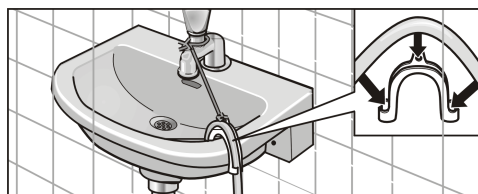

#### Attenzione

Il tappo del lavandino non deve chiudere l'apertura di scarico del lavandino.

- ❑ Legare il raccordo di scarico per impedire che si sganci.
- ❑ Quando la pompa scarica l'acqua, controllare se l'acqua defluisce abbastanza rapidamente dallo scarico del lavandino.

## Mettere in piano l'apparecchio

Tutti i quattro piedini dell'apparecchio devono poggiare saldamente sul pavimento. La lavabiancheria non deve traballare.

Livellare la lavabiancheria, utilizzando una livella a bolla d'aria, per mezzo dei quattro piedini regolabili:

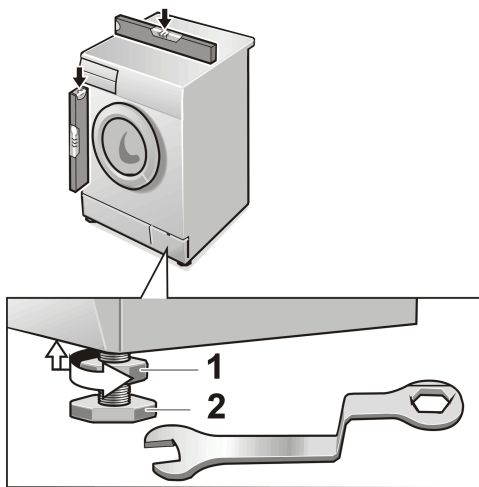

- Allentare il controdado **1** con la chiave.
- Correggere l'altezza ruotando il piedino regolabile **2**.
- Stringere con forza il controdado **1**.

## Allacciamento elettrico

### Attenzione

Collegare la lavabiancheria solo a corrente alternata, tramite una presa con contatto di terra installata a norma.

La tensione di rete e l'indicazione dei valori dell'apparecchio (targhetta porta dati) devono coincidere.

L'assorbimento massimo ed il valore del dispositivo di sicurezza sono indicati sulla targhetta portadati dell'apparecchio.

È necessario garantire che:

- spina di alimentazione e presa siano compatibili,
- che la sezione del cavo di alimentazione sia sufficiente,
- che l'impianto di terra sia stato installato a norma.

Una sostituzione del cavo di alimentazione (se necessaria) deve essere eseguita solo da un elettrotecnico specializzato.

Il cavo di alimentazione di ricambio è in vendita presso il nostro servizio assistenza clienti.

Non è consentito l'uso di spine/connettori multipli e di cavi di prolunga.

In caso d'impiego di un interruttore differenziale, è consentito solo l'uso di un tipo munito di questo simbolo:

Solo questo simbolo garantisce l'osservanza delle norme oggi in vigore.

Non estrarre/inserire nella presa la spina di alimentazione dell'apparecchio con le mani bagnate.

Non estrarre la spina di alimentazione dalla presa tirandola con il cavo.

## Trasporto

Prima di trasportare la lavabiancheria (per es. in caso di trasloco)

- chiudere il rubinetto dell'acqua,
- eliminare la pressione dell'acqua dal tubo flessibile di carico acqua (cfr. a pagina 43),
- scaricare l'acqua di lavaggio residua (cfr. a pagina 42),
- estrarre la spina dalla rete elettrica,
- staccare i raccordi flessibili,
- montare i due fermi di trasporto inferiori.

Dopo il trasporto, e concluse la regolare installazione, l'allacciamento e la rimozione dei fermi di trasporto, prima di avviare il primo programma di lavaggio, eseguire innanzitutto il programma supplementare «Scarico».

### Preparare i fermi di trasporto

- estrarre la vite dalla bussola finché l'estremità della vite è a raso con l'estremità della bussola.

### Montare i fermi di trasporto

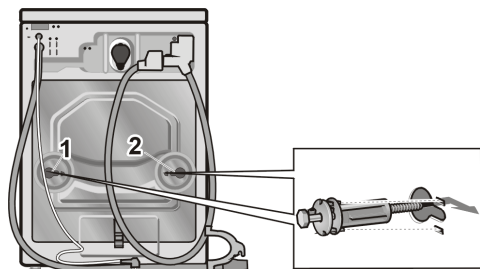

- Una seconda persona deve introdurre la mano attraverso l'oblò di carico aperto nel cestello di lavaggio, tirare il cestello verso avanti e mantenerlo in questa posizione. Inserire i fermi di trasporto **1** e **2** e stringere le viti. I naselli delle rosette devono entrare nella scanalatura della parete posteriore della carcassa.

## Garanzia «Aqua-Stop»

Oltre ai diritti di garanzia legale nei confronti del venditore, derivanti dal contratto di acquisto, ed in aggiunta alla garanzia della casa per l'apparecchio, riconosciamo un indennizzo alle seguenti condizioni:

- 1.** Se un difetto del sistema «Aqua-Stop» dovesse causare danni con perdita d'acqua, indennizziamo i danni arrecati, presupposto che l'apparecchio abbia un impiego domestico.
- 2.** Questa garanzia è valida per l'intera vita dell'apparecchio.
- 3.** Condizione per il diritto alla garanzia è che l'apparecchio sia munito di «Aqua-Stop» installato e collegato a regola d'arte secondo le nostre istruzioni. La garanzia comprende anche la prolunga Aqua-Stop (accessorio originale). La nostra garanzia non si estende a raccordi di alimentazione o rubinetteria difettosi a monte de collegamento tra Aqua-Stop e rubinetto dell'acqua.
- 4.** In generale durante il funzionamento non è necessario sorvegliare gli apparecchi muniti di Aqua-Stop e tanto meno cautelarsi chiudendo il rubinetto dell'acqua. Solo in caso di un'assenza prolungata dall'abitazione, per es. per una vacanza di qualche settimana, è necessario chiudere il rubinetto dell'acqua.

