

SIEMENS

Z 6.0

Gebrauchsanweisung
Instruction manual
Notice d'utilisation
Gebruiksaanwijzing
Brugsanvisning
Bruksanvisning
Bruksanvisning
Käyttöohje
Instrucciones de uso

Instruções de utilização
Οδηγίες χρήσης
Kullanım kılavuzu
Instrukcja obsługi
Használati utasítás
Инструкция за ползване
Instrucțiuni de folosire
إرشادات الاستخدام



de

en

fr

nl

da

no

sv

fi

es

pt

el

tr

pl

hu

bg

ro

ar

de	Gebrauchsanweisung	3
en	Instruction manual	9
fr	Notice d'utilisation	15
nl	Gebruiksaanwijzing	21
da	Brugsanvisning	27
no	Bruksanvisning	33
sv	Bruksanvisning	39
fi	Käyttöohje	45
es	Instrucciones de uso	51
pt	Instruções de utilização	57
el	Οδηγίες χρήσης	63
tr	Kullanım kılavuzu	69
pl	Instrukcja obsługi	75
hu	Használati utasítás	81
bg	Инструкция за ползване	87
ro	Instrucțiuni de folosire	93
103	إرشادات الاستخدام	ar

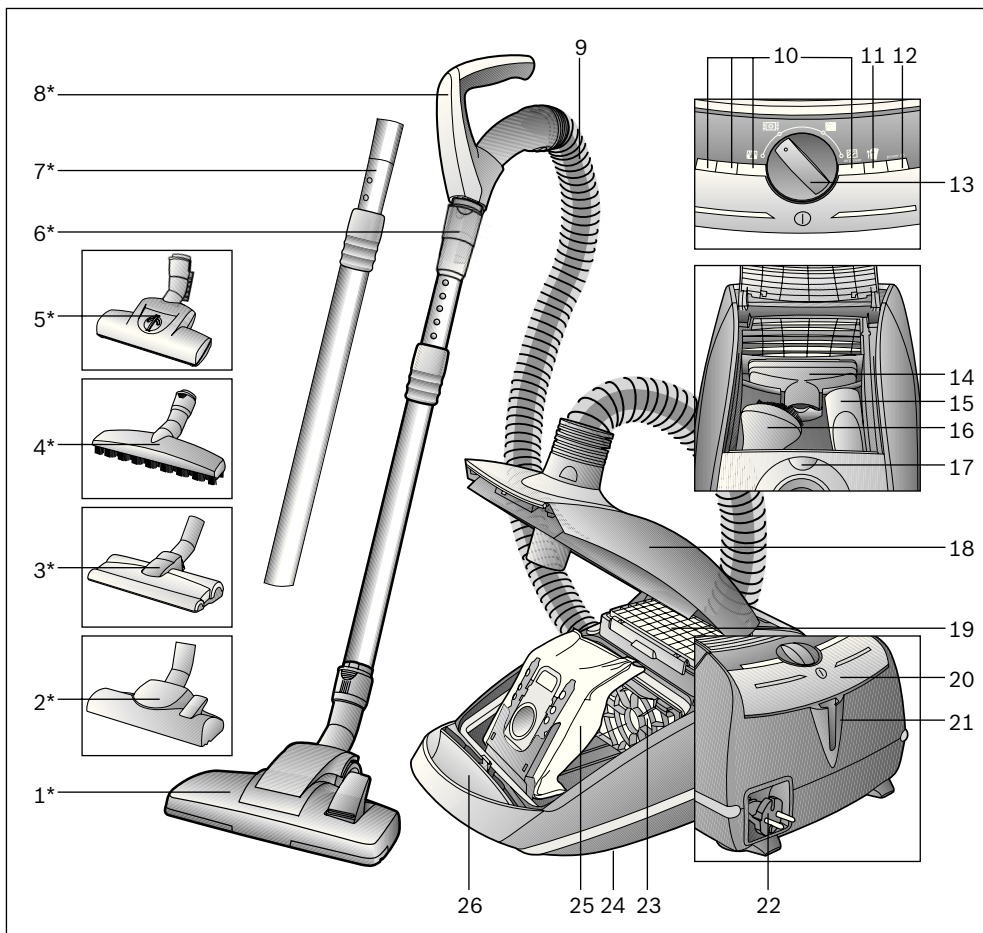

- | | |
|---|---|
| 1 Umschaltbare Bodendüse mit Entriegelungshülse* | 14 Polsterdüse |
| 2 umschaltbare Bodendüse* | 15 Fugendüse |
| 3 Hartbodendüse* | 16 Möbelpinsel |
| 4 Hartbodendüse mit Entriegelungshülse* | 17 Öffnungstaste Kleinzubehör |
| 5 TURBO-UNIVERSAL®-Bürste mit Entriegelungshülse* | 18 Deckel |
| 6 Teleskoprohr mit Schiebemannschette und Entriegelungshülse* | 19 Ausblasfilter |
| 7 Teleskoprohr mit Schiebemannschette* | 20 Ein- / Austaste |
| 8 Schlauchhandgriff* | 21 Parkhilfe |
| 9 Saugschlauch | 22 Netzanschlusskabel |
| 10 Leistungsanzeige | 23 Motorschutzfilter |
| 11 Filterwechselanzeige | 24 Abstellhilfe (an der Geräteunterseite) |
| 12 Anzeigeelement | 25 Filterbeutel |
| 13 Elektronischer Leistungsregler | 26 Öffnungstaste Gerätedeckel |

*je nach Ausstattung

Es freut uns, dass Sie sich für einen Siemens Staubsauger der Baureihe VSZ6 entschieden haben. In dieser Gebrauchsanweisung werden verschiedene VSZ6 – Modelle dargestellt. Es ist deshalb möglich, dass nicht alle beschriebenen Ausstattungsmerkmale und Funktionen auf Ihr Modell zutreffen. Sie sollten nur das Original Zubehör von Siemens verwenden, das speziell für Ihren Staubsauger entwickelt wurde, um das bestmögliche Saugergebnis zu erzielen.

Die Gebrauchsanweisung bitte aufbewahren. Bei Weitergabe des Staubsaugers an Dritte bitte Gebrauchsanweisung mitgeben.

Bestimmungsgemäße Verwendung

Dieser Staubsauger ist nur für den Gebrauch im Haushalt und nicht für gewerbliche Zwecke bestimmt. Den Staubsauger ausschließlich gemäß den Angaben in dieser Gebrauchsanweisung verwenden. Der Hersteller haftet nicht für eventuelle Schäden, die durch nicht bestimmungsgemäßen Gebrauch oder falsche Bedienung verursacht werden. Deshalb beachten Sie bitte unbedingt die nachfolgenden Hinweise!

Der Staubsauger darf nur bedient werden mit:

- Original-Filterbeutel
- Original-Ersatzteilen, - Zubehör oder-Sonderzubehör

Sicherheitshinweise

Dieser Staubsauger entspricht den anerkannten Regeln der Technik und den einschlägigen Sicherheitsbestimmungen.

- Staubsauger nur gemäß Typenschild anschließen und in Betrieb nehmen.
- Niemals ohne Filterbeutel saugen.
=> Gerät kann beschädigt werden!
- Das Gerät kann von Kindern ab 8 Jahren und darüber und von Personen mit verringerten physischen, sensorischen oder mentalen Fähigkeiten oder Mangel an Erfahrung und / oder Wissen benutzt werden, wenn sie beaufsichtigt werden oder bezüglich des sicheren Gebrauchs des Gerätes unterwiesen wurden und die daraus resultierenden Gefahren verstanden haben.
- Kinder dürfen nicht mit dem Gerät spielen.

Der Staubsauger darf nicht benutzt werden für:

- das Absaugen von Menschen oder Tieren
- das Aufsaugen von:
 - gesundheitsschädlichen, scharfkantigen, heißen oder glühenden Substanzen
 - feuchten oder flüssigen Substanzen
 - leicht entflammaren oder explosiven Stoffen und Gasen
 - Asche, Ruß aus Kachelöfen und Zentral-Heizungsanlagen
 - Tonerstaub aus Druckern und Kopierern.
- Vermeiden Sie das Saugen mit Handgriff, Düsen und Rohr in Kopfnähe.
=> Es besteht Verletzungsgefahr!
- Stellen Sie das Gerät beim Saugen auf eine feste, sichere Unterlage.
- Beim Saugen auf Treppen muss das Gerät immer unterhalb des Benutzers stehen.
- In folgenden Fällen ist das Gerät sofort außer Betrieb zu nehmen und der Kundendienst zu kontaktieren:
 - wenn die Netzanschlußleitung beschädigt ist.
 - wenn Sie versehentlich Flüssigkeit aufgesaugt haben oder Flüssigkeit in das Innere des Gerätes gekommen ist
 - wenn das Gerät heruntergefallen ist.
- Das Netzanschlusskabel nicht zum Tragen/Transportieren des Staubsaugers benutzen.
- Bei mehrstündigem Dauerbetrieb Netzanschlusskabel vollständig ausziehen.
- Nicht am Netzanschlusskabel, sondern am Stecker ziehen, um das Gerät vom Netz zu trennen.
- Das Netzanschlusskabel nicht über scharfe Kanten ziehen und nicht einquetschen.
- Vor allen Arbeiten an Staubsauger und Zubehör Netzstecker ziehen.
- Beschädigten Staubsauger nicht in Betrieb nehmen. Beim Vorliegen einer Störung Netzstecker ziehen.
- Um Gefährdungen zu vermeiden, dürfen Reparaturen und Ersatzteileaustausch am Staubsauger nur vom autorisierten Kundendienst durchgeführt werden.
- Staubsauger vor Witterungseinflüssen, Feuchtigkeit und Hitzequellen schützen.
- Staubsauger ist für Baustellenbetrieb nicht geeignet.
=> Einsaugen von Bauschutt kann zur Beschädigung des Gerätes führen.
- Gerät ausschalten, wenn nicht gesaugt wird.
- Ausgediente Geräte sofort unbrauchbar machen, danach das Gerät einer ordnungsgemäßen Entsorgung zuführen.
- Plastiktüten und Folien sind außer Reichweite von Kleinkindern aufzubewahren und zu entsorgen (Erstickungsgefahr).
- Keine brennbaren oder alkoholhaltigen Stoffe auf die Filter (Filterbeutel, Motorschutzfilter, Ausblausfilter etc.) geben.

Hinweise zur Entsorgung

■ Verpackung

Die Verpackung schützt den Staubsauger vor Beschädigung auf dem Transportweg. Sie besteht aus umweltfreundlichen Materialien und ist deshalb recycelbar. Entsorgen Sie nicht mehr benötigte Verpackungsmaterialien an den Sammelstellen für das Verwertungssystem »Grüner Punkt«.

■ Altgerät

Altgeräte enthalten vielfach noch wertvolle Materialien. Geben Sie deshalb Ihr ausgedientes Gerät bei Ihrem Händler bzw. einem Recyclingcenter zur Wiederverwertung ab. Aktuelle Entsorgungswege erfragen Sie bitte bei Ihrem Händler oder Ihrer Gemeindeverwaltung.

■ Entsorgung Filter und Filterbeutel

Filter und Filterbeutel sind aus umweltverträglichen Materialien hergestellt. Sofern sie keine Substanzen enthalten, die für den Hausmüll verboten sind, können Sie über den normalen Hausmüll entsorgt werden.

! Bitte beachten

- Die Netzsteckdose muß über eine Sicherung von mindestens 16 A abgesichert sein. Sollte die Sicherung beim Einschalten des Gerätes einmal ausgelöst werden, so kann dies daran liegen, daß gleichzeitig andere Elektrogeräte mit hohem Anschlusswert am gleichen Stromkreis angeschlossen sind. Das Auslösen der Sicherung ist vermeidbar, in dem Sie vor dem Einschalten des Gerätes die niedrigste Leistungsstufe einstellen und erst danach eine höhere Leistungsstufe wählen.

Bitte Bildseiten ausklappen!

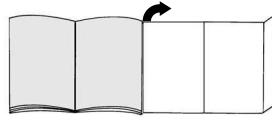

Vor dem ersten Gebrauch

Bild 1*

Handgriff auf Saugschlauch stecken und verrasten.

Inbetriebnahme

Bild 2

- Saugschlauchstutzen in die Saugöffnung einrasten.
- Zum Entfernen des Saugschlauches Entriegelungstasten drücken und Schlauch herausziehen.

Bild 3*

- Handgriff und Teleskoprohr zusammenstecken.
- Handgriff bis zum Einrasten in das Teleskoprohr schieben.
Zum Lösen der Verbindung Entriegelungshülse drücken und Teleskoprohr herausziehen.

Bild 4*

- Bodendüse und Teleskoprohr zusammenstecken.
- Teleskoprohr bis zum Einrasten in den Stutzen der Bodendüse schieben.
Zum Lösen der Verbindung Entriegelungshülse drücken und Teleskoprohr herausziehen

Bild 5*

Durch Verstellen der Schiebemannschette / Schiebeteaste in Pfeilrichtung Teleskoprohr entriegeln und gewünschte Länge einstellen.

Bild 6

Netzanschlusskabel am Stecker greifen, auf die gewünschte Länge herausziehen und Netzstecker in Steckdose stecken.

Bild 7

Staubsauger durch Betätigen der Ein- / Austaste in Pfeilrichtung einschalten.

Saugen

Bild 8

- a) Ist Ihr Gerät mit einer Saugleistungskonstanz ausgestattet, passt sich die Leistung des Geräts automatisch dem Füllgrad des Filterbeutels an. Es können die folgenden Leistungseinstellungen gewählt werden:
- Niedriger Leistungsbereich:
Für das Absaugen empfindlicher Stoffe, z. B. Gardinen.
 - Mittlerer Leistungsbereich:
Für die tägliche Reinigung bei geringer Verschmutzung.
 - Hoher Leistungsbereich:
Zur Reinigung robuster Bodenbeläge, Hartböden und bei starker Verschmutzung.
- b) Air Power:
bei sehr starker Verschmutzung und grobem Schmutz. Das Gerät saugt mit maximal möglicher Saugleistung.

Bild 9

Bodendüse einstellen:

- a) Zum Saugen von Teppichen und Teppichböden
b) Zum Saugen von Hartböden



Achtung!

Bodendüsen unterliegen, abhängig von der Beschaffenheit ihres Hartbodens (z.B. raue, rustikale Fliesen) einem gewissen Verschleiß. Deshalb sollten Sie in regelmäßigen Abständen die Laufsole der Düse überprüfen. Verschlissene, scharfkantige Düsensohlen können Schäden auf empfindlichen Hartböden wie Parkett oder Linoleum verursachen. Der Hersteller haftet nicht für eventuelle Schäden, die durch eine verschlissene Bodendüse verursacht werden.

Turbo-Bürste

Ist Ihr Gerät mit einer Turbo-Bürste ausgestattet, entnehmen Sie bitte die Hinweise über Anwendung und Wartung der beiliegenden Gebrauchsanweisung.

Kleinzubehör, das Sie nicht benötigen, kann bequem im Zubehörfach des Gerätedeckels untergebracht werden.

Bild 10

Bei Betätigen der Öffnungstaste öffnet der Deckel des Zubehörfachs selbsttätig. Gewünschtes Zubehör entnehmen.

Bild 11

Nach Entnahme den Deckel des Zubehörfachs verschließen und einrasten.

Bild 12

Saugen mit Zubehör (je nach Bedarf auf Handgriff bzw. Saugrohr stecken)

- a) Fugendüse
Zum Reinigen von Fugen und Ecken
- b) Polsterdüse
Zum Reinigen von Polstermöbeln, Vorhängen usw.
- c) Möbelpinsel
Zum Absaugen von Bilderrahmen, Büchern, empfindlichen Möbeln, usw.

Hartbodendüse

Bild 13*

Zum Saugen von harten Bodenbelägen (Fliesen, Parkett usw.)

Teleskoprohr bis zum Einrasten in den Stutzen der Hartbodendüse schieben.

Zum Lösen der Verbindung Entriegelungshülse drücken und Teleskoprohr herausziehen.

Bild 14*

Zum Saugen von harten Bodenbelägen (Fliesen, Parkett usw.)

Reinigung der Hartbodendüse

Bild 15*

- a) Zum Reinigen Düse von unten absaugen.
- b) Aufgewickelte Fäden und Haare mit einer Schere durchschneiden.
Fäden und Haare mit der Fugendüse absaugen.

Bild 16

Bei kurzen Saugpausen können Sie nach Ausschalten des Gerätes die Parkhilfe an der Geräterückseite benutzen.

Dazu den Haken an der Bodendüse in die Aussparung an der Geräterückseite schieben.

Bild 17

Beim Saugen, z. B. auf Treppen, kann das Gerät auch am Handgriff getragen werden.

Nach der Arbeit

Bild 18

- Netzstecker ziehen.
- Kurz am Netzanschlusskabel ziehen und loslassen. Kabel rollt sich automatisch auf.

*je nach Ausstattung

Bild 19

Zum Abstellen/Transportieren des Gerätes können Sie die Abstellhilfe an der Geräteunterseite benutzen. Gerät aufrecht hinstellen. Haken an der Bodendüse in die Aussparung an der Geräteunterseite schieben.

Filterwechsel**Filterbeutel austauschen****Bild 20**

Leuchtet bei vom Boden abgehobener Bodendüse und höchster Saugleistungseinstellung die Filterwechselanzeige dauerhaft, muss der Filterbeutel gewechselt werden, auch wenn er noch nicht voll sein sollte. In diesem Fall macht die Art des Füllgutes den Wechsel erforderlich.

Düse, Saugrohr und Saugschlauch dürfen dabei nicht verstopft sein, da dies auch zum Auslösen der Filterwechselanzeige führt.

Bild 21

- Bei Betätigen der Öffnungstaste wird der Geräte- deckel leicht angehoben.
- Unter den Deckel greifen und in Pfeilrichtung öffnen bis der Deckel in geöffneter Position verrastet.

Bild 22

- a) Filterbeutel durch Ziehen an der Verschlusslasche verschließen und herausnehmen.
- b) Neuen Filterbeutel in die Halterung einlegen und Staubraumdeckel schließen.

! Achtung: Deckel schließt nur mit eingelegtem Filterbeutel.

Motorschutzfilter reinigen

Der Motorschutzfilter sollte in regelmäßigen Abständen durch Ausklopfen bzw. Auswaschen gereinigt werden!

Bild 23

- Staubraumdeckel öffnen (siehe Bild 21).
- Motorschutzfilter aus der Verrastung lösen und in Pfeilrichtung herausziehen.
- Motorschutzfilter durch Ausklopfen reinigen.
- Bei starker Verschmutzung sollte der Motorschutz- filter ausgewaschen werden. Den Filter anschließend mindestens 24 Stunden trocknen lassen.
- Nach der Reinigung, Motorschutzfilter in das Gerät einsetzen, verrasten und Staubraumdeckel schließen.

Micro-Hygienefilter austauschen**Bild 24***

- Staubraumdeckel öffnen (siehe Bild 21).
 - Durch Drücken der Verschlusslasche in Pfeilrichtung Filterhalter entriegeln
 - Filterschaum und Micro-Hygienefilter entnehmen. Neuen Micro-Hygienefilter und den Filterschaum in Filterhalter einlegen.
 - Filterhalter in Gerät einsetzen und verrasten.
- Hepa-Filter austauschen**

Bild 25*

- Staubraumdeckel öffnen (siehe Bild 21).
- Durch Drücken der Verschlusslasche in Pfeilrichtung Hepa-Filter entriegeln und aus dem Gerät nehmen .
- Neuen Hepa-Filter einsetzen und verrasten.

Nach dem Aufsaugen feiner Staubpartikel, Motorschutzfilter durch Ausklopfen reinigen, evtl. Micro-Hygienefilter, Aktivkohle- oder HEPA-Filter austauschen.

Pflege

Vor jeder Reinigung des Staubsaugers muss dieser ausgeschaltet und der Netzstecker gezogen werden. Staubsauger und Zubehörteile aus Kunststoff können mit einem handelsüblichen Kunststoffreiniger gepflegt werden.

**! Keine Scheuermittel, Glas- oder Allzweckreiniger verwenden.
Staubsauger niemals in Wasser tauchen.**

Der Staubraum kann bei Bedarf mit einem zweiten Staubsauger ausgesaugt oder einfach mit einem trockenen Staub-tuch / Staubpinsel gereinigt werden.

Technische Änderungen vorbehalten.

Austauschfilterpackung

- Filter Typ GXXL (VZ41AFGXXL)
- Für beste Performance: GXXL plus (VZ41GXXLP)

Inhalt: 4 Filterbeutel mit Verschluss
1 Micro-Hygienefilter

<http://www.dust-bag-siemens.com>

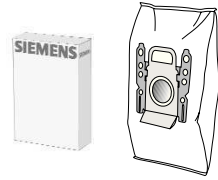
**HEPA-Filter (Klasse H12) VZ154HFB**

Für Allergiker empfohlen. Für extrem saubere Ausblasluft.
Jährlich auswechseln.

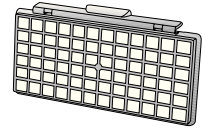
**TURBO-UNIVERSAL-Bürste VZ102TBB**

Bürsten und Saugen in einem Arbeitsgang von kurzflorigen Teppichen und Teppichböden bzw. für alle Beläge. Besonders geeignet zum Aufsaugen von Tierhaaren. Antrieb der Bürstenwalze erfolgt über Saugstrom des Staubsaugers. Kein Elektroanschluss erforderlich.

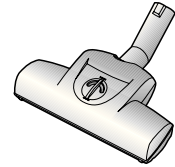
**Hartboden-Düse VZ123HD**

Zum Saugen glatter Böden (Parkett, Fliesen, Terracotta,...)

**Wischdüse VZ103WD**

Für alle Hartböden geeignet, wie Parkett, Laminat, Holzdielen, Steinböden, Fliesen, etc. (die Wirkung der Feuchtreinigungstücher auf empfindliche Hartböden sollte vorab an einer unauffälligen Stelle geprüft werden). Saugt größere Schmutzpartikel auf, während mit dem eingespannten Tuch gleichzeitig der Boden feucht gereinigt werden kann.

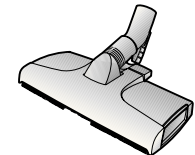

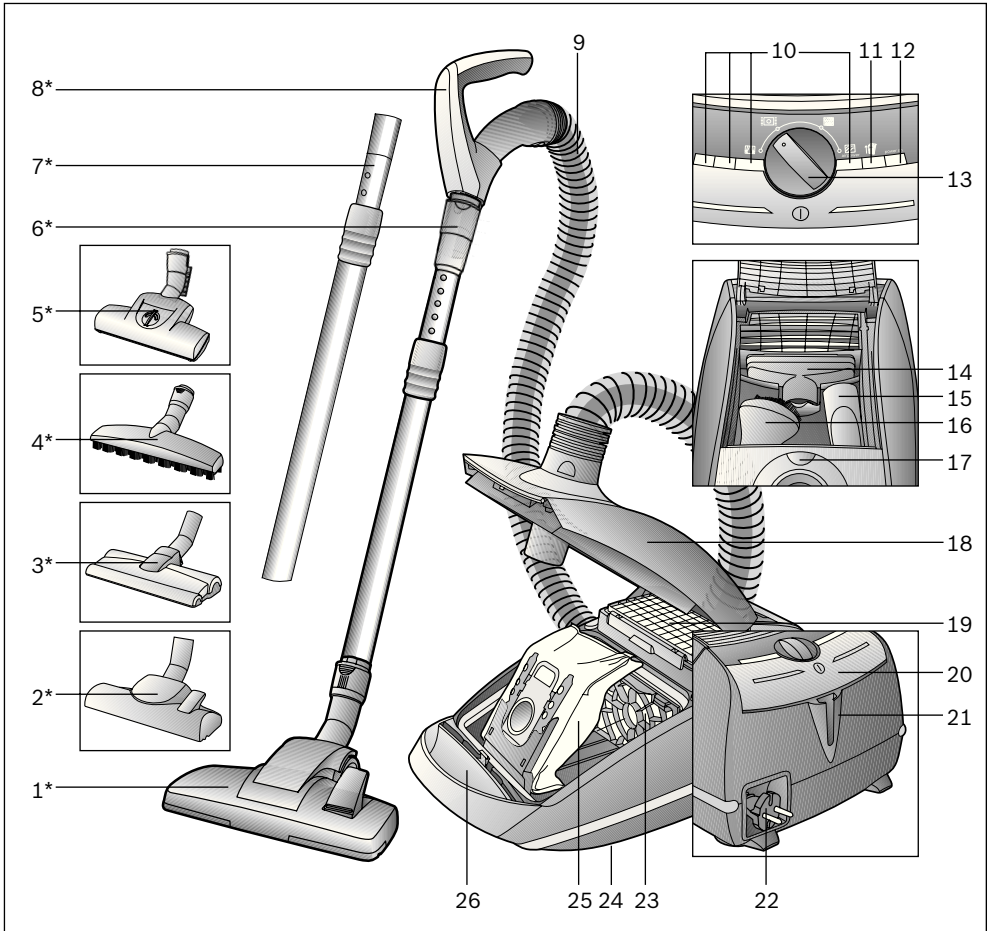

- | | |
|---|---|
| 1 Adjustable floor tool with locking collar* | 14 Upholstery nozzle |
| 2 Adjustable floor tool* | 15 Crevice nozzle |
| 3 Hard floor tool* | 16 Hard furnishings brush |
| 4 Hard-floor brush with locking collar* | 17 Opening button for other accessories |
| 5 TURBO-UNIVERSAL® brush with locking collar* | 18 Cover |
| 6 Telescopic tube with adjusting sleeve and locking collar* | 19 Exhaust filter |
| 7 Telescopic tube with adjusting sleeve* | 20 ON/OFF button |
| 8 Handle* | 21 Parking aid |
| 9 Flexible hose | 22 Power cord |
| 10 Power display | 23 Motor protection filter |
| 11 Bag change indicator | 24 Storage aid (on underside of unit) |
| 12 Display element | 25 filter bag |
| 13 Electronic power controller | 26 Opening button for appliance lid |

*Dependent on model

Congratulations on your purchase of a Siemens VSZ6 vacuum cleaner.

This instruction manual describes various VSZ6 models, which means that some of the equipment features and functions described may not be available on your model.

You should only use original Siemens accessories, which have been specially developed for your vacuum cleaner to achieve the best possible vacuuming results.

Please keep this instruction manual in a safe place. If you pass the vacuum cleaner on to someone else, please also pass on this instruction manual.

Intended use

This vacuum cleaner is intended for domestic use only, not for commercial use.

Only use this vacuum cleaner in accordance with the instructions in this instruction manual.

The manufacturer will not accept any responsibility for damage caused by improper use or incorrect operation. Therefore, you must note the following points.

The vacuum cleaner must only be operated with:

- Manufacturer's original dust bags
- Manufacturer's original replacement parts, accessories or special accessories

Safety information

This vacuum cleaner complies with the generally accepted standards of technology and relevant safety regulations.

- Always observe the information on the rating plate when using the vacuum cleaner and connecting to the power supply.
 - Never use the vacuum cleaner without a dust bag fitted. => This can damage the appliance.
 - The appliance may be used by children over the age of 8 years and by persons with reduced physical, sensory or mental capacity or by persons with a lack of experience or knowledge if they are supervised or have been instructed on the safe use of the appliance and the have understood the potential dangers of using the appliance.
 - Children must never play with the appliance
 - Cleaning and user maintenance must never be carried out by children without supervision.
- The vacuum cleaner may not be used for:**
- cleaning persons or animals
 - vacuuming up:
 - hazardous, sharp-edged, hot or red hot substances.
 - damp or liquid substances
 - highly flammable or explosive substances and gases
 - ash, soot from tiled stoves and central heating systems
 - toner dust from printers and copiers.
 - Keep suction away from your head when using the handle, nozzles or pipe.
 - => Risk of injury.
 - Stand the appliance on a firm, secure surface when vacuuming.
 - When vacuuming stairs, the appliance must always be lower down than you.
 - In the following cases, stop using the appliance immediately and contact the after-sales service:
 - if the mains connection cable is damaged.
 - if you have accidentally vacuumed up some liquid or liquid has entered the inside of the appliance
 - if the appliance has been dropped.
 - Do not use the power cord to carry the vacuum cleaner.
 - Fully extend the power cord when using the vacuum cleaner continuously for several hours.
 - When disconnecting the appliance from the mains, pull on the plug, not the power cord.
 - Do not pull the power cord around sharp corners or allow it to become trapped.
 - Unplug the power cord from the mains before carrying out any work on the vacuum cleaner or its accessories.
 - Do not use the vacuum cleaner if it is damaged. Unplug the power cord from the mains if a fault is detected.
 - For safety reasons, only authorised after-sales service personnel are permitted to carry out repairs and fit replacement parts to the vacuum cleaner.
 - Protect the vacuum cleaner from outside weather conditions, moisture and sources of heat.
 - The vacuum cleaner is not suitable for use on building sites.
 - => Vacuuming up building rubble could damage the appliance.
 - Switch off the appliance when it is not in use.
 - At the end of its life, the appliance should be rendered unusable, then disposed of in an appropriate manner.
 - Plastic bags and films must be kept out of the reach of children before disposal (risk of suffocation).
 - do not pour any flammable substances or substances containing alcohol onto the filters (filter bag, motor protective filter, exhaust filter, etc.).

Disposal information

■ Packaging

The packaging is designed to protect the vacuum cleaner from being damaged during transportation. It is made of environmentally friendly materials and can be recycled.

Dispose of packaging that is no longer required at an appropriate recycling point.

■ Used vacuum cleaners

Used vacuum cleaners still contain many valuable materials. Therefore, please take your used vacuum cleaner to your retailer or recycling centre to be recycled. For current disposal methods, please enquire at your retailer or your local council.

■ Disposal of filters and dust bags

Filters and dust bags are made from environmentally friendly materials.

As long as they do not contain substances that are not permitted to be disposed of in the household rubbish, you can dispose of them with your normal household rubbish.

! Please note

- The mains socket must be protected by at least a 16 amp fuse.
If a fuse should blow when you switch on the appliance, this may be because other electrical appliances which have a high current draw are connected to the same power circuit.
To prevent the fuse from blowing, select the lowest power setting before switching the appliance on, and increase the power only once it is running.

Fold out the picture pages.

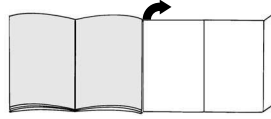

Before using for the first time

Figure 1*

Push the handle onto the flexible hose until it engages.

Setting up

Figure 2

- Push the flexible hose adapter into the opening on the vacuum cleaner until it engages.
- To remove the flexible hose, press the release buttons and pull the hose out.

Figure 3*

- Connect the handle and the telescopic tube together.
- Push the handle into the telescopic tube until it engages.
Press on the locking collar and pull out the telescopic tube to disconnect.

Figure 4*

- Connect the floor tool and the telescopic tube together.
- Push the telescopic tube into the connecting piece of the floor tool until it engages.
Press on the locking collar and pull out the telescopic tube to disconnect.

Figure 5*

To adjust the length of the telescopic tube, adjust the adjusting sleeve/sliding switch in the direction of the arrow and adjust the tube to the required length.

Figure 6

Take the mains plug, pull the power cord to the required length and insert the plug into a socket.

Figure 7

Press the ON/OFF button in the direction of the arrow to switch on your vacuum cleaner.



Vacuuming

Figure 8

- a) If your appliance is fitted with a constant suction system, the power of the appliance is automatically adjusted to the fill level of the filter bag.
The following power settings can be selected:
- Low
suction range:
For vacuuming delicate fabrics, e.g. curtains.
 - Moderate
suction range:
For daily vacuuming of lightly soiled floors.
 - High
suction range:
For vacuuming durable floor coverings, hard floors and heavily soiled surfaces.
- b) Air power:
For heavily soiled surfaces and coarse dirt deposits.
The appliance vacuums with the maximum possible suction.

Figure 9

Adjusting the floor tool:

- a) For vacuuming rugs and carpets => 
- b) For vacuuming hard floors => 

Caution!

Floor tools are subject to a certain amount of wear, depending on the type of hard floors you have (e.g. rough, rustic tiles). Therefore, you must check the underside of the floor tool at regular intervals. Worn undersides of floor tools may have sharp edges that can damage sensitive hard floors, such as parquet or linoleum. The manufacturer does not accept any responsibility for damage caused by worn floor tools.

Turbo brush

If your appliance is equipped with a turbo brush, please consult the accompanying instruction manual for notes on its use and maintenance.

Other accessories that you do not need can be stored easily in the accessories compartment of the appliance lid.

Figure 10

When the opening button is pressed, the lid of the accessories compartment opens automatically.
Take out the required accessories.

Figure 11

After removal, close the lid of the accessories compartment and engage the catch.

Figure 12

Vacuuming with accessories
(attach to handle or suction pipe as required)

- a) Crevice nozzle
For cleaning crevices and corners
- b) Upholstery nozzle
For cleaning upholstered furniture, curtains, etc.
- c) Hard furnishings brush
For vacuuming picture frames, books, furniture requiring particular care, etc.

Hard-floor brush

Figure 13*

For vacuuming hard floor coverings (tiles, parquet flooring, etc.)

Push the telescopic tube into the connecting piece of the hard-floor brush until it engages.
Press on the unlatching sleeve and pull out the telescopic tube to disconnect.

Figure 14*

For vacuuming hard floor coverings (tiles, parquet flooring, etc.)

Cleaning the hard-floor brush

Figure 15*

- a) Vacuum from below to clean the brush.
- b) Cut through threads and hairs wound round the rollers using scissors.
Vacuum threads and hairs with the crevice nozzle.

Figure 16

Once you have switched off the vacuum cleaner, you can use the parking aid on the back of the vacuum cleaner if you wish to stop vacuuming for a short time.

To do this, slide the catch on the floor tool into the groove on the back of the vacuum cleaner.

Figure 17

The appliance can also be carried using the carrying handle when vacuuming stairs, for example.

When the work is done

Figure 18

- Unplug the vacuum cleaner.
- Briefly pull the power cord and release.
The cord rewinds automatically.

Figure 19

To store or transport the vacuum cleaner, use the storage aid on the underside of the vacuum cleaner. Stand the vacuum cleaner up on its end. Slide the catch on the floor tool into the groove on the underside of the appliance.

*Dependent on model

Changing the bag

Replacing the bag

Figure 20

If the bag change indicator is permanently lit when the floor tool is lifted from the floor and the highest suction setting is selected, the filter bag must be replaced even if it is still not full. In this case it is essential to change the bag due to the type of dust which has been vacuumed.

First check that the nozzle, suction pipe and flexible hose are not blocked, as this would also lead to the bag change indicator being triggered.

Figure 21

- When the opening button is pressed, the appliance lid is raised slightly.
- Reach underneath the lid and open in the direction of the arrow until the lid engages in the open position.

Figure 22

- a) Seal the filter bag by pulling the locking tab and then remove it.
- b) Insert a new filter bag into the holder and close the bag compartment lid.

! Caution: the lid will only close when the filter bag is inserted.

Cleaning the motor protection filter

The motor protection filter should be cleaned regularly by knocking out the dirt and rinsing.

Figure 23

- Open the bag compartment lid (see Figure 21).
- Release the motor protection filter from the catch and remove in the direction of the arrow.
- Clean the motor protection filter by tapping it.
- If it is very dirty, the motor protection filter should be rinsed out.
The filter must then be left to dry for at least 24 hours.
- After cleaning, insert the motor protection filter into the appliance and close the bag compartment lid.

Replacing the micro-hygiene filter

Figure 24*

- Open the bag compartment lid (see Figure 21).
- Release the filter holder by pressing the locking tab in the direction of the arrow
- Remove the foam filter and micro-hygiene filter. Insert the new micro-hygiene filter and foam filter into the filter holder.
- Insert the filter holder into the vacuum cleaner and clip into place.

Replacing the HEPA filter

Figure 25*

- Open the bag compartment lid (see Figure 21).
- Release the HEPA filter by pressing the locking tab in the direction of the arrow and remove it from the appliance.
- Insert the new HEPA filter and clip into place.

If you have used the vacuum cleaner for fine dust particles, clean the motor protection filter by knocking out the dirt and, if necessary, replace the micro-hygiene filter, activated carbon filter or HEPA filter.

Care

Always switch off the vacuum cleaner and pull out the mains plug before cleaning the vacuum cleaner. The vacuum cleaner and plastic accessories can be cleaned with a commercial plastic cleaner.

**! Do not use a scourer, glass-cleaning agent or all-purpose cleaning product.
Never immerse the vacuum cleaner in water.**

The dust compartment can, if necessary, be cleaned with a second vacuum cleaner or simply wiped with a dry cloth or dusting brush.

Subject to technical modifications.

Replacement filter pack

- Filter type GXXL (VZ41AFGXXL)
- For best performance: GXXL plus (VZ41GXXLP)

Contents: 4 filter bags with seal
1 micro-hygiene filter

<http://www.dust-bag-siemens.com>

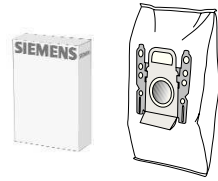
**HEPA filter (class H12) VZ154HFB**

Recommended for allergy sufferers. Ensures very clean exhaust air.
Replace once a year.

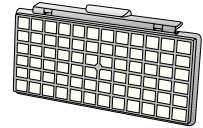
**TURBO-UNIVERSAL® brush VZ102TBB**

All-in-one brushing and vacuuming of short-pile rugs and carpets and all hard floor coverings. Especially suitable for picking up pet hair. The brush roller is driven by the air flow through the vacuum cleaner. No separate electric connection is needed.

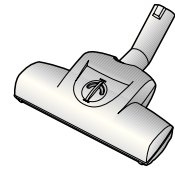
**Hard floor tool VZ123HD**

For vacuuming hard floors (parquet flooring, tiles, terracotta, etc.)

**Wiping tool VZ103WD**

Suitable for use on parquet, laminate, stone, floorboards, tiles, etc. (test the floor wipes on an inconspicuous area before using on a sensitive hard floor finish or a hard floor with specific care requirements). Removes large particles of dirt while the moist cleaning cloth cleans the floor at the same time.

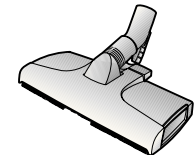

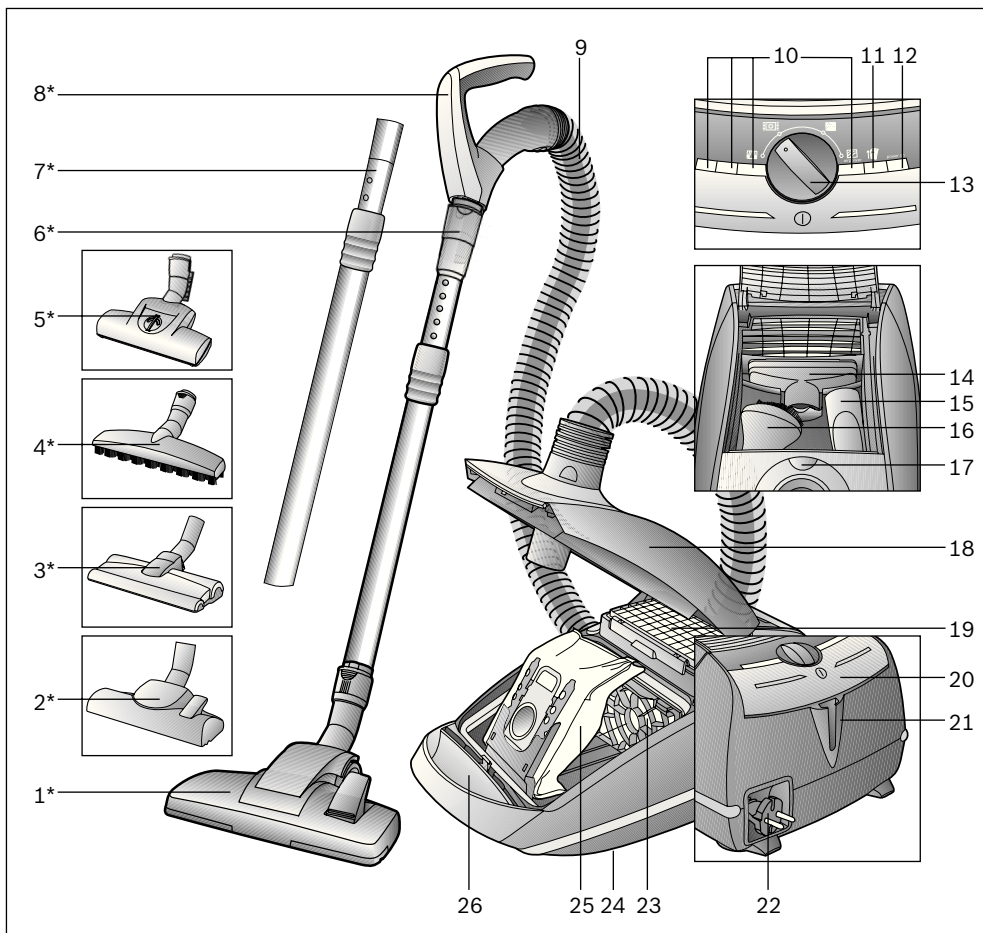

- | | | | |
|----|--|----|--|
| 1 | Brosse commutable pour sols avec manchon de déverrouillage* | 14 | Tête pour coussins |
| 2 | Brosse commutable pour sols* | 15 | Suceur de joints |
| 3 | Brosse pour sols durs* | 16 | Pinceau pour meubles |
| 4 | Brosse pour sols durs avec manchon de déverrouillage** | 17 | Touche d'ouverture petits accessoires |
| 5 | Brosse TURBO-UNIVERSAL® avec manchon de déverrouillage* | 18 | Couvercle |
| 6 | Tube télescopique avec manchette coulissante et manchon de déverrouillage* | 19 | Filtre de sortie d'air |
| 7 | Tube télescopique avec manchette coulissante* | 20 | Bouton marche / arrêt |
| 8 | Poignée de flexible* | 21 | Position parking |
| 9 | Flexible d'aspiration | 22 | Cordon électrique |
| 10 | Indicateur de puissance | 23 | Filtre de protection du moteur |
| 11 | Indicateur pour le changement du sac aspirateur | 24 | Position de rangement (sur le dessous de l'appareil) |
| 12 | Témoin | 25 | Sac aspirateur |
| 13 | Régulateur de puissance électronique | 26 | Touche d'ouverture couvercle de l'appareil |

*selon l'équipement

Nous vous remercions d'avoir choisi un aspirateur Siemens de la série VSZ6.

Cette notice d'utilisation présente différents modèles VSZ6. Il est donc possible que les caractéristiques et fonctions décrites ne correspondent pas toutes à votre modèle.

Utilisez exclusivement les accessoires d'origine Siemens. Ils sont spécialement conçus pour votre aspirateur, afin d'obtenir un résultat de nettoyage optimal.

Conservez cette notice d'utilisation. Si vous remettez l'aspirateur à un tiers, veuillez-y joindre sa notice d'utilisation.

Utilisation conforme aux prescriptions et à l'emploi prévu

Cet aspirateur est destiné exclusivement à l'emploi domestique et non pas à l'usage industriel. Utilisez l'aspirateur exclusivement selon les indications figurant dans cette notice d'utilisation. Le fabricant n'est pas responsable d'éventuels dommages résultant d'un emploi non conforme ou d'un maniement incorrect. Veuillez donc respecter impérativement les consignes suivantes!

L'aspirateur doit être utilisé uniquement avec :

- un sac aspirateur d'origine
- des pièces de rechange, accessoires ou accessoires spéciaux d'origine

Consignes de sécurité

Cet aspirateur répond aux règles techniques reconnues et aux prescriptions de sécurité applicables.

- Raccorder et mettre l'aspirateur en service uniquement selon les indications figurant sur la plaque signalétique..
- Ne jamais aspirer sans sac aspirateur.
=> L'appareil peut être endommagé!
- L'appareil peut être utilisé par des enfants à partir de 8 ans et par des personnes ayant des capacités physiques, sensorielles ou mentales restreintes ou ayant un manque d'expérience et / ou de connaissances s'ils sont sous surveillance ou ont été informés de la manipulation sûre de l'appareil et ont compris les dangers qui en résultent.
- Les enfants ne doivent pas jouer avec l'appareil.
- Le nettoyage et la maintenance ne doivent pas être effectués par des enfants sans surveillance.

L'aspirateur ne doit pas être utilisé pour :

- aspirer sur des personnes ou des animaux
- l'aspiration de :
 - substances nocives, à arêtes vives, chaudes ou incandescentes
 - substances humides ou liquides
 - substances et gaz facilement inflammables ou explosifs
 - cendres, suie des poêles et d'installations de chauffage central
 - poussières de toner provenant d'imprimantes et de photocopieurs.
- Éviter d'aspirer avec la poignée, les suceurs et le tube à proximité de la tête. => Il y a un risque de blessures!
- Lors de l'aspiration, placez l'appareil sur un support ferme, sûr.
- Lors de l'aspiration sur des escaliers, l'appareil doit toujours se trouver plus bas que l'utilisateur.
- Dans les cas suivants, vous devez immédiatement mettre l'appareil hors service et contacter le service après-vente :
 - si le cordon électrique est endommagé.
 - si par inadvertance vous avez aspiré du liquide ou si du liquide est parvenu dans l'intérieur de l'appareil
 - si l'appareil est tombé.
- Ne pas utiliser le cordon électrique pour porter / transporter l'aspirateur.
- En cas de fonctionnement continu de plusieurs heures, dérouler complètement le cordon électrique.
- Ne pas tirer sur le cordon électrique, mais sur la fiche pour déconnecter l'appareil du secteur.
- Ne pas tirer le cordon électrique par-dessus d'arêtes vives et ne pas le coincer.
- Avant tous les travaux sur l'aspirateur et les accessoires, retirer la fiche de la prise.
- Ne pas mettre l'aspirateur en service s'il est défectueux. En cas de panne, retirer la fiche de la prise.
- Pour éviter des dangers, seul le service après-vente agréé est autorisé à effectuer des réparations et le remplacement de pièces de rechange sur l'aspirateur.
- Ne pas exposer l'aspirateur aux influences atmosphériques, à l'humidité ni aux sources de chaleur.
- L'aspirateur n'est pas approprié au travail de chantier.
=> L'aspiration de gravats peut conduire à l'endommagement de l'appareil.
- Éteignez l'appareil si vous n'aspirez pas.
- Rendre immédiatement inutilisables les appareils hors d'usage, ensuite mettre l'appareil au rebut de manière réglementaire.
- Les sacs plastiques et les films doivent être conservés hors portée de jeunes enfants et être éliminés (Risque d'asphyxie).

- ne pas mettre des substances inflammables ou à base d'alcool sur les filtres (sac aspirateur, filtre de protection du moteur, filtre de sortie d'air etc.).

Indication pour la mise au rebut

■ Emballage

L'emballage protège l'aspirateur contre un endommagement pendant le transport. Il est constitué de matériaux écologiques et est donc recyclable.

Les matériaux d'emballage qui ne sont plus utilisés doivent être mis au rebut aux points collecteurs du système de recyclage «Point vert».

■ Appareil usagé

Les appareils usagés contiennent souvent des matériaux précieux. Remettez donc votre appareil usagé à votre revendeur ou à un centre de recyclage pour la revalorisation. Pour connaître les possibilités d'élimination actuelles, demandez à votre revendeur ou à votre mairie.

■ Mise au rebut des filtres et des sacs aspirateurs

Les filtres et les sacs aspirateurs sont fabriqués dans une matière compatible avec l'environnement. Dans la mesure où ils ne contiennent pas de substances interdites pour les ordures ménagères ils peuvent être éliminés par les ordures ménagères normale.

! Important

- La prise de secteur doit être protégée par un fusible d'au moins 16 A.
Si le disjoncteur se déclenche lors de la mise en marche de l'appareil, ceci peut être dû au fait que d'autres appareils électriques d'une puissance connectée élevée sont branchés en même temps sur le même circuit électrique.
Le déclenchement du disjoncteur peut être évité en réglant l'appareil sur la plus faible puissance avant de le mettre en marche et en le réglant ensuite sur une puissance supérieure.

Veillez déplier les pages d'images!

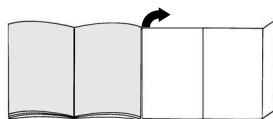

Avant la première utilisation

Fig. 1*

Emmancher la poignée sur le flexible d'aspiration et l'enclencher.

Mise en service

Fig. 2

- Enclencher l'emboîtement du flexible d'aspiration dans l'orifice d'aspiration.
- Pour enlever le flexible d'aspiration, presser les boutons de déverrouillage et retirer le flexible.

Fig. 3*

- Assembler la poignée et le tube télescopique.
- Insérer la poignée dans le tube télescopique jusqu'à son verrouillage.
Pour le désassemblage, presser le manchon de déverrouillage et retirer le tube télescopique

Fig. 4*

- Assembler la brosse pour sols et le tube télescopique.
- Pousser le tube télescopique dans le manchon de la brosse pour sols jusqu'à son enclenchement.
Pour le désassemblage, presser le manchon de déverrouillage et retirer le tube télescopique

Fig. 5*

En poussant la manchette coulissante/le poussoir dans le sens de la flèche, déverrouiller le tube télescopique et régler la longueur souhaitée.

Fig. 6

Saisir le cordon électrique par le connecteur, le retirer à la longueur souhaitée et connecter le connecteur dans la prise.

Fig. 7

Allumer l'aspirateur en actionnant la touche marche/arrêt dans le sens de la flèche.



Aspiration

Fig. 8

- a) Si votre appareil est équipé d'un régulateur de puissance d'aspiration, la puissance de l'appareil s'adapte automatiquement au taux de remplissage du sac.
Vous pouvez effectuer les réglages de puissance suivants :
- Plage de faible puissance:
Pour aspirer sur des tissus délicats, p.ex. rideaux, voilages.
 - Plage de puissance moyenne:
Pour le nettoyage quotidien en cas de faible salissure.
 - Plage de puissance élevée:
Pour le nettoyage de revêtements de sol robustes, sols durs et en cas d'encrassement important.
- b) Air Power :
en cas d'encrassement important et de grosses saletés. L'appareil aspire à la puissance d'aspiration maximale.

Fig. 9

Réglage de la brosse pour sols :

- a) Pour l'aspiration sur tapis et moquettes => 
- b) Pour l'aspiration sur sols durs => 

Attention !

Les brosses pour sols sont soumises à une certaine usure en fonction de la nature de votre sol dur (p.ex. carrelages rustiques, rugueux). C'est pourquoi, vous devez vérifier régulièrement la semelle de la brosse. Des semelles de brosse usées, à arêtes coupantes, peuvent occasionner des dommages sur des sols durs fragiles tels que parquets ou linoléum. Le fabricant décline toute responsabilité pour d'éventuels dommages résultant d'une brosse pour sols usée.

Turbo Brosse

Si votre appareil est équipée d'une Turbo brosse, veuillez suivre les instructions d'utilisation et d'entretien données dans la notice d'utilisation jointe.

Les petits accessoires dont vous n'avez pas besoin peuvent être rangés facilement dans le rangement d'accessoires situé sous le couvercle de l'appareil.

Fig. 10

Le couvercle du compartiment à accessoires s'ouvre automatiquement à l'actionnement de la touche d'ouverture.
Retirer l'accessoire souhaité.

Fig. 11

Après prélèvement, refermer et emboîter le couvercle du compartiment à accessoires.

*selon l'équipement

Fig. 12

Aspiration avec les accessoires (à monter sur la poignée ou le tube d'aspiration selon besoin)

- a) Suceur de joints
Pour le nettoyage des joints et dans les coins
- b) Tête pour coussins
Pour le nettoyage de meubles capitonnés, rideaux etc.
- c) Pinceau pour meubles
Pour aspirer sur des cadres, livres, meubles délicats, etc.

Brosse pour sols durs

Fig. 13*

Pour aspirer sur des revêtements de sol durs (carrelages, parquet, etc.)
Pousser le tube télescopique dans le manchon de la brosse pour sols durs jusqu'à son enclenchement.
Pour le désassemblage, presser le manchon de déverrouillage et retirer le tube télescopique.

Fig. 14*

Pour l'aspiration sur revêtements de sol durs (carrelage, parquet etc.)

Nettoyage de la brosse pour sols durs

Fig. 15*

- a) Pour le nettoyage aspirer la brosse par le bas.
- b) Couper les fils et cheveux enroulés avec des ciseaux.
Aspirer les fils et cheveux avec le suceur de joints.

Fig. 16

En cas de pauses d'aspiration, vous pouvez utiliser la position parking à l'arrière de l'appareil après avoir éteint l'appareil.
A cet effet, glisser le crochet situé sur la brosse pour sols dans l'évidement à l'arrière de l'appareil.

Fig. 17

Lors de l'aspiration, p.ex. sur des escaliers, l'appareil peut également être porté par la poignée.

Après le travail

Fig. 18

- Retirer le connecteur de la prise.
- Tirer brièvement sur le cordon électrique et le relâcher. Le cordon s'enroule automatiquement.

Fig. 19

Pour ranger/transporter l'appareil, vous pouvez varier la position de rangement sur le dessus de l'appareil.

Placer l'appareil debout. Glisser le crochet à la brosse pour sols dans l'évidement à la face inférieure de l'appareil.

Changement de sac

Remplacement du sac aspirateur

Fig. 20

Si le témoin de changement de sac s'allume en permanence lorsque la brosse est relevée du sol avec la puissance d'aspiration réglée au maximum, il faut remplacer le sac même s'il n'est pas encore plein.

Dans ce cas, la nature de la matière contenue dans le sac rend le changement nécessaire.

La brosse, le tube d'aspiration et le flexible d'aspiration ne doivent alors pas être bouchés, car ceci peut également déclencher l'indication pour le changement de sac aspirateur.

Fig. 21

- Le couvercle de l'appareil se soulève légèrement à l'actionnement de la touche d'ouverture.
- Saisir le couvercle par le bas et l'ouvrir dans le sens de la flèche jusqu'à ce qu'il se verrouille en position ouverte.

Fig. 22

- a) Fermer le sac en tirant sur la languette de fermeture et le retirer.
- b) Mettre en place un sac aspirateur neuf dans le support et fermer le couvercle du compartiment de poussière.

Attention : le couvercle ne se ferme que si un sac a été mis en place

Nettoyer le filtre de protection du moteur

Le filtre de protection du moteur doit être nettoyé régulièrement en le frappant ou en le rinçant!

Fig. 23

- Ouvrir le couvercle du compartiment à poussière (voir fig. 21).
- Détacher le filtre de protection du moteur de son cran et le retirer dans le sens de la flèche.
- Taper sur le filtre de protection du moteur pour le nettoyer.
- En cas d'encrassement prononcé, il convient de laver le filtre de protection du moteur.
Laisser ensuite sécher le filtre au moins 24 heures.
- Après le nettoyage, insérer le filtre de protection du moteur dans l'appareil, le verrouiller et fermer le couvercle du compartiment à poussière.

Remplacement du micro-filtre hygiénique

Fig. 24*

- Ouvrir le couvercle du compartiment à poussière (voir fig. 21).
- Déverrouiller le support de filtre en pressant l'attache de fermeture dans le sens de la flèche
- Enlever la mousse de filtre et le micro-filtre hygiénique.
Insérer un micro-filtre hygiénique neuf et la mousse de filtre dans le support de filtre.
- Introduire le support de filtre dans l'appareil et l'enclencher.

Remplacement du filtre Hepa

Fig. 25*

- Ouvrir le couvercle du compartiment à poussière (voir fig. 21)
- Déverrouiller le filtre Hepa en poussant la languette de fermeture dans le sens de la flèche puis le sortir de l'appareil.
- Mettre en place un filtre Hepa neuf et l'enclencher.

Après l'aspiration de fines particules de poussière, taper sur le filtre de protection du moteur pour le nettoyer, remplacer au besoin le microfiltre hygiénique, le filtre à charbon actif ou le filtre HEPA.

Entretien

Eteindre l'aspiration et débrancher la fiche du secteur avant chaque nettoyage de l'aspirateur. L'aspirateur et les accessoires en plastique peuvent être entretenus avec un produit de nettoyage pour plastique usuel du commerce.

**Ne pas utiliser de produits récurants, de nettoyeurs pour vitres ni de nettoyeurs universels.
Ne jamais plonger l'aspirateur dans l'eau.**

Le compartiment à poussière peut être aspiré en cas de besoin à l'aide d'un deuxième aspirateur ou nettoyé simplement avec un chiffon sec ou une époussette.

Sous réserve de modifications techniques.

Paquet de sacs aspirateur de recharge

- Filtre type GXXL (VZ41AFGXXL)
- Pour une performance maximale : GXXL plus (VZ41GXXLP)

Contenu : 4 sacs aspirateur avec fermeture
1 micro-filtre hygiénique

<http://www.dust-bag-siemens.com>

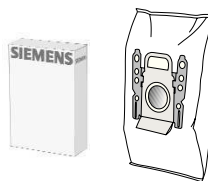
**Filtre HEPA (classe H12) VZ154HFB**

Recommandé aux personnes allergiques. Pour un air de sortie extrêmement propre. A remplacer tous les ans.

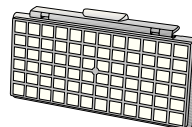
**Brosse TURBO-UNIVERSAL® VZ102TBB**

Brossage et aspiration en une seule opération sur des tapis à voile ras et des moquettes, voire appropriée à tous les revêtements. Idéale pour aspirer les poils d'animaux. Entraînement de la brosse rotative par le débit aspiré de l'aspirateur. Pas besoin de raccordement électrique.

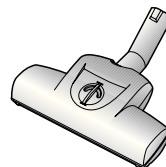
**Brosse pour sols durs VZ123HD**

Pour aspirer sur des sols lisses (parquet, carrelages, dalles de terre cuite,...)

**Brosse d'essuyage VZ103WD**

Appropriée pour sols durs est appropriée pour tous les sols durs, tels que parquet, sols stratifiés, planchers en bois, sol en pierre, carrelages, etc. (en cas de sols durs délicats, il est préférable de tester l'effet des lingettes nettoyantes humides sur une surface peu visible pour la première utilisation). Elle aspire des grosses saletés tout en permettant de nettoyer le sol avec la lingette humide fixée sur la brosse.

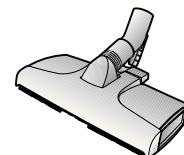

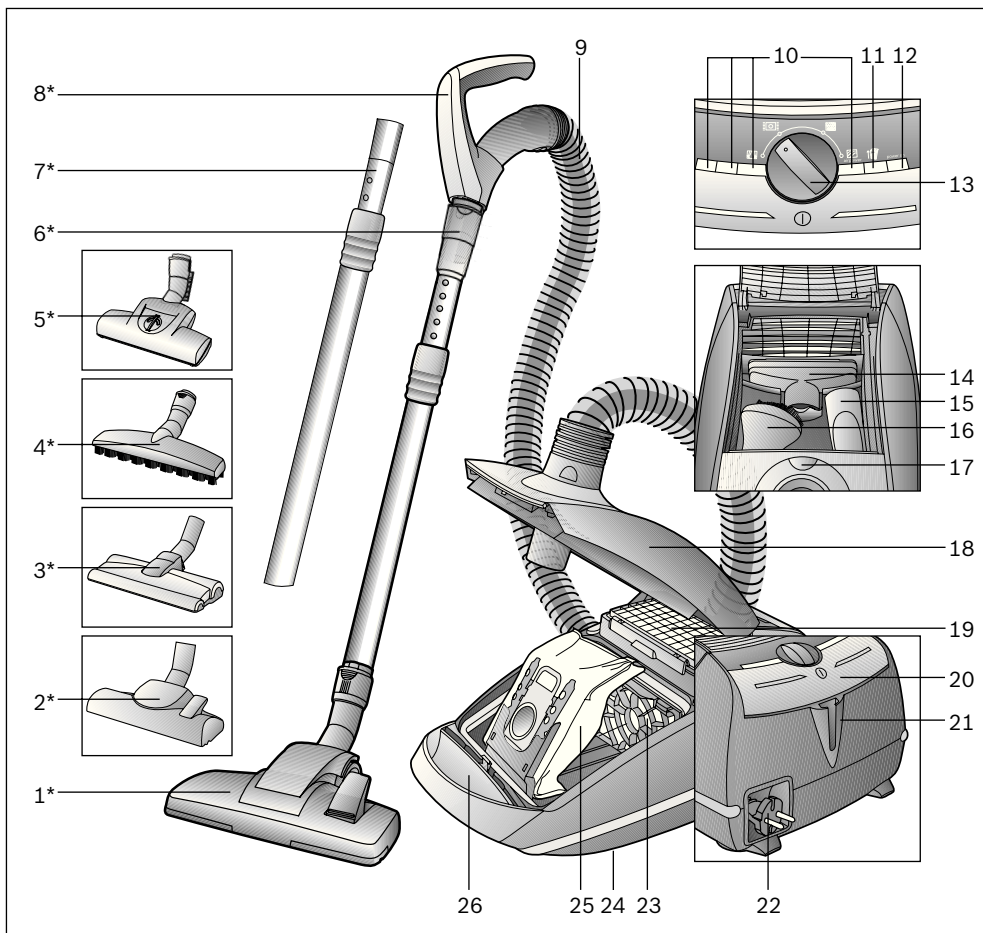

- | | |
|---|---|
| <ul style="list-style-type: none"> 1 Omschakelbaar vloermondstuk met ontgrendelingshuls* 2 Omschakelbaar vloermondstuk* 3 Mondstuk voor harde vloeren* 4 Mondstuk voor harde vloeren met ontgrendelingshuls* 5 TURBO-UNIVERSAL®-borstel met ontgrendelingshuls* 6 Telescoopbuis met schuifmanchet en ontgrendelingshuls* 7 Telescoopbuis met schuifmanchet* 8 Handgreep van de slang* 9 Zuigslang 10 Vermogensindicatie 11 Filtervervangen-indicatie 12 Indicatie-element 13 Elektronische vermogensregelaar | <ul style="list-style-type: none"> 14 Meubelmondstuk 15 Kierenmondstuk 16 Meubelborstel 17 Opengingstoets kleine toebehoren 18 Deksel 19 Uitblaasfilter 20 Aan-/uitknop 21 Parkeerhulp 22 Elektriciteits snoer 23 Motorbeveiligingsfilter 24 Uitschakelhulp (aan de onderkant van het apparaat) 25 Filterzak 26 Opengingstoets apparaat deksel |
|---|---|

*afhankelijk van de uitvoering

Het verheugt ons dat u voor een Siemens stofzuiger uit de serie VSZ6 heeft gekozen.

In deze gebruiksaanwijzing worden verschillende VSZ6 – modellen beschreven. Het is dan ook mogelijk dat niet alle genoemde kenmerken en functies gelden voor uw toestel.

U dient alleen gebruik te maken van originele accessoires van Siemens, die speciaal voor uw stofzuiger ontwikkeld zijn om een zo goed mogelijk resultaat te bereiken.

De gebruiksaanwijzing goed bewaren. Wanneer u de stofzuiger doorgeeft aan derden de gebruiksaanwijzing erbij voegen.

Gebruik volgens de voorschriften

Deze stofzuiger is alleen voor huishoudelijk en niet voor zakelijk gebruik bestemd.

De stofzuiger uitsluitend gebruiken zoals aangegeven in deze gebruiksaanwijzing.

De fabrikant is niet aansprakelijk voor eventuele schade die ontstaat wanneer het apparaat niet volgens de voorschriften of op een verkeerde manier wordt gebruikt.

Volg daarom beslist de volgende aanwijzingen op!

De stofzuiger mag alleen maar worden gebruikt met:

- originele filterzakken
- originele reserveonderdelen, originele toebehoren of speciale toebehoren

Veiligheidsvoorschriften

Deze stofzuiger voldoet aan de erkende regels van de techniek en de betreffende veiligheidsbepalingen.

- De stofzuiger alleen volgens het typeplaatje aansluiten en in gebruik nemen.
- Nooit zuigen zonder filterzak.
=> Het apparaat kan beschadigd worden!
- Dit apparaat kan worden gebruikt door kinderen vanaf 8 jaar en door personen met beperkte fysieke, sensorische of geestelijke vermogens of personen die gebrek aan kennis of ervaring hebben, wanneer zij onder toezicht staan of met het oog op een veilig gebruik volledig over de bediening van het apparaat zijn geïnformeerd en op de hoogte zijn van de gevaren die hieruit kunnen voortvloeien.
- Kinderen mogen niet met het apparaat spelen.

- Reiniging en onderhoud mogen niet worden uit-gevoerd door kinderen als zij niet onder toezicht

De stofzuiger mag niet worden gebruikt voor:

- het schoonzuigen van mensen of dieren
- het opzuigen van:
 - substanties die schadelijk voor de gezondheid, heet of gloeiend zijn, of scherpe randen hebben
 - vochtige of vloeibare stoffen
 - licht ontvlambare of explosieve stoffen en gassen
 - as, roest van open haarden en centrale verwarmingsinstallaties
 - tonerstof van printers en kopieerapparaten.
- Vermijd het zuigen met handgreep, mondstukken en buis in de buurt van uw hoofd.
=> Er bestaat gevaar voor letsel!
- Zet het apparaat tijdens het zuigen op een vaste, veilige ondergrond.
- Bij het zuigen op trappen moet het apparaat altijd onder de gebruiker staan.
- In de volgende gevallen dient het gebruik van toestel direct te worden gestaakt en contact te worden opgenomen met de klantenservice:
 - wanneer het elektriciteits snoer beschadigd is
 - wanneer u per ongeluk vloeistof heeft opgezogen of als er vloeistof in het binnenste van het toestel is gekomen
 - wanneer het toestel naar beneden gevallen is.
- Het elektriciteits snoer niet gebruiken om de stofzuiger te dragen of te transporteren.
- Bij gebruik van meerdere uren achter elkaar het elektriciteits snoer volledig uittrekken.
- Niet aan het elektriciteits snoer maar aan de stekker trekken om het apparaat los te koppelen van het net.
- Het elektriciteits snoer niet over scherpe randen trekken en niet bekneeld laten raken.
- Vóór alle werkzaamheden aan stofzuiger en toebehoren de stekker uit het stopcontact trekken.
- De stofzuiger niet in gebruik nemen wanneer hij beschadigd is. In geval zich een storing voordoet de stekker uit het stopcontact halen.
- Om risico's te voorkomen mogen reparaties aan de stofzuiger en de vervanging van onderdelen alleen worden uitgevoerd door onze klantenservice.
- De stofzuiger beschermen tegen weersinvloeden, vocht en hittebronnen.
- De stofzuiger is niet geschikt voor gebruik op bouwplaatsen.
=> Opzuigen van bouwpuin kan leiden tot beschadiging van het apparaat.
- Het apparaat uitschakelen wanneer het niet wordt gebruikt.
- Versleten apparaten onmiddellijk onbruikbaar maken, het apparaat daarna op een verantwoorde wijze afvoeren.

- Plastic zakken en folie dienen buiten bereik van kinderen te worden bewaard en afgevoerd (Gevaar van verstikking).
- zorg ervoor dat er geen brandbare of alcoholhoudende stoffen op de filter (filterzak, motorbeveiligingsfilter, uitblaasfilter etc.) terecht komen.

Instructies voor recycling

■ Verpakking

De verpakking beschermt de stofzuiger tegen beschadiging tijdens het transport. Deze bestaat uit milieuvriendelijk materiaal en is daarom recyclebaar. Breng verpakkingsmateriaal dat u niet meer nodig heeft naar een verzamelplaats voor de verwerking van afval.

■ Oude toestellen

Oude apparaten bevatten vaak nog waardevol materiaal. Geef daarom uw oude toestel voor hergebruik af aan uw handelaar of een recyclecentrum. Informatie over actuele methoden van afvalverwijdering kunt u krijgen bij uw handelaar of uw gemeente.

■ Afvoer van filter en filterzakken

Het filter en de filterzakken zijn gemaakt van milieuvriendelijke materialen. In zover deze geen stoffen bevatten die niet toegestaan zijn als huisvuil kunnen ze via het normale huisvuil worden afgevoerd.

! Let op

- Als de zekering in de meterkast bij het inschakelen van het toestel wordt geactiveerd, dan kan dit worden veroorzaakt doordat er tegelijkertijd meerdere elektrische apparaten met een hoge aansluitwaarde op hetzelfde stroomcircuit zijn aangesloten.
Het in werking treden van de zekering kan worden voorkomen door, alvorens het toestel in te schakelen, de laagste vermogensstand in te stellen en pas daarna een hogere vermogensstand te kiezen.

Gelieve de pagina's met afbeeldingen uit te klappen!

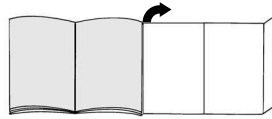

Voor het eerste gebruik

Afbeelding 1*

Handgreep op de zuigslang steken en vastklikken.

De stofzuiger in gebruik nemen

Afbeelding 2

- Zuigslangaansluitstuk in de zuigopening vastzetten.
- Om de zuigslang te verwijderen, de ontgrendelingstoets indrukken en de slang uittrekken.

Afbeelding 3*

- Handgreep en telescoopbuis in elkaar steken.
- Handgreep in de telescoopbuis schuiven tot hij vastklikt.
Om de verbinding op te heffen op de ontgrendelingshuls drukken en de telescoopbuis eruit trekken.

Afbeelding 4*

- Vloermondstuk en telescoopbuis in elkaar steken.
- Telescoopbuis in het aansluitstuk van het vloermondstuk schuiven tot hij vastklikt.
Om de verbinding op te heffen op de ontgrendelingshuls drukken en de telescoopbuis eruit trekken.

Afbeelding 5*

Door het verstellen van de schuifmanchet/schuifknop in de richting van de pijl de telescoopbuis ontgrendelen en de gewenste lengte instellen.

Afbeelding 6

Elektriciteitsnoer aan de stekker vastnemen, tot op de gewenste lengte uittrekken en stekker in het stopcontact steken.

Afbeelding 7

Stofzuiger inschakelen door de aan-/uitknop in de richting van de pijl in te drukken.

Zuigen

Afbeelding 8

a) Heeft uw apparaat een constant zuigvermogen dan past het vermogen van de stofzuiger zich automatisch aan de vulhoogte van de filterzak aan.

De volgende vermogensinstellingen kunnen worden gekozen.

- Laag vermogensbereik: voor het schoonzuigen van kwetsbare stoffen, bijv. gordijnen.
- Gemiddeld vermogensbereik: voor de dagelijkse reiniging bij geringe vervuiling.
- Hoog vermogensbereik: voor het reinigen van zware vloerbedekking, harde vloeren en bij sterke vervuiling.

b) Air power: bij zeer sterke vervuiling en grof vuil. Het apparaat zuigt met een maximaal zuigvermogen.

Afbeelding 9

Vloermondstuk instellen:

a) Voor het zuigen van tapijt en vaste voerbedekking



b) Voor het zuigen van harde vloerbedekking



Let op!

Mondstukken zijn, afhankelijk van het type harde vloer (bijv. ruwe vloeren of rustieke plavuizen) onderhevig aan enige slijtage. Daarom dient u de onderkant van het mondstuk regelmatig te controleren. Wanneer de onderkant van het mondstuk versleten is of scherpe randen heeft, kan dit schade veroorzaken aan gevoelige harde vloeren, zoals parket of linoleum. De fabrikant is niet aansprakelijk voor eventuele schade als gevolg van een versleten mondstuk.

Turboborstel

Wanneer uw apparaat is uitgerust met een turboborstel, vindt u de aanwijzingen voor het gebruik en het onderhoud in de meegeleverde gebruiksaanwijzing.

Kleine toebehoren die u niet nodig hebt, kunnen gemakkelijk in het toebehorenvak van het deksel ondergebracht worden.

Afbeelding 10

Door op de openingstoets te drukken gaat de deksel van het toebehorenvak automatisch open. Gewenste toebehoren uitnemen.

Afbeelding 11

Nadat de toebehoren uitgenomen zijn het deksel van het toebehorenvak sluiten en vastklikken.

Afbeelding 12

Zuigen met accessoires (indien nodig op handgreep of zuigbuis steken).

- a) Kierenmondstuk
Voor het reinigen van voegen en hoeken.
- b) Meubelmondstuk
Voor het reinigen van gestoffeerde meubelen, gordijnen enz.
- c) Meubelborstel
Voor het afzuigen van schilderijlijsten, boeken, gevoelige meubels, enz.

Mondstuk voor harde vloeren

Afbeelding 13*

Voor het afzuigen van harde vloerbekledingen (tegels, parket enz.)

De telescoopbuis in het aansluitstuk van het mondstuk voor harde vloeren schuiven tot hij inklikt. Om de verbinding op te heffen op de ontgrendelingshuls drukken en de telescoopbuis eruit trekken.

Afbeelding 14*

Voor het schoonzuigen van harde vloerbedekking (tegels, parket, enz.)

Reiniging van het mondstuk voor harde vloeren

Afbeelding 15*

- a) Om het mondstuk te reinigen zuigt u het van onderaf schoon.
- b) Opgewikkelde draden en haren met een schaar doorknippen.
Draden en haren wegzuigen met het mondstuk voor kieren.

Afbeelding 16

Bij korte zuigpauzes kunt u na het uitschakelen van het toestel de parkeerhulp aan de achterkant van het toestel gebruiken.

De haak op het vloermondstuk in de uitsparing aan de achterkant van het apparaat schuiven.

Afbeelding 17

Tijdens het zuigen van bijv. trappen kan het toestel ook aan de handgreep vervoerd worden.

*afhankelijk van de uitvoering

Na het werk

Afbeelding 18

- Stekker uit het stopcontact trekken.
- Kort aan het elektriciteits snoer trekken en loslaten. Het snoer wordt automatisch opgerold.

Afbeelding 19

Voor het neerzetten/transporteren van het toestel kunt u de neerzethulp aan de onderkant van het toestel gebruiken.

Het apparaat rechtop neerzetten. De haak op het vloermondstuk in de uitsparing aan de onderkant van het apparaat schuiven.

Vervanging filter

Filterzak vervangen

Afbeelding 20

Is de filterwisselindicatie in het deksel continu verlicht terwijl het vloermondstuk niet op de grond rust en bij maximale instelling van het zuigvermogen, dan moet de filterzak vervangen worden, ook als hij nog niet vol is. In dit geval is vervanging noodzakelijk vanwege de aard van de inhoud van de zak.

Mondstuk, zuigbuis en zuigslang mogen hierbij niet verstopt zijn, omdat dit de filterwisselindicatie kan beïnvloeden.

Afbeelding 21

- Bij het indrukken van de openingstoets wordt de deksel licht opgetild.
- Met de hand onder het deksel gaan en het in de pijlrichting openen tot het in de geopende positie vastklikt.

Afbeelding 22

- Filterzak door aan de afsluitlip te trekken afsluiten en uitnemen.
- Nieuwe filterzak in de houder plaatsen en deksel van het stofcompartiment sluiten.

⚠ **Attentie: het deksel sluit alleen als de filterzak geplaatst is.**

Motorbeveiligingsfilter schoonmaken

Het motorbeveiligingsfilter dient regelmatig te worden schoongemaakt door het uit te kloppen of uit te wassen!

Afbeelding 23

- Het deksel van het stofcompartiment openen (zie afbeelding 21).
- Motorbeveiligingsfilter uit de vergrendeling halen en in de pijlrichting naar buiten trekken.

- Het motorbeveiligingsfilter schoonmaken door hem uit te kloppen.
- Bij sterke vervuiling dient het motorbeveiligingsfilter te worden uitgewassen. Filter vervolgens minstens 24 uur laten drogen.
- Na het reinigen het motorbeveiligingsfilter inschuiven, vergrendelen en het deksel van het stofcompartiment sluiten.

Microhygiënefilter vervangen

Afbeelding 24*

- Het deksel van het stofcompartiment openen (zie afbeelding 21)
- De filterhouder ontgrendelen door de afsluitlip in de richting van de pijl te drukken
- Filterschuim en microhygiënefilter uitnemen. Nieuw microhygiënefilter en het filterschuim in de filterhouder leggen.
- Filterhouder in het toestel plaatsen en vergrendelen.

Hepa-filter vervangen

Afbeelding 25*

- Het deksel van het stofcompartiment openen (zie afbeelding 21).
- Door in de richting van de pijl op de sluitstrip te drukken het Hepa-filter ontgrendelen en uit het apparaat nemen.
- Nieuw Hepa-filter plaatsen en vastzetten.

Na het opzuigen van fijne stofdeeltjes het motorbeveiligingsfilter reinigen door hem uit te kloppen, evt. het microhygiënefilter, actiefkoolfilter of HEPA-filter vervangen.

Onderhoud

Voor het schoonmaken dient de stofzuiger altijd te worden uitgeschakeld en de stekker uit het stopcontact te worden gehaald.

De stofzuiger en accessoires van kunststof kunnen met een in de handel gebruikelijk schoonmaakmiddel voor kunststof worden onderhouden.

⚠ **Geen schurende middelen, glas- of allesreiniger gebruiken. De stofzuiger nooit in water houden.**

Het stofcompartiment kan indien nodig met een tweede stofzuiger worden uitgezogen, of eenvoudig met een droge stofdoek of stofkwast worden schoongemaakt.

Technische wijzigingen voorbehouden.

Reservefilterverpakking

- Filter type GXXL (VZ41AFGXXL)
- Voor de beste performance: GXXL plus (VZ41GXXLP)

Inhoud: 4 filterzakken met afsluiting
1 microhygiënefilter

<http://www.dust-bag-siemens.com>

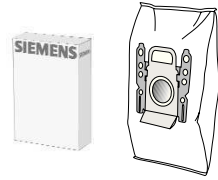
**HEPA-filter (klasse H12) VZ154HFB**

Aanbevolen voor mensen die allergisch zijn. Voor een extra zuivere uitblaasluucht. Jaarlijks vervangen.

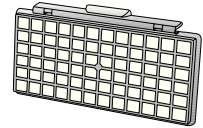
**TURBO-UNIVERSAL-borstel VZ102TBB**

Borstelt en zuigt kortpolige tapijten en vaste vloerbedekking, resp. alle vloerbedekkingen, in één keer. Met name geschikt voor het opzuigen van haren. De rolborstel wordt aangedreven door de zuigstroom van de stofzuiger. Geen elektrische aansluiting vereist.

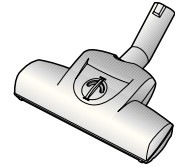
**Mondstuk voor harde vloeren VZ123HD**

Voor het zuigen van gladde vloeren (parket, tegels, terracotta,...)

**Schoonmaakmondstuk VZ103WD**

Geschikt voor alle harde vloeren, zoals parket, laminaat, houten planken, stenen vloeren, tegels etc. (het effect van vochtige schoonmaakdoekjes op gevoelige harde vloeren moet vooral op een onopvallende plaats gecontroleerd worden). Zuigt grotere vuildeeltjes op, terwijl met de ingeklemde doek tegelijkertijd de bodem vochtig kan worden gereinigd.

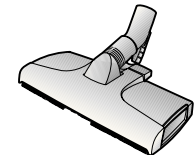

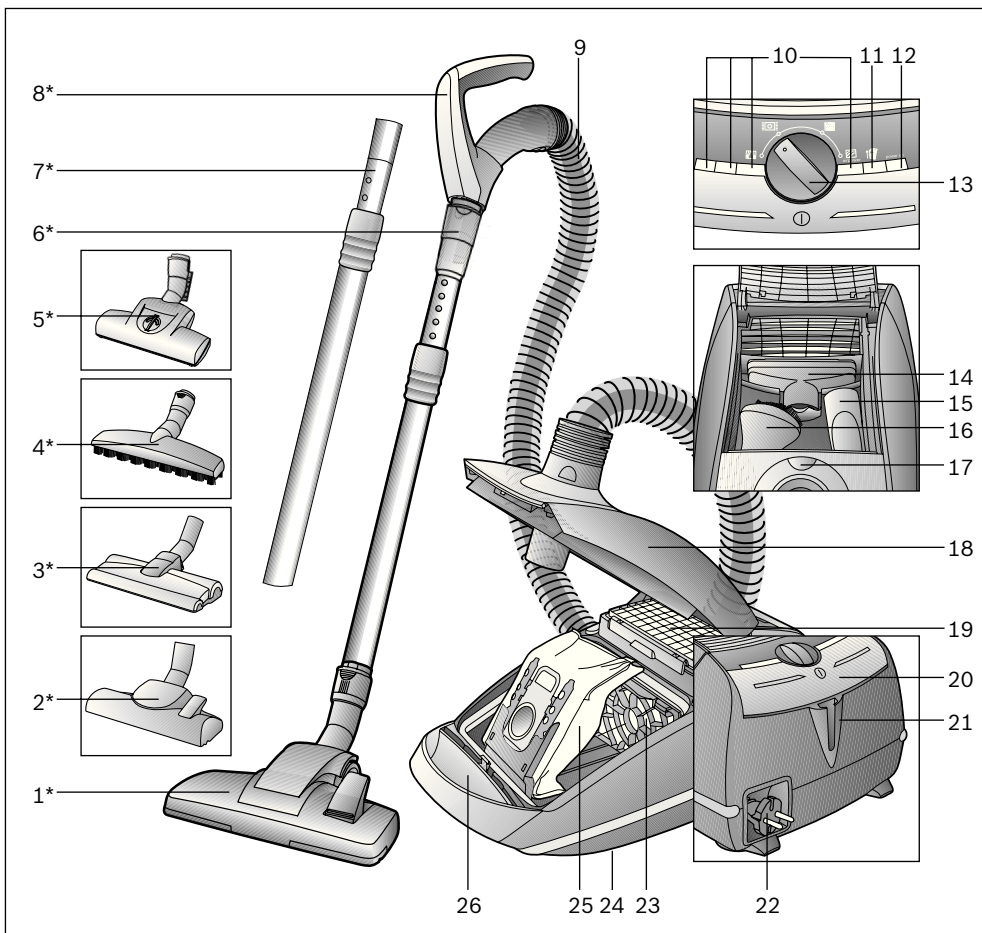

- 1 Universalgulvmundstykke med låsemuffe*
- 2 Universalgulvmundstykke*
- 3 Mundstykke til hårde gulvbelægninger*
- 4 Mundstykke til hårde gulvbelægninger med låsemuffe*
- 5 TURBO-UNIVERSAL®-børste med låsemuffe*
- 6 Teleskoprør med skydemanchet og låsemuffe*
- 7 Teleskoprør med skydemanchet*
- 8 Håndgreb på sugeslange*
- 9 Sugelangse
- 10 Effekttindikator
- 11 Filterskiftsindikator
- 12 Indikatorelement
- 13 Elektronisk effektreulator

- 14 Polstermundstykke
- 15 Fugemundstykke
- 16 Møbelpensel
- 17 Åbneknop, tilbehørsrum
- 18 Låg
- 19 Udblæsningsfilter
- 20 Tænd-/sluk-kontakt
- 21 Parkeringssystem
- 22 Nettilslutningsledning
- 23 Motorbeskyttelsesfilter
- 24 Parkeringssystem (på apparatets underside)
- 25 Filterpose
- 26 Åbneknop, apparatlåg

*afhængigt af udstyr

Tillykke med den nye Siemens støvsuger fra serie VSZ6. I denne brugsanvisning beskrives alle de forskellige VSZ6-modeller. Det er derfor muligt, at nogle af de beskrevne funktioner og udstyr ikke findes på den aktuelle model.

Det anbefales, at der altid anvendes originalt tilbehør fra Siemens, fordi dette tilbehør er blevet specielt udviklet netop til denne støvsuger for at opnå det optimale bedste resultat af støvsugning.

Opbevar venligst denne brugsanvisning. Når støvsugeren gives videre til andre, skal brugsanvisningen også gives med.

Anvendelse iht. formål

Denne støvsuger er kun beregnet til anvendelse i private husholdninger og ikke til erhvervmæssige formål.

Støvsugeren må kun anvendes i henhold til anvisningerne i denne brugsanvisning.

Producenten hæfter ikke for evt. skader, der er opstået som følge af ukorrekt anvendelse eller forkert betjening.

Overhold derfor altid nedenstående anvisninger!

Støvsugeren må kun bruges med:

- Original filterpose
- Originale reservedele og tilbehør samt originalt ekstra tilbehør

Sikkerhedsanvisninger

Denne støvsuger opfylder de almindeligt anerkendte regler for tekniske konstruktioner samt de respektive sikkerhedsbestemmelser.

- Støvsugeren må kun tilsluttes og anvendes iht. typeskiltet.
- Støvsug aldrig uden filterpose.
=> apparatet kan blive beskadiget!
- Dette apparat kan benyttes af børn fra 8 år og derover, samt af personer med reducerede fysiske, sensoriske eller mentale evner og / eller manglende erfaring eller viden, hvis de er under opsyn eller er blevet instrueret i sikker brug af apparatet og har forstået de farer og risici, der kan være forbundet med brugen af apparatet.
- Børn må ikke bruge apparatet som legetøj.
- Rengøring og vedligeholdelse må ikke udføres af børn, uden at de er under opsyn.

Støvsugeren må ikke benyttes til:

- Støvsugning af mennesker eller dyr
- Opsugning af:
 - sundhedsskadelige, skarpkantede, varme eller glødende substanser
 - fugtige eller flydende substanser
 - letantændelige eller eksplosive stoffer og gasser
 - aske, sod fra kakkelovne eller centralvarmeanlæg
 - tonerstøv fra printere eller kopimaskiner.
- Undgå at støvsuge med håndgreb, mundstykke eller rør i nærheden af hovedet.
=> Der er fare for tilskadekomst!
- Sørg for, at apparatet er placeret på et fast og sikkert underlag under støvsugning.
- Ved støvsugning af trapper, skal apparatet altid være placeret lavere end brugeren.
- Sluk for omgående for apparatet i følgende tilfælde, og kontakt i givet fald kundeservice:
 - Når nettilslutningsledningen er beskadiget.
 - Hvis der ved et uheld er blevet suget væske op, eller hvis der kommet væske ind i apparatet.
 - Hvis apparatet er faldet ned.
- Benyt ikke netledningen til at bære / transportere støvsugeren med.
- Når støvsugeren anvendes flere timer i træk, skal netledningen trækkes helt ud.
- Træk ikke i ledningen, men kun i selve stikket, når ledningen skal trækkes ud af kontakten.
- Undlad at trække netledningen hen over skarpe kanter, og sørg for, at den ikke kommer i klemme.
- Ved alle former for arbejde på støvsugeren eller dens tilbehør, skal støvsugerens netstik altid trækkes ud af kontakten.
- Støvsugeren må ikke anvendes, hvis den er beskadiget. Træk stikket ud af kontakten i tilfælde af en funktionsfejl ved apparatet.
- For at der ikke skal opstå fare, må reparationer af støvsugeren og udskiftning af reservedele kun udføres af et autoriseret serviceværksted.
- Støvsugeren skal beskyttes mod fugt, vejr og vind samt påvirkning fra varmekilder.
- Støvsugeren er ikke beregnet til anvendelse på byggepladser.
=> opsugning af byggeaffald kan beskadige apparatet.
- Sluk for apparatet, når der ikke støvsuges.
- Et kasseret apparat skal gøres ubrugeligt med det samme, hvorefter det skal bortskaffes efter forskrifterne.
- Plastikposer og folie må ikke være tilgængelige for småbørn, hverken ved opbevaring og kassering (fare for kvælning).
- Hæld ikke brændbare eller alkoholholdige stoffer på filtrene (filterpose, motorbeskyttelsesfilter, udblæsningsfilter etc.).

Anvisninger om bortskaffelse

■ Emballage

Emballagen beskytter støvsugeren mod beskadigelse under transporten. Den består af miljøvenlige materialer og kan derfor genbruges.

Emballage, der ikke mere skal anvendes, bør bortskaffes på genbrugsstationer eller på lignende vis.

■ Kasserede støvsugere

Kasserede apparater indeholder materialer, der kan genbruges. Aflever derfor udtjente apparater hos forhandleren eller på en genbrugsstation. Der kan indhentes oplysninger om gældende bortskaffelsesregler hos forhandleren eller på kommunen.

■ Bortskaffelse af filtre og filterposer

Filtre og filterposer er fremstillet af miljøvenlige materialer. Hvis de ikke indeholder substanser, som ikke må lægges i husholdningsaffaldet, kan de bortskaffes som normalt husholdningsaffald.

■ Bemærk venligst

- Hvis det sker, at sikringen springer / slår fra, når apparatet tændes, kan det skyldes, er der samtidig er tilsluttet andre elektriske apparater med et stort effektforbrug på den samme strømkreds. De kan undgå, at sikringen springer, hvis De indstiller støvsugeren til det laveste effektrin, inden der tændes for den, og først derefter vælger et højere effektrin.

Fare for elektrisk stød!

Apparatet er udstyret med et EU-Schuko-stik (sikkerhedsstik).

For at sikre korrekt jordforbindelse i stikkontakter i Danmark skal apparatet tilsluttes med en egnet stik-adapter. Denne adapter (tilladt til maks.13 amperer) kan bestilles via kundeservice (reservedel nr. 616581)

Fold siderne med figurerne ud!

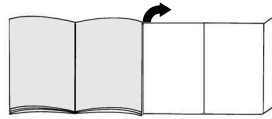

Før apparatet tages i brug første gang

Figur 1*

Sæt håndgrebet på slangen, og lad det klikke på plads.

Ibrugtagning

Figur 2

- Lad slangestudsden klikke på plads i sugeåbningen.
- For at fjerne sugeslangen skal der trykkes på tasten til frigøring af låsemekanismen, så slangen kan trækkes ud.

Figur 3*

- Stik håndgrebet og teleskoprøret ind i hinanden.
- Skyd håndgrebet ind i teleskoprøret, til det går i indgreb. Når delene skal skilles ad igen, skal De trykke på låsemuffen og derefter trække teleskoprøret ud.

Figur 4*

- Stik gulvmundstykket og teleskoprøret ind i hinanden.
- Skyd teleskoprøret ind i gulvmundstykkets studs, indtil det går i indgreb. Når delene skal skilles ad igen, skal De trykke på låsemuffen og derefter trække teleskoprøret ud.

Figur 5*

Tryk skydemanchetten / skydetasten i retning af pilen, så teleskoprøret frigøres, og indstil til den ønskede længde.

Figur 6

Hold i stikket på netledningen, træk den ud til den ønskede længde, og stik stikket i kontakten.

Figur 7

Tænd for støvsugeren ved at bevæge tænd-/slukkontakten i pilens retning.

Støvsugning

Figur 8

- a) Hvis apparatet er udstyret med en anordning for konstant sugestyrke, ændrer apparatets sugeeffekt sig automatisk i forhold til, hvor fyldt filterposen er. De kan vælge følgende sugestyrkeindstillinger:
- Lav
sugeeffekt:
Til støvsugning af sarte materialer, f.eks. gardiner.
 - Mellem
sugeeffekt:
Til daglig rengøring ved ringe tilsmudsning.
 - Høj
sugeeffekt:
Til rengøring af robuste gulvbelægninger, hårde gulve og ved stærk tilsmudsning.
- b) Air Power:
ved meget stærk tilsmudsning og ved grove smudspartikler. Apparatet suger med størst mulig sugeeffekt.

Figur 9

Indstille gulvmundstykket:

- a) Til støvsugning af gulvtæpper og faste tæpper
b) Til støvsugning af hårde gulvbelægninger



Bemærk!

Gulvmundstykker bliver udsat for et vist slid, afhængigt af gulvenes art (f.eks. ru, rustikale fliser). Derfor skal mundstykkets glidesål kontrolleres med regelmæssige mellemrum. Slidte eller skarpkantede undersider på mundstykker kan beskadige sarte gulve som parket eller linoleum. Producenten hæfter ikke for evt. skader, som er opstået som følge af et slidt gulvmundstykke.

Turbo-børste

Hvis apparatet er forsynet med en turbo-børste, findes der oplysninger om betjening og vedligeholdelse i den vedlagte brugsanvisning.

Småt tilbehør, som ikke bruges i øjeblikket, kan opbevares bekvemt i tilbehørsrummet under apparatets låg.

Figur 10

Når der trykkes på åbneknappen, åbner låget til tilbehørsrummet sig af sig selv.
Det ønskede tilbehør kan tages ud.

Figur 11

Luk derefter låget til tilbehørsrummet, og lad det gå i indgreb.

Figur 12

Støvsugning med tilbehør

(sættes på håndgrebet eller sugerøret alt efter behov)

- a) Fugemundstykke
Til rengøring af fuger og hjørner
- b) Polstermundstykke
Til rengøring af polstrede møbler, gardiner osv.
- c) Møbelpensel
Til støvsugning af billedrammer, bøger, sarte møbler, etc.

Mundstykke til hårde gulvbelægninger

Figur 13*

Til støvsugning af hårde gulvbelægninger (fliser, parket, etc.)

Skyd teleskoprøret ind i gulvmundstykkets studs, indtil det går i indgreb.

Tryk på låsemuffen, og træk teleskoprøret ud, når delene skal skilles ad igen.

Figur 14*

Til støvsugning af hårde gulvbelægninger (fliser, parket etc.).

Rengøring af mundstykke til hårde gulvbelægninger

Figur 15*

- a) Rengør mundstykket ved at støvsuge det nedefra.
- b) Hår og tråde, som har viklet sig om børsterne, kan klippes over med en saks.
Tråde og hår suges bort med fugemundstykket.

Figur 16

Ved mindre pauser i støvsugningen kan De benytte parkeringssystemet på bagsiden af støvsugeren, når der er slukket for apparatet.

Skyd hagen på gulvmundstykket ind i udsparingen på bagsiden af apparatet.

Figur 17

Ved støvsugning af f.eks. trapper kan apparatet også bæres i håndtaget.

Efter arbejdets afslutning

Figur 18

- Træk stikket ud af stikkontakten.
- Træk kort i netledningen, og slip den igen.
Ledningen ruller sig automatisk op.

Figur 19

De kan benytte parkeringssystemet på undersiden af apparatet, når det skal transporteres / sættes væk. Stil apparatet lodret. Skyd hagen på gulvmundstykket ind i udsparingen på støvsugerens underside.

*afhængigt af udstyr

Filterskift

Udskifte filterposer

Figur 20

Hvis filterskiftsindikatoren lyser vedvarende og kraftigt, når mundstykket ved højeste sugeeffekt er løftet op fra underlaget, skal filterposen skiftes ud, også selv om den ikke er helt fyldt. I dette tilfælde er det arten af det opsugede materiale, der gør det nødvendigt at udskifte filterposen.

Mundstykke, rør og støvsugerslange må ikke være tilstoppet, fordi dette også kan aktivere filterskiftindikatoren.

Figur 21

- Når der trykkes på åbneknappen, bliver apparatets låg løftet lidt op.
- Stik fingrene ind under låget, og luk det op i pilens retning, indtil låget klikker på plads i åben position.

Figur 22

- a) Luk filterposen ved at trække i lukkelasken, og tag den ud.
- b) Placer en ny filterpose i holderen, og luk støvrumslåget.

! Bemærk: Låget kan kun lukkes, når filterposen er sat på plads i apparatet.

Rensning af motorbeskyttelsesfiltret

Motorbeskyttelsesfiltret skal med regelmæssige mellemrum bankes rent eller vaskes!

Figur 23

- Luk støvrumslåget op (se figur 21).
- Frigør motorbeskyttelsesfiltret fra låsemekanismen, og træk det ud i pilens retning.
- Rengør motorbeskyttelsesfiltret ved at banke det, til det er rent.
- Hvis motorbeskyttelsesfiltret er meget snavset, bør det vaskes.
Lad derefter filtret tørre i mindst 24 timer.
- Sæt motorbeskyttelsesfiltret ind i apparatet igen, når det er rent, lad det gå i indgreb, og luk støvrumslåget.

Udskifte micro-hygiefilter

Figur 24*

- Luk støvrumslåget op (se figur 21).
- Frigør filterholderen ved at trykke lukkelasken i pilens retning.
- Tag skumplastfiltret og micro-hygiefiltret ud.
Læg et nyt micro-hygiefilter og et skumplastfilter på plads i filterholderen.
- Sæt filterholderen på plads i støvsugeren, og lad den klikke på plads.

Udskifte Hepa-filtret

Figur 25*

- Luk støvrumslåget op (se figur 21).
- Frigør Hepa-filtret ved at trykke lukkelasken i pilens retning, og tag filtret ud af apparatet.
- Sæt et nyt Hepa-filter i støvsugeren, og lad det klikke på plads.

Når der er blevet suget meget fint støv op, skal motorbeskyttelsesfiltret bankes rent, og evt. skal micro-hygiefiltret, aktivkul-filtret eller Hepa-filtret skiftes ud.

Pleje

Sluk altid for støvsugeren, og træk netstikket ud af stikkontakten, inden støvsugeren rengøres. Støvsugeren og tilbehørsdelene kan plejes med et af de gængse rensningsmidler til kunststof.

**! Brug aldrig skuremidler, glas- eller universalrengøringsmidler.
Dyp aldrig støvsugeren i vand.**

Når det er nødvendigt, kan støvrummet støvsuges ved hjælp af en anden støvsuger, eller det kan rengøres med en tør støvklud / støvpensel.

Med forbehold for tekniske ændringer.

Pakke med udskiftningsfiltre

- Filter type GXXL (VZ41AFGXXL)
- For optimal effekt: GXXL plus (VZ41GXXLP)

Indhold: 4 filterposer med lukkemekanisme
1 micro-hygiejnefilter

<http://www.dust-bag-siemens.com>

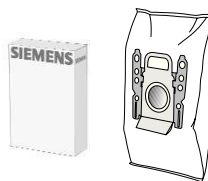
**HEPA-filter (klasse H12) VZ154HFB**

Anbefalet til allergikere. For ekstremt ren udblæsningsluft.
Skiftes en gang om året.

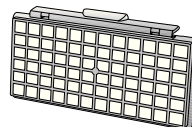
**TURBO-UNIVERSAL-børste VZ102TBB**

Børstning og støvsugning af tæpper og faste tæpper med lav luv hhv. alle gulvbelægninger i samme arbejdsgang. Specielt velegnet til opsugning af dyrehår. Børstens valse drives af støvsugerens sugeeffect. Der kræves ingen eltilslutning.

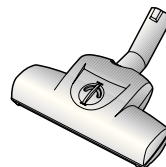
**Mundstykke til hårde gulvbelægninger VZ123HD**

Til støvsugning af glatte gulve (parket, fliser, terrakotta, ...)

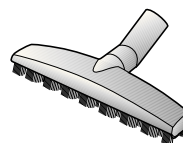
**Mundstykke til aftørring og opriskning af gulve VZ103WD**

Velegnet til brug på hårde gulvbelægninger, som parket, laminat, trægulve, stengulve, fliser osv. (Før de fugtige rengøringsklude anvendes på sarte gulvoverflader, bør det afprøves på et ikke synligt sted, om gulvet tåler behandlingen). De grove smudspartikler bliver suget op, samtidig med at gulvet bliver rengjort med fugtighed ved hjælp af den påspændte klud.

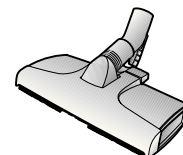

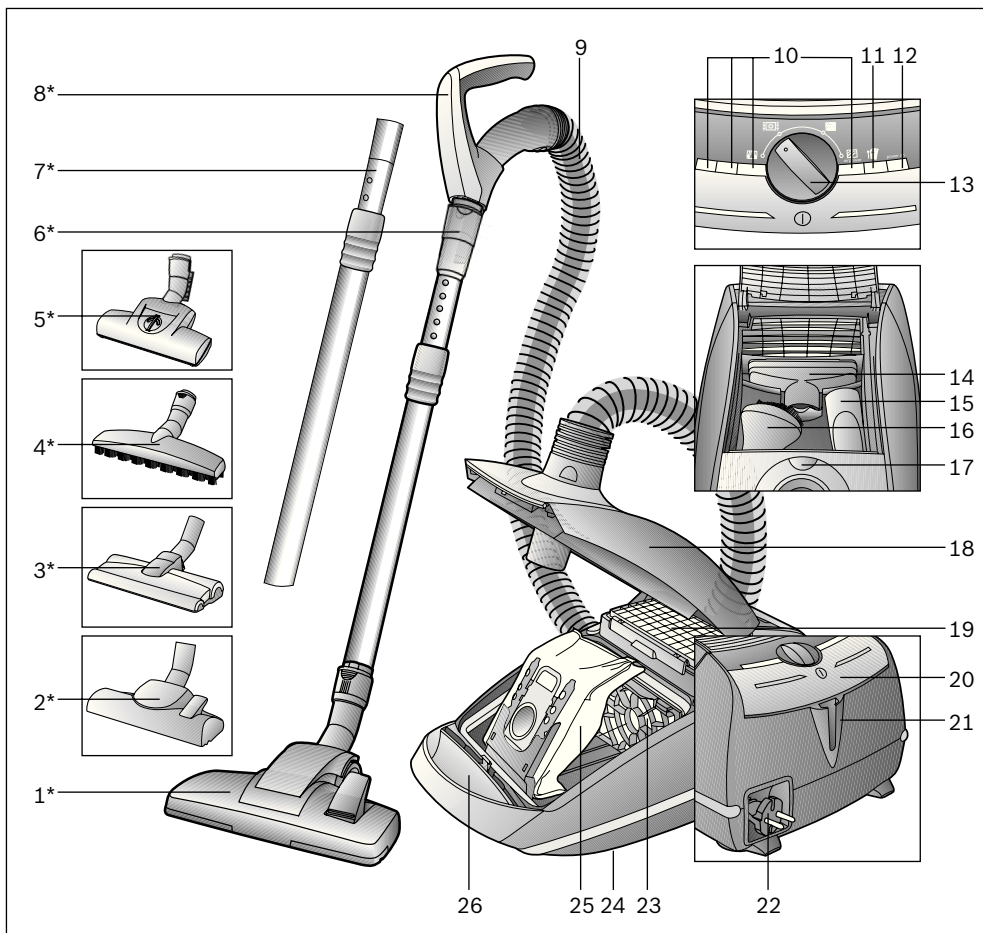

- | | |
|---|---|
| 1 Omstillbart gulvmunnstykke med låsering* | 14 Møbelmunnstykke |
| 2 Omstillbart gulvmunnstykke* | 15 Fugemunnstykke |
| 3 Munnstykke for harde gulv* | 16 Møbelpensel |
| 4 Munnstykke for harde gulv med låsehylse* | 17 Åpningsknapp for småtilbehør |
| 5 TURBO-UNIVERSAL®-børste med låsehylse* | 18 Deksel |
| 6 Teleskoprør med skyvemansjett og låsehylse* | 19 Utblåsningsfilter |
| 7 Teleskoprør med skyvemansjett* | 20 Av/på-knapp |
| 8 Slangehåndtak* | 21 Parkeringshjelp |
| 9 Sugelang | 22 Strømledning |
| 10 Effektdikasjon | 23 Motorbeskyttelsesfilter |
| 11 Indikator for filterbytte | 24 Oppbevaringshjelp (på undersiden av støvsugeren) |
| 12 Indikasjonsэлемент | 25 Filterpose |
| 13 Elektronisk effekregulator | 26 Åpningsknapp for deksel |

*avhengig av utstyr

Vi gleder oss over at du har valgt en støvsuger fra Siemens i serien VSZ6.

I denne bruksanvisningen presenteres forskjellige VSZ6-modeller. Det er derfor mulig at ikke alle egenskapene og funksjonene som beskrives, finnes på din modell. Du bør bare bruke originalt tilbehør fra Siemens. Dette er spesialutviklet for våre støvsugere slik at du får best mulig resultat av støvsugingen.

Ta vare på bruksanvisningen. Bruksanvisningen må følge med når støvsugeren skifter eier.

Tiltent bruk

Støvsugeren er kun beregnet for bruk i husholdninger og ikke til nærings- og industriformål.

Støvsugeren må bare brukes som beskrevet i denne bruksanvisningen.

Produsenten er ikke ansvarlig for eventuelle skader forårsaket av utilsiktet eller feil bruk.

Les derfor nøye igjennom instruksjonene nedenfor.

Støvsugeren må bare brukes med:

- original filterpose
- originale reservedeler, originalt tilbehør eller ekstra tilbehør

Sikkerhetsanvisninger

Denne støvsugeren er laget i henhold til anerkjente tekniske prinsipper og gjeldende sikkerhetsbestemmelser.

- Støvsugeren må kun kobles til og tas i bruk i henhold til opplysningene på typeskiltet.
- Støvsug aldri uten filterpose.
=> Apparatet kan bli ødelagt!
- Apparatet skal bare brukes av barn over åtte år og personer med nedsatt fysisk, sensorisk eller mental funksjonsevne eller manglende erfaring og/eller kunnskap dersom de er under oppsyn eller har fått tilstrekkelig opplæring i sikker bruk av apparatet og har forstått hvilke farer som kan oppstå.
- Barn skal ikke leke med apparatet.
- Rengjøring og vedlikehold skal ikke utføres av barn uten tilsyn.

Støvsugeren må ikke brukes til:

- støvsuging av mennesker eller dyr
- oppsuging av:
 - helseskadelige, varme eller glødende stoffer eller gjenstander med skarpe kanter
 - fuktige eller flytende stoffer
 - lettantennelige eller eksplosive stoffer og gasser
 - aske, sot fra kakkelovner og sentralfyring
 - tonerstøv fra skrivere eller kopimaskiner
- Unngå støvsuging med håndtak, munnstykker og rør i nærheten av hodet.
=> Fare for personskader!
- Sett apparatet på et fast og jevnt underlag ved støvsuging.
- Ved støvsuging av trapper skal apparatet alltid stå nedenfor brukeren.
- I følgende tilfeller skal apparatet tas ut av bruk og kundeservice kontaktes:
 - hvis strømledningen er skadet
 - hvis du utilsiktet har sugd opp væsker eller det har kommet fuktighet inn i apparatet
 - hvis apparatet har falt ned
- Ikke bruk strømledningen til bæring/transport av støvsugeren.
- Ved sammenhengende bruk i flere timer må strømledningen trekkes helt ut.
- Trekk i støpselet, ikke i ledningen, når du skal koble apparatet fra strømmettet.
- Ikke trekk strømledningen over skarpe kanter og ikke klem den.
- Trekk alltid ut støpselet før arbeid på støvsugeren.
- Ikke bruk støvsugeren hvis den er skadet. Hvis det oppstår feil, må du trekke ut støpselet.
- For å unngå farlige situasjoner skal reparasjoner og bytte av reservedeler på støvsugeren bare utføres av autorisert kundeservice.
- Beskytt støvsugeren mot vær og vind, fuktighet og varmekilder.
- Støvsugeren er ikke egnet for bruk på byggeplass.
=> Opsuging av byggematerialer kan føre til skader på apparatet.
- Slå av apparatet når du ikke støvsuger.
- Utslitte apparater må straks gjøres ubrukbare, og deretter kasseres på forskriftsmessig måte.
- Plastposer og folie skal oppbevares eller kastes utenfor barns rekkevidde (fare for kvelning).
- det må ikke påføres brennbare eller alkoholholdige stoffer på filterene (filterposen, motorbeskyttelsesfilteret, utblåsningsfilteret osv.).

Informasjon om kassering

■ Emballasje

Emballasjen beskytter støvsugeren mot skader under transport. Den består av miljøvennlige materialer og kan derfor gjenvinnes.

Kast emballasje du ikke har bruk for på en miljøstasjon.

■ Gammelt apparat

Gamle apparater inneholder mange materialer som fortsatt kan brukes. Lever derfor det gamle apparatet til forhandleren eller til en miljøstasjon for gjenvinning. Du kan få informasjon om mulige måter å kassere apparatet på hos forhandleren eller kommunale myndigheter.

■ Kassering av filter og filterpose

Filteret og filterposen er fremstilt av miljøvennlige materialer. Hvis de ikke inneholder stoffer som er forbudt i husholdningsavfallet, kan de kastes i husholdningsavfallet.

! Obs!

- Hvis sikringen går når du slår på apparatet, kan det skyldes at andre elektroniske apparater med høy effekt er tilkoblet samme strømkrets. Du kan unngå at sikringen går hvis du stiller støvsugeren på laveste effekttrinn når du slår den på og deretter velger et høyere effekttrinn.

Brett ut bildesidene.

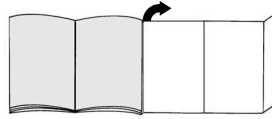

Før første gangs bruk

Figur 1*

Fest håndtaket på sugeslangen.

Komme i gang

Figur 2

- Før enden av sugeslangen inn i sugeåpningen til den smekker på plass.
- Når du skal fjerne sugeslangen, trykker du på låseknappen og trekker ut slangen.

Figur 3*

- Sett sammen håndtak og teleskoprør.
- Skvy håndtaket inn i teleskoprøret til det klikker på plass. Du løsner håndtaket igjen ved å trykke inn låseringen og trekke ut teleskoprøret.

Figur 4*

- Sett sammen gulvmunnstykke og teleskoprør.
- Skvy teleskoprøret inn i stussen på gulvmunnstykket til det smekker på plass. Du løsner håndtaket igjen ved å trykke inn låseringen og trekke ut teleskoprøret.

Figur 5*

Ved å regulere skyvemansjettjen/skyvetasten i pilens retning, løsner du teleskoprøret, slik at du kan stille inn ønsket lengde.

Figur 6

Ta tak i støpselet på strømledningen, trekk ut ønsket lengde og sett i støpselet.

Figur 7

Slå på støvsugeren ved å trykke av/på-knappen i pilens retning.

Støvsuging

Figur 8

a) Hvis apparatet er utstyrt med en sugeffektregulator, tilpasser den apparatets effekt automatisk til fyllmengden i filterposen.

Du kan velge følgende effektinnstillinger:

- Lavt
effektområde:
til støvsuging av ømfintlige stoffer, f.eks. gardiner.
- Middels
effektområde:
til daglig rengjøring av flater som ikke er særlig skitne.
- Høyt
effektområde:
til rengjøring av robuste gulvbelegg, harde gulv og ved svært skitne flater.

b) Air Power:
til svært skitne flater og grov smuss. Apparatet bruker den høyeste sugeffekten.

Figur 9

Innstilling av gulvmunnstykke:

- a) til støvsuging av små tepper og teppebelagte gulv
- b) til støvsuging av harde gulv



OBS!

Gulvmunnstykker utsettes for slitasje avhengig av gulvenes beskaffenhet (f.eks. ru, rustikke fliser). Derfor bør du med jevne mellomrom sjekke undersiden av munnstykket. Dersom undersiden av munnstykket er slitt og har skarpe kanter, kan det forårsake skader på mindre slitesterke gulv som parkett og linoleum. Produsenten kan ikke holdes ansvarlig for skader som oppstår som følge av at det brukes slitte gulvmunnstykker.

Turbobørste

Hvis apparatet er utstyrt med en turbobørste, finner du opplysninger om bruk og vedlikehold i den vedlagte bruksanvisningen.

Småtilbehør som du ikke trenger, kan du enkelt plassere i tilbehørsrommet.

Figur 10

Når du trykker på åpningsknappen, åpnes dekelet til tilbehørsrommet automatisk.

Ta ut det ønskede tilbehøret.

Figur 11

Når du har tatt ut tilbehøret, lukker du dekelet på tilbehørsrommet igjen så det går i inngrep.

Figur 12

Støvsuging med tilbehør (monteres på håndtak eller rør ved behov).

- a) Fugemunnstykke til rengjøring av fuger og hjørner
- b) Møbelmunnstykke til rengjøring av stoppede møbler, gardiner osv.
- c) Møbelpensel til støvsuging av bilderammer, bøker, ømfintlige møbler osv.

Munnstykke for harde gulv

Figur 13*

Til støvsuging av harde gulvbelegg (fliser, parkett osv.) Skyv teleskoprøret inn i enden på munnstykket til det smekker på plass.

For å løsne forbindelsen må du trykke sammen låsehylsen og trekke ut teleskoprøret.

Figur 14*

til støvsuging av harde gulv (fliser, parkett osv.)

Rengjøring av munnstykke for harde gulv

Figur 15*

- a) Rengjør dysen ved å støvsuge den nedenfra.
- b) Tråder og hår som er blitt viklet opp, må klippes av med en saks.
Sug opp tråder og hår med fugemunnstykket.

Figur 16

Når du skal ta korte pauser under arbeidet, kan du bruke parkeringshjelpen på undersiden av apparatet. Skyv kroken på gulvmunnstykket inn i sporet på undersiden av støvsugeren.

Figur 17

Ved støvsuging av for eksempel trapper, kan du også bære apparatet med håndtaket.

Når jobben er gjort

Figur 18

- Trekk ut støpselet.
- Trekk strømledningen litt til deg og slipp den. Kabelen kveiles automatisk opp.

Figur 19

Når du skal sette fra deg / transportere apparatet, kan du bruke parkeringshjelpen på apparatets underside. Sett apparatet fra deg i loddrett stilling. Skyv kroken på gulvmunnstykket inn i sporet på undersiden av støvsugeren.

*avhengig av modell

Bytte av filter

Bytte av filterpose

Figur 20

Hvis indikatoren for filterbytte i dekselet lyser konstant når du løfter munnstykket opp fra gulvet med full sugeseffekt, må filterposen byttes, selv om den ikke er helt full. I slike tilfeller kan typen materiale gjøre det nødvendig å bytte filterpose. Munnstykke, rør og sugeslange må ikke være tilstoppet, siden dette også slår ut på filterbytteindikatoren.

Figur 21

- Når du trykker på åpningsknappen, løftes dekselet litt opp.
- Ta inn under dekselet og dreii i pilens retning til dekselet går i inngrep i åpent posisjon.

Figur 22

- a) Lukk og ta ut filterposen ved å trekke i lukkefliken.
- b) Sett inn ny filterpose i holderen og lukk støvromdekselet.

! Obs! Dekselet kan bare lukkes når det er lagt inn en filterpose av typen .

Rengjøring av motorfilteret

Motorfilteret må rengjøres med jevne mellomrom ved at du banker det rent eller skyller det.

Figur 23

- Åpne støvromdekselet (se bilde 21).
- Løsne sperren på motorfilteret og trekk filteret ut i pilens retning.
- Rengjør motorfilteret ved å banke det.
- Hvis motorfilteret er svært skittent, bør det skylles. La filteret tørke i minst 24 timer.
- Etter rengjøringen setter du motorfilteret inn i apparatet og lukker støvromdekselet.

Bytte mikrohygienefilter

Figur 24*

- Åpne støvromdekselet (se bilde 21).
- Løsne filterholderen ved å trykke låsestangen i pilens retning.
- Ta ut filterskummet og mikrohygienefilteret. Legg inn nytt mikrohygienefilter og filterskum i filterholderen.
- Sett inn filterholderen og lukk apparatet.

Bytte Hepa-filter

Figur 25*

- Åpne støvromdekselet (se bilde 21).
- Løsne Hepa-filteret ved å trykke låsestangen i pilens retning og ta det ut av apparatet.
- Sett inn et nytt Hepa-filter og lukk apparatet.

Etter at du har sugd opp fine støvpartikler, må motorfilteret rengjøres ved at du banker det rent, eventuelt kan du bytte mikro-hygienefilteret, aktivkullfilteret eller HEPA-filteret.

Vedlikehold

Støvsugeren må være slått av og koblet fra strømmettet før hver rengjøring.

Støvsuger og tilbehørsdeler av plast kan vedlikeholdes med et vanlig plastrensemiddel.

- ! **Ikke bruk skuremidler, glass- eller universalrengjøringsmidler.**
- **Støvsugeren må aldri senkes i vann.**

Ved behov kan støvrommet suges rent ved hjelp av en annen støvsuger, eller ganske enkelt rengjøres med en tørr støvklut/pensel.

Med forbehold om tekniske endringer.

Papirfilterpakke

- Filter type GXXL (VZ41AFGXXL)
- For beste resultat: GXXL plus (VZ41GXXLP)

Innhold: 4 filterposer med lukkeanordning
1 mikrohygienefilter

<http://www.dust-bag-siemens.com>

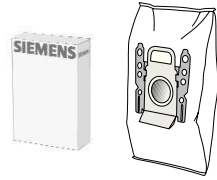
**HEPA-filter (klasse H12) VZ154HFB**

Anbefales til allergikere. Gir ekstremt ren utblåsningsluft.
Byttes én gang i året.

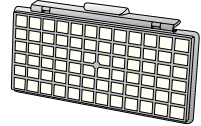
**TURBO-UNIVERSAL-børste VZ102TBB**

Børster og støvsuger korthårede gulvtepper og løpere i én operasjon. Kan også brukes på alle typer underlag. Spesielt egnet til å suge opp dyrehår. Børstevalsen drives av luftstrømmen fra støvsugeren. Det er ikke nødvendig med egen strømtilkobling.

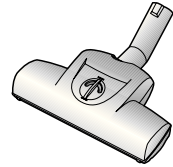
**Munnstykke for harde gulv VZ123HD**

Til støvsuging av glatte gulv (parkett, fliser, terrakotta, ...)

**Gulvmunnstykke VZ103WD**

Passer til alle harde gulv, som parkett, laminat, gulvbord, steingulv, fliser osv. (ved rengjøring av ømfintlige gulvflater bør virkningen av de fuktige rengjøringsklutene først testes på et lite synlig sted). Suger opp grove støvpartikler samtidig som den fastspente kluten rengjør gulvet.

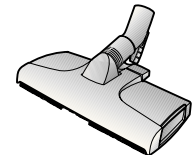

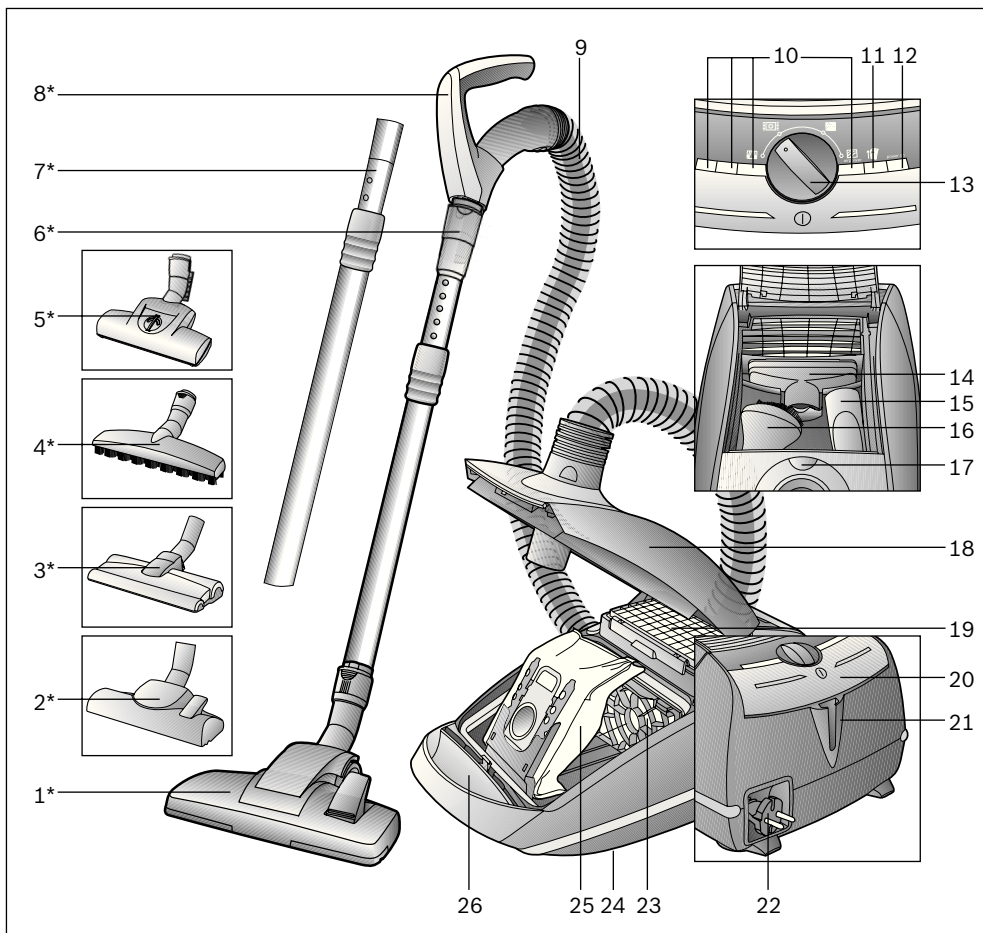

- 1 Ställbart golvmunstycke med hylsupplåsning*
- 2 ställbart golvmunstycke*
- 3 Golvmunstycke för hårda golv*
- 4 Munstycke för hårda golv med upplåsningshylsa*
- 5 TURBO-UNIVERSAL®-borste med hylsupplåsning*
- 6 Teleskoprör med skjutmuff och hylsupplåsning*
- 7 Teleskoprör med skjutmuff*
- 8 Handtag*
- 9 Dammsugarslang
- 10 Kapacitetsindikering
- 11 Filterindikering
- 12 Display
- 13 Elektronisk effektstyrning

- 14 Möbelmunstycke
- 15 Fogmunstycke
- 16 Möbelmunstycke
- 17 Öppningsknapp småtillbehör
- 18 Lock
- 19 Microsan-filter
- 20 På/Av-knapp
- 21 Parkeringsläge
- 22 Sladd
- 23 Motorskyddsfilter
- 24 Förvaringsfack (på dammsugarens undersida)
- 25 filterpåse
- 26 Locköppningsknapp

*beroende på utförande

Tack för att du valt att köpa en Siemens-dammsugare i VSZ6-serien.

Bruksanvisningen visar olika VSZ6-modeller. Det kan alltså hända att vissa finesser och funktioner inte gäller just din modell.

Använd bara originaltillbehör från Siemens, de är specialframtagna till dammsugaren för att ge bästa möjliga sugeffekt.

Spara bruksanvisningen. Skicka med bruksanvisningen om dammsugaren byter ägare.

Avsedd användning

Dammsugaren är bara avsedd för hushållsanvändning, inte för yrkesanvändning.

Du får bara använda dammsugaren enligt anvisningarna i bruksanvisningen.

Tillverkaren tar inget ansvar för eventuella skador som uppstår på grund av ej avsedd eller felaktig användning. Du måste följa anvisningarna nedan!

Dammsugaren är bara avsedd för användning med:

- Originaldammsugarpåse
- originalreservdelar, -tillbehör eller extratillbehör

Säkerhetsanvisningar

Dammsugaren uppfyller gällande teknisk praxis och säkerhetsföreskrifter.

- Anslut och använd bara dammsugaren enligt märkskylten.
- Dammsug aldrig utan dammsugarpåse.
=> Du kan skada dammsugaren!
- Barn under 8 år och personer med begränsad fysisk, sensorisk eller mental färdighet eller som saknar erfarenhet eller kunskaper får bara använda enheten under överinseende av någon eller om de får lära sig hur man använder enheten säkert och vilka risker som finns.
- Låt inte barn leka med enheten.
- Barn får bara göra rengöring och skötsel under uppsikt.

Du får inte använda dammsugaren för att:

- dammsuga av människor och djur
- för att dammsuga av:
 - hälsofarliga ämnen, föremål med vassa kanter, heta eller glödande ämnen
 - fuktiga eller flytande ämnen
 - lättantändliga eller explosiva ämnen och gaser
 - aska, sot från kakelugnar och pannor
 - tonerdamm från skrivare och kopiatorer.

- Dammsug aldrig med handtag, munstycke eller rör i närheten av huvudet.
=> Risk för personskador!
- Ställ enheten på stadigt, säkert underlag när du dammsuger.
- Dammsug på trappor, så ska enheten alltid stå nedanför användaren.
- Slå av enheten direkt och kontakta service i följande fall:
 - om sladden är trasig.
 - om du av misstag sugit upp vätska eller det kommit in vätska inuti enheten
 - om enheten fallit.
- Använd inte sladden för att bära/transportera dammsugaren.
- Dra ut sladden helt vid kontinuerlig användning i flera timmar.
- Dra i kontakten, inte i sladden, när du tar ur elanslutningen till dammsugaren.
- Dra inte sladden över vassa kanter och se till så att den inte blir fastklämd.
- Slå alltid av och dra ur kontakten före arbeten på dammsugare och tillbehör.
- Använd inte dammsugaren om den är trasig. Dra ur kontakten om dammsugaren är trasig.
- Det är bara auktoriserad serviceverkstad som får göra reparationer och byta reservdelar på dammsugaren, allt för att undvika risker i användningen.
- Skydda dammsugaren från påverkan av väder, fukt och värme.
- Dammsugaren är inte avsedd för användning på byggarbetsplatser.
=> Suger du upp byggdamm, så kan du skada dammsugaren.
- Slå av enheten när du inte dammsuger.
- Gör uttjänta enheter obrukbara direkt, släng den sedan i återvinningen.
- Förvara och släng plastpåsar och folie så att småbarn inte kan komma åt dem. Kvävningrisk!
- lägg inte på brännbara eller alkoholhaltiga ämnen på filtren (dammsugarpåsar, motorskydds-, utblåsfilter etc.).

Återvinningstips

■ Förpackningen

Förpackningen skyddar dammsugaren från transportskador. Förpackningen består av miljövänliga material som går att återvinna. Släng det förpackningsmaterial du inte längre behöver i återvinningen.

■ Uttjänt enhet

Uttjänta enheter innehåller ofta värdefullt material. Så lämna uttjänt enhet hos återförsäljare resp. miljöcentral för återvinning. Information om återvinning får du hos din återförsäljare eller kommun.

■ Slänga filter och dammsugarpåse

Filter och dammsugarpåsar är gjorda av miljövänliga material. Innehåller de inte ämnen du inte får slänga med hushållssoporna, så kan du slänga dem där.

! Obs!

- Går säkringen när du slår på enheten, kan det bero på att du har andra effektkrävande elprodukter anslutna till samma strömkrets samtidigt. Ställ in enheten på lägsta effektläget innan du slår på och öka sedan effekt, så går inte säkringen.

äll ut bildsidorna!

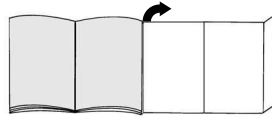

Före första användning

Bild 1*

Sätt fast handtaget på slangen och justera det.

Slå på dammsugaren

Bild 2

- Snäpp fast slanganslutningen i insugningsöppningen.
- Tryck på upplåsningsknappen när du ska ta av slangen och dra sedan ut den.

Bild 3*

- Sätt ihop handtag och teleskoprör.
- Skjut in handtaget i teleskopröret tills det snäpper fast.
Lossa anslutningen genom att trycka på hylsupplåsningen och dra ut teleskopröret.

Bild 4*

- Sätt ihop golvmunstycke och teleskoprör.
- Skjut in teleskopröret i golvmunstycket tills det snäpper fast.
Lossa anslutningen genom att trycka på hylsupplåsningen och dra ut teleskopröret.

Bild 5*

Lossa teleskopröret genom att justera skjutknappen/skjutmuffen i pilens riktning och ställ in den längd du vill ha.

Bild 6

Ta tag i kontakten på sladden, dra ut den längd du vill ha och sätt i kontakten i uttaget.

Bild 7

Slå på dammsugaren genom att vrida PÅ/AV-vredet i pilens riktning.

Dammsugning

Bild 8

a) Om enheten har konstanthållning av sugeffekten, så anpassar sig effekten automatiskt till nivån i filterpåsen. Du kan välja följande effektlägen:

- **Lägre effekt:**
Dammsuger känsliga material, t.ex. gardiner.
- **Medelhög effekt:**
För daglig städning och lättare smuts.
- **Hög effekt:**
Rengör kraftiga golvbeläggningar, hårda golv och när det är jättesmutsigt.

b) **Air Power:**
när det är jättesmutsigt och grov smuts. Enheten dammsuger med maximal sugeffekt.

Bild 9

Ställa in golvmunstycket:

- a) Dammsuger mattor och heltäckningsmattor
- b) Dammsuger hårda golv



Varning!

Golvmunstycket utsätts för ett visst slitage, beroende på vad du har för sorts golv (t.ex. grova, rustika klinker). Därför bör munstyckets gliddynor kontrolleras med jämna intervall. Om munstyckets gliddynor är slitna och vassa, kan känsliga golv som parkett eller linoleum ta skada. Tillverkaren tar inget ansvar för eventuella skador som har uppstått på grund av att munstyckets gliddynor är slitna.

Turboborste

Om dammsugaren har turboborste, läs anvisningarna om hur du använder och underhåller den i den medföljande bruksanvisningen.

Småttillbehör du inte använder kan du lägga i tillbehörsfacket i locket.

Bild 10

Tryck på locköppningen, så öppnar sig locket till tillbehörsfacket av sig själv. Ta det tillbehör du vill ha.

Bild 11

När du är klar, stäng locket till tillbehörsfacket och tryck till så att det snäpper fast.

Bild 12

Dammsuga med tillbehör (sätt på det på handtaget resp. dammsugarröret)

- a) **Fogmunstycke**
Dammsuger i fogar och hörn
- b) **Möbelmunstycke**
Dammsuger stoppade möbler, gardiner osv.
- c) **Dammborste**
Dammsuger tavelramar, böcker, ömtåliga möbler m.m.

Specialmunstycke för hårda golv

Bild 13*

Munstycke för hårda golv
För dammsugning på hårt golv (kakel, parkett och liknande)
Skjut in teleskopröret i nipplarna på munstycket för hårda golv tills det snäpper fast.
Lossa anslutningen genom att trycka på upplåsningshylsan och dra ut teleskopröret.

Bild 14*

Dammsuger hårda golvbeläggningar (kakel, parkett osv.)

Rengöra specialmunstycket för hårda golv

Bild 15*

- a) Sug rent munstycket undertill vid rengöring.
- b) Klipp av insnodda trådar och hår som fastnat med sax.
Sug upp trådar och hårstrån med fogmunstycket.

Bild 16

Tar du pauser när du dammsuger, kan du använda munstycksparkeringen på sidan. Slå av dammsugaren först.
Skjut in hakarna på golvmunstycket i skåran på dammsugarens sida.

Bild 17

Dammsuger du t.ex. trappor kan du även bära dammsugaren i handtaget.

När du dammsugit klart

Bild 18

- Dra ur kontakten.
- Dra till i sladden och släpp den. Sladden rullar upp sig automatiskt.

*beroende på utförande

Bild 19

Vid uppställning/transport av dammsugaren, använd munstycksförvaringen på undersidan. Ställ dammsugaren upprätt. Skjut in haken på golvmunstycket i spåret på dammsugarens undersida.

Byta filter**Byta dammsugarpåse****Bild 20**

Lyser filterindikeringen konstant när du lyfter golvmunstycket från golvet med max. sugeffekt, byt filterpåse även om den inte är full. I det här fallet är det innehållet i påsen som gör att du måste byta den. Munstycke, rör och -slang får inte vara igensatta eftersom det påverkar filterindikeringen.

Bild 21

- När du trycker på locköppningen, så öppnar sig locket lite.
- Ta tag under locket och öppna i pilens riktning tills det snäpper fast i öppet läge.

Bild 22

- a) Stäng fliken på filterpåsen och ta ur den.
- b) Sätt i en ny filterpåse i hållaren och stäng locket till dammbehållaren.

! Obs! Locket går inte att stänga förrän du satt i en filterpåse.

Rengöra motorskyddsfiltret

Rengör motorskyddsfiltret med jämna mellanrum genom att knacka ur eller tvätta rent det.

Bild 23

- Öppna locket till dammbehållaren (se bild 21).
- Snäpp loss och dra ut motorskyddsfiltret i pilens riktning.
- Knacka ur motorskyddsfiltret.
- Är motorskyddsfiltret jättesmutsig, tvättas ur det. Låt sedan filtret torka i minst 24 timmar.
- Snäpp fast det rengjorda motorskyddsfiltret i enheten och stäng locket till dammbehållaren.

Byta mikrohygienfilter**Bild 24**

- Öppna locket till dammbehållaren (se bild 21).
- Lossa filterhållaren genom att trycka in fliken i pilens riktning
- Ta ut filterskumplasten och mikrohygienfiltret. Sätt i nytt mikrohygienfilter och filterskumplast i filterhållaren.
- Sätt i filterhållaren i dammsugaren och justera.

Byta HEPA-filter**Bild 25**

- Öppna locket till dammbehållaren (se bild 21).
- Lossa Hepa-filtret genom att trycka in fliken i pilens riktning och ta ut det ur enheten.
- Sätt i nytt Hepa-filter och justera.

Har du dammsugit findamm, knacka ur motorskyddsfiltret, rengör ev. mikrohygienfiltret, byt aktivt kolfilter eller HEPA-filter.

Skötsel och vård

Slå av dammsugaren och dra ur kontakten innan du rengör den.

Dammsugaren och tillbehörsdelar i plast går att rengöra med mildt diskmedel.

! Använd inte skurmedel, fönsterputs eller allrengöring.
• Doppa aldrig dammsugaren i vatten.

Dammbehållaren går att suga ur med en annan dammsugare, om det behövs. Annars tar du bara en torr dammtrasa/dammvipa.

Med förbehåll för tekniska ändringar.

Utbytesfilterförpackning

- Filtertyp GXXL (VZ41AFGXXL)
- För optimala prestanda: GXXL plus (VZ41GXXLP)

Innehåll: 4 damppåsar med flik
1 Mikrohygienfilter

<http://www.dust-bag-siemens.com>

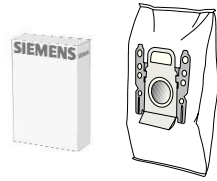
**HEPA-filter (H12-klass) VZ154HFB**

Rekommenderas för allergiker. Ger extremt ren utblåsluft.
Byt varje år.

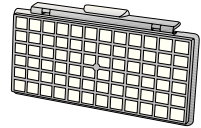
**TURBO-UNIVERSAL-borste VZ102TBB**

Borstar och dammsuger samtidigt mattor med kort lugg och heltäckningsmattor resp. alla golvytor - även hårda golv. Väldigt effektiv för att suga upp djurhår. Borstvalsen drivs av dammsugarens sugeffekt. Kräver ingen elanslutning.

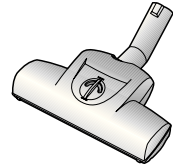
**golvmunstycke för hårda golv VZ123HD**

Dammsuger hårda golv (parkett, kakel, klinker,...)

**Torr moppmunstycke VZ103WD**

Passar alla hårda golv som parkett, laminat, trägolv, stengolv, kakel, etc. (kontrollera om moppen påverkar känsliga, hårda golv i förväg på ett diskret ställe). Suger upp grövre smutspartiklar och golvet blir torr moppat av moppsduken.

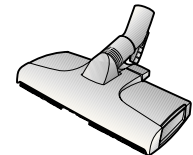

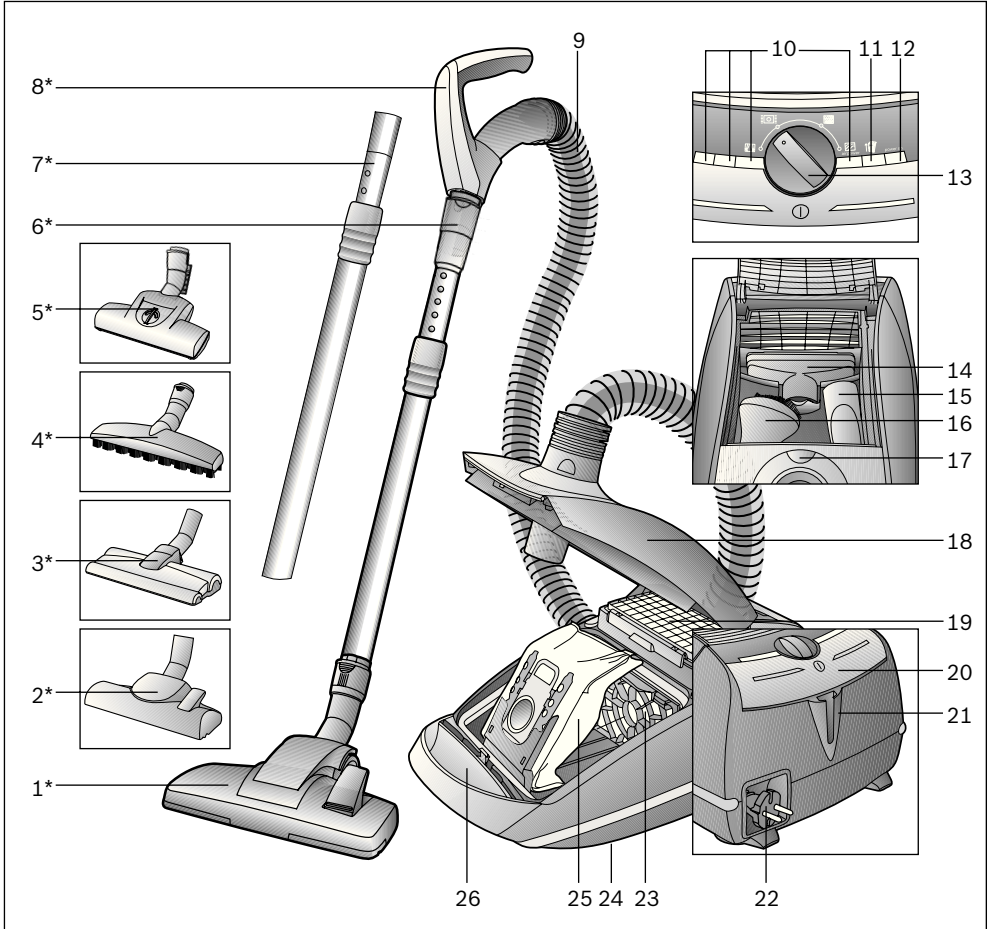

- | | |
|--|--|
| 1 Lattia-/mattosuulake irrotusholkilla* | 14 Huonekalusuulake |
| 2 Lattia-/mattosuulake* | 15 Rakosuulake |
| 3 Kovien lattioiden suulake* | 16 Pölyharja |
| 4 Kovien lattioiden suutin irrotusholkilla* | 17 Pientarvikelokeron avauspainike |
| 5 TURBO-UNIVERSAL®-harja irrotusholkilla* | 18 Kansi |
| 6 Teleskooppiputki liukumansetilla ja irrotusholkilla* | 19 Poistoilman suodatint |
| 7 Teleskooppiputki liukumansetilla* | 20 Käynnistys-/sammutuspainike |
| 8 Letkun kahva* | 21 Pysäköintiasento |
| 9 Imuletku | 22 Verkkoliitäntäjohto |
| 10 Tehon näyttö | 23 Moottorisuoja-suodatint |
| 11 Suodattimen vaihdon ilmaisin | 24 Säilytyspidike (laitteen alapuolella) |
| 12 Näyttö | 25 Pölypussi |
| 13 Elektroninen tehonsäädin | 26 Laitteen kannen avauspainike |

*varusteista riippuen

Onnitellumme, olet valinnut laadukkaan Siemens-mallisarjan VSZ6 pölynimurin.

Tässä käyttöohjeessa esitellään erilaisia VSZ6-malleja. Sen tähden on mahdollista, että kaikki kuvatut varusteet ja toiminnot eivät koske valitsemaasi pölynimuria.

Suosittellemme käyttämään vain alkuperäisiä Siemens-varusteita, jotka on suunniteltu erityisesti tähän pölynimuriin parhaan imurointituloksen saavuttamiseksi.

Säilytä käyttöohjeet. Jos annat pölynimurin kolmannelle osapuolelle, liitä käyttöohje mukaan.

Määräystenmukainen käyttö

Tämä pölynimuri on tarkoitettu ainoastaan kotikäyttöön. Käytä pölynimuria näissä käyttöohjeissa annettujen ohjeiden mukaan.

Valmistaja ei vastaa mahdollisista vahingoista, jotka johtuvat ohjeidenvastaisesta käytöstä tai väärästä hoidosta.

Noudata ehdottomasti seuraavia ohjeita!

Pölynimurin käyttö on sallittu ainoastaan:

- Alkuperäisen pölypussin
- alkuperäisten varaosien, tarvikkeiden tai lisävarusteiden kanssa

Turvaohjeet

Tämä pölynimuri vastaa hyväksytyjä teknisiä sääntöjä ja asianmukaisia turvamääräyksiä.

- Liitä pölynimuri sähköverkkoon ja ota se käyttöön vain tyyppikilvessä olevien tietojen mukaan.
- Älä koskaan imuroi ilman pölypussia.
=> Laite voi vahingoittua!
- Laitetta voivat käyttää 8 vuotta täyttäneet lapset ja henkilöt, joiden fyysiset tai henkiset kyvyt ovat rajoittuneet tai joilta puuttuu kokemus ja/tai tieto laitteen käytöstä, valvonnan alaisina tai kun heitä on opastettu laitteen käytössä ja he ovat ymmärtäneet laitteen käytön vaarat.
- Lapset eivät saa leikkiä laitteella.
- Lapset eivät saa puhdistaa tai huoltaa laitetta ilman valvontaa.

Pölynimuria ei saa käyttää:

- ihmisten tai eläinten imurointiin
- sillä ei voida imuroida:
 - terveydelle vaarallisia, teräviä, kuumia tai hehkuvia aineita
 - kosteita tai nestemäisiä aineita
 - helposti syttyviä tai räjähtäviä aineita ja kaasuja
 - tuhkaa, nokea kaakeliuuneista ja keskuslämmityslaitteista
 - mustepölyä tulostimista ja kopiokoneista.
- Vältä imurointia kahvalla, suulakkeilla ja putkella pään lähellä. => Loukkaantumisvaara!
- Pidä laite imuroitaessa kiinteällä, turvallisella alustalla.
- Kun imuroit portaita, laitteen on oltava aina käyttäjän alapuolella.
- Seuraavissa tapauksissa on laitteen käyttö lopetettava heti ja otettava yhteys huoltopalveluun
 - jos verkkoliitäntäjohto on vaurioitunut.
 - jos imurilla on vahingossa imetty nestettä, tai nestettä on muulla tavoin päässyt laitteen sisään
 - jos laite on pudonnut.
- Älä käytä verkkoliitäntäjohtoa pölynimurin kantamiseen/ kuljetukseen.
- Vedä verkkoliitäntäjohto kokonaan ulos useampia tunteja kestävästä keskeytymättömän käytön aikana.
- Kun irrotat laitteen sähköverkosta, älä vedä johdosta, vaan pistokkeesta.
- Älä vedä verkkoliitäntäjohtoa terävien reunojen yli äläkä jätä sitä puristuksiin.
- Irrota verkkopistoke seinästä ennen kuin teet imuriin ja varusteisiin kohdistuvia toimenpiteitä.
- Älä käytä viallista imuria. Häiriön ilmetessä irrota verkkopistoke.
- Korjaukset ja varaosien vaihto on sallittu ainoastaan valtuutetulle huoltopalvelulle vaaratilanteiden välttämiseksi.
- Suojaa imuria sääolosuhteilta, kosteudelta ja lämmönlähteiltä.
- Pölynimuri ei sovellu rakennustyömaakäyttöön.
=> Rakennusjätteiden imurointi voi vaurioittaa laitetta.
- Kytke laite pois päältä, kun et imuroi.
- Käytöstä poistetut laitteet tulee tehdä heti käyttökelvottomiksi ja hävittää määräysten mukaisesti.
- Muovipussit ja foliot on pidettävä poissa pienten lasten ulottuvilta ja ne on hävitettävä (tukehtumisvaara).
- Älä laita palavia tai alkoholipitoisia aineita suodattimiin (pölypussi, moottorisuojasuodatin, poistoilman suodatin jne.).

Ohjeita hävittämisestä

■ Pakkaus

Pakkaus suojaa pölynimuria vaurioilta kuljetuksen aikana. Se on ympäristöystävällistä materiaalia ja se voidaan kierrättää.

Vie tarpeettomat pakkausmateriaalit asiaankuuluvaan kierrätyspisteeseen.

■ Käytöstä poistettu laite

Käytetyt laitteet sisältävät monia arvokkaita materiaaleja. Vie käytöstä poistettu laitteesi kierrätystä varten alan liikkeeseen tai kierrätyskeskukseen. Lisätietoja jätehuoltokysymyksissä saat alan liikkeestä tai kunnastasi.

■ Suodattimien ja pölypussien hävittäminen

Suodattimet ja pölypussit ovat ympäristöystävällistä materiaalia. Sikäli kuin ne eivät sisällä mitään talousjätteenä soveltumatonta, ne voi hävittää normaalin kotitalousjätteen mukana.

! Muista

- Jos sulake palaa kytkiessäsi laitteen päälle, se voi johtua siitä, että samaan virtapiiriin on liitetty samanaikaisesti muita korkeaa liitäntätehoa vaativia sähkölaitteita. Sulakkeen palaminen voidaan estää säätämällä laite pienimmälle teholle ennen käynnistämistä ja

Käännä kuvasivut esiin!

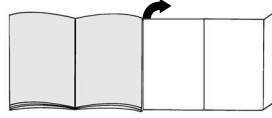

Ennen ensimmäistä käyttöä

Kuva 1*

Aseta kahva imuletkuun ja lukitse paikalleen.

Käyttöönotto

Kuva 2

- Kiinnitä imuletkun istukka imuaukkoon.
- Irrottaaksesi imuletkun paina irrotuspainikkeita ja vedä letku irti.

Kuva 3*

- Liitä kahva ja teleskooppiputki yhteen.
- Työnnä kahvaa teleskooppiputkeen kunnes se lukittuu paikalleen. Liitoksen irrottamiseksi paina irrotusholkista ja vedä teleskooppiputki irti

Kuva 4*

- Liitä teleskooppiputki ja lattiasulake.
- Työnnä teleskooppiputkea lattiasulakkeen pidikkeeseen kunnes se lukkiutuu. Liitoksen irrottamiseksi paina irrotusholkista ja vedä teleskooppiputki irti

Kuva 5*

Siirtämällä liukumansettia/liukupainiketta nuolen suuntaan teleskooppiputki vapautuu ja voit säätää halutun pituuden.

Kuva 6

Tartu verkkoliitäntäjohtoon pistokkeesta, vedä haluttu määrä ulos ja laita pistoke pistorasiaan.

Kuva 7

Pölynimurin käynnisty tapahtuu painamalla käynnisty-/sammutuspainiketta nuolen suuntaan.

Imurointi

Kuva 8

a) Jos laitteessa on imutehon vakain, laitteen teho mukautuu automaattisesti pölypussin täyttöasteeseen. Valittavana ovat seuraavat tehoasetukset:

- Matala tehoalue:
Herkkien materiaalien imurointiin, esim. verhot.
 - Normaali tehoalue:
Päivittäiseen siivoukseen.
 - Korkea tehoalue:
Karkeiden lattiapintojen siivoukseen, kovat lattiat ja erittäin likaiset pinnat.
- b) Air Power:
Runsaaseen likaantumiseen ja karkeaan likaan.
Laitte imuroi suurimmalla mahdollisella imuteholla.

Kuva 9

Lattiasuulakkeen säätö:

- a) Mattojen ja kokolattiamattojen imurointiin
- b) Kovien lattioiden imurointiin



Huomio!

Lattiasuulakkeet kuluvat jonkin verran kovien lattioiden ominaisuuksista riippuen (esimerkiksi karkeapintaiset, talonpoikaistyyliset kaakelit). Tarkasta sen tähden suulakkeen pohja säännöllisesti. Kuluneet, teräväreunaiset suulakepohjat voivat aiheuttaa vaurioita hellävaraisesti käsiteltäviin lattiapintoihin kuten parkettiin tai linoleumiin. Valmistaja ei vastaa mahdollisista kuluneen lattiasuulakkeen aiheuttamista vahingoista.

Turboharja

Jos laitteessasi on turboharja, saat oheisista käyttöohjeista tietoja ja ohjeita sen käytöstä ja huollosta.

Pientarvikkeet, joita et tarvitse, voidaan sijoittaa mukavasti laitteen kannen varustelokeroon.

Kuva 10

Kun painat avauspainiketta, varustelokeron kansi avautuu itsestään.
Ota haluamasi varuste esiin.

Kuva 11

Kun olet ottanut varusteen esiin, sulje varustelokeron kansi ja lukitse se paikalleen.

Kuva 12

Varusteiden avulla imurointi (asetta tarvittaessa kahvaan tai imuputkeen).

- a) Rakosuulake
Rakojen ja kulmien imurointiin
- b) Huonekalusuulake
Huonekalujen, verhojen jne. imurointiin
- c) Pölyharja
Kehysten, kirjojen, herkkien huonekalujen jne. imurointiin

Kovien lattioiden suulake

Kuva 13*

Kovien lattioiden imurointiin (laatat, parketti, jne.)
Työnnä teleskooppiputkea kovien lattioiden suuttimen pidikkeeseen kunnes se lukkiutuu.
Liitoksen irrottamiseksi paina irrotusholkista ja vedä teleskooppiputki irti.

Kuva 14*

Kovien lattiapintojen imurointiin (laatat, parketti jne.)

Kovien lattioiden suulakkeen puhdistus

Kuva 15*

- a) Puhdistusta suulake imuroimalla sen alapinta.
- b) Leikkaa harjaan kiertyneet langanpätkät ja hiukset saksilla poikki.
Imuroi langanpätkät ja hiukset irti rakosuulakkeen avulla.

Kuva 16

Lyhyiden imurointitaukojen aikana voit käyttää laitteen sammuttamisen jälkeen laitteen takana olevaa pysäköintiasentoa.
Työnnä sitä varten lattiasuulakkeessa oleva pidike laitteen takana olevaan uraan.

Kuva 17

Laitetta voidaan kantaa imuroitaessa myös kahvasta, esimerkiksi portaissa.

Työn jälkeen

Kuva 18

- Irrota verkkopistoke seinästä.
- Vetäise verkkoliitäntäjohdosta ja päästä irti.
Johto kelautuu automaattisesti.

Kuva 19

Laitteen säilyttämiseen/kuljetukseen voit käyttää laitteen alapuolella olevaa säilytyspidikettä.
Laita laite pystyasentoon. Työnnä lattiasuulakkeessa oleva pidike laitteen alapuolella olevaan uraan.

*varusteista riippuen

Suodattimen vaihto

Pölypussin vaihto

Kuva 20

Jos suodattimen vaihdon ilmaisin palaa jatkuvasti, kun lattiasuulake on irti lattiasta ja imuteho on säädetty suurimmalle teholle, pölypussi on vaihdettava, vaikka se ei vielä olisi aivan täynnä. Tässä tapauksessa pölyn laji tekee vaihdon tarpeelliseksi. Suulake, imuputki ja imuletku eivät saa olla tukossa, koska se aiheuttaa myös suodattimen vaihdon ilmaisimen laukeamisen.

Kuva 21

- Kun painat avauspainiketta, laitteen kansi nousee hieman.
- Tartu kanteen alapuolelta ja avaa nuolen suuntaan, kunnes kansi lukittuu auki-asentoon.

Kuva 22

- Sulje pölypussi vetämällä sulkimesta ja ota se pois paikaltaan.
- Laita uusi pölypussi pidikkeeseen ja sulje pölypussisäiliön kansi.

! Huomio: Kansi menee kiinni vain kun sisällä on pölypussi.

Moottorinsuojasuodattimen puhdistus

Moottorinsuojasuodatin on puhdistettava säännöllisin väliajoin ravistamalla tai pesemällä!

Kuva 23

- Avaa pölypussisäiliön kansi (katso kuva 21).
- Irrota moottorinsuojasuodatin lukituksestaan ja vedä nuolen suuntaan pois paikaltaan.
- Puhdista moottorinsuojasuodatin ravistamalla.
- Jos moottorinsuojasuodatin on erittäin likainen, pese se.
Anna suodattimen kuivua vähintään 24 tuntia.
- Laite moottorinsuojasuodatin puhdistuksen jälkeen laitteeseen, lukitse paikalleen ja sulje pölypussisäiliön kansi.

Mikrosuodattimen vaihto

Kuva 24*

- Avaa pölypussisäiliön kansi (katso kuva 21).
- Vapauta suodattimen pidin painamalla sulkimesta nuolen suuntaan
- Ota suodattimen vaahtomuovi ja mikrosuodatin pois. Laita uusi mikrosuodatin ja suodattimen vaahtomuovi suodattimen pitimeen.
- Laita suodattimen pidin laitteeseen ja lukitse se.

Hepa-suodattimen vaihto

Kuva 25*

- Avaa pölypussisäiliön kansi (katso kuva 21).
- Irrota Hepa-suodatin painamalla lukitsinta nuolen suuntaan ja ota suodatin pois laitteesta.
- Laita uusi Hepa-suodatin laitteeseen ja lukitse se.

Imuroituasi hienoa pölyä puhdista moottorinsuojasuodatin ravistamalla, vaihda tarvittaessa mikrosuodatin, aktiivihilisuodatin tai HEPA-suodatin.

Hoito

Kytke pölynimuri pois päältä ja irrota verkkopistoke ennen kuin puhdistat pölynimuria.

Pölynimuria ja muovisia lisävarusteita voidaan hoitaa tavallisilla muovinpuhdistusaineilla.

- ! Älä käytä hankausaineita, lasin- tai yleispuhdistusaineita.
- Älä koskaan upota pölynimuria veteen.

Pölypussisäiliö voidaan tarvittaessa imuroida toisella pölynimurilla tai puhdistaa yksinkertaisesti kuivalla pölyliinalla/pölyharjalla.

Oikeus teknisiin muutoksiin pidätetään.

Vaihtöpölypussipakkaus

- Pölypussimalli GXXL (VZ41AFGXXL)
- Huipputehokas: GXXL plus (VZ41GXXLP)

Sisältö: 4 pölypussia sulkimella
1 mikro-suodatin

<http://www.dust-bag-siemens.com>

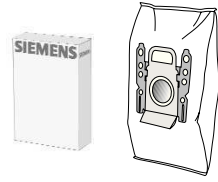
**HEPA-suodatin (luokka H12) VZ154HFB**

Suosittelaa allergikoille. Erittäin puhdas poistoilma.
Vaihdeettava vuosittain.

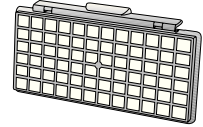
**TURBO-UNIVERSAL-harja VZ102TBB**

Lyhynukkaisten mattojen ja kokolattiamattojen harjaus ja imurointi yhdellä kertaa.
Sopii erityisesti eläinten karvojen imurointiin. Pölynimurin imuvirta pyörittää harjate-
laa. Sähköliitäntää ei tarvita.

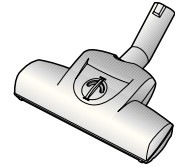
**Kovien lattioiden suulake VZ123HD**

Sileiden lattioiden imurointiin (parketti, laatat, terrakotta, ...)

**Pyyhintäsuulake VZ103WD**

Sopii kaikille koville latioille, kuten parketti, laminaatti, puulattiat, kivilattiat, laatat
jne. (kosteiden puhdistusliinojen vaikutusta herkkiin lattiapintoihin tulisi kokeilla ensin
huomaamattomassa paikassa). Imee karkeat roskat samalla kun lattia voidaan puhdi-
staa kostealla liinalla.

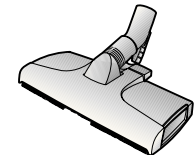

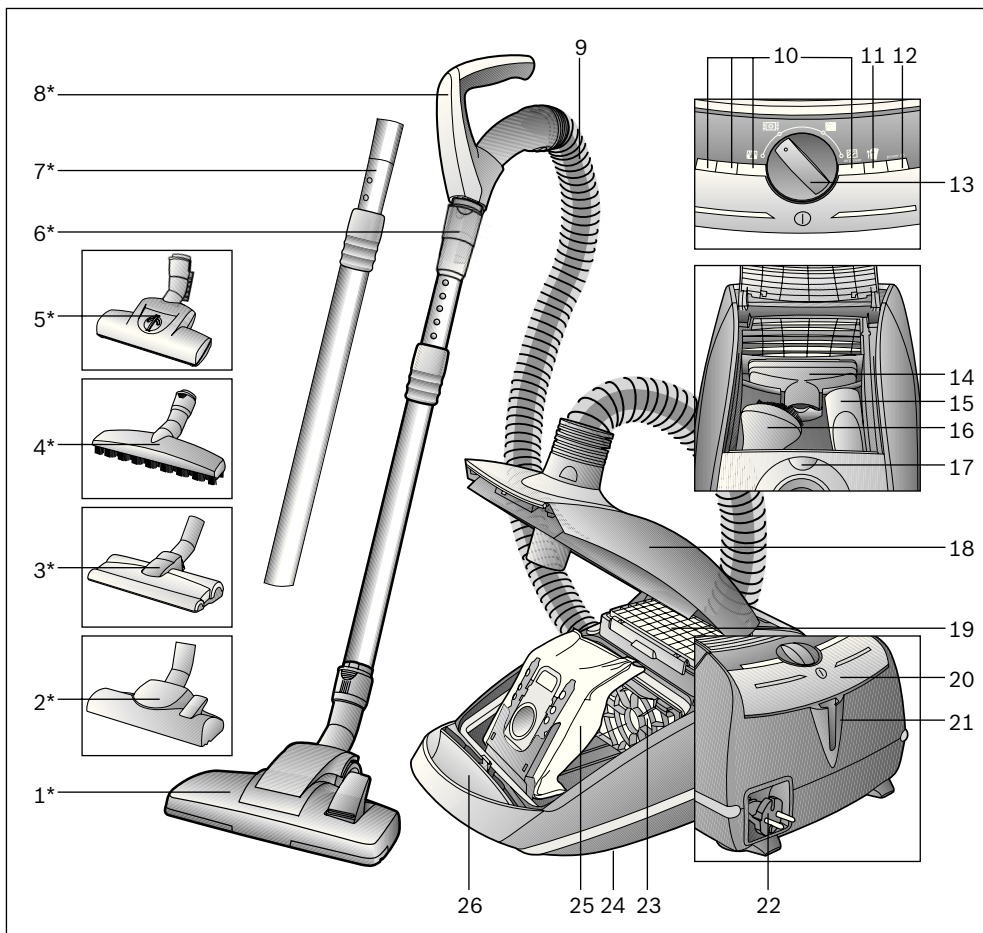

- | | |
|---|---|
| <p>1 Cepillo universal con dos posiciones, con casquillo de desbloqueo*</p> <p>2 Cepillo universal con dos posiciones*</p> <p>3 Cepillo para suelos duros*</p> <p>4 Cepillo para suelos duros con casquillo de desbloqueo*</p> <p>5 Cepillo TURBO-UNIVERSAL® con casquillo de desbloqueo*</p> <p>6 Tubo telescópico con manguito desplazable y casquillo de desbloqueo*</p> <p>7 Tubo telescópico con manguito desplazable*</p> <p>8 Empuñadura del tubo*</p> <p>9 Tubo flexible de aspiración</p> <p>10 Indicador de potencia</p> <p>11 Indicador de cambio de filtro</p> <p>12 Elemento de indicación</p> <p>13 Regulador de potencia electrónico</p> | <p>14 Boquilla para tapicería</p> <p>15 Boquilla para juntas</p> <p>16 Cepillo para muebles</p> <p>17 Tecla de apertura del compartimento de accesorios pequeños</p> <p>18 Tapa</p> <p>19 Filtro de salida</p> <p>20 Tecla de conexión y desconexión</p> <p>21 Soporte para el tubo</p> <p>22 Cable de alimentación de red</p> <p>23 Filtro protector del motor</p> <p>24 Soporte para el tubo en posición vertical (en la parte inferior del aparato)</p> <p>25 Bolsa filtrante</p> <p>26 Tecla de apertura de la tapa del aparato</p> |
|---|---|

*según equipamiento

Nos alegra que haya elegido un aspirador Siemens de la serie VSZ6.

En estas instrucciones de uso se presentan diferentes modelos VSZ6. Por ello, es posible que no todas las características técnicas y funciones descritas sean aplicables a su modelo.

Se deben usar solo los accesorios originales de Siemens, creados especialmente para su aspirador, con el fin de obtener los mejores resultados de aspiración.

Guardar las instrucciones de uso. Si el aspirador pasa a ser propiedad de otra persona, deben adjuntarse siempre las instrucciones de uso.

Uso de acuerdo con las especificaciones

Este aspirador sólo está indicado para uso doméstico y no para aplicaciones industriales.

Usar este aspirador exclusivamente de acuerdo con las indicaciones descritas en estas instrucciones de uso.

El fabricante no asume responsabilidad alguna por los daños que pudieran derivarse de un uso inadecuado o incorrecto.

¡Observar, por tanto, los siguientes consejos y advertencias con detenimiento!

El aspirador deberá usarse sólo con:

- Bolsas filtrantes originales
- Piezas de repuesto, accesorios o accesorios especiales originales

Consejos y advertencias de seguridad

Este aspirador cumple las reglas reconocidas de la técnica y las pertinentes normas de seguridad.

- La conexión y puesta en funcionamiento del aspirador debe efectuarse de acuerdo con las indicaciones de la placa de características.
- No aspirar nunca sin bolsa filtrante.
=> ¡El aparato puede estropearse!
- Este aparato puede ser utilizado por niños a partir de 8 años y por personas que presenten limitaciones de las facultades físicas, sensoriales o psíquicas o que carezcan de la experiencia y el conocimiento necesarios, siempre que sean supervisados por otra persona o que se les haya enseñado a utilizar la herramienta de forma segura y hayan comprendido los peligros que supone.
- Los niños no deben jugar con el aparato.
- Las tareas de limpieza y mantenimiento que correspondan al usuario no deben ser realizadas por niños sin supervisión.

No usar el aspirador para:

- aspirar sobre personas o animales
- aspirar:
 - sustancias calientes, incandescentes, nocivas para la salud o con bordes cortantes.
 - sustancias húmedas o líquidas
 - sustancias y gases muy inflamables o explosivos.
- ceniza, hollín de hornos de baldosa e instalaciones de calefacción central
- polvo de tóner de impresoras y fotocopiadoras.
- Evitar aspirar con la empuñadura, la boquilla o el tubo cerca de la cabeza. => ¡Peligro de lesiones!
- Para aspirar, coloque el aparato sobre una superficie estable y segura.
- Para aspirar unas escaleras el aparato tiene que quedar siempre debajo del usuario.
- Desconectar inmediatamente el aparato y contactar con el Servicio de Asistencia Técnica en los siguientes casos:
 - Si el cable de conexión de red está dañado.
 - Si se ha aspirado algún líquido por descuido o si ha entrado líquido en el aparato
 - Si el aparato ha sufrido una caída.
- No usar el cable de alimentación de red para llevar / transportar el aspirador.
- Extraer completamente el cable de alimentación de red si el aparato está funcionando durante varias horas.
- No tirar del cable de alimentación sino del enchufe para desconectar el aparato de la red.
- No colocar el cable de alimentación encima de bordes afilados ni aplastarlo.
- Extraer el enchufe de conexión a la red antes de efectuar cualquier arreglo en el aspirador o sus accesorios.
- No poner en marcha el aspirador si presenta algún desperfecto. Extraer el enchufe en caso de avería.
- Para evitar riesgos, las reparaciones y el cambio de piezas del aspirador solo deben ser llevados a cabo por el Servicio de Asistencia Técnica autorizado.
- Proteger el aspirador de las inclemencias del tiempo, de la humedad y de fuentes de calor.
- El aspirador no ha sido diseñado para su empleo en obras.
=> La aspiración de escombros puede provocar daños en el aparato.
- Desconectar el aparato cuando no se use.
- Inutilizar inmediatamente los aparatos usados para poderlos eliminar según la normativa.
- Mantener bolsas y láminas de plástico fuera del alcance de los niños (Peligro de asfixia).
- no utilizar productos inflamables o que contengan alcohol en los filtros (bolsas filtrantes, filtro protector del motor, filtro de salida, etc.).

Indicaciones para eliminar el material de embalaje

■ Embalaje

El embalaje protege el aspirador contra posibles desperfectos durante el transporte. Está compuesto por materiales no contaminantes y, por tanto, se pueden reciclar.

Entregar los materiales de embalaje que ya no se necesiten en los centros de recogida para el sistema de reciclaje «punto verde».

■ Aparatos usados

Los aparatos usados contienen aún muchos materiales aprovechables. Por este motivo, se deben entregar los aparatos usados en el comercio habitual o en el centro de reciclaje para su reaprovechamiento. Consultar las alternativas vigentes para la eliminación de residuos a su distribuidor o en el ayuntamiento de su municipio.

■ Eliminación de filtros y bolsas filtrantes

Los filtros y las bolsas filtrantes están fabricados con materiales respetuosos con el medio ambiente. Pueden eliminarse de forma normal, siempre y cuando estos no contengan ninguna sustancia que no pueda desecharse con la basura doméstica.

! Observaciones

El enchufe de red debe estar protegido mediante un fusible de 16 A como mínimo.

Si alguna vez salta el fusible al conectar el aparato, puede deberse a que haya otros aparatos eléctricos de alto consumo de corriente conectados al mismo circuito.

La activación del fusible se puede evitar ajustando el nivel más bajo de potencia antes de conectar el aparato, y aumentándolo luego.

¡Abrir los desplegables laterales!

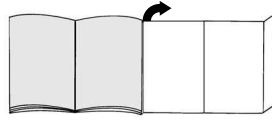

Antes del primer uso

Figura 1*

Introducir la empuñadura en el tubo de aspiración hasta que encaje.

Puesta en marcha

Figura 2

- Enclavar el racor del tubo flexible de aspiración en la abertura de aspiración.
- Para retirar la manguera de aspiración, pulsar la tecla de desenclavamiento y extraer la manguera.

Figura 3*

- Unir la empuñadura y el tubo telescópico.
- Introducir la empuñadura en el tubo telescópico hasta que quede enclavada.
Para separarlos, presionar el casquillo de desbloqueo y extraer el tubo telescópico.

Figura 4*

- Unir el cepillo universal y el tubo telescópico.
- Introducir el tubo telescópico en el racor del cepillo universal hasta que quede enclavado.
Para separarlos, presionar el casquillo de desbloqueo y extraer el tubo telescópico.

Figura 5*

Desbloquear el tubo telescópico ajustando el manguito desplazable y la tecla de desbloqueo del tubo en la dirección de la flecha, y ajustar la longitud deseada.

Figura 6

Sujetar el cable de alimentación de red por el enchufe, extenderlo hasta que alcance la longitud deseada y conectarlo.

Figura 7

Conectar el aspirador accionando la tecla de conexión y desconexión en la dirección de la flecha.

Aspirar

Figura 8

- a) Si su aparato dispone de un dispositivo de mantenimiento en un valor constante de la potencia de aspiración del aparato, ésta se adapta automáticamente a lo llena que esté la bolsa filtrante. Se pueden elegir los siguientes ajuste de potencia:
- Gama baja de potencia:
Para aspirar tejidos delicados, p. ej., cortinas.
 - Gama media de potencia:
Para la limpieza diaria en caso de poca suciedad.
 - Gama alta de potencia:
Para limpiar revestimientos robustos, suelos resistentes y cuando hay mucha suciedad.
- b) Air Power:
Para cuando haya mucha suciedad y partículas de suciedad gruesas. El aparato aspira con la máxima potencia posible.

Figura 9

Ajustar el cepillo universal:

- a) Para aspirar alfombras y moquetas
b) Para aspirar suelos duros



¡Atención!

Los cepillos universales están sometidos a un gran desgaste, independientemente del estado del suelo duro (p. ej. suelos rugosos, rústicos, etc.). Por esta razón es aconsejable comprobar con cierta frecuencia la base de la boquilla. La base de la boquilla que presente desgaste o bordes afilados puede causar daños en suelos duros delicados, como parquet o linóleo. El fabricante no se responsabilizará de los daños ocasionados por las boquillas desgastadas.

Cepillo turbo

Si su aparato está equipado con un cepillo Turbo, consulte las instrucciones de uso adjuntas relativas al empleo y al mantenimiento.

Los accesorios pequeños que no se necesiten pueden colocarse cómodamente en el compartimento para accesorios de la tapa del aparato.

Figura 10

Al pulsar la tecla de apertura se abre la tapa del compartimento para accesorios automáticamente. Extraer los accesorios deseados.

Figura 11

Después, cerrar y encajar la tapa del compartimento para accesorios.

Figura 12

Aspirar con accesorios

(según las necesidades, unir a la empuñadura o al tubo de aspiración)

- a) Boquilla para juntas
Para limpiar juntas y rincones
- b) Boquilla para tapicería
Para limpiar muebles tapizados, cortinas, etc.
- c) Cepillo para muebles:
Para aspirar marcos de cuadros, libros, muebles delicados, etc.

Cepillo para suelos duros

Figura 13*

Para aspirar sobre revestimientos de suelos duros (baldosas, parquet, etc.)

Introducir el tubo telescópico en el racor del cepillo para suelos duros hasta que quede enclavado.

Para separarlos, presionar el casquillo de desbloqueo y extraer el tubo telescópico.

Figura 14*

Para aspirar revestimientos del suelo duros (baldosas, parquet, etc.)

Limpieza del cepillo para suelos duros

Figura 15*

- a) Para limpiar la boquilla, aspirarla desde abajo.
- b) Cortar los hilos y pelos enredados con unas tijeras. Aspirar las pelusas y los cabellos con la boquilla para juntas.

Figura 16

Al hacer una breve pausa, una vez apagado el aparato, se puede utilizar el soporte para el tubo de la parte posterior del aparato.

Para ello, introducir el gancho de sujeción de la boquilla universal en la ranura situada en la parte posterior del aparato.

Figura 17

Para aspirar, p. ej. unas escaleras, el aparato también se puede transportar por la empuñadura.

Tras el trabajo

Figura 18

- Desenchufar de la red.
- Tirar ligeramente del cable de alimentación de red y soltarlo. El cable se enrolla automáticamente.

*según equipamiento

Figura 19

Para guardar o transportar el aparato se puede utilizar el soporte para el tubo situado en la parte inferior del aparato.

Colocar el aparato en posición vertical. Introducir el gancho de sujeción de la boquilla universal en la ranura situada en el lado inferior del aparato.

Cambio del filtro**Cambio de la bolsa filtrante****Figura 20**

Si cuando la boquilla universal no toca el suelo y, estando ajustada la máxima intensidad de aspiración, el indicador de cambio de filtro se ilumina de forma constante, debe cambiarse la bolsa filtrante, aun cuando ésta no estuviese completamente llena. En tal caso es el tipo de contenido de la bolsa lo que hace necesario el cambio.

La boquilla, el tubo de aspiración y la manguera de aspiración no deben estar obstruidos, ya que esto comportaría la iluminación del indicador de cambio de filtro.

Figura 21

- Al presionar la tecla de apertura se levanta ligeramente la tapa del aparato.
- Sujetar la tapa por debajo y abrirla en la dirección de la flecha hasta que la tapa quede encajada en posición abierta.

Figura 22

- a) Cerrar la bolsa filtrante tirando de la lengüeta de cierre y extraerla.
- b) Colocar una nueva bolsa filtrante en el soporte y cerrar la tapa del compartimento general.

! Atención: la tapa cierra sólo si está colocada la bolsa filtrante.

Limpiar el filtro protector del motor

El filtro protector del motor debe limpiarse regularmente sacudiéndose o enjuagándose.

Figura 23

- Abrir el compartimento general (ver figura 21).
- Desencajar el filtro protector del motor y extraerlo en la dirección de la flecha.
- Limpiar el filtro protector del motor sacudiéndolo.
- Enjuagar el filtro en caso de estar muy sucio. A continuación, debe dejarse secar durante un tiempo mínimo de 24 horas.
- Después de la limpieza, introducir el filtro en el aparato, encajarlo y cerrar la tapa del compartimento general.

Cambiar el microfiltro higiénico**Figura 24***

- Abrir el compartimento general (ver figura 21).
- Desbloquear el soporte del filtro haciendo presión sobre la pestaña de cierre en la dirección de la flecha.
- Extraer el plástico y el microfiltro higiénico. Introducir el nuevo microfiltro higiénico y la espuma filtrante en el soporte del filtro.
- Montar el soporte del filtro en el aparato y encajarlo.

Cambiar el filtro HEPA**Figura 25***

- Abrir el compartimento general (ver figura 21).
- Desbloquear el filtro HEPA pulsando la pestaña de cierre en la dirección de la flecha y extraerlo del aparato.
- Introducir el nuevo filtro HEPA y encajarlo.

Después de aspirar partículas de polvo finas, limpiar el filtro protector del motor sacudiéndolo y, según el equipamiento, sustituir el microfiltro higiénico o el microfiltro de carbono activo, o en su caso el filtro HEPA.

Cuidados

La limpieza del aspirador sólo debe realizarse con el aparato apagado y el enchufe desconectado de la red. El aspirador y las piezas de plástico de los accesorios pueden limpiarse con cualquier producto de limpieza para plásticos convencional.

**! No utilizar productos abrasivos, limpiacristales o productos de limpieza universales.
No introducir nunca el aspirador dentro del agua.**

En caso necesario, el compartimento general se puede limpiar con un segundo aspirador o simplemente con un paño seco o un pincel para polvo.

Quedan reservadas las modificaciones técnicas.

Paquete de filtros de repuesto

- Filtro tipo GXXL (VZ41AFGXXL)
- Para un resultado óptimo: GXXL plus (VZ41GXXLP)

Contenido: 4 bolsas filtrantes con cierre
1 microfiltro higiénico

<http://www.dust-bag-siemens.com>

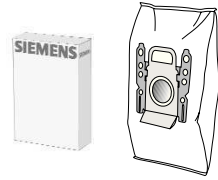
**Filtro HEPA (clase H12) VZ154HFB**

Recomendado para alérgicos. Para un aire de salida extremadamente limpio. Cambiarlo anualmente.

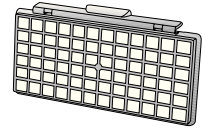
**Cepillo TURBO-UNIVERSAL® VZ102TBB**

Cepillar y aspirar en una sola pasada alfombras y moquetas de pelo corto, y para cualquier tipo de revestimientos del suelo. Especialmente apropiado para aspirar pelo de animales. El rodillo del cepillo es accionado por el caudal de succión del aspirador. No precisa conexión eléctrica.

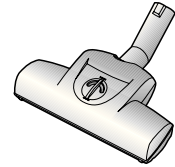
**Cepillo para suelos duros VZ123HD**

Para aspirar sobre suelos lisos (parqué, baldosas, terracota,...)

**Boquilla cepilladora VZ103WD**

Apropiado para todo tipo de suelos duros como parquet, laminado, tablones, piedra, baldosas, etc. (en suelos duros delicados debería comprobarse el efecto de los paños húmedos de limpieza en un punto poco visible antes de aplicarlo sobre toda la superficie). Aspira las partículas de suciedad más gruesas al mismo tiempo que limpia humedeciendo el suelo.

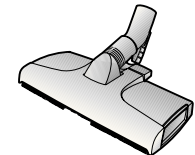

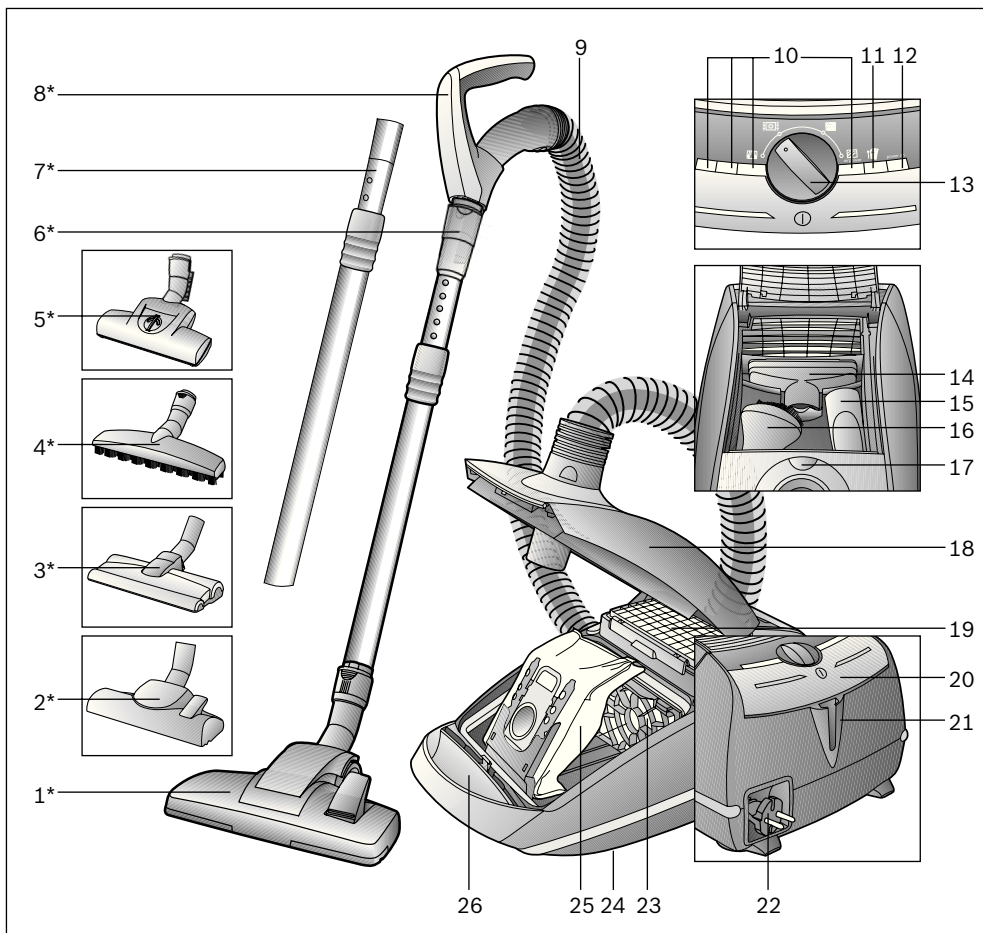

- 1* Bocal comutável com manga de desbloqueio*
- 2 Bocal comutável*
- 3 Bocal para pavimento rijo*
- 4 Bocal para pavimento rijo com manga de desbloqueio*
- 5 Escova TURBO-UNIVERSAL® com manga de desbloqueio*
- 6 Tubo telescópico com punho correção e manga de desbloqueio*
- 7 Tubo telescópico com punho correção*
- 8 Pega do tubo flexível*
- 9 Mangueira de aspiração
- 10 Indicação da potência
- 11 Luz-piloto de mudança do filtro
- 12 Elemento de indicação
- 13 Regulador de potência electrónico
- 14 Bocal para estofos

- 15 Bocal para fendas
- 16 Pincel para móveis
- 17 Botão de abertura dos acessórios pequenos
- 18 Tampa
- 19 Filtro de saída do ar
- 20 Botão de ligar/desligar
- 21 Posição de parque para o tubo
- 22 Cabo de alimentação
- 23 Filtro de protecção do motor
- 24 Dispositivo para arrumar o tubo (na parte de baixo do aparelho)
- 25 Saco de filtro
- 26 Botão de abertura da tampa do aparelho

*conforme o modelo

Muito obrigado por ter escolhido um aspirador Siemens da linha VSZ6.

Neste manual de instruções são apresentados diferentes modelos VSZ6. Por isso, é possível que nem todas as características e funções aqui descritas se encontrem no seu modelo.

Deverá utilizar apenas acessórios originais da Siemens, desenvolvidos especialmente para o seu aspirador, com vista a obter os melhores resultados possíveis.

Guarde as instruções de utilização. Se entregar o aspirador a outra pessoa, forneça-lhe também as instruções de utilização.

Utilização adequada

Este aspirador destina-se exclusivamente a uso doméstico, não devendo ser utilizado para fins industriais.

Use o aspirador exclusivamente de acordo com as indicações constantes nestas instruções de utilização. O fabricante não se responsabiliza por danos resultantes de uma utilização não conforme ou de uma operação errada.

Por isso, respeite as seguintes indicações!

O aspirador só pode ser utilizado com:

- Sacos de filtro originais
- Peças sobresselentes, acessórios ou acessórios especiais de origem

Indicações de segurança

Este aspirador está em conformidade com as regras técnicas reconhecidas e cumpre as instruções de segurança aplicáveis.

- Ligue o aspirador e coloque-o em funcionamento de acordo com as indicações que figuram na placa de características.
- Nunca aspire sem saco de filtro.
=> O aparelho pode ser danificado!
- Este aparelho não pode ser utilizado por crianças a partir dos 8 anos e pessoas com capacidades físicas, sensoriais ou mentais reduzidas ou que não disponham de experiência suficiente, excepto sob vigilância ou sob instruções específicas de utilização segura do aparelho, e desde que entendam os perigos resultantes da mesma.
- Não deixe que crianças brinquem com o aparelho.
- Não permita a limpeza e manutenção do aparelho pelo utilizador a crianças sem vigilância.

Não é permitida a utilização do aspirador para:

- aplicar em pessoas e animais
- aspirar:
 - substâncias nocivas para a saúde, objectos pontiagudos, substâncias quentes ou incandescentes;
 - substâncias húmidas ou líquidas;
 - substâncias e gases facilmente inflamáveis ou explosivos
 - cinza, fuligem de lareiras e sistemas de aquecimento central
 - pó de toner de impressão e cópia.
- Evite aspirar com a pega, os bocais e o tubo próximo da cabeça. => Existe perigo de ferimentos!
- Ao aspirar, coloque o aparelho numa base segura e resistente.
- Ao aspirar uma escada, o aparelho deve estar sempre abaixo do utilizador.
- Nos seguintes casos, deve desligar-se imediatamente o aparelho e contactar-se o serviço de assistência técnica:
 - se o cabo de ligação à rede estiver danificado.
 - se, inadvertidamente, tiver aspirado líquidos ou se tiver penetrado líquido no interior do aparelho
 - se o aparelho tiver caído.
- Não use o cabo de alimentação para pegar no aspirador ou para transportá-lo.
- Em caso de funcionamento permanente durante várias horas, o cabo de alimentação deve ser totalmente desenrolado.
- Para desligar o aparelho da tomada, não puxe pelo cabo de alimentação mas sim pela ficha.
- Não passe o cabo de alimentação por arestas pontiagudas e não o entale.
- Antes de proceder a qualquer intervenção no aspirador ou nos acessórios, desligue a ficha da tomada.
- Um aspirador danificado não deve ser colocado em funcionamento. Em caso de avaria, desligue a ficha da tomada.
- Para evitar riscos, as reparações ou a substituição de peças do aspirador só devem ser realizadas pelo Serviço de Assistência Técnico autorizado.
- Proteja o aspirador de influências atmosféricas, humidade e fontes de calor.
- O aspirador não é apropriado para a utilização em obras de construção.
=> A aspiração de entulho pode danificar o aparelho.
- Desligue o aparelho se não estiver a aspirar.
- No final da vida útil dos aparelhos, estes devem ser imediatamente inutilizados e, a seguir, entregues num ecoponto para eliminação correcta.
- Os sacos de plástico e películas devem ser mantidos fora do alcance das crianças e removidos (perigo de asfixia).
- não aplicar substâncias inflamáveis ou com álcool nos filtros (sacos de filtro, filtros de protecção do motor, filtros de saída do ar, etc.).

Recomendações de eliminação

■ Embalagem

A embalagem protege o aspirador contra eventuais danos durante o transporte. Ela é feita de materiais amigos do ambiente, sendo, por isso, reciclável. Separe e coloque as embalagens usadas no ecoponto.

■ Aparelho antigo

Os aparelhos antigos contêm frequentemente materiais com valor. Por essa razão, entregue o aparelho que deixou de usar ao seu agente ou num centro de reciclagem. Informe-se sobre os métodos actuais de reciclagem junto de um agente ou nos serviços municipalizados.

■ Eliminação dos filtros e sacos de filtro

Os filtros e os sacos de filtro são fabricados a partir de materiais ecológicos. Desde que não contenham substâncias cuja eliminação através do lixo doméstico seja proibida, podem ser eliminados juntamente com o lixo doméstico normal.

| Atenção

- A tomada de alimentação deve ser protegida por um fusível de pelo menos 16 A. Se o fusível disparar uma vez ao ligar o aparelho, é possível que estejam ligados simultaneamente outros aparelhos eléctricos com potências elevadas ao mesmo circuito eléctrico. É possível evitar que o fusível dispare se antes de ligar o aparelho ajustar a potência mais baixa e só depois seleccionar uma potência mais elevada.

Desdobre, por favor, as páginas com figuras!

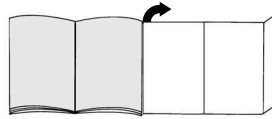

Antes da primeira utilização

Figura 1*

Insira e encaixe a pega na mangueira de aspiração.

Colocação em funcionamento

Figura 2

- Encaixe a tubuladura da mangueira de aspiração na abertura de sucção.
- Para retirar a mangueira de aspiração, prima os botões de desbloqueio e puxe o tubo flexível.

Figura 3*

- Encaixe a pega no tubo telescópico.
- Insira a pega no tubo telescópico até encaixar. Para desencaixar prima a manga de desbloqueio e retire o tubo telescópico.

Figura 4*

- Encaixe o bocal no tubo telescópico.
- Insira o tubo telescópico na tubuladura do bocal até encaixar. Para desencaixar prima a manga de desbloqueio e retire o tubo telescópico.

Figura 5*

Deslocando o punho corrediço / botão corrediço no sentido da seta, desbloqueie o tubo telescópico e regule-o para o comprimento desejado.

Figura 6

Pegue no cabo de alimentação pela ficha, puxe-o para fora até ao comprimento desejado e ligue a ficha à tomada.

Figura 7

- Ligue o aspirador, premindo o botão de ligar/desligar no sentido da seta.

Aspiração

Figura 8

- a) Se o seu aparelho estiver equipado com uma estabilidade de potência de sucção, a potência do aparelho adapta-se automaticamente ao grau de enchimento do saco de filtro.
Podem ser reguladas as seguintes potências:
- Nível de potência baixo:
Para aspirar tecidos delicados, por ex., cortinados.
 - Nível de potência médio:
Para a limpeza diária de pouca sujidade.
 - Nível de potência alto:
Para a limpeza de pavimentos robustos, soalhos rijos e em caso de muita sujidade.
- b) Air Power:
para muita sujidade e lixo. O aparelho aspira com a potência de sucção máxima possível.

Figura 9

Regular o bocal:

- a) Para aspirar tapetes e alcatifas
- b) Para aspirar soalhos rijos



Atenção!

Dependendo das características do pavimento (p.ex., azulejos ásperos ou rústicos), os bocais estão sujeitos a certo desgaste. Por conseguinte, deve verificar regularmente a sola do bocal. Bocais com solas desgastadas e arestas vivas podem danificar pavimentos delicados como o parquet e o linóleo. O fabricante não se responsabiliza por eventuais danos causados por um bocal desgastado.

Escova Turbo

Caso o seu aparelho esteja equipado com uma escova Turbo, queira consultar as recomendações de utilização e manutenção que constam do manual de instruções em anexo.

Os acessórios pequenos de que não precisar podem, para grande comodidade, ser colocados no compartimento de acessórios que se encontra na tampa do aparelho.

Figura 10

Premindo o botão de abertura, a tampa do compartimento dos acessórios abre-se automaticamente.
Retire os acessórios pretendidos.

Figura 11

Depois de os retirar, feche e encaixe a tampa do compartimento dos acessórios.

Figura 12

Aspirar com acessórios (conforme necessário, inserir na pega ou no tubo de aspiração)

- a) Bocal para fendas
Para aspirar fendas e cantos.
- b) Bocal para estofos
Para aspirar mobiliário estofado, cortinados, etc.
- c) Pincel para móveis
Para aspirar molduras, livros, móveis delicados, etc.

Bocal para pavimento rijo

Figura 13*

Para aspirar revestimentos de pavimentos rijos (ladrilhos, parquet, etc.)
Empurre o tubo telescópico na tubuladura do bocal para pavimento rijo até o mesmo encaixar.
Para desencaixar, prima a manga de desbloqueio e retire o tubo telescópico.

Figura 14*

Para aspirar pavimentos rijos (ladrilhos, parquet, etc.)

Limpeza do bocal para pavimento rijo

Figura 15*

- a) Para limpar, aspire o bocal por baixo.
- b) Corte os fios e cabelos enrolados com uma tesoura.
Aspire os fios e cabelos com o bocal para fendas.

Figura 16

No caso de interromper a aspiração por pouco tempo, depois de desligar o aparelho, pode utilizar a posição de parque para o tubo cujo suporte está localizado na parte de trás do aparelho.
Para o efeito, insira o gancho do bocal na reentrância existente na parte de trás do aparelho.

Figura 17

Quando aspirar, por exemplo, escadas, também pode transportar o aparelho pela pega.

Após o trabalho

Figura 18

- Desligue a ficha da tomada.
- Dê um pequeno puxão no cabo de alimentação e largue-o. O cabo enrola-se automaticamente.

*conforme o modelo

Figura 19

Para arrumar/transportar o aparelho, pode utilizar o dispositivo para arrumar o tubo na parte de baixo do aparelho.

Coloque o aparelho ao alto. Insira o gancho localizado no bocal na reentrância existente na parte de baixo do aparelho.

Mudar o filtro**Substituir o saco de filtro****Figura 20**

Se, com o bocal levantado do chão e na potência máxima de sucção, a luz-piloto de mudança do filtro estiver acesa de forma constante, o saco de filtro tem de ser substituído, mesmo que não esteja cheio. Neste caso, o tipo de lixo aspirado torna necessária a mudança do saco.

Certifique-se de que o bocal, o tubo de aspiração e a mangueira de aspiração não estão entupidos, uma vez que também fazem disparar a luz-piloto de mudança do filtro.

Figura 21

- Premindo o botão de abertura, a tampa do aparelho levanta-se ligeiramente.
- Colocar a mão por baixo da tampa e abrir no sentido da seta, até a tampa encaixar na posição aberta.

Figura 22

- a) Feche o saco de filtro puxando pela lingueta de fecho e retire-o.
- b) Insira o novo saco de filtro no suporte e feche a tampa do compartimento do saco do pó.

Atenção: a tampa só fecha com o saco de filtro colocado.

Limpar o filtro de protecção do motor

O filtro de protecção do motor deve ser sacudido levemente ou lavado regularmente!

Figura 23

- Abra a tampa do compartimento do saco do pó (ver fig. 21).
- Solte o filtro de protecção do motor do encaixe e puxe para fora no sentido da seta.
- Limpe o filtro de protecção do motor sacudindo-o levemente.
- Em caso de elevado grau de sujidade, é recomendável lavar o filtro de protecção do motor. Deixe o filtro secar durante pelo menos 24 horas.
- Após a limpeza, insira e encaixe o filtro de protecção do motor no aparelho e feche a tampa do compartimento do saco do pó.

Mudar o microfiltro higiénico**Figura 24***

- Abra a tampa do compartimento do saco do pó (ver fig. 21).
- Desbloqueie o suporte do filtro aplicando pressão sobre a lingueta de fecho no sentido da seta.
- Retire a espuma filtrante e o microfiltro higiénico. Coloque o novo microfiltro higiénico e a espuma filtrante no suporte do filtro.
- Insira o suporte do filtro no aparelho e encaixe-o.

Mudar o filtro HEPA**Figura 25***

- Abra a tampa do compartimento do saco do pó (ver fig. 21).
- Desbloqueie o filtro HEPA aplicando pressão sobre a lingueta de fecho no sentido da seta e retire-o do aparelho.
- Insira um novo filtro HEPA e encaixe-o.

Depois de aspirar poeiras finas, limpe o filtro de protecção do motor sacudindo-o levemente e, se necessário, substitua o microfiltro higiénico, o microfiltro de carvão activo ou o filtro HEPA.

Conservação

Antes de cada limpeza do aspirador, tem de desligá-lo e retirar a ficha da tomada.

O aspirador e os acessórios de plástico podem ser tratados com os produtos usuais para a limpeza de plásticos.

! Não deverá utilizar produtos abrasivos, limpa-vidros ou produtos lava-tudo. Jamais introduza o aspirador na água.

Em caso de necessidade, o compartimento do saco de pó pode ser aspirado com um outro aspirador ou ser simplesmente limpo com um pano de pó /espanador.

O fabricante reserva-se o direito de proceder a quaisquer alterações técnicas.

Pacote de filtros de substituição

- Filtro tipo GXXL (VZ41AFGXXL)
- Para o melhor desempenho: GXXL plus (VZ41GXXLP)

Conteúdo: 4 sacos de filtro com fecho
1 microfiltro higiênico

<http://www.dust-bag-siemens.com>

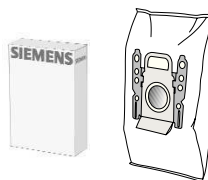
**Filtro HEPA (classe H12) VZ154HFB**

Recomendado para pessoas que sofram de alergias. Garante uma elevada pureza do ar expelido.

Substituir anualmente.

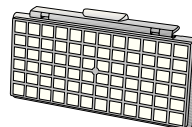
**ESCOVA TURBO-UNIVERSAL' VZ102TBB**

Para escovar e aspirar, numa só passagem, tapetes e alcatifas de fibra curta ou todo o tipo de pavimentos. Especialmente adequada para aspirar pêlos de animais. O accionamento da escova rotativa é feito através do fluxo de ar do aspirador. Não é necessária qualquer ligação eléctrica.

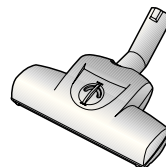
**Bocal de pavimentos rijos VZ123HD**

Para aspirar pavimentos lisos (parquete, ladrilhos, terracota,...)

**Bocal de lavagem VZ103WD**

Adequado para todo o tipo de soalhos rijos, tais como parquete, laminado, soalho, pedra, ladrilhos, etc. (o efeito dos panos de limpeza húmidos em soalhos rijos sensíveis deve ser previamente testado num local escondido). Aspira partículas de sujidade de tamanho maior, enquanto o pavimento é limpo em simultâneo com o pano húmido fixado.

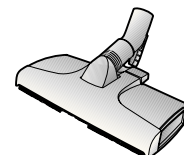

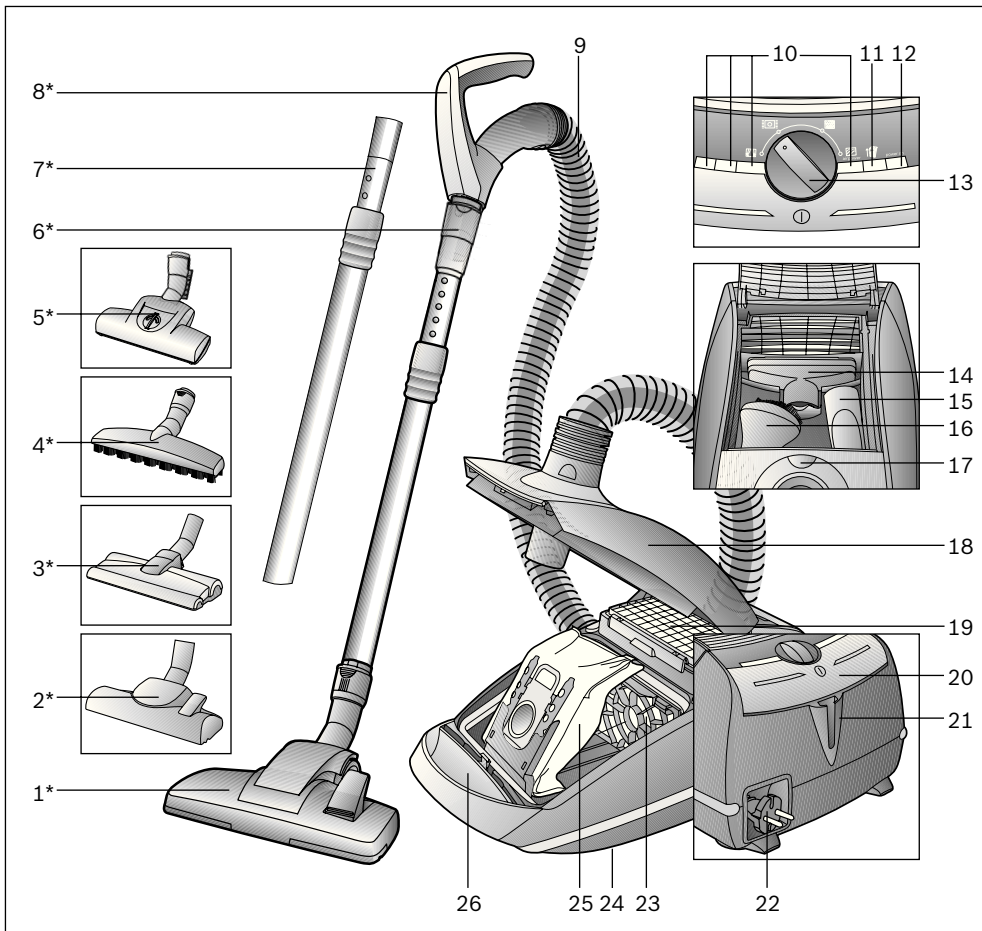

- | | |
|--|---|
| <p>1 Πέλαμα διαπέδου διπλής χρήσης με δακτύλιο ασφαλίστης*</p> <p>2 Πέλαμα διαπέδου διπλής χρήσης*</p> <p>3 Πέλαμα αναρρόφησης σκληρών διαπέδων*</p> <p>4 Πέλαμα σκληρού διαπέδου με δακτύλιο ασφαλίστης*</p> <p>5 Βούρτσα TURBO-UNIVERSAL® με δακτύλιο ασφαλίστης*</p> <p>6 Τηλεσκοπικός σωλήνας με συρόμενο δακτύλιο* και δακτύλιο ασφαλίστης*</p> <p>7 Τηλεσκοπικός σωλήνας με συρόμενο δακτύλιο*</p> <p>8 Χειρολαβή στον εύκαμπο σωλήνα*</p> <p>9 Εύκαμπτος σωλήνας αναρρόφησης</p> <p>10 Ένδειξη ισχύος</p> <p>11 Ένδειξη αλλαγής φίλτρου</p> <p>12 Στοιχείο ένδειξης</p> <p>13 Ηλεκτρονικός ρυθμιστής ισχύος</p> | <p>14 Στόμιο αναρρόφησης για σκούπισμα επιπέδων</p> <p>15 Στόμιο αναρρόφησης για σκούπισμα γωνιών</p> <p>16 Βουρτσάκι για σκούπισμα επιπέδων</p> <p>17 Πλήκτρο ανοίγματος της θήκης μικροεξαρτημάτων</p> <p>18 Κάλυμμα</p> <p>19 Φίλτρο εξόδου του αέρα</p> <p>20 Πλήκτρο On/Off</p> <p>21 Βοήθεια στάθμευσης</p> <p>22 Ηλεκτρικό καλώδιο</p> <p>23 Φίλτρο προστασίας του κινητήρα</p> <p>24 Βοήθεια αποθήκευσης (στην κάτω πλευρά της συσκευής)</p> <p>25 Σακούλα φίλτρου</p> <p>26 Πλήκτρο ανοίγματος του καλύμματος της συσκευής</p> |
|--|---|

*ανάλογα με τον εξοπλισμό

Χαιρόμαστε που επιλέξατε μια ηλεκτρική σκούπα Siemens της σειράς VSZ6.

Σε αυτές τις οδηγίες χρήσης περιγράφονται διάφορα μοντέλα VSZ6. Γι' αυτό μπορεί, να μην αντιστοιχούν όλα τα περιγραφόμενα χαρακτηριστικά και όλες οι λειτουργίες στο δικό σας μοντέλο.

Πρέπει να χρησιμοποιείτε μόνο τα γνήσια αξεσουάρ και εξαρτήματα της Siemens, τα οποία έχουν εξελεγχθεί ειδικά για την ηλεκτρική σας σκούπα, για να πετύχετε το καλύτερο δυνατό αποτέλεσμα αναρρόφησης.

Παρακαλώ φυλάξτε τις οδηγίες χρήσης. Σε περίπτωση παράδοσης της ηλεκτρικής σκούπας σε τρίτους, δώστε παρακαλώ μαζί και τις οδηγίες χρήσης.

Χρήση σύμφωνα με το σκοπό προορισμού

Αυτή η ηλεκτρική σκούπα προορίζεται για χρήση μόνο στο σπίτι και όχι για επαγγελματικούς σκοπούς. Χρησιμοποιείτε την ηλεκτρική σκούπα αποκλειστικά σύμφωνα με τα στοιχεία σ' αυτές τις οδηγίες χρήσης. Ο κατασκευαστής δεν ευθύνεται για ενδεχόμενες ζημιές, που οφείλονται σε μη ενδεδειγμένη χρήση ή σε λάθος χειρισμό. Γι' αυτό προσέξτε οπωσδήποτε τις ακόλουθες υποδείξεις!

Η ηλεκτρική σκούπα επιτρέπεται να χρησιμοποιείται μόνο με:

- Γνήσια σακούλα φίλτρου
- Γνήσια ανταλλακτικά και αξεσουάρ ή γνήσια ειδικά αξεσουάρ

Υποδείξεις ασφαλείας

Αυτή η ηλεκτρική σκούπα ανταποκρίνεται στους αναγνωρισμένους κανόνες της τεχνικής και στους σχετικούς κανονισμούς ασφαλείας.

- Συνδέστε στο ρεύμα και θέστε σε λειτουργία την ηλεκτρική σκούπα μόνο σύμφωνα με τα στοιχεία στην πινακίδα τύπου.
- Μην αναρροφάτε ποτέ χωρίς σακούλα φίλτρου. => Η συσκευή μπορεί να υποστεί ζημιά!
- Η συσκευή μπορεί να χρησιμοποιηθεί από παιδιά από 8 χρονών και πάνω και από άτομα με μειωμένες οωματικές, αισθητήριες ή διανοητικές ικανότητες έλλειψη εμπειρίας και / ή γνώσεων, όταν επιτηρούνται ή έχουν ενημερωθεί σχετικά με την ασφαλή χρήση της συσκευής και έχουν κατανοήσει τους υπάρχοντες κατά τη χρήση κινδύνους.
- Τα παιδιά δεν επιτρέπεται να παίζουν με τη συσκευή.

- Ο καθαρισμός και η συντήρηση μέσω χρήστη δεν επιτρέπεται να εκτελείται από παιδιά χωρίς επιτήρηση.

Η ηλεκτρική σκούπα δεν επιτρέπεται να χρησιμοποιείται για:

- τη χρήση σε ανθρωπούς ή ζώα
- την απορρόφηση:
 - βλαβερών στην υγεία, κοφτερών, καυτών ή πυρακτωμένων υλικών
 - υγρών ουσιών
 - εύφλεκτων ή εκρηκτικών υλικών και αερίων
 - στάχτης, αιθάλης από τζάκια και κεντρικές θερμάνσεις.
 - σκόνης μελανιού από εκτυπωτές και φωτοαντιγραφικά μηχανήματα.
- Αποφεύγετε την αναρρόφηση με τη χειρολαβή, τα πέλματα και το σωλήνα αναρρόφησης κοντά στο κεφάλι. => Υπάρχει κίνδυνος τραυματισμού!
- Τοποθετείτε τη συσκευή κατά την αναρρόφηση πάνω σε μια σταθερή και ασφαλή επιφάνεια.
- Κατά την αναρρόφηση σε σκάλες πρέπει να βρίσκεται η συσκευή πάντα κάτω από το χρήστη.
- Στις ακόλουθες περιπτώσεις πρέπει να απενεργοποιείτε αμέσως τη συσκευή και να έρχεστε σε επαφή με το σέρβις πελατών:
 - όταν το καλώδιο σύνδεσης στο δίκτυο είναι χαλασμένο.
 - όταν έχετε αναρροφήσει αθέλητα υγρό ή όταν έχει εισχωρήσει υγρό στο εσωτερικό της συσκευής
 - όταν η συσκευή έχει πέσει κάτω.
- Μη χρησιμοποιείτε το ηλεκτρικό καλώδιο για το κράτημα ή τη μεταφορά της ηλεκτρικής σκούπας.
- Σε περίπτωση πολύωρης συνεχούς λειτουργίας τραβήξτε το ηλεκτρικό καλώδιο εντελώς έξω.
- Για την αποσύνδεση της συσκευής από το ηλεκτρικό δίκτυο, μην τραβάτε το ηλεκτρικό καλώδιο, αλλά τραβάτε το φως από την πρίζα.
- Μην τραβάτε το ηλεκτρικό καλώδιο πάνω από κοφτερές ακμές και μην το συνθλίβετε.
- Πριν από κάθε εργασία στην ηλεκτρική σκούπα και στα αξεσουάρ τραβήξτε το φως από την πρίζα.
- Μη θέσετε σε λειτουργία μια χαλασμένη ηλεκτρική σκούπα. Σε περίπτωση που παρουσιαστεί μια βλάβη, τραβήξτε το φως από την πρίζα.
- Οι επισκευές και η αντικατάσταση των ανταλλακτικών στην ηλεκτρική σκούπα επιτρέπεται να πραγματοποιούνται μόνο από εξουσιοδοτημένο σέρβις πελατών.
- Προστατεύετε την ηλεκτρική σκούπα από τις καιρικές επιδράσεις, την υγρασία και τις πηγές θερμότητας.
- Η ηλεκτρική σκούπα δεν είναι κατάλληλη για τη χρήση σε ερογιάξια. => Η αναρρόφηση μάζων μπορεί να οδηγήσει σε ζημιά της συσκευής.
- Απενεργοποιείτε τη συσκευή, όταν δε γίνεται αναρρόφηση.
- Καταστρέψτε αμέσως τις άχρηστες συσκευές, μετά παραδώστε τη συσκευή για μια απόσυρση σύμφωνα με τους κανονισμούς.

- Οι πλαστικές σακούλες και οι μεμβράνες πρέπει να φυλάγονται μακριά από μικρά παιδιά και να αποσύρονται (κίνδυνος ασφυξίας).
- Μη βάζετε κανένα εύφλεκτο υλικό ή υλικό που περιέχει αλκοόλη πάνω στα φίλτρα (σακούλα φίλτρου, φίλτρο προστασίας του κινητήρα, φίλτρο εξόδου του αέρα κλπ.).

Υποδείξεις για την απόσυρση

■ Συσκευασία

Η συσκευασία προστατεύει την ηλεκτρική σκούπα από ζημιά κατά τη διαδρομή της μεταφοράς. Αποτελείται από φιλικά προς το περιβάλλον υλικά και γι' αυτό είναι ανακυκλώσιμη. Παραδώστε τα υλικά συσκευασίας που δεν χρειάζονται άλλο, στα σημεία συγκέντρωσης των υλικών ανακύκλωσης.

■ Παλιά συσκευής

Οι παλιές συσκευές περιέχουν πολλά ακόμα χρήσιμα υλικά. Γι' αυτό παραδίτετε την άχρηστη συσκευή σας σ' ένα ειδικό κατάστημα ή σ' ένα κέντρο ανακύκλωσης. Τους τρόπους απόσυρσης μπορείτε να τους πληροφορηθείτε στα ειδικά καταστήματα ή στις υπηρεσίες του δήμου σας.

■ Απόσυρση του φίλτρου και της σακούλας του φίλτρου

Τα φίλτρα και οι σακούλες των φίλτρων έχουν κατασκευαστεί από φιλικά προς το περιβάλλον υλικά. Εφόσον δεν περιλαμβάνουν ουσίες, που απαγορεύονται για τα οικιακά απορρίμματα, μπορούν να αποσυρθούν μαζί με τα κανονικά οικιακά απορρίμματα.

| Προσέξτε παρακαλώ

- Η πρίζα του ρεύματος πρέπει να είναι ασφαλισμένη το ελάχιστο με μια ασφάλεια 16 Α. Εάν η ασφάλεια κατά την ενεργοποίηση της συσκευής "πέσει" μία φορά, μπορεί αυτό να οφείλεται στο γεγονός ότι στο ίδιο κύκλωμα βρίσκονται συγχρόνως συνδεδεμένες και άλλες ηλεκτρικές συσκευές με υψηλή κατανάλωση ρεύματος. Το "πέσιμο" της ασφάλειας μπορεί να αποφευχθεί, ρυθμίζοντας πριν την ενεργοποίηση της συσκευής τη χαμηλότερη βαθμίδα ισχύος και επιλέγοντας στη συνέχεια μια υψηλότερη βαθμίδα ισχύος.

Ανοίξτε παρακαλώ τις σελίδες με τις εικόνες!

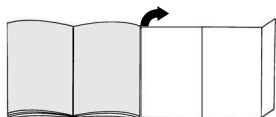

Πριν την πρώτη χρήση

Εικ. 1*

Τοποθετήστε τη χειρολαβή στον εύκαμπο σωλήνα αναρρόφησης και ασφαλίστε την.

Θέση σε λειτουργία

Εικ. 2

- Τοποθετήστε το στόμιο του σωλήνα αναρρόφησης στο άνοιγμα αναρρόφησης.
- Κατά την αφαίρεση του εύκαμπτου σωλήνα αναρρόφησης πιέστε τα πλήκτρα απασφάλισης και τραβήξτε έξω τον εύκαμπο σωλήνα.

Εικ. 3*

- Συνδέστε τη χειρολαβή και τον τηλεσκοπικό σωλήνα.
- Σπρώξτε τη χειρολαβή μέχρι να ασφαλίσει μέσα στον τηλεσκοπικό σωλήνα. Για το λύσιμο της σύνδεσης πιέστε το πλήκτρο απασφάλισης και τραβήξτε έξω τον τηλεσκοπικό σωλήνα.

Εικ. 4*

- Συνδέστε το πέλμα διαπέδου και τον τηλεσκοπικό σωλήνα.
- Σπρώξτε τον τηλεσκοπικό σωλήνα μέχρι να ασφαλίσει μέσα στο στόμιο του πέλματος διαπέδου. Για το λύσιμο της σύνδεσης πιέστε το δακτύλιο απασφάλισης και τραβήξτε έξω τον τηλεσκοπικό σωλήνα.

Εικ. 5*

Μετατοπίζοντας το συρόμενο δακτύλιο/συρόμενο πλήκτρο προς την κατεύθυνση του βέλους απασφαλίστε τον τηλεσκοπικό σωλήνα και ρυθμίστε το επιθυμητό μήκος.

Εικ. 6

Πιάστε το ηλεκτρικό καλώδιο από το φικ, τραβήξτε έξω το επιθυμητό μήκος και συνδέστε το φικ στην πρίζα του ρεύματος.

Εικ. 7

Θέστε την ηλεκτρική σκούπα σε λειτουργία, πατώντας το πλήκτρο ενεργοποίησης/ απενεργοποίησης (On/Off) προς την κατεύθυνση του βέλους.

Αναρρόφηση

Εικ. 8

- Όταν η συσκευή σας είναι εξοπλισμένη με μια διάταξη σταθερής αναρρόφησης, προσαρμόζεται η ισχύς της συσκευής αυτόματα στο βαθμός πλήρωσης του σάκου του φίλτρου. Μπορούν να επιλεγούν οι ακόλουθες ρυθμίσεις της ισχύος:

- Χαμηλή περιοχή ισχύος:
Για την αναρρόφηση ευαίσθητων υλικών, π.χ. κουρτινών.
 - Μεσαία περιοχή ισχύος:
Για το καθημερινό καθάρισμα σε περίπτωση μικρής ρύπανσης.
 - Υψηλή περιοχή ισχύος:
Για καθάρισμα σταθερών επιφανειών επικάλυψης δαπέδου, σκληρών δαπέδων και σε περίπτωση μεγάλης ρύπανσης.
- β) Air Power:**
Σε περίπτωση πολύ μεγάλης ρύπανσης και χοντρών ρύπων. Η συσκευή αναρροφά με τη μέγιστη δυνατή ισχύ αναρρόφησης.

Εικ. 9

Ρύθμιση του πέλματος δαπέδου:

α) Για αναρρόφηση χαλιών και μοκετών



β) Για αναρρόφηση σκληρών δαπέδων

**Προσοχή!**

Τα πέλματα δαπέδου, ανάλογα με τη σύσταση του σκληρού δαπέδου (π.χ. νέα, ρουστίκ πλακίδια) υπόκεινται σε μια ορισμένη φθορά. Γι' αυτό πρέπει σε τακτικά χρονικά διαστήματα να ελέγχετε την κάτω επιφάνεια του πέλματος. Τα φθαρμένα, κοφτερά πέλματα δαπέδου μπορούν να προκαλέσουν ζημιά στα ευαίσθητα σκληρά δάπεδα, όπως παρκέ ή λινότάπητας. Ο κατασκευαστής δεν ευθύνεται για ενδεχόμενες ζημιές, που οφείλονται σε ένα φθαρμένο πέλμα δαπέδου.

Πέλμα Turbo

Εάν η συσκευή σας είναι εξοπλισμένη με ένα πέλμα Turbo, μπορείτε να βρείτε τις σχετικές υποδείξεις για τη χρήση και τη συντήρηση στις συνημμένες οδηγίες χρήσης.

Τα μικροεξαρτήματα, που δε χρειάζεστε, μπορούν να τοποθετηθούν άνετα στη θήκη εξαρτημάτων του καλύμματος της συσκευής.

Εικ. 10

Πατώντας το πλήκτρο ανοίγματος, ανοίγει το κάλυμμα της θήκης των εξαρτημάτων από μόνο του. Αφαιρέστε το επιθυμητό εξάρτημα.

Εικ. 11

Μετά την αφαίρεση του εξαρτήματος, κλείστε το κάλυμμα της θήκης των εξαρτημάτων και ασφαλίστε το.

Εικ. 12

Αναρρόφηση με αξεσουάρ (ανάλογα την περίπτωση τοποθέτηση στη χειρολαβή ή στο σωλήνα αναρρόφησης)

- α)** Στόμιο αναρρόφησης για σκούπισμα γωνιών
Για τον καθαρισμό αρμών και γωνιών.

- β)** Στόμιο αναρρόφησης για σκούπισμα επίπλων

Για τον καθαρισμό επένδυσης επίπλων, κουρτινών, κτλ.

- γ)** Βουρτσάκι για σκούπισμα επίπλων

Για την αναρρόφηση κάρφων, βιβλίων, ευαίσθητων επίπλων, κτλ.

Πέλμα αναρρόφησης σκληρών δαπέδων**Εικ. 13***

Για την αναρρόφηση σκόνης από σκληρά δάπεδα (πλακάκια, παρκέ κ.λπ.)

Σπρώξτε τον τηλεσκοπικό σωλήνα μέχρι να ασφαλίσει μέσα στο στόμιο του πέλματος σκληρού δαπέδου.

Για το λύσιμο της σύνδεσης πιέστε το δακτύλιο απασφάλισης και τραβήξτε έξω τον τηλεσκοπικό σωλήνα.

Εικ. 14*

Για αναρρόφηση σκληρών επενδύσεων δαπέδων (πλακάκια, παρκέ κτλ.)

Καθαρισμό του πέλματος αναρρόφησης σκληρών δαπέδων

Εικ. 15*

α) Για τον καθαρισμό αναρροφήστε το πέλμα από κάτω.

β) Κόψτε τις τυλιγμένες κλωστές και τρίχες με ένα ψαλίδι.

Αναρροφάτε τις κλωστές και τις τρίχες με το στόμιο αναρρόφησης για σκούπισμα γωνιών.

Εικ. 16

Στα σύντομα διαλείμματα σκουπίσματος, μετά την απενεργοποίηση της συσκευής, μπορείτε να χρησιμοποιήσετε τη βοήθεια στάθμευσης στην πίσω πλευρά της συσκευής.

Γι' αυτό σπρώξτε το άγκιστρο που βρίσκεται στο πέλμα δαπέδου στην εγκοπή στην πίσω πλευρά της συσκευής.

Εικ. 17

Κατά την αναρρόφηση, π.χ. πάνω σε σκάλες, μπορεί να μεταφερθεί η συσκευή επίσης και με τη χειρολαβή.

Μετά την εργασία**Εικ. 18**

- Τραβήξτε το φιλ από την πρίζα.
- Τραβήξτε για λίγο το ηλεκτρικό καλώδιο και αφήστε το. Το καλώδιο τυλίγεται αυτόματα.

Εικ. 19

Για τη φύλαξη/μεταφορά της συσκευής μπορείτε να χρησιμοποιήσετε τη βοήθεια αποθήκευσης που βρίσκεται στην κάτω πλευρά της συσκευής. Τοποθετήστε τη συσκευή όρθια. Σπρώξτε το άγκιστρο που βρίσκεται στο πέλμα δαπέδου στην εγκοπή στην κάτω πλευρά της συσκευής.

*ανάλογα με τον εξοπλισμό

Αντικατάσταση φίλτρου

Αντικατάσταση της σακούλας φίλτρου

Εικ. 20

Όταν ανάβει με σηκωμένο το πέλμα διαπέδου από το δάπεδο και με την υψηλότερη ρύθμιση της ισχύος αναρρόφησης η ένδειξη αλλαγής φίλτρου συνεχώς, πρέπει να αλλάξει η σακούλα του φίλτρου, ακόμα και στην περίπτωση που δεν είναι εντελώς γεμάτη. Σε αυτήν την περίπτωση καθιστά το είδος της ρύπανσης την αλλαγή απαραίτητη.

Κατά τη διαδικασία αυτή το στόμιο, ο σωλήνας αναρρόφησης και ο εύκαμπτος σωλήνας αναρρόφησης δεν θα πρέπει να είναι φραγμένα, διότι κάτι τέτοιο προκαλεί επίσης την ενεργοποίηση της ένδειξης αλλαγής φίλτρου.

Εικ. 21

- Πατώντας το πλήκτρο ανοιγματος, σηκώνεται λίγο το κάλυμμα της συσκευής.
- Πιάστε το κάλυμμα από κάτω και ανοίξτε το προς την κατεύθυνση του βέλους, ώπου να ασφαλίσει το κάλυμμα στην ανοιχτή θέση.

Εικ. 22

- Κλείστε τη σακούλα φίλτρου τραβώντας τη γλώσσα φραγής και αφαιρέστε την.
- Τοποθετήστε μια νέα σακούλα φίλτρου στο στήριγμα και κλείστε το κάλυμμα του χώρου συλλογής της σκόνης.

Προσοχή: Το κάλυμμα κλείνει μόνο με τοποθετημένη τη σακούλα φίλτρου .

Καθαρισμός του φίλτρου προστασίας του κινητήρα

Το φίλτρο προστασίας του κινητήρα πρέπει να καθαρίζεται σε τακτικά χρονικά διαστήματα με ελαφρό κτύπημα ή πλύσιμο!

Εικ. 23

- Ανοίξτε το κάλυμμα του χώρου συλλογής της σκόνης (βλέπε Εικ. 21).
- Ελευθερώστε το φίλτρο προστασίας του κινητήρα από τη μανδάλωση και τραβήξτε το έξω προς την κατεύθυνση του βέλους.
- Καθαρίστε το φίλτρο προστασίας του κινητήρα με ελαφρό κτύπημα.
- Σε περίπτωση μεγάλης ρύπανσης το φίλτρο προστασίας του κινητήρα πρέπει να πλένεται. Στη συνέχεια αφήστε το φίλτρο να στεγνώσει το λιγότερο για 24 ώρες.
- Μετά τον καθαρισμό, τοποθετήστε το φίλτρο προστασίας του κινητήρα μέσα στη συσκευή και κλείστε το κάλυμμα του χώρου συλλογής της σκόνης.

Αντικατάσταση του μικροφίλτρου υγιεινής

Εικ. 24*

- Ανοίξτε το κάλυμμα του χώρου συλλογής της σκόνης (βλέπε Εικ. 21).
- Πιέζοντας τη γλώσσα φραγής προς την κατεύθυνση του βέλους απασφαλίστε το στήριγμα του φίλτρου
- Αφαιρέστε το αφρώδες υλικό και το μικροφίλτρο υγιεινής. Τοποθετήστε νέο μικροφίλτρο υγιεινής και αφρώδες υλικό στο στήριγμα του φίλτρου.
- Τοποθετήστε το στήριγμα του φίλτρου στη συσκευή και ασφαλίστε το.

Αντικατάσταση του φίλτρου HEPA

Εικ. 25*

- Ανοίξτε το κάλυμμα του χώρου συλλογής της σκόνης (βλέπε Εικ. 21).
- Πιέζοντας τη γλώσσα φραγής προς την κατεύθυνση του βέλους, απασφαλίστε και αφαιρέστε από τη συσκευή το φίλτρο Hepa.
- Τοποθετήστε το νέο φίλτρο Hepa και ασφαλίστε το.

Μετά την απορρόφηση λεπτών σωματιδίων σκόνης, καθαρίστε το φίλτρο προστασίας του κινητήρα με ελαφρό κτύπημα, ενδεχομένως αντικαταστήστε το μικροφίλτρο υγιεινής, το μικροφίλτρο ενεργού άνθρακα ή το φίλτρο HEPA.

Φροντίδα

Πριν από κάθε καθάρισμα πρέπει πρώτα να απενεργοποιείται η ηλεκτρική σκούπα και να τραβιέται το φις από την πρίζα του ρεύματος. Η ηλεκτρική σκούπα και τα πλαστικά αξεσουάρ μπορούν να καθαριστούν με ένα υγρό καθαρισμού πλαστικών του εμπορίου.

Μη χρησιμοποιείτε κανένα διαβρωτικό υλικό, υγρό καθαρισμού γυαλιού ή υγρό καθαρισμού γενικής χρήσης. Μη βυθίζετε την ηλεκτρική σκούπα ποτέ στο νερό.

Ο χώρος συλλογής της σκόνης μπορεί, όταν χρειάζεται, να αναρροφηθεί με μια δεύτερη ηλεκτρική σκούπα, ή να καθαριστεί απλά με ένα στεγνό ξυκονόπανο ή πινέλο.

Διατηρούμε το δικαίωμα των τεχνικών αλλαγών.

Πακέτο ανταλλακτικών φίλτρων

- Τύπος φίλτρου GXXL (VZ41AFGXXL)
- Για άριστη απόδοση: GXXL plus (VZ41GXXLP)

Περιεχόμενο: 4 σακούλες φίλτρου με κούμπωμα
1 μικροφίλτρο υγιεινής

<http://www.dust-bag-siemens.com>

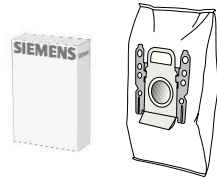
**Φίλτρο HEPA (κατηγορία H12) VZ154HFB**

Συνιστάται για τους αλλεργικούς. Για εξαιρετικά καθαρό αέρα εξόδου.
Αντικατάσταση κάθε χρόνο.

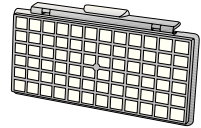
**Βούρτσα TURBO-UNIVERSAL[®] VZ102TBB**

Βούρτσισμα και αναρρόφηση χαλιών με κοντό πέλος, μοκετών και κάθε επίστρωσης δαπέδου σε ένα πέρασμα. Ιδιαίτερα κατάλληλη για απορρόφηση των τριχών των κατοικίδιων ζώων. Η κίνηση του κυλινδρού της βούρτσας επιτυγχάνεται μέσω του ρεύματος αναρρόφησης της ηλεκτρικής σκούπας. Δεν είναι απαραίτητη καμία ηλεκτρική σύνδεση.

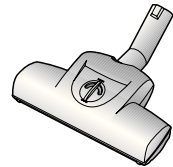
**Πέλμα αναρρόφησης σκληρού δαπέδου VZ123HD**

Για την αναρρόφηση σκόνης από λεία δάπεδα (παρκέ, πλακάκια, τερακότα,...)

**Πέλμα σκουπίσματος VZ103WD**

Κατάλληλο για όλα τα σκληρά δάπεδα, όπως παρκέ, λαμινάτ, ξύλο, πέτρα, πλακάκια, κ.λπ. (πριν από τη χρήση ελέγξτε σε κάποιο κρυφό σημείο τη δράση των υγρών πανιών σε ευαίσθητα δάπεδα). Αναρροφά τη χοντρή ρύπανση και ταυτόχρονα καθαρίζει το δάπεδο με το υγρό πανί καθαρισμού.

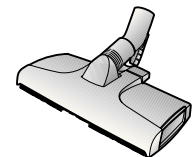

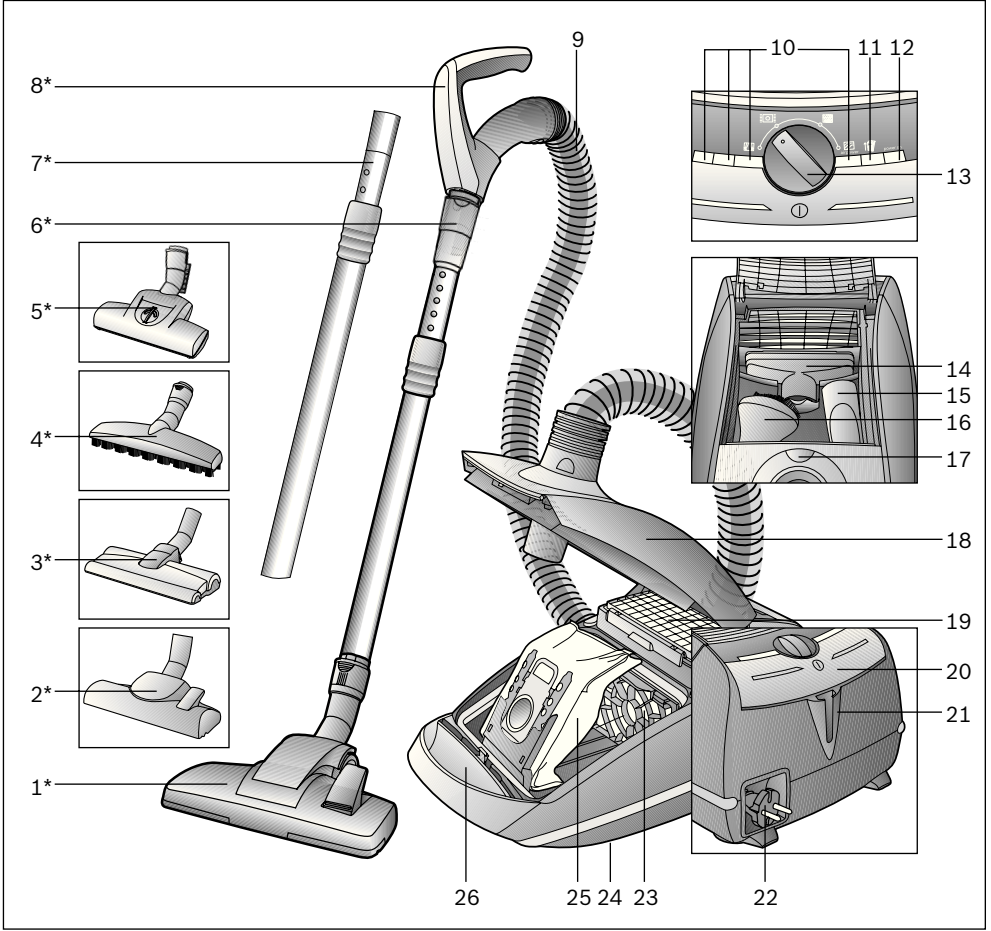

- | | | | |
|----|--|----|---|
| 1 | Kademeli kilit kovanlı süpürme başlığı* | 17 | Küçük aksesuar açma tuşu |
| 2 | Açılır-kapanır süpürme başlığı* | 18 | Kapak |
| 3 | Sert zemin ağızı* | 19 | Dışarı üfleme filtresi |
| 4 | Sert zemin ağızı, kilit açma kovanı ile* | 20 | Açma / kapama tuşu |
| 5 | Kilit kovanlı TURBO-UNIVERSAL® fırçası* | 21 | Park yardımı |
| 6 | Sürgü manşetli ve kilit kovanlı teleskopik boru* | 22 | Şebeke bağlantı kablosu |
| 7 | Sürgü manşetli teleskopik boru* | 23 | Motor koruma filtresi |
| 8 | Hortum tutamağı* | 24 | Yerleştirme yardımı (cihazın alt tarafında) |
| 9 | Emme hortumu | 25 | Filtre torbası |
| 10 | Güç göstergesi | 26 | Cihaz kapağı açma tuşu |
| 11 | Filtre değiştirme göstergesi | | |
| 12 | Gösterge elemanı | | |
| 13 | Elektronik güç ayar düğmesi | | |
| 14 | Döşeme ünitesi | | |
| 15 | Dar aralık temizleme ünitesi* | | |
| 16 | Mobilya fırçası | | |

Elektrik bağlantısı 220-240 V**

Gerilim / Frekans 50 Hz**

Amper 10 A**

EEE Yönetmeliğine Uygundur

*donanımına göre

**Modelle göre değişiklik gösterebilir

Siemens VSZ6 serisi bir elektrikli süpürge almaya karar vermeniz bizi memnun etti.

Bu kullanım kılavuzunda çeşitli VSZ6 modelleri gösterilmiştir. Bu nedenle açıklanan tüm donanım özelliklerinin ve fonksiyonların sizin modelinizde bulunmaması mümkündür.

En iyi performansı elde etmek için sadece elektrikli süpürge için özel olarak geliştirilmiş olan orijinal Siemens aksesuarlarını kullanmalısınız.

Kullanma kılavuzunu lütfen itinayla saklayınız. Elektrikli süpürgeyi başka birisine verecek olursanız, lütfen kullanma kılavuzunu da veriniz.

Amaca uygun kullanım

Bu elektrikli süpürge sadece evdeki normal kullanım için tasarlanmıştır ve ticari kullanım için uygun değildir. Elektrikli süpürgeyi daima bu kullanma kılavuzundaki bilgiler doğrultusunda kullanınız. Amaca uygun olmayan veya hatalı kullanımdan kaynaklanan muhtemel hasarlardan üretici sorumlu değildir ve sorumlu tutulamaz. Bu nedenle, lütfen aşağıdaki bilgilere kesinlikle dikkat ediniz!

Elektrikli süpürge sadece aşağıdaki parçalar ile kullanılmalıdır:

- Orijinal filtre torbası
- Orijinal yedek parçalar, orijinal aksesuarlar veya orijinal özel aksesuarlar

Güvenlik bilgileri

Bu elektrikli süpürge, geçerli teknik kurallara ve bilinen güvenlik mevzuatına uygundur.

- Elektrikli süpürgeyi sadece tip levhasındaki gibi takıp kullanınız.
- Asla filtre torbasız süpürmeyiniz.
=> Cihaz zarar görebilir!
- Bu cihaz 8 yaşın altındaki çocuklar ve fiziksel, algısal veya mental yeteneklerinde eksiklikler olan veya tecrübe ve/veya bilgi eksikliği bulunan kişiler tarafından ancak, g zetim altında olmaları veya cihazın güvenli kullanımını hakkında bilgi sahibi olmaları veya olası tehlikeleri bilmeleri durumunda kullanılabilir
- Çocukların cihaz ile oynamalarına izin verilmemelidir.
- Temizlik ve kullanıcı bakımı işlemleri gözetim altında olmayan çocuklar tarafından yürütülme-melidir.

Elektrikli süpürge şunlar için kullanılamaz:

- İnsanların veya hayvanların bu cihaz ile temizlenmesi
- Aşağıdaki cisim, madde veya pisliklerin emilerek temizlenmesi:
 - Sağlığa zararlı, keskin kenarlı, sıcak veya kor halindeki maddeler
 - Nemli, ıslak veya sıvı maddeler
 - Kolay alevlenen veya patlayıcı maddeler ve gazlar.
 - Merkezi ısıtma tesisatlarındaki ve çini sobalardaki kül ve kurumlar
 - Yazıcılardan veya fotokopi makinalarından çıkan toner tozu.
- Tutamağı, üniteyi ve boruyu baş yakınında tutarak süpürmeyiniz.
=> Yaralanma tehlikesi söz konusudur!
- Süpürürken cihazı sağlam ve güvenli bir altlığın üzerine koyunuz.
- Merdivenlerde süpürürken cihaz daima, cihazı kullanan kişinin alt tarafında durmalıdır.
- Aşağıdaki durumlarda cihaz derhal durdurulmalı ve müşteri hizmetleri ile irtibata geçilmelidir:
 - Elektrik bağlantı kablosu hasarlıysa.
 - Yanlışlıkla sıvı süpürdüyseniz veya cihazın iç kısımlarına sıvı girdiyse
 - Cihaz yere düştüyse.
- Elektrik bağlantı kablosunu, elektrikli süpürgeyi taşıma/ nakletme amacıyla kullanmayınız.
- Birkaç saat süreli çalıştırdıysanız şebeke bağlantı kablosunu tamamen çekiniz.
- Elektrik fişi prizden çıkarılacağı zaman, elektrik bağlantı kablosundan değil, fişin kendisinden tutulup çekilmelidir.
- Elektrik bağlantı kablosu keskin kenarlar üzerinden çekilmemeli ve herhangi bir yere sıkıştırılmamalıdır.
- Elektrikli süpürge ve aksesuarlarında herhangi bir işlem yapılmadan önce, elektrik fişi prizden çekilip çıkarılmalıdır.
- Elektrikli süpürgeye herhangi bir hasar varsa kesinlikle çalıştırmayınız. Bir arıza söz konusu olduğu zaman, elektrik fişini prizden çekip çıkarınız.
- Tehlikelerden korunmak için tamir işlemleri ve elektrikli süpürge üzerindeki yedek parça değişiklikleri sadece yetkili müşteri hizmetleri tarafından uygulanmalıdır.
- Elektrikli süpürgeyi yağış, nem ve ısı kaynaklarından koruyunuz.
- Elektrikli süpürge inşaat alanında kullanıma uygun değildir.
=> Hafriyatın süpürülmesi cihaza zarar verebilir.
- Süpürmediğinizde cihazı kapatınız.
- Eski ve artık kullanılmayacak olan cihazlar derhal kullanılamaz hale getirilmeli ve gerektiği şekilde imha edilmelidir.
- Plastik torbalar ve folyolar küçük çocukların ulaşamayacakları yerlerde muhafaza edilmeli ve imha edilmelidir (Boğulma tehlikesi).

- Filtre (filtre torbası, motor koruma filtresi, toz filtresi vs.) üzerine yanıcı veya alkol içeren maddeler dökmeyiniz.

Giderme bilgileri

■ Ambalaj

Ambalaj, elektrikli süpürge'nin nakliye esnasında zarar görmesini önlemektedir. Ambalaj çevreye zarar vermeyen malzemelerden ibarettir ve bu nedenle tekrar geri kazanılabilir.

Almanya'da artık kullanılmayan ambalaj malzemelerini, »Grüner Punkt« adını taşıyan yeniden değerlendirme sisteminin toplama merkezlerine gönderiniz. Kendi ülkenizde bu cins merkezler varsa, ambalaj malzemelerinizi bu merkezlere göndermenizi tavsiye ederiz.

■ Eski cihaz

Eski cihazlar birçok değerli malzemeler ihtiva eder. Bu sebeple kullanılmış cihazınızı satıcınıza veya bir geri dönüşüm merkezine geri dönüştürülmesi için teslim ediniz. Güncel giderme yöntemleri hakkında bilgi almak için, lütfen yetkili satıcınıza veya oturduğunuz bölge belediyesine başvurunuz.

■ Filtrelerin ve filtre torbalarının imha edilmesi

Filtreler ve filtre torbaları çevreye zarar vermeyen malzemelerden üretilmiştir. Ev atıklarına katılmaları yasak olan maddeler içermedikleri sürece, normal ev atıkları ile birlikte imha edilebilirler.

| Lütfen dikkat

- * Şebeke prizi en az 16 A sigorta ile emniyete alınmış olmalıdır. Cihazın açılması esnasında sigorta devreye girmişse, bu durum yüksek bağlantı değerine sahip başka elektrikli cihazların aynı devreye bağlanmış olmasından kaynaklanıyor olabilir. Cihazı açarken en düşük güç kademesini ayarlayarak ve güç kademesini sonradan artırarak sigortanın devreye girmesini engelleyebilirsiniz.

Elektrik süpürge'nizi daha verimli kullanabilmeniz için:

- Elektrikli süpürge'nizi için her zaman orijinal yedek parça, aksesuar veya özel aksesuarları kullanınız.
- Optimum verimlilik için; motor koruma filtresi ve hava çıkış filtresini kullanma kılavuzunda belirtildiği gibi düzenli olarak temizleyiniz ve değiştiriniz.
- Süpürülecek yerin tipine göre motor gücünü ayarlayınız.
- Bu cihazlar ev tipi kullanıma uygundur, endüstriyel (sanayi tipi) kullanıma uygun değildir.

Lütfen resimli sayfaları açınız!

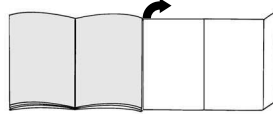

İlk kullanımdan önce

Resim 1*

Tutamağı emme hortumuna takınız ve oturtunuz.

Çalıştırılması

Resim 2

- a)Emme hortumu ucunu emme deliğine takıp kilitleyiniz.
- b)Emme hortumunun çıkarılması için kilit açma tuşuna basıp hortumu dışarı çekiniz.

Resim 3*

- a)Tutamak ve teleskopik boru birbirine takılmalıdır.
- b)Tutamak, yerine oturuncaya kadar teleskopik borunun içine itilmelidir. Bağlantıyı çözmek için, kilit kovanını bastırınız ve teleskopik boruyu çekip çıkarınız.

Resim 4*

- a)Zemin süpürme ünitesi ve teleskopik boru birbirine takılmalıdır.
- b)Teleskopik boru, yerine oturuncaya kadar zemin süpürme ünitesinin ucunun içine itilmelidir. Bağlantıyı çözmek için, kilit kovanını bastırınız ve teleskopik boruyu çekip çıkarınız

Resim 5*

Sürgü düğmesi / Sürgü manşeti ok işareti yönünde değiştirilerek teleskopik borunun kilidi çözümlenir ve istenilen uzunluk ayarlanmalıdır.

Resim 6

Elektrik bağlantı kablosu fişten tutulmalı, istenilen uzunluğa kadar cihazdan dışarı çekilmeli ve elektrik fişi prize takılmalıdır.

Resim 7

Elektrik süpürge'sini Açma - Kapama tuşuna ok yönünde basarak açınız.

Emerek temizleme

Resim 8

a) Cihazınızın bir emme gücü sabitliği ile donatılmışsa cihaz gücü otomatik olarak filtre torbasının dolum derecesi ile uyumlu hale gelir.

Aşağıda yer alan güç ayarları seçilebilir:

■ Düşük

güç alanı:

Hassas cisim ve maddelerin temizlenmesi için kullanılır; örn. tüller.

■ Orta

güç alanı:

Az kirli yüzeylerin günlük temizliğinde.

■ Yüksek

güç alanı:

Sağlam zemin kaplamalarının, sert zeminlerin ve çok kirli zeminlerin temizlenmesi için.

b) Air Power:

aşırı kirlenme durumunda ve kaba kirde. Cihaz azami emme gücü ile çalışır.

Resim 9

Zemin süpürme ünitesinin ayarlanması:

a) Halıların

ve halı kaplamalarının
süpürülmesi için



b) Sert zeminlerin
süpürülmesi için



Dikkat!

Yer fırçaları sert yüzeyin özelliklerine bağlı olarak (Örn. sert, sade akış) belirli bir aşınmaya maruz kalır. Bu nedenle fırçanın temas yüzeyi belirli aralıklarda kontrol edilmelidir. Aşınmış, keskin kenarlı fırça yüzeyleri parke veya linolyum gibi hassas sert yüzeylerde hasarlara neden olabilir. Üretici aşınmış yer fırçaları nedeniyle meydana gelen olası hasarlar için sorumluluk kabul etmez.

Turbo-fırça

Cihazınızın bir turbo-fırça ile donatılmışsa lütfen ilgili kullanma kılavuzundaki uyarılardan ve bakım ile ilgili bilgilerden faydalanınız.

Kullanmadığınız küçük aksesuar cihazın içindeki aksesuar bölümünde rahatça saklanabilir.

Resim 10

Açma tuşuna bastığınızda aksesuar bölümü kapağı kendiliğinden açılır.

İstedığınız aksesuarı çıkarınız.

Resim 11

Çıkardıktan sonra aksesuar bölümü kapağını kapatarak oturtunuz.

Resim 12

Aksesuar ile emiş*

(ihtiyaca göre, tutamağa veya emme borusuna takılmalıdır)

a) Dar aralık temizleme ünitesi

Kenarların ve köşelerin temizlenmesi için

b) Döşeme ünitesi

Minderli mobilyaların, perdelerin vs. temizlenmesi için

c) Mobilya fırçası

Çerçevelerin, kitapların, hassas mobilyaların, vs. temizlenmesi için.

Sert zemin ağızı

Resim 13*

Sert zemin kaplamalarının süpürülmesi için (fayans, parke v.s.)

Teleskopik boru, yerine oturuncaya kadar sert zemin ağızının içine itilmelidir.

Bağlantıyı çözmek için, kilit açma kovanına bastırınız ve teleskopik boruyu çekip çıkartınız.

Resim 14*

Sert zemin kaplamalarının temizlenmesi için (fayans, parke vs.)

Sert zemin süpürme ünitesinin temizlenmesi

Resim 15*

a) Süpürme ünitesini temizlerken alttan emdirerek temizleyiniz.

b) Sarılan ip ve saçları bir makasla kesiniz. İpleri ve saçları dar aralık temizleme ünitesi ile süpürünüz.

Resim 16

Kısa temizlik aralarında, aletin kapatılmasından sonra, cihazın arkasında konumlandırılmış park yardımını kullanabilirsiniz.

Bunun için zemin süpürme ünitesini aracın arkasındaki girintiye itiniz.

Resim 17

Süpürürken, örn. merdivenlerde, cihaz tutamağından da taşınabilir.

Çalışma sona erdikten sonra

Resim 18

■ Fişi çekiniz.

■ Şebeke kablosunu hafifçe çekip bırakınız.

Kablo otomatik olarak toparlanır.

*cihaz donanımına bağlıdır

Resim 19

Cihazı saklamak / nakletmek için cihazın alt tarafındaki saklama yardımını kullanabilirsiniz. Cihazı dik konuma alınız. Zemin ağızındaki kancayı cihazın alt tarafındaki boşluğa itiniz.

Filtre değiştirilmesi**Filtre torbasını değiştirin****Resim 20**

Zeminden kaldırılmış zemin ünitesi ve en yüksek emme performans ayarında filtre değiştirme göstergesi sürekli yanarsa filtre torbası tamamıyla dolmamışsa bile değiştirilmelidir. Böyle bir durumda filtredeki kirin türü değişimi gerekli kılmaktadır. Aksi takdirde filtre değiştirme göstergesinin devreye girmesine yol açacağından, emme ünitesi, emme borusu ve emme hortumu tıkalı olmamalıdır.

Resim 21

- Açma düğmesine basıldığında cihaz kapağı hafifçe kaldırılır.
- Kapağın altını kavrayınız ve kapak açık pozisyona gelene kadar ok yönünde açınız.

Resim 22

- a) Filtre torbasını kapama pimini çekerek kapatınız ve dışarı çıkartınız.
- b) Yeni Filtre torbasını tutucuya yerleştirip toz saklama haznesini kapatınız.

! Dikkat!: Kapak sadece yerleştirilmiş filtre torbası ile kapanır.

Motor koruma filtresinin temizlenmesi

Motor koruma filtresi düzenli aralıklarla vurularak ve/veya yıkanarak temizlenmelidir!

Resim 23

- Toz haznesi kapağını açınız (bkz. resim 21).
- Motor koruma filtresini tırnaklı tespitinden çözüp ok yönünde çekip çıkarınız.
- Motor koruma filtresini vurularak temizleyiniz.
- Kirlenme yoğunsa motor koruma filtresi yıkanmalıdır. Filtreyi en az 24 saat kurumaya bırakınız.
- Temizleme işleminden sonra motor koruma filtresini cihaza yerleştiriniz, yerine oturtunuz ve toz haznesi kapağını kapatınız.

Mikro hijyen filtresinin değiştirilmesi**Resim 24***

- Toz haznesi kapağını açınız (bkz. resim 21).
- Kilit pimine ok yönünde basarak filtre tutucusunun kilidini açınız
- Filtre köpüğünü ve mikro hijyen filtresini çıkartınız. Yeni Micro Hijyen filtresini ve filtre köpüğünü filtre tutucusuna yerleştiriniz.
- Filtre braketini cihaza yerleştiriniz ve yerine oturtunuz

Hepa filtresinin* değiştirilmesi**Resim 25***

- Toz haznesi kapağını açınız (bkz. resim 21).
- Kilit pimine ok yönünde basarak Hepa-Filtresinin kilidini açıp cihazdan çıkartınız.
- Yeni Hepa-filtresini yerleştiriniz ve yerine oturtunuz.

Ufak toz partiküllerinin süpürülmesinden sonra motor koruma filtresini hafifçe vurarak temizleyiniz, gerekirse mikro hijyen filtresini, aktif karbon filtresini veya HEPA filtresini değiştiriniz.

Bakım

Elektrikli süpürgeyi temizlemeden önce kapatınız ve şebeke fişini çekiniz. Elektrikli süpürge ve plastik aksesuar parçaları normal bir plastik temizleme maddesi ile temizlenerek bakımlı olması sağlanabilir.

! Aşındırıcı madde, cam temizleyicisi veya çok yönlü temizleyici kullanmayınız.
Elektrikli süpürge kesinlikle suya sokulmamalıdır.

Cihazın toz haznesi gerektiğinde ikinci bir elektrikli süpürge ile veya kuru bir toz bezi veya toz fırçası ile kolayca temizlenebilir.

Üretici firma, ürünün teknik özelliklerinde değişiklik yapma hakkına sahiptir.

Yedek filtre paketi

- Filtre Tipi GXXL (VZ41AFGXXL)
- En iyi performans için: GXXL plus (VZ41GXXLP)

İçindekiler: 4 açılır kapanır filtre (toz) torbası
1 mikro-hijyen filtresi

<http://www.dust-bag-siemens.com>

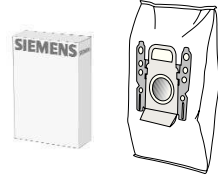
**HEPA filtresi (sınıf H12) VZ154HFB**

Alerjik insanlar için tavsiye edilir. Aşırı temiz dışarı üflenen hava için. Yılda bir değiştiriniz.

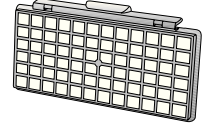
**TURBO-UNIVERSAL-Fırça VZ102TBB**

Kısa tüylü halıların, zemin halı kaplamalarının veya tüm zemin kaplamalarının, bir işlem kapsamında fırçalanması ve emilerek temizlenmesi için kullanılır. Özellikle hayvan tüy ve kıllarını temizlemek için uygundur. Fırçalı merdanesi, elektrikli süpürge- nin emdiği havanın akışı üzerinden hareket ettirilir. Elektrik bağlantısına gerek yoktur.

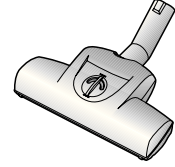
**Sert zemin ünitesi VZ123HD**

Düz zeminlerin süpürülmesi (parke, fayans, terracotta,...)

**Silme ağız VZ103WD**

Silme ağız parke, laminat, tahta döşeme, taş zemin, fayans, vs. gibi sert zeminler için uygundur (nemli temizleme bezlerinin sert zeminlere etkisi önceden göze batmayacak bir yerde denenmelidir). Zemin bir yandan cihaza bağlanan nemli bez ile silinirken, diğer yandan kaba kirler süpürülür.

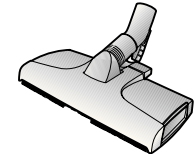

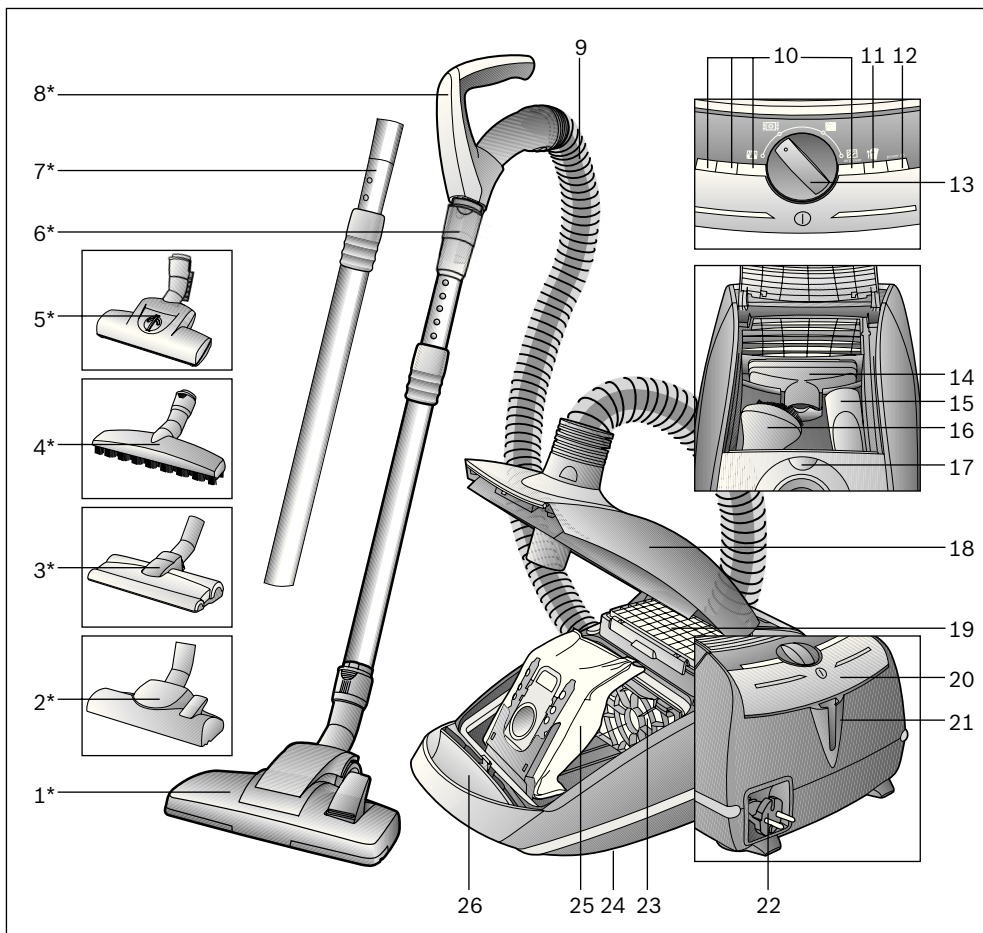

- | | | | |
|----|--|----|--|
| 1 | Przełączalna szczotka do podłóg z tuleją odblokowującą* | 14 | Szczotka do tapicerki |
| 2 | Przełączalna szczotka do podłóg * | 15 | Ssawka do szczelin |
| 3 | Szczotka do podłóg twardych* | 16 | Pędzel do odkurzania mebli* |
| 4 | Specjalna ssawka do podłóg twardych z tuleją odblokowującą* | 17 | Przycisk otwierający schowek na drobne wyposażenie |
| 5 | Szczotka TURBO-UNIVERSAL® z tuleją odblokowującą* | 18 | Pokrywa |
| 6 | Rura teleskopowa z tuleją przesuwaną i tuleją odblokowującą* | 19 | Filtr wylotu powietrza |
| 7 | Rura teleskopowa z tuleją przesuwaną* | 20 | Włącznik/wyłącznik |
| 8 | Uchwyt węża * | 21 | Zaczepek |
| 9 | Wąż ssący | 22 | Przewód zasilający |
| 10 | Wskaźnik mocy | 23 | Filtr zabezpieczający silnik |
| 11 | Wskaźnik wymiany filtra | 24 | Zaczepek rury ssącej (na spodzie urządzenia) |
| 12 | Element wskazujący | 25 | Worek filtrujący |
| 13 | Elektroniczny regulator mocy | 26 | Przycisk otwierający pokrywę urządzenia |

*w zależności od wyposażenia

Jest nam bardzo miło, że zdecydowali się Państwo na zakup odkurzacza marki Siemens serii VSZ6. W niniejszej instrukcji obsługi przedstawione zostały różne modele VSZ6. W związku z tym istnieje możliwość, że nie wszystkie opisane elementy wyposażenia oraz funkcje dotyczą Państwa modelu. Zaleca się stosowanie oryginalnego wyposażenia dodatkowego marki Siemens, które zaprojektowano specjalnie z myślą o Państwie odkurzaczu, aby uzyskać możliwie najlepszy rezultat odkurzania.

Instrukcję obsługi należy zachować. W przypadku przekazania odkurzacza innej osobie należy dotychczas niniejszą instrukcję.

Użytkowanie zgodne z przeznaczeniem

Odkurzacze przeznaczone są do użytku wyłącznie w gospodarstwie domowym i nie nadaje się do celów przemysłowych.

Odkurzacze należy użytkować wyłącznie zgodnie z danymi zawartymi w niniejszej instrukcji obsługi. Producent nie ponosi odpowiedzialności za ewentualne szkody powstałe w wyniku użytkowania niezgodnego z przeznaczeniem lub niewłaściwej obsługi. Z tego względu należy koniecznie przestrzegać następujących zaleceń!

Odkurzacze można eksploatować wyłącznie z:

- oryginalnym workiem filtrującym
- oryginalnymi częściami zamiennymi, akcesoriami lub wyposażeniem specjalnym

Wskazówki dotyczące bezpieczeństwa

Odkurzacze spełniają wymogi techniki oraz przepisów bezpieczeństwa.

- Odkurzacze należy podłączać i uruchamiać wyłącznie zgodnie z informacjami na tabliczce znamionowej.
- W żadnym wypadku nie wolno odkurzać bez worka filtrującego.
 - => Może to spowodować uszkodzenie urządzenia!
- Urządzenia mogą obsługiwać dzieci w wieku powyżej 8 lat oraz osoby z ograniczonymi zdolnościami fizycznymi, sensorycznymi lub umysłowymi, a także osoby nie posiadające wystarczającego doświadczenia i/lub wiedzy, jeśli pozostają pod nadzorem lub zostały pouczone, jak bezpiecznie obsługiwać urządzenie i są świadome związanego z tym niebezpieczeństwa.
- Dzieci nie mogą bawić się urządzeniem.

- Czyszczenie i czynności konserwacyjne nie mogą być wykonywane przez dzieci bez nadzoru dorosłych.

Odkurzacze nie należy używać do:

- odkurzania ludzi lub zwierząt
- zasysania:
 - substancji szkodliwych dla zdrowia, gorących lub żarzących się oraz przedmiotów o ostrych krawędziach,
 - wilgotnych lub płynnych substancji
 - substancji i gazów łatwopalnych i wybuchowych
 - popiołu, sadzy z pieców kaflowych i instalacji centralnego ogrzewania
 - pyłu tonerowego z drukarek i kopiarek.
- Nie odkurzać w okolicach głowy za pomocą uchwytu, ssawek lub rury.
 - => Zachodzi niebezpieczeństwo obrażeń ciała!
- Podczas odkurzania ustawiać urządzenie na twardym, stabilnym podłożu.
- Przy odkurzaniu schodów urządzenie musi znajdować się niżej od użytkownika.
- W wymienionych poniżej przypadkach należy wyłączyć urządzenie i skontaktować się z serwisem:
 - uszkodzenie przewodu zasilającego
 - przypadkowe zassanie płynu lub wnikięcie płynu do wnętrza urządzenia
 - upadek urządzenia.
- Nie używać przewodu zasilającego do noszenia / transportowania odkurzacza.
- W przypadku wielogodzinnej pracy w trybie ciągłym należy całkowicie wyciągnąć przewód zasilający.
- W celu odłączenia urządzenia od sieci, ciągnąć za wtyczkę, a nie za przewód zasilający.
- Przewodu zasilającego nie wolno prowadzić po ostrych krawędziach ani zaciskać.
- Przed przystąpieniem do prac związanych z naprawą lub konserwacją odkurzacza i wyposażenia należy wyciągnąć wtyczkę z gniazda sieciowego.
- Nie uruchamiać uszkodzonego odkurzacza. W przypadku zakłócenia w pracy urządzenia należy wyciągnąć wtyczkę z gniazda sieciowego.
- W celu uniknięcia zagrożeń, naprawy urządzenia oraz wymiana części w odkurzaczu mogą być wykonywane przez autoryzowany serwis.
- Odkurzacze należy chronić przed wpływem czynników atmosferycznych, wilgocią i źródłami ciepła.
- Odkurzacze nie nadaje się do stosowania na placach budowy. => Zasysanie gruzu budowlanego może spowodować uszkodzenie urządzenia.
- Odkurzacze należy wyłączać, gdy nie jest używany.
- Zużyte urządzenia należy bezzwłocznie wycofać z użytkowania, a następnie zutylizować zgodnie z obowiązującymi przepisami.

- Torby plastikowe oraz folie należy przechowywać poza zasięgiem dzieci i usuwać w bezpieczny sposób (niebezpieczeństwo uduszenia).
- unikać kontaktu filtrów (worków filtrujących, filtr zabezpieczający silnik, filtra wylotu powietrza itp.) z materiałami łatwopalnymi oraz zawierającymi alkohol.

Wskazówki dotyczące utylizacji

■ Opakowanie

Opakowanie chroni odkurzacz przed uszkodzeniem podczas transportu. Składa się ono z materiałów bezpiecznych dla środowiska naturalnego i z tego względu nadaje się do odzysku surowców wtórnych. Niepotrzebne materiały opakowaniowe należy odprowadzać do punktów zbiórki surowców wtórnych.

■ Stare urządzenia

Stare urządzenia często zawierają pełnowartościowe materiały. Z tego względu wystużone urządzenie należy oddawać dostawcy względnie do centrum odzysku surowców wtórnych do ponownego wykorzystania. Informacje na temat obecnie obowiązujących sposobów utylizacji można uzyskać u dostawcy lub w zarządzie gminy.

■ Utylizacja filtrów i worków filtrujących

Filtry i worki filtrujące są wykonane z materiałów bezpiecznych dla środowiska naturalnego. Jeśli nie zawierają szkodliwych lub niedozwolonych substancji, można je wyrzucać razem z innymi odpadami z gospodarstwa domowego.

| Uwaga

- Gniazdo wtyczki sieciowej musi być zaopatrzone w bezpiecznik o mocy co najmniej 16 A. Jeżeli bezpiecznik zadziała przy włączeniu urządzenia, może to być spowodowane tym, że równocześnie inne urządzenia elektryczne o większej mocy przyłączeniowej podłączone są do tego samego obwodu prądu. Zadziałania bezpiecznika można uniknąć, ustawiając przed włączeniem najniższy stopień mocy urządzenia i wybierając wyższy stopień dopiero po jego włączeniu.

Należy rozłożyć strony z rysunkami!

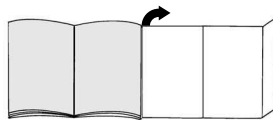

Przed pierwszym użyciem

Rysunek 1*

Połączyć uchwyt z wężem ssącym.

Uruchomienie

Rysunek 2

- Zatrzasnąć króćce węża ssącego w otworze ssącym.
- W celu usunięcia węża ssącego należy nacisnąć przyciski odblokowujące i wyciągnąć wąż.

Rysunek 3*

- Złączyć uchwyt i rurę teleskopową.
- Wsunąć uchwyt w rurę teleskopową aż do zatrzaśnięcia.
W celu rozłączenia nacisnąć tuleję odblokowującą i wyciągnąć rurę teleskopową.

Rysunek 4*

- Złączyć szczotkę do podłóg z rurą teleskopową.
- Wsunąć rurę teleskopową w króciec szczotki do podłóg, aż do zaskoczenia na miejsce.
W celu rozłączenia połączenia nacisnąć tuleję odblokowującą i wyciągnąć rurę teleskopową.

Rysunek 5*

W celu zmiany pozycji przesuwnej kołnierza/przesuwnej przycisku należy odblokować rurę teleskopową zgodnie z kierunkiem strzałki i ustawić odpowiednią długość.

Rysunek 6

Chwycić za wtyczkę przewodu zasilającego, wyciągnąć przewód na odpowiednią długość i włożyć wtyczkę do gniazda.

Rysunek 7

Włączyć odkurzacz poprzez naciśnięcie włącznika/wyłącznika zgodnie z kierunkiem strzałki.

Odkurzanie

Rysunek 8

a) Jeśli urządzenie wyposażone jest w stałą moc ssania, moc urządzenia dopasowuje się automatycznie do stopnia napełnienia worka filtrującego.

Można wybrać następujące ustawienia mocy:

- Niski
zakres mocy:
Do odkurzania delikatnych materiałów, np. zasłon.
- Średni
zakres mocy:
Do codziennego czyszczenia przy małym zanieczyszczeniu.
- Duży
zakres mocy:
Do czyszczenia wytrzymałych wykładzin podłogowych, podłóg twardych oraz przy dużym zanieczyszczeniu.

b) Air Power:

W przypadku bardzo silnego zanieczyszczenia i do większych cząstek brudu. Urządzenie odkurza z możliwie maksymalną mocą.

Rysunek 9

Ustawianie szczotki do podłóg:

a) Do odkurzania dywanów i wykładzin



b) Do odkurzania podłóg twardych



Uwaga!

W zależności od właściwości podłogi (np. szorstkie, rustykalne podłogi) szczotki do podłóg ulegają zniszczeniu. Dlatego należy w regularnych odstępach czasu sprawdzać spód szczotki. Zużyte, o ostrych kantach spody szczotki mogą uszkodzić delikatne podłogi, jak parkiet czy linoleum. Producent nie ponosi odpowiedzialności za ewentualne szkody powstałe w wyniku używania zużytych szczotek do podłóg.

Turboszczotka

Jeśli urządzenie wyposażone jest w turboszczotkę, należy stosować się do zaleceń dotyczących użytkowania i konserwacji zawartych w załączonej instrukcji obsługi.

Drobne wyposażenie, które nie jest używane w danym momencie, można przechowywać w schowku na wyposażenie.

Rysunek 10

Naciśnięcie przycisku powoduje automatyczne otwarcie pokrywy schowka na wyposażenie. Wyjąć żadaną część.

Rysunek 11

Po wyjęciu zamknąć pokrywę schowka na wyposażenie, aż się zablokuje.

Rysunek 12

Odkurzenie z zastosowaniem wyposażenia (w zależności od potrzeb zamocować wyposażenie na uchwycie lub rurze ssącej)

- a) Ssawka do szczelin
Do czyszczenia szczelin i kątów
- b) Szczotka do tapicerki
Do czyszczenia mebli tapicerowanych, zasłon itd.
- c) Pędzel do odkurzania mebli
Do odkurzania ram obrazów, książek, delikatnych mebli itd.

Szczotka do podłóg twardych

Rysunek 13*

Do odkurzania twardych wykładzin podłogowych (płytek ceramicznych, parkietu itp.)

Wsunąć rurę teleskopową w króciec ssawki do podłóg twardych aż do zatrzaśnięcia.

W celu rozłączenia połączenia nacisnąć tuleję odblokowującą i wyciągnąć rurę teleskopową.

Rysunek 14*

Do odkurzania twardych podłóg (płytek ceramicznych, parkietu itp.)

Czyszczenie szczotki do podłóg twardych

Rysunek 15*

a) Przed przystąpieniem do czyszczenia należy odkurzyć szczotkę.

b) Nawinięte nici i włosy przeciąć nożyczkami. Nici i włosy odkurzyć za pomocą ssawki do szczelin.

Rysunek 16

W trakcie krótkich przerw w odkurzaniu można, po wyłączeniu urządzenia, skorzystać z zaczepu umieszczonego z tyłu urządzenia.

Wsunąć hak przy szczotce do podłóg we wgłębienie na spodzie urządzenia.

Rysunek 17

Podczas odkurzania np. schodów urządzenie można trzymać za uchwyt.

*w zależności od wyposażenia

Po pracy

Rysunek 18

- Wyciągnąć wtyczkę z gniazda.
- Pociągnąć krótko za przewód zasilający i puścić. Przewód zwija się automatycznie.

Rysunek 19

Do odstawiania / transportowania urządzenia można skorzystać z zaczepu rury ssącej znajdującego się na spodzie urządzenia.

Ustawić urządzenie pionowo. Wsunąć hak przy szczotce do podłóg we wgłębienie na spodzie urządzenia.

Wymiana filtra

Wymiana worka filtrującego

Rysunek 20

Jeśli podczas uniesienia szczotki do podłóg, w przypadku ustawienia najwyższej mocy ssania, trwale świeci się wskaźnik wymiany filtra, należy wymienić worek filtrujący, również jeśli nie jest jeszcze całkowicie wypełniony. W tym przypadku o konieczności wymiany worka decyduje rodzaj odkurzonych zanieczyszczeń.

Szczotka, rura ssąca i wąż ssący nie mogą być przy tym zatkane, ponieważ to także prowadzi do włączenia wskaźnika wymiany filtra.

Rysunek 21

- Naciśnięcie przycisku otwierającego powoduje lekkie uniesienie pokrywy urządzenia.
- Chwycić pokrywę od dołu i otworzyć zgodnie z kierunkiem strzałki, aż otwarta pokrywa zablokuje się.

Rysunek 22

- Worek filtrujący należy zamknąć i zdjąć poprzez pociągnięcie nakładki zamykającej.
- Włożyć nowy worek filtrujący do mocowania i zamknąć pokrywę komory pyłowej.

Uwaga: pokrywę można zamknąć wyłącznie wówczas, gdy włożony jest worek filtrujący.

Czyszczenie filtra zabezpieczającego silnik

Filtr zabezpieczający silnik należy czyścić w regularnych odstępach czasu poprzez wytrzepanie względnie wyptukanie!

Rysunek 23

- Otworzyć pokrywę komory pyłowej (patrz rys. 21).
- Zwolnić blokadę filtra zabezpieczającego silnik i wyjąć filtr zgodnie z kierunkiem strzałki.

- Oczyszczyć filtr zabezpieczający silnik poprzez wytrzepanie.
- W przypadku dużego zanieczyszczenia filtr wypluć. Następnie filtr należy pozostawić do wyschnięcia na co najmniej 24 godziny.
- Po oczyszczeniu filtra zabezpieczającego silnik włożyć w urządzenie, zablokować i zamknąć pokrywę komory pyłowej.

Wymiana mikrofiltra higienicznego

Rysunek 24

- Otworzyć pokrywę komory pyłowej (patrz rys. 21).
- Odblokować uchwyt filtra poprzez naciśnięcie nakładki zamykającej zgodnie z kierunkiem strzałki.
- Wyjąć piankę filtrującą i mikrofiltr higieniczny. Do uchwytu filtra włożyć nowy mikrofiltr higieniczny i piankę filtrującą.
- Włożyć i zatrasnąć uchwyt filtra w urządzeniu.

Wymiana filtra Hepa

Rysunek 25

- Otworzyć pokrywę komory pyłowej (patrz rys. 21).
- Odblokować filtr Hepa poprzez naciśnięcie nakładki zamykającej zgodnie z kierunkiem strzałki i wyjąć z urządzenia.
- Założyć nowy filtr Hepa i zatrasnąć.

Po odkurzeniu drobnego pyłu oczyścić filtr zabezpieczający silnik poprzez wytrzepanie, ewentualnie wymienić mikrofiltr higieniczny, filtr z węglem aktywnym lub filtr Hepa.

Konserwacja

Przed każdym czyszczeniem odkurzacza trzeba go wyłączyć i wyciągnąć wtyczkę z gniazda. Odkurzacze i elementy wyposażenia z tworzywa sztucznego mogą być czyszczone dostępnymi na rynku środkami do czyszczenia tworzyw sztucznych.

Nie należy stosować środków do szorowania, środków do czyszczenia szkła ani uniwersalnych środków czyszczących.

W żadnym wypadku nie wolno zanurzać odkurzacza w wodzie.

W razie potrzeby komorę pyłową odkurzyć za pomocą drugiego odkurzacza lub oczyścić suchą ściereczką lub pędzelkiem.

Zastrzegamy sobie prawo do zmian technicznych..

Pakiet filtrów wymiennych

- Typ filtra GXXL (VZ41AFGXXL)
- Dla najwyższej wydajności: GXXL plus (VZ41GXXLP)

Zawartość: 4 worki filtrujące z zamknięciem
1 mikrofiltr higieniczny

<http://www.dust-bag-siemens.com>

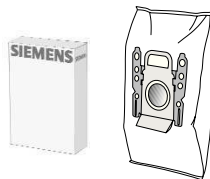
**Filtr Hepa (klasa H12) VZ154HFB**

Zalecany dla alergików. Dla zapewnienia bardzo czystego powietrza wydmuchiwanego z odkurzacza.

Wymieniać co roku.

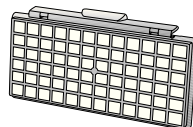
**Szczotka TURBO-UNIVERSAL VZ102TBB**

Szczotkowanie i odsysanie w jednym procesie roboczym dywanów o krótkim włosie oraz wykładzin dywanowych względnie wszystkich rodzajów wykładzin. Szczególnie nadaje się do usuwania sierści zwierząt. Napęd walca szczotkowego odbywa się za pomocą strumienia powietrza zasysanego przez odkurzacz. Nie jest wymagane żadne podłączenie elektryczne.

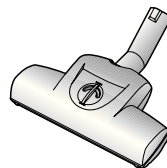
**Szczotka do podłóg twardych VZ123HD**

Do odkurzania gładkich podłóg (parkietu, płytek ceramicznych, terakoty...)

**Szczotka do odkurzania i przecierania podłóg VZ103WD**

Nadaje się do wszystkich rodzajów twardej powierzchni podłogowych, takich jak parkiet, laminat, drewniane deski, podłogi kamienne, terakota, itp. (uprzednio, w niewidocznym miejscu, należy sprawdzić działanie wilgotnych ściereczek na delikatne powierzchnie twardej podłóg). Zasysa większe cząstki brudu, a naprężona ścierka czyści wówczas podłogę na mokro.

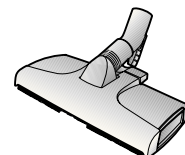

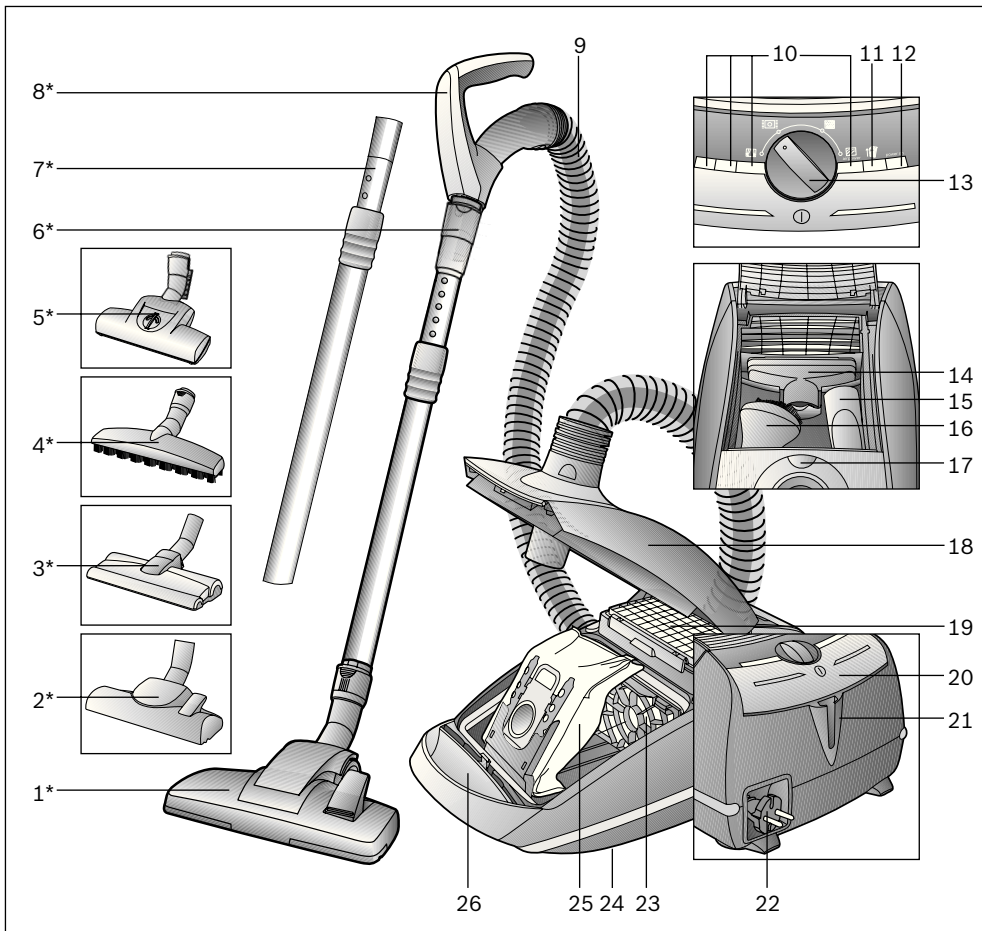

- | | |
|---|--|
| <p>1 Átkapcsolható padlószívőfej reteszelőhüvellyel*</p> <p>2 átkapcsolható padlószívőfej*</p> <p>3 Kemény padlóhoz való szívőfej*</p> <p>4 Kemény padlóhoz való szívőfej kioldó hüvellyel*</p> <p>5 TURBO-UNIVERSAL®-kefe reteszelőhüvellyel*</p> <p>6 Teleszkópcső csúszókarmantyúval és reteszelőhüvellyel*</p> <p>7 Teleszkópcső csúszókarmantyúval*</p> <p>8 Porszívócső-fogantyú*</p> <p>9 Szívótmű</p> <p>10 Teljesítmény-kijelző</p> <p>11 Szűrőcsere-kijelző</p> <p>12 Kijelzőelem</p> <p>13 Elektronikus teljesítményszabályozó</p> <p>14 Szőnyegtisztító fej</p> | <p>15 Keskeny szívőfej</p> <p>16 Bútorecset</p> <p>17 Tartozékkezes nyitógombja</p> <p>18 Fedél</p> <p>19 Kifűvősűrő</p> <p>20 Be-/kikapcsoló gomb</p> <p>21 Leállító segédeszköz</p> <p>22 Hálózati csatlakozókábel</p> <p>23 Motorvédő szűrő</p> <p>24 Porszívócső tartó (a készülék alsó oldalán)</p> <p>25 szűrőzacskó</p> <p>26 A készülék fedőlapjának nyitógombja</p> |
|---|--|

*kiviteltől függően

Köszönjük, hogy a Siemens VSZ6 sorozat porszívóját választotta.

Ebben a használati utasításban különböző VSZ6-os modellek leírását találja. Emiatt lehetséges, hogy nem minden tartozék és funkció egyezik meg az Ön által vásárolt modell tartozékaival és funkcióival. Csak eredeti Siemens tartozékokat használjon, melyeket speciálisan az Ön porszívójához fejlesztettünk ki, azért hogy a legjobb porszívási eredményt érhesse el.

Kérjük, őrizze meg a használati utasítást. A porszívó továbbadásakor mellékelje a készülékhez a használati utasítást is.

Rendeltetészerű használat

Ez a porszívó nem ipari célokra, hanem csak a háztartásban történő alkalmazásra készült.

A porszívót kizárólag a használati utasítás előírásainak megfelelően használja.

A gyártó nem felel az olyan esetleges károkért, amelyek a nem rendeltetészerű használat, vagy hibás kezelés következtében keletkeznek. Ezért feltétlenül tartsa be az alábbi utasításokat!

A porszívó csak:

- eredeti szűrőzacskóval,
- eredeti pótkatrészekkel és tartozékokkal vagy kiegészítő tartozékokkal használható

Biztonsági útmutató

Ez a porszívó megfelel a technika mai állása szerint elfogadott szabályoknak és az ide vonatkozó biztonsági előírásoknak.

- A porszívót csakis a típus tábla szerint csatlakoztassa és helyezze üzembe.
- Soha ne porszívózzon szűrőzacskó nélkül.
=> A készülék károsodhat!
- A készüléket 8 év feletti gyerekek és csökkent fizikai, érzékszervi vagy szellemi képességű, ill. tapasztalatlan személyek csak felügyelet mellett használhatják, illetve akkor, ha megtanulták a készülék biztonságos használatát és megértették az ebből eredő veszélyeket.
- Soha ne engedjen gyerekeket a készülékkel játszani.
- A tisztítást és a felhasználati karbantartást soha nem végezhetik gyerekek felügyelet nélkül.

A porszívó nem használható a következő célra:

- emberek vagy állatok leporosztatására
- a következők felszívására:
 - egészségre ártalmas, éles szélű, forró vagy forrásban lévő anyagok
 - nedves vagy folyékony anyagok
 - gyúlékony vagy robbanásveszélyes anyagok és gázok
 - hamu, korom cserépkályhából és központifűtés-berendezésekből
 - nyomtatóból és fénymásolókból származó tonerpor.
- Kerülje a kezi fogantyúval, a fűvókával és a csővel történő szívást a fej közelében. => Sérülésveszély!
- Porszívózáskor állítsa a készüléket stabil, vízszintes felületre.
- Lépcsőkön történő porszívózáskor a készülék mindig a porszívózó személy alatti lépcsőfokon álljon.
- A következő esetekben a készüléket azonnal üzemben kívül kell helyeznie és fel kell vennie a kapcsolatot az ügyfélszolgálattal:
 - ha sérült a hálózati csatlakozókábel.
 - ha tévedésből folyadékot szívott fel vagy folyadék kerül a készülék belsejébe.
 - ha a készülék leesett.
- Ne használja a hálózati csatlakozókábelt a porszívó húzására/mozgatására.
- Több óráig tartó folyamatos üzemeltetés esetén teljesen húzza ki a hálózati csatlakozókábelt.
- Ne a hálózati csatlakozókábelnél, hanem a csatlakozódugónál fogva húzza ki a dugót, ha a készüléket le akarja választani a hálózatról.
- A hálózati csatlakozókábelt ne húzza át éles peremeken és ne törje meg..
- Még mielőtt bármilyen munkát végezne el a porszívóval vagy a tartozékokon, húzza ki a hálózati csatlakozódugót.
- Sérült porszívót ne helyezzen üzembe. Zavar esetén húzza ki a hálózati csatlakozódugót.
- A veszélyek elkerülése érdekében a porszívón csakis erre felhatalmazott ügyfélszolgálat végezhet javításokat és alkatrészcsereket.
- Óvja a porszívót az időjárási behatásoktól, a nedvességtől és a hőforrásoktól.
- A porszívó nem alkalmas építkezéseken való alkalmazásra.
=> Az építési törmelék felszívása a készülék károsodásához vezethet.
- Ha nem porszívózik, kapcsolja ki a készüléket.
- A kiselejtezett készüléket azonnal tegye használhatatlanná, ezután végezze el szakszerű ártalmatlanítást.
- A műanyag zacskókat és fóliákat kisgyermek által nem hozzáférhető helyen tárolja és ártalmatlanítsa. (fulladásveszély).
- a szűrőre (szűrőzacskó, motorvédő szűrő, kifúvószűrő stb.) ne kerüljön gyúlékony vagy alkohol tartalmú anyag.

Környezetvédelmi tudnivalók

■ Csomagolás

A csomagolás védi a porszívót a szállítás során keletkező sérülésektől. A csomagolás környezetbarát anyagokból készült, és ezért újrafeldolgozásra alkalmas.

A továbbiakban már nem szükséges csomagolóanyagot helyezni el a szelektív gyűjtőhelyek megfelelő tárolóban.

■ Régi készülék

A régi készülék még sok értékes anyagot tartalmaz.

Ezért kiselejtezett készülékét adja le újrahasznosításra kereskedőjénél vagy egy újrahasznosító telepen.

Az aktuális ártalmatlanítási lehetőségekről érdeklődjön kereskedőjénél vagy a helyi önkormányzatnál.

■ A szűrő és a szűrőzacskó ártalmatlanítása

A szűrő és a szűrőzacskó környezetkímélő anyagokból készül. Ezért a háztartási szemétkébe is dobhatóak, amennyiben nem tartalmaznak arra ártalmas anyagokat.

| Kérjük, vegye figyelembe az alábbiakat

- A hálózati csatlakozóaljzatot legalább 16 A biztosítéknak kell védenie.
Ha a biztosíték a készülék bekapcsolásakor időnként kioldana, annak az lehet az oka, hogy egyidejűleg egy másik, nagy áramfelvételű elektromos készülék is ugyanarra az áramkörre lett csatlakoztatva.
A biztosíték kioldása elkerülhető, ha a készüléket bekapcsolás előtt a legalacsonyabb teljesítményfokozatra állítja, majd működés közben kapcsolja fokozatosan magasabb teljesítményfokozatra.

Kérjük, hogy hajtsa ki a képes oldalt.

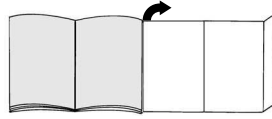

Az első használat előtt elvégzendő tennivalók

ábra 1*

Húzza rá a fogantyút a szívótömlőre és reteszelve.

Üzembe helyezés

ábra 2

- Kattintsa be a szívótömlő csonkját a szívónyílásba.
- A szívótömlő kivételéhez nyomja meg a nyitónyomógombot, és húzza ki a tömlőt.

ábra 3*

- Dugja össze a kézi fogantyút és a teleszkópcsövet.
- A fogantyút tolja bekattanásig a teleszkópcsőbe.
A szétszedéshez nyomja meg a reteszeldőhüvelyt és húzza ki a teleszkópcsővet.

ábra 4*

- Dugja össze a teleszkópcsővet és a padlófűvókát.
- Tolja be a teleszkópcsővet bekattanásig a padlószívófej csőtoldatába.
A szétszedéshez nyomja meg a reteszeldőhüvelyt és húzza ki a teleszkópcsővet.

ábra 5*

A teleszkópcső kioldásához állítsa a csúszókarmantyút / tolókapcsolót a nyíl irányába, és állítsa be a kívánt hosszúságra.

ábra 6

A hálózati csatlakozókábelt a csatlakozódugónál fogva húzza a kívánt hosszúságra, és a dugót dugja be a hálózati aljzatba.

ábra 7

Kapcsolja be a porszívót a be/ki gombnak a nyíl irányában történő eltolásával.

Porszívózás

ábra 8

a) Ha a készülék automatikus szívóteljesítmény-szabályozóval is fel van szerelve, akkor a készülék teljesítménye automatikusan igazodik a porzsák telítettségéhez.

A következő teljesítmény-beállítások választhatók:



- Alacsonyabb teljesítmény-tartomány: Kényes anyagok, pl. függönyök porszívózásához.
- Közepes teljesítmény-tartomány: Enyhe szennyeződések napi tisztításához.
- Nagyobb teljesítmény-tartomány: Robusztus padlóborítások, kemény padló és erős szennyezettség esetén.

b) Air Power:

nagyon erős szennyezettség és durva szennyeződés esetén. A készülék a lehetséges maximális szívóteljesítménnyel szív.

ábra 9

A padlószívófej beállítása:

- a) Szőnyeg porszívózásához és szőnyegpadlókhöz => 
- b) A következők porszívózására kemény padlók => 

Figyelem!

A padlószívófejen bizonyos mértékű kopás jelentkezik, ha kemény padlófelületek (pl. durva, rusztikus csempe) tisztításához használja. Ezért fontos, hogy a szívófejet rendszeres időközönként ellenőrizze. Ha a szívófej alja kopott, ill. szélei élessé váltak, könnyen megkarcolja a kényes kemény padlófelületeket, mint parketta vagy linóleum. A gyártó nem vállal felelősséget olyan károkért, amelyeket a kopott szívófej okoz.

Turbó-kefe

Ha az Ön készüléke turbókefével van felszerelve, akkor annak használatára és karbantartására vonatkozó tudnivalókat a mellékelt használati útmutatóban találja.

Azok a kis tartozékok, melyeket nem használ, kényelmesen tárolhatók a készülék-fedőlap tartozék rekeszében.

ábra 10

A nyitógomb megnyomására a tartozékok rekeszének fedele magától kinyílik.

Vegye ki a kívánt tartozékokat.

ábra 11

Majd csukja vissza és reteszelje a tartozékok rekeszének a fedelét.

ábra 12

Porszívózás a tartozékokkal

- (szükség szerint tolja rá a fogantyúra, ill. a szívócsőre)
- a) Réstisztító fej
Fugák és sarkok tisztítására
- b) Szőnyegtisztító fej
Kárpitozott bútorok, függönyök stb. tisztításához.
- c) Bútorcset
Képeretek, könyvek, kényes bútorok, stb. porszívózásához.

Kemény padlóhoz való szívófej

ábra 13*

Kemény padlóborítások porszívózásához (csempék, parketta stb.)

Tolja be a teleszkópcsővet bekattanásig a kemény padlóhoz való szívófej csőtoldalába.

A szétszedéshez nyomja meg a kioldó hüvelyt, és húzza ki a teleszkópcsővet.

ábra 14*

Kemény padlóburkolatok porszívózására (padlólap, parketta, stb.)

Kemény padlóhoz való szívófej tisztítása

ábra 15*

a) A tisztításhoz szívja le alulról a szívófejet.

b) A rácsavarodott szöszet és haját ollóval vágja át.

A szöszet és a hajszálat/szört a keskeny szívófejjel porszívózza össze.

ábra 16

Rövid porszívózási szünet esetén a kikapcsolás után a készülék hátoldalán található leállító segédeszközt is használhatja.

Tolja ehhez a padlószívófejnél lévő horgot a készülék hátoldalán található nyílásba.

ábra 17

Pl. lépcsőn való porszívózáskor a készüléket a kézi fogantyúnál fogva is hordozhatja.

A munka után

ábra 18

- Húzza ki a hálózati csatlakozódugót.
- Kicsit húzza meg a hálózati csatlakozókábelt, majd engedje vissza. A kábel automatikusan feltekeredik.

ábra 19

A készülék tárolásához /mozgatásához használhatja a készülék alján lévő porszívócső tartót.

Állítsa fel a készüléket. Tolja a padló-szívófejnél lévő horgot a készülék alján található nyílásba.

*kivitteltől függően

Szűrőcsere

A szűrőzacskó cseréje

ábra 20

Ha a padlóról elemelt padlószívófejnél, a legnagyobb szívóteljesítményt beállítva, a szűrőcsere-kijelző világít, akkor ki kell cserélni a porzsákot, akkor is, ha az még nincs tele. Ebben az esetben a beszívott tartalom jellege teszi a cserét szükségessé. A szívófejnek, a szívócsőnek és a szívótömlőnek ilyenkor nem szabad eltömődve lennie, mert ezek eltömődése is kiváltja a szűrőcsere-jelzést.

ábra 21

- A nyitógomb működtetésekor a készülékfedőlap kissé felemelkedik.
- Nyúljon be a fedél alá, és nyissa a fedelet a nyíl irányába, míg az nyitott helyzetében bekattan.

ábra 22

- a) A porzsákot a záró rátétől fogva húzza meg, zárja le, és vegye ki.
- b) Az új szűrőzacskót helyezze be a tartóba és zárja be a porkamra fedelét.

Figyelem: a fedél csak akkor záródik, ha be van téve a porzsák.

A motorvédő szűrő megtisztítása

A motorvédő-szűrőt rendszeres időközönként ütögetéssel meg kell tisztítani illetve ki kell mosni!

ábra 23

- Nyissa ki a porkamra fedelét (lásd a 21. ábrát).
- A motorvédő-szűrőt oldja ki a reteszeléséből, és a nyíl irányában húzza ki.
- Kiporolással tisztítsa meg a motorvédő-szűrőt.
- Erős szennyeződés esetén a motorvédő-szűrőt ki kell mosni.
A szűrőt a mosás után legalább 24 óráig hagyja száradni.
- Tisztítás után helyezze vissza a motorvédő-szűrőt a készülékbe, reteszelve, majd zárja le a porzsák-rekesz fedelét.

A mikro-higiéniaszűrő cseréje

ábra 24*

- Nyissa ki a porkamra fedelét (lásd a 21. ábrát).
- A záró rátétnek a nyíl irányában történő lenyomásával oldja ki a szűrőtartót.
- Vegye ki a szűrőhabot és a mikro-higiéniaszűrőt. Tegye be az új Micro-higiéniaszűrőt és a szűrőhabot a szűrőtartóba.
- A szűrőtartót tegye a készülékbe, és kattintsa be.

A Hepa-szűrő cseréje

ábra 25*

- Nyissa ki a porkamra fedelét (lásd a 21. ábrát).
- A záró rátétnek a nyíl irányába történő megnyomásával reteszelve ki a Hepa-szűrőt, és vegye ki a készülékből.
- Tegye a készülékbe az új Hepa-szűrőt és kattintsa be.

Finom por felszívását követően kiporolással tisztítsa meg a motorvédő-szűrőt, esetleg cserélje ki a mikro higiéniai szűrőt, az aktívszeszes vagy Hepa szűrőt.

Ápolás

A porszívó minden tisztítása előtt a készüléket kapcsolja ki és áramtalanítsa.

A porszívó és a műanyagból készült tartozékok ápolásához szokványos műanyagtisztítót lehet használni.

Figyelem! A tisztításhoz ne használjon súrolószert, üveg- vagy általános tisztítószert.

A porszívót soha ne tegye vízbe!

A portaroló-tér kiporszívózható egy másik porszívóval, vagy egyszerűen kitörölhető egy száraz portörölvél / porcettel.

A műszaki változtatások jogát fenntartjuk.

Cserélhető szűrőcsomag

- Szűrő típusa: GXXL (VZ41AFGXXL)
- A kiváló teljesítmény érdekében: GXXL plus (VZ41GXXLP)

Tartalom: 4 zárható porzsák
1 Mikro-higiéniaszűrő

<http://www.dust-bag-siemens.com>

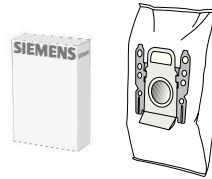
**HEPA-szűrő (H12 osztály) VZ154HFB**

Allergiásoknak ajánlott. Különösen tiszta a kifűjt levegő.
Évente kell cserélni.

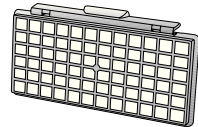
**TURBO-UNIVERSAL'-kefe VZ102TBB**

Rövidszőrű szőnyegek és szőnyegpadlók, illetve mindenféle padlóburkolat kefézése és porszívózása egy munkamenetben. Különösen alkalmas állatszőr felszívására. A kefedob meghajtását a porszívó szívási légárama biztosítja. Ehhez elektromos áramot nem igényel.

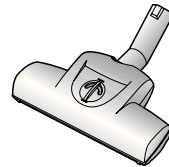
**szívőfej kemény padlóhoz VZ123HD**

Sima padlók porszívózásához (parketta, csempék, terrakotta stb.)

**Törlőkefe VZ103WD**

Alkalmas mindenféle kemény padlófelület mint például parketta, laminált padló, fapadló, kőburkolat, járólap stb. tisztításához. (Ajánlatos használat előtt egy kevésbé látható helyen kipróbálni és ellenőrizni, hogy hogyan hat a nedves tisztítókendő a kényes kemény padlófelületeken). Felszívja a durvább szennyeződés-részecskéket, mialatt a fejbe befogott nedves törlőkendő megtisztítja a padlót.

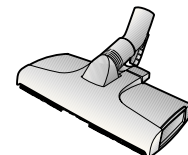

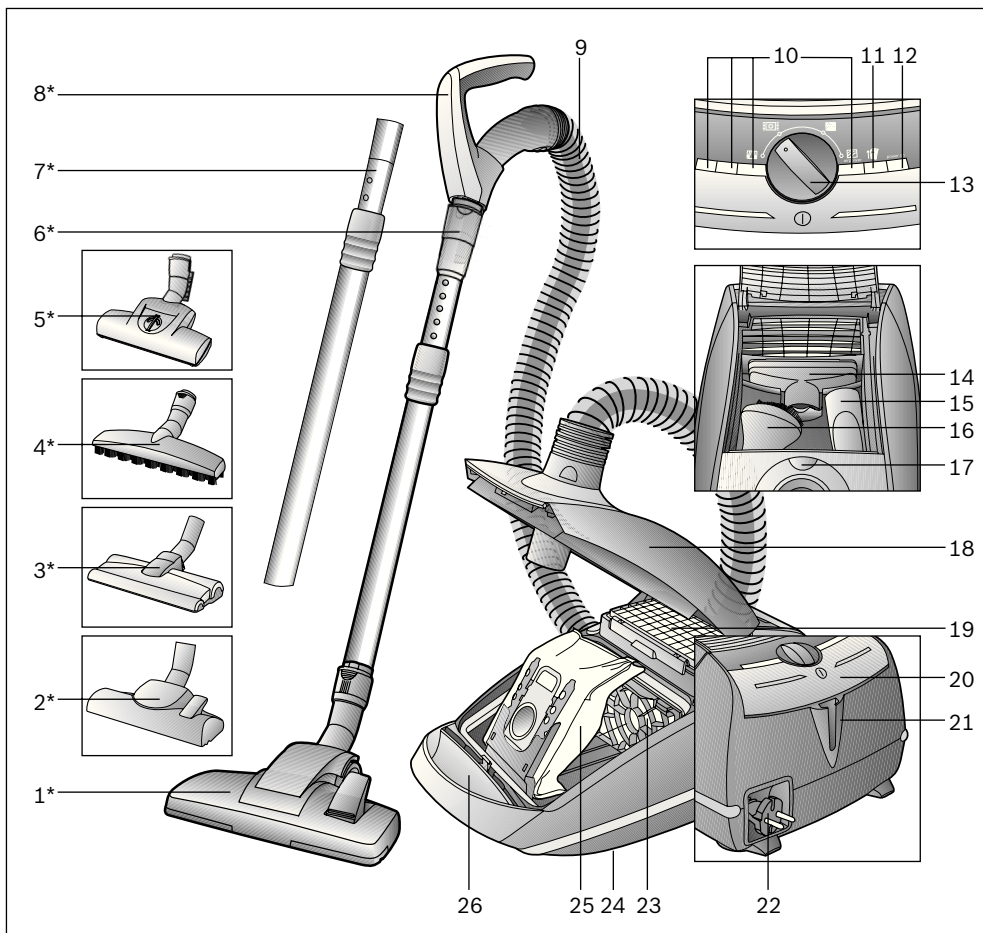

- | | |
|---|--|
| <p>1 Превключваща се подова дюза с деблокираща втулка*</p> <p>2 Превключваща се подова дюза*</p> <p>3 Дюза за твърди подове настилки*</p> <p>4 Дюза за твърди подове с деблокираща втулка*</p> <p>5 TURBO-UNIVERSAL®-четка с деблокираща втулка*</p> <p>6 Телескопна тръба с плъзгащ маншет и деблокираща втулка*</p> <p>7 Телескопна тръба с плъзгащ маншет*</p> <p>8 Ръкохватка на маркуча*</p> <p>9 Смукателен маркуч</p> <p>10 Индикация за мощността</p> <p>11 Индикация за смяна на филтъра</p> <p>12 Индикаторен елемент</p> <p>13 Електронен регулатор на мощността</p> <p>14 Дюза за тапицерия</p> | <p>15 Дюза за фуги</p> <p>16 Четка за мебели</p> <p>17 Бутон за отваряне - дребни принадлежности</p> <p>18 Капак</p> <p>19 Издухващ филтър*</p> <p>20 Бутон за включване и изключване</p> <p>21 Спомагателно устройство за паркиране</p> <p>22 Кабел за мрежово захранване</p> <p>23 Защитен филтър на мотора</p> <p>24 Спомагателно устройство за паркиране (на долната страна на прибора)</p> <p>24 Филтърна торбичка</p> <p>25 Бутон за отваряне - капак на уреда</p> |
|---|--|

*според окомплектовката

Радваме се, че сте решили да закупите прахосмукачка от серията VSZ6 на Siemens. В тези указания за употреба са представени различни модели VSZ6. Затова е възможно да се окаже, че не всички описани свойства на оборудването и функции се отнасят за Вашия модел. Вие трябва да използвате само оригинални консумативи на Siemens, които са разработени специално за Вашата прахосмукачка, за да постигнете възможно най-добър резултат от изсмукването.

Моля запазете указанията за употреба. При предаване на прахосмукачката на трети лица, моля предайте и указанията за употреба.

Използване по предназначение

Тази прахосмукачка е предвидена само за използване в домакинството, а не за професионални цели.

Използвайте прахосмукачката само съгласно инструкциите описани в указанията за употреба. Производителят не гарантира за евентуални повреди, които са причинени поради използване не по предназначение или неправилно поддържане. Поради това моля непременно съблюдавайте дадените по-долу указания!

Прахосмукачката може да работи само с:

- Оригинална филтърна торба
- Оригинални резервни части, консумативи или специални консумативи

Указания за безопасност

Тази прахосмукачка отговаря на признатите норми на техниката и свързаните с нея норми за безопасност.

- Свържете и пуснете в експлоатация прахосмукачката само съгласно фирмената табелка.
- Никога не работете без филтърна торба.
=> Прахосмукачката може да се повреди!
- Уредът може да се ползва от лица на повече от 8 години и от лица с намалени физически, сетивни или умствени способности или липса на опит и / или знания, ако те биват контролирани или са инструктирани относно безопасната употреба на уреда и са разбрали произтичащите вследствие на това опасности.
- Децата не трябва да играят с уреда.
- Поцистване и поддържане не трябва да се извършва от деца без наблюдение.

Използва за:

- Изсмукване на прах от хора или животни
- Всмукване на:
 - вещества вредни за здравето, с остри ръбове, горещи или горящи
 - влажни или течни вещества
 - леко възпламеними или експлозивни вещества и газове
 - пепел, сажди от камини и централни отоплителни инсталации
 - прах от тонер от принтери или копирни машини.

- Избягвайте изсмукването на прах с ръкохватка, дюзи и тръба в близост до главата.
=> Има опасност от нараняване!
- При изсмукване на прах поставяйте уреда върху твърда, сигурна основа.
- При изсмукване на прах на стълбище уредът трябва да стои винаги по-ниско от ползвателя.
- При посочените по-долу случаи уредът трябва веднага да се изключи и Вие да се свържете със сервиза:
 - ако е повреден проводникът за захранване от мрежата.
 - ако по погрешка сте засмукали течност или във вътрешността на уреда е попаднала течност
 - ако уредът е паднал от високо.
- Не използвайте кабела за мрежово захранване за носене / транспортиране на прахосмукачката.
- При неколкочасов продължителен режим на работа изтеглете напълно кабела за мрежово захранване.
- За да разкачите уреда от мрежата не дърпайте за кабела за мрежово захранване, а за щепсела.
- Не прокарайте кабела за мрежово захранване през остри ръбове и не го прищипвайте.
- Преди всички работи по прахосмукачката и консумативите извадете мрежовия щепсел.
- Не пускайте в експлоатация повредена прахосмукачка. При появяване на неизправности извадете щекера от мрежовия контакт.
- За избягване на опасности, ремонтите и смяната на резервни части на прахосмукачката трябва да се извършват само от оторизиран сервиз.
- Предпазвайте прахосмукачката от външни климатични влияния, влага и източници на топлина.
- Прахосмукачката не е пригодена за работа на строителни площадки. => Засмукването на отпадъци остроителни работи може да повреди прахосмукачката.
- Изключвайте уреда, когато не се работи с него.
- Направете веднага неизползваеми излезите от употреба уреди, след това ги предайте за унищожаване на отпадъци съобразно изискванията.
- Пластмасови торби и фолия трябва да се съхраняват и унищожават така, че малки деца да нямат достъп до тях (Опасност от задушаване).

- не поставяйте възпламеняеми или съдържащи алкохол материји върху филтрите (филтърна торба, защитен филтър на мотора, издухващ филтър и т.н.).

Указания за унищожаване

■ Опаковка

Опаковката предпазва прахосмукачката от повреда при транспортиране. Тя е направена от незамърсяващи околната среда материали и поради това може да бъде рециклирана. Изхвърляйте ненужните Ви вече опаковъчни материали в местата за събиране на системата за повторно използване "Зелена точка".

■ Стар уред

Старите прахосмукачки често все още съдържат ценни материали. За това предайте Вашата стара прахосмукачка на Вашия специализиран търговец или в един от центровете за рециклиране за повторно използване. Информация за актуалните начини на унищожаване Ви можете да получите от Вашия специализиран търговец или във Вашия общински съвет.

■ Унищожаване на филтъра и филтърната торба

Филтърът и филтърната торба са произведени от незамърсяващи околната среда материали. В случай, че те не съдържат вещества, които са забранени за битовите отпадъци, Ви можете да ги изхвърлите с нормалните битови отпадъци.

! Моля имайте предвид

- Мрежовия контакт трябва да е осигурен с предпазител от най-малко 16 А. Ако предпазителът се задейства при включване на уреда, това може да се дължи на едновременно свързани в същата електрическа верига други електроуреди с висок параметър на входа. Задействането на предпазителя е предотвратимо, ако настроите уреда преди включване на най-ниска степен на мощност и едва след това изберете по-висока.

Моля отгърнете страниците с рисунки!

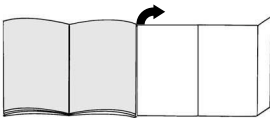

Преди да започнете работа за първи път

Фиг. 1*

Вкарайте дръжката в смукателния маркуч и я фиксирайте.

Пускане в действие

Фиг. 2

- Вкарайте накрайника на смукателния маркуч в смукателния отвор и го натиснете до щракване.
- За да свалите на смукателния маркуч натиснете фиксиращата издатина и извадете маркуча.

Фиг. 3*

- Вкарайте дръжката и телескопна тръба една в друга.
- Плъзнете дръжката в телескопната тръба до фиксиране с прещракване. За да освободите съединението натиснете втулката за деблокиране и извадете дръжката.

Фиг. 4*

- Вкарайте подовата дюза и телескопната тръба една в друга.
- Вкарайте телескопната тръба в щуцера на подовата дюза до щракване. За да освободите съединението натиснете втулката за деблокиране и извадете дръжката.

Фиг. 5*

С преместване на плъзгащия маншет/плъзгащия бутон в посока на стрелката деблокирайте телескопната тръба се и установете исканата дължина.

Фиг. 6

Хванете шнура за присъединяване към мрежа за щепсела, издърпайте го до исканата дължина и включете щепсела в мрежата.

Фиг. 7

Включете прахосмукачката чрез задействане на бутона вкл. / изкл. в посока на стрелката.

Изсмукване на прах

Фиг. 8

- Ако Вашият уред е оборудван с устройство за постоянна смукателна мощност, мощността на уреда се съгласува автоматично към степента на напълване на филтърната торба. Могат да се изберат следните настройки на мощността:
 - Нисък

диапазон на мощност:
За изсмукване на прах по чувствителна материали, например пердета.

- Среден диапазон на мощност:
За ежедневно почистване при неголямо замърсяване.
- Висок диапазон на мощност:
За почистване на груби подови настилки, твърди подове и силно замърсявания.

b) Air Power:
три много силно замърсяване и едри боклуци.
Уредът работи с максимално възможна смукателна мощност.

Фиг. 9

Регулиране на подовата дюза:

a) За изсмукване от килими и текстилни подови настилки => 

b) За изсмукване от твърди подове => 

Внимание!

Подовите дюзи в зависимост от вида твърд под (напр. грапави, рустикални плочки) се износват до известна степен. Затова на редовни интервали от време Вие трябва да проверявате плъзгачите се части на дюзата. Износени, плъзгачи се части с остри ръбове могат да причинят увреждания върху чувствителни твърди подове като паркет или линолеум. Производителят не поема отговорност за евентуални щети, които се причиняват от износена подова дюза.

Четка "Turbo"

Ако Вашият уред е оборудван с турбо-четка, моля прочетете указанията за използване и поддържане от приложеното ръководство за работа.

Малки принадлежности, които в момента не са Ви необходими, Вие можете удобно да оставите в отделението за принадлежности на капака на уреда.

Фиг. 10

При задействане на бутона за отваряне автоматично се отваря капакът на нишата за принадлежности.
Вземете желаната принадлежност.

Фиг. 11

След като извадите желаната принадлежност, затворете и фиксирайте капака на нишата за принадлежности.

Фиг. 12

Изсмукване на прах с принадлежности (според необходимостта поставете на дръжката, респ. на смукателната тръба)

- a) Дюза за фуги**
За почистване на фуги и ъгли

б) Дюза за тапицерия

За изсмукване на прах по тапицирани мебели, завеси и т.н.

с) Четка за мебели

За изсмукване на прах от рамки на картини, книги, чувствителна мебели и т.н.

Дюза за твърди подове

Фиг. 13*

За изсмукване на прах по твърди подови настилки (плочки, паркет и др.)

Вкарайте телескопната тръба в щучера на дюзата за твърди подове до щракване.

За да освободите съединението натиснете втулката за деблокиране и извадете телескопната тръба.

Фиг. 14*

За изсмукване от твърди подови настилки (фаянсови плочки, паркет и т.н.)

Почистване на дюзата за твърди подове

Фиг. 15*

a) За почистване изсмучете дюзата отдолу.

b) Навиците конци и косми прережете с ножица.
Изсмукване на конци и косми с дюзата за фуги .

Фиг. 16

При кратки паузи при изсмукването на прах Вие след изключване на прахосмукачката можете да използвате спомагателно устройство за паркиране на нейната обратна страна.

За тази цел вкарайте куката на подовата дюза във вдлъбнатината на обратната страна на прахосмукачката.

Фиг. 17

При изсмукване на прах, например по стълби, уредът може да бъде транспортиран и като се държи за дръжката.

След работа

Фиг. 18

- Извадете щекера от мрежата.
- Дръпнете кратко кабела за мрежовото захранване и след това го отпуснете. Кабелът автоматично се навива.

Фиг. 19

За паркиране / транспортиране на прахосмукачката Вие можете да използвате спомагателното устройство за паркиране на долната страна на уреда. Поставете прахосмукачката във вертикално положение. Вкарайте куката на подовата дюза във вдлъбнатината на долната страна на прибора.

*според комплектовката

Смяна на филтъра

Смяна на филтърната торбичка

Фиг. 20

Ако при повдигната подова дюза и регулиране на смукателната мощност на максимум индикаторът за смяна на филтъра свети постоянно, филтърната торба трябва да се смени, дори и да не е пълна. В този случай смяната е необходима поради вида на запълнения материал.

При това дюзата, смукателната тръба и смукателния маркуч не бива да са задръстени, тъй като това също води до задействане на индикацията за смяна на филтъра.

Фиг. 21

- При задействан бутон за отваряне капакът на уреда се повдига леко.
- Бръкнете под капака и отваряйте в посока на стрелката, докато капакът се фиксира в отворено положение.

Фиг. 22

- a) Затворете и извадете филтърната торба чрез изтегляне за затварящата пластинка.
- b) Поставете в държача нова филтърна торбичка и затворете капака на прахоуловителното отделение.

! Внимание: Капакът се затваря само при поставена филтърна торба.

Почистване на защитния филтър на двигателя

Почиствайте редовно на равни интервали от време защитния филтър на двигателя посредством почукване или промиване!

Фиг. 23

- Отворете капака на прахоуловителното отделение (виж фиг. 21).
- Освободете от фиксатора защитния филтър на мотора и го извадете навън в посока на стрелката.
- Почистете чрез почукване защитния филтър на мотора.
- При силно замърсяване защитният филтър на мотора трябва да се смени.
След това оставете филтъра да постои най-малко 24 часа, за да изсъхне.
- След почистването, поставете защитния филтър на мотора в уреда, фиксирайте го и затворете капака на прахоуловителното отделение.

Смяна на микрохигиеничния филтър

Фиг. 24*

- Отворете капака на прахоуловителното отделение (виж фиг. 21).
- Деблокирайте държача на филтъра като за тази цел натиснете затварящата планка в посока на стрелката
- Свалете филтруващия пенопласт и микрохигиеничния филтър.
Поставете нов микрохигиеничен филтър и филтруващия пенопласт в държача на филтъра.
- Поставете държача на филтъра в прахосмукачката и го фиксирайте.

Смяна на филтъра "Нера"

Фиг. 25*

- Отворете капака на прахоуловителното отделение (виж фиг. 21).
- Чрез натискане на затварящата пластинка в посока на стрелката деблокирайте НЕРА-филтъра и го извадете от уреда.
- Поставете нов филтър "Нера" и го фиксирайте.

След изсмукване на фини частица прах, почистете чрез почукване защитния филтър на мотора, евент. сменете микрохигиеничния филтър, филтъра с активен въглен или НЕРА-филтъра.

Поддържане

Преди всяко почистване на прахосмукачката, тя трябва да се изключи и мрежовият щепсел да се извади. Прахосмукачката и принадлежностите от пластмаса могат да бъдат почиствани с обичайните на пазара средства за почистване на пластмаси.

**! Не използвайте изтриващи средства, препарати за почистване на стъкло и универсални средства за чистене.
Никога не потапяйте прахосмукачката във вода.**

При необходимост прахоуловителното отделение може да се почисти с друга прахосмукачка или просто със суха кърпа / четка за прах.

Запазено право на технически изменения.

Опаковка сменяеми филтри

- Филтър тип GXXL (VZ41AFGXXL)
- За отлична работа: GXXL plus (VZ41GXXLP)

Съдържание: 4 филтърни торби с приспособление за затваряне
1 микрохигиеничен филтър

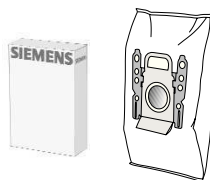

<http://www.dust-bag-siemens.com>

HEPA-филтър (клас H12) VZ154HFB

Препоръчва се за хора с алергии. За изключително чист издухан въздух.
Да се сменя един път в годината.

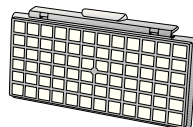

Четка TURBO-UNIVERSAL®VZ102TBV

Четкане и изсмукване на прах в една работна операция по мокет с къс флор и мокетни подови настилки или за всички настилки. Особено пригодена за изсмукване на животински косми. Задвижването на четковия валеж става през засмуквания поток на прахосмукачката. Няма нужда от включване в електрическата мрежа.

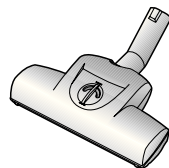

Дюза за твърд под VZ123HD

За изсмукване на прах по гладки подове (паркет, плочки, теракота,...)



Избърсваща дюза VZ103WD

Дюзата е пригодена за всички видове твърди подови настилки, като например паркет, ламинат, дъсчени дървени подове, каменни подове, плочки, и др. (предварително проверете действието на кърпите за влажно почистване върху чувствителни твърди подове на някое незабележимо място). Изсмуква груби частички замърсявания, а в същото време с помощта на закрепената кърпа подът може да бъде почистен влажно.

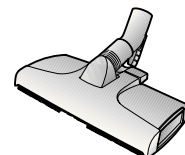

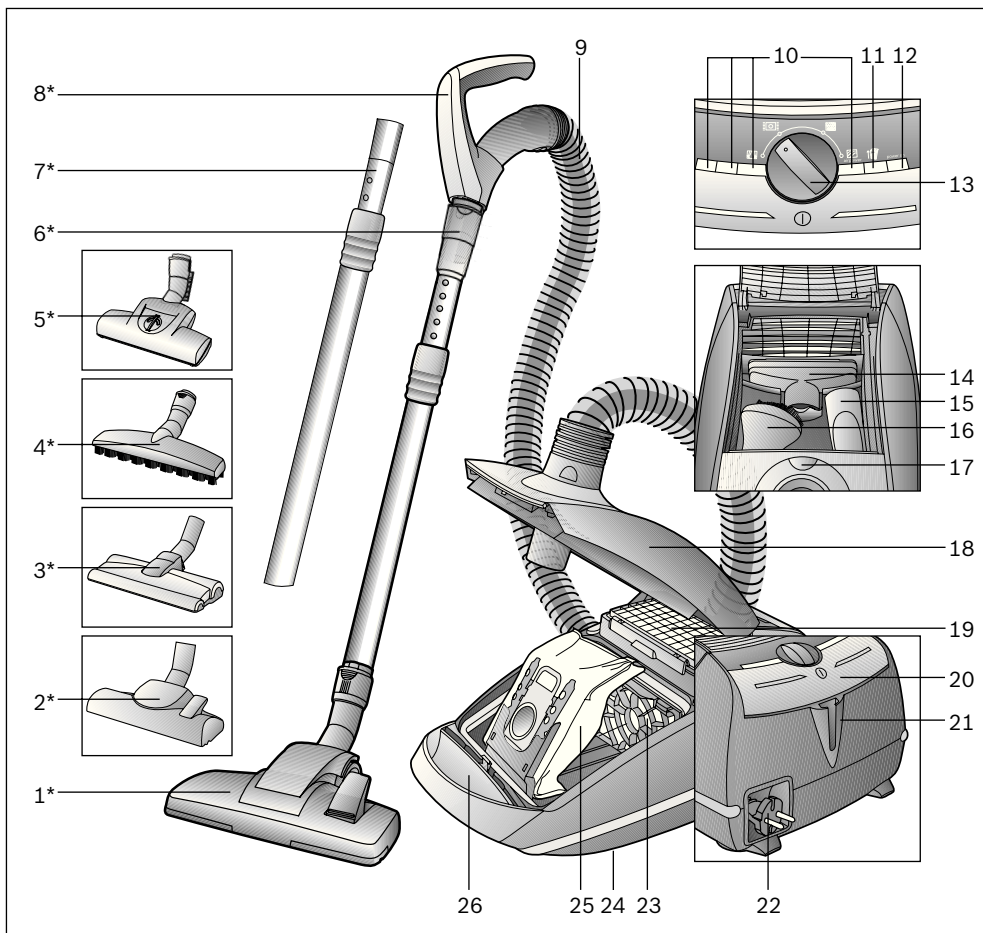

- | | |
|---|---|
| <p>1 Perie comutabilă pentru podele cu manșon de deblocare*</p> <p>2 perie pentru podele comutabilă*</p> <p>3 Perie pentru gresie / parchet*</p> <p>4 Perie pentru suprafețe dure cu manșon de deblocare*</p> <p>5 PerieTURBO-UNIVERSAL® cu manșon de deblocare*</p> <p>6 Tub telescopic cu manșon glisant și manșon de deblocare*</p> <p>7 Tub telescopic cu dispozitiv glisant*</p> <p>8 Mânerul furtunului*</p> <p>9 Furtun de aspirator</p> <p>10 Indicator putere</p> <p>11 Indicator de schimbare a filtrului</p> <p>12 Element indicator</p> <p>13 Regulator electronic de putere</p> <p>14 Perie pentru tapițerie</p> | <p>15 Duză pentru locuri înguste</p> <p>16 Perie pentru mobilă</p> <p>17 Buton deschidere compartiment accesorii mici</p> <p>18 Capac</p> <p>19 Filtru pentru aerul evacuat</p> <p>20 Buton pornire / oprire</p> <p>21 Dispozitiv auxiliar de fixare</p> <p>22 Cablu de racordare la rețea</p> <p>23 Filtru de protecție a motorului</p> <p>24 Dispozitiv auxiliar de fixare (pe partea inferioară a aparatului)</p> <p>25 Sac de filtrare</p> <p>26 Buton pt. deschiderea capacului aparatului</p> |
|---|---|

*în funcție de model

Ne bucurăm pentru faptul că ați decis să achiziționați un aspirator Siemens din seria de fabricație VSZ6. În aceste instrucțiuni de utilizare sunt reprezentate diferite modele VSZ6. De aceea este posibil ca nu toate caracteristicile de dotare și funcțiile descrise să fie valabile pentru modelul dumneavoastră. Utilizați numai accesoriile originale Siemens, care au fost dezvoltate special pentru aspiratorul dumneavoastră, pentru a obține cel mai bun rezultat posibil al aspirării.

Vă rugăm să păstrați instrucțiunile de utilizare. În caz că dați aspiratorul altcuiva, vă rugăm să înmânați și instrucțiunile de utilizare.

Utilizare conform destinației

Acest aspirator este destinat numai pentru utilizarea casnică, nu în scopuri profesionale. Utilizați aspiratorul exclusiv în conformitate cu aceste instrucțiuni de utilizare. Producătorul nu e responsabil pentru eventualele pagube apărute ca urmare a utilizării necorespunzătoare sau a operării greșite a aparatului. De aceea vă rugăm să respectați neapărat următoarele indicații!

Aspiratorul poate fi utilizat numai cu:

- Filtru original
- Piese de schimb, accesoriile și accesoriile speciale originale

Instrucțiuni de siguranță

Acest aspirator corespunde regulilor tehnice recunoscute precum și condițiilor de siguranță corespunzătoare.

- Conectați aspiratorul la rețea și puneți-l în funcțiune doar cu respectarea indicațiilor de pe plăcuța de construcție.
- Nu aspirați niciodată fără filtru. => Aparatul poate fi deteriorat!
- Aparatul poate fi folosit de copii începând cu vârste de 8 ani și de persoane cu dizabilități fizice, senzoriale sau mentale sau fără experiență și / sau cunoștințe, dacă acestea sunt supravegheate sau au fost instruite asupra folosirii în siguranță a aparatului și pericolelor care pot rezulta.
- Copiii nu au voie și se joacă cu aparatul.
- Curățarea și întreținerea curentă efectuată de utilizator nu sunt permise copiilor fără supraveghere.

Aspiratorul de praf nu are voie să fie folosit pentru:

- aspirarea pe persoane sau animale
- aspirarea următoarelor:
 - substanțe periclitante pentru sănătate, cu muchii ascuțite, fierbinți sau incandescente,
 - substanțe umede sau lichide,
 - substanțelor și a gazelor ușor inflamabile sau explozive
 - cenușă, funingine din sobele de teracotă și instalațiile de încălzire centrală
 - prafului de toner din imprimante și copiatoare.
- Evitați să aspirați cu mânerul, duzele sau țeava în apropierea capului. => Pericol de accidentare!
- În timpul utilizării așezați aparatul pe o suprafață stabilă și sigură.

- Dacă aspirați pe trepte, aparatul trebuie să se afle în permanență sub nivelul utilizatorului.
- În următoarele cazuri aparatul se va scoate imediat din funcțiune și se va contacta unitatea service:
 - când cablul de legătură la rețea este deteriorat.
 - când ați aspirat din greșeală lichide sau dacă lichidul a ajuns în interiorul aparatului
 - când aparatul a suferit o cădere.
- Nu utilizați cablul de alimentare pentru tragerea / transportul aspiratorului.
- Dacă utilizați aspiratorul pe durata mai multor ore, scoateți în întregime cablul de alimentare.
- Nu trageți de cablul de alimentare ci de fișă atunci când doriți să deconectați aparatul de la rețeaua de alimentare.
- Nu trageți cablul de alimentare peste muchii ascuțite și nu îl striviți.
- Scoateți aspiratorul din priză înaintea oricărei lucrări la el.
- Nu utilizați aspiratorul dacă e defect. În cazul existenței unui deranjament scoateți ștecherul din priză.
- Pentru a evita pericolele, reparațiile și schimbul pieselor se vor face doar de către serviciul clienți autorizat.
- Protejați aspiratorul de intemperii, umiditate și surse de căldură.
- Aspiratorul nu este adecvat pentru utilizarea pe șantiere.. => Aspirarea molozului poate duce la deteriorarea aparatului.
- Opriți aspiratorul atunci când nu aspirați.
- Aparatele scoase din uz trebuie făcute nefuncționale imediat, apoi reciclate corespunzător.
- Pungile din plastic și foliile se vor păstra în afara razei de acces a copiilor și se vor elimina ca deșeuri (pericol de asfixiere).
- nu puneți substanțe inflamabile sau cu conținut de alcool pe filtru (punga filtrului, filtrul de protecție a motorului, filtrul de evacuare, etc.).

Indicații asupra îndepărtării ambalajului și a aparatului scos din uz

- **Ambalajul**
Ambalajul protejează aspiratorul împotriva deteriorării pe timpul transportului. Ambalajul este fabricat din materiale ecologice și este de aceea reciclabil. Predați materialele de ambalaj care nu mai sunt necesare la punctele de colectare a deșeurilor.
- **Aparatele vechi**
Aparatele vechi conțin încă multe materiale valorificabile. De aceea, predați aparatul ieșit din uz la dealerul dumneavoastră, respectiv la un centru de reciclare în vedere reutilizării. Vă rugăm să solicitați informații în privința căilor actuale de îndepărtare a ambalajelor și aparatelor scoase din uz la un magazin de specialitate sau la administrația comunală din localitatea dumneavoastră.
- **Dezafectarea filtrului și a sacului de filtrare**
Filtrul și sacul de filtrare sunt realizate din materiale neecologice. În măsura în care nu conțin materiale ce nu pot fi aruncate în gunoier menajer, ele pot fi aruncate la gunoi.

Luăți în considerare

- Priza de alimentare trebuie să aibă o siguranță de cel puțin 16 A.
Dacă siguranța se declanșează la pornirea aparatului, s-ar putea ca la instalația electrică să fie conectate și alte aparate cu amperaj mare.

Se poate evita declanșarea siguranței dacă înainte de pornirea aparatului setați la cea mai scăzută treaptă și treceți abia după pornire la o treaptă mai mare.

Vă rugăm să deschideți la paginile cu imagini!

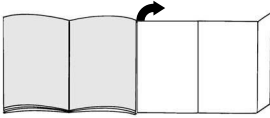

Înainte de prima utilizare

Fig. 1*

Introduceți mânerul pe furtunul de aspirare și blocați-l.

Punerea în funcțiune

Fig. 2

- Fixați ștuțul furtunului de aspirare în orificiul de aspirare.
- Pentru îndepărtarea furtunului de aspirare apăsați butonul de deblocare și trageți furtunul.

Fig. 3*

- Asamblați mânerul și tubul telescopic.
- Împingeți mânerul până la blocare în tubul telescopic.
Pentru desfacerea îmbinării apăsați butonul de deblocare și scoateți tubul telescopic.

Fig. 4*

- Asamblați peria pentru podele și tubul telescopic.
- Introduceți tubul telescopic în ștuțul periei pentru podele până la blocare.
Pentru desfacerea îmbinării apăsați butonul de deblocare și scoateți tubul telescopic.

Fig. 5*

Prin reglarea mufei glisante / butonului glisat în direcția săgeții deblocați tubul telescopic și reglați lungimea dorită.

Fig. 6

Prindeți cablul de rețea de ștecher, trageți cablul în lungime dorită și introduceți ștecherul în priză.

Fig. 7

Porniți aspiratorul prin acționarea butonului Cuplat/Decuplat în direcția săgeții.

Aspirarea

Fig. 8

- Dacă aparatul Dvs. este dotat cu regulator automat a puterii de aspirare, atunci puterea aparatului se reglează automat la starea de umplere a sacului de filtrare.
Se pot selecta următoarele reglări ale puterii:
 - Redusă Performanțe:
Pentru aspirarea stofelor sensibile, de ex. perdele.
 - Medie Performanțe:
pentru curățarea zilnică în cazul unui grad mic de murdărire.
 - Mare Performanțe:
Pentru curățarea mochetelor robuste, a podelelor dure și în cazul unui grad înalt de murdărire.

b) Air Power:

în cazul unui grad foarte înalt de murdărire și impurități grobe. Aparatul aspiră cu puterea de aspirare maximă posibilă.

Fig. 9

Reglarea periei pentru podele:

- Pentru aspirarea covoarelor și a mochetelor
- Pentru aspirarea suprafețelor dure



Atenție!

În funcție de structura dușumelei (de ex. asperitate, gresie rustică), duzele de podea sunt supuse unei anumite uzuri. De aceea, trebuie să verificați la intervale regulate talpa duzei. Tălpile care sunt uzate și prezintă muchii ascuțiți pot provoca deteriorări pe dușumelele sensibile cum sunt parchetul sau linoleumul. Producătorul nu răspunde pentru eventuale prejudicii cauzate de uzura duzei de podea.

Turboperie

Dacă aparatul Dvs. este dotat cu o turboperie, atunci informațiile referitoare la utilizare și întreținere le găsiți în instrucțiunile de utilizare alăturate.

Accesoriile mici care pentru moment nu Vă sunt necesare, pot fi depozitate comod în sertarul pentru accesorii de la capacul aparatului.

Fig. 10

La acționarea butonului pt. deschidere capacul compartimentului pentru accesorii se deschide de la sine.
Scoateți accesorii dorite.

Fig. 11

Apoi închideți și blocați capacul compartimentului pentru accesorii.

Fig. 12

Aspirare cu accesorii
(în funcție de necesități se aplică pe mâner, resp. pe tub de aspirare)

- Duză pentru spații înguste
Pentru curățirea rosturilor și a colțurilor
- Duza pentru tapiserie
Pentru curățirea mobilei tapițate, a perdelelor, etc.
- Peria pentru mobilă
Pentru aspirarea ramelor tablourilor, a cărților, a mobilelor sensibile, etc.

Perie pentru suprafețe dure

Fig. 13*

Pentru aspirarea pardoselilor rigide (dale de gresie sau faianță, parchet ș.a.m.d.)
Împingeți tubul telescopic în capătul periei pentru podele până când tubul se cuplează.
Pentru desfacerea îmbinării apăsați manșonul de deblocare și scoateți tubul telescopic.

Fig. 14*

Pentru aspirarea pardoselilor tari (dale de gresie, parchet, etc.)

Curățiera periei pentru suprafețe dure

Fig. 15*

- a) Pentru curățire aspirați din jos peria.
 b) Scamele și părul înfășurate se vor taie cu foarfecă.
 Scamele și părul se aspiră cu duza pentru spații înguste.

Fig. 16

În cazul scurtelor pauze de aspirare, după deconectarea aparatului puteți folosi dispozitivul auxiliar de fixare de la partea posterioară a aparatului.
 Pentru aceasta împingeți cârligul de la peria de podele în orificiul de pe partea din spate a aparatului.

Fig. 17

În cursul aspirării, e ex. pe scări, aparatul poate fi ținut de mâner.

După lucrul cu aspiratorul

Fig. 18

- Scoateți ștecherul din priză.
 - Trageți puțin cablul de rețea și lăsați-l liber.
- Cablul de rulează automat.

Fig. 19

Pentru depunerea /transportul aparatului poate fi folosit dispozitivul de depunere din partea inferioară a aparatului.
 Așezați aparatul pe verticală. Împingeți cârligul de la peria de podele în orificiul de pe partea din spate a aparatului.

Schimbarea sacului

Schimbarea sacului de filtrare

Fig. 20

Dacă la peria ridicată de pe podea și puterea reglată la maxim indicatorul pentru schimbarea filtrului luminează continuu, atunci trebuie schimbat sacul de filtrare chiar dacă nu este încă plin. În acest caz natura materialului aspirat face necesară această înlocuire.
 Duza, tubul de aspirare și furtunul de aspirare să nu fie înfundate, deoarece orice înfundare declanșează indicatorul de schimbare a filtrului.

Fig. 21

- La acționarea buton pt. deschidere capacul aparatului se ridică puțin.
- Prindeți sub capac, și deschideți în direcția săgeții până ce capacul se blochează în poziția sa deschisă.

Fig. 22

- a) Trageți de eclisa închizătoare sacul de filtrare, închideți-l și scoateți-l.
 b) Se pune noul sac de filtrare în suport și se închide capacul compartimentului de praf.

! Atenție: Capacul se închide numai dacă s-a introdus sacul de filtrare.

Curățarea filtrului de protecția a motorului

Filtrul de protecție a motorului trebuie curățat la intervale regulate prin scuturare, respectiv prin spălare!

Fig. 23

- Deschideți capacul compartimentului de praf (vezi figura 21).
- Deblocați filtrul protector motor și scoateți-l, prin tragere în direcția săgeții.
- Curățați repetate filtrul protector motor prin lovitură.
- În cazul murdăririi intense filtrul protector motor trebuie spălat.
 Lăsați apoi filtrul să se usuce cel puțin 24 ore.
- După curățire de repune filtrul protector motor în aparat, se blochează și se închide capacul compartimentului de praf.

Schimbarea filtrului Micro-Higiene

Fig. 24*

- Deschideți capacul compartimentului de praf (vezi figura 21).
- Deblocați suportul filtrului prin apăsarea etrierului de fixare în direcția săgeții
- Scoateți spuma pentru filtru și filtrul Micro-Higiene.
 Puneți noul filtru Micro-Higiene și spuma pentru filtru în suportul filtrului.
- Puneți suportul filtrului în aparat și blocați-l.

Înlocuirea filtrului Hepa

Fig. 25*

- Deschideți capacul compartimentului de praf (vezi figura 21).
- Deblocați filtrul Hepa prin apăsarea eclisei închizătoare în direcția săgeții și scoateți-l din aparat.
- Introduceți noul filtru Hepa și închideți-l.

După aspirarea prafului fin, filtrul protector motor se va curăța prin lovituri repetate, eventual se schimbă filtrul Micro-igienic, filtrul cu carbon activ sau filtrul HEPA.

Întreținere

Înainte de curățirea aspiratorului acesta trebuie deconectat și scos din priză.
 Aspiratorul și accesoriile din material plastic pot fi întreținute cu ajutorul unui produs obișnuit din comerț pentru curățat materiale plastice.

**! Nu folosiți produse de curățare prin frecare, substanțe de curățat sticlă sau univesrale.
 Nu scufundați niciodată aspiratorul în apă.**

Dacă este necesar, compartimentul de praf poate fi aspirat cu un alt aspirator, sau șters simplu cu o cârpă uscată de șters praf sau perie de praf.

Ne rezervăm dreptul la modificări tehnice.

Filtru de schimb

- Tip filtru GXXL (VZ41AFGXXL)
- Pentru performanță maximă: GXXL plus (VZ41GXXLP)

Conținut: 4 saci de filtrare cu închizătoare
1 filtru Micro-Higiene

<http://www.dust-bag-siemens.com>

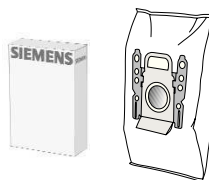
**Filtru HEPA (clasa H12) VZ154HFB**

Recomandat pentru alergici. Pentru un aer evacuat extrem de curat.
Se schimbă o dată pe an.

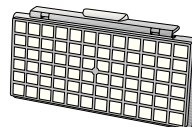
**Perie TURBO-UNIVERSAL[®] VZ102TBB**

Periere și aspirare într-o singură operație de lucru a covoarelor cu pluș scurt și a mochetelor, respectiv pentru toate pardoselele. Recomandată și pentru aspirarea părului lăsat de animalele de casă. Acționarea periei circulare se realizează prin intermediul curentului de aspirare al aspiratorului. Nu este necesar un racord electric.

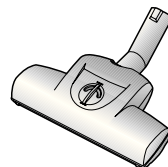
**Perie pentru pardoseli dure VZ123HD**

Pentru aspirarea suprafețelor netede (parchet, dale de gresie, teracotă,...)

**Perie de șters VZ103WD**

Adecvată pentru toate podelele rigide, cum ar fi parchet, panee pentru podele, duș-mea din lemn, pardoseală din piatră, plăci de gresie sau faianță etc. (efectul lavetelor umede de curățat pe podele rigide sensibile trebuie să fie verificat în prealabil într-un loc care nu atrage atenția). Aspiră impuritățile mai mari, și în același timp curăță podeaua cu laveta umedă prinsă.

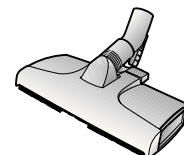

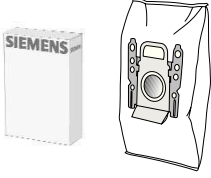

عبوة الفلاتر البديلة

- نوع الفلتر (VZ41AFGXXL) GXXL
- للحصول على أعلى كفاءة: (VZ41GXXLP) GXXL plus

المحتويات: ٤ أكياس للفلتر مزودة بقفل
١ ميكروفلتر صحي

<http://www.dust-bag-siemens.com>

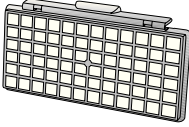

فلتر HEPA (فئة H12) VZ154HFB

يوصى به للمصابين بالحساسية، لهواء طرد في غاية النقاء،
يجب تغييره كل سنة.

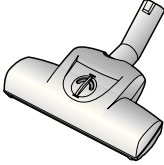

الفرشاة التربو VZ102TBB TURBO-UNIVERSAL®

تقوم في دورة عمل واحدة بكنس وتنظيف السجاد والموكيت قصير الوبر وجميع أنواع المفروشات.
وتتناسب خصيصا مع شفط شعر الحيوانات. ويتم تشغيل بكرة الفرشاة بواسطة تيار الشفط الناتج
من المكنسة. لا تحتاج وصلة كهرباء.



رأس تنظيف الأرضيات الصلبة VZ123HD

لتنظيف الأرضيات الملساء (الباركيه، البلاط، التراكوتا...)

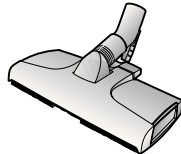

رأس المسح VZ103WD

تناسب جميع الأرضيات الصلبة مثل الباركيه، أرضيات شرائح اللامينات، الألواح الخشبية، الأرضيات
الحجرية، البلاط، وغيرها. (يجب اختبار تأثير فوط التنظيف المبللة على الأرضيات الصلبة الحساسة أولا
في موضع غير ظاهر). حيث تقوم بشفط جزيئات الاتساخات الخشنة بينما تقوم في نفس الوقت فوطة ثابتة
بتنظيف الأرضية تنظيفا رطبا.

تنظيف فلتر حماية المحرك

ينبغي تنظيف فلتر حماية المحرك على فترات منتظمة من خلال نفضه أو غسله جيدا!

صورة 23

- افتح غطاء حيز تجميع الأتربة (انظر صورة 21
- قم بفك فلتر حماية المحرك من موضع تثبيته واسحبه للخارج في اتجاه السهم.
- قم بتنظيف فلتر حماية المحرك من خلال نفضه.
- في حالة اتساح فلتر حماية المحرك بشدة ينبغي غسله جيدا.
- بعد ذلك اترك الفلتر لمدة ٢٤ ساعة على الأقل ليجف.
- بعد تنظيف فلتر حماية المحرك أدخله في المكنسة وقم بتثبيته وأغلق غطاء حيز تجميع الأتربة.

تغيير الميكروفلتر الصحي

صورة 24*

- افتح غطاء حيز تجميع الأتربة (انظر صورة 21
- قم بتحرير حامل الفلتر من خلال الضغط على طرف الغلق في اتجاه السهم
- أخرج فلين الفلتر والفلتر الصحي الدقيق.
- ضع الفلتر الصحي الدقيق الجديد وفلين الفلتر في حامل الفلتر.
- قم بتركيب حامل الفلتر في المكنسة، وثبته جيدا.

تغيير فلتر Hepa

صورة 25*

- افتح غطاء حيز تجميع الأتربة (انظر صورة 21
- حرر فلتر Hepa من خلال الضغط على طرف الغلق في اتجاه السهم وأخرجه من المكنسة .
- قم بتركيب فلتر Hepa الجديد وتثبيته.

بعد شطف جزيئات أتربة دقيقة قم بتنظيف فلتر حماية المحرك من خلال نفضه، وقم عند اللزوم بتغيير الميكروفلتر الصحي، أو فلتر الفحم النشط أو فلتر HEPA.

العناية بالمكنسة

قبل كل مرة يتم فيها تنظيف المكنسة يجب إيقافها ونزع القابس الكهربائي من مصدر التيار.

يمكن العناية بالمكنسة وملحقاتها الإضافية المصنوعة من البلاستيك باستخدام منظفات البلاستيك المتداولة في الأسواق.

! لا يجوز استخدام مواد خادشة أو منظف الزجاج أو المنظفات التي تناسب جميع الأغراض.
لا تغمر المكنسة أبدا في الماء.

عند الحاجة يمكن تنظيف حيز تجميع الأتربة باستخدام مكنسة أخرى أو حتى باستخدام فوطة تنظيف/ فرشاة تنظيف جافة.

صورة 9

ضبط رأس تنظيف الأرضيات:

(a) لتنظيف السجاد
والموكيت
(b) لتنظيف
الأرضيات الصلبة



تنبيه!

تتعرض رؤوس تنظيف الأرضيات للتآكل نوعاً ما، وذلك تبعاً لطبيعة الأرضية الصلبة (مثلاً البلاط الخشن غير الأملس). لذلك يتعين عليك فحص القاعدة المتحركة لرأس التنظيف على فترات منتظمة. فالتقواعد المتآكلة حادة الحواف لرؤوس تنظيف الأرضيات يمكن أن تتسبب في حدوث أضرار للأرضيات الصلبة الحساسة مثل الباركيه أو مشمع الأرضية الليثونيوم. ولا تعتبر الجهة الصانعة مسؤولة عن الأضرار التي قد تنتج عن استخدام رأس متآكلة لتنظيف الأرضيات.

الفرشاة التوربو

إذا كانت مكنتك مجهزة بالفرشاة التوربو فيرجى الاطلاع على إرشادات الاستخدام والصيانة من دليل الاستخدام المرفق.

الملحق الإضافي الصغير الذي لا تحتاجه يمكنك وضعه بسهولة في صندوق الملحقات الإضافية بغطاء المكنتة.

صورة 10

عند الضغط على زر الفتح ينفتح غطاء صندوق الملحقات التكميلية من تلقاء نفسه.
أخرج الملحق الإضافي المرغوب.

صورة 11

بعد إخراج الملحق أغلق غطاء صندوق الملحقات الإضافية وثبته.

صورة 12

تشغيل المكنتة مع استخدام الملحق الإضافي
(قم حسب الحاجة بتركيب الملحق بالمقبض أو بماسورة الشفط)
(a) رأس تنظيف الشقوق
لتنظيف الشقوق والأركان
(b) رأس تنظيف المفروشات
لتنظيف مفروشات الأثاث والستائر وخلافه
(c) فرشاة تنظيف الأثاث
لتنظيف براوير الصور والكتب وقطع الأثاث الحساسة وخلافه

رأس تنظيف الأرضيات الصلبة

صورة 13*

لتنظيف الأرضيات الصلبة (البلاط والباركيه وخلافه)
أدخل الماسورة التلسكوبية في عنق رأس تنظيف الأرضيات
الصلبة حتى تثبت. لفك الماسورة من العنق اضغط على
حلقة التحرير واجذب الماسورة التلسكوبية للخارج.

صورة 14*

لتنظيف الأرضيات الصلبة
(البلاط، الباركيه وخلافه)

تنظيف رأس تنظيف الأرضيات الصلبة

صورة 15*

(a) قم بتنظيف رأس التنظيف من أسفل.
(b) اقطع الخيوط المتجمعة والشعر المتجمع بمقص.
قم بشفط الخيوط والشعر برأس تنظيف الشقوق.

صورة 16

يمكنك في فترات التوقف القصيرة استخدام مثبت الخرطوم الموجود بمؤخرة المكنتة بعد إيقاف المكنتة.
للقيام بذلك أدخل الخنطاف الموجود برأس تنظيف الأرضيات في التجويف الموجود بمؤخرة المكنتة.

صورة 17

عند استخدام المكنتة في تنظيف السلالم مثلاً يمكن حمل المكنتة أيضاً من المقبض.

بعد انتهاء التنظيف

صورة 18

■ أفضل القابس الكهربائي عن مصدر التيار.
■ اسحب كابيل الكهرباء قليلاً ثم اتركه. فيتم لف الكابل أوتوماتيكياً.

صورة 19

يمكنك استخدام السنادة الموجودة بمؤخرة المكنتة لتوقيف/نقل المكنتة.
أوقف المكنتة بشكل قائم، وأدخل الخنطاف الموجود برأس تنظيف الأرضيات في التجويف الموجود بظهر المكنتة.

تغيير الفلتر

استبدال كيس الفلتر

صورة 20

إذا أضاء مبدن تغيير الفلتر باستمرار بينما رأس تنظيف الأرضيات مرفوعة عن الأرض وقدرة الشفط مضبوطة على أقصى درجة، فعندئذ يجب تغيير كيس الفلتر حتى إذا لم يكن قد امتلأ بالكامل. وفي هذه الحالة تكون طبيعة الأشياء الموجودة في الفلتر هي السبب في تغييره. ومع ذلك يجب ألا يكون هناك انسداد بماسورة الشفط وخرطوم الشفط لأن ذلك أيضاً يؤدي إلى إضاءة مبدن تغيير الفلتر.

صورة 21

■ عند الضغط على زر الفتح يرتفع غطاء المكنتة قليلاً.
■ أدخل يدك تحت الغطاء وافتحه في اتجاه السهم حتى يثبت الغطاء في الوضع المفتوح.

صورة 22

(a) أغلق كيس الفلتر من خلال جذب طرف الغلق ثم أخرجه.
(b) ضم كيس الفلتر الجديد في الحامل وأغلق غطاء حيز تجميع الأتربة.

تنبيه: لا يتم غلق غطاء حيز تجميع الأتربة دون وجود كيس الفلتر

■ يجب حفظ الأكياس البلاستيكية والرقاقات بعيدا عن متناول الأطفال والتخلص منها (خطر الاختناق).

التشغيل

صورة 2

(a) قم بتثبيت عنق خرطوم الشفط في فتحة الشفط.
(b) لفك خرطوم الشفط اضغط على أزرار التحرير واجذب الخرطوم للخارج.

صورة 3*

(a) قم بتربكيب المقبض في الماسورة التلسكوبية.
(b) أدخل المقبض في الماسورة التلسكوبية حتى يثبت. لغرض الفك، اضغط على حلقة التحرير واسحب الماسورة التلسكوبية للخارج.

صورة 4*

(a) قم بتربكيب رأس تنظيف الأرضيات في الماسورة التلسكوبية.
(b) أدخل الماسورة التلسكوبية في عنق رأس تنظيف الأرضيات حتى تثبت تماما.

لغرض الفك، اضغط على حلقة التحرير واسحب الماسورة التلسكوبية للخارج

صورة 5*

حرر الماسورة التلسكوبية من خلال تعديل وضع الطوق الانزلاقي/الزر الانزلاقي في اتجاه السهم واضبط الطوق المرغوب.

صورة 6

أسسك كابل الكهرياء من القابس، واسحبه للخارج حتى يصل إلى الطول المرغوب وضع القابس الكهربائي في المقبس.

صورة 7

قم بتشغيل المكينة بالضغط على زر التشغيل/الإيقاف في اتجاه السهم.

تشغيل المكينة

صورة 8

(a) إذا كانت مكنتك مجهزة بخاصية تثبيت قدرة الشفط فسوف تتواءم قدرة المكينة أوتوماتيكيًا مع درجة امتلاء كيس الفلتر. يمكنك اختيار أوضاع ضبط القدرة التالية:

■ نطاق

القدرة المنخفضة:

لتنظيف المواد الحساسة، مثل الستائر.

■ نطاق

القدرة المتوسطة:

للتنظيف اليومي في حالات الاتساح البسيط.

■ نطاق

القدرة العالية:

لتنظيف فرش الأرضيات الخشن والأرضيات الصلبة وفي حالة الاتساحات الشديدة.

وضع Air Power:

(b) في حالة الاتساح الشديد للغاية أو الاتساحات الخشنة. حيث تقوم المكينة بالتنظيف بأقصى قدرة شفط ممكنة.

لا تضع أية مواد قابلة للاشتعال أو محتوية على كحول على الفلاتر (كيس الفلتر، فلتر حماية المحرك، فلتر الطرد وخلافه).

إرشادات التخلص من المخلفات

■ عبوة التغليف

تعمل عبوة التغليف على حماية المكينة من التعرض للضرر أثناء نقلها. وهي مكونة من مواد غير ضارة بالبيئة، لذا يمكن إعادة تدويرها. تخلف من مواد التغليف التي لم تعد هناك حاجة إليها بتسليمها إلى مستودعات التجميع التابعة لنظام إعادة استغلال المخلفات «Grüner Punkt» (النقطة الخضراء).

■ المكانس القديمة

تحتوي المكانس القديمة على العديد من المواد ذات القيمة. لذلك قم بتسليم مكنتك المستهلكة إلى التاجر الذي تتعامل معه أو إلى أحد مراكز إعادة التدوير، حتى يتم إعادة الانتفاع بها مرة أخرى. للاستعلام عن أحدث سبل التخلص من المواد والأجهزة القديمة توجه من فضلك إلى التاجر الذي تتعامل معه أو إلى رئاسة الحي الذي تتبعه.

■ التخلص من الفلتر وكيس الفلتر

الفلتر وكيس الفلتر مصنوعان من مواد غير ضارة بالبيئة. وطالما أنهما لا يحتويان على أية مواد يحظر إلقاؤها ضمن القمامة المنزلية، فإنه يمكن التخلص منهما ضمن القمامة المنزلية العادية.

انتبه من فضلك

يجب تأمين المقبس عن طريق مصهر 16 أمبير على الأقل.

إذا حدث واحترق المصهر الكهربائي في إحدى مرات تشغيل المكينة، فقد يكون ذلك بسبب توصيل أجهزة كهربائية أخرى ذات استهلاك عال للتيار بنفس الدائرة الكهربائية في نفس الوقت. يمكن تفادي احتراق المصهر الكهربائي، وذلك بضبط المكينة على أدنى درجة للشفط قبل تشغيلها ثم اختيار درجة شفط أعلى بعد ذلك.

يرجى فرد الصفحات المشتملة على الصور:

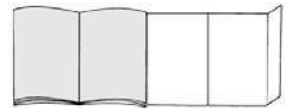

قبل الاستخدام لأول مرة

صورة 1*

قم بتربكيب المقبض في خرطوم الشفط، وثبته جيداً.

لا يجوز استعمال المكينة في الأعمال التالية:

- تنظيف الأشخاص أو الحيوانات
- شطف:
- المواد الضارة بالصحة أو الساخنة أو الملهتهبة أو الأجسام حادة الحواف
- المواد الرطبة أو السائلة
- الغازات والمواد سريعة الاشتعال أو المتفجرة
- الرماد والسخام من المدافئ الحجرية وأنظمة التدفئة المركزية
- مسحوق الحبر من الطابعات وماكينات التصوير.

الاستخدام المطابق للتعليمات

هذه المكينة مخصصة للاستخدام المنزلي فقط، وليست مخصصة للاستخدام في أغراض تجارية. يجب دائما استخدام المكينة طبقا للتعليمات المذكورة في هذا الدليل. الجهة الصانعة غير مسؤولة عن الأضرار التي قد تنتج عن الاستخدام غير المطابق للتعليمات أو الاستعمال الخاطئ. لذلك يرجى الالتزام التام بالإرشادات التالية:

لا يجوز استعمال المكينة إلا مع استخدام:

- كيس الفلتر الأصلي
- قطع الغيار الأصلية أو الملحقات التكميلية الأصلية أو الملحقات التكميلية الخاصة الأصلية

إرشادات الأمان

هذه المكينة تطابق القواعد التقنية المعتمدة واشتراطات الأمان ذات الصلة.

- يجب دائما توصيل المكينة وتشغيلها وفقا لليمانات المحددة في لوحة الصنع.
- لا تستخدم المكينة أبدا للتنظيف دون كيس الفلتر.
- => وإلا فقد تتعرض المكينة للضرر!

- الأطفال ابتداءً من سن ٨ سنوات فما فوق والأشخاص ذوي القدرات الجسدية أو الحسية أو العقلية المحدودة أو الذين يعانون من قصور في الخبرة و/أو ضعف في المعرفة يمكنهم استخدام هذه المكينة إذا تم مراقبتهم أثناء ذلك أو شرح كيفية استخدام المكينة لهم وتوعيتهم بالأخطار الناتجة عن ذلك.
- لا يجوز للأطفال اللعب بالمكينة.
- لا يجوز للأطفال تنظيف المكينة أو إجراء أعمال الصيانة المسموح بها للمستخدم بدون مراقبة.

- لفصل المكينة عن التيار الكهربائي لا تجذب كابل الكهرباء، بل اجذب القابس.
- لا تضرر كابل الكهرباء على حواف حادة أثناء سحبه ولا تجعله يتعرض للانحصار.
- قبل القيام بأية أعمال على المكينة والملحقات التكميلية أفضل القابس الكهربائي عن مصدر التيار.
- لا تقم بتشغيل المكينة إذا كان بها تلف. وفي حالة ظهور أي خلل أفضل القابس الكهربائي عن مصدر التيار.
- لتجنب التعرض للأخطار لا يجوز أن تتم عمليات الإصلاح واستبدال قطع غيار المكينة إلا لدى مركز خدمة العملاء المعتمد.
- يجب حماية المكينة من تأثير عوامل الطقس والرطوبة ومصادر الحرارة.
- المكينة غير مناسبة للاستخدام في أماكن البناء.
- => شطف مخلفات البناء قد يلحق الضرر بالمكينة.
- يجب إيقاف المكينة في حالة عدم استخدامها.
- يلزم على الفور تعطيل الأجهزة القديمة وجعلها غير صالحة للاستخدام ثم التخلص منها بعد ذلك بالطرق الصحيحة المقررة.

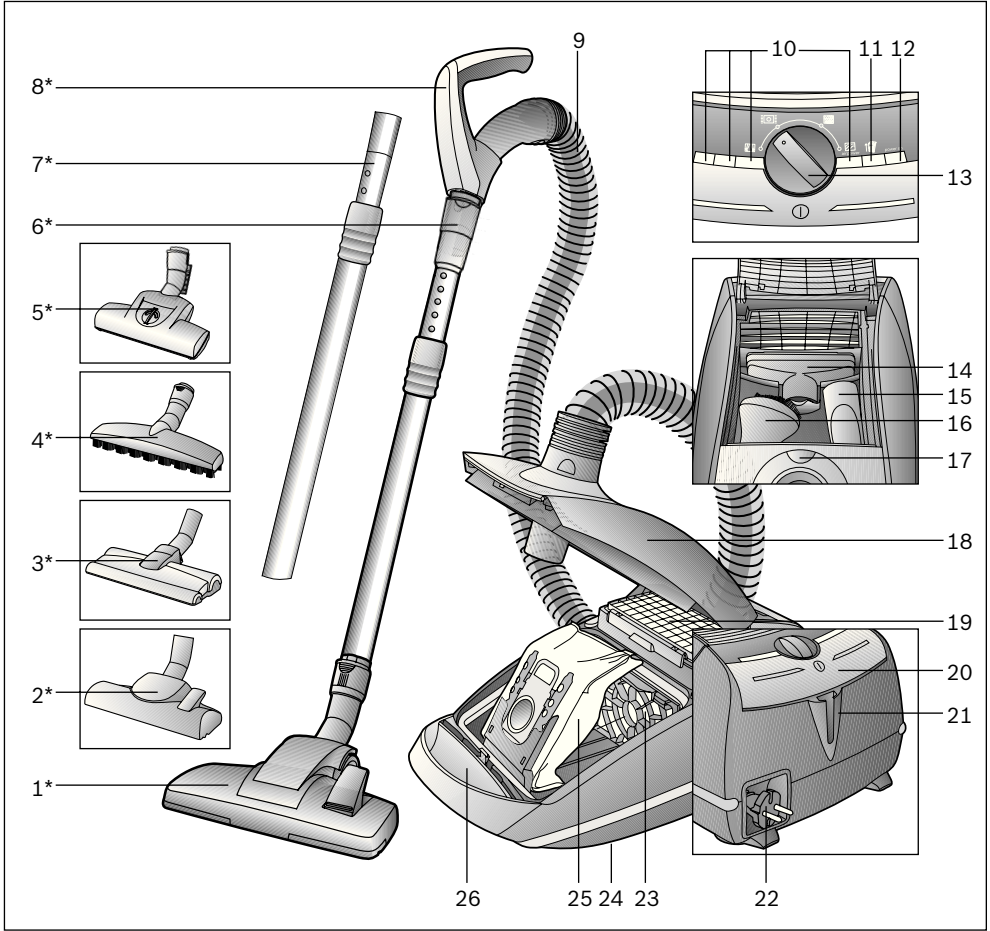

- 15 رأس تنظيف الشقوق
16 فرشاة تنظيف الأثاث
17 زر فتح غطاء الملحقات الإضافية الصغيرة
18 غطاء
19 فلتر الطرد
20 زر التشغيل/الإيقاف
21 مثبت الخرطوم
22 كابل الكهرباء
23 فلتر حماية المحرك
24 السنادة (بالجزء السفلي للمكنسة)
25 كيس الفلتر
26 زر فتح غطاء المكنسة

*حسب التجهيز

- 1 الرأس المتحركة لتنظيف الأرضيات، المزودة بحلقة تحرير*
2 الرأس المتحركة لتنظيف الأرضيات*
3 رأس تنظيف الأرضيات الصلبة*
4 رأس تنظيف الأرضيات الصلبة*
5 الفرشاة التريبو® TURBO-UNIVERSAL المزودة بحلقة تحرير*
6 الماسورة التلسكوبية المزودة بطوق انزلاقي وحلقة تحرير*
7 الماسورة التلسكوبية المزودة بطوق انزلاقي*
8 مقبض الخرطوم*
9 خرطوم الشفط
10 بيان القدرة
11 مبدن تغيير الفلتر
12 لمبة بيان التشغيل
13 منظم القدرة الإلكتروني
14 رأس تنظيف المفروشات

DE Deutschland, Germany

BSH Hausgeräte Service GmbH
Zentralwerkstatt
für kleine Hausgeräte
Trautskirchener Strasse 6 – 8
90431 Nürnberg
Online Auftragsstatus, Filterbeutel-
Konfigurator und viele weitere
Infos unter: www.siemens-home.de

Reparaturservice*

(Mo-Fr: 8.00-18.00 h erreichbar)
Tel.: 01801 33 53 03
mailto:cp-servicecenter@
bshg.com

Ersatzteilbestellung*

(365 Tage rund um die Uhr erreichbar)
Tel.: 01801 33 53 04
Fax: 01801 33 53 08
mailto:spareparts@bshg.com
*) 3,9 Ct./Min. aus dem Festnetz,
Mobilfunk max. 0,42 €/Min.

AE United Arab Emirates,

الإمارات العربية المتحدة

BSH Home Appliances FZE
Round About 13,
Plot Nr MO-0532A
Jebel Ali Free Zone – Dubai
Tel.: 04 881 4401
mailto:service-ua@bshg.com
www.siemens-home.ae

AT Österreich, Austria

BSH Hausgeräte
Gesellschaft mbH
Werkskundendienst
für Hausgeräte
Quellenstrasse 2
1100 Wien
Tel.: 0810 550 522*
Fax: 01 605 75 51 212
mailto:vie-stoerungsannahme@
bshg.com
Hotline für Espresso-Geräte
zum Regionaltarif
Tel.: 0810 700 400*
www.siemens-home.at
*innerhalb Österreichs zum Regionaltarif

AU Australia

BSH Home Appliances Pty. Ltd.
7-9 Arco Lane
HEATHERTON, Victoria 3202
Tel.: 1300 368 339
Fax: 1300 306 818
valid only in AUS
mailto:bshau-as@bshg.com
www.siemens-home.com.au

BA Bosnia-Herzegovina, Bosna i Herzegovina

"HIGH" d.o.o.
Gradačaćka 29b
71000 Sarajevo
Info-Line: 061 10 09 05
Fax: 033 21 35 13
mailto:delicnanda@hotmail.com

BE Belgique, België, Belgium

BSH Home Appliances S.A.
Avenue du Laerbeek 74
Laerbeeklaan 74
1090 Bruxelles – Brussel
Tel.: 070 222 142
Fax: 024 757 292
mailto:bru-repairs@bshg.com
www.siemens-home.be

BG Bulgaria

EXPO2000-service
жк. Овча купел 1
бул. Президент Линкълн
бл. 431-партер
1359 София
тел.: 0879 826 388
mobil: 087 814 5091
mailto:service@expo2000.bg

BH Bahrain, البحرين

Khalifa Est.
P.O. Box 5111
Manama
Tel.: 01759 2233
mailto:service@khalifaif.com

BY Belarus, Беларусь

ООО "БСХ Бытовая техника"
тел.: 495 737 2962
mailto:mok-kdhl@bshg.com

CH Schweiz, Suisse, Svizzera, Switzerland

BSH Hausgeräte AG
Werkskundendienst für
Hausgeräte
Fahweidstrasse 80
8954 Geroldswil
mailto:ch-info.hausgeraete@
bshg.com
Service Tel.: 0848 840 040
Service Fax: 0848 840 041
mailto:ch-reparatur@bshg.com
Ersatzteile Tel.: 0848 880 080
Ersatzteile Fax: 0848 880 081
mailto:ch-ersatzteil@bshg.com
www.siemens-home.com

CY Cyprus, Κύπρος

BSH Ikiakes Syskeves-Service
39, Arh. Makaariou III Str.
2407 Egomi/Nikosia (Lefkosia)
Tel.: 77 77 807
Fax: 022 65 81 28
mailto:bsh.service.cyprus@
cytanet.com.cy

CZ Česká Republika, Czech Republic

BSH domácí spotřebiče s.r.o.
Firemní servis domácích
spotřebičů
Pekařská 10b
155 00 Praha 5
Tel.: 0251 095 546
Fax: 0251 095 549
www.siemens-home.com

DK Danmark, Denmark

BSH Hvidevarer A/S
Telegrafvej 4
2750 Ballerup
Tel.: 44 89 89 85
Fax: 44 89 89 86
mailto:BSH-Service.dk@BSHG.com
www.siemens-home.dk

EE Eesti, Estonia

SIMSON OÜ
RAUA 55
10152 Tallinn
Tel.: 0627 8730
Fax: 0627 8733
mailto:teenindus@simson.ee

ES España, Spain

En caso de avería llámenos al numero
abajo indicado, le recogemos el aparato
en su domicilio y se lo devolvemos
reparado. También puede comprar
on-line en nuestra web: repuestos,
accesorios y productos de mantenimiento
para su aspirador
Tel.: 902 11 88 21
BSH Electrodomésticos España S. A.
Servicio Oficial del Fabricante,
Polígono Malpica, Calle D, Parcela 96 A
50016 Zaragoza
mailto:CAU-Siemens@bshg.com
www.siemens-home.es

FI Suomi, Finland

BSH Kodinkoneet Oy
Itälähdenkatu 18 A
PL 123
00201 Helsinki
Tel.: 0207 510 700
Fax: 0207 510 780
mailto:Siemens-Service-FI@
bshg.com
www.siemens-home.fi
Lankapuhelimesta 8,28 snt/puhelu
+ 7 snt/min (alv 23%)
Matkapuhelimesta 8,28 snt/puhelu
+ 17 snt/min (alv 23%)

FR France

BSH Electroménager S.A.S.
50 rue Ardoin – BP 47
93401 Saint-Ouen cedex

Service interventions à domicile:
01 40 10 12 00

Service Consommateurs:
0 892 698 110 (0,34 € TTC/mn)

Service Pièces Détachées et
Accessoires:
0 892 698 009 (0,34 € TTC/mn)
mailto:soa-siemens-conso@
bshg.com
www.siemens-home.fr

GB Great Britain

BSH Home Appliances Ltd.
Grand Union House
Old Wolverton Road
Wolverton

Milton Keynes MK12 5PT
To arrange an engineer visit, to
order spare parts and accessories
or for product advice please visit:
www.siemens-home.eu.uk
or call

Tel.: 0844 892 8999*

*Calls from a BT landline will be charged at
up to 3 pence per minute. A call set-up fee
of up to 6 pence may apply.

GR Greece, Ελλάδα

BSH Ikiakes Siskeves A. B. E.
Central Branch Service
17 km E.O. Athinon-Lamias &
Potamou 20
145 64 Kifisia

Greece – Athens
Tel.: 2104 277 701
Fax: 2104 277 669

North-Greece – Thessaloniki
Tel.: 2310 497 200
Fax: 2310 497 220

South-Greece – Heraklion/Kreta
Tel.: 2810 325 403
Fax: 2810 324 585

Central-Greece – Patras
Tel.: 2610 330 478
Fax: 2610 331 832
mailto:cs_gr_helpdesk@bshg.com
www.siemens-home.com

HK Hong Kong, 香港

BSH Home Appliances Limited
Unit 1 & 2, 3rd Floor
North Block, Skyward House
3 Sham Mong Road
Tai Kok Tsui, Kowloon
Hong Kong

Tel.: 2565 6151
Fax: 2565 6681
mailto:service.siemens@
bshg.com
www.siemens-home.com.hk
09/11

HR Hrvatska, Croatia

Andabaka d.o.o.
Kopilica 21a
21000 Split
Info-Line: 021 481 403
Info-Fax: 021 453 891
mailto:servis@andabaka.hr

HU Magyarország, Hungary

BSH Háztartási Készülék
Kereskedelmi Kft.
Háztartási gépek márkaszervize
Királyhágó tér 8-9.
1126 Budapest

Hibabejelentés
Tel.: 01 489 5461
Fax: 01 201 8786
mailto:hibabejelentes@bsh.hu

Alkatrészrendelés
Tel.: 01 489 5463
Fax: 01 201 8786
mailto:alkatrészrendeles@bsh.hu
www.siemens-home.com

IE Republic of Ireland

BSH Home Appliances Ltd.
Unit F4, Ballymount Drive
Ballymount Industrial Estate
Walkinstown
Dublin 12

Service Requests, Spares and
Accessories
Tel.: 01450 2655
Fax: 01450 2520
www.siemens-home.com

IL Israel, ישראל

C/S/B Home Appliance Ltd.
Ulil Building
2, Hamelacha St.
Industrial Park North
71293 Lod
Tel.: 08 9777 222
Fax: 08 9777 245
mailto:csb-serv@zahav.net.il
www.siemens-home.com

IN India, Bhārat, भारत

BSH Customer Service
Front Office
Shop No.4, Everest Grande,
Opp. Shanti Nagar Bus Stop,
Mahakali Caves Road,
Andheri East
Mumbai 400 093

IS Iceland

Smith & Norland hf.
Noatuni 4
105 Reykjavik
Tel.: 0520 3000
Fax: 0520 3011
www.sminor.is

IT Italia, Italy

BSH Elettrodomestici S.p.A.
Via. M. Nizzoli 1
20147 Milano (MI)
Numero verde 800 018346
mailto:mil-assistenza@bshg.com
www.siemens-home.com

KZ Kazakhstan, Қазақстан

IP "Batkeyev Ildus A."
B. Momyshev-uly Str.7
Chymkent 160018
Tel./Fax: 0252 31 00 06
mailto:evrika_kz@mail.ru

LB Lebanon, لبنان

Tehaco s.a.r.l
Boulevard Dora 4043 Beyrouth
P.O. Box 90449
Jdeideh 1202 2040
Tel.: 01 255 211
mailto:Info@Teheni-Hana.com

LT Lietuva, Lithuania

Baltic Continent Ltd.
Lukšio g. 23
09132 Vilnius
Tel.: 05 274 1788
Fax: 05 274 1765
mailto:info@balticcontinent.lt
www.balticcontinent.lt

LU Luxembourg

BSH électroménagers S.A.
13-15, ZI Breedeweues
1259 Senningerberg
Tel.: 26349 300
Fax: 26349 315
mailto:
lux-service.electromanager@
bshg.com
www.siemens-home.lu

LV Latvija, Latvia

General Serviss Limited
Bullu street 70c
1067 Riga
Tel.: 07 42 41 37
mailto:bt@olimpeks.lv
Elkor Serviss
Brivibas gatve 201
1039 Riga
Tel.: 067 0705 20; -36
Fax: 067 0705 24
mailto:domoservice@elkor.lv
www.servisacentrs.lv

MD Moldova

S.R.L. „Rialto-Studio”
ул. Щусева 98
2012 Кишинев
тел./факс: 022 23 81 80

ME Crna Gora, Montenegro

Elektronika komerc
Ul. 27 Mart br. 2
81000 Podgorica
Tel./Fax: 020 662 444
Mobil: 069 324 812

MK Macedonia, Македонија

GORENEC
Jane Sandanski 69 lok. 3
1000 Skopje
Tel.: 02 2454 600
Mobil: 070 697 463
mailto:gore nec@yahoo.com

MT Malta

Aplan Limited
Aplan Centre
B – Kara By Pass
B – Kara BKR
Tel.: 021 480 590
Fax: 021 480 598
mailto:lapap@aplan.com.mt

NL Nederland, Netherlands

BSH Huishoudapparaten B.V.
Taurusavenue 36
2132 LS Hoofddorp
Storingsmelding:
Tel.: 088 424 4020
Fax: 088 424 4845
mailto:siemens-contactcenter@
bshg.com

Onderdelenverkoop:
Tel.: 088 424 4020
Fax: 088 424 4801
mailto:siemens-onderdelen@
bshg.com
www.siemens-home.nl

NO Norge, Norway

BSH Husholdningsapparater A/S
Grensevingen 9
0661 Oslo
Tel.: 22 66 06 00
Fax: 22 66 05 50
mailto:Siemens-Service-NO@
bshg.com
www.siemens-home.no

NZ New Zealand

BSH Home Appliances Ltd.
Unit F 2, 4 Orbit Drive
Mairangi Bay
Auckland 0632
Tel.: 09 477 0492
Fax: 09 477 2647
mailto:bshnz-cs@bshg.com

PL Polska, Poland

BSH Sprzęt Gospodarstwa
Domowego sp. z o.o.
Al. Jerozolimskie 183
02-222 Warszawa
Centrala Serwisu:
Tel.: 0801 191 534
Fax: 022 57 27 709
mailto:Serwis.Fabryczny@
bshg.com
www.siemens-home.pl

PT Portugal

BSHP Electrodomésticos, Lda.
Rua Alto do Montijo, nº 15
2790-012 Carnaxide
Tel.: 707 500 545
Fax: 21 4250 701
mailto:bshp.reparacao@bshg.com
www.siemens-home.com

RO România, Romania

BSH Electrocasnice srl.
Sos. Bucuresti-Ploiesti,
nr. 19-21, sect. 1
13682 Bucuresti
Tel.: 021 203 9748
Fax: 021 203 9733
mailto:service.romania@bshg.com
www.siemens-home.com

RU Russia, Россия

ООО "БСХ Бытовая техника"
Сервис от производителя
Малая Калужская 19/1
119071 Москва
тел.: 495 737 2962
mailto:mok-kdhl@bshg.com
www.siemens-home.com

SE Sverige, Sweden

BSH Hushållsapparater AB
Landsvägen 32
169 29 Solna
Tel.: 0771 11 22 77
mailto:Siemens-Service-SE@
bshg.com
www.siemens-home.se

SG Singapore, 新加坡

BSH Home Appliances Pte. Ltd.
37 Jalan Pemimpin
Union Industrial Building
Block A, #01-03
577177 Singapore
Tel.: 6751 5000
Fax: 6751 5050
mailto:bshsgp.service@bshg.com

SI Slovenija, Slovenia

BSH Hišni aparati d.o.o.
Litostrojska 48
1000 Ljubljana
Tel.: 01 583 08 87
Fax: 01 583 08 89
mailto:informacije.servis@
bshg.com
www.siemens-home.com

SK Slovensko, Slovakia

Technoservis Bratislava
Trhová 38
84108 Bratislava – Doubravka
Tel.: 02 6446 3643
Fax: 02 6446 3643

TR Türkiye, Turkey

BSH Ev Aletleri Sanayi
ve Ticaret A.S.
Fatih Sultan Mehmet Mahallesi
Balkan Caddesi No: 51
34771 Ümraniye, Istanbul
Tel.: 0 216 444 6688
Fax: 0 216 428 9188
mailto:careline.turkey@bshg.com
www.siemens-home.com

UA Ukraine, Україна

ТОВ "БСХ Побутова Техніка"
тел.: 044 4902095
www.siemens-home.com

XK Kosovo

NTP GAMA
Rruga Mag Prishtine-Ferizaj
70000 Ferizaj
Tel.: 038 502 448
Tel.: 00377 44 172 309
mailto:a_service@
gama-electronics.com

XS Srbija, Serbia

SZR "SPECIJALELEKTRO"
Bulevar Milutina Milankovića 34
11070 Novi Beograd
Tel.: 011 2147 110
Fax: 011 2139 689
mailto:spec.el@eunet.rs

ZA South Africa

BSH Home Appliances (Pty) Ltd.
15th Road Randjespark
Private Bag X36, Randjespark
1685 Midrand – Johannesburg
Tel.: 086 002 6724
Fax: 086 617 1780
mailto:applianceserviceza@
bshg.com
www.siemens-home.com

DE Garantie

Bundesrepublik Deutschland
siehe letzte Seite.

Ausland: Für dieses Gerät gelten die von der Vertretung unseres Hauses in dem Kaufland herausgegebenen Garantiebedingungen. Einzelheiten hierüber teilt Ihnen der Händler, bei dem Sie das Gerät gekauft haben, auf Anfrage jederzeit mit.
Zur Inanspruchnahme von Garantieleistungen ist in jedem Fall aber die Vorlage des Kaufbeleges erforderlich.

GB Conditions of guarantee

For this appliance the guarantee conditions as set out by our representatives in the country of sale apply. Details regarding same may be obtained from the dealer from whom the appliance was purchased. For claims under guarantee the sales receipt must be produced.

FR Conditions de garantie

A l'étranger, les conditions de garantie applicables à cet appareil sont celles s'accordées par la filiale du pays concerné.
Celles-ci peuvent être fournies par le Revendeur auprès duquel vous avez acheté l'appareil ou directement auprès de notre filiale. Si vous aviez besoin d'utiliser la garantie, la présentation de la facture d'achat sera nécessaire.

NL Garantievoorwaarden

Voor het aangeschafte apparaat gelden de garantievoorwaarden welke door de vertegenwoordiging van de moederorganisatie in het land van aankoop zijn uitgegeven.
Eventuele bijzonderheden hiervoor zal de leverancier, waarbij het apparaat is gekocht, desgevraagd verschaffen.
Om aanspraak te kunnen maken op eventuele garantie is het overleggen van de aankoopbon met koopen/of leverdatum vereist.

DK Garanti

Garantiebestemmelserne er ikke vedlagt, men fremsendes ved henvendelse til Siemens kundeservice. I øvrigt henvises til købelovens bestemmelser.

NO Leveringsbetingelse

I Norge gjelder NEL's leveringsbetingelser. Disse kan De få hos Deres forhandler eller direkte ved vårt hovedkontor.

SE Konsumentbestämmelser

I Sverige gäller av EHL antagna konsumentbestämmelser.

FI Takuuaita

Kodintekniikan tuotteille annetaan vähintään kahdentoista (12) kuukauden takuu tuotteesta riippuen. Takuuaita määritellään kunkin tuotteen osalta erikseen ja se on voimassa annetun määräajan tuotteen ostop. Tuotteen tietyille osille voidaan antaa em. määräajoista poikkeava takuu.

PT Condições de Garantia

Para este aparelho são válidas as condições de garantia emitidas pela nossa representação no país da aquisição. Mais detalhes poderão ser facultados pelo revendedor onde foi adquirido o aparelho.
Para recorrer aos serviços de garantia é imprescindível a apresentação da Factura de Compra e bem assim, do documento de Garantia.

ES Condiciones de garantía

A este aparato son aplicables las condiciones de garantía acordadas por la representación de nuestra firma en el país de compra. Para más detalles sirvanse dirigir al correspondiente establecimiento del ramo en que se ha comprado el aparato. En caso de hacer uso de la garantía es necesario presentar el correspondiente comprobante de compra.

TR Garanti Şartları

Bu cihaz için satışın gerçekleştiği ülkedeki temsilciliğimiz tarafından belirlenen garanti şartları geçerlidir. Garanti şartları ile ilgili detaylı bilgi için; cihazın satın alındığı bayiye ya da Tüketici Danışma Merkezimize başvurabilirsiniz. Garanti kapsamındaki taleplerinize cevap verilebilmesi için Yetkili Servisimize, cihaza ait faturayı veya okunaklı fotokopisini göstermeniz gerekmektedir.

PL Gwarancja

Dla urządzenia obowiązują warunki gwarancyjne wydane przez nasze przedstawicielstwo w kraju zakupu. O szczegółach możecie się Państwo dowiedzieć u sprzedawcy, u którego dokonano zakupu urządzenia. Przy korzystaniu ze świadczeń gwarancyjnych wymagane jest przedłożenie dowodu zakupu.

الضمان AE

لهذا الجهاز تسري شروط الضمان السارية والصادرة عن وكيل شركتنا في بلدكم.
يتمكنكم السؤال عن الأمور التفصيلية الخاصة بهذا الشأن وفي أي وقت لدى التاجر الذي قمتم باقتناء هذا الجهاز عنده.
عند المطالبة باستحقاقات الضمان فإنه من الضروري وفي حال تقديم قسيمة الشراء.

BG Гаранция

За този уред вжат условията, установени от представителството на нашата фирма в страната-купувач. Подробностите ще Ви бъдат разяснени от търговеца, от когото сте купили уреда, по всяко време при запитване. За извършване на поправки в рамките на гаранционния срок във всеки случай е необходимо представянето на касовата бележка.

HU Garanciaiis feltételek

A garanciaiis feltételeket a 151/2003. (IX.22.) Korm. rendelet szabályozza. A vásárlástól számított 72 órán belüli meghibásodás esetén a kereskedő a készülék cseréjéről dönt. Ez utáni időszakban a Vevőszolgálat gondoskodik a lehető leggyorsabb javítás elvégzéséről. A garanciára a vásárló a kitöltött garanciajeggyel, vagy a vásárlást igazoló számlával tarthat igényt. A használati utasítás be nem tartása, a garancia elvesztését vonhatja maga után. Minőségtanúsítás: A 2/1984. (111.10) BkM-lpM rendelete alapján, mint forgalmazó tanúsítjuk, hogy a készülék a vásárlási tájékoztatóban közölt adatoknak megfelel. A változtatás jogát fenntartjuk.

RO Garanție

Pentru acest aparat sunt valabile prevederile de garanție acordate de reprezentantul nostru și conforme cu legislația în vigoare. Comerciantul la care ați achiziționat aparatul, vă oferă la cerere informații amănunțite despre prevederile de garanție. Pentru a beneficia de serviciile de garanție va trebuie însă să prezentați în orice caz bonul de cumpărare.

ΟΡΟΙ ΕΓΓΥΗΣΗΣ

1. Η Εγγύηση καλής λειτουργίας των προϊόντων μας παρέχεται για χρονικό διάστημα είκοσι τεσσάρων (24) μηνών από την ημερομηνία της πρώτης αγοράς που αναγράφεται στη θεωρημένη απόδειξη αγοράς. Για την παροχή της εγγύησης απαιτείται η επίδειξη της θεωρημένης απόδειξης αγοράς στην οποία αναγράφεται ο τύπος και το μοντέλο του προϊόντος.

2. Η εταιρεία μέσα στα ανωτέρω χρονικά όρια, σε περίπτωση πλημμελούς λειτουργίας της συσκευής, αναλαμβάνει την υποχρέωση της επαναφοράς της σε ομαλή λειτουργία και της αντικατάστασης κάθε τυχόν ελαττωματικού μέρους (πλην των αναλώσιμων και των ευπαθών, όπως τα γυάλινα, λαμπτήρες κλπ). Απαραίτητη προϋπόθεση για να ισχύει η εγγύηση είναι η μη λειτουργία της συσκευής να προέρχεται από την πολυμελή κατασκευή της και όχι επί παραδείγματι από κακή χρήση, λανθασμένη εγκατάσταση, μη τήρηση των οδηγιών χρήσης της συσκευής, ακατάλληλη συντήρηση από πρόσωπα μη εξουσιοδοτημένα από την BSH Ελλάς ABE ή από εξωγενείς παράγοντες όπως διακοπές ηλεκτρικού ρεύματος ή διαφοροποίησης της τάσης κλπ

3. Στην περίπτωση που το προϊόν δεν λειτουργεί σωστά λόγω της κατασκευής του και εφόσον η πλημμελής λειτουργία εκδηλώθηκε κατά την περίοδο εγγύησης, το Εξουσιοδοτημένο Σέρβις (η το εξουσιοδοτημένο συνεργείο) της BSH Ελλάς ABE θα το επισκεύσει με σκοπό τη χρήση για την οποία κατασκευάστηκε, χωρίς να υπάρξει χρέωση για ανταλλακτικά ή την εργασία.

4. Δεν καλύπτονται από την εγγύηση οι χρεώσεις και οι κίνδυνοι που σχετίζονται με τη μεταφορά του προϊόντος προς επισκευή στον μεταπωλητή ή προς το Εξουσιοδοτημένο Σέρβις της BSH Ελλάς ABE

5. Όλες οι επισκευές της εγγύησης πρέπει να γίνονται από το Εξουσιοδοτημένο Σέρβις (η το εξουσιοδοτημένο συνεργείο) της BSH Ελλάς ABE.

6. Η εγγύηση δεν καλύπτει κανένα προϊόν που χρησιμοποιείται πέραν των προδιαγραφών για τις οποίες κατασκευάστηκε (π.χ. οικιακή χρήση).

7. Η εγγύηση καλής λειτουργίας που παρέχεται από τον κατασκευαστή παύει αν αποκολληθούν, αλλοιωθούν ή τροποποιηθούν με οποιοδήποτε τρόπο οι ταινίες ασφαλείας ή οι ειδικές διακριτικές αυτοκόλλητες ετικέτες επί των οποίων αναγράφεται ο αριθμός σειράς ή η ημερομηνία αγοράς.

8. Η εγγύηση δεν καλύπτει:

- Επισκευές, μετατροπές ή καθαρισμούς που έλαβαν χώρα σε κέντρο service μη εξουσιοδοτημένο από την BSH Ελλάς ABE
- Λάθος χρήση, υπερβολική χρήση, χειρισμό ή λειτουργία του προϊόντος κατά τρόπο μη σύμφωνο με τις οδηγίες που περιέχονται στα χειριρίδια χρήσης και/ή στα σχετικά έγγραφα χρήσης, συμπεριλαμβανομένων της πλημμελούς φύλαξης της συσκευής , της πώσης της συσκευής κλπ.
- Προϊόντα με δυσανάγνωστο αριθμό σειράς.
- Ζημιές που προκαλούνται ενδεικτικά από αστραπές, νερό ή υγρασία, φωτιά, πόλεμο, δημόσιες αναταραχές, λάθος τάσεις του δικτύου παροχής ρεύματος, ή οποιοδήποτε λόγο που είναι πέραν από τον έλεγχο του κατασκευαστή ή του εξουσιοδοτημένου συνεργείου.

9. Η εγγύηση που προσφέρεται παύει να ισχύει εφόσον η κυριότητα της συσκευής μεταβιβαστεί σε τρίτο πρόσωπο από τον αρχικό αγοραστή το όνομα του οποίου αναγράφεται στο παραστατικό αγοράς της συσκευής.

10. Αντικατάσταση της συσκευής γίνεται μόνο εφόσον δεν είναι δυνατή η επιδιόρθωση της κατόπιν πιστοποίησης της αδυναμίας επισκευής από το Εξουσιοδοτημένο Σέρβις (η το εξουσιοδοτημένο συνεργείο) της BSH Ελλάς ABE

11. Η κάθε επισκευή ή η αντικατάσταση ελαττωματικού μέρους δεν παρατείνει τον χρόνο εγγύησης του προϊόντος.

12. Εξαρτήματα και υλικά που αντικαθιστώνται κατά τη διάρκεια της εγγύησης επιστρέφονται στο συνεργείο.

BSH A.B.E. – 17ο χλμ Εθνικής οδού Αθηνών – Λαμίας & Ποταμού 20, Κηφισιά

SERVICE

Αθήνα: 17ο χλμ. Εθνικής οδού Αθηνών – Λαμίας & Ποταμού 20, Κηφισιά – τηλ.: 210-42.77.700

Θεσ/νίκη: 8,3ο χλμ. Εθνικής οδού Θεσ/νίκης – Μουδανιών, Περιοχή Θέβμη τηλ.: 2310-497.200

Πάτρα :Χαράλαμψη & Ερεστρώλε – τηλ.:2610-330.478

Κρήτη: Εθνικής Αντιστάσεως 23 & Καλαμά, Ηράκλειο – τηλ.:2810-321.573

Κύπρος: Αρχ. Μακαρίου Γ΄ 39, Έγκωμη – Λευκωσία –Παγκύπριο τηλ.:7778007

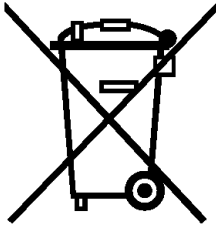

de

"Dieses Gerät ist entsprechend der europäischen Richtlinie 2002/96/EG über Elektro- und Elektronikaltgeräte (waste electrical and electronic equipment - WEEE) gekennzeichnet.
Die Richtlinie gibt den Rahmen für eine EU-weit gültige Rücknahme und Verwertung der Altgeräte vor."

en

"This appliance is labelled in accordance with the European directive 2002/96/EG concerning waste electrical and electronic equipment – WEEE.
The directive provides the framework for the return and recycling of used appliances as applicable throughout the EU."

fr

"Cet appareil est marqué selon la directive européenne 2002/96/CE relative aux appareils électriques et électroniques usagés (waste electrical and electronic equipment – WEEE).
La directive définit le cadre pour une reprise et une récupération des appareils usagés applicables dans les pays de la CE."

it

"Questo apparecchio dispone di contrassegno ai sensi della direttiva europea 2002/96/CE in materia di apparecchi elettrici ed elettronici dismessi (waste electrical and electronic equipment – WEEE).
Questa direttiva definisce le norme per la raccolta e il riciclaggio degli apparecchi dismessi valide su tutto il territorio dell'Unione Europea."

nl

"Dit apparaat is conform de Europese richtlijn 2002/96/EG inzake gebruikte elektro en elektronica-apparatuur (waste electrical and electronic equipment WEEE) gekarakteriseerd.
De richtlijn biedt het kader voor de terugname en verwerking van gebruikte apparaten geldend voor de hele EU."

da

"Dette apparat er klassificeret iht. det europæiske direktiv 2002/96/EF om affald af elektrisk- og elektronisk udstyr (waste electrical and electronic equipment – WEEE).
Dette direktiv angiver rammerne for indlevering og recycling af kasserede apparater gældende for hele EU."

no

"Dette apparatet er merket i henhold til det europeiske direktivet 2002/96/EG om gamle elektriske og elektroniske apparater (waste electrical and electronic equipment – WEEE).
Direktivet gir rammeforskrifter for hvordan gammelt utstyr skal samles inn og gjenvinnes."

sv

"Maskinen är märkt i enlighet med EU-direktiv 2002/96/EG om el- eller elektronikavfall (waste electrical and electronic equipment – WEEE).
Direktivet anger ramarna för inlämning och återvinning av uttjänta enheter inom EU."

fi

"Tämä laite on merkitty käytöstä poistettuja sähkö- ja elektroniikkalaitteita koskevan eurooppalaisen direktiivin 2002/96/EU mukaisesti (waste electrical and electronic equipment – WEEE).
Tämä direktiivi määrittää puitteet käytettyjen laitteiden palauttamiselle ja hyödyntämiselle koko EU:n alueella."

es

"Este aparato tiene la marca de conformidad con la directiva europea 2002/96/CE sobre residuos de aparatos eléctricos y electrónicos RAEE (waste electrical and electronic equipment – WEEE).
La directiva establece el marco para la recogida y reutilización de aparatos usados válido en toda la UE."

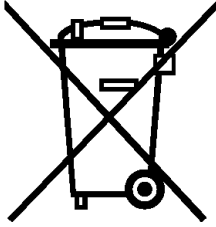

pt

"Este aparelho está identificado em conformidade com a Directiva 2002/96/CE relativa aos resíduos de equipamentos eléctricos e electrónicos (waste electrical and electronic equipment – WEEE). A directiva estabelece o quadro para um sistema de recolha e valorização dos equipamentos usados, válido em toda União Europeia."

el

"Αυτή η συσκευή είναι χαρακτηρισμένη σύμφωνα με την ευρωπαϊκή οδηγία 2002/96/ΕΚ περί ηλεκτρικών και ηλεκτρονικών παλιών συσκευών (waste electrical and electronic equipment – WEEE). Η οδηγία δίνει το πλαίσιο για μια απόσυρση και αξιοποίηση των παλιών συσκευών, με ισχύ σε όλη την ΕΕ."

tr

"Bu cihaz, Elektrikli ve Elektronik Eski Cihazlar İle İlgili Avrupa Yönetmeliği 2002/96/EG (waste electrical and electronic equipment – WEEE) doğrultusunda işaretlenmiştir. Bu direktif, AB dahilinde geçerli olan eski cihazların geri alınmasına ve değerlendirilmesine ait kapsamı belirler."

pl

To urządzenie jest oznaczone zgodnie z Dyrektywą Europejską 2002/96/EC (WEEE) oraz polską Ustawą z dnia 29 lipca 2005 r. „O zużytych sprzętach elektrycznym i elektronicznym” (Dz.U. z 2005 r. Nr 180, poz. 1495) symbolem przekreślonego kontenera na odpady. Takie oznakowanie informuje, że sprzęt ten, po okresie jego użytkowania nie może być umieszczany łącznie z innymi odpadami pochodzącymi z gospodarstwa domowego. Użytkownik jest zobowiązany do oddania go prowadzącym zbieranie zużytego sprzętu elektrycznego i elektronicznego. Prowadzący zbieranie, w tym lokalne punkty zbiórki, sklepy oraz gminne jednostki, tworzą odpowiedni system umożliwiający oddanie tego sprzętu. Właściwe postępowanie ze zużytym sprzętem elektrycznym i elektronicznym przyczynia się do uniknięcia szkodliwych dla zdrowia ludzi i środowiska naturalnego konsekwencji, wynikających z obecności składników niebezpiecznych oraz niewłaściwego składowania i przetwarzania takiego sprzętu.

hu

"Ezt a készüléket a gyártó az elektromos és elektronikus berendezések hulladékairól szóló 2002/96/EK irányelv (waste electrical and electronic equipment – WEEE) szerinti jelöléssel látta el. Az irányelv előírja a berendezések hulladékainak visszavételére és hasznosítására vonatkozó, egész Európára érvényes kereteket.

bg

"Този уред е маркиран в съответствие с директива 2002/96/ЕО за електрически и електронни уреди (WEEE – директива за отпадъчно електрическо и електронно оборудване). Директивата определя рамката за важащото в ЕС връщане и оползотворяване на стари уреди."

ru

Данный прибор имеет отметку о соответствии европейским нормам 2002/96/EG утилизации электрических и электронных приборов (waste electrical and electronic equipment – WEEE). Данные нормы определяют действующие на территории Евросоюза правила утилизации и возврата отслуживших приборов.

ro

"Acest aparat respectă Directiva europeană 2002/96/CE cu privire la aparate electrice și electronice (waste electrical and electronic equipment – WEEE). Directiva oferă cadrul pentru preluarea corespunzătoare și valorificarea aparatelor vechi în toată Europa."

uk

"Даний прилад маркований відповідно до європейського Регламенту 2002/96/EG про утилізацію електричних приладів (waste electrical and electronic equipment – WEEE). Даний Регламент встановлює основні загальноєвропейські засади щодо повернення та відшкодування вартості пристроїв, що підлягають

ar

هذا الجهاز مطابق للمواصفة الأوروبية 2002/96/ المجموعة الاقتصادية الأوروبية الخاصة بالأجهزة الكهربائية والإلكترونية القديمة (waste electrical and electronic equipment - WEEE). وهذه المواصفة تحدد الإطار العام لقواعد تسري في جميع دول الاتحاد الأوروبي بخصوص استعادة الأجهزة القديمة وإعادة استغلالها.

Değerli Müşterimiz,

Siemens Çağrı Yönetim Merkezi **444 66 88** no'lu telefon numarası ile hafta içi ve Cumartesi günü 08:00-22:00, Pazar günleri ise 09:00-22:00 saatleri arasında hizmet vermektedir. Bu saatler dışında arayıp isim, soyadı ve alan kodu ile birlikte telefon numaranızı bıraktığınızda sizinle irtibata geçilecektir. Mesai saatleri doğrudan bu numarayı çevirerek size en yakın Yetkili Servis telefonunu öğrenebilir veya arzu ettiğiniz diğer hizmet seçeneklerimizden faydalanabilirsiniz.

Size daha iyi hizmet verebilmemiz için aşağıdaki konularda bize yardımcı olmanızı rica ederiz:

1. Cihazınızı kullanma kılavuzunda belirtilen hususlara göre kullanmaya özen gösteriniz.
2. Ürününüzle ilgili hizmet talebiniz olduğunda **444 66 88** no'lu Siemens Çağrı Yönetim Merkezimizi arayınız.
(Sabit telefonlardan veya cep telefonlarından alan kodu çevirmeden) Sabit telefonlardan yapılan aramalarda şehir içi arama tarifesi üzerinden, cep telefonu ile yapılan aramalarda ise GSM-GSM tarifesi üzerinden ücretlendirme yapılmaktadır.
3. Hizmet için gelen Siemens Yetkili Servis teknisyenine "SIEMENS YETKİLİ SERVİS" kimlik kartını sorunuz.
4. Yetkili Servis teknisyenimiz, cihazınızda yapılan herhangi bir işlemden sonra size servis fişini düzenleyip iletmek zorundadır. Bu servis fişini mutlaka isteyiniz ve daha sonraki başvurularınız için saklamaya özen gösteriniz.

Siemens Çağrı Yönetim Merkezimize ayrıca www.siemensevaletleri.com adresindeki "İletişim" bölümünde bulunan formu doldurarak ya da **0216-528 91 88** no'lu telefona faks çekerek de ulaşabilirsiniz.

Yazılı başvurular için adresimiz aşağıdaki gibidir:

BŞH Ev Aletleri Sanayi ve Ticaret A.Ş.

Çakmak Mah. Balkan Caddesi. No51 34770

Ümraniye-İSTANBUL



DİKKAT

Garanti süresinin anlaşmazlık durumunda fatura tarihi esas alınacağından bu belge ile birlikte faturanın veya okunaklı fotokopisinin saklanması gereklidir.

SIEMENS YETKİLİ SATICISI

BŞH EV ALETLERİ SANAYİ ve TİCARET A.Ş.

İMZA VE KAŞESİ :

MAMÜLÜN

CİNSİ : ELEKTRİK SÜPÜRGESİ

MARKASI : SIEMENS

MODELİ :

BANDROL VE SERİ NO :

TESLİM TARİHİ VE YERİ :

AZAMİ TAMİR SÜRESİ :

KULLANIM SÜRESİ : 10 YIL (Ürünün fonksiyonunu yerine getirebilmesi için gerekli yedek parça bulundurma süresi)

SIEMENS YETKİLİ SATICISI

ÜNVANI :

ADRESİ :

TELEFONU :

TELEFAKSI :

TARİH/İMZA/KAŞE

ELEKTRİK SÜPÜRGESİ

GARANTİ

BELGESİ

- Cihazınız; kullanma kılavuzunda gösterildiği şekilde kullanılması ve yetkili kıldığımız teknik servis elemanları dışındaki şahıslar tarafından bakım, onarım veya başka bir nedenle müdahale edilmemiş olması şartıyla bütün parçaları dahil olmak üzere tamamen malzeme, işçilik ve üretim hatalarına karşı **2 (İKİ) YIL SÜRE İLE GARANTİ EDİLMİŞTİR.**
- Arızaların giderilmesi konusunda uygulanacak teknik yöntemlerin tespiti ile değiştirilecek parçaların saptanması tamamen firmamıza aittir.
- Malın tesliminden sonraki yüklem boşaltma ve sevkiyat anında meydana gelecek arızalar garanti kapsamı dışındadır.
- Belge üzerine tahrifat yapıldığı, cihazın üzerindeki orjinal seri numarası kaldırıldığı veya tahrifat yapıldığı takdirde garanti geçersizdir.

GARANTİ ŞARTLARI

- 1- Garanti süresi malın teslim tarihinden itibaren başlar ve 2 yıldır.
- 2- Malın bütün parçaları dahil olmak üzere tamamı firmamızın garantisidir.
- 3- Malın garanti süresi içerisinde arızalanması durumunda, tamirde geçen süre garanti süresine eklenir. Malın tamir süresi en fazla 30 iş günüdür. Bu süre, mala ilişkin arızanın servis istasyonuna, servis istasyonunun olmaması durumunda, malın satıcısı, bayii, acentası, temsilciliği, ithalatçısı veya imalatçısından birisine bildirim tarihinden itibaren başlar. Sanayii malının arızasının 15 işgünü içerisinde giderilmemesi halinde imalatçı veya ithalatçı malın tamiri tamamlanincaya kadar benzer özelliklere sahip başka bir sanayiye malını tüketicinin kullanımına tahsis etmek zorundadır.
- 4- Malın garanti süresi içerisinde, gerek malzeme ve işçilik gerekse montaj hatalarından dolayı arızalanması halinde, işçilik masrafı, değiştirilen parça bedeli yada başka herhangi bir ad altında hiç bir ücret talep etmeksizin tamiri yapılacaktır.
- 5- Tüketicinin onarım hakkını kullanmasına rağmen malın;
 - Tüketicie teslim edildiği tarihten itibaren, belirlenen garanti süresi içinde kalmak kaydıyla, bir yıl içerisinde; aynı arızanın ikiden fazla tekrarlanması veya farklı arızaların dörtten fazla meydana gelmesi veya belirlenen garanti süresi içerisinde farklı arızaların toplamının altıdan fazla olması unsurlarının yanı sıra, bu arızaların maldan yararlanamamayı sürekli kılması,
 - Tamiri için gereken azami sürenin aşılması,
 - Firmanın servis istasyonunun, servis istasyonunun mevcut olmaması halinde sırasıyla satıcısı, bayii, acentesi, temsilciliği, ithalatçısı veya imalatçı-üreticisinden birisinin düzenleyeceği raporla arızanın tamirinin mümkün bulunmadığının belirlenmesi, durumlarında, tüketici malın ücretsiz değiştirilmesini, bedel iadesi veya ayıp oranında bedel indirimi talep edebilir.
- 6- Malın kullanma kılavuzunda yer alan hususlara aykırı kullanılmasından kaynaklanan arızalar garanti kapsamı dışındadır.
- 7- Garanti belgesi ile ilgili olarak çıkabilecek sorunlar için Sanayi ve Ticaret Bakanlığı, tüketicinin ve Rekabetin Korunması Genel Müdürlüğü'ne başvurulabilir.

Bu belgenin kullanılmasında; 4077 sayılı Tüketicinin Korunması Hakkında Kanun ve bu Kanuna dayanılarak yürürlüğe konulan Garanti Belgesi Uygulama Esaslarına Dair Yönetmelik uyarınca, T.C. Sanayi ve Ticaret Bakanlığı Tüketicinin ve Rekabetin Korunması Genel Müdürlüğü tarafından izin verilmiştir.

Bu ürün Siemens için BSH Ev Aletleri Sanayi ve Ticaret A.Ş. tarafından ithal edilmektedir.

BSH Ev Aletleri Sanayi ve Ticaret A.Ş.

bir BOSCH UND SIEMENS HAUSGERÄTE GMBH kuruluşudur.

Sanayi ve Ticaret Bakanlığı

Garanti Belgesi

Belge Numarası :85221

Belge Onay Tarihi : 18.06.2010

BSH Ev Aletleri
Sanayi ve Ticaret A.Ş.
Çakmak Mah. Balkan Cad. No. 51
34770 Ümraniye - İstanbul
Tel : 0216 528 90 00
Faks : 0216 528 91 88
Çağrı Yönetim Merkezi : 444 66 88

Üretici Firma
BSH Bosch und Siemens
Hausgeräte GmbH
Carl-Wery-Str. 34 D-81739
München-Almanya
Tel : +49 (89) 45 90 01
Faks : +49 (89) 45 90 21 28

Garantiebedingungen

DEUTSCHLAND (DE)

Die nachstehenden Bedingungen, die Voraussetzungen und Umfang unserer Garantieleistung beschreiben, lassen die Gewährleistungsverpflichtungen des Verkäufers aus dem Kaufvertrag mit dem Endabnehmer unberührt.

Für dieses Gerät leisten wir Garantie gemäß nachstehenden Bedingungen:

1. Wir beheben unentgeltlich nach Maßgabe der folgenden Bedingungen (Nr. 2 - 6) Mängel am Gerät, die nachweislich auf einem Material- und/ oder Herstellungsfehler beruhen, wenn sie uns unverzüglich nach Feststellung und innerhalb von 24 Monaten nach Lieferung an den Erstendabnehmer gemeldet werden. Zeigt sich der Mangel innerhalb von 6 Monaten ab Lieferung, wird vermutet, dass es sich um einen Material- oder Herstellungsfehler handelt.
2. Die Garantie erstreckt sich nicht auf leicht zerbrechliche Teile wie z.B. Glas oder Kunststoff bzw. Glühlampen.

Eine Garantiepflicht wird nicht ausgelöst durch geringfügige Abweichungen von der Soll-Beschaffenheit, die für Wert und Gebrauchstauglichkeit des Gerätes unerheblich sind, oder durch Schäden aus chemischen und elektrochemischen Einwirkungen von Wasser, sowie allgemein aus anomalen Umweltbedingungen oder sachfremden Betriebsbedingungen oder wenn das Gerät sonst mit ungeeigneten Stoffen in Berührung gekommen ist. Ebenso kann keine Garantie übernommen werden, wenn die Mängel am Gerät auf Transportschäden, die nicht von uns zu vertreten sind, nicht fachgerechte Installation und Montage, Fehlgebrauch, eine nicht haushaltsübliche Nutzung, mangelnde Pflege oder Nichtbeachtung von Bedienungs- oder Montagehinweisen zurückzuführen sind.

Der Garantieanspruch erlischt, wenn Reparaturen oder Eingriffe von Personen vorgenommen werden, die hierzu von uns nicht ermächtigt sind, oder wenn unsere Geräte mit Ersatzteilen, Ergänzungs- oder Zubehörteilen versehen werden, die keine Originalteile sind und dadurch ein Defekt verursacht wird.

3. Die Garantieleistung erfolgt in der Weise, dass mangelhafte Teile nach unserer Wahl unentgeltlich instandgesetzt oder durch einwandfreie Teile ersetzt werden.

Geräte, die zumutbar (z.B. im PKW) transportiert werden können, und für die unter Bezugnahme auf diese Garantie eine Garantieleistung beansprucht wird, sind unserer nächstgelegenen Kundendienststelle oder unserem Vertragskundendienst zu übergeben oder zuzusenden. Instandsetzungen am Aufstellungsort können nur für stationär betriebene (feststehende) Geräte verlangt werden.

Es ist jeweils der Kaufbeleg mit Kauf- und/oder Lieferdatum vorzulegen. Ersetzte Teile gehen in unser Eigentum über.

4. Sofern die Nachbesserung von uns abgelehnt wird oder fehlschlägt, wird innerhalb der oben genannten Garantiezeit auf Wunsch des Endabnehmers kostenfrei gleichwertiger Ersatz geliefert.
5. Garantieleistungen bewirken weder eine Verlängerung der Garantiefrist, noch setzen sie eine neue Garantiefrist in Lauf. Die Garantiefrist für eingebaute Ersatzteile endet mit der Garantiefrist für das ganze Gerät.
6. Weitergehende oder andere Ansprüche, insbesondere solche auf Ersatz außerhalb des Gerätes entstandener Schäden sind - soweit eine Haftung nicht zwingend gesetzlich angeordnet ist - ausgeschlossen.

Diese Garantiebedingungen gelten für in Deutschland gekaufte Geräte. Werden Geräte ins Ausland verbracht, die die technischen Voraussetzungen (z.B. Spannung, Frequenz, Gasarten, etc.) für das entsprechende Land aufweisen und die für die jeweiligen Klima- und Umweltbedingungen geeignet sind, gelten diese Garantiebedingungen auch, soweit wir in dem entsprechenden Land ein Kundendienstnetz haben. Für im Ausland gekaufte Geräte gelten die von unserer jeweils zuständigen Landesvertretung herausgegebenen Garantiebedingungen. Diese können Sie über Ihren Fachhändler, bei dem Sie das Gerät gekauft haben, oder direkt bei unserer Landesvertretung anfordern.

Beachten Sie unser weiteres Kundendienst-Angebot:

Auch nach Ablauf der Garantie stehen Ihnen unser Werkskundendienst und unsere Servicepartner zur Verfügung.

Siemens-Electrogeräte GmbH
Carl-Wery-Str. 34 / 81739 München // Germany

03/10

Siemens Info Line

(Mo-Fr: 8.00-18.00 Uhr erreichbar)

Für Produktinformationen sowie Anwendungs- und Bedienungsfragen zu **Kleinen Hausgeräten**:

DE-Tel.: 01805 54 74 36* oder unter
siemens-info-line@bshg.com

*) 0,14 €/Min. aus dem Festnetz,

Mobilfunk max. 0,42 €/Min.

Nur für Deutschland gültig!

