

TASSIMO



TAS 451xUC
TAS 1000UC



BOSCH

EN User manual
FR Manuel d'utilisation
ES Instrucciones de uso

Table of contents EN

Important Safeguards 2
Safety instructions 3
Your TASSIMO machine at a glance 4
First use of your TASSIMO machine 4
MAVEA MAXTRA water filtration system 6
Controls and displays 8
Display items 8
Cup size 9
How to use your TASSIMO machine 10
Maintenance and day to day care 12
Descaling 13
Disposal 14
Troubleshooting 15
Warranty 17
BSH customer service 59
TASSIMO customer service 60

Table des matières FR

Mesures de précaution 20
Consignes de sécurité 20
Aperçu de la machine TASSIMO 22
Mise en service de votre machine
TASSIMO 22
Uniquement pour appareils dotés d'un
système de filtration d'eau 24
Éléments de commande et d'affichage 26
Taille de la tasse 27
Utilisation de la machine TASSIMO 28
Entretien et nettoyage quotidien 30
Détartrage 31
Recyclage 33
Dépannage 33
Garantie 36
BSH Service Après Vente 59
TASSIMO Service Après Vente 60

Índice ES

Medidas de seguridad importantes 39
Instrucciones de seguridad 40
Descripción general de la máquina
TASSIMO 41
Primer uso de la máquina TASSIMO 41
Sistema de filtrado de agua
MAVEA MAXTRA 43
Controles e indicadores visuales 45
Indicadores luminosos 45
Tamaño de la taza 46
Cómo utilizar la máquina TASSIMO 47
Mantenimiento y cuidado diario 49
Descalcificación 50
Eliminación de residuos 52
Resolución de problemas 53
Garantía 56
BSH Asistencia técnica 59
TASSIMO Asistencia técnica 60



Important Safeguards

When using electrical appliances, basic safety precautions should always be followed, including the following:

- 1 Read all Instructions before using the TASSIMO brewer.
- 2 Do not touch hot surfaces. Use handles.
- 3 Close supervision is necessary when the appliance is used near children.
- 4 Do not operate unattended.
- 5 Do not use the TASSIMO brewer for purposes other than its intended use.
- 6 To disconnect, press the "off" switch, then remove plug from wall outlet.
- 7 Unplug from outlet when not in use and before cleaning. Allow to cool before replacing or removing parts, and before cleaning the TASSIMO brewer.
- 8 Do not operate damaged TASSIMO brewer. Do not operate the appliance with a damaged cord or plug or after the TASSIMO brewer malfunctions, or has been dropped or damaged in any manner. Contact the Tassimo Customer Service Department at 1-877-834-7271.
- 9 To protect against fire, electric shock and injury to persons, do not immerse cord, plug, or body of the TASSIMO brewer in water or in any other liquid. See use and care manual for cleaning.
- 10 The use of accessories or attachments is not recommended by the TASSIMO brewer manufacturer and may result in fire, electric shock or injury to persons.
- 11 Do not use outdoors or when standing in damp area.
- 12 Do not let cord hang over edge of table or countertops, or touch hot surfaces.
- 13 Do not place housing, water tank or cup stand on or near a hot gas or electric burner, or in a heated oven.
- 14 Scalding may occur if the brewing mechanism is opened during the brewing cycles.
- 15 **WARNING:** Do not remove side panels of brewer. No user serviceable parts inside. Repair must be done by authorized personnel only.

Save these Instructions

The TASSIMO machine uses a short power-supply cord to prevent the cord from tangling and to reduce the risk of tripping over a longer cord.

Extension cords may be used if care is exercised in their use.

If extension cord is used,

- 1 The marked 'electrical rating' (nominal voltage and nominal current) of the electrical rating of the extension cord should be at least as great as the electrical rating of the appliance, and
- 2 The longer cord should be arranged so that it will not drape over the countertop or tabletop where it can be pulled on by children or tripped over unintentionally.

Appliance is the grounded type. The extension cord should be a grounding-type 3-wire cord.

■ Please read this instruction manual and the cleaning/descaling program short instructions carefully and keep for future reference.

This instruction manual describes various models.

Thank you for choosing the TASSIMO hot beverage system. With TASSIMO, you can enjoy your favorite drink at any time. Premium coffee, bold espresso, creamy cappuccino and latte, or even a cup of tea or hot chocolate.

Your TASSIMO machine works exclusively with specially developed discs known as TASSIMO DISCS (T DISCS). When you insert the T DISC, the machine automatically reads the bar code printed on the label. This contains exact details of the amount of water needed, as well as the brewing time and temperature required to prepare the chosen beverage. T DISCS are specially designed for use with the TASSIMO brewing system and offer perfect enjoyment, cup after cup. To ensure long-term enjoyment, please only use the T DISCS specially developed for the TASSIMO machine.

Safety instructions



WARNING

To reduce risk of fire and electric shock, do not remove the side covers. No user serviceable parts inside. Repair should be done by an authorized service person only. Do not immerse in any liquid.





- **This appliance is designed for domestic and not commercial use.**
- Connect and operate the appliance only in accordance with the specifications on the rating label situated on the base of the machine.
- Do not use your TASSIMO machine if either the power cord or appliance is damaged.
- Use indoors at room temperature only. Do not use more than 6560 feet / 2000 meters above sea level.
- Do not let children or persons with reduced mental or sensory abilities or limited knowledge and experience use the appliance, unless they are supervised or have been instructed in the use of the appliance by a person who is responsible for their safety.
- Supervise children to ensure that they do not play with the appliance.
- In the event of malfunction, unplug the appliance immediately.
- To avoid potential hazards, repairs such as replacing a damaged cord should only be performed by our service personnel.
- Never immerse the appliance or power cord in water.

To avoid the risk of scalding

- Never open the brewing unit during the brewing, cleaning or descaling process.
- Please note that the beverages are very hot when dispensed.
- Please take caution when opening the brewer mechanism clamp and handling the T DISCS as some pressure may be released and T DISCS can be hot to the touch.

Your TASSIMO machine at a glance

Before reading further, please open the folded diagram page at the start of the manual out to the left.

- 1 Cord storage compartment
- 2 On/off switch
- 3 Removable water tank
 - a Lid for water tank
 - b Float
- 4 Cup stand
 - a Drip tray
 - b Height adjustment
 - c Cup shelf
- 5 Start/stop button
- 6 Indicator lights
 - a Stand-by 
 - b Automatic 
 - c Manual 
 - d Fill tank 
 - e Descale 
- 7 Lid
- 8 Brewing unit
 - a T DISC holder
 - b Piercing unit
 - c Drink outlet
 - d Bar code reading window
- 9 Storage compartment for Service T DISC and cleaning / descaling program short instructions
- 10 Service T DISC
(For first use, cleaning and descaling)
- 11 Cleaning / descaling program short instructions

Only for machines with water filtration system:

- 12 Filter cartridge holder
- 13 Filter cartridge
- 14 Memo display

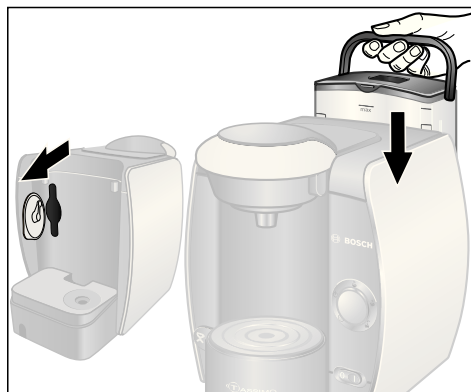
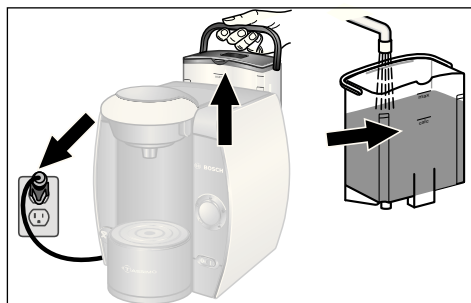

We recommend that you store the Service T DISC and the cleaning / descaling program short instructions in the compartment provided at the **back** of the appliance.

First use of your TASSIMO machine

Before using your TASSIMO machine for the first time, **please remove the filter cartridge** and proceed as follows:

- ▶ Pull a suitable length of the power cord out of the storage compartment and plug it into the electrical socket.
- ▶ Remove and rinse the water tank thoroughly under running water, and fill it with cool fresh water up to the MAX mark.
- ▶ Remove the Service T DISC from its compartment at the back of the appliance.
- ▶ Now replace the water tank and push it firmly down into place.

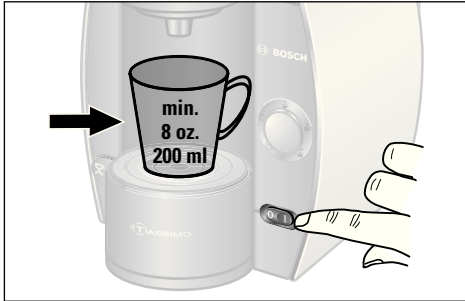

- ▶ Turn the on/off switch on (I).
All display items will light up briefly and then ⏻ Stand-by stays lit.
- ▶ Select a large cup (min. 8 oz / 200 ml) and place it on the cup shelf.

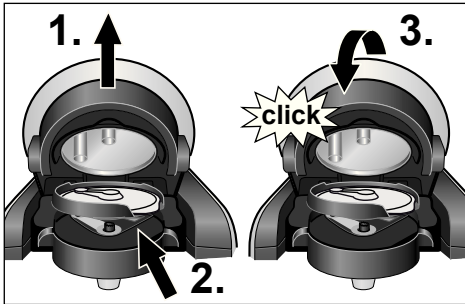

- ▶ 1. Open the brewing unit by lifting the lid.
- ▶ 2. Place the Service T DISC on the T DISC holder with the barcode facing down. Make sure that the flap of the T DISC is secured in the slot to the right.
- ▶ 3. Now close the brewing unit by pushing the lid down firmly until it audibly clicks into place.
- ▶ 4. Press the start/stop button.
The cleaning process starts and dispenses water into the cup.
- ▶ 5. When the process is complete, empty the cup and put it back on the cup stand.



Important:
Repeat steps 4 & 5 another 4 times.

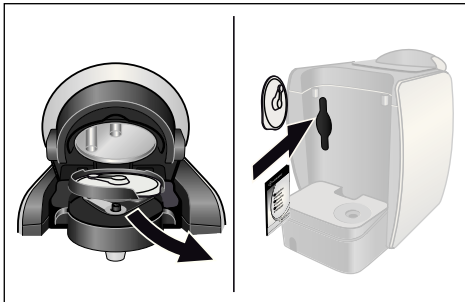

- ▶ Open the brewing unit, remove the Service T DISC and store it in the compartment at the back of the machine behind the water tank.

MAVEA MAXTRA water filtration system

Only MAVEA MAXTRA water filtration system cartridges may be used.

The MAVEA MAXTRA cartridges may be obtained from various retailers or from TASSIMO Customer Service Department at 1-877-TDISCS1 or only in the USA on www.tassimo.com.

Your machine can also be operated without a filter cartridge; simply remove the filter holder and filter cartridge from the water tank.

When using a **new** filter cartridge in the machine, please observe the following procedure:

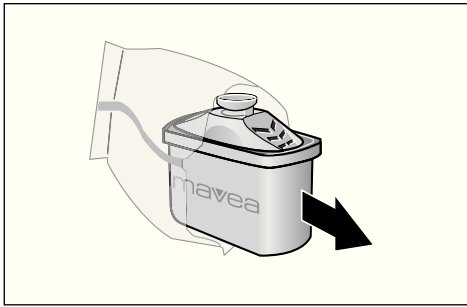

Preparing and inserting MAVEA MAXTRA filter cartridge

- ▶ Remove the filter cartridge from the protective wrap.

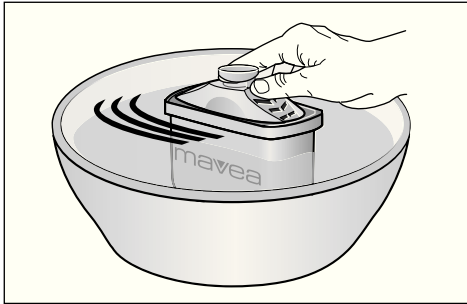

- ▶ Immerse the filter cartridge in cold tap water and move it gently back and forth to eliminate air bubbles (approx. 5 sec.).

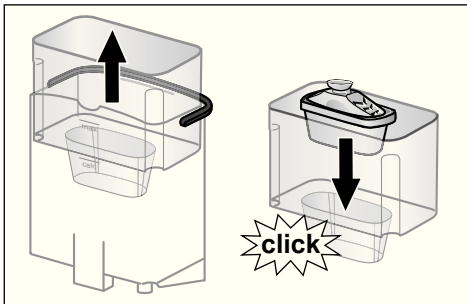

- ▶ Remove the filter holder in the water tank and insert the filter cartridge in the appropriate chamber of the filter holder; it must make a light audible click.

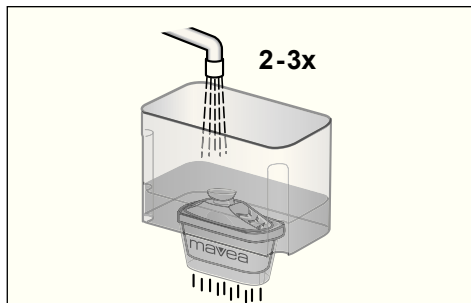

- ▶ Holding it over the sink, fill the filter holder with fresh, cold water and let it filter through.
- ▶ Please repeat this procedure two to three times.

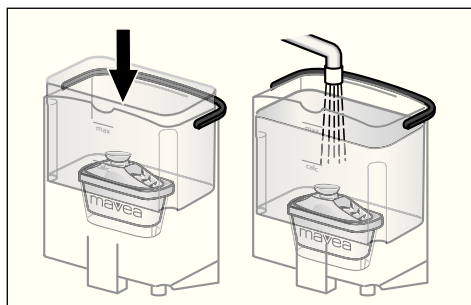

- ▶ Now place the filter holder with filter cartridge back into the water tank and fill the tank with water.

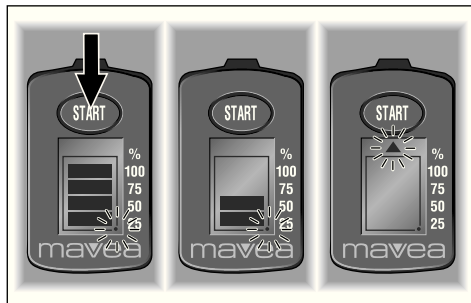

Activate MAVEA memo display

For maximum filter performance and anti-scale protection, the MAVEA MAXTRA filter cartridge must be replaced every 8 weeks.

To ensure this is done, the cover of the water tank has a built-in MAVEA memo display. It tells you by means of bars when the filter cartridge should be replaced.

To activate the MAVEA memo display, please press and hold the start button until the four bars briefly light up twice in the display area.

The blinking dot in the lower right corner tells you that the memo display is working. All four bars should be visible.

Every two weeks from activate, one bar will disappear. If no bars are visible after eight weeks and the arrow is blinking, please replace the filter cartridge.

To remove the filter cartridge, pull it upwards on its tab.

When preparing to use a new filter cartridge, please proceed as described in the section "Preparing and inserting MAVEA MAXTRA filter cartridge" and reset the MAVEA memo display.

Tip:

If only one bar is visible, please purchase a new filter cartridge.

The MAVEA MAXTRA cartridges may be obtained from various retailers or from TASSIMO Customer Service Department at 1-877-TDISCS1 or only in the USA on www.tassimo.com.

Your TASSIMO machine is now ready for use.

Controls and displays

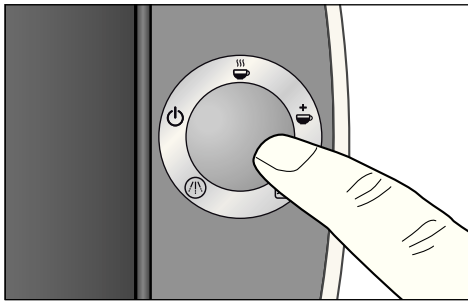
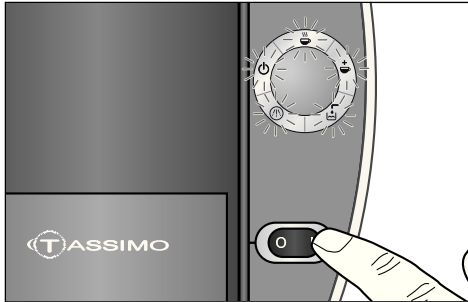

Controls

Power switch

The on/off switch turns your TASSIMO machine on stand-by and off. When it is switched on, all 5 display items light up briefly. The stand-by light  will then remain on until the appliance is in use.

Note: To save energy, the appliance should be switched off after each use.

Start/stop button

Once the T DISC of your choice is properly secured in your TASSIMO machine, you may start brewing it by pressing the start/stop button. Press again to stop the brewing process early, in order to adjust the drink to your individual taste.

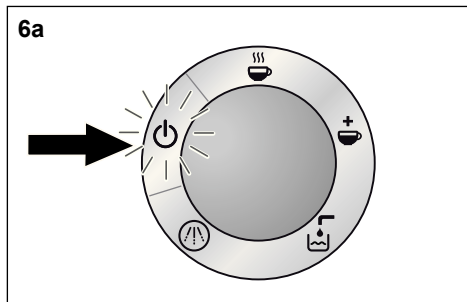



Display items

6a Stand-by

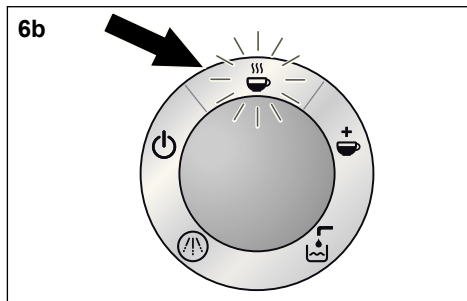
 Stand-by icon lights up (orange) when the power switch is switched on. Now you can open the brewing unit and insert a T DISC.



6b Automatic

 Automatic icon lights up (green) when your TASSIMO machine is ready for use.
 Automatic icon will flash during a brew cycle after the start/stop button is pressed.

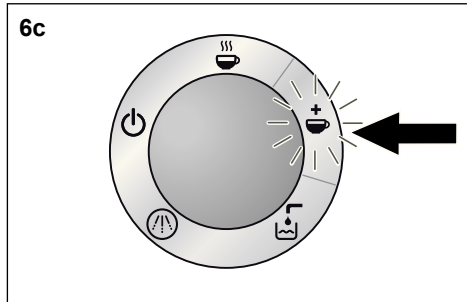

6c Manual ☺

☺ Manual icon lights up (green) when the brewing process is almost complete. If you press and hold the start/stop button within 20 seconds of the manual icon lighting up, you can extend the brewing process in order to adjust the strength of your drink. Using this manual operation will result in a milder tasting drink.

☺ Manual icon flashes during this time.

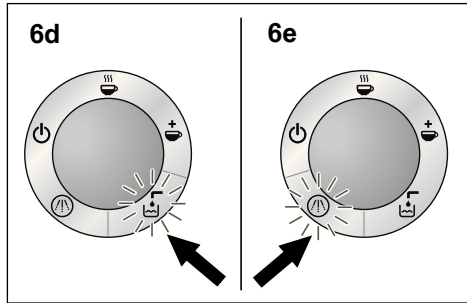

6d Fill tank ☹

☹ Fill tank icon flashes (red) when the removable water tank needs to be refilled. Remove the water tank, fill with water and replace it on your TASSIMO machine.

6e Descale ☹

☹ Descale icon lights up (red) when your TASSIMO machine needs to be descaled. Descale your appliance in accordance with the instructions provided under "Descaling".



Cup size

By adjusting the height of the cup stand, different sized cups and glasses can be used depending on your choice of drink. Use the default position for normal cups. To adjust the shelf for small cups (e.g. espresso cups), turn the height adjustment control counterclockwise until it clicks into place.

For large cups or glasses, the cup stand can be removed completely.

To avoid overflowing, select the appropriate cup size for each type of drink:

Espresso:	3 oz / 85 ml
Filter coffee & Café Crema:	11 oz / 325 ml
Cappuccino, Latte, Tea & Hot Chocolate beverages:	11 oz / 325 ml
12 oz Coffees:	min. 16 oz / 475 ml

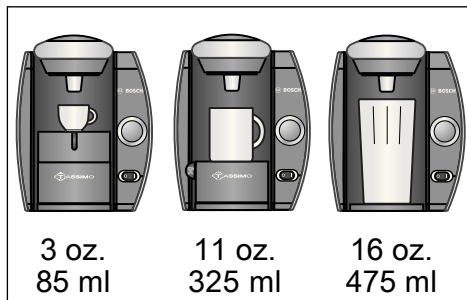

How to use your TASSIMO machine

Important: Fill the water tank **only** with cool, fresh, uncarbonated water each day for optimum flavor results. Tap water is ok to use. Do not use chemically softened water.

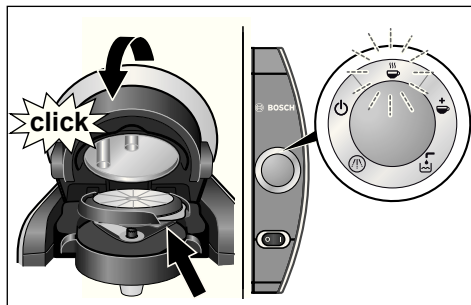

Your TASSIMO machine is ready for use. When ready, the ☺ stand-by icon is lit.

- ▶ Place a suitable cup size on the stand according to the type of drink required. Adjust the height of the stand if necessary, or remove it altogether for large cups or glasses. Make sure the distance between the top of the cup and the brewing unit is small to avoid spattering.
- ▶ Open the brewing unit by lifting the lid.
- ▶ Select a T DISC and insert it in the T DISC holder with the printed side down. Make sure that the tab of the T DISC is secured in the slot to the right.
- ▶ Close the brewing unit by pushing the lid down firmly until it clicks into place. ☺ Stand-by flashes while the machine reads the barcode.
 - ☺ Automatic icon lights up (green) when your TASSIMO machine is ready to brew your drink.

Your TASSIMO machine is designed to make the optimal drink every time. It automatically brews your favorite drink, however you can also customize your drink with TASSIMO.

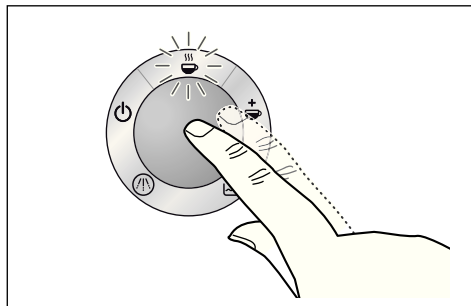
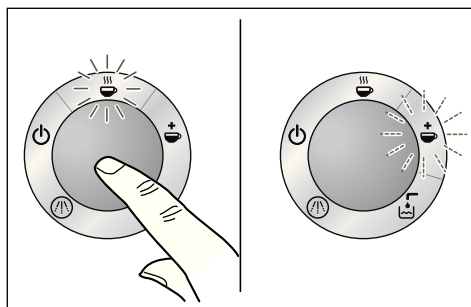

1. Automatic:

Start the brewing process by pressing the start/stop button. ☺ Automatic icon will flash. When the automatic brewing process is complete, + Manual icon lights up. Your drink has been brewed for optimum flavor according to predefined settings.

2. Customized (manual operation):

- a. For a **stronger taste** and a **smaller drink**: Start the brewing process by pressing the start/stop button.

☺ Automatic icon will flash. Press the start/stop button at any stage during the brewing process to stop the process early and adjust the drink to your individual taste. Your drink is now ready. + Manual icon lights up for 20 sec.

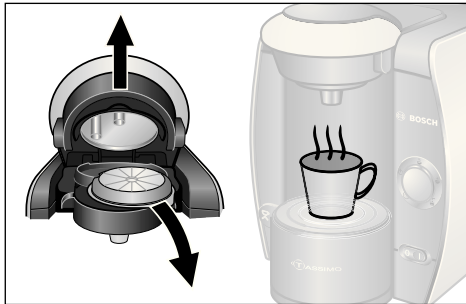
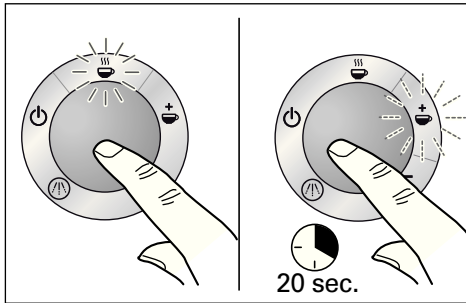

- b. For a **milder flavor** and a **larger drink**: Start the brewing process by pressing the start/stop button. ☕ Automatic icon flashes. When the automatic brewing process is complete, ☕ Manual icon lights up. If you press and hold the start/stop button within 20 seconds, you can extend the brewing process to get your desired drink strength.

- ▶ Do not open the brewing unit to remove the T DISC until the orange stand-by light is on.
- ▶ Open the brewing unit and remove the T DISC. Now you can sit back and enjoy your hot drink. If you wish, you can prepare the next drink immediately.
- ▶ If you do not wish to prepare more drinks, we recommend that you turn off your TASSIMO machine using the on/off switch.

⚠ Note:

- ▶ There may be short pauses during the brewing process. This is so the drink flavor is optimized.
- ▶ Do not remove the water tank during the brewing process.
- ▶ Always remove the T DISC after the brewing process when the orange Stand-by light comes on. Be careful and hold it by the tab because the T DISC is hot after brewing your drink. When removing the T DISC, quickly flip it over so that the printed side is face up to avoid any dripping.

T DISC storage

T DISCS may be stored in their own packaging or in other containers of your choice. They should be stored in a cool, dry place. It is not necessary to store T DISCS (especially milk T DISCS) in the refrigerator. Do not keep them in the freezer. Provided the outer packaging is intact, T DISCS may be used until the Best Before date which you can find in the outer package.



CAUTION

To avoid risk of burn or scalding:

- Wait until orange light is displayed before opening the brewing unit.
- Do not open the brewing unit during the brewing process.
- Do not touch the piercing unit immediately after brewing.
- Please note that the beverages are very hot when dispensed.
- T DISC is hot after brewing, please handle with care

Maintenance and day to day care



WARNING

To reduce risk of fire and electric shock:
 Switch off and unplug the appliance
 before cleaning.
 Never immerse the appliance in water.
 Do not use a steam cleaner.

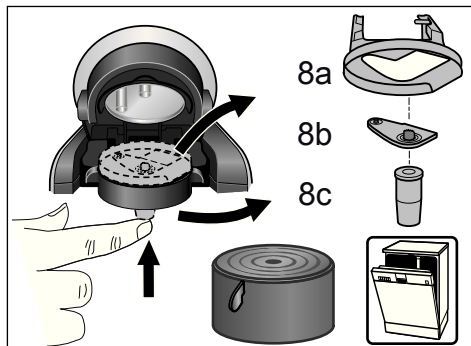
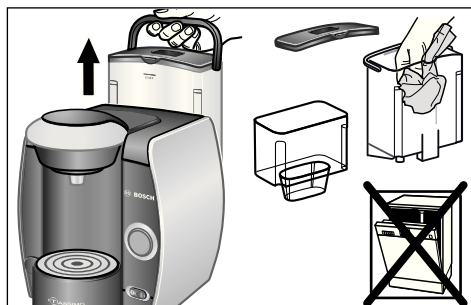
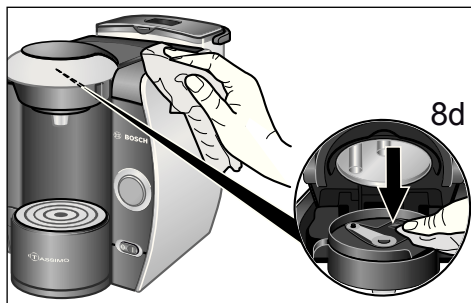

Clean your TASSIMO machine regularly to ensure that it continues to produce optimal quality drinks. If the appliance has been unused for a long time, always run the cleaning process with the Service T DISC several times to ensure that the drinks produced are of its normal high quality (see "First use of your TASSIMO machine"). Do not use scouring agents or steam cleaners.

- ▶ Clean the barcode scanner regularly (8d) with a soft, damp cloth, so that the TASSIMO machine can scan the barcode on the T DISC properly.
- ▶ Wipe the outside of the appliance with a soft, damp cloth.
- ▶ Rinse out the water tank and filter cartridge holder by hand and with water only, and do not place it in the dishwasher.
- ▶ The lid of the water tank and the service T DISC cannot be cleaned in the dishwasher.
- ▶ All parts of the cup stand can be washed in the dishwasher.
- ▶ Remove the T DISC holder (8a), the piercing unit (8b) and the drink outlet (8c) and clean thoroughly. All these parts can also be cleaned in the dishwasher. When preparing a number of drinks one after another, the piercing unit may be manually cleaned quickly and easily under running water.
- ▶ We recommend that you clean the brewing unit regularly using the Service T DISC as described under "First use of your TASSIMO machine".



CAUTION

To avoid risk of burn or scalding:
 Piercing unit can be very hot immediately after brewing. Wait until it is cool before removing or cleaning

Important: After use, we recommend that the Service T DISC be stored in its compartment at the back of the appliance (9).

Note: After dispensing a milky drink or hot chocolate drink, we recommend that you first clean the piercing unit and then the brewing unit using the Service T DISC before making another drink.

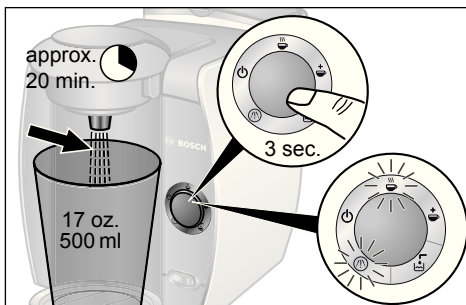
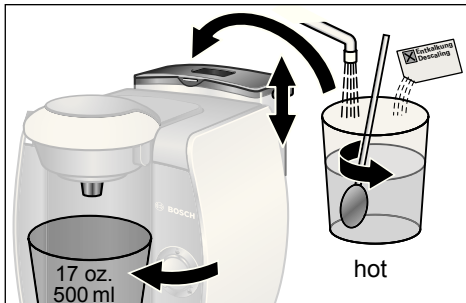
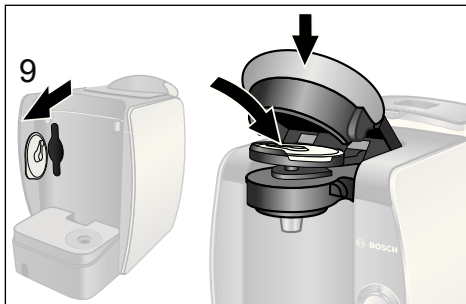

Descaling

Your TASSIMO machine has an automatic descaling program. If  Descale icon lights up while the appliance is on, the descaling program must be run immediately. If the descaling process is not run as instructed, the appliance may not function properly.

You have the option of purchasing descaling agents from your retailer or the Bosch Customer Service Department (for contact details, see page 59)

CAUTION

Do not drink the liquids.

Never interrupt the descaling program.

Never use vinegar or vinegar-based products.



Note: Only for machines with water filter

It is essential to remove the filter holder with the filter cartridge before running the descaling program.

Running the descaling program

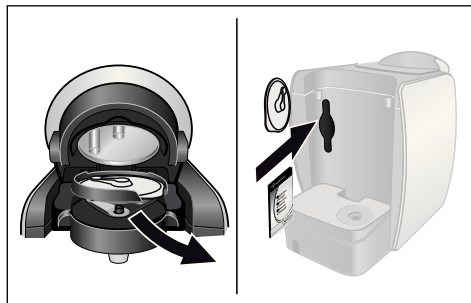
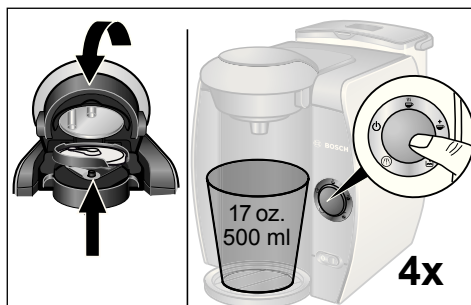
- ▶ Remove the water tank from your TASSIMO machine and take the Service T DISC out (9). Insert it in the brewing unit with the barcode face down, and close the clamp down firmly.
- ▶ Prepare descaling solution (not vinegar-based) according to the manufacturer's instructions. If you cannot find an appropriate descaling agent at various retailers, it is available through TASSIMO or Bosch Customer Service Department.
- ▶ Replace the water tank containing the descaling solution back on the machine.
- ▶ Remove the cup stand and place a suitable container (min. 17 oz / 500 ml capacity) under the drink outlet.
- ▶ **Press and hold the start/stop button for at least 3 seconds to start the descaling program.**



- ▶ The program now proceeds automatically and  Descale and  Automatic lights flash. (Duration approx. 20 minutes). The descaling solution is pumped through the appliance at intervals and then runs into the container until the water tank is almost empty. A little liquid is always left in the tank.
- ▶  Stand-by icon will light up after approx. 20 minutes of running descaling program.
- ▶ Empty the container and replace it under the drink outlet.
- ▶ Rinse the water tank thoroughly and fill up to the MAX mark with fresh water.
- ▶ Replace it back onto your TASSIMO machine.
- ▶ Open and close the brewing unit keeping the Service T DISC in place on the T DISC holder and press the start/stop button. The machine will rinse itself. Once one cycle is complete, press the button again repeating 4 more times. The descaling process is complete.
- ▶ Now open the brewing unit, remove the Service T DISC and store it in the compartment at the back of the machine (9).

Note: For machines with water filter

- ▶ Place the filter holder with the filter cartridge into the water tank.
- ▶ Your TASSIMO machine is ready for use again.

Disposal

Only for machines with water filtration system.

Important: There is a built-in battery in the memo display. It must be disposed of separately according to regulation. Please dispose of the water tank cover with the memo display at appropriate public collecting sites or at specialty retailers according to ordinances.

Important: Bosch only manufactures the TASSIMO brewer. It therefore does not guarantee the availability of TASSIMO T DISC. For T DISC inquiries, please contact TASSIMO or Bosch Customer Service Department at 1-877-TDISCS1 (1-877-834-7271) and only in the USA on www.tassimo.com



All rights reserved.

Bosch Home Appliances

Troubleshooting

The following table provides solutions for problems and glitches that may arise as you use your TASSIMO machine. If you do not find a solution for your specific problem, or the problem persists after troubleshooting please contact **TASSIMO Customer Service at 1-877-TDISCS1 (1-877-834-7271)**.

Note: If piercing unit is missing, it may be purchased from TASSIMO or Bosch Customer Service Department at 1-877-TDISCS1 or only in the USA on www.tassimo.com.

Problem	Possible cause	Solution
Appliance not working; no symbols light up.	There is no power supply.	Check that the appliance is properly plugged into the power supply.
Machine brews but no drink dispensed.	The water tank was removed during the brewing process or there is air in the system.	Replace the water tank in the appropriate position in your TASSIMO machine. Start a cleaning process with the Service T DISC.
	The float in the water tank is stuck.	Clean the water tank and ensure the float can move.
 Automatic mode not working, appliance remains in stand-by mode.	No T DISC inserted.	Check if T DISC has been inserted.
	The barcode could not be detected.	Clean the bar code reading window and try again or smooth the barcode on the T DISC out with your thumb.
		Use another T DISC.
 Automatic mode skipped, appliance goes straight to  Manual mode.	The barcode could not be detected.	Clean the bar code reading window.
		Use another T DISC.
		You can still prepare the drink by holding down the start/stop button.

More Customer Service information is available online at www.tassimo.com

Problem	Possible cause	Solution
The quality of the crema has deteriorated.	The drink outlet is clogged or dirty.	Remove the drink outlet from the brewing unit and detach the piercing unit. After cleaning everything thoroughly, reassemble the parts and replace them in the brewing unit.
Brewing unit cannot be securely closed.	Piercing unit / T DISC holder is not properly inserted.	Insert the T DISC holder and piercing unit properly.
	The T DISC is not inserted properly.	Re-insert the T DISC and make sure it is properly positioned.
	The brewing unit is not properly closed.	Push the clamp down firmly until it audibly clicks into place.
Water dripping from the brewing unit.	The T DISC is damaged or leaky.	Stop the brewing process, remove the T DISC and clean the brewing unit.
	The piercing unit is either not inserted or not inserted properly.	Check to ensure that the piercing unit is inserted properly.
Water on the surface under the cup stand.	Water from condensation.	Condensation may occur and is not a fault. Remove it by wiping with a cloth.
Service T DISC is damaged or lost.	The Service T DISC must always be used for cleaning and descaling processes.	A Service T DISC can be purchased from TASSIMO Customer Service Department at 1-877-TDISCS1 and only in the USA on www.tassimo.com .
☞ Fill tank lights up even though there is sufficient water in the tank.	The float in the water tank is stuck.	Clean the water tank and ensure that the float can move.
☞ 6d and 6e are flashing simultaneously and it is not possible to prepare drinks.	There is an error on the machine.	Turn the machine off using the on/off switch, wait approximately 5 minutes and turn the machine back on. If ☞ 6d and 6e are still flashing, please contact the TASSIMO Customer Services Department at 1-877-TDISCS1.

More Customer Service information is available online at www.tassimo.com

Problem	Possible cause	Solution
ⓘ Descaler flashes even though you are using filtered or soft water.	Even filtered water contains small amounts of dissolved lime.	Descal the appliance.
Memo display in water tank lid is not working anymore.	Reset or purchase new one.	Contact the TASSIMO Customer Service Department at 1-877-TDISCS1.

More Customer Service information is available online at www.tassimo.com

STATEMENT OF LIMITED PRODUCT WARRANTY

Tassimo by Bosch

What this Warranty Covers & Who it Applies to: The limited warranty provided by BSH Home Appliances Bosch in this Statement of Limited Product Warranty applies only to the Tassimo by Bosch ("Bosch") sold to you, the first using purchaser, provided that the Product was purchased: (1) for your normal, household (non-commercial) use, and has in fact at all times only been used for normal household purposes; (2) new at retail (not a display, "as is", or previously returned model), and not for resale, or commercial use; and (3) within the United States or Canada, and has at all times remained within the country of original purchase. The warranties stated herein apply only to the first purchaser of the Product and are not transferable.

- Please make sure to return your registration card; while not necessary to effectuate warranty coverage, it is the best way for Bosch to notify you in the unlikely event of a safety notice or product recall.

How Long the Warranty Lasts: Bosch warrants that the Product is free from defects in materials and workmanship for a period of three hundred sixty-five days (365) days from the date of purchase. The foregoing timeline begins to run upon the date of purchase, and shall not be stalled, tolled, extended, or suspended, for any reason whatsoever.

Repair/Replace as Your Exclusive Remedy: During this warranty period, Bosch or one of its authorized service providers will repair your Product without charge to you (subject to certain limitations stated herein) if your Product proves to have been manufactured with a defect in materials or workmanship. If reasonable attempts to repair the Product have been made without success, then Bosch will replace your Product (upgraded models may be available to you, in Bosch's sole discretion, for an additional charge). All removed parts and components shall become the property of Bosch at its sole option. All replaced and/or repaired parts shall assume the identity of the original part for purposes of this warranty and this warranty shall not be extended with respect to such parts. Bosch's sole liability and responsibility hereunder is to repair manufacturer-defective Product only, using a Bosch - authorized service provider during normal business hours. For safety and property damage concerns, Bosch highly recommends that you do not attempt to repair the Product yourself, or use an un-authorized servicer; Bosch will have no responsibility or liability for repairs or work performed by a non-authorized servicer. If you choose to have someone other than an authorized service provider work on your Product, THIS WARRANTY WILL AUTOMATICALLY BECOME NULL AND VOID. Authorized service providers are those persons or companies that have been specially trained on Bosch products, and who possess, in Bosch's opinion, a superior reputation for customer service and technical ability (note that they are independent entities and are not agents, partners, affiliates or representatives of Bosch). Notwithstanding the foregoing, Bosch will not incur any liability, or have responsibility, for the Product if it is located in a remote area (more than 100 miles from an authorized service provider) or is reasonably inaccessible, hazardous, threatening, or treacherous locale, surroundings, or environment; in any such event, if you request, Bosch would still pay for labor and parts and ship the parts to the nearest authorized service provider, but you would still be fully liable and responsible for any travel time or other special charges by the service company, assuming they agree to make the service call.

Out of Warranty Product: Bosch is under no obligation, at law or otherwise, to provide you with any concessions, including repairs, pro-rates, or Product replacement, once this warranty has expired.

Warranty Exclusions: The warranty coverage described herein excludes all defects or damage that are not the direct fault of Bosch, including without limitation, one or more of the following: (1) use of the Product in anything other than its normal, customary and intended manner (including without limitation, any form of commercial use, use or storage of an indoor product outdoors, use of the Product in conjunction with air or water-going vessels); (2) any party's willful misconduct, negligence, misuse, abuse, accidents, neglect, improper operation, failure to maintain, improper or negligent installation, tampering, failure to follow operating instructions, mishandling, unauthorized service (including self-performed "fixing" or exploration of the appliance's internal workings); (4) adjustment, alteration or modification of any kind; (5) a failure to comply with any applicable state, local, city, or county electrical, plumbing and/or building codes, regulations, or laws, including failure to install the product in strict conformity with local fire and building codes and regulations; (6) ordinary wear and tear, spills of food, liquid, grease accumulations, or other substances that accumulate on, in, or around the Product; and (7) any external, elemental and/or environmental forces and factors, including without limitation, rain, wind, sand, floods, fires, mud slides, freezing temperatures, excessive moisture or extended exposure to humidity, lightning, power surges, structural failures surrounding the appliance, and acts of God. In no event shall Bosch have any liability or responsibility whatsoever for damage to surrounding property, including cabinetry, floors, ceilings, and other structures or objects around the Product. Also excluded from this warranty are scratches, nicks, minor dents, and cosmetic damages on external surfaces and exposed parts; Products on which the serial numbers have been altered, defaced, or removed; service visits to teach you how to use the Product, or visits where there is nothing wrong with the Product; correction of installation problems (you are solely responsible for any structure and setting for the Product, including all electrical, plumbing or other connecting facilities, for proper foundation/flooring, and for any alterations including without limitation cabinetry, walls, floors, shelving, etc.); and resetting of breakers or fuses. **TO THE EXTENT ALLOWED BY LAW, THIS WARRANTY SETS OUT YOUR EXCLUSIVE REMEDIES WITH RESPECT TO PRODUCT, WHETHER THE CLAIM ARISES IN CONTRACT OR TORT (INCLUDING STRICT LIABILITY, OR NEGLIGENCE) OR OTHERWISE. THIS WARRANTY IS IN LIEU OF ALL OTHER WARRANTIES, WHETHER EXPRESS OR IMPLIED. ANY WARRANTY IMPLIED BY LAW, WHETHER FOR MERCHANTABILITY OR FITNESS FOR A PARTICULAR PURPOSE, OR OTHERWISE, SHALL BE EFFECTIVE ONLY FOR THE PERIOD THAT THIS EXPRESS LIMITED WARRANTY IS EFFECTIVE. IN NO EVENT WILL THE MANUFACTURER BE LIABLE FOR CONSEQUENTIAL, SPECIAL, INCIDENTAL, INDIRECT, "BUSINESS LOSS", AND/OR PUNITIVE DAMAGES, LOSSES, OR EXPENSES, INCLUDING WITHOUT LIMITATION TIME AWAY FROM WORK, HOTELS AND/OR RESTAURANT MEALS, REMODELLING EXPENSES IN EXCESS OF DIRECT DAMAGES WHICH ARE DEFINITELY CAUSED EXCLUSIVELY BY Bosch, OR OTHERWISE. SOME STATES DO NOT ALLOW THE EXCLUSION OR LIMITATION OF INCIDENTAL OR CONSEQUENTIAL DAMAGES, AND SOME STATES DO NOT ALLOW LIMITATIONS ON HOW LONG IMPLIED WARRANTY LASTS, SO THE ABOVE LIMITATIONS MAY NOT APPLY TO YOU. THIS WARRANTY GIVES YOU SPECIFIC LEGAL RIGHTS, AND YOU MAY ALSO HAVE OTHER RIGHTS, WHICH VARY FROM STATE TO STATE.** No attempt to alter, modify or amend this warranty shall be effective unless authorized in writing by an officer of BSH.

How to Obtain Warranty Service: To obtain warranty service for your Product, you should contact the nearest Bosch authorized service center.

BSH Home Appliances

5551 McFadden Avenue, Huntington Beach, CA 92649 / 800-944-2904

Mesures de précaution

Toujours suivre les mesures de précaution de base lors de l'utilisation d'appareils ménagers électriques, notamment :

- 1 Lire toutes les instructions avant d'utiliser la machine TASSIMO.
- 2 Ne pas toucher les surfaces chaudes. Utiliser les poignées.
- 3 Exercer une surveillance étroite quand l'appareil est utilisé près des enfants.
- 4 Ne pas laisser la machine en marche sans surveillance.
- 5 Ne pas utiliser la machine TASSIMO pour une fonction autre que celle pour laquelle elle a été conçue.
- 6 Pour débrancher, appuyer sur l'interrupteur « marche/arrêt » et retirer le cordon de la prise de courant murale.
- 7 Débrancher la machine quand elle n'est pas utilisée et avant de la nettoyer. Laisser la machine refroidir avant d'ajouter ou d'enlever des pièces, et avant de la nettoyer.
- 8 Ne pas utiliser la machine TASSIMO si elle est endommagée ou si le cordon ou la prise sont endommagés. Retourner la machine au centre de service autorisé le plus près possible pour réparation ou ajustement.
- 9 Pour éviter les risques de feu, de choc électrique ou de blessure, ne pas immerger le cordon, la prise ou l'appareil dans l'eau ni dans aucun autre liquide. Suivre les directives de nettoyage.
- 10 L'emploi de dispositifs accessoires n'est pas recommandé par le fabricant de la machine TASSIMO car ils présentent un risque de choc électrique ou de blessure.
- 11 Ne pas utiliser l'appareil à l'extérieur ou près d'un endroit humide.
- 12 Ne pas laisser le cordon pendre du bord d'une table ou d'un comptoir, ou toucher des surfaces chaudes.

- 13 Ne pas placer l'appareil, le réservoir d'eau ou le support à tasse sur un brûleur électrique ou un réchaud à gaz ou à côté, ni dans un four chaud.
- 14 Ne pas ouvrir l'unité de percolation pendant l'infusion pour éviter les risques de brûlure.
- 15 **Mise en garde** : ne pas enlever les panneaux latéraux. Aucune pièce à l'intérieur n'est destinée à l'utilisateur. Seul un personnel qualifié est autorisé à réparer l'appareil.

Garder ces directives

Le cordon électrique court réduit les risques d'enchevêtrement et de trébuchement que présente un cordon plus long. Des rallonges peuvent être utilisées avec précaution.

Si on utilise une rallonge :

- 1 Le calibre électrique indiqué sur le cordon de rallonge doit être au moins aussi élevé que celui de l'appareil ménager.
- 2 Le cordon plus long doit être disposé de sorte qu'il ne pende pas du comptoir ou de la table, où des enfants peuvent le tirer ou trébucher dessus par inadvertance.

L'appareil est doté d'une mise à la terre. Le cordon de rallonge doit être du type à trois fils avec terre.

■ Veuillez lire attentivement ce manuel ainsi que l'aide-mémoire sur le nettoyage et le détartrage et conserver ces documents en lieu sûr.

Ce manuel décrit différents modèles d'appareils.

Merci d'avoir choisi la machine TASSIMO. Grâce à TASSIMO, vous pouvez déguster votre boisson chaude préférée en tout temps : café de marque, espresso serré, café allongé, cappuccino et latté crémeux, ou même thé ou chocolat chaud.

Votre machine TASSIMO fonctionne exclusivement avec les disques TASSIMO (T DISCS), des capsules spécifiquement conçues pour l'appareil. Lorsque vous placez un T DISC, l'appareil lit automatiquement le code à barres inscrit sur le film. Il contient des indications précises sur la quantité d'eau, la durée de percolation et la température requises par la boisson choisie. Les T DISCS assurent une boisson parfaite, tasse après tasse. Pour un plaisir durable, utilisez uniquement les T DISCS conçus pour la machine TASSIMO.

Consignes de sécurité



RISQUES DE CHOC ÉLECTRIQUE !

Cet appareil est destiné à un usage domestique pas commercial. Aucune pièce à l'intérieur n'est destinée à l'utilisateur. Seul un personnel qualifié est autorisé à réparer l'appareil. Ne pas immerger l'appareil dans l'eau.

- Brancher et utiliser l'appareil selon les spécifications indiquées sur le calibre.
- Ne pas utiliser la machine TASSIMO si le cordon d'alimentation ou l'appareil sont endommagés.
- Utiliser uniquement à l'intérieur et à la température ambiante.
- Ne pas utiliser la machine à une altitude de plus de 6560 pieds / 2000 mètres au-dessus du niveau de la mer.
- Ne pas confier l'appareil à des enfants ou à des personnes aux capacités sensorielles ou intellectuelles diminuées ou n'étant pas familiarisées avec son fonctionnement, sauf sous surveillance ou suite à une explication de son utilisation par une personne responsable de leur sécurité.





- Surveiller les enfants afin d'éviter qu'ils ne s'amuse avec l'appareil.
- Débrancher l'appareil immédiatement en cas de défectuosité.
- Confier toute réparation, comme le remplacement d'un cordon, à notre personnel de service.
- Ne jamais immerger l'appareil ou le cordon d'alimentation dans l'eau.

Risques de brûlure !

- Ne jamais ouvrir l'unité de percolation durant l'infusion, le nettoyage ou le détartrage.
- Noter que les boissons préparées sont brûlantes.
- Agir prudemment en ouvrant l'unité de percolation et en maniant les T DISCS. De la pression pourrait être libérée et les T DISCS pourraient être brûlants.

Aperçu de la machine TASSIMO

Avant de lire plus loin, dépliez la page d'illustration de la machine au début du manuel.

- 1 Logement du cordon électrique
- 2 Interrupteur Marche/Arrêt
- 3 Réservoir d'eau amovible
 - a Couvercle du réservoir
 - b Flotteur
- 4 Support à tasses
 - a Bac collecteur
 - b Réglage de la hauteur
 - c Grille
- 5 Bouton de démarrage
- 6 Éléments d'affichage
 - a Veille 
 - b Automatique 
 - c Manuel 
 - d Remplir le réservoir 
 - e Détartrage 

- 7 Couvercle
- 8 Unité percolation
 - a Support du T DISC
 - b Couronne de perçage
 - c Bec verseur
 - d Fenêtre de lecture du code à barres
- 9 Support de logement du T DISC de service et de l'aide-mémoire Nettoyage/Détartrage
- 10 T DISC de service (pour une première utilisation, nettoyage et détartrage)
- 11 Aide-mémoire Nettoyage/Détartrage

Uniquement pour appareils dotés d'un système de filtration d'eau :

- 12 Support de cartouche filtrante
- 13 Cartouche filtrante
- 14 Affichage aide-mémoire

Nous vous recommandons de toujours conserver le T DISC de service et l'aide-mémoire d'utilisation à l'endroit destiné à cette fin, au **dos** de l'appareil.

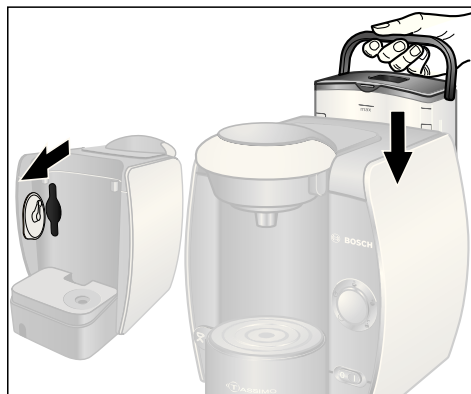
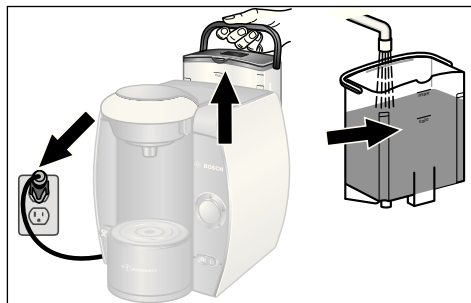

Mise en service de votre machine TASSIMO

Avant d'utiliser votre machine TASSIMO pour la première fois, **retirer la cartouche filtrante** de la manière suivante :

- ▶ Sortir du logement la longueur nécessaire de cordon électrique et brancher l'appareil dans une prise de courant murale.
- ▶ Sortir et rincer soigneusement le réservoir à l'eau courante avant de le remplir d'eau fraîche jusqu'au repère MAX.
- ▶ Retirer le T DISC de service de son emplacement situé au dos de l'appareil.
- ▶ Remettre le réservoir d'eau sur son support et le pousser fermement jusqu'en bas.

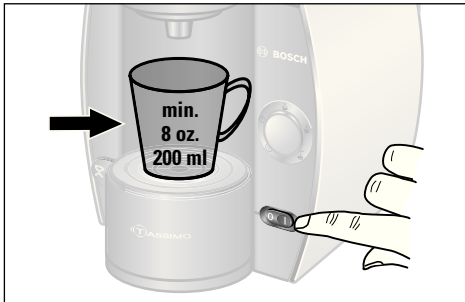

- ▶ Mettre l'interrupteur Marche/Arrêt sous tension (I).
Tous les éléments d'affichage s'allument brièvement et le voyant  Veille demeure allumé.
- ▶ Mettre une grande tasse (au moins 200 ml ou 8 oz) sur le support à tasses.

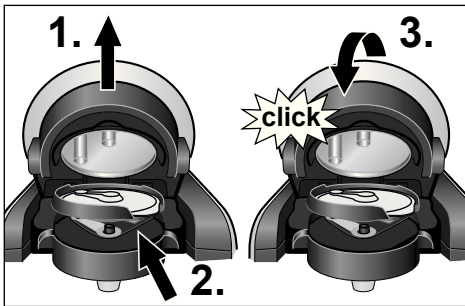

- ▶ 1. Ouvrir l'unité de percolation en soulevant le couvercle.
- 2. Placer le T DISC de service (code à barres vers le bas) dans le support du T DISC. S'assurer que la languette du T DISC est bien placée dans l'encoche de droite.
- 3. Refermer maintenant l'unité de percolation en poussant le couvercle fermement vers le bas jusqu'à ce qu'il s'enclenche.
- 4. Appuyer sur le bouton de démarrage. Le cycle de nettoyage démarre et remplit la tasse d'eau.
- 5. Une fois le processus terminé, vider la tasse puis la remettre sur le support.

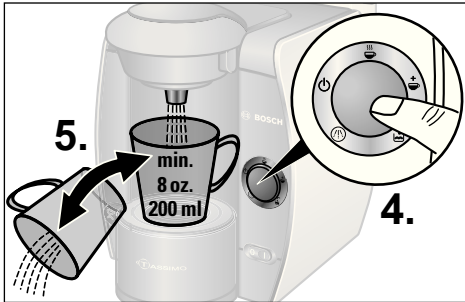

■ Important :
Répéter les terminés 4 et 5 quatre autres fois.

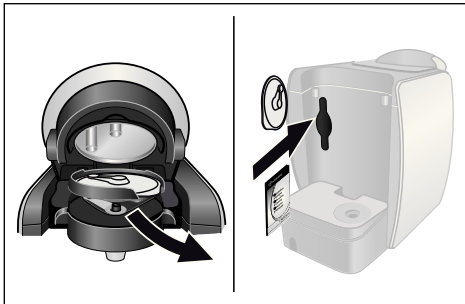

- ▶ Ouvrir l'unité de percolation, retirer le T DISC de service et le conserver au dos de l'appareil, derrière le réservoir d'eau.

Uniquement pour appareils dotés d'un système de filtration d'eau

Seules les cartouches du système de filtration d'eau MAVEA MAXTRA peuvent être utilisées avec des appareils dotés d'un système de filtration d'eau.

Les cartouches MAVEA MAXTRA sont disponibles auprès de divers détaillants, du service à la clientèle de TASSIMO au 1-877-TDISCS1 (1-877-834-7271), ou sur le site www.tassimo.com.

Votre appareil fonctionne aussi sans cartouche filtrante; enlever simplement le support du filtre et la cartouche filtrante du réservoir d'eau.

Lorsque vous utilisez une **nouvelle** cartouche filtrante, veuillez suivre les recommandations suivantes :

Préparation et insertion de la cartouche filtrante MAVEA MAXTRA

► Retirer la cartouche filtrante de son emballage protecteur.

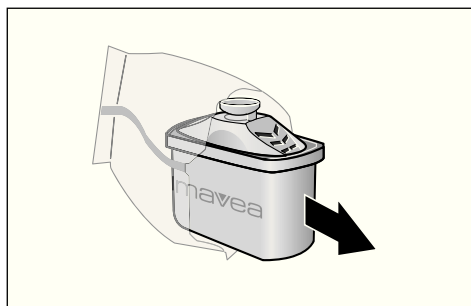

► Secouer légèrement la cartouche filtrante dans de l'eau froide afin d'éliminer les bulles d'air (env. 5 secondes).

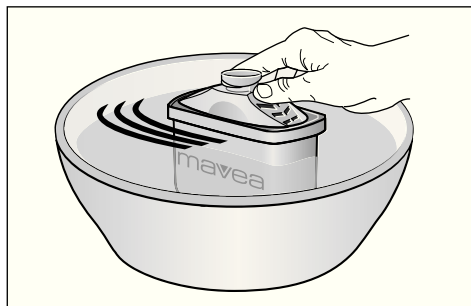

► Retirer le support du filtre du réservoir d'eau et insérer la cartouche filtrante dans le logement approprié du support de filtre; un léger dé clic se fait entendre.

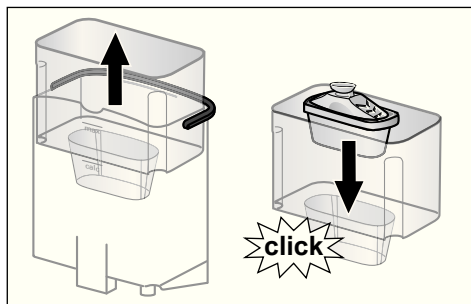

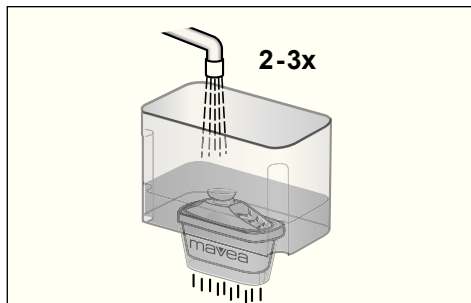

- ▶ En le tenant au-dessus de l'évier, remplir le support du filtre d'eau fraîche puis laisser l'eau s'écouler.
- ▶ Répéter cette opération deux ou trois fois.
- ▶ Replacer maintenant le support du filtre avec la cartouche filtrante dans le réservoir d'eau et remplir le réservoir d'eau.

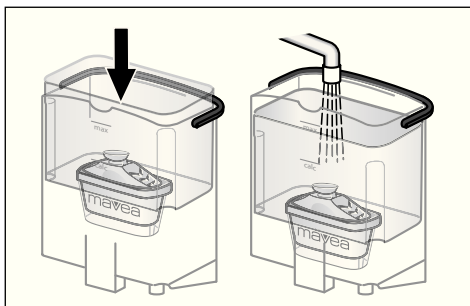

Activation de l'affichage aide-mémoire MAVEA

Pour obtenir de meilleurs résultats de filtration et une protection contre le tartre, remplacer la cartouche filtrante MAVEA MAXTRA toutes les 8 semaines.

Le couvercle du réservoir d'eau dispose d'un affichage aide-mémoire MAVEA intégré. Les barres indiquent quand la cartouche filtrante doit être remplacée. Pour activer l'affichage aide-mémoire MAVEA, appuyer et maintenir le bouton de démarrage enfoncé jusqu'à ce que les quatre barres s'allument deux fois brièvement sur l'afficheur.

Le point de clignotement au coin inférieur droit indique le bon fonctionnement de l'affichage aide-mémoire. Chacune des quatre barres devrait être visible.

Une fois l'affichage aide-mémoire activé, une barre disparaît toutes les deux semaines. Si, après huit semaines, aucune barre n'est visible et que la flèche clignote, remplacer la cartouche filtrante.

Pour enlever la cartouche filtrante, il suffit de la tirer vers le haut à partir de la languette.

Pour utiliser une nouvelle cartouche filtrante, suivre les directives décrites dans la partie « Préparation et insertion de la cartouche filtrante MAVEA MAXTRA » puis remettre l'affichage aide-mémoire MAVEA à zéro.

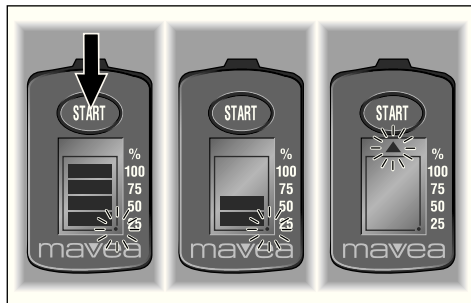

Remarque

Lorsqu'une seule barre est visible, commander une nouvelle cartouche filtrante.

On peut se procurer les cartouches MAVEA MAXTRA auprès de divers détaillants, du service à la clientèle de TASSIMO au 1-877-TDISCS1 (1-877-834-7271), ou sur le site www.tassimo.com.

Votre machine TASSIMO est maintenant prête.

Éléments de commande et d'affichage

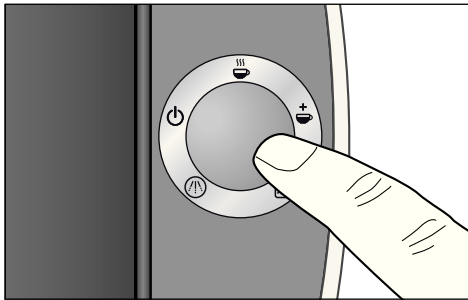

Éléments de commande

Interrupteur Marche/Arrêt

L'interrupteur Marche/Arrêt permet de placer la machine TASSIMO en mode Veille ☺ ou de l'arrêter complètement. Lors de la mise en marche, les 5 éléments d'affichage s'allument brièvement. Le voyant lumineux ☺ Veille reste allumé tant que l'appareil est en marche.

Remarque : pour des raisons d'économie d'énergie, éteindre l'appareil après chaque utilisation.

Bouton de démarrage

Une fois le T DISC de votre choix placé dans la machine TASSIMO, appuyez sur le bouton de démarrage pour commencer l'infusion. Appuyez de nouveau sur ce bouton pour arrêter ou prolonger l'infusion de sorte à ajuster la dose de la boisson à votre goût.

6a

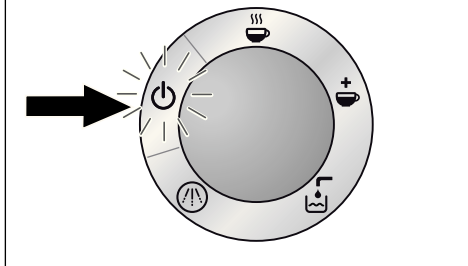

Éléments d'affichage

6a Veille ☺

Le voyant ☺ Veille s'allume (orange) dès que l'interrupteur est sous tension. Vous pouvez maintenant ouvrir l'unité de percolation et placer un T DISC.

6b

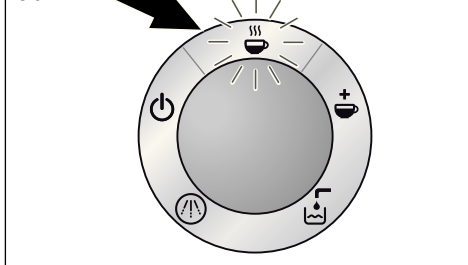

6b Automatique ☺

Le voyant ☺ Automatique s'allume (vert) dès que la machine TASSIMO est prête. Le voyant ☺ Automatique clignote dès qu'on active l'infusion en appuyant sur le bouton de démarrage.

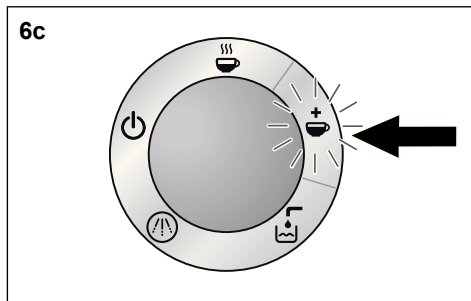

6c Manuel ☕+

Le voyant ☕ Manuel s'allume (vert) lorsque l'infusion est presque terminée. Si vous appuyez et maintenez le bouton de démarrage enfoncé dans un délai de 20 secondes, vous pouvez personnaliser votre boisson en prolongeant le temps d'infusion. Ce procédé manuel permet d'obtenir une boisson plus légère. Le voyant ☕ Manuel clignote durant cette opération.

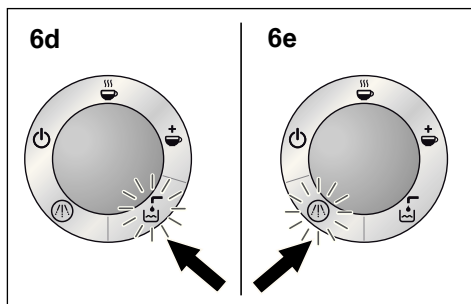

6d Remplissage du réservoir ☕

Le voyant ☕ Remplir le réservoir clignote (rouge) lorsqu'il faut remplir le réservoir d'eau amovible. Retirer alors le réservoir, le remplir d'eau puis le replacer au dos de la machine TASSIMO.

6e Détartrage ⚡

Le voyant ⚡ Détartrage clignote (rouge) lorsqu'il faut détartrer la machine TASSIMO. Détartrer l'appareil en respectant les consignes de « Détartrage ».



Taille de la tasse

Le réglage en hauteur du support à tasses permet d'utiliser des tasses et verres de différentes tailles en fonction de la boisson choisie. Utiliser le réglage de base pour les tasses normales. Pour adapter le support aux petites tasses (par exemple espresso), tourner le réglage de la hauteur dans le sens inverse des aiguilles d'une montre jusqu'au blocage de support.

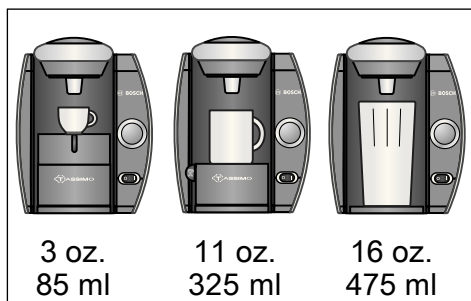

Pour des tasses ou verres plus grands, enlever le support complètement.

Afin d'éviter tout débordement, choisir une tasse adaptée à la boisson :



Espresso :	85 ml (3 oz)
Café filtre et Café crema :	325 ml (11 oz)
Cappuccino, latte, thé et chocolat chaud :	325 ml (11 oz)
Café 12 oz :	475 ml (16 oz)

Utilisation de la machine TASSIMO

Important : Pour des résultats optimaux, remplir quotidiennement le réservoir d'eau **uniquement** d'eau froide, fraîche et non pétillante. Il est possible d'utiliser l'eau du robinet. Ne pas employer d'eau adoucie chimiquement.

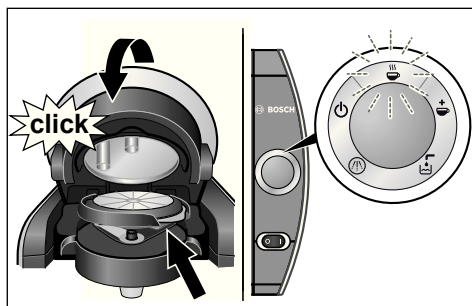

Votre machine TASSIMO est prête lorsque le voyant Veille  s'allume





- ▶ Suivant le type de boisson à préparer, mettre la tasse appropriée sur le support à tasses. Régler au besoin la hauteur du support en fonction de la tasse ou enlever entièrement le support pour les grandes tasses et les verres. Placer la tasse le plus près possible de l'unité de percolation afin d'éviter les éclaboussures durant la préparation de la boisson.
- ▶ Ouvrir l'unité de percolation en soulevant le couvercle.
- ▶ Insérer le T DISC de boisson voulue dans le support du T DISC en prenant soin de diriger le film imprimé vers le bas. Veiller à ce que la languette du T DISC soit bien placée dans l'encoche, en avant à droite.
- ▶ Refermer le couvercle de l'unité de percolation jusqu'à ce qu'il s'enclenche fermement. Le voyant Veille  clignote durant la lecture du code à barres. Le voyant  Automatique s'allume (vert) dès que votre machine TASSIMO est prête.

Votre machine TASSIMO a été conçue pour préparer une boisson parfaite à tout coup. TASSIMO prépare automatiquement votre boisson favorite tout en vous permettant de la personnaliser à votre goût.

1. Automatique :

Appuyer sur le bouton de démarrage pour commencer l'infusion. Le voyant  Automatique clignote. Une fois la l'infusion automatique terminée, le voyant  Manuel s'allume. Votre boisson a été préparée selon un dosage optimal prédéterminé.

2. Personnalisée (opération manuelle) :

a Pour un **arôme intense** et une boisson **plus courte** : commencer l'infusion en appuyant sur le bouton de démarrage. Le voyant  Automatique clignote. Appuyez sur le bouton de démarrage quand vous voulez pendant l'infusion pour régler la boisson à votre goût. Votre boisson est maintenant prête et le voyant  Manuel s'allume durant 20 secondes.

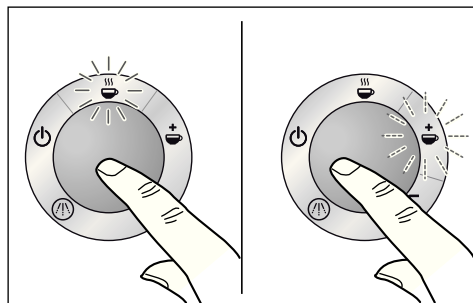
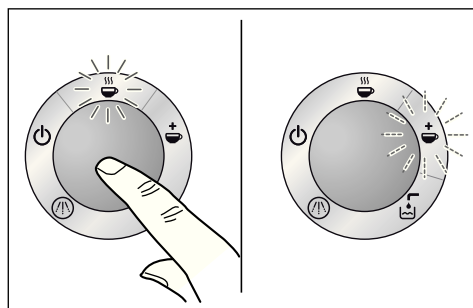

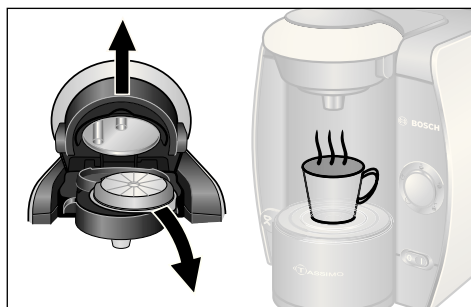
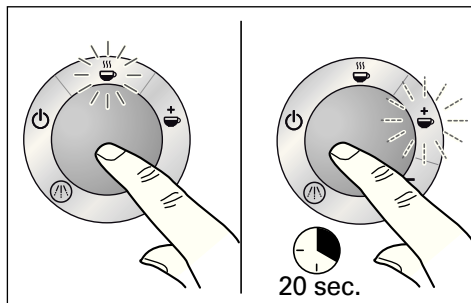

b Pour une boisson plus légère et plus longue : commencer l'infusion en appuyant sur le bouton de démarrage. Le voyant ☕ Automatique clignote. Lorsque l'infusion automatique est terminée, le voyant ☕ Manuel s'allume. Appuyer et maintenir le bouton de démarrage enfoncé pendant 20 secondes pour allonger la boisson afin d'obtenir l'arôme que vous recherchez.

- ▶ Ne pas ouvrir l'unité de percolation avant que le voyant Veille orange s'allume.
- ▶ Ouvrir l'unité de percolation et retirer le T DISC. Vous pouvez maintenant savourer votre boisson chaude. Si vous le désirez, vous pouvez préparer une autre boisson immédiatement.
- ▶ Si vous n'avez pas d'autres boissons à préparer, nous vous recommandons d'éteindre votre machine TASSIMO au moyen de l'interrupteur Marche/Arrêt.

Conservation des T DISCS

Les T DISCS se conservent dans leur boîte ou un contenant de votre choix, dans un lieu frais et sec. Il n'est pas nécessaire de placer les T DISCS (en particulier les T DISCS de lait) au réfrigérateur. Ne pas conserver les T DISCS au congélateur. Tant que l'emballage n'a pas été ouvert, il est possible d'utiliser les T DISCS jusqu'à la date limite de conservation indiquée. Elle est inscrite sur la barre imprimée sur le côté de l'emballage d'aluminium.

Remarque :

- ▶ L'infusion pourrait être coupée de courtes pauses pour optimiser l'arôme des boissons.
- ▶ Ne pas retirer le réservoir d'eau durant l'infusion.
- ▶ Toujours enlever le T DISC utilisé après l'infusion, une fois le voyant Veille orange allumé. Prendre le T DISC par la languette, car il sera brûlant, et le retourner rapidement afin d'éviter les gouttes.



ATTENTION

Risques de brûlures !

- Attendre que le voyant Veille orange s'allume avant d'ouvrir l'unité de percolation.
- Ne jamais ouvrir l'unité d'infusion pendant la préparation d'une boisson.
- Ne pas toucher la couronne de perçage immédiatement après l'infusion.
- Le T DISC est brûlant après l'infusion, manipuler avec précaution.

Entretien et nettoyage quotidien

Pour des résultats optimaux, nettoyez régulièrement votre machine TASSIMO. Après une période d'inutilisation prolongée, effectuer un nettoyage à l'aide du T DISC de service afin d'obtenir des boissons de qualité (voir la rubrique « Mise en service de votre machine TASSIMO »). Ne pas utiliser de produit de nettoyage abrasif ou de nettoyeur à vapeur.

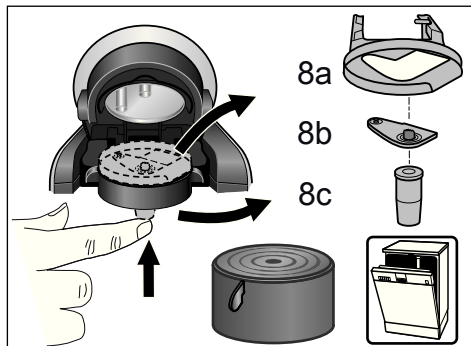
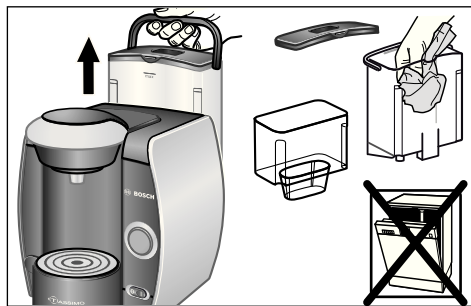
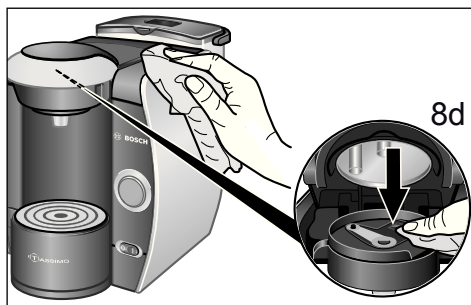

⚠ MISE EN GARDE

Risques de choc électrique !

Avant tout nettoyage, mettez la machine en position arrêt et débranchez-la. Ne jamais immerger l'appareil dans l'eau. Ne pas utiliser de nettoyeur à vapeur.

- ▶ Nettoyer régulièrement le lecteur de codes à barres (8d) avec un chiffon doux et humide de manière à ce que la machine TASSIMO puisse lire correctement le code du T DISC.
- ▶ Essuyer l'extérieur de l'appareil à l'aide d'un chiffon doux et humide.
- ▶ Rincer le réservoir d'eau et la cartouche filtrante à l'eau courante; ne pas les mettre au lave-vaisselle.
- ▶ Ne pas mettre le couvercle du réservoir d'eau au lave-vaisselle.
- ▶ Les éléments du support à tasses peuvent être mis au lave-vaisselle.
- ▶ Démontez le support du T DISC (8a), la couronne de perçage (8b) et le bec verseur (8c) et les nettoyez soigneusement. Tous ces éléments peuvent être mis au lave-vaisselle. Si vous préparez successivement plusieurs boissons, vous pouvez rincer rapidement la couronne de perçage à l'eau courante entre chaque préparation.
- ▶ Nous vous recommandons de nettoyer régulièrement l'unité de percolation au moyen du T DISC de service tel qu'indiqué dans la section « Mise en service de votre machine TASSIMO ».

⚠ ATTENTION

Risques de brûlure !

Ne pas toucher la couronne de perçage après la percolation. Elle peut être brûlante. Attendre qu'elle ait refroidi avant de l'enlever ou de la nettoyer.

Important : nous vous recommandons de replacer le T DISC de service dans le logement situé au dos de l'appareil (9) après chaque utilisation.

Remarque : Après la préparation d'une boisson au lait ou d'un chocolat chaud, il est conseillé de nettoyer d'abord la couronne de perçage puis l'unité de percolation à l'aide du T DISC de service avant de préparer une autre boisson.

Détartrage

Votre machine TASSIMO dispose d'un cycle de détartrage automatique. Si le voyant  Détartrage s'allume lorsque l'appareil est en marche, vous devez lancer sans délai le cycle de détartrage. Si le détartrage n'est pas réalisé conformément aux instructions, l'appareil ne fonctionne pas correctement.

Vous trouverez des produits de détartrage auprès de divers détaillants ou du service à la clientèle de Bosch (contact, voir p. 59).

AVERTISSEMENT

Ne pas boire les liquides.

Ne jamais interrompre le cycle de détartrage en cours.

Ne pas utiliser de vinaigre ou de produit à base de vinaigre.

Remarque : uniquement pour appareils dotés d'un filtre à eau

Il faut enlever le support du filtre avant d'effectuer le programme de détartrage.

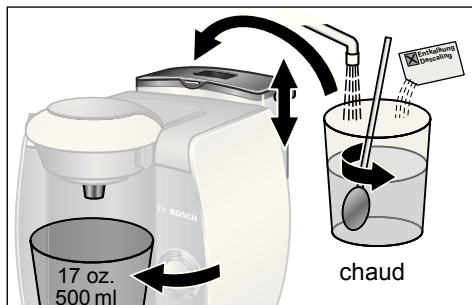
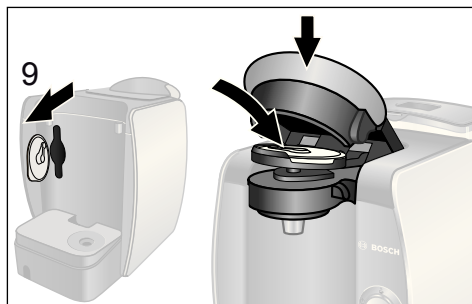

Cycle de détartrage

- ▶ Retirer le réservoir d'eau de la machine TASSIMO. Placer le T DISC de service (9) dans l'unité de percolation, le code à barres vers le bas. Refermer le couvercle.
- ▶ Préparer le produit de détartrage (sans vinaigre) selon les directives du fabricant. Si ce produit n'est pas disponible chez votre détaillant, consulter le service à la clientèle de TASSIMO ou de Bosch.
- ▶ Replacer le réservoir d'eau contenant le produit de détartrage dans l'appareil.
- ▶ Retirer le support à tasses et placer un récipient approprié (capacité d'au moins 500 ml ou 17 oz) sous le bec verseur.

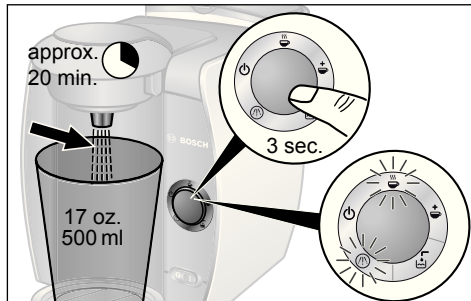

- ▶ **Activer le cycle de détartrage en appuyant et maintenant le bouton de démarrage enfoncé durant au moins 3 secondes.**
- ▶ Le cycle de détartrage commence automatiquement et les voyants ⏻ Détartrage et ☕ Automatique clignotent (env. 20 minutes). Le liquide de détartrage circule dans la machine et s'écoule dans le récipient jusqu'à ce que le réservoir d'eau soit presque vide. Une petite quantité de liquide demeure toujours dans le réservoir.

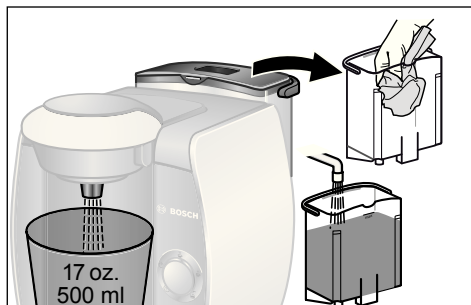

- ▶ ⏻ Le voyant Veille s'allume environ 20 minutes après le début du programme de détartrage.
- ▶ Vider le récipient et le placer sous le bec verseur.
- ▶ Rincer soigneusement le réservoir et le remplir d'eau fraîche jusqu'au repère MAX.
- ▶ Replacer le récipient dans l'appareil TASSIMO.

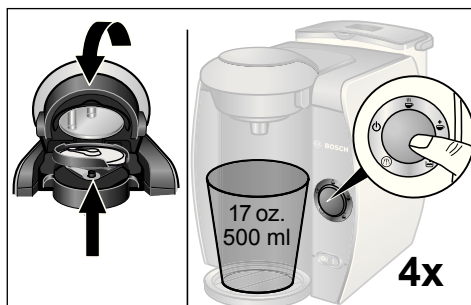

- ▶ Ouvrir et refermer l'unité de percolation en maintenant le T DISC de service en place sur le support de T DISC puis appuyer sur le bouton de démarrage. La machine se rince automatiquement. Lorsque le cycle est terminé, appuyer de nouveau sur le bouton et répéter l'opération 4 fois.
- ▶ Le détartrage est maintenant terminé.
- ▶ Ouvrir maintenant l'unité de percolation, retirer le T DISC de service puis le replacer dans le support de logement du T DISC de service situé au dos de l'appareil (9).

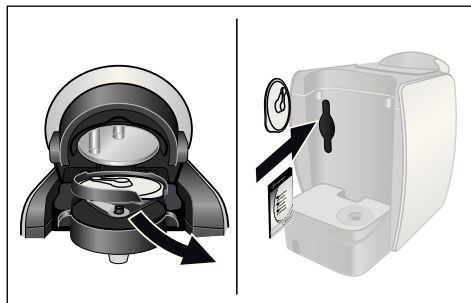

Remarque : pour appareils dotés d'un filtre à eau

- ▶ Placer le support du filtre et la cartouche filtrante dans le réservoir d'eau.
- ▶ Votre machine TASSIMO est de nouveau prête.

Recyclage

Seulement pour les appareils dotés d'un filtre à eau

Important : l'affichage aide-mémoire est doté d'une pile. Celle-ci doit être recyclée séparément conformément aux règlements applicables.

Veuillez déposer le couvercle du réservoir d'eau équipé de l'affichage aide-mémoire à un point de recyclage public ou auprès de détaillants spécialisés, conformément aux règlements.

Important : À titre de fabricant de la machine TASSIMO, Bosch ne peut garantir la disponibilité des T DISCS TASSIMO.

Pour toute question concernant les T DISCS, communiquer avec le service à la clientèle de TASSIMO au 1-877-TDISCS1 (1-877-834-7271) ou visiter le site www.tassimo.com. Tous droits réservés.

Dépannage





Le tableau à la page suivante fournit des solutions aux problèmes éventuels pouvant survenir dans l'utilisation de la machine TASSIMO. Si vous ne trouvez pas la solution à votre problème ou si le problème persiste, appelez le service à la clientèle **TASSIMO au 1-877-TDISCS1 (1-877-834-7271)**.

Remarque :

Si la couronne de perçage manque, vous pouvez vous la procurer auprès du service à la clientèle de TASSIMO ou Bosch au 1-877-TDISCS1 (1-877-834-7271) ou en visitant le site www.tassimo.com

Problème	Cause possible	Solution
L'appareil ne fonctionne pas; aucun voyant ne s'allume.	L'appareil n'est pas branché.	Vérifier si l'appareil est branché correctement dans la prise de courant murale.
La percolation fonctionne mais la boisson ne s'écoule pas.	Le réservoir d'eau a été retiré en cours de percolation ou le système contient de l'air.	Replacer correctement le réservoir d'eau dans l'appareil TASSIMO. Lancer un cycle de rinçage à l'aide du T DISC de service.
	Le flotteur du réservoir d'eau est coincé.	Nettoyer le réservoir d'eau et débloquer le flotteur.
Le mode ☕ Automatique ne fonctionne pas; l'appareil reste en mode Veille.	Aucun T DISC n'a été placé.	S'assurer qu'un T DISC a été placé.
	Le code à barres n'a pas été détecté.	Nettoyer la fenêtre de lecture du code à barres et essayer de nouveau ou lisser le code à barres du T DISC avec le pouce. Utiliser un autre T DISC.
		Si le problème persiste, contacter le service à la clientèle de TASSIMO ou Bosch au 1-877-TDISCS1 (1-877-834-7271).
Le mode ☕ Automatique n'est pas sélectionné ; l'appareil se place directement en mode ☕ manuel.	Le code à barres n'a pas été détecté.	Nettoyer la fenêtre de lecture du code à barres.
		Utiliser un autre T DISC.
		Il est possible de préparer la boisson en maintenant le bouton de démarrage enfoncé.
La crema est moins bonne.	Le bec verseur est collé ou encrassé.	Retirer le bec verseur de l'unité de percolation et démonter la couronne de perçage. Nettoyer soigneusement, assembler et remettre en place.

De plus amples informations sur le service à la clientèle sont disponibles en ligne sur www.tassimo.com

Problème	Cause possible	Solution
Impossible de verrouiller le système de percolation.	La couronne de perçage ou le support du T DISC ne sont pas placés correctement.	Placer le support de T DISC et la couronne de perçage correctement.
	Le T DISC n'est pas placé correctement.	Réinsérer le T DISC et s'assurer qu'il est bien placé.
	Le système de percolation n'est pas fermé correctement.	Rabattre fermement le couvercle vers le bas jusqu'à ce qu'il s'enclenche.
Des gouttes s'échappent de l'unité de percolation.	Le T DISC est endommagé ou encore, il n'est pas étanche.	Arrêter la percolation, retirer le T DISC et nettoyer le système de percolation.
	La couronne de perçage n'est pas insérée ou encore, elle n'a pas été placée correctement.	S'assurer que la couronne de perçage est placée correctement.
De l'eau s'accumule sous le support à tasses.	Eau de condensation.	De la condensation peut se produire; il ne s'agit pas d'une défectuosité. Essuyer la condensation à l'aide d'un chiffon doux.
Le T DISC de service est endommagé ou perdu.	Le T DISC de service doit toujours être utilisé pour le nettoyage ou le détartrage.	Se procurer un T DISC de service en visitant le site www.tassimo.com ou auprès du service à la clientèle de TASSIMO ou Bosch au 1-877-TDISCS1 (1-877-834-7271).
Le voyant  Remplir le réservoir d'eau s'allume bien qu'il y ait suffisamment d'eau dans le réservoir.	Le flotteur du réservoir d'eau est coincé.	Nettoyer le réservoir d'eau et débloquer le flotteur.
Les voyants  6d et  6e clignotent simultanément; la percolation n'est pas possible.	Défaillance technique de l'appareil.	Éteindre l'appareil avec l'interrupteur MARCHÉ/ARRÊT, attendre env. 5 minutes, remettre l'appareil en marche. Si  6d et  6e clignotent encore, veuillez contacter TASSIMO ou la ligne Info-Bosch 1-877-TDISCS1 (1-877-834-7271).

De plus amples informations sur le service à la clientèle sont disponibles en ligne sur www.tassimo.com

Problème	Cause possible	Solution
Le voyant (A) Détartrage clignote bien que l'eau soit filtrée ou adoucie.	De l'eau adoucie peut contenir de faibles quantités de calcaire.	Détartrer l'appareil.
L'affichage aide-mémoire ne fonctionne plus.	Remettre l'affichage à zéro ou s'en procurer un autre.	Contacter le service à la clientèle de TASSIMO ou Bosch au 1-877-TDISCS1 (1-877-834-7271).

DÉCLARATION DE GARANTIE LIMITÉE

Tassimo par Bosch

Bosch Home Appliances

Objet et bénéficiaire de la garantie : La garantie limitée offerte par BSH Home Appliances Bosch dans les présentes ne concerne que le produit Tassimo par Bosch (le « Produit ») vendu au premier acquéreur et utilisateur, à condition qu'il ait été acheté selon les conditions suivantes : 1) il était destiné à une utilisation domestique (non commerciale) normale, et il n'a été en fait utilisé qu'à de telles fins; 2) il a été vendu à l'état neuf par un détaillant (et non à titre de démonstrateur, en l'état ou en tant que modèle retourné), et il n'était pas destiné à la revente ou à une utilisation commerciale; 3) il a été vendu au Canada ou aux États-Unis et n'a jamais été sorti du pays où il a été acheté. La garantie ne s'applique qu'au premier acquéreur et n'est donc pas cessible.

- N'omettez pas de nous renvoyer la carte d'enregistrement. Même si ce n'est pas obligatoire pour bénéficier de la garantie, c'est le meilleur moyen pour Bosch de vous aviser dans le cas peu probable où le Produit ferait l'objet d'un avis de sécurité ou d'un rappel.

Durée de la garantie : Bosch garantit que le Produit est exempt de tout vice de matériau ou de fabrication pendant une période de trois cent soixante-cinq (365) jours à compter de la date d'achat. Cette période commence à la date de l'achat, et elle n'est ni reportée, ni prorogée, ni suspendue pour aucun motif.

Réparation ou remplacement – votre seul recours : Pendant la durée de validité de la garantie, Bosch ou l'un de ses fournisseurs de service autorisés répare votre Produit sans vous imputer de frais (sous réserve de certaines limites énoncées dans les présentes) si votre Produit s'avère comporter des vices de matériau ou de fabrication. Si des tentatives raisonnables de réparer le Produit n'ont donné aucun résultat, Bosch le remplace (ou vous fournit, à son gré et à frais en sus, un modèle de meilleure qualité). Les pièces et composants retirées deviennent la propriété de Bosch à son seul gré.

Bosch Home Appliances

Les pièces remplacées ou réparées deviennent des pièces d'origine aux fins de la garantie, et la garantie n'est pas prolongée à leur égard. La responsabilité de Bosch en vertu de la garantie consiste à faire réparer le Produit comportant un vice de fabrication par un fournisseur de services agréé et pendant des heures de travail normales. Pour éviter les atteintes à la sécurité ou les dommages matériels, Bosch vous recommande instamment de ne pas réparer vous-même le Produit et de ne pas faire affaire à un fournisseur de services qui n'est pas agréé. Bosch n'assume aucune responsabilité à l'égard de réparations ou d'interventions qui sont le fait d'un fournisseur de services non agréé. Si vous décidez de confier le Produit à un fournisseur de services qui n'est pas agréé, la GARANTIE DEVIENT AUTOMATIQUEMENT CADUQUE. Les fournisseurs de services agréés sont les personnes ou entreprises qui ont reçu une formation spéciale sur les produits de Bosch et qui possèdent, de l'avis de Bosch, la réputation d'offrir un service de qualité supérieure et de posséder l'aptitude technique nécessaire. (Ces fournisseurs sont toutefois des entités indépendantes et non des agents, partenaires, affiliés ou représentants de Bosch.) En dépit de ce qui précède, Bosch n'assume aucune responsabilité à l'égard d'un Produit qui se trouve à un endroit isolé (à plus de 160 km d'un fournisseur de services agréé) ou à un endroit ou dans un milieu raisonnablement inaccessible, dangereux, menaçant ou périlleux, auquel cas, à votre demande, Bosch règle les frais de main-d'œuvre et de pièces et envoie les pièces au fournisseur de services agréé le plus proche. Vous êtes toutefois entièrement responsable des déplacements ou autres frais spéciaux perçus par le fournisseur de services s'il accepte de se rendre à votre domicile.

Expiration de la garantie : Bosch n'est pas tenue, légalement ou autrement, de vous offrir des concessions telles que des réparations, des devis ou des produits de rechange après que la garantie soit arrivée à expiration.

Exclusions : La garantie énoncée dans les présentes exclut les défauts ou dégâts qui ne sont pas causés par une défaillance de Bosch, y compris, sans limitation, l'un ou l'autre des éléments suivants : 1) l'utilisation du Produit à une fin différente de celle qui est normale, habituelle et prévue (y compris, sans limitation, toute forme d'utilisation commerciale, d'emploi ou d'entreposage à l'extérieur d'un produit censé demeurer à l'intérieur, l'utilisation du Produit dans un aéronef ou un bateau); 2) l'inconduite, la négligence, la mauvaise utilisation, le mésusage, les accidents, la négligence, le fonctionnement incorrect, le manque d'entretien, l'installation incorrecte ou négligente, le non-respect de la notice d'emploi, la mauvaise manipulation, le service non autorisé (y compris le dépannage ou l'exploration des organes internes de l'appareil); 3) un réglage ou une modification de tout genre; 4) le non-respect des codes de plomberie ou du bâtiment, des règlements ou des lois applicables de la municipalité, de la province, du territoire ou du pays, notamment le défaut d'installer le Produit en stricte conformité avec les codes et règlements locaux concernant les incendies et la construction; 5) l'usage normale, l'infiltration d'aliments ou de liquides, l'accumulation de graisse ou d'autres substances pouvant autour ou à l'intérieur du Produit; 6) les facteurs ou forces externes, climatiques et/ou environnementaux, y compris sans limitation la pluie, le vent, les inondations, les incendies, les glissements de terrain, le gel, l'humidité excessive ou l'exposition prolongée à l'humidité, la foudre, les sautes de puissance, les défauts structurels autour de l'appareil et les désastres naturels. Bosch ne saurait en aucun cas être tenue responsable des dommages aux biens environnants, y compris les placards, portes, plafonds et

autres structures ou objets autour du Produit. La garantie ne couvre pas non plus les égratignures, rayures, petites entailles et dommages esthétiques aux surfaces externes et aux pièces exposées, les Produits dont le numéro de série a été modifié, effacé ou ôté, les visites de techniciens visant à vous enseigner à utiliser le Produit, les visites de techniciens qui ne révèlent aucune défectuosité du Produit, la rectification de problèmes d'installation (vous êtes entièrement responsable de la structure et de l'installation du Produit, ainsi que des connexions électriques, de plomberie ou autres, de la suffisance de la base ou du plancher et de toute modification, y compris sans limitation les placards, murs, planchers, étagères, etc.), ainsi que le réarmement des disjoncteurs ou des fusibles.

Dans la limite où la loi le permet, cette garantie énonce vos recours exclusifs à l'égard du Produit, que la réclamation existe en droit contractuel ou délictuel (y compris la responsabilité stricte ou la négligence) ou autrement. La présente garantie se substitue à toute autre garantie explicite ou implicite. Toute garantie légale implicite de valeur marchande ou d'aptitude à une fin particulière ou autre n'est en vigueur que pendant la période de validité de la garantie limitée. Le fabricant n'est aucunement responsable des dommages, pertes ou frais consécutifs, spéciaux, indirects, de perte de bénéfices ou punitifs, y compris sans limitation les absences du travail, l'hébergement et les repas ou les frais de remise en état qui dépassent le montant des dommages directs définitivement et exclusivement causés par Bosch ou autrement. Certains territoires de compétence n'autorisent pas l'exclusion ou la limitation des dommages indirects ou consécutifs ou la limitation de la durée de la garantie, et les restrictions ci-dessus ne s'appliqueront donc peut-être pas dans votre cas. La présente garantie vous confère des droits spécifiques, mais vous pouvez également avoir d'autres droits selon l'endroit où vous résidez. Aucune modification de la présente garantie n'est valable à moins d'avoir été autorisée par écrit par un dirigeant de BSH.

Service de la garantie : Pour faire réparer le Produit en vertu de la garantie, communiquez avec le centre de service agréé de Bosch se trouvant le plus près de chez vous.

BSH Home Appliances

5551 McFadden Avenue, Huntington Beach, CA 92649 / 800-944-2904

**Kundendienst-Zentren Central-Service-Depots Service après vente Servizio Assistenza Centrale
Servicestation Asistencia técnica Serviceværkter Apparatservice Huolto**

US United States of America

BSH Home Appliances Corporation
5551 McFadden Ave.

Huntington Beach, California 9 6 9

Téléphone : 800 944-2904

Télécopieur : 714 901-5360

mailto :HTB-Questions@bshg.com

www.boschappliances.com

Medidas de seguridad importantes

El uso de dispositivos eléctricos exige la adopción de medidas básicas de seguridad, incluidas las siguientes:

- 1 Lea todas las instrucciones antes de utilizar la máquina multibebida.
- 2 No toque las superficies calientes. Utilice agarraderas.
- 3 Supervise atentamente la máquina cuando haya niños cerca.
- 4 No utilice la máquina sin vigilancia.
- 5 No utilice la máquina multibebida para usos distintos a los previstos.
- 6 Para desconectar, pulse el interruptor "off" y extraiga el enchufe de la toma de corriente.
- 7 Desenchufe la máquina de la toma de corriente cuando no la esté utilizando y antes de limpiarla. Deje enfriar la máquina antes de reemplazar o extraer componentes y antes de limpiarla.
- 8 No utilice la máquina si está dañada. No utilice la máquina con un cable o enchufe dañado, en caso de mal funcionamiento o si se ha caído o dañado de alguna forma. Lleve la máquina multibebida al servicio técnico autorizado más cercano para su examen, reparación o ajuste mecánico.
- 9 Para evitar incendios, descargas eléctricas o daños a personas, no sumerja el cable, los enchufes ni el cuerpo de la máquina multibebida en agua ni en ningún otro líquido. Consulte las instrucciones de limpieza.
- 10 El uso de accesorios no es recomendado por el fabricante de la máquina multibebidas y podría causar incendios, descargas eléctricas o daños a personas.
- 11 No utilice la máquina en exteriores o zonas húmedas.
- 12 No permita que el cable cuelgue del borde de una mesa o repisa, ni que esté en contacto con superficies calientes.
- 13 No sitúe la carcasa, el depósito de agua ni la bandeja de líquido sobrante (apoya taza) sobre o cerca de un calentador eléctrico o de gas, o sobre un horno caliente.
- 14 La apertura del mecanismo de elaboración de bebidas durante los ciclos de preparación puede ocasionar quemaduras.
- 15 **AVISO:** no retire las cubiertas laterales. Ninguna de las piezas interiores puede ser reparada por el usuario. Las reparaciones deben ser realizadas exclusivamente por personal autorizado.

Conserve estas instrucciones

La máquina se suministra con un cable eléctrico corto para reducir el riesgo derivado de un enredo o tropiezo con un cable largo.

Existen cables de extensión, que se pueden utilizar aplicando las medidas de precaución necesarias.

Si se utiliza un cable de extensión,

- 1 El voltaje del juego de cables o del cable de extensión debe ser al menos equivalente al voltaje del dispositivo electrónico.
- 2 El cable mas largo debe acomodarse de tal modo que no cuelgue de la mesa o repisa para evitar que los niños puedan tirar del mismo o que alguien tropiece.

Este dispositivo es de conexión a tierra. El cable de extensión debe constar de tres cables de conexión a tierra.

■ Lea este manual y las breves instrucciones del programa de limpieza/descalcificación con atención y consérvelas para futuras consultas.

Este manual describe varios modelos.

Gracias por elegir el sistema de elaboración de bebidas calientes TASSIMO. Con TASSIMO, podrá disfrutar de su bebida favorita a cualquier hora. Cafés premium, café expreso, un cremoso cappuccino, latte macchiato o incluso una taza de té o de chocolate caliente.

La máquina TASSIMO funciona exclusivamente con discos específicamente desarrollados y conocidos como DISCOS TASSIMO (T DISCS). Al insertar el T DISC, la máquina lee automáticamente el código de barras impreso en la etiqueta, que contiene detalles exactos sobre la cantidad de agua necesaria, así como el tiempo y la temperatura de preparación de la bebida elegida. Los T DISCS están específicamente diseñados para su uso con el sistema de elaboración de bebidas TASSIMO y ofrecen una experiencia perfecta en cada taza. Para garantizar el deleite a largo plazo, utilice sólo los T DISCS desarrollados específicamente para la máquina TASSIMO.

Instrucciones de seguridad



AVISO

Para reducir el riesgo de incendio o descarga eléctrica, no retire las cubiertas laterales. Ninguna de las piezas interiores puede ser reparada por el usuario. Las reparaciones deben ser realizadas exclusivamente por personal autorizado. Nunca sumerja la máquina bajo ningún líquido

- **Este dispositivo está diseñado para un uso doméstico, no comercial.**
- Conecte y use el dispositivo siguiendo únicamente las especificaciones de la etiqueta de valores nominales situada en la parte de abajo de la máquina.
- No utilice la máquina TASSIMO si el cable eléctrico o el aparato están dañados.
- Utilice la máquina sólo dentro de casa y a temperatura ambiente y no utilizarlo por encima de los 6560 ft / 2000 m.
- No permita que niños ni personas con capacidades mentales o sensitivas disminuidas o con conocimientos y experiencia limitados utilicen la máquina,

a menos que sea bajo supervisión de una persona a cargo de su seguridad o que hayan sido instruidos en su uso.





- Vigile a los niños para evitar que jueguen con la máquina.
- En caso de mal funcionamiento, desenchufe la máquina inmediatamente.
- Para evitar posibles peligros, las reparaciones, como la sustitución de un cable dañado, deberán ser realizadas sólo por personal de servicio autorizado.

Para evitar el riesgo de quemaduras

- No abra nunca la unidad de elaboración durante la preparación de bebidas ni durante la limpieza o descalcificación de la máquina.
- Tenga en cuenta que las bebidas están muy calientes cuando se sirven.
- Tenga cuidado al abrir la abrazadera del mecanismo de elaboración de bebidas y al manipular los T DISCS ya que se puede liberar presión y los T DISCS pueden estar calientes al tacto.

Descripción general de la máquina TASSIMO

Antes de continuar leyendo, abra la página desplegable situada al principio del manual (parte izquierda) que contiene el diagrama.

- 1 Compartimento para almacenamiento del cable eléctrico
- 2 Interruptor on/off
- 3 Depósito de agua extraíble
 - a Tapa para el depósito de agua
 - b Flotador de nivel de agua
- 4 Apoyo para tazas
 - a Bandeja de líquido sobrante
 - b Ajuste de altura
 - c Soporte para taza
- 5 Botón Start/Stop
- 6 Indicadores luminosos
 - a Lista para usar 
 - b Automático 
 - c Manual 
 - d Llenar depósito de agua 
 - e Descalcificar 

- 7 Abrazadera
- 8 Unidad de elaboración de bebidas
 - a Soporte para T DISCS
 - b Unidad de perforación
 - c Conducto de salida de la bebida
 - d Ventana de lectura de código de barras
- 9 Compartimento para T DISCS de servicio y breves instrucciones sobre el programa de limpieza/descalcificación
- 10 T DISC de servicio (Para primer uso, limpieza y descalcificación)
- 11 Breves instrucciones sobre el programa de limpieza/descalcificación

Sólo para máquinas con sistema de filtrado de agua:

- 12 Portacartuchos para filtros
- 13 Cartucho para filtros
- 14 Indicador de memoria

Recomendamos que guarde el T DISC de servicio y las instrucciones sobre el programa de limpieza/descalcificación en el compartimento situado en la **parte trasera** del dispositivo.

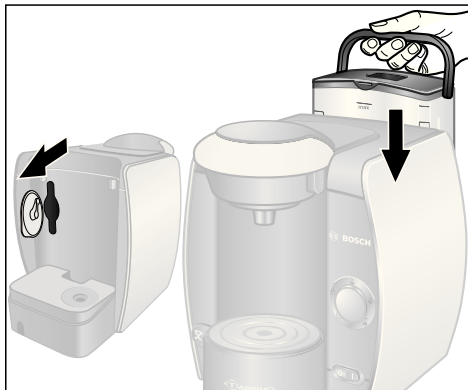
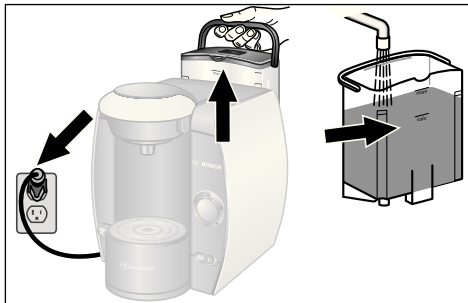

Primer uso de la máquina TASSIMO

Antes de utilizar la máquina TASSIMO por primera vez, retire el cartucho de filtro y proceda como se indica a continuación:

- ▶ Extraiga tanto cable eléctrico del compartimento como sea necesario y enchúfelo a la toma de corriente.
- ▶ Retire y enjuague completamente el recipiente de agua en agua corriente, y llénelo con agua fría hasta la marca MAX.
- ▶ Retire el T DISC de servicio de su compartimento situado en la parte trasera del dispositivo.
- ▶ Vuelva a colocar el depósito de agua y presiónelo hasta que encaje firmemente.

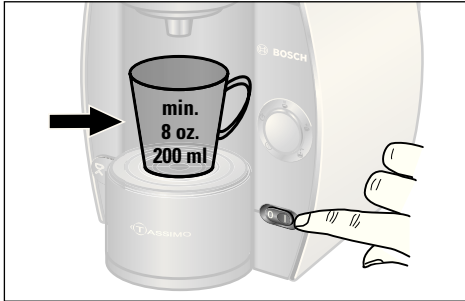

- ▶ Active el interruptor on/off (I). Se iluminarán brevemente todos los indicadores, pero sólo permanecerá encendido el indicador  Lista para usar.
- ▶ Seleccione una taza grande (min. 200 ml) y colóquela en el soporte para la taza.

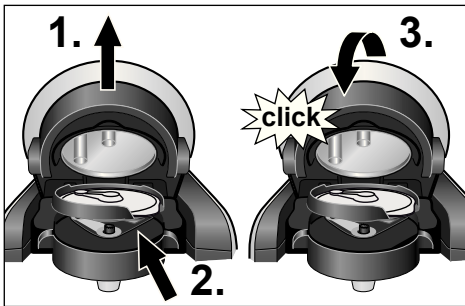

- ▶ 1. Abra la unidad de elaboración de bebidas levantando la tapa.
- 2. Coloque el T DISC de servicio en el soporte para T DISCS con el código de barras hacia abajo. Asegúrese de que la lengüeta encaja en la ranura de la derecha
- 3. A continuación, cierre la unidad de elaboración de bebidas presionando firmemente la tapa hasta que encaje y suene un clic.
- 4. Pulse el botón Start/Stop. El proceso de limpieza comienza y libera agua en la taza.
- 5. Cuando se haya completado el proceso, vacíe la taza y vuelva a colocarla en su soporte.

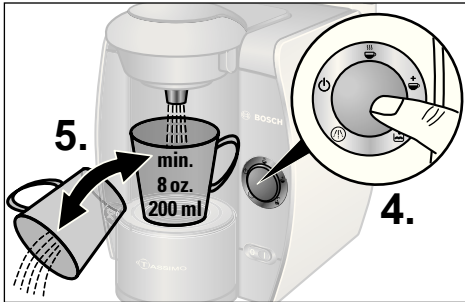

■ Importante:
Repita los pasos 4 y 5 otras 4 veces.

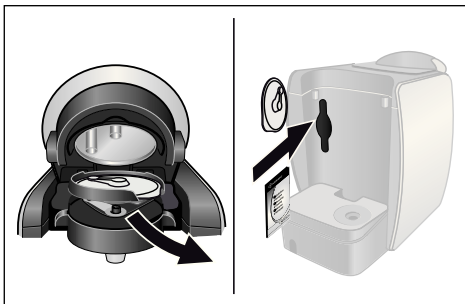

- ▶ Abra la unidad de elaboración de bebidas, retire el T DISC de servicio y guárdelo en el compartimento situado en la parte trasera del depósito de agua.

Sistema de filtrado de agua MAVEA MAXTRA

Sólo los cartuchos del sistema de filtrado de agua MAVEA MAXTRA se pueden utilizar en máquinas con sistemas de filtrado de agua.

Los cartuchos MAVEA MAXTRA se comercializan a través de varios distribuidores o del Servicio de atención al cliente de TASSIMO o Bosch al +1-877-TDISCS1 (+1-877-834-7271) y solo en USA en www.tassimo.com.

La máquina TASSIMO también se puede utilizar sin cartucho de filtro. Para ello basta con retirar el portafiltros y el cartucho de filtro del depósito de agua.

Siga el procedimiento que se detalla a continuación al utilizar un **nuevo** cartucho de filtro en la máquina:

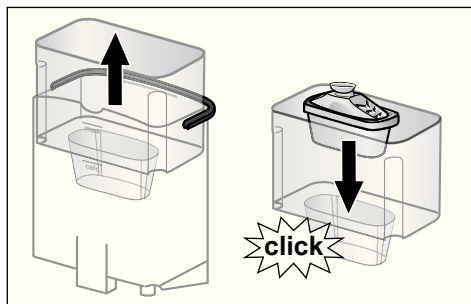
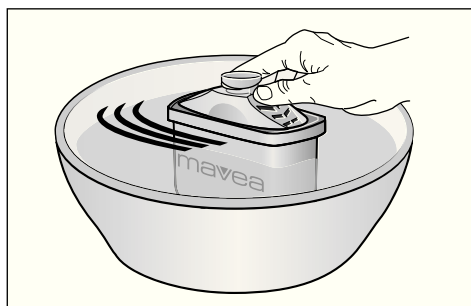
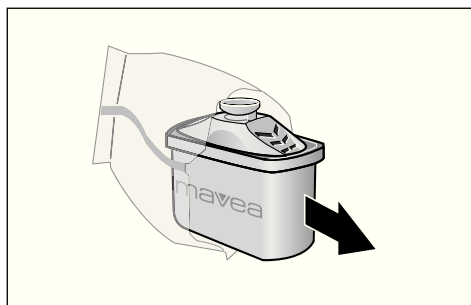

Preparación e inserción del cartucho de filtro MAVEA MAXTRA

- ▶ Retire el cartucho de filtro del envoltorio de seguridad.
- ▶ Sumerja el cartucho de filtro en agua fría corriente y agítelo suavemente para eliminar las burbujas de aire (aprox. 5 seg.).
- ▶ Retire el portafiltros del recipiente de agua e inserte el cartucho de filtro en el compartimento correspondiente del portafiltros; deberá oír un leve clic.

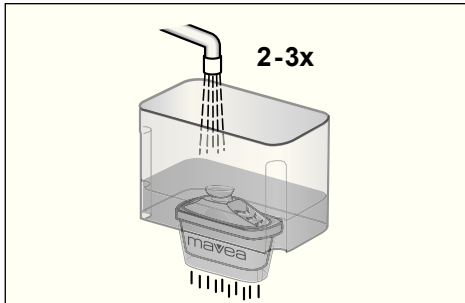

- En el fregadero, llene el portafiltros con agua fría y deje que se filtre.
- Repita este procedimiento dos o tres veces.

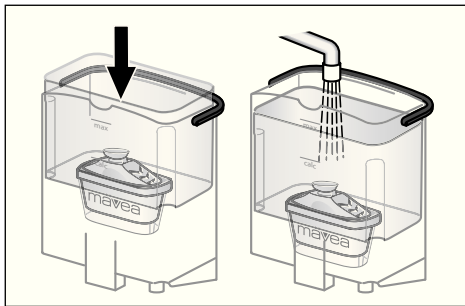

- Vuelva a colocar el portafiltros y el cartucho de filtro en el depósito de agua y llene el recipiente con agua.

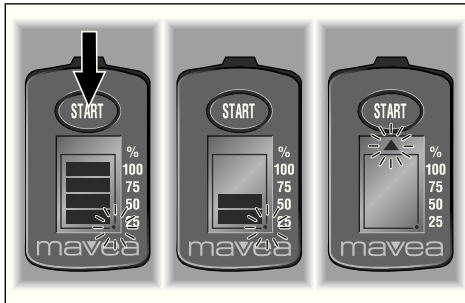

Activación del indicador de memoria MAVEA

Para obtener el máximo rendimiento del filtro y la mejor protección contra la calcificación, el cartucho de filtro MAVEA MAXTRA debe sustituirse cada 8 semanas.

La cubierta del depósito de agua incorpora un indicador que muestra cuándo debe reemplazarse el cartucho de filtro mediante un sistema visual de barras.

Para activar el indicador de memoria MAVEA, pulse y mantenga presionado el botón Start/Stop hasta que se iluminen las cuatro barras dos veces en la pantalla.

Se mostrará un punto intermitente en la esquina inferior derecha cuando el dispositivo de memoria esté activado. Deberían visualizarse cuatro barras en el indicador.

A partir de este momento desaparecerá una barra cada dos semanas. Si las barras dejan de verse a las ocho semanas y la flecha parpadea, cambie el cartucho de filtro.

Para retirar el cartucho de filtro, tire de él hacia arriba con ayuda del tirador.

Para instalar un nuevo cartucho de filtro, proceda como se describe en el apartado "Preparación e inserción del cartucho de filtros MAVEA MAXTRA" y reinicie el indicador de memoria MAVEA.

Recomendación:

Pida un nuevo cartucho de filtro cuando el indicador muestre sólo una barra. Los cartuchos MAVEA MAXTRA se comercializan a través de varios distribuidores o del Servicio de atención al cliente TASSIMO o Bosch al +1-877-TDISCS1 (+1-877-834-7271) y solo en USA en www.tassimo.com.

La máquina TASSIMO está lista para su uso.

Controles e indicadores visuales

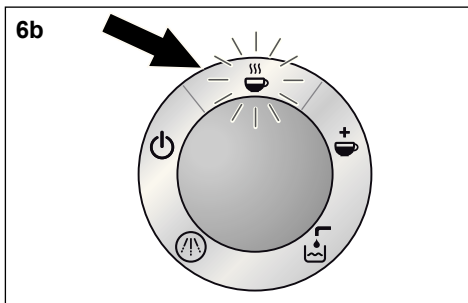
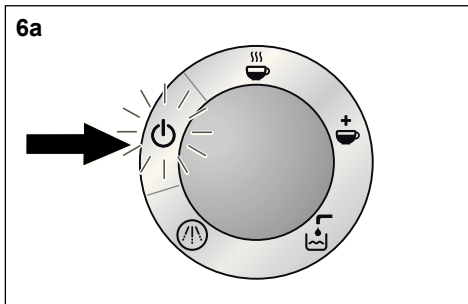
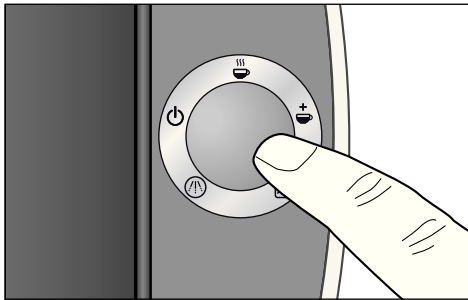

Controles

Interruptor principal

El interruptor on/off permite dejar la máquina en espera o apagarla. Cuando se enciende, los 5 indicadores luminosos parpadean durante unos segundos. El indicador ☼ Lista para usar permanecerá encendido mientras se esté utilizando la máquina.

Nota: para ahorrar energía, se recomienda apagar la máquina tras cada uso.

Botón Start/Stop

Cuando el T DISC elegido esté correctamente colocado en la máquina TASSIMO, se podrá comenzar la elaboración de bebidas pulsando el botón Start/Stop. Vuelva a pulsar este control para detener el proceso de elaboración y ajustar la bebida a su gusto.

Indicadores luminosos

6a ☼ Lista para usar

El indicador luminoso ☼ Lista para usar (anaranjado) se enciende al activar el interruptor principal. Una vez encendido, puede abrir la unidad de elaboración de bebidas e insertar un T DISC.

6b ☼ Automático

El indicador luminoso ☼ Automático se enciende (verde) cuando la máquina TASSIMO está lista para su uso. El indicador luminoso ☼ Automático parpadeará durante el ciclo de preparación de bebidas tras pulsar el botón Start/Stop.

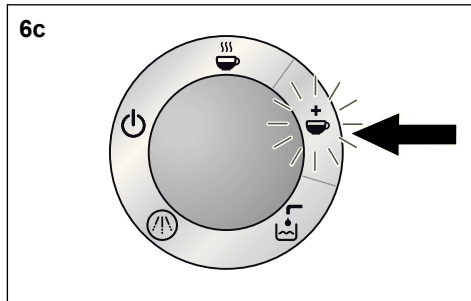

6c ☕ Manual

El indicador luminoso ☕ Manual se enciende (verde) cuando el proceso de elaboración de bebidas está a punto de completarse. Si pulsa y mantiene presionado el botón Start/Stop dentro de los 20 segundos tras encenderse el indicador luminoso ☕ Manual, se podrá prolongar el proceso de elaboración para ajustar la intensidad de la bebida. El uso de esta función manual producirá una bebida más suave. El indicador luminoso ☕ Manual parpadeará durante este tiempo.

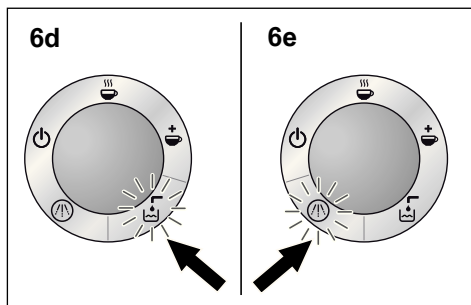

6d ☕ Llenar depósito

El indicador luminoso ☕ Llenar depósito parpadeará (rojo) cuando el depósito extraíble de agua está vacío. Retire el depósito de agua, llénelo de agua y vuelva a colocarlo en la máquina TASSIMO.

6e ⚠ Descalcificar

El indicador luminoso ⚠ Descalcificar se encenderá (rojo) cuando resulte necesario descalcificar la máquina TASSIMO. Descalcifique la máquina siguiendo las instrucciones del apartado "Descalcificación".



Tamaño de la taza

Ajustando la altura del soporte de la taza, se pueden utilizar tazas y vasos de diferentes tamaños en función de la bebida deseada. Utilice la posición predeterminada para tazas normales. Para ajustar el soporte para tazas pequeñas (p.ej. tazas de café expreso), gire el control de ajuste de altura en sentido contrario a las agujas del reloj hasta que encaje haciendo clic.

Para tazas o vasos grandes, se puede extraer completamente el soporte para tazas. Para evitar que la bebida rebose, seleccione una taza de tamaño adecuado para cada tipo de bebida:

Expreso:	3 onzas líquidas/85 ml
Café filtro y café a la crema:	11 onzas líquidas/325 ml
Cappuccino, café con leche, Té y Chocolate Caliente:	11 onzas líquidas/325 ml
Cafés de 12 onzas líquidas:	min. 16 onzas líquidas/475 ml

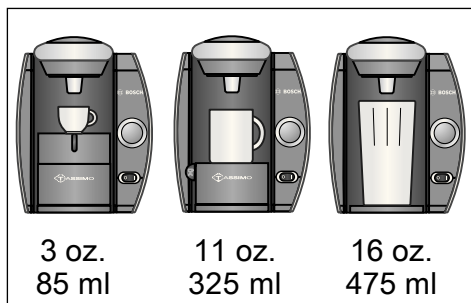

Cómo utilizar la máquina TASSIMO

Importante: rellene diariamente el depósito **sólo** con agua a temperatura ambiente, limpia y sin gas para obtener el mejor sabor. Se puede utilizar agua del grifo. No utilizar agua destilada químicamente.

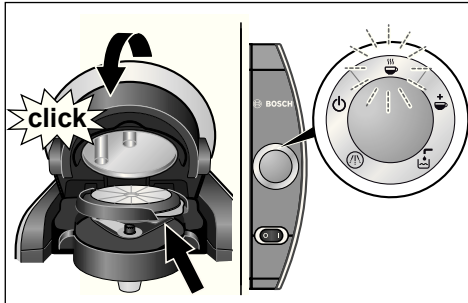

PRECAUCIÓN

Para evitar el riesgo de quemadura

- Espere a que se encienda la luz anaranjada antes de abrir la unidad de elaboración de bebidas.
- No abra la unidad de elaboración de bebidas durante el proceso de elaboración.
- No toque la unidad de perforación inmediatamente después de preparar una bebida.
- El T DISC puede estar caliente después de preparar la bebida. Se aconseja manipular con cuidado.

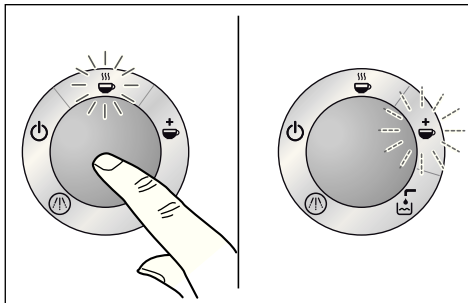

La máquina TASSIMO está lista para su uso. Cuando está lista para ser utilizada, se enciende el indicador luminoso Lista para usar.

- ▶ Coloque una taza con un tamaño adecuado en el soporte de acuerdo con el tipo de bebida deseado. Ajuste la altura del soporte si es necesario o retírelo por completo para tazas o vasos grandes. Asegúrese de que la distancia entre la parte superior de la taza y la unidad de elaboración es pequeña para evitar salpicaduras.
- ▶ Abra la unidad de elaboración de bebidas levantando la tapa.
- ▶ Seleccione un T DISC e insértelo en el soporte para T DISCS con la cara impresa hacia abajo. Asegúrese de que la pestaña del T DISC encaja en la ranura situada a la derecha.
- ▶ Cierre la unidad de elaboración de bebidas presionando firmemente la tapa hacia abajo hasta que encaje con un clic. El indicador luminoso Lista para usar parpadeará mientras la máquina lee el código de barras. El indicador luminoso Automático se enciende (verde) cuando la máquina TASSIMO está lista para preparar la bebida.

La máquina TASSIMO está diseñada para preparar la mejor bebida a cualquier hora. Elabora automáticamente su bebida favorita, aunque también puede ajustarla a su gusto.

1. Automático:

Inicie el proceso de elaboración pulsando el botón Start/Stop. El indicador luminoso Automático parpadeará. Concluido el proceso automático de elaboración, se encenderá el indicador luminoso Manual. Su bebida ha sido elaborada con un sabor óptimo de acuerdo con la configuración predeterminada.

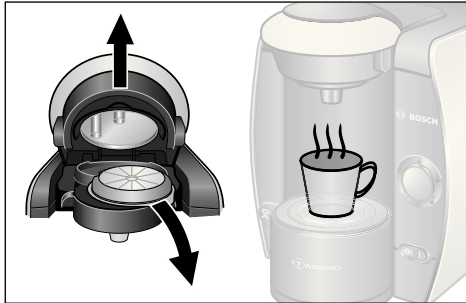
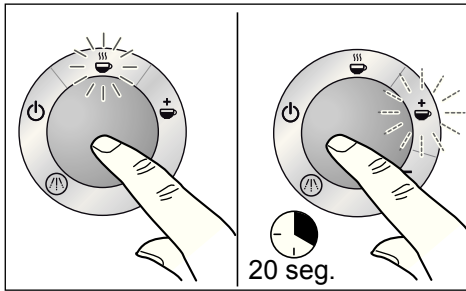
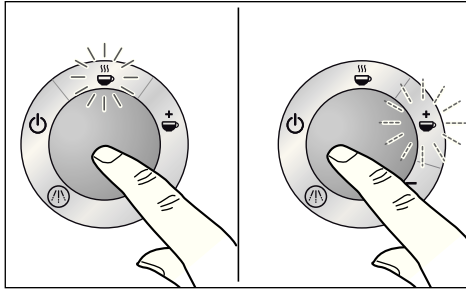

Almacenamiento de T DISCS

Los T DISCS se pueden guardar en su propio envoltorio o en otros envases de su elección. Deben almacenarse en un lugar fresco y seco. No es necesario guardar los T DISCS (especialmente los T DISCS de leche) en la nevera. No los guarde en el congelador. Siempre que el envoltorio exterior esté intacto, los T DISCS se pueden utilizar hasta la fecha de caducidad que aparece indicada en el exterior del envoltorio.

2. Personalizado (función manual)

a Para obtener un sabor **más intenso y menor cantidad**: inicie el proceso de elaboración de bebidas pulsando el botón Start/Stop. El indicador luminoso ☕ Automático parpadeará. Pulse el botón Start/Stop en cualquier momento del proceso de elaboración para detenerlo y ajustar la bebida a su gusto. Su bebida ya está lista. El indicador luminoso ☕ Manual se enciende durante 20 segundos.

b Para obtener un sabor **más suave y mayor cantidad** de bebida: inicie el proceso de elaboración pulsando el botón Start/Stop. El indicador luminoso ☕ Automático parpadeará. Concluido el proceso de elaboración, se encenderá el indicador luminoso ☕ Manual. Si presiona y mantiene pulsado el botón Start/Stop dentro los 20 segundos siguientes, podrá prolongar el proceso de elaboración para conseguir la intensidad deseada en su bebida.

- ▶ 20 segundos después de finalizar el proceso de elaboración, la máquina TASSIMO volverá al modo Lista para usar.
- ▶ Abra la unidad de elaboración de bebidas y extraiga el T DISC. Ya puede ponerse cómodo y disfrutar de su bebida caliente. Si lo desea, puede preparar inmediatamente otra bebida.
- ▶ Si no desea preparar más bebidas, le recomendamos que apague la máquina TASSIMO utilizando el interruptor on/off.

Nota:

- ▶ Pueden producirse pausas cortas durante el proceso de elaboración. El objetivo es optimizar el sabor de la bebida.
- ▶ No retire el depósito de agua durante el proceso de elaboración de bebidas.
- ▶ Retire siempre el T DISC usado después del proceso de elaboración cuando se encienda la luz del estado Lista para usar. Tenga cuidado y sujete el T DISC por la lengüeta, ya que estará caliente después de preparar la bebida. Al retirar el T DISC, gírelo rápidamente de modo que la cara impresa mire hacia arriba para evitar que gotee.

Mantenimiento y cuidado diario



AVISO

Para reducir el riesgo de incendio o descarga eléctrica

Apague el aparato y desenchúfelo de la red antes de empezar a limpiarlo.

No sumerja nunca el dispositivo en agua. No utilice una limpiadora a vapor.

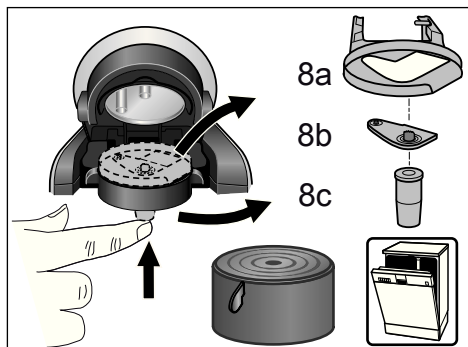
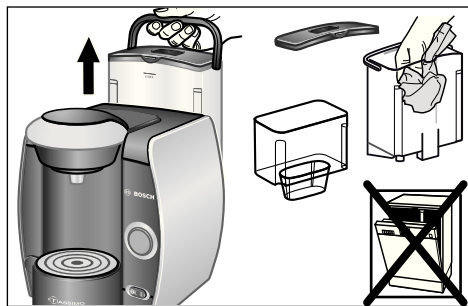
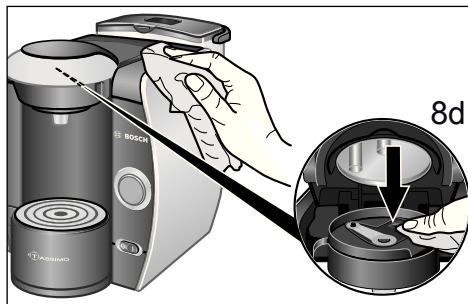

Limpie la máquina TASSIMO con regularidad para garantizar la óptima calidad de las bebidas. Si ha dejado de utilizar el dispositivo durante un largo periodo de tiempo, lleve a cabo varias veces el proceso de limpieza con el T DISC de servicio para garantizar la calidad de las bebidas (ver "Primer uso de la máquina TASSIMO"). No utilice limpiadores abrasivos ni a vapor.

- ▶ Limpie el escáner de código de barras con regularidad (8d) por medio de un paño húmedo, para que la máquina TASSIMO pueda escanear correctamente el código de barras de los T DISCS.
- ▶ Limpie la parte exterior de la máquina con un paño húmedo.
- ▶ Enjuague el depósito de agua y el soporte del cartucho de filtro a mano y sólo con agua. No utilice el lavavajillas para lavarlo.
- ▶ La tapa del depósito de agua y el T DISC de servicio no se pueden limpiar en el lavavajillas.
- ▶ Las piezas del soporte para la taza se pueden lavar en el lavavajillas.
- ▶ Extraiga el soporte de T DISCS (8a), la unidad de perforación (8b) y el conducto de salida de la bebida (8c) y límpielos bien. Estas piezas se pueden lavar en el lavavajillas. Cuando prepare varias bebidas una tras otra, puede limpiar la unidad de perforación rápida y fácilmente colocándola bajo agua corriente.
- ▶ Le recomendamos que limpie la unidad de elaboración de forma regular utilizando el T DISC de servicio como se describe en el apartado "Primer uso de la máquina TASSIMO".



PRECAUCIÓN

Para evitar el riesgo de quemaduras

No toque la unidad de perforación inmediatamente después de preparar una bebida, ya que puede estar muy caliente. Espere hasta que se enfríe para quitarla o limpiarla.

Importante: tras usar el T DISC de Servicio, le recomendamos que lo guarde en su compartimento situado en la parte trasera del dispositivo (9).

Nota: tras servir una bebida de leche o chocolate caliente, le recomendamos que limpie primero la unidad de perforación y luego la unidad de elaboración de bebidas utilizando el T DISC de servicio antes de preparar otra bebida.

Descalcificación

La máquina TASSIMO incorpora un programa automático de descalcificación. Si el indicador luminoso (⚠) Descalcificar se enciende mientras la máquina está en funcionamiento, el programa de descalcificación deberá ejecutarse inmediatamente. Si el proceso de descalcificación no se desarrolla como se indica, es posible que el aparato no funcione correctamente.

Los agentes de descalcificación se pueden obtener a través de varios distribuidores o del Servicio de atención al cliente de Bosch (véase la página 59 para los datos de contacto).

⚠ ADVERTENCIA

No ingerir los líquidos.

No interrumpa nunca el programa de descalcificación.

No utilice nunca vinagre o productos que contengan vinagre.

Nota: sólo para máquinas con filtro de agua

Es esencial retirar el portafiltros con el cartucho de filtro antes de ejecutar el programa de descalcificación.

Ejecución del programa de descalcificación

- ▶ Retire el depósito de agua de la máquina TASSIMO y extraiga el T DISC de servicio (9). Insértelo en la unidad de elaboración con la cara del código de barras hacia abajo y cierre la abrazadera con fuerza.
- ▶ Prepare la solución de descalcificación sin vinagre, de acuerdo con las instrucciones del fabricante. Si no encuentra un agente de descalcificación adecuado en varios distribuidores, diríjase al Servicio de atención al cliente de TASSIMO o Bosch.

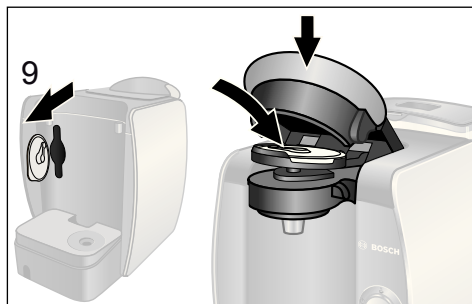

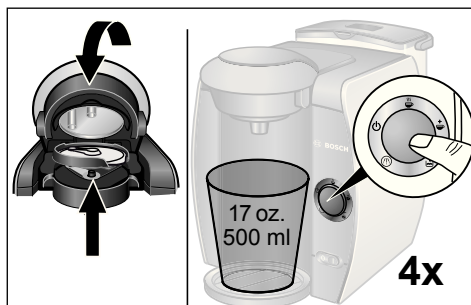
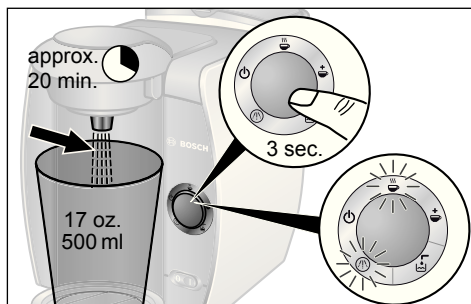
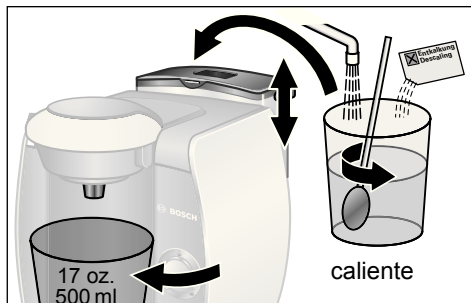

- ▶ Vuelva a colocar en la máquina el depósito de agua con la solución de descalcificación.
- ▶ Retire el soporte de la taza y coloque un contenedor adecuado (min. 17 onzas líquidas/500 ml de capacidad) bajo el conducto de salida de las bebidas.
- ▶ **Pulse y mantenga presionado el botón Start/Stop durante al menos 3 segundos para iniciar el programa de descalcificación.**
- ▶ El programa se ejecuta automáticamente y los indicadores luminosos (☹) Descalcificar y (☹) Automático parpadearán. (Duración aproximada de 20 minutos.) La solución de descalcificación se bombea a través del dispositivo a intervalos y se vierte en el contenedor hasta que el depósito de agua está prácticamente vacío. Siempre queda un poco de líquido en el depósito.
- ▶ El indicador luminoso (☹) Lista para usar se encenderá luego de aproximadamente 20 minutos de iniciar el programa de descalcificación.
- ▶ Vacíe el contenedor y vuelva a colocarlo bajo el conducto de salida de bebidas.
- ▶ Enjuague el depósito de agua completamente y llénelo hasta la marca MAX con agua limpia.
- ▶ Vuelva a colocarlo en la máquina TASSIMO.
- ▶ Abra y cierre la unidad de elaboración con el T DISC de servicio sobre el soporte para T DISCS y pulse el botón Start/Stop. La máquina se enjuagará automáticamente. Una vez completado un ciclo pulse el botón de nuevo, repitiendo el proceso 4 veces más. El proceso de descalcificación se ha completado.

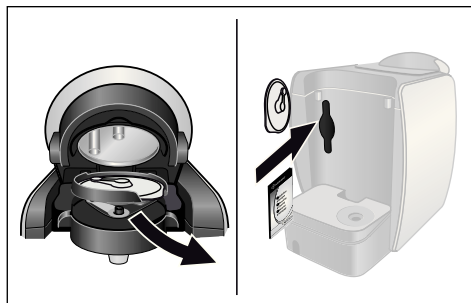

- ▶ Abra la unidad de elaboración, retire el T DISC de servicio y almacénelo en el compartimento situado en la parte trasera de la máquina (9).

Nota: para máquinas con filtro de agua

- ▶ Coloque el portafiltros con el cartucho dentro del depósito de agua.
- ▶ La máquina TASSIMO vuelve a estar lista para su uso.

Eliminación de residuos

Sólo para máquinas con sistema de filtrado de agua.

Importante: la pantalla de memoria en la tapa del del depósito de agua lleva incorporada una batería, que es necesario desechar por separado siguiendo la normativa correspondiente.

Deposite la cubierta del depósito de agua con la pantalla de memoria en los lugares públicos habilitados para la recogida de residuos o en establecimientos especializados de acuerdo con las normativas sobre desechos de productos peligrosos.

Importante: Bosch sólo fabrica la máquina de elaboración de bebidas TASSIMO. Por tanto, no garantiza la disponibilidad de los T DISCS. Para consultas sobre los T DISCS, diríjase al Servicio de atención al cliente de TASSIMO o Bosch al +1-877-TDISCS1 (+1-877-834-7271) o en www.tassimo.com.

Todos los derechos reservados.

Resolución de problemas

La siguiente tabla recoge las soluciones a problemas y errores que puedan surgir al usar la máquina TASSIMO. Si no encuentra una solución a su problema particular o el problema persiste después de haber aplicado las soluciones sugeridas, diríjase al **Servicio de atención al cliente de TASSIMO o Bosch al +1-877-TDISCS1 (+1-877-834-7271)**







■ **Nota:** si se pierde la unidad de perforación, puede adquirirla dirigiéndose al Servicio de atención al cliente de TASSIMO o Bosch al +1-877-TDISCS1 (+1-877-834-7271) y solo en USA en www.tassimo.com.

Problema	Posible causa	Solución
El dispositivo no funciona, no se enciende ningún indicador	El cable de alimentación está desconectado.	Compruebe que el dispositivo está correctamente enchufado a la toma de corriente.
La máquina funciona pero no sirve bebidas.	El recipiente de agua ha sido retirado durante el proceso de elaboración o hay aire en el sistema.	Vuelva a colocar el depósito de agua en la posición adecuada en la máquina TASSIMO. Inicie un proceso de limpieza con el T DISC de servicio.
	El flotador de nivel del depósito de agua está atascado.	Limpie el depósito de agua y asegúrese de que flotador de nivel se mueve.
El modo ☰ Automático no funciona. El dispositivo permanece en modo ⏻ Lista para usar.	No se ha insertado el T DISC.	Compruebe que haya insertado un T DISC.
	No se ha podido detectar el código de barras.	Limpie la ventana de lectura del código de barras y vuelva a intentarlo o alise el código de barras en el T DISC con el dedo pulgar.
		Use otro T DISC. Si persisten los problemas diríjase al Servicio de atención al cliente de TASSIMO o Bosch al +1-877-TDISCS1 (+1-877-834-7271).

Más información sobre Servicio de atención al cliente puede encontrarse online en www.tassimo.com

Problema	Posible causa	Solución
El modo ☺ Automático no se activa. El dispositivo pasa directamente al modo ☹ Manual.	El código de barras no se pudo detectar.	Limpie la ventana de lectura del código de barras.
		Use otro T DISC.
		Aún puede preparar la bebida manteniendo pulsado el botón Start/Stop.
Empeoró la calidad de la crema.	El conducto de salida de la bebida está taponado o sucio.	Retirar el conducto de la unidad de elaboración de bebidas y extraer el dispositivo de perforación. Limpiar las piezas a fondo, ensamblarlas y colocarlas de nuevo.
La unidad de elaboración de bebidas no se puede cerrar de forma segura.	La unidad de perforación/el soporte de T DISCS no se ha insertado correctamente.	Inserte correctamente el soporte de T DISC y la unidad de perforación.
	No se ha insertado correctamente el T DISC	Vuelva a insertar el T DISC y asegúrese de que está correctamente colocado.
	La unidad de perforación no se ha cerrado correctamente.	Presione con fuerza la abrazadera hasta que encaje correctamente haciendo un clic.
La unidad de elaboración gotea agua.	El T DISC está dañado o agujereado.	Detenga el proceso de elaboración, retire el T DISC y limpie la unidad de elaboración.
	La unidad de perforación no ha sido insertada o no se ha hecho correctamente.	Asegúrese de que la unidad de perforación está correctamente insertada.
Aparece agua en la superficie situada bajo el soporte de la taza.	Agua por el efecto de la condensación.	Se puede producir condensación. No es un fallo. Elimínela pasando un paño.
El T DISC de servicio está dañado o se ha perdido.	El T DISC de servicio se debe utilizar siempre para los procesos de limpieza y descalcificación.	Los T DISCS de servicio se pueden adquirir a través del Servicio de atención al cliente llamando al +1-877-TDISCS1 (+1-877-834-7271) y solo en USA en www.tassimo.com .

Más información sobre Servicio de atención al cliente puede encontrarse online en www.tassimo.com

Problema	Posible causa	Solución
El indicador luminoso  Llenar depósito se enciende aunque hay suficiente agua en el depósito.	El flotador de nivel del depósito de agua está estancado.	Limpie el depósito de agua y asegúrese de que flotador de nivel se mueve.
Los indicadores  6d y  6e parpadean simultáneamente y no es posible preparar bebidas.	Hay un error en la máquina.	Apague la máquina con el interruptor on/off, espere 5 minutos aproximadamente y vuelva a encenderla. Si los indicadores  6d y  6e siguen parpadeando, diríjase al Servicio de atención al cliente de TASSIMO o Bosch al +1-877-TDISCS1 (+1-877-834-7271).
El indicador  Descalcificar parpadea, aunque se está utilizando agua filtrada.	Incluso el agua filtrada puede contener pequeñas cantidades de cal disuelta.	Descalcifique el dispositivo.
La pantalla de memoria en la tapa del depósito de agua no funciona.	Reiníciela o adquiera una nueva una.	Diríjase al Servicio de atención al cliente de TASSIMO o Bosch al +1-877-TDISCS1 (+1-877-834-7271).

Más información sobre Servicio de atención al cliente puede encontrarse online en www.tassimo.com

DECLARACIÓN DE GARANTÍA LIMITADA DEL PRODUCTO Tassimo by Bosch

Lo que cubre esta garantía y a quién se aplica:

La garantía limitada proporcionada por BSH Home Appliances Bosch en esta declaración de garantía limitada del producto sólo se aplica a la máquina Tassimo de Bosch ("Producto") que se le vendió a usted, el primer comprador usuario, siempre y cuando el Producto haya sido comprado:

(1) para su uso normal y doméstico (no comercial) y ha sido usado de hecho para propósitos de uso doméstico normal en todo momento; (2) nuevo en la tienda de venta al por menor (que no haya estado en exhibición, "tal como está", o que sea un modelo devuelto anteriormente), y no para reventa o uso comercial; y (3) dentro de los Estados Unidos o Canadá, y que haya permanecido en todo momento dentro del país de la compra original. Las garantías indicadas en este documento se aplican sólo al primer comprador del Producto y no son transferibles.

- Envíe la tarjeta de registro; que aunque no es necesaria para efectuar la cobertura de la garantía, es la mejor forma para que Bosch le notifique en el caso poco probable de un aviso de seguridad o retiro del producto.

Cuánto tiempo dura esta garantía: Bosch garantiza que el Producto no tiene defectos en los materiales ni en la fabricación durante un período de trescientos sesenta y cinco (365) días a partir de la fecha de compra. El plazo mencionado anteriormente comienza en la fecha de la compra y no se retrasará, eliminará, extenderá ni suspenderá por ningún motivo cualquiera que éste fuere.

Reparación o reemplazo como su solución exclusiva: Durante este período de garantía, Bosch o uno de sus proveedores de servicio autorizados repararán su Producto sin cargo para usted (sujeto a ciertas limitaciones indicadas en este documento) si se prueba que su Producto ha sido fabricado con defectos en los materiales o en la fabricación. Si se han hecho intentos razonables para reparar el Producto sin tener éxito, entonces Bosch reemplazará su Producto (es posible que haya modelos actualizados disponibles para usted, según el criterio de Bosch, por un costo adicional). Todas las partes y los componentes retirados serán propiedad de Bosch a su exclusiva elección. Todas las partes reemplazadas o reparadas asumirán la identidad de la parte original para los propósitos de esta garantía y esta garantía no se extenderá con respecto a dichas partes. La responsabilidad exclusiva de Bosch según el presente documento es reparar sólo los productos defectuosos de fábrica, utilizando un proveedor de servicio autorizado durante el horario de atención normal. Para las inquietudes sobre seguridad o sobre daño a la propiedad, Bosch recomienda encarecidamente que no intente reparar usted mismo el Producto ni que utilice un proveedor de servicio no autorizado; Bosch no será responsable por reparaciones o trabajos realizados por un proveedor de servicio no autorizado. Si elige que otra persona que no sea un proveedor de servicio autorizado trabaje en su Producto, ESTA GARANTÍA QUEDARÁ NULA Y SIN EFECTO. Los proveedores de servicio autorizados son aquellas personas o empresas que han sido especialmente capacitadas en los productos Bosch y que poseen, a juicio de Bosch, una reputación superior por servicio al cliente y capacidad técnica (tenga presente que son entidades independientes y no son agentes, socios, filiales ni representantes de Bosch). Sin perjuicio de lo anterior, Bosch no tendrá responsabilidad por el Producto si éste se ubica en un área remota (más de 100 millas del proveedor de servicio autorizado) o está en un área o entorno razonablemente inaccesible, peligroso o amenazante; en tal caso, si usted lo solicita, Bosch aún pagaría por el trabajo y las partes

y las enviaría al proveedor de servicio autorizado más cercano, pero usted aún sería totalmente responsable por cualquier tiempo de viaje u otros cargos especiales por la empresa de servicios, asumiendo que ellos aceptan realizar la llamada de servicio.

Producto fuera de garantía: Bosch no tiene la obligación, por ley o de otra forma, de proporcionarle ninguna concesión, incluidas las reparaciones, las prorratas o el reemplazo del Producto, una vez que esta garantía haya vencido.

Exclusiones de la garantía: La cobertura de la garantía descrita en este documento excluye todos los defectos o daños que no son falla directa de Bosch, incluidos entre otros, los siguientes: (1) Uso del Producto de cualquier otra manera que no sea la normal, habitual o de la manera para la cual está diseñado (que incluye, entre otros, cualquier forma de uso comercial, uso o almacenamiento de un producto para interior en el exterior, uso del Producto en conjunto con naves propulsadas por aire o agua); (2) cualquier conducta indebida, negligencia, mal uso, abuso, accidentes, descuido, operación indebida, falta de mantenimiento, instalación inadecuada o negligente, manipulación, no seguir las instrucciones de operación, maltrato, servicio no autorizado intencional de la persona (incluidas las "reparaciones" o exploraciones de los mecanismos internos del artefacto hechas por usted mismo); (4) ajuste, alteración o modificación de cualquier tipo; (5) el no cumplimiento de cualquier código, reglamento o ley de electricidad, instalaciones sanitarias o construcción estatal, local, de la ciudad o del condado aplicable, incluido instalar el producto sin cumplir estrictamente los códigos y reglamentos de incendios y construcciones; (6) desgaste común, derrames de alimentos, líquidos, acumulaciones de grasa, u otras sustancias que se acumulan sobre, en, o alrededor del Producto; y (7) cualquier fuerza o factor de la naturaleza o del ambiente, incluidos, entre otros, lluvia, viento, arena, inundaciones, incendios, deslizamientos de barro, temperaturas muy bajas, excesiva humedad o exposición prolongada a la humedad, luz, subida de voltaje de la electricidad, las fallas estructurales que rodean al artefacto y casos fortuitos. En ningún caso Bosch será responsable de nada en lo absoluto por daño a la propiedad circundante, incluidos los muebles, pisos, techo y otras estructuras u objetos alrededor del Producto. También se excluyen de esta garantía los rayones, las hendiduras, los abollones menores y los daños cosméticos en las superficies externas y en las partes expuestas; Productos en los que se ha alterado, mutilado o eliminado el número de serie; visitas de servicio para enseñarle cómo usar el Producto o visitas en las que se determina que no hay ningún problema con el Producto; corrección de problemas de instalación (usted es el único responsable por cualquier estructura e instalación para el Producto, incluidas todas las instalaciones eléctricas, sanitarias y otras conexiones para los cimientos o pisos adecuados, y por cualquier alteración incluidas, entre otras, de muebles, muros, pisos, estantes, etc.); y restablecimiento de interruptores automáticos o fusibles.

SEGÚN LO PERMITIDO POR LA LEY, ESTA GARANTÍA ESTABLECE SUS SOLUCIONES EXCLUSIVAS CON RESPECTO AL PRODUCTO, YA SEA QUE EL RECLAMO SURJA POR MOTIVOS DEL CONTRATO, ACTOS ILÍCITOS (INCLUSIVE RESPONSABILIDAD OBJETIVA O NEGLIGENCIA) U OTROS. ESTA GARANTÍA REEMPLAZA A TODAS LAS DEMÁS GARANTÍAS, SEAN EXPRESAS O IMPLÍCITAS. CUALQUIER GARANTÍA IMPLÍCITA POR LEY, YA SEA POR COMERCIALIZACIÓN O ADECUACIÓN PARA UN PROPÓSITO EN PARTICULAR, U OTROS, SÓLO SERÁ EFECTIVA DURANTE EL PERÍODO EN QUE ESTA GARANTÍA LIMITADA EXPRESA ESTÉ EN VIGENCIA.

EN NINGÚN CASO EL FABRICANTE SERÁ RESPONSABLE POR LA "PÉRDIDA COMERCIAL" EMERGENTE, ESPECIAL, INCIDENTAL O INDIRECTA, Y/O POR DAÑOS, PÉRDIDAS O GASTOS PUNITIVOS, INCLUIDOS, ENTRE OTROS, EL TIEMPO FUERA

DEL TRABAJO, HOTELES Y COMIDAS EN RESTAURANTES, LOS GASTOS EN EXCESO POR REMODELACIÓN DE DAÑOS DIRECTOS QUE SON CAUSADOS DEFINITIVA Y EXCLUSIVAMENTE POR Bosch, U OTRO. ALGUNOS ESTADOS NO PERMITEN LAS RESTRICCIONES O LA EXCLUSIÓN DE DAÑOS INDIRECTOS O DIRECTOS, Y ALGUNOS ESTADOS NO PERMITEN LÍMITES SOBRE LA DURACIÓN DE LA GARANTÍA IMPLÍCITA, POR LO QUE ES POSIBLE QUE LO ANTERIOR NO SE APLIQUE A SU CASO. ESTA GARANTÍA LE BRINDA DERECHOS LEGALES ESPECÍFICOS, Y USTED TAMBIÉN PUEDE TENER OTROS DERECHOS, QUE VARÍAN SEGÚN EL ESTADO. Ningún intento de alterar, modificar o enmendar esta garantía será efectivo a menos que esté autorizado por escrito por un funcionario de BHS.

Cómo obtener el servicio de garantía: Para obtener el servicio de garantía para su Producto, debe comunicarse con el centro de servicio autorizado de Bosch más cercano.

BSH Home Appliances - 5551 McFadden Avenue, Huntington Beach, CA 92649 / 800-944-2904

**Kundendienst-Zentren • Central-Service-Depots • Service après vente • Servizio Assistenza •
Centrale Servicestation • Asistencia técnica • Servicevaerker • Apparatservice • Huolto**

General Requests and Spare Part Sales USA

BSH Home Appliances
5551 McFadden Avenue
Huntington Beach, CA 92649
800-944-2904
www.boschappliances.com

Spare Part Sales for Canada: Distributeurs de pièces autorisés au Canada :

Western Canadian Authorized Parts Distributor:
Reliable Parts Ltd.
85 N. Bend Street
Coquitlam, BC Canada
V3K 6N1
(800) 663-6060

Eastern Canadian Authorized Parts Distributor:
A P Wagner Ltd.
1035 Queens Way Ave. Unit E
Mississauga, ON , Canada
L4Y 4C1
(800) 268-7513



USA TASSIMO Customer Service

For information and questions please contact TASSIMO:

Internet: www.tassimo.com

Phone: **1-877-TDISCS1 (1-877-834-7271)**

Mail: customer_service@TassimoUS.com



Service à la clientèle TASSIMO au Canada

For information and questions please contact TASSIMO:

Internet: www.tassimo.com

Phone: 1-877-TDISCS1 (1-877-834-7271)

Mail: customerserviceca@mytassimo.com

Pour toute question ou information, communiquer avec TASSIMO :

Internet : www.tassimo.com

Sans frais : 1-877-TDISCS1 (1-877-834-7271)

Courriel : customerserviceca@mytassimo.com