

SIEMENS

Manuel de vente des appareils encastrables et indépendants 2025



12

Fours



132

Entretien du linge



117

Lave-vaisselle



86

Appareils frigorifiques



40

Tables de cuisson



59

Systèmes de ventilation

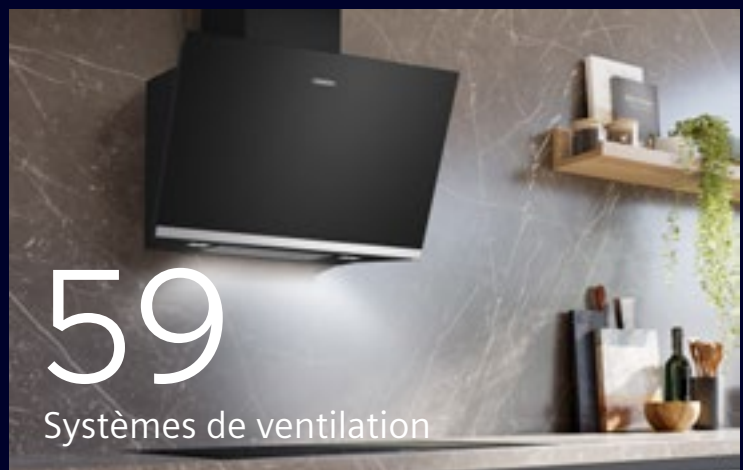

Sommaire

6	Les innovations Siemens	71	Hottes aspirantes à fixation murale
8	Made in Germany / Éco-responsabilité	77	Hottes aspirantes à intégration en meuble haut
10	Showrooms	153	Accessoires en option
Fours		Appareils frigorifiques	
12	Aperçu des fours iQ700	89	Aperçu de la gamme d'appareils frigorifiques
15	Fours combi-vapeur iQ700	92	Réfrigérateurs-congélateurs combinés encastrables
17	Fours iQ700 avec fonction micro-ondes	95	Réfrigérateurs encastrables
18	Fours iQ700	102	Congélateurs encastrables
20	Fours compacts iQ700	103	Caves à vin / Caves à vin climatisées
24	Tiroirs culinaires et chauffants iQ700	104	Réfrigérateurs-congélateurs en pose-libre
25	Machine à café automatique iQ700	107	Réfrigérateurs en pose-libre
27	Aperçu des fours iQ500	108	Réfrigérateurs-congélateurs combinés multi-portes / Side-by-Side
28	Fours iQ500	113	Congélateurs en pose-libre
30	Micro-ondes iQ500	158	Accessoires en option
31	Tiroirs culinaires et chauffants iQ500	Lave-vaisselle	
147	Accessoires en option	121	Aperçu de la gamme de lave-vaisselle
Cuisinières et tables de cuisson		123	Lave-vaisselle 60 cm
33	Aperçu des cuisinières et tables de cuisson	128	Lave-vaisselle 45 cm
34	Cuisinières et tables de cuisson encastrables	130	Lave-vaisselle modulaires
149	Accessoires en option	131	Lave-vaisselle en pose-libre
Tables de cuisson		162	Accessoires en option
42	Aperçu des tables de cuisson	Lave-linge et sèche-linge	
44	Tables de cuisson induction	133	Lave-linge et lave-linge séchants encastrables
52	Tables de cuisson conventionnelles	138	Nouveau label énergétique pour les sèche-linge
55	Tables de cuisson au gaz	139	Aperçu de la gamme de lave-linge et sèche-linge
57	Tables de cuisson Domino	140	Lave-linge et sèche-linge
151	Accessoires en option	145	Lave-linge séchants
Systèmes de ventilation		165	Accessoires en option
59	Aperçu des systèmes de ventilation	Service	
62	Tables de cuisson avec hotte aspirante intégrée	167	Dessins cotés
70	Hottes aspirantes à fixation au plafond	206	Réseaux sociaux
		211	Service



Un univers rempli de possibilités palpitantes.

Home Connect

Le monde fascinant des appareils électroménagers connectés vous facilite la vie. Commandez vos appareils électroménagers en déplacement. Tout simplement depuis l'appli Home Connect.

Vitesse

Les programmes rapides des appareils électroménagers Siemens vous permettent une chose en particulier : gagner du temps, et surtout, de le consacrer à ce qui compte réellement dans la vie.

Design

Siemens est synonyme d'un design maintes fois primé, de lignes claires et d'esthétisme intemporel.

La voie vers l'appareil de votre choix

siemens-home.bsh-group.com/ch/fr

Trouvez ce que vous recherchez : pour une touche extraordinaire au quotidien. Vous savez précisément ce que vous voulez, et nous vous livrons le modèle Siemens adapté. C'est la raison pour laquelle nous avons réparti nos appareils électroménagers en trois catégories, classés selon leurs caractéristiques de performance et d'équipement. Spacieux, rapide ou efficace : le choix vous appartient. Trouvez l'appareil adapté qui correspond parfaitement à vos besoins individuels.

iQ700

iQ700 – Une technologie innovante dans un design futuriste pour répondre aux plus hautes exigences.

Vous ne voulez faire aucun compromis quand il s'agit de vos appareils. Des fonctionnalités innovantes, qui vous simplifient le quotidien, sont un élément essentiel lorsque vous choisissez votre appareil électroménager. L'innovation et le design vont de pair - toujours avec une longueur d'avance sur la concurrence.

iQ500

iQ500 – Une technologie intelligente dans un design exceptionnel.

Vous connaissez l'utilité de disposer d'un appareil technique au quotidien. Garder une vue d'ensemble lorsque vous jonglez entre les tâches, sans pour autant renoncer à l'esthétisme, telle est votre exigence.

iQ300

iQ300 – Une technologie avancée dans un design fonctionnel.

Vous achetez un appareil sciemment et avec conviction. La flexibilité est un point clé dans votre quotidien. Vous êtes ouverts aux nouveautés et savez apprécier la manière dont les caractéristiques d'équipement avancées peuvent vous faciliter la tâche.

Siemens Électroménager
est synonyme de technologie,
d'innovation et de design





Portez un nouveau regard sur le monde. Avec les innovations de Siemens.

Des moments du quotidien se transforment en expériences extraordinaires. Simplifiez votre vie et gagnez un temps précieux au quotidien. Des développements révolutionnaires et une variété de fonctions intuitives vous permettent de contrôler votre maison d'une toute nouvelle manière. Que vous soyez chez vous ou en déplacement. Pour une touche extraordinaire au quotidien.

Une perfection primée : un design qui dépasse les attentes.

Chaque design de Siemens représente un nouveau style de vie. Nos appareils électroménagers allient un design élégant à une technologie tournée vers l'avenir pour encore plus de liberté et davantage de possibilités. Telle est notre idée du progrès : les appareils électroménagers de Siemens deviennent le point central pour que vous puissiez profiter de votre quotidien et d'une grande liberté.

Made in Germany. La proximité avant tout



Même à l'ère de la mondialisation, nous misons sur le « Made in Germany ». Il s'agit pour nous d'une décision réfléchie. Car outre une finition de qualité, une fiabilité reconnue et des normes technologiques de pointe, la mention « Made in Germany » est synonyme d'un autre avantage inestimable : la proximité. Nous pouvons ainsi vous garantir par

exemple une production économe en ressources et des temps de transport plus courts. C'est pourquoi nous continuons à fabriquer une partie de notre gamme de produits en Allemagne et y avons établi nos centres de recherche et développement. Siemens Électroménager est synonyme d'ingénierie allemande de pointe.

Production Made in Germany. Nos sites.

Grâce à notre production locale « Made in Germany » sur 6 sites allemands et à des trajets de livraison et de transport plus courts, nous réduisons au maximum notre empreinte carbone.

Sur nos sites allemands, nos équipes de développeurs travaillent en permanence sur de nouvelles solutions techniques visant à simplifier la vie quotidienne de nos clients et à la rendre plus agréable. Pour que nos produits de qualité offrent pleine satisfaction pendant longtemps, nous misons sur des contrôles qualité complets et la responsabilité de chacun et chacune. Ainsi, nous garantissons une qualité de pointe, aujourd'hui comme demain.



Un développement durable qui respecte ses engagements

Nous développons depuis toujours des produits qui vous facilitent la vie à la maison et nous sommes devenus plus durables et respectueux de l'environnement à chaque génération en réduisant autant que possible notre empreinte environnementale dans le cadre de la production et par des gains en efficacité significatifs au niveau de la consommation d'eau et d'énergie.



Le développement durable commence lors de la production...

Nos usines, bureaux, entrepôts et centres de R&D sont de plus en plus alimentés en **énergie respectueuse de l'environnement**, que nous produisons nous-mêmes par le biais d'installations photovoltaïques ou que nous achetons auprès de fournisseurs d'énergie durables.

Les **techniques de recyclage modernes** permettent de recycler des ressources précieuses à partir des appareils usagés. En outre, dans le cadre de projets d'Urban Mining, nous développons des cycles de matériaux fermés pour la **récupération de précieuses matières premières secondaires**.

Par ailleurs, nos appareils électroménagers transitent autant que possible par le train, que ce soit lors de la production ou lors de la distribution. Une mesure supplémentaire pour nous acquitter de notre responsabilité, qui est de **limiter au maximum notre empreinte carbone**.

... pour se poursuivre à la maison.

Grâce à des travaux de recherche et de développement soutenus, nous sommes parvenus, ces dernières années, à **améliorer nettement l'efficacité de nos appareils**, de quelque catégorie que ce soit. Nos derniers lave-linge consomment ainsi jusqu'à 68 % moins d'électricité et nos lave-vaisselle, jusqu'à 57 % moins d'eau que des appareils comparables de l'année 2001.

Nous vous aidons ainsi à **économiser l'énergie, l'eau et les coûts**. Et ce depuis de nombreuses années, car la conception de nos appareils électroménagers est basée sur l'élégance et la qualité, mais également sur une **durée de vie maximale**.

Les pages suivantes vous indiquent comment tirer le maximum de nos appareils en consommant le moins possible d'énergie et comment identifier et cesser d'utiliser les appareils énergivores de la maison.

En résumé : nous nous engageons pour le développement durable à tous les niveaux, car nos appareils sont économes en ressources lors de la production, et peu consommateurs en énergie et durables à l'utilisation.

Nouveau
la prise de rendez-vous
en ligne



Des conseils personnalisés dans nos showrooms

Lors de nos Ateliers de l'Inspiration, vous pouvez obtenir des informations sans engagement au sujet des derniers appareils électroménagers Siemens pendant les horaires d'ouverture indiqués. Afin de recevoir des conseils adaptés à vos besoins, veuillez convenir d'un rendez-vous en ligne.

Démonstration culinaire – pour une décision éclairée

Pour vous aider dans votre prise de décision, Siemens Électroménager vous propose des démonstrations culinaires gratuites dans le cadre des Ateliers de l'Inspiration. Ces démonstrations vous permettent de découvrir, de près et en direct, les avantages de nos appareils innovants, leurs fonctions spécifiques et les possibilités qui s'offrent à vous.



inspiration-ateliers.ch/fr/nos-marques/siemens/

Nos Ateliers de l'Inspiration

L'expérience du showroom redéfinie.

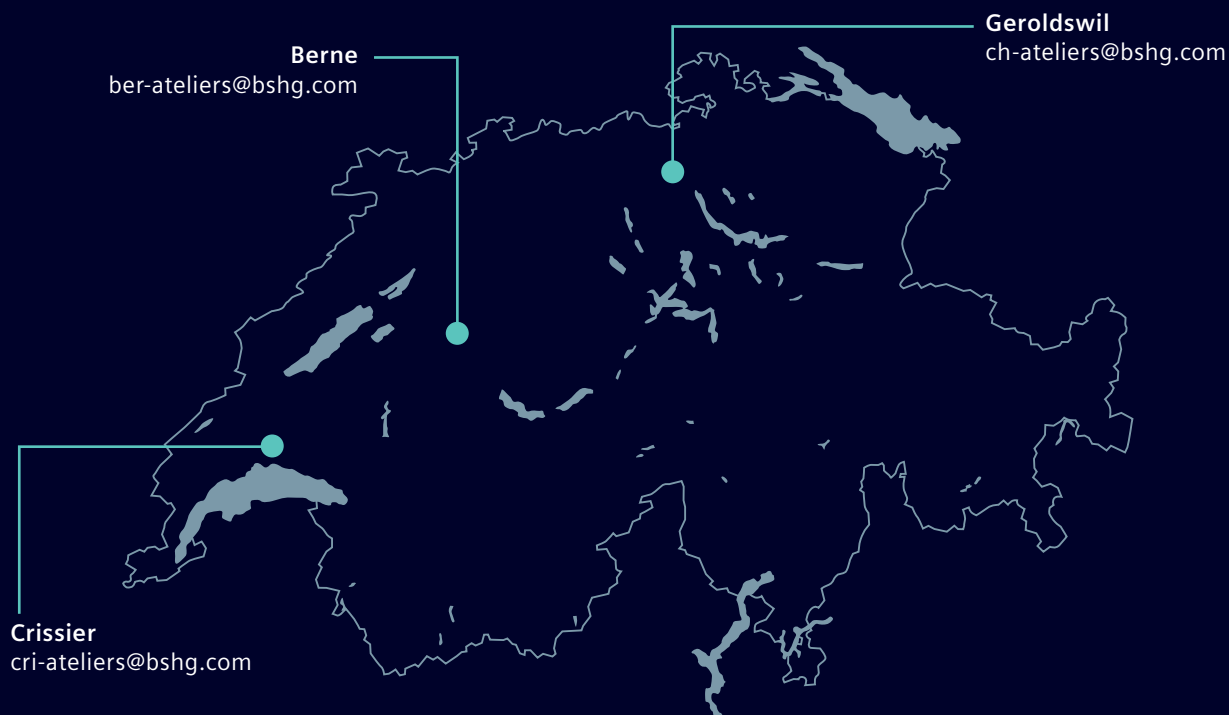

Fours 60 cm – Aperçu de la gamme

iQ700 avec écran tactile TFT Pro



Fours	Modes de cuisson ¹	Équipement					Rail	Éclairage	Couleur	Page
		Home Connect	Micro-ondes	Cuisson à la vapeur	Jet de vapeur	cookControl				
HS758G3B1C	14/8/0	●		●	●	Plus	Équipement ultérieur possible	LED	■	15

iQ700 avec écran tactile TFT Plus

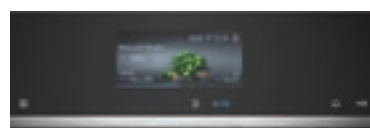

Fours	Modes de cuisson ¹	Équipement					Rail	Éclairage	Couleur	Page
		Home Connect	Micro-ondes	Cuisson à la vapeur	Jet de vapeur	cookControl				
HS736G3B1C	15/6/0	●		●	●	Plus	Équipement ultérieur possible	LED	■	15
HM776G1B1C	13/0/1	●	●			Pro		LED	■	17
HM736G1B1C	13/0/1	●	●			Pro		LED	■	17
HB776G1B1	13/0/0	●				Plus	Équipement ultérieur possible	LED	■	18

iQ700 avec écran tactile TFT



Fours	Modes de cuisson ¹	Équipement					Rail	Éclairage	Couleur	Page
		Home Connect	Micro-ondes	Cuisson à la vapeur	Jet de vapeur	cookControl				
HB774G1B1C	13/0/0	●				Plus	Équipement ultérieur possible	Halogène	■	18
HB754G1B1C	13/0/0	●				Plus	Équipement ultérieur possible	Halogène	■	19
HB734G1B1	13/0/0	●				Plus	Équipement ultérieur possible	Halogène	■	19

Fours 45 cm – Aperçu de la gamme

iQ700 avec écran tactile TFT Plus



	Modes de cuisson ¹	Équipement						Rail	Éclairage	Couleur	Page
		Home Connect	varioSpeed	Cuisson à la vapeur	Jet de vapeur	cookControl					
Fours compacts, 45 cm											
CS756G1B1	17/4/0	●		●	●	Plus	Équipement ultérieur possible	LED	■	20	
CM776GKB1	13/0/1	●	●			Plus	Mono rail télescopique	LED	■	21	

Fours 45 cm – Aperçu de la gamme

iQ700 avec écran tactile TFT



	Modes de cuisson ¹	Équipement										Page				
		Home Connect	varioSpeed	Cuisson à la vapeur	Jet de vapeur	cookControl	Rail	Éclairage	Micro-ondes	Tiroir accessoires	Tiroir à accessoires		Fonction grill	cookControl	Volumes en l	Charge max. en kg
Fours compacts, 45 cm																
CM724G1B1	9/0/1	●	●			Plus		LED	●				45		■	21
CB734G1B1	11/0/0	●				Plus	Équipement ultérieur possible	Halogène					47		■	23
Four vapeur compact, 45 cm																
CD714GXB1	0/4/0	●		●		Plus		LED					38		■	20
Micro-ondes compact, 45 cm																
CE732GXB1								LED	●		●	10	36		■	22
Micro-ondes compact, 38 cm																
BE732L1B1C								LED	●		●	10	21		■	22
BE732R1B1C								LED	●		●	10	21		■	22
Tiroirs culinaires et chauffants et tiroirs à accessoires																
BI710D1B1		●								●			54	25	■	24
BI710C1B1C		●								●			20	25	■	24

Machines à espresso – Aperçu de la gamme

iQ700 avec écran tactile TFT Pro



	Modes de cuisson ¹	Équipement						Rail	Éclairage	Couleur	Page
		Home Connect	varioSpeed	Cuisson à la vapeur	Jet de vapeur	cookControl					
Machine à espresso automatique											
CT718L1B0		●								■	25



Fours combi-vapeur haut de gamme Siemens



fullSteam Plus

Cuisson vapeur Plus : une cuisson rapide et saine à la vapeur

Grâce à la combinaison parfaite de la vapeur et de la chaleur, vos aliments cuisent jusqu'à 120 °C et jusqu'à 20 % plus vite qu'avec la fonction cuisson à la vapeur.

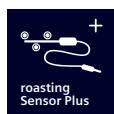

roasting Sensor Plus

Sonde de cuisson Plus : les meilleurs résultats de cuisson plus facilement que jamais

La sonde de cuisson Plus mesure la température exacte de vos aliments en trois points différents et indique ainsi le temps de cuisson restant.



softMove

softMove : ouverture et une fermeture en douceur de la porte du four

Commande aisée du four sans avoir à appuyer ou à tirer. Le mécanisme d'amortissement intelligent garantit que la porte du four s'ouvre et se ferme en douceur.



Home Connect

Home Connect avec commande à distance : découvrez tout le potentiel de votre four intelligent

Avec l'application Home Connect, vous pouvez gérer et contrôler votre four ou utiliser d'autres services dématérialisés d'où que vous soyez.

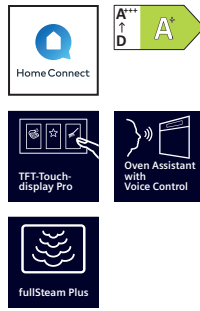

iQ700 | Four combi-vapeur encastrable

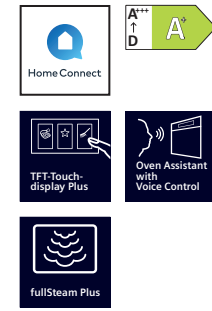

iQ700 | Four combi-vapeur encastrable

HS758G3B1 Noir/acier inoxydable

HS736G3B1 Noir/acier inoxydable

Design	<ul style="list-style-type: none"> Compartment de cuisson (surface intérieure) : émail anthracite Commande touchControl 	<ul style="list-style-type: none"> Compartment de cuisson (surface intérieure) : émail anthracite Commande touchControl
Confort	<ul style="list-style-type: none"> Écran tactile TFT Pro Assistant pour le four avec contrôle vocal cookControl Pro • Sonde de cuisson Plus Éclairage intérieur LED, désactivable Porte rabattable, avec softMove, pour une ouverture et une fermeture en douceur Horloge électronique Préchauffage rapide • coolStart • Suggestion de température Affichage de la température réelle • Témoin de chauffe Évaluation du temps restant Indication de niveau d'eau pour réservoir Injection de vapeur manuelle Production de vapeur externe 3 ajouts de vapeur possibles : intense, moyen, faible Compatible Home Connect via Wi-Fi Ventilateur de refroidissement 	<ul style="list-style-type: none"> Écran tactile TFT Plus Assistant pour le four avec contrôle vocal cookControl Pro • Sonde de cuisson Plus Éclairage intérieur LED, désactivable Porte rabattable, avec softMove, pour une ouverture et une fermeture en douceur Horloge électronique Préchauffage rapide • coolStart • Suggestion de température Affichage de la température réelle • Témoin de chauffe Évaluation du temps restant Indication de niveau d'eau pour réservoir Injection de vapeur manuelle Production de vapeur externe 3 ajouts de vapeur possibles : intense, moyen, faible Compatible Home Connect via Wi-Fi Ventilateur de refroidissement
Type de four et mode de cuisson	<ul style="list-style-type: none"> Four combi-vapeur avec 22 modes de cuisson : Air pulsé 4D, convection naturelle, grill air pulsé, grill grande surface, grill petite surface, mode pizza, coolStart, chaleur de sole séparée, chaleur intensive, cuisson basse température, préchauffage de la vaisselle, maintien au chaud, Air pulsé doux, convection naturelle douce, régénération, cuisson avec vapeur, grill air pulsé + vapeur, maintien au chaud + vapeur, Air pulsé 4D + vapeur, convection naturelle + vapeur Modes de cuisson supplémentaires via l'application Home Connect : Air Fry, laisser reposer, préchauffage Cuisson vapeur Plus Régulation électronique de la température de 30 °C à 250 °C Volume du compartiment de cuisson : 71 l 	<ul style="list-style-type: none"> Four combi-vapeur avec 21 modes de cuisson : Air pulsé 4D, convection naturelle, grill air pulsé, grill grande surface, grill petite surface, mode pizza, coolStart, chaleur de sole séparée, cuisson basse température, préchauffage, maintien au chaud, Air pulsé doux, convection naturelle douce, cuisson vapeur, régénération, cuisson avec vapeur, décongélation, grill air pulsé + vapeur, maintien au chaud + vapeur, Air pulsé 4D + vapeur, convection naturelle + vapeur Cuisson vapeur Plus Modes de cuisson supplémentaires via l'application Home Connect : Air Fry, laisser reposer, préchauffage Régulation électronique de la température de 30 °C à 250 °C Volume du compartiment de cuisson : 71 l
Support d'accessoires / système de rails	<ul style="list-style-type: none"> 5 niveaux d'enfournement Rail télescopique supplémentaire disponible 	<ul style="list-style-type: none"> 5 niveaux d'enfournement Rail télescopique supplémentaire disponible
Nettoyage	<ul style="list-style-type: none"> Nettoyage ecoClean Plus pour la paroi arrière,plafond et parois latérales humidClean • Porte intérieure entièrement en verre 	<ul style="list-style-type: none"> Nettoyage ecoClean pour paroi arrière humidClean Porte intérieure entièrement en verre
Environnement et sécurité	<ul style="list-style-type: none"> Classe d'efficacité énergétique : A+² Très faible température de porte max. 40 °C³ Sécurité-enfants • Interrupteur de sécurité Indicateur de chaleur résiduelle Touche Démarrage/Arrêt Contacteur de porte 	<ul style="list-style-type: none"> Classe d'efficacité énergétique : A+² Très faible température de porte max. 40 °C³ Porte coolTouch à triple vitrage Sécurité-enfants Interrupteur de sécurité • Indicateur de chaleur résiduelle Touche Démarrage/Arrêt • Contacteur de porte
Dimensions¹ H x L x P	<ul style="list-style-type: none"> Dimensions d'encastrement : 585 – 595x560 – 568x550mm Dimensions de l'appareil : 595x594x548 mm 	<ul style="list-style-type: none"> Dimensions d'encastrement : 585 – 595x560 – 568x550mm Dimensions de l'appareil : 595x594x548 mm
Informations techniques	<ul style="list-style-type: none"> Longueur du câble de raccordement : 120cm Données de l'appareil : 220 à 240 V/3,6 kW Raccordement électrique : 2L / N / E / 10 A Branchement fixe Dimensions et remarques pour l'installation pour cet appareil sont à respecter selon le schéma technique¹ ! 	<ul style="list-style-type: none"> Longueur du câble de raccordement : 120cm Données de l'appareil : 220 à 240 V/3,6 kW Raccordement électrique : 2L / N / E / 10 A Branchement fixe Dimensions et remarques pour l'installation pour cet appareil sont à respecter selon le schéma technique¹ !
Accessoires	1 plaque à pâtisserie émaillée, 1 grille, 1 panier à vapeur (perforé, taille XL), 1 panier à vapeur (perforé, taille M), 1 panier à vapeur (non perforé, taille M), 1 x lèche-frite universelle	1 plaque à pâtisserie émaillée, 1 panier à vapeur (perforé, taille M), 1 panier à vapeur (perforé, taille XL), 1 panier à vapeur (non perforé, taille M), 1 grille, 1 lèche-frite universelle
Accessoires en option	<ul style="list-style-type: none"> HZ531010, plaque à pâtisserie céramique, à revêtement anti-adhérent HZ532010, lèche-frite universelle céramique, à revêtement anti-adhérent HZ629070, plaque AirFry émaillée HZ635000, kit AirFry et grill HZ632070, lèche-frite universelle, émaillée HZ32WA00, thermomètre alimentaire sans fil HZ633070, lèche-frite professionnelle émaillée HZ633001, couvercle pour lèche-frite professionnelle HZ636000, lèche-frite en verre • HZ915003, cocotte en verre HZ66X650, baguette de finition pour socle HZ638D00, rail télescopique à sortie totale, acier inoxydable HZ66D52, panier vapeur (perforé / non perforé) 	<ul style="list-style-type: none"> HZ327000, pierre à pain et à pizza HZ531010, plaque à pâtisserie céramique, à revêtement anti-adhérent HZ532010, lèche-frite universelle céramique, à revêtement anti-adhérent HZ638D00, rail télescopique à sortie totale, acier inoxydable HZ629070, plaque AirFry émaillée • HZ635000, kit AirFry et grill HZ632070, lèche-frite universelle, émaillée HZ32WA00, thermomètre alimentaire sans fil HZ633001, couvercle pour lèche-frite professionnelle HZ633070, lèche-frite professionnelle émaillée HZ636000, lèche-frite en verre HZ66X650, baguette de finition pour socle HZ915003, cocotte en verre
Prix catalogue* 4'020.– TVA comprise	3'718.78 TVA exclue	3'320.– TVA comprise
	Hors TAR 10.81 / 10.–	3'071.23 TVA exclue
		Hors TAR 10.81 / 10.–

* Les prix indiqués s'entendent en francs suisses TVA comprise/TVA exclue. Tous les prix s'entendent hors taxe anticipée de recyclage (TAR) obligatoire. Les prix indiqués sont des recommandations tarifaires non contractuelles; nos revendeurs sont libres de les modifier.

¹ Pour consulter les dessins techniques de ces appareils, voir à partir de la page 167.

² Sur une échelle de classe d'efficacité énergétique allant de A+++ jusqu'à D, selon UE n°65/2014.

³ Mesure effectuée à une température dans l'enceinte de 180 °C, mode chaleur de sole après 1 heure au centre de la fenêtre.

Fours avec fonction micro-ondes haut de gamme Siemens



Fonctionnement micro-ondes combiné : deux fois plus rapide, par une simple pression d'un bouton

C'est tellement facile d'être deux fois plus rapide : avec une simple pression d'un bouton. En effet, le four à micro-onde intégré n'est pas seulement utile pour le mode décongélation et le réchauffage. Il réduit le temps de cuisson de tous les plats dans le four une fois qu'il est réglé selon le type de chauffage sélectionné. Et tout cela, avec une qualité excellente.



coolStart : un résultat parfait rapidement, sans préchauffage du four

coolStart utilise une régulation intelligente de la température qui fonctionne sans préchauffage. Vous pouvez ainsi préparer de nombreux plats rapidement et sans préchauffage, ce qui vous fait aisément gagner du temps.

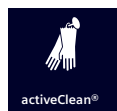

activeClean® : fini le nettoyage du four

Grâce à la pyrolyse activeClean®, votre four se nettoie automatiquement. Il vous suffit de retirer le plus gros de la saleté, votre four se charge du reste. Sur simple pression d'un bouton, tous les résidus de cuisson, de rôtissage et de grillade se transforment en cendres à haute température. Passez ensuite un chiffon humide et c'est fini.



cookControl Pro : tous les plats toujours parfaitement préparés

Sélectionnez un plat, votre four active automatiquement le programme adapté et s'éteint lorsque le plat est prêt.



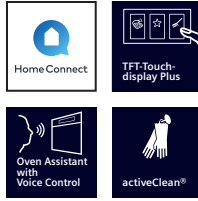

iQ700 | Four encastrable
avec fonction micro-ondes
HM776G1B1 **Noir/acier inoxydable**

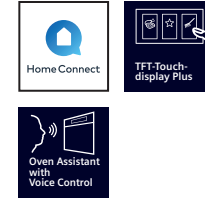

iQ700 | Four encastrable
avec fonction micro-ondes
HM736G1B1 **Noir/acier inoxydable**

Design	<ul style="list-style-type: none"> • Compartiment de cuisson (surface intérieure) : émail anthracite • Commande touchControl 	<ul style="list-style-type: none"> • Compartiment de cuisson (surface intérieure) : émail anthracite • Commande touchControl
Confort	<ul style="list-style-type: none"> • Écran tactile TFT Plus • Assistant pour le four avec contrôle vocal • cookControl Pro • Éclairage intérieur LED, désactivable • Porte rabattable, avec softMove, pour une ouverture et une fermeture en douceur • Horloge électronique • Préchauffage rapide • coolStart • Suggestion de température • Affichage de la température réelle • Témoin de chauffe • Compatible Home Connect via Wi-Fi • Ventilateur de refroidissement 	<ul style="list-style-type: none"> • Écran tactile TFT Plus • Assistant pour le four avec contrôle vocal • cookControl Pro • Éclairage intérieur LED, désactivable • Porte rabattable, avec softMove, pour une ouverture et une fermeture en douceur • Horloge électronique • Préchauffage rapide • coolStart • Suggestion de température • Affichage de la température réelle • Témoin de chauffe • Compatible Home Connect via Wi-Fi • Ventilateur de refroidissement
Type de four et mode de cuisson	<ul style="list-style-type: none"> • Four avec micro-ondes et 19 modes de cuisson : Air pulsé 4D, convection naturelle, gril air pulsé, gril grande surface, gril petite surface, mode pizza, mode coolStart, chaleur de sole séparée, cuisson basse température, préchauffage de la vaisselle, maintien au chaud, Air pulsé doux, convection naturelle douce, micro-ondes, Air pulsé 4D + micro-ondes, convection naturelle + micro-ondes, gril grande surface + micro-ondes, gril petite surface + micro-ondes, gril air pulsé + micro-ondes • Modes de cuisson supplémentaires via l'application Home Connect : Air Fry, laisser reposer, préchauffage • Technologie d'inverseur intelligente : puissance maximale régulée jusqu'à 600 W en cas de fonctionnement long • Régulation électronique de la température de 30 °C à 300 °C • Puissance max. du micro-ondes : 800 W ; • 5 niveaux de puissance (90 W, 180 W, 360 W, 600 W, boost) • Volume du compartiment de cuisson : 67 l 	<ul style="list-style-type: none"> • Four avec micro-ondes et 19 modes de cuisson : Air pulsé 4D, convection naturelle, gril air pulsé, gril grande surface, gril petite surface, mode pizza, coolStart, chaleur de sole séparée, cuisson basse température, préchauffage de la vaisselle, maintien au chaud, Air pulsé doux, convection naturelle douce, micro-ondes, Air pulsé 4D + micro-ondes, convection naturelle + micro-ondes, gril grande surface + micro-ondes, gril petite surface + micro-ondes, gril air pulsé + micro-ondes • Modes de cuisson supplémentaires via l'application Home Connect : Air Fry, laisser reposer, préchauffage • Technologie d'inverseur intelligente : puissance maximale régulée jusqu'à 600 W en cas de fonctionnement long • Régulation électronique de la température de 30 °C à 300 °C • Puissance max. du micro-ondes : 800 W ; • 5 niveaux de puissance (90 W, 180 W, 360 W, 600 W, boost) • Volume du compartiment de cuisson : 67 l
Support d'accessoires / système de rails	<ul style="list-style-type: none"> • 5 niveaux d'enfournement 	<ul style="list-style-type: none"> • 5 niveaux d'enfournement
Nettoyage	<ul style="list-style-type: none"> • activeClean® : programme automatique d'auto-nettoyage 	<ul style="list-style-type: none"> • Programme ecoClean : paroi arrière • humidClean
Environnement et sécurité	<ul style="list-style-type: none"> • Très faible température de porte max. 30 °C³ • Faible température de la porte pendant le nettoyage pyrolytique • Porte coolTouch à quadruple vitrage • Système de verrouillage de la porte électronique • Sécurité enfants • Interrupteur de sécurité • Indicateur de chaleur résiduelle • Touche Démarrage/Arrêt • Contacteur de porte 	<ul style="list-style-type: none"> • Très faible température de porte max. 40 °C³ • Porte coolTouch à triple vitrage • Sécurité enfants • Interrupteur de sécurité • Indicateur de chaleur résiduelle • Touche Démarrage/Arrêt • Contacteur de porte
Dimensions¹ H x L x P	<ul style="list-style-type: none"> • Dimensions d'encastrement : 585 – 595x560 – 568x550mm • Dimensions de l'appareil : 595x594x548 mm 	<ul style="list-style-type: none"> • Dimensions d'encastrement : 585 – 595x560 – 568x550mm • Dimensions de l'appareil : 595x594x548 mm
Informations techniques	<ul style="list-style-type: none"> • Longueur du câble de raccordement : 120cm • Données de l'appareil : 220 à 240 V/3,6 kW • Raccordement électrique : 2L / N / E / 10 A • Branchement fixe • Dimensions et remarques pour l'installation pour cet appareil sont à respecter selon le schéma technique¹ ! 	<ul style="list-style-type: none"> • Longueur du câble de raccordement : 120cm • Données de l'appareil : 220 à 240 V/3,6 kW • Raccordement électrique : 2L / N / E / 10 A • Branchement fixe • Dimensions et remarques pour l'installation pour cet appareil sont à respecter selon le schéma technique¹ !
Accessoires	1 plaque à pâtisserie émaillée, 1 grille combinée, 1 lèchefrite universelle	1 plaque à pâtisserie émaillée, 1 grille combinée, 1 lèchefrite universelle
Accessoires en option	<ul style="list-style-type: none"> • HZ327000, pierre à pain et à pizza • HZ531010, plaque à pâtisserie céramique, à revêtement anti-adhérent • HZ532010, lèchefrite universelle, céramique, à revêtement anti-adhérent • HZ629070, plaque AirFry émaillée • HZ635000, kit AirFry et grill • HZ633070, lèchefrite professionnelle émaillée • HZ530000, 2 lèchefrites universelles, format étroit • HZ632070, lèchefrite universelle, émaillée • HZ633001, couvercle pour lèchefrite professionnelle • HZ636000, lèchefrite en verre • HZ66X650, baguette de finition pour socle • HZ915003, cocotte en verre 	<ul style="list-style-type: none"> • HZ327000, pierre à pain et à pizza • HZ531010, plaque à pâtisserie céramique, à revêtement anti-adhérent • HZ532010, lèchefrite universelle en céramique anti-adhésive • HZ629070, plaque AirFry émaillée • HZ635000, kit AirFry et grill • HZ632070, lèchefrite universelle, émaillée • HZ633001, couvercle pour lèchefrite professionnelle • HZ633070, lèchefrite professionnelle émaillée • HZ636000, lèchefrite en verre • HZ66X650, baguette de finition pour socle • HZ915003, cocotte en verre
Prix catalogue*	3'650.– TVA comprise 3'376.50 TVA exclue Hors TAR 10.81 / 10.–	3'020.– TVA comprise 2'793.71 TVA exclue Hors TAR 10.81 / 10.–

* Les prix indiqués s'entendent en francs suisses TVA comprise/TVA exclue. Tous les prix s'entendent hors taxe anticipée de recyclage (TAR) obligatoire. Les prix indiqués sont des recommandations tarifaires non contractuelles; nos revendeurs sont libres de les modifier.

¹ Pour consulter les dessins techniques de ces appareils, voir à partir de la page 167.

² Sur une échelle de classe d'efficacité énergétique allant de A+++ jusqu'à D, selon UE n°65/2014.

³ Mesure effectuée à une température dans l'enceinte de 180 °C, mode chaleur de sole après 1 heure au centre de la fenêtre.

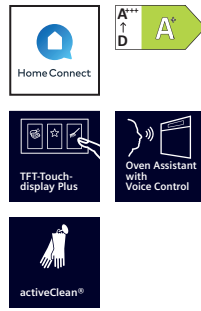

iQ700 | Four encastrable

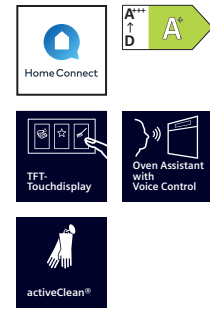

iQ700 | Four encastrable

HB776G1B Noir/acier inoxydable

HB774G1B1 Noir/acier inoxydable

Design	<ul style="list-style-type: none"> Compartment de cuisson (surface intérieure) : émail anthracite Commande touchControl 	<ul style="list-style-type: none"> Compartment de cuisson (surface intérieure) : émail anthracite Commande touchControl
Confort	<ul style="list-style-type: none"> Écran tactile TFT Plus Assistant pour le four avec contrôle vocal cookControl Plus Éclairage intérieur LED, désactivable Porte rabattable, avec softMove, pour une ouverture et une fermeture en douceur Horloge électronique Préchauffage rapide coolStart Suggestion de température Affichage de la température réelle Témoin de chauffe Compatible Home Connect via Wi-Fi Ventilateur de refroidissement 	<ul style="list-style-type: none"> Écran tactile TFT Assistant pour le four avec contrôle vocal cookControl Plus Éclairage intérieur halogène, désactivable Porte rabattable, avec softMove, pour une ouverture et une fermeture en douceur Horloge électronique Préchauffage rapide coolStart Suggestion de température Affichage de la température réelle Témoin de chauffe Compatible Home Connect via Wi-Fi Ventilateur de refroidissement
Type de four et mode de cuisson	<ul style="list-style-type: none"> Four avec 13 modes de cuisson : Air pulsé 4D, convection naturelle, gril air pulsé, gril grande surface, gril petite pizza, mode pizza, coolStart, chaleur de sole séparée, cuisson basse température, préchauffage de la vaisselle, maintien au chaud, air pulsé doux, convection naturelle douce Modes de cuisson supplémentaires via l'application Home Connect : Air Fry, laisser reposer, préchauffage Régulation électronique de la température de 30 °C à 300 °C Volume du compartiment de cuisson : 71 l 	<ul style="list-style-type: none"> Four avec 13 modes de cuisson : Air pulsé 3D, convection naturelle, gril air pulsé, gril grande surface, gril petite pizza, mode pizza, coolStart, chaleur de sole séparée, cuisson basse température, préchauffage, maintien au chaud, air pulsé doux, convection naturelle douce Modes de cuisson supplémentaires via l'application Home Connect : Air Fry, laisser reposer, préchauffage Régulation électronique de la température de 30 °C à 300 °C Volume du compartiment de cuisson : 71 l
Support d'accessoires / système de rails	<ul style="list-style-type: none"> 5 niveaux d'enfournement Rail télescopique supplémentaire disponible, compatible pyrolyse activeClean® 	<ul style="list-style-type: none"> 5 niveaux d'enfournement Rail télescopique supplémentaire disponible, compatible pyrolyse activeClean®
Nettoyage	<ul style="list-style-type: none"> activeClean® : programme automatique d'auto-nettoyage humidClean Porte intérieure entièrement en verre 	<ul style="list-style-type: none"> activeClean® : programme automatique d'auto-nettoyage humidClean Porte intérieure entièrement en verre
Environnement et sécurité	<ul style="list-style-type: none"> Classe d'efficacité énergétique : A+² Très faible température de la porte max. 30 °C³ Faible température de la porte pendant le nettoyage pyrolytique Système de verrouillage de la porte électronique Sécurité-enfants • Interrupteur de sécurité Indicateur de chaleur résiduelle Touche Démarrage/Arrêt Contacteur de porte 	<ul style="list-style-type: none"> Classe d'efficacité énergétique : A+² Très faible température de la porte max. 30 °C³ Faible température de la porte pendant le nettoyage pyrolytique Système de verrouillage de la porte électronique Sécurité-enfants • Interrupteur de sécurité Indicateur de chaleur résiduelle Touche Démarrage/Arrêt Contacteur de porte
Dimensions¹ HxLxP	<ul style="list-style-type: none"> Dimensions d'encastrement : 585 – 595x560 – 568x550mm Dimensions de l'appareil : 595x594x548 mm 	<ul style="list-style-type: none"> Dimensions d'encastrement : 585 – 595x560 – 568x550mm Dimensions de l'appareil : 595x594x548 mm
Informations techniques	<ul style="list-style-type: none"> Longueur du câble de raccordement : 120cm Données de l'appareil : 220 à 240 V/3,6 kW Raccordement électrique : 1L / N / E / 16A Branchement fixe Dimensions et remarques pour l'installation pour cet appareil sont à respecter selon le schéma technique¹ ! 	<ul style="list-style-type: none"> Longueur du câble de raccordement : 120cm Données de l'appareil : 220 à 240 V/3,6 kW Raccordement électrique : 2L / N / E / 10A Branchement fixe Dimensions et remarques pour l'installation pour cet appareil sont à respecter selon le schéma technique¹ !
Accessoires	1 plaque à pâtisserie émaillée, 1 grille combinée, 1 lèche-frite universelle	1 plaque à pâtisserie émaillée, 1 grille combinée, 1 lèche-frite universelle
Accessoires en option	<ul style="list-style-type: none"> HZ327000, pierre à pain et à pizza HZ532010, lèche-frite universelle céramique, à revêtement anti-adhérent HZ531010, plaque à pâtisserie céramique, à revêtement anti-adhérent HZ629070, plaque AirFry émaillée • HZ635000, kit AirFry et grill HZ632070, lèche-frite universelle, émaillée HZ32WA00, thermomètre alimentaire sans fil HZ633001, couvercle pour lèche-frite professionnelle HZ633070, lèche-frite professionnelle émaillée HZ634000, grille à pâtisserie/de rôtissage (standard) HZ636000, lèche-frite en verre HZ638070, rail télescopique à sortie totale, acier inoxydable HZ66X650, baguette de finition pour socle HZ915003, cocotte en verre 	<ul style="list-style-type: none"> HZ327000, pierre à pain et à pizza HZ532010, lèche-frite universelle céramique, à revêtement anti-adhérent HZ531010, plaque à pâtisserie en céramique, à revêtement anti-adhésif HZ629070, plaque AirFry émaillée • HZ635000, kit AirFry et grill HZ632070, lèche-frite universelle, émaillée HZ32WA00, thermomètre alimentaire sans fil HZ633001, couvercle pour lèche-frite professionnelle HZ633070, lèche-frite professionnelle émaillée HZ634000, grille à pâtisserie/de rôtissage (standard) HZ636000, lèche-frite en verre HZ638070, rail télescopique à sortie totale, acier inoxydable HZ66X650, baguette de finition pour socle HZ915003, cocotte en verre
Prix catalogue*	2'550.– TVA comprise 2'358.93 TVA exclue Hors TAR 10.81 / 10.–	2'350.– TVA comprise 2'173.91 TVA exclue Hors TAR 10.81 / 10.–

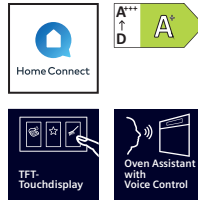

iQ700 | Four encastrable

HB754G1B1 Noir/acier inoxydable

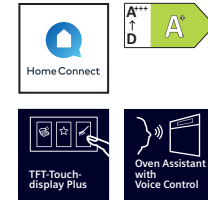

iQ700 | Four encastrable

HB734G1B1 Noir/acier inoxydable

Design	<ul style="list-style-type: none"> Compartment de cuisson (surface intérieure) : émail anthracite Commande touchControl 	<ul style="list-style-type: none"> Compartment de cuisson (surface intérieure) : émail anthracite Commande touchControl
Confort	<ul style="list-style-type: none"> Écran tactile TFT Assistant pour le four avec contrôle vocal cookControl Plus Éclairage intérieur halogène, désactivable Porte rabattable, avec softMove, pour une ouverture et une fermeture en douceur Horloge électronique Préchauffage rapide coolStart Suggestion de température Affichage de la température réelle Témoin de chauffe Compatible Home Connect via Wi-Fi Ventilateur de refroidissement 	<ul style="list-style-type: none"> Écran tactile TFT Assistant pour le four avec contrôle vocal cookControl Plus Éclairage intérieur halogène, désactivable Porte rabattable, avec softMove, pour une ouverture et une fermeture en douceur Horloge électronique Préchauffage rapide coolStart Recommandation de réglage électronique Contrôle de température réelle Contrôle optique de chauffe Compatible Home Connect via Wi-Fi Ventilateur de refroidissement
Type de four et mode de cuisson	<ul style="list-style-type: none"> Four avec 13 modes de cuisson : Air pulsé 3D, convection naturelle, gril air pulsé, gril grande surface, gril petite surface, mode pizza, coolStart, chaleur de sole séparée, cuisson basse température, préchauffage, maintien au chaud, air pulsé doux, convection naturelle douce Modes de cuisson supplémentaires via l'application Home Connect : Air Fry, laisser reposer, préchauffage Régulation électronique de la température de 30 °C à 300 °C Volume du compartiment de cuisson : 71 l 	<ul style="list-style-type: none"> Four avec 13 modes de cuisson : air pulsé 3D, convection naturelle, gril air pulsé, gril grande surface, gril petite surface, mode pizza, coolStart, chaleur de sole séparée, cuisson basse température, préchauffage, maintien au chaud, air pulsé doux, convection naturelle douce Modes de cuisson supplémentaires via l'application Home Connect : Air Fry, laisser reposer, préchauffage Régulation électronique de la température de 30 °C à 300 °C Volume du compartiment de cuisson : 71 l
Support d'accessoires / système de rails	<ul style="list-style-type: none"> 5 niveaux d'enfournement Rail télescopique supplémentaire disponible 	<ul style="list-style-type: none"> 5 niveaux d'enfournement Rail télescopique supplémentaire disponible
Nettoyage	<ul style="list-style-type: none"> Nettoyage ecoClean Plus pour la paroi arrière, plafond et parois latérales auto-nettoyantes avec ecoClean Plus Programme humidClean, ecoClean Plus Porte intérieure entièrement en verre 	<ul style="list-style-type: none"> Nettoyage ecoClean : paroi arrière humidClean Porte intérieure entièrement en verre
Environnement et sécurité	<ul style="list-style-type: none"> Classe d'efficacité énergétique : A+² Très faible température de la porte max. 40 °C³ Porte coolTouch à triple vitrage Sécurité enfants • Interrupteur de sécurité Indicateur de chaleur résiduelle Touche Démarrage/Arrêt Contacteur de porte 	<ul style="list-style-type: none"> Classe d'efficacité énergétique : A+² Très faible température de la porte max. 40 °C³ Porte coolTouch à triple vitrage Sécurité enfants Interrupteur de sécurité Indicateur de chaleur résiduelle Touche de démarrage • Contacteur de porte
Dimensions¹ H x L x P	<ul style="list-style-type: none"> Dimensions d'encastrement : 585 – 595x560 – 568x550mm Dimensions de l'appareil : 595x594x548 mm 	<ul style="list-style-type: none"> Dimensions d'encastrement : 585 – 595x560 – 568x550mm Dimensions de l'appareil : 595x594x548 mm
Informations techniques	<ul style="list-style-type: none"> Longueur du câble de raccordement : 120cm Données de l'appareil : 220 à 240 V/3,6 kW Raccordement électrique : 2L / N / E / 10A Branchement fixe Dimensions et remarques pour l'installation pour cet appareil sont à respecter selon le schéma technique¹ ! 	<ul style="list-style-type: none"> Longueur du câble de raccordement : 120cm Données de l'appareil : 220 – 240 V/3,6 kW Raccordement électrique : 1L / N / E / 16A Câble de 120 cm sans connecteur Dimensions et remarques pour l'installation pour cet appareil sont à respecter selon le schéma technique¹ !
Accessoires	1 plaque à pâtisserie émaillée, 1 grille combinée, 1 lèche-frite universelle	1 plaque à pâtisserie émaillée, 1 grille combinée, 1 lèche-frite universelle
Accessoires en option	<ul style="list-style-type: none"> HZ327000, pierre à pain et à pizza HZ532010, lèche-frite universelle céramique, à revêtement anti-adhérent HZ531010, plaque à pâtisserie en céramique, à revêtement anti-adhésif HZ629070, plaque AirFry émaillée • HZ635000, kit AirFry et grill HZ632070, lèche-frite universelle, émaillée HZ32WA00, thermomètre alimentaire sans fil HZ633001, couvercle pour lèche-frite professionnelle HZ633070, lèche-frite professionnelle émaillée HZ634000, grille à pâtisserie/de rôtissage (standard) HZ636000, lèche-frite en verre HZ638000, rail télescopique à sortie totale, acier inoxydable HZ66X650, baguette de finition pour socle HZ915003, cocotte en verre 	<ul style="list-style-type: none"> HZ327000, pierre à pain et à pizza HZ532010, lèche-frite universelle céramique, à revêtement anti-adhérent HZ531010, plaque à pâtisserie en céramique, à revêtement anti-adhésif HZ629070, plaque AirFry émaillée • HZ635000, kit AirFry et grill HZ632070, lèche-frite universelle, émaillée HZ32WA00, thermomètre alimentaire sans fil HZ633001, couvercle pour lèche-frite professionnelle HZ633070, lèche-frite professionnelle émaillée HZ634000, grille à pâtisserie/de rôtissage (standard) HZ636000, lèche-frite en verre HZ638000, rail télescopique à sortie totale, acier inoxydable HZ66X650, baguette de finition pour socle HZ915003, cocotte en verre
Prix catalogue*²	2'010.– TVA comprise 1'859.39 TVA exclue Hors TAR 10.81 / 10.–	1'770.– TVA comprise 1'637.37 TVA exclue Hors TAR 10.81 / 10.–

¹ Pour consulter les dessins techniques de ces appareils, voir à partir de la page 167.

² Sur une échelle de classe d'efficacité énergétique allant de A+++ jusqu'à D, selon UE n°65/2014.

³ Mesure effectuée à une température dans l'enceinte de 180 °C, mode chaleur de sole après 1 heure au centre de la fenêtre.

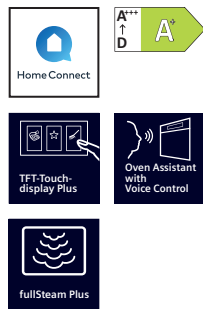

iQ700 | Four combi-vapeur compact encastrable

CS756G1B1 Noir/acier inoxydable

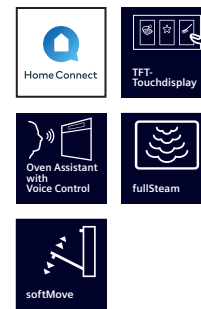

iQ700 | Cuisueur vapeur encastrable

CD714GXB1 Noir/acier inoxydable

Design	<ul style="list-style-type: none"> Compartment de cuisson (surface intérieure) : émail anthracite Commande touchControl 	<ul style="list-style-type: none"> Compartment de cuisson : acier inoxydable Commande touchControl
Confort	<ul style="list-style-type: none"> Écran tactile TFT Plus Assistant pour le four avec contrôle vocal cookControl Plus Éclairage intérieur LED, désactivable Porte rabattable, avec softMove, pour une ouverture et une fermeture en douceur Horloge électronique Réservoir d'eau avec indication de niveau Production de vapeur externe 3 ajouts de vapeur possibles : intense, moyen, faible Injection de vapeur manuelle Contrôle de la température réelle Contrôle optique de chauffe Compatible Home Connect via Wi-Fi Chauffage rapide • coolStart Ventilateur de refroidissement 	<ul style="list-style-type: none"> Écran tactile TFT Assistant pour le four avec contrôle vocal cookControl Plus Éclairage intérieur LED, désactivable Porte rabattable, avec softMove, pour une ouverture et une fermeture en douceur Horloge électronique Indication de niveau d'eau pour réservoir Production de vapeur interne Recommandation de réglage électronique Contrôle de température réelle Contrôle optique de chauffe Compatible Home Connect via Wi-Fi Ventilateur de refroidissement
Type de four et mode de cuisson	<ul style="list-style-type: none"> Four combi-vapeur compact avec 21 modes de cuisson : air pulsé 4D, convection naturelle, gril air pulsé, gril grande surface, gril petite surface, mode pizza, coolStart, chaleur de sole séparée, cuisson basse température, préchauffage, maintien au chaud, air pulsé doux, convection naturelle douce, cuisson à la vapeur, régénération, cuisson à la vapeur, décongélation, gril air pulsé + vapeur, maintien au chaud + vapeur, air pulsé 4D + vapeur, convection naturelle + vapeur Modes de cuisson supplémentaires via l'application Home Connect : Air Fry, laisser reposer, préchauffage Cuisson vapeur Plus Régulation électronique de la température de 30 °C à 250 °C Volume du compartiment de cuisson : 47 l 	<ul style="list-style-type: none"> Cuisueur vapeur compact avec 4 modes de cuisson : cuisson vapeur, régénération, cuisson à la vapeur, décongélation Régulation électronique de la température de 30 °C à 100 °C Volume du compartiment de cuisson : 38 l
Support d'accessoires / système de rails	<ul style="list-style-type: none"> 3 niveaux d'enfournement Rail télescopique supplémentaire disponible 	<ul style="list-style-type: none"> 3 niveaux d'enfournement
Nettoyage	<ul style="list-style-type: none"> Nettoyage ecoClean Plus pour la paroi arrière, plafond et parois latérales auto-nettoyantes avec ecoClean Plus Programme humidClean, ecoClean Plus Porte intérieure entièrement en verre 	<ul style="list-style-type: none"> Porte intérieure entièrement en verre
Environnement et sécurité	<ul style="list-style-type: none"> Classe d'efficacité énergétique : A+² Très faible température de la porte max. 40 °C³ Sécurité enfants Interrupteur de sécurité Indicateur de chaleur résiduelle Touche Démarrage/Arrêt Contacteur de porte 	<ul style="list-style-type: none"> Très faible température de la porte max. 40 °C³ Sécurité enfants Interrupteur de sécurité Touche Démarrage/Arrêt Contacteur de porte
Dimensions¹ H x L x P	<ul style="list-style-type: none"> Dimensions d'encastrement : 450 – 455x560 – 568x550 mm Dimensions de l'appareil : 455x594x548 mm 	<ul style="list-style-type: none"> Dimensions d'encastrement : 450 – 455x560 – 568x550 mm Dimensions de l'appareil : 455x594x548 mm
Informations techniques	<ul style="list-style-type: none"> Longueur du câble de raccordement : 150 cm Données de l'appareil : 220 – 240 V/3,3 kW Raccordement électrique : 1L / N / E / 16 A Câble de 120 cm sans connecteur Dimensions et remarques pour l'installation pour cet appareil sont à respecter selon le schéma technique¹ ! 	<ul style="list-style-type: none"> Longueur du câble de raccordement : 150 cm Données de l'appareil : 220 – 240 V/1,75 kW Raccordement électrique : 1L / N / E / 10 A Câble de 120 cm sans connecteur Dimensions et remarques pour l'installation pour cet appareil sont à respecter selon le schéma technique¹ !
Accessoires	1 panier à vapeur (perforé, taille M), 1 panier à vapeur (non perforé, taille M), 1 grille, 1 panier vapeur (perforé, taille XL), 1 lèchefrite universelle	1 panier à vapeur (perforé, taille L), 1 panier à vapeur (non perforé, taille L), 1 éponge
Accessoires en option	<ul style="list-style-type: none"> HZ531010, plaque à pâtisserie céramique, à revêtement anti-adhérent HZ532010, lèchefrite universelle en céramique anti-adhésive HZ629070, plaque AirFry émaillée HZ635000, kit AirFry et grill HZ632070, lèchefrite universelle, émaillée HZ32WA00, thermomètre alimentaire sans fil HZ636000, lèchefrite en verre HZ66X600, baguette de finition noire pour socle, en combinaison d'un appareil compact de 45 cm et d'un four de 60 cm HZ66X650, baguette de finition pour socle HZ915003, cocotte en verre HZ638D00, rail télescopique à sortie totale, acier inoxydable 	<ul style="list-style-type: none"> HZ915003, cocotte en verre HZ66X600, baguette de finition noire pour socle, en combinaison d'un appareil compact de 45 cm et d'un four de 60 cm HZ66X650, baguette de finition pour socle HZ32WA00, thermomètre alimentaire sans fil
Prix catalogue*	3'550.– TVA comprise 3'284.– TVA exclue Hors TAR 10.81 / 10.–	2'400.– TVA comprise 2'220.17 TVA exclue Hors TAR 6.01 / 5.56

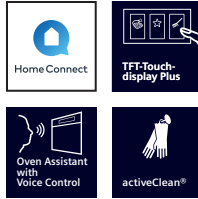

iQ700 | Four compact encastrable
avec fonction micro-ondes
CM776GKB1Noir/acier inoxydable

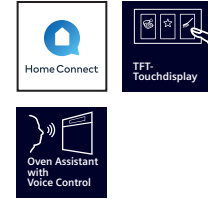

iQ700 | Four compact encastrable
avec fonction micro-ondes
CM724G1B1Noir/acier inoxydable

Design	<ul style="list-style-type: none"> Compartment de cuisson (surface intérieure) : émail anthracite Commande touchControl 	<ul style="list-style-type: none"> Compartment de cuisson (surface intérieure) : émail anthracite Commande touchControl
Confort	<ul style="list-style-type: none"> Écran tactile TFT Plus Assistant pour le four avec contrôle vocal cookControl Plus Éclairage intérieur LED, désactivable Porte rabattable, avec softMove, pour une ouverture et une fermeture en douceur Horloge électronique Recommandation de réglage électronique Contrôle de la température réelle Contrôle optique de chauffe Compatible Home Connect via Wi-Fi Préchauffage rapide coolStart Ventilateur de refroidissement 	<ul style="list-style-type: none"> Écran tactile TFT Assistant pour le four avec contrôle vocal cookControl Plus Éclairage intérieur LED, désactivable Porte rabattable, avec softMove, pour une ouverture et une fermeture en douceur Horloge électronique Recommandation de réglage électronique Contrôle de température réelle Contrôle optique de chauffe Compatible Home Connect via Wi-Fi Préchauffage rapide Ventilateur de refroidissement
Type de four et mode de cuisson	<ul style="list-style-type: none"> Four compact avec fonction micro-ondes et 19 modes de cuisson : air pulsé 4D, convection naturelle, gril air pulsé, gril grande surface, gril petite surface, mode pizza, coolStart, chaleur de sole séparée, cuisson basse température, préchauffage, maintien au chaud, air pulsé doux, convection naturelle douce, micro-ondes, air pulsé 4D + micro-ondes, convection naturelle + micro-ondes, gril grande surface + micro-ondes, gril petite surface + micro-ondes, gril air pulsé + micro-ondes Modes de cuisson supplémentaires via l'application Home Connect : Air Fry, laisser reposer, préchauffage Technologie d'inverseur intelligente : puissance maximale régulée jusqu'à 600 W en cas de fonctionnement long Régulation électronique de la température de 30 °C à 300 °C Puissance max. du micro-ondes : 900 W ; 5 niveaux de puissance (90 W, 180 W, 360 W, 600 W, boost) Volume du compartiment de cuisson : 45 l 	<ul style="list-style-type: none"> Four compact avec fonction micro-ondes et 15 modes de cuisson : convection naturelle, gril air pulsé, gril grande surface, gril petite surface, chaleur de sole séparée, préchauffage, convection naturelle douce, air pulsé, air pulsé + micro-ondes, convection naturelle + micro-ondes, gril grande surface + micro-ondes, gril petite surface + micro-ondes, gril air pulsé + micro-ondes Modes de cuisson supplémentaires via l'application Home Connect : Air Fry, laisser reposer, préchauffage Technologie d'inverseur intelligente : puissance maximale régulée jusqu'à 600 W en cas de fonctionnement long Régulation électronique de la température de 30 °C à 230 °C Puissance max. du micro-ondes : 900 W ; 5 niveaux de puissance (90 W, 180 W, 360 W, 600 W, boost) Volume du compartiment de cuisson : 45 l
Support d'accessoires / système de rails	<ul style="list-style-type: none"> 3 niveaux d'enfournement Mono rail à sortie normale, compatible pyrolyse activeClean® 	<ul style="list-style-type: none"> 3 niveaux d'enfournement
Nettoyage	<ul style="list-style-type: none"> activeClean® : programme automatique d'auto-nettoyage humidClean 	<ul style="list-style-type: none"> humidClean
Environnement et sécurité	<ul style="list-style-type: none"> Très faible température de la porte max. 30 °C³ Faible température de la porte pendant le nettoyage pyrolytique Système de verrouillage de la porte électronique Sécurité enfants Interrupteur de sécurité Indicateur de chaleur résiduelle Touche Démarrage/Arrêt • Contacteur de porte 	<ul style="list-style-type: none"> Très faible température de la porte max. 40 °C³ Porte coolTouch à triple vitrage Sécurité enfants Interrupteur de sécurité Indicateur de chaleur résiduelle Touche Démarrage/Arrêt Contacteur de porte
Dimensions¹ H x L x P	<ul style="list-style-type: none"> Dimensions d'encastrement : 450 – 455x560 – 568x550 mm Dimensions de l'appareil : 455x594x548 mm 	<ul style="list-style-type: none"> Dimensions d'encastrement : 450 – 455x560 – 568x550 mm Dimensions de l'appareil : 455x594x548 mm
Informations techniques	<ul style="list-style-type: none"> Longueur du câble de raccordement : 150cm Données de l'appareil : 220 – 240 V/3,6 kW Raccordement électrique : 1L / N / E / 16 A Câble de 120 cm sans connecteur Dimensions et remarques pour l'installation pour cet appareil sont à respecter selon le schéma technique¹ ! 	<ul style="list-style-type: none"> Longueur du câble de raccordement : 150cm Données de l'appareil : 220 – 240 V/3,6 kW Raccordement électrique : 1L / N / E / 16 A Câble de 120 cm sans connecteur Dimensions et remarques pour l'installation pour cet appareil sont à respecter selon le schéma technique¹ !
Accessoires	1 grille combinée, 1 lèchefrite universelle	1 grille combinée, 1 lèchefrite universelle
Accessoires en option	<ul style="list-style-type: none"> HZ327000, pierre à pain et à pizza HZ531010, plaque à pâtisserie céramique, à revêtement anti-adhérent HZ532010, lèchefrite universelle céramique, à revêtement anti-adhérent HZ629070, plaque AirFry émaillée HZ635000, kit AirFry et grill HZ632070, lèchefrite universelle, émaillée HZ636000, lèchefrite en verre HZ66X600, baguette de finition noire pour socle, en combinaison d'un appareil compact de 45 cm et d'un four de 60 cm HZ66X650, baguette de finition pour socle HZ915003, cocotte en verre 	<ul style="list-style-type: none"> HZ327000, pierre à pain et à pizza HZ531010, plaque à pâtisserie céramique, à revêtement anti-adhérent HZ532010, lèchefrite universelle céramique, à revêtement anti-adhérent HZ629070, plaque AirFry émaillée HZ635000, kit AirFry et grill HZ632070, lèchefrite universelle, émaillée HZ636000, lèchefrite en verre HZ66X600, baguette de finition noire pour socle, en combinaison d'un appareil compact de 45 cm et d'un four de 60 cm HZ66X650, baguette de finition pour socle HZ915003, cocotte en verre
Prix catalogue*	3'030.– TVA comprise 2'802.96 TVA exclue Hors TAR 10.81 / 10.–	2'210.– TVA comprise 2'044.40 TVA exclue Hors TAR 10.81 / 10.–

¹ Pour consulter les dessins techniques de ces appareils, voir à partir de la page 168.

² Sur une échelle de classe d'efficacité énergétique allant de A+++ jusqu'à D, selon UE n°65/2014.

³ Mesure effectuée à une température dans l'enceinte de 180 °C, mode chaleur de sole après 1 heure au centre de la fenêtre.

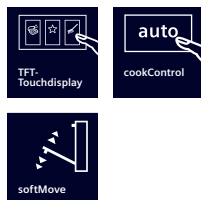

iQ700 | Four micro-ondes encastrable

CE732GXB1 Noir/acier inoxydable

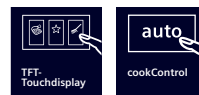

iQ700 | Four micro-ondes encastrable

BE732L1B1C Noir/acier inox (charnière de porte à gauche) – III.

BE732R1B1C Noir/acier inox (charnière de porte à droite)

Design	<ul style="list-style-type: none"> Commande touchControl Compartment de cuisson en inox avec fond en verre 	<ul style="list-style-type: none"> Commande touchControl Compartment de cuisson en inox avec fond en verre
Confort	<ul style="list-style-type: none"> Écran tactile TFT Commande par touches sensibles 10 programmes cookControl Concept de commande facile : pour des réglages particulièrement simples Porte rabattable, avec softMove, pour une ouverture et une fermeture en douceur 3 programmes de décongélation et 4 programmes de cuisson en mode micro-ondes quickStart : puissance maximale du micro-ondes pendant 30 secondes Éclairage intérieur à LED Horloge électronique Ventilateur de refroidissement 	<ul style="list-style-type: none"> Écran tactile TFT 10 programmes cookControl Concept de commande facile : pour des réglages particulièrement simples Porte rotative à ouverture latérale, butée à gauche/droite Commande par touches sensibles quickStart : puissance maximale du micro-ondes pendant 30 secondes Éclairage intérieur à LED Horloge électronique Ouverture de porte électronique Ventilateur de refroidissement
Type de four et mode de cuisson	<ul style="list-style-type: none"> Puissance max. du micro-ondes : 1000 W ; 5 niveaux de puissance (90 W, 180 W, 360 W, 600 W, 1000 W) Technologie d'inverseur intelligente : puissance maximale régulée jusqu'à 600 W en cas de fonctionnement long Gril 1,9 kW Gril avec niveaux de puissance du micro-ondes 90 W, 180 W, 360 W, 600 W combinable Volume du compartiment de cuisson : 36 l 	<ul style="list-style-type: none"> Puissance max. du micro-ondes : 900 W ; 5 niveaux de puissance (90 W, 180 W, 360 W, 600 W, 900 W) Technologie d'inverseur intelligente : puissance maximale régulée jusqu'à 600 W en cas de fonctionnement long Volume du compartiment de cuisson : 21 l Gril 1,3 kW Gril avec niveaux de puissance du micro-ondes 90 W, 180 W, 360 W combinable
Nettoyage	<ul style="list-style-type: none"> humidClean Revêtement autonettoyant (catalyse) 	<ul style="list-style-type: none"> humidClean Revêtement de plafond autonettoyant (catalyse)
Environnement et sécurité	<ul style="list-style-type: none"> Interrupteur de sécurité Touche de démarrage Contacteur de porte 	<ul style="list-style-type: none"> Interrupteur de sécurité Touche Démarrage/Arrêt Contacteur de porte
Dimensions¹ H x L x P	<ul style="list-style-type: none"> Dimensions d'encastrement : 450 – 455x560 – 568x550 mm Dimensions de l'appareil : 455x595x545 mm 	<ul style="list-style-type: none"> Dimensions de l'appareil : 382x594x318 mm Dimensions de montage Meuble haut : 362-382x560-568x300 mm
Informations techniques	<ul style="list-style-type: none"> Longueur du câble de raccordement : 150 cm Données de l'appareil : 220 – 240 V/3,1 kW Raccordement électrique : 1 L / N / E / 16 A Câble de 120 cm sans connecteur Dimensions et remarques pour l'installation pour cet appareil sont à respecter selon le schéma technique¹ ! 	<ul style="list-style-type: none"> Longueur du câble de raccordement : 175 cm Données de l'appareil : 220 – 240 V/1,99 kW Raccordement électrique : 1 L / N / E / 10 A Câble de 120 cm sans connecteur Appareil encastrable pour un meuble haut de 60 cm de largeur, L'appareil peut également être encastré dans un meuble haut Dimensions et remarques pour l'installation pour cet appareil sont à respecter selon le schéma technique¹ !
Accessoires	1 grille d'enfournement	1 grille, 1 plaque en verre
Accessoires en option	<ul style="list-style-type: none"> HZ66X600, baguette de finition noire pour socle, en combinaison d'un appareil compact de 45 cm et d'un four de 60 cm 	
Prix catalogue*	1'890.– TVA comprise 1'748.38 TVA exclue Hors TAR 6.01 / 5.56	1'370.– TVA comprise 1'267.35 TVA exclue Hors TAR 6.01 / 5.56

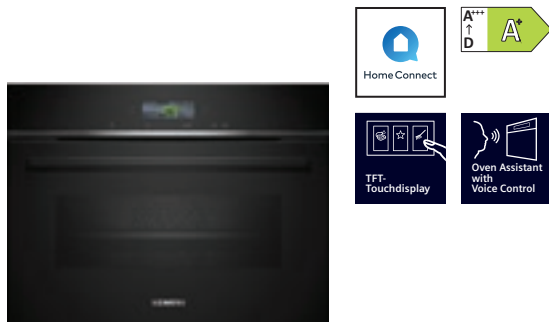

iQ700 | Four compact encastrable

CB734G1B Noir/acier inoxydable

Design	<ul style="list-style-type: none"> • Compartiment de cuisson (surface intérieure) : émail anthracite • Commande touchControl
Confort	<ul style="list-style-type: none"> • Écran tactile TFT • Assistant pour le four avec contrôle vocal • cookControl Plus • Éclairage intérieur halogène, désactivable • Porte rabattable, avec softMove, pour une ouverture et une fermeture en douceur • Horloge électronique • Recommandation de réglage électronique • Contrôle de la température réelle • Contrôle optique de chauffe • Compatible Home Connect via Wi-Fi • Préchauffage rapide • Ventilateur de refroidissement
Type de four et mode de cuisson	<ul style="list-style-type: none"> • Four compact avec 11 modes de cuisson : convection naturelle, gril air pulsé, gril grande surface, gril petite surface, chaleur de sole séparée, cuisson basse température, préchauffage, maintien au chaud, air pulsé doux, convection naturelle douce, air pulsé • Modes de cuisson supplémentaires via l'application Home Connect : Air Fry, laisser reposer, préchauffage • Régulation électronique de la température de 30 °C à 300 °C • Volume du compartiment de cuisson : 47 l
Support d'accessoires / système de rails	<ul style="list-style-type: none"> • 3 niveaux d'enfournement • Rail télescopique supplémentaire disponible
Nettoyage	<ul style="list-style-type: none"> • Nettoyage ecoClean : paroi arrière • humidClean • Porte intérieure entièrement en verre
Environnement et sécurité	<ul style="list-style-type: none"> • Classe d'efficacité énergétique : A+² • Très faible température de la porte max. 40 °C³ • Porte coolTouch à triple vitrage • Sécurité enfants • Interrupteur de sécurité • Indicateur de chaleur résiduelle • Touche Démarrage/Arrêt • Contacteur de porte
Dimensions¹ H x L x P	<ul style="list-style-type: none"> • Dimensions d'encastrement : 450 – 455x560 – 568x550mm • Dimensions de l'appareil : 455x594x548mm
Informations techniques	<ul style="list-style-type: none"> • Longueur du câble de raccordement : 150cm • Données de l'appareil : 220 – 240 V/2,9 kW • Raccordement électrique : 1L / N / E / 13 A • Câble de 120 cm sans connecteur • Dimensions et remarques pour l'installation pour cet appareil sont à respecter selon le schéma technique¹ !
Accessoires	1 grille combinée, 1 lèche-frite universelle
Accessoires en option	<ul style="list-style-type: none"> • HZ327000, pierre à pain et à pizza • HZ531010, plaque à pâtisserie céramique, à revêtement anti-adhérent • HZ532010, lèche-frite universelle en céramique anti-adhésive • HZ638000, rail télescopique à sortie totale, acier inoxydable • HZ629070, plaque AirFry émaillée • HZ635000, kit AirFry et grill • HZ632070, lèche-frite universelle, émaillée • HZ32WA00, thermomètre alimentaire sans fil • HZ634000, grille à pâtisserie/de rôtissage (standard) • HZ636000, lèche-frite en verre • HZ66X600, baguette de finition noire pour socle, en combinaison d'un appareil compact de 45 cm et d'un four de 60 cm • HZ66X650, baguette de finition pour socle • HZ915003, cocotte en verre
Prix catalogue*	1'950.– TVA comprise 1'803.89 TVA exclue Hors TAR 10.81 / 10.–

¹ Pour consulter les dessins techniques de ces appareils, voir à partir de la page 168.

² Sur une échelle de classe d'efficacité énergétique allant de A+++ jusqu'à D, selon UE n°65/2014.

³ Mesure effectuée à une température dans l'enceinte de 180 °C, mode chaleur de sole après 1 heure au centre de la fenêtre.



iQ700 | Tiroir culinaire et chauffant, 29 cm

BI710D1B1Noir

Confort	<ul style="list-style-type: none"> • Commande touchControl, éclairée • Concept de commande facile : pour des réglages particulièrement simples • Commande par touches sensibles • Charge jusqu'à 25 kg • Charge max. tasses expresso : 192 pièces ou charge max. assiettes (Ø 26cm) : 40 pièces • Sans poignée avec système d'ouverture push&pull • Touche Favoris : commande également possible via l'application Home Connect • Compatible Home Connect via Wi-Fi
Type de four et mode de cuisson	<ul style="list-style-type: none"> • Plaque chauffante en verre trempé • Régulation de la température en 6 étapes : d'environ 30°C – 80°C (température de la surface de verre) • Volume du compartiment de cuisson : 54 l
Dimensions¹ H x L x P	<ul style="list-style-type: none"> • Dimensions d'encastrement : 290x560 – 568x550 mm • Dimensions de l'appareil : 290x594x518 mm
Informations techniques	<ul style="list-style-type: none"> • Longueur du câble de raccordement : 175 cm • Données de l'appareil : 220 – 240 V / 0,82 kW • Raccordement électrique : 1 L / N / E / 10 A • Câble de 150 cm sans connecteur • Dimensions et remarques pour l'installation pour cet appareil sont à respecter selon le schéma technique¹ !
Prix catalogue*	1'160.– TVA comprise 1'073.08 TVA exclue Hors TAR 6.01 / 5.56



iQ700 | Tiroir culinaire et chauffant, 14 cm

BI710C1B1Noir

Confort	<ul style="list-style-type: none"> • Commande touchControl, éclairée • Concept de commande facile : pour des réglages particulièrement simples • Commande par touches sensibles • Charge jusqu'à 25 kg • Charge max. tasses espresso : 64 pièces ou charge max. assiettes (Ø 26cm) : 12 pièces • Sans poignée avec système d'ouverture push&pull • Touche Favoris : Commande également possible via l'application Home Connect • Compatible Home Connect via Wi-Fi
Type de four et mode de cuisson	<ul style="list-style-type: none"> • Plaque chauffante en verre trempé • Régulation de la température en 6 étapes : d'environ 30°C – 80°C (température de la surface de verre) • Volume du compartiment de cuisson : 20 l
Dimensions¹ H x L x P	<ul style="list-style-type: none"> • Dimensions d'encastrement : 140x560 – 568x550 mm • Dimensions de l'appareil : 140x594x518 mm
Informations techniques	<ul style="list-style-type: none"> • Longueur du câble de raccordement : 175 cm • Données de l'appareil : 220 – 240 V / 0,82 kW • Raccordement électrique : 1 L / N / E / 10 A • Câble de 150 cm sans connecteur • Dimensions et remarques pour l'installation pour cet appareil sont à respecter selon le schéma technique¹ !
Prix catalogue*	1'050.– TVA comprise 971.32 TVA exclue Hors TAR 6.01 / 5.56

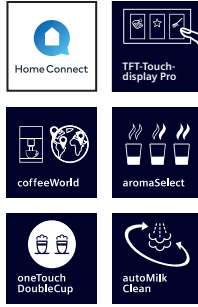

iQ700 | Machine à espresso automatique avec écran TFT Pro

CT718L1B0Noir/acier inoxydable

Goût	<ul style="list-style-type: none"> Jusqu'à 32 spécialités de café (dans l'appareil et l'application Home Connect) Prélèvement de lait chaud, de mousse de lait et d'eau chaude aromaSelect : 3 profils aromatiques (doux / équilibré / prononcé) Portion de lait ajustable pour les boissons lactées classiques Ajustement intelligent du profil aromatique : gestion du café sur la base de l'intensité et de la taille de la boisson aromaDouble Shot : amertume réduite pour les boissons allongées grâce à deux processus de macération
Confort	<ul style="list-style-type: none"> Écran tactile TFT Pro Favoris : enregistrement de 30 boissons personnalisées maximum Buse d'écoulement du café réglable en hauteur (verres jusqu'à 15 cm de hauteur) oneTouch doubleCup : deux spécialités de café au lait sur simple pression d'un bouton Réservoir d'eau amovible (2,4 litres)
Puissance	<ul style="list-style-type: none"> ceramDrive : pour un broyage très silencieux, en céramique inusable Pompe à eau de 19 bar
Home Connect	<ul style="list-style-type: none"> Accès à distance : pour utiliser l'appareil où que vous soyez coffeePlaylist : saisissez plusieurs boissons dans l'application ; la préparation s'effectue dans l'ordre souhaité Le savoir-faire supplémentaire en matière de café Mise à jour logicielle : pour un logiciel toujours à jour Assistance en ligne Sécurité : avec Home Connect, la sécurité est primordiale. L'application Home Connect a été testée et certifiée par l'institut TÜV IT. L'échange crypté des données via le protocole Home Connect vous protège contre tout accès étranger
Hygiène	<ul style="list-style-type: none"> autoMilk Clean : nettoyage à vapeur automatique après chaque préparation de boisson calc'nClean : programme de nettoyage et de détartrage automatique Unité de percolation amovible : nettoyage facile et hygiénique Cuvette d'égouttage et réservoir pour café en grains amovibles et adaptés au lave-vaisselle Rappel en temps utile du changement du filtre à eau, du détartrage, du nettoyage
Divers	<ul style="list-style-type: none"> Réservoir à lait intégré 0,7 litre Réservoir pour café en grains de 500 g avec couvercle pour préserver les arômes Degré de mouture réglable sur plusieurs niveaux Sécurité enfants Données de l'appareil : 220 – 240 V/1,5 kW Raccordement électrique : 1L / N / E / 10 A Prêt à brancher
Dimensions¹ H x L x P	<ul style="list-style-type: none"> Dimensions d'encastrement : 449x558x376mm Dimensions de l'appareil : 455x594x385mm
Accessoires en option	<ul style="list-style-type: none"> TZ80001A, pastilles de nettoyage TZ70003, filtre à eau BRITA Intenza TZ70033A, filtre à eau BRITA Intenza (lot de 3) TZ80002A, tablette de détartrage TZ80004A, kit d'entretien pour machine à espresso entièrement automatique TZ80009N, réservoir à lait isolé
Prix catalogue*	<p>4'220.– TVA comprise 3'903.79 TVA exclue</p> <p>Hors TAR 6.01 / 5.56</p>

¹ Pour consulter les dessins techniques de ces appareils, voir à partir de la page 171.

Avec une intelligence pratique

« Tout ce que vous attendez d'un four et plus encore. »

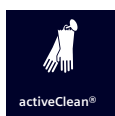

activeClean® : fini le nettoyage du four
Grâce à activeClean®, votre four se nettoie automatiquement. Il vous suffit de retirer le plus gros de la saleté, votre four se charge du reste. Sur simple pression d'un bouton, tous les résidus de cuisson, de rôtissage et de grillade se transforment en cendres à haute température. Passez ensuite un chiffon humide et c'est fini.

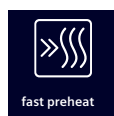

Chauffage rapide et coolStart : réduisez le temps de cuisson

La fonction de chauffage rapide met rapidement le four à température. La fonction coolStart permet d'accélérer la cuisson des produits surgelés, aucun préchauffage n'est en effet nécessaire. Le plat est prêt à l'issue de la durée indiquée sur l'emballage. Ces deux fonctions intelligentes vous permettent de gagner un temps précieux lorsque vous devez passer rapidement à table.



softMove : ouverture et fermeture en douceur de la porte du four

Commande aisée du four sans avoir à appuyer ou à tirer. Le mécanisme d'amortissement intelligent garantit que la porte du four s'ouvre et se ferme en douceur.



cookControl : des programmes automatiques pour des résultats parfaits

Pour des résultats parfaits, il vous suffit de sélectionner le programme souhaité et d'indiquer le poids – tout le reste se fera automatiquement.

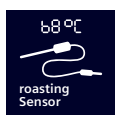

Sonde de cuisson : une sonde précise et fiable pour une cuisson parfaite

Marre de faire des allers-retours devant le four pour vérifier la cuisson? Avec la sonde de cuisson, c'est fini. Cette sonde innovante mesure avec précision et fiabilité la température intérieure de vos rôtis et autres aliments, et émet un signal dès que la température idéale à cœur est atteinte.



Home Connect avec commande à distance : découvrez tout le potentiel de votre four intelligent

Avec l'application Home Connect, vous pouvez gérer et contrôler votre four ou utiliser d'autres services dématérialisés d'où que vous soyez.

Fours 90 et 60 cm – Aperçu de la gamme

iQ500 avec écran LCD blanc et affichage de la température



Fours		Modes de cuisson	Équipement					Rail	Éclairage	Couleur	Page
			coolStart	cookControl	Préchauffage rapide	Home Connect	Nettoyage				
VB558C0S0		10			●			varioClip	Halogène	■	28
HB578GFS7	NOUVEAU	8	●	●	●	●	activeClean®	Mono rail télescopique	Halogène	■	28
HB557GFS3C	NOUVEAU	7		●	●		ecoClean	Mono rail télescopique	Halogène	■	29

iQ100

Fours		Modes de cuisson	Équipement					Rail	Éclairage	Couleur	Page
			coolStart	cookControl	Préchauffage rapide	Home Connect	Nettoyage				
HB510ABR1		5			●			Équipement ultérieur possible	Halogène	■	29

Micro-ondes et tiroirs culinaires et chauffants – Aperçu de la gamme

Micro-ondes, 45 cm		Micro-ondes	Équipement					Éclairage	Volume en l	Charge max. en kg	Couleur	Page
			Cuisson à la vapeur	cookControl	Préchauffage rapide	Fonction grill	Nettoyage					
CM585AGS1	NOUVEAU	Four à micro-ondes encastrable		cookControl 15	●	●	LED	44		■	30	
Micro-ondes (meuble haut), 38 cm												
BE555LMB1C	NOUVEAU	Four à micro-ondes encastrable		cookControl 8		●	LED	25		■	30	
Tiroir chauffant												
BI510CNRO								23	15	■	31	

□ = inox ■ = noir/innox

¹ Modes de cuisson du four / modes de cuisson du four vapeur / modes de cuisson du micro-ondes



iQ500 | Four encastrable, 90 cm de large

VB558C0S0 Noir/acier inoxydable

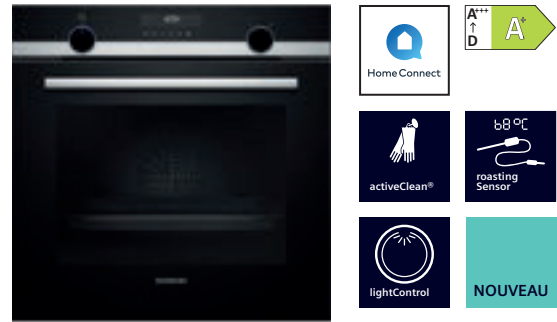

iQ500 | Four encastrable

HB578GFS7 noir/ininox

Design	<ul style="list-style-type: none"> lightControl : bouton de commande éclairé Email gris Poignée du four en aluminium 	<ul style="list-style-type: none"> lightControl : bouton de commande éclairé Compartment de cuisson (surface intérieure) : émail anthracite
Confort	<ul style="list-style-type: none"> Écran LCD Porte rabattable Horloge électronique Ampoule longue portée halogène Préchauffage rapide 	<ul style="list-style-type: none"> Écran LCD 30 programmes cookControl Porte rabattable, avec softMove, pour une ouverture et une fermeture en douceur coolStart Horloge électronique Suggestion de température Témoin de chauffe Sonde de cuisson Démarrage automatique Chauffage rapide Éclairage intérieur halogène, désactivable Compatible Home Connect via Wi-Fi Ventilateur de refroidissement
Type de four et mode de cuisson	<ul style="list-style-type: none"> Four 90 cm avec 10 modes de cuisson : air pulsé 3D, convection naturelle, chaleur ventilée, gril air pulsé, gril grande surface, gril petite surface, mode pizza, chaleur de sole séparée, mode décongélation, convection naturelle douce Régulation électronique de la température de 50 °C à 280 °C Volume du compartiment de cuisson : 85 l 	<ul style="list-style-type: none"> Four avec 8 modes de cuisson : air pulsé 3D, convection naturelle, gril air pulsé, gril grande surface, mode pizza, coolStart, cuisson basse température, chaleur tournante douce Fonctions de chauffage via l'application Home Connect : Air Fry, laisser reposer, préchauffage Régulation électronique de la température de 30 °C à 275 °C Capacité du compartiment intérieur : 71 l
Support d'accessoires / système de rails	<ul style="list-style-type: none"> Rail télescopique varioClip 	<ul style="list-style-type: none"> 5 niveaux d'enfournement 1 rail télescopique, avec fonction d'arrêt
Nettoyage	<ul style="list-style-type: none"> humidClean Porte intérieure entièrement en verre 	<ul style="list-style-type: none"> activeClean® : programme automatique d'auto-nettoyage Porte intérieure entièrement en verre
Environnement et sécurité	<ul style="list-style-type: none"> Classe d'efficacité énergétique : A+² Sécurité enfants Interrupteur de sécurité Indicateur de chaleur résiduelle Contacteur de porte 	<ul style="list-style-type: none"> Classe d'efficacité énergétique : A+² Température très basse de la fenêtre max. 30 °C³ Basse température de la porte pendant le nettoyage pyrolytique Porte coolTouch à quadruple vitrage Système de verrouillage de la porte électronique Sécurité enfants Interrupteur de sécurité Indicateur de chaleur résiduelle Contacteur de porte
Dimensions¹ H x L x P	<ul style="list-style-type: none"> Dimensions d'encastrement : 480 x 860 x 560 mm Dimensions de l'appareil : 475 x 896 x 572 mm 	<ul style="list-style-type: none"> Dimensions d'encastrement : 585 – 595 x 560 – 568 x 550 mm Dimensions de l'appareil : 595 x 594 x 548 mm
Informations techniques	<ul style="list-style-type: none"> Longueur du câble de raccordement : 115 cm Données de l'appareil : 220 – 240 V/3,1 kW Raccordement électrique : 1 L / N / E / 16 A Câble de 120 cm sans connecteur Dimensions et remarques pour l'installation pour cet appareil sont à respecter selon le schéma technique¹ ! 	<ul style="list-style-type: none"> Longueur du câble de raccordement : 120 cm Données de l'appareil : 220 – 240 V/3,6 kW Raccordement électrique : 1 L / N / E / 16 A Câble de 120 cm sans connecteur Dimensions et remarques pour l'installation pour cet appareil sont à respecter selon le schéma technique¹ !
Accessoires	1 plaque à pâtisserie émaillée, 1 grille combinée, 1 lèche-frite universelle	1 plaque à pâtisserie émaillée, 1 grille combinée, 1 lèche-frite universelle
Accessoires en option		<ul style="list-style-type: none"> HZ327000, pierre à pain et à pizza HZ617000, moule à pizza, émaillé, noir anthracite HZ633070, lèche-frite professionnelle émaillée HZ633001, couvercle pour lèche-frite professionnelle HZ636000, lèche-frite en verre HZ538000, rail clip, acier inoxydable HZ532010, plaque universelle en céramique anti-adhésive HZ32WA00, thermomètre alimentaire sans fil HZ531010, plaque à pâtisserie céramique, à revêtement anti-adhésif HZ915003, faitout, transparent HZ66X650, accessoires d'installation, 20 x 555 x 6 mm, coloris noir
Prix catalogue*	2'920.– TVA comprise 2'701.20 TVA exclue Hors TAR 10.81 / 10.–	1'840.– TVA comprise 1'702.13 TVA exclue Hors TAR 10.81 / 10.–



iQ500 | Four encastrable

HB557GFS3C noir/inox



iQ100 | Four encastrable

HB510ABR1 Noir/Acier inox

Design	<ul style="list-style-type: none"> lightControl : bouton de commande éclairé Compartment de cuisson (surface intérieure) : émail anthracite 	<ul style="list-style-type: none"> Bouton rotatif Poignée du four en aluminium
Confort	<ul style="list-style-type: none"> Écran LCD 10 programmes cookControl Porte rabattable, avec softMove, pour une ouverture et une fermeture en douceur Horloge électronique Témoin de chauffe Sonde de cuisson Démarrage automatique Chauffage rapide Éclairage intérieur halogène Ventilateur de refroidissement 	<ul style="list-style-type: none"> Porte rabattable Éclairage intérieur halogène Préchauffage rapide Ventilateur de refroidissement
Type de four et mode de cuisson	<ul style="list-style-type: none"> Four avec 7 modes de cuisson : air pulsé 3D, convection naturelle, gril air pulsé, gril grande surface, mode pizza, chaleur de sole séparée, chaleur tournante douce Régulation électronique de la température de 50 °C à 275 °C Volume du compartiment de cuisson : 71 l 	<ul style="list-style-type: none"> Four avec 5 modes de cuisson : Air pulsé 3D, convection naturelle, gril air pulsé, gril grande surface, chaleur tournante douce Régulation électronique de la température de 50 °C à 275 °C Volume du compartiment de cuisson : 71 l
Support d'accessoires / système de rails	<ul style="list-style-type: none"> 5 niveaux d'enfournement 1 rail télescopique, avec fonction d'arrêt 	<ul style="list-style-type: none"> 5 niveaux d'enfournement Rail télescopique supplémentaire disponible
Nettoyage	<ul style="list-style-type: none"> Nettoyage ecoClean plus pour la paroi arrière, plafond et parois latérales auto-nettoyantes avec ecoClean Plus Programme ecoClean Plus, humidClean Porte intérieure entièrement en verre 	
Environnement et sécurité	<ul style="list-style-type: none"> Classe d'efficacité énergétique : A+² Température très basse de la fenêtre max. 40 °C³ Porte coolTouch à triple vitrage Sécurité enfants 	<ul style="list-style-type: none"> Classe d'efficacité énergétique : A+² Très faible température de la porte max. 40 °C³
Dimensions¹ H x L x P	<ul style="list-style-type: none"> Dimensions d'encastrement : 585–595x560–568x550mm Dimensions de l'appareil : 595x594x548mm 	<ul style="list-style-type: none"> Dimensions d'encastrement : 585–595x560–568x550mm Dimensions de l'appareil : 595x594x548mm
Informations techniques	<ul style="list-style-type: none"> Longueur du câble de raccordement : 120cm Données de l'appareil : 400 V/3,6 kW Raccordement électrique : 2L / N / E / 10 A Branchement fixe Dimensions et remarques pour l'installation pour cet appareil sont à respecter selon le schéma technique¹ ! 	<ul style="list-style-type: none"> Longueur du câble de raccordement : 120cm Données de l'appareil : 220 – 240 V/3,6 kW Raccordement électrique : 1L / N / E / 16 A Câble de 120 cm sans connecteur Dimensions et remarques pour l'installation pour cet appareil sont à respecter selon le schéma technique¹ !
Accessoires	1 grille combinée, 1 lèche-frite universelle	1 grille combinée, 1 lèche-frite universelle
Accessoires en option	<ul style="list-style-type: none"> HZ327000, pierre à pain et à pizza HZ617000, moule à pizza, émaillé HZ633070, lèche-frite professionnelle émaillée HZ633001, couvercle pour lèche-frite professionnelle HZ634000, grille à pâtisserie/de rôtissage (standard) HZ538000, rail clip, acier inoxydable HZ532010, plaque universelle en céramique anti-adhésive HZ32WA00, thermomètre alimentaire sans fil HZ531010, plaque à pâtisserie céramique, à revêtement anti-adhésif HZ636000, lèche-frite en verre HZ915003, faitout, transparent HZ66X650, accessoires d'installation, 20 x 555 x 6 mm, coloris noir 	<ul style="list-style-type: none"> HZ327000, pierre à pain et à pizza HZ617000, moule à pizza HZ633070, lèche-frite professionnelle émaillée HZ633001, couvercle pour lèche-frite professionnelle HZ634000, grille à pâtisserie/de rôtissage (standard) HZ538000, rail télescopique à sortie totale, acier inoxydable HZ532010, lèche-frite universelle céramique, à revêtement anti-adhésif HZ531010, plaque à pâtisserie céramique, à revêtement anti-adhésif HZ636000, lèche-frite en verre HZ915003, cocotte en verre HZ66X650, baguette de finition pour socle
Prix catalogue*	1'440.– TVA comprise 1'332.10 TVA exclue Hors TAR 10.81 / 10.–	1'250.– TVA comprise 1'156.34 TVA exclue Hors TAR 10.81 / 10.–

¹ Pour consulter les dessins techniques de ces appareils, voir à partir de la page 168.

² Sur une échelle de classe d'efficacité énergétique allant de A+++ jusqu'à D, selon UE n°65/2014.

³ Mesure effectuée à une température dans l'enceinte de 180 °C, mode chaleur de sole après 1 heure au centre de la fenêtre.

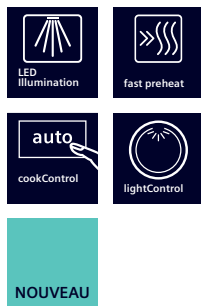

iQ500 | Micro-ondes encastrable avec chaleur tournante

CM585AGS1 Noir/innox

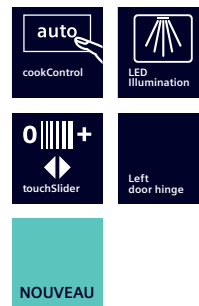

iQ500 | Micro-ondes pour meuble haut

BE555LMB1C Noir/innox

Design	<ul style="list-style-type: none"> • lightControl : bouton de commande éclairé • Compartiment de cuisson en inox avec fond en verre 	<ul style="list-style-type: none"> • Compartiment de cuisson en inox
Confort	<ul style="list-style-type: none"> • Commande avec écran LCD • Concept de commande facile : pour des réglages particulièrement simples • Commande touchControl, bouton démarrage • 15 programmes cookControl • 4 programmes de décongélation et 3 programmes de cuisson en mode micro-ondes, 8 programmes de cuisson combinée • Horloge électronique • Chauffage rapide • Lampe LED • Roue du ventilateur en inox • Porte rabattable • Commande par touches sensibles • Ventilateur de refroidissement 	<ul style="list-style-type: none"> • Écran à LED • Commande touchControl, curseur, bouton démarrage • Concept de commande facile : pour des réglages particulièrement simples • 8 programmes cookControl • 4 programmes de décongélation et 3 programmes de cuisson en mode micro-ondes, 1 programme de cuisson combinée • Horloge électronique • Fonction mémoire (1 emplacement mémoire) • Lampe LED • Plateau tournant en verre 31,5cm • Porte rotative à ouverture latérale, butée à gauche • Touche d'ouverture, électrique • Commande par touches sensibles • Ventilateur de refroidissement
Four micro-ondes et mode de cuisson	<ul style="list-style-type: none"> • Micro-ondes intégrable avec fonction chaleur tournante et les modes de cuisson suivants : micro-ondes, chaleur tournante, gril air pulsé, gril grande surface, maintien au chaud • Puissance max. : 900 W ; 5 niveaux de puissance du micro-ondes : 90 W, 180 W, 360 W, 600 W, 900 W • Régulation de la température de 40 °C à 230 °C • Gril 1,75kW • Gril avec niveaux de puissance du micro-ondes 90 W, 180 W, 360 W, 600 W combinable • Four à micro-ondes et gril utilisables séparément ou conjointement • Volume du compartiment de cuisson : 44 l 	<ul style="list-style-type: none"> • Puissance max. : 900 W ; 5 niveaux de puissance du micro-ondes : 90 W, 180 W, 360 W, 600 W, 900 W • Gril 1,2kW • Gril avec niveaux de puissance micro-ondes 90 W, 180 W, 360 W combinable • Four à micro-ondes et gril utilisables séparément ou conjointement • Volume du compartiment de cuisson : 25 l
Nettoyage	<ul style="list-style-type: none"> • humidClean 	<ul style="list-style-type: none"> • humidClean
Environnement et sécurité	<ul style="list-style-type: none"> • Sécurité enfants • Interrupteur de sécurité • Contacteur de porte 	<ul style="list-style-type: none"> • Interrupteur de sécurité • Contacteur de porte
Dimensions¹ HxLxP	<ul style="list-style-type: none"> • Dimensions d'encastrement : 450–458x560–568x550mm • Dimensions de l'appareil : 454x594x570mm 	<ul style="list-style-type: none"> • Dimensions d'encastrement : 380–382x560–568x550mm • Dimensions de l'appareil : 382x594x388mm
Informations techniques	<ul style="list-style-type: none"> • Longueur du câble de raccordement : 180 cm • Données de l'appareil : 220 – 230 V/3,35 kW • Raccordement électrique : 1L / N / E / 16 A • Câble de 120 cm sans connecteur • L'appareil peut également être encastré dans un meuble haut • Dimensions et remarques pour l'installation pour cet appareil sont à respecter selon le schéma technique¹! 	<ul style="list-style-type: none"> • Longueur du câble de raccordement : 130 cm • Données de l'appareil : 220 – 230 V/1,45 kW • Raccordement électrique : 1L / N / E / 10 A • Câble de 130 cm sans connecteur • L'appareil peut également être encastré dans un meuble haut • Dimensions et remarques pour l'installation pour cet appareil sont à respecter selon le schéma technique¹!
Accessoires	1 grille	1 grille, 1 plateau tournant
Accessoires en option	<ul style="list-style-type: none"> • HZ915003, plat en verre 5,4 l 	
Prix catalogue*	1'680.– TVA comprise 1'554.12 TVA exclue Hors TAR 10.81 / 10.–	860.– TVA comprise 795.56 TVA exclue Hors TAR 6.01 / 5.56



iQ500 | Tiroir culinaire et chauffant, 14 cm

BI510CNRO Noir/acier inoxydable

Design	<ul style="list-style-type: none"> Compartiment de cuisson en acier inoxydable
Confort	<ul style="list-style-type: none"> Charge jusqu'à 15 kg Charge max. tasses espresso : 64 pièces ou charge max. assiettes (Ø 26cm) : 14 pièces 4 utilisations : maintenir au chaud les aliments, préchauffer la vaisselle, faire lever de la pâte, décongeler des aliments Concept de commande facile : pour des réglages particulièrement simples Sans poignée avec système d'ouverture push&pull
Type de four et mode de cuisson	<ul style="list-style-type: none"> Volume du compartiment de cuisson : 23 l
Dimensions¹ H x L x P	<ul style="list-style-type: none"> Dimensions d'encastrement : 140x560 – 568x550 mm Dimensions de l'appareil : 140x594x540 mm
Informations techniques	<ul style="list-style-type: none"> Données de l'appareil : 220 – 240 V / 0,82 kW Raccordement électrique : 1L / N / E / 10 A Câble de 150 cm avec connecteur Dimensions et remarques pour l'installation pour cet appareil sont à respecter selon le schéma technique¹!
Accessoires	Tapis antidérapant
Prix catalogue*	810.– TVA comprise 749.31 TVA exclue Hors TAR 2.50 / 2.31

¹ Pour consulter les dessins techniques de ces appareils, voir à partir de la page 169.

Des réalisations culinaires parfaites.

Les cuisinières intégrables et les tables de cuisson de Siemens apportent plus de flexibilité en cuisine – profitez de cette nouvelle liberté. Qu'il s'agisse de tables de cuisson conventionnelles ou à induction, il existe une solution parfaite pour tous les goûts. Les cuisinières offrent également, grâce à une répartition de la chaleur à l'intérieur du four et la fonctionnalité

auto-nettoyante activeClean®, un grand confort d'utilisation. Et grâce à la disposition claire de tous les éléments de commande sur l'avant de l'appareil, toutes les fonctions innovantes de la cuisinière ainsi que de la table de cuisson peuvent être facilement adaptées selon les souhaits individuels.



activeClean® : le système autonettoyant / système pyrolyse pour un nettoyage sans effort de votre four

Grâce à activeClean®, votre cuisinière se nettoie toute seule. Tout ce qu'il vous reste à faire, c'est d'essuyer la poussière et votre cuisinière s'occupe du reste : en une pression de bouton, les résidus de cuisson, rôtissage et grill se transforment en cendres grâce aux températures extrêmement élevées. Il vous suffit ensuite d'essuyer les résidus réduits en cendres à l'aide d'un tissu humide.



Ne plus jamais se brûler les doigts : le chariot sortant avec système de fermeture Soft

Avec ce système, les grilles et plaques de cuisson accrochées dans la porte sont présentées à son ouverture. Ainsi, tous les plats sont accessibles facilement et sans danger. Et le système entièrement rétractable Soft assure une fermeture en douceur.



Rails varioClip : une utilisation aisée grâce à la possibilité de placer facilement les rails télescopiques à chaque niveau souhaité

Les rails varioClip offrent une flexibilité maximale. Grâce au système de fixation rapide et facile, vous pouvez placer les rails télescopiques à chaque niveau de votre four.



cookControl30 : pour un rôtissage en toute simplicité

Afin que la cuisine soit encore plus simple, nous avons directement intégré le livre de recettes. cookControl30 offre jusqu'à 30 programmes pour une préparation optimale des viandes et poissons. Sélectionnez simplement le programme souhaité et indiquez le poids – tout le reste se fera automatiquement.

Cuisinières iQ500 – Aperçu de la gamme

Cuisinières		Modes de cuisson	Équipement			Home Connect	Nettoyage	Rail	Éclairage	Page
			coolStart	cookControl	Préchauffage rapide					
HE578BBS3	NOUVEAU	9	●	●	●		activeClean®	Chariot sortant	Halogène	34
HE578GBS4	NOUVEAU	9	●	●	●		activeClean®	Équipement ultérieur possible	Halogène	35
HE557HBS1C		7		●	●		ecoClean	Chariot sortant	Halogène	36
HE517GBS3C	NOUVEAU	7		●	●		humidClean	Équipement ultérieur possible	Halogène	37

Cuisinières iQ100 – Aperçu de la gamme

Cuisinières		Modes de cuisson	Équipement			Home Connect	Nettoyage	Rail	Éclairage	Page
			coolStart	cookControl	Préchauffage rapide					
HE510ABS2	NOUVEAU	5			●			Équipement ultérieur possible	Halogène	38
HE510ABR0C		5			●			Équipement ultérieur possible	Halogène	39

Tables de cuisson vitrocéramiques commandées par la cuisinière – Aperçu de la gamme

Tables de cuisson vitrocéramiques	Design	Largeur de l'appareil en cm	Zone combinée	Zone de cuisson à deux circuits	Zone de cuisson pour faitout	Fonction powerBoost	Page
EI645CFB6E	Cadre inox	60			●	●	35
EF645BNN1E	Cadre inox	60		●	●	●	35
EF645HNA2C	Cadre inox	60		●	●		36
EA645GFA1C	Cadre inox	60					37/39
EA601GEA1C	Affleurant						
EA645GEA1C	Cadre inox	60					37/39



iQ500 | Cuisinière intégrable avec chariot sortant

HE578BBS3 Noir/innox

Design	<ul style="list-style-type: none"> Sélecteur escamotable Compartment de cuisson (surface intérieure) : émail anthracite
Confort	<ul style="list-style-type: none"> Écran LCD 30 programmes cookControl Horloge électronique Suggestion de température Témoin de chauffe Démarrage automatique Chauffage rapide coolStart Éclairage intérieur halogène, désactivable Ventilateur de refroidissement
Type de four et mode de cuisson	<ul style="list-style-type: none"> Four avec 9 modes de cuisson : air pulsé 3D, convection naturelle, gril air pulsé, gril grande surface, mode pizza, coolStart, chaleur de sole séparée, cuisson basse température, chaleur tournante douce Régulation de la température de 30 °C à 275 °C Capacité du compartiment intérieur : 71 l
Support d'accessoires / système de rails	<ul style="list-style-type: none"> 5 niveaux d'enfournement Chariot sortant
Nettoyage	<ul style="list-style-type: none"> activeClean® : programme automatique d'auto-nettoyage humidClean Porte intérieure entièrement en verre
Environnement et sécurité	<ul style="list-style-type: none"> Classe d'efficacité énergétique : A+² Température très basse de la fenêtre max. 30 °C³ Basse température de la porte pendant le nettoyage pyrolytique Porte coolTouch à quadruple vitrage Système de verrouillage de la porte électronique Sécurité enfants Interrupteur de sécurité Indicateur de chaleur résiduelle
Dimensions H x L x P	<ul style="list-style-type: none"> Dimensions d'encastrement : 600 – 604 x 560 – 568 x 550 mm Dimensions de l'appareil : 595 x 594 x 548 mm
Informations techniques	<ul style="list-style-type: none"> Données de l'appareil : 220 – 240 V / 11,4 kW Raccordement électrique : 3 L / N / E / 16 A Branchement fixe Uniquement en combinaison avec la table de cuisson adaptée (EA645GE17) Dimensions et remarques pour l'installation pour cet appareil sont à respecter selon le schéma technique¹ !
Accessoires	1 grille combinée, 1 lèchefrite universelle
Accessoires en option	<ul style="list-style-type: none"> HZ327000, pierre à pain et à pizza HZ617000, moule à pizza, émaillé, noir anthracite HZ541000, plaque à pâtisserie, émaillée, grise (chariot sortant) HZ542000, lèchefrite universelle, émaillée HZ915003, faitout, transparent HZ32WA00, thermomètre alimentaire sans fil
Prix catalogue*	2'150.– TVA comprise 1'988.90 TVA exclue Hors TAR 10.81 / 10.–

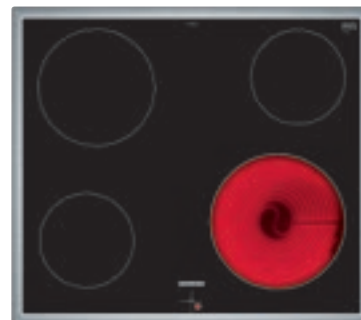

iQ100 | Table de cuisson en vitrocéramique, 60 cm de large

EA645GE17

Confort	• 4 zones de cuisson haute vitesse
Environnement et sécurité	• 4 indicateurs de chaleur résiduelle
Informations techniques	• Cette table de cuisson ne peut être utilisée qu'en combinaison avec la cuisinière encastrable adaptée (HE578BBS3)
Prix catalogue*	740.– TVA comprise 684.55 TVA exclue Hors TAR 2.50 / 2.31



iQ500 | Cuisinière intégrable

HE578GBS4 Noir/inox

Design	<ul style="list-style-type: none"> Sélecteur escamotable Compartment de cuisson (surface intérieure) : émail anthracite
Confort	<ul style="list-style-type: none"> Écran LCD 30 programmes cookControl Porte rabattable, avec softMove, pour une ouverture et une fermeture en douceur Horloge électronique Suggestion de température Témoin de chauffe Démarrage automatique Chauffage rapide coolStart Éclairage intérieur halogène, désactivable Ventilateur de refroidissement
Type de four et mode de cuisson	<ul style="list-style-type: none"> Four avec 9 modes de cuisson : air pulsé 3D, convection naturelle, gril air pulsé, gril grande surface, mode pizza, coolStart, chaleur de sole séparée, cuisson basse température, chaleur tournante douce Régulation de la température de 30 °C à 275°C Capacité du compartiment intérieur : 71 l
Support d'accessoires / système de rails	<ul style="list-style-type: none"> 5 niveaux d'enfournement Rail télescopique pouvant être équipé ultérieurement
Nettoyage	<ul style="list-style-type: none"> activeClean® : programme automatique d'auto-nettoyage humidClean Porte intérieure entièrement en verre
Environnement et sécurité	<ul style="list-style-type: none"> Classe d'efficacité énergétique : A⁺⁺ Très faible température de la porte max. 30 °C³ Faible température de la porte pendant le nettoyage pyrolytique Porte coolTouch à quadruple vitrage Système de verrouillage de la porte électronique Sécurité enfants Interrupteur de sécurité Indicateur de chaleur résiduelle
Dimensions H x L x P	<ul style="list-style-type: none"> Dimensions d'encastrement : 600 – 604 x 560 – 568 x 550 mm Dimensions de l'appareil : 595 x 594 x 548 mm
Informations techniques	<ul style="list-style-type: none"> Données de l'appareil : 220 – 240 V / 11,4 kW Raccordement électrique : 3L / N / E / 16 A Branchement fixe Uniquement en combinaison avec la table de cuisson adaptée (EI645CFB6E + EF645BNN1E) Dimensions et remarques pour l'installation pour cet appareil sont à respecter selon le schéma technique¹ !
Accessoires	1 grille combinée, 1 lèchefrite universelle
Accessoires en option	<ul style="list-style-type: none"> HZ327000, pierre à pain et à pizza HZ631070, plaque à pâtisserie, émaillée, noir anthracite HZ531010, plaque à pâtisserie céramique, à revêtement anti-adhésif HZ632070, poêle universelle, émaillée, anthracite HZ532010, plaque universelle en céramique anti-adhésive HZ32WA00, thermomètre alimentaire sans fil HZ636000, plat en verre HZ915003, faitout, transparent
Prix catalogue*	2'350.– TVA comprise 2'173.91 TVA exclue Hors TAR 10.81 / 10.–



iQ300 | Table de cuisson vitrocéramique à induction, 60cm de largeur

Cadre plat : EI645CFB6E

Confort	<ul style="list-style-type: none"> 4 zones de cuisson induction, dont 1 zone de cuisson pour faitout pouvant être allumée/éteinte séparément Polybox Minuterie Fonction countDown 17 niveaux de puissance Bandeau de commande à affichage digital
Environnement et sécurité	<ul style="list-style-type: none"> Sécurité enfants Interrupteur de sécurité Indicateur de chaleur résiduelle pour chaque zone de cuisson
Technische Informationen	Cette table de cuisson ne peut être utilisée qu'en combinaison avec la cuisinière encastrable adaptée (HE578GBS4)
Prix catalogue*	1'520.– TVA comprise 1'406.11 TVA exclue Hors TAR 2.50 / 2.31

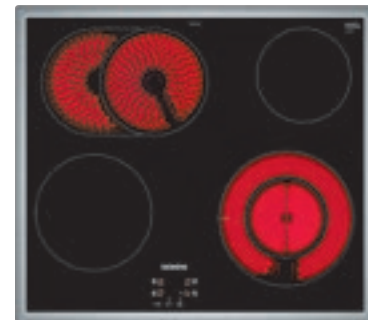

iQ300 | Table de cuisson en vitrocéramique, 60 cm de large

Cadre plat : EF645BNN1E

Confort	<ul style="list-style-type: none"> 4 zones de cuisson haute vitesse, dont 1 zone de cuisson pour faitout pouvant être allumée/éteinte séparément, 1 zone de cuisson double Polybox 17 niveaux de puissance Bandeau de commande à affichage digital
Environnement et sécurité	<ul style="list-style-type: none"> Sécurité enfants Interrupteur de sécurité Indicateur de chaleur résiduelle pour chaque zone de cuisson
Technische Informationen	Cette table de cuisson ne peut être utilisée qu'en combinaison avec la cuisinière encastrable adaptée (HE578GBS4)
Prix catalogue*	980.– TVA comprise 906.57 TVA exclue Hors TAR 2.50 / 2.31

¹ Pour consulter les dessins techniques de ces appareils, voir à partir de la page 170.² Sur une échelle de classe d'efficacité énergétique allant de A+++ jusqu'à D, selon UE n°65/2014.³ Mesure effectuée à une température dans l'enceinte de 180 °C, mode chaleur de sole après 1 heure au centre de la fenêtre.



iQ500 | Cuisinière encastrable

HE557HBS1 C Schwarz/Edelstahl

Design	<ul style="list-style-type: none"> • Compartiment de cuisson (surface intérieure) : émail anthracite
Confort	<ul style="list-style-type: none"> • Écran LCD • 10 programmes cookControl • Horloge électronique • Éclairage intérieur halogène • Témoin de chauffe • Démarrage automatique • Chauffage rapide
Type de four et mode de cuisson	<ul style="list-style-type: none"> • Cuisinière intégrable avec 7 modes de cuisson : grill grande surface, air pulsé, air pulsé doux, convection naturelle, mode pizza, grill air pulsé, chaleur de sole • Régulation électronique de la température de 50 °C à 275°C • Volume du compartiment de cuisson : 71 l
Support d'accessoires / système de rails	<ul style="list-style-type: none"> • 1 x grille combinée • 1 x lèchefrite universelle • Chariot sortant avec système de fermeture Soft
Nettoyage	<ul style="list-style-type: none"> • humidClean • Nettoyage ecoClean pour paroi arrière
Environnement et sécurité	<ul style="list-style-type: none"> • Classe d'efficacité énergétique : A² • Sécurité enfants
Dimensions H x L x P	<ul style="list-style-type: none"> • Dimensions d'encastrement : 600 – 604 x 560 – 568 x 550 mm • Dimensions de l'appareil : 595 x 594 x 548 mm
Informations techniques	<ul style="list-style-type: none"> • Données de l'appareil : 400 V / 11,4 kW • Raccordement électrique : 3L / N / PE 3x 16 A • Branchement fixe • Uniquement en combinaison avec la table de cuisson adaptée (EF645HNA2C) • Respecter les dimensions et remarques pour l'installation de cet appareil selon le schéma technique! !
Accessoires	1 grille combinée, 1 lèchefrite universelle
Accessoires en option	<ul style="list-style-type: none"> • HZ915003, faitout, transparent • HZ636000, lèchefrite en verre, transparent • HZ617000, moule à pizza • HZ32WA00, thermomètre alimentaire sans fil
Prix catalogue*	1'950.– TVA comprise 1'803.89 TVA exclue Hors TAR 10.81 / 10.–

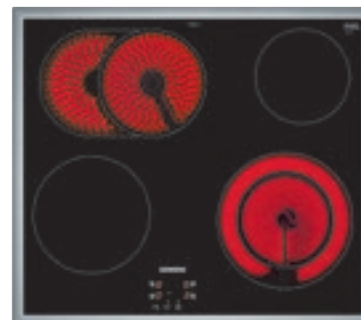

iQ300 | Table de cuisson en vitrocéramique, 60 cm de large

EF645HNA2C

Cadre plat :

Confort	<ul style="list-style-type: none"> • 4 zones de cuisson haute vitesse, dont 1 zone de cuisson pour faitout pouvant être allumée/éteinte séparément, 1 zone de cuisson double • Polybox • 17 niveaux de puissance • Minuterie • Fonction Countdown • Fonction reStart
Environnement et sécurité	<ul style="list-style-type: none"> • Sécurité enfants • Interrupteur de sécurité • Indicateur de chaleur résiduelle pour chaque zone de cuisson • Témoin lumineux de fonctionnement
Informations techniques	<ul style="list-style-type: none"> • Cette table de cuisson ne peut être utilisée qu'en combinaison avec la cuisinière encastrable adaptée (HE557HBS1C)
Prix catalogue*	980.– TVA comprise 906.57 TVA exclue Hors TAR 2.50 / 2.31



iQ500 | Cuisinière encastrable

HE517GBS3C Noir/ininox

Design	<ul style="list-style-type: none"> Sélecteur escamotable Compartment de cuisson (surface intérieure) : émail anthracite
Confort	<ul style="list-style-type: none"> Écran LCD 10 programmes cookControl Porte rabattable, avec softMove, pour une ouverture et une fermeture en douceur Horloge électronique Témoin de chauffe Démarrage automatique Chauffage rapide Éclairage intérieur halogène Ventilateur de refroidissement
Type de four et mode de cuisson	<ul style="list-style-type: none"> Cuisinière intégrable avec 7 modes de cuisson : air pulsé 3D, convection naturelle, gril air pulsé, gril grande surface, mode pizza, chaleur de sole séparée, air pulsé doux Régulation de la température de 50 °C à 275 °C Capacité du compartiment intérieur : 71 l
Support d'accessoires / système de rails	<ul style="list-style-type: none"> 5 niveaux d'enfournement Rail télescopique pouvant être équipé ultérieurement
Nettoyage	<ul style="list-style-type: none"> humidClean Porte intérieure entièrement en verrew
Environnement et sécurité	<ul style="list-style-type: none"> Classe d'efficacité énergétique : A+² Température très basse de la fenêtre max. 40 °C³ Porte coolTouch à triple vitrage Sécurité enfants
Dimensions H x L x P	<ul style="list-style-type: none"> Dimensions d'encastrement : 600 – 604 x 560 – 568 x 550 mm Dimensions de l'appareil : 595 x 594 x 548 mm
Informations techniques	<ul style="list-style-type: none"> Données de l'appareil : 400 V / 11,4 kW Raccordement électrique : 3L / N / E / 16 A Branchement fixe Cette cuisinière doit uniquement être utilisée avec les tables de cuisson adaptées (EA645GFA1C, EA601GEA1C + EA645GEA1C) Dimensions et remarques pour l'installation pour cet appareil sont à respecter selon le schéma technique¹ !
Accessoires	1 grille combinée, 1 lèchefrite universelle
Accessoires en option	<ul style="list-style-type: none"> HZ915003, plat en verre 5,4 l HZ66X650, bague de recouvrement pour socle HZ638000, tiroir télescopique quel que soit le niveau HZ636000, plat en verre HZ633070, lèchefrite professionnelle émaillée avec grille HZ633001, couvercle pour lèchefrite professionnelle HZ632070, lèchefrite universelle, émaillée HZ631070, plaque à pâtisserie émaillée HZ629070, Air Fry et tôle à griller HZ617000, moule à pizza, émaillé HZ538000, rail varioClip HZ532010, plaque universelle en céramique anti-adhésive HZ531010, plaque à pâtisserie céramique, à revêtement antiadhésif HZ32WA00, thermomètre alimentaire sans fil HZ327000, pierre à pain et à pizza
Prix catalogue*	1'510.– TVA comprise 1'396.85 TVA exclue Hors TAR 10.81 / 10.–

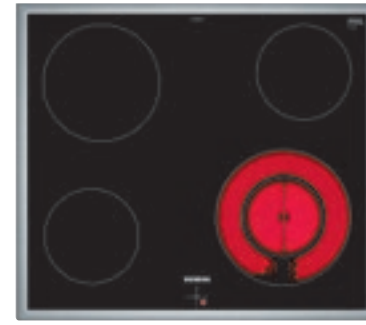

iQ300 | Table de cuisson en vitrocéramique, 60 cm de large

Cadre plat : EA645GFA1C

Design	<ul style="list-style-type: none"> Design à cadre plat
Environnement et sécurité	<ul style="list-style-type: none"> 4 indicateurs de chaleur résiduelle
Informations techniques	<ul style="list-style-type: none"> Cette table de cuisson ne peut être utilisée qu'en combinaison avec la cuisinière encastrable adaptée (HE517GBS3C)
Prix catalogue*	890.– TVA comprise 823.31 TVA exclue Hors TAR 2.50 / 2.31

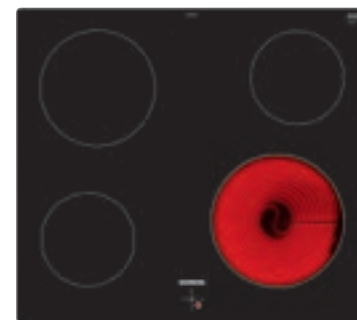

iQ100 | Table de cuisson en vitrocéramique, 60 cm de large

Affleurant : EA601GEA1CIII.
Cadre plat : EA645GEA1C

Confort	<ul style="list-style-type: none"> 4 zones de cuisson haute vitesse
Environnement et sécurité	<ul style="list-style-type: none"> 4 indicateurs de chaleur résiduelle
Informations techniques	<ul style="list-style-type: none"> Cette table de cuisson ne peut être utilisée qu'en combinaison avec la cuisinière encastrable adaptée (HE517GBS3C)
Prix catalogue*	740.– TVA comprise 684.55 TVA exclue EA601GEA1C 740.– TVA comprise 684.55 TVA exclue EA645GEA1C Hors TAR 2.50 / 2.31

¹ Pour consulter les dessins techniques de ces appareils, voir à partir de la page 170.² Sur une échelle de classe d'efficacité énergétique allant de A+++ jusqu'à D, selon UE n°65/2014.³ Mesure effectuée à une température dans l'enceinte de 180 °C, mode chaleur de sole après 1 heure au centre de la fenêtre.

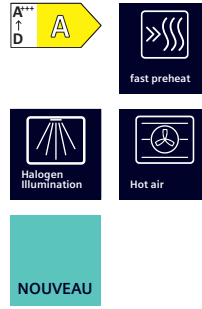

iQ100 | Cuisinière intégrable

HE510ABS2Noir/innox

Design	<ul style="list-style-type: none"> Sélecteur escamotable Compartment de cuisson (surface intérieure) : émail anthracite
Confort	<ul style="list-style-type: none"> Témoin de chauffe Démarrage automatique Chauffage rapide Éclairage intérieur halogène Ventilateur de refroidissement
Type de four et mode de cuisson	<ul style="list-style-type: none"> Cuisinière intégrable avec 5 modes de cuisson : Chaleur tournante 3D, convection naturelle, système gril air pulsé, gril grande surface, air pulsé doux Régulation de la température de 50 °C à 275°C Capacité du compartiment intérieur : 71 l
Support d'accessoires / système de rails	<ul style="list-style-type: none"> 5 niveaux d'enfournement Rail télescopique pouvant être équipé ultérieurement
Nettoyage	<ul style="list-style-type: none"> Porte intérieure entièrement en verre
Environnement et sécurité	<ul style="list-style-type: none"> Classe d'efficacité énergétique : A² Très faible température de la porte max. 40 °C³ Porte coolTouch à triple vitrage
Dimensions HxLxP	<ul style="list-style-type: none"> Dimensions d'encastrement : 600 – 604 x 560 – 568 x 550mm Dimensions de l'appareil : 595 x 594 x 548mm
Informations techniques	<ul style="list-style-type: none"> Données de l'appareil : 220 – 240 V / 11,4kW Raccordement électrique : 3L / N / E / 16 A Branchement fixe Uniquement en combinaison avec la table de cuisson adaptée (EA645GE17) Dimensions et remarques pour l'installation pour cet appareil sont à respecter selon le schéma technique Respecter les dimensions et remarques pour l'installation de cet appareil selon le schéma technique¹ !
Accessoires	1 grille combinée, 1 lèchefrite universelle
Accessoires en option	<ul style="list-style-type: none"> HZ327000, pierre à pain et à pizza HZ633070, lèchefrite professionnelle émaillée HZ633001, couvercle pour lèchefrite professionnelle HZ634000, grille à pâtisserie/de rôtissage (standard) HZ538000, rail clip, acier inoxydable HZ532010, plaque universelle en céramique anti-adhésive HZ531010, plaque à pâtisserie céramique, à revêtement anti-adhésif HZ636000, lèchefrite en verre HZ915003, faitout, transparent HZ32WA00, thermomètre alimentaire sans fil
Prix catalogue*	1'210.– TVA comprise 1'119.33 TVA exclue Hors TAR 10.81 / 10.–

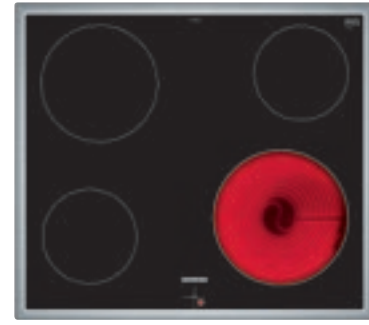

iQ100 | Table de cuisson en vitrocéramique, 60cm de large

EA645GE17

Confort	<ul style="list-style-type: none"> 4 zones de cuisson haute vitesse
Environnement et sécurité	<ul style="list-style-type: none"> 4 indicateurs de chaleur résiduelle
Informations techniques	<ul style="list-style-type: none"> Cette table de cuisson ne peut être utilisée qu'en combinaison avec la cuisinière encastrable adaptée (HE510ABS2)
Prix catalogue*	740.– TVA comprise 684.55 TVA exclue Hors TAR 2.50 / 2.31



iQ100 | Cuisinière encastrable

HE510ABROC noir/innox

Design	<ul style="list-style-type: none"> Compartiment de cuisson (surface intérieure) : émail anthracite
Confort	<ul style="list-style-type: none"> Ventilateur de refroidissement Éclairage intérieur halogène Chauffage rapide
Type de four et mode de cuisson	<ul style="list-style-type: none"> Cuisinière intégrable avec 5 modes de cuisson : Gril grande surface, chaleur tournante, air pulsé doux, convection naturelle, gril air pulsé Régulation électronique de la température de 50 °C à 275 °C Volume du compartiment de cuisson : 71 l
Support d'accessoires / système de rails	<ul style="list-style-type: none"> Rail télescopique supplémentaire pouvant être équipé ultérieurement
Environnement et sécurité	<ul style="list-style-type: none"> Classe d'efficacité énergétique : A² Température très basse de la fenêtre max. 40 °C³
Dimensions H x B x T	<ul style="list-style-type: none"> Dimensions d'encastrement : 600 – 604 x 560 – 568 x 550 mm Dimensions de l'appareil : 595 x 594 x 548 mm
Informations techniques	<ul style="list-style-type: none"> Données de l'appareil : 400 V / 11,4 kW Raccordement électrique : 3L / N / PE 3 x 16 A Branchement fixe Cette cuisinière doit uniquement être utilisée avec les tables de cuisson adaptées (EA645GFA1C, EA601GEA1C + EA645GEA1C) Respecter les dimensions et remarques pour l'installation de cet appareil selon le schéma technique¹ !
Accessoires	1 grille combinée, 1 lèchefrite universelle
Accessoires en option	<ul style="list-style-type: none"> HZ915003, cocotte en verre HZ66X650, baguette de finition pour socle HZ638000, rail Clip à sortie totale, acier inoxydable HZ636000, lèchefrite en verre, transparente HZ634000, grille, inox HZ633070, lèchefrite professionnelle avec grille HZ633001, couvercle pour lèchefrite professionnelle HZ629070, plaque AirFry émaillée HZ538000, rail clip, inox HZ533000, lèchefrite professionnelle HZ532010, lèchefrite universelle, anthracite HZ532000, lèchefrite universelle, gris HZ531010, plaque à pâtisserie, anthracite HZ531000, plaque à pâtisserie, grise HZ327000, pierre à pain et à pizza HZ317000, moule à pizza, gris
Prix catalogue*	1'160.– TVA comprise 1'073.08 TVA exclue Hors TAR 10.81 / 10.–

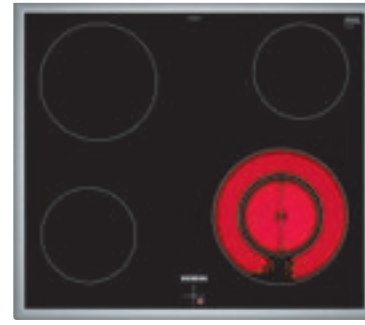

iQ300 | Table de cuisson en vitrocéramique, 60 cm de large

Cadre plat : EA645GFA1C

Confort	<ul style="list-style-type: none"> 4 zones de cuisson haute vitesse, dont 1 zone de cuisson à deux circuits
Environnement et sécurité	<ul style="list-style-type: none"> 4 indicateurs de chaleur résiduelle
Informations techniques	<ul style="list-style-type: none"> Cette table de cuisson ne peut être utilisée qu'en combinaison avec la cuisinière encastrable adaptée (HE510ABROC)
Prix catalogue*	890.– TVA comprise 823.31 TVA exclue Hors TAR 2.50 / 2.31

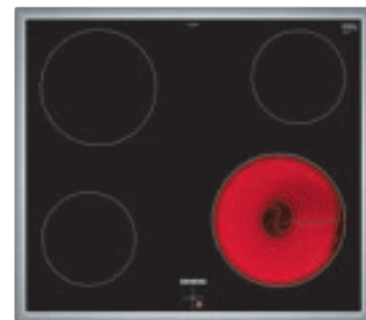

iQ100 | Table de cuisson en vitrocéramique, 60 cm de large

Affleurant : EA601GEA1C
Cadre plat : EA645GEA1CIII.

Confort	<ul style="list-style-type: none"> 4 zones de cuisson haute vitesse
Environnement et sécurité	<ul style="list-style-type: none"> 4 indicateurs de chaleur résiduelle
Informations techniques	<ul style="list-style-type: none"> Cette table de cuisson ne peut être utilisée qu'en combinaison avec la cuisinière encastrable adaptée (HE510ABROC)
Prix catalogue*	740.– TVA comprise 684.55 TVA exclue EA601GEA1C 740.– TVA comprise 684.55 TVA exclue EA645GEA1C Hors TAR 2.50 / 2.31

¹ Pour consulter les dessins techniques de ces appareils, voir à partir de la page 170.

² Sur une échelle de classe d'efficacité énergétique allant de A+++ jusqu'à D, selon UE n°65/2014.

³ Mesure effectuée à une température dans l'enceinte de 180 °C, mode chaleur de sole après 1 heure au centre de la fenêtre.



flexZones intelligentes : adaptation automatique des zones de cuisson pour une flexibilité maximale

Grâce aux flexZones intelligentes, la table de cuisson reconnaît les ustensiles et adapte la taille des zones de cuisson en conséquence. Et si vous déplacez les ustensiles pendant la cuisson, les réglages sont conservés.

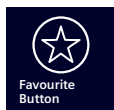

Touche Favoris : vous pouvez personnaliser votre table de cuisson entièrement à votre guise

Avec la touche Favoris, vous pouvez personnaliser votre table de cuisson à votre guise, et même gérer l'éclairage du salon. Vous pouvez facilement associer votre table de cuisson à votre compte Home Connect.



Découvrez les tables de cuisson et hottes aspirantes intelligentes

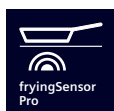

fryingSensor Pro : rôtissez sans brûler

Le fryingSensor Pro maintient la chaleur de votre poêle à un niveau constant de sorte que vous n'ayez plus à vous inquiéter d'une surcuisson de vos aliments.



cookingSensor Plus : cuire sans surcuire

L'innovant cookingSensor Plus est fixé directement à votre casserole et communique avec votre table de cuisson via Bluetooth. Le capteur détecte la température que vous avez réglée et empêche toute surcuisson à l'aide d'une compensation intelligente.



Table de cuisson et hotte aspirante, un travail d'équipe

Grâce à cookConnect, la table de cuisson et la hotte aspirante communiquent entre elles.* La hotte aspirante démarre automatiquement dès que vous lancez la cuisson, et sa puissance est gérée via la table de cuisson ou l'application Home Connect.



Découvrez le plein potentiel de votre table de cuisson intelligente avec l'application Home Connect



Hotte aspirante automatique intelligente : interaction parfaite entre la table de cuisson et la hotte aspirante pour encore plus de confort en cuisine

La hotte aspirante intelligente adapte automatiquement la puissance d'aspiration en fonction du niveau de puissance de votre table de cuisson.



Capteur de contrôle climatique : un peu d'aération, s'il vous plaît

Le capteur de contrôle climatique mesure le niveau d'humidité et détecte les vapeurs de cuisson afin d'optimiser automatiquement la circulation de l'air. Pour un vent de fraîcheur dans votre cuisine.

Une diversité qui sort de l'ordinaire

Les modèles d'encastrement pour tables de cuisson Siemens.

Des modèles intégrables pour tous les goûts : les designs de cadres

Pour intégrer votre table de cuisson en vitrocéramique, nous vous proposons plusieurs cadres stylés de grande qualité présentant un design biseauté, un design plat ou encore un design à surface affleurant pour un plan de travail en pierre, en granit ou en bois. Le nouveau cadre plat se distingue par son aspect particulièrement élégant encore plus plat.

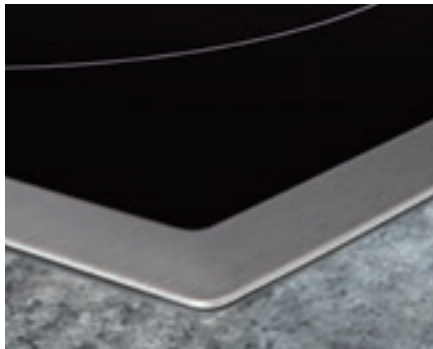

Design à cadre inox



Biseauté

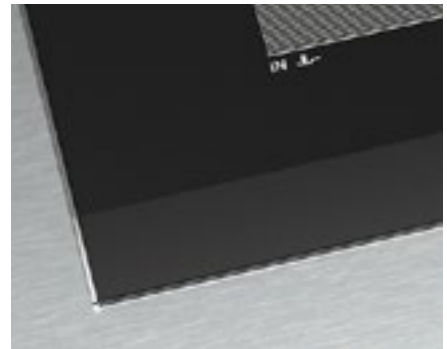

Biseauté



Design affleurant

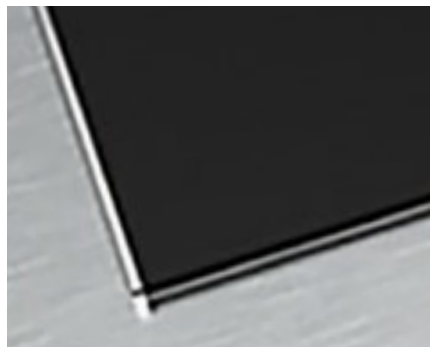

Design profilé



Sans cadre, en applique

Tables de cuisson à induction – Aperçu de la gamme

	Design	Compatible Home Connect (Wi-Fi)	Largeur de l'appareil en cm	flexInduction Plus	flexInduction	Induction	Système cookConnect	fryingSensor	cookingSensor Plus	powerTransfer	powerMove Plus	Page
Tables de cuisson vitrocéramiques												
EX975LVV1E	Biseauté	●	90		●	●	●	Plus			●	44
EX801LYE3E	Affleurant		80	●		●		Plus		●	●	45
EH875LVC1E	Biseauté		80			●		Plus				46
EH801LVC1E	Affleurant					●						46
EH845BFB5E	Cadre inox		80			●						46
EH801HVB1E	Affleurant		80			●						47
EH831HVB1E	Sans cadre	●				●	●					47
EX675JYW1E	Profilé	●	60	●		●	●	Plus	Ready	●	●	48
EX675LEC1E	Biseauté		60		●	●		Plus				48
EX675LXC1E	Biseauté		60		●	●		Plus			●	49
EX601LXC1E	Affleurant					●	●					
EH675LFC1E	Biseauté		60			●		Plus				49
EH601LFC1E	Affleurant					●	●					
EH645BFB6E	Cadre inox		60			●						50
EH601HEB1E	Affleurant		60			●						50
EH631HEB1E	Sans cadre	●				●	●					

Tables de cuisson conventionnelles – Aperçu de la gamme

	Design	Largeur de l'appareil en cm	Zone de cuisson deux circuits	Zone de cuisson pour faitout	Fonction powerBoost	Page
Tables de cuisson vitrocéramiques						
ET801LCP1C	Affleurant	80	●	●	●	52
ET845FCP1C	Cadre inox	80	●	●	●	52
ET875LCP1C	Biseauté	80	●	●	●	53
ET675FNP1C	Biseauté	60				53
ET601FNP1C	Affleurant		●	●	●	
ET645FNP1C	Cadre inox	60				54
ET601FEP1C	Cadre inox	60		●		54
ET645FFP1C	Cadre inox	60	●			54

Tables de cuisson au gaz – Aperçu de la gamme

	Design	Largeur de l'appareil en cm	Technologie stepFlame	Brûleur standard	Brûleur pour wok	Brûleur puissant	Brûleur économique	Sécurité enfants	Page
Tables de cuisson au gaz									
ER9A6SB70	Biseauté	90	●	av. dr. + av. m.	I	ar. dr.	ar. m.		55
ER6A6PB70D	Biseauté	60	●	av. g. + av. dr.		ar. dr.	ar. g.		56
EC6A5HB90		60	●	av. g. + ar. dr.	ar. dr.		av. dr.		56

Tables de cuisson Domino – Aperçu de la gamme

	Version/Design	Largeur de l'appareil en cm	flexInduction	Induction	reStart	quickStart	touchSlider	Technologie stepFlame	Sécurité enfants	Page
Tables de cuisson Domino										
EX375FXB1E	Table de cuisson à induction	30	●		●	●	●		●	57
EH375FBB1E	Table de cuisson à induction	30		●	●	●	●		●	57
ET375FFP1E	Table de cuisson	30			●		●		●	58
ET375CFA1C	Table de cuisson	30								58

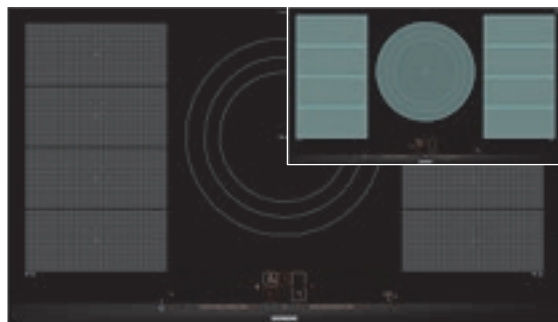

iQ700 | Table de cuisson vitrocéramique autonome flexInduction, 90 cm de large

Biseauté : EX975LV1E

Design	<ul style="list-style-type: none"> • Design biseauté à l'avant, profils latéraux 									
Puissance et dimensions	<table border="0"> <tr> <td>G</td> <td>40 x 23 cm</td> <td>2,2 kW (3,7 kW)</td> </tr> <tr> <td>M</td> <td>Ø 21-32 cm</td> <td></td> </tr> <tr> <td>Dr</td> <td>40 x 23 cm</td> <td>2,2 kW (3,7 kW)</td> </tr> </table>	G	40 x 23 cm	2,2 kW (3,7 kW)	M	Ø 21-32 cm		Dr	40 x 23 cm	2,2 kW (3,7 kW)
G	40 x 23 cm	2,2 kW (3,7 kW)								
M	Ø 21-32 cm									
Dr	40 x 23 cm	2,2 kW (3,7 kW)								
Équipement / Confort	<ul style="list-style-type: none"> • Commande dual lightSlider • fryingSensor Plus avec 5 niveaux de température • 5 zones de cuisson à induction • 2 zones de cuisson flexInduction, 1 zone de cuisson à trois circuits • Compatible Home Connect via Wi-Fi • Système cookConnect (avec hotte correspondante) • Assistant plats • powerMove Plus • quickStart • reStart • Minuterie • Fonction countDown • 17 niveaux de puissance • Affichage du temps de fonctionnement • Fonction maintien au chaud 									
Rapidité	<ul style="list-style-type: none"> • Fonction powerBoost • Pan Boost : fonction pour les poêles 									
Environnement et sécurité	<ul style="list-style-type: none"> • Fonction de protection d'essuyage • Interrupteur de sécurité • Détection des casseroles • Sécurité enfants • Interrupteur principal • Indicateur de chaleur résiduelle pour chaque zone de cuisson • Affichage de la consommation d'énergie 									
Dimensions¹ H x L x P	<ul style="list-style-type: none"> • Dimensions d'encastrement : 51x880x490-500mm • Dimensions de l'appareil : 51x912x520mm 									
Informations techniques	<ul style="list-style-type: none"> • Longueur du câble de raccordement : 110cm • 3L + N + E / 220 - 240 V / 16 A • Puissance nominale max. : 11,1 kW • Câble de 110 cm sans connecteur • Fonction powerManagement 									
Accessoires en option <small>Autres accessoires en option à partir de la P. 151</small>	<ul style="list-style-type: none"> • HZ390522, plaque à griller • HZ9TY010, Teppan Yaki • HZ9FF010, poêle Flex • HZ9FF030, ensemble de poêles Flex, 3 pièces • HZ9FF040, ensemble de poêles Flex, 4 pièces 									
Prix catalogue*	<p>3'120.- TVA comprise 2'886.22 TVA exclue Hors TAR 6.01 / 5.56</p>									

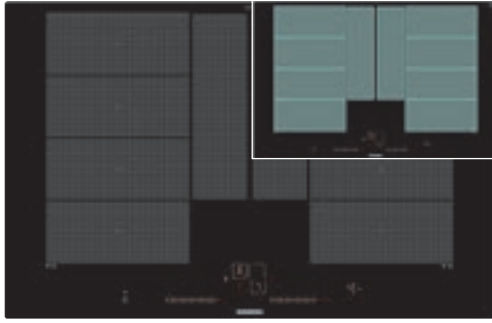

iQ700 | Table de cuisson vitrocéramique autonome flexInduction, 80 cm de large

Affleurant : EX801LYE3E

Design	<ul style="list-style-type: none"> • Design affleurant 						
Puissance et dimensions	<table border="0"> <tr> <td>M. G.</td> <td>30 x 7 cm</td> <td>2,2 kW (3,7 kW)</td> </tr> <tr> <td>M. Dr.</td> <td>30 x 7 cm</td> <td>2,2 kW (3,7 kW)</td> </tr> </table>	M. G.	30 x 7 cm	2,2 kW (3,7 kW)	M. Dr.	30 x 7 cm	2,2 kW (3,7 kW)
M. G.	30 x 7 cm	2,2 kW (3,7 kW)					
M. Dr.	30 x 7 cm	2,2 kW (3,7 kW)					
Équipement / Confort	<ul style="list-style-type: none"> • Commande dual lightSlider • cookingSensor Plus (cookingSensor non compris dans la livraison) • fryingSensor Plus avec 5 niveaux de température • 4 zones de cuisson à induction • 2 zones de cuisson flexinduction extensibles • powerMove Plus • quickStart • reStart • Minuterie • Fonction countDown • 17 niveaux de puissance • Affichage du temps de fonctionnement • Fonction maintien au chaud • cookingSensor ready et cookingSensor compris dans la livraison 						
Rapidité	<ul style="list-style-type: none"> • Fonction powerBoost • Pan Boost : fonction pour les poêles 						
Environnement et sécurité	<ul style="list-style-type: none"> • Fonction de protection d'essuyage • Interrupteur de sécurité • Sécurité enfants • Interrupteur principal • Indicateur de chaleur résiduelle pour chaque zone de cuisson • Affichage de la consommation d'énergie 						
Dimensions¹ H x L x P	<ul style="list-style-type: none"> • Dimensions d'encastrement : 51x750-780x490-500mm • Dimensions de l'appareil : 51x812x520mm 						
Informations techniques	<ul style="list-style-type: none"> • Longueur du câble de raccordement : 110cm • 2L + N + E / 220 - 240 V / 16 A • Puissance nominale max. : 7,4 kW • Câble de 110 cm sans connecteur • Fonction powerManagement 						
Accessoires en option Autres accessoires en option à partir de la P. 151	<ul style="list-style-type: none"> • HZ390522, plaque à griller • HZ9TY010, Teppan Yaki • HZ9FF010, poêle Flex • HZ9FF030, ensemble de poêles Flex, 3 pièces • HZ9FF040, ensemble de poêles Flex, 4 pièces 						
Prix catalogue*	<p>2'980.- TVA comprise 2'756.71 TVA exclue Hors TAR 6.01 / 5.56</p>						

¹ Pour consulter les dessins techniques de ces appareils, voir à partir de la page 171.

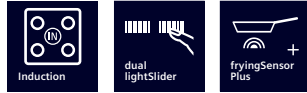
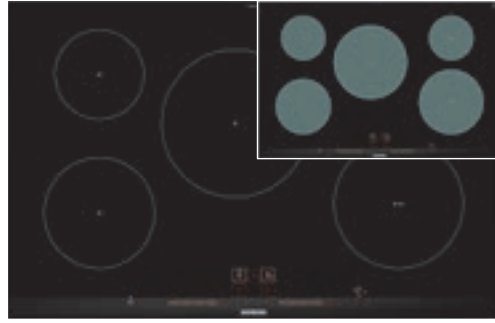

iQ100 | Table de cuisson vitrocéramique autonome flexInduction, 80 cm de large

Biseauté : EH875LVC1EIII.
 Affleurant : EH801LVC1E
 Cadre inox :

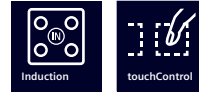

iQ300 | Table de cuisson vitrocéramique autonome flexInduction, 80 cm de large

EH845BFB5E

Design	<ul style="list-style-type: none"> • Design biseauté à l'avant, profils latéraux (EX875LVC1E) • Design affleurant (EH801LVC1E) 	<ul style="list-style-type: none"> • Design à cadre inox 																														
Puissance et dimensions	<table border="0"> <tr> <td>Av. g.</td> <td>18 cm</td> <td>1,8 kW (3,1 kW)</td> </tr> <tr> <td>Ar. g.</td> <td>14,5 cm</td> <td>1,4 kW (2,2 kW)</td> </tr> <tr> <td>M.</td> <td>24 cm</td> <td>2,2 kW (3,7 kW)</td> </tr> <tr> <td>Ar. dr.</td> <td>14,5 cm</td> <td>1,4 kW (2,2 kW)</td> </tr> <tr> <td>Av. dr.</td> <td>21 cm</td> <td>2,2 kW (3,7 kW)</td> </tr> </table>	Av. g.	18 cm	1,8 kW (3,1 kW)	Ar. g.	14,5 cm	1,4 kW (2,2 kW)	M.	24 cm	2,2 kW (3,7 kW)	Ar. dr.	14,5 cm	1,4 kW (2,2 kW)	Av. dr.	21 cm	2,2 kW (3,7 kW)	<table border="0"> <tr> <td>Av. g.</td> <td>18 cm</td> <td>1,8 kW (3,1 kW)</td> </tr> <tr> <td>Ar. g.</td> <td>18x28 cm</td> <td>1,8 kW (3,1kW)</td> </tr> <tr> <td>M.</td> <td>14x20 cm</td> <td>0,09 kW</td> </tr> <tr> <td>Ar. dr.</td> <td>14,5 cm</td> <td>1,4 kW (2,2 kW)</td> </tr> <tr> <td>Av. dr.</td> <td>21 cm</td> <td>2,2 kW (3,7 kW)</td> </tr> </table>	Av. g.	18 cm	1,8 kW (3,1 kW)	Ar. g.	18x28 cm	1,8 kW (3,1kW)	M.	14x20 cm	0,09 kW	Ar. dr.	14,5 cm	1,4 kW (2,2 kW)	Av. dr.	21 cm	2,2 kW (3,7 kW)
Av. g.	18 cm	1,8 kW (3,1 kW)																														
Ar. g.	14,5 cm	1,4 kW (2,2 kW)																														
M.	24 cm	2,2 kW (3,7 kW)																														
Ar. dr.	14,5 cm	1,4 kW (2,2 kW)																														
Av. dr.	21 cm	2,2 kW (3,7 kW)																														
Av. g.	18 cm	1,8 kW (3,1 kW)																														
Ar. g.	18x28 cm	1,8 kW (3,1kW)																														
M.	14x20 cm	0,09 kW																														
Ar. dr.	14,5 cm	1,4 kW (2,2 kW)																														
Av. dr.	21 cm	2,2 kW (3,7 kW)																														
Équipement / Confort	<ul style="list-style-type: none"> • Commande dual lightSlider • fryingSensor Plus avec 5 niveaux de température • 5 zones de cuisson à induction • Fonction maintien au chaud • quickStart • reStart • Minuterie • Fonction countdown • 17 niveaux de puissance • Affichage du temps de fonctionnement 	<ul style="list-style-type: none"> • Commande touchControl • 5 zones de cuisson induction, dont une zone de cuisson pour faitout et une zone de maintien au chaud • Fonction maintien au chaud • quickStart • reStart • Minuterie • 17 niveaux de puissance 																														
Rapidité	<ul style="list-style-type: none"> • Fonction powerBoost • Pan Boost : fonction pour les poêles 	<ul style="list-style-type: none"> • Fonction powerBoost 																														
Environnement et sécurité	<ul style="list-style-type: none"> • Fonction de protection d'essuyage • Interrupteur de sécurité • Sécurité enfants • Interrupteur principal • Indicateur de chaleur résiduelle pour chaque zone de cuisson • Affichage de la consommation d'énergie 	<ul style="list-style-type: none"> • Interrupteur de sécurité • Sécurité enfants • Interrupteur principal • Indicateur de chaleur résiduelle pour chaque zone de cuisson 																														
Dimensions¹ H x L x P	<p>EH875LVC1E : • Dimensions d'encastrement : 51x750-780x490-500mm</p> <p>• Dimensions de l'appareil : 51x812x520mm</p> <p>EH801LVC1E : • Dimensions d'encastrement : 56x796x516mm</p> <p>• Dimensions de l'appareil : 56x792x512mm</p> <p>• Pour une intégration dans les plans de travail en pierre, granit ou en matière synthétique</p>	<p>• Dimensions d'encastrement : 55x780-780x500mm</p> <p>• Dimensions de l'appareil : 55x795x517mm</p>																														
Informations techniques	<ul style="list-style-type: none"> • Longueur du câble de raccordement : 110cm • 2L + N + E / 220 - 240 V / 16 A • Puissance nominale max. : 7,4 kW • Câble de 110 cm sans connecteur • Fonction powerManagement 	<ul style="list-style-type: none"> • Longueur du câble de raccordement : 110cm • 2L + N + E / 220 - 240 V / 16 A • Puissance nominale max. : 7,4 kW • Câble de 110 cm sans connecteur • Fonction powerManagement 																														
Accessoires en option <small>Autres accessoires en option à partir de la P. 151</small>	<ul style="list-style-type: none"> • HZ9SE060, batterie 6 pièces composée de 4 casseroles + 2 poêles • HZ9SE040, batterie 4 pièces composée de 3 casseroles + 1 poêle • HZ9CF240, poêle antiadhésive Ø fond 18 cm • HZ9CF280, poêle antiadhésive Ø fond 22 cm • HZ9FE280, poêle en fer Ø 18 cm 	<ul style="list-style-type: none"> • HZ9SE060, batterie 6 pièces composée de 4 casseroles + 2 poêles • HZ9SE040, batterie 4 pièces composée de 3 casseroles + 1 poêle • HZ9CF240, poêle antiadhésive Ø fond 18 cm • HZ9CF280, poêle antiadhésive Ø fond 22 cm • HZ9FE280, poêle en fer Ø 18 cm 																														
Prix catalogue*	<p>2'470.- TVA comprise 2'284.92 TVA exclue EH875LVC1E</p> <p>2'470.- TVA comprise 2'284.92 TVA exclue EH801LVC1E</p> <p>Hors TAR 6.01 / 5.56</p>	<p>1'930.- TVA comprise 1'785.38 TVA exclue</p> <p>Hors TAR 6.01 / 5.56</p>																														

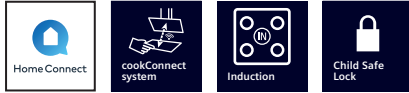

iQ100 | Table de cuisson vitrocéramique autonome flexInduction, 80 cm de large

Biseauté :

Affleurant : EH801HVB1E III.

Sans cadre : EH831HVB1E

Design	<ul style="list-style-type: none"> • Design affleurant (EH801HVB1E) • Design sans cadre (EH831HVB1E) 															
Puissance et dimensions	<table border="0"> <tr> <td>Av. g.</td> <td>18 cm</td> <td>2,0 kW (3,1 kW)</td> </tr> <tr> <td>Ar. g.</td> <td>14,5 cm</td> <td>1,6 kW (2,2 kW)</td> </tr> <tr> <td>M</td> <td>24 cm</td> <td>2,5 kW (3,7 kW)</td> </tr> <tr> <td>Av. dr.</td> <td>21 cm</td> <td>2,5 kW (3,7 kW)</td> </tr> <tr> <td>Ar. dr.</td> <td>14,5 cm</td> <td>1,6 kW (2,2 kW)</td> </tr> </table>	Av. g.	18 cm	2,0 kW (3,1 kW)	Ar. g.	14,5 cm	1,6 kW (2,2 kW)	M	24 cm	2,5 kW (3,7 kW)	Av. dr.	21 cm	2,5 kW (3,7 kW)	Ar. dr.	14,5 cm	1,6 kW (2,2 kW)
Av. g.	18 cm	2,0 kW (3,1 kW)														
Ar. g.	14,5 cm	1,6 kW (2,2 kW)														
M	24 cm	2,5 kW (3,7 kW)														
Av. dr.	21 cm	2,5 kW (3,7 kW)														
Ar. dr.	14,5 cm	1,6 kW (2,2 kW)														
Équipement / Confort	<ul style="list-style-type: none"> • Commande touchSlider • Touche Favoris • 5 zones de cuisson à induction • Compatible Home Connect via Wi-Fi • Système cookConnect (avec hotte correspondante) • quickStart • reStart • Minuterie • 17 niveaux de puissance 															
Rapidité	<ul style="list-style-type: none"> • Fonction powerBoost 															
Environnement et sécurité	<ul style="list-style-type: none"> • Interrupteur de sécurité • Sécurité enfants • Interrupteur principal • Touche Pause • Indicateur de chaleur résiduelle pour chaque zone de cuisson 															
Dimensions¹ H x L x P	<p>EH801HVB1E :</p> <ul style="list-style-type: none"> • Dimensions d'encastrement : 56x796x516mm • Dimensions de l'appareil : 56x792x512mm • Pour une intégration dans les plans de travail en pierre, granit ou en matière synthétique <p>EH831HVB1E :</p> <ul style="list-style-type: none"> • Dimensions d'encastrement : 51x750x490-500mm • Dimensions de l'appareil : 51x802x522mm 															
Informations techniques	<ul style="list-style-type: none"> • Longueur du câble de raccordement : 100 cm • 2L + N + E / 220 – 240 V / 16 A • Puissance nominale max. : 7,4 kW • Câble de 110 cm sans connecteur • Fonction powerManagement 															
Accessoires en option Autres accessoires en option à partir de la P. 151	<ul style="list-style-type: none"> • HZ390090, wok en inox, compatible induction • HZ95E060, set de 6 pièces contenant 4 casseroles + 2 poêles • HZ9FE280, poêle en fer Ø 18 cm 															
Prix catalogue*	<p>2'150.– TVA comprise 1'988.90 TVA exclue EH801HVB1E</p> <p>2'150.– TVA comprise 1'988.90 TVA exclue EH831HVB1E</p> <p>Hors TAR 2.31 / 2.14</p>															

¹ Pour consulter les dessins techniques de ces appareils, voir à partir de la page 171.

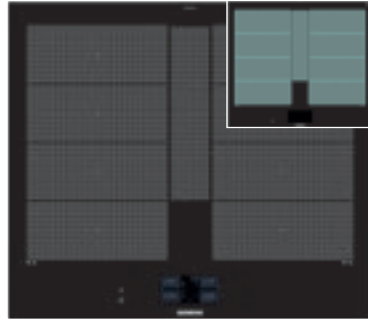

iQ700 | Table de cuisson vitrocéramique autonome flexInduction Plus, 60 cm de large

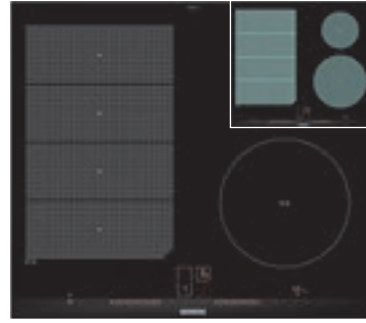

iQ700 | Table de cuisson vitrocéramique autonome flexInduction, 60 cm de large

Affleurant :

Profilé/biseauté : EX675JYW1E

EX675LEC1E

Design	<ul style="list-style-type: none"> Design avec profils latéraux 	<ul style="list-style-type: none"> Design biseauté à l'avant, profils latéraux 																		
Puissance et dimensions	<table border="0"> <tr> <td>G</td> <td>38x23 cm</td> <td>3,3 kW (3,7 kW)</td> </tr> <tr> <td>Dr.</td> <td>38x23 cm</td> <td>3,3 kW (3,7 kW)</td> </tr> <tr> <td>M</td> <td>30x7 cm</td> <td>-¹</td> </tr> </table>	G	38x23 cm	3,3 kW (3,7 kW)	Dr.	38x23 cm	3,3 kW (3,7 kW)	M	30x7 cm	- ¹	<table border="0"> <tr> <td>Av. g.</td> <td>19 cm</td> <td>3,7 kW (3,7 kW)</td> </tr> <tr> <td>Ar. dr.</td> <td>14,5 cm</td> <td>1,4 kW (2,2 kW)</td> </tr> <tr> <td>Av. dr.</td> <td>21 cm</td> <td>2,2 kW (3,7 kW)</td> </tr> </table>	Av. g.	19 cm	3,7 kW (3,7 kW)	Ar. dr.	14,5 cm	1,4 kW (2,2 kW)	Av. dr.	21 cm	2,2 kW (3,7 kW)
G	38x23 cm	3,3 kW (3,7 kW)																		
Dr.	38x23 cm	3,3 kW (3,7 kW)																		
M	30x7 cm	- ¹																		
Av. g.	19 cm	3,7 kW (3,7 kW)																		
Ar. dr.	14,5 cm	1,4 kW (2,2 kW)																		
Av. dr.	21 cm	2,2 kW (3,7 kW)																		
Équipement / Confort	<ul style="list-style-type: none"> Écran tactile TFT cookingSensor Plus ready (le capteur n'est pas inclus) fryingSensor Plus avec 5 niveaux de température 4 zones de cuisson à induction 2 zones de cuisson flexInduction Compatible Home Connect via Wi-Fi Système cookConnect (avec hotte correspondante) powerMove Plus powerTransfer reStart • quickStart Minuterie • Fonction Countdown 17 niveaux de puissance Affichage du temps de fonctionnement Fonction maintien au chaud 	<ul style="list-style-type: none"> Commande dual lightSlider fryingSensor Plus avec 5 niveaux de température Bandeau de commande à affichage digital flexInduction 3 zones de cuisson à induction quickStart reStart Minuterie Fonction countdown 17 niveaux de puissance 																		
Rapidité	<ul style="list-style-type: none"> Fonction powerBoost Fonction Pan Boost pour les poêles 	<ul style="list-style-type: none"> Fonction powerBoost Fonction Pan Boost pour les poêles 																		
Environnement et sécurité	<ul style="list-style-type: none"> Fonction de protection d'essuyage Interrupteur de sécurité Sécurité enfants Interrupteur principal Indicateur de chaleur résiduelle pour chaque zone de cuisson Affichage de la consommation d'énergie 	<ul style="list-style-type: none"> Fonction de protection d'essuyage Interrupteur de sécurité Sécurité enfants Interrupteur principal Indicateur de chaleur résiduelle pour chaque zone de cuisson Affichage de la consommation d'énergie 																		
Dimensions² H x L x P	<ul style="list-style-type: none"> Dimensions d'encastrement : 51x560x490-500mm Dimensions de l'appareil : 51x602x520mm 	<ul style="list-style-type: none"> Dimensions d'encastrement : 51x560x490-500mm Dimensions de l'appareil : 51x602x520mm 																		
Informations techniques	<ul style="list-style-type: none"> Longueur du câble de raccordement : 110cm 2L + N + E / 220 - 240 V / 16 A Puissance nominale max. : 7,4 kW Câble de 110 cm sans connecteur Fonction powerManagement 	<ul style="list-style-type: none"> Longueur du câble de raccordement : 110cm 2L + N + E / 220 - 240 V / 16 A Puissance nominale max. : 7,4 kW Câble de 110 cm sans connecteur Fonction powerManagement 																		
Accessoires en option Autres accessoires en option à partir de la P. 151	<ul style="list-style-type: none"> HZ390522, plaque à griller HZ9TY010, Teppan Yaki HZ9FF010, poêle Flex HZ9FF030, ensemble de poêle Flex, 3 pièces HZ9FF040, ensemble de poêle Flex, 4 pièces 	<ul style="list-style-type: none"> HZ9ES100, cafetière espresso (4 tasses) HZ9FE280, poêle en fer fond Ø 18 cm HZ9SE060, batterie 6 pièces composée de 4 casseroles + 2 poêles HZ9FF010, poêle Flex HZ9FF030, ensemble de poêle Flex, 3 pièces HZ9FF040, ensemble de poêle Flex, 4 pièces 																		
Prix catalogue*	<p>2'900.- TVA comprise 2'682.70 TVA exclue</p> <p>Hors TAR 2.50 / 2.31</p>	<p>2'010.- TVA comprise 1'859.39 TVA exclue</p> <p>Hors TAR 2.50 / 2.31</p>																		

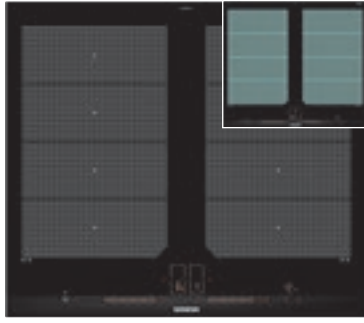

iQ700 | Table de cuisson vitrocéramique autonome flexInduction, 60 cm de large

Biseauté : EX675LXC1E III.
 Affleurant : EX601LXC1E
 Cadre plat :

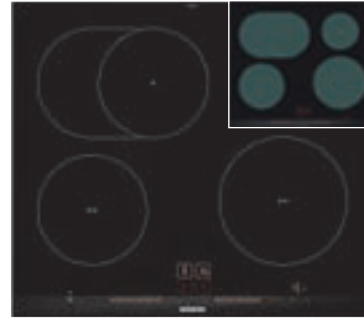

iQ300 | Table de cuisson vitrocéramique autonome flexInduction, 60 cm de large

EH675LFC1E III.
 EH601LFC1E

Design	<ul style="list-style-type: none"> • Design biseauté (EX675LXC1E) • Design affleurant (EX601LXC1E) • Combinable avec des tables de cuisson vitrocéramiques en design biseauté (uniquement EX675LXC1E) 	<ul style="list-style-type: none"> • Design biseauté (EH675LFC1E) • Design affleurant (EH601LFC1E) • Combinable avec des tables de cuisson vitrocéramiques en design biseauté (uniquement EH675LFC1E) 																		
Puissance et dimensions	<table border="0"> <tr> <td>G</td> <td>38x24 cm</td> <td>3,3 kW (3,7 kW)</td> </tr> <tr> <td>Dr.</td> <td>38x24 cm</td> <td>3,3 kW (3,7 kW)</td> </tr> </table>	G	38x24 cm	3,3 kW (3,7 kW)	Dr.	38x24 cm	3,3 kW (3,7 kW)	<table border="0"> <tr> <td>Av. g.</td> <td>18 cm</td> <td>1,8 kW (3,1 kW)</td> </tr> <tr> <td>ar. g.</td> <td>18/18x28 cm</td> <td>1,8/2,0 kW (3,1/3,7 kW)</td> </tr> <tr> <td>Av. dr.</td> <td>21 cm</td> <td>2,2 kW (3,7 kW)</td> </tr> <tr> <td>Ar. dr.</td> <td>14,5 cm</td> <td>1,4 kW (2,2 kW)</td> </tr> </table>	Av. g.	18 cm	1,8 kW (3,1 kW)	ar. g.	18/18x28 cm	1,8/2,0 kW (3,1/3,7 kW)	Av. dr.	21 cm	2,2 kW (3,7 kW)	Ar. dr.	14,5 cm	1,4 kW (2,2 kW)
G	38x24 cm	3,3 kW (3,7 kW)																		
Dr.	38x24 cm	3,3 kW (3,7 kW)																		
Av. g.	18 cm	1,8 kW (3,1 kW)																		
ar. g.	18/18x28 cm	1,8/2,0 kW (3,1/3,7 kW)																		
Av. dr.	21 cm	2,2 kW (3,7 kW)																		
Ar. dr.	14,5 cm	1,4 kW (2,2 kW)																		
Équipement / Confort	<ul style="list-style-type: none"> • Commande dual lightSlider • fryingSensor Plus avec 5 niveaux de température • Bandeau de commande à affichage digital • 4 zones de cuisson à induction • 2 zones de cuisson flexInduction • powerMove Plus • quickStart • reStart • Minuterie • Fonction countDown • 17 niveaux de puissance • Affichage du temps de fonctionnement • Fonction maintien au chaud 	<ul style="list-style-type: none"> • Commande dual lightSlider • fryingSensor Plus avec 5 niveaux de température • Bandeau de commande à affichage digital • 4 zones de cuisson induction, dont 1 zone de cuisson pour faitout pouvant être allumée/éteinte séparément • quickStart • reStart • Minuterie • Fonction countDown • 17 niveaux de puissance • Affichage du temps de fonctionnement • Fonction maintien au chaud 																		
Rapidité	<ul style="list-style-type: none"> • Fonction powerBoost 	<ul style="list-style-type: none"> • Fonction powerBoost 																		
Environnement et sécurité	<ul style="list-style-type: none"> • Fonction de protection d'essuyage • Interrupteur de sécurité • Sécurité enfants • Interrupteur principal • Indicateur de chaleur résiduelle pour chaque zone de cuisson • Affichage de la consommation d'énergie 	<ul style="list-style-type: none"> • Fonction de protection d'essuyage • Interrupteur de sécurité • Sécurité enfants • Interrupteur principal • Indicateur de chaleur résiduelle pour chaque zone de cuisson • Affichage de la consommation d'énergie 																		
Dimensions² H x L x P	<p>EX675LXC1E :</p> <ul style="list-style-type: none"> • Dimensions d'encastrement : 51x560x490–500mm • Dimensions de l'appareil : 51x602x520mm <p>EX601LXC1E :</p> <ul style="list-style-type: none"> • Dimensions d'encastrement : 56x576x516mm • Dimensions de l'appareil : 56x572x512mm • Pour une intégration dans les plans de travail en pierre ou en granit 	<p>EH675LFC1E :</p> <ul style="list-style-type: none"> • Dimensions d'encastrement : 51x560x490–500mm • Dimensions de l'appareil : 51x602x520mm <p>EH601LFC1E :</p> <ul style="list-style-type: none"> • Dimensions d'encastrement : 56x576x516mm • Dimensions de l'appareil : 56x572x512mm • Pour une intégration dans les plans de travail en pierre ou en granit 																		
Informations techniques	<ul style="list-style-type: none"> • Longueur du câble de raccordement : 110cm • 2L + N + E / 220 – 240 V / 16 A • Puissance nominale max. : 7,4 kW • Câble de 110 cm sans connecteur • Fonction powerManagement 	<ul style="list-style-type: none"> • Longueur du câble de raccordement : 110cm • 2L + N + E / 220 – 240 V / 16 A • Puissance nominale max. : 7,4 kW • Câble de 110 cm sans connecteur • Fonction powerManagement 																		
Accessoires en option Autres accessoires en option à partir de la P. 151	<ul style="list-style-type: none"> • HZ390522, plaque à griller • HZ9TY010, Teppan Yaki • HZ9FF010, poêle Flex • HZ9FF030, ensemble de poêles Flex, 3 pièces 	<ul style="list-style-type: none"> • HZ390210, poêle Ø 15 cm • HZ390090, wok en inox, compatible induction • HZ9ES100, Machine à café espresso (4 tasses). • HZ9FE280, poêle en fer Ø 18 cm • HZ9SE060, set de 6 pièces contenant 4 casseroles + 2 poêles • HZ9SE040, set de 4 pièces contenant 3 casseroles et 1 poêle 																		
Prix catalogue*	<p>2'400.– TVA comprise 2'220.17 TVA exclue EX675LXC1E</p> <p>2'400.– TVA comprise 2'220.17 TVA exclue EX601LXC1E</p> <p>Hors TAR 2.50 / 2.31</p>	<p>1'870.– TVA comprise 1'729.88 TVA exclue EH675LFC1E</p> <p>1'870.– TVA comprise 1'729.88 TVA exclue EH601LFC1E</p> <p>Hors TAR 2.50 / 2.31</p>																		

¹ La puissance de m est intégrée dans la puissance de g/dr

² Pour consulter les dessins techniques de ces appareils, voir à partir de la page 172.



iQ300 | Table de cuisson vitrocéramique autonome flexInduction, 60 cm de large

Affleurant :
Cadre inox/sans EH645BFB6E
cadre :

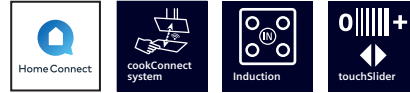
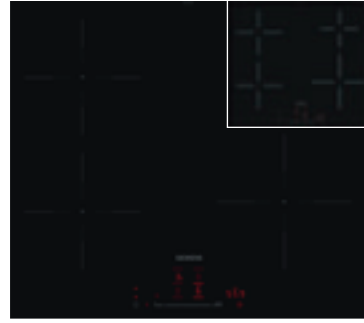

iQ100 | Table de cuisson vitrocéramique autonome flexInduction, 60 cm de large

EH601HEB1E III.
EH631HEB1E

Design	<ul style="list-style-type: none"> Design à cadre inox 	<ul style="list-style-type: none"> Design affleurant (EH601HEB1E) Sans cadre (EH631HEB1E) 																								
Puissance et dimensions	<table border="0"> <tr> <td>Av. g.</td> <td>18 cm</td> <td>1,8 kW (3,1 kW)</td> </tr> <tr> <td>Ar. g.</td> <td>18x28 cm</td> <td>1,8 kW (3,1 kW)</td> </tr> <tr> <td>Av. dr.</td> <td>21 cm</td> <td>2,2 kW (3,7 kW)</td> </tr> <tr> <td>Ar. dr.</td> <td>14,5 cm</td> <td>1,4 kW (2,2 kW)</td> </tr> </table>	Av. g.	18 cm	1,8 kW (3,1 kW)	Ar. g.	18x28 cm	1,8 kW (3,1 kW)	Av. dr.	21 cm	2,2 kW (3,7 kW)	Ar. dr.	14,5 cm	1,4 kW (2,2 kW)	<table border="0"> <tr> <td>Av. g.</td> <td>18 cm</td> <td>2,0 kW (3,1 kW)</td> </tr> <tr> <td>Ar. g.</td> <td>18 cm</td> <td>2,0 kW (3,1 kW)</td> </tr> <tr> <td>Av. dr.</td> <td>21 cm</td> <td>2,5 kW (3,7 kW)</td> </tr> <tr> <td>Ar. dr.</td> <td>14,5 cm</td> <td>1,6 kW (2,2 kW)</td> </tr> </table>	Av. g.	18 cm	2,0 kW (3,1 kW)	Ar. g.	18 cm	2,0 kW (3,1 kW)	Av. dr.	21 cm	2,5 kW (3,7 kW)	Ar. dr.	14,5 cm	1,6 kW (2,2 kW)
Av. g.	18 cm	1,8 kW (3,1 kW)																								
Ar. g.	18x28 cm	1,8 kW (3,1 kW)																								
Av. dr.	21 cm	2,2 kW (3,7 kW)																								
Ar. dr.	14,5 cm	1,4 kW (2,2 kW)																								
Av. g.	18 cm	2,0 kW (3,1 kW)																								
Ar. g.	18 cm	2,0 kW (3,1 kW)																								
Av. dr.	21 cm	2,5 kW (3,7 kW)																								
Ar. dr.	14,5 cm	1,6 kW (2,2 kW)																								
Équipement / Confort	<ul style="list-style-type: none"> Commande touchControl 4 zones de cuisson induction, dont 1 zone de cuisson pour faitout pouvant être allumée/éteinte séparément quickStart reStart Minuterie Fonction countDown 17 niveaux de puissance Coupure rapide 	<ul style="list-style-type: none"> Commande touchSlider 4 zones de cuisson à induction Compatible Home Connect via Wi-Fi Système cookConnect (avec hotte correspondante) Touche Favoris quickStart reStart Minuterie Fonction maintien au chaud 17 niveaux de puissance 																								
Rapidité	<ul style="list-style-type: none"> Fonction powerBoost 	<ul style="list-style-type: none"> Fonction powerBoost Fonction Pan Boost pour les poêles 																								
Environnement et sécurité	<ul style="list-style-type: none"> Interrupteur de sécurité Sécurité enfants Interrupteur principal Indicateur de chaleur résiduelle pour chaque zone de cuisson 	<ul style="list-style-type: none"> Interrupteur de sécurité Sécurité enfants Interrupteur principal Touche Pause Indicateur de chaleur résiduelle pour chaque zone de cuisson 																								
Dimensions¹ H x L x P	<ul style="list-style-type: none"> Dimensions d'encastrement : 55x560x490–500mm Dimensions de l'appareil : 55x583x513mm 	<p>EH601HEB1E :</p> <ul style="list-style-type: none"> Dimensions d'encastrement : 56x576x516mm Dimensions de l'appareil : 56x572x512mm Pour une intégration dans les plans de travail en pierre, granit ou en matière synthétique <p>EH631HEB1E :</p> <ul style="list-style-type: none"> Dimensions d'encastrement : 51x560x490–500mm Dimensions de l'appareil : 51x592x522mm 																								
Informations techniques	<ul style="list-style-type: none"> Longueur du câble de raccordement : 110cm 2L + N + E / 220 – 240 V / 16 A Puissance nominale max. : 7,4 kW Câble de 110 cm sans connecteur Fonction powerManagement 	<ul style="list-style-type: none"> Longueur du câble de raccordement : 100 cm 2L + N + E / 220 – 240 V / 16 A Puissance nominale max. : 7,4 kW Câble de 110 cm sans connecteur Fonction powerManagement 																								
Accessoires en option <small>Autres accessoires en option à partir de la P. 151</small>	<ul style="list-style-type: none"> HZ390090, wok en inox, compatible induction HZ9ES100, Machine à café espresso (4 tasses) HZ9FE280, poêle en fer Ø 18 cm HZ9SE060, set de 6 pièces contenant 4 casseroles + 2 poêles HZ9SE040, set de 4 pièces contenant 3 casseroles et 1 poêle 	<ul style="list-style-type: none"> HZ390090, wok en inox, compatible induction HZ9ES100, Machine à café espresso (4 tasses) HZ9FE280, poêle en fer Ø 18 cm HZ9SE060, set en 6 parties contenant 4 casseroles + 2 poêles HZ9SE040, set de 4 pièces contenant 3 casseroles et 1 poêle 																								
Prix catalogue*	<p>1'720.– TVA comprise 1'591.12 TVA exclue</p> <p>Hors TAR 2.50 / 2.31</p>	<p>1'750.– TVA comprise 1'618.87 TVA exclue EH601HEB1E</p> <p>1'750.– TVA comprise 1'618.87 TVA exclue EH631HEB1E</p> <p>Hors TAR 2.50 / 2.31</p>																								



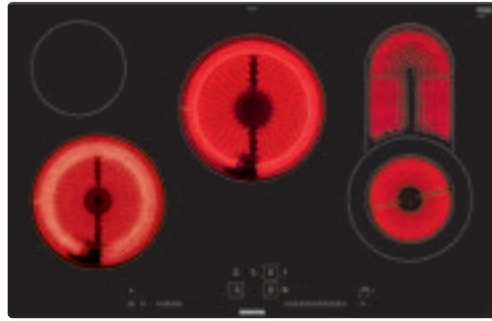

iQ300 | Table de cuisson en vitrocéramique
80 cm de large

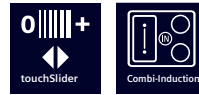
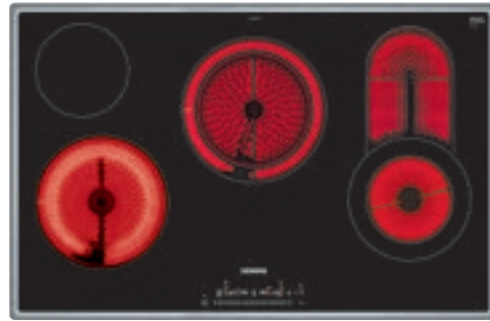

iQ300 | Table de cuisson en vitrocéramique,
80 cm de large

Affleurant : ET801LCP1C

Cadre inox :

ET845FCP1C

Design	<ul style="list-style-type: none"> • Design affleurant 	<ul style="list-style-type: none"> • Design à cadre plat 																								
Puissance et dimensions	<table border="0"> <tr> <td>Av. g.</td> <td>21 cm</td> <td>2,1 kW (2,6 kW)</td> </tr> <tr> <td>Ar. g.</td> <td>14,5 cm</td> <td>1,2 kW</td> </tr> <tr> <td>M</td> <td>23 cm</td> <td>2,4 kW (3,4 kW)</td> </tr> <tr> <td>Ar. dr.</td> <td>20 cm</td> <td>0,9 kW</td> </tr> </table>	Av. g.	21 cm	2,1 kW (2,6 kW)	Ar. g.	14,5 cm	1,2 kW	M	23 cm	2,4 kW (3,4 kW)	Ar. dr.	20 cm	0,9 kW	<table border="0"> <tr> <td>Av. g.</td> <td>21 cm</td> <td>2,1 kW (2,6 kW)</td> </tr> <tr> <td>Ar. g.</td> <td>14,5 cm</td> <td>1,2 kW</td> </tr> <tr> <td>M</td> <td>18 cm</td> <td>2,4 kW (3,4 kW)</td> </tr> <tr> <td>Ar. dr.</td> <td>20 cm</td> <td>0,9 kW</td> </tr> </table>	Av. g.	21 cm	2,1 kW (2,6 kW)	Ar. g.	14,5 cm	1,2 kW	M	18 cm	2,4 kW (3,4 kW)	Ar. dr.	20 cm	0,9 kW
Av. g.	21 cm	2,1 kW (2,6 kW)																								
Ar. g.	14,5 cm	1,2 kW																								
M	23 cm	2,4 kW (3,4 kW)																								
Ar. dr.	20 cm	0,9 kW																								
Av. g.	21 cm	2,1 kW (2,6 kW)																								
Ar. g.	14,5 cm	1,2 kW																								
M	18 cm	2,4 kW (3,4 kW)																								
Ar. dr.	20 cm	0,9 kW																								
Équipement / Confort	<ul style="list-style-type: none"> • Commande dual lightSlider • 4 zones de cuisson haute vitesse, dont 2 zones de cuisson doubles, 1 zone de cuisson double pour faitout pouvant être allumée/éteinte séparément • 17 niveaux de puissance • Bandeau de commande à affichage digital • Fonction maintien au chaud • Minuterie • Fonction countDown • Fonction reStart 	<ul style="list-style-type: none"> • Commande touchSlider • 4 zones de cuisson haute vitesse, dont 2 zones de cuisson doubles, 1 zone de cuisson double pour faitout pouvant être allumée/éteinte séparément • 17 niveaux de puissance • Bandeau de commande à affichage digital • Minuterie • Fonction countDown • Fonction reStart 																								
Rapidité	<ul style="list-style-type: none"> • Fonction powerBoost 	<ul style="list-style-type: none"> • Fonction powerBoost 																								
Environnement et sécurité	<ul style="list-style-type: none"> • Indicateur de consommation d'énergie • Fonction de protection d'essuyage • Interrupteur principal • Indicateur de chaleur résiduelle pour chaque zone de cuisson 	<ul style="list-style-type: none"> • Indicateur de consommation d'énergie • Fonction de protection d'essuyage • Interrupteur principal • Témoin lumineux de fonctionnement • Indicateur de chaleur résiduelle pour chaque zone de cuisson 																								
Dimensions¹ H x L x P	<ul style="list-style-type: none"> • Dimensions d'encastrement : 51x796x516mm • Dimensions de l'appareil : 51x792x512mm 	<ul style="list-style-type: none"> • Dimensions d'encastrement : 48x780x500mm • Dimensions de l'appareil : 48x795x517mm 																								
Informations techniques	<ul style="list-style-type: none"> • 3L + N + E / 400 V / 16 A • Puissance nominale max. : 9,3 kW • Branchement direct 	<ul style="list-style-type: none"> • 3L + N + E / 400 V / 16 A • Puissance nominale max. : 9,3 kW • Branchement direct 																								
Accessoires en option <small>Autres accessoires en option à partir de la P. 151</small>	<ul style="list-style-type: none"> • HZ9FE280, poêle en fer Ø 18 cm • HZ390090, wok en inox, compatible induction 	<ul style="list-style-type: none"> • HZ9FE280, poêle en fer Ø 18 cm 																								
Prix catalogue*	<p>1'780.– TVA comprise 1'646.62 TVA exclue</p> <p>Hors TAR 2.50 / 2.31</p>	<p>1'640.– TVA comprise 1'517.11 TVA exclue</p> <p>Hors TAR 2.50 / 2.31</p>																								

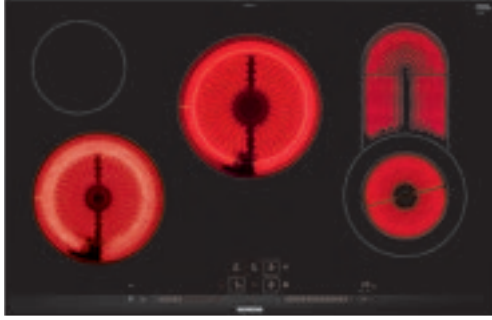

iQ300 | Table de cuisson en vitrocéramique
80 cm de large

Biseauté : ET875LCP1C
Affleurant :
Cadre inox :

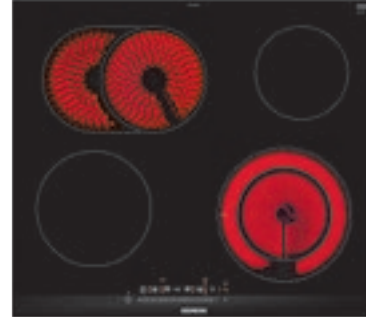

iQ300 | Table de cuisson en vitrocéramique,
60 cm de large

ET675FNP1CIII.
ET601FNP1C
ET645FNP1C

Design	<ul style="list-style-type: none"> Design biseauté à l'avant, profils latéraux 	<ul style="list-style-type: none"> Design biseauté à l'avant, profils latéraux (ET675FNP1C) Design affleurant (ET601FNP1C) Design à cadre plat (ET645FNP1C) 																								
Puissance et dimensions	<table border="1"> <tr> <td>Av. g.</td> <td>21 cm</td> <td>2,1 kW (2,6 kW)</td> </tr> <tr> <td>Ar. g.</td> <td>14,5 cm</td> <td>1,2 kW</td> </tr> <tr> <td>M</td> <td>23 cm</td> <td>2,4 kW (3,4 kW)</td> </tr> <tr> <td>Ar. dr.</td> <td>23 cm</td> <td>0,9 kW</td> </tr> </table>	Av. g.	21 cm	2,1 kW (2,6 kW)	Ar. g.	14,5 cm	1,2 kW	M	23 cm	2,4 kW (3,4 kW)	Ar. dr.	23 cm	0,9 kW	<table border="1"> <tr> <td>Av. g.</td> <td>18 cm</td> <td>2,1 kW (2,6 kW)</td> </tr> <tr> <td>Ar. g.</td> <td>17 cm</td> <td>2,0 kW</td> </tr> <tr> <td>Ar. dr.</td> <td>14,5 cm</td> <td>1,2 kW</td> </tr> <tr> <td>Av. dr.</td> <td>21 cm</td> <td>2,6 kW</td> </tr> </table>	Av. g.	18 cm	2,1 kW (2,6 kW)	Ar. g.	17 cm	2,0 kW	Ar. dr.	14,5 cm	1,2 kW	Av. dr.	21 cm	2,6 kW
Av. g.	21 cm	2,1 kW (2,6 kW)																								
Ar. g.	14,5 cm	1,2 kW																								
M	23 cm	2,4 kW (3,4 kW)																								
Ar. dr.	23 cm	0,9 kW																								
Av. g.	18 cm	2,1 kW (2,6 kW)																								
Ar. g.	17 cm	2,0 kW																								
Ar. dr.	14,5 cm	1,2 kW																								
Av. dr.	21 cm	2,6 kW																								
Équipement / Confort	<ul style="list-style-type: none"> Commande dual lightSlider 4 zones de cuisson haute vitesse, dont 2 zones de cuisson doubles, 1 zone de cuisson double pour faitout pouvant être allumée/éteinte séparément Bandeau de commande à affichage digital 17 niveaux de puissance Fonction maintien au chaud Minuterie Fonction countDown Affichage du temps de fonctionnement Fonction reStart 	<ul style="list-style-type: none"> Commande touchSlider 4 zones de cuisson haute vitesse, dont 1 zone de cuisson double et 1 zone de cuisson pour faitout pouvant être allumée/éteinte séparément 17 niveaux de puissance Bandeau de commande à affichage digital Minuterie Fonction countDown Fonction reStart 																								
Rapidité	<ul style="list-style-type: none"> Fonction powerBoost 	<ul style="list-style-type: none"> Fonction powerBoost 																								
Environnement et sécurité	<ul style="list-style-type: none"> Indicateur de consommation d'énergie Fonction de protection d'essuyage Interrupteur principal Indicateur de chaleur résiduelle pour chaque zone de cuisson 	<ul style="list-style-type: none"> Indicateur de consommation d'énergie Fonction de protection d'essuyage Interrupteur principal Témoin lumineux de fonctionnement Indicateur de chaleur résiduelle pour chaque zone de cuisson 																								
Dimensions¹ H x L x P	<ul style="list-style-type: none"> Dimensions d'encastrement : 45x780x500 mm Dimensions de l'appareil : 45x812x520 mm 	<p>ET675FNP1C :</p> <ul style="list-style-type: none"> Dimensions d'encastrement : 45x560x490–500 mm Dimensions de l'appareil : 45x602x520 mm <p>ET601FNP1C :</p> <ul style="list-style-type: none"> Dimensions d'encastrement : 51 x 576x 516mm Dimensions de l'appareil : 51 x 572x 512mm <p>ET645FNP1C :</p> <ul style="list-style-type: none"> Dimensions d'encastrement : 48x560x490–500 mm Dimensions de l'appareil : 48x583x513mm 																								
Informations techniques	<ul style="list-style-type: none"> 3L + N + E / 400 V / 16 A Puissance nominale max. : 9,3 kW Branchement direct 	<ul style="list-style-type: none"> 3L + N + E / 400 V / 13 A Puissance nominale max. : 7,9 kW Branchement direct 																								
Accessoires en option <small>Autres accessoires en option à partir de la P. 151</small>	<ul style="list-style-type: none"> HZ9FE280, poêle en fer Ø 18 cm HZ390090, wok en inox, compatible induction 	<ul style="list-style-type: none"> HZ9FE280, poêle en fer Ø 18 cm 																								
Prix catalogue*	<p>1'780.– TVA comprise 1'646.62 TVA exclue</p> <p>Hors TAR 2.50 / 2.31</p>	<p>1'360.– TVA comprise 1'258.09 TVA exclue ET675FNP1C</p> <p>1'360.– TVA comprise 1'258.09 TVA exclue ET601FNP1C</p> <p>1'360.– TVA comprise 1'258.09 TVA exclue ET645FNP1C</p> <p>Hors TAR 2.50 / 2.31</p>																								

¹ Pour consulter les dessins techniques de ces appareils, voir à partir de la page 173.



iQ100 | Table de cuisson en vitrocéramique
60 cm de large



iQ300 | Table de cuisson en vitrocéramique,
60 cm de large

Affleurant : ET601FEP1C

Cadre inox :

ET645FFP1C

Design	<ul style="list-style-type: none"> • Design affleurant 	<ul style="list-style-type: none"> • Design à cadre inox
Puissance et dimensions	<ul style="list-style-type: none"> Av. g. 14,5 cm 1,2 kW Ar. g. 21 cm 2,2 kW Ar. dr. 14,5 cm 1,2 kW Av. dr. 18 cm 2,0 kW (2,3 kW) 	<ul style="list-style-type: none"> Av. g. 14,5 cm 1,2 kW Ar. g. 12/21 cm 0,75 kW Ar. dr. 14,5 cm 1,2 kW Av. dr. 18 cm 2,0 kW (2,3 kW)
Équipement / Confort	<ul style="list-style-type: none"> • Commande touchSlider • 4 zones de cuisson haute vitesse • 17 niveaux de puissance • Bandeau de commande à affichage digital • Minuterie • Fonction countDown • Fonction reStart 	<ul style="list-style-type: none"> • Commande touchSlider • 4 zones de cuisson haute vitesse, dont 1 zone de cuisson à deux circuits • 17 niveaux de puissance • Bandeau de commande à affichage digital • Minuterie • Fonction countDown • Fonction reStart
Rapidité	<ul style="list-style-type: none"> • Fonction powerBoost 	<ul style="list-style-type: none"> • Fonction powerBoost
Environnement et sécurité	<ul style="list-style-type: none"> • Indicateur de consommation d'énergie • Fonction de protection d'essuyage • Interrupteur principal • Témoin lumineux de fonctionnement • Indicateur de chaleur résiduelle pour chaque zone de cuisson 	<ul style="list-style-type: none"> • Indicateur de consommation d'énergie • Fonction de protection d'essuyage • Interrupteur principal • Témoin lumineux de fonctionnement • Indicateur de chaleur résiduelle pour chaque zone de cuisson
Dimensions¹ H x L x P	<ul style="list-style-type: none"> • Dimensions d'encastrement : 51x576x516mm • Dimensions de l'appareil : 51x572x512mm 	<ul style="list-style-type: none"> • Dimensions d'encastrement : 48x560x490-500mm • Dimensions de l'appareil : 48x583x513mm
Informations techniques	<ul style="list-style-type: none"> • 2L + N + E / 400 V / 16 A • Puissance nominale max. : 6,9 kW • Branchement direct 	<ul style="list-style-type: none"> • 2L + N + E / 400 V / 16 A • Puissance nominale max. : 6,9 kW • Branchement direct
Accessoires en option Autres accessoires en option à partir de la P. 151	<ul style="list-style-type: none"> • HZ9FE280, poêle en fer Ø 18 cm • HZ390090, wok en inox, compatible induction 	<ul style="list-style-type: none"> • HZ9FE280, poêle en fer Ø 18 cm
Prix catalogue*	1'100.– TVA comprise 1'017.58 TVA exclue Hors TAR 2.50 / 2.31	1'140.– TVA comprise 1'054.58 TVA exclue Hors TAR 2.50 / 2.31



iQ700 | Table de cuisson à gaz autonome vitrocéramique, 90 cm de large

Biseauté : ER9A6SB70 Vitrocéramique
Affleurant :

Design	<ul style="list-style-type: none"> Design biseauté Support casserole en fonte
Puissance et dimensions	<ul style="list-style-type: none"> Réglage de la puissance à 9 niveaux <p>Ar. dr. Brûleur puissant de 2,8 kW* Av. dr. Brûleur standard de 1,9 kW G. Brûleur wok de 6,1 kW* Av. m. Brûleur standard de 1,9 kW* Ar. m. Brûleur économique de 1,1 kW*</p> <p>*En fonction du type de gaz</p>
Équipement / Confort	<ul style="list-style-type: none"> 5 brûleurs + 1 double brûleur pour wok Technologie stepFlame : réglage et contrôle des flammes sur 9 niveaux précis Support casserole lavable au lave-vaisselle Surface vitrocéramique facilement nettoyable Allumage une main Interrupteur intégré
Environnement et sécurité	<ul style="list-style-type: none"> Protection à l'allumage
Dimensions¹ H x L x P	<ul style="list-style-type: none"> Dimensions d'encastrement : 45x850 – 852x490 – 502mm Dimensions de l'appareil : 59x912x520mm
Informations techniques	<ul style="list-style-type: none"> Longueur du câble de raccordement : 150 cm (pour l'allumage) Puissance raccordée : 0,6 kW/220 – 240 V² Préréglé sur gaz naturel (20 mbar) Numéro SVGW 16-029-1
Accessoires	1 anneau de cuvelage de WOK, buses de gaz butane/propane (50 mbar) fournies, 1 support pour mijoter, 1 croix d'espresso
Prix catalogue*	2'090.– TVA comprise 1'933.40 TVA exclue Hors TAR 6.01 / 5.56

¹ Pour consulter les dessins techniques de ces appareils, voir à partir de la page 173.

² Remarque : pour les tables de cuisson au gaz dont la puissance absorbée totale est supérieure à 11 kW des conditions supplémentaires doivent être remplies, entre autres, une ventilation contrôlée de la pièce, avec par exemple une hotte en mode évacuation extérieure. Celle-ci doit, si nécessaire, être clarifiée avec l'installateur.



iQ500 | Table de cuisson au gaz autonome vitrocéramique, 60cm de largeur



iQ500 | Table de cuisson à gaz autonome, acier inox, 60 cm de large
EC6A5HB90

Biseauté : ER6A6PB70D
Affleurant :

Design	<ul style="list-style-type: none"> • Surface vitrocéramique, noir • Design à facettes à l'avant, profilé latéral • Support à casseroles en fonte • Brûleur design : particulièrement plat par rapport aux brûleurs standard, design élégant avec nombre de pièces réduit 	<ul style="list-style-type: none"> • Surface en acier inox • Support casserole en fonte
Puissance et dimensions	<ul style="list-style-type: none"> • Réglage de la puissance sur 9 niveaux ar. g. Brûleur économique de 1,1 kW* av. g. Brûleur standard de 1,9 kW* ar. dr. Brûleur puissant de 2,8 kW* av. dr. Brûleur standard de 1,9 kW* <p>*En fonction du type de gaz</p>	<ul style="list-style-type: none"> • Réglage de la puissance à 9 niveaux Ar. g. Brûleur standard de 1,75 kW Av. g. Brûleur standard de 1,75 kW* Ar. dr. Brûleur wok de 3,5 kW Av. dr. Brûleur économique de 1,0 kW <p>*En fonction du type de gaz</p>
Équipement / Confort	<ul style="list-style-type: none"> • 4 brûleurs à gaz • Technologie stepFlame : réglage et contrôle des flammes sur 9 niveaux précis • Support à casseroles résistant au lave-vaisselle • Manette losangée • Allumage à une main 	<ul style="list-style-type: none"> • 4 Brûleurs • Technologie stepFlame : réglage et contrôle des flammes sur 9 niveaux précis • Interrupteur intégré
Environnement et sécurité	<ul style="list-style-type: none"> • Protection à l'allumage 	<ul style="list-style-type: none"> • Protection à l'allumage
Dimensions¹ H x L x P	<ul style="list-style-type: none"> • Dimensions d'encastrement : 47x602x520mm • Dimensions de l'appareil : 45x560x490 – 502mm 	<ul style="list-style-type: none"> • Dimensions d'encastrement : 45x560 – 562x480 – 492mm • Dimensions de l'appareil : 53x582x520mm
Informations techniques	<ul style="list-style-type: none"> • Longueur du câble de raccordement : 150 cm (pour l'allumage) • Puissance raccordée : 0,6 kW/220 – 240 V • Préréglé sur gaz naturel (20 mbar) • buse de gaz liquide 50 mbar fournie • Numéro SVGW 16-029-1 	<ul style="list-style-type: none"> • Longueur du câble de raccordement : 150 cm (pour l'allumage) • Puissance raccordée : 0,6 kW/220 – 240 V • Préréglé sur gaz naturel (20 mbar) • Numéro SVGW 16-030-1
Accessoires	1 croix d'espresso, 1 support pour mijoter	1 anneau de cuvelage de WOK, buses de gaz butane/propane (50 mbar) fournies, 1 support pour mijoter, 1 croix d'espresso
Prix catalogue*	1'560.– TVA comprise 1'443.11 TVA exclue Hors TAR 2.50 / 2.31	890.– TVA comprise 823.31 TVA exclue Hors TAR 2.50 / 2.31

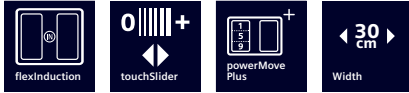
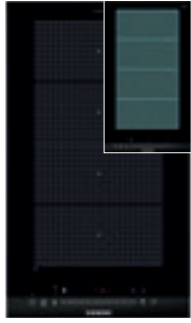

iQ700 | Table de cuisson Domino autonome flexInduction, 30cm de large



iQ100 | Table de cuisson Domino autonome Induction, 30cm de large

Biseauté : EX375FXB1E
 Affleurant :
 Cadre plat :

EH375FBB1E

Design	<ul style="list-style-type: none"> • Design à facette à l'avant, profils latéraux • Vitrocéramique sans décor • Combinable avec des tables de cuisson vitrocéramiques en design biseauté 	<ul style="list-style-type: none"> • Design à biseauté à l'avant, profils latéraux • Vitrocéramique sans décor • Combinable avec des tables de cuisson vitrocéramiques en design biseauté
Puissance et dimensions	<p>M. av. 42x20 cm 3,3 kW (3,7 kW)</p>	<p>M. av. 21 cm 2,2 kW (3,7 kW) M. ar. 14,5 cm 1,4 kW (2,2 kW)</p>
Équipement / Confort	<ul style="list-style-type: none"> • Commande touchSlider (mono) • 2 zones de cuisson à induction • 1 zone de cuisson à induction flexInduction • powerMove Plus • 17 niveaux de puissance • quickStart • reStart • Minuterie • Fonction Countdown • Affichage du temps de fonctionnement 	<ul style="list-style-type: none"> • Commande touchSlider (mono) • 2 zones de cuisson à induction • 17 niveaux de puissance • quickStart • reStart • Minuterie • Fonction countdown
Rapidité	<ul style="list-style-type: none"> • Fonction powerBoost 	<ul style="list-style-type: none"> • Fonction powerBoost
Environnement et sécurité	<ul style="list-style-type: none"> • Fonction de protection d'essuyage • Détection des casseroles • Interrupteur de sécurité • Sécurité enfants • Interrupteur principal • Indicateur de chaleur résiduelle à 2 niveaux pour chaque zone de cuisson • Affichage de la consommation d'énergie 	<ul style="list-style-type: none"> • Fonction de protection d'essuyage • Interrupteur de sécurité • Sécurité enfants • Interrupteur principal • Indicateur de chaleur résiduelle pour chaque zone de cuisson • Affichage de la consommation d'énergie
Dimensions¹ H x L x P	<ul style="list-style-type: none"> • Dimensions d'encastrement : 51x270x490/500 mm • Dimensions de l'appareil : 51x302x520 mm 	<ul style="list-style-type: none"> • Dimensions d'encastrement : 51x270x490 mm • Dimensions de l'appareil : 51x302x520 mm
Informations techniques	<ul style="list-style-type: none"> • Longueur du câble de raccordement : 110cm • 220 – 240 V/3,7 kW • L / N / PE 16 A • Branchement fixe • Fonction powerManagement 	<ul style="list-style-type: none"> • Longueur du câble de raccordement : 110cm • 220 – 240 V/3,7 kW • L / N / PE 16 A • Branchement fixe • Fonction powerManagement
Accessoires en option Autres accessoires en option à partir de la P. 151	<ul style="list-style-type: none"> • HZ394301, barette de jonction pour combiner avec les foyers domino • HZ390522, plaque à griller • HZ9TY010, Teppan Yaki • HZ390090, wok en inox, compatible induction • HZ9ES100, Machine à café espresso (4 tasses) • HZ9FE280, poêle en fer Ø 18 cm • HZ9SE060, set de 6 pièces contenant 4 casseroles + 2 poêles • HZ9SE040, set de 4 pièces contenant 3 casseroles et 1 poêle 	<ul style="list-style-type: none"> • HZ394301, barette de jonction pour combiner avec les foyers domino • HZ390090, wok en inox, compatible induction • HZ9FE280, poêle en fer Ø 18 cm • HZ9SE060, set de 6 pièces contenant 4 casseroles + 2 poêles • HZ9SE040, set de 4 pièces contenant 3 casseroles et 1 poêle
Prix catalogue*	<p>1'360.– TVA comprise 1'258.09 TVA exclue Hors TAR 2.50 / 2.31</p>	<p>1'210.– TVA comprise 1'119.33 TVA exclue Hors TAR 2.50 / 2.31</p>

¹ Pour consulter les dessins techniques de ces appareils, voir à partir de la page 174.

La présentation des tables de cuisson sert uniquement à favoriser la compréhension et ne correspond pas à l'imprimé réel.



iQ300 | Table de cuisson Domino autonome
30 cm de large

Biseauté : ET375FFP1E

Affleurant :
Cadre plat :





iQ300 | Table de cuisson Domino autonome
30 cm de large



Biseauté : ET375CFA1C

Design	<ul style="list-style-type: none"> • Design à biseauté à l'avant, profils latéraux • Vitrocéramique sans décor • Combinable avec des tables de cuisson vitrocéramiques en design biseauté 	<ul style="list-style-type: none"> • Design à biseauté à l'avant, profils latéraux
Puissance et dimensions	<p>M. av. 18/12 cm 2,0/1,0 kW (2,3 kW) M. ar. 14,5 cm 1,2 kW</p>	<p>M. av. 18/12 cm 2,0/1,0 kW M. ar. 14,5 cm 1,2 kW</p>
Équipement / Confort	<ul style="list-style-type: none"> • Commande touchSlider (mono) • 2 zones de cuisson haute vitesse, dont 1 zone de cuisson à deux circuits • reStart • Minuterie • Fonction countDown • Bandeau de commande à affichage digital • 17 niveaux de puissance • Affichage du temps de fonctionnement 	<ul style="list-style-type: none"> • 2 zones de cuisson haute vitesse, dont 1 zone de cuisson à deux circuits • 9 niveaux de puissance • Commandes losangée
Rapidité	<ul style="list-style-type: none"> • Fonction powerBoost 	
Environnement et sécurité	<ul style="list-style-type: none"> • Fonction de protection d'essuyage • Affichage de la consommation d'énergie • Interrupteur de sécurité • Sécurité enfants • Interrupteur principal • Indicateur de chaleur résiduelle pour chaque zone de cuisson • Témoin lumineux de fonctionnement 	<ul style="list-style-type: none"> • Double indicateur de chaleur résiduelle • Interrupteur principal
Dimensions¹ H x L x P	<ul style="list-style-type: none"> • Dimensions d'encastrement : 38x270x490 mm • Dimensions de l'appareil : 38x302x520 mm 	<ul style="list-style-type: none"> • Dimensions d'encastrement : 48x270x490 mm • Dimensions de l'appareil : 48x302x520 mm
Informations techniques	<ul style="list-style-type: none"> • Longueur du câble de raccordement : 100 cm • 220 – 240 V/3,5 kW • L / N / PE 16 A • Branchement fixe 	<ul style="list-style-type: none"> • Longueur du câble de raccordement : 100 cm • 400 – 3,2 V/2 kW • L / N / PE 10 A • Branchement fixe
Accessoires en option Autres accessoires en option à partir de la P. 151	<ul style="list-style-type: none"> • HZ394301, barette de jonction pour combiner avec les foyers domino • HZ390090, wok en inox, compatible induction 	<ul style="list-style-type: none"> • HZ394301, barette de jonction pour combiner avec les foyers domino • HZ390090, wok en inox, compatible induction
Prix catalogue*	810.– TVA comprise 749.31 TVA exclue Hors TAR 0.61 / 0.56	680.– TVA comprise 629.05 TVA exclue Hors TAR 0.61 / 0.56





Tables de cuisson avec hotte intégrée – Aperçu de la gamme

		Forme	Largeur de l'appareil en cm	Induction combinée	Induction	fryingSensor	cookingSensor Plus	powerMove Plus	Commande		Page	
									Dual lightSlider	touchSlider	Capteur de contrôle climatique	
inductionAir Plus												
EX875LX67E	Biseauté		80	●	●	Plus	●	●	●		●	62
ED811HQ26E	Sans cadre, en applique		80	●	●	Pro				●		64
ED711HQ26E	Sans cadre, en applique		70	●	●	Pro				●		66















Hottes aspirantes à fixation au plafond – Aperçu de la gamme

			Largeur de l'appareil en cm	Home Connect	Système cookConnect	Commande touchControl	Moteur iQdrive	Confort Aspiration périphérique	Capteur de contrôle climatique	Éclairage LED	Filtre à graisse métallique	Page
Hotte de plafond inox		LR97CAQ50	90	●	●		●	●		●	●	70
Hotte de plafond Blanc		LR96CAQ20	90	●	●		●	●		●	●	70
Hotte îlot		LF97BCP50	90			●	●			●	●	71

Hottes aspirantes à fixation murale – Aperçu de la gamme

			Largeur de l'appareil en cm	Home Connect	Système cookConnect*	Commande touchControl	Moteur iQdrive	Confort Capteur de contrôle climatique	Système automatique intelligent de hotte aspirante*	Éclairage LED	Filtre à graisse métallique	Page
Hottes murales avec verre noir		LC81KAN60	80	●	●	●	●		●	●	●	73
		LC87KFN60	80	●	●	●	●		●	●	●	74
Hottes murales avec verre blanc		LC81KAN20	80	●	●	●	●		●	●	●	73
Hottes murales 2 zones		LC98BIP50	90			●	●			●	●	72
Hottes murales		LC97BCP50	90			●	●			●	●	76
		LC67BCP50	60			●	●			●	●	76
		LC96BBM50	90			●				●	●	75
		LC66BBM50	60			●				●	●	75

Hottes aspirantes à intégration en meuble haut – Aperçu de la gamme

			Largeur de l'appareil en cm	touchSlider	touchControl	Commande			Moteur	Confort	Éclairage	Filtre	Page	
						Touches + affichage	Touches à course courte	Commutateur à curseur	Interrupteur bascule	Moteur iQdrive	Capteur de contrôle climatique	Éclairage LED	Filtre à graisse métallique	
Hotte design		LJ97BAM60	90		●							●	●	77
		LJ67BAM60	60		●							●	●	77
Hotte tiroir		LI99SA684C	90		●					●	●	●	●	78
Hotte tiroir		LI97RA561 NOUVEAU	90			●				●		●	●	78
Hottes tiroirs		LI97RA531C	90			●				●		●	●	79
		LI67RA531C	60			●				●		●	●	80
Hottes tiroirs		LI67SA671C	60		●					●		●	●	79
Hotte tiroir		LI67RA561C	60			●				●		●	●	80
Hottes tiroirs		LI64LB531C	60			●						●	●	81
Hottes tiroirs		LI26030CH	60					●				●	●	81
Hottes tiroirs		LI64MA521C	60						●			●	●	82
Composants de ventilation		LB87NAC50 NOUVEAU	86				●					●	●	83
Composants de ventilation		LB77NAC60B NOUVEAU	70				●					●	●	83
Composants de ventilation		LB56NAC60C NOUVEAU	52				●					●	●	84
Composants de ventilation		LB75565	75					●				●	●	84
Composants de ventilation		LB55565	53					●				●	●	85

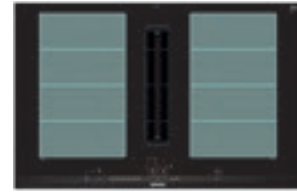
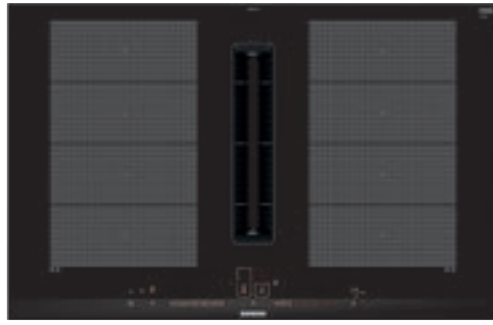

iQ700 | inductionAir

Table de cuisson induction combinée autonome avec hotte intégrée, 80 cm de largeur

Module de recirculation de l'air inclus (filtre cleanAir et diffuseur)

Biseauté : EX875LX67E

Équipement pro	• Dual lightSlider	Forme	• Table de cuisson induction avec module d'aspiration Downdraft puissant totalement intégrable
Design	• Design à facettes à l'avant, profils latéraux	Mode et puissance	<ul style="list-style-type: none"> • Fonctionnement par évacuation ou par recyclage de l'air au choix, l'appareil peut être utilisé pour une circulation d'air non guidée ou une évacuation d'air directe sans aucun accessoire supplémentaire • En cas de recyclage partiellement/totalement guidé ou d'évacuation, il est impératif de commander le kit correspondant pour une profondeur de plan de travail ≥ 60 cm ou ≥ 70 cm • Puissance d'évacuation (selon EN 61591) : vitesse normale min. : 132 m³/h, vitesse normale max. : 499 m³/h, niveau Boost/vitesse intensive : 615 m³/h • Puissance d'évacuation (selon EN 61591) : vitesse normale min. : 154 m³/h, vitesse normale max. : 500 m³/h, niveau Boost/vitesse intensive : 622 m³/h
Puissance et dimensions	<ul style="list-style-type: none"> Av. g. 20x24 cm 2,2 kW (3,7kW) Av. g. 20x24 cm 2,2 kW (3,7kW) Av. dr. 20x24 cm 2,2 kW (3,7kW) Ar. dr. 20x24 cm 2,2 kW (3,7kW) 	Confort	<ul style="list-style-type: none"> • Mise en marche automatique du système d'aération lors de l'utilisation d'une zone de cuisson. Capteur climateControl : régule l'aspiration automatiquement selon la quantité de vapeur et l'intensité des odeurs. • 9 niveaux de puissance à commande électronique et 2 niveaux Boost / vitesse intensive (avec retour automatique) via la commande touchSlider • Large filtre à graisse 12 couches en acier inoxydable pour une haute efficacité de filtrage des graisses (94 %) • Extraction et nettoyage faciles du filtre à graisse et de l'unité de protection antidébordement : toutes les pièces peuvent être facilement nettoyées, sont lavables au lave-vaisselle et résistantes à la chaleur • Arrêt automatique différé après la cuisson pour éliminer les odeurs résiduelles (niveau de ventilation ultra-silencieux spécifique, 12 min (évacuation), 30 min (recyclage), peut être désactivé manuellement)
Confort	<ul style="list-style-type: none"> • 2 zones de cuisson flexInduction • Compatible Home Connect via Wi-Fi • Commande Dual lightSlider • powerMove Plus • cookingSensor Plus ready (le capteur n'est pas inclus) • Capteur fryingSensor Plus avec 5 niveaux de température • powerTransfer • Fonction maintien au chaud • quickStart • reStart • Minuterie • Fonction Countdown • Affichage du temps de fonctionnement • 17 niveaux de puissance 	Confort	
Rapidité	<ul style="list-style-type: none"> • Fonction powerBoost • Fonction panBoost pour poêles 	Design	<ul style="list-style-type: none"> • Retrait aisé à une main de l'unité grâce à une poignée en vitrocéramique flottante • Récipient à condensat et protection antidébordement en plastique, capacité approx. de 200 ml • Réservoir antidébordement de sécurité (adapté au lave-vaisselle) avec 700 ml de capacité supplémentaire. Accessible facilement et amovible par le bas
Environnement et sécurité	<ul style="list-style-type: none"> • Fonction de protection d'essuyage • Interrupteur de sécurité • Détection de casserole • Sécurité enfant • Indicateur de chaleur résiduelle pour chaque zone de cuisson • Interrupteur principal • Affichage de la consommation d'énergie 	Design	
Dimensions¹ H x L x P	<ul style="list-style-type: none"> • Dimensions d'encastrement : 223x750x490 mm • Dimensions de l'appareil : 223x812x520 mm 	Environnement et sécurité³	<ul style="list-style-type: none"> • Classe d'efficacité énergétique : B² • Consommation d'énergie moyenne : 57 kWh/an • Classe d'efficacité de la ventilation : A • Classe d'efficacité du filtre à graisse : B • Efficacité du filtre à graisse : 94 % • Niveau sonore min./max. au niveau normal : 42/69dB • Niveaux sonores en mode recyclage : <ul style="list-style-type: none"> – niveau normal min. 41 dB(A) re 1 pW – Vitesse normale max. 68 dB(A) re 1 pW – Vitesse Boost/Vitesse intensive 72 dB(A) re 1 pW • Niveaux sonores en mode évacuation extérieure : <ul style="list-style-type: none"> – niveau normal min. 42 dB(A) re 1 pW – Vitesse normale max. 69 dB(A) re 1 pW – Vitesse Boost/Vitesse intensive 74 dB(A) re 1 pW • Circulation de l'air optimisée au niveau des flux dans le compartiment intérieur • Capacités de réduction des odeurs optimisées (telles que les odeurs de poisson) • Surface filtrante étendue avec un taux important de réduction d'odeur • Durée d'utilisation de 360 heures en cuisinant intensément (non régénérable) • Des bruits très faibles avec une psychoacoustique optimisée
Informations techniques	<ul style="list-style-type: none"> • Raccordement électrique : 2L + N + E / 220 – 240 V / 16 A • Puissance nominale max. : 7,4 kW • Câble de 110 cm sans connecteur • Fonction powerManagement 		
Accessoires en option	<ul style="list-style-type: none"> • HZ9SE060, ensemble de casseroles 6 pièces (4 casseroles + 2 poêles) • HZ9SE040, ensemble de casseroles 4 pièces (3 casseroles + 1 poêle) • HZ9FE280, poêle en fer Ø 18 cm • HZ9ES100, Machine à café espresso (4 tasses) • HZ9VRCR1, filtre cleanAir Plus • HZ9VEDU0, filtre acoustique pour le mode évacuation extérieure • HZ9VDKR2, kit d'accessoires de recirculation • HZ9VRPD1, diffuseur • HZ9VDS1, manchette de liaison (femelle) • HZ9VDSM2, gaine plate droite 1000 mm • HZ9VDSM1, gaine plate droite 500 mm • HZ9VDSI1, adaptateur rond plat 90° • HZ9VDSI0, adaptateur rond plat • HZ9VDSB4, coude gaine plate 90° vertical (rayon S) • HZ9VDSB2, coude gaine plate 90° vertical (rayon L) • HZ9VDSB1, coude gaine plate 90° horizontal 		
Prix catalogue*	4'510.– TVA comprise 4'172.06 TVA exclue		
	Hors TAR 10.81 / 10.–		

Aperçu de la gamme de kits inductionAir Plus

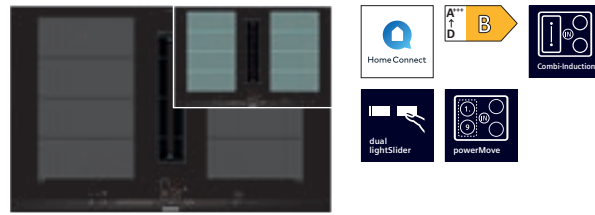

iQ700 | inductionAir Plus
EX875LX67E, Biseauté, 80 cm

Recyclage de l'air non guidé ⁴

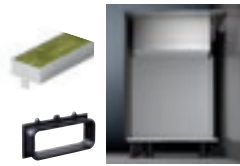

Compris
dans la livraison

Kit de tuyauterie
préférentiel pour la
recirculation d'air

À partir de 60 cm
Profondeur de plan de
travail

HZ9VDKR1

Contenu :

- 1 × HZ9VDSB4
- 1 × HZ9VDSB2
- 3 × HZ9VDS1
- 1 × HZ9VDSM2
- 1 × HZ9VRPD1

CHF 180.- / CHF 166.51

Recyclage de l'air (semi)guidé ⁴



Kit de tuyauterie
préférentiel pour la
recirculation d'air

À partir de 70 cm
Profondeur de plan de
travail

HZ9VDKR0

Contenu :

- 2 × HZ9VDSB2
- 3 × HZ9VDS1
- 1 × HZ9VDSM2
- 1 × HZ9VRPD1

CHF 180.- / CHF 166.51

En mode évacuation extérieure, installer le guidage de canal individuel

Voir accessoires
d'installation page 153

⁴ La livraison de l'accessoire ne contient pas d'éléments de gaine plate supplémentaires. Ces éléments doivent être commandés séparément sur la base de la planification individuelle. Pour une puissance optimale, nous recommandons d'utiliser les éléments de gaine plate Siemens.

Dans le mode évacuation, une section du raccord d'extraction d'air inférieure à 120mm ne peut en aucun cas être utilisée.

La présentation des tables de cuisson sert uniquement à favoriser la compréhension et ne correspond pas à l'imprimé réel.



iQ500 | inductionAir Plus

Table de cuisson induction combinée autonome avec hotte intégrée, 80 cm de largeur

Module de recirculation de l'air inclus (filtre cleanAir et diffuseur)

Sans cadre : ED811HQ26E

Équipement pro	<ul style="list-style-type: none"> • touchSlider 	Forme	<ul style="list-style-type: none"> • Table de cuisson induction avec module d'aspiration Downdraft puissant totalement intégrable, 80 cm 												
Design	<ul style="list-style-type: none"> • Sans cadre 	Mode et puissance	<ul style="list-style-type: none"> • Fonctionnement par évacuation ou par recyclage de l'air au choix, l'appareil peut être utilisé pour une circulation d'air non guidée ou une évacuation d'air directe sans aucun accessoire supplémentaire • En cas de recyclage partiellement/totalement guidé ou d'évacuation, il est impératif de commander le kit correspondant pour une profondeur de plan de travail \geq 60 cm ou \geq 70 cm • Puissance recyclage : programme normal min. : 117 m³/h, programme normal max. : 487 m³/h, niveau Boost-/Intensif : 595 m³/h • Puissance d'évacuation : programme normal min. : 154 m³/h, programme normal max. : 500 m³/h, niveau Boost-/Intensif : 622 m³/h 												
Puissance et dimensions	<table border="0"> <tr> <td>av. g.</td> <td>19x21 cm</td> <td>2,5 kW (3,7kW)</td> </tr> <tr> <td>ar. g.</td> <td>19x21 cm</td> <td>2,5 kW (3,7kW)</td> </tr> <tr> <td>av. dr.</td> <td>19x21 cm</td> <td>2,5 kW (3,7kW)</td> </tr> <tr> <td>ar. dr.</td> <td>19x21 cm</td> <td>2,5 kW (3,7kW)</td> </tr> </table>	av. g.	19x21 cm	2,5 kW (3,7kW)	ar. g.	19x21 cm	2,5 kW (3,7kW)	av. dr.	19x21 cm	2,5 kW (3,7kW)	ar. dr.	19x21 cm	2,5 kW (3,7kW)	Confort	<ul style="list-style-type: none"> • Mise en marche automatique du système d'aération lors de l'utilisation d'une zone de cuisson • 9 niveaux de puissance à commande électronique et 2 niveaux Boost / vitesse intensive (avec retour automatique) via la commande touchSlider • Large filtre à graisse 12 couches en acier inoxydable pour une haute efficacité de filtrage des graisses (94 %) • Extraction et nettoyage faciles du filtre à graisse et de l'unité de protection antidébordement : toutes les pièces peuvent être facilement nettoyées, sont lavables au lave-vaisselle et résistantes à la chaleur • Arrêt automatique différé après la cuisson pour éliminer les odeurs résiduelles (niveau de ventilation ultra-silencieux spécifique), 12 min (évacuation), 30 min (recyclage), peut être désactivé manuellement
av. g.	19x21 cm	2,5 kW (3,7kW)													
ar. g.	19x21 cm	2,5 kW (3,7kW)													
av. dr.	19x21 cm	2,5 kW (3,7kW)													
ar. dr.	19x21 cm	2,5 kW (3,7kW)													
Confort	<ul style="list-style-type: none"> • 2 zones combinées • Compatible Home Connect via Wi-Fi • Commande touchSlider • Touche Favoris • Sonde fryingSensor Pro avec 11 niveaux de température • Assistant de cuisson • Fonction Maintien au chaud • quickStart • reStart • Fonction minuterie/arrêt • Fonction countDown • 17niveaux de puissance 	Confort	<ul style="list-style-type: none"> • Interrupteur de sécurité • Sécurité enfants • Indicateur de chaleur résiduelle pour chaque zone de cuisson • Interrupteur principal 												
Rapidité	<ul style="list-style-type: none"> • Fonction powerBoost • Pan Boost : fonction pour les poêles 	Design	<ul style="list-style-type: none"> • Retrait aisé à une main de l'unité grâce à une poignée en vitrocéramique flottante • Récipient à condensat et protection antidébordement en plastique, capacité approx. de 200 ml • Réservoir antidébordement de sécurité (adapté au lave-vaisselle) avec 700 ml de capacité supplémentaire. Accessible facilement et amovible par le bas 												
Environnement et sécurité	<ul style="list-style-type: none"> • Interrupteur de sécurité • Sécurité enfants • Indicateur de chaleur résiduelle pour chaque zone de cuisson • Interrupteur principal 	Design	<ul style="list-style-type: none"> • Classe d'efficacité énergétique : B² • Consommation énergétique moyenne : 61,8Wh/an • Classe d'efficacité de la ventilation : A • Classe d'efficacité du filtre à graisse : B • Efficacité du filtre à graisse : 94 % • Niveau sonore min./max. au niveau normal : 42/69 dB • Niveaux sonores en mode recyclage : <ul style="list-style-type: none"> – niveau normal min. 41 dB(A) re 1 pW – Niveau normal max. : 68 dB(A) re 1 pW – Boost/vitesse intensive : 72 dB(A) re 1 pW • Niveaux sonores en mode recyclage : <ul style="list-style-type: none"> – niveau normal min. 42 dB(A) re 1 pW – Niveau normal max. 69 dB(A) re 1 pW – Boost/vitesse intensive : 74 dB(A) re 1 pW • Ventilateur puissant et silencieux avec la technologie BLDC à haute efficacité énergétique. Haute puissance d'aspiration pour un niveau sonore très faible • Capacités de réduction des odeurs optimisées (telles que les odeurs de poisson) • Surface filtrante étendue avec un taux important de réduction d'odeur • Durée d'utilisation de 360 heures en cuisinant intensément (non régénérable) • Des bruits très faibles avec une psychoacoustique optimisée 												
Dimensions¹ H x L x P	<ul style="list-style-type: none"> • Dimensions d'encastrement : 223x750x490 mm • Dimensions de l'appareil : 223x802x522mm 	Environnement et sécurité³													
Informations techniques	<ul style="list-style-type: none"> • Raccordement électrique : 2L + N + E / 220 – 240 V / 16 A • Puissance nominale max. : 7,4 kW • Câble de 110 cm sans connecteur • Fonction powerManagement 														
Accessoires en option	<ul style="list-style-type: none"> • HZ9SE060, ensemble de casseroles 6 pièces (4 casseroles + 2 poêles) • HZ9SE040, ensemble de casseroles 4 pièces (3 casseroles + 1 poêle) • HZ9FE280, poêle en fer fond \varnothing 18 cm • HZ9ES100, cafetière espresso (4 tasses) • HZ9VRCR1, filtre cleanAir Plus • HZ9VEDU0, filtre acoustique pour le mode évacuation extérieure • HZ9VRPD1, diffuseur • HZ9VDS1, mandchette de liaison (femelle) • HZ9VDSM2, gaine plate droite 1000 mm • HZ9VDSM1, gaine plate droite 500 mm • HZ9VDSI1, adaptateur rond plat 90° • HZ9VDSI0, adaptateur rond plat • HZ9VDSB4, coude gaine plate 90° vertical (rayon S) • HZ9VDSB2, coude gaine plate 90° vertical (rayon L) • HZ9VDSB1, coude gaine plate 90° horizontal 														
Prix catalogue*	3'680.– TVA comprise 3'404.26 TVA exclue Hors TAR 10.81 / 10.–														

64 * Les prix indiqués s'entendent en francs suisses TVA comprise/TVA exclue. Tous les prix s'entendent hors taxe anticipée de recyclage (TAR). Les prix indiqués sont des recommandations tarifaires non contractuelles ; nos revendeurs sont libres de les modifier. ¹ Pour consulter les schémas techniques de ces appareils, voir à partir de la page 182.

² Sur une échelle d'efficacité énergétique de A+++ à D. ³ Données de rendement selon EN 61591, niveau de puissance sonore selon EN 60704-2-13, éduction d'odeurs en mode recyclage selon EN 61591.

Le produit et les accessoires remplissent les conditions du test au brûleur-aiguille (selon la norme CEI 60695-11-5) et la classe de matériaux B1 (selon la norme DIN 4102-1) Exception : l'accessoire HZ9VDS2 Manchette flexible répond aux exigences du test au brûleur-aiguille (selon la norme CEI 60695-11-5) et la classe de matériaux B2 (selon la norme DIN 4102-1).

Aperçu de la gamme de kits inductionAir Plus



iQ700 | inductionAir Plus
ED811HQ26E, Sans cadre, 80 cm

Recyclage de l'air non guidé ⁴



Compris
dans la livraison

Kit de tuyauterie
préférentiel pour la
recirculation d'air

À partir de 60 cm
Profondeur de plan de
travail

HZ9VDKR1

Contenu :

- 1 × HZ9VDSB4
- 1 × HZ9VDSB2
- 3 × HZ9VDSS1
- 1 × HZ9VDSM2
- 1 × HZ9VRPD1

CHF 180.- / CHF 166.51

Recyclage de l'air (semi)guidé ⁴



Kit de tuyauterie
préférentiel pour la
recirculation d'air

À partir de 70 cm
Profondeur de plan de
travail

HZ9VDKR0

Contenu :

- 2 × HZ9VDSB2
- 3 × HZ9VDSS1
- 1 × HZ9VDSM2
- 1 × HZ9VRPD1

CHF 180.- / CHF 166.51

En mode évacuation extérieure, installer le guidage de canal individuel Voir accessoires
d'installation page 153

⁴ La livraison de l'accessoire ne contient pas d'éléments de gaine plate supplémentaires. Ces éléments doivent être commandés séparément sur la base de la planification individuelle. Pour une puissance optimale, nous recommandons d'utiliser les éléments de gaine plate Siemens.

Dans le mode évacuation, une section du raccord d'extraction d'air inférieure à 120mm ne peut en aucun cas être utilisée.

La présentation des tables de cuisson sert uniquement à favoriser la compréhension et ne correspond pas à l'imprimé réel.



iQ500 | inductionAir Plus

Table de cuisson induction combinée autonome avec hotte intégrée, 70 cm de largeur

Module de recirculation de l'air inclus (filtre cleanAir et diffuseur)

Sans cadre : ED711HQ26E

Équipement pro	• touchSlider	Forme	• Table de cuisson induction avec module d'aspiration Downdraft puissant totalement intégrable, 70cm
Design	• Sans cadre	Mode et puissance	<ul style="list-style-type: none"> • Fonctionnement par évacuation ou par recyclage de l'air au choix, l'appareil peut être utilisé pour une circulation d'air non guidée ou une évacuation d'air directe sans aucun accessoire supplémentaire • En cas de recyclage partiellement/totalement guidé ou d'évacuation, il est impératif de commander le kit correspondant pour une profondeur de plan de travail ≥ 60 cm ou ≥ 70 cm • Puissance recyclage : programme normal min. : 117 m³/h, programme normal max. : 487 m³/h, niveau Boost-/Intensif : 595 m³/h • Puissance d'évacuation : programme normal min. : 154 m³/h, programme normal max. : 500 m³/h, niveau Boost-/Intensif : 622 m³/h
Puissance et dimensions	av. g. 19x21 cm 2,5 kW (3,7kW) ar. g. 19x21 cm 2,5 kW (3,7kW) av. dr. 19x21 cm 2,5 kW (3,7kW) ar. dr. 19x21 cm 2,5 kW (3,7kW)	Confort	<ul style="list-style-type: none"> • Mise en marche automatique du système d'aération lors de l'utilisation d'une zone de cuisson • 9 niveaux de puissance à commande électronique et 2 niveaux Boost / vitesse intensive (avec retour automatique) via la commande touchSlider • Large filtre à graisse 12 couches en acier inoxydable pour une haute efficacité de filtrage des graisses (94 %) • Extraction et nettoyage faciles du filtre à graisse et de l'unité de protection antidébordement : toutes les pièces peuvent être facilement nettoyées, sont lavables au lave-vaisselle et résistantes à la chaleur • Arrêt automatique différé après la cuisson pour éliminer les odeurs résiduelles (niveau de ventilation ultra-silencieux spécifique), 12 min (évacuation), 30 min (recyclage), peut être désactivé manuellement
Confort	<ul style="list-style-type: none"> • 2 zones combinées • Compatible Home Connect via Wi-Fi • Commande touchSlider • Touche Favoris • Sonde fryingSensor Pro avec 11 niveaux de température • Assistant de cuisson • Fonction Maintien au chaud • quickStart • reStart • Fonction minuterie/arrêt • Fonction countdown • 17niveaux de puissance 	Design	<ul style="list-style-type: none"> • Retrait aisé à une main de l'unité grâce à une poignée en vitrocéramique flottante • Récipient à condensat et protection antidébordement en plastique, capacité approx. de 200 ml • Réservoir antidébordement de sécurité (adapté au lave-vaisselle) avec 700 ml de capacité supplémentaire. Accessible facilement et amovible par le bas
Rapidité	<ul style="list-style-type: none"> • Fonction powerBoost • Pan Boost : fonction pour les poêles 	Environnement et sécurité³	<ul style="list-style-type: none"> • Classe d'efficacité énergétique : B² • Consommation énergétique moyenne : 61,8Wh/an • Classe d'efficacité de la ventilation : A • Classe d'efficacité du filtre à graisse : B • Efficacité du filtre à graisse : 94 % • Niveau sonore min./max. au niveau normal : 42/69 dB • Niveaux sonores en mode recyclage : <ul style="list-style-type: none"> – niveau normal min. 41 dB(A) re 1 pW – Niveau normal max. : 68 dB(A) re 1 pW – Boost/vitesse intensive : 72dB(A) re 1 pW • Niveaux sonores en mode recyclage : <ul style="list-style-type: none"> –niveau normal min. 42 dB(A) re 1 pW – Niveau normal max. 69 dB(A) re 1 pW – Boost/vitesse intensive : 74 dB(A) re 1 pW • Ventilateur puissant et silencieux avec la technologie BLDC à haute efficacité énergétique. Haute puissance d'aspiration pour un niveau sonore très faible • Capacités de réduction des odeurs optimisées (telles que les odeurs de poisson) • Surface filtrante étendue avec un taux important de réduction d'odeur • Durée d'utilisation de 360 heures en cuisinant intensément (non régénérable) • Des bruits très faibles avec une psychoacoustique optimisée
Environnement et sécurité	<ul style="list-style-type: none"> • Interrupteur de sécurité • Sécurité enfants • Indicateur de chaleur résiduelle pour chaque zone de cuisson • Interrupteur principal 	Informations techniques	<ul style="list-style-type: none"> • Raccordement électrique : 2L + N + E / 220 – 240 V / 16 A • Puissance nominale max. : 7,4 kW • Câble de 110 cm sans connecteur • Fonction powerManagement
Dimensions¹ H x L x P	<ul style="list-style-type: none"> • Dimensions d'encastrement : 223x560x490 mm • Dimensions de l'appareil : 223x710x522mm • Installation également possible dans le meuble bas de 60 cm 	Accessoires en option	<ul style="list-style-type: none"> • HZ9SE060, ensemble de casseroles 6 pièces (4 casseroles + 2 poêles) • HZ9SE040, ensemble de casseroles 4 pièces (3 casseroles + 1 poêle) • HZ9FE280, poêle en fer Ø 18 cm • HZ9ES100, cafetière espresso (4 tasses) • HZ9VRCR1, filtre cleanAir Plus • HZ9VEDU0, filtre acoustique pour le mode évacuation extérieure • HZ9VRPD1, diffuseur • HZ9VDS51, manchette de liaison (femelle) • HZ9VDS52, Manchette gaine plate (femelle) • HZ9VDSM2, gaine plate droite 1000 mm • HZ9VDSM1, gaine plate droite 500 mm • HZ9VDSI1, adaptateur rond plat 90° • HZ9VDSI0, adaptateur rond plat • HZ9VDSB4, coude gaine plate 90° vertical (rayon S) • HZ9VDSB2, coude gaine plate 90° vertical (rayon L) • HZ9VDSB1, coude gaine plate 90° horizontal
Prix catalogue*	3'560.– TVA comprise	3'293.25 TVA exclue	
	Hors TAR 10.81 / 10.–		

Aperçu de la gamme de kits inductionAir Plus

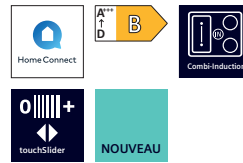

iQ700 | inductionAir Plus
ED711HQ26E, Sans cadre, 70 cm

Recyclage de l'air non guidé⁴



Compris
dans la livraison

Kit de tuyauterie
préférentiel pour la
recirculation d'air

À partir de 60 cm
Profondeur de plan de
travail

HZ9VDKR1

Contenu :

- 1 × HZ9VDSB4
- 1 × HZ9VDSB2
- 3 × HZ9VDSS1
- 1 × HZ9VDSM2
- 1 × HZ9VRPD1

CHF 180.- / CHF 166.51

Recyclage de l'air (semi)guidé⁴



Kit de tuyauterie
préférentiel pour la
recirculation d'air

À partir de 70 cm
Profondeur de plan de
travail

HZ9VDKR0

Contenu :

- 2 × HZ9VDSB2
- 3 × HZ9VDSS1
- 1 × HZ9VDSM2
- 1 × HZ9VRPD1

CHF 180.- / CHF 166.51

En mode évacuation extérieure, installer le guidage de canal individuel Voir accessoires
d'installation page 153

⁴ La livraison de l'accessoire ne contient pas d'éléments de gaine plate supplémentaires. Ces éléments doivent être commandés séparément sur la base de la planification individuelle. Pour une puissance optimale, nous recommandons d'utiliser les éléments de gaine plate Siemens.

Dans le mode évacuation, une section du raccord d'extraction d'air inférieure à 120mm ne peut en aucun cas être utilisée.

La présentation des tables de cuisson sert uniquement à favoriser la compréhension et ne correspond pas à l'imprimé réel.

Accessoires inductionAir Plus

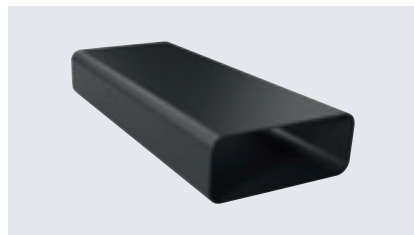

HZ9VDSM1

Élément de gaine plate droit
(mâle, 500 mm)

42.- TVA comprise 38.85 TVA exclue

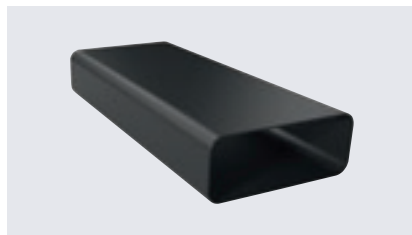

HZ9VDSM2

Élément de gaine plate droit
(mâle, 1000 mm)

80.- TVA comprise 74.01 TVA exclue



HZ9VDSB1

Élément de gaine plate coudé à
90° horizontal (mâle)

64.- TVA comprise 59.20 TVA exclue



HZ9VDSS2

Manchette de raccordement
femelle flexible pour raccorder les
éléments de gaine plate mâles

69.- TVA comprise 63.83 TVA exclue



HZ9VDSI1

Adaptateur 90° mâle pour
raccordement de la gaine plate et
des éléments de gaine ronde

58.- TVA comprise 53.65 TVA exclue



HZ9VDSI0

Adaptateur mâle pour raccorde-
ment de la gaine plate et des
éléments de gaine ronde

64.- TVA comprise 59.20 TVA exclue



HZ9VDSS1

Manchette de raccordement
femelle pour raccorder les
éléments de gaine plate mâles

27.- TVA comprise 24.98 TVA exclue



HZ9VRPD1

Diffuseur pour recyclage d'air
semi-guidé ou entièrement guidé

69.- TVA comprise 63.83 TVA exclue

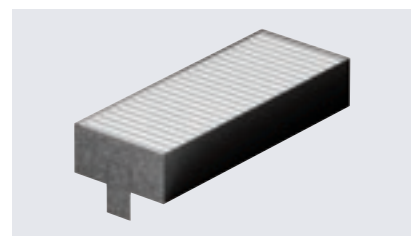

HZ9VEDU0

Filtre acoustique pour
configurations avec évacuation
extérieure

117.- TVA comprise 108.23 TVA exclue



HZ9VDSB2

Coude gaine plate 90 ° verticale
(petit rayon, 70 cm profondeur de
plan de travail)

48.- TVA comprise 44.40 TVA exclue



HZ9VDSB4

Coude gaine plate 90 ° verticale
(petit rayon, 60 cm profondeur de
plan de travail)

53.- TVA comprise 49.03 TVA exclue

Accessoires inductionAir Plus – Tuyauterie préférentielle

Recyclage de l'air (semi)guidé
Profondeur de plan de travail à partir de 60 cm –
...GA6

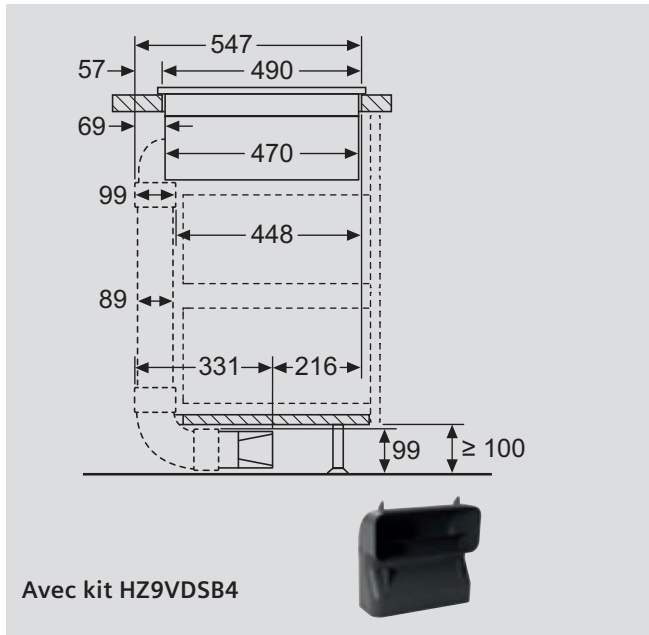

Recyclage de l'air (semi)guidé
Profondeur de plan de travail à partir de 70 cm –
...GA7

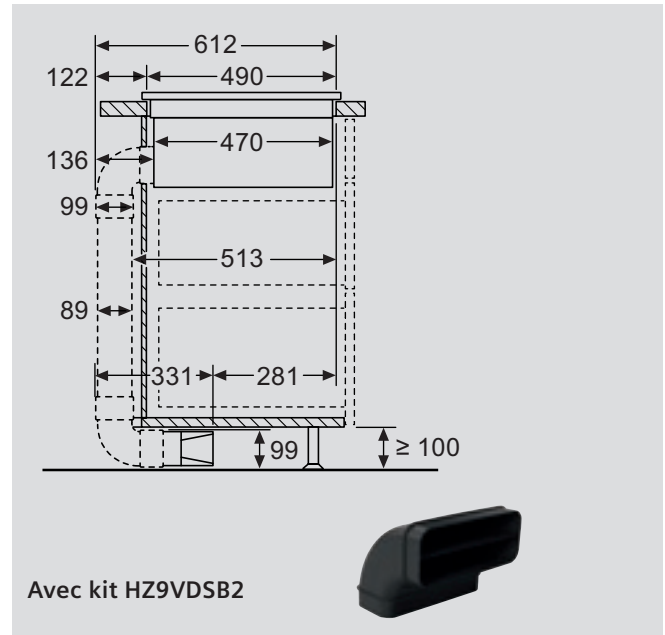

Tuyauterie préférentielle

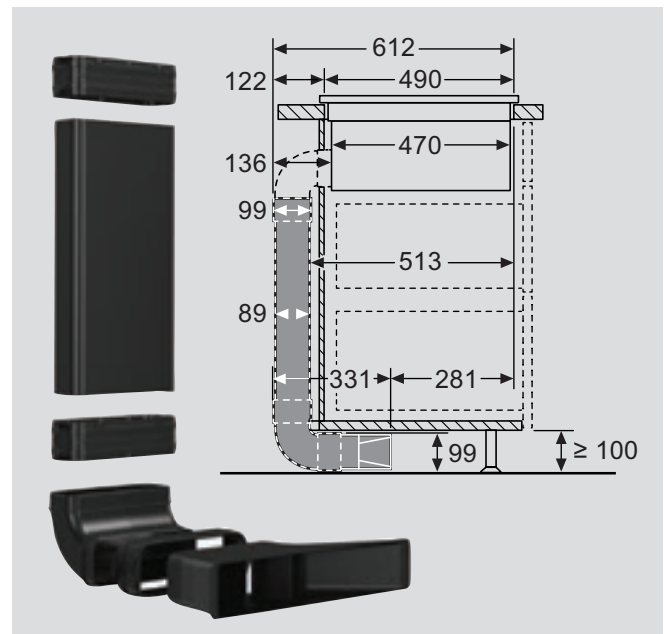
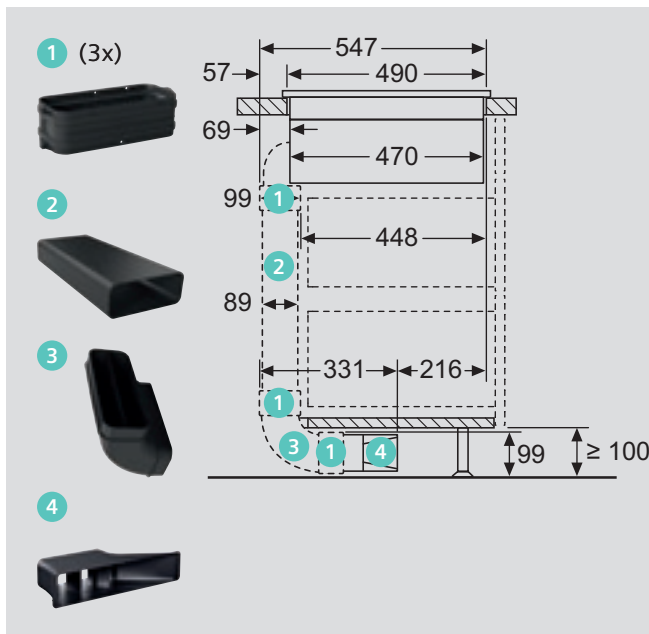

Dimensions en mm



iQ500 | Hottes de plafond acier inox, 90 cm de largeur

LR97CAQ50 Déflecteur en acier inox



iQ500 | Hottes de plafond coloris blanc, 90 cm de largeur

LR96CAQ20 Blanc

Forme	• Hotte de plafond, 90 cm	• Hotte de plafond, 90 cm
Mode et puissance	<ul style="list-style-type: none"> • Fonctionnement par évacuation ou par recyclage de l'air au choix, pour le mode recyclage, différents kits de recirculation d'air (accessoires en option) sont nécessaires • Débit max. : 798 m³/h • Puissance d'évacuation conforme à EN 61591 : fonction normale max. 459 m³/h, vitesse intensive 798 m³/h • Puissance recyclage : fonction normale max. 422 m³/h, vitesse intensive 565 m³/h 	<ul style="list-style-type: none"> • Fonctionnement par évacuation ou par recyclage de l'air au choix, pour le mode recyclage, différents kits de recirculation d'air (accessoires en option) sont nécessaires • Débit max. : 734 m³/h • Puissance d'évacuation conforme à EN 61591 : fonction normale max. 434 m³/h, vitesse intensive 734 m³/h • Puissance recyclage : fonction normale max. 336 m³/h, vitesse intensive 574 m³/h
Confort	<ul style="list-style-type: none"> • Télécommande infrarouge • Commande électronique via télécommande • Filtre à graisse métallique lavable au lave-vaisselle • Indicateur de saturation du filtre à graisse et anti-odeurs • 3 niveaux de puissance et 2 vitesses intensives • Fonction intervalle : disponible via Home Connect • Fonction silence : disponible via Home Connect • Vitesse intensive avec retour automatique • Arrêt automatique temporisé de la ventilation • Ventilateur double flux grande puissance • Cadre intérieur facile à nettoyer en acier inox • Compatible Home Connect via Wi-Fi • Système cookConnect (avec table de cuisson adaptée) • Commande vocale possible via les assistants vocaux courants 	<ul style="list-style-type: none"> • Télécommande infrarouge • Commande électronique via télécommande • Filtre à graisse métallique lavable au lave-vaisselle • Indicateur de saturation du filtre à graisse et anti-odeurs • 3 niveaux de puissance et 2 vitesses intensives • Fonction intervalle : disponible via Home Connect • Fonction silence : disponible via Home Connect • Vitesse intensive avec retour automatique • Ventilateur grande puissance • Arrêt automatique temporisé de la ventilation • Cadre intérieur facile à nettoyer en acier inox • Compatible Home Connect via Wi-Fi • Système cookConnect (avec table de cuisson adaptée) • Commande vocale possible via les assistants vocaux courants
Design	<ul style="list-style-type: none"> • Couvercle de filtre en acier inoxydable • Aspiration périphérique • softLight avec fonction réglable • Éclairage du plan de travail avec module LED 4 x 3 W • Luminosité : 659 Lux • Température de couleur : 3500 K 	<ul style="list-style-type: none"> • Cassette avec cadre en inox • Couvercle de filtre, blanc, Filtre à graisse métallique • Aspiration périphérique • softLight avec fonction réglable • Éclairage du plan de travail avec module LED 4 x 3 W • Luminosité : 659 Lux • Température de couleur : 3500 K
Environnement et sécurité³	<ul style="list-style-type: none"> • Classe d'efficacité énergétique : A² • Consommation d'énergie moyenne : 34,0 kWh/an • Classe d'efficacité de la ventilation : A • Classe d'efficacité de l'éclairage : A • Classe d'efficacité du filtre à graisse : E • Niveau sonore min./max. au niveau normal : 41/56 dB • Niveaux sonores selon EN 60704-2-13 en mode évacuation extérieure : vitesse normale max. : 56 dB(A) re 1 pW, vitesse intensive : 68 dB(A) re 1 pW • Niveaux sonores en mode recyclage : vitesse normale max. : 63 dB(A) re 1 pW, vitesse intensive : 69 dB(A) re 1 pW 	<ul style="list-style-type: none"> • Classe d'efficacité énergétique : B² • Consommation d'énergie moyenne : 35,1 kWh/an • Classe d'efficacité de la ventilation : A • Classe d'efficacité de l'éclairage : A • Classe d'efficacité du filtre à graisse : E • Niveau sonore min./max. au niveau normal : 47/61 dB • Niveaux sonores selon EN 60704-2-13 en mode évacuation extérieure : vitesse normale max. : 61 dB(A) re 1 pW, vitesse intensive : 72 dB(A) re 1 pW • Niveaux sonores en mode recyclage : vitesse normale max. : 61 dB(A) re 1 pW, vitesse intensive : 74 dB(A) re 1 pW
Dimensions¹ H x L x P	• Dimensions de l'appareil : 299 x 900 x 500mm	• Dimensions de l'appareil : 189 x 900 x 500 mm
Informations techniques	<ul style="list-style-type: none"> • Pour montage au plafond au-dessus d'îlots de cuisine • Ventilateur orientable, sortie d'air possible des quatre côtés • Raccords d'extraction d'air Ø 150 mm • Fonctionnement à faible consommation d'énergie avec technologie de moteur iQdrive • Puissance raccordée : 174W 	<ul style="list-style-type: none"> • Pour montage au plafond au-dessus d'îlots de cuisine • Ventilateur orientable, sortie d'air possible des quatre côtés • Raccords d'extraction d'air Ø 150 mm • Fonctionnement à faible consommation d'énergie grâce à la technologie BLDC performante • Puissance raccordée : 204 W
Accessoires en option	<ul style="list-style-type: none"> • LZ21JCC56, kit de recirculation de l'air cleanAir Plus (externe), acier inox • LZ21JCC26, kit de recirculation cleanAir Plus (externe), blanc • LZ20JCD50, kit de recirculation de l'air Long Life (externe), acier inox • LZ20JCD20, kit de recirculation de l'air Long Life (externe), blanc 	<ul style="list-style-type: none"> • LZ21JXC51, kit de recirculation de l'air cleanAir (externe), acier inox • LZ21JXC21, kit de recirculation cleanAir (externe), blanc
Prix catalogue*	2'920.– TVA comprise 2'701.20 TVA exclue Hors TAR 6.01 / 5.56	3'280.– TVA comprise 3'034.23 TVA exclue Hors TAR 6.01 / 5.56



iQ500 | Hotte îlot, 90 cm de large LF97BCP50 Acier inox

Forme	<ul style="list-style-type: none"> Hotte îlot, 90 cm
Mode et puissance	<ul style="list-style-type: none"> Fonctionnement par évacuation ou par recyclage de l'air au choix, pour le mode recyclage, différents kits de recirculation d'air (accessoires en option) sont nécessaires Débit max. : 727 m³/h Fonctionnement en mode évacuation extérieure selon EN 61591 : vitesse normale max. 444 m³/h, vitesse intensive 727 m³/h Puissance recyclage⁴ : fonction normale max. 343 m³/h vitesse intensive 442 m³/h
Confort	<ul style="list-style-type: none"> Filtre à graisse métallique lavable au lave-vaisselle Indicateur de saturation du filtre à graisse et anti-odeurs Commande touchControl (3 niveaux de puissance + 2 vitesses intensives) avec affichage de remplacement des filtres Vitesses intensives avec retour automatique Arrêt automatique temporisé de la ventilation Fonction Boost Cadre intérieur facile à nettoyer
Design	<ul style="list-style-type: none"> Cassette avec cadre en aluminium softLight avec fonction réglable Eclairage du plan de travail avec module LED 4x1,5 W Luminosité : 409 Lux Température de couleur : 3500 K
Environnement et sécurité³	<ul style="list-style-type: none"> Classe d'efficacité énergétique : A² Consommation d'énergie moyenne : 31,9 kWh/an Classe d'efficacité du ventilateur : A Classe d'efficacité du filtre à graisse : B Classe d'efficacité de l'éclairage : A Niveau sonore min./max. au niveau normal : 45/54 dB Niveaux sonores selon EN 60704-2-13 en mode évacuation extérieure : vitesse normale max. : 54 dB(A) re 1 pW, vitesse intensive : 65 dB(A) re 1 pW Niveaux sonores en mode recyclage⁴ : vitesse normale max. : 66 dB(A) re 1 pW, vitesse intensive : 73 dB(A) re 1 pW Fonctionnement très peu bruyant grâce à une isolation acoustique spéciale
Dimensions¹ H x L x P	<ul style="list-style-type: none"> Dimensions de l'appareil évacuation d'air : 744–924 x 898 x 600 mm Dimensions de l'appareil évacuation de l'air : 744–1044 x 898 x 600 mm Dimensions de l'appareil recyclage avec kit de recyclage cleanAir Plus : 812–1044 x 898 x 600 mm
Informations techniques	<ul style="list-style-type: none"> Pour montage au plafond au-dessus d'îlots de cuisine Raccord d'évacuation d'air Ø 150 mm (Ø 120 mm fourni) Avec clapet anti-retour Fonctionnement à faible consommation d'énergie avec technologie de moteur iQdrive Puissance raccordée : 146W
Accessoires en option	<ul style="list-style-type: none"> LZ22CX56, kit de recirculation d'air cleanAir Plus (externe) LZ22CB14, kit de recirculation de l'air cleanAir Standard LZ22FXD51, kit de recirculation de l'air Long Life (externe) LZ12285, rallonge pour cheminée 1100mm LZ12385, rallonge pour cheminée 1600mm LZ12510, rallonge pour kit de montage 500 mm LZ12530, rallonge pour kit de montage 1000mm LZ12310, adaptateur pour inclinaison de toit gauche/droite LZ12410, adaptateur pour inclinaison de toit avant/arrière
Prix catalogue*	<p>1'950.– TVA comprise 1'803.89 TVA exclue Hors TAR 10.81 / 10.–</p>

¹ Pour consulter les dessins techniques de ces appareils, voir à partir de la page 183.

² Sur une échelle de classe d'efficacité énergétique allant de A+++ jusqu'à D, selon UE n°65/2014.

³ Données de rendement selon EN 61591, niveau de puissance sonore selon EN 60704-2-13, éduction d'odeurs en mode recyclage selon EN 61591.

⁴ Lors de l'utilisation du kit de recirculation de l'air cleanAir Plus disponible séparément (accessoire en option), votre appareil atteint les valeurs suivantes en mode recyclage.



iQ500 | Hotte murale, 90 cm de large

LC98BIP50 Acier inox

Forme	<ul style="list-style-type: none"> Hotte murale, 90 cm
Mode et puissance	<ul style="list-style-type: none"> Fonctionnement par évacuation ou par recyclage de l'air au choix, pour le mode recyclage, différents kits de recirculation d'air (accessoires en option) sont nécessaires Débit max. : 844 m³/h Fonctionnement en mode évacuation extérieure selon EN 61591 : programme normal max. 430 m³/h, vitesse intensive 843 m³/h Puissance recyclage⁴ : fonction normale max. 353 m³/h vitesse intensive 457 m³/h
Confort	<ul style="list-style-type: none"> Commande électronique Commande touchControl 3 niveaux de puissance et 1 vitesse intensive Fonction Boost Vitesse intensive avec retour automatique Arrêt automatique temporisé de la ventilation Indicateur de saturation du filtre métallique et du filtre anti-odeurs Filtre à graisse métallique lavable au lave-vaisselle
Design	<ul style="list-style-type: none"> Couvercle de filtre en acier inox, perforé et allant au lave-vaisselle softLight avec fonction réglable Éclairage du plan de travail avec module LED 3 x 1,5 W Luminosité : 389 Lux Température de couleur : 3500 K
Environnement et sécurité³	<ul style="list-style-type: none"> Classe d'efficacité énergétique : A+² Consommation d'énergie moyenne : 30,1 kWh/an Classe d'efficacité de la ventilation : A Classe d'efficacité du filtre à graisse : B Classe d'efficacité de l'éclairage : A Niveau sonore min./max. à la vitesse normale : 46/55 dB Niveaux sonores selon EN 60704-2-13 en mode évacuation extérieure : vitesse normale max. : 55 dB(A) re 1 pW, vitesse intensive : 69 dB(A) re 1 pW Niveaux sonores en mode recyclage⁴ : vitesse normale max. : 67 dB(A) re 1 pW, vitesse intensive : 75 dB(A) re 1 pW
Dimensions¹ H x L x P	<ul style="list-style-type: none"> Dimensions de l'appareil évacuation d'air : 614–954 x 898 x 500 mm Dimensions de l'appareil : 614–1064 x 898 x 500 mm Dimensions de l'appareil recyclage avec kit de recyclage cleanAir Plus : 689 x 898 x 500 mm – Installation sur le canal extérieur 795–1139 x 898 x 500 mm – Installation sur le canal intérieur
Informations techniques	<ul style="list-style-type: none"> Pour montage mural au-dessus de tables de cuisson Raccord d'évacuation d'air Ø 150 mm (Ø 120 mm fourni) Avec clapet anti-retour Fonctionnement à faible consommation d'énergie grâce à la technologie BLDC performante Puissance raccordée : 165W
Accessoires en option	<ul style="list-style-type: none"> LZ12CX56, kit de recirculation d'air cleanAir Plus (externe) LZ11CX116, kit de recirculation d'air cleanAir Plus LZ12CB114, kit de recirculation de l'air cleanAir standard LZ12FXD51, kit de recirculation de l'air Long Life (externe) LZ10FXJ05, kit de recirculation de l'air Long Life LZ12265, rallonge de cheminée 1000mm LZ12365, rallonge de cheminée 1500mm
Prix catalogue*	<p>1'510.– TVA comprise 1'396.85 TVA exclue</p> <p>Hors TAR 6.01 / 5.56</p>



iQ500 | Hotte murale, 80 cm de large

LC81KAN60 Noir avec déflecteur en verre

LC81KAN20 Blanc avec déflecteur en verre

Forme	• Hotte murale, 80 cm
Mode et puissance	<ul style="list-style-type: none"> • Fonctionnement par évacuation ou par recyclage de l'air au choix, pour le mode recyclage, un kit de recirculation de l'air cleanAir (accessoire en option) est nécessaire • En mode recyclage, un fonctionnement sans cheminée est possible • Débit max. : 915 m³/h • Fonctionnement en mode évacuation extérieure selon EN 61591 : vitesse normale max. 432 m³/h, vitesse intensive 915 m³/h • Puissance recyclage : fonction normale 433/438 m³/h, vitesse intensive 896/886 m³/h • Position PowerBoost • 2 zones d'aspiration : à l'avant et en dessous
Confort	<ul style="list-style-type: none"> • 3 filtres à graisse métalliques, lavables au lave-vaisselle • Indicateur de saturation du filtre à graisse et anti-odeurs • Commande touchControl (3 niveaux de puissance + 1 vitesse intensive), rétroéclairée • Vitesses intensives avec retour automatique • Arrêt automatique temporisé de la ventilation • Cadre intérieur facile à nettoyer • Compatible Home Connect via Wi-Fi • Système cookConnect (avec table de cuisson adaptée) • Extraction automatique intelligente : pour cuisiner avec un fonctionnement de la ventilation entièrement automatique (avec table de cuisson adaptée) • Commande vocale possible via les assistants vocaux courants • Fonction intervalle/temporisation : disponible via Home Connect • Fonction silence : disponible via Home Connect
Design	<ul style="list-style-type: none"> • Vitre : verre clair imprimé noir (LC81KAN60) / verre clair imprimé blanc (LC81KAN20) • softLight avec fonction réglable • Éclairage du plan de travail avec module LED 2 x 3 W • Luminosité : 422 Lux • Température de couleur : 3500 K
Environnement et sécurité³	<ul style="list-style-type: none"> • Classe d'efficacité énergétique : A+² • Consommation d'énergie moyenne : 35,5 kWh/an • Classe d'efficacité de la ventilation : A • Classe d'efficacité du filtre à graisse : C • Classe d'efficacité de l'éclairage : A • Niveau sonore min./max. au niveau normal : 35/51 dB • Niveaux sonores selon EN 60704-2-13 en mode évacuation extérieure : vitesse normale max. : 51 dB(A) re 1 pW, vitesse intensive : 68 dB(A) re 1 pW • Niveaux sonores en mode recyclage avec cheminée/sans cheminée : vitesse normale max. : 59/60 dB(A) re 1 pW, vitesse intensive : 76/78 dB(A) re 1 pW
Dimensions¹ H x L x P	<ul style="list-style-type: none"> • Dimensions de l'appareil évacuation d'air : 855 – 1098 x 790 x 447 mm • Dimensions de l'appareil recyclage sans cheminée : 471 x 790 x 447 mm • Dimensions de l'appareil recyclage sans cheminée : 892-1185 x 790 x 447 mm
Informations techniques	<ul style="list-style-type: none"> • Pour montage mural au-dessus de tables de cuisson • Raccords d'extraction d'air Ø 150 mm • Avec clapet anti-retour • Fonctionnement à faible consommation d'énergie avec technologie de moteur iQdrive • Puissance raccordée : 200 W
Accessoires en option	<ul style="list-style-type: none"> • LZ11BK116, kit de recirculation d'air cleanAir Plus • LZ11BKV16, kit de recirculation de l'air cleanAir Plus (fonctionnement sans cheminée) • LZ11BS11, kit de recirculation de l'air Long Life • LZ11BKR11, kit de recirculation de l'air Long Life (fonctionnement sans cheminée) • LZ10BXL61, rallonge de cheminée noire 1500 mm • LZ10BXX61, rallonge de cheminée noire 1000mm
Prix catalogue*	1'970.– TVA comprise 1'822.39 TVA exclue Hors TAR 6.01 / 5.56

¹ Pour consulter les dessins techniques de ces appareils, voir à partir de la page 184.

² Sur une échelle de classe d'efficacité énergétique allant de A+++ jusqu'à D, selon UE n°65/2014.

³ Données de rendement selon EN 61591, niveau de puissance sonore selon EN 60704-2-13, réduction d'odeurs en mode recyclage selon EN 61591.

⁴ Lors de l'utilisation du kit de recirculation de l'air cleanAir Plus disponible séparément (accessoire en option), votre appareil atteint les valeurs suivantes en mode recyclage.



iQ300 | Hotte murale, 80 cm de large

LC87KFN60 Noir avec déflecteur en verre

Forme	<ul style="list-style-type: none"> Hotte murale, 80 cm
Mode et puissance	<ul style="list-style-type: none"> Fonctionnement par évacuation ou par recyclage de l'air au choix, pour le mode recyclage, un kit de recirculation de l'air cleanAir (accessoire en option) est nécessaire En mode recyclage, un fonctionnement sans cheminée est possible Débit max. : 768 m³/h Fonctionnement en mode évacuation extérieure selon EN 61591 : vitesse normale max. 431 m³/h, vitesse intensive 768 m³/h Puissance recyclage : fonction normale 429/427 m³/h, vitesse intensive 724/687 m³/h
Confort	<ul style="list-style-type: none"> 2 filtres à graisse métalliques, lavables au lave-vaisselle Indicateur de saturation du filtre à graisse et anti-odeurs Vitesses intensives avec retour automatique Arrêt automatique temporisé de la ventilation Compatible Home Connect via Wi-Fi Système cookConnect (avec table de cuisson adaptée) Commande vocale possible via les assistants vocaux courants Fonction intervalle : disponible via Home Connect
Design	<ul style="list-style-type: none"> Vitre : verre clair imprimé noir softLight avec fonction réglable Éclairage du plan de travail avec module LED 2x3 W Luminosité : 502 Lux Température de couleur : 3500 K
Environnement et sécurité³	<ul style="list-style-type: none"> Classe d'efficacité énergétique : A+² Consommation d'énergie moyenne : 31,7 kWh/an Classe d'efficacité de la ventilation : A Classe d'efficacité du filtre à graisse : C Classe d'efficacité de l'éclairage : A Niveau sonore min./max. à la vitesse normale : 39/68 dB Niveaux sonores selon EN 60704-2-13 en mode évacuation extérieure : vitesse normale max. : 56 dB(A) re 1 pW, vitesse intensive : 68 dB(A) re 1 pW Niveaux sonores en mode recyclage avec cheminée/sans cheminée : vitesse normale max. : 62/64 dB(A) re 1 pW, vitesse intensive : 74/76 dB(A) re 1 pW
Dimensions¹ H x L x P	<ul style="list-style-type: none"> Dimensions de l'appareil évacuation d'air : 883-1126x790x433 mm Dimensions de l'appareil recyclage sans cheminée : 360 x 790 x 433 mm Dimensions de l'appareil recyclage sans cheminée : 883-1213x 790 x 433 mm
Informations techniques	<ul style="list-style-type: none"> Pour montage mural au-dessus de tables de cuisson Raccords d'extraction d'air Ø 150 mm Avec clapet anti-retour Fonctionnement à faible consommation d'énergie avec technologie de moteur iQdrive Puissance raccordée : 140 W
Accessoires en option	<ul style="list-style-type: none"> LZ11KK116, kit de recirculation d'air cleanAir Plus LZ11KKV16, kit de recirculation de l'air cleanAir Plus (fonctionnement sans cheminée)
Prix catalogue*	<p>1'680.- TVA comprise 1'554.12 TVA exclue Hors TAR 6.01 / 5.56</p>

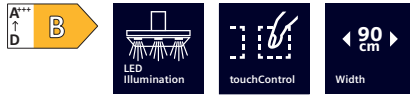

iQ300 | Hotte murale, 90 cm de large

LC96BBM50 Acier inox

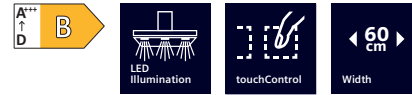

iQ300 | Hotte murale, 60 cm de large

LC66BBM50 Acier inox

Forme	• Hotte murale, 90 cm	• Hotte murale, 60 cm
Mode et puissance	<ul style="list-style-type: none"> Fonctionnement par évacuation ou par recyclage de l'air au choix, pour le mode recyclage, différents kits de recirculation d'air (accessoires en option) sont nécessaires Débit max. : 604 m³/h Fonctionnement en mode évacuation extérieure selon EN 61591 : programme normal max. 372m³/h, vitesse intensive 604 m³/h Puissance recyclage⁴ : fonction normale max. 337 m³/h vitesse intensive 441 m³/h 	<ul style="list-style-type: none"> Fonctionnement par évacuation ou par recyclage de l'air au choix, pour le mode recyclage, différents kits de recirculation d'air (accessoires en option) sont nécessaires Débit max. : 605 m³/h Fonctionnement en mode évacuation extérieure selon EN 61591 : programme normal max. 368 m³/h, vitesse intensive 605 m³/h Puissance recyclage⁴ : fonction normale max. 337 m³/h vitesse intensive 441 m³/h
Confort	<ul style="list-style-type: none"> Commande électronique Commande touchControl avec affichage LED 3 niveaux de puissance et 1 vitesse intensive Ventilateur double flux grande puissance Filtre à graisse métallique lavable au lave-vaisselle Vitesses intensives avec retour automatique 	<ul style="list-style-type: none"> Commande électronique Commande touchControl avec affichage LED 3 niveaux de puissance et 1 vitesse intensive Ventilateur double flux grande puissance Filtre à graisse métallique lavable au lave-vaisselle Vitesses intensives avec retour automatique
Design	<ul style="list-style-type: none"> Éclairage du plan de travail avec module LED 2x1,5 W Luminosité : 214Lux Température de couleur : 3500 K 	<ul style="list-style-type: none"> Éclairage du plan de travail avec module LED 2x1,5 W Luminosité : 242Lux Température de couleur : 3500 K
Environnement et sécurité³	<ul style="list-style-type: none"> Classe d'efficacité énergétique : B² Consommation d'énergie moyenne : 48,5 kWh/an Classe d'efficacité de la ventilation : A Classe d'efficacité de l'éclairage : A Classe d'efficacité du filtre à graisse : C Niveau sonore min./max. à la vitesse normale : 48/60 dB Niveaux sonores selon EN 60704-2-13 en mode évacuation extérieure : vitesse normale max. : 60 dB(A) re 1 pW, vitesse intensive : 70 dB(A) re 1 pW Niveaux sonores en mode recyclage⁴ : vitesse normale max. : 70 dB(A) re 1 pW, vitesse intensive : 74 dB(A) re 1 pW 	<ul style="list-style-type: none"> Classe d'efficacité énergétique : B² Consommation d'énergie moyenne : 48,1 kWh/an Classe d'efficacité de la ventilation : A Classe d'efficacité de l'éclairage : A Classe d'efficacité du filtre à graisse : B Niveau sonore min./max. à la vitesse normale : 48/60 dB Niveaux sonores selon EN 60704-2-13 en mode évacuation extérieure : vitesse normale max. : 60 dB(A) re 1 pW, vitesse intensive : 69 dB(A) re 1 pW Niveaux sonores en mode recyclage⁴ : vitesse normale max. : 70 dB(A) re 1 pW, vitesse intensive : 74 dB(A) re 1 pW
Dimensions¹ H x L x P	<ul style="list-style-type: none"> Dimensions de l'appareil évacuation d'air : 635–965 x 900 x 500 mm Dimensions de l'appareil recyclage : 635–1075x900x500 mm Dimensions de l'appareil recyclage avec kit de recyclage cleanAir Plus : 703x 900x 500 mm – Installation sur le canal extérieur 833–1163x 900x 500 mm – Installation sur le canal intérieur 	<ul style="list-style-type: none"> Dimensions de l'appareil évacuation d'air : 635–965 x 600 x 500 mm Dimensions de l'appareil recyclage : 635–1075x600x500 mm Dimensions de l'appareil recyclage avec kit de recyclage cleanAir Plus : 703x 600x 500 mm – Installation sur le canal extérieur 833–1163x 600x 500 mm – Installation sur le canal intérieur
Informations techniques	<ul style="list-style-type: none"> Pour montage mural au-dessus de tables de cuisson Raccord d'évacuation d'air Ø 150 mm (Ø 120 mm fourni) Avec clapet anti-retour Puissance raccordée : 220 W 	<ul style="list-style-type: none"> Pour montage mural au-dessus de tables de cuisson Raccord d'évacuation d'air Ø 150 mm (Ø 120 mm fourni) Avec clapet anti-retour Puissance raccordée : 220 W
Accessoires en option	<ul style="list-style-type: none"> LZ11FX56, kit de recirculation d'air cleanAir Plus (externe) LZ11DX116, kit de recirculation d'air cleanAir Plus LZ11DX114, kit de recirculation de l'air cleanAir standard LZ11FXD51, kit de recirculation de l'air Long Life (externe) LZ10FXJ00, kit de recirculation de l'air Long Life LZ12250, rallonge de cheminée 1000mm LZ12350, rallonge de cheminée 1500mm 	<ul style="list-style-type: none"> LZ11FX56, kit de recirculation d'air cleanAir Plus (externe) LZ11DX116, kit de recirculation d'air cleanAir Plus LZ11DX114, kit de recirculation de l'air cleanAir standard LZ11FXD51, kit de recirculation de l'air Long Life (externe) LZ10FXJ00, kit de recirculation de l'air Long Life LZ12250, rallonge de cheminée 1000mm LZ12350, rallonge de cheminée 1500mm
Prix catalogue*	890.– TVA comprise 823.31 TVA exclue Hors TAR 2.50 / 2.31	820.– TVA comprise 758.56 TVA exclue Hors TAR 2.50 / 2.31

¹ Pour consulter les dessins techniques de ces appareils, voir à partir de la page 185.

² Sur une échelle de classe d'efficacité énergétique allant de A+++ jusqu'à D, selon UE n°65/2014.

³ Données de rendement selon EN 61591, niveau de puissance sonore selon EN 60704-2-13, éduction d'odeurs en mode recyclage selon EN 61591.

⁴ Lors de l'utilisation du kit de recirculation de l'air cleanAir Plus disponible séparément (accessoire en option), votre appareil atteint les valeurs suivantes en mode recyclage.



iQ500 | Hotte murale, 90 cm de large

LC97BCP50 Acier inox



iQ500 | Hotte murale, 60 cm de large

LC67BCP50 Acier inox

Forme	<ul style="list-style-type: none"> Hotte murale, 90 cm 	<ul style="list-style-type: none"> Hotte murale, 60 cm
Mode et puissance	<ul style="list-style-type: none"> Fonctionnement par évacuation ou par recyclage de l'air au choix, pour le mode recyclage, différents kits de recirculation d'air (accessoires en option) sont nécessaires Débit max. : 719 m³/h Fonctionnement en mode évacuation extérieure selon EN 61591 : vitesse normale max. 438 m³/h, vitesse intensive 719 m³/h Puissance recyclage⁴ : fonction normale max. 343 m³/h vitesse intensive 442 m³/h 	<ul style="list-style-type: none"> Fonctionnement par évacuation ou par recyclage de l'air au choix, pour le mode recyclage, différents kits de recirculation d'air (accessoires en option) sont nécessaires Débit max. : 674 m³/h Fonctionnement en mode évacuation extérieure selon EN 61591 : vitesse normale max. 417 m³/h, vitesse intensive 674 m³/h Puissance recyclage⁴ : programme normal max. 330 m³/h vitesse intensive 409 m³/h
Confort	<ul style="list-style-type: none"> Filtre à graisse métallique lavable au lave-vaisselle Indicateur de saturation du filtre à graisse et anti-odeurs Commande touchControl (3 niveaux de puissance + 2 vitesses intensives) avec indicateur de remplacement des filtres Vitesses intensives avec retour automatique Arrêt automatique temporisé de la ventilation Fonction Boost Cadre intérieur facile à nettoyer 	<ul style="list-style-type: none"> Filtre à graisse métallique lavable au lave-vaisselle Indicateur de saturation du filtre à graisse et anti-odeurs Commande touchControl (3 niveaux de puissance + 2 vitesses intensives) avec indicateur de remplacement des filtres Vitesses intensives avec retour automatique Arrêt automatique temporisé de la ventilation Fonction Boost Cadre intérieur facile à nettoyer
Design	<ul style="list-style-type: none"> softLight avec fonction réglable Éclairage du plan de travail avec modules LED 3 x 1,5 W Luminosité : 359 Lux Température de couleur : 3500 K 	<ul style="list-style-type: none"> softLight avec fonction réglable Éclairage du plan de travail avec modules LED 2 x 1,5 W Luminosité : 267 Lux Température de couleur : 3500 K
Environnement et sécurité³	<ul style="list-style-type: none"> Classe d'efficacité énergétique : A² Consommation d'énergie moyenne : 34,4 kWh/an Classe d'efficacité de la ventilation : A Classe d'efficacité du filtre à graisse : B Classe d'efficacité de l'éclairage : A Niveau sonore min./max. à la vitesse normale : 45/55 dB Niveaux sonores selon EN 60704-2-13 en mode évacuation extérieure : vitesse normale max. : 55 dB(A) re 1 pW, vitesse intensive : 66 dB(A) re 1 pW Niveaux sonores en mode recyclage⁴ : vitesse normale max. : 66 dB(A) re 1 pW, vitesse intensive : 70 dB(A) re 1 pW Fonctionnement très peu bruyant grâce à une isolation acoustique spéciale 	<ul style="list-style-type: none"> Classe d'efficacité énergétique : A² Consommation d'énergie moyenne : 36,1 kWh/an Classe d'efficacité de la ventilation : A Classe d'efficacité du filtre à graisse : B Classe d'efficacité de l'éclairage : A Niveau sonore min./max. à la vitesse normale : 47/60 dB Niveaux sonores selon EN 60704-2-13 en mode évacuation extérieure : vitesse normale max. : 60 dB(A) re 1 pW, vitesse intensive : 71 dB(A) re 1 pW Niveaux sonores en mode recyclage⁴ : vitesse normale max. : 67 dB(A) re 1 pW, vitesse intensive : 71 dB(A) re 1 pW
Dimensions¹ H x L x P	<ul style="list-style-type: none"> Dimensions de l'appareil évacuation d'air : 614–954 x 898 x 500 mm Dimensions de l'appareil : 614–1064x898x500 mm Dimensions de l'appareil recyclage avec kit de recyclage cleanAir Plus : 689x898x500 mm – Installation sur le canal extérieur 795–1139x898x500 mm – Installation sur le canal intérieur 	<ul style="list-style-type: none"> Dimensions de l'appareil évacuation d'air : 614–954x598x500 mm Dimensions de l'appareil : 614–1064x598x500 mm Dimensions de l'appareil recyclage avec kit de recyclage cleanAir Plus : 689x598x500 mm – Installation sur le canal extérieur 795–1139x598x500 mm – Installation sur le canal intérieur
Informations techniques	<ul style="list-style-type: none"> Pour montage mural au-dessus de tables de cuisson Raccord d'évacuation d'air Ø 150 mm (Ø 120 mm fourni) Fonctionnement à faible consommation d'énergie avec technologie de moteur iQdrive Fixation pour montage rapide Puissance raccordée : 145W 	<ul style="list-style-type: none"> Pour montage mural au-dessus de tables de cuisson Raccord d'évacuation d'air Ø 150 mm (Ø 120 mm fourni) Fonctionnement à faible consommation d'énergie avec technologie de moteur iQdrive Fixation pour montage rapide Puissance raccordée : 143W
Accessoires en option	<ul style="list-style-type: none"> LZ12CX56, kit de recirculation d'air cleanAir Plus (externe) LZ11CX116, kit de recirculation d'air cleanAir Plus LZ12CB114, kit de recirculation de l'air cleanAir Standard LZ12FXD51, kit de recirculation de l'air Long Life (externe) LZ10FXJ05, kit de recirculation de l'air Long Life LZ12265, rallonge de cheminée 1000mm LZ12365, rallonge de cheminée 1500mm 	<ul style="list-style-type: none"> LZ11FX56, kit de recirculation d'air cleanAir Plus (externe) LZ11CX116, kit de recirculation d'air cleanAir Plus LZ11CB114, kit de recirculation de l'air cleanAir Standard LZ11FXD51, kit de recirculation de l'air Long Life (externe) LZ10FXJ05, kit de recirculation de l'air Long Life LZ12250, rallonge de cheminée 1000mm LZ12350, rallonge de cheminée 1500mm
Prix catalogue*	<p>1'200.– TVA comprise 1'110.08 TVA exclue</p> <p>Hors TAR 6.01 / 5.56</p>	<p>1'110.– TVA comprise 1'026.83 TVA exclue</p> <p>Hors TAR 6.01 / 5.56</p>

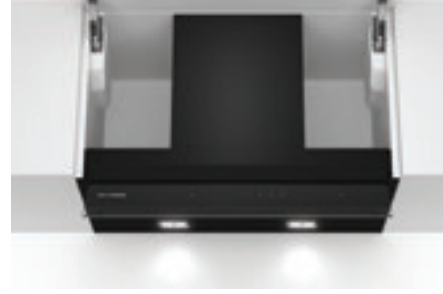

iQ500 | Hotte design, 90 cm de large

iQ500 | Hotte design, 60 cm de large

LJ97BAM60 Verre clair imprimé noir

LJ67BAM60 Verre clair imprimé noir

Forme	<ul style="list-style-type: none"> Hotte design, 90 cm, intégrée 	<ul style="list-style-type: none"> Hotte design, 60 cm, intégrée
Mode et puissance	<ul style="list-style-type: none"> Fonctionnement par évacuation ou par recyclage de l'air au choix, pour le mode recyclage, différents kits de recirculation d'air (accessoires en option) sont nécessaires Débit max. : 749 m³/h Fonctionnement en mode évacuation extérieure selon EN 61591 : vitesse normale max. 460 m³/h, vitesse intensive 749 m³/h Performance Recyclage⁴ : vitesse normale max. 451 m³/h, vitesse intensive 652 m³/h 	<ul style="list-style-type: none"> Fonctionnement par évacuation ou par recyclage de l'air au choix, pour le mode recyclage, différents kits de recirculation d'air (accessoires en option) sont nécessaires Débit max. : 749 m³/h Fonctionnement en mode évacuation extérieure selon EN 61591 : vitesse normale max. 460 m³/h, vitesse intensive 749 m³/h Performance Recyclage⁴ : vitesse normale max. 451 m³/h, vitesse intensive 652 m³/h
Confort	<ul style="list-style-type: none"> Commande électrique via le touchControl avec un affichage LED 3 niveaux de puissance et 1 vitesse intensive Vitesse intensive avec retour automatique Filtre à graisse métallique lavable au lave-vaisselle Cassette avec cadre en inox 	<ul style="list-style-type: none"> Commande électrique via le touchControl avec un affichage LED 3 niveaux de puissance et 1 vitesse intensive Vitesse intensive avec retour automatique Filtre à graisse métallique lavable au lave-vaisselle Cassette avec cadre en inox
Design	<ul style="list-style-type: none"> Noir avec vitre en verre Vitre en verre avec contrôle tactile softLight Éclairage du plan de travail avec module LED 3x2 W Luminosité : 517 Lux • Température de couleur : 3500 K 	<ul style="list-style-type: none"> Noir avec vitre en verre Vitre en verre avec contrôle tactile softLight Éclairage du plan de travail avec module LED 2x2 W Luminosité : 451 Lux • Température de couleur : 3500 K
Environnement et sécurité³	<ul style="list-style-type: none"> Classe d'efficacité énergétique : B² Consommation d'énergie moyenne : 64,7 kWh/an Classe d'efficacité de la ventilation : B Classe d'efficacité de l'éclairage : A Classe d'efficacité du filtre à graisse : B Niveau sonore min./max. à la vitesse normale : 50/63 dB Niveaux sonores selon EN 60704-2-13 en mode évacuation extérieure : vitesse normale max. : 63 dB(A) re 1 pW Niveaux sonores en mode recyclage⁴ : vitesse normale max. : 67 dB(A) re 1 pW, vitesse intensive : 74 dB(A) re 1 pW 	<ul style="list-style-type: none"> Classe d'efficacité énergétique : B² Consommation d'énergie moyenne : 62,7 kWh/an Classe d'efficacité de la ventilation : B Classe d'efficacité de l'éclairage : A Classe d'efficacité du filtre à graisse : B Niveau sonore min./max. à la vitesse normale : 50/63 dB Niveaux sonores selon EN 60704-2-13 en mode évacuation extérieure : programme max. normal : 70 dB(A) re 1 pW Niveaux sonores en mode recyclage⁴ : vitesse normale max. : 67 dB(A) re 1 pW, vitesse intensive : 74 dB(A) re 1 pW
Dimensions¹ H x L x P	<ul style="list-style-type: none"> Dimensions de l'appareil évacuation d'air : 340 x 897 x 298mm Dimensions de l'appareil recyclage : 340 x 897 x 298mm Dimensions d'encastrement : 340x860x300 mm 	<ul style="list-style-type: none"> Dimensions de l'appareil évacuation d'air : 340 x 597 x 298mm Dimensions de l'appareil recyclage : 340 x 597 x 298mm Dimensions d'encastrement : 340x560x300 mm
Informations techniques	<ul style="list-style-type: none"> Pour une installation dans une armoire suspendue d'une largeur de 90 cm Raccord d'évacuation d'air Ø 150 mm (Ø 120 mm fourni) Avec clapet anti-retour Moteur condensateur Puissance raccordée : 259 W 	<ul style="list-style-type: none"> Pour étagères suspendues spéciales (60cm de large) Raccord d'évacuation d'air Ø 150 mm (Ø 120 mm fourni) Avec clapet anti-retour Moteur condensateur Puissance raccordée : 256 W
Accessoires en option	<ul style="list-style-type: none"> LZ11XC16, kit de recirculation d'air cleanAir Plus LZ16BI14, kit de recirculation de l'air cleanAir standard LZ11ITD11 kit de recirculation de l'air Long Life 	<ul style="list-style-type: none"> LZ11XC16, kit de recirculation d'air cleanAir Plus LZ16BI14, kit de recirculation de l'air cleanAir standard LZ11ITD11 kit de recirculation de l'air Long Life
Prix catalogue*	1'250.– TVA comprise 1'156.34 TVA exclue Hors TAR 2.50 / 2.31	1'130.– TVA comprise 1'045.33 TVA exclue Hors TAR 2.50 / 2.31

¹ Pour consulter les dessins techniques de ces appareils, voir à partir de la page 186.

² Sur une échelle de classe d'efficacité énergétique allant de A+++ jusqu'à D, selon UE n°65/2014.

³ Données de rendement selon EN 61591, niveau de puissance sonore selon EN 60704-2-13, éduction d'odeurs en mode recyclage selon EN 61591.

⁴ Lors de l'utilisation du kit de recirculation de l'air cleanAir Plus disponible séparément (accessoire en option), votre appareil atteint les valeurs suivantes en mode recyclage.



iQ700 | Hotte tiroir, 90 cm de large

LI99SA684C Inox



iQ500 | Hotte tiroir, 90 cm de largeur

LI97RA561 Acier inox

Forme	<ul style="list-style-type: none"> Hotte tiroir, 90 cm 	<ul style="list-style-type: none"> Hotte tiroir 90 cm
Mode et puissance	<ul style="list-style-type: none"> Fonctionnement par évacuation ou par recyclage de l'air au choix, pour le mode recyclage, un module de recyclage de l'air cleanAir (accessoire en option) est nécessaire Puissance d'évacuation conforme à EN 61591 : fonction normale max. 503 m³/h, vitesse intensive 959 m³/h Puissance recyclage⁴ : fonction normale max. 500 m³/h vitesse intensive 811 m³/h 	<ul style="list-style-type: none"> Fonctionnement par évacuation ou par recyclage de l'air au choix, pour le mode recyclage, un module de recyclage de l'air cleanAir (accessoire en option) est nécessaire Puissance d'évacuation conforme à EN 61591 : fonctionnement normal max. 395 m³/h, vitesse intensive 700 m³/h Puissance recyclage⁴ : programme normal max. 358 m³/h vitesse intensive 628 m³/h
Confort	<ul style="list-style-type: none"> Capteur climateControl Commande électronique avec touchControl et un affichage digital 3 niveaux de puissance et 2 vitesses intensives Fonction Boost Filtre à graisse métallique résistant au lave-vaisselle Indicateur de saturation du filtre à graisse et anti-odeurs Arrêt automatique temporisé de la ventilation 	<ul style="list-style-type: none"> Bouton-poussoir au dessus avec affichage digital 3 niveaux de puissance et 2 vitesses intensives Filtre à graisse métallique résistant au lave-vaisselle Indicateur de saturation du filtre à graisse et anti-odeurs Niveau intensif avec retour automatique Arrêt automatique temporisé de la ventilation 10 minutes
Design	<ul style="list-style-type: none"> Filtre à graisse métallique avec cadre en inox résistant au lave-vaisselle Éclairage uniforme et clair avec module LED 3 x 1,5 W Luminosité : 355 Lux Température de couleur : 3500 K softLight avec fonction réglable 	<ul style="list-style-type: none"> Filtre à graisse métallique avec cadre en inox résistant au lave-vaisselle Éclairage uniforme et clair avec 3 modules à LED de 1,5 W Luminosité : 355 Lux Température de couleur : 3500 K softLight avec fonction réglable
Environnement et sécurité³	<ul style="list-style-type: none"> Classe d'efficacité énergétique : A² Consommation d'énergie moyenne : 40,9 kWh/an Classe d'efficacité de la ventilation : A Classe d'efficacité de l'éclairage : A Classe d'efficacité du filtre à graisse : B Niveau sonore min./max. à la vitesse normale : 42/57 dB Niveaux sonores selon EN 60704-2-13 en mode évacuation extérieure : vitesse normale max. : 57 dB(A) re 1 pW, vitesse intensive : 71 dB(A) re 1 pW Niveaux sonores en mode recyclage⁴ : vitesse normale max. : 63 dB(A) re 1 pW, vitesse intensive : 74 dB(A) re 1 pW 1 ventilateurs double flux grande puissance 	<ul style="list-style-type: none"> Classe d'efficacité énergétique : B² Consommation énergétique moyenne : 38,8 kWh/an Classe d'efficacité de la ventilation : B Classe d'efficacité de l'éclairage : A Classe d'efficacité du filtre à graisse : B Niveau sonore min./max. au niveau normal : 41/53 dB Niveaux sonores selon EN 60704-2-13 en mode évacuation extérieure : fonctionnement max. normal : 53 dB(A) re 1 pW, vitesse intensive : 69 dB(A) re 1 pW Niveaux sonores en mode recyclage⁴ : vitesse normale max. : 60 dB(A) re 1 pW, vitesse intensive : 71 dB(A) re 1 pW 2 ventilateurs grande puissance
Dimensions¹ H x L x P	<ul style="list-style-type: none"> Dimensions de l'appareil évacuation d'air : 378 x 898 x 290mm Dimensions de l'appareil recyclage : 378x 898 x 290mm Dimensions d'encastrement : 337x 524x 290mm 	<ul style="list-style-type: none"> Dimensions de l'appareil évacuation d'air : 426 x 898 x 290mm Dimensions de l'appareil recyclage : 426 x 898 x 290mm Dimensions d'encastrement : 385x 524x 290mm
Informations techniques	<ul style="list-style-type: none"> Peut être encastré dans un meuble haut de 60 ou 90 cm Raccord d'évacuation d'air Ø 150 mm (Ø 120 mm fourni) Avec clapet anti-retour Bandeau noir Fonctionnement à faible consommation d'énergie grâce à la technologie BLDC performante Puissance raccordée : 266 W 	<ul style="list-style-type: none"> Peut être encastré dans un meuble haut de 60 ou 90 cm Raccord d'évacuation d'air Ø 150 mm (Ø 120 mm joint) Sans bandeau Fonctionnement à faible consommation d'énergie grâce à la technologie BLDC performante Puissance raccordée : 146 W
Accessoires en option	<ul style="list-style-type: none"> LZ12IT114, kit de recirculation de l'air cleanAir standard LZ49601, kit de suspension 90 cm LZ49200, kit d'installation meuble haut 90 cm LZ11XC16, kit de recirculation de l'air cleanAir Plus, externe LZ11ITD11, kit de recirculation de l'air Long Life, externe 	<ul style="list-style-type: none"> LZ12IT114, kit de recirculation de l'air cleanAir standard LZ49521, bandeau, couleur blanche LZ49551, bandeau acier inox LZ49561, bandeau noir LZ49850, bandeau design noir inox LZ11ITD11, kit de recirculation de l'air Long Life, externe LZ11XC16, kit de recirculation de l'air cleanAir Plus, externe LZ49601, kit de suspension 90 cm
Prix catalogue*	<p>1'970.- TVA comprise 1'822.39 TVA exclue Hors TAR 6.01 / 5.56</p>	<p>1'400.- TVA comprise 1'295.10 TVA exclue Hors TAR 2.50 / 2.31</p>



iQ300 | Hotte tiroir, 90 cm de large

LI97RA531 Argent métallisé



iQ700 | Hotte tiroir, 60 cm de large

LI67SA671C Inox

Forme	<ul style="list-style-type: none"> Hotte tiroir, 90 cm 	<ul style="list-style-type: none"> Hotte tiroir, 60 cm
Mode et puissance	<ul style="list-style-type: none"> Fonctionnement par évacuation ou par recyclage de l'air au choix, pour le mode recyclage, un module de recyclage de l'air cleanAir (accessoire en option) est nécessaire Puissance d'évacuation conforme à EN 61591 : fonction normale max. 397 m³/h, vitesse intensive 729 m³/h Puissance recyclage⁴ : fonction normale max. 358 m³/h vitesse intensive 628 m³/h 	<ul style="list-style-type: none"> Fonctionnement par évacuation ou par recyclage de l'air au choix, pour le mode recyclage, un module de recyclage de l'air cleanAir (accessoire en option) est nécessaire Puissance d'évacuation conforme à EN 61591 : fonction normale max. 392 m³/h, vitesse intensive 717 m³/h Puissance recyclage⁴ : fonction normale max. 346 m³/h vitesse intensive 628 m³/h
Confort	<ul style="list-style-type: none"> Bouton-poussoir et voyant LED 3 niveaux de puissance et 1 vitesse intensive Filtre à graisse métallique résistant au lave-vaisselle Vitesse intensive avec retour automatique Arrêt automatique temporisé de la ventilation 	<ul style="list-style-type: none"> Commande électronique avec le touchControl et affichage digital 3 niveaux de puissance et 2 vitesses intensives Mise en marche et arrêt automatiques Filtre à graisse métallique résistant au lave-vaisselle Indicateur de saturation du filtre à graisse et anti-odeurs Arrêt automatique temporisé de la ventilation
Design	<ul style="list-style-type: none"> Filtre à graisse métallique avec cadre en inox résistant au lave-vaisselle Éclairage uniforme et clair avec module LED 3 x 1,5 W Luminosité : 355 Lux Température de couleur : 3500 K 	<ul style="list-style-type: none"> Filtre à graisse métallique avec cadre en inox résistant au lave-vaisselle Éclairage uniforme et clair avec module LED 3 x 1,5 W Luminosité : 294 Lux Température de couleur : 3500 K softLight avec fonction réglable
Environnement et sécurité³	<ul style="list-style-type: none"> Classe d'efficacité énergétique : A² Consommation d'énergie moyenne : 38,1 kWh/an Classe d'efficacité de la ventilation : B Classe d'efficacité de l'éclairage : A Classe d'efficacité du filtre à graisse : B Niveau sonore min./max. à la vitesse normale : 41/53 dB Niveaux sonores selon EN 60704-2-13 en mode évacuation extérieure : vitesse normale max. : 53 dB(A) re 1 pW, vitesse intensive : 69 dB(A) re 1 pW Niveaux sonores en mode recyclage⁴ : vitesse normale max. : 60 dB(A) re 1 pW, vitesse intensive : 71 dB(A) re 1 pW 2 ventilateurs grande puissance 	<ul style="list-style-type: none"> Classe d'efficacité énergétique : A² Consommation d'énergie moyenne : 37,8 kWh/an Classe d'efficacité de la ventilation : B Classe d'efficacité de l'éclairage : A Classe d'efficacité du filtre à graisse : B Niveau sonore min./max. à la vitesse normale : 41/53 dB Niveaux sonores selon EN 60704-2-13 en mode évacuation extérieure : vitesse normale max. : 53 dB(A) re 1 pW, vitesse intensive : 68 dB(A) re 1 pW Niveaux sonores en mode recyclage⁴ : vitesse normale max. : 60 dB(A) re 1 pW, vitesse intensive : 71 dB(A) re 1 pW
Dimensions¹ H x L x P	<ul style="list-style-type: none"> Dimensions de l'appareil évacuation d'air : 426 x 898 x 290mm Dimensions de l'appareil recyclage : 426 x 898 x 290mm Dimensions d'encastrement : 385x524x290mm 	<ul style="list-style-type: none"> Dimensions de l'appareil évacuation d'air : 426 x 598 x 290mm Dimensions de l'appareil recyclage : 426 x 598 x 290mm Dimensions d'encastrement : 385x524x290mm
Informations techniques	<ul style="list-style-type: none"> Peut être encastré dans un meuble haut de 60 ou 90 cm Raccord d'évacuation d'air Ø 150 mm (Ø 120 mm fourni) Sans bandeau Fonctionnement à faible consommation d'énergie grâce à la technologie BLDC performante Puissance raccordée : 146W 	<ul style="list-style-type: none"> Pour une installation dans une unité murale (60 cm de large) Raccord d'évacuation d'air Ø 150 mm (Ø 120 mm fourni) Bandeau noir Fonctionnement à faible consommation d'énergie grâce à la technologie BLDC performante Puissance raccordée : 144W
Accessoires en option	<ul style="list-style-type: none"> LZ12IT114, kit de recirculation de l'air cleanAir standard LZ49521, bandeau couleur blanc LZ49551, bandeau acier inox LZ49561, bandeau couleur noir LZ49850, bandeau design noir et inox LZ49601, kit de suspension 90 cm LZ49200, kit d'installation meuble haut 90 cm LZ11XC16, kit de recirculation de l'air cleanAir Plus, externe LZ11ITD11, kit de recirculation de l'air Long Life, externe 	<ul style="list-style-type: none"> LZ12IT114, kit de recirculation de l'air cleanAir standard LZ46600, kit de suspension 60 cm LZ11XC16, kit de recirculation de l'air cleanAir Plus, externe LZ11ITD11, kit de recirculation de l'air Long Life, externe
Prix catalogue*	1'020.– TVA comprise 943.57 TVA exclue Hors TAR 2.50 / 2.31	1'470.– TVA comprise 1'359.85 TVA exclue Hors TAR 2.50 / 2.31

¹ Pour consulter les dessins techniques de ces appareils, voir à partir de la page 186.

² Sur une échelle de classe d'efficacité énergétique allant de A+++ jusqu'à D, selon UE n°65/2014.

³ Données de rendement selon EN 61591, niveau de puissance sonore selon EN 60704-2-13, éduction d'odeurs en mode recyclage selon EN 61591.

⁴ Lors de l'utilisation du kit de recirculation de l'air cleanAir Plus disponible séparément (accessoire en option), votre appareil atteint les valeurs suivantes en mode recyclage.



iQ500 | Hotte tiroir, 60 cm de large

LI67RA561C inox



iQ300 | Hotte tiroir, 60 cm de large

LI67RA531C Argent métallisé

Forme	<ul style="list-style-type: none"> Hotte tiroir, 60 cm 	<ul style="list-style-type: none"> Hotte tiroir, 60 cm
Mode et puissance	<ul style="list-style-type: none"> Fonctionnement par évacuation ou par recyclage de l'air au choix, pour le mode recyclage, un module de recyclage de l'air cleanAir (accessoire en option) est nécessaire Puissance d'évacuation conforme à EN 61591 : fonction normale max. 392 m³/h, vitesse intensive 717 m³/h Puissance recyclage⁴ : fonction normale max. 358 m³/h vitesse intensive 628 m³/h 	<ul style="list-style-type: none"> Fonctionnement par évacuation ou par recyclage de l'air au choix, pour le mode recyclage, un module de recyclage de l'air cleanAir (accessoire en option) est nécessaire Puissance d'évacuation conforme à EN 61591 : fonction normale max. 399 m³/h, vitesse intensive 728 m³/h Puissance recyclage⁴ : fonction normale max. 346 m³/h vitesse intensive 628 m³/h
Confort	<ul style="list-style-type: none"> Bouton-poussoir au dessus avec un affichage digital 3 niveaux de puissance et 2 vitesses intensives Mise en marche et arrêt automatiques Filtre à graisse métallique résistant au lave-vaisselle Indicateur de saturation du filtre à graisse et anti-odeurs Vitesse intensive avec retour automatique Arrêt automatique temporisé de la ventilation 	<ul style="list-style-type: none"> Bouton-poussoir avec un voyant LED 3 niveaux de puissance et 1 vitesse intensive Filtre à graisse métallique résistant au lave-vaisselle Arrêt automatique temporisé de la ventilation
Design	<ul style="list-style-type: none"> Filtre à graisse métallique avec cadre en inox résistant au lave-vaisselle Éclairage uniforme et clair avec module LED 2 x 1,5 W Luminosité : 294 Lux Température de couleur : 3500 K softLight avec fonction réglable 	<ul style="list-style-type: none"> Filtre à graisse métallique avec cadre en inox résistant au lave-vaisselle Éclairage uniforme et clair avec module LED 2 x 1,5 W Luminosité : 294 Lux Température de couleur : 3500 K
Environnement et sécurité³	<ul style="list-style-type: none"> Classe d'efficacité énergétique : A² Consommation d'énergie moyenne : 37,8 kWh/an Classe d'efficacité de la ventilation : B Classe d'efficacité de l'éclairage : A Classe d'efficacité du filtre à graisse : B Niveau sonore min./max. à la vitesse normale : 41/53 dB Niveaux sonores selon EN 60704-2-13 en mode évacuation extérieure : vitesse normale max. : 53 dB(A) re 1 pW, vitesse intensive : 68 dB(A) re 1 pW Niveaux sonores en mode recyclage⁴ : vitesse normale max. : 61 dB(A) re 1 pW, vitesse intensive : 72 dB(A) re 1 pW 2 ventilateurs grande puissance 	<ul style="list-style-type: none"> Classe d'efficacité énergétique : A² Consommation d'énergie moyenne : 37,9 kWh/an Classe d'efficacité de la ventilation : B Classe d'efficacité de l'éclairage : A Classe d'efficacité du filtre à graisse : B Niveau sonore min./max. à la vitesse normale : 41/53 dB Niveaux sonores selon EN 60704-2-13 en mode évacuation extérieure : vitesse normale max. : 53 dB(A) re 1 pW, vitesse intensive : 68 dB(A) re 1 pW Niveaux sonores en mode recyclage⁴ : vitesse normale max. : 61 dB(A) re 1 pW, vitesse intensive : 72 dB(A) re 1 pW
Dimensions¹ H x L x P	<ul style="list-style-type: none"> Dimensions de l'appareil évacuation d'air : 426 x 598 x 290mm Dimensions de l'appareil recyclage : 426 x 598 x 290mm Dimensions d'encastrement : 385x524x290mm 	<ul style="list-style-type: none"> Dimensions de l'appareil évacuation d'air : 426 x 598 x 290mm Dimensions de l'appareil recyclage : 426 x 598 x 290mm Dimensions d'encastrement : 385x524x290mm
Informations techniques	<ul style="list-style-type: none"> Pour une installation dans une unité murale (60cm de large) Raccord d'évacuation d'air Ø 150 mm (Ø 120 mm fourni) Avec clapet anti-retour Sans bandeau Fonctionnement à faible consommation d'énergie grâce à la technologie BLDC performante Puissance raccordée : 144W 	<ul style="list-style-type: none"> Pour une installation dans une unité murale (60cm de large) Raccord d'évacuation d'air Ø 150 mm (Ø 120 mm fourni) Sans bandeau Puissance raccordée : 144W
Accessoires en option	<ul style="list-style-type: none"> LZ12ITB14 kit de recirculation de l'air cleanAir standard LZ46521, bandeau couleur blanc LZ46551, bandeau acier inox LZ46561, bandeau couleur noir LZ46850, bandeau design noir et inox LZ46600, kit de suspension 60 cm LZ111XC16, kit de recirculation de l'air cleanAir Plus, externe LZ111TD11, kit de recirculation de l'air Long Life, externe 	<ul style="list-style-type: none"> LZ12ITB14 kit de recirculation de l'air cleanAir standard LZ46521, bandeau couleur blanc LZ46551, bandeau acier inox LZ46561, bandeau couleur noir LZ46850, bandeau design noir et inox LZ46600, kit de suspension 60 cm LZ111XC16, kit de recirculation de l'air cleanAir Plus, externe LZ111TD11 kit de recirculation de l'air Long Life, externe
Prix catalogue*	<p>1'030.– TVA comprise 952.82 TVA exclue</p> <p>Hors TAR 2.50 / 2.31</p>	<p>810.– TVA comprise 749.31 TVA exclue</p> <p>Hors TAR 2.50 / 2.31</p>

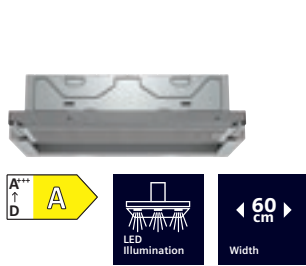

iQ300 | Hotte tiroir, 60 cm de large

LI64LB531C Argent métallisé



iQ300 | Hotte tiroir, 60 cm de large

LI26030CH Acier inox

Forme	<ul style="list-style-type: none"> Hotte tiroir, 60 cm 	<ul style="list-style-type: none"> Hotte tiroir, 60 cm
Mode et puissance	<ul style="list-style-type: none"> Fonctionnement par évacuation ou par recyclage de l'air au choix, pour le mode recyclage, un kit de recirculation de l'air cleanAir (accessoire en option) est nécessaire Puissance d'évacuation conforme à EN 61591 : fonction normale max. 268 m³/h, vitesse intensive 400 m³/h Puissance recyclage⁴ : fonction normale max. 239 m³/h vitesse intensive 353 m³/h 	<ul style="list-style-type: none"> Fonctionnement par évacuation ou par recyclage de l'air au choix, pour le mode recyclage, un kit de recirculation de l'air cleanAir (accessoire en option) est nécessaire Puissance d'évacuation conforme à EN 61591 : fonction normale max. 340 m³/h, vitesse intensive 390 m³/h Puissance recyclage⁴ : fonction normale max. 320 m³/h vitesse intensive 360 m³/h
Confort	<ul style="list-style-type: none"> Bouton-poussoir avec un voyant LED Mise en marche et arrêt automatiques 3 niveaux de puissance et 1 vitesse intensive Filtre à graisse métallique résistant au lave-vaisselle Arrêt automatique temporisé de la ventilation 	<ul style="list-style-type: none"> Commutateur à curseur au dessus du bandeau 3 niveaux de puissance et 1 vitesse intensive Filtre à graisse métallique résistant au lave-vaisselle
Design	<ul style="list-style-type: none"> Éclairage uniforme et clair avec module LED 2 x 1,5 W Luminosité : 294 Lux Température de couleur : 3500 K 	<ul style="list-style-type: none"> Éclairage du plan de travail avec module LED 2 x 4 W (E14) Luminosité : 130Lux Température de couleur : 3000 K
Environnement et sécurité³	<ul style="list-style-type: none"> Classe d'efficacité énergétique : A² Consommation d'énergie moyenne : 21 kWh/an Classe d'efficacité de la ventilation : B Classe d'efficacité de l'éclairage : A Classe d'efficacité du filtre à graisse : C Niveau sonore min./max. à la vitesse normale : 49/62 dB Niveaux sonores selon EN 60704-2-13 en mode évacuation extérieure : vitesse normale max : 62 dB(A) re 1 pW, vitesse intensive : 69 dB(A) re 1 pW Niveaux sonores en mode recyclage⁴ : vitesse normale max. : 67 dB(A) re 1 pW, vitesse intensive : 69 dB(A) re 1 pW 	<ul style="list-style-type: none"> Classe d'efficacité énergétique : C² Consommation d'énergie moyenne : 75,4 kWh/an Classe d'efficacité de la ventilation : D Classe d'efficacité de l'éclairage : C Classe d'efficacité du filtre à graisse : C Niveau sonore min./max. à la vitesse normale : 51/68 dB Niveaux sonores selon EN 60704-2-13 en mode évacuation extérieure : vitesse normale max. : 66 dB(A) re 1 pW, vitesse intensive : 68 dB(A) re 1 pW Niveaux sonores en mode recyclage⁴ : vitesse normale max. : 72 dB(A) re 1 pW, vitesse intensive : 75 dB(A) re 1 pW
Dimensions¹ H x L x P	<ul style="list-style-type: none"> Dimensions de l'appareil évacuation d'air : 203 x 598 x 290mm Dimensions de l'appareil recyclage : 203 x 598 x 290mm Dimensions d'encastrement : 162x524x290mm 	<ul style="list-style-type: none"> Dimensions de l'appareil évacuation d'air : 420 x 598 x 290mm Dimensions de l'appareil recyclage : 203 x 598 x 290mm Dimensions d'encastrement : 380x598x270mm
Informations techniques	<ul style="list-style-type: none"> Pour une installation dans une unité murale (60cm de large) Raccord d'évacuation d'air Ø 150 mm (Ø 120 mm fourni) Avec clapet anti-retour Sans bandeau Puissance raccordée : 74 W 	<ul style="list-style-type: none"> Raccord d'évacuation d'air Ø 150 mm (Ø 120 mm fourni) Puissance raccordée : 196W
Accessoires en option	<ul style="list-style-type: none"> LZ111T114 kit de recirculation de l'air cleanAir standard LZ46521, bandeau, couleur blanche LZ46551, bandeau acier inox LZ46561, bandeau noir LZ46850, bandeau design noir et inox LZ46600, kit de suspension 60 cm 	<ul style="list-style-type: none"> LZ33600, Filtre anti-odeurs standard
Prix catalogue*	710.– TVA comprise 656.80 TVA exclue Hors TAR 2.50 / 2.31	600.– TVA comprise 555.04 TVA exclue Hors TAR 2.50 / 2.31

¹ Pour consulter les dessins techniques de ces appareils, voir à partir de la page 189.

² Sur une échelle de classe d'efficacité énergétique allant de A+++ jusqu'à D, selon UE n°65/2014.

³ Données de rendement selon EN 61591, niveau de puissance sonore selon EN 60704-2-13, éduction d'odeurs en mode recyclage selon EN 61591.

⁴ Lors de l'utilisation du kit de recirculation de l'air cleanAir Plus disponible séparément (accessoire en option), votre appareil atteint les valeurs suivantes en mode recyclage.



iQ100 | Hotte tiroir, 60 cm de large

LI64MA521C Argent métallisé

Forme	<ul style="list-style-type: none">Hotte tiroir, 60 cm
Mode et puissance	<ul style="list-style-type: none">Fonctionnement par évacuation ou par recyclage de l'air au choix, pour le mode recyclage, un kit de recirculation de l'air cleanAir (accessoire en option) est nécessairePuissance d'évacuation conforme à EN 61591: fonction normale max. 389 m³/hPuissance recyclage⁴: fonction normale max. 257 m³/h
Confort	<ul style="list-style-type: none">Touches à bascule3 niveaux de puissanceMise en marche et arrêt automatiquesFiltre à graisse métallique résistant au lave-vaisselle
Design	<ul style="list-style-type: none">Éclairage uniforme et clair avec module LED 2 x 1,5 WLuminosité : 131LuxTempérature de couleur : 3500 K
Environnement et sécurité³	<ul style="list-style-type: none">Classe d'efficacité énergétique : B²Consommation d'énergie moyenne : 40,3 kWh/anClasse d'efficacité de la ventilation : CClasse d'efficacité de l'éclairage : AClasse d'efficacité du filtre à graisse : BNiveau sonore min./max. au niveau normal : 59/67 dBNiveaux sonores selon EN 60704-2-13 en mode évacuation extérieure : vitesse normale max. : 67 dB(A) re 1 pW, vitesse intensive : 70 dB(A) re 1 pWNiveaux sonores en mode recyclage⁴ : vitesse normale max. : 69 dB(A) re 1 pW, vitesse intensive : 71 dB(A) re 1 pW
Dimensions¹ H x L x P	<ul style="list-style-type: none">Dimensions de l'appareil évacuation d'air : 203 x 598 x 290mmDimensions de l'appareil recyclage : 203 x 598 x 290mmDimensions d'encastrement : 162x526x290mm
Informations techniques	<ul style="list-style-type: none">Bandeau inoxInstallation dans une unité murale (60cm de large)Raccord d'évacuation d'air Ø 150 mm (Ø 120 mm fourni)Puissance raccordée : 108W
Accessoires en option	<ul style="list-style-type: none">LZ11IT114, kit de recirculation de l'air cleanAir standardLZ46521, bandeau, couleur blancLZ46551, bandeau acier inoxLZ46561, bandeau, couleur noirLZ46850, bandeau, design noir et inox
Prix catalogue*	470.– TVA comprise <i>434.78 TVA exclue</i> Hors TAR 2.50 / 2.31



iQ500 | Groupe filtrant, 86 cm de largeur iQ500 | Groupe filtrant, 86 cm de largeur

LB87NAC50 Acier inox

LB77NAC60B Noir

Forme	<ul style="list-style-type: none"> Groupe filtrant 86 cm 	<ul style="list-style-type: none"> Groupe filtrant 70 cm
Mode et puissance	<ul style="list-style-type: none"> Fonctionnement par évacuation ou par recyclage de l'air au choix, pour le mode recyclage, un filtre actif (accessoire en option) est nécessaire Puissance d'évacuation conforme à EN 61591 : fonctionnement normal max. 600 m³/h, vitesse intensive 745 m³/h Puissance recyclage⁴ : fonctionnement normal 440 m³/h, vitesse intensive 460 m³/h 	<ul style="list-style-type: none"> Fonctionnement par évacuation ou par recyclage de l'air au choix, pour le mode recyclage, un filtre actif (accessoire en option) est nécessaire Puissance d'évacuation conforme à EN 61591 : fonctionnement normal max. 595 m³/h, vitesse intensive 730 m³/h Puissance recyclage⁴ : fonctionnement normal 400 m³/h, vitesse intensive 430 m³/h
Confort	<ul style="list-style-type: none"> Bouton-poussoir avec voyant LED 3 puissances et 1 vitesse intensive Réinitialisation automatique de la vitesse intensive au niveau normal après 6 min. Vitesse intensive avec retour automatique 2 filtres à graisse métalliques résistant au lave-vaisselle Les surfaces et les matériaux sont lisses et faciles à nettoyer 	<ul style="list-style-type: none"> Bouton-poussoir avec voyant LED 3 puissances et 1 vitesse intensive Réinitialisation automatique de la vitesse intensive au niveau normal après 6 min. Vitesse intensive avec retour automatique 2 filtres à graisse métalliques résistant au lave-vaisselle Les surfaces et les matériaux sont lisses et faciles à nettoyer
Design	<ul style="list-style-type: none"> Éclairage du plan de travail avec spot LED 2 x 1 W Luminosité : 350 Lux Température de couleur : 4000 K Moteur condensateur 	<ul style="list-style-type: none"> Éclairage du plan de travail avec spot LED 2 x 1 W Luminosité : 400 Lux Température de couleur : 4000 K Moteur condensateur
Environnement et sécurité³	<ul style="list-style-type: none"> Classe d'efficacité énergétique : A² Consommation énergétique moyenne : 50,1 kWh/an Classe d'efficacité de la ventilation : A Classe d'efficacité de l'éclairage : A Classe d'efficacité du filtre à graisse : D Niveaux sonores selon EN 60704-2-13 en mode évacuation extérieure : fonctionnement max. normal : 61 dB(A) re 1 pW, vitesse intensive : 65 dB(A) re 1 pW Niveaux sonores en mode recyclage⁴ : vitesse normale max. : 73 dB(A) re 1 pW, vitesse intensive : 74 dB(A) re 1 pW 	<ul style="list-style-type: none"> Classe d'efficacité énergétique : A² Consommation énergétique moyenne : 55,5 Wh/an Classe d'efficacité de la ventilation : A Classe d'efficacité de l'éclairage : A Classe d'efficacité du filtre à graisse : D Niveaux sonores selon EN 60704-2-13 en mode évacuation extérieure : fonctionnement max. normal : 63 dB(A) re 1 pW, vitesse intensive : 68 dB(A) re 1 pW Niveaux sonores en mode recyclage⁴ : vitesse normale max. : 74 dB(A) re 1 pW, vitesse intensive : 75 dB(A) re 1 pW
Dimensions¹ H x L x P	<ul style="list-style-type: none"> Dimensions de l'appareil évacuation d'air : 345 x 860 x 282mm Dimensions de l'appareil recyclage : 345 x 860 x 282mm Dimensions d'encastrement : 345x836x264mm Pour meuble haut de 90 cm 	<ul style="list-style-type: none"> Dimensions de l'appareil évacuation d'air : 345 x 700 x 282mm Dimensions de l'appareil recyclage : 345 x 700 x 282mm Dimensions d'encastrement : 345x676x264mm
Informations techniques	<ul style="list-style-type: none"> Encastrement affleurant pour une intégration parfaite dans les armoires suspendues Câble de raccordement 150cm Raccord d'évacuation d'air Ø 150 mm (120 mm joint) Avec clapet anti-retour Puissance raccordée : 252 W 	<ul style="list-style-type: none"> Encastrement affleurant pour une intégration parfaite dans les armoires suspendues Câble de raccordement 150cm Raccord d'évacuation d'air Ø 150 mm (120 mm joint) Avec clapet anti-retour Puissance raccordée : 252 W
Accessoires en option	<ul style="list-style-type: none"> LZ55750, kit de recirculation de l'air standard LZ11XC16, kit de recirculation de l'air cleanAir Plus, externe LZ11ITD11, kit de recirculation de l'air Long Life, externe 	<ul style="list-style-type: none"> LZ55750, kit de recirculation de l'air standard LZ11XC16, kit de recirculation de l'air cleanAir Plus, externe LZ11ITD11, kit de recirculation de l'air Long Life, externe
Prix catalogue*	<p>1'270.– TVA comprise 1'174.84 TVA exclue</p> <p>Hors TAR 2.50 / 2.31</p>	<p>1'120.– TVA comprise 1'036.08 TVA exclue</p> <p>Hors TAR 2.50 / 2.31</p>

¹ Pour consulter les dessins techniques de ces appareils, voir à partir de la page 190.

² Sur une échelle de classe d'efficacité énergétique allant de A+++ jusqu'à D, selon UE n°65/2014.

³ Données de rendement selon EN 61591, niveau de puissance sonore selon EN 60704-2-13, éduction d'odeurs en mode recyclage selon EN 61591.

⁴ Lors de l'utilisation du kit de recirculation de l'air cleanAir Plus disponible séparément (accessoire en option), votre appareil atteint les valeurs suivantes en mode recyclage.



iQ500 | Groupe filtrant, 52cm de largeur iQ300 | Groupe filtrant, 75cm de large

LB56NAC60C Noir

LB75565 Argent métallisé

Forme	<ul style="list-style-type: none"> Groupe filtrant 52 cm 	<ul style="list-style-type: none"> Groupe filtrant 75 cm
Mode et puissance	<ul style="list-style-type: none"> Fonctionnement par évacuation ou par recyclage de l'air au choix, pour le mode recyclage, un filtre actif (accessoire en option) est nécessaire Puissance d'évacuation conforme à EN 61591 : fonctionnement normal max. 570 m³/h, vitesse intensive 645 m³/h Puissance recyclage⁴ : fonctionnement normal 400 m³/h, vitesse intensive 410 m³/h 	<ul style="list-style-type: none"> Fonctionnement par évacuation ou par recyclage de l'air au choix, pour le mode recyclage, un filtre anti-odeurs (accessoire en option) est nécessaire Puissance d'évacuation conforme à EN 61591: fonction normale max. 379 m³/h, vitesse intensive 638 m³/h Puissance recyclage : programme normal max. 278m³/h, vitesse intensive 408 m³/h
Confort	<ul style="list-style-type: none"> Bouton-poussoir avec voyant LED 3 puissances et 1 vitesse intensive Réinitialisation automatique de la vitesse intensive au niveau normal après 6 min. Vitesse intensive avec retour automatique Filtre à graisse métallique résistant au lave-vaisselle Les surfaces et les matériaux sont lisses et faciles à nettoyer. 	<ul style="list-style-type: none"> Filtre à graisse métallique résistant au lave-vaisselle Commutateur à curseur 3 niveaux de puissance et 1 vitesse intensive
Design	<ul style="list-style-type: none"> Éclairage du plan de travail avec spot LED 2 x 1 W Luminosité : 400 Lux Température de couleur : 4000 K Moteur condensateur 	<ul style="list-style-type: none"> Éclairage du plan de travail avec modules LED 2 x 2,15 W (basse tension) Luminosité : 410 Lux Température de couleur : 3500 K
Environnement et sécurité³	<ul style="list-style-type: none"> Classe d'efficacité énergétique : B² Consommation énergétique moyenne : 75,2Wh/an Classe d'efficacité du ventilateur : C Classe d'efficacité de l'éclairage : A Classe d'efficacité du filtre à graisse : D Niveaux sonores selon EN 60704-2-13 en mode évacuation extérieure : fonctionnement max. normal : 66 dB(A) re 1 pW, vitesse intensive : 68 dB(A) re 1 pW Niveaux sonores en mode recyclage⁴ : vitesse normale max. : 72 dB(A) re 1 pW, vitesse intensive : 74 dB(A) re 1 pW 	<ul style="list-style-type: none"> Classe d'efficacité énergétique : C² Consommation d'énergie moyenne : 81,2kWh/an Classe d'efficacité de la ventilation : D Classe d'efficacité de l'éclairage : A Classe d'efficacité du filtre à graisse : B Niveau sonore min./max. à la vitesse normale : 38/56 dB Niveaux sonores selon EN 60704-2-13 en mode évacuation extérieure : vitesse normale max. : 56 dB(A) re 1 pW, vitesse intensive : 68 dB(A) re 1 pW 2 ventilateurs grande puissance
Dimensions¹ H x L x P	<ul style="list-style-type: none"> Dimensions de l'appareil évacuation d'air : 345 x 520 x 282mm Dimensions de l'appareil recyclage : 345 x 520 x 282mm Dimensions d'encastrement : 345x496x264mm 	<ul style="list-style-type: none"> Dimensions de l'appareil évacuation d'air : 255 x 730 x 380mm Dimensions de l'appareil recyclage : 255 x 730 x 380mm Dimensions d'encastrement : 255x700x350mm Pour meuble haut de 80 cm
Informations techniques	<ul style="list-style-type: none"> Encastrement affleurant pour une intégration parfaite dans les armoires suspendues Câble de raccordement 150cm Raccord d'évacuation d'air Ø 150 mm (120 mm joint) Avec clapet anti-retour Puissance raccordée : 252 W 	<ul style="list-style-type: none"> Pour armoires prévues à cet effet. Hottes et îlots de cuisine Raccords d'extraction de Ø 150 mm, 120 mm Avec clapet anti-retour Puissance raccordée : 206 W
Accessoires en option	<ul style="list-style-type: none"> LZ55750, kit de recirculation de l'air standard LZ111XC16, kit de recirculation de l'air cleanAir Plus, externe LZ111TD11, kit de recirculation de l'air Long Life, externe 	<ul style="list-style-type: none"> LZ73050, filtre anti-odeurs LZ74020, aide à l'installation pour groupes filtrants
Prix catalogue*	<p>980.– TVA comprise 906.57 TVA exclue Hors TAR 2.50 / 2.31</p>	<p>750.– TVA comprise 693.80 TVA exclue Hors TAR 2.50 / 2.31</p>



iQ300 | Groupe filtrant, 53cm de largeur

LB55565 Argent métallisé

Forme	<ul style="list-style-type: none"> Groupe filtrant 53 cm
Mode et puissance	<ul style="list-style-type: none"> Fonctionnement par évacuation ou par recyclage de l'air au choix, pour le mode recyclage, un module de recyclage de l'air cleanAir (accessoire en option) est nécessaire Débit max. : 618 m³/h Puissance d'évacuation conforme à EN 61591 : fonctionnement normal max. 362 m³/h, vitesse intensive 618 m³/h Puissance recyclage⁴ : fonctionnement normal 268 m³/h, vitesse intensive 395 m³/h
Confort	<ul style="list-style-type: none"> Commutateur à curseur 3 puissances et 1 vitesse intensive Filtre à graisse métallique résistant au lave-vaisselle
Design	<ul style="list-style-type: none"> Éclairage du plan de travail avec modules LED 2x2,15 W (basse tension) Luminosité : 438 Lux Température de couleur : 3500 K
Environnement et sécurité³	<ul style="list-style-type: none"> Classe d'efficacité énergétique : C² Consommation énergétique moyenne : 79,8 Wh/an Classe d'efficacité du ventilateur : D Classe d'efficacité de l'éclairage : A Classe d'efficacité du filtre à graisse : B Niveau sonore min./max. au niveau normal : 38/56 dB Niveaux sonores selon EN 60704-2-13 en mode évacuation extérieure : fonctionnement max. normal : 56 dB(A) re 1 pW, vitesse intensive : 68 dB(A) re 1 pW Niveaux sonores en mode recyclage⁴ : vitesse normale max. : 72 dB(A) re 1 pW, vitesse intensive : 74 dB(A) re 1 pW 2 ventilateur grande puissance
Dimensions¹ H x L x P	<ul style="list-style-type: none"> Dimensions de l'appareil évacuation d'air : 255 x 530 x 380mm Dimensions de l'appareil recyclage : 255 x 530 x 380mm Dimensions d'encastrement : 255x500x350mm Pour meuble haut de 60 cm
Informations techniques	<ul style="list-style-type: none"> Pour armoires prévues à cet effet. Hottes et îlots de cuisine Raccord d'extraction d'air Ø 150mm, 120mm Avec clapet anti-retour Puissance raccordée : 206 W
Accessoires en option	<ul style="list-style-type: none"> LZ73050, filtre anti-odeurs
Prix catalogue*	<p>710.– TVA comprise 656.80 TVA exclue Hors TAR 2.50 / 2.31</p>

¹ Pour consulter les dessins techniques de ces appareils, voir à partir de la page 191.

² Sur une échelle de classe d'efficacité énergétique allant de A+++ jusqu'à D, selon UE n°65/2014.

³ Données de rendement selon EN 61591, niveau de puissance sonore selon EN 60704-2-13, éduction d'odeurs en mode recyclage selon EN 61591.

⁴ Lors de l'utilisation du kit de recirculation de l'air cleanAir Plus disponible séparément (accessoire en option), votre appareil atteint les valeurs suivantes en mode recyclage.



noFrost : fini le dégivrage

Vous n'aurez plus jamais besoin de décongeler votre compartiment congélation pour garder vos aliments surgelés en parfaite condition et pour que votre appareil fonctionne de manière économe en énergie. Le système noFrost déshumidifie l'air, qui reste sec. Cela empêche la formation de glace sur les parois intérieures de l'appareil ou de givre sur les aliments, le dégivrage n'est alors plus nécessaire. Vous gagnez ainsi du temps, vous réalisez également des économies d'énergie : un compartiment congélation sans givre fonctionne en effet de manière plus efficace.

Des options de design qui dépassent vos attentes

Nos appareils frigorifiques, comme tous les appareils électroménagers de Siemens, séduisent par un design bien pensé et novateur, combiné à une technologie remarquable et ultramoderne. Qu'il s'agisse d'élégantes applications métalliques sur les surfaces de rangement, de parois arrière du compartiment congélation en métal ou en verre rétroéclairé ou d'une lumière à LED d'ambiance avec mode de présentation : chacun y trouvera son compte.

Frais, très frais, hyperFresh

Les systèmes hyperFresh vous permettent de stocker vos aliments dans des conditions optimales et de préserver leur fraîcheur plus longtemps. Grâce au réglage parfait de la température et de l'humidité dans les tiroirs hyperFresh, les vitamines et les nutriments des aliments sont préservés, ils conservent également plus longtemps leur goût.



hyperFresh Premium 0 °C : les aliments restent frais jusqu'à trois fois plus longtemps

La température tout comme l'humidité de l'air jouent un rôle déterminant dans la conservation de la fraîcheur. Les tiroirs hyperFresh Premium 0 °C – un pour les fruits et légumes avec régulateur d'humidité et un pour le poisson et la viande – Offre des avantages convainquants grâce à une humidité de l'air différente. Ainsi, les aliments restent frais jusqu'à trois fois plus longtemps et les vitamines sont préservées. Les compartiments séparés empêchent également le transfert d'odeurs désagréables.



hyperFresh 40°C : plus d'espace, plus de fraîcheur

Il y a suffisamment d'espace pour une très grande quantité de fruits et légumes. Et dans un compartiment séparé avec son propre système d'air froid, la viande et le poisson conservent leur qualité parfaite plus longtemps. Plus d'espace et des conditions de stockage idéales.



hyperFresh : les fruits et les légumes restent croquants plus longtemps

Abricots, brocolis ou salade... Dans le tiroir hyperFresh, l'humidité s'adapte aux aliments stockés et peut être réglée manuellement en toute simplicité via un bouton à curseur. Croquant et fraîcheur sont ainsi préservés plus longtemps.



Une expérience complète

Avant même de déguster le vin

Rangement élégant pour des vins raffinés – à la maison.

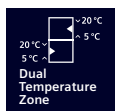

Deux zones de température commandées séparément pour un stockage du vin optimal

Deux zones de température à commande séparée permettent de stocker vos vins préférés à la température idéale. Dans chaque zone de température, les températures de 5 °C à 20 °C peuvent être réglées au degré près afin que vous puissiez également conserver différents vins à la température de service optimale. La solution idéale pour les amateurs de vin.



Éclairage LED avec mode présentation : mettez votre collection de vin en lumière

L'éclairage par LED économique en énergie et durable dans la cave à vin de Siemens met la cave et son contenu sous le bon éclairage sans affecter la température de stockage. En mode présentation, l'éclairage assure une présentation élégante de votre collection de vins.



Porte en verre avec protection UV : une protection élégante pour vos vins précieux

La lumière directe du soleil peut affecter la couleur, le goût et la structure de votre vin. C'est pourquoi la cave à vin dispose d'une porte en verre opaque à la lumière protégeant ainsi en toute sécurité vos précieux vins du soleil et préservant leur qualité exquise. Grâce au design classique de la porte en verre, elle s'intègre également parfaitement avec vos autres appareils de cuisine.



Porte-bouteilles télescopique en chêne : présentation exclusive de votre collection de vin

Des vins exclusifs méritent une présentation élégante. Les porte-bouteilles en chêne de haute qualité sont la scène idéale pour votre collection de vins. Les rails télescopiques permettent une insertion et un retrait en toute sécurité des bouteilles de vin et une présentation attrayante pour vos invités.

Appareils frigorifiques hauteur d'encastrement 200 – 175 cm – Aperçu de la gamme

	Hauteur d'encastrement en mm	Classe d'efficacité énergétique ¹	Consommation d'énergie ² kWh/an	Classe d'efficacité sonore	Niveau sonore dB (A) re 1 pW	noFrost	Éclairage LED	Amortissement de porte	hyperFresh Premium	hyperFresh $\downarrow 0^{\circ}\text{C}$	hyperFresh	Volume utile en l			Page
												Total	Réfrigération	Congélation	
Réfrigérateurs avec compartiment congélation															
iQ500															
KI82LADD0H / KI82LADD0Y	1775	A++ D	142	B	35	●	●	●	●	●	●	280	246	34	95
Réfrigérateurs-congélateurs combinés															
iQ700															
KI86FPDE0H	1775	A+ E	252	C	36	●	●	●	●	●	●	223	156	67	92
KI82FPDE0H / KI82FPDE0Y	1775	A+ E	184	C	36	●	●	●	●	●	●	269	254	15	95
iQ500															
KI86NADD0	1775	A+ D	186	B	35	●	●	●	●	●	●	260	184	76	92
KI86SADE0H	1775	A+ E	219	C	36	●	●	●	●	●	●	266	192	74	93
KI87SADD1H / KI87SADD1Y	1775	A+ D	165	B	35	●	●	●	●	●	●	270	208	62	93
KI87SADE0H / KI87SADE0Y	1775	A+ E	207	C	36	●	●	●	●	●	●	272	209	63	94
Réfrigérateurs sans congélateur															
iQ500															
KI81RADD0H / KI81RADD0Y	1775	A+ D	91	B	34	●	●	●	●	●	●	310	310		98

Appareils frigorifiques hauteur d'encastrement 158 – 125 cm – Aperçu de la gamme

	Hauteur d'encastrement en mm	Classe d'efficacité énergétique ¹	Consommation d'énergie ² kWh/an	Classe d'efficacité sonore	Niveau sonore dB (A) re 1 pW	noFrost	Éclairage LED	Amortissement de porte	hyperFresh Premium	hyperFresh $\downarrow 0^{\circ}\text{C}$	hyperFresh	Volume utile en l			Page
												Total	Réfrigération	Congélation	
Réfrigérateurs avec compartiment congélation															
iQ500															
KI72LADE0H / KI72LADE0Y	1580	A+ E	174	C	36	●	●	●	●	●	●	248	214	34	96
KI42LADD1H / KI42LACD1H	1225	A+ D	118	A	27	●	●	●	●	●	●	187	172	15	96
Réfrigérateurs-congélateurs combinés															
iQ500															
KI77SADE0H / KI77SADE0Y	1580	A+ E	207	C	36	●	●	●	●	●	●	231	169	62	94
Réfrigérateurs sans congélateur															
iQ700															
KI51FADE0	1400	A+ E	139	C	37	●	●	●	●	●	●	220	220		98
iQ500															
KI41RADD1 / KI41RADD1Y	1225	A+ D	81	A	28	●	●	●	●	●	●	204	204		99

¹ Sur une échelle de classe d'efficacité énergétique de A à G.

² Les barres de distance fournies avec l'appareil doivent être utilisées de manière à atteindre la consommation d'énergie déclarée. Ainsi, la profondeur de l'appareil s'agrandit d'environ 3,5 cm. L'appareil est parfaitement opérationnel sans barre de distance, mais présente une consommation énergétique légèrement plus élevée.

Appareils frigorifiques hauteur d'encastrement 103 – 72 cm

– Aperçu de la gamme

		Hauteur d'encastrement en mm	Classe d'efficacité énergétique ¹	Consommation d'énergie ² kWh/an	Classe d'efficacité sonore	Niveau sonore dB (A) re 1 pW	noFrost	Éclairage LED	Amortissement de porte	hyperFresh Premium	hyperFresh $\nabla 0^{\circ}\text{C}$	hyperFresh	Volume utile en l			Page
Réfrigérateurs avec compartiment congélation																
iQ500																
KI32LADD1 / KI32LADDY		1025		116	B	35		●	●			●	147	132	15	97
KI22LADD1 / KI22LADD1Y		880		115	B	35		●	●			●	119	104	15	97
Congélateurs																
iQ500																
GI21VADE0		880		176	C	36			●				96		96	102
GI11VADE0		720		167	C	36			●				72		72	102
Réfrigérateurs sans congélateur																
iQ500																
KI31RADD1 / KI31RADD1Y		1025		77	A	27		●	●			●	165	165		99
KI21RADD1 / KI21RADD1Y		880		74	A	28		●	●			●	136	136		100
Réfrigérateurs sous plan																
			Largeur d'encastrement en mm													
iQ500																
KU22LADD0H		600		119	B	35		●	●				110	93	17	101
KU22LACD0H		600		119	B	35		●	●				110	93	17	101
KU21RADE0		600		93	B	35		●	●				134	134		101
Congélateur sous plan																
iQ500																
GU21NADE0	NOUVEAU	820		189	B	35	●		●				85		85	102
Caves à vin																
iQ500																
KU21WAHG0		600		130	C	38							44 ³			103
KU20WVHF0		300		100	C	38							21 ³			103

¹ Sur une échelle de classe d'efficacité énergétique de A à G.

² Les barres de distance fournies avec l'appareil doivent être utilisées de manière à atteindre la consommation d'énergie déclarée.

Ainsi, la profondeur de l'appareil s'agrandit d'environ 3,5 cm. L'appareil est parfaitement opérationnel sans barre de distance, mais présente une consommation énergétique légèrement plus élevée.

³ Nombre maximum de bouteilles Euro de 0,75 litre.

Appareils frigorifiques en pose-libre hauteur d'encastrement 200 – 146 cm

– Aperçu de la gamme

		Hauteur d'encastrement en mm	Classe d'efficacité énergétique ¹	Consommation d'énergie ² kWh/an	Classe d'efficacité sonore	Niveau sonore dB (A) re 1 pW	noFrost	Éclairage LED	Amortissement de porte	hyperFresh Premium	hyperFresh $\Delta 0$ °C	hyperFresh	Volume utile en l			Page
Réfrigérateurs-congérateurs combinés																
iQ700																
KG39NSBBF	NOUVEAU	2030	A B	129	B	33	●	●			●	●	363	260	103	104
Réfrigérateurs-congérateurs combinés																
iQ500																
KG39NAIAT		2030	A G A	104	A	29	●	●			●	●	363	260	103	104
KG39EAICA		2010	A G C	149	C	38		●			●	●	343	249	94	105
KG36N2ICF		1860	A G C	159	B	35	●	●			●	●	321	218	103	105
KG36EAICA		1860	A G C	149	C	38		●			●	●	308	214	94	106
Réfrigérateur																
iQ300																
KS36VVEIP		1860	A G E	116	C	39		●				●	346	346		107
Réfrigérateur-congérateur combiné multi-portes																
iQ700																
KF96RSBEA		1830	A G E	320	C	39	●	●					572	401	171	107
Réfrigérateur-congérateur combiné Multi-Door																
iQ500																
KF96DAXEA	NOUVEAU	1830	A G E	327	C	39	●	●			●	●	574	375	199	109
KF96NAXEA		1830	A G E	333	C	38	●	●			●	●	605	405	200	109
Réfrigérateurs-congérateurs combinés Side-by-Side																
iQ500																
KA93GAIDP	NOUVEAU	1790	A G D	258	C	41	●	●					560	369	191	110
KA93GAIEP		1790	A G E	323	D	42	●	●					560	369	191	110
KA93DAIEP		1790	A G E	323	D	42	●	●					562	371	191	111
iQ300																
KA95NVIEP		1860	A G E	350	C	39	●	●				●	588	346	242	112
Congélateur																
iQ500																
GS58NAWCV		1910	A G C	178	C	38	●	●					366		366	113
GS58NAWDV	NOUVEAU	1910	A G D	222	C	38	●	●					366		366	113
GS54NAWCV		1760	A G C	170	C	38	●	●					328		328	114
GS51NAWCV	NOUVEAU	1610	A G C	161	C	38	●	●					290		290	114
GS36NAWEP		1860	A G E	234	C	39	●	●					242		242	115
iQ300																
GS36NVIEP		1860	A G E	234	C	39	●						242		242	115
GS33NVWEP		1760	A G E	229	C	39	●						225		225	116
GS29NVWEP		1610	A G E	221	C	39	●						200		200	116



iQ700 | Réfrigérateur-congélateur combiné
noFrost
Hauteur d'encastrement : 1775mm
KI86FPDE0H

iQ500 | Réfrigérateur-congélateur combiné
noFrost
Hauteur d'encastrement : 1775mm
KI86NADD0

Puissance et consommation	<ul style="list-style-type: none"> • Classe d'efficacité énergétique¹: E • Energie^{2/3}: 252 kWh • Volume utile total : 223 litres • Volume utile des compartiments de réfrigération : 156 litres • Volume utile des compartiments de congélation : 67 litres • Niveau sonore : 36 dB (A) re 1 pW • Classe d'efficacité sonore : C • Classe climatique SN-ST 	<ul style="list-style-type: none"> • Classe d'efficacité énergétique¹: D • Energie^{2/3}: 186 kWh • Volume utile total : 260 litres • Volume utile des compartiments de réfrigération : 184 litres • Volume utile des compartiments de congélation : 76 litres • Niveau sonore : 35 dB (A) re 1 pW • Classe d'efficacité sonore : B • Classe climatique SN-ST
Design et confort	<ul style="list-style-type: none"> • Régulation électronique de la température sur affichage numérique précis • freshSense : une température constante grâce à un capteur intelligent • Régulation de la température séparée dans le réfrigérateur et congélateur • Réglage Vacances • Alarme de porte acoustique • softMove avec amortissement de la porte 	<ul style="list-style-type: none"> • softMove avec amortissement de la porte • Régulation électronique et séparée de la température visible sur l'affichage LED
Partie réfrigérateur	<ul style="list-style-type: none"> • Compartiment réfrigération : volume utile de 156 l • Super Cooling • 3 tablettes en verre de sécurité (2 réglables en hauteur), dont 1 varioShelf séparable et encastrable • 2 compartiments dans la contreporte, dont 1 rangement pour bouteilles et 1 compartiment beurre/fromage • Éclairage intérieur LED 	<ul style="list-style-type: none"> • Compartiment réfrigération : volume utile de 184 l • Super Cooling • 4 tablettes en verre de sécurité, dont 2 réglables en hauteur • 3 compartiments dans la contreporte, dont 1 rangement pour bouteilles et 1 compartiment beurre/fromage • Clayette à bouteilles chromée • Éclairage intérieur LED
Système fraîcheur	<ul style="list-style-type: none"> • 1 box hyperFresh Premium «0°C»⁵ avec contrôle de l'humidité : conserve la fraîcheur des fruits et légumes jusqu'à 3 fois plus longtemps 	<ul style="list-style-type: none"> • 1 box hyperFresh «0°C»⁵ : poisson et viande restent frais plus longtemps • 1 box hyperFresh : conserve plus longtemps la fraîcheur des fruits et légumes
Partie congélateur	<ul style="list-style-type: none"> • *** Compartiment congélation : volume utile de 67 litres • noFrost : fini le dégivrage ! • Super Freeze • Pouvoir de conservation en cas de coupure de courant : 8 h • Capacité de congélation : 7 kg en 24 h • varioZone • 3 tiroirs transparents pour aliments congelés, dont 1 bigBox 	<ul style="list-style-type: none"> • *** Compartiment congélation : volume utile de 76 litres • noFrost : fini le dégivrage ! • Super Freeze • Pouvoir de conservation en cas de coupure de courant : 11h • Capacité de congélation : 8 kg en 24 h • 3 tiroirs transparents pour aliments congelés
Informations techniques	<ul style="list-style-type: none"> • Technique de charnière plate • Charnière de porte à droite, réversible • 220-240 V • Dimensions d'encastrement⁴ (HxLxP) : 177,5 x 56,0 x 55,0 cm • Dimensions de l'appareil⁴ (HxLxP) : 177,0 x 56,0 x 55,0 cm 	<ul style="list-style-type: none"> • Technique de charnière plate • Charnière de porte à droite, réversible • 220-240 V • Dimensions d'encastrement⁴ (HxLxP) : 177,5 x 56,0 x 55,0 cm • Dimensions de l'appareil⁴ (HxLxP) : 177,2 x 55,8 x 54,8 cm
Accessoires	2 accumulateurs de froid, 1 bac à glaçons avec couvercle Couvercle, 1 support à bouteilles	1 bac à glaçons
Accessoires en option		
Prix catalogue*	2'780.- TVA comprise 2'571.69 TVA exclue Hors TAR 28.10 / 26.-	2'390.- TVA comprise 2'210.92 TVA exclue Hors TAR 28.10 / 26.-



iQ500 | Réfrigérateur-congélateur combiné iQ500 | Réfrigérateur-congélateur combiné coolEfficiency, Hauteur d'encastrement : 1775mm

Hauteur d'encastrement : 1775mm
KI86SADE0H

KI87SADD1H (charnière de porte à droite) /
KI87SADD1Y (charnière de porte à gauche)

Puissance et consommation	<ul style="list-style-type: none"> Classe d'efficacité énergétique¹: E Énergie^{2/3}: 219 kWh Volume utile total : 266 litres Volume utile des compartiments de réfrigération : 192 litres Volume utile des compartiments de congélation : 74 litres Niveau sonore : 36 dB (A) re 1 pW Classe d'efficacité sonore : C Classe climatique SN-ST 	<ul style="list-style-type: none"> Classe d'efficacité énergétique¹: D Énergie^{2/3}: 165 kWh Volume utile total : 270 litres Volume utile des compartiments de réfrigération : 208 litres Volume utile des compartiments de congélation : 62 litres Niveau sonore : 35 dB (A) re 1 pW Classe d'efficacité sonore : B Classe climatique SN-ST
Design et confort	<ul style="list-style-type: none"> softMove avec amortissement de la porte Régulation électronique de la température sur affichage numérique précis Régulation de la température séparée dans le réfrigérateur et congélateur Système d'alarme optique et sonore lors d'une augmentation de la température, avec fonction mémoire freshSense : une température constante grâce à un capteur intelligent Alarme de porte acoustique Réglage Vacances 	<ul style="list-style-type: none"> softMove avec amortissement de la porte Régulation électronique de la température sur affichage numérique précis freshSense : une température constante grâce à un capteur intelligent Régulation de la température séparée dans le réfrigérateur et congélateur Système d'alarme optique et sonore lors d'une augmentation de la température, avec fonction mémoire Réglage Vacances Alarme de porte acoustique
Partie réfrigérateur	<ul style="list-style-type: none"> Compartiment réfrigération : volume utile de 192 l Super Cooling 5 tablettes en verre de sécurité (4 à hauteur réglable), dont 1 divisible avec possibilité d'emplacement dans l'appareil (vario-Shelf) – 1 tablette télescopique (easyAccessShelf) 5 compartiments dans la contreporte, dont 1 rangement pour bouteilles et 1 compartiment beurre/fromage Éclairage intérieur LED 	<ul style="list-style-type: none"> Compartiment réfrigération : volume utile de 208 l Super Cooling 5 tablettes en verre de sécurité (4 à hauteur réglable), dont 1 divisible avec possibilité d'emplacement dans l'appareil (varioShelf) – 1 tablette télescopique (easyAccessShelf) 5 compartiments dans la contreporte, dont 1 rangement pour bouteilles et 1 compartiment beurre/fromage Éclairage intérieur LED
Système fraîcheur	<ul style="list-style-type: none"> 1 box hyperFresh avec contrôle de l'humidité : conserve au frais fruits et légumes plus longtemps 	<ul style="list-style-type: none"> 1 box hyperFresh avec contrôle de l'humidité : conserve au frais fruits et légumes plus longtemps
Partie congélateur	<ul style="list-style-type: none"> *** Compartiment congélation : volume utile de 74 litres Super Freeze Pouvoir de conservation en cas de coupure de courant : 9 h Capacité de congélation : 7 kg en 24 h lowFrost varioZone 3 tiroirs transparents pour aliments congelés, dont 1 bigBox 	<ul style="list-style-type: none"> *** Compartiment congélation : volume utile de 62 litres Super Freeze Pouvoir de conservation en cas de coupure de courant : 12 h Capacité de congélation : 5 kg en 24 h lowFrost varioZone 2 tiroirs transparents pour aliments congelés, dont 1 bigBox
Informations techniques	<ul style="list-style-type: none"> Technique de charnière plate Charnière de porte à droite, réversible 220–240 V Dimensions d'encastrement⁴ (HxLxP) : 177,5 x 56,0 x 55,0 cm Dimensions de l'appareil⁴ (HxLxP) : 177,2 x 55,8 x 54,5 cm 	<ul style="list-style-type: none"> Technique de charnière plate Charnière de porte à droite, réversible 220–240 V Dimensions d'encastrement⁴ (HxLxP) : 177,5 x 56,0 x 55,0 cm Dimensions de l'appareil⁴ (HxLxP) : 177,0 x 56,0 x 55,0 cm
Accessoires	1 bac à glaçons, 1 support à bouteilles	1 bac à glaçons, 1 support à bouteilles
Accessoires en option	• KS10Z020, Clavette à bouteilles	• KS10Z020, Clavette à bouteilles
Prix catalogue*	2'070.– TVA comprise 1'914.89 TVA exclue Hors TAR 28.10 / 26.–	2'170.– TVA comprise 2'007.40 TVA exclue (Charnière de porte à gauche + CHF 60.– net) Hors TAR 28.10 / 26.–

³ Les barres de distance fournies avec l'appareil doivent être utilisées de manière à atteindre la consommation d'énergie déclarée. Ainsi, la profondeur de l'appareil s'agrandit d'environ 3,5 cm. L'appareil est parfaitement opérationnel sans barre de distance, mais présente une consommation énergétique légèrement plus élevée.

⁴ Pour consulter les dessins techniques de ces appareils, voir à partir de la page 192.

⁵ La température – selon la température ambiante – se situe entre + 0,5 °C et + 3 °C.



iQ500 | Réfrigérateur-congélateur combiné
Hauteur d'encastrement : 1775mm

KI87SADE0H (charnière de porte à droite) /
KI87SADE0Y (charnière de porte à gauche)



iQ500 | Réfrigérateur-congélateur combiné
Hauteur d'encastrement : 1580mm

KI77SADE0H (charnière de porte à droite) /
KI77SADE0Y (charnière de porte à gauche)

Puissance et consommation	<ul style="list-style-type: none"> • Classe d'efficacité énergétique¹: E • Energie²³: 207 kWh • Volume utile total : 272 litres • Volume utile des compartiments de réfrigération : 209 litres • Volume utile des compartiments de congélation : 63 litres • Niveau sonore : 36 dB (A) re 1 pW • Classe d'efficacité sonore : C • Classe climatique SN-ST 	<ul style="list-style-type: none"> • Classe d'efficacité énergétique¹: E • Energie²³: 207 kWh • Volume utile total : 231 litres • Volume utile des compartiments de réfrigération : 169 litres • Volume utile des compartiments de congélation : 62 litres • Niveau sonore : 36 dB (A) re 1 pW • Classe d'efficacité sonore : C • Classe climatique SN-ST
Design et confort	<ul style="list-style-type: none"> • softMove avec amortissement de la porte • Régulation électronique de la température sur affichage numérique précis • Régulation de la température séparée dans le réfrigérateur et congélateur • Système d'alarme optique et sonore lors d'une augmentation de la température, avec fonction mémoire • freshSense : une température constante grâce à un capteur intelligent • Alarme de porte acoustique • Réglage Vacances 	<ul style="list-style-type: none"> • softMove avec amortissement de la porte • Régulation électronique de la température sur affichage numérique précis • Régulation de la température séparée dans le réfrigérateur et congélateur • Système d'alarme optique et sonore lors d'une augmentation de la température, avec fonction mémoire • freshSense : une température constante grâce à un capteur intelligent • Réglage Vacances • Alarme de porte acoustique
Partie réfrigérateur	<ul style="list-style-type: none"> • Compartiment réfrigération : volume utile de 209 l • Super Cooling • 5 tablettes en verre de sécurité (4 à hauteur réglable), dont 1 divisible avec possibilité d'emplacement dans l'appareil (varioShelf) – 1 tablette télescopique (easyAccessShelf) • 5 compartiments dans la contreporte, dont 1 rangement pour bouteilles et 1 compartiment beurre/fromage • Éclairage intérieur LED 	<ul style="list-style-type: none"> • Compartiment réfrigération : volume utile de 169 l • Super Cooling • 4 tablettes en verre de sécurité (3 à hauteur réglable), dont 1 divisible avec possibilité d'emplacement dans l'appareil (varioShelf) – 1 tablette télescopique (easyAccessShelf) • 4 compartiments dans la contreporte, dont 1 rangement pour bouteilles et 1 compartiment beurre/fromage • Éclairage intérieur LED
Système fraîcheur	<ul style="list-style-type: none"> • 1 box hyperFresh avec contrôle de l'humidité : conserve au frais fruits et légumes plus longtemps 	<ul style="list-style-type: none"> • 1 box hyperFresh avec contrôle de l'humidité : conserve au frais fruits et légumes plus longtemps
Partie congélateur	<ul style="list-style-type: none"> • E Compartiment congélation : volume utile de 63 litres • Super Freeze • Pouvoir de conservation en cas de coupure de courant : 12h • Capacité de congélation : 5 kg en 24 h • lowFrost • varioZone • 2 tiroirs transparents pour aliments congelés, dont 1 bigBox 	<ul style="list-style-type: none"> • E Compartiment congélation : volume utile de 62 litres • Super Freeze • Pouvoir de conservation en cas de coupure de courant : 12h • Capacité de congélation : 5 kg en 24 h • lowFrost • varioZone • 2 tiroirs transparents pour aliments congelés, dont 1 bigBox
Informations techniques	<ul style="list-style-type: none"> • Technique de charnière plate • Charnière de porte à droite, réversible • 220 – 240 V • Dimensions d'encastrement⁴ (HxLxP) : 177,5 x 56,0 x 55,0 cm • Dimensions de l'appareil⁴ (HxLxP) : 177,2 x 55,8 x 54,5 cm 	<ul style="list-style-type: none"> • Technique de charnière plate • Charnière de porte à droite, réversible • 220 – 240 V • Dimensions d'encastrement⁴ (HxLxP) : 158,0 x 56,0 x 55,0 cm • Dimensions de l'appareil⁴ (HxLxP) : 157,8 x 55,8 x 54,5 cm
Accessoires	1 bac à glaçons, 1 support à bouteille dans la contreporte	1 bac à glaçons, 1 support à bouteilles dans la contreporte
Accessoires en option	• KS10Z020, Clquette à bouteilles	• KS10Z020, Clquette à bouteilles
Prix catalogue*	2'120.– TVA comprise 1'961.15 TVA exclue (Charnière de porte à gauche + CHF 60.– net) Hors TAR 28.10 / 26.–	2'100.– TVA comprise 1'942.65 TVA exclue (Charnière de porte à gauche + CHF 60.– net) Hors TAR 28.10 / 26.–



iQ700 | Réfrigérateur-congélateur combiné iQ500 | Réfrigérateur

Hauteur d'encastrement : 1775mm

Hauteur d'encastrement : 1775mm

KI82FPDE0H (charnière de porte à droite) /
KI82FPDE0Y (charnière de porte à gauche)

KI82LADDOH (charnière de porte à droite) /
KI82LADDOY (charnière de porte à gauche)

Puissance et consommation	<ul style="list-style-type: none"> • Classe d'efficacité énergétique¹: E • Énergie^{2/3}: 184 kWh • Volume utile total : 269 litres • Volume utile des compartiments de réfrigération : 254 litres • Volume utile des compartiments de congélation : 15 litres • Niveau sonore : 36 dB (A) re 1 pW • Classe d'efficacité sonore : C • Classe climatique SN-ST 	<ul style="list-style-type: none"> • Classe d'efficacité énergétique¹: D • Énergie^{2/3}: 142 kWh • Volume utile total : 280 litres • Volume utile des compartiments de réfrigération : 246 litres • Volume utile des compartiments de congélation : 34 litres • Niveau sonore : 35 dB (A) re 1 pW • Classe d'efficacité sonore : B • Classe climatique SN-ST
Design et confort	<ul style="list-style-type: none"> • softMove avec amortissement de la porte • Éclairage LED • Régulation électronique de la température sur affichage numérique précis • Régulation de la température séparée dans le réfrigérateur et congélateur • Alarme de porte acoustique • softMove avec amortissement de la porte 	<ul style="list-style-type: none"> • softMove avec amortissement de la porte • Régulation électronique et séparée de la température, visible sur l'affichage LED • Installation d'alerte optique et sonore lorsque la porte est ouverte
Partie réfrigérateur	<ul style="list-style-type: none"> • Compartiment réfrigération : volume utile de 254 l • Super Cooling • Dégivrage automatique • 6 tablettes en verre de sécurité, dont 1 varioShelf séparable et encastrable, 1 clayette easyAccess, télescopique • 5 compartiments dans la contreporte, dont 1 rangement pour bouteilles et 1 compartiment beurre/fromage 	<ul style="list-style-type: none"> • Compartiment réfrigération : volume utile de 246 l • Super Freeze • 6 tablettes en verre de sécurité, dont 3 réglables en hauteur • 5 compartiments dans la contreporte, dont 2 rangements pour bouteilles • Clayette à bouteilles chromée • Éclairage intérieur LED
Système fraîcheur	<ul style="list-style-type: none"> • 3 box hyperFresh Premium «0°C»⁵ avec contrôle de l'humidité : conserve la fraîcheur des fruits et légumes jusqu'à 3 fois plus longtemps 	<ul style="list-style-type: none"> • 1 box hyperFresh «0°C»⁵ : poisson et viande restent frais plus longtemps • 1 box hyperFresh : conserve plus longtemps la fraîcheur des fruits et légumes • 1 freshBox
Partie congélateur	<ul style="list-style-type: none"> • *** Compartiment congélation : volume utile de 15 litres • Super Freeze • Pouvoir de conservation en cas de coupure de courant : 9,5 h • Capacité de congélation : 2,8 kg en 24 h • 1 Compartiment congélation avec abattant 	<ul style="list-style-type: none"> • *** Compartiment congélation : volume utile de 34 litres • Pouvoir de conservation en cas de coupure de courant : 18 h • Capacité de congélation : 2,5 kg en 24 h • 1 Compartiment congélation avec abattant
Informations techniques	<ul style="list-style-type: none"> • Technique de charnière plate • Charnière de porte à droite, réversible • 220–240 V • Dimensions d'encastrement⁴ (HxLxP) : 177,5 x 56,0 x 55,0 cm • Dimensions de l'appareil⁴ (HxLxP) : 177,2 x 55,8 x 54,5 cm 	<ul style="list-style-type: none"> • Technique de charnière plate • 1 compresseur / 1 circuit de réfrigération • Charnière de porte à droite, réversible • 220–240 V • Dimensions d'encastrement⁴ (HxLxP) : 177,5 x 56,0 x 55,0 cm • Dimensions de l'appareil⁴ (HxLxP) : 177,2 x 55,8 x 54,8 cm
Accessoires	1 bac à glaçons avec couvercle, 1 support bouteilles dans la contreporte	1 bac à glaçons, 1 kit de charnières haute résistance
Accessoires en option		
Prix catalogue*	2'660.– TVA comprise 2'460.68 TVA exclue (Charnière de porte à gauche + CHF 60.– net) Hors TAR 28.10 / 26.–	2'400.– TVA comprise 2'220.17 TVA exclue (Charnière de porte à gauche + CHF 60.– net) Hors TAR 28.10 / 26.–

³ Les barres de distance fournies avec l'appareil doivent être utilisées de manière à atteindre la consommation d'énergie déclarée. Ainsi, la profondeur de l'appareil s'agrandit d'environ 3,5 cm. L'appareil est parfaitement opérationnel sans barre de distance, mais présente une consommation énergétique légèrement plus élevée.

⁴ Pour consulter les dessins techniques de ces appareils, voir à partir de la page 192.

⁵ La température – selon la température ambiante – se situe entre + 0,5 °C et + 3 °C.



iQ500 | Réfrigérateur
Hauteur d'encastrement : 1580mm

KI72LADE0H (charnière de porte à droite) /
KI72LADE0Y (charnière de porte à gauche)



iQ500 | Réfrigérateur
Hauteur d'encastrement : 1225mm

KI42LADD1H (charnière de porte à droite) /
KI42LACD1H (charnière de porte à gauche)

Puissance et consommation	<ul style="list-style-type: none"> • Classe d'efficacité énergétique¹: E • Énergie^{2/3}: 174 kWh • Volume utile total : 248 litres • Volume utile des compartiments de réfrigération : 214 litres • Volume utile des compartiments de congélation : 34 litres • Niveau sonore : 36 dB (A) re 1 pW • Classe d'efficacité sonore : C • Classe climatique SN-ST 	<ul style="list-style-type: none"> • Classe d'efficacité énergétique¹: D • Énergie^{2/3}: 118 kWh • Volume utile total : 187 litres • Volume utile des compartiments de réfrigération : 172 litres • Volume utile des compartiments de congélation : 15 litres • Niveau sonore : 27 dB (A) re 1 pW • Classe d'efficacité sonore : A • Classe climatique SN-ST
Design et confort	<ul style="list-style-type: none"> • softMove avec amortissement de la porte • Régulation électronique de la température sur affichage numérique • freshSense : une température constante grâce à un capteur intelligent • Alarme de porte acoustique 	<ul style="list-style-type: none"> • softMove avec amortissement de la porte • Régulation électronique de la température visible sur l'affichage LED • Alarme de porte acoustique
Partie réfrigérateur	<ul style="list-style-type: none"> • Compartiment réfrigération : volume utile de 214 l • Super Cooling • Dégivrage automatique • 4 tablettes en verre de sécurité (3 à hauteur réglable), dont 1 divisible avec possibilité d'emplacement dans l'appareil (varioShelf) – 1 tablette télescopique (easyAccessShelf) • 4 compartiments dans la contreporte, dont 1 rangement pour bouteilles et 1 compartiment beurre/fromage • Éclairage intérieur LED 	<ul style="list-style-type: none"> • Compartiment réfrigération : volume utile de 172 l • Super Cooling • 4 tablettes en verre de sécurité, dont 3 réglables en hauteur • Clayette à bouteilles chromée • 4 compartiments dans la contreporte, dont 1 compartiment beurre/fromage • Éclairage intérieur LED
Système fraîcheur	<ul style="list-style-type: none"> • 1 box hyperFresh avec contrôle de l'humidité sur rails télescopiques : conserve au frais fruits et légumes plus longtemps • 1 freshBox sur rails télescopiques 	<ul style="list-style-type: none"> • 1 box hyperFresh avec contrôle de l'humidité : conserve au frais fruits et légumes plus longtemps
Partie congélateur	<ul style="list-style-type: none"> • *** Compartiment congélation : volume utile de 34 litres • Pouvoir de conservation en cas de coupure de courant : 16h • Capacité de congélation : 4,6 kg en 24 h • 1 Compartiment congélation avec abattant • 1 tablette amovible en verre de sécurité • Compartiment de congélation pour pizzas 	<ul style="list-style-type: none"> • ** Compartiment congélation : volume utile de 15 litres • Pouvoir de conservation en cas de coupure de courant : 11h • Capacité de congélation : 3 kg en 24 h • 1 Compartiment congélation avec abattant
Informations techniques	<ul style="list-style-type: none"> • Technique de charnière plate • Charnière de porte à droite, réversible • 220–240 V • Dimensions d'encastrement⁴ (HxLxP) : 158,0 x 56,0 x 55,0 cm • Dimensions de l'appareil⁴ (HxLxP) : 157,7 x 55,8 x 54,5 cm 	<ul style="list-style-type: none"> • Technique de charnière plate • 1 compresseur/1 circuit de réfrigérant • Charnière de porte à droite, réversible • 220–240 V • Dimensions d'encastrement⁴ (HxLxP) : 122,5 x 56,0 x 55,0 cm • Dimensions de l'appareil⁴ (HxLxP) : 122,1 x 55,8 x 54,8 cm
Accessoires	1 bac à glaçons, 1 support bouteilles	1 bac à glaçons
Accessoires en option	<ul style="list-style-type: none"> • KS0BZ500, kit de charnières haute résistance • KS10Z020, Clayette à bouteilles 	<ul style="list-style-type: none"> • KF40ZAX0, Panneau d'habillage avec cadre décoratif en aluminium • KF40ZSX0, Panneau d'habillage en acier inox
Prix catalogue*	2'150.– TVA comprise 1'988.90 TVA exclue (Charnière de porte à gauche + CHF 60.– net) Hors TAR 28.10 / 26.–	1'870.– TVA comprise 1'729.88 TVA exclue Hors TAR 28.10 / 26.–



iQ500 | Réfrigérateur
Hauteur d'encastrement : 1025mm

KI32LADD1 (charnière de porte à droite) /
KI32LADDY (charnière de porte à gauche)



iQ500 | Réfrigérateur
Hauteur d'encastrement : 880 mm

KI22LADD1 (charnière de porte à droite) /
KI22LADD1Y (charnière de porte à gauche)

Puissance et consommation	<ul style="list-style-type: none"> • Classe d'efficacité énergétique¹: D • Énergie^{2/3}: 116 kWh • Volume utile total : 147 litres • Volume utile des compartiments de réfrigération : 132 litres • Volume utile des compartiments de congélation : 15 litres • Niveau sonore : 35 dB (A) re 1 pW • Classe d'efficacité sonore : B • Classe climatique SN-ST 	<ul style="list-style-type: none"> • Classe d'efficacité énergétique¹: D • Énergie^{2/3}: 115 kWh • Volume utile total : 119 litres • Volume utile des compartiments de réfrigération : 104 litres • Volume utile des compartiments de congélation : 15 litres • Niveau sonore : 35 dB (A) re 1 pW • Classe d'efficacité sonore : B • Classe climatique SN-ST
Design et confort	<ul style="list-style-type: none"> • softMove avec amortissement de la porte • Régulation électronique de la température sur affichage numérique • Alarme de porte acoustique 	<ul style="list-style-type: none"> • softMove avec amortissement de la porte • Régulation électronique de la température visible sur l'affichage LED • Alarme de porte acoustique
Partie réfrigérateur	<ul style="list-style-type: none"> • Compartiment réfrigération : volume utile de 132 l • Super Cooling • 3 tablettes en verre de sécurité, dont 2 réglables en hauteur • 3 compartiments dans la contreporte, dont 1 rangement pour bouteilles et 1 compartiment beurre/fromage • Support pour deux bouteilles • Éclairage intérieur à LED 	<ul style="list-style-type: none"> • Compartiment réfrigération : volume utile de 104 l • Super Cooling • 2 tablettes en verre de sécurité (1 réglable en hauteur), dont 1 divisible avec possibilité d'emplacement dans l'appareil (varioShelf) • 2 compartiments dans la contreporte, dont 1 rangement pour bouteilles et 1 compartiment beurre/fromage • Éclairage intérieur LED
Système fraîcheur	<ul style="list-style-type: none"> • 1 box hyperFresh : conserve plus longtemps la fraîcheur des fruits et légumes 	<ul style="list-style-type: none"> • 1 box hyperFresh avec contrôle de l'humidité : conserve au frais fruits et légumes plus longtemps
Partie congélateur	<ul style="list-style-type: none"> • * ** ** Compartiment congélation : volume utile de 15 litres • Pouvoir de conservation en cas de coupure de courant : 11 h • Capacité de congélation : 3 kg en 24 h • 1 Compartiment congélation avec abattant 	<ul style="list-style-type: none"> • * ** ** Compartiment congélation : volume utile de 15 litres • Pouvoir de conservation en cas de coupure de courant : 11 h • Capacité de congélation : 3 kg en 24 h • 1 Compartiment congélation avec abattant
Informations techniques	<ul style="list-style-type: none"> • Technique de charnière plate • 1 compresseur/ 1 circuit de réfrigération • Charnière de porte à droite, réversible • 220–240 V • Dimensions d'encastrement⁴ (HxLxP) : 102,5 x 56,0 x 55,0 cm • Dimensions de l'appareil⁴ (HxLxP) : 102,1 x 55,8 x 54,8 cm 	<ul style="list-style-type: none"> • Technique de charnière plate • Charnière de porte à droite, réversible • 220–240 V • Dimensions d'encastrement⁴ (HxLxP) : 88,0 x 56,0 x 55,0 cm • Dimensions de l'appareil⁴ (HxLxP) : 87,4 x 55,8 x 54,8 cm
Accessoires	1 bac à glaçons, 1 support à bouteilles	1 bac à glaçons, 1 support à pour bouteilles
Accessoires en option	<ul style="list-style-type: none"> • KS6BZR00, Clayette à bouteilles • KF30ZAX0, Panneau d'habillage avec cadre décoratif en aluminium 	<ul style="list-style-type: none"> • KS6BZR00, Clayette à bouteilles • KF20ZAX0, Panneau d'habillage avec cadre décoratif en aluminium • KF20ZSX0, Panneau d'habillage en acier inox
Prix catalogue*	1'700.– TVA comprise 1'572.62 TVA exclue (Charnière de porte à gauche + CHF 60.– net) Hors TAR 28.10 / 26.–	1'600.– TVA comprise 1'480.11 TVA exclue (Charnière de porte à gauche + CHF 60.– net) Hors TAR 28.10 / 26.–

² Consommation d'énergie par an.

³ Les barres de distance fournies avec l'appareil doivent être utilisées de manière à atteindre la consommation d'énergie déclarée. Ainsi, la profondeur de l'appareil s'agrandit d'environ 3,5 cm. L'appareil est parfaitement opérationnel sans barre de distance, mais présente une consommation énergétique légèrement plus élevée.

⁴ Pour consulter les dessins techniques de ces appareils, voir à partir de la page 193.

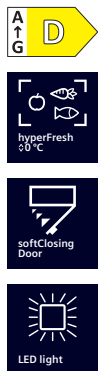

iQ500 | Réfrigérateur
Hauteur d'encastrement : 1775mm

KI81RADOH (charnière de porte à droite) /
KI81RADOY (charnière de porte à gauche)



iQ700 | Réfrigérateur
Hauteur d'encastrement : 1400mm

KI51FADEO

Puissance et consommation	<ul style="list-style-type: none"> • Classe d'efficacité énergétique¹: D • Énergie^{2/3}: 91 kWh • Volume utile total : 310 litres • Volume utile des compartiments de réfrigération : 310 litres • Niveau sonore : 34 dB (A) re 1 pW • Classe d'efficacité sonore : B • Classe climatique SN-ST 	<ul style="list-style-type: none"> • Classe d'efficacité énergétique¹: E • Énergie^{2/3}: 139 kWh • Volume utile total : 220 litres • Volume net des compartiments de réfrigération : 220 litres • Niveau sonore : 37 dB (A) re 1 pW • Classe d'efficacité sonore : C • Classe climatique SN-ST
Design et confort	<ul style="list-style-type: none"> • softMove avec amortissement de la porte • Régulation électronique de la température visible sur l'affichage LED 	<ul style="list-style-type: none"> • Régulation électronique de la température sur affichage numérique • freshSense : une température constante grâce à un capteur intelligent • Alarme de porte acoustique • softMove avec amortissement de la porte
Partie réfrigérateur	<ul style="list-style-type: none"> • Compartiment réfrigérateur : volume utile de 310 l • Super Cooling • 7 tablettes en verre de sécurité, dont 4 réglables en hauteur • 5 compartiments dans la contreporte, dont 2 rangement pour bouteilles et 1 compartiment beurre/fromage • Clayette à bouteilles chromée • Éclairage intérieur LED 	<ul style="list-style-type: none"> • Compartiment réfrigération : volume utile de 220 l • Super Cooling • Dégivrage automatique • 5 tablettes en verre de sécurité, dont 4 réglables en hauteur • 4 compartiments dans la contreporte, dont 1 rangements pour bouteilles et 1 compartiment beurre/fromage • Éclairage intérieur à LED
Système fraîcheur	<ul style="list-style-type: none"> • 1 box hyperFresh ◀0°C▶ : poisson et viande restent frais plus longtemps • 1 box hyperFresh : conserve plus longtemps la fraîcheur des fruits et légumes • 1 freshBox 	<ul style="list-style-type: none"> • 1 box hyperFresh Premium ◀0°C▶⁵ : conserve poisson et viande au frais jusqu'à 3 x plus longtemps • 1 freshBox (bac à légumes) sur roulettes
Informations techniques	<ul style="list-style-type: none"> • Technique de charnière plate • Charnière de porte à droite, réversible • 220–240 V • Dimensions d'encastrement⁴ (HxLxP) : 177,5 x 56,0 x 55,0 cm • Dimensions de l'appareil⁴ (HxLxP) : 177,2 x 55,8 x 54,8 cm 	<ul style="list-style-type: none"> • Technique de charnière plate • Charnière de porte à droite, réversible • 220–240 V • Dimensions d'encastrement⁴ (HxLxP) : 140,0 x 56,0 x 55,0 cm • Dimensions de l'appareil⁴ (HxLxP) : 139,7 x 55,8 x 54,5 cm
Accessoires	1 kit de charnières haute résistance	
Accessoires en option		• KS10Z020, Clayette à bouteilles
Prix catalogue*	2'450.– TVA comprise 2'266.42 TVA exclue (Charnière de porte à gauche + CHF 60.– net) Hors TAR 28.10 / 26.–	2'020.– TVA comprise 1'868.64 TVA exclue Hors TAR 28.10 / 26.–



iQ500 | Réfrigérateur
Hauteur d'encastrement : 1225mm

KI41RADD1 (charnière de porte à droite) /
KI41RADD1Y (charnière de porte à gauche)



iQ500 | Réfrigérateur
Hauteur d'encastrement : 1025mm

KI31RADD1 (charnière de porte à droite) /
KI31RADD1Y (charnière de porte à gauche)

Puissance et consommation	<ul style="list-style-type: none"> Classe d'efficacité énergétique¹: D Energie^{2/3}: 81 kWh Volume utile total : 204 litres Volume utile des compartiments de réfrigération : 204 litres Niveau sonore : 28 dB (A) re 1 pW Classe d'efficacité sonore : A Classe climatique SN-ST 	<ul style="list-style-type: none"> Classe d'efficacité énergétique¹: D Energie^{2/3}: 77 kWh Volume utile total : 165 litres Volume utile des compartiments de réfrigération : 165 litres Niveau sonore : 27 dB (A) re 1 pW Classe d'efficacité sonore : A Classe climatique SN-ST
Design et confort	<ul style="list-style-type: none"> softMove avec amortissement de la porte Régulation électronique de la température visible sur l'affichage LED 	<ul style="list-style-type: none"> softMove avec amortissement de la porte Régulation électronique de la température visible sur l'affichage LED
Partie réfrigérateur	<ul style="list-style-type: none"> Compartiment réfrigérateur : volume utile de 204 l Super Cooling 5 tablettes en verre de sécurité, dont 4 réglables en hauteur Clayette à bouteilles chromée 4 compartiments dans la contreporte, dont 1 rangements pour bouteilles et 1 compartiment beurre/fromage Éclairage intérieur LED 	<ul style="list-style-type: none"> Compartiment réfrigérateur : volume utile de 165 l Super Cooling 4 tablettes en verre de sécurité, dont 3 réglables en hauteur Clayette à bouteilles chromée 3 compartiments dans la contreporte, dont 1 rangements pour bouteilles et 1 compartiment beurre/fromage Éclairage intérieur à LED
Système fraîcheur	<ul style="list-style-type: none"> 1 box hyperFresh : conserve plus longtemps la fraîcheur des fruits et légumes 	<ul style="list-style-type: none"> 1 box hyperFresh avec contrôle de l'humidité : conserve au frais fruits et légumes plus longtemps
Informations techniques	<ul style="list-style-type: none"> Technique de charnière plate Charnière de porte à droite, réversible 220–240 V Dimensions d'encastrement⁴ (HxLxP) : 122,5 x 56,0 x 55,0 cm Dimensions de l'appareil⁵ (HxLxP) : 122, x 55,8 x 54,8 cm 	<ul style="list-style-type: none"> Technique de charnière plate Charnière de porte à droite, réversible 220–240 V Dimensions d'encastrement⁴ (HxLxP) : 102,5 x 56,0 x 55,0 cm Dimensions de l'appareil⁵ (HxLxP) : 102,1 x 55,8 x 54,8 cm
Accessoires		
Accessoires en option	<ul style="list-style-type: none"> KF40ZAX0, Panneau d'habillage avec cadre décoratif en aluminium 	<ul style="list-style-type: none"> KF30ZAX0, Panneau d'habillage avec cadre décoratif en aluminium
Prix catalogue*	1'810.– TVA comprise 1'674.38 TVA exclue (Charnière de porte à gauche + CHF 60.– net) Hors TAR 28.10 / 26.–	1'600.– TVA comprise 1'480.11 TVA exclue (Charnière de porte à gauche + CHF 60.– net) Hors TAR 28.10 / 26.–

³ Les barres de distance fournies avec l'appareil doivent être utilisées de manière à atteindre la consommation d'énergie déclarée. Ainsi, la profondeur de l'appareil s'agrandit d'environ 3,5 cm. L'appareil est parfaitement opérationnel sans barre de distance, mais présente une consommation énergétique légèrement plus élevée.

⁴ Pour consulter les dessins techniques de ces appareils, voir à partir de la page 193.

⁵ La température – selon la température ambiante – se situe entre + 0,5 °C et + 3 °C.



iQ500 | Réfrigérateur

Hauteur d'encastrement : 880 mm

KI21RADD1 (charnière de porte à droite) / KI21RADD1Y (charnière de porte à gauche)

Puissance et consommation	<ul style="list-style-type: none">• Classe d'efficacité énergétique¹: D• Energie²¹³: 74 kWh• Volume net total : 136 litres• Volume utile des compartiments de réfrigération : 136 litres• Niveau sonore : 28 dB (A) re 1 pW• Classe d'efficacité sonore : A• Classe climatique SN-ST
Design et confort	<ul style="list-style-type: none">• softMove avec amortissement de la porte• Régulation électronique de la température visible sur l'affichage LED
Partie réfrigérateur	<ul style="list-style-type: none">• Compartiment réfrigérateur : volume utile de 136 l• Super Cooling• 3 tablettes en verre de sécurité, dont 2 réglables en hauteur• 2 compartiments dans la contreporte, dont 1 rangement pour bouteilles et 1 compartiment beurre/fromage• Support pour 2 bouteilles• Éclairage intérieur à LED
Système fraîcheur	<ul style="list-style-type: none">• 1 bœ hyperFresh avec contrôle de l'humidité : conserve au frais fruits et légumes plus longtemps
Informations techniques	<ul style="list-style-type: none">• Technique de charnière plate• Charnière de porte à droite, réversible• 220–240 V• Dimensions d'encastrement⁴ (HxLxP) : 88,0 x 56,0 x 55,0 cm• Dimensions de l'appareil⁴ (HxLxP) : 87,4 x 55,8 x 54,8 cm
Accessoires	1 support à bouteilles
Accessoires en option	<ul style="list-style-type: none">• KS6BZR00, clayette à bouteilles• KF20ZAX0, Panneau d'habillage avec cadre décoratif en aluminium
Prix catalogue*	1'500.– TVA comprise 1'387.60 TVA exclue (Charnière de porte à gauche + CHF 60.– net) Hors TAR 28.10 / 26.–



iQ500 | Réfrigérateur sous plan
Largeur d'encastrement : 60 cm

KU22LADD0H (charnière de porte à droite) /
KU22LACD0H (charnière de porte à gauche)



iQ500 | Réfrigérateur sous plan
Largeur d'encastrement : 60 cm

KU21RADEO

Puissance et consommation	<ul style="list-style-type: none"> Classe d'efficacité énergétique¹ : D Energie^{2/3} : 119 kWh Volume utile total : 110 litres Volume utile des compartiments de réfrigération : 93 litres Volume utile des compartiments de congélation : 17 litres Niveau sonore : 35 dB (A) re 1 pW Classe d'efficacité sonore : B Classe climatique SN-T 	<ul style="list-style-type: none"> Classe d'efficacité énergétique¹ : E Energie^{2/3} : 93 kWh Volume utile total : 134 litres Volume utile des compartiments de réfrigération : 134 litres Niveau sonore : 35 dB (A) re 1 pW Classe d'efficacité sonore : B Classe climatique SN-T
Design et confort	<ul style="list-style-type: none"> Home Connect softMove avec amortissement de la porte Régulation électronique de la température visible sur l'affichage LED Installation d'alerte optique et sonore lorsque la porte est ouverte Mode économies d'énergie 	<ul style="list-style-type: none"> Home Connect softMove avec amortissement de la porte Régulation électronique de la température visible sur l'affichage LED Installation d'alerte optique et sonore lorsque la porte est ouverte Mode économies d'énergie Réglage Vacances
Partie réfrigérateur	<ul style="list-style-type: none"> Compartiment réfrigérateur : volume utile de 93 l Super Cooling Dégivrage automatique 1 surface de rangement sortable en verre de sécurité 3 compartiments dans la contreporte, dont 1 rangement pour bouteilles Compartiment inférieur avec couvercle coulissant : espace de rangement séparé par ex. pour les bouteilles Éclairage intérieur à LED avec softStart 	<ul style="list-style-type: none"> Compartiment réfrigérateur : volume utile de 134 l Super Cooling Dégivrage automatique 2 surfaces de rangement sortable en verre de sécurité 3 compartiments dans la contreporte, dont 1 rangement pour bouteilles Compartiment inférieur avec couvercle coulissant : espace de rangement séparé par ex. pour les bouteilles Éclairage intérieur à LED avec softStart
Partie congélateur	<ul style="list-style-type: none"> *** Compartiment congélation : volume utile de 17 litres Pouvoir de conservation en cas de coupure de courant : 9 h Capacité de congélation : 3 kg en 24 h 1 Compartiment congélation avec abattant Compartiment de congélation pour pizzas 	
Informations techniques	<ul style="list-style-type: none"> Technique de charnière plate Charnière de porte à droite, réversible Ventilation et évacuation d'air dans la zone de la plinthe, découpe dans la surface de travail pas nécessaire 220–240 V Dimensions d'encastrement⁴ (HxLxP) : 82,0 x 60,0 x 55,0 cm Dimensions de l'appareil⁴ (HxLxP) : 82,0 x 59,8 x 54,8 cm 	<ul style="list-style-type: none"> Technique de charnière plate Charnière de porte à droite, réversible Ventilation et évacuation d'air dans la zone de la plinthe, découpe dans la surface de travail pas nécessaire 220–240 V Dimensions d'encastrement⁴ (HxLxP) : 82,0 x 60,0 x 55,0 cm Dimensions de l'appareil⁴ (HxLxP) : 82,0 x 59,8 x 54,8 cm
Accessoires	1 bac à glaçons	
Accessoires en option	• KF10ZAX0, Panneau d'habillage avec cadre décoratif en aluminium	• KF10ZAX0, Panneau d'habillage avec cadre décoratif en aluminium
Prix catalogue*	1'480.– TVA comprise 1'369.10 TVA exclue (Charnière de porte à gauche + CHF 60.– net) Hors TAR 28.10 / 26.–	1'380.– TVA comprise 1'276.60 TVA exclue Hors TAR 28.10 / 26.–

² Consommation d'énergie par an.

³ Les barres de distance fournies avec l'appareil doivent être utilisées de manière à atteindre la consommation d'énergie déclarée. Ainsi, la profondeur de l'appareil s'agrandit d'environ 3,5 cm. L'appareil est parfaitement opérationnel sans barre de distance, mais présente une consommation énergétique légèrement plus élevée.

⁴ Pour consulter les dessins techniques de ces appareils, voir à partir de la page 194.



iQ500 | Congélateur
Hauteur d'encastrement : 880 mm
GI21VADEO



iQ500 | Congélateur
Hauteur d'encastrement : 720mm
GI11VADEO

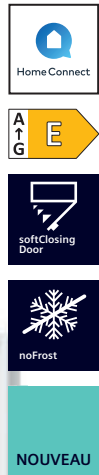

iQ500 | Congélateur sous plan, noFrost
Hauteur d'encastrement : 820 mm
GU21NADEO

Puissance et consommation	<ul style="list-style-type: none"> • Classe d'efficacité énergétique¹ : E • Energie^{2/3} : 176 kWh • Volume utile total : 96 litres • Volume utile des compartiments de congélation : 96 litres • Niveau sonore : 36 dB (A) re 1 pW • Classe d'efficacité sonore : C • Classe climatique SN-T 	<ul style="list-style-type: none"> • Classe d'efficacité énergétique¹ : E • Energie^{2/3} : 167 kWh • Volume utile total : 72 litres • Volume utile des compartiments de congélation : 72 litres • Niveau sonore : 36 dB (A) re 1 pW • Classe d'efficacité sonore : C • Classe climatique SN-T 	<ul style="list-style-type: none"> • Classe d'efficacité énergétique¹ : E • Energie^{2/3} : 189 kWh • Volume net total : 85 litres • Volume net des compartiments de congélation : 85 litres • Niveau sonore : 35 dB (A) re 1 pW • Classe d'efficacité sonore : B • Classe climatique SN-T
Design et confort	<ul style="list-style-type: none"> • softMove avec amortissement de la porte • Régulation électronique de la température visible sur l'affichage LED • freshSense : une température constante grâce à un capteur intelligent • Alarme sonore • Voyant d'avertissement 	<ul style="list-style-type: none"> • softMove avec amortissement de la porte • Régulation électronique de la température visible sur l'affichage LED • freshSense : une température constante grâce à un capteur intelligent • Alarme sonore • Voyant d'avertissement 	<ul style="list-style-type: none"> • Home Connect • softMove avec amortissement de la porte • Régulation électronique de la température visible par LED • Mode économies d'énergie • Système de signaux visuels et sonores lors d'une augmentation de la température
Partie congélateur	<ul style="list-style-type: none"> • **** Compartiment congélation : volume utile de 96 litres • Super Freeze • Pouvoir de conservation en cas de coupure de courant : 13h • Capacité de congélation : 5 kg en 24 h • lowFrost • 3 tiroirs transparents pour aliments congelés, dont 1 bigBox 	<ul style="list-style-type: none"> • **** Compartiment congélation : volume utile de 72 litres • Super Freeze • Pouvoir de conservation en cas de coupure de courant : 13h • Capacité de congélation : 4,4 kg en 24 h • lowFrost • 3 tiroirs transparents pour aliments congelés 	<ul style="list-style-type: none"> • **** Compartiment congélation : volume utile de 85 litres • noFrost : fini le dégivrage ! • Super Freeze avec congélation automatique • Pouvoir de conservation en cas de coupure de courant : 9 h • Capacité de congélation : 8 kg en 24 h • 3 tiroirs transparents pour aliments congelés • Compartiment de congélation pour pizzas
Informations techniques	<ul style="list-style-type: none"> • Technique de charnière plate • Charnière de porte à droite, réversible • Peut être combiné avec réfrigérateurs encastrables Siemens • 220–240 V • Dimensions d'encastrement⁴ (HxLxP) : 88,0 x 56,0 x 55,0 cm • Dimensions de l'appareil⁴ (HxLxP) : 87,4 x 55,8 x 54,5 cm 	<ul style="list-style-type: none"> • Technique de charnière plate • Charnière de porte à droite, réversible • Peut être combiné avec réfrigérateurs encastrables Siemens • 220–240 V • Dimensions d'encastrement⁴ (HxLxP) : 72,0 x 56,0 x 55,0 cm • Dimensions de l'appareil⁴ (HxLxP) : 71,2 x 55,8 x 54,5 cm 	<ul style="list-style-type: none"> • Charnière plate • Charnière de porte à droite, réversible • Montage sous un plan de travail • 220–240 V • Dimensions d'encastrement⁴ (HxLxP) : 82,0 x 60,0 x 55,0 cm • Dimensions de l'appareil⁴ (HxLxP) : 82,0 x 59,8 x 54,8 cm
Accessoires	1 bac à glaçons	1 bac à glaçons	1 bac à glaçons
Accessoires en option	• KF20ZAX0, Panneau d'habillage avec cadre décoratif en aluminium	• KF10ZAX0, Panneau d'habillage avec cadre décoratif en aluminium	• KF10ZAX0, panneau d'habillage avec cadre décoratif en aluminium
Prix catalogue*	1'350.– TVA comprise / Hors TAR 28.10 / 26.–	1'248.84 TVA exclue	1'590.– TVA comprise / Hors TAR 28.10 / 26.–



iQ500 | Cave à vin climatisée
avec porte en verre

Dimensions d'encastrement : 82x60x56cm

KU21WAHGO

iQ500 | Cave à vin climatisée
avec porte en verre

Dimensions d'encastrement : 82x30x55cm

KU20WVHFO

Puissance et consommation	<ul style="list-style-type: none"> • Classe d'efficacité¹ : G • Énergie² : 130 kWh • Volume utile total : 120 litres • Niveau sonore : 38 dB (A) re 1 pW • Classe d'efficacité sonore : C • Classe climatique SN-ST 	<ul style="list-style-type: none"> • Classe d'efficacité énergétique¹ : F • Énergie² : 100 kWh • Volume utile total : 58 litres • Niveau sonore : 38 dB (A) re 1 pW • Classe d'efficacité sonore : C • Classe climatique SN-ST
Design et confort	<ul style="list-style-type: none"> • Porte en verre avec protection UV : triple vitrage • Éclairage intérieur à LED avec softStart • Éclairage activable/désactivable • Lumière de présentation • Installation d'alerte optique et sonore lorsque la porte est ouverte • Sécurité enfants 	<ul style="list-style-type: none"> • Porte en verre avec protection UV : triple vitrage • Éclairage intérieur à LED avec softStart • Éclairage activable/désactivable • Lumière de présentation • Installation d'alerte optique et sonore lorsque la porte est ouverte • Sécurité enfants
Stockage du vin	<ul style="list-style-type: none"> • Volume utile des compartiments de réfrigération : 120 l • Filtre AirFresh • Plage de températures : 5 – 20 °C • Répartition dynamique du froid grâce au ventilateur intérieur • Dégivrage automatique • Nombre de bouteilles de vin standard : 44 • Nombre de zones de température : 2 • Nombre de plateaux de refroidissement en chêne : 3 	<ul style="list-style-type: none"> • Volume utile des compartiments de réfrigération : 58 l • Plage de températures : 5 – 20 °C • Répartition dynamique du froid grâce au ventilateur intérieur • Nombre de bouteilles de vin standard : 21 • Angle d'ouverture de porte : 115° • Nombre de zones de température : 1 • Nombre de plateaux de refroidissement en chêne : 3
Informations techniques	<ul style="list-style-type: none"> • Encastrable sous plan • Technique de charnière plate • Avec ventilation et évacuation d'air entièrement par le socle • Hauteur de plinthe réglable de 10,2 à 18,1 cm • Angle d'ouverture de porte 115° • Charnière de porte à droite, réversible • Dimensions d'encastrement⁴ (HxLxP) : 82,0 x 60,0 x 56,0 cm • Dimensions de l'appareil⁴ (HxLxP) : 81,8 x 59,8 x 58,1 cm 	<ul style="list-style-type: none"> • Encastrable sous plan • Technique de charnière plate • Avec ventilation et évacuation d'air entièrement par le socle • Hauteur de plinthe réglable de 10,2 à 18,1 cm • Angle d'ouverture de porte 115° • Charnière de porte à droite, réversible • Dimensions d'encastrement⁴ (HxLxP) : 82,0 x 30,0 x 55,0 cm • Dimensions de l'appareil⁴ (HxLxP) : 81,8 x 29,8 x 56,7 cm
Prix catalogue*	<p>2'730.– TVA comprise 2'525.44 TVA exclue Hors TAR 28.10 / 26.–</p>	<p>1'880.– TVA comprise 1'739.13 TVA exclue Hors TAR 28.10 / 26.–</p>

² Consommation d'énergie par an.

³ Les barres de distance fournies avec l'appareil doivent être utilisées de manière à atteindre la consommation d'énergie déclarée. Ainsi, la profondeur de l'appareil s'agrandit d'environ 3,5 cm. L'appareil est parfaitement opérationnel sans barre de distance, mais présente une consommation énergétique légèrement plus élevée.

⁴ Pour consulter les dessins techniques de ces appareils, voir à partir de la page 195.



iQ700 | Réfrigérateur-congélateur combiné
Hauteur de l'appareil : 2030 mm
KG39NSBBF

iQ500 | Réfrigérateur-congélateur combiné
Hauteur de l'appareil : 2030 mm
KG39NAIAT

Puissance et consommation	<ul style="list-style-type: none"> • Classe d'efficacité énergétique¹ : B • Énergie^{2,3} : 129 kWh • Volume net total : 363 litres • Volume net des compartiments de réfrigération : 260 litres • Volume net des compartiments de congélation : 103 litres • Niveau sonore : 33 dB (A) re 1 pW • Classe d'efficacité sonore : B • Classe climatique : SN-T 	<ul style="list-style-type: none"> • Classe d'efficacité énergétique¹ : A • Énergie^{2,3} : 104 kWh • Volume utile total : 363 litres • Volume utile des compartiments de réfrigération : 260 litres • Volume utile des compartiments de congélation : 103 litres • Niveau sonore : 29 dB (A) re 1 pW • Classe d'efficacité sonore : A • Classe climatique SN-T
Design et confort	<ul style="list-style-type: none"> • Home Connect • Portes en verre noir satiné, parois latérales fonte • Régulation électronique de la température visible par LED • Régulation de la température séparée dans le compartiment réfrigération et congélation • Système de signaux visuels et sonores lorsque la porte est ouverte et en cas d'augmentation de température non autorisée dans le compartiment de congélation • Paroi arrière en métal 	<ul style="list-style-type: none"> • Porte acier brossé avec revêtement anti-traces, parois latérales Pearl Grey (VZF 07127) • Régulation électronique de la température visible sur l'affichage LED • Régulation de la température séparée dans le réfrigérateur et congélateur • Alarme optique et sonore lorsque la porte est ouverte • Paroi arrière en métal
Partie réfrigérateur	<ul style="list-style-type: none"> • Compartiment réfrigération: volume net de 260 l • Super Cooling • Système Multi-Airflow • 5 tablettes en verre de sécurité, dont 3 réglables en hauteur • Rafrâchisseur de bouteille, clayette à bouteilles chromée • 4 compartiments dans la contreporte, dont 1 rangements pour bouteilles et 1 compartiment beurre/fromage • Éclairage intérieur à LED avec softStart 	<ul style="list-style-type: none"> • Compartiment réfrigération : volume utile de 260 l • Super Cooling • 5 tablettes en verre de sécurité, dont 3 réglables en hauteur • Clayette à bouteilles chromée • 4 compartiments dans la contreporte, dont 1 rangements pour bouteilles et 1 compartiment beurre/fromage • Éclairage intérieur à LED avec softStart • Dégivrage automatique
Système de conservation de la fraîcheur	<ul style="list-style-type: none"> • 1 box hyperFresh ◀0 °C▶ : poisson et viande restent frais plus longtemps • 1 box hyperFresh : conserve plus longtemps la fraîcheur des fruits et légumes 	<ul style="list-style-type: none"> • 1 box hyperFresh ◀0 °C▶ : poisson et viande restent frais plus longtemps • 1 box hyperFresh : conserve plus longtemps la fraîcheur des fruits et légumes
Partie congélateur	<ul style="list-style-type: none"> • **** Compartiment congélation : volume utile de 103 litres • noFrost : fini le dégivrage ! • Super Freeze • Pouvoir de conservation en cas de coupure de courant : 18 h • Capacité de congélation : 10 kg en 24 h • 3 tiroirs transparents pour aliments congelés • freezerLight 	<ul style="list-style-type: none"> • **** Compartiment congélation : volume utile de 103 litres • noFrost : fini le dégivrage ! • Super Freeze • Pouvoir de conservation en cas de coupure de courant : 21 h • Capacité de congélation : 11 kg en 24 h • 3 tiroirs transparents pour aliments congelés • freezerLight
Informations techniques	<ul style="list-style-type: none"> • Charnière de porte à droite, réversible • Pieds réglables en hauteur à l'avant, roulettes à l'arrière • 220 – 240 V • Dimensions de l'appareil⁴ (HxLxP) : 203,0 x 60,0 x 66,5 cm 	<ul style="list-style-type: none"> • Charnière de porte à droite, réversible • Pieds réglables en hauteur à l'avant, roulettes à l'arrière • 220 – 240 V • Dimensions de l'appareil⁴ (HxLxP) : 203,0 x 60,0 x 66,5 cm
Accessoires	1 bac à glaçons	1 bac à glaçons
Prix catalogue*	3'190.– TVA comprise 2'950.97 TVA exclue Hors TAR 28.10 / 26.–	3'390.– TVA comprise 3'135.99 TVA exclue Hors TAR 28.10 / 26.–



iQ500 | Réfrigérateur-congélateur combiné
Hauteur de l'appareil : 2010 mm
KG39EAICA



iQ300 | Réfrigérateur-congélateur combiné
Hauteur de l'appareil : 1860 mm
KG36N2ICF

Puissance et consommation	<ul style="list-style-type: none"> • Classe d'efficacité énergétique¹ : C • Énergie^{2,3} : 149 kWh • Volume utile total : 343 litres • Volume utile des compartiments de réfrigération : 249 litres • Volume utile des compartiments de congélation : 94 litres • Niveau sonore : 38 dB (A) re 1 pW • Classe d'efficacité sonore : C • Classe climatique SN-T 	<ul style="list-style-type: none"> • Classe d'efficacité énergétique¹ : C • Énergie^{2,3} : 159 kWh • Volume net total : 321 litres • Volume utile des compartiments de réfrigération : 218 litres • Volume utile des compartiments de congélation : 103 litres • Niveau sonore : 35 dB (A) re 1 pW • Classe d'efficacité sonore : B • Classe climatique SN-T
Design et confort	<ul style="list-style-type: none"> • Régulation électronique de la température sur affichage numérique précis • Régulation de la température séparée dans le réfrigérateur et congélateur • Porte acier brossé avec revêtement anti-traces, parois latérales Pearl Grey (VZF 07127) • Système de signaux visuels et sonores lorsque la porte est ouverte et en cas d'augmentation de température non autorisée dans le compartiment de congélation avec fonction mémoire • Réglage Vacances 	<ul style="list-style-type: none"> • Régulation électronique de la température visible sur l'affichage LED • Régulation de la température séparée dans le réfrigérateur et congélateur • Porte acier brossé avec revêtement anti-traces, parois latérales Pearl Grey (VZF 07127) • Système de signaux visuels et sonores lorsque la porte est ouverte et en cas d'augmentation de température non autorisée dans le compartiment de congélation
Partie réfrigérateur	<ul style="list-style-type: none"> • Compartiment réfrigération : volume utile de 249 litres • Super Cooling • 5 tablettes en verre de sécurité, dont 2 réglables en hauteur • Clayette à bouteilles chromée • 4 compartiments dans la contreporte, dont 1 rangement pour bouteilles • Répartition dynamique du froid grâce au ventilateur intérieur • Dégivrage automatique • Éclairage LED 	<ul style="list-style-type: none"> • Compartiment réfrigération: volume utile de 218 litres • Super Cooling • 4 tablettes en verre de sécurité, dont 2 réglables en hauteur • Clayette à bouteilles chromée • 3 compartiments dans la contreporte, dont 1 rangement pour bouteilles • Éclairage intérieur à LED avec softStart
Système de conservation de la fraîcheur	<ul style="list-style-type: none"> • 1 box hyperFresh ◀0°C▶ : poisson et viande restent frais plus longtemps • 1 box hyperFresh : conserve plus longtemps la fraîcheur des fruits et légumes 	<ul style="list-style-type: none"> • 1 box hyperFresh ◀0°C▶ : poisson et viande restent frais plus longtemps • 1 box hyperFresh avec contrôle de l'humidité : conserve au frais fruits et légumes plus longtemps
Partie congélateur	<ul style="list-style-type: none"> • *** Compartiment congélation : volume utile de 94 litres • Super Freeze • lowFrost • Pouvoir de conservation en cas de coupure de courant : 18 h • Capacité de congélation : 5,5 kg en 24 h • varioZone • 3 tiroirs transparents pour aliments congelés, dont 1 bigBox 	<ul style="list-style-type: none"> • *** Compartiment congélation : volume utile de 103 litres • noFrost : fini le dégivrage ! • Super Freeze • Pouvoir de conservation en cas de coupure de courant : 14 h • Capacité de congélation : 9,5 kg en 24 h • 3 tiroirs transparents pour aliments congelés
Informations techniques	<ul style="list-style-type: none"> • Charnière de porte à droite, réversible • Pieds réglables en hauteur à l'avant, roulettes à l'arrière • Sortie de l'eau de dégivrage • 220 - 240 V • Dimensions de l'appareil⁴ (HxLxP) : 201,0 x 60,0 x 65,0 cm 	<ul style="list-style-type: none"> • Charnière de porte à droite, réversible • Pieds réglables en hauteur à l'avant, roulettes à l'arrière • 220 - 240 V • Dimensions de l'appareil⁴ (HxLxP) : 186,0 x 60,0 x 66,5 cm
Accessoires	1 bac à glaçons	
Prix catalogue*	1'840.- TVA comprise 1'702.13 TVA exclue Hors TAR 28.10 / 26.-	2'130.- TVA comprise 1'970.40 TVA exclue Hors TAR 28.10 / 26.-

² Consommation d'énergie par an.

³ Les barres de distance fournies avec l'appareil doivent être utilisées de manière à atteindre la consommation d'énergie déclarée. Ainsi, la profondeur de l'appareil s'agrandit d'environ 3,5 cm. L'appareil est parfaitement opérationnel sans barre de distance, mais présente une consommation énergétique légèrement plus élevée.

⁴ Pour consulter les dessins techniques de ces appareils, voir à partir de la page 198.

⁵ Dates de disponibilité provisoires. La capacité de livraison à cette date ne peut être garantie.



iQ500 | Réfrigérateur-congélateur combiné

Hauteur de l'appareil : 1860 mm

KG36EAICA

Puissance et consommation	<ul style="list-style-type: none"> • Classe d'efficacité énergétique¹ : C • Énergie^{2, 3} : 149 kWh • Volume utile total : 308 litres • Volume utile des compartiments de réfrigération : 214 litres • Volume utile des compartiments de congélation : 94 litres • Niveau sonore : 38 dB (A) re 1 pW • Classe d'efficacité sonore : C • Classe climatique SN-T
Design et confort	<ul style="list-style-type: none"> • Régulation électronique de la température avec affichage numérique • Régulation de la température séparée dans le réfrigérateur et congélateur • Porte acier brossé avec revêtement anti-traces, parois latérales Pearl Grey (VZF 07127) • Installation d'alerte optique et sonore lorsque la porte est ouverte • Système de signaux visuels et sonores lorsque la porte est ouverte et en cas d'augmentation de température non autorisée dans le compartiment de congélation avec fonction mémoire • Réglage Vacances
Partie réfrigérateur	<ul style="list-style-type: none"> • Compartiment réfrigération : volume utile de 214 l • Super Cooling • 4 tablettes en verre de sécurité, dont 2 réglables en hauteur • 3 compartiments dans la contreporte, dont 1 rangement pour bouteilles • Clayette à bouteille chromée • Dégivrage automatique • Éclairage LED
Système de conservation de la fraîcheur	<ul style="list-style-type: none"> • 1 box hyperFresh ◀0°C▶ : poisson et viande restent frais plus longtemps • 1 box hyperFresh avec contrôle de l'humidité : conserve au frais fruits et légumes plus longtemps
Partie congélateur	<ul style="list-style-type: none"> • **** Compartiment congélation : volume utile de 94 litres • Super Freeze • lowFrost • Pouvoir de conservation en cas de coupure de courant : 18 h • Capacité de congélation : 5,5 kg en 24 h • 3 tiroirs transparents pour aliments congelés, dont 1 bigBox
Informations techniques	<ul style="list-style-type: none"> • Charnière de porte à droite, réversible • Pieds réglables en hauteur à l'avant, roulettes à l'arrière • Sortie de l'eau de dégivrage • 220 – 240 V • Dimensions de l'appareil⁴ (HxLxP) : 186,0 x 60,0 x 65,0 cm
Accessoires	
Prix catalogue*	<p>1'780.– TVA comprise 1'646.62 TVA exclue Hors TAR 28.10 / 26.–</p>



iQ300 | Réfrigérateur
Hauteur de l'appareil : 1860 mm
KS36VVIEP



iQ700 | Réfrigérateur-congélateur combiné
multi-portes, Hauteur de l'appareil : 1830mm
KF96RSBEA

Puissance et consommation	<ul style="list-style-type: none"> • Classe d'efficacité énergétique¹ : E • Énergie^{2,3} : 116 kWh • Volume utile total : 346 litres • Volume utile des compartiments de réfrigération : 346 litres • Niveau sonore : 39 dB (A) re 1 pW • Classe d'efficacité sonore : C • Classe climatique SN-T 	<ul style="list-style-type: none"> • Classe d'efficacité énergétique¹ : E • Énergie^{2,3} : 320 kWh • Volume utile total : 572 litres • Volume utile des compartiments de réfrigération : 401 litres • Volume utile des compartiments de congélation : 171 litres • Niveau sonore : 39 dB (A) re 1 pW • Classe d'efficacité sonore : C • Classe climatique SN-T
Design et confort	<ul style="list-style-type: none"> • Régulation électronique de la température visible sur l'affichage LED • freshSense : une température constante grâce à un capteur intelligent • Porte acier brossé avec revêtement anti-traces, parois latérales Pearl Grey (VZF 07127) • Réglage Vacances 	<ul style="list-style-type: none"> • Régulation électronique de la température avec affichage numérique • Portes noires, parois latérales cast iron • Alarme de porte acoustique • Système d'alarme sonore lors d'une augmentation de la température • Mode Fraicheur
Partie réfrigérateur	<ul style="list-style-type: none"> • Compartiment réfrigération : volume utile de 346 l • Super Cooling • 7 tablettes en verre de sécurité, dont 5 réglables en hauteur • Clayette à bouteilles chromée • 5 compartiments dans la contreporte, dont 2 rangements pour bouteilles et 1 compartiment beurre/fromage • Répartition dynamique du froid grâce au ventilateur intérieur • Dégivrage automatique • Éclairage LED 	<ul style="list-style-type: none"> • Compartiment réfrigération : volume utile de 401 l • Super Cooling • Filtre AirFresh • 5 tablettes en verre de sécurité, dont 4 réglables en hauteur et télescopiques • 6 compartiments dans la contreporte, dont 2 rangements pour bouteilles et 1 compartiment beurre/fromage • Dégivrage automatique • Éclairage LED
Système de conservation de la fraîcheur	<ul style="list-style-type: none"> • 1 box hyperFresh avec contrôle de l'humidité : conserve au frais fruits et légumes plus longtemps 	<ul style="list-style-type: none"> • 1 freshBox sur roulettes
Partie congélateur		<ul style="list-style-type: none"> • *** Compartiment congélation : volume utile de 171 litres • noFrost : fini le dégivrage ! • Super Freeze • Fabrique de glaçons • Pouvoir de conservation en cas de coupure de courant : 17,5 heures • Capacité de congélation : 14 kg en 24 h • 3 tiroirs transparents pour aliments congelés
Stockage du vin		<ul style="list-style-type: none"> • Tiroir à boissons avec réglages de température prédéfinis et possibilité de réglage individuel via l'appli Home Connect
Informations techniques	<ul style="list-style-type: none"> • Charnière de porte à gauche, réversible • Pieds réglables en hauteur à l'avant, roulettes à l'arrière • Angle d'ouverture de porte 90° • 220 – 240 V • Dimensions de l'appareil⁴ (HxLxP) : 186,0 x 60,0 x 65,0 cm 	<ul style="list-style-type: none"> • 4 roulettes pour simplifier le transport, dont 3 à hauteur réglable pour un alignement facilité • 220 – 240 V • Dimensions de l'appareil⁴ (HxLxP) : 183,0 x 90,5 x 73,6 cm
Accessoires		
Prix catalogue*	1'840.– TVA comprise 1'702.13 TVA exclue Hors TAR 28.10 / 26.–	8'600.– TVA comprise 7'955.60 TVA exclue Hors TAR 50.05 / 46.30

² Consommation d'énergie par an.

³ Les barres de distance fournies avec l'appareil doivent être utilisées de manière à atteindre la consommation d'énergie déclarée. Ainsi, la profondeur de l'appareil s'agrandit d'environ 3,5 cm. L'appareil est parfaitement opérationnel sans barre de distance, mais présente une consommation énergétique légèrement plus élevée.

⁴ Pour consulter les dessins techniques de ces appareils, voir à partir de la page 199.

Des avantages



Distributeur d'eau et de glace avec raccordement à l'eau : profitez à tout moment de glaçons et d'eau fraîche avec le distributeur de glace

Le distributeur de glace intégré au compartiment congélation vous permet de profiter à tout moment de glaçons ou de glace pilée, tandis qu'une eau fraîche et filtrée vous attend constamment dans le réfrigérateur grâce à un raccordement à l'eau.



Tablette multifonction : cette tablette en aluminium peut être utilisée comme rangement pour bouteilles ou clayette plate

La tablette multifonction est idéale pour les bouteilles et autres aliments. Les creux de la tablette en aluminium maintiennent les bouteilles parfaitement en place.



Lumière LED homogène jusque dans les moindres recoins du réfrigérateur pour toujours tout trouver

Vous souhaitez voir tout ce que vous avez dans votre réfrigérateur en un clin d'œil? L'éclairage LED exauce vos vœux.



Réglage de température personnalisé : le réglage distinct de la température des zones de réfrigération et de congélation peut permettre de réaliser des économies d'énergie

Gérez les compartiments de réfrigération et de congélation séparément l'un de l'autre, pour plus de flexibilité, et un résultat parfaitement adapté à vos besoins.

qui ne vous laisseront pas indifférents



noFrost : fini le dégivrage

Avec son air sec, le système noFrost évite que du givre ne se forme dans le compartiment congélation.



freezerLight : un éclairage intérieur optimal pour votre congélateur

Ce système éclaire votre réfrigérateur avec une puissante lumière LED latérale et votre congélateur avec une lumière LED distincte.



iQ500 | Réfrigérateur-congélateur combiné iQ500 | Réfrigérateur-congélateur combiné Multidoor, Hauteur de l'appareil : 1830mm Multidoor, Hauteur de l'appareil : 1830mm
KF96DAXEA KF96NAXEA

Puissance et consommation	<ul style="list-style-type: none"> • Classe d'efficacité énergétique¹ : E • Énergie^{2,3} : 327 kWh • Volume net total : 574 litres • Volume net des compartiments de réfrigération : 375 litres • Volume net des compartiments de congélation : 199 litres • Niveau sonore : 39 dB (A) re 1 pW • Classe d'efficacité sonore : C • Classe climatique SN-ST 	<ul style="list-style-type: none"> • Classe d'efficacité énergétique¹ : E • Énergie^{2,3} : 333 kWh • Volume utile total : 605 litres • Volume utile des compartiments de réfrigération : 405 litres • Volume utile des compartiments de congélation : 200 litres • Niveau sonore : 38 dB (A) re 1 pW • Classe d'efficacité sonore : C • Classe climatique SN-T
Design et confort	<ul style="list-style-type: none"> • Home Connect • Éclairage LED dans le compartiment réfrigération • Portes acier noir brossé avec revêtement anti-traces, parois latérales fonte • Paroi arrière en métal • Équipement intérieur avec finition en métal • Régulation électronique de la température avec affichage numérique • Signal sonore • Voyant d'avertissement porte ouverte • Régulation de la température séparée dans le compartiment réfrigération et congélation • Mode économies d'énergie • Réglage Vacances 	<ul style="list-style-type: none"> • Éclairage LED • Régulation électronique de la température avec affichage numérique • Portes acier noir brossé avec revêtement anti-traces, parois latérales cast iron • Paroi arrière en métal • Alarme de porte acoustique • Système d'alarme sonore lors d'une augmentation de la température • Sécurité enfants
Partie réfrigérateur	<ul style="list-style-type: none"> • Compartiment réfrigération : volume net de 375 l • Super Cooling • Système Multi-Airflow • 6 tablettes de rangement en verre de sécurité, dont 5 réglables en hauteur • 5 compartiments dans la contreporte, dont 1 rangement pour bouteilles et 1 compartiment beurre/fromage • Dégivrage automatique 	<ul style="list-style-type: none"> • Compartiment réfrigération : volume utile de 405 l • Super Cooling • Système Multi-Airflow • 4 tablettes en verre de sécurité, dont 3 réglables en hauteur et télescopiques • 5 compartiments dans la contreporte, dont 1 rangements pour bouteilles et 1 compartiment beurre/fromage • Dégivrage automatique
Système de conservation de la fraîcheur	<ul style="list-style-type: none"> • 1 box hyperFresh «0 °C» : poisson et viande restent frais plus longtemps • 1 box hyperFresh avec contrôle de l'humidité sur roulettes : préserve la fraîcheur des fruits et légumes 	<ul style="list-style-type: none"> • 1 box hyperFresh «0 °C» : poisson et viande restent frais plus longtemps • 1 box hyperFresh avec contrôle de l'humidité : conserve au frais fruits et légumes plus longtemps
Glace et eau	<ul style="list-style-type: none"> • Glace pilée, glaçons ou eau potable d'une simple pression sur une touche avec éclairage LED • Distributeur d'eau avec raccordement à l'eau • Préparateur automatique des glaçons • Filtre à eau, distributeur d'eau potable, glace pilée, glaçons 	
Partie congélateur	<ul style="list-style-type: none"> • *** Compartiment congélation: volume utile de 199 litres • noFrost : fini le dégivrage ! • Super Freeze • Pouvoir de conservation en cas de coupure de courant : 11 h • Capacité de congélation : 16 kg en 24 h • freezerLight • 6 tiroirs transparents pour aliments congelés • Éclairage LED 	<ul style="list-style-type: none"> • *** Compartiment congélation : volume utile de 200 litres • noFrost : fini le dégivrage ! • Super Freeze • Pouvoir de conservation en cas de coupure de courant : 15 h • Capacité de congélation : 13 kg en 24 h • 6 tiroirs transparents pour aliments congelés
Informations techniques	<ul style="list-style-type: none"> • 4 roulettes pour simplifier le transport, dont 3 à hauteur réglable pour un alignement facilité • 220 – 240 V • Longueur du câble de raccordement : 240 cm • Dimensions de l'appareil⁴ (HxLxP) : 183,0 x 90,5 x 73,1 cm 	<ul style="list-style-type: none"> • 4 roulettes pour simplifier le transport, dont 3 à hauteur réglable pour un alignement facilité • 220 – 240 V • Longueur du câble de raccordement : 240 cm • Dimensions de l'appareil⁴ (HxLxP) : 183,0 x 90,5 x 73,1 cm
Accessoires		1 bac à glaçons
Prix catalogue*	5'790.– TVA comprise 5'356.15 TVA exclue Hors TAR 50.05 / 46.30	4'270.– TVA comprise 3'950.05 TVA exclue Hors TAR 50.05 / 46.30

² Consommation d'énergie par an.

³ Les barres de distance fournies avec l'appareil doivent être utilisées de manière à atteindre la consommation d'énergie déclarée. Ainsi, la profondeur de l'appareil s'agrandit d'environ 3,5 cm. L'appareil est parfaitement opérationnel sans barre de distance, mais présente une consommation énergétique légèrement plus élevée.

⁴ Pour consulter les dessins techniques de ces appareils, voir à partir de la page 200.



iQ500 | Réfrigérateur-congélateur combiné Side-by-Side, Hauteur de l'appareil : 1790mm
 KA93GAIDP

iQ500 | Réfrigérateur-congélateur combiné Side-by-Side, Hauteur de l'appareil : 1790mm
 KA93GAIEP

Puissance et consommation	<ul style="list-style-type: none"> • Classe d'efficacité énergétique¹ : D • Énergie^{2,3} : 258 kWh • Volume net total : 560 litres • Volume net des compartiments de réfrigération : 369 litres • Volume net des compartiments de congélation : 191 litres • Niveau sonore : 41 dB (A) re 1 pW • Classe d'efficacité sonore : C • Classe climatique : SN-T 	<ul style="list-style-type: none"> • Classe d'efficacité énergétique¹ : E • Énergie^{2,3} : 323 kWh • Volume utile total : 560 litres • Volume utile des compartiments de réfrigération : 369 litres • Volume utile des compartiments de congélation : 191 litres • Niveau sonore : 42 dB (A) re 1 pW • Classe d'efficacité sonore : D • Classe climatique SN-T
Design et confort	<ul style="list-style-type: none"> • Éclairage LED • Affichage numérique extérieur : tout est sous contrôle et parfaitement visible • Régulation électronique de la température avec affichage numérique • Porte acier brossé avec revêtement anti-traces, parois latérales grises • Régulation de la température séparée dans le compartiment réfrigération et congélation • Système de signaux visuels et sonores lorsque la porte est ouverte 	<ul style="list-style-type: none"> • Éclairage LED • Affichage numérique extérieur : tout est sous contrôle et parfaitement visible • Régulation électronique de la température avec affichage numérique • Porte acier brossé avec revêtement anti-traces, parois latérales grises • Régulation de la température séparée dans le réfrigérateur et congélateur • Installation d'alerte optique et sonore lorsque la porte est ouverte
Partie réfrigérateur	<ul style="list-style-type: none"> • Compartiment réfrigération : volume net de 369 l • Super Cooling • Système Multi-Airflow • 5 tablettes à hauteur réglable en verre de sécurité • 4 compartiments dans la contreporte, dont 1 rangement pour bouteilles 	<ul style="list-style-type: none"> • Compartiment réfrigération : volume utile de 369 l • Super Cooling • Système Multi-Airflow • 5 tablettes à hauteur réglable en verre de sécurité • 4 compartiments dans la contreporte, dont 1 rangement pour bouteilles • Clayette à bouteilles chromée
Système de conservation de la fraîcheur	<ul style="list-style-type: none"> • 2 freshBox sur roulettes 	<ul style="list-style-type: none"> • 2 freshBox sur roulettes
Glace et eau	<ul style="list-style-type: none"> • Préparateur automatique de glaçons • Glace pilée, glaçons ou eau potable d'une simple pression sur une touche avec éclairage LED • Filtre à eau amovible • Longueur du tuyau d'arrivée : 300 cm 	<ul style="list-style-type: none"> • Préparateur automatique de glaçons • Glace pilée, glaçons ou eau potable d'une simple pression sur une touche avec éclairage LED • Filtre à eau amovible • Longueur du tuyau d'arrivée : 300 cm
Partie congélateur	<ul style="list-style-type: none"> • *** Compartiment congélation : volume utile de 191 litres • noFrost : fini le dégivrage ! • Super Freeze • Pouvoir de conservation en cas de coupure de courant : 3 h • Capacité de congélation : 12 kg en 24 h • 2 tiroirs transparents pour aliments congelés • 3 compartiments dans la contreporte dans le compartiment congélation 	<ul style="list-style-type: none"> • *** Compartiment congélation : volume utile de 191 litres • noFrost : fini le dégivrage ! • Super Freeze • Pouvoir de conservation en cas de coupure de courant : 3 h • Capacité de congélation : 12 kg en 24 h • 2 tiroirs transparents pour aliments congelés • 3 compartiments dans la contreporte dans le compartiment congélation
Informations techniques	<ul style="list-style-type: none"> • Appareil sur 4 roues, ajustable • 220 – 240 V • Longueur du câble de raccordement : 170 cm • Dimensions de l'appareil⁴ (HxLxP) : 178,7 x 90,8 x 70,7 cm 	<ul style="list-style-type: none"> • Appareil sur 4 roues, ajustable • 220 – 240 V • Longueur du câble de raccordement : 170 cm • Dimensions de l'appareil⁴ (HxLxP) : 178,7 x 90,8 x 70,7 cm
Accessoires	1 flexible de connexion	1 flexible de connexion
Prix catalogue*	5'690.– TVA comprise 5'263.64 TVA exclue Hors TAR 50.05 / 46.30	5'100.– TVA comprise 4'717.85 TVA exclue Hors TAR 50.05 / 46.30



iQ500 | Réfrigérateur-congélateur combiné
Side-by-Side, Hauteur de l'appareil : 1790mm
KA93DAIEP

Puissance et consommation	<ul style="list-style-type: none"> • Classe d'efficacité énergétique¹ : E • Énergie^{2, 3} : 323 kWh • Volume utile total : 562 litres • Volume utile des compartiments de réfrigération : 371 litres • Volume utile des compartiments de congélation : 191 litres • Niveau sonore : 42 dB (A) re 1 pW • Classe d'efficacité sonore : D • Classe climatique SN-T
Design et confort	<ul style="list-style-type: none"> • Éclairage LED • Affichage numérique extérieur: tout est sous contrôle et parfaitement visible • Régulation électronique de la température avec affichage numérique • Porte acier brossé avec revêtement anti-traces, parois latérales grises • Régulation de la température séparée dans le réfrigérateur et congélateur • Installation d'alerte optique et sonore lorsque la porte est ouverte • Préparateur automatique de glaçons
Partie réfrigérateur	<ul style="list-style-type: none"> • Compartiment réfrigération : volume utile de 371 l • Super Cooling • Système Multi-Airflow • 5 tablettes à hauteur réglable en verre de sécurité • 8 compartiments dans la contreporte, dont 1 rangement pour bouteilles • Clayette à bouteilles chromée
Système de conservation de la fraîcheur	<ul style="list-style-type: none"> • 2 freshBox sur roulettes
Partie congélateur	<ul style="list-style-type: none"> • **** Compartiment congélation : volume utile de 191 litres • noFrost : fini le dégivrage ! • Super Freeze • Pouvoir de conservation en cas de coupure de courant : 3 h • Capacité de congélation : 12 kg en 24 h • 2 tiroirs transparents pour aliments congelés • 3 compartiments dans la contreporte dans le compartiment congélation
Informations techniques	<ul style="list-style-type: none"> • Appareil sur 4 roues, ajustable • 220 – 240 V • Longueur du câble de raccordement: 170 cm • Dimensions de l'appareil⁴ (HxLxP) : 178,7 x 90,8 x 70,7 cm
Accessoires	1 flexible de connexion
Prix catalogue*	4'550.– TVA comprise 4'209.07 TVA exclue Hors TAR 50.05 / 46.30

² Consommation d'énergie par an.

³ Les barres de distance fournies avec l'appareil doivent être utilisées de manière à atteindre la consommation d'énergie déclarée. Ainsi, la profondeur de l'appareil s'agrandit d'environ 3,5 cm. L'appareil est parfaitement opérationnel sans barre de distance, mais présente une consommation énergétique légèrement plus élevée.

⁴ Pour consulter les dessins techniques de ces appareils, voir à partir de la page 201.



iQ300 | Réfrigérateur-congérateur combiné
Side-by-Side, Hauteur de l'appareil : 1860 mm
KA95NVIEP (composé de KS36VVIEP, GS36NVIEP et d'un kit de raccordement)

Puissance et consommation	<ul style="list-style-type: none"> • Classe d'efficacité énergétique¹ : E • Énergie Réfrigérateur^{2,3} : 116 kWh • Énergie Congélateur^{2,3} : 234 kWh • Volume utile total : 588 litres • Volume utile des compartiments de réfrigération : 346 litres • Volume utile des compartiments de congélation : 242 litres • Niveau sonore : 39 dB (A) re 1 pW • Classe d'efficacité sonore : C • Classe climatique SN-T
Design et confort	<ul style="list-style-type: none"> • Éclairage LED • Régulation électronique de la température visible sur l'affichage LED • freshSense : une température constante grâce à un capteur intelligent • Porte acier brossé avec revêtement anti-traces, parois latérales Pearl Grey (VZF 07127) • Installation d'alerte sonore lorsque la porte est ouverte • Alerte optique et sonore lors d'une augmentation de température involontaire dans le compartiment de congélation
Partie réfrigérateur	<ul style="list-style-type: none"> • Compartiment réfrigération : volume utile de 346 l • Super Cooling • 7 tablettes en verre de sécurité, dont 5 réglables en hauteur • Clayette à bouteilles chromée • 5 compartiments dans la contreporte, dont 1 rangements pour bouteilles et 1 compartiment beurre/fromage • Répartition dynamique du froid grâce au ventilateur intérieur • Dégivrage automatique
Système de conservation de la fraîcheur	<ul style="list-style-type: none"> • 1 bœ hyperFresh avec contrôle de l'humidité : conserve au frais fruits et légumes plus longtemps
Partie congélateur	<ul style="list-style-type: none"> • **** Compartiment congélation : volume utile de 242 litres • noFrost : fini le dégivrage ! • Super Freeze • Pouvoir de conservation en cas de coupure de courant : 9 h • Capacité de congélation : 18 kg en 24 h • Zone easyAccess • varioZone • 4 tiroirs transparents pour aliments congelés, dont 2 bigBox
Informations techniques	<ul style="list-style-type: none"> • Charnière de porte à droite, réversible • Pieds réglables en hauteur à l'avant, roulettes à l'arrière • Angle d'ouverture de porte 90° • 220 – 240 V • Dimensions d'appareil⁴ (HxLxP) : 186,0 x 60,0 x 65,0 cm (réfrigérateur), 186,0 x 60,0 x 65,0 cm (congélateur)
Accessoires	2 accumulateurs de froid, 1 bac à glaçons
Prix catalogue*	3'851.– TVA comprise 3'562.44 TVA exclue Hors TAR 56.20 / 52.–



iQ500 | Congélateur
noFrost
Hauteur de l'appareil : 1910mm
GS58NAWCV



iQ500 | Congélateur
noFrost
Hauteur de l'appareil : 1910mm
GS58NAWDV

Puissance et consommation	<ul style="list-style-type: none"> • Classe d'efficacité énergétique¹ : C • Énergie^{2/3} : 178 kWh • Volume utile total : 366 litres • Volume utile des compartiments de congélation : 366 litres • Niveau sonore : 38 dB (A) re 1 pW • Classe d'efficacité sonore : C • Classe climatique SN-T 	<ul style="list-style-type: none"> • Classe d'efficacité énergétique¹ : D • Énergie^{2/3} : 222 kWh • Volume net total : 366 litres • Volume net des compartiments de congélation : 366 litres • Niveau sonore : 38 dB (A) re 1 pW • Classe d'efficacité sonore : C • Classe climatique SN-T
Design et confort	<ul style="list-style-type: none"> • Éclairage LED • Régulation électronique de la température sur affichage numérique • Porte de couleur blanche, parois de couleur blanche • freshSense : une température constante grâce à un capteur intelligent • Alerte optique et sonore lors d'une augmentation de température involontaire dans le compartiment de congélation • Système multi-alerte avec fonction mémoire, avertisseur de porte et affichage coupure de courant 	<ul style="list-style-type: none"> • Éclairage LED • Régulation électronique de la température avec affichage numérique • Porte de couleur blanche, parois de couleur blanche • freshSense : une température constante grâce à un capteur intelligent • Système de signaux visuels et sonores lorsque la porte est ouverte et en cas d'augmentation de température non autorisée dans le compartiment de congélation • Système multi-alerte avec fonction mémoire, avertisseur de porte et affichage coupure de courant
Partie congélateur	<ul style="list-style-type: none"> • * ** ** Compartiment congélation : volume utile de 366 litres • noFrost : fini le dégivrage ! • Super Freeze • Pouvoir de conservation en cas de coupure de courant : 13 h • Capacité de congélation : 26 kg en 24 h • Système Multi-Airflow • Ice-Twister • varioZone • 5 tiroirs transparents pour aliments congelés, dont 1 bigBox 	<ul style="list-style-type: none"> • * ** ** Compartiment congélation : volume utile de 366 litres • noFrost : fini le dégivrage ! • Super Freeze avec congélation automatique • Pouvoir de conservation en cas de coupure de courant : 12 h • Capacité de congélation : 20,8 kg en 24 h • Système Multi-Airflow • Ice-Twister amovible • varioZone • 5 tiroirs transparents pour aliments congelés, dont 1 bigBox
Informations techniques	<ul style="list-style-type: none"> • Charnière de porte à droite, réversible • Pieds réglables en hauteur à l'avant, roulettes à l'arrière • Angle d'ouverture de porte 90° • 220 – 240 V • Dimensions de l'appareil⁴ (HxLxP) : 191,0 x 70,0 x 78,0 cm 	<ul style="list-style-type: none"> • Charnière de porte à droite, réversible • Pieds réglables en hauteur à l'avant, roulettes à l'arrière • Angle d'ouverture de porte de 90° • 220 – 240 V • Dimensions de l'appareil⁴ (HxLxP) : 191,0 x 70,0 x 78,0 cm
Accessoires	2 accumulateurs de froid	2 accumulateurs de froid
Prix catalogue*	2'430.– TVA comprise 2'247.92 TVA exclue Hors TAR 50.05 / 46.30	2'030.– TVA comprise 1'877.89 TVA exclue Hors TAR 28.10 / 26.–

² Consommation d'énergie par an.

³ Les barres de distance fournies avec l'appareil doivent être utilisées de manière à atteindre la consommation d'énergie déclarée. Ainsi, la profondeur de l'appareil s'agrandit d'environ 3,5 cm. L'appareil est parfaitement opérationnel sans barre de distance, mais présente une consommation énergétique légèrement plus élevée.

⁴ Pour consulter les dessins techniques de ces appareils, voir à partir de la page 199.



iQ500 | Congélateur
noFrost
Hauteur de l'appareil : 1760mm
GS54NAWCV



iQ500 | Congélateur
noFrost
Hauteur de l'appareil : 1610 mm
GS51NAWCV

Puissance et consommation	<ul style="list-style-type: none"> • Classe d'efficacité énergétique¹ : C • Énergie^{2/3} : 170 kWh • Volume utile total : 328 litres • Volume utile des compartiments de congélation : 328 litres • Niveau sonore : 38 dB (A) re 1 pW • Classe d'efficacité sonore : C • Classe climatique SN-T 	<ul style="list-style-type: none"> • Classe d'efficacité énergétique¹ : C • Énergie^{2/3} : 161 kWh • Volume net total : 290 litres • Volume net des compartiments de congélation : 290 litres • Niveau sonore : 38 dB (A) re 1 pW • Classe d'efficacité sonore : C • Classe climatique SN-T
Design et confort	<ul style="list-style-type: none"> • Éclairage LED • Régulation électronique de la température sur affichage numérique • Porte de couleur blanche, parois de couleur blanche • freshSense : une température constante grâce à un capteur intelligent • Alerte optique et sonore lors d'une augmentation de température involontaire dans le compartiment de congélation • Système multi-alerte avec fonction mémoire, avertisseur de porte et affichage coupure de courant 	<ul style="list-style-type: none"> • Éclairage LED • Régulation électronique de la température avec affichage numérique • Porte de couleur blanche, parois de couleur blanche • freshSense : une température constante grâce à un capteur intelligent • Système de signaux visuels et sonores lorsque la porte est ouverte et en cas d'augmentation de température non autorisée dans le compartiment de congélation • Système multi-alerte avec fonction mémoire, avertisseur de porte et affichage coupure de courant
Partie congélateur	<ul style="list-style-type: none"> • **** Compartiment congélation : volume utile de 328 litres • noFrost : fini le dégivrage ! • Super Freeze • Pouvoir de conservation en cas de coupure de courant : 14,5 heures • Capacité de congélation : 23 kg en 24 h • Système Multi-Airflow • Ice-Twister • varioZone • 5 tiroirs transparents pour aliments congelés, dont 1 bigBox 	<ul style="list-style-type: none"> • **** Compartiment congélation : volume utile de 290 litres • noFrost : fini le dégivrage ! • Super Freeze avec congélation automatique • Pouvoir de conservation en cas de coupure de courant : 14,5 h • Capacité de congélation : 21 kg en 24 h • Système Multi-Airflow • Ice-Twister amovible • varioZone • 5 tiroirs transparents pour aliments congelés, dont 1 bigBox
Informations techniques	<ul style="list-style-type: none"> • Charnière de porte à droite, réversible • Pieds réglables en hauteur à l'avant, roulettes à l'arrière • Angle d'ouverture de porte 90° • 220 – 240 V • Dimensions de l'appareil⁴ (HxLxP) : 176,0 x 70,0 x 78,0 cm 	<ul style="list-style-type: none"> • Charnière de porte à droite, réversible • Pieds réglables en hauteur à l'avant, roulettes à l'arrière • Angle d'ouverture de porte de 90° • 220 – 240 V • Dimensions de l'appareil⁴ (HxLxP) : 161,0 x 70,0 x 78,0 cm
Accessoires	2 accumulateurs de froid	2 accumulateurs de froid
Prix catalogue*	2'360.– TVA comprise 2'183.16 TVA exclue Hors TAR 28.10 / 26.–	2'100.– TVA comprise 1'942.65 TVA exclue Hors TAR 28.10 / 26.–



iQ300 | Congélateur
noFrost
Hauteur de l'appareil : 1860mm
GS36NVIEP

iQ500 | Congélateur
noFrost
Hauteur de l'appareil : 1860mm
GS36NAWEP

Puissance et consommation	<ul style="list-style-type: none"> • Classe d'efficacité énergétique¹ : E • Energie^{2/3} : 234 kWh • Volume utile total : 242 litres • Volume utile des compartiments de congélation : 242 litres • Niveau sonore : 39 dB (A) re 1 pW • Classe d'efficacité sonore : C • Classe climatique SN-T 	<ul style="list-style-type: none"> • Classe d'efficacité énergétique¹ : E • Energie^{2/3} : 234 kWh • Volume utile total : 242 litres • Volume utile des compartiments de congélation : 242 litres • Niveau sonore : 39 dB (A) re 1 pW • Classe d'efficacité sonore : C • Classe climatique SN-T
Design et confort	<ul style="list-style-type: none"> • Régulation électronique de la température visible sur l'affichage LED • Porte acier brossé avec revêtement anti-traces, parois latérales Pearl Grey (VZF 07127) • freshSense : une température constante grâce à un capteur intelligent • Alerte optique et sonore lors d'une augmentation de température involontaire dans le compartiment de congélation • Alarme de porte acoustique 	<ul style="list-style-type: none"> • Éclairage LED • Régulation électronique de la température sur affichage numérique • Porte de couleur blanche, parois de couleur blanche • freshSense : une température constante grâce à un capteur intelligent • Alerte optique et sonore lors d'une augmentation de température involontaire dans le compartiment de congélation
Partie congélateur	<ul style="list-style-type: none"> • *** Compartiment congélation : volume utile de 242 litres • noFrost : fini le dégivrage ! • Super Freeze • Pouvoir de conservation en cas de coupure de courant : 9 h • Capacité de congélation : 18 kg en 24 h • Zone easyAccess • varioZone • 4 tiroirs transparents pour aliments congelés, dont 2 bigBox 	<ul style="list-style-type: none"> • *** Compartiment congélation : volume utile de 242 litres • noFrost : fini le dégivrage ! • Super Freeze • Pouvoir de conservation en cas de coupure de courant : 9 h • Capacité de congélation : 18 kg en 24 h • Zone easyAccess • Système Multi-Airflow • Ice-Twister • varioZone • 4 tiroirs transparents pour aliments congelés, dont 2 bigBox
Informations techniques	<ul style="list-style-type: none"> • Charnière de porte à droite, réversible • Pieds réglables en hauteur à l'avant, roulettes à l'arrière • Angle d'ouverture de porte 90° • 220-240 V • Dimensions de l'appareil⁴ (HxLxP) : 186,0 x 60,0 x 65,0 cm 	<ul style="list-style-type: none"> • Charnière de porte à droite, réversible • Pieds réglables en hauteur à l'avant, roulettes à l'arrière • Angle d'ouverture de porte 90° • 220-240 V • Dimensions de l'appareil⁴ (HxLxP) : 186,0 x 60,0 x 65,0 cm
Accessoires	2 accumulateurs de froid, 1 bac à glaçons	2 accumulateurs de froid
Prix catalogue*	1'920.- TVA comprise 1'776.13 TVA exclue Hors TAR 28.10 / 26.-	1'780.- TVA comprise 1'646.62 TVA exclue Hors TAR 28.10 / 26.-

² Consommation d'énergie par an.

³ Les barres de distance fournies avec l'appareil doivent être utilisées de manière à atteindre la consommation d'énergie déclarée. Ainsi, la profondeur de l'appareil s'agrandit d'environ 3,5 cm. L'appareil est parfaitement opérationnel sans barre de distance, mais présente une consommation énergétique légèrement plus élevée.

⁴ Pour consulter les dessins techniques de ces appareils, voir à partir de la page 201.



iQ300 | Congélateur
noFrost
Hauteur de l'appareil : 1760mm
GS33NVWEP



iQ300 | Congélateur
noFrost
Hauteur de l'appareil : 1610mm
GS29NVWEP

Puissance et consommation	<ul style="list-style-type: none"> • Classe d'efficacité énergétique¹ : E • Energie^{2/3} : 229 kWh • Volume utile total : 225 litres • Volume utile des compartiments de congélation : 225 litres • Niveau sonore : 39 dB (A) re 1 pW • Classe d'efficacité sonore : C • Classe climatique SN-T 	<ul style="list-style-type: none"> • Classe d'efficacité énergétique¹ : E • Energie^{2/3} : 221 kWh • Volume utile total : 200 litres • Volume utile des compartiments de congélation : 200 litres • Niveau sonore : 39 dB (A) re 1 pW • Classe d'efficacité sonore : C • Classe climatique SN-T
Design et confort	<ul style="list-style-type: none"> • Régulation électronique de la température visible par LED • Porte de couleur blanche, parois de couleur blanche • freshSense : une température constante grâce à un capteur intelligent • Alerte optique et sonore lors d'une augmentation de température involontaire dans le compartiment de congélation 	<ul style="list-style-type: none"> • Régulation électronique de la température visible par LED • Porte de couleur blanche, parois de couleur blanche • freshSense : une température constante grâce à un capteur intelligent • Alerte optique et sonore lors d'une augmentation de température involontaire dans le compartiment de congélation
Partie congélateur	<ul style="list-style-type: none"> • * ** Compartiment congélation : volume utile de 225 litres • noFrost : fini le dégivrage ! • Super Freeze • Pouvoir de conservation en cas de coupure de courant : 9 h • Capacité de congélation : 19kg en 24 h • Système Multi-Airflow • varioZone • 4 tiroirs transparents pour aliments congelés, dont 1 bigBox 	<ul style="list-style-type: none"> • * ** Compartiment congélation : volume utile de 200 litres • noFrost : fini le dégivrage ! • Super Freeze • Pouvoir de conservation en cas de coupure de courant : 9 h • Capacité de congélation : 16kg en 24 h • Système Multi-Airflow • varioZone • 4 tiroirs transparents pour aliments congelés, dont 1 bigBox
Informations techniques	<ul style="list-style-type: none"> • Charnière de porte à droite, réversible • Pieds réglables en hauteur à l'avant, roulettes à l'arrière • Angle d'ouverture de porte 90° • 220–240 V • Dimensions de l'appareil⁴ (HxLxP) : 176,0 x 60,0 x 65,0 cm 	<ul style="list-style-type: none"> • Charnière de porte à droite, réversible • Pieds réglables en hauteur à l'avant, roulettes à l'arrière • Angle d'ouverture de porte 90° • 220–240 V • Dimensions de l'appareil⁴ (HxLxP) : 161,0 x 60,0 x 65,0 cm
Accessoires	2 accumulateurs de froid, 1 bac à glaçons	2 accumulateurs de froid, 1 bac à glaçons
Prix catalogue*	1'710.– TVA comprise 1'581.87 TVA exclue Hors TAR 28.10 / 26.–	1'640.– TVA comprise 1'517.11 TVA exclue Hors TAR 28.10 / 26.–



Accélère le temps pour pouvoir plus en profiter



Classe d'efficacité énergétique A
Différents lave-vaisselle offrent une réduction nette de la consommation d'énergie grâce à l'association de la technologie Zeolith® et du séchage Eco, ainsi qu'à des technologies optimisées.



Pour des résultats étincelants
La zéolite minérale naturelle transforme l'humidité en chaleur qui est ensuite réacheminée dans l'espace intérieur du lave-vaisselle. Le résultat est non seulement une vaisselle sèche et éclatante, mais également une consommation d'énergie considérablement réduite.



varioSpeed Plus : laver et sécher la vaisselle jusqu'à trois fois plus vite
Le Turbo de lavage peut également être activé à tout moment lorsque le programme de lavage est déjà en cours - à la maison ou en déplacement en utilisant l'application Home Connect.



La nouvelle glassZone pour un nettoyage doux et en profondeur de tous les verres.



Une propreté garantie

Grâce à la nouvelle glassZone pouvant être activée manuellement, vous pouvez désormais nettoyer vos verres les plus précieux au lave-vaisselle en toute confiance. Six buses intégrées garantissent une alimentation en eau continue, mais en douceur, et permettent ainsi un nettoyage en profondeur, sans endommager les matériaux sensibles.



Aperçu



La solution parfaite pour chaque variante de montage

Quelle que soit la variante de montage que choisissent vos clients, ils gardent toujours un aperçu de l'état du programme de leur lave-vaisselle. Le tout dans un design élégant.



Grâce à la fonction **sideLight**, vos clients savent immédiatement si le programme de lavage est toujours en cours. Pendant le fonctionnement, la barre lumineuse bleue illumine le côté gauche du meuble se trouvant à côté du lave-vaisselle. Pour répondre aux exigences élevées des appareils avec charnières vario et idéal pour un encastrement en hauteur.



Grâce à la fonction **timeLight**, le temps restant, l'état du programme et même les possibles messages d'erreurs sont projetés en haute résolution sur le sol. Vos clients reçoivent donc toutes les informations d'un seul coup d'œil.

Avec l'**Info Light**, le point lumineux bleu qui indique le fonctionnement, vous connaissez toujours l'état du programme de votre lave-vaisselle.

Un lave-vaisselle encore plus intelligent

Notre gamme de lave-vaisselle connectés permet de suivre la consommation d'énergie et d'eau de l'appareil comme jamais auparavant. Vous obtenez des informations détaillées sur chaque programme du lave-vaisselle et pouvez suivre votre consommation

sur les 12 derniers mois. Et avec l'innovante fonction smartStart, vous pouvez optimiser l'heure de démarrage de votre lave-vaisselle en fonction de la disponibilité des énergies renouvelables ou des prix de l'électricité.



Programme intelligent

Les lave-vaisselle dotés du programme Intelligent permettent de donner des feedbacks sur les résultats de lavage et de séchage, ainsi que sur la durée de fonctionnement via Home Connect. À chaque cycle de lavage, le lave-vaisselle apprend sur la base de ces feedbacks personnalisés et offre des résultats toujours meilleurs, jusqu'à atteindre une satisfaction totale.

smartStart

Avec le système intelligent de gestion de l'énergie de l'application Home Connect, vous pouvez lancer votre lave-vaisselle en fonction de vos préférences énergétiques. Que vous utilisiez des énergies renouvelables ou souhaitiez faire des économies en profitant des heures creuses; smartStart a tout ce qu'il faut pour vous. Votre lave-vaisselle devient ainsi encore plus efficient, respectueux de l'environnement et économique.



programmDownload

Siemens améliore en permanence ses programmes de lave-vaisselle afin de gagner en rapidité, en qualité des résultats et en efficacité énergétique. Avec le programmDownload de nos lave-vaisselle compatibles avec Home Connect, vous profitez toujours de nos dernières innovations. Vous pouvez y télécharger des programmes supplémentaires répondant à vos propres besoins.



CONNECTED BY
Home Connect

Assistant vocal





Le meilleur uniquement pour la vaisselle : avec le système de panier flexible pour lave-vaisselle

Un chargement simple et rapide garanti : les nouveaux paniers au design élégant sont sur tous les niveaux d'une haute qualité. Grâce au concept particulièrement flexible, chaque article trouve rapidement sa place. Et avec les paniers flexComfort et flexComfort Pro, les verres les plus précieux peuvent être lavés en toute sécurité dans le lave-vaisselle Siemens grâce aux nouveaux éléments de protection.



Tiroir à couverts SZ36DB04



Tiroir pour petit élément SZ36RB04

Suffisamment de place pour vos bols, vos tasses et vos louches : les niveaux de charge flexible pour le lave-vaisselle. Qu'il s'agisse d'un tiroir à couverts classique ou d'un tiroir à petits éléments, vos clients ont le choix et décident du troisième niveau de chargement approprié en fonction de leurs besoins. Pour un maximum de confort.

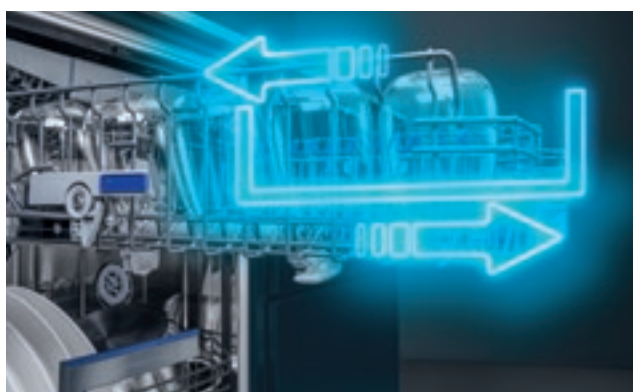

Rails à coulissement facile

Grâce aux rails à coulissement facile, les paniers glissent délicatement et rapidement et peuvent même être sortis facilement lorsqu'ils sont pleins. Il est ainsi plus facile de ranger les paniers.

Lave-vaisselle totalement intégrables – Aperçu de la gamme

	Hauteur de l'appareil 86,5 cm	Hauteur de l'appareil 81,5 cm	Compatible Home Connect	Énergie ¹	Zéolite	glassZone	Speed on demand	Eau en l	Niveau sonore en dB	Paniers à vaisselle (rangées de picots supérieur/inférieure)	Troisième niveau de charge	openAssist	Tiroir à petites pièces ²	emotionLight	timeLight/ infoLight	sideLight	Page
Lave-vaisselle encastrable, totalement intégrable, 60 cm de largeur																	
iQ700																	
NOUVEAU	SX87TX02CE	SN87TX02CE	●	A↑G	●	●	●	9,5	42	flexComfort Pro (6/8)	Tiroir vario Pro	●		●	time Light		123
iQ500																	
	SX65ZX01CH	SN65ZX01CH	●	A↑G	●	●	●	9,0	40	flexComfort (2/8)	Tiroir vario			●	time Light		124
iQ300																	
NOUVEAU	SX63EX22AE	SN63EX22AE	●	A↑G			●	9,0	42	flex (2/4)					info Light		125
Lave-vaisselle encastrable avec charnière vario, totalement intégrable, 60 cm de largeur																	
iQ500																	
	SX75ZX07CE	SN75ZX07CE	●	A↑G	●	●	●	9,0	40	flexComfort (2/8)	Tiroir vario			●		●	123
NOUVEAU	SX95EX12CE	SN95EX12CE	●	A↑G		●	●	9,0	42	flexComfort (2/8)	Tiroir vario	●		●		●	124
iQ300																	
NOUVEAU	SX73EX02AH	SN73EX02AH	●	A↑G			●	9,0	42	flex (2/4)						●	125
Lave-vaisselle encastrable, totalement intégrable, 45 cm de largeur																	
iQ500																	
		SR65ZX22ME	●	A↑G	●		●	8,9	42	varioFlex Pro (3/4)	Tiroir vario Pro			●	time Light		128
iQ100																	
		SR61HX16KE	●	A↑G			●	8,9	46	vario (0/2)					info Light		129
Lave-vaisselle encastrable avec charnière vario, totalement intégrable, 45 cm de largeur																	
iQ300																	
		SR93EX24LE	●	A↑G			●	8,9	44	varioFlex (2/2)		●			info Light		128

¹ Sur une échelle de classe d'efficacité énergétique de A+++ à G.
² Accessoire.

Lave-vaisselle partiellement intégrables – Aperçu de la gamme

	Hauteur de l'appareil 86,5 cm	Hauteur de l'appareil 81,5 cm	Compatible Home Connect	Énergie ¹	Zéolite	glassZone	Speed on demand	Eau en l	Niveau sonore en dB	Paniers à vaisselle (rangées de picots supérieur/inférieure)	Troisième niveau de charge	Tiroir à petites pièces ⁶	emotionLight	Page
Lave-vaisselle encastrable, partiellement intégrable, 60 cm de largeur														
iQ500														
	SX55ZS01CH	SN55ZS01CH	●		●	●	●	9,0	40	flexComfort (2/8)	Tiroir vario	●		126
iQ300														
NOUVEAU	SX53ES02AH	SN53ES02AH	●				●	9,0	42	flex (2/4)				126
Lave-vaisselle encastrable, partiellement intégrable, 45 cm de largeur														
iQ500														
		SR55ZS10ME	●		●		●	8,9	42	varioFlex Pro (3/4)	Tiroir vario Pro	●		129
iQ300														
NOUVEAU		SR53HS74KE	●				●	8,9	44	varioFlex (2/2)				130
Lave-vaisselle modulaires														
iQ500														
NOUVEAU		SC05IB00TE						9,0	47	Normal (0/1)				130

Lave-vaisselle totalement intégrables – Aperçu de la gamme

	Hauteur de l'appareil 84,5 cm	Hauteur de l'appareil 81,5 cm	Compatible Home Connect	Énergie ¹	Zéolite	glassZone	Speed on demand	Eau en l	Niveau sonore en dB	Paniers à vaisselle (rangées de picots supérieur/inférieure)	Troisième niveau de charge	Tiroir à petites pièces ⁶	emotionLight	Page
Lave-vaisselle encastrable sous le plan de travail, 60 cm														
iQ300														
NOUVEAU		SN43ES27AE	●				●	9,0	42	flex (2/4)				127
Lave-vaisselle en pose-libre 60 cm														
iQ300														
		SN23EW03ME	●				●	9,0	42	varioFlex (2/4)	Tiroir vario			131
Lave-vaisselle compact en pose-libre														
iQ500														
NOUVEAU		SK25IB00TE						8,0	49					131



iQ700 | Lave-vaisselle encastrable totalement intégrable

SX87TX02CE Hauteur de l'appareil 86,5 cm, XXL III.
SN87TX02CE Hauteur de l'appareil 81,5 cm



iQ500 | Lave-vaisselle, totalement intégrable, avec charnière vario

SX75ZX07CE hauteur d'appareil de 86,5 cm, XXL III.
SN75ZX07CE hauteur d'appareil de 81,5 cm

Puissance et consommation	<ul style="list-style-type: none"> • Classe d'efficacité énergétique¹ : A • Énergie²/eau³ : 54 kWh / 9,5 litres • Volume : 14 couverts • Durée du programme⁴ : 4h55min • Niveau sonore : 42 dB (A) re 1 pW • Classe d'efficacité sonore : B • Niveau sonore du programme Silence : 41dB(A) re 1 pW 	<ul style="list-style-type: none"> • Classe d'efficacité énergétique¹ : B • Énergie²/eau³ : 65 kWh / 9,0 litres • Volume : 14 couverts • Durée du programme⁴ : 3h35min • Niveau sonore : 40 dB (A) re 1 pW • Classe d'efficacité sonore : B • Niveau sonore du programme Silence : 39 dB(A) re 1 pW
Programme et fonctions spéciales	<ul style="list-style-type: none"> • 8 Progr. : Eco 50 °C, Auto 45 – 65 °C, Intelligent, Intensive 70 °C, Speed 60 °C, brilliantShine 40 °C, Silence 50 °C, Favoris • Prélavage • 5 fonctions spéciales : Démarrage à distance, Brillance sèche, Intensive Zone, hygiènePlus, varioSpeed Plus • Programme d'entretien de l'appareil • Quick S, Silence on demand (via l'application) 	<ul style="list-style-type: none"> • 8 Progr. : Eco 50 °C, Auto 45 – 65 °C, Intensive 70 °C, Speed 60 °C, Speed 45 °C, brilliantShine 40 °C, Silence 50 °C, Favoris • 4 fonctions spéciales : démarrage à distance, Shine + Dry, zone intensive, varioSpeed Plus • Programme d'entretien de l'appareil • hygiènePlus, Silence on demand (via l'application)
Technologie de lavage/ séchage	<ul style="list-style-type: none"> • Séchage Zeolith® • autoOpen dry (séchage Eco) avec échangeur thermique • aquaSensor • Assistant de dosage • Détection automatique de produit nettoyant • Filtre autonettoyant incurvé à 3 niveaux • Cuve intérieure : acier inoxydable 	<ul style="list-style-type: none"> • Séchage Zeolith® • Échangeur thermique • aquaSensor • Assistant de dosage • Nettoyeur automatique • Filtre autonettoyant incurvé à 3 niveaux • Cuve intérieure : acier inoxydable
Système de paniers	<ul style="list-style-type: none"> • Système de paniers flexComfort Pro avec points tactiles de couleur glassZone • Tiroir vario Pro • Panier supérieur réglable en hauteur avec rackMatic (3 niveaux) • Rails à coulissement facile dans le panier supérieur • Rails confort dans le panier inférieur • Revêtement anti-dérapant de couleur dans le panier supérieur • Butée (Rack Stopper) pour éviter que le panier inférieur ne se renverse • Rangée porte-assiettes rabattable dans le panier supérieur (6x) / inférieur (8x) • Porte-tasses avec partie avant en silicone blanc dans le panier supérieur (2x) / Porte-tasses dans le panier inférieur (2x) • Support à verres dans le panier inférieur 	<ul style="list-style-type: none"> • Système de paniers flexComfort avec points tactiles colorés glassZone • Tiroir vario • Panier supérieur réglable en hauteur avec rackMatic (à 3 niveaux) • Rails à coulissement facile dans le panier supérieur • Rails confort dans le panier inférieur • Butée (Rack Stopper) pour éviter que le panier inférieur ne se renverse • Rangée porte-assiettes rabattable dans le panier supérieur (2x) / inférieur (2x) • Porte-tasses avec partie avant en silicone blanc dans le panier supérieur (2x) / Porte-tasses dans le panier inférieur (2x) • Support à verres dans le panier inférieur
Affichage et commande	<ul style="list-style-type: none"> • Compatible Home Connect via Wi-Fi • Écran TFT haute résolution avec affichage en couleur des symboles et des textes en clair • Commande metalTouch (noir) • emotionLight • timeLight • Heure réelle • Signal sonore de fin de cycle • Présélection de l'heure de début : 1 à 24 heures 	<ul style="list-style-type: none"> • Compatible Home Connect via Wi-Fi • Commande metalTouch (noir) • emotionLight • sideLight • Affichage électronique du temps restant en minutes • Présélection de l'heure de début : 1–24 heures
Informations techniques et accessoires	<ul style="list-style-type: none"> • Puissance raccordée : 2,4 kW • aquaStop® : une garantie Siemens Électroménager en cas de dégât des eaux – tout au long de la vie de votre appareil⁵ • openAssist • Sécurité enfants (ouvrir en appuyant deux fois sur la porte) • Technologie de protection du verre • Aide au remplissage de sel (entonnoir) • Tôle de protection antivapeur incl. • Dimensions de l'appareil SX (HxLxP) : 865x598x550mm (sans poignée) • Dimensions de l'appareil SN (HxLxP) : 815x598x550mm (sans poignée) 	<ul style="list-style-type: none"> • Puissance raccordée : 2,4 kW • aquaStop® : une garantie Siemens Électroménager en cas de dégât des eaux – tout au long de la vie de votre appareil⁵ • Charnière Vario • Technologie de protection du verre • Aide au remplissage de sel (entonnoir) • Tôle de protection antivapeur incl. • Dimensions de l'appareil SX (HxLxP) : 865x598x550mm (sans poignée) • Dimensions de l'appareil SN (HxLxP) : 815x598x550mm (sans poignée)
Accessoires en option	<p>Pour lave-vaisselle SX et SN :</p> <ul style="list-style-type: none"> • SZ72010, Rallonge de tuyau séparé pour l'arrivée et l'écoulement d'eau • SZ38BI00, rails de raccordement pour façades divisées <p>Pour SX87TX02CE :</p> <ul style="list-style-type: none"> • SZ73045, barrettes de finition acier inox pour encastrement en hauteur (86,5 cm) • SZ38BI00, barrettes de finition et de fixation • SZ30BI11, barrettes de finition et de fixation <p>Pour SN87TX02CE :</p> <ul style="list-style-type: none"> • SZ73035, barrettes de finition acier inox pour encastrement en hauteur (81,5 cm) • SZ38BI00, barrettes de finition et de fixation • SZ30BI01, barrettes de finition et de fixation <p>Autres accessoires en option à partir de la p. 162</p>	<p>Pour lave-vaisselle SX et SN :</p> <ul style="list-style-type: none"> • SZ72010, rallonge de tuyau séparé pour l'arrivée et l'écoulement d'eau • SZ38BI00, barette de finition et de fixation pour façades de meuble divisées <p>Pour SX75ZX07CE :</p> <ul style="list-style-type: none"> • SZ73045, barrettes de finition acier inox pour encastrement en hauteur (86,5 cm) • SZ30BI11, barrettes de finition et de fixation <p>Pour SN75ZX07CE :</p> <ul style="list-style-type: none"> • SZ73035, barrettes de finition acier inox pour encastrement en hauteur (81,5 cm) • SZ30BI01, barrettes de finition et de fixation <p>Autres accessoires en option à partir de la p. 162</p>
Prix catalogue*	<p>2'790.– TVA comprise 2'580.94 TVA exclue SX87TX02CE 2'790.– TVA comprise 2'580.94 TVA exclue SN87TX02CE Hors TAR 10.81 / 10.–</p>	<p>2'340.– TVA comprise 2'164.66 TVA exclue SX75ZX07CE 2'340.– TVA comprise 2'164.66 TVA exclue SN75ZX07CE Hors TAR 10.81 / 10.–</p>

³ Consommation d'eau en l/cycle de lavage (en programme Eco 50 °C).

⁴ Durée du programme Eco 50 °C.

⁵ Les conditions de garantie se trouvent sous siemens-home.bsh-group.com/ch/fr/boutique/garanties

⁶ Accessoire.

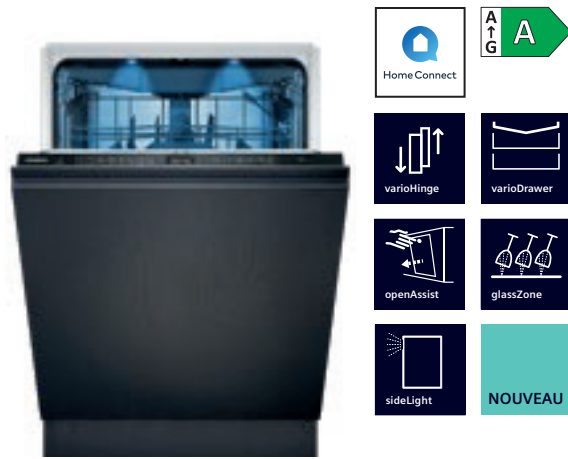

iQ500 | Lave-vaisselle encastrable totalement intégrable, avec charnière vario

SX95EX12CE Hauteur de l'appareil 86,5 cm, XXL

SN95EX12CE Hauteur de l'appareil 81,5 cm III.



iQ500 | Lave-vaisselle encastrable totalement intégrable

SX65ZX01CH Hauteur de l'appareil 86,5 cm, XXL III.

SN65ZX01CH Hauteur de l'appareil 81,5 cm

Puissance et consommation	<ul style="list-style-type: none"> • Classe d'efficacité énergétique¹ : A • Énergie²/eau³ : 54 kWh / 9,0 litres • Volume : 14 couverts • Durée du programme⁴ : 4h30min • Niveau sonore : 42 dB (A) re 1 pW • Classe d'efficacité sonore : B • Niveau sonore du programme Silence : 41dB(A) re 1 pW 	<ul style="list-style-type: none"> • Classe d'efficacité énergétique¹ : B • Énergie²/eau³ : 65 kWh / 9,0 litres • Volume : 14 couverts • Durée du programme⁴ : 3h35min • Niveau sonore : 40 dB (A) re 1 pW • Classe d'efficacité sonore : B • Niveau sonore du programme Silence : 39 dB(A) re 1 pW
Programme et fonctions spéciales	<ul style="list-style-type: none"> • 8 Progr. : Eco 50 °C, Auto 45–65 °C, Intensive 70 °C, Speed 60 °C, Speed 45 °C, Verre 40 °C, Silence 50 °C, Favoris • Prélavage • 4 fonctions spéciales : Démarrage à distance, Intensive Zone, demi-charge, varioSpeed Plus • Programme d'entretien de l'appareil • hygiènePlus, Silence on demand (via l'application) 	<ul style="list-style-type: none"> • 8 Progr. : Eco 50 °C, Auto 45–65 °C, Intensif 70 °C, Swiss Express 1 h, Rapide 45 °C, brilliantShine 40 °C, Silence 50 °C, Favoris • Prélavage • 4 fonctions spéciales : démarrage à distance, Shine + Dry, zone intensive, varioSpeed Plus • Programme d'entretien de l'appareil • hygiènePlus, Silence on demand (via l'application)
Technologie de lavage/séchage	<ul style="list-style-type: none"> • autoOpen dry (séchage Eco) avec échangeur thermique • aquaSensor • Assistant de dosage • Détection automatique de produit nettoyant • Filtre autonettoyant incurvé à 3 niveaux • Cuve intérieur : acier inoxydable 	<ul style="list-style-type: none"> • Séchage Zeolith® • Échangeur thermique • Assistant de dosage • Nettoyeur automatique • Filtre autonettoyant incurvé à 3 niveaux • Cuve intérieur : acier inoxydable
Système de paniers	<ul style="list-style-type: none"> • Système de paniers flexComfort avec points tactiles colorés • glassZone • Tiroir vario • Panier supérieur réglable en hauteur avec rackMatic (3 niveaux) • Rails à coulissement facile dans le panier supérieur • Rails confort dans le panier inférieur • Butée (Rack Stopper) pour éviter que le panier inférieur ne se renverse • Rangée porte-assiettes rabattable dans le panier supérieur (2x) / inférieur (8x) • Porte-tasses avec partie avant en silicone blanc dans le panier supérieur (2x) / Porte-tasses dans le panier inférieur (2x) • Support à verres dans le panier inférieur 	<ul style="list-style-type: none"> • Système de paniers flexComfort avec points tactiles colorés • glassZone • Tiroir vario • Panier supérieur réglable en hauteur avec rackMatic (à 3 niveaux) • Rails à coulissement facile dans le panier supérieur • Rails confort dans le panier inférieur • Butée (Rack Stopper) pour éviter que le panier inférieur ne se renverse • Rangée porte-assiettes rabattable dans le panier supérieur (2x) / inférieur (8x) • Porte-tasses avec partie avant en silicone blanc dans le panier supérieur (2x) / Porte-tasses dans le panier inférieur (2x) • Support à verres dans le panier inférieur
Affichage et commande	<ul style="list-style-type: none"> • Compatible Home Connect via Wi-Fi • Commande metalTouch (noir) • emotionLight • sideLight • Affichage électronique du temps restant en minutes • Signal sonore de fin de cycle • Préréselection de l'heure de début : 1 à 24 heures 	<ul style="list-style-type: none"> • Compatible Home Connect via Wi-Fi • Commande metalTouch (noir) • emotionLight • timeLight • Affichage électronique du temps restant en minutes • Préréselection de l'heure de début : 1–24 heures
Informations techniques et accessoires	<ul style="list-style-type: none"> • Puissance raccordée : 2,4 kW • aquaStop® : une garantie Siemens Électroménager en cas de dégât des eaux – tout au long de la vie de votre appareil⁵ • openAssist • Charnière vario • Sécurité enfants (ouvrir en appuyant deux fois sur la porte) • Système de nettoyage des verres en douceur • Aide au remplissage de sel (entonnoir) • Tôle de protection antivapeur incl. • Dimensions de l'appareil SX (HxLxP) : 865x598x550mm (sans poignée) • Dimensions de l'appareil SN (HxLxP) : 815x598x550mm (sans poignée) 	<ul style="list-style-type: none"> • Puissance raccordée : 2,4 kW • aquaStop® : une garantie Siemens Électroménager en cas de dégât des eaux – tout au long de la vie de votre appareil⁵ • Aide pour le remplissage (entonnoir) • Tôle de protection antivapeur incl. • Dimensions de l'appareil SX (HxLxP) : 865x598x550mm (sans poignée) • Dimensions de l'appareil SN (HxLxP) : 815x598x550mm (sans poignée)
Accessoires en option	<p>Pour lave-vaisselle SX et SN :</p> <ul style="list-style-type: none"> • SZ72010, Rallonge de tuyau séparé pour l'arrivée et l'écoulement d'eau • SZ38BI00, rails de raccordement pour façades divisées <p>Pour SX95EX12CE :</p> <ul style="list-style-type: none"> • SZ73045, barrettes de finition acier inox pour encastrement en hauteur (86,5cm) • SZ38BI00, barrettes de finition et de fixation • SZ30BI11, barrettes de finition et de fixation <p>Pour SN95EX12CE :</p> <ul style="list-style-type: none"> • SZ73035, barrettes de finition acier inox pour encastrement en hauteur (81,5cm) • SZ38BI00, barrettes de finition et de fixation • SZ30BI01, barrettes de finition et de fixation <p>Autres accessoires en option à partir de la p. 162</p>	<p>Pour lave-vaisselle SX et SN :</p> <ul style="list-style-type: none"> • SZ72010, rallonge de tuyau séparé pour l'arrivée et l'écoulement d'eau • SZ38BI00, barette de finition et de fixation pour façades de meuble divisées <p>Pour SX65ZX01CH :</p> <ul style="list-style-type: none"> • SZ73045, barrettes de finition acier inox pour encastrement en hauteur (86,5cm) • SZ30BI11, barrettes de finition et de fixation <p>Pour SN65ZX01CH :</p> <ul style="list-style-type: none"> • SZ73035, barrettes de finition acier inox pour encastrement en hauteur (81,5cm) • SZ30BI01, barrettes de finition et de fixation <p>Autres accessoires en option à partir de la p. 162</p>
Prix catalogue*	<p>2'410.– TVA comprise 2'229.42 TVA exclue SX95EX12CE</p> <p>2'410.– TVA comprise 2'229.42 TVA exclue SN95EX12CE</p> <p>Hors TAR 10.81 / 10.–</p>	<p>2'280.– TVA comprise 2'109.16 TVA exclue SX65ZX01CH</p> <p>2'280.– TVA comprise 2'109.16 TVA exclue SN65ZX01CH</p> <p>Hors TAR 10.81 / 10.–</p>

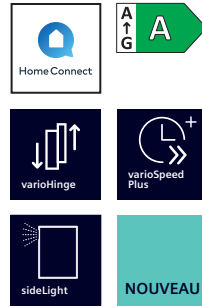

iQ300 | Lave-vaisselle encastrable totalement intégrable, avec charnière vario

SX73EX02AH Hauteur de l'appareil 86,5 cm, XXL III.
SN73EX02AH Hauteur de l'appareil 81,5 cm

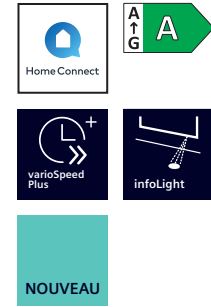

iQ300 | Lave-vaisselle encastrable totalement intégrable

SX63EX22AE Hauteur de l'appareil 86,5 cm, XXL III.
SN63EX22AE Hauteur de l'appareil 81,5 cm

Puissance et consommation	<ul style="list-style-type: none"> • Classe d'efficacité énergétique¹: A • Énergie²/Eau³: 54 kWh/9,0 Litres • Volume : 13 couverts • Durée du programme⁴: 4h30min • Niveau sonore : 42 dB (A) re 1 pW • Classe d'efficacité sonore : B 	<ul style="list-style-type: none"> • Classe d'efficacité énergétique¹: A • Énergie²/Eau³: 54 kWh/9,0 Litres • Volume : 13 couverts • Durée du programme⁴: 4h30min • Niveau sonore : 42 dB (A) re 1 pW • Classe d'efficacité sonore : B
Programme et fonctions spéciales	<ul style="list-style-type: none"> • 6 programmes : Eco 50 °C, Auto 45 – 65 °C, Intensif 70 °C, Swiss Express 60 °C, Rapide 45 °C, Favoris • Prélavage • 4 fonctions spéciales : Démarrage à distance, Intensive Zone, Demi-charge, varioSpeed Plus • Programme d'entretien de l'appareil • hygiènePlus, Silence on demand (via l'application) 	<ul style="list-style-type: none"> • 6 programmes : Eco 50 °C, Auto 45 – 65 °C, Intensif 70 °C, Rapide 60 °C, Favoris • Prélavage • 4 fonctions spéciales : Démarrage à distance, Intensive Zone, Demi-charge, varioSpeed Plus • Programme d'entretien de l'appareil • hygiènePlus, Silence on demand (via l'application)
Technologie de lavage/séchage	<ul style="list-style-type: none"> • autoOpen dry (séchage Eco) avec échangeur thermique • aquasensor • Assistant de dosage • Détection automatique de produit nettoyant • Filtre autonettoyant incurvé à 3 niveaux • Cuve intérieur : acier inoxydable 	<ul style="list-style-type: none"> • autoOpen dry (séchage Eco) avec échangeur thermique • aquasensor • Assistant de dosage • Détection automatique de produit nettoyant • Filtre autonettoyant incurvé à 3 niveaux • Cuve intérieur : acier inoxydable
Système de paniers	<ul style="list-style-type: none"> • Système de paniers flex • Panier supérieur réglable en hauteur avec rackMatic (3 niveaux) • Rails confort dans le panier inférieur • Butée (Rack Stopper) pour éviter que le panier inférieur ne se renverse • Rangée porte-assiettes rabattable dans le panier inférieur (2x) / divisée dans le panier inférieur (4x) • Panier à couteaux dans le panier supérieur • Panier à couverts variable dans le panier inférieur • Porte-tasses dans la partie supérieure (2x) 	<ul style="list-style-type: none"> • Système de paniers flex • Panier supérieur réglable en hauteur avec rackMatic (3 niveaux) • Rails confort dans le panier inférieur • Butée (Rack Stopper) pour éviter que le panier inférieur ne se renverse • Rangée porte-assiettes rabattable dans le panier inférieur (2x) / divisée dans le panier inférieur (4x) • Panier à couteaux dans le panier supérieur • Panier à couverts variable dans le panier inférieur • Porte-tasses dans la partie supérieure (2x)
Affichage et commande	<ul style="list-style-type: none"> • Compatible Home Connect via Wi-Fi • sideLight • Affichage électronique du temps restant en minutes • Signal sonore de fin de cycle • Présélection de l'heure de début : 1 à 24 heures 	<ul style="list-style-type: none"> • Compatible Home Connect via Wi-Fi • infoLight bleu • Affichage électronique du temps restant en minutes • Présélection de l'heure de début : 1 à 24 heures
Informations techniques et accessoires	<ul style="list-style-type: none"> • Puissance raccordée : 2,4 kW • aquaStop® : une garantie Siemens Électroménager en cas de dégât des eaux – tout au long de la vie de votre appareil⁵ • charnière vario • Système de nettoyage des verres en douceur • Aide au remplissage de sel (entonnoir) • Tôle de protection antivapeur incl. • Dimensions de l'appareil SX (HxLxP) : 865x598x550mm (sans poignée) • Dimensions de l'appareil SN (HxLxP) : 815x598x550mm (sans poignée) 	<ul style="list-style-type: none"> • Puissance raccordée : 2,4 kW • aquaStop® : une garantie Siemens Électroménager en cas de dégât des eaux – tout au long de la vie de votre appareil⁵ • Système de nettoyage des verres en douceur • Aide au remplissage de sel (entonnoir) • Tôle de protection antivapeur incl. • Dimensions de l'appareil SX (HxLxP) : 865x598x550mm (sans poignée) • Dimensions de l'appareil SN (HxLxP) : 815x598x550mm (sans poignée)
Accessoires en option	<p>Pour lave-vaisselle SX et SN :</p> <ul style="list-style-type: none"> • SZ72010, Rallonge de tuyau séparé pour l'arrivée et l'écoulement d'eau • SZ38B100, rails de raccordement pour façades divisées <p>Pour SX73EX02AH :</p> <ul style="list-style-type: none"> • SZ73045, barrettes de finition acier inox pour encastrement en hauteur (86,5cm) • SZ38B100, barrettes de finition et de fixation • SZ30B111, barrettes de finition et de fixation <p>Pour SN73EX02AH :</p> <ul style="list-style-type: none"> • SZ73035, barrettes de finition acier inox pour encastrement en hauteur (81,5cm) • SZ38B100, barrettes de finition et de fixation • SZ30B101, barrettes de finition et de fixation <p>Autres accessoires en option à partir de la p. 162</p>	<p>Pour lave-vaisselle SX et SN :</p> <ul style="list-style-type: none"> • SZ72010, Rallonge de tuyau séparé pour l'arrivée et l'écoulement d'eau • SZ38B100, rails de raccordement pour façades divisées • SZ73010, Charnière repliable pour meuble de hautes dimensions <p>Pour SX63EX22AE :</p> <ul style="list-style-type: none"> • SZ73045, barrettes de finition acier inox pour encastrement en hauteur (86,5cm) • SZ38B100, barrettes de finition et de fixation • SZ30B111, barrettes de finition et de fixation <p>Pour SN63EX22AE :</p> <ul style="list-style-type: none"> • SZ73035, barrettes de finition acier inox pour encastrement en hauteur (81,5cm) • SZ38B100, barrettes de finition et de fixation • SZ30B101, barrettes de finition et de fixation <p>Autres accessoires en option à partir de la p. 162</p>
Prix catalogue*	<p>1'870.– TVA comprise 1'729.88 TVA exclue SX73EX02AH 1'870.– TVA comprise 1'729.88 TVA exclue SN73EX02AH Hors TAR 10.81 / 10.–</p>	<p>1'810.– TVA comprise 1'674.38 TVA exclue SX63EX22AE 1'810.– TVA comprise 1'674.38 TVA exclue SN63EX22AE Hors TAR 10.81 / 10.–</p>

² Consommation d'énergie en kWh/100 cycles de lavage (en programme Eco 50 °C).

³ Consommation d'eau en l/cycle de lavage (en programme Eco 50 °C).

⁴ Durée du programme Eco 50 °C.

⁵ Les conditions de garantie se trouvent sous siemens-home.bsh-group.com/ch/fr/boutique/garanties

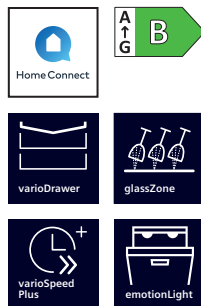

iQ500 | Lave-vaisselle encastrable, partiellement intégrable

SX55ZS01CH Hauteur de l'appareil 86,5 cm, XXL III.

SN55ZS01CH Hauteur de l'appareil 81,5 cm



iQ300 | Lave-vaisselle encastrable, partiellement intégrable

SX53ES02AH Hauteur de l'appareil 86,5 cm, XXL III.

SN53ES02AH Hauteur de l'appareil 81,5 cm

Puissance et consommation	<ul style="list-style-type: none"> • Classe d'efficacité énergétique¹: B • Énergie²/eau³: 65 kWh/9,0 litres • Volume : 14 couverts • Durée du programme⁴: 3h35min • Niveau sonore : 40 dB (A) re 1 pW • Classe d'efficacité sonore : B • Niveau sonore du programme Silence : 39 dB(A) re 1 pW 	<ul style="list-style-type: none"> • Classe d'efficacité énergétique¹: A • Énergie²/Eau³: 54 kWh/9,0 Litres • Volume : 13 couverts • Durée du programme⁴: 4h30min • Niveau sonore : 42 dB (A) re 1 pW • Classe d'efficacité sonore : B
Programme et fonctions spéciales	<ul style="list-style-type: none"> • 8 Progr. : Eco 50 °C, Auto 45 – 65 °C, Intensive 70 °C, Swiss Express 1h, Speed 45 °C, brilliantShine 40 °C, Silence 50 °C, Favoris • Prélavage • 4 fonctions spéciales : démarrage à distance, Shine + Dry, zone intensive, varioSpeed Plus • Programme d'entretien de l'appareil • hygienePlus, Silence on demand (via l'application) 	<ul style="list-style-type: none"> • 6 programmes : Eco 50 °C, Auto 45 – 65 °C, Intensif 70 °C, Swiss Express 60 °C, Rapide 45 °C, Favoris • Prélavage • 4 fonctions spéciales : Démarrage à distance, Intensive Zone, Demi-charge, varioSpeed Plus • Programme d'entretien de l'appareil • hygienePlus, Silence on demand (via l'application)
Technologie de lavage/séchage	<ul style="list-style-type: none"> • Séchage Zeolith® • Échangeur thermique • aquaSensor • Assistant de dosage • Nettoyeur automatique • Filtre autonettoyant incurvé à 3 niveaux • Cuve intérieur : acier inoxydable 	<ul style="list-style-type: none"> • autoOpen dry (séchage Eco) avec échangeur thermique • aquaSensor • Assistant de dosage • Détection automatique de produit nettoyant • Filtre autonettoyant incurvé à 3 niveaux • Cuve intérieur : acier inoxydable
Système de paniers	<ul style="list-style-type: none"> • Système de paniers flexComfort avec points tactiles colorés • glassZone • Tiroir vario • Panier supérieur réglable en hauteur avec rackMatic (à 3 niveaux) • Rails à coulissement facile dans le panier supérieur • Rails confort dans le panier inférieur • Butée (Rack Stopper) pour éviter que le panier inférieur ne se renverse • Rangée porte-assiettes rabattable dans le panier supérieur (2x) / dans le panier inférieur (8x) • Porte-tasses avec partie avant en silicone blanc dans le panier supérieur (2x) / Porte-tasses dans le panier inférieur (2x) • Support à verres dans le panier inférieur 	<ul style="list-style-type: none"> • Système de paniers flex • Panier supérieur réglable en hauteur avec rackMatic (3 niveaux) • Rails confort dans le panier inférieur • Butée (Rack Stopper) pour éviter que le panier inférieur ne se renverse • Rangée porte-assiettes rabattable dans le panier inférieur (2x) / divisée dans le panier inférieur (4x) • Panier à couteaux dans le panier supérieur • Panier à couverts variable dans le panier inférieur • Porte-tasses dans la partie supérieure (2x)
Affichage et commande	<ul style="list-style-type: none"> • Compatible Home Connect via Wi-Fi • Commande metalTouch (noir) • emotionLight • Affichage électronique du temps restant en minutes • Préréglage de l'heure de début : 1 – 24 heures 	<ul style="list-style-type: none"> • Compatible Home Connect via Wi-Fi • Affichage électronique du temps restant en minutes • Préréglage de l'heure de début : 1 à 24 heures
Informations techniques et accessoires	<ul style="list-style-type: none"> • Puissance raccordée : 2,4 kW • aquaStop® : une garantie Siemens Électroménager en cas de dégât des eaux – tout au long de la vie de votre appareil⁵ • Verrouillage des touches • Technologie de protection de verre précise • Tôle de protection antivapeur • Aide pour le remplissage (entonnoir) • Dimensions de l'appareil SX (HxLxP) : 865x598x573mm (sans poignée) • Dimensions de l'appareil SN (HxLxP) : 815x598x573mm (sans poignée) 	<ul style="list-style-type: none"> • Puissance raccordée : 2,4 kW • aquaStop® : une garantie Siemens Électroménager en cas de dégât des eaux – tout au long de la vie de votre appareil⁵ • Verrouillage des touches • Système de nettoyage des verres en douceur • Tôle de protection antivapeur • Aide au remplissage de sel (entonnoir) • Dimensions de l'appareil SX (HxLxP) : 865x598x573mm (sans poignée) • Dimensions de l'appareil SN (HxLxP) : 815x598x573mm (sans poignée)
Accessoires en option	<p>Pour lave-vaisselle SX et SN :</p> <ul style="list-style-type: none"> • SZ72010, rallonge de tuyau séparé pour l'arrivée et l'écoulement d'eau • SZ38B100, barrette de finition et de fixation pour façades de meuble divisées <p>Pour SX55ZS01CH :</p> <ul style="list-style-type: none"> • SZ30B11, set de finition et de fixation en acier inox (86,5cm) • SZ73045, barrettes de finition acier inox (86,5cm) <p>Pour SN55ZS01CH :</p> <ul style="list-style-type: none"> • SZ30B101, set de finition et de fixation en acier inox (81,5cm) • SZ73035, barrettes de finition acier inox (81,5cm) • SZ73056, barrette accessoire acier inox (81,5cm) <p>Autres accessoires en option à partir de la P. 162</p>	<p>Pour lave-vaisselle SX et SN :</p> <ul style="list-style-type: none"> • SZ72010, Rallonge de tuyau séparé pour l'arrivée et l'écoulement d'eau • SZ73010, Charnière repliable pour meuble de hautes dimensions <p>Autres accessoires en option à partir de la p. 162</p>
Prix catalogue*	<p>2'320.– TVA comprise 2'146.16 TVA exclue SX55ZS01CH</p> <p>2'320.– TVA comprise 2'146.16 TVA exclue SN55ZS01CH</p> <p>Hors TAR 10.81 / 10.–</p>	<p>1'810.– TVA comprise 1'674.38 TVA exclue SX53ES02AH</p> <p>1'810.– TVA comprise 1'674.38 TVA exclue SN53ES02AH</p> <p>Hors TAR 10.81 / 10.–</p>



iQ300 | Lave-vaisselle sous plan

SN43ES27AE Hauteur de l'appareil 81,5 cm

Puissance et consommation	<ul style="list-style-type: none"> • Classe d'efficacité énergétique¹ : A • Énergie²/Eau³ : 54 kWh/9,0 Litres • Volume : 13 couverts • Durée du programme⁴ : 4h30min • Niveau sonore : 42 dB (A) re 1 pW • Classe d'efficacité sonore : B
Programme et fonctions spéciales	<ul style="list-style-type: none"> • 6 programmes : Eco 50 °C, Auto 45 – 65 °C, Intensif 70 °C, Rapide 60 °C, Verre 40 °C, Favoris • Prélavage • 4 fonctions spéciales : Démarrage à distance, Intensive Zone, Demi-charge, varioSpeed Plus • Programme d'entretien de l'appareil • hygiènePlus, Silence on demand (via l'application)
Technologie de lavage/ séchage	<ul style="list-style-type: none"> • autoOpen dry (séchage Eco) avec échangeur thermique • aquaSensor • Assistant de dosage • Détection automatique de produit nettoyant • Filtre autonettoyant incurvé à 3 niveaux • Cuve intérieur : acier inoxydable
Système de paniers	<ul style="list-style-type: none"> • Système de paniers flex • Panier supérieur réglable en hauteur avec rackMatic (3 niveaux) • Rails confort dans le panier inférieur • Butée (Rack Stopper) pour éviter que le panier inférieur ne se renverse • Rangée porte-assiettes rabattable dans le panier inférieur (2x) / divisée dans le panier inférieur (4x) • Panier à couteaux dans le panier supérieur • Panier à couverts variable dans le panier inférieur • Porte-tasses dans le panier supérieur (2x)
Affichage et commande	<ul style="list-style-type: none"> • Compatible Home Connect via Wi-Fi • Affichage électronique du temps restant en minutes • Présélection de l'heure de début : 1 à 24 heures
Informations techniques et accessoires	<ul style="list-style-type: none"> • Puissance raccordée : 2,4 kW • aquaStop® : une garantie Siemens Électroménager en cas de dégât des eaux – tout au long de la vie de votre appareil⁵ • Verrouillage des touches • Système de nettoyage des verres en douceur • Tôle de socle incluse • Aide au remplissage de sel (entonnoir) • Tôle de protection antivapeur • Dimensions de l'appareil : 815x598x573mm
Accessoires en option	<ul style="list-style-type: none"> • SZ72010, Rallonge de tuyau séparé pour l'arrivée et l'écoulement d'eau • SZ30BI01, Barrettes de finition en acier inox (81,5cm) <p>Autres accessoires en option à partir de la p. 162</p>
Prix catalogue*	<p>1'680.– TVA comprise 1'554.12 TVA exclue</p> <p>Hors TAR 10.81 / 10.–</p>

² Consommation d'énergie en kWh/100 cycles de lavage (en programme Eco 50 °C).

³ Consommation d'eau en l/cycle de lavage (en programme Eco 50 °C).

⁴ Durée du programme Eco 50 °C.

⁵ Les conditions de garantie se trouvent sous siemens-home.bsh-group.com/ch/fr/boutique/garanties



iQ500 | Lave-vaisselle encastrable, totalement intégrable
SR65ZX22ME 45 cm de largeur



iQ300 | Lave-vaisselle encastrable, totalement intégrable, avec charnière vario
SR93EX24LE 45 cm de largeur

Puissance et consommation	<ul style="list-style-type: none"> • Classe d'efficacité énergétique ¹: C • Énergie²/eau³: 59 kWh/8,9 litres • Volume : 10 couverts • Durée du programme⁴: 3h15min • Niveau sonore : 42 dB (A) re 1 pW • Classe d'efficacité sonore : B 	<ul style="list-style-type: none"> • Classe d'efficacité énergétique ¹: C • Énergie²/eau³: 59 kWh/8,9 litres • Volume : 10 couverts • Durée du programme⁴: 3h15min • Niveau sonore : 44 dB (A) re 1 pW • Classe d'efficacité sonore : B
Programme et fonctions spéciales	<ul style="list-style-type: none"> • 6 programmes : Eco 50 °C, Auto 45 – 65 °C, Intensif 70 °C, Rapide 60 °C, brilliantShine 40 °C, Favoris • Prélavage • 4 fonctions spéciales : démarrage à distance, Shine + Dry, zone intensive, varioSpeed Plus • Programme d'entretien de l'appareil • hygienePlus, Silence on demand (via l'application) 	<ul style="list-style-type: none"> • 6 programmes : Eco 50 °C, Auto 45 – 65 °C, Intensif 70 °C, Rapide 65 °C, Rapide 45 °C, Favoris • Prélavage • 4 fonctions spéciales : démarrage à distance, Shine + Dry, zone intensive, hygienePlus, varioSpeed Plus • Programme d'entretien de l'appareil • Silence on demand (via App)
Technologie de lavage/ séchage	<ul style="list-style-type: none"> • Séchage Zeolith® • Échangeur thermique • Nettoyeur automatique • Bras d'aspersion duoPower dans le panier supérieur • Filtre autonettoyant incurvé à 3 niveaux • Cuve intérieur : acier inoxydable 	<ul style="list-style-type: none"> • autoOpen dry (séchage Eco) avec échangeur thermique • Nettoyeur automatique • Filtre autonettoyant incurvé à 3 niveaux • Bras d'aspersion duoPower dans le panier supérieur • Cuve intérieur : acier inoxydable
Système de paniers	<ul style="list-style-type: none"> • Système de paniers varioFlex Pro avec repères de réglage bleus • Tiroir vario Pro • Panier supérieur réglable en hauteur avec rackMatic (à 3 niveaux) • Rails confort dans le panier inférieur • Butée (Rack Stopper) pour éviter que le panier inférieur ne se reverse • Rangée porte-assiettes rabattable dans le panier supérieur (3x) / dans le panier inférieur (4x) • Support à tasses dans le panier supérieur/inférieur • Revêtement anti-dérapant de couleur dans le panier supérieur • Support à verres dans le panier inférieur 	<ul style="list-style-type: none"> • Système de paniers varioFlex • Tiroir à couverts pouvant être installé ultérieurement • Panier supérieur réglable en hauteur avec rackMatic (à 3 niveaux) • Revêtement anti-dérapant de couleur dans le panier supérieur • Rails confort dans le panier inférieur • Butée (Rack Stopper) pour éviter que le panier inférieur ne se reverse • Rangée porte-assiettes rabattable dans le panier supérieur (2x) / dans le panier inférieur (2x) • Panier à couteaux dans le panier supérieur • Panier à couverts Vario dans le panier inférieur • Support à tasses dans le panier supérieur/inférieur (2x) • Support à verres dans le panier inférieur
Affichage et commande	<ul style="list-style-type: none"> • Compatible Home Connect via Wi-Fi • Commande metalTouch (noir) • emotionLight • timeLight • Présélection de l'heure de début : 1–24 heures • Affichage électronique du temps restant en minutes 	<ul style="list-style-type: none"> • Compatible Home Connect via Wi-Fi • infoLight – bleu • Présélection de l'heure de début : 1–24 heures • Affichage électronique du temps restant en minutes
Informations techniques et accessoires	<ul style="list-style-type: none"> • Puissance raccordée : 2,4 kW • aquaStop® : une garantie Siemens Électroménager en cas de dégât des eaux – tout au long de la vie de votre appareil⁵ • Technologie de protection du verre • Tôle pare-vapeur incluse • Clayette à bouteilles (matière plastique) • Aide pour le remplissage (entonnoir) • Dimensions de l'appareil (HxLxP) : 815x448x550mm (sans poignée) 	<ul style="list-style-type: none"> • Puissance raccordée : 2,4 kW • aquaStop® : une garantie Siemens Électroménager en cas de dégât des eaux – tout au long de la vie de votre appareil⁵ • Avec charnière vario • openAssist • Système de nettoyage des verres en douceur • Sécurité enfants (ouvrir en appuyant deux fois sur la porte) • Tôle pare-vapeur incluse • Aide au remplissage de sel (entonnoir) • Dimensions de l'appareil SN (HxLxP) : 815x448x550mm (sans poignée)
Accessoires en option	<ul style="list-style-type: none"> • SZ72010, rallonge de tuyau sépaé pour l'arrivée et l'écoulement d'eau • SZ34BI00, kit de montage pour lave-vaisselle totalement intégré 45 cm • SZ30BI02, set de finition et de fixation en acier inox (81,5cm) <p>Autres accessoires en option à partir de la P. 162</p>	<ul style="list-style-type: none"> • SZ72010, rallonge de tuyau sépaé pour l'arrivée et l'écoulement d'eau • SZ34BI00, kit de montage pour lave-vaisselle totalement intégré 45 cm • SZ30BI02, set de finition et de fixation en acier inox (81,5cm) • SZ38BI00, barettes de finition et de fixation pour façade de meuble divisées <p>Autres accessoires en option à partir de la P. 162</p>
Prix catalogue*	1'960.– TVA comprise 1'813.14 TVA exclue Hors TAR 10.81 / 10.–	1'790.– TVA comprise 1'655.87 TVA exclue Hors TAR 10.81 / 10.–



iQ100 | Lave-vaisselle encastrable, totalement intégrable

SR61HX16KE45 cm de largeur



iQ500 | Lave-vaisselle encastrable, partiellement intégrable

SR55ZS10ME45 cm de largeur

Puissance et consommation	<ul style="list-style-type: none"> • Classe d'efficacité énergétique¹: E • Énergie²/eau³: 76 kWh/8,9 litres • Volume : 10 couverts • Durée du programme⁴: 3h40min • Niveau sonore : 46 dB (A) re 1 pW • Classe d'efficacité sonore : C 	<ul style="list-style-type: none"> • Classe d'efficacité énergétique¹: C • Énergie²/eau³: 59 kWh/8,9 litres • Volume : 10 couverts • Durée du programme⁴: 3h15min • Niveau sonore : 42 dB (A) re 1 pW • Classe d'efficacité sonore : B
Programme et fonctions spéciales	<ul style="list-style-type: none"> • 5 programmes : Eco 50 °C, Auto 45 – 65 °C, Intensif 70 °C, Rapide 65 °C, Favoris • Prélavage • 4 fonctions spéciales : démarrage à distance, zone intensive, hygiènePlus, varioSpeed Plus • Programme d'entretien de l'appareil • Silence on demand (via App) 	<ul style="list-style-type: none"> • 6 programmes : Eco 50 °C, Auto 45 – 65 °C, Intensif 70 °C, Rapide 60 °C, brilliantShine 40 °C, Favoris • Prélavage • 4 fonctions spéciales : démarrage à distance, Shine + Dry, zone intensive, varioSpeed Plus • Programme d'entretien de l'appareil • hygiènePlus, Silence on demand (via l'application)
Technologie de lavage/ séchage	<ul style="list-style-type: none"> • Assistant de dosage • Échangeur thermique • Nettoyeur automatique • Bras d'aspersion duoPower dans le panier supérieur • Filtre autonettoyant incurvé à 3 niveaux • Cuve intérieur : acier inoxydable 	<ul style="list-style-type: none"> • Séchage Zeolith® • Assistant de dosage • Échangeur thermique • Nettoyeur automatique • Filtre autonettoyant incurvé à 3 niveaux • Bras d'aspersion duoPower dans le panier supérieur • Cuve intérieur : acier inoxydable
Système de paniers	<ul style="list-style-type: none"> • Système de paniers Vario • Panier supérieur réglable en hauteur • Rails confort dans le panier inférieur • Butée (Rack Stopper) pour éviter que le panier inférieur ne se reverse • Rangée porte-assiettes rabattable dans le panier inférieur (2x) • Panier à couteaux dans le panier supérieur • Panier à couverts Vario dans le panier inférieur • Porte-tasses dans la partie supérieure (2x) 	<ul style="list-style-type: none"> • Système de paniers varioFlex Pro avec repères de réglage bleus • Tiroir vario Pro • Porte-verres dans le panier inférieur • Panier supérieur réglable en hauteur avec rackMatic (à 3 niveaux) • Revêtement anti-dérapant de couleur dans le panier supérieur • Rails confort dans le panier inférieur • Butée (Rack Stopper) pour éviter que le panier inférieur ne se reverse • Rangée porte-assiettes rabattable dans le panier supérieur (3x) / dans le panier inférieur (4x) • Support à tasses dans le panier supérieur/inférieur
Affichage et commande	<ul style="list-style-type: none"> • Compatible Home Connect via Wi-Fi • infoLight – bleu • Présélection de l'heure de début : 3, 6 ou 9 heures 	<ul style="list-style-type: none"> • Compatible Home Connect via Wi-Fi • emotionLight • Présélection de l'heure de début : 1–24 heures • Affichage électronique du temps restant en minutes
Informations techniques et accessoires	<ul style="list-style-type: none"> • Puissance raccordée : 2,4 kW • aquaStop® : une garantie Siemens Électroménager en cas de dégât des eaux – tout au long de la vie de votre appareil⁵ • Système de nettoyage des verres en douceur • Tôle pare-vapeur incluse • Aide pour le remplissage (entonnoir) • Dimensions de l'appareil SN (HxLxP) : 815x 448x 550mm (sans poignée) 	<ul style="list-style-type: none"> • Puissance raccordée : 2,4 kW • aquaStop® : une garantie Siemens Électroménager en cas de dégât des eaux – tout au long de la vie de votre appareil⁵ • Verrouillage des touches • Technologie de protection du verre • Tôle pare-vapeur incluse • Clayette à bouteilles (matière plastique) • Aide pour le remplissage (entonnoir) • Dimensions de l'appareil (HxLxP) : 815 x 448 x 573 cm
Accessoires en option	<ul style="list-style-type: none"> • SZ72010, rallonge de tuyau séparé pour l'arrivée et l'écoulement d'eau • SZ34BI00, kit de montage pour lave-vaisselle totalement intégré 45 cm • SZ30BI02, set de finition et de fixation en acier inox (81,5cm) <p>Autres accessoires en option à partir de la P. 162</p>	<ul style="list-style-type: none"> • SZ72010, rallonge de tuyau séparé pour l'arrivée et l'écoulement d'eau • SZ30BI02, set de finition et de fixation en acier inox (81,5cm) <p>Autres accessoires en option à partir de la P. 162</p>
Prix catalogue*	<p>1'390.– TVA comprise 1'285.85 TVA exclue Hors TAR 10.81 / 10.–</p>	<p>1'990.– TVA comprise 1'840.89 TVA exclue Hors TAR 10.81 / 10.–</p>

² Consommation d'énergie en kWh/100 cycles de lavage (en programme Eco 50 °C).

³ Consommation d'eau en l/cycle de lavage (en programme Eco 50 °C).

⁴ Durée du programme Eco 50 °C.

⁵ Les conditions de garantie se trouvent sous siemens-home.bsh-group.com/ch/fr/boutique/garanties



iQ300 | Lave-vaisselle encastrable, partiellement intégrable

SR53HS74KE Largeur de l'appareil 45 cm

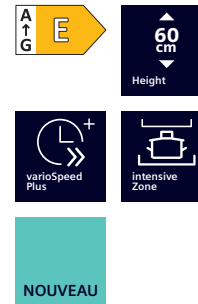

iQ500 | Lave-vaisselle modulaire, partiellement intégrable

SC05IB00TE Hauteur de l'appareil 60 cm

Puissance et consommation	<ul style="list-style-type: none"> • Classe d'efficacité énergétique¹ : E • Énergie²/Eau³ : 76 kWh/8,9 Litres • Volume : 10 couverts • Durée du programme⁴ : 3h40min • Niveau sonore : 44 dB (A) re 1 pW • Classe d'efficacité sonore : B 	<ul style="list-style-type: none"> • Classe d'efficacité énergétique¹ : E • Énergie²/Eau³ : 65 kWh/9,0 Litres • Volume : 8 couverts • Durée du programme⁴ : 3h55min • Niveau sonore : 47 dB (A) re 1 pW • Classe d'efficacité sonore : C
Programme et fonctions spéciales	<ul style="list-style-type: none"> • 6 programmes : Eco 50 °C, Auto 45 – 65 °C, Intensif 70 °C, Rapide 65 °C, Rapide 45 °C, Favoris • Prélavage • 4 fonctions spéciales : Démarrage à distance, Intensive Zone, hygienePlus, varioSpeed Plus • Programme d'entretien de l'appareil • Silence on demand (via l'application) 	<ul style="list-style-type: none"> • 6 programmes : Eco 50 °C, Auto, Intensif 70 °C, Express, Verre • Prélavage • 4 fonctions spéciales : Démarrage à distance, Séchage Extra, Intensive Zone, hygienePlus, varioSpeed Plus
Technologie de lavage/ séchage	<ul style="list-style-type: none"> • Échangeur thermique • Aquasensor • Assistant de dosage • Bras d'aspersion duoPower dans le panier supérieur • Détection automatique de produit nettoyant • Filtre autonettoyant incurvé à 3 niveaux • Cuve intérieur : acier inoxydable 	<ul style="list-style-type: none"> • Échangeur thermique • Aquasensor • Assistant de dosage • Bras d'aspersion ondulés • Détection automatique de produit nettoyant • Filtre autonettoyant incurvé à 3 niveaux • Cuve intérieur : acier inoxydable/Polinox
Système de paniers	<ul style="list-style-type: none"> • Panier supérieur réglable en hauteur avec rackMatic (3 niveaux) • Rails confort dans le panier inférieur • Revêtement anti-dérapant de couleur dans le panier supérieur • Butée (Rack Stopper) pour éviter que le panier inférieur ne se renverse • Rangée porte-assiettes rabattable dans le panier supérieur (2x) / inférieur (2x) • Panier à couteaux dans le panier supérieur • Panier à couverts Vario dans le panier inférieur • Porte-tasses dans le panier supérieur (2x) / inférieur (1x) • Support à verres dans le panier inférieur 	<ul style="list-style-type: none"> • Système de paniers flexible : <ul style="list-style-type: none"> – 2 paniers à vaisselle, – couleur des paniers : argenté, – rangées de picots dans le panier inférieur, – panier à couverts variable, – porte-tasses dans le panier inférieur
Affichage et commande	<ul style="list-style-type: none"> • Compatible Home Connect via Wi-Fi • Affichage électronique du temps restant en minutes • Présélection de l'heure de début : 1 à 24 heures 	<ul style="list-style-type: none"> • Commande metalTouch (noir) • Affichage électronique du temps restant en minutes • Affichage du déroulement du programme • Présélection de l'heure de début : 1 à 24 heures
Informations techniques et accessoires	<ul style="list-style-type: none"> • Puissance raccordée : 2,4 kW • aquaStop® : une garantie Siemens Électroménager en cas de dégât des eaux – tout au long de la vie de votre appareil⁵ • Verrouillage des touches • Système de nettoyage des verres en douceur • Aide au remplissage de sel (entonnoir) • Tôle pare-vapeur incluse • Dimensions de l'appareil (HxLxP) : 815x 448x 573mm 	<ul style="list-style-type: none"> • Puissance raccordée : 2,4 kW • aquaStop® : une garantie Siemens Électroménager en cas de dégât des eaux – tout au long de la vie de votre appareil⁵ • Verrouillage des touches • Système de nettoyage des verres en douceur • Rallonge aquastop incluse • Dimensions de l'appareil (HxLxP) : 595x 595x 500mm
Accessoires en option	<ul style="list-style-type: none"> • SZ72010, Rallonge de tuyau séparé pour l'arrivée et l'écoulement d'eau • SZ30BI02, Barrettes de finition en acier inox (81,5cm) <p>Autres accessoires en option à partir de la p. 162</p>	
Prix catalogue*	1'610.– TVA comprise 1'489.36 TVA exclue Hors TAR 10.81 / 10.–	1'710.– TVA comprise 1'581.87 TVA exclue Hors TAR 10.81 / 10.–

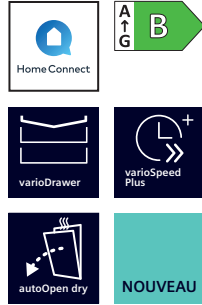

iQ300 | Lave-vaisselle en pose-libre

SN23EW03ME Hauteur de l'appareil 84,5 cm



iQ500 | Lave-vaisselle compact, en pose-libre

SK25IB00TE Hauteur de l'appareil 45 cm

Puissance et consommation	<ul style="list-style-type: none"> • Classe d'efficacité énergétique¹: B • Energie²/Eau³: 65 kWh/9,0 Litres • Volume : 14 couverts • Durée du programme⁴: 3h35min • Niveau sonore : 42 dB (A) re 1 pW • Classe d'efficacité sonore : B 	<ul style="list-style-type: none"> • Classe d'efficacité énergétique¹: E • Energie²/Eau³: 55 kWh/8,0 Litres • Volume : 6 couverts • Durée du programme⁴: 3h55min • Niveau sonore : 49 dB (A) re 1 pW • Classe d'efficacité sonore : C
Programme et fonctions spéciales	<ul style="list-style-type: none"> • 6 programmes : Eco 50 °C, Auto 45 – 65 °C, Intensif 70 °C, Rapide 65 °C, Rapide 45 °C, Favoris • Prélavage • 4 fonctions spéciales : Démarrage à distance, Intensive Zone, Demi-charge, varioSpeed Plus • Programme d'entretien de l'appareil • hygienePlus, Silence on demand (via l'application) 	<ul style="list-style-type: none"> • 6 programmes : Eco 50 °C, Auto, Intensif 70 °C, Express, Verre • Prélavage • 4 fonctions spéciales : Démarrage à distance, Séchage Extra, Intensive Zone, hygienePlus, varioSpeed Plus
Technologie de lavage/ séchage	<ul style="list-style-type: none"> • autoOpen dry (séchage Eco) avec échangeur thermique • Aquasensor • Assistant de dosage • Détection automatique de produit nettoyant • Filtre autonettoyant incurvé à 3 niveaux • Cuve intérieur : acier inoxydable 	<ul style="list-style-type: none"> • aquaSensor • Assistant de dosage • Bras d'aspersion ondulés • Détection automatique de produit nettoyant • Filtre autonettoyant incurvé à 3 niveaux • Cuve intérieur : acier inoxydable/Polinox
Système de paniers	<ul style="list-style-type: none"> • Système de paniers VarioFlex • Tiroir vario • Panier supérieur réglable en hauteur avec rackMatic (3 niveaux) • Rails confort dans le panier inférieur • Butée (Rack Stopper) pour éviter que le panier inférieur ne se renverse • Rangée porte-assiettes rabattable dans le panier inférieur (2x) / divisée dans le panier inférieur (4x) • Porte-tasses dans la partie supérieure (2x) 	<ul style="list-style-type: none"> • Système de paniers : <ul style="list-style-type: none"> – Couleur des paniers : argent – Panier à couverts variable – Porte-tasses
Affichage et commande	<ul style="list-style-type: none"> • Compatible Home Connect via Wi-Fi • Affichage électronique du temps restant en minutes • Présélection de l'heure de début : 1 à 24 heures 	<ul style="list-style-type: none"> • Commande metalTouch (noir) • Affichage électronique du temps restant • Affichage du déroulement du programme • Présélection de l'heure de début : 1 à 24 heures
Informations techniques et accessoires	<ul style="list-style-type: none"> • Puissance raccordée : 2,4 kW • aquaStop® : une garantie Siemens Électroménager en cas de dégât des eaux – tout au long de la vie de votre appareil⁵ • Verrouillage des touches • Système de nettoyage des verres en douceur • Aide au remplissage de sel (entonnoir) • Dimensions de l'appareil (HxLxP) : 845x600x600 mm 	<ul style="list-style-type: none"> • Puissance raccordée : 2,4 kW • aquaStop® : une garantie Siemens Électroménager en cas de dégât des eaux – tout au long de la vie de votre appareil⁵ • Verrouillage des touches • Système de nettoyage des verres en douceur • Dimensions de l'appareil (HxLxP) : 450x551x500 mm
Accessoires en option	<ul style="list-style-type: none"> • SZ72010,Rallonge de tuyau séparé pour l'arrivée et l'écoulement d'eau <p>Autres accessoires en option à partir de la p. 162</p>	<ul style="list-style-type: none"> • SZ72010,Rallonge de tuyau séparé pour l'arrivée et l'écoulement d'eau <p>Autres accessoires en option à partir de la p. 162</p>
Prix catalogue*	1'690.– TVA comprise 1'563.37 TVA exclue Hors TAR 10.81 / 10.–	860.– TVA comprise 795.56 TVA exclue Hors TAR 6.01 / 5.56

² Consommation d'énergie en kWh/100 cycles de lavage (en programme Eco 50 °C).

³ Consommation d'eau en l/cycle de lavage (en programme Eco 50 °C).

⁴ Durée du programme Eco 50 °C.

⁵ Les conditions de garantie se trouvent sous siemens-home.bsh-group.com/ch/fr/boutique/garanties

La solution parfaite pour le meuble intégré.



Avec timeLight, vous connaissez toujours l'état du programme de votre lave-vaisselle

Le système timeLight projette en intervalle le statut du temps restant et le statut du programme sur le sol. Grâce à la lumière brillante, la projection se fait à toute heure du jour ou de la nuit et sur n'importe quel revêtement de sol avec une bonne visibilité.



Extrêmement silencieux : laver encore plus silencieusement avec le système anti-balourd

Le nouveau système anti-balourd évite les vibrations du tambour. Ainsi, les nouveaux lave-linge sont extrêmement silencieux et faciles à mettre en place dans votre cuisine ou votre salle de bains.



Tambour soft 1-8 kg : d'une grande douceur et efficacité

1-8 kg Tambour soft : très doux avec votre linge, permet à l'eau de pénétrer encore plus rapidement dans votre linge – efficacement soutenu par les nouveaux pâles d'entraînement asymétriques. Un soin du linge rapide, sûr et délicat est ainsi assuré.

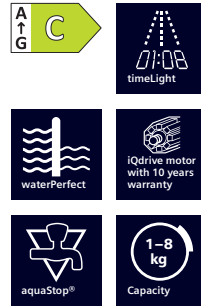

iQ700 | Lave-linge,
totalement intégrable
W114W542CH



iQ500 | Lave-linge séchant,
totalement intégrable
WK14D543CH

Puissance et consommation	<ul style="list-style-type: none"> Classe d'efficacité énergétique¹ : C Énergie⁵/eau⁶ : 62 kWh/45 litres Volume : 1–8 kg Durée du programme⁷: 3h26min Vitesse d'essorage⁸: 400 – 1400 tours par minute Classe d'efficacité d'essorage : B Niveau sonore : 66 dB (A) re 1 pW Classe d'efficacité sonore : A 	<ul style="list-style-type: none"> Classe d'efficacité énergétique Lavage et séchage¹ : E Classe d'efficacité énergétique Lavage² : E Énergie³/eau⁴ Lavage et séchage : 266 kWh/68 litres Énergie⁵/eau⁶ Lavage : 77kWh/44 litres Volume Lavage / Lavage et séchage : 1–7 kg / 1–4 kg Durée du programme⁷ Lavage/Lavage et séchage : 2h50min/ 5h30min Vitesse d'essorage⁸ : 600 – 1355tours par minute Classe d'efficacité d'essorage : B Niveau sonore : 72 dB (A) re 1 pW Classe d'efficacité sonore : A
Programmes	<ul style="list-style-type: none"> Programmes standard : Coton, Synthétiques, Délicat/soie, Laine/lavage à la main Programmes spéciaux : nettoyage du tambour (avec fonction rappel), Chemises/business, Jeans/linge foncé, Mix Lavage de nuit, Outdoor/Imperméabiliser, Essorage/vidange, Rapide/mix, Rinçage, Couettes, Rapide 15'/30' 	<ul style="list-style-type: none"> Programmes spéciaux : Lavage de nuit, Mix, Synthétiques, Speed 15', Rinçage/Essorage, Élimination des peluches, Essorage/Vidange, Outdoor, Laine, Chemises, Délicat/soie Programme spécial Séchage : élimination des peluches
Options	<ul style="list-style-type: none"> varioSpeed : durée de lavage réduite jusqu'à 55 % Touches touchControl : Prélavage, Rinçage supplémentaire, Présélection de l'heure de fin, Température, varioSpeed/speedPerfect, Démarrage/Pause avec fonction de rajout de linge, Désélection de la vitesse/sans essorage 	<ul style="list-style-type: none"> Touches : Démarrage, Désélection de vitesse, Modification pour les fonctions supplémentaires, Options, Séchage, Température et Heure de départ sur 24 heures
Confort et sécurité	<ul style="list-style-type: none"> timeLight Fonction rajout de linge Grand écran affichant la progression du programme, la température, la vitesse d'essorage, le temps restant, la présélection de l'heure de fin 24 h et la recommandation de charge iQdrive avec garantie moteur de 10 ans⁹ waterPerfect Capacité variable automatique en continu Conception anti-vibrations : plus de stabilité et de douceur de fonctionnement Bac à produits autonettoyant, sur la partie avant Insert pour lessive liquide Signal à la fin du programme Hublot de 30 cm avec ouverture de la porte à 130° Charnière de porte de meuble à gauche, réversible Crochet de verrouillage en métal aquaStop® : une garantie Siemens Électroménager en cas de dommages causés par l'eau – tout au long de la vie de votre appareil¹⁰ 	<ul style="list-style-type: none"> Grand écran affichant le déroulement du programme, la température, la vitesse d'essorage, le temps restant et la présélection de l'heure de fin 24 h, affichage des objectifs de séchage Commande à un bouton tout électronique pour tous les programmes de lavage et les programmes spéciaux Commande de l'humidité électronique lors du séchage, programmes horaires Système d'arrosage par le haut waterPerfect Plus Signal à la fin du programme Sécurité enfants Hublot avec couvercle en verre Porte rotative à ouverture latérale, butée à gauche Crochet de verrouillage en métal Serrure magnétique pour ouverture immédiate de la porte à la fin du programme aquaStop® : une garantie Siemens Électroménager en cas de dommages causés par l'eau – tout au long de la vie de votre appareil¹⁰
Informations techniques	<ul style="list-style-type: none"> Hauteur du socle ajustable : 15 cm Profondeur du socle ajustable : 6,5 cm Pieds arrière de l'appareil ajustables à l'avant Répond aux exigences d'isolation phonique accrues de la norme SIA 181 sans mesures supplémentaires Puissance raccordée : 2,3 kW Dimensions de l'appareil¹⁰ (H x L x P) : 818 x 596 x 574 mm 	<ul style="list-style-type: none"> Hauteur du socle ajustable : 16,5 cm Profondeur du socle ajustable : 6,5 cm Pieds arrière de l'appareil ajustables à l'avant Répond aux exigences d'isolation phonique accrues de la norme SIA 181 sans mesures supplémentaires Puissance raccordée : 2,3 kW Dimensions de l'appareil¹⁰ (H x L x P) : 820 x 595 x 584 mm
Accessoires en option	<ul style="list-style-type: none"> WX975600, kit de fixation des pieds de l'appareil WZ10131 rallonge (arrivée d'eau) WT30400, Pieds de l'appareil réglables en hauteur 	<ul style="list-style-type: none"> WX975600, kit de fixation des pieds de l'appareil WZ10131 rallonge (arrivée d'eau)
Prix catalogue*	<p>2'610.– TVA comprise 2'414.43 TVA exclue Hors TAR 20.02 / 18.52</p>	<p>2'980.– TVA comprise 2'756.71 TVA exclue Hors TAR 20.02 / 18.52</p>

* Les prix indiqués s'entendent en francs suisses TVA comprise/TVA exclue. Tous les prix s'entendent hors taxe anticipée de recyclage (TAR) obligatoire.

Les prix indiqués sont des recommandations tarifaires non contractuelles; nos revendeurs sont libres de les modifier. ¹² Sur une échelle de classe d'efficacité énergétique de A à G.

³ Consommation d'énergie en kWh/100 cycles d'utilisation complets (avec le programme Eco 40–60). ⁴ Consommation d'eau en litres / cycle d'utilisation complet (avec le programme Eco 40–60). ⁵ Consommation d'énergie en kWh/100 cycles de lavage (avec le programme Eco 40–60). ⁶ Consommation d'eau en litres / cycle de lavage (avec le programme Eco 40–60). ⁷ Durée du programme Eco 40–60, cycle d'utilisation complet / cycle de lavage. ⁸ La valeur indiquée est arrondie. ⁹ Les conditions de garantie se trouvent sous siemens-home.bsh-group.com/ch/fr/boutique/garanties ¹⁰ Plaque de la porte incl. (épaisseur de 19 mm)



Un lavage plus intelligent

50%

→ Une formation de plis réduite de 50 %³ – Le programme smartFinish⁴ et la fonction antifroissage vous permettent de gagner beaucoup de temps lors du repassage

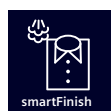

Des chemises, des chemisiers ou des maillots froissés et pas envie de repasser?



Le programme smartFinish de votre lave-linge vous permet de réduire les plis de jusqu'à 50 %³. La vapeur douce limite la formation de plis et défroisse les vêtements, même les plus froissés, en 20 minutes – vous consacrez ainsi moins de temps au repassage.

→ L'option Mini load vous permet de réaliser un gain de temps allant jusqu'à 70 %⁵ et des économies d'énergie allant jusqu'à 40 %⁶



Utilisez l'option Mini load pour le lavage délicat, rapide et économe en eau et en énergie de pièces lavées seules, de petites charges de linge ou de vêtements neufs. Vous gagnerez ainsi du temps et réaliserez des économies d'eau et d'énergie.

38%

→ Le système i-Dos avec scan de lessive¹ effectue le dosage automatiquement et avec la plus grande précision. Vous économisez ainsi jusqu'à 38 %² de lessive.



Vous n'êtes pas sûr(e) de doser correctement votre lessive? Le système i-Dos avec son scan de lessive novateur se charge du dosage parfait.

Remplissez les compartiments i-Dos de lessive liquide ou d'adoucissant et scannez les codes-barres des bouteilles avec l'application Home Connect. Les réglages de la dureté de l'eau et de la lessive sont automatiquement envoyés au lave-linge, qui utilisera ainsi la quantité optimale de lessive pour chaque cycle de lavage. L'application Home Connect vous informe également lorsque votre réserve de lessive s'épuise.

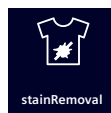

Système antitaches⁴ : élimine les taches tenaces sans prétraitement

Désormais, vous pouvez éliminer 16 des types de taches les plus tenaces automatiquement, et sans prétraitement chimique ou manuel. Car chaque tache, qu'il s'agisse de sauce tomate, d'herbe ou de vin rouge, est différente. Des capteurs intelligents contrôlent la température et la quantité d'eau et adaptent le temps de trempage et la vitesse du tambour en fonction de la tache pour l'éliminer de manière fiable.

* 30 % plus efficace (35 kWh/100 cycles de séchage) que la limite (51 kWh/100 cycles de lavage) de la classe d'efficacité énergétique A selon le règlement (UE) n° 2019/2014.

¹ Pour la fonction de scan de lessive, un compte Home Connect, pour lequel des conditions d'utilisation distinctes s'appliquent, est nécessaire. L'application Home Connect est installée sur votre appareil connecté et votre lave-linge est relié à votre compte Home Connect. ² Économies moyennes de lessive liquide en comparant une technologie de dosage automatique à un dosage manuel, International Journal of Consumer Studies 38 (2014), 265.

³ Étude E-0323-PT-22 du DITF (Deutschen Institute für Textil- und Faserforschung Denkendorf) du 12/07/22, portant sur la limitation de la formation de plis sur des vêtements en coton courants (t-shirts et chemises) lors de l'exécution du programme smartFinish, conformément à la norme DIN EN ISO 15487, en comparaison avec des textiles non traités avec le

➔ **L'option varioSpeed vous permet d'accélérer le processus de lavage de jusqu'à 65 %**



Un lavage en temps record
Accélérez le processus de lavage de jusqu'à 65 % avec l'option varioSpeed ou lavez votre linge en un temps record avec les programmes super15' et super30'.

➔ **Le système waterPerfect Plus vous permet d'économiser jusqu'à 50 % d'eau⁷ et donc, également de l'énergie**



Un soin du linge optimal, une consommation minimale
Le système de gestion de l'eau intelligent waterPerfect Plus assure une utilisation efficace de l'eau en détectant la charge avec précision. Vous faites ainsi également et bien évidemment du bien à l'environnement.

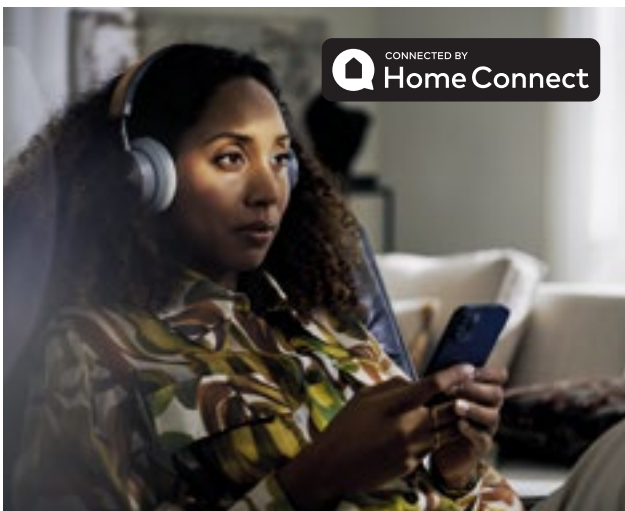

Téléchargement de programmes et notifications personnalisées pour vous

Téléchargez gratuitement d'autres programmes de lavage sur votre appareil. Vous souhaitez contribuer à la protection de l'environnement via l'entretien de votre linge? Avec le programme Anti-microplastiques, l'abrasion de fibres en microplastiques est réduite de jusqu'à 30 %, ce qui préserve à la fois vos vêtements et l'environnement. L'application Home Connect vous permet d'obtenir des astuces et des conseils précieux et personnalisés, adaptés à vos habitudes, pour l'utilisation, l'entretien et la maintenance de votre appareil. Quand il est nécessaire de procéder au nettoyage du tambour, par exemple.

10 kg



La charge de 10 kg⁴ vous permet d'espacer les lavages

Les lave-linge Siemens d'une capacité maximale de 10 kg permettent d'obtenir d'excellents résultats en un seul lavage, même avec d'importantes charges de linge ou de grandes pièces.



programme smartFinish. ⁴ Selon le modèle. ⁵ Gain de temps avec l'option Mini load lors de l'exécution du programme Entretien facile 40 °C pour une charge de 0,5 kg par rapport au programme Entretien facile 40 °C pour une charge de 0,5 kg sans l'option Mini load. Valeurs mesurées selon la norme EN60456.

⁶ Économies d'énergie avec l'option Mini load lors de l'exécution du programme Entretien facile 40 °C pour une charge de 0,5 kg par rapport au programme Entretien facile 40 °C pour une charge de 0,5 kg sans l'option Mini load. Valeurs mesurées selon la norme EN60456.

⁷ Consommation d'eau pour un quart de charge de linge par rapport à une charge complète en programme « Eco 40-60 ».

⁸ Sur une échelle de classe d'efficacité énergétique de A à G.



CONNECTED BY
Home Connect

A+++
↑
D
A
-10%*

Un séchage plus intelligent



Le système intelligentDry sélectionne automatiquement le bon programme de séchage

Vous vous demandez quel programme de séchage choisir? Avec le système intelligentDry, vous n'avez plus à y penser. Votre lave-linge connecté envoie toutes les informations pertinentes, telles que la charge et le degré d'humidité, directement au sèche-linge via l'application Home Connect. Le sèche-linge sélectionne automatiquement le programme parfaitement adapté et vous indique le temps de séchage prévu. Un séchage parfait, c'est aussi simple que cela.

Notifications personnalisées et téléchargement de programmes – des programmes spéciaux adaptés à vos besoins

L'application Home Connect vous permet d'obtenir des astuces et des conseils précieux et personnalisés, adaptés à vos habitudes, pour l'utilisation, l'entretien et la maintenance de votre appareil. Quand il est temps de nettoyer le sèche-linge, par exemple. Ou tout simplement quand le linge est prêt. Téléchargez gratuitement d'autres programmes de séchage sur votre appareil. Les programmes Vêtements de sport, Vêtements en duvet et Jeans vous sont initialement proposés.



Technologie autoDry – pour un séchage doux, précis et économe en énergie

Des capteurs intelligents contrôlent et commandent la température du tambour et l'humidité du linge de manière à garantir un séchage doux et homogène. Cela permet d'éviter la surchauffe et le séchage excessif et de préserver efficacement les textiles. Un séchage précis c'est une consommation électrique réduite, et moins de temps à consacrer au repassage.

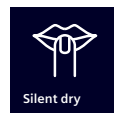

Silent dry²: le programme pour un séchage particulièrement silencieux

Optez pour le programme silentDry si votre sèche-linge doit être particulièrement silencieux. Ce programme commande le mouvement du tambour et la vitesse du compresseur et désactive tous les signaux acoustiques de manière à réduire nettement le niveau sonore.

Un séchage plus rapide



Condenseur autonettoyant : gagnez du temps avec l'élimination automatique des peluches

Le condensateur est nettoyé à fond automatiquement à chaque cycle de séchage. Et même plusieurs fois. Ainsi, vous gagnez du temps, mais faites également des économies d'énergie. Et vous n'avez plus besoin de nettoyer le filtre lorsqu'il est plein.



Accélérez le processus de séchage avec l'option varioSpeed².



Une charge pleine de 9 kg peut être séchée en moins de trois heures grâce à l'option varioSpeed². Soit un séchage en moins de 20 minutes par kilogramme.

Demi-charge pour un programme plus court

Vous choisissez souvent le programme de séchage le plus court pour les petites charges de linge, même si le programme en question n'est pas totalement adapté au type de textile? Grâce à l'option Demi-charge, vous pouvez lancer sans hésitation le sèche-linge à moitié plein. La charge standard recommandée est alors réduite de moitié et la durée de programme affichée, modifiée. L'option Demi-charge peut être activée pour les programmes Coton, Entretien facile et Serviettes. Pour un séchage du linge totalement adapté à vos besoins.



Le nouveau label énergétique pour les sèche-linge : en vigueur à partir du 1er juillet 2025.

Le développement technologique de ces dernières années a entraîné une concentration des sèche-linge dans la classe d'efficacité énergétique la plus élevée, A+++ . Environ 2/3 des sèche-linge vendus aux consommateurs en 2023 appartenaient à cette classe. Par conséquent, le label énergétique ne remplissait plus sa fonction initiale, qui était d'orienter la décision d'achat en fonction de la consommation d'énergie, et devait être modifié.

La refonte du label énergétique des sèche-linge aidera les consommateurs à sélectionner les produits les plus efficaces. Le passage au nouveau label énergétique aura lieu le **1er juillet 2025**. Néanmoins, les étiquettes devant être placées sur les emballages des mois auparavant, nous tenions à vous transmettre les informations clés à ce sujet dès aujourd'hui.

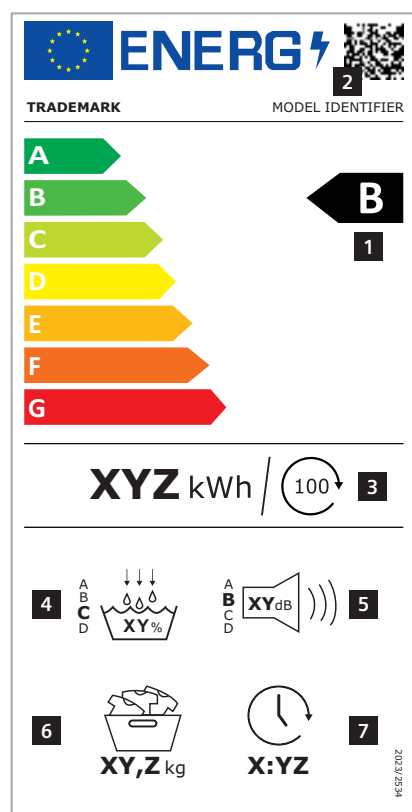

Nouveau label énergétique pour les sèche-linge :

Le label énergétique a été revu, et les classes énergétiques de A+++ à D vont désormais de A à G. Le programme pris en compte pour la classification des sèche-linge ne change pas, mais porte désormais clairement le nom « eco ».

Le nouveau label affiche un nouveau design simplifié. De nouvelles méthodes de calcul ont par ailleurs été utilisées pour déterminer les nouvelles classes d'efficacité énergétique. Par exemple, la consommation d'énergie n'est plus indiquée par an, mais pour 100 cycles. Le nouveau label énergétique intègre également la classe d'émissions sonores de A à D, en complément de la valeur en dB déjà en place. Les exigences attendues dans chaque classe d'efficacité de condensation ont par ailleurs été relevées.

Explication des pictogrammes.

- 1 Classe d'efficacité énergétique
- 2 QR Code avec lien vers la fiche technique UE
- 3 Consommation d'énergie en kWh pour 100 cycles de séchage*
- 4 Classe d'efficacité de condensation et taux en %
- 5 Classe d'émissions sonores et niveau sonore exprimé en dB(A)**
- 6 Capacité de charge maximale (capacité nominale en kg)**
- 7 Durée de fonctionnement en heures et minutes (h:min)**

* Valeurs pour la moyenne pondérée d'une demi-charge et d'une charge pleine avec un rapport de 0,62 (24 x charge pleine, 76 x demi-charge)

** Cycle de séchage du programme Eco en charge pleine

*** 30 % plus efficace (35 kWh/100 cycles de séchage) que la limite (51 kWh/100 cycles de lavage) de la classe d'efficacité énergétique A selon le règlement (UE) n° 2019/2014.

**** 10 % plus efficace (174 kWh/an) que la limite (194 kWh/an) de la classe d'efficacité énergétique A+++ dans la classe de charge de 9 kg selon le règlement (UE) n° 392/2012.

¹ Sur une échelle de classe d'efficacité énergétique de A à G. ² Consommation d'énergie en kWh pour 100 cycles de lavage (avec le programme Eco 40 – 60 °C).

Lave-linge et sèche-linge – Aperçu de la gamme

		Classe d'efficacité énergétique ¹	Classe d'efficacité d'essorage	Classe d'efficacité sonore	Consommation d'énergie en kWh ²	Consommation d'eau en litres ³	Vitesse maximale d'essorage en tours par minute ⁴	Niveau sonore dB (A) re 1 pW	Capacité en kg	Capacité : Lavage / Lavage et séchage en kg	i-Dos	iQ-Drive	waveDrum	Compatible Home Connect	Page
Lave-linge															
iQ700															
WG56B2A5CH	NOUVEAU		A	A	35	48	1600	72	10		●	●	●	●	140
WG56B214CH	NOUVEAU		A	A	35	48	1600	72	10		●	●	●	●	140
iQ500															
WG56G2Z3CH			A	B	51	52	1600	73	10		●	●			141
WG44G2F9CH			B	B	46	50	1400	70	9		●	●	●		142
iQ300															
WM14N193CH			B	A	46	47	1400	71	8		●				143
Lave-linge séchant															
iQ700															
WN54C2A4CH			B	A	52/305	50/75	1400	70		10,5/6	●	●	●		145

		Classe d'efficacité énergétique ^{5/6}	Classe d'efficacité de condensation ⁷	Consommation d'énergie en kWh ⁸	Niveau sonore dB (A) re 1 pW ⁹	Capacité en kg	intelligentDry	autoDry	Compatible Home Connect	Page
Sèche-linge à pompe à chaleur										
iQ700										
WQ46B2C0CH			A	174	58	9	●	●	●	141
iQ500										
WQ33G290CH			A	176	64	8		●		142
iQ500										
WQ33G2V3CH			A	176	64	8		●		143

³ Consommation d'eau en litres/cycle de lavage (avec le programme Eco 40 – 60 C). ⁴ La valeur indiquée est arrondie. ⁵ Valeurs selon Règlement (UE) 392/2012 (nouveau label). ⁶ Sur une échelle de classe d'efficacité énergétique de A+++ à D. ⁷ Sur une échelle de classe d'efficacité de condensation de A à G.

⁸ Consommation annuelle pour 160 cycles de séchage standard avec le programme Coton standard pour remplissage complet et partiel, y compris la consommation des modes de fonctionnement à faible consommation électrique. Consommation réelle en fonction du type d'utilisation de l'appareil.

⁹ Avec le programme Coton standard pour remplissage complet.

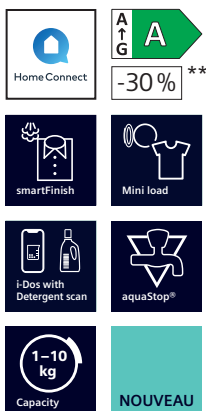

iQ700 | Lave-linge

WG56B2A5CH

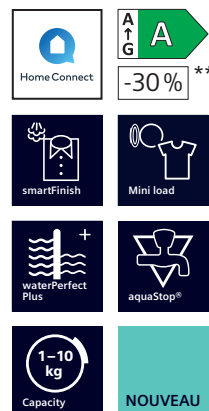

iQ700 | Lave-linge

WG56B214CH

Puissance et consommation	<ul style="list-style-type: none"> • Classe d'efficacité énergétique¹ : A -30 %** • Énergie²/Eau² : 35 kWh/48 Litres • Capacité : 1–10 kg • Durée du programme⁴ : 3h57min • Vitesse d'essorage⁵ : 1600 tours par minute • Classe d'efficacité d'essorage : A • Niveau sonore : 72 dB (A) @ 1 pW • Classe d'efficacité sonore : A 	<ul style="list-style-type: none"> • Classe d'efficacité énergétique¹ : A -30 %** • Énergie²/Eau² : 35 kWh/48 Litres • Capacité : 1–10 kg • Durée du programme⁴ : 3h57min • Vitesse d'essorage⁵ : 1600 tours par minute • Classe d'efficacité d'essorage : A • Niveau sonore : 72 dB (A) @ 1 pW • Classe d'efficacité sonore : A
Programmes	<ul style="list-style-type: none"> • Programmes standard : Coton, Synthétiques, Délicat/soie, Laine/lavage à la main • Programme automatique • smartFinish • Mini load • Hygiène • Programmes spéciaux : Automatique, Essorage/vidange, powerSpeed 59', Programme rapide/mix, Rinçage, Speed 15'/30' • Programmes supplémentaires via Home Connect : Automatique doux, Nettoyage du tambour (avec fonction rappel), Serviettes, Chemises, Jeans/linge foncé, Anti-microplastiques, Outdoor 	<ul style="list-style-type: none"> • Programmes standard : Coton, Synthétiques, Délicat/soie, Laine/lavage à la main • smartFinish • Mini Load • Hygiène • Programmes spéciaux : Outdoor, Essorage/vidange, powerSpeed 59', Programme rapide/mix, Rinçage, Speed 15'/30' • Programmes supplémentaires via Home Connect : Automatique doux, Nettoyage du tambour (avec fonction rappel), Rideaux, Serviettes, Chemises, Jeans/linge foncé, Anti-microplastiques, Sport/Fitness
Options	<ul style="list-style-type: none"> • Compatible Home Connect via Wi-Fi • i-DOS avec analyse de la lessive • Système anti-taches : 6 taches d'une pression sur un bouton, 10 autres taches via l'application Home Connect • L'option Vapeur élimine les plis jusqu'à 40 %⁷ • Touches touchControl : Marche/arrêt, Présélection de l'heure de fin, Sélection des taches, i-DOS 2.0 1, i-DOS 2.0 2, Sécurité enfants, Mon programme, Essorage puissant, Démarrage à distance, Démarrage/pause avec fonction rajout de linge, Température, varioSpeed/speedPerfect, Prélavage, Désélection de la vitesse Water Plus et rinçage extra/sans essorage 	<ul style="list-style-type: none"> • Compatible Home Connect via Wi-Fi • Système anti-taches : 6 taches d'une pression sur un bouton, 10 autres taches via l'application Home Connect • L'option Vapeur élimine les plis jusqu'à 40 %⁷ • Touches touchControl : Marche/arrêt, Trempage, Présélection de l'heure de fin, Sélection des taches, Sécurité enfants, Mon programme, Essorage puissant, Démarrage à distance, Démarrage/pause avec fonction rajout de linge, Température, varioSpeed/speedPerfect, Prélavage, Water Plus, désélection de la vitesse /sans essorage
Confort et sécurité	<ul style="list-style-type: none"> • directTouch Plus • Système powerSpeed • Volume du tambour : 70 l • Éclairage intérieur du tambour : LED • waveDrum • iQdrive avec garantie moteur de 10 ans⁶ • waterPerfect Plus • aquaSensor • Fonction rajout de linge/Fonction pause • Indicateur de surdosage • Sécurité enfants • Signal à la fin du programme • Bac à produits autonettoyant • Insert pour lessive liquide • Hublot de 32 cm, noir, chromé-noir, avec ouverture de la porte à 188° • aquaStop® : une garantie Siemens Électroménager en cas de dégât des eaux - tout au long de la vie de votre appareil⁶ 	<ul style="list-style-type: none"> • directTouch Plus • Système powerSpeed • Volume du tambour : 70 l • Éclairage intérieur du tambour : LED • waveDrum • iQdrive avec garantie moteur de 10 ans⁶ • waterPerfect Plus • Fonction rajout de linge/Fonction pause • Indicateur de surdosage • Sécurité enfants • Signal à la fin du programme • Bac à produits autonettoyant • Insert pour lessive liquide • Hublot de 32 cm, noir, chromé-noir, avec ouverture de la porte à 188° • aquaStop® : une garantie Siemens Électroménager en cas de dégât des eaux - tout au long de la vie de votre appareil⁶
Informations techniques	<ul style="list-style-type: none"> • Encastrable à une hauteur d'encastrement de 85 cm • Puissance raccordée : 2,3 kW • Dimensions de l'appareil (H x L x P) : 845 x 598 x 590 mm • Répond aux exigences d'isolation phonique accrues de la norme SIA 181 sans mesures supplémentaires 	<ul style="list-style-type: none"> • Encastrable à une hauteur d'encastrement de 85 cm • Puissance raccordée : 2,3 kW • Dimensions de l'appareil (H x L x P) : 845 x 598 x 590 mm • Répond aux exigences d'isolation phonique accrues de la norme SIA 181 sans mesures supplémentaires
Accessoires en option	<ul style="list-style-type: none"> • WZWP20W, socle pour lave-linge avec tiroir • WZ10131 rallonge (arrivée d'eau) • WX975600, kit de fixation des pieds de l'appareil 	<ul style="list-style-type: none"> • WZWP20W, socle pour lave-linge avec tiroir • WZ10131 rallonge (arrivée d'eau) • WX975600, kit de fixation des pieds de l'appareil
Prix catalogue*	<p>3'240.– TVA comprise 2'997,22 TVA exclue Hors TAR 20.02 / 18.52</p>	<p>3'090.– TVA comprise 2'858,46 TVA exclue Hors TAR 20.02 / 18.52</p>

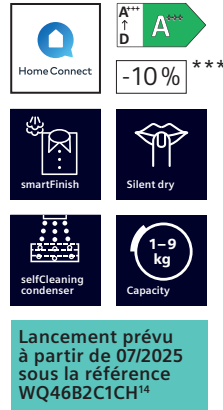

Lancement prévu à partir de 07/2025 sous la référence WQ46B2C1CH¹⁴

iQ700 | Sèche-linge à pompes à chaleur

WQ46B2C0CH



iQ500 | Lave-linge

WG56G2Z3CH

Puissance et consommation	<ul style="list-style-type: none"> Classe d'efficacité énergétique⁸⁾⁹⁾: A+++ -10 %*** Consommation d'énergie⁹⁾: 174 kWh Volume : 1–9 kg Durée du programme¹⁰⁾: 4h20min Niveau sonore¹¹⁾: 58 dB (A) re 1 pW Classe d'efficacité de condensation¹²⁾: A 	<ul style="list-style-type: none"> Classe d'efficacité énergétique¹⁾: A Énergie²⁾/eau³⁾: 51 kWh/52 litres Volume : 1–10 kg Durée du programme⁴⁾: 3h50min Vitesse d'essorage⁵⁾: 1600 tours par minute Classe d'efficacité d'essorage : A Niveau sonore : 73 dB (A) re 1 pW Classe d'efficacité sonore : B
Programmes	<ul style="list-style-type: none"> Programmes standard : Coton, Synthétiques smartFinish Programme Linge de lit Silent dry Programmes via l'application : Lingerie, Silent dry, Programmation froid Programmes spéciaux : Coton, Chemises/business, Coton Eco, Serviettes, Mix, Outdoor, Speed 40', Séchage de la laine dans le panier, Minuterie chaud 	<ul style="list-style-type: none"> Programmes standard : Coton, Synthétiques, Délicat/soie, Laine/lavage à la main smartFinish Programmes spéciaux : Nettoyage du tambour (avec fonction de rappel), Chemises/Business, Outdoor, Essorage/vidange, Programme rapide/mix, Rinçage, Speed 15/30'
Options	<ul style="list-style-type: none"> Compatible Home Connect via Wi-Fi IntelligentDry varioSpeed Option Demi-charge : optimise le séchage des charges plus réduites Repassage facile 120minutes à la fin du programme Touches touchControl : Prêt à repasser, Prêt à ranger, Prêt à ranger+, Présélection de l'heure de fin, Repassage facile, My Favorite, powerButton, Démarrage à distance, Économies, Démarrage/rajout de linge/pause, speedPerfect, Présélection de l'heure de fin 24 h 	<ul style="list-style-type: none"> varioSpeed : durée de lavage réduite jusqu'à 65 % Système anti-tache avec 4 taches – peut être activé avec les programmes standard courants Touches touchControl : Facile à repasser, Présélection de l'heure de fin, Sélection des taches, Démarrage/pause avec fonction de remplissage, Température, varioSpeed/speedPerfect, Prélavage, Désélection de la vitesse/sans essorage
Confort et sécurité	<ul style="list-style-type: none"> selfCleaning Condenser : nettoyage automatique du condenseur directTouch Plus Recommandations de charge Affichage de rajout de linge autoDry Système de tambour softDry : grand tambour en inox, aubes Softdesign Panier pour les lainages Éclairage intérieur du tambour : LED Gaine d'évacuation des condensats Sécurité enfants Signal à la fin du programme Porte rotative à ouverture latérale, butée à droite, charnière de porte réversible Crochet de verrouillage en métal 	<ul style="list-style-type: none"> Volume du tambour : 70 l Éclairage intérieur du tambour : LED waveDrum iQdrive waterPerfect Plus Fonction rajout de linge/Fonction pause Sécurité enfants Signal à la fin du programme Bac à produits autonettoyant Insert de détergent liquide Hublot de 32 cm avec ouverture de la porte à 165° aquaStop® : une garantie Siemens Électroménager en cas de dégât des eaux - tout au long de la vie de votre appareil⁶⁾
Informations techniques	<ul style="list-style-type: none"> Encastrable sous plan de travail à partir d'une hauteur d'encastrement de 85 cm Technologie de pompes à chaleur avec réfrigérant écologique R290 Puissance raccordée : 0,6 kW Dimensions de l'appareil (H x L x P) : 842 x 598 x 613 mm 	<ul style="list-style-type: none"> Encastrable sous plan de travail à partir d'une hauteur d'encastrement de 85 cm Puissance raccordée : 2,3 kW Dimensions de l'appareil (H x L x P) : 848 x 598 x 590 mm Répond aux exigences d'isolation phonique accrues de la norme SIA 181 sans mesures supplémentaires
Accessoires en option	<ul style="list-style-type: none"> WZDP20D, socle pour sèche-linge avec tiroir W Z20600, panier pour les lainages WZ2750Q kit de raccordement avec tablette WZ2751Q kit de raccordement 	<ul style="list-style-type: none"> WZWP20W, socle pour lave-linge avec tiroir WZ10131 rallonge (arrivée d'eau) WX975600, kit de fixation des pieds de l'appareil
Prix catalogue*	2'990.– TVA comprise 2'765.96 TVA exclue Hors TAR 28.10 / 26.–	2'490.– TVA comprise 2'303.42 TVA exclue Hors TAR 20.02 / 18.52

⁶⁾ Les conditions de garantie se trouvent sous siemens-home.bsh-group.com/ch/fr/boutique/garanties. ⁷⁾ Test n°E-0096-PT-24 réalisé par le Deutsches Institut für Textil- und Faserforschung Denkendorf (DITF) du 20.02.24, relatif à la réduction des plis sur des vêtements en coton (T-shirts et chemises) dans le programme Mix avec une charge de 4 kg et l'option vapeur activée, par rapport aux textiles qui n'ont pas été traités avec l'option vapeur, selon la norme DIN EN ISO 15487. ⁸⁾ Valeurs selon le Règlement (UE) 392/2012 (nouveau label). ⁹⁾ Sur une échelle de classe d'efficacité énergétique de A+++ à D. ¹⁰⁾ Consommation annuelle pour 160 cycles de séchage standard avec le programme Coton standard pour remplissage complet et partiel, y compris la consommation des modes de fonctionnement à faible consommation électrique. La consommation réelle dépend du profil d'utilisation de l'appareil. ¹¹⁾ Avec le programme Coton standard pour remplissage complet. ¹²⁾ Durée du programme Coton standard pour remplissage complet.

¹³⁾ Sur une échelle de classe d'efficacité de condensation de A à G. ¹⁴⁾ Dates de disponibilité provisoires. La capacité de livraison à cette date ne peut être garantie.

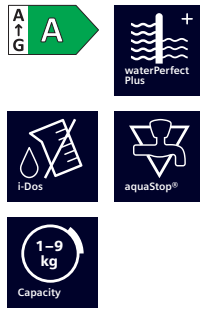

iQ500 | Lave-linge

WG44G2F9CH



Lancement prévu à partir de 07/2025 sous la référence WQ33G291CH¹³

iQ500 | Sèche-linge à pompes à chaleur

WQ33G290CH

Puissance et consommation	<ul style="list-style-type: none"> • Classe d'efficacité énergétique¹ : A • Énergie²/eau³: 49 kWh/50 litres • Volume : 1 – 9 kg • Durée du programme⁴ : 3h48min • Vitesse d'essorage⁵ : 1400 tours par minute • Classe d'efficacité d'essorage : B • Niveau sonore : 70 dB (A) re 1 pW • Classe d'efficacité sonore : A 	<ul style="list-style-type: none"> • Classe d'efficacité énergétique^{7/8}: A+++ • Consommation d'énergie⁹ : 176 kWh • Volume : 1– 8 kg • Durée du programme¹⁰ : 165 min • Niveau sonore¹¹: 64 dB (A) re 1 pW • Classe d'efficacité de condensation¹²: A
Programmes	<ul style="list-style-type: none"> • Programmes standard : Coton, Synthétique, Délicat/soie, Laine/lavage à la main • Programme automatique • smartFinish • Programmes spéciaux : Auto délicat, Nettoyage du tambour (avec fonction de rappel), Outdoor/imperméabiliser, Essorage/vidange, Programme rapide/mix, Rinçage, Ultra rapide 15'/30' 	<ul style="list-style-type: none"> • Programmes standard : Coton, Synthétiques • Programme Linge de lit • Programmes spéciaux : Coton, Chemises/business, Coton Eco, Lingerie, Serviettes, Oreillers, Mix, Outdoor, Speed 40', Synthétiques, Séchage de la laine dans le panier, Programmation chaud
Options	<ul style="list-style-type: none"> • varioSpeed : durée de lavage réduite jusqu'à 65 % • i-Dos • Système anti-tache avec 4 taches – peut être activé avec les programmes standard courants • Touches touchControl : Facile à repasser, Présélection de l'heure de fin, Sélection des taches, i-DOS, Démarrage/pause avec fonction de remplissage, Température, varioSpeed/speedPerfect, Prélavage, Désélection de la vitesse/sans essorage 	<ul style="list-style-type: none"> • Repassage facile 120minutes à la fin du programme • Option Demi-charge : optimise le séchage des charges plus réduites • Touches touchControl : Prêt à repasser, Prêt à ranger, Prêt à ranger+, Présélection de l'heure de fin, Repassage facile, Économies, Signal, Démarrage/rajout de linge/Pause, Présélection de l'heure de fin 24 h
Confort et sécurité	<ul style="list-style-type: none"> • Grand écran tactile LED pour déroulement de programme, tours d'essorage max., présélection de l'heure de fin 24 h et affichage de la charge recommandée • Volume du tambour : 65 litres • Éclairage intérieur du tambour : LED • waveDrum • iQdrive • waterPerfect Plus • Fonction rajout de linge/Fonction pause • Sécurité enfants • Signal à la fin du programme • Hublot de 32 cm avec angle d'ouverture de la porte à 165° • aquaStop® : une garantie Siemens Électroménager en cas de dommages causés par l'eau – tout au long de la vie de votre appareil⁶ 	<ul style="list-style-type: none"> • Filtre EasyClean • autoDry • Système de tambour softDry : grand tambour en inox, aubes Softdesign • Panier pour les lainages • Éclairage intérieur du tambour : LED • Gaine d'évacuation des condensats • Sécurité enfants • Signal à la fin du programme • Porte rotative à ouverture latérale, butée à droite • Crochet de verrouillage en métal
Informations techniques	<ul style="list-style-type: none"> • Encastrable sous plan de travail à partir d'une hauteur d'encastrement de 85 cm • Puissance raccordée : 2,3 kW • Dimensions de l'appareil (H x L x P) : 845 x 598 x 590 mm • Répond aux exigences d'isolation phonique accrues de la norme SIA 181 sans mesures supplémentaires 	<ul style="list-style-type: none"> • Encastrable sous plan de travail à partir d'une hauteur d'encastrement de 85 cm • Technologie de pompes à chaleur avec réfrigérant écologique R290 • Puissance raccordée : 0,6 kW • Dimensions de l'appareil (H x L x P) : 842 x 598 x 613 mm
Accessoires en option	<ul style="list-style-type: none"> • WZWP20W, socle pour lave-linge avec tiroir • WZ10131, rallonge (arrivée d'eau) • WX975600, kit de fixation des pieds de l'appareil 	<ul style="list-style-type: none"> • WZ20600, panier pour les lainages • WZ27400, kit de raccordement avec tablette • WZ27410, kit de raccordement • WZDP20D, socle pour sèche-linge avec tiroir
Prix catalogue*	2'570.– inkl. MwSt. 2'377.43 exkl. MwSt. Hors TAR 20.02 / 18.52	2'270.– inkl. MwSt. 2'099.91 exkl. MwSt. Hors TAR 28.10 / 26.–



iQ300 | Lave-linge



Lancement prévu
à partir de 07/2025
sous la référence
WQ33G2V4CH¹³

Design
conforme
aux appareils
iQ300

iQ500 | Sèche-linge à pompe à chaleur

WM14N193CH

WQ33G2V3CH

Puissance et consommation	<ul style="list-style-type: none"> Classe d'efficacité énergétique¹: A Énergie²/eau³: 46 kWh/47 litres Volume : 1–8 kg Durée du programme⁴: 3h33min Vitesse d'essorage⁵: 1400 tours par minute Classe d'efficacité d'essorage : B Niveau sonore : 71 dB (A) re 1 pW Classe d'efficacité sonore : A 	<ul style="list-style-type: none"> Classe d'efficacité énergétique^{7/8}: A+++ Consommation énergétique⁹: 176 kWh Capacité : 1 à 8 kg Durée du programme¹⁰: 165 min Niveau sonore¹¹: 64 dB (A) re 1 pW Classe d'efficacité de condensation¹²: A
Programmes	<ul style="list-style-type: none"> Programmes standard : Coton, Synthétiques, Délicat/soie, Laine/lavage à la main smartFinish Programmes spéciaux : Nettoyage du tambour (avec fonction de rappel), Chemises/Business, Hygiène, Outdoor/imperméabiliser, Synthétiques plus, Essorage/vidange, Programme rapide/mix, Rinçage, Speed 15'/30' 	<ul style="list-style-type: none"> Programmes standard : Coton, Synthétique Programme Linge de lit Programmes spéciaux : Coton, Chemisiers/chemises, Lingerie, Serviettes, Duvet, Mix, Outdoor, Rapide 40', Synthétiques, Finition laine, Minuterie chaud
Options	<ul style="list-style-type: none"> varioSpeed : durée de lavage réduite jusqu'à 65 % Système anti-tache avec 4 taches – peut être activé avec les programmes standard courants Touches touchControl : Facile à repasser, Présélection de l'heure de fin, Sélection des taches, i-DOS, Démarrage/pause avec fonction de remplissage, Température, varioSpeed/speedPerfect, Prélavage, Désélection de la vitesse/sans essorage 	<ul style="list-style-type: none"> Repassage facile 120minutes à la fin du programme Option Demi-charge : optimise le séchage des charges plus réduites Touches touchControl : Prêt à repasser, Prêt à ranger, Prêt à ranger+, Présélection de l'heure de fin, Repassage facile, Économies, Signal, Démarrage/rajout de linge/Pause, Présélection de l'heure de fin 24 h
Confort et sécurité	<ul style="list-style-type: none"> Volume du tambour : 65 litres Commande à un bouton tout électronique pour tous les programmes de lavage et les programmes spéciaux iQdrive waterPerfect Plus Fonction rajout de linge Signal à la fin du programme Sécurité enfants Hublot de 32 cm avec angle d'ouverture de la porte à 171° Crochet de verrouillage en métal Fermeture confort aquaStop® : une garantie Siemens Électroménager en cas de dommages causés par l'eau – tout au long de la vie de votre appareil⁶ 	<ul style="list-style-type: none"> Filtre EasyClean Programme Rapide autoDry Recommandations de charge Système de tambour softDry : grand tambour en acier inoxydable, aubes Softdesign Sécurité enfants Signal à la fin du programme Porte rotative à ouverture latérale, butée à droite Crochet de verrouillage en métal
Informations techniques	<ul style="list-style-type: none"> Encastrable sous plan de travail à partir d'une hauteur d'encastrement de 85 cm Puissance raccordée : 2,3 kW Dimensions de l'appareil (H x L x P) : 845 x 598 x 613 mm Répond aux exigences d'isolation phonique accrues de la norme SIA 181 sans mesures supplémentaires 	<ul style="list-style-type: none"> Encastrable à une hauteur d'encastrement de 85 cm Technologie de pompes à chaleur avec réfrigérant écologique R290 Puissance raccordée : 0,600 kW Dimensions de l'appareil (H x L x P) : 842 x 598 x 613 cm
Accessoires en option	<ul style="list-style-type: none"> WZWP20W, socle pour lave-linge avec tiroir WZ10131, rallonge (arrivée d'eau) WX975600, kit de fixation des pieds de l'appareil 	<ul style="list-style-type: none"> WZDP20D, socle pour sèche-linge avec tiroir WZ27400, kit de raccordement avec rail WZ27410, kit de raccordement WZ20160, kit pour l'écoulement des condensats du sèche-linge
Prix catalogue*	1'990.– inkl. MwSt. 1'840.89 exkl. MwSt. Hors TAR 20.02 / 18.52	2'170.– inkl. MwSt. 2'007.40 exkl. MwSt. Hors TAR 28.10 / 26.–

⁷ Valeurs conformes au règlement (UE) n° 392/2012 (nouveau label). ⁸ Sur une échelle de classe d'efficacité énergétique de A+++ à D.

⁹ Consommation annuelle pour 160 cycles de séchage standard avec le programme Coton standard pour remplissage complet et partiel, y compris la consommation des modes de fonctionnement à faible consommation électrique. Consommation réelle en fonction du type d'utilisation de l'appareil.

¹⁰ Avec le programme Coton standard pour remplissage complet.

¹¹ Durée du programme Coton standard pour remplissage complet. ¹² Sur une échelle d'efficacité de condensation allant de A jusqu'à G.

¹³ Dates de disponibilité et données technique provisoires. La capacité de livraison à cette date ne peut être garantie.

Vous maîtrisez votre temps

Lave-linge séchant iQ700 – Le champion de la polyvalence ultra-compact



Le sèche-linge iQ700 peut laver, sécher ou même faire les deux en une seule opération – sans devoir redémarrer le processus de séchage entre-temps. Votre linge est ainsi lavé efficacement en un clin d'œil et, si nécessaire, séché immédiatement. Cela vous donne du temps et de la place pour les choses qui vous tiennent à cœur.



smartFinish³ et autoDry vous font gagner du temps pour le repassage



Des chemises, des chemisiers ou des maillots froissés et pas envie de repasser ?

Le programme smartFinish de votre lave-linge vous permet de réduire les plis au maximum. La vapeur douce limite la formation de plis et défroisse les vêtements, même les plus froissés, en 20 minutes – vous consacrez ainsi moins de temps au repassage. Avec la fonction autoDry, fini le séchage irrégulier et les vêtements rétrécis. Des capteurs intelligents mesurent et régulent avec précision la température et le degré d'humidité dans le tambour afin d'éviter toute surchauffe. Et un séchage précis est synonyme d'une consommation électrique réduite. Vous consacrez également moins de temps au repassage.



Smart Wash & dry

Avec Home Connect, vous pilotez votre lave-linge séchant de n'importe où

Grâce à Home Connect, votre linge s'adapte à votre emploi du temps et non l'inverse. Grâce à l'application Home Connect, vous pouvez facilement sélectionner des programmes et lancer le lavage ou le séchage à tout moment, où que vous soyez. Pour que votre linge soit prêt au moment qui vous convient. Et dès que votre cycle de lavage ou de séchage est terminé, vous recevez une notification push sur votre smartphone.

Programmes supplémentaires via l'application Home Connect
Utilisez d'autres programmes via l'application Home Connect. Les programmes Rideaux, Serviettes, Chemises, Lavage et Séchage 90° sont disponibles.



iQ700 | Lave-linge séchant

WN54C2A4CH

Puissance et consommation	<ul style="list-style-type: none"> • Classe d'efficacité énergétique Lavage¹: A • Classe d'efficacité énergétique Lavage et séchage²: D • Énergie⁴/ eau⁵ Lavage : 52 kWh / 50 litres • Énergie⁶/ eau⁷ lavage et séchage : 305 kWh / 75 litres • Capacité nominale Lavage / Lavage et séchage : 1–10,5 kg / 1–6 kg • Durée du programme⁸ Lavage/ Lavage et séchage : 4h00min / 8h20min • Vitesse d'essorage⁹: 1400 tours par minute • Classe d'efficacité d'essorage : B • Niveau sonore : 70 dB (A) @ 1 pW • Classe d'efficacité sonore : A
Programmes	<ul style="list-style-type: none"> • Programmes standard Lavage : Coton, Délicat/soie, Laine/lavage à la main • Programmes spéciaux Lavage : Auto délicat, Speed 15', Essorage/vidange, Autre programmes, Rinçage • Tous les programmes de lavage courants peuvent être utilisés au choix comme programme de séchage simple ou comme programme combiné de lavage et de séchage. • Programmes standard Séchage : Coton, Synthétiques • Programmes spéciaux Séchage : Rafraîchir
	<ul style="list-style-type: none"> • Home Connect • varioSpeed : programme de lavage jusqu'à 65 % plus court¹⁰ • Système anti-taches 3 + 13 supplémentaires via l'application Home Connect • Options Lavage : Repassage facile, sélection de la vitesse, système anti-taches automatique HygieneCare, i-DOS, Sécurité enfants, myFavorite, Remote Start, SpeedPerfect, Départ/Pause, Sélection de la température, Prélavage, Départ différé • Options Séchage : Prêt à repasser, Séchage Solo, Prêt à ranger, Prêt à ranger+, Objectif de séchage, Lavage + Séchage • Option de séchage pour les principaux programmes de lavage • Fonction autoDry, programmes horaires
Confort et sécurité	<ul style="list-style-type: none"> • i-Dos • Tambour soft • Éclairage intérieur du tambour : LED • iQdrive avec garantie moteur de 10 ans¹¹ • selfCleaning Condenser • Panneau de commande biseauté pour une meilleure lisibilité et une plus grande ergonomie • Grand écran LED tactile et clair pour l'affichage de la recommandation de charge et de la consommation • Fonction rajout de linge • waterPerfect Plus • Hublot de 32 cm, noir chromé/gris avec ouverture de la porte à 125° • Porte rotative à ouverture latérale, butée à gauche • aquaStop® : une garantie Siemens Électroménager en cas de dommages causés par l'eau – tout au long de la vie de votre appareil¹¹
Informations techniques	<ul style="list-style-type: none"> • Encastrable sous plan de travail à partir d'une hauteur d'encastrement de 85 cm • Dimensions de l'appareil (H x L x P) : 848 x 598 x 622 mm
Accessoires en option	<ul style="list-style-type: none"> • WZ10131 rallonge (arrivée d'eau) • WX975600, kit de fixation des pieds de l'appareil
Prix catalogue*	<p>2'890.– TVA comprise 2'673.45 TVA exclue Hors TAR 20.02 / 18.52</p>

⁹ La valeur indiquée est arrondie.

¹⁰ Comparaison entre la durée du programme Entretien facile 40 °C et la durée du programme Entretien facile 40 °C avec l'option varioSpeed activée.

¹¹ Les conditions de garantie se trouvent sous siemens-home.bsh-group.com/ch/fr/boutique/garanties

Accessoires utiles pour tout appareil électroménager

Avec les accessoires originaux de Siemens, chaque foyer est modernisé. Les appareils électroménagers Siemens offrent un large choix en accessoires qui enrichissent toute cuisine. Qu'il s'agisse de plaques à pâtisserie supplémentaires, ou du rail varioClip confortable pour le four, il y en a pour tous les goûts.



La grande sélection d'accessoires en option vous permet de moderniser chaque cuisine. Qu'il s'agisse de détails pratiques tels que le capteur pour casserole, qui communique directement avec la table de cuisson, du support pour verres à vin pour une fixation stable jusqu'à 4 verres dans le lave-vaisselle, d'une plaque pour griller, d'un Teppan Yaki pour la préparation de plats légers et pauvres en matière grasse, et de nombreux autres...

Accessoires en option Fours			iQ700 Fours encastrables	iQ700 Fours combi micro-onde	iQ700 Fours combi-vapeur	iQ700 Cuiseur vapeur	iQ500- iQ100 Fours encastrables
Rail varioClip							
	HZ538000	85.– TVA comprise 78.63 TVA exclue	●				●
Les rails varioClip offrent une flexibilité maximale. Grâce au système de fixation rapide et facile, vous pouvez placer les rails télescopiques à chaque niveau de votre four.							
Plaque à pâtisserie à revêtement antiadhérent							
	HZ531010, céramique	74.– TVA comprise 68.46 TVA exclue	●	●	●		●
Pour des utilisations multiples. Grâce à son revêtement antiadhérent, la plaque à pâtisserie n'a pas besoin d'être graissée.							
Plaque à pâtisserie émaillée							
	HZ631070	51.– TVA comprise 47.18 TVA exclue	●	●	●		
	HZ541000 (pour chariot sortant)	61.– TVA comprise 56.43 TVA exclue					●
Plaque à pâtisserie émaillée pour les gâteaux et les biscuits, le pain et les petits pains, la brioche tressée et le Stollen.							
Couvercle pour lèche-frite professionnelle¹							
	HZ633001, émaillée	88.– TVA comprise 81.41 TVA exclue	●	●	●		●
Couvercle pour rôtir en douceur les grosses pièces de viande avec la lèche-frite pro. Le rôtissage avec couvercle permet d'éviter de salir le four.							
lèche-frite professionnelle¹							
	HZ633070, émaillé	88.– TVA comprise 81.41 TVA exclue	●	●	●		●
Lèche-frite très profonde avec grille insérable. Idéal pour de grandes quantités à griller ou à cuire. Les deux parties peuvent être extraites en même temps. Contenu : 10 litres.							
Lèche-frite universelle à revêtement antiadhésif¹							
	HZ532010, céramique	77.– TVA comprise 71.23 TVA exclue	●	●	●		●
Le revêtement antiadhérent fait en sorte que rien n'accroche à la poêle universelle et que tout peut être enlevé facilement de la tôle.							
Lèche-frite universelle							
	HZ632070, émaillé	61.– TVA comprise 56.43 TVA exclue	●	●	●		
	HZ542000, émaillé (pour chariot sortant)	61.– TVA comprise 56.43 TVA exclue					●
Plaque émaillée très profonde pour les gâteaux juteux, les rôtis et les pâtisseries surgelées. Idéale pour recueillir la graisse lors du gril.							
Grille à pâtisserie/de rôtissage							
	HZ634000	47.– TVA comprise 43.48 TVA exclue	●	●			●
Pour la vaisselle, les moules à gâteaux, les rôtis, les pièces à griller et les pâtisseries surgelées. En raison des espacements serrés, la grille combinée au milieu est particulièrement robuste.							
Pierre à pain et à pizza							
	HZ327000	186.– TVA comprise 172.06 TVA exclue	●	●	●		●
Pierre à pain et à pizza céramique avec raclette en bois. Idéale pour faire cuire le pain, les pains plats, les pizzas et les plats surgelés. Dimensions : 375 x 330 x 25 mm.							
Moule à pizza							
	HZ617000, émaillé	47.– TVA comprise 43.48 TVA exclue	●	●	●		
Moule de 35 cm, extra grand, intérieur et extérieur émaillé, pour la préparation de pizzas. Hauteur : 3 cm.							

Les prix indiqués s'entendent en francs suisses TVA comprise/TVA exclue. Tous les prix s'entendent hors taxe anticipée de recyclage (TAR) obligatoire. Les prix indiqués sont des recommandations tarifaires non contractuelles; nos revendeurs sont libres de les modifier.

¹ Ne peut être combiné avec un four à chariot sortant.

Accessoires en option Fours			iQ700	iQ700	iQ700	iQ700	iQ500- iQ100
			Fours encastrables	Fours combi micro-onde	Fours combi- vapeur	Cuiseur vapeur	Fours encastrables
	Lèchefrite en verre						
	HZ636000	90.– TVA comprise 83.26 TVA exclue	●	●	●		●
	Plaque en verre allant au four. Utilisable en tant que vaisselle de préparation ou de service. Passe au lave-vaisselle.						
	Cocotte en verre						
	HZ915003	69.– TVA comprise 63.83 TVA exclue	●	●	●	●	●
	Pour les rôtissages, les gratins et les plats de légumes. Volume : 5,4 litres. Le couvercle est utilisable comme plat à gratin. Non compatible avec les tables de cuisson. Compatible four et micro-ondes.						
	Baguette de finition pour socle¹						
	HZ66X650	30.– TVA comprise 27.75 TVA exclue	●	●	●	●	●
	Cette baguette noire recouvre le fond de montage en dessous de la porte de l'appareil, visible pour certaines hauteurs d'encastrement. Pour une combinaison verticale de deux appareils, cette baguette peut également être utilisée en plus de HZ66X600.						
	Baguette de finition noire pour socle¹						
	HZ66X600	47.– TVA comprise 43.48 TVA exclue	●	●	●	●	●
	Lors de l'installation de deux fours l'un au-dessus de l'autre, le fond est visible dans les meubles de cuisine. La baguette noire recouvre le fond entre les appareils. Le résultat : deux appareils parfaitement encastres.						
	Plaque AirFry, émaillée						
	HZ629070, émaillé	89.– TVA comprise 82.83 TVA exclue	●	●	●		
	Kit AirFry et grill						
	HZ635000	142.– TVA comprise 131.36 TVA exclue	●	●	●		
	Rail Clip à sortie totale (indépendamment du niveau)						
	HZ638000	125.– TVA comprise 115.63 TVA exclue	●				●
	Rail Clip à sortie totale, compatible activeClean® (indépendamment du niveau)						
	HZ638070	200.– TVA comprise 185.01 TVA exclue	●				
	Rail Clip à sortie totale, four combi-vapeur/fonction vapeur (indépendamment du niveau)						
	HZ638D00	150.– TVA comprise 138.76 TVA exclue			●		
	2 paniers vapeurs (perforés/non perforés), taille M						
	HZ66D52	74.– TVA comprise 68.46 TVA exclue			●		
	Thermomètre à aliments sans fil						
	HZ32WA00	120.– TVA comprise 111.01 TVA exclue	●		●	●	●
	Avec Home Connect.						

Accessoires en option
Machine à café tout automatique

				
TZ80001A, pastilles de nettoyage 15.50 TVA comprise 14.34 TVA exclue	TZ70003, filtre à eau BRITA Intenza 18.– TVA comprise 16.65 TVA exclue	TZ80002A, pastilles de détartrage 15.50 TVA comprise 14.34 TVA exclue	TZ80004A, kit d'entretien Machine à café tout auto- matique 42.– TVA comprise 38.85 TVA exclue	

Accessoires en option cuisinières intégrables	iQ500 Cuisinière encastrable Chariot sortant (avec système de fermeture Soft)	iQ500 Cuisinières in- tégrables à porte rabattable (avec softMove)	iQ100 Cuisinière encastrable porte rabattable
--	---	--	---

Rail varioClip

	HZ538000	85.– TVA comprise 78.63 TVA exclue					
---	-----------------	---	--	--	--	--	--



Les rails varioClip offrent une flexibilité maximale. Grâce au système de fixation rapide et facile, vous pouvez placer les rails télescopiques à chaque niveau de votre four.

Plaque à pâtisserie émaillée

	HZ541000 (pour chariot sortant)	61.– TVA comprise 56.43 TVA exclue					
---	---	---	--	--	--	--	--

Plaque à pâtisserie émaillée pour les gâteaux et les biscuits, le pain et les petits pains, la brioche tressée et le Stollen.

Plaque à pâtisserie à revêtement antiadhérent

	HZ531010, céramique	74.– TVA comprise 68.46 TVA exclue					
---	----------------------------	---	--	--	--	--	--

Pour des utilisations multiples. Grâce à son revêtement antiadhérent, la plaque à pâtisserie n'a pas besoin d'être graissée.

lèche-frite professionnelle¹

	HZ633070, émaillé	88.– TVA comprise 81.41 TVA exclue					
---	--------------------------	---	--	--	--	--	--

Lèche-frite très profonde avec grille insérable. Idéal pour de grandes quantités à griller ou à cuire. Les deux parties peuvent être extraites en même temps. Contenu : 10 litres.

Couvercle pour lèche-frite professionnelle¹







	HZ633001, émaillée	88.– TVA comprise 81.41 TVA exclue					
---	---------------------------	---	--	--	--	--	--

Couvercle pour rôtir en douceur les grosses pièces de viande avec la lèche-frite pro. Le rôtissage avec couvercle permet d'éviter de salir le four.

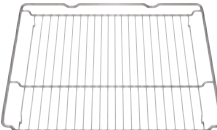
Lèche-frite universelle

	HZ542000, émaillé (pour chariot sortant)	61.– TVA comprise 56.43 TVA exclue					
---	--	---	--	--	--	--	--

Plaque émaillée très profonde pour les gâteaux juteux, les rôtis et les pâtisseries surgelées. Idéale pour recueillir la graisse lors du gril.

Accessoires en option cuisinières intégrables		iQ500 Cuisinière encastrable Chariot sortant (avec système de fermeture Soft)	iQ500 Cuisinière encastrable porte rabattable (avec softClose)	iQ100 Cuisinière encastrable porte rabattable
	Lèchefrite universelle à revêtement antiadhésif¹ HZ532010, céramique 77.– TVA comprise 71.23 TVA exclue		●	●
	Le revêtement antiadhérent fait en sorte que rien n'accroche à la poêle universelle et que tout peut être enlevé facilement de la tôle.			
	Grille à pâtisserie/de rôtissage HZ634000 47.– TVA comprise 43.48 TVA exclue		●	●
	Pour la vaisselle, les moules à gâteaux, les rôtis, les pièces à griller et les pâtisseries surgelées. En raison des espacements serrés, la grille combinée au milieu est particulièrement robuste.			
	Pierre à pain et à pizza HZ327000 186.– TVA comprise 172.06 TVA exclue	●	●	●
	Pierre à pain et à pizza céramique avec raclette en bois. Idéale pour faire cuire le pain, les pains plats, les pizzas et les plats surgelés. Dimensions : 375 x 330 x 25 mm.			
	Lèchefrite en verre HZ636000 90.– TVA comprise 83.26 TVA exclue	●	●	●
	Plaque en verre allant au four. Utilisable en tant que vaisselle de préparation ou de service. Passe au lave-vaisselle.			
	Cocotte en verre HZ915003 69.– TVA comprise 63.83 TVA exclue	●	●	●
	Pour les rôtissages, les gratins et les plats de légumes. Volume : 5,4 litres. Le couvercle est utilisable comme plat à gratin. Non compatible avec les tables de cuisson. Compatible four et micro-ondes.			
	2 Lèchefrites universelles, format étroit HZ530000 74.– TVA comprise 68.46 TVA exclue		●	
	Thermomètre à aliments sans fil HZ32WA00 120.– TVA comprise 111.01 TVA exclue	●	●	●
	Avec Home Connect.			

**Accessoires en option
tables de cuisson / inductionAir Plus**
Wok en acier inoxydable

HZ390090
147.– TVA comprise
135.99 TVA exclue

Ce wok, avec sa base plate, est adapté de manière optimale pour toutes les tables de cuisson vitrocéramiques (induction également). Avec couvercle en verre et grille d'égouttage pour la préparation de plats asiatiques.

Poêle antiadhésive Ø 18 cm

HZ9CF240
80.– TVA comprise
74.01 TVA exclue

Poêle haut de gamme pour toutes les tables de cuisson, y compris à induction.

Poêle antiadhésive Ø 22 cm

HZ9CF280
95.– TVA comprise
87.88 TVA exclue

Poêle haut de gamme pour toutes les tables de cuisson, y compris à induction.

Poêle en fer Ø 18 cm

HZ9FE280
170.– TVA comprise
157.26 TVA exclue
Poêle système fond Ø 18 cm

Poêle en fer haut de gamme pour toutes les tables de cuisson électriques, y compris à induction.

Cafetière à espresso

HZ9ES100
98.– TVA comprise
90.66 TVA exclue

Cafetière à espresso de qualité supérieure pour les tables de cuisson à induction (200 ml).

Batterie de cuisine

HZ9SE060
307.– TVA comprise
284.– TVA exclue

Batterie 6 pièces
 Casserole Ø 24 cm avec couvercle, 5,5 l
 Casserole Ø 20 cm avec couvercle, 3,5 l
 Casserole Ø 16 cm avec couvercle, 2,0 l
 Casserole Ø 16 cm, 1,2 l
 Poêle Ø 28 cm
 Poêle Ø 16 cm

Batterie haut de gamme pour toutes les cuisinières électriques, y compris l'induction.

Batterie de cuisine

HZ9SE040
276.– TVA comprise
255.32 TVA exclue

Batterie 4 pièces
 Casserole Ø 20 cm avec couvercle, 3,5 l
 Casserole Ø 16 cm avec couvercle, 2,0 l
 Casserole Ø 16 cm, 1,2 l
 Poêle Ø 16 cm

Batterie haut de gamme pour toutes les cuisinières électriques, y compris l'induction.

Accessoires en option
Tables de cuisson

Teppan Yaki



HZ9TY010 250.– TVA comprise
231.27 TVA exclue
pour flexInduction

Un ajustement et des résultats parfaits, spécialement pour flexInduction. Le Teppan Yaki permet de réaliser une multitude de plats, comme du poisson, de la viande ou des légumes. Réglez la moitié de la flexInduction sur un niveau élevé pour une cuisson puissante et l'autre moitié en maintien au chaud, voilà comment vous pouvez utiliser votre Teppan Yaki comme un véritable professionnel.

Plaque à griller



HZ390522 292.– TVA comprise
270.12 TVA exclue
pour flexInduction

Un ajustement et des résultats parfaits. La plaque à griller a été développée spécialement pour flexInduction et est optimale pour la préparation de grillades.

Barrette de jonction



HZ394301 171.– TVA comprise
158.19 TVA exclue

Barrette de jonction à combiner avec les tables de cuisson Domino.

Plancher intermédiaire 80 cm

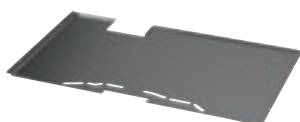

HZ392800 50.– TVA comprise
46.25 TVA exclue

Plancher intermédiaire 80 cm, pour le montage au-dessus d'un tiroir.

Plancher intermédiaire 60 cm

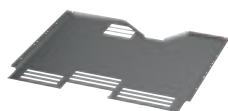

HZ392617 48.– TVA comprise
44.40 TVA exclue

Plancher intermédiaire 60 cm, pour le montage au-dessus d'un tiroir.

cookingSensor Plus sans fil



HZ39050 223.– TVA comprise
206.29 TVA exclue

Pour toutes les tables de cuisson équipées d'un cookingSensor Plus ready, nous vous proposons avec le capteur cookingSensor Plus un système intelligent qui permet d'éviter tout débordement ou toute sur-cuisson grâce à un contrôle précis de la température.

Poêles Flex



Poêles Flex pour flexInduction

Accessoire pour flexInduction, acier inoxydable, compatible induction.

HZ9FF010, Poêles Flex, grand format

220.– TVA comprise
203.52 TVA exclue

Passer au four sans couvercle en verre jusqu'à 220 °C. Revêtement anti-adhérent 3 couches résistant.

HZ9FF030, Batterie 3 pièces

310.– TVA comprise
286.77 TVA exclue

Lèche-frite Flex, grand format : 35 x 22 cm (partie inférieure)

HZ9FF040, Batterie 4 pièces

510.– TVA comprise
471.79 TVA exclue

Lèche-frite Flex, moyenne : 20 x 19 cm (partie inférieure)
2 lèche-frites Flex, petit format avec couvercle en verre : 20 x 7,5 cm (partie inférieure)

Thermomètre à viande sans fil



HZ32WA00

120.– TVA comprise
111.01 TVA exclue

Accessoires en option
inductionAir Plus

	<p>HZ9VEDU0, Filtre acoustique (évacuation) 117.– TVA comprise 108.23 TVA exclue</p> <p>Système inductionAir</p>		<p>HZ9VDSM1, Élément de gaine plate droit (mâle, 500 mm) 42.– TVA comprise 38.85 TVA exclue</p> <p>Système inductionAir</p>
	<p>HZ9VDSM2, Élément de gaine plate droit (mâle, 1000 mm) 80.– TVA comprise 74.01 TVA exclue</p> <p>Système inductionAir</p>		<p>HZ9VDSB1, Élément de gaine coudé à 90° horizontal (mâle) 64.– TVA comprise 59.20 TVA exclue</p> <p>Système inductionAir</p>
	<p>HZ9VDSS2, Manchette de raccordement femelle flexible pour raccorder les éléments de gaine plate mâles 69.– TVA comprise 63.83 TVA exclue</p> <p>Système inductionAir</p>		<p>HZ9VDSI1, Adaptateur 90° mâle pour raccordement de la gaine plate et des éléments de gaine ronde 58.– TVA comprise 53.65 TVA exclue</p> <p>Système inductionAir</p>
	<p>HZ9VDSI0, Adaptateur mâle pour raccordement de la gaine plate et des éléments de gaine ronde 64.– TVA comprise 59.20 TVA exclue</p> <p>Système inductionAir</p>		<p>HZ9VDSS1, Manchette de raccordement femelle pour raccorder les éléments de gaine plate mâles 27.– TVA comprise 24.98 TVA exclue</p> <p>Système inductionAir</p>
	<p>HZ9VDSB4, Coude gaine plate 90° verticale (petit rayon, profondeur du plan de travail de 60 cm) 53.– TVA comprise 49.03 TVA exclue</p> <p>Système inductionAir</p>		<p>HZ9VRPD1, Diffuseur pour recyclage d'air semi-guidé ou entièrement guidé 69.– TVA comprise 63.83 TVA exclue</p> <p>Système inductionAir</p>
	<p>HZ9VDSB2, Coude gaine plate 90° verticale (grand rayon, profondeur du plan de travail de 70 cm) 48.– TVA comprise 44.40 TVA exclue</p> <p>Système inductionAir</p>		



Accessoires en option
Équipement initial

	<p>LZ22CBI14, kit de recirculation de l'air cleanAir Standard 146.– TVA comprise 135.06 TVA exclue</p> <p>Hottes îlots</p>		<p>LZ11BKS11, kit de recirculation de l'air Long Life 551.– TVA comprise 509.71 TVA exclue</p> <p>Hotte inclinée</p>
	<p>LZ11BKR11, kit de circulation de l'air Long Life (fonctionnement sans cheminée) 551.– TVA comprise 509.71 TVA exclue</p> <p>Hotte inclinée</p>		<p>LZ11BK116, kit de recirculation d'air cleanAir Plus 146.– TVA comprise 135.06 TVA exclue</p> <p>Hotte inclinée</p>
	<p>LZ11BKV16, kit de recirculation de l'air cleanAir Plus (fonctionnement sans cheminée) 146.– TVA comprise 135.06 TVA exclue</p> <p>Hotte inclinée</p>		<p>LZ11BK116, kit de recirculation d'air cleanAir Plus 146.– TVA comprise 135.06 TVA exclue</p> <p>Hotte inclinée</p>
	<p>LZ11BKV16, kit de recirculation de l'air cleanAir Plus (fonctionnement sans cheminée) 146.– TVA comprise 135.06 TVA exclue</p> <p>Hotte inclinée</p>		<p>LZ11CBI14, kit de recirculation de l'air cleanAir Standard 112.– TVA comprise 103.61 TVA exclue</p> <p>Hottes murale en acier inoxydable</p>
	<p>LZ12CBI14, kit de recirculation de l'air cleanAir Standard 146.– TVA comprise 135.06 TVA exclue</p> <p>Hottes murale en acier inoxydable</p>		<p>LZ12IT114, kit de recirculation de l'air cleanAir standard 90.– TVA comprise 83.26 TVA exclue</p> <p>Hottes tiroirs</p>
	<p>LZ11DXI14, kit de recirculation de l'air cleanAir standard 136.– TVA comprise 125.81 TVA exclue</p> <p>Hottes murales</p>		<p>LZ55750, kit de recirculation de l'air 148.– TVA comprise 136.91 TVA exclue</p> <p>Groupes filtrants</p>
	<p>LZ11IT114, kit de recirculation de l'air cleanAir standard 85.– TVA comprise 78.63 TVA exclue</p> <p>Hottes tiroirs</p>		

Accessoires en option
Filtre et kit de recirculation de l'air
Hottes de plafond

					
LZ21JCC56, kit de recirculation de l'air cleanAir Plus (externe), acier inox 827.- TVA comprise 765.03 TVA exclue	LZ21JCC26, kit de recirculation cleanAir Plus (externe), blanc 827.- TVA comprise 765.03 TVA exclue	LZ20JCD50, kit de recirculation de l'air Long Life (externe), acier inox 1'071.- TVA comprise 990.75 TVA exclue	LZ20JCD20, kit de recirculation de l'air Long Life (externe), blanc 1'071.- TVA comprise 990.75 TVA exclue	LZ21JXC51, kit de recirculation de l'air cleanAir (externe), acier inox 975.- TVA comprise 901.94 TVA exclue	
					
LZ21JXC21, kit de recirculation cleanAir (externe), blanc 975.- TVA comprise 901.94 TVA exclue					



Accessoires en option
Filtres et kits de recirculation d'air / Rallonges pour kits de montage / Allongements de cheminées / Adaptateurs pour pentes de toit
Hottes îlots

					
LZ22CXC56, kit de recirculation d'air cleanAir Plus (externe) 498.- TVA comprise 460.68 TVA exclue	LZ22FXD51, kit de recirculation de l'air Long Life (externe) 816.- TVA comprise 754.86 TVA exclue				

Accessoires en option
Filtre et kit de recirculation de l'air / Allongements de cheminées
Hottes murales

					
LZ12CXC56, kit de recirculation de l'air cleanAir Plus (externe) 329.- TVA comprise 304.35 TVA exclue	LZ12FXD51, kit de recirculation de l'air Long Life (externe) 647.- TVA comprise 598.52 TVA exclue	LZ11CXI16, kit de recirculation de l'air cleanAir Plus 191.- TVA comprise 176.69 TVA exclue	LZ11DXI16, kit de recirculation de l'air cleanAir Plus 191.- TVA comprise 176.69 TVA exclue	LZ11FXC56, kit de recirculation de l'air cleanAir Plus (externe) 329.- TVA comprise 304.35 TVA exclue	
					
LZ10FXJ00, kit de recirculation de l'air Long Life 227.- TVA comprise 209.99 TVA exclue	LZ10FXJ05, kit de recirculation de l'air Long Life 519.- TVA comprise 480.11 TVA exclue	LZ11FXD51, kit de recirculation de l'air Long Life (externe) 510.- TVA comprise 471.79 TVA exclue			

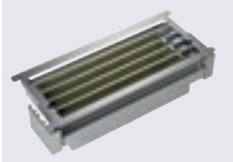
Accessoires en option
Filtres et kits de recirculation de l'air / kits de suspension / kits d'installation / Baguettes poignées
Hottes tiroirs







					
LZ11XC16, kit de recirculation d'air cleanAir Plus 329.- TVA comprise 304.35 TVA exclue	LZ11ITD11, kit de recirculation de l'air Long Life (externe) 721.- TVA comprise 666.98 TVA exclue				

Accessoires en option
Filtre et kit de recirculation de l'air
Hottes escamotables



Groupes filtrants

					
LZ11XC16, kit de recirculation d'air cleanAir Plus 329.- TVA comprise 304.35 TVA exclue	LZ73050, Filtre anti-odeurs 95.- TVA comprise 87.88 TVA exclue	LZ11ITD11, kit de recirculation de l'air Long Life (externe) 721.- TVA comprise 666.98 TVA exclue			



Autres accessoires
Hottes îlots

					
LZ12285, rallonge de cheminée 1100 mm	LZ12385, rallonge de cheminée 1600 mm	LZ12310, adaptateur pour incli- naison de toit gauche/ droite	LZ12410, adaptateur pour incli- naison de toit avant/ arrière	LZ12510, rallonge pour kit de montage 500 mm	LZ12530, rallonge pour kit de montage 1000 mm
647.– TVA comprise 598.52 TVA exclue	795.– TVA comprise 735.43 TVA exclue	180.– TVA comprise 166.51 TVA exclue	180.– TVA comprise 166.51 TVA exclue	154.– TVA comprise 142.46 TVA exclue	297.– TVA comprise 274.75 TVA exclue

Autres accessoires
Hottes inclinées

					
LZ10BXK61, rallonge de cheminée 1000 mm	LZ10BXL61, rallonge de cheminée 1500 mm				
380.– TVA comprise 351.53 TVA exclue	450.– TVA comprise 416.28 TVA exclue				

Autres accessoires
Hottes murales

					
LZ12365, rallonge de cheminée 1500 mm	LZ12265, rallonge de cheminée 1000 mm	LZ12350, rallonge de cheminée 1500 mm	LZ12250, rallonge de cheminée 1000 mm		
435.– TVA comprise 402.41 TVA exclue	360.– TVA comprise 333.02 TVA exclue	435.– TVA comprise 402.41 TVA exclue	360.– TVA comprise 333.02 TVA exclue		

Autres accessoires
Hottes tiroirs

					
LZ49601, kit de suspension 90 cm	LZ49200, kit de montage Meuble haut 90 cm	LZ46600, kit de suspension 60 cm	LZ49850	LZ49551, Acier inoxydable	LZ46551, Acier inoxydable
307.– TVA comprise 284.– TVA exclue	111.– TVA comprise 102.68 TVA exclue	281.– TVA comprise 259.94 TVA exclue	193.– TVA comprise 178.54 TVA exclue	122.– TVA comprise 112.86 TVA exclue	106.– TVA comprise 98.06 TVA exclue
			LZ46850 III.	LZ49521, Blanc	LZ46521, Blanc
			97.– TVA comprise 89.73 TVA exclue	106.– TVA comprise 98.06 TVA exclue	90.– TVA comprise 83.26 TVA exclue
			Bandeau design inox et noir	LZ49561, Noir	LZ46561, Noir
				106.– TVA comprise 98.06 TVA exclue	90.– TVA comprise 83.26 TVA exclue
				Bandeaux	Bandeaux

Accessoires en option pour les appareils frigorifiques		
KS39ZAL00	Kit de raccordement KS36..., GS36N..., inox	91.– TVA comprise 84.18 TVA exclue
KS0BZS00	Kit de charnière pour charges lourdes (réfrigérateurs à une porte 178/158 cm)	54.– TVA comprise 49.95 TVA exclue
KS10Z010	Compartiment snackBox	50.– TVA comprise 46.25 TVA exclue
KS10Z020	Support-crochet pour bouteilles, convient pour : KI21R, KI22L, KI31R, KI32L, KI41R, KI42L, KI5F, KI72L, KI81R, KI82L	45.– TVA comprise 41.63 TVA exclue
KS6BZR00	Clayette à bouteilles chromée	45.– TVA comprise 41.63 TVA exclue
KF10ZAX0	Panneau d'habillage avec cadre décoratif en alu	80.– TVA comprise 74.01 TVA exclue
KF20ZAX0	Panneau d'habillage avec cadre décoratif en alu	90.– TVA comprise 83.26 TVA exclue
KF30ZAX0	Panneau d'habillage avec cadre décoratif en alu	117.– TVA comprise 108.23 TVA exclue
KF40ZAX0	Panneau d'habillage avec cadre décoratif en alu	133.– TVA comprise 123.03 TVA exclue

Vue d'ensemble des dimensions

Lave-vaisselle, largeur 60 cm

		Hauteur du caisson 655 – 765 mm										Hauteur du caisson 705 – 815 mm												
		Hauteur d'encastrement en mm ¹																						
		815	820	825	830	835	840	845	850	855	860	865	870	875	880	885	890	895	900	905	910	915	920	925
50	81,5	81,5	81,5	81,5	81,5	81,5	81,5	81,5	81,5	81,5	81,5	86,5	86,5	86,5	86,5	86,5	86,5	86,5	86,5	86,5	86,5	86,5	86,5	86,5
55	81,5	81,5	81,5	81,5	81,5	81,5	81,5	81,5	81,5	81,5	81,5	86,5	86,5	86,5	86,5	86,5	86,5	86,5	86,5	86,5	86,5	86,5	86,5	86,5
60	81,5	81,5	81,5	81,5	81,5	81,5	81,5	81,5	81,5	81,5	81,5	86,5	86,5	86,5	86,5	86,5	86,5	86,5	86,5	86,5	86,5	86,5	86,5	86,5
65	81,5	81,5	81,5	81,5	81,5	81,5	81,5	81,5	81,5	81,5	81,5	86,5	86,5	86,5	86,5	86,5	86,5	86,5	86,5	86,5	86,5	86,5	86,5	86,5
70	81,5	81,5	81,5	81,5	81,5	81,5	81,5	81,5	81,5	81,5	81,5	86,5	86,5	86,5	86,5	86,5	86,5	86,5	86,5	86,5	86,5	86,5	86,5	86,5
75	81,5	81,5	81,5	81,5	81,5	81,5	81,5	81,5	81,5	81,5	81,5	86,5	86,5	86,5	86,5	86,5	86,5	86,5	86,5	86,5	86,5	86,5	86,5	86,5
80	81,5	81,5	81,5	81,5	81,5	81,5	81,5	81,5	81,5	81,5	81,5	86,5	86,5	86,5	86,5	86,5	86,5	86,5	86,5	86,5	86,5	86,5	86,5	86,5
85	81,5	81,5	81,5	81,5	81,5	81,5	81,5	81,5	81,5	81,5	81,5	86,5	86,5	86,5	86,5	86,5	86,5	86,5	86,5	86,5	86,5	86,5	86,5	86,5
90	81,5	81,5	81,5	81,5	81,5	81,5	81,5	81,5	81,5	81,5	81,5	86,5	86,5	86,5	86,5	86,5	86,5	86,5	86,5	86,5	86,5	86,5	86,5	86,5
95	81,5	81,5	81,5	81,5	81,5	81,5	81,5	81,5	81,5	81,5	81,5	86,5	86,5	86,5	86,5	86,5	86,5	86,5	86,5	86,5	86,5	86,5	86,5	86,5
100	81,5	81,5	81,5	81,5	81,5	81,5	81,5	81,5	81,5	81,5	81,5	86,5	86,5	86,5	86,5	86,5	86,5	86,5	86,5	86,5	86,5	86,5	86,5	86,5
105	81,5	81,5	81,5	81,5	81,5	81,5	81,5	81,5	81,5	81,5	81,5	86,5	86,5	86,5	86,5	86,5	86,5	86,5	86,5	86,5	86,5	86,5	86,5	86,5
110	81,5	81,5	81,5	81,5	81,5	81,5	81,5	81,5	81,5	81,5	81,5	86,5	86,5	86,5	86,5	86,5	86,5	86,5	86,5	86,5	86,5	86,5	86,5	86,5
115	81,5	81,5	81,5	81,5	81,5	81,5	81,5	81,5	81,5	81,5	81,5	86,5	86,5	86,5	86,5	86,5	86,5	86,5	86,5	86,5	86,5	86,5	86,5	86,5
120	81,5	81,5	81,5	81,5	81,5	81,5	81,5	81,5	81,5	81,5	81,5	86,5	86,5	86,5	86,5	86,5	86,5	86,5	86,5	86,5	86,5	86,5	86,5	86,5
125	81,5	81,5	81,5	81,5	81,5	81,5	81,5	81,5	81,5	81,5	81,5	86,5	86,5	86,5	86,5	86,5	86,5	86,5	86,5	86,5	86,5	86,5	86,5	86,5
130	81,5	81,5	81,5	81,5	81,5	81,5	81,5	81,5	81,5	81,5	81,5	86,5	86,5	86,5	86,5	86,5	86,5	86,5	86,5	86,5	86,5	86,5	86,5	86,5
135	81,5	81,5	81,5	81,5	81,5	81,5	81,5	81,5	81,5	81,5	81,5	86,5	86,5	86,5	86,5	86,5	86,5	86,5	86,5	86,5	86,5	86,5	86,5	86,5
140	81,5	81,5	81,5	81,5	81,5	81,5	81,5	81,5	81,5	81,5	81,5	86,5	86,5	86,5	86,5	86,5	86,5	86,5	86,5	86,5	86,5	86,5	86,5	86,5
145	81,5	81,5	81,5	81,5	81,5	81,5	81,5	81,5	81,5	81,5	81,5	86,5	86,5	86,5	86,5	86,5	86,5	86,5	86,5	86,5	86,5	86,5	86,5	86,5
150	81,5	81,5	81,5	81,5	81,5	81,5	81,5	81,5	81,5	81,5	81,5	86,5	86,5	86,5	86,5	86,5	86,5	86,5	86,5	86,5	86,5	86,5	86,5	86,5
155	81,5	81,5	81,5	81,5	81,5	81,5	81,5	81,5	81,5	81,5	81,5	86,5	86,5	86,5	86,5	86,5	86,5	86,5	86,5	86,5	86,5	86,5	86,5	86,5
160	81,5	81,5	81,5	81,5	81,5	81,5	81,5	81,5	81,5	81,5	81,5	86,5	86,5	86,5	86,5	86,5	86,5	86,5	86,5	86,5	86,5	86,5	86,5	86,5
165		81,5	81,5	81,5	81,5	81,5	81,5	81,5	81,5	81,5	81,5	86,5	86,5	86,5	86,5	86,5	86,5	86,5	86,5	86,5	86,5	86,5	86,5	86,5
170			81,5	81,5	81,5	81,5	81,5	81,5	81,5	81,5	81,5	86,5	86,5	86,5	86,5	86,5	86,5	86,5	86,5	86,5	86,5	86,5	86,5	86,5
175				81,5	81,5	81,5	81,5	81,5	81,5	81,5	81,5	86,5	86,5	86,5	86,5	86,5	86,5	86,5	86,5	86,5	86,5	86,5	86,5	86,5
180					81,5	81,5	81,5	81,5	81,5	81,5	81,5	86,5	86,5	86,5	86,5	86,5	86,5	86,5	86,5	86,5	86,5	86,5	86,5	86,5
185						81,5	81,5	81,5	81,5	81,5	81,5	86,5	86,5	86,5	86,5	86,5	86,5	86,5	86,5	86,5	86,5	86,5	86,5	86,5
190							81,5	81,5	81,5	81,5	81,5	86,5	86,5	86,5	86,5	86,5	86,5	86,5	86,5	86,5	86,5	86,5	86,5	86,5
195								81,5	81,5	81,5	81,5	86,5	86,5	86,5	86,5	86,5	86,5	86,5	86,5	86,5	86,5	86,5	86,5	86,5
200									81,5	81,5	81,5	86,5	86,5	86,5	86,5	86,5	86,5	86,5	86,5	86,5	86,5	86,5	86,5	86,5
205										81,5	81,5	86,5	86,5	86,5	86,5	86,5	86,5	86,5	86,5	86,5	86,5	86,5	86,5	86,5
210											81,5	86,5	86,5	86,5	86,5	86,5	86,5	86,5	86,5	86,5	86,5	86,5	86,5	86,5
215												81,5	86,5	86,5	86,5	86,5	86,5	86,5	86,5	86,5	86,5	86,5	86,5	86,5
220													81,5	86,5	86,5	86,5	86,5	86,5	86,5	86,5	86,5	86,5	86,5	86,5

Hauteur du socle en mm

81,5 Lave-vaisselle encastrable 81,5cm avec charnières « normales »

86,5 Lave-vaisselle encastrable 86,5 cm avec charnières « normales »

81,5 Lave-vaisselle encastrable 81,5cm avec charnières vario (50 mm)

86,5 Lave-vaisselle encastrable 86,5 cm avec charnières vario (50 mm)

81,5 Lave-vaisselle encastrable 81,5cm avec meubles divisés à l'avant et accessoires spéciaux charnière à charnière

86,5 Lave-vaisselle encastrable 86,5 cm avec meubles divisés à l'avant et accessoires spéciaux charnière à charnière

Un encastrement en dessous de la marque n'est pas recommandé pour les appareils dotés de la fonction Time Light car celle-ci ne sera pas visible

Hauteur du panneau d'habillage du lave-vaisselle = distance verticale entre la partie supérieure de l'appareil et la partie inférieure du panneau décoratif

¹ Jusqu'à des épaisseurs de façade de meubles de 22 mm.

Encastrement en hauteur des lave-vaisselle sans le biseau du panneau de tiroir

Lave-vaisselle totalement intégrables avec charnières vario (Perfect Built-In)

Hauteur d'encastrement A (mm)	Épaisseur avant B (mm)	Hauteur du socle C (mm)																									
		50	55	60	65	70	75	80	85	90	95	100	105	110	115	120	125	130	135	140	145	150	155	160	165	170	
815	16	3	3	3	3	3	3	3	3	3	3,5	3,5	3,5	3,5	3,5	4	4	4	4	6							
815	19	3	3	3,5	3,5	3,5	3,5	3,5	3,5	3,5	4	4	4	4	4,5	4,5	4,5	4,5	5	5	8						
815	22	3,5	3,5	3,5	4	4	4	4	4	4,5	4,5	4,5	4,5	5	5	5,5	5,5	6	6,5	11							
820	16		3	3	3	3	3	3	3	3	3	3,5	3,5	3,5	3,5	3,5	4	4	4	6							
820	19		3	3	3,5	3,5	3,5	3,5	3,5	3,5	3,5	4	4	4	4,5	4,5	4,5	4,5	5	5	8						
820	22		3,5	3,5	3,5	4	4	4	4	4,5	4,5	4,5	4,5	5	5	5,5	5,5	6	6,5	11							
825	16			3	3	3	3	3	3	3	3	3	3,5	3,5	3,5	3,5	3,5	4	4	4	6						
825	19			3	3	3,5	3,5	3,5	3,5	3,5	3,5	4	4	4	4,5	4,5	4,5	4,5	5	5	8						
825	22			3,5	3,5	3,5	4	4	4	4,5	4,5	4,5	4,5	5	5	5,5	5,5	6	6,5	11							
830	16				3	3	3	3	3	3	3	3	3	3,5	3,5	3,5	3,5	3,5	4	4	4	6					
830	19				3	3	3,5	3,5	3,5	3,5	3,5	3,5	4	4	4	4,5	4,5	4,5	4,5	5	5	8					
830	22				3,5	3,5	3,5	4	4	4	4,5	4,5	4,5	4,5	5	5	5,5	5,5	6	6,5	11						
835	16					3	3	3	3	3	3	3	3	3,5	3,5	3,5	3,5	3,5	4	4	4	6					
835	19					3	3	3,5	3,5	3,5	3,5	3,5	4	4	4	4,5	4,5	4,5	4,5	5	5	8					
835	22					3,5	3,5	3,5	4	4	4	4,5	4,5	4,5	4,5	5	5	5,5	5,5	6	6,5	11					
840	16						3	3	3	3	3	3	3	3	3,5	3,5	3,5	3,5	3,5	4	4	4	6				
840	19						3	3	3,5	3,5	3,5	3,5	3,5	4	4	4	4,5	4,5	4,5	4,5	5	5	8				
840	22						3,5	3,5	3,5	4	4	4	4,5	4,5	4,5	4,5	5	5	5,5	5,5	6	6,5	11				
845	16							3	3	3	3	3	3	3	3	3,5	3,5	3,5	3,5	3,5	4	4	4	4	4	6	
845	19							3	3	3,5	3,5	3,5	3,5	3,5	4	4	4	4,5	4,5	4,5	4,5	5	5	8		8	
845	22							3,5	3,5	3,5	4	4	4	4	4,5	4,5	4,5	4,5	5	5	5,5	5,5	6	6,5	11		
850	16								3	3	3	3	3	3	3	3,5	3,5	3,5	3,5	3,5	4	4	4	4	4	6	
850	19								3	3	3,5	3,5	3,5	3,5	3,5	4	4	4	4,5	4,5	4,5	4,5	5	5	8		
850	22								3,5	3,5	3,5	4	4	4	4	4,5	4,5	4,5	4,5	5	5	5,5	5,5	6	6,5	11	
855	16									3	3	3	3	3	3	3	3	3	3,5	3,5	3,5	3,5	4	4	4	4	
855	19									3	3	3,5	3,5	3,5	3,5	3,5	3,5	4	4	4	4,5	4,5	4,5	4,5	5	5	
855	22									3,5	3,5	3,5	4	4	4	4	4,5	4,5	4,5	4,5	5	5	5,5	5,5	6	6,5	
860	16										3	3	3	3	3	3	3	3	3	3,5	3,5	3,5	3,5	4	4	4	
860	19										3	3	3,5	3,5	3,5	3,5	3,5	3,5	4	4	4	4,5	4,5	4,5	4,5	5	
860	22										3,5	3,5	3,5	4	4	4	4	4,5	4,5	4,5	4,5	5	5	5,5	5,5	6	
865	16		3	3	3	3	3	3	3	3	3	3,5	3,5	3,5	3,5	3,5	4	4	4	4	4	6					
865	19		3	3	3,5	3,5	3,5	3,5	3,5	3,5	4	4	4	4	4,5	4,5	4,5	4,5	5	5	8						
865	22		3,5	3,5	3,5	4	4	4	4	4,5	4,5	4,5	4,5	5	5	5,5	5,5	6	6,5	11							
870	16		3	3	3	3	3	3	3	3	3	3,5	3,5	3,5	3,5	3,5	4	4	4	4	4	6					
870	19		3	3	3,5	3,5	3,5	3,5	3,5	3,5	4	4	4	4	4,5	4,5	4,5	4,5	5	5	8						
870	22		3,5	3,5	3,5	4	4	4	4	4,5	4,5	4,5	4,5	5	5	5,5	5,5	6	6,5	11							
875	16				3	3	3	3	3	3	3	3	3	3	3,5	3,5	3,5	3,5	3,5	4	4	4	4	4	6		
875	19				3	3	3,5	3,5	3,5	3,5	3,5	4	4	4	4,5	4,5	4,5	4,5	5	5	8						
875	22				3,5	3,5	3,5	4	4	4	4,5	4,5	4,5	4,5	5	5	5,5	5,5	6	6,5	11						
880	16					3	3	3	3	3	3	3	3	3	3,5	3,5	3,5	3,5	3,5	4	4	4	4	4	6		
880	19					3	3	3,5	3,5	3,5	3,5	3,5	4	4	4	4,5	4,5	4,5	4,5	5	5	8					
880	22					3,5	3,5	3,5	4	4	4	4,5	4,5	4,5	4,5	5	5	5,5	5,5	6	6,5	11					
885	16						3	3	3	3	3	3	3	3	3	3,5	3,5	3,5	3,5	3,5	4	4	4	4	4	6	
885	19						3	3	3,5	3,5	3,5	3,5	3,5	4	4	4	4,5	4,5	4,5	4,5	5	5	8				
885	22						3,5	3,5	3,5	4	4	4	4,5	4,5	4,5	4,5	5	5	5,5	5,5	6	6,5	11				
890	16							3	3	3	3	3	3	3	3	3,5	3,5	3,5	3,5	3,5	4	4	4	4	4	6	
890	19							3	3	3,5	3,5	3,5	3,5	3,5	4	4	4	4,5	4,5	4,5	4,5	5	5	8			
890	22							3,5	3,5	3,5	4	4	4	4,5	4,5	4,5	4,5	5	5	5,5	5,5	6	6,5	11			
895	16								3	3	3	3	3	3	3	3	3,5	3,5	3,5	3,5	3,5	4	4	4	4	6	
895	19								3	3	3,5	3,5	3,5	3,5	3,5	4	4	4	4,5	4,5	4,5	4,5	5	5	8		
895	22								3,5	3,5	3,5	4	4	4	4	4,5	4,5	4,5	4,5	5	5	5,5	5,5	6	6,5	11	
900	16									3	3	3	3	3	3	3	3	3	3,5	3,5	3,5	3,5	3,5	4	4	4	
900	19									3	3	3,5	3,5	3,5	3,5	3,5	4	4	4	4	4,5	4,5	4,5	4,5	5	5	
900	22									3,5	3,5	3,5	4	4	4	4	4,5	4,5	4,5	4,5	5	5	5,5	5,5	6	6,5	
905	16										3	3	3	3	3	3	3	3	3	3,5	3,5	3,5	3,5	3,5	4	4	
905	19										3	3	3,5	3,5	3,5	3,5	3,5	4	4	4	4,5	4,5	4,5	4,5	5	5	
905	22										3,5	3,5	3,5	4	4	4	4	4,5	4,5	4,5	4,5	5	5	5,5	5,5	6	
910	16											3	3	3	3	3	3	3	3	3	3,5	3,5	3,5	3,5	3,5	4	
910	19											3	3	3,5	3,5	3,5	3,5	3,5	4	4	4	4,5	4,5	4,5	4,5	5	
910	22											3,5	3,5	3,5	4	4	4	4	4,5	4,5	4,5	4,5	5	5	5,5	5,5	
915	16												3	3	3	3	3	3	3	3	3,5	3,5	3,5	3,5	3,5	4	
915	19												3	3	3,5	3,5	3,5	3,5	3,5	4	4	4	4	4	4	6	
915	22												3,5	3,5	3,5	4	4	4	4	4,5	4,5	4,5	4,5	5	5	8	
920	16													3	3	3	3	3	3	3	3	3,5	3,5	3,5	3,5	4	
920	19													3	3	3,5	3,5	3,5	3,5	3,5	4	4	4	4	4	6	
920	22													3,5	3,5	3,5	4	4	4	4	4,5	4,5	4,5	4,5	5	5	
925	16														3	3	3	3	3	3	3	3	3	3	3	3	3
925	19														3	3	3,5	3,5	3,5	3,5	3,5	3,5	3,5	3,5	3,5	4	
925	22														3,5	3,5	3,5	4	4	4	4	4	4	4	4	4	6

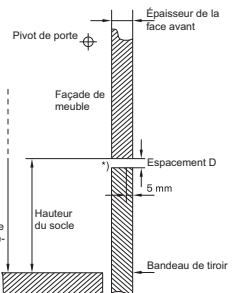

Lave-vaisselle encastrables sans charnières vario

Encastrement en hauteur des lave-vaisselle avec le biseau du panneau de tiroir

Lave-vaisselle totalement intégrables avec charnières vario (Perfect Built-In)

Hauteur d'encastrement A (mm)	Épaisseur avant B (mm)	Hauteur du socle C (mm)																								
		50	55	60	65	70	75	80	85	90	95	100	105	110	115	120	125	130	135	140	145	150	155	160	165	170
815	16	2,5	2,5	2,5	2,5	2,5	2,5	2,5	2,5	2,5	2,5	2,5	2,5	2,5	2,5	3	3	3	3,5	6						
	19	2,5	2,5	2,5	2,5	2,5	2,5	2,5	2,5	2,5	2,5	2,5	2,5	2,5	2,5	3	3	3	3,5	4	8					
	22	2,5	2,5	2,5	2,5	2,5	2,5	2,5	2,5	2,5	2,5	2,5	2,5	2,5	2,5	3	3	3	3,5	5	11					
820	16		2,5	2,5	2,5	2,5	2,5	2,5	2,5	2,5	2,5	2,5	2,5	2,5	2,5	3	3	3	3,5	6						
	19		2,5	2,5	2,5	2,5	2,5	2,5	2,5	2,5	2,5	2,5	2,5	2,5	2,5	3	3	3	3,5	4	8					
	22		2,5	2,5	2,5	2,5	2,5	2,5	2,5	2,5	2,5	2,5	2,5	2,5	2,5	3	3	3	3,5	5	11					
825	16			2,5	2,5	2,5	2,5	2,5	2,5	2,5	2,5	2,5	2,5	2,5	2,5	3	3	3	3,5	6						
	19			2,5	2,5	2,5	2,5	2,5	2,5	2,5	2,5	2,5	2,5	2,5	2,5	3	3	3	3,5	4	8					
	22			2,5	2,5	2,5	2,5	2,5	2,5	2,5	2,5	2,5	2,5	2,5	2,5	3	3	3	3,5	5	11					
830	16				2,5	2,5	2,5	2,5	2,5	2,5	2,5	2,5	2,5	2,5	2,5	3	3	3	3,5	6						
	19				2,5	2,5	2,5	2,5	2,5	2,5	2,5	2,5	2,5	2,5	2,5	3	3	3	3,5	4	8					
	22				2,5	2,5	2,5	2,5	2,5	2,5	2,5	2,5	2,5	2,5	2,5	3	3	3	3,5	5	11					
835	16					2,5	2,5	2,5	2,5	2,5	2,5	2,5	2,5	2,5	2,5	3	3	3	3,5	6						
	19					2,5	2,5	2,5	2,5	2,5	2,5	2,5	2,5	2,5	2,5	3	3	3	3,5	4	8					
	22					2,5	2,5	2,5	2,5	2,5	2,5	2,5	2,5	2,5	2,5	3	3	3	3,5	5	11					
840	16						2,5	2,5	2,5	2,5	2,5	2,5	2,5	2,5	2,5	3	3	3	3,5	6						
	19						2,5	2,5	2,5	2,5	2,5	2,5	2,5	2,5	2,5	3	3	3	3,5	4	8					
	22						2,5	2,5	2,5	2,5	2,5	2,5	2,5	2,5	2,5	3	3	3	3,5	5	11					
845	16							2,5	2,5	2,5	2,5	2,5	2,5	2,5	2,5	2,5	3	3	3	3,5	6					
	19							2,5	2,5	2,5	2,5	2,5	2,5	2,5	2,5	2,5	3	3	3	3,5	4	8				
	22							2,5	2,5	2,5	2,5	2,5	2,5	2,5	2,5	2,5	3	3	3	3,5	5	11				
850	16								2,5	2,5	2,5	2,5	2,5	2,5	2,5	2,5	2,5	3	3	3,5	6					
	19								2,5	2,5	2,5	2,5	2,5	2,5	2,5	2,5	2,5	3	3	3,5	4	8				
	22								2,5	2,5	2,5	2,5	2,5	2,5	2,5	2,5	2,5	3	3	3,5	5	11				
855	16									2,5	2,5	2,5	2,5	2,5	2,5	2,5	2,5	2,5	3	3	3,5	6				
	19									2,5	2,5	2,5	2,5	2,5	2,5	2,5	2,5	2,5	3	3	3,5	4	8			
	22									2,5	2,5	2,5	2,5	2,5	2,5	2,5	2,5	2,5	3	3	3,5	5	11			
860	16										2,5	2,5	2,5	2,5	2,5	2,5	2,5	2,5	2,5	3	3	3,5	6			
	19										2,5	2,5	2,5	2,5	2,5	2,5	2,5	2,5	2,5	3	3	3,5	4	8		
	22										2,5	2,5	2,5	2,5	2,5	2,5	2,5	2,5	2,5	3	3	3,5	5	11		
865	16		2,5	2,5	2,5	2,5	2,5	2,5	2,5	2,5	2,5	2,5	2,5	2,5	2,5	3	3	3	3,5	6						
	19		2,5	2,5	2,5	2,5	2,5	2,5	2,5	2,5	2,5	2,5	2,5	2,5	2,5	3	3	3	3,5	4	8					
	22		2,5	2,5	2,5	2,5	2,5	2,5	2,5	2,5	2,5	2,5	2,5	2,5	2,5	3	3	3	3,5	5	11					
870	16			2,5	2,5	2,5	2,5	2,5	2,5	2,5	2,5	2,5	2,5	2,5	2,5	3	3	3	3,5	6						
	19			2,5	2,5	2,5	2,5	2,5	2,5	2,5	2,5	2,5	2,5	2,5	2,5	3	3	3	3,5	4	8					
	22			2,5	2,5	2,5	2,5	2,5	2,5	2,5	2,5	2,5	2,5	2,5	2,5	3	3	3	3,5	5	11					
875	16				2,5	2,5	2,5	2,5	2,5	2,5	2,5	2,5	2,5	2,5	2,5	3	3	3	3,5	6						
	19				2,5	2,5	2,5	2,5	2,5	2,5	2,5	2,5	2,5	2,5	2,5	3	3	3	3,5	4	8					
	22				2,5	2,5	2,5	2,5	2,5	2,5	2,5	2,5	2,5	2,5	2,5	3	3	3	3,5	5	11					
880	16					2,5	2,5	2,5	2,5	2,5	2,5	2,5	2,5	2,5	2,5	3	3	3	3,5	6						
	19					2,5	2,5	2,5	2,5	2,5	2,5	2,5	2,5	2,5	2,5	3	3	3	3,5	4	8					
	22					2,5	2,5	2,5	2,5	2,5	2,5	2,5	2,5	2,5	2,5	3	3	3	3,5	5	11					
885	16						2,5	2,5	2,5	2,5	2,5	2,5	2,5	2,5	2,5	2,5	3	3	3	3,5	6					
	19						2,5	2,5	2,5	2,5	2,5	2,5	2,5	2,5	2,5	2,5	3	3	3	3,5	4	8				
	22						2,5	2,5	2,5	2,5	2,5	2,5	2,5	2,5	2,5	2,5	3	3	3	3,5	5	11				
890	16							2,5	2,5	2,5	2,5	2,5	2,5	2,5	2,5	2,5	2,5	3	3	3,5	6					
	19							2,5	2,5	2,5	2,5	2,5	2,5	2,5	2,5	2,5	2,5	3	3	3,5	4	8				
	22							2,5	2,5	2,5	2,5	2,5	2,5	2,5	2,5	2,5	2,5	3	3	3,5	5	11				
895	16								2,5	2,5	2,5	2,5	2,5	2,5	2,5	2,5	2,5	2,5	2,5	3	3	3,5	6			
	19								2,5	2,5	2,5	2,5	2,5	2,5	2,5	2,5	2,5	2,5	2,5	3	3	3,5	4	8		
	22								2,5	2,5	2,5	2,5	2,5	2,5	2,5	2,5	2,5	2,5	2,5	3	3	3,5	5	11		
900	16									2,5	2,5	2,5	2,5	2,5	2,5	2,5	2,5	2,5	2,5	3	3	3,5	6			
	19									2,5	2,5	2,5	2,5	2,5	2,5	2,5	2,5	2,5	2,5	3	3	3,5	4	8		
	22									2,5	2,5	2,5	2,5	2,5	2,5	2,5	2,5	2,5	2,5	3	3	3,5	5	11		
905	16										2,5	2,5	2,5	2,5	2,5	2,5	2,5	2,5	2,5	3	3	3,5	6			
	19										2,5	2,5	2,5	2,5	2,5	2,5	2,5	2,5	2,5	3	3	3,5	4	8		
	22										2,5	2,5	2,5	2,5	2,5	2,5	2,5	2,5	2,5	3	3	3,5	5	11		
910	16											2,5	2,5	2,5	2,5	2,5	2,5	2,5	2,5	3	3	3,5	6			
	19											2,5	2,5	2,5	2,5	2,5	2,5	2,5	2,5	3	3	3,5	4	8		
	22											2,5	2,5	2,5	2,5	2,5	2,5	2,5	2,5	3	3	3,5	5	11		
915	16												2,5	2,5	2,5	2,5	2,5	2,5	2,5	3	3	3,5	6			
	19												2,5	2,5	2,5	2,5	2,5	2,5	2,5	3	3	3,5	4	8		
	22												2,5	2,5	2,5	2,5	2,5	2,5	2,5	3	3	3,5	5	11		
920	16													2,5	2,5	2,5	2,5	2,5	2,5	3	3	3,5	6			
	19													2,5	2,5	2,5	2,5	2,5	2,5	3	3	3,5	4	8		
	22													2,5	2,5	2,5	2,5	2,5	2,5	3	3	3,5	5	11		
925	16														2,5	2,5	2,5	2,5	2,5	3	3	3,5	6			
	19														2,5	2,5	2,5	2,5	2,5	3	3	3,5	4	8		
	22														2,5	2,5	2,5	2,5	2,5	3	3	3,5	5	11		

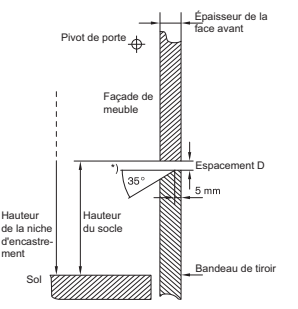







Lave-vaisselle encastrables avec charnières vario

Hauteur d'encastrement A (mm)	Épaisseur avant B (mm)	Hauteur du socle C (mm)							
		90	100	110	120</				

Accessoires en option pour lave-vaisselle	Numéro de référence	
Tiroir vario Pro		
	Lave-vaisselle 60 cm SZ36DB04 148.– TVA comprise <i>136.91 TVA exclue</i>	Tiroir vario pour panier flexComfort Pro avec rails à coulissement facile
Tiroir vario		
	Lave-vaisselle 60 cm SZ36DX02 106.– TVA comprise <i>98.06 TVA exclue</i>	Tiroir vario pour paniers flexComfort
Tiroir vario		
	Lave-vaisselle 45 cm SZ34DX13 106.– TVA comprise <i>98.06 TVA exclue</i>	Tiroir vario pour paniers flex
Tiroir pour petits éléments		
	Lave-vaisselle 60 cm SZ36RB04 148.– TVA comprise <i>136.91 TVA exclue</i>	
Barrettes de finition et de fixation pour façades de meuble divisées		
	SZ38BI00 106.– TVA comprise <i>98.06 TVA exclue</i>	

Accessoires en option pour lave-vaisselle		Numéro de référence	
Panier spécial pour verres à pied et vaisselle			
		SZ73640	53.- TVA comprise 49.03 TVA exclue Pour une sélection de lave-vaisselle de 60 cm de largeur avec des rangées de pics rabattables dans le panier inférieur : avec ce panier spécial, vous pouvez placer des verres à pied long ainsi que les tasses à café pour un lavage en toute sécurité et en douceur.
Cassette à couverts en argent			
		SZ73001	37.- TVA comprise 34.23 TVA exclue Le matériel alu de la cassette protège votre argenterie de l'oxydation. Déposer simplement la cassette à argenterie avec les couverts dans le panier à couverts.
Panneau d'habillage et bandeau du socle pour lave-vaisselles intégrables / kit de conversion décor en acier inox			
		SZ73125	265.- TVA comprise 245.14 TVA exclue Panneau d'habillage et bandeau du socle en acier inox - peuvent être utilisés pour remplacer ou échanger l'habillage original du meuble pour un lave-vaisselle de 60 cm intégrable. Condition préalable : dimensions de 72 cm (hauteur de la niche 81-87 cm). Avec cet accessoire en option, vous pouvez habiller la façade et le socle de votre lave-vaisselle partiellement intégré.
Panier à couverts variable pour les lave-vaisselles Siemens			
		Lave-vaisselle 60 cm SZ73100	37.- TVA comprise 34.23 TVA exclue
Panier à couverts variable pour les lave-vaisselles Siemens			
		Lave-vaisselle 45 cm SZ34CB00	37.- TVA comprise 34.23 TVA exclue
Kit d'aide à la vaisselle			
		SZ73000	37.- TVA comprise 34.23 TVA exclue Porte-bouteilles Avec ce support qui peut être fixé dans tous les paniers inférieurs des lave-vaisselle Siemens, vos bouteilles et vases ne tomberont plus. Tête de pulvérisation pour plaque à pâtisserie Une invention Siemens particulière : ôter simplement le panier supérieur et insérer la tête de pulvérisation sur l'ouverture d'arrivée. Cela permet de nettoyer les plaques de cuisson, filtres à graisse ou de la vaisselle particulièrement volumineuse en toute facilité. Panier à couverts supplémentaire Ce petit panier est particulièrement flexible, car il peut être placé partout dans le panier supérieur. Support pour petits éléments La vaisselle légère en plastique, comme par exemple les gobelets ou les couvercles sont souvent déplacés de leur place initiale par la force des jets d'eau lors du rinçage. Le nouvel élément de fixation pour la petite vaisselle fixé au panier supérieur maintient cette vaisselle désormais de manière optimale.
Charnières rabattables			
		SZ73010	170.- TVA comprise 157.26 TVA exclue Même avec une hauteur d'encastrement allant jusqu'à 92 cm, la porte du lave-vaisselle entièrement intégrable peut s'ouvrir sans problème. La charnière est fixée au bord inférieur de l'appareil, la partie inférieure de la façade séparée du meuble est montée à l'avant.

Accessoires en option pour lave-vaisselle		Numéro de référence		
Panneau d'habillage pour lave-vaisselle totalement intégrables				
		SZ73056	191.- TVA comprise 176.69 TVA exclue	Le panneau d'habillage peut être utilisé pour remplacer ou échanger l'habillage original du meuble pour un lave-vaisselle totalement intégrable. Largeur 59 cm, hauteur 71,9 cm.
Support pour verres à vin				
		SZ73300	37.- TVA comprise 34.23 TVA exclue	Laver des verres à vin et des flûtes à Champagne simultanément au lave-vaisselle est devenu un jeu d'enfant avec le nouveau support pour verres à vin de Siemens. Ainsi, le support pour verres à vin peut fixer de manière fiable jusqu'à quatre verres confortablement. Et comme il est possible de placer jusqu'à quatre supports pour verres à vin dans le panier inférieur, cela donne un résultat de max. 16 verres nettoyés en un seul cycle.
Barrettes de finition et fixation en acier inox				
		SZ30BI01 SZ30BI11 SZ30BI02	64.- TVA comprise 59.20 TVA exclue	Avec cet accessoire en option, vous pouvez habiller proprement et fixer l'espace entre l'appareil et le bord du meuble.
Barrettes de finition en acier inox				
		SZ73035 SZ73045	122.- TVA comprise 112.86 TVA exclue	Avec cet accessoire en option, vous pouvez habiller proprement et fixer l'espace entre l'appareil et le bord du meuble.
Kit de montage pour lave-vaisselle totalement intégrables de 45 cm				
		SZ34BI00	117.- TVA comprise 108.23 TVA exclue	
Rallonge de tuyau				
		SZ72010	64.- TVA comprise 59.20 TVA exclue	Rallonge de tuyau, 2 m
Support à bouteille, gris				
		SZ36BH00	29.- TVA comprise 26.83 TVA exclue	





Accessoires en option pour tous les lave-vaisselle (voir aussi les indications pour chaque appareil)		60 cm				45 cm
		SX...	SN...	SX... ...TE	SN... ...TE	SR... ...9/...8/...6/...5
Réf. art.	Accessoire en option					
SZ73640	Support spécial pour verres hauts et vaisselle ³	●	●	●	●	
SZ73100	Panier à couverts variable	●	●			
SZ34CB00	Panier à couverts variable					●
SZ73300	Support pour verres à vin	●	●	●	●	●
SZ30BI01	Barrettes de finition et fixation en acier inox (81,5 cm)		●			
SZ73035	Kit de finition en acier inoxydable (81,5 cm)		●			
SZ30BI11	Barrettes de finition et fixation en acier inox (86,5 cm)	●				
SZ73045	Kit de finition en acier inoxydable (86,5 cm)	●				
SZ34BI00	Kit de montage pour lave-vaisselle totalement intégrables de 45 cm					●
SZ73010	Charnières rabattables pour des meubles de grandes tailles	●	●	●	●	●
SZ72010	Rallonge tuyau (rallonge aquaStop) pour arrivée et écoulement séparés (tuyau 2 m)	●	●	●	●	●
SZ73000	Kit d'aide vaisselle	●	●	●	●	●
SZ73001	Cassette à couverts en argent	●	●	●	●	
SZ73125	Panneau d'habillage en acier inox pour lave-vaisselle intégrables		● ¹			
SZ73056	Panneau d'habillage pour lave-vaisselle totalement intégrables		● ²		● ²	











● Accessoires adaptés pour les lave-vaisselle mentionnés

¹ Ne s'applique pas aux lave-vaisselle totalement intégrables

² Uniquement pour les lave-vaisselle totalement intégrables

³ Uniquement pour les rangées de pics rabattables dans le panier inférieur

Accessoires en option pour lave-linge	Numéro de référence	
Pieds de l'appareil réglables en hauteur 	WZ20441 75.- TVA comprise 69.38 TVA exclue	Pieds de l'appareil réglables en hauteur (5 cm) pour WI14W542CH
Rallonge pour arrivée d'eau 	WZ10131 43.- TVA comprise 39.78 TVA exclue	Rallonge arrivée/rallonge AquaStop pour eau froide
Fixation au sol 	WX975600 21.- TVA comprise 19.43 TVA exclue	Kit de fixation des pieds de l'appareil
Socle pour lave-linge avec tiroir 	WZWP20W 268.- TVA comprise 247.92 TVA exclue	

Accessoires en option pour sèche-linge		Numéro de référence	
Kit de raccordement avec tablette			
		WZ27500 128.– TVA comprise 118.41 TVA exclue	Kit de raccordement pour lave-linge et sèche-linge avec tablette
Kit de raccordement			
		WZ27510 37.– TVA comprise 34.23 TVA exclue	Kit de raccordement pour lave-linge et sèche-linge
Kit de raccordement avec tablette			
		WZ20400 128.– TVA comprise 118.41 TVA exclue	Kit de raccordement pour lave-linge et sèche-linge avec tablette
Kit de raccordement			
		WZ11410 37.– TVA comprise 34.23 TVA exclue	Kit de raccordement pour lave-linge et sèche-linge
Socle pour sèche-linge avec tiroir			
		WZDP20D 268.– TVA comprise 247.92 TVA exclue	
Panier pour les lainages			
		WZ20600 64.– TVA comprise 59.20 TVA exclue	
Gaine de raccordement de condensation			
		WZ20160 21.– TVA comprise 19.43 TVA exclue	pour sèche-linge à condensation Adaptée pour : WT 55 ... / 57 ... / 58 ...
Kit de raccordement			
		WZ27410 37.– TVA comprise 34.23 TVA exclue	Kit de raccordement pour lave-linge et sèche-linge
Kit de raccordement avec tablette			
		WZ27400 128.– TVA comprise 118.41 TVA exclue	Kit de raccordement pour lave-linge et sèche-linge avec rail télescopique
Pieds de l'appareil réglables en hauteur			
		WZ30400 75.– TVA comprise 69.38 TVA exclue	Pieds de l'appareil réglables en hauteur (5 cm) pour W114W542CH

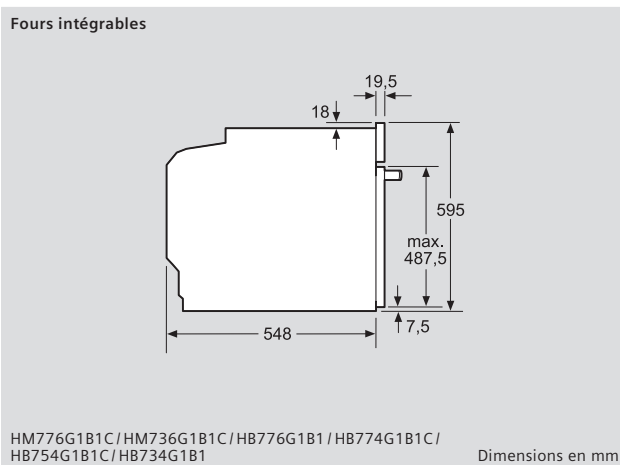
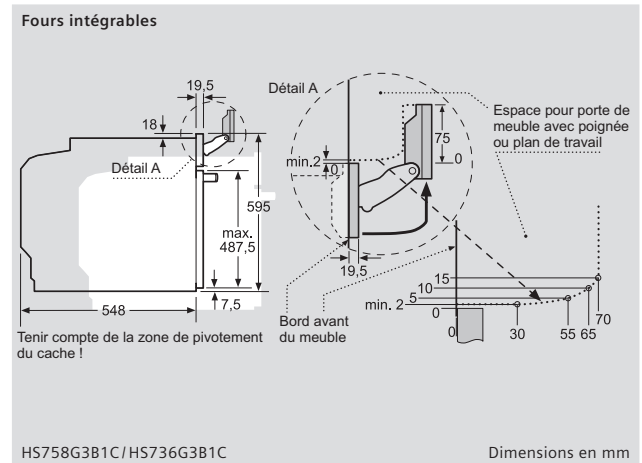
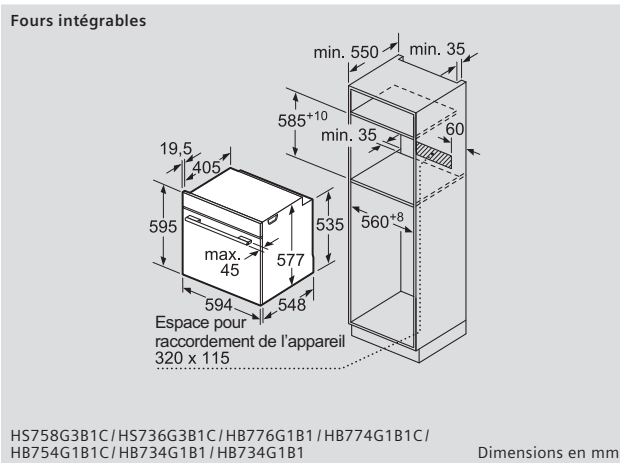
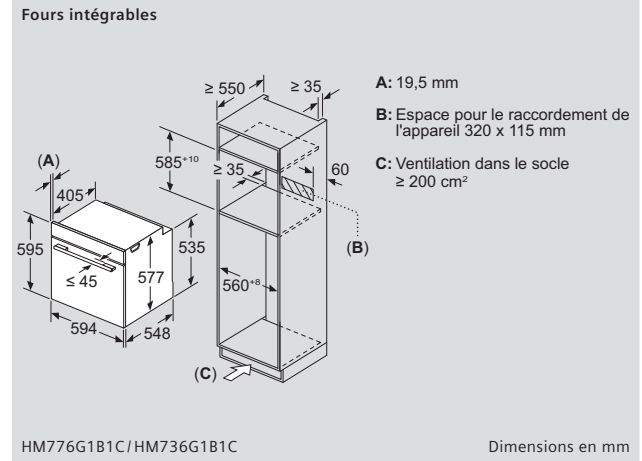
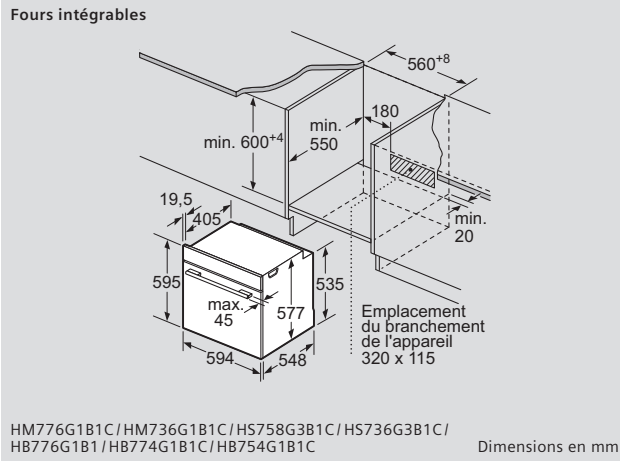

Fours intégrables

Si un appareil est installé sous une table de cuisson, l'épaisseur de plan de travail suivante, y compris la sous-structure, doit être prise en compte.

Type de table de cuisson	Épaisseur du plan de travail min.	
	Posée	Affleurante
Table de cuisson à induction	37 mm	38 mm
Table à induction Full Zone	47 mm	48 mm
Table de cuisson gaz	30 mm	38 mm
Table de cuisson électrique	27 mm	30 mm

HM776G1B1C/HM736G1B1C/HS758G3B1C/HS736G3B1C/HB776G1B1/HB774G1B1C/HB754G1B1C/HB734G1B1

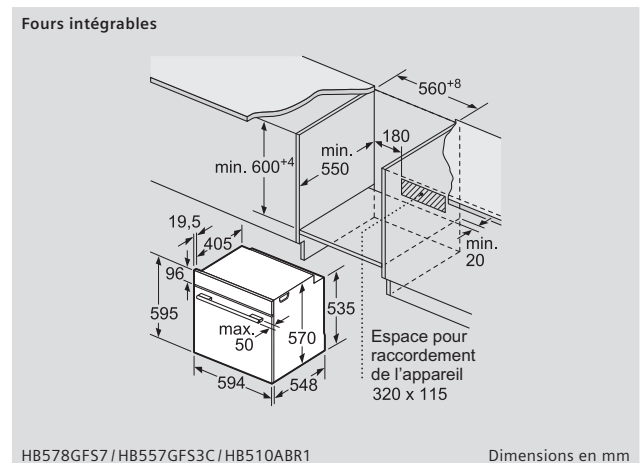
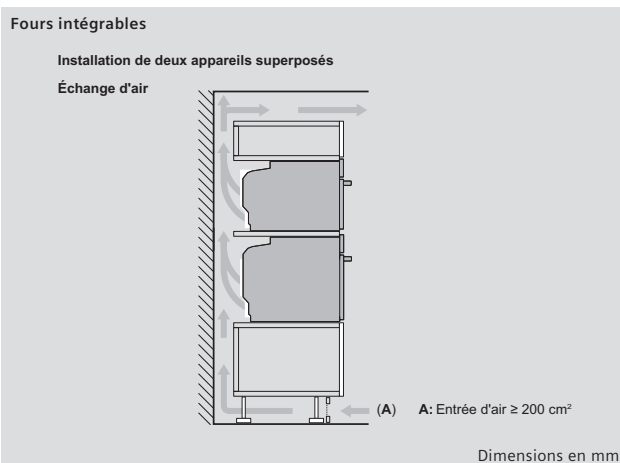

Fours intégrables

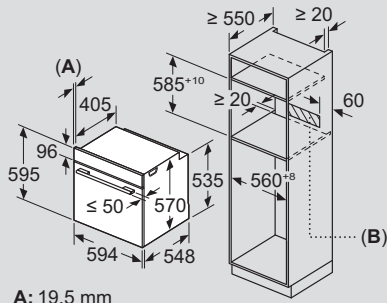

A: 19,5 mm
B: Espace pour raccordement de l'appareil 320 x 115 mm

HB578GFS7 / HB557GFS3C / HB510ABR1

Dimensions en mm

Fours intégrables

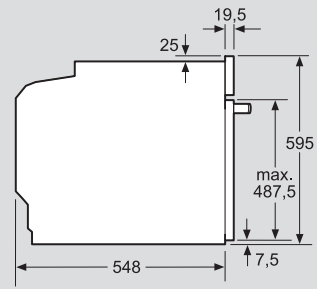

HB578GFS7 / HB557GFS3C / HB510ABR1

Dimensions en mm

Fours intégrables

Installation avec une plaque de cuisson.

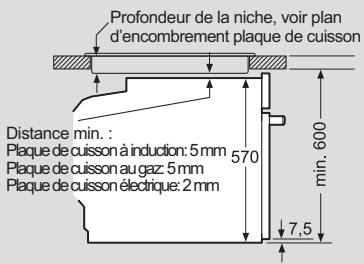

HB578GFS7 / HB557GFS3C / HB510ABR1

Dimensions en mm

Fours combi-vapeur compacts /
 Cuiseurs vapeur compacts /
 Fours micro-ondes compacts
 Fours compacts

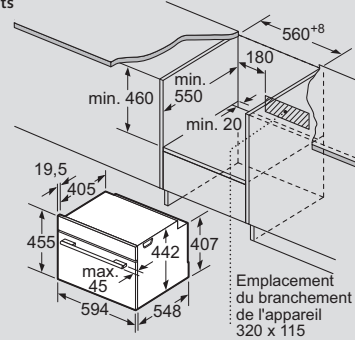

CM776GKB1 / CS756G1B1 / CM724G1B1 /
 CB734G1B1 / CD714GXB1

Dimensions en mm

Fours combi-vapeur compacts /
 Cuiseurs vapeur compacts /
 Fours micro-ondes compacts
 Fours compacts

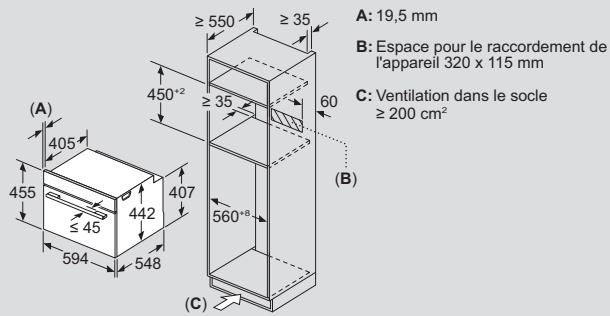

CM776GKB1 / CM724G1B1

Dimensions en mm

Fours combi-vapeur compacts /
 Cuiseurs vapeur compacts /
 Fours micro-ondes compacts
 Fours compacts

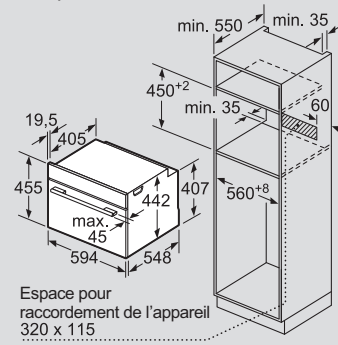

CS756G1B1 / CB734G1B1 / CD714GXB1

Dimensions en mm

Fours combi-vapeur compacts /
 cuiseurs vapeur compacts

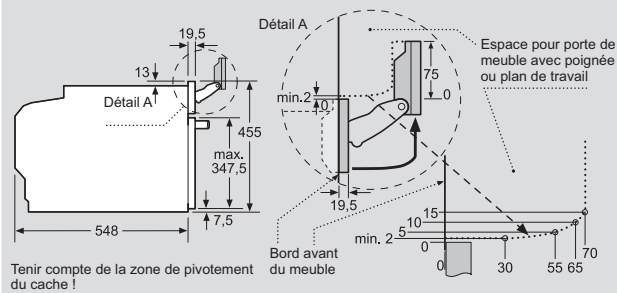

CS756G1B1

Dimensions en mm

Cuiseurs vapeur compacts /
 Fours micro-ondes compacts
 Fours compacts

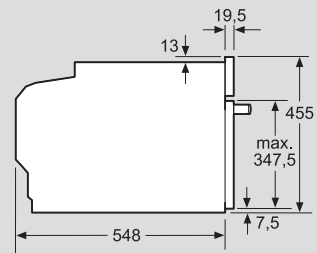

CM776GKB1 / CM724G1B1 / CB734G1B1

Dimensions en mm

Fours combi-vapeur compacts /
Cuiseurs vapeur compacts /
Fours micro-ondes compacts
Fours compacts

Montage avec une table de cuisson.

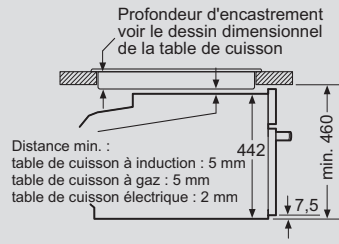

CM776GKB1 / CS756G1B1 / CM724G1B1 / CB734G1B1

Dimensions en mm

Fours combi-vapeur compacts / Cuiseurs vapeur compacts / Fours compacts /
Fours compacts avec fonction micro-ondes (CM...)

Si un appareil compact est installé sous une table de cuisson, l'épaisseur de plan de travail suivante, y compris la sous-structure, doit être prise en compte.

Type de table de cuisson	Épaisseur du plan de travail min.	
	Posée	Affleurante
Table de cuisson à induction	42 mm	43 mm
Table à induction Full Zone	52 mm	53 mm
Table de cuisson gaz	32 mm	43 mm
Table de cuisson électrique	32 mm	35 mm

CM776GKB1 / CS756G1B1 / CM724G1B1 / CB734G1B1 / CD714GXB1

Installation spéciale avec
tablette intermédiaire pour
deux appareils superposés

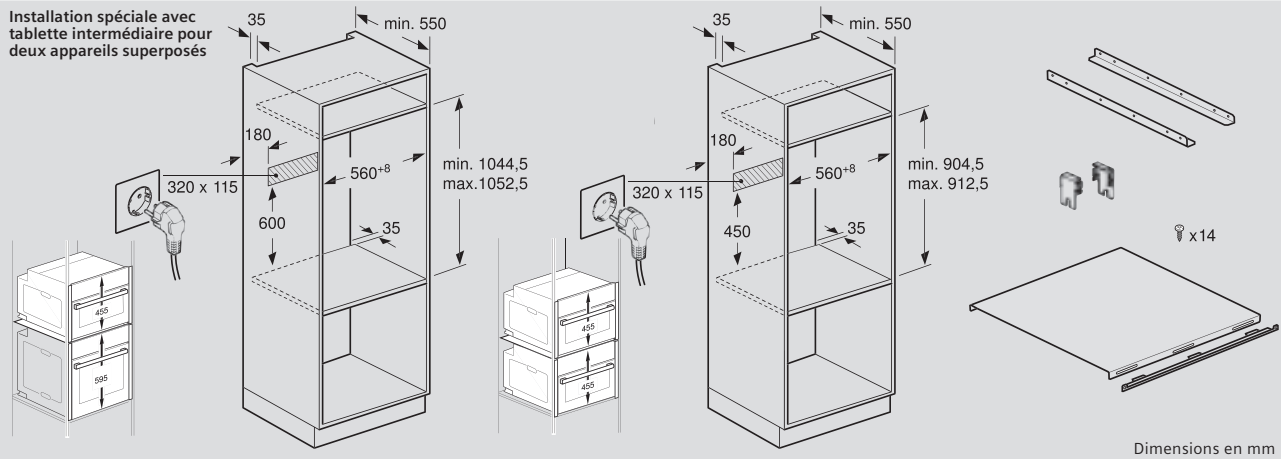

Fours intégrables

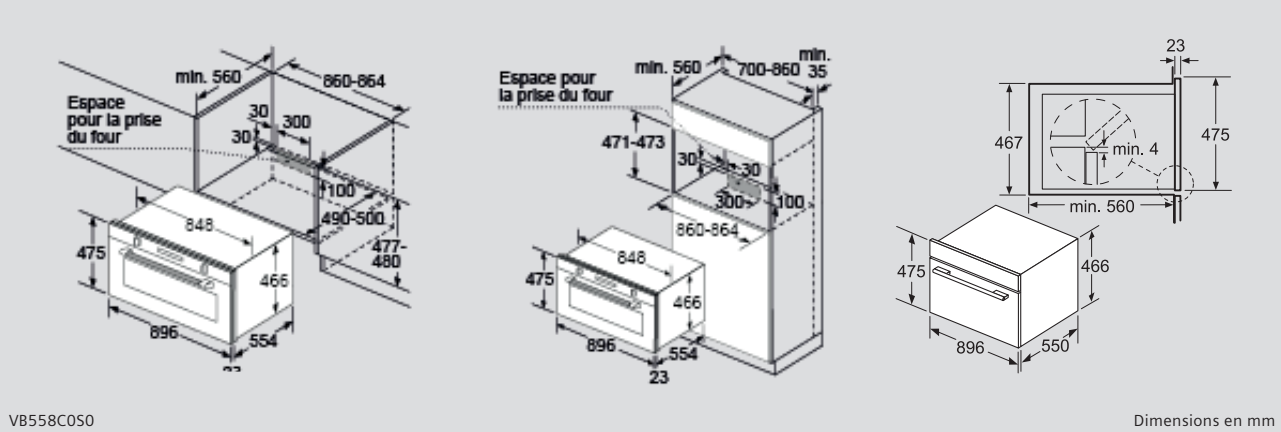

VB58C050

Micro-ondes

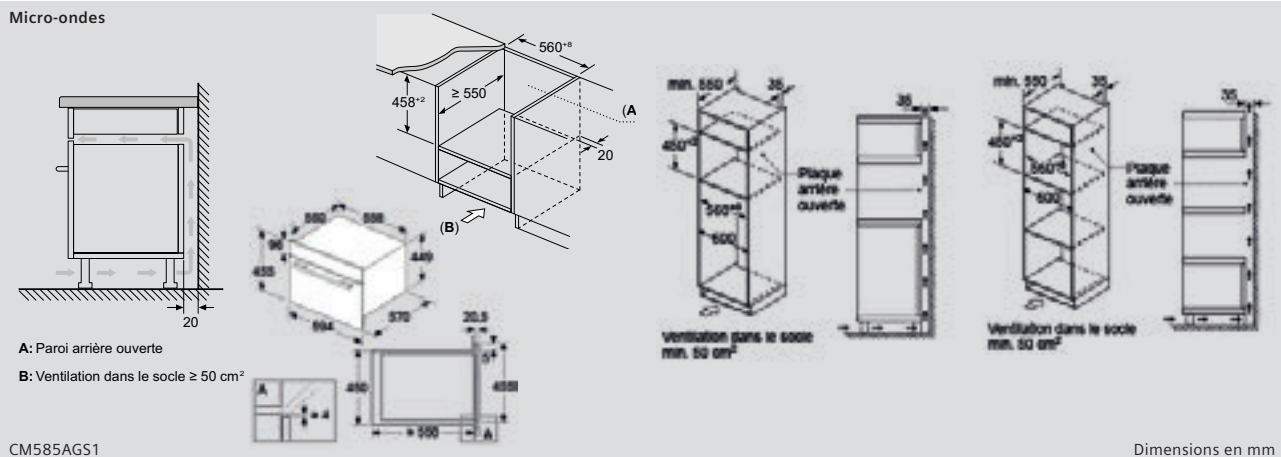

CM585AGS1

Micro-ondes

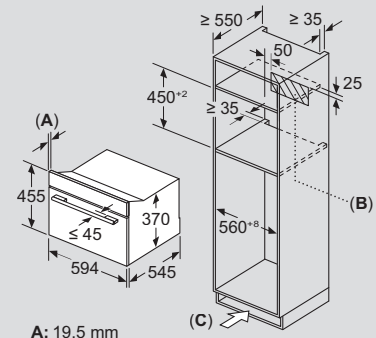
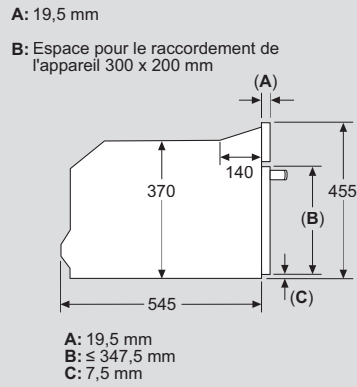
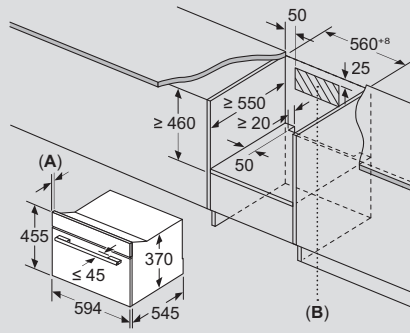

A: 19,5 mm
B: Espace pour le raccordement de l'appareil 300 x 200 mm
C: Ventilation dans le socle >= 50 cm²

CE732GXB1

Dimensions en mm

Micro-ondes

pour les armoires hautes et les meubles hauts

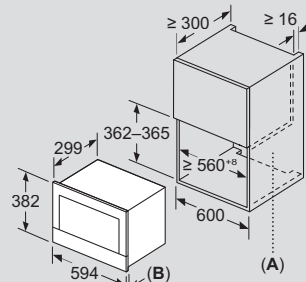

A: Paroi arrière ouverte
B: 19,5 mm

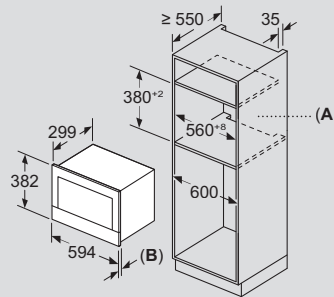

A: Paroi arrière ouverte
B: 19,5 mm

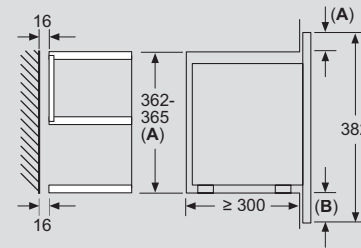

A : dépassement en haut :
niche 362 : 6 mm
niche 365 : 3 mm
B : dépassement en bas : 14 mm

BE732L1B1C/BE732R1B1C

Dimensions en mm

Micro-ondes

pour meuble haut

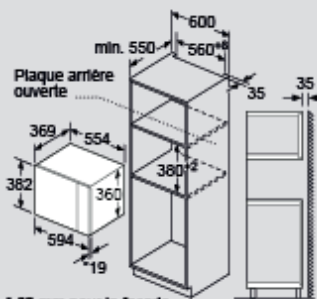

* 20 mm pour la façade métallique

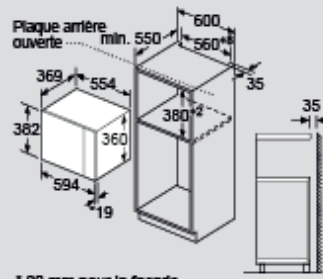

* 20 mm pour la façade métallique

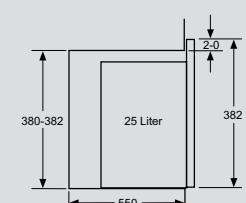
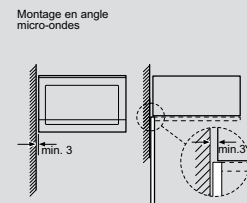

BE555LMB1C

Dimensions en mm

Cuisinières encastrables

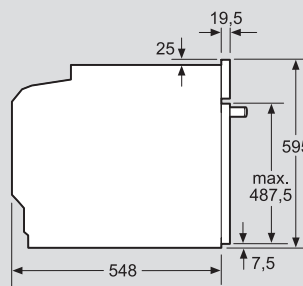
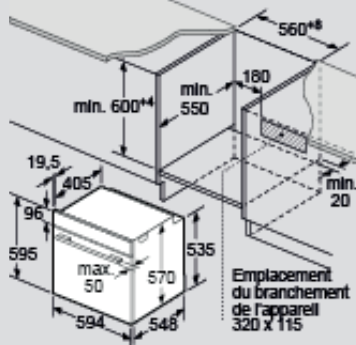

Montage avec une table de cuisson.

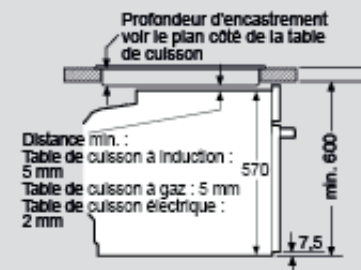

Distance min. :
Table de cuisson à induction : 5 mm
Table de cuisson à gaz : 5 mm
Table de cuisson électrique : 2 mm

HE578BBS3 / HE578GBS4 / HE517GBS3C / HE510ABS2 / HE510ABROC / HE557HBS1C

Dimensions en mm

Machines à café automatiques

Installation dans un angle à gauche

En cas d'utilisation du limiteur d'angle de 92°, la distance minimale par rapport au mur n'est que de 100 mm.

Les réservoirs de grains et d'eau peuvent être retirés par l'avant. Hauteur d'installation recommandée 950-1 450 mm

CT718L1B0

Dimensions en mm

Tiroir culinaire et chauffant

A: 287,5 mm
Les fours de 595 mm de hauteur peuvent être installés au-dessus du tiroir chauffant sans fond de séparation

A: 287,5 mm

BI710D1B1

Dimensions en mm

Tiroir culinaire et chauffant

A: 7,5 mm
Les fours compacts d'une hauteur de 455 mm peuvent être installés sans fond intermédiaire au-dessus du tiroir chauffant.

BI710C1B1C

Dimensions en mm

Tiroir culinaire et chauffant

Il est possible d'installer des fours compacts d'une hauteur de 455 mm sur un tiroir chauffant. Aucun faux-plancher n'est nécessaire.

BI510CNR0

Dimensions en mm

Table de cuisson

Design biseauté

A: Distance minimum entre la découpe de la plaque de cuisson et le mur.
B: Profondeur d'encastrement
C: L'espace entre la surface du plan de travail et le haut de la façade du four doit être de 30 mm. Voir les exigences d'espace pour le four.

Le plan de travail dans lequel la plaque de cuisson est installée doit supporter des charges d'approximativement 60 kg ; des sous-structures adaptées doivent être utilisées si nécessaire.

D	E	F
585-600	50	≥ 35
> 600	≥ 50	≥ 50

EX975LVV1E

Dimensions en mm

Tables de cuisson

Design à surfaces affleurantes

A: Distance minimum entre la plaque de cuisson et le mur
B: Profondeur de la niche maximale
C: La distance entre la surface du plan de travail et la partie supérieure de l'avant du four doit être de 30 mm. Voir espace nécessaire pour le four.
D: 1 chanfrein max.
E: 6,5^{+0,5}

Le plan de travail, sur lequel la plaque de cuisson sera installée, doit pouvoir supporter des charges d'env. 60 kg. Dans le cas contraire, un support adapté doit être utilisé.

G	H	I
585-600	50	≥ 35
> 600	≥ 50	≥ 50

EX801LYE3E/EH801LVC1E

Dimensions en mm

Table de cuisson

Design biseauté

A: Distance min. entre la découpe de la plaque de cuisson et le mur
B: Profondeur d'encastrement
C: L'espace entre la surface du plan de travail et le haut de la façade du four doit être de 30 mm

Voir les exigences d'espace pour le four

Le plan de travail dans lequel la table de cuisson sera installée doit supporter des charges d'env. 60 kg ; il convient d'utiliser des sous-structures appropriées si nécessaire

D	E	F
585-600	50	≥ 35
> 600	≥ 50	≥ 50

EH875LVC1E

Dimensions en mm

Tables de cuisson
Design à cadre plat

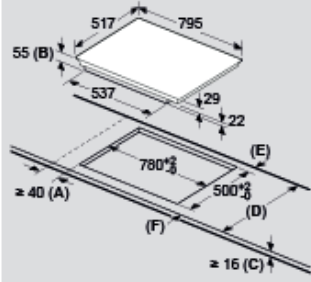

A: Distance minimum entre la découpe de la plaque de cuisson et le mur.
B: Profondeur d'encastrement
C: L'espace entre la surface du plan de travail et le haut de la façade du four doit être de 30 mm. Voir les exigences d'espace pour le four.

Le plan de travail dans lequel la plaque de cuisson est installée doit supporter des charges d'approximativement 60 kg ; des sous-structures adaptées doivent être utilisées si nécessaire.

D	E	F
585-600	50	≥ 35
> 600	≥ 50	≥ 50

EH845BFB5E

Dimensions en mm

Tables de cuisson
Design à surfaces affleurantes

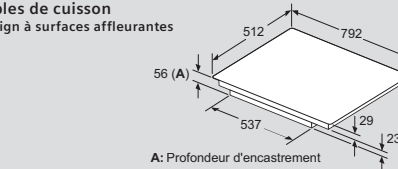

A: Profondeur d'encastrement

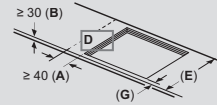

A: Distance min. entre la découpe de la plaque de cuisson et le mur
B: L'espace entre la surface du plan de travail et le haut de la façade du four doit être de 30 mm
Voir les exigences d'espace pour le four

C: Chanfrein max. 1 mm
Le plan de travail dans lequel la table de cuisson est installée doit supporter des charges d'environ 60 kg ; il convient d'utiliser des sous-structures appropriées si nécessaire

E	F	G
585-600	50	≥ 35
> 600	≥ 50	≥ 50

EH801HVB1E

Dimensions en mm

Tables de cuisson
Sans cadre

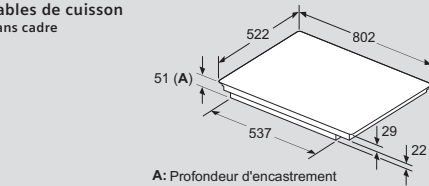

A: Profondeur d'encastrement

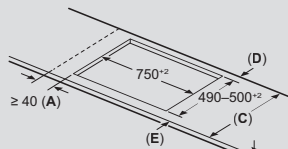

A: Distance min. entre la découpe de la plaque de cuisson et le mur
B: L'espace entre la surface du plan de travail et le haut de la façade du four doit être de 30 mm
Voir les exigences d'espace pour le four

Le plan de travail dans lequel la table de cuisson est installée doit supporter des charges d'environ 60 kg ; il convient d'utiliser des sous-structures appropriées si nécessaire

C	D	E
585-600	50	≥ 35
> 600	≥ 50	≥ 50

EH831HVB1E

Dimensions en mm

Tables de cuisson
Design biseauté

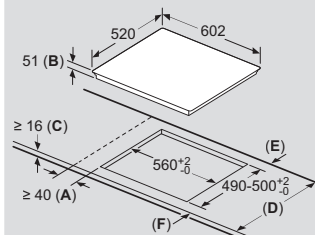

A: Distance minimum entre la plaque de cuisson et le mur
B: Profondeur de la niche
C: La distance entre la surface du plan de travail et la partie supérieure de l'avant du four doit être de 30 mm. Voir espace nécessaire pour le four.

Le plan de travail, sur lequel la plaque de cuisson sera installée, doit pouvoir supporter des charges d'env. 60 kg. Dans le cas contraire, un support adapté doit être utilisé.

D	E	F
585-600	50	≥ 35
> 600	≥ 50	≥ 50

EX675JYW1E / EX675LEC1E / EX675LXC1E / EH675LFC1E

Dimensions en mm

Tables de cuisson
Design à surfaces affleurantes

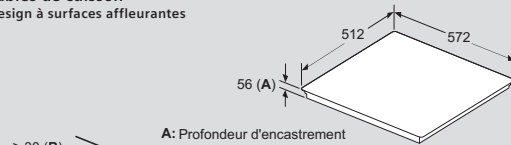

A: Profondeur d'encastrement

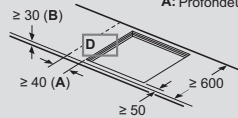

A: Distance min. entre la découpe de la plaque de cuisson et le mur
B: Avec un four intégré en dessous min. 30 mm, éventuellement plus
Voir les exigences d'espace pour le four

C: Chanfrein max. 1 mm

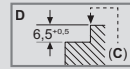
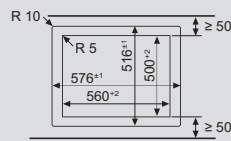

EX601LXC1E / EH601LFC1E / EH601HEB1E

Dimensions en mm

Tables de cuisson
Design à cadre plat

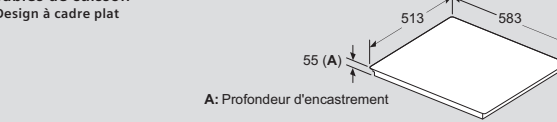

A: Profondeur d'encastrement

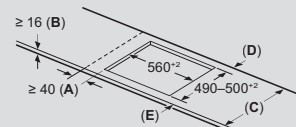

A: Distance min. entre la découpe de la plaque de cuisson et le mur
B: L'espace entre la surface du plan de travail et le haut de la façade du four doit être de 30 mm
Voir les exigences d'espace pour le four

Le plan de travail dans lequel la table de cuisson est installée doit supporter des charges d'environ 60 kg ; il convient d'utiliser des sous-structures appropriées si nécessaire

C	D	E
585-600	50	≥ 35
> 600	≥ 50	≥ 50

EH645BFB6E

Dimensions en mm

Tables de cuisson
Sans cadre

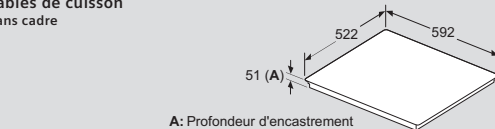

A: Profondeur d'encastrement

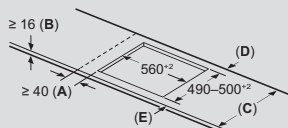

A: Distance min. entre la découpe de la plaque de cuisson et le mur
B: L'espace entre la surface du plan de travail et le haut de la façade du four doit être de 30 mm
Voir les exigences d'espace pour le four

Le plan de travail dans lequel la table de cuisson est installée doit supporter des charges d'environ 60 kg ; il convient d'utiliser des sous-structures appropriées si nécessaire

C	D	E
585-600	50	≥ 35
> 600	≥ 50	≥ 50

EH631HEB1E

Dimensions en mm

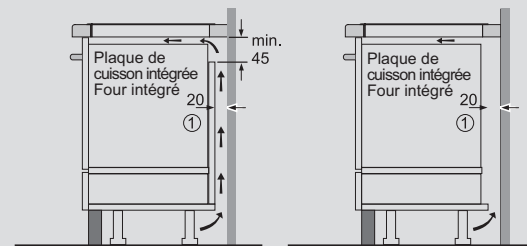

① L'espace de ventilation doit être prévu.

Pour toutes les tables de cuisson à induction

Dimensions en mm

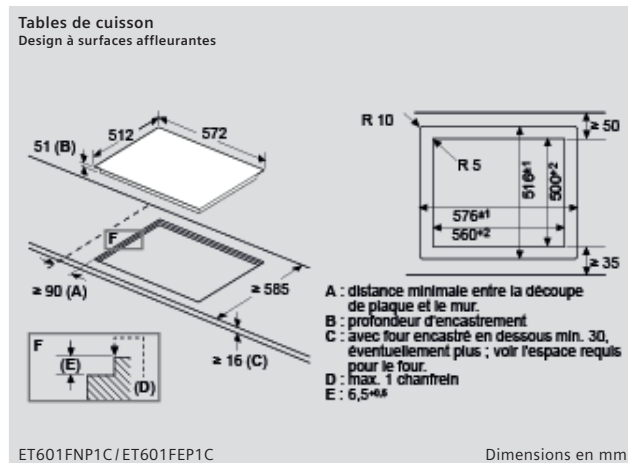
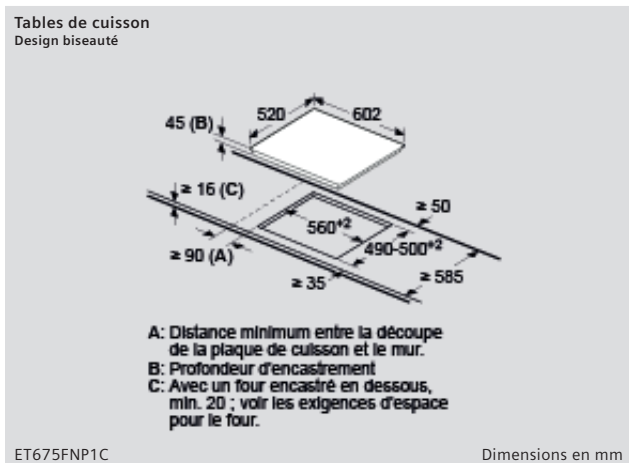
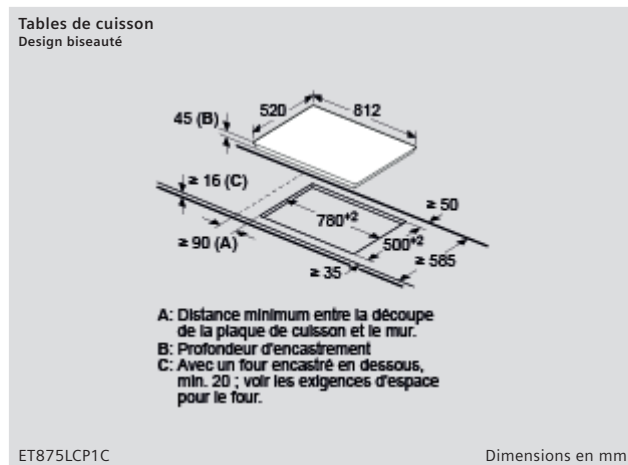
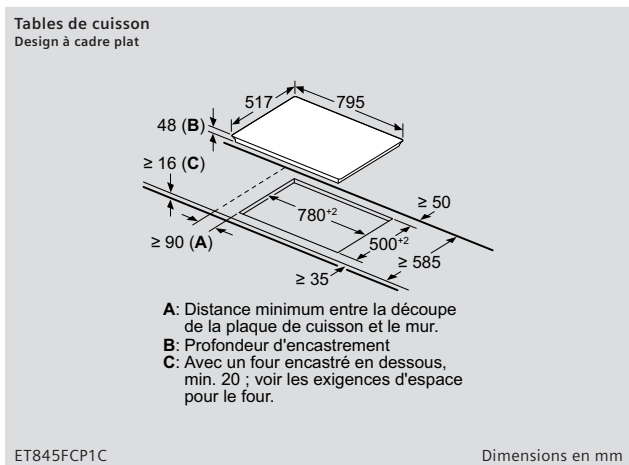
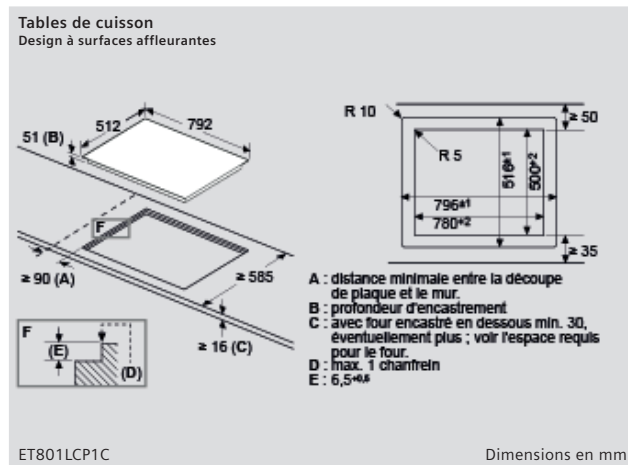
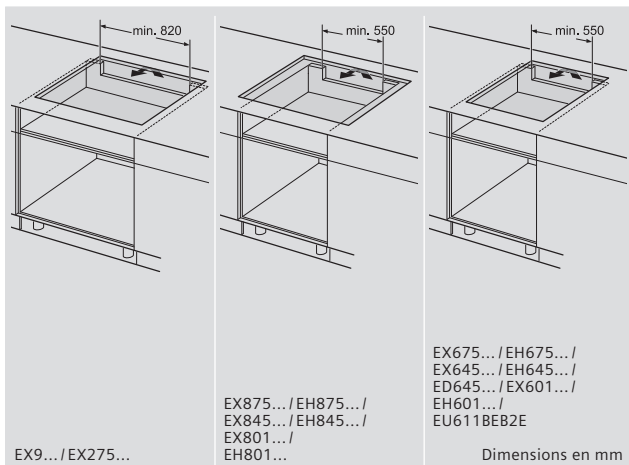
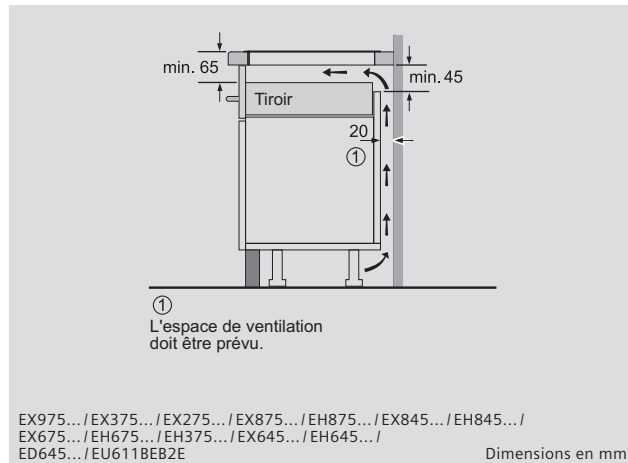
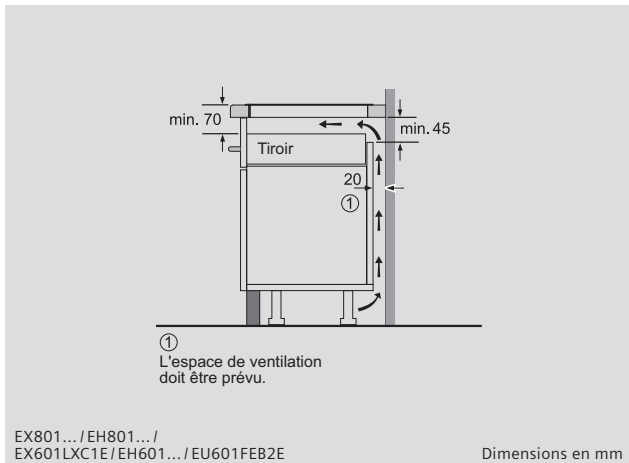

Tables de cuisson
Design à cadre plat

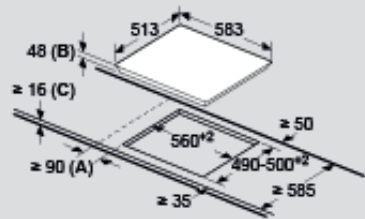

A : distance minimale entre la découpe de plaque et le mur.
B : profondeur d'encastrement
C : min. 20, éventuellement plus avec le four encastré dessous ; voir l'espace requis pour le four.

ET645FNP1C/ET645FFP1C

Dimensions en mm

Tables de cuisson induction Domino, vitrocéramiques

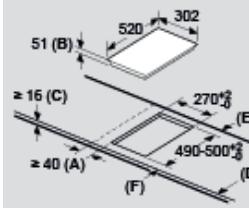

A: Distance minimum entre la découpe de la plaque de cuisson et le mur.
B: Profondeur d'encastrement
C: L'espace entre la surface du plan de travail et le haut de la façade du four doit être de 30 mm. Voir les exigences d'espace pour le four.

Le plan de travail dans lequel la plaque de cuisson est installée doit supporter des charges d'approximativement 60 kg ; des sous-structures adaptées doivent être utilisées si nécessaire.

D	E	F
585-600	50	≥ 35
> 600	≥ 50	≥ 50

EX375FXB1E/EH375FBB1E

Dimensions en mm

Tables de cuisson Domino, vitrocéramiques

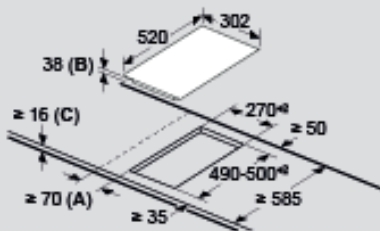

A: Distance minimum entre la découpe de la plaque de cuisson et le mur.
B: Profondeur d'encastrement
C: Avec un four encastré en dessous, min. 20 ; voir les exigences d'espace pour le four.

ET375FFP1E

Dimensions en mm

Table de cuisson Domino

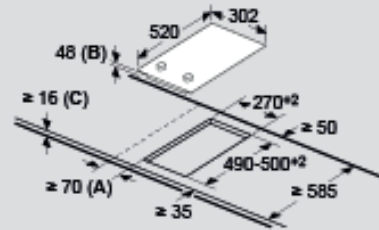

A: Distance minimum entre la découpe de la plaque de cuisson et le mur.
B: Profondeur d'encastrement
C: Avec un four encastré en dessous, min. 20 ; voir les exigences d'espace pour le four.

ET375CFA1C

Dimensions en mm

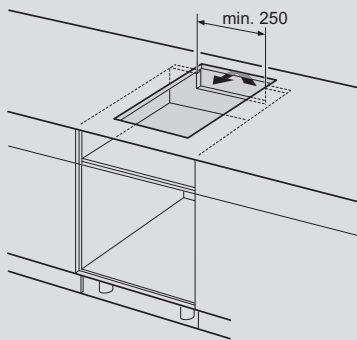

EX3...../EH3.....

Dimensions en mm

Kit d'installation pour dominos

Kit d'installation (HZ394301) pour Domino

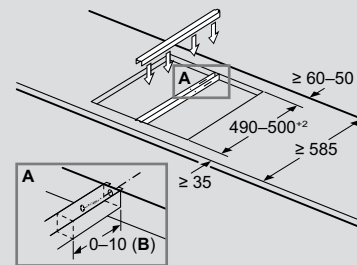

B: En fonction de la profondeur de découpe

HZ394301

Dimensions en mm

Exemple d'intégration d'un kit d'installation
2 Tables de cuisson Domino
+ 1 table de cuisson

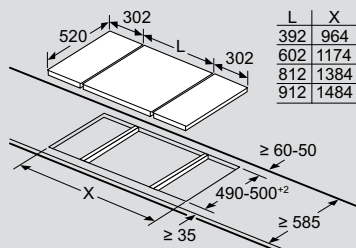

L	X
392	964
602	1174
812	1384
912	1484

Lors de l'installation de deux unités Domino côte à côte d'une plaque de cuisson, deux kits d'assemblage (HZ394301) sont nécessaires.

Dimensions en mm

Exemple d'intégration d'un kit d'installation
3 Tables de cuisson Domino
+ 1 table de cuisson

Image des possibilités de combinaison de table Domino avec les appareils correspondants et les dimensions des découpes.

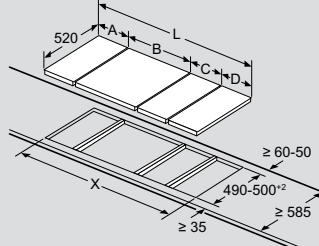

Si deux éléments ou plus sont installés l'un à côté de l'autre, un ou plusieurs kits d'installation sont nécessaires (2 éléments = 1 kit d'installation, 3 éléments = 2 kits d'installation, etc.).

Dimension de la découpe (X) en fonction de la combinaison, voir le tableau :

Dimensions en mm

Exemple d'intégration d'un kit d'installation
2 tables de cuisson Domino

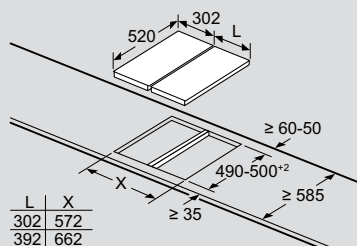

Lors de l'installation de deux unités Domino ou plus côte à côte, un ou plusieurs kits d'assemblage sont nécessaires (2 unités = 1 kit d'assemblage, 3 unités = 2 kits d'assemblage, etc.).

Dimensions en mm

Exemple d'intégration d'un kit d'installation
3 tables de cuisson Domino

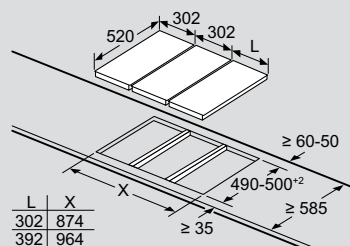

Lors de l'installation de deux unités Domino ou plus côte à côte, un ou plusieurs kits d'assemblage sont nécessaires (2 unités = 1 kit d'assemblage, 3 unités = 2 kits d'assemblage, etc.).

Dimensions en mm

Exemple d'intégration d'un kit d'installation
1 table de cuisson Domino
+ 1 table de cuisson

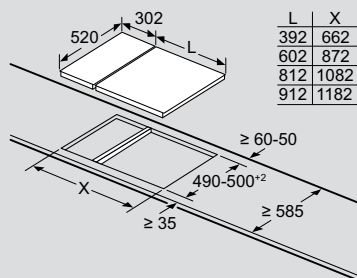

Lors de l'installation de deux unités Domino côte à côte d'une plaque de cuisson, deux kits d'assemblage (HZ394301) sont nécessaires.

Dimensions en mm

Possibilités de combinaisons de dominos
avec les dimensions d'appareil et de découpe correspondantes

Type de largeur : 30 60 80 90 cm
Largeur de l'appareil : 302 602 812 912 mm

	A	B	C	D	L	X
2 x 30	302	302			604	572
1 x 30 1 x 60	302	602			904	872
1 x 30 1 x 80	302	812			1114	1082
1 x 30 1 x 90	302	912			1214	1182
3 x 30	302	302	302		906	874
2 x 30 1 x 60	302	302	602		1206	1174
2 x 30 1 x 80	302	302	812		1416	1384
2 x 30 1 x 90	302	302	912		1516	1484
4 x 30	302	302	302	302	1208	1176

Table de cuisson à gaz
vitrocéramique

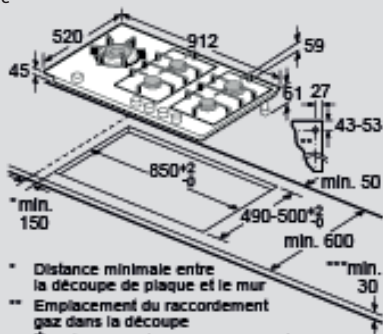

* Distance minimale entre la découpe de plaque et le mur
** Emplacement du raccordement gaz dans la découpe
*** Éventuellement plus avec four installé en dessous ; voir les spécifications du four

ER9A6SB70

Dimensions en mm

Table de cuisson à gaz
vitrocéramique

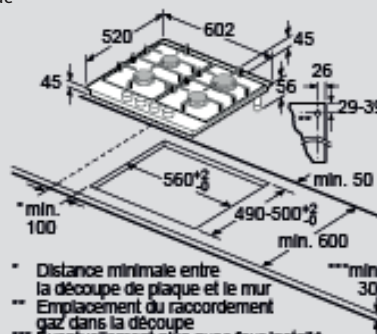

* Distance minimale entre la découpe de plaque et le mur
** Emplacement du raccordement gaz dans la découpe
*** Éventuellement plus avec four installé en dessous ; voir les spécifications du four

ER6A6PB70D

Dimensions en mm

Table de cuisson au gaz
acier inox

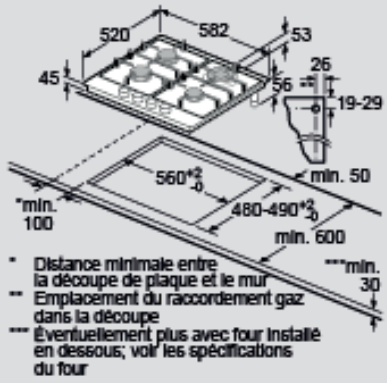

EC6A5HB90

Dimensions en mm

Table de cuisson commandée par la cuisinière
Design à cadre plat

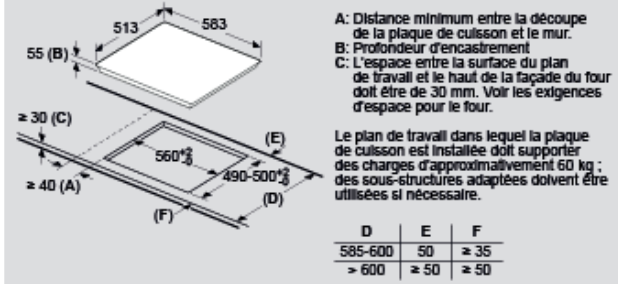

EI645CFB6E

Dimensions en mm

Tables de cuisson commandées par cuisinière
Design à cadre plat

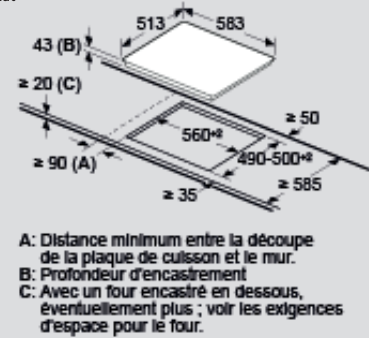

EF645BNN1E/EF645HNA2C/EA645GFA1C/EA645GE17/
EA645GEA1C

Dimensions en mm

Table de cuisson commandée par la cuisinière
Affleurant

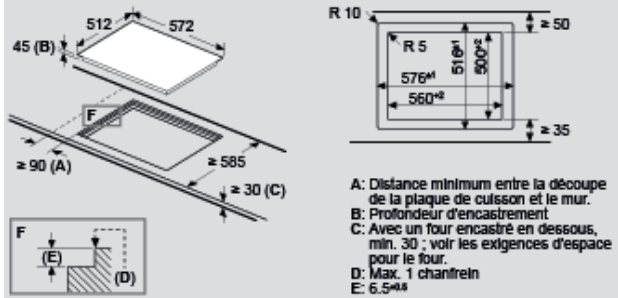

EA601GEA1C

Dimensions en mm

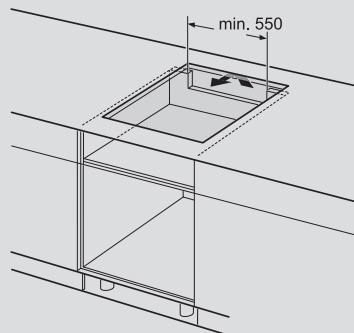

EI645CFB6E/EF645BNN1E/EF645HNA2C/EA645GFA1C/
EA645GE17/EA645GEA1C/EA601GEA1C

Dimensions en mm

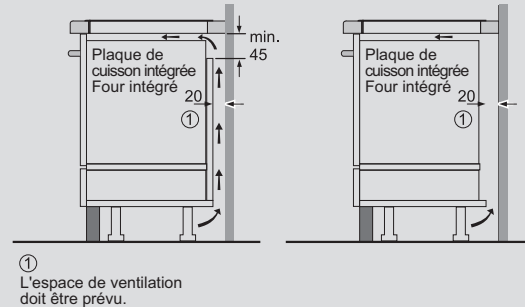

EI645CFB6E/EF645BNN1E/EF645HNA2C/EA645GFA1C/
EA645GE17/EA645GEA1C/EA601GEA1C

Dimensions en mm

Kits de recirculation d'air cleanAir Plus / Long Life pour hottes murales

Kits de recirculation d'air cleanAir Plus / Long Life pour hottes murales

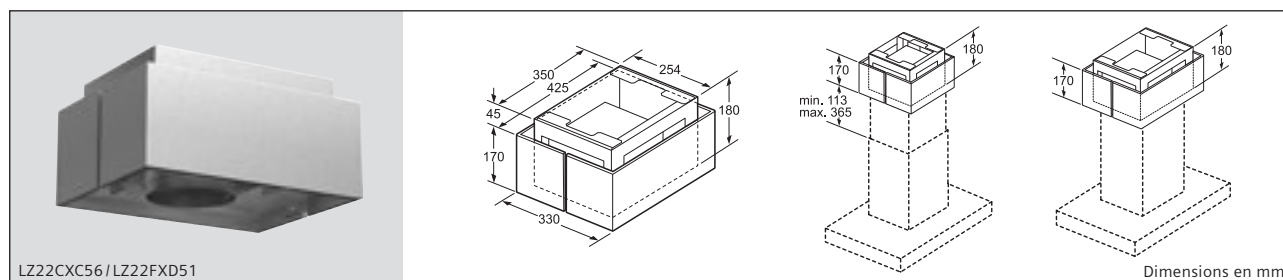

Kits de recirculation d'air cleanAir Plus / cleanAir pour hottes de plafond

Kits de recirculation d'air cleanAir Plus / cleanAir pour hottes de plafond

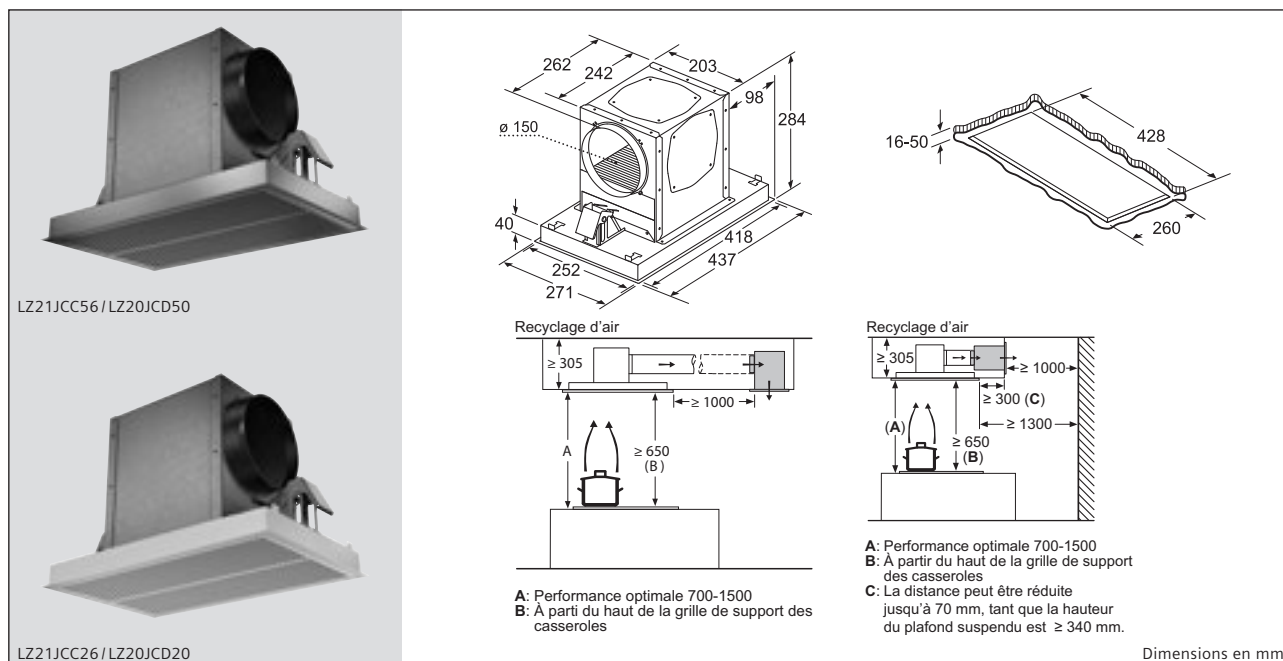

Kits de recirculation d'air cleanAir pour hottes de plafond

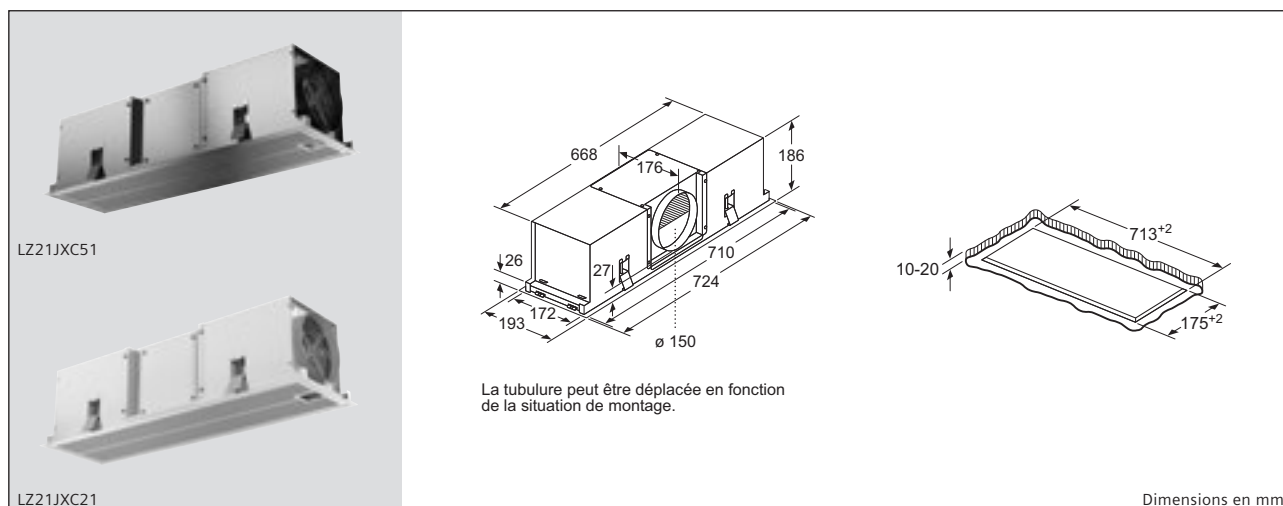

Kits de recirculation d'air cleanAir Plus / Long Life pour hottes murales

Kits de recirculation d'air cleanAir Plus / Long Life pour hottes murales

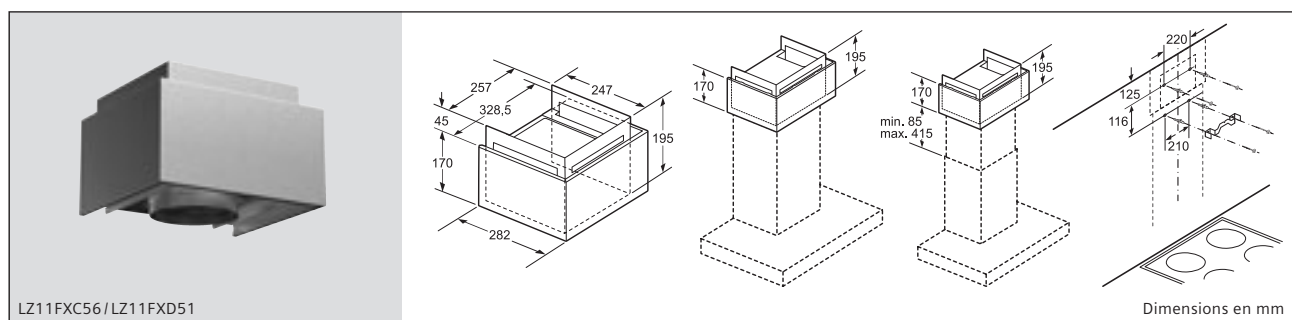
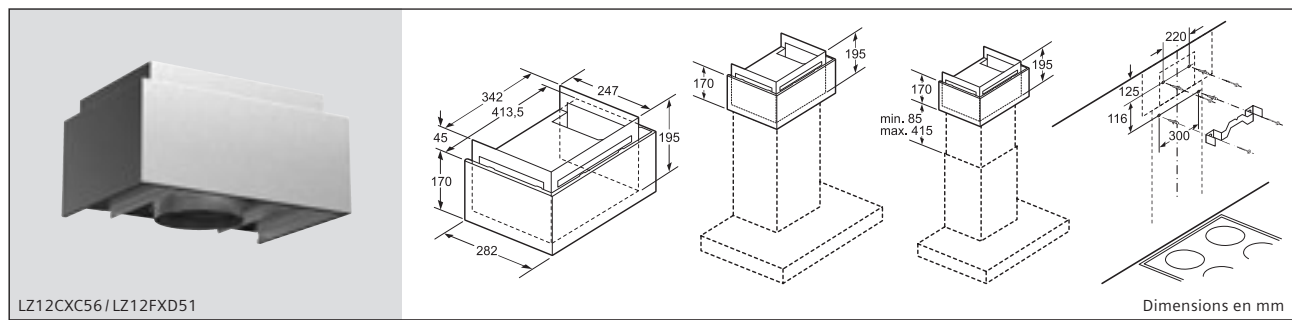

Kits de recirculation d'air cleanAir Plus pour hottes murales

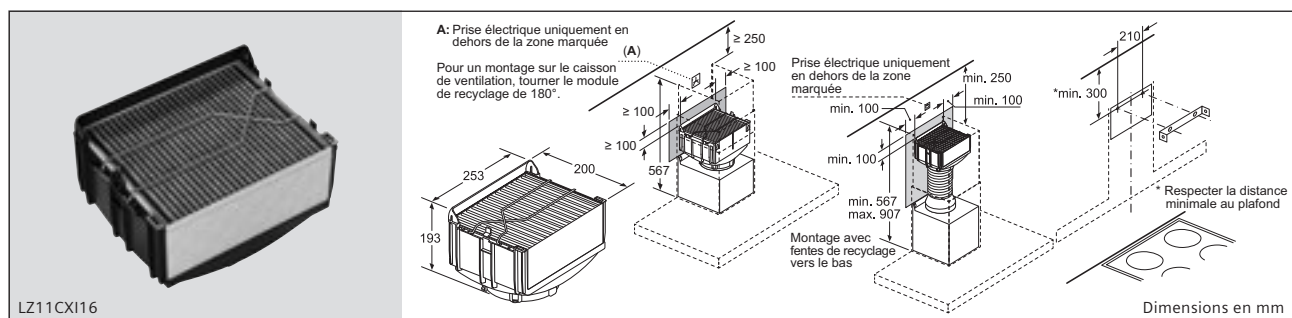
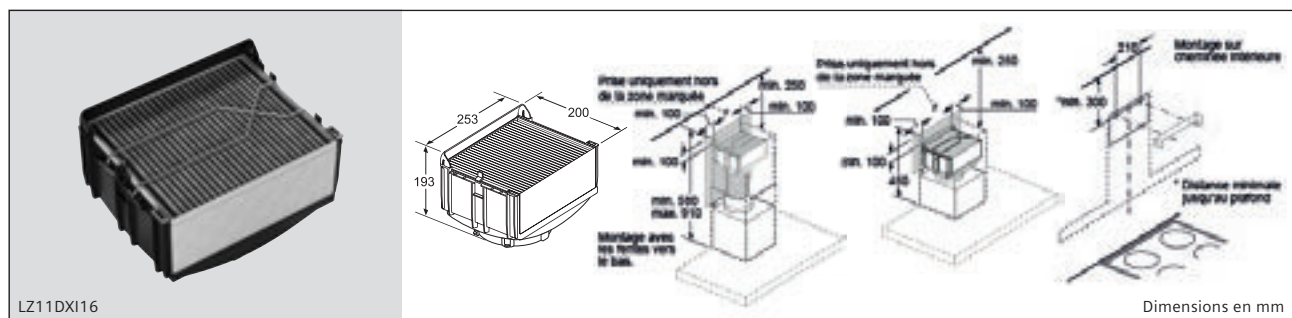

Kits de recirculation d'air cleanAir Plus / Long Life pour hottes murales, hottes tiroirs et certains groupes filtrants

Kits de recirculation d'air Long Life pour hottes murales

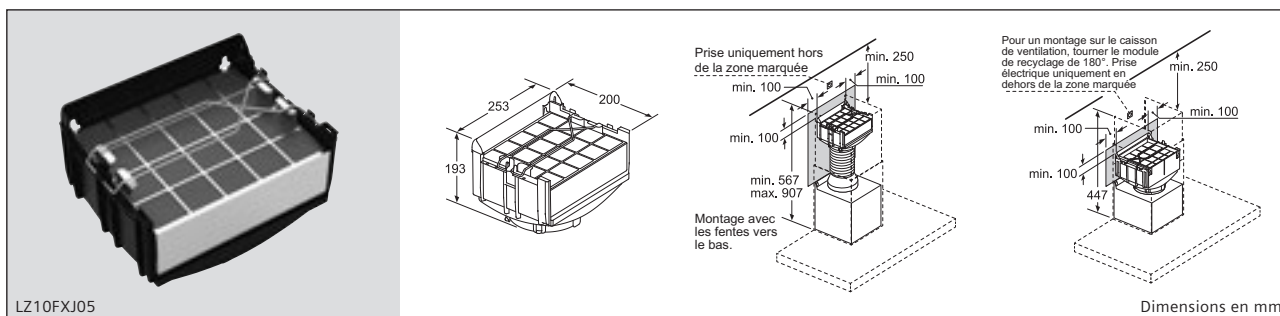
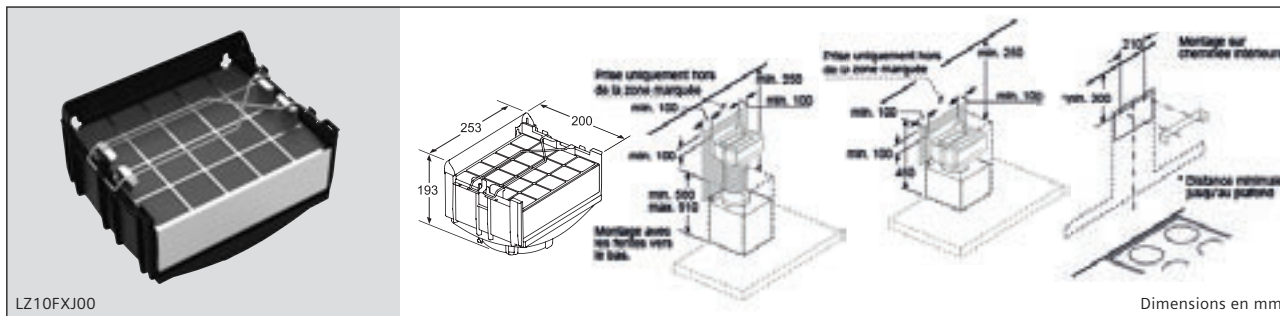

Kits de recirculation d'air cleanAir Plus / Long Life pour hottes tiroirs et certains groupes filtrants

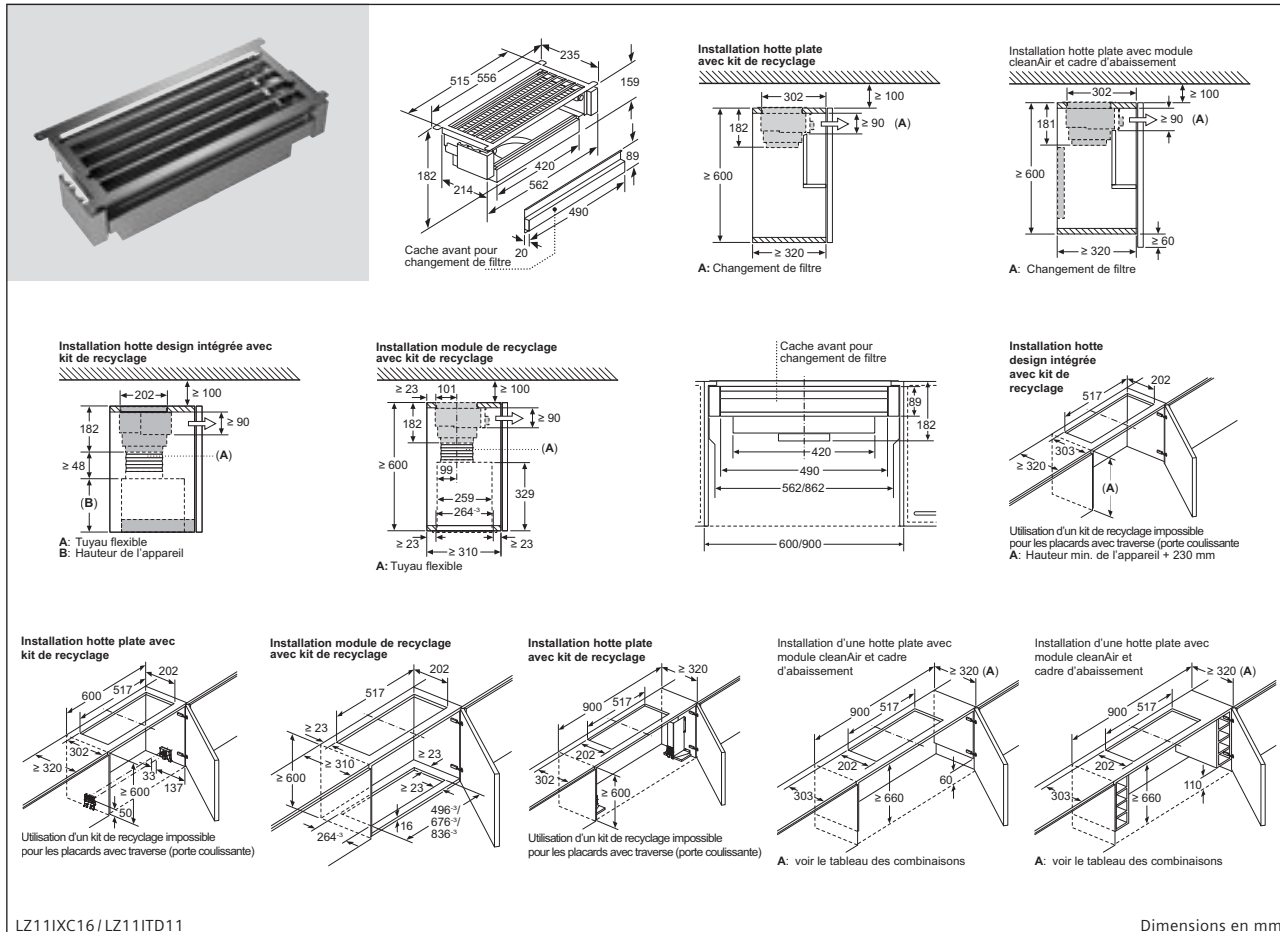

Kit de suspension pour hottes tiroirs 90 cm

Montage kit de suspension pour kit de recirculation d'air pour hottes tiroirs, 90 cm



Tableau des combinaisons pour hotte plate de 90 cm avec cadre d'abaissement

Forme de l'appareil dans le placard	Profondeur de l'appareil avec cadre d'abaissement	Profondeur de la baguette de prise	Profondeur totale de l'installation	Profondeur du meuble
Forme A	301	17	318	≥ 320
	301	20	321	≥ 323
	301	31	332	≥ 334
Forme B	301	31	332	≥ 334

Dans le cas d'un revêtement de niche >5 mm, le cadre d'abaissement doit être étayé. La profondeur du meuble doit être adaptée en conséquence.

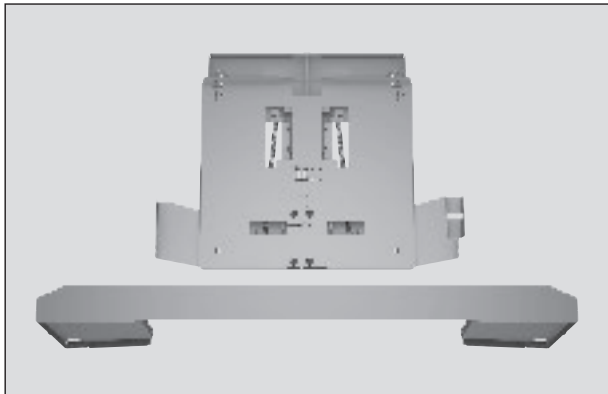
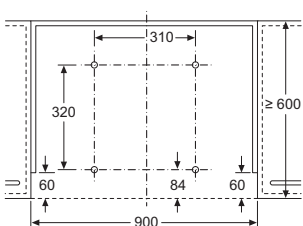
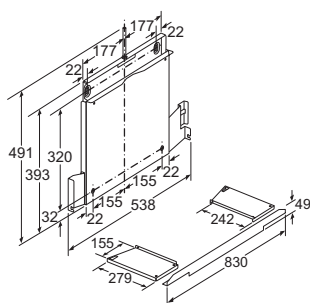

Montage d'une hotte plate avec cadre d'abaissement
Montage directement contre le mur de la cuisine

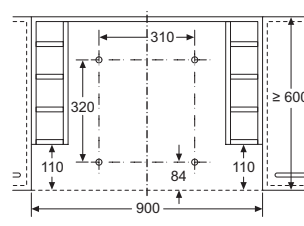

Montage d'une hotte plate avec cadre d'abaissement
Meuble avec étagères latérales
Montage directement contre le mur de la cuisine

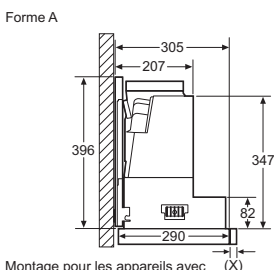
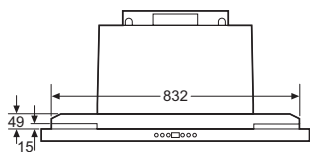

Montage pour les appareils avec cadre d'abaissement.
Profondeur du meuble conforme au tableau des combinaisons

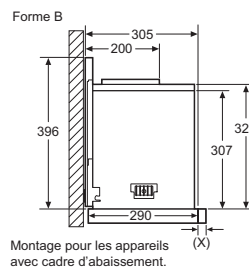

Montage pour les appareils avec cadre d'abaissement.
Profondeur du meuble conforme au tableau des combinaisons

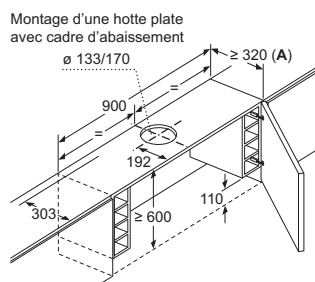

A: voir tableau des combinaisons

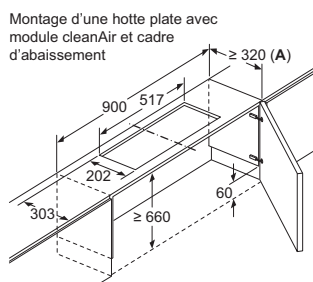

A: voir tableau des combinaisons

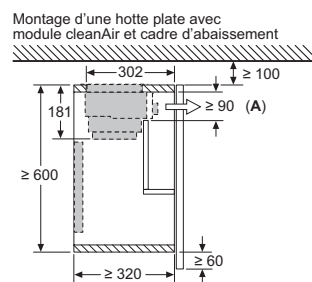

A: changement de filtre

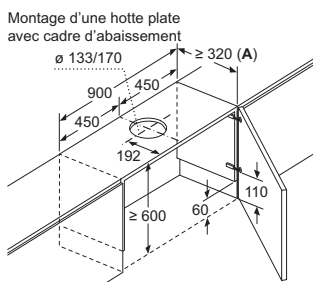

A: voir tableau des combinaisons

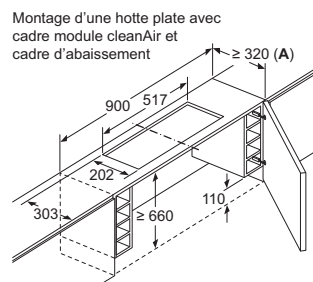

A: voir tableau des combinaisons

Kit de suspension pour hottes tiroirs 60 cm

Montage kit de suspension pour kit de recirculation d'air pour hottes tiroirs, 60 cm



Tableau des combinaisons pour hotte plate de 60 cm avec cadre d'abaissement

Forme de l'appareil dans le placard	Profondeur de l'appareil avec cadre d'abaissement	Profondeur de la baguette de prise	Profondeur totale de l'installation	Profondeur du meuble
Forme A	301	17	318	≥ 320
	301	20	321	≥ 323
	301	31	332	≥ 334
Forme B	301	31	332	≥ 334

Dans le cas d'un revêtement de niche >5 mm, le cadre d'abaissement doit être étayé. La profondeur du meuble doit être adaptée en conséquence.

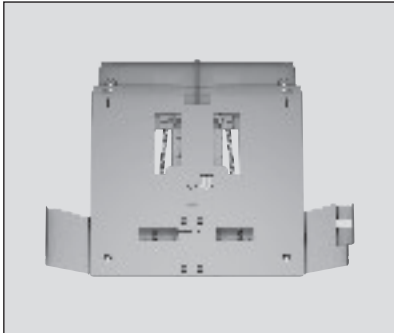
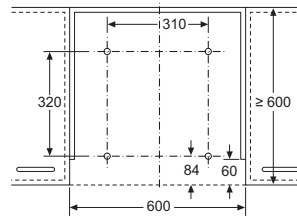
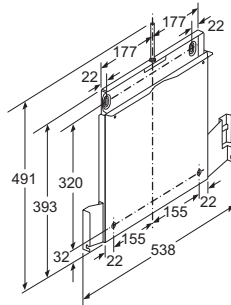

Montage d'une hotte plate avec cadre d'abaissement
Montage directement contre le mur de la cuisine

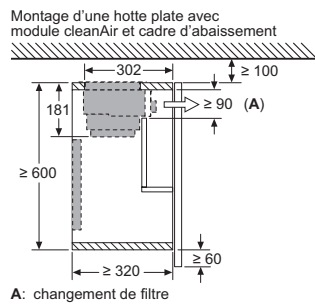

A: changement de filtre

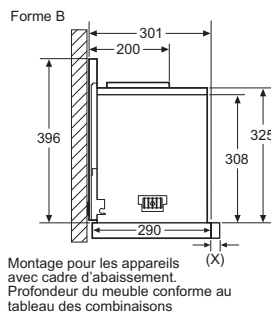

Montage pour les appareils avec cadre d'abaissement. Profondeur du meuble conforme au tableau des combinaisons

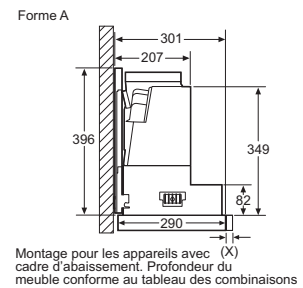

Montage pour les appareils avec (X) cadre d'abaissement. Profondeur du meuble conforme au tableau des combinaisons

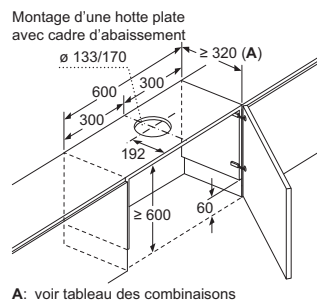

A: voir tableau des combinaisons

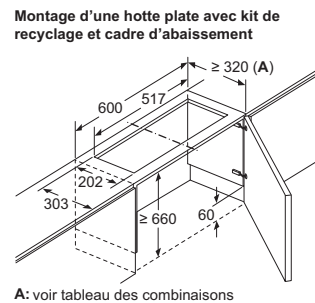

A: voir tableau des combinaisons

Table de cuisson à induction avec hotte aspirante intégrée

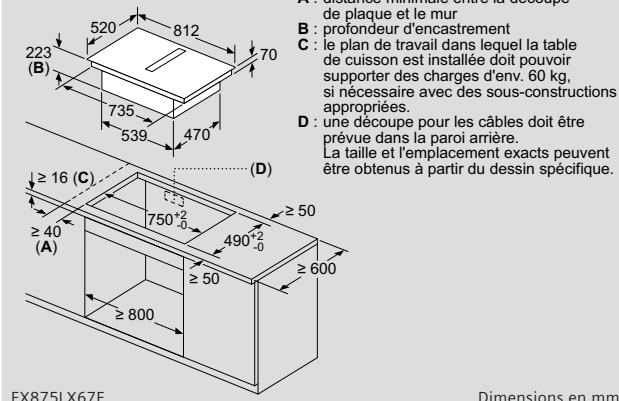

EX875LX67E

Dimensions en mm

- A : distance minimale entre la découpe de plaque et le mur
- B : profondeur d'encastrement
- C : le plan de travail dans lequel la table de cuisson est installée doit pouvoir supporter des charges d'env. 60 kg, si nécessaire avec des sous-structures appropriées.
- D : une découpe pour les câbles doit être prévue dans la paroi arrière. La taille et l'emplacement exacts peuvent être obtenus à partir du dessin spécifique.

Table de cuisson à induction avec hotte aspirante intégrée

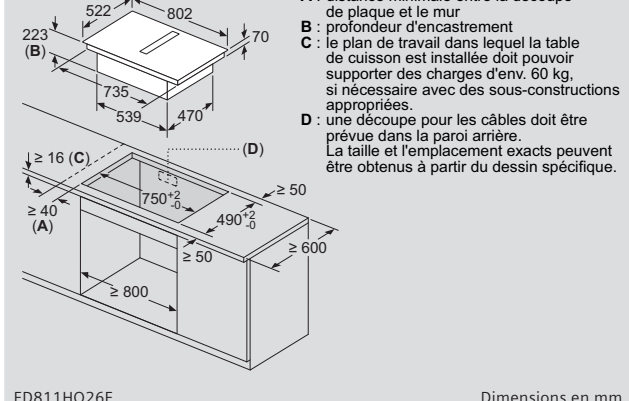

ED811HQ26E

Dimensions en mm

- A : distance minimale entre la découpe de plaque et le mur
- B : profondeur d'encastrement
- C : le plan de travail dans lequel la table de cuisson est installée doit pouvoir supporter des charges d'env. 60 kg, si nécessaire avec des sous-structures appropriées.
- D : une découpe pour les câbles doit être prévue dans la paroi arrière. La taille et l'emplacement exacts peuvent être obtenus à partir du dessin spécifique.

Table de cuisson à induction avec hotte aspirante intégrée

- A: Distance minimum entre la plaque de cuisson et le mur
- B: Profondeur de la niche
- C: Le plan de travail, sur lequel la plaque de cuisson sera installée, doit pouvoir supporter des charges d'env. 60 kg. Dans le cas contraire, un support adapté doit être utilisé.
- D: Il convient de prévoir une découpe le mur du fond pour y faire passer les câbles. La taille et la position exactes sont indiquées sur le dessin spécifique.

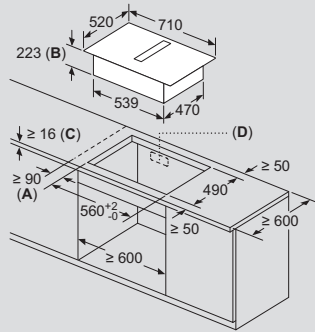

ED711HQ26E

Dimensions en mm

Table de cuisson à induction avec hotte aspirante intégrée

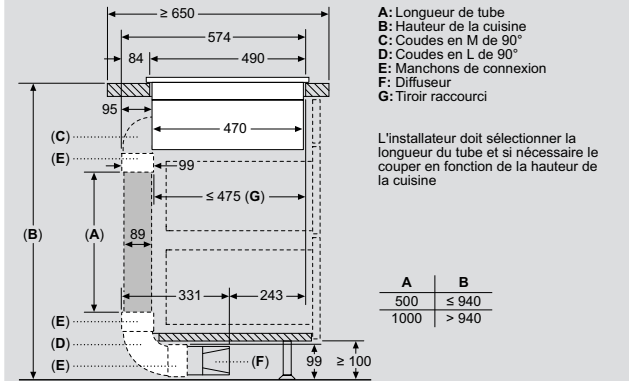

EX875LX67E / ED811HQ26E / ED711HQ26E

Dimensions en mm

Table de cuisson à induction avec hotte aspirante intégrée

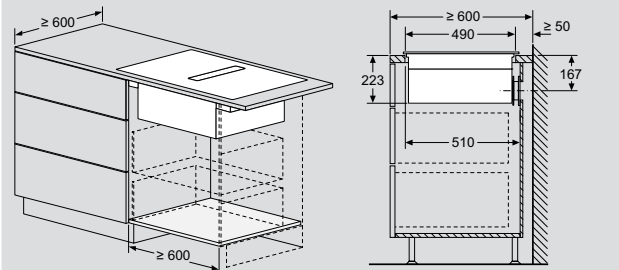

EX875LX67E / ED811HQ26E / ED711HQ26E

Dimensions en mm

Hottes de plafond

La sortie du ventilateur peut être orientée dans les quatre directions

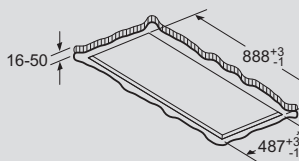
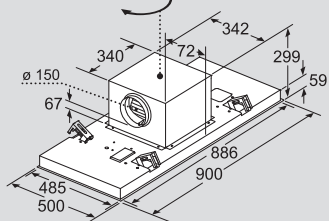

Ne pas monter directement dans la plaque de plâtre ou autres matériaux légers similaires du plafond suspendu. Une structure appropriée est nécessaire, solidement fixée dans le plafond en béton.

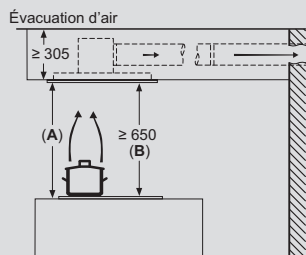

A: Performance optimale 700-1500
B: À partir du haut de la grille de support des casseroles

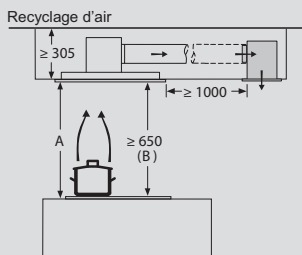

A: Performance optimale 700-1500
B: À partir du haut de la grille de support des casseroles

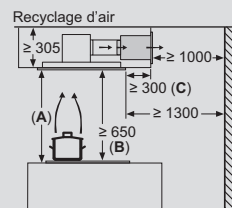

A: Performance optimale 700-1500
B: À partir du haut de la grille de support des casseroles
C: La distance peut être réduite jusqu'à 70 mm, tant que la hauteur du plafond suspendu est ≥ 340 mm.

LR97CAQ50

Dimensions en mm

Hottes de plafond

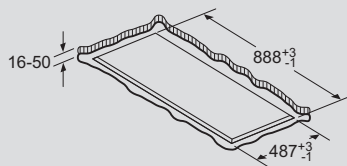
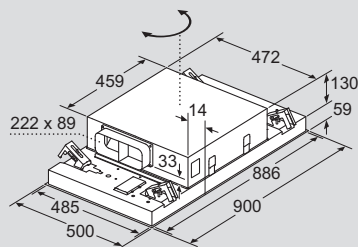

La sortie du ventilateur peut être orientée dans les quatre directions

Ne pas monter directement dans la plaque de plâtre ou autres matériaux légers similaires du plafond suspendu. Une structure appropriée est nécessaire, solidement fixée dans le plafond en béton.

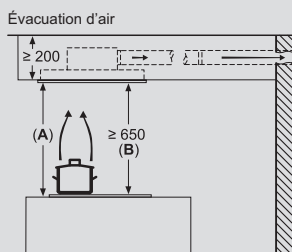

A: Performance optimale 700-1500
B: À partir du haut de la grille de support des casseroles

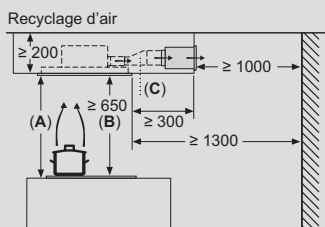

A: Performance optimale 700-1500
B: À partir du haut de la grille de support des casseroles
C: Raccord (entre un conduit plat et un conduit rond). Non inclus.

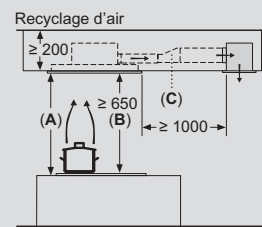

A: Performance optimale 700-1500
B: À partir du haut de la grille de support des casseroles
C: Raccord (entre un conduit plat et un conduit rond). Non inclus.

LR96CAQ20

Dimensions en mm

Hottes murales

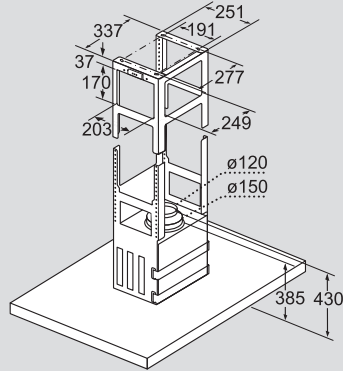
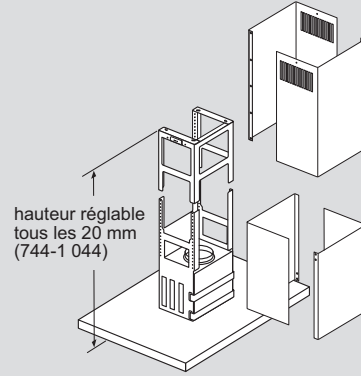
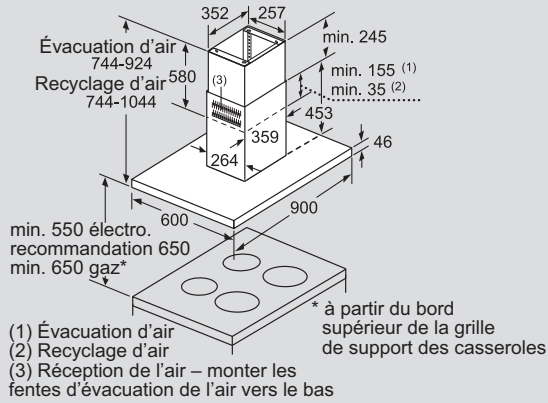

LF97BCP50

Dimensions en mm

Hottes murales

Appareil en mode d'évacuation d'air

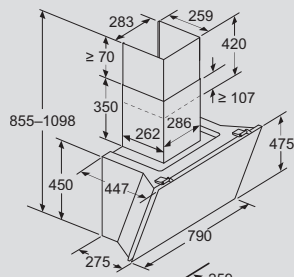

Appareil en mode circulation d'air

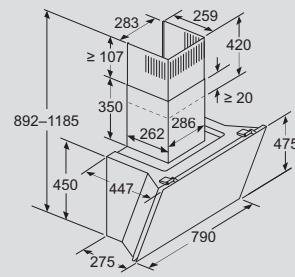

Appareil en mode circulation d'air sans conduit

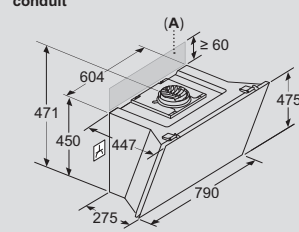

La prise peut être installée sur le côté ou au-dessus de l'appareil

A: Prise uniquement en dehors de l'espace marqué

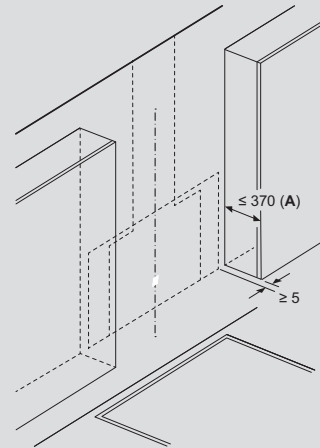

A: Profondeur max. des meubles hauts latéraux (porte comprise) en raison de l'installation du plateau en verre

L'appareil doit être installé avant les meubles hauts si leur profondeur est supérieure à 370 mm

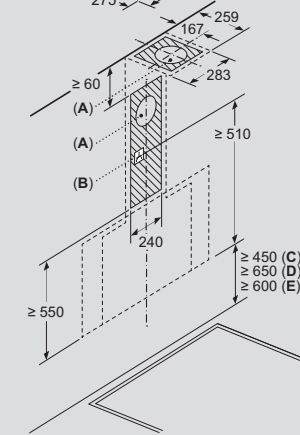

Installation murale avec cheminée

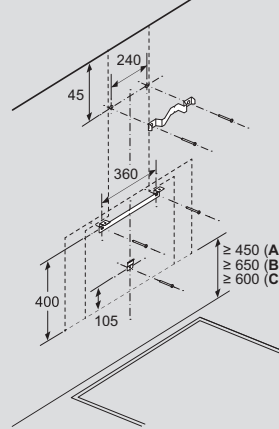

- A: Sortie d'air
- B: Prise
- C: Électrique
- D: Gaz - depuis le bord supérieur du support casserole
- E: Électrique - pour l'Australie et la Nouvelle-Zélande

- A: Électrique
- B: Gaz - depuis le bord supérieur du support casserole
- C: Électrique - pour l'Australie et la Nouvelle-Zélande

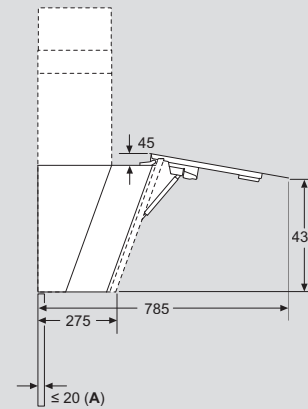

A: Épaisseur max. de la paroi arrière

LC81KAN60/LC81KAN20

Dimensions en mm

Hottes murales

Appareil en mode d'évacuation d'air

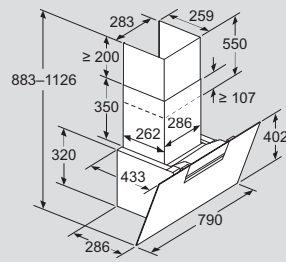

Appareil en mode circulation d'air

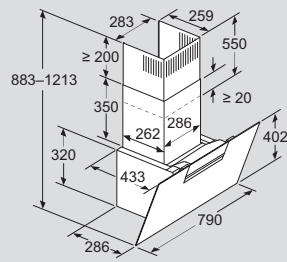

Appareil en mode circulation d'air sans conduit

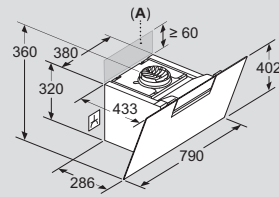

La prise peut être installée sur le côté ou au-dessus de l'appareil

A: Prise uniquement en dehors de l'espace marqué

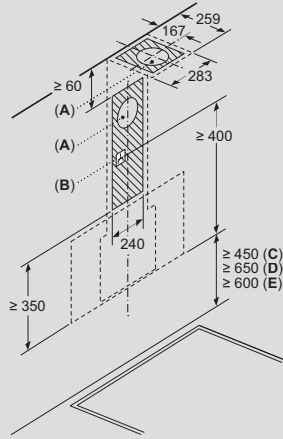

A: Sortie d'air
B: Prise
C: Électrique
D: Gaz - depuis le bord supérieur du support casserole
E: Électrique - pour l'Australie et la Nouvelle-Zélande

Installation murale avec cheminée

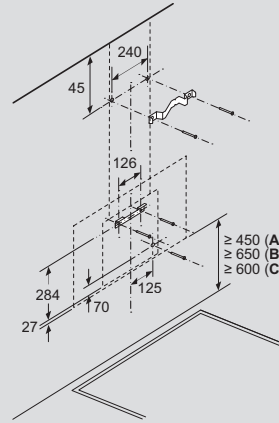

A: Électrique
B: Gaz - depuis le bord supérieur du support casserole
C: Électrique - pour l'Australie et la Nouvelle-Zélande

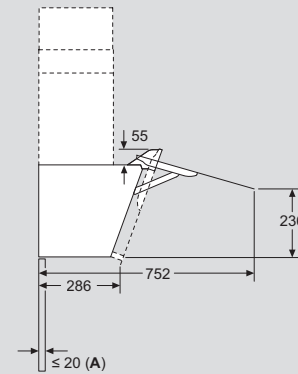

A: Épaisseur max. de la paroi arrière

LC87KFN60

Dimensions en mm

Hottes murales

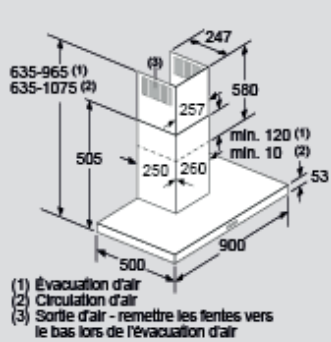

(1) Évacuation d'air
(2) Circulation d'air
(3) Sortie d'air - remettre les fentes vers le bas lors de l'évacuation d'air

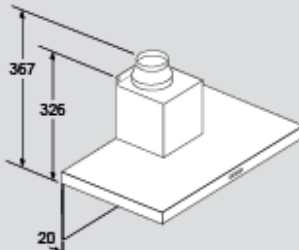

Pour l'utilisation d'une paroi arrière, tenir compte de la conception de l'appareil.

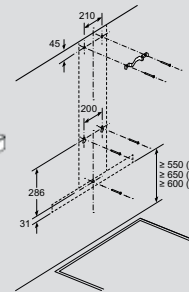

A: Électrique
B: Gaz - depuis le bord supérieur du support casserole
C: Électrique - pour l'Australie et la Nouvelle-Zélande

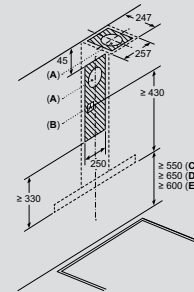

A: Sortie d'air
B: Prise
C: Électrique
D: Gaz - depuis le bord supérieur du support casserole
E: Électrique - pour l'Australie et la Nouvelle-Zélande

LC97BHM50 / LC96BBM50

Dimensions en mm

Hottes murales

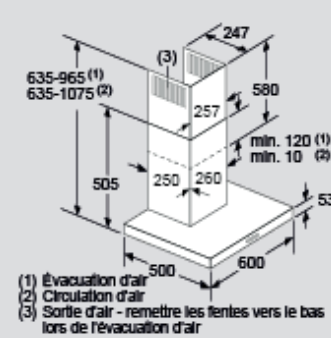

(1) Évacuation d'air
(2) Circulation d'air
(3) Sortie d'air - remettre les fentes vers le bas lors de l'évacuation d'air

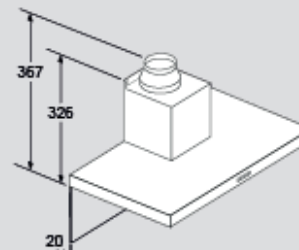

Pour l'utilisation d'une paroi arrière, tenir compte de la conception de l'appareil.

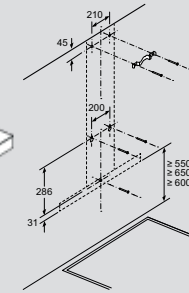

A: Électrique
B: Gaz - depuis le bord supérieur du support casserole
C: Électrique - pour l'Australie et la Nouvelle-Zélande

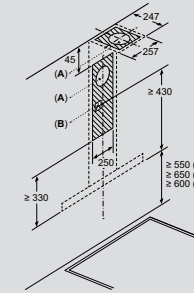

A: Sortie d'air
B: Prise
C: Électrique
D: Gaz - depuis le bord supérieur du support casserole
E: Électrique - pour l'Australie et la Nouvelle-Zélande

LC67BHM50 / LC66BBM50

Dimensions en mm

Hottes murales

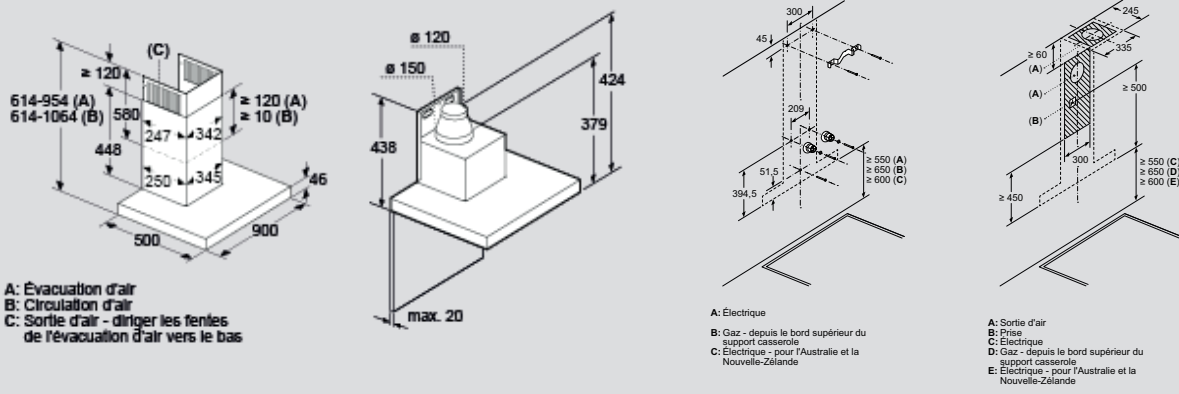

LC98BIP50/LC97BCP50

Dimensions en mm

Hottes murales

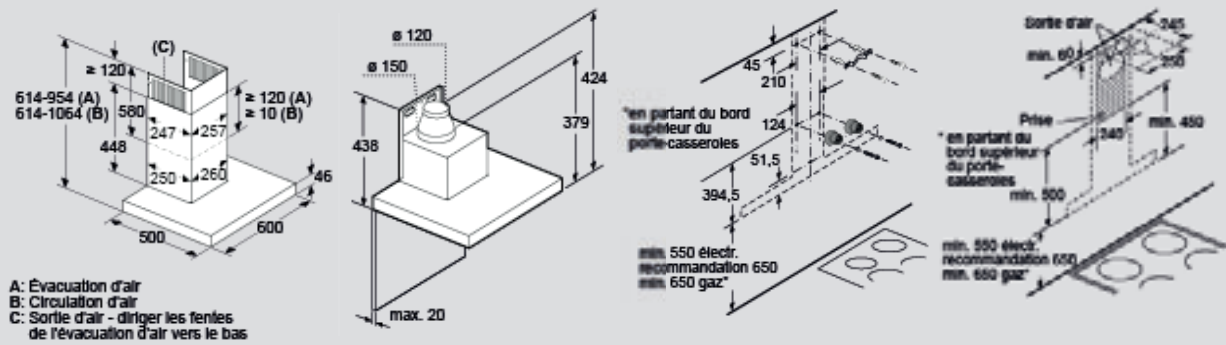

LC67BCP50

Dimensions en mm

Hotte tiroir

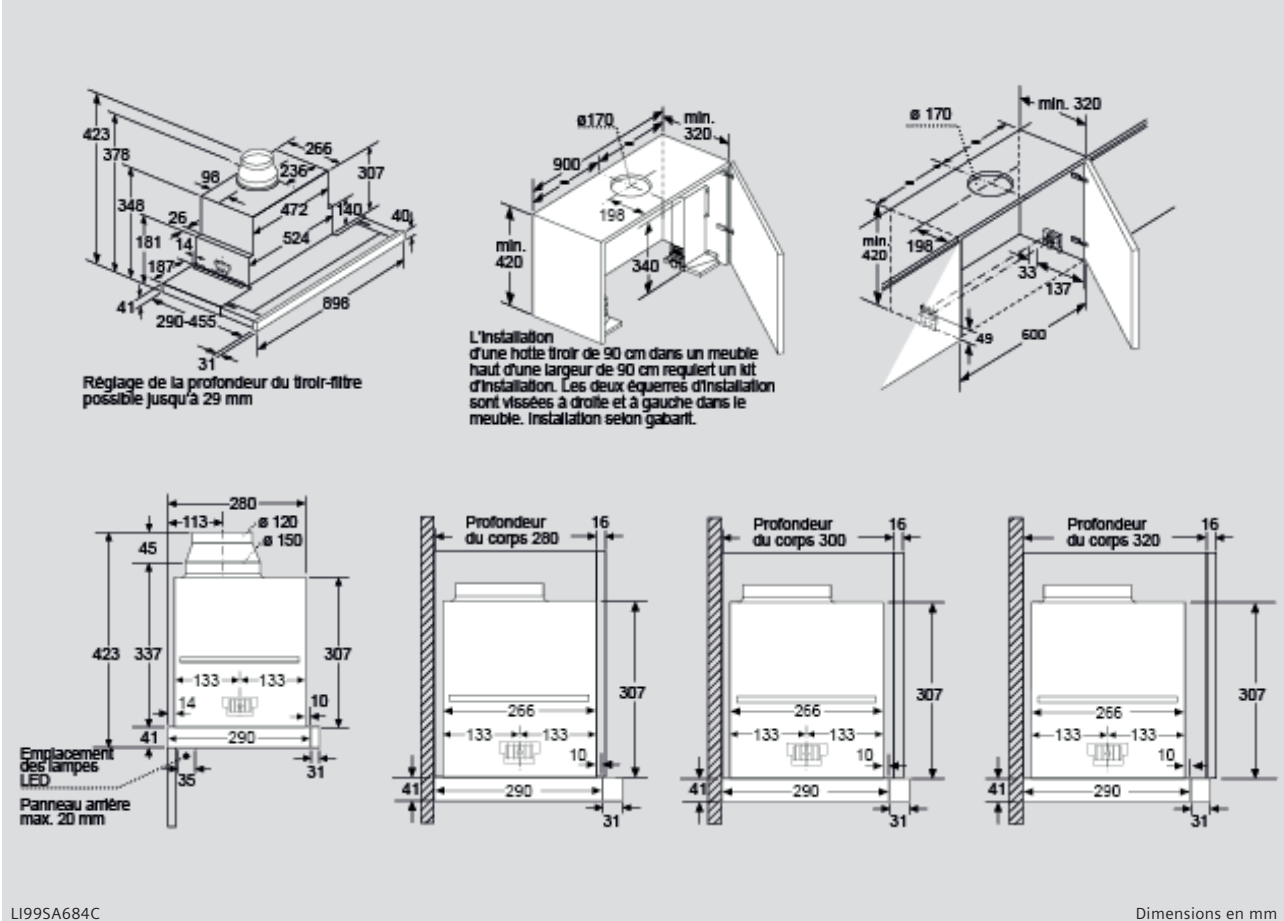

LI99SA684C

Dimensions en mm

Hotte tiroir

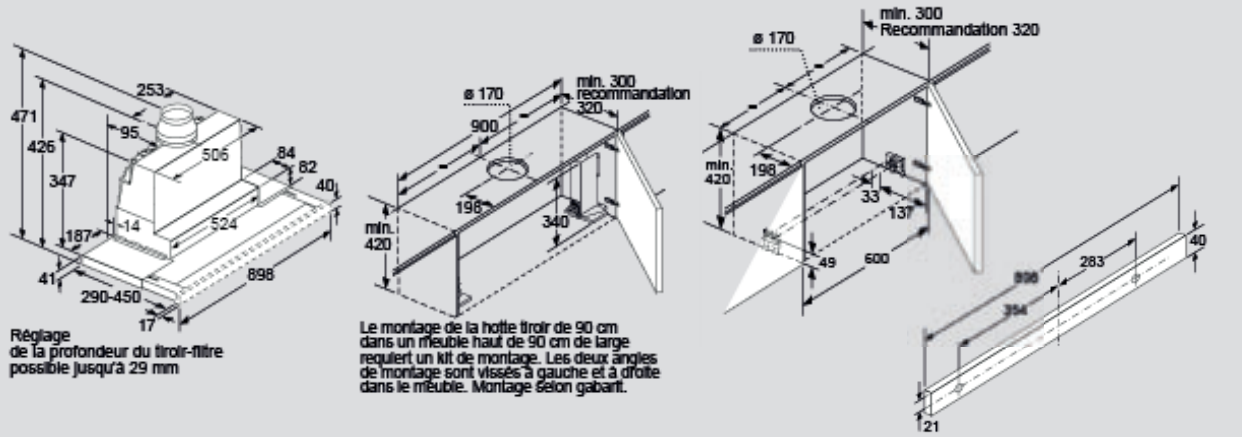

Réglage de la profondeur du tiroir-filtre possible jusqu'à 29 mm

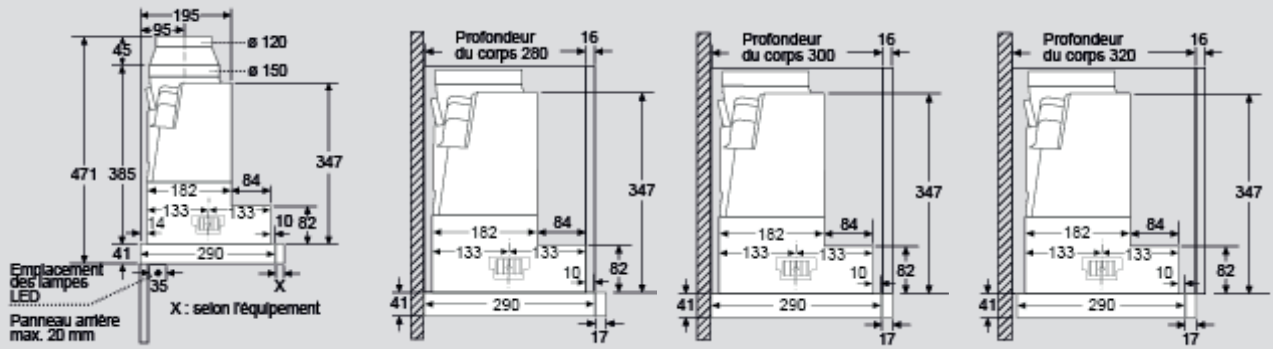

LI97RA561

Dimensions en mm

Hotte tiroir

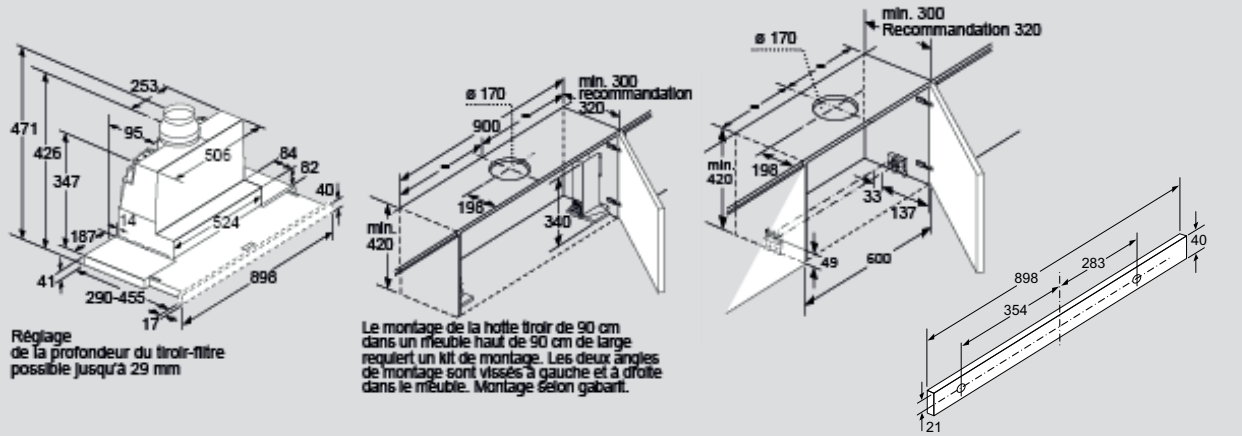

Réglage de la profondeur du tiroir-filtre possible jusqu'à 29 mm

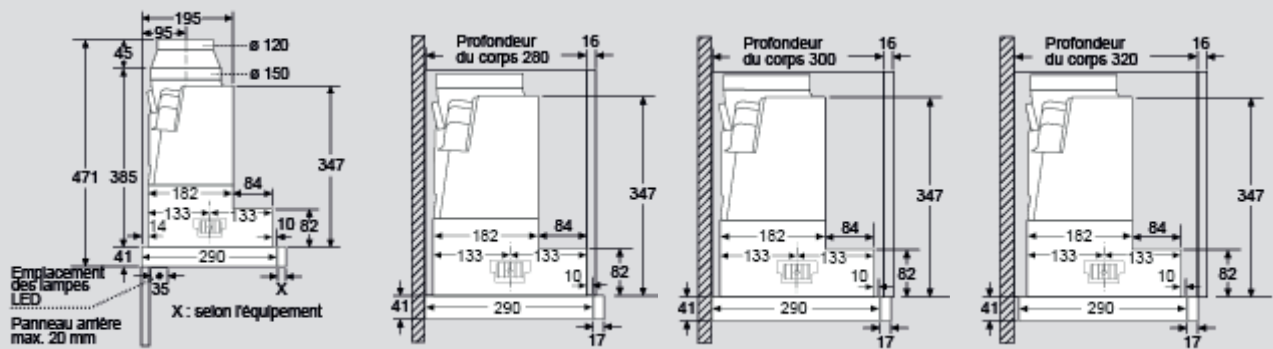

LI97RA531C

Dimensions en mm

Hotte tiroir

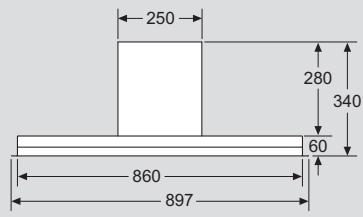

Exemple de montage

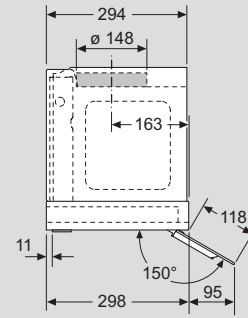
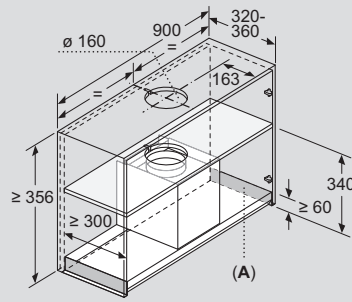

A: Zone sans charnière

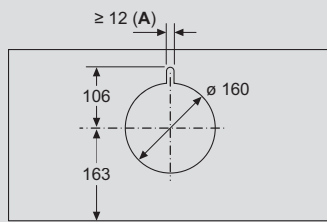

A: Passage de câbles

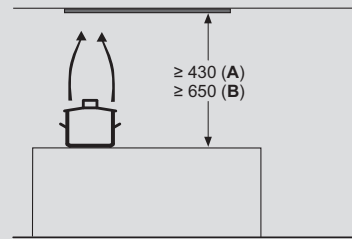

LJ97BAM60

Dimensions en mm

Hotte tiroir

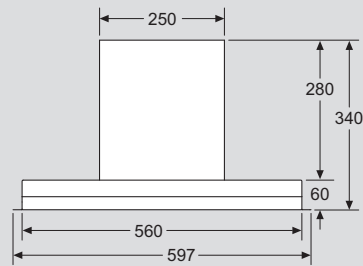

Exemple de montage

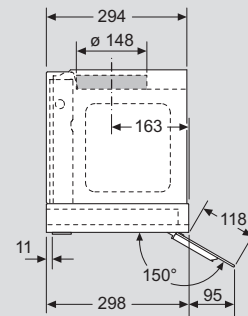
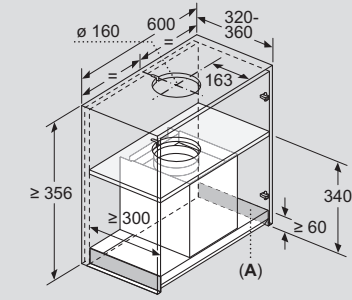

A: Zone sans charnière

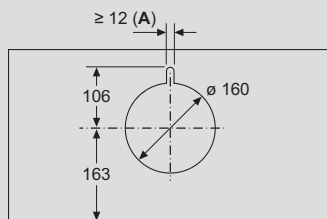

A: Passage de câbles

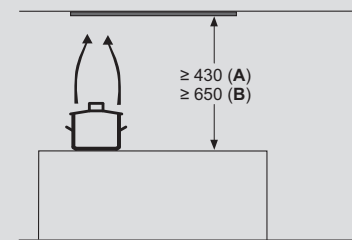

LJ67BAM60

Dimensions en mm

Hotte tiroir

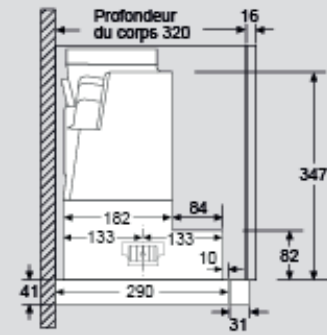
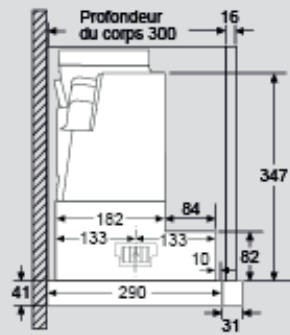
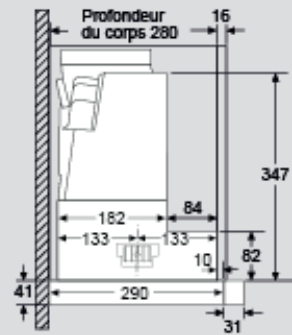
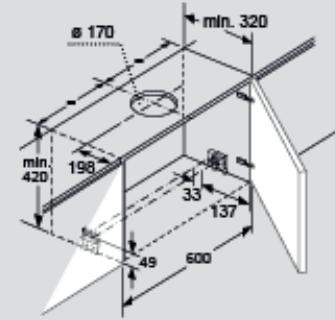
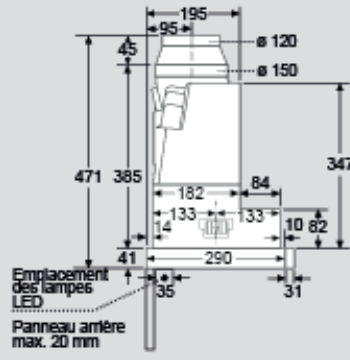
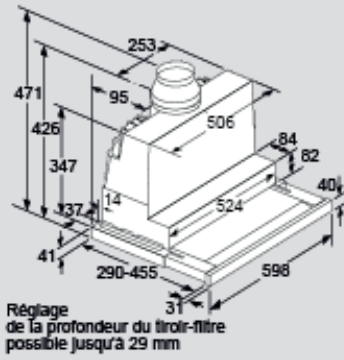

LI67SA671C

Dimensions en mm

Hottes tiroirs

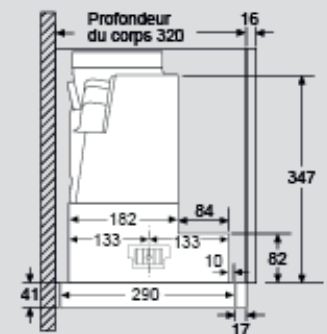
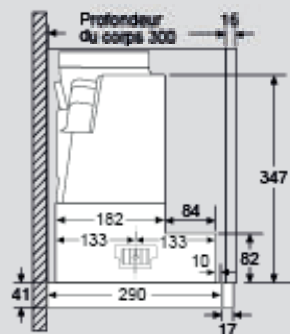
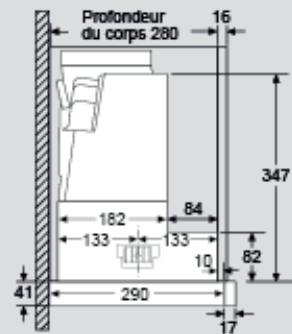
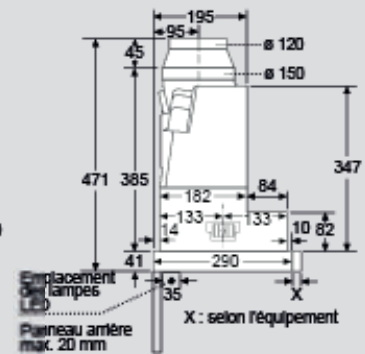
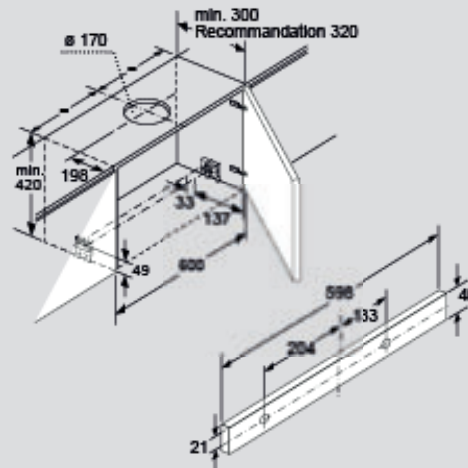
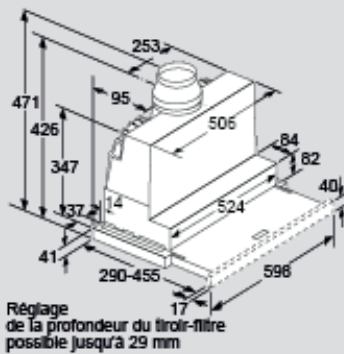

LI67RA561C/LI67RA531C

Dimensions en mm

Hottes tiroirs

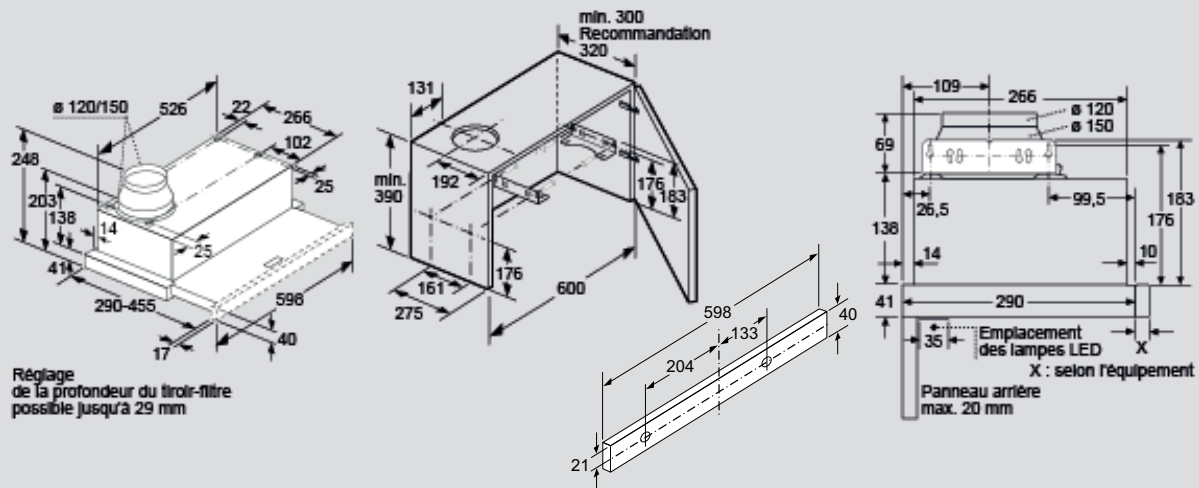

Réglage de la profondeur du tiroir-filtre possible jusqu'à 29 mm

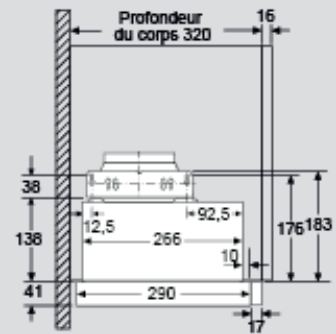
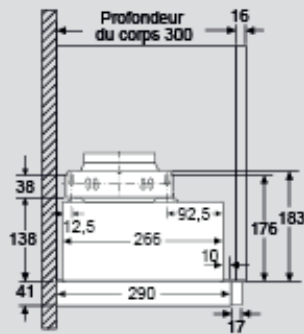
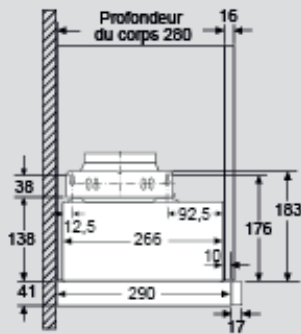

LI64LB531C / LI64MA521C

Dimensions en mm

Hotte tiroir

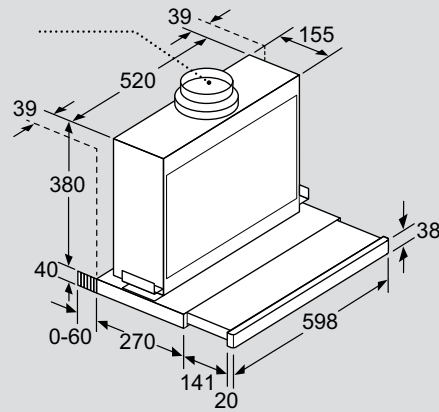

LI26030CH

Dimensions en mm

Groupe filtrant

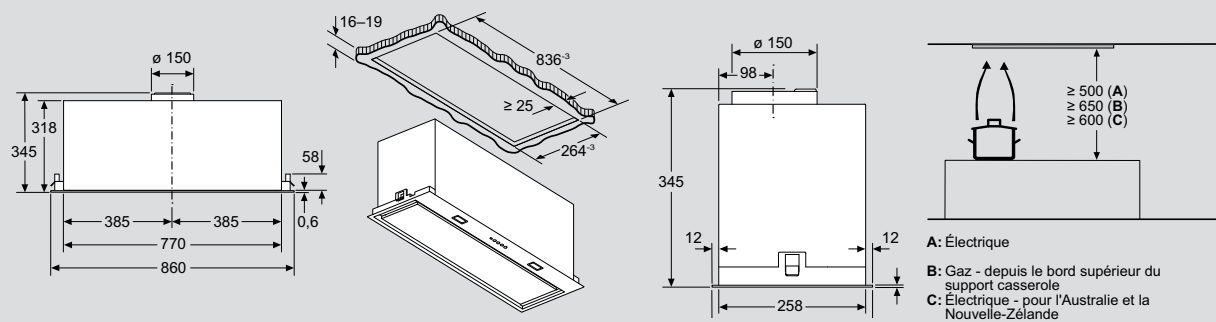

LB87NAC50

Dimensions en mm

Groupe filtrant

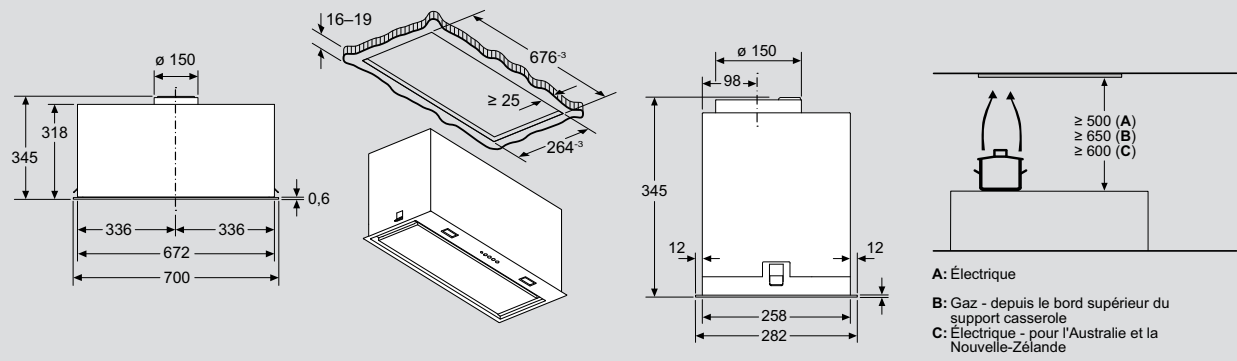

LB77NAC60B

Dimensions en mm

Groupe filtrant

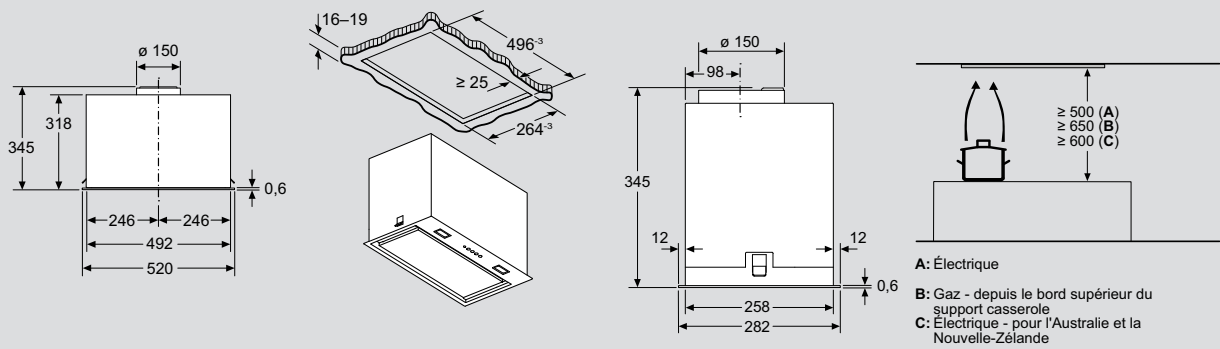

LB56NAC60C

Dimensions en mm

Groupe filtrant

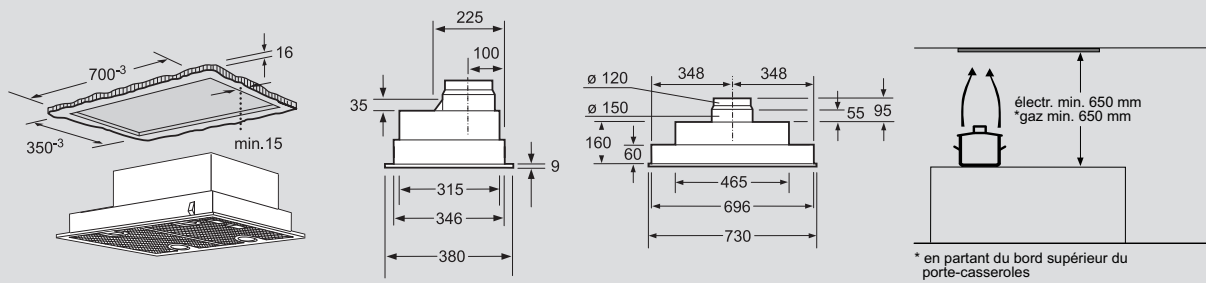

LB75565

Dimensions en mm

Groupe filtrant

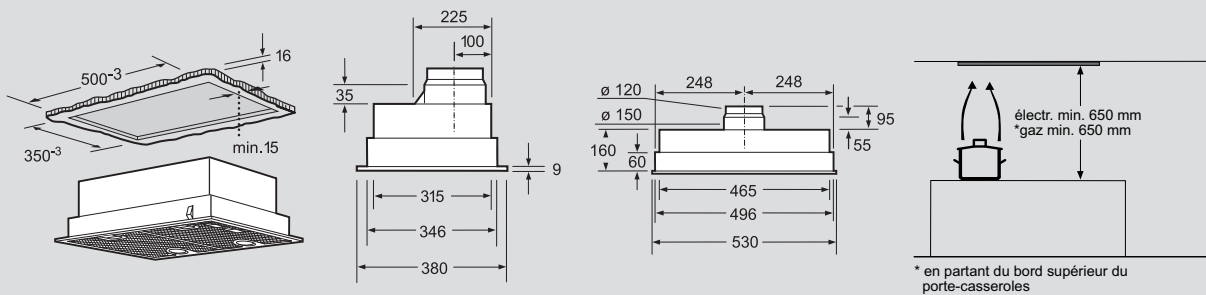

LB55565

Dimensions en mm

Réfrigérateur-congélateur combiné

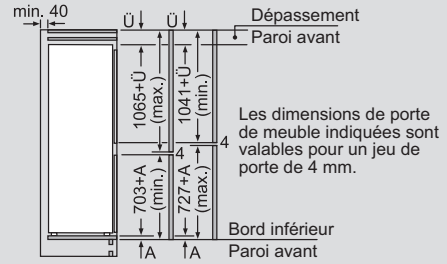
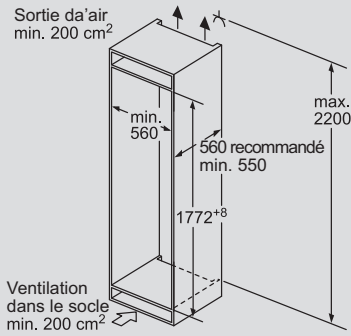
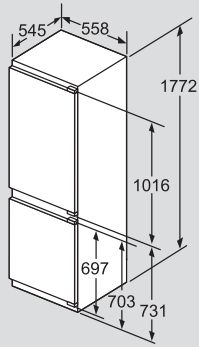

Les dimensions de porte de meuble indiquées sont valables pour un jeu de porte de 4 mm.

KI86FPDE0H / KI86NADD0

Dimensions en mm

Réfrigérateur-congélateur combiné

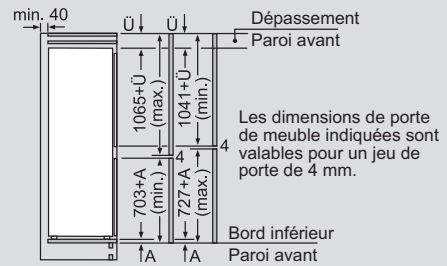
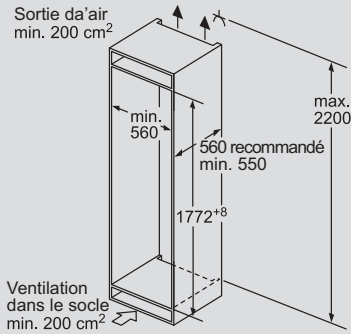
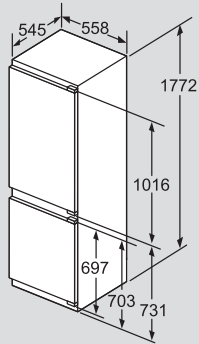

Les dimensions de porte de meuble indiquées sont valables pour un jeu de porte de 4 mm.

KI86SADE0H

Dimensions en mm

Réfrigérateur-congélateur combiné

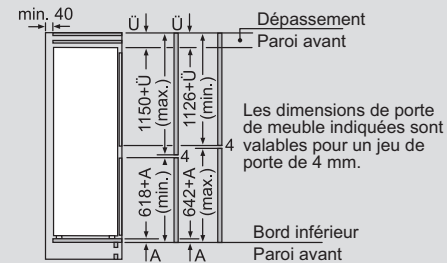
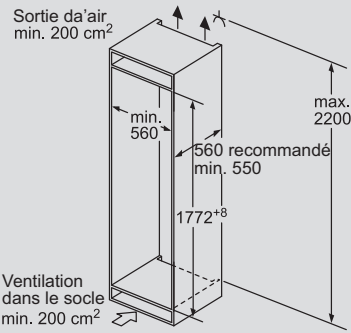
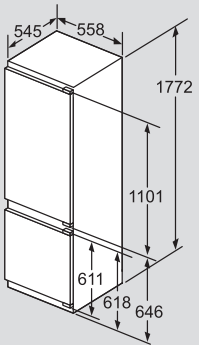

Les dimensions de porte de meuble indiquées sont valables pour un jeu de porte de 4 mm.

KI87SADD1H / KI87SADD1Y / KI87SADE0H / KI87SADE0Y

Dimensions en mm

Réfrigérateur-congélateur combiné

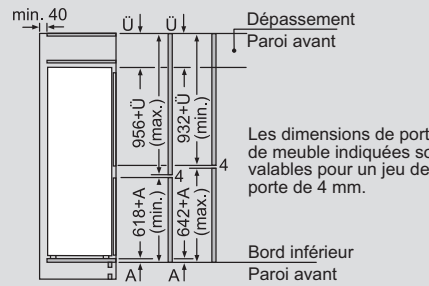
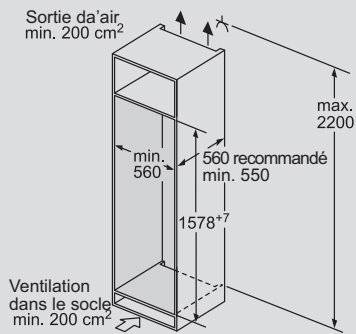
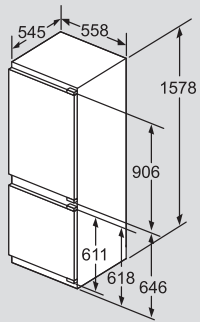

Les dimensions de porte de meuble indiquées sont valables pour un jeu de porte de 4 mm.

KI77SADE0H / KI77SADE0Y

Dimensions en mm

Réfrigérateurs

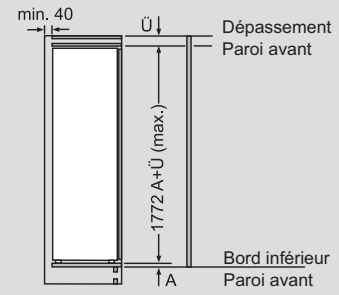
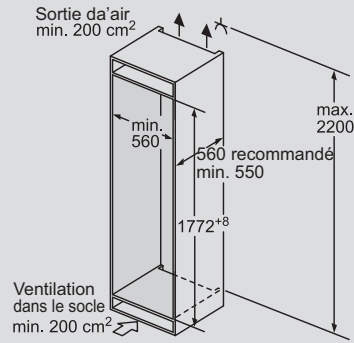
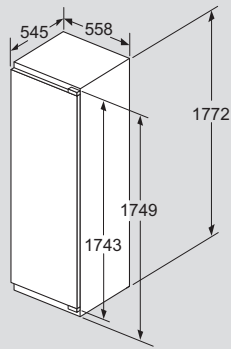

KI82FPDE0H / KI82FPDE0Y

Dimensions en mm

Réfrigérateurs / Congélateur

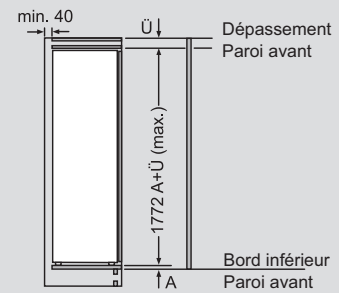
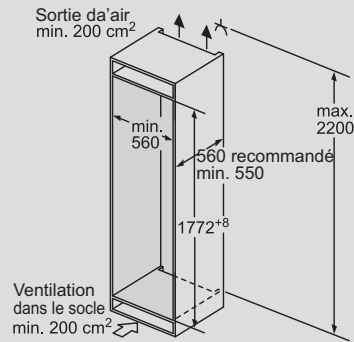
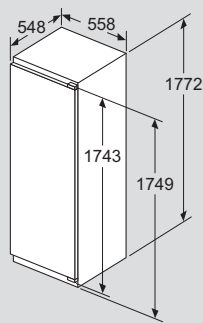

KI82LADD0H / KI82LADD0Y / KI81RADD0H / KI81RADD0Y

Dimensions en mm

Réfrigérateurs

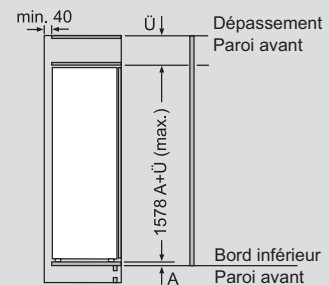
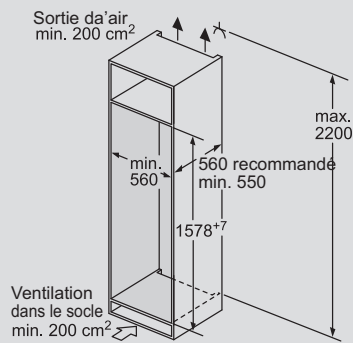
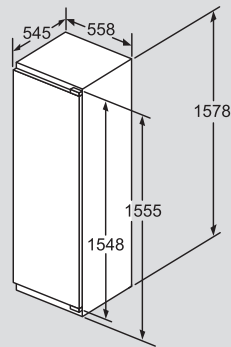

KI72LADE0H / KI72LADE0Y

Dimensions en mm

Réfrigérateurs

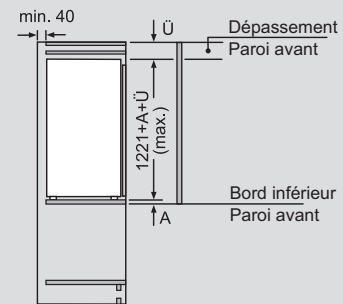
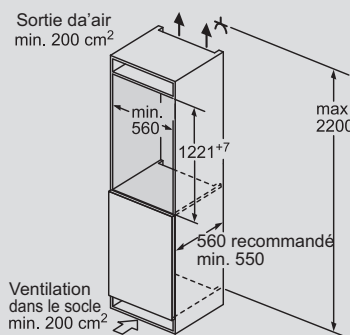
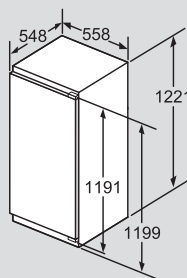

KI42LADD1H / KI42LACD1H / KI41RADD1 / KI41RADD1Y

Dimensions en mm

Réfrigérateurs

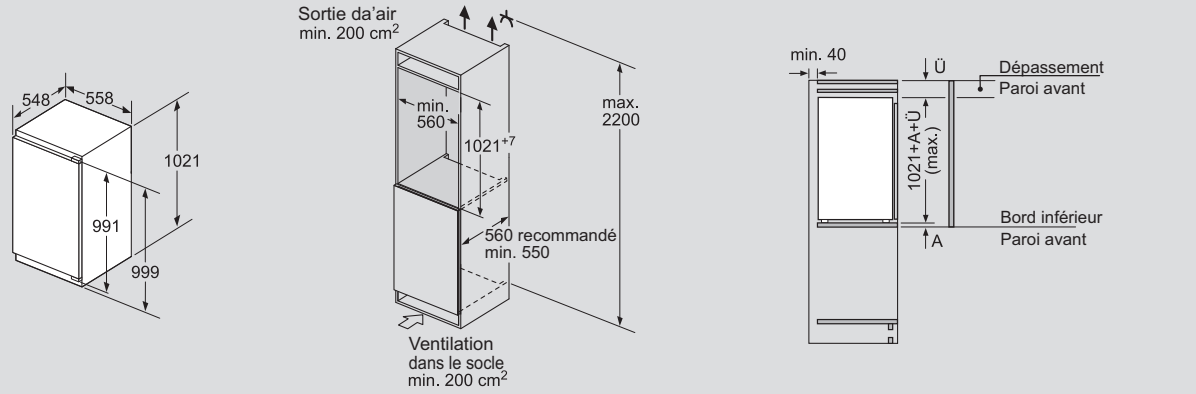

KI32LADD1 / KI32LADDY / KI31RADD1 / KI31RADD1Y

Dimensions en mm

Réfrigérateurs

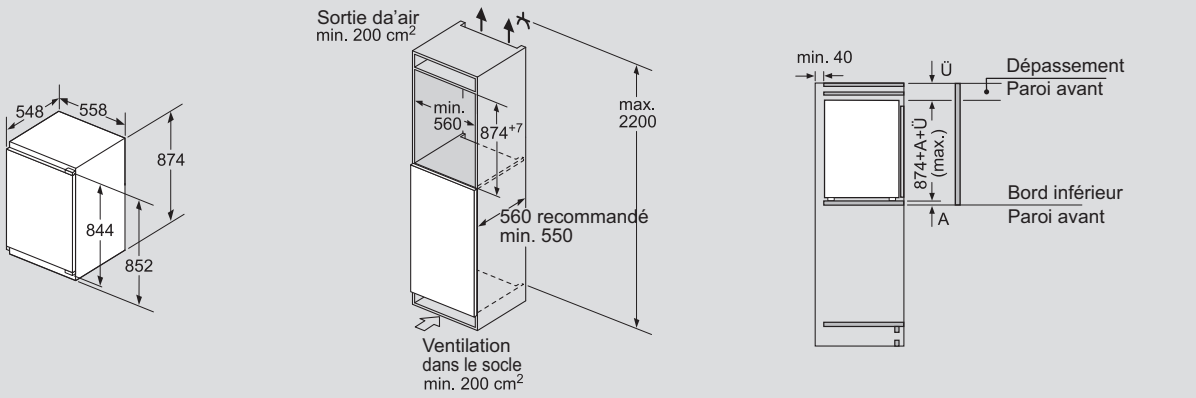

KI22LADD1 / KI22LADD1Y / KI21RADD1 / KI21RADD1Y

Dimensions en mm

Réfrigérateur

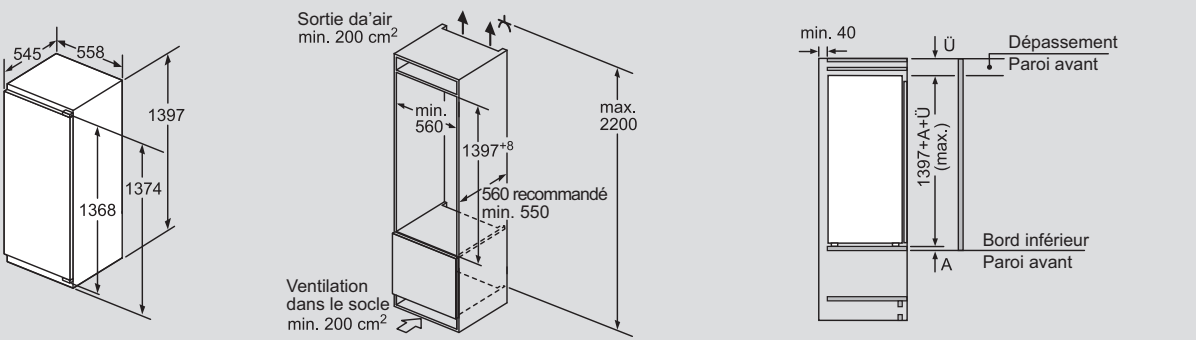

KI51FADE0

Dimensions en mm

Réfrigérateur sous plan de travail

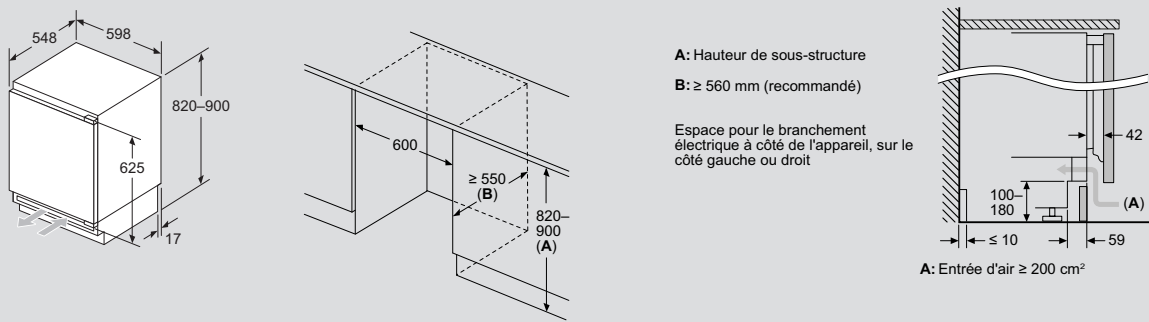

KU22LADD0H / KU22LACD0H / KU21RADE0

Dimensions en mm

Congélateur

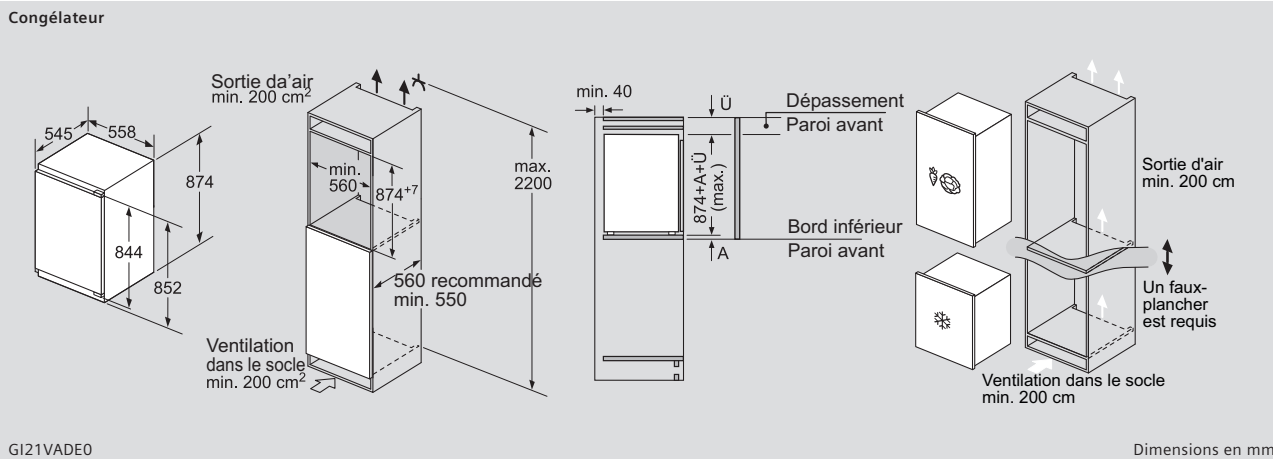

GI21VADE0

Dimensions en mm

Congélateur

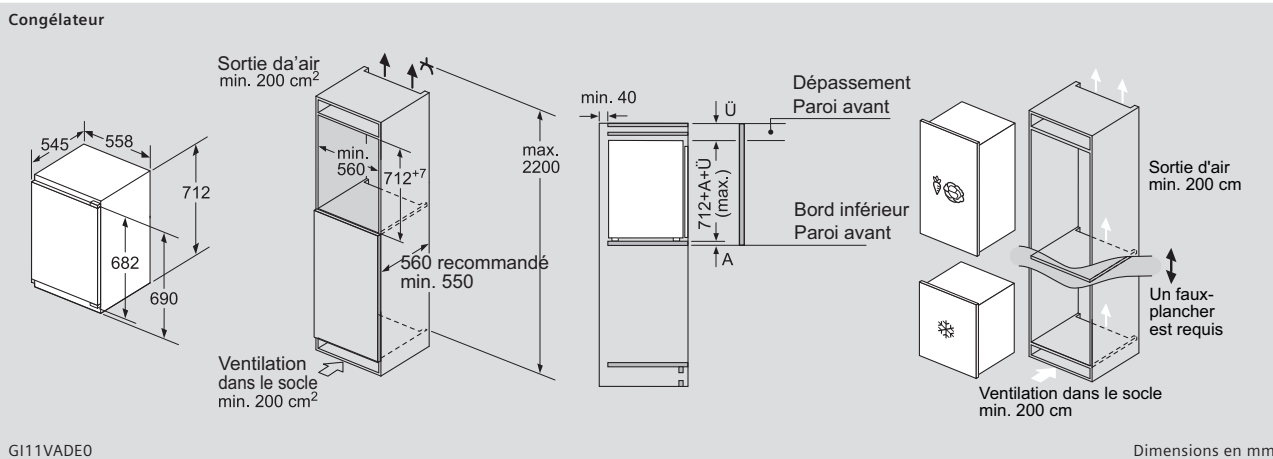

GI11VADE0

Dimensions en mm

Congélateur sous plan de travail

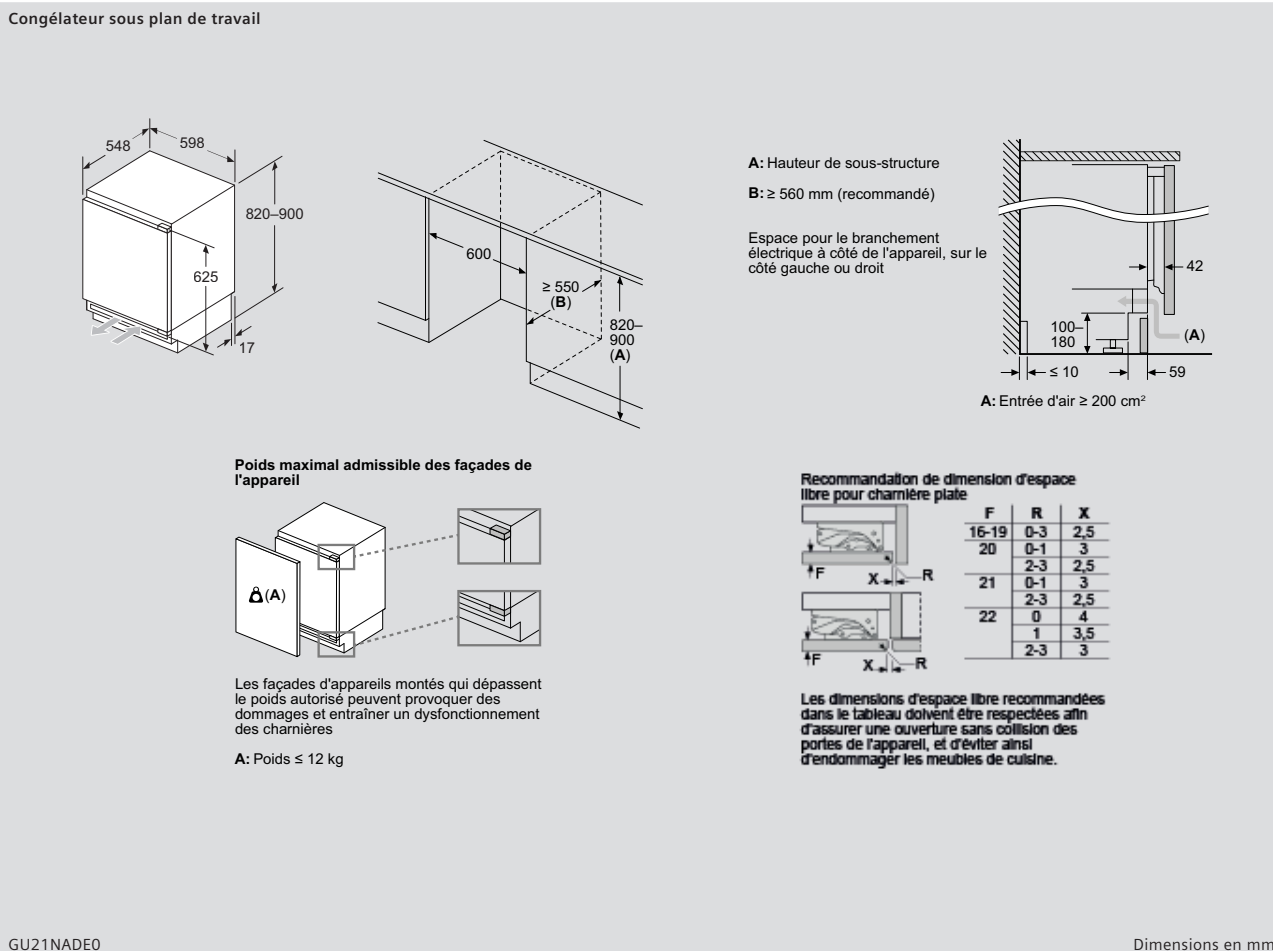

GU21NADE0

Dimensions en mm

Armoire à vins

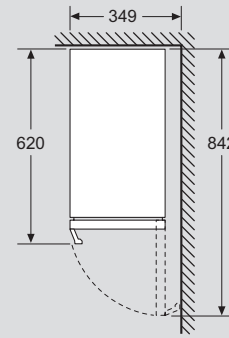
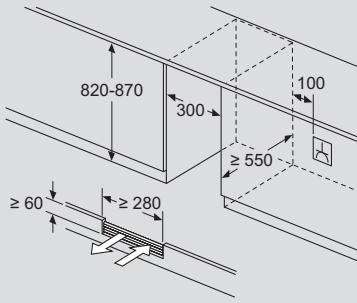
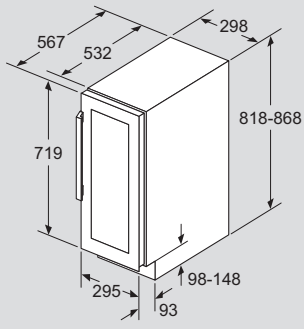

KU20VVHF0

Dimensions en mm

Armoire à vins

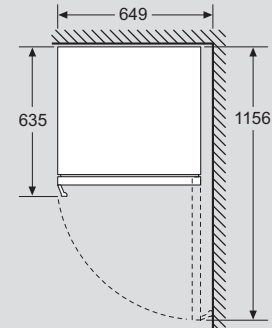
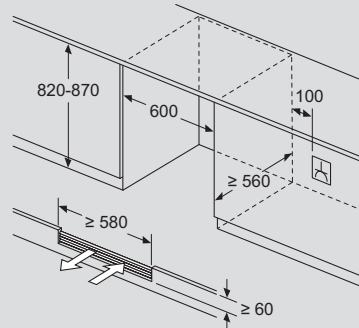
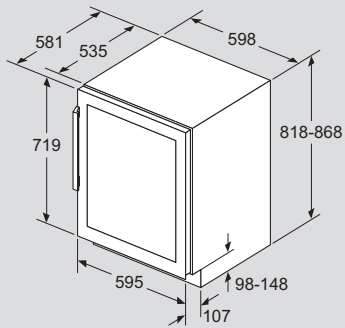

KU21WAHG0

Dimensions en mm

Panneaux d'habillage pour KB96NVFE0/KB96NVFE1

Poids maximal admissible des façades de l'appareil

Les façades d'appareils montés qui dépassent le poids autorisé peuvent provoquer des dommages et entraîner un dysfonctionnement des charnières

Δ Poids

A1	20 kg
A2	19 kg

Dimensions en mm

Panneaux d'habillage pour appareils frigorifiques

Poids maximal admissible des façades de l'appareil

Les façades d'appareils montés qui dépassent le poids autorisé peuvent provoquer des dommages et entraîner un dysfonctionnement des charnières

Δ Poids

A: Hauteur de la porte de l'appareil, charnières comprises, en mm

B: Charnière non amortie, façade de l'appareil en kg

C: Charnière amortie, façade de l'appareil en kg

D: Charge supplémentaire possible en kg avec le kit de charge lourde

A	B	C	D
1500-1750	22	22	B+5 / C+5
720-1400	19	19	
A1	15	19	
A2	15	19	

Dimensions en mm

Technique de charnière plate pour appareils frigorifiques

Recommandation de dimension d'espace libre pour charnière plate

F	R	X
16-19	0-3	2,5
20	0-1	3
	2-3	2,5
21	0-1	3
	2-3	2,5
22	0	4
	1	3,5
	2-3	3

Les dimensions d'espace libre recommandées dans le tableau doivent être respectées afin d'assurer une ouverture sans collision des portes de l'appareil, et d'éviter ainsi d'endommager les meubles de cuisine.

Dimensions en mm

Technique de charnière plate pour appareils frigorifiques sous plan de travail

Recommandation de dimension d'espace libre pour charnière plate

F	R	X
16-19	0-3	2,5
20	0-1	3
	2-3	2,5
21	0-1	3
	2-3	2,5
22	0	4
	1	3,5
	2-3	3

Les dimensions d'espace libre recommandées dans le tableau doivent être respectées afin d'assurer une ouverture sans collision des portes de l'appareil, et d'éviter ainsi d'endommager les meubles de cuisine.

Dimensions en mm

Ventilation pour appareils frigorifiques

A: Ventilation $\geq 200 \text{ cm}^2$; possibilités de ventilation

B: Sortie d'air $\geq 200 \text{ cm}^2$; possibilités de ventilation

Dimensions en mm

Réfrigérateurs-congérateurs combinés en pose-libre

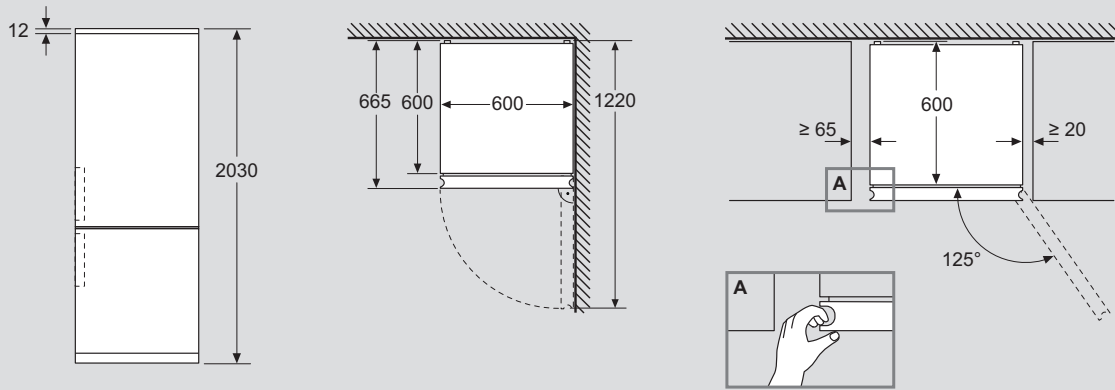

KG39NSBBF

Dimensions en mm

Réfrigérateurs-congérateurs combinés en pose-libre

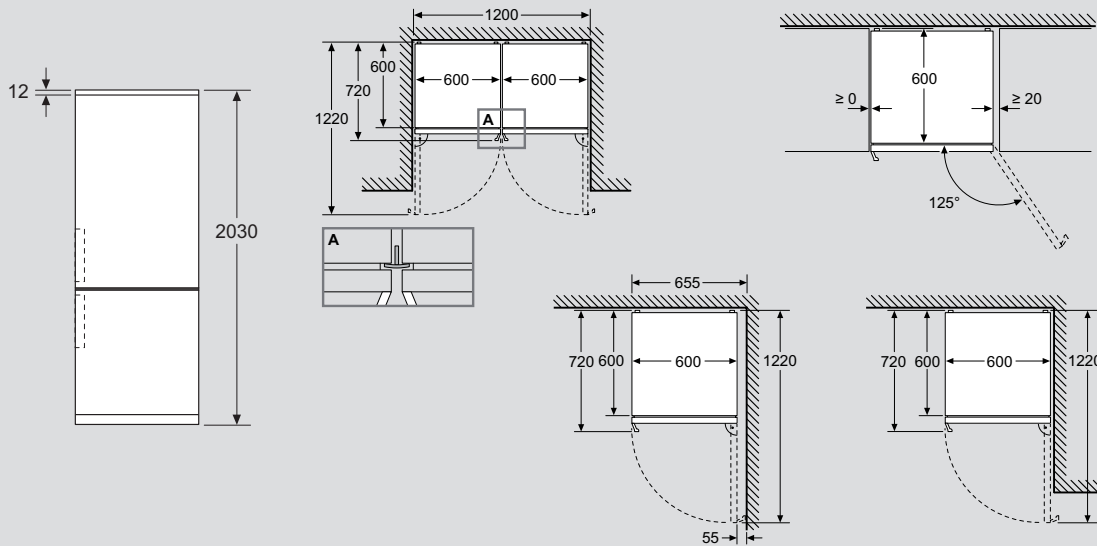

KG39NAIAT

Dimensions en mm

Réfrigérateurs-congérateurs combinés en pose-libre

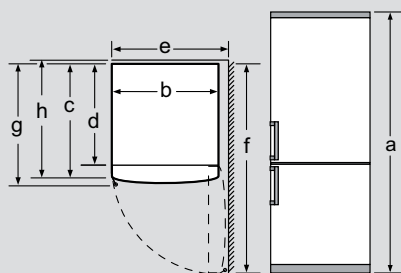

Nom de l'appareil	a	b	c	d	e	f	g	h
KGV39 / KGE39 (poignée intérieure)	2010	600	650	580	600	1200	650	690
KGV39 / KGE39 (poignée extérieure)	2010	600	650	580	640	1200	690	690
KGE49 (poignée intérieure)	2010	700	650	580	700	1300	650	690
KGE49 (poignée extérieure)	2010	700	650	580	740	1300	690	690

Description

- a Hauteur
- b Largeur
- c Profondeur, porte fermée, sans poignée ni entretoise flexible
- d Profondeur de l'élément sans entretoise flexible
- e Largeur avec porte ouverte à 90°
- f Profondeur, porte ouverte, sans poignée ni entretoise flexible
- g Profondeur, porte fermée, avec poignée et sans entretoise flexible
- h Profondeur, porte fermée, sans poignée avec entretoise flexible

KG39EAICA

Dimensions en mm

Réfrigérateurs-congérateurs combinés en pose-libre

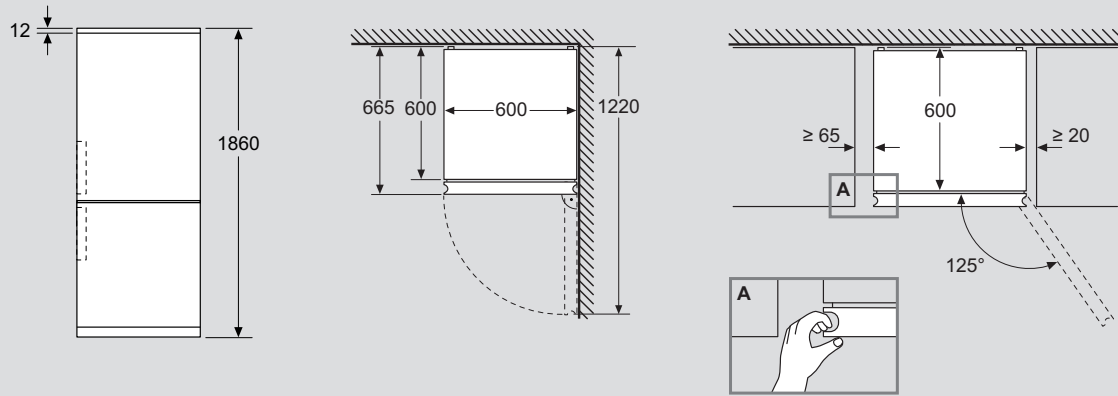

KG36N2ICF

Dimensions en mm

Réfrigérateurs-congérateurs combinés en pose-libre

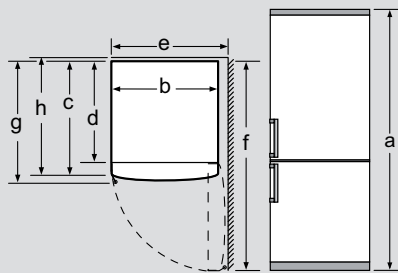

Nom de l'appareil	a	b	c	d	e	f	g	h
KG36N2ICF (poignée intérieure)	1760	600	650	580	600	1200	650	690
KG36N2ICF (poignée extérieure)	1760	600	650	580	640	1200	690	690
KG36N2ICF / KGE36 (poignée intérieure)	1860	600	650	580	600	1200	650	690
KG36N2ICF / KGE36 (poignée extérieure)	1860	600	650	580	640	1200	690	690

Description

- a Hauteur
- b Largeur
- c Profondeur, porte fermée, sans poignée ni entretoise flexible
- d Profondeur de l'élément sans entretoise flexible
- e Largeur avec porte ouverte à 90°
- f Profondeur, porte ouverte, sans poignée ni entretoise flexible
- g Profondeur, porte fermée, avec poignée et sans entretoise flexible
- h Profondeur, porte fermée, sans poignée avec entretoise flexible

KG36EAICA

Dimensions en mm

Réfrigérateurs-congérateurs combinés en pose-libre

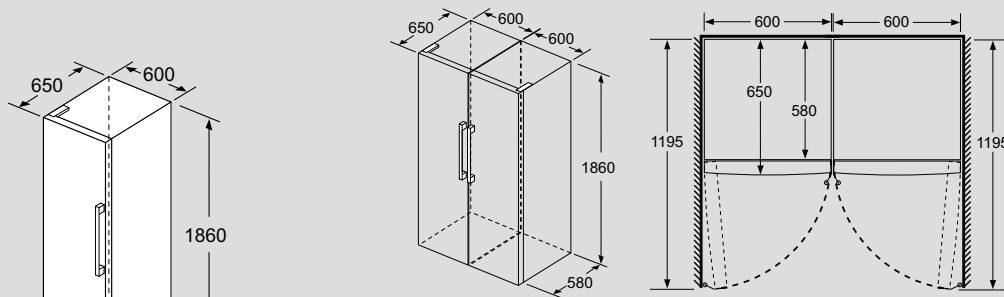

	a	b	c	d	e	f
KSW36, GSD36	187					
KSV36, KSF36, GSN36, GSV36	186					
KSV33, GSN33, GSV33	176	60	65	58	60	119.5
KSV29, GSN29, GSV29	161					
GSV24	146					
GSN51	161					
GSN54	176	70	78	70	70	142
GSN58	191					

- a Hauteur
- b Largeur
- c Profondeur la porte fermée sans poignée et sans pièce d'écartement
- d Profondeur du meuble sans pièce d'écartement
- e Largeur porte ouverte sans poignée
- f Profondeur la porte ouverte sans poignée et sans pièce d'écartement

KS36VVIIEP

Dimensions en mm

Réfrigérateurs-congérateurs combinés en pose-libre

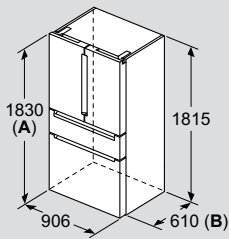

- A:** La façade est réglable de 1830 à 1847 mm, avec les pieds de nivellement avant à sortie totale
- B:** Ajoutez 25 mm pour les entretoises fixes au dos

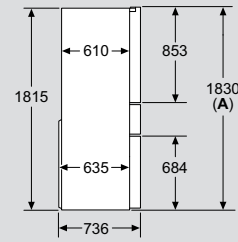
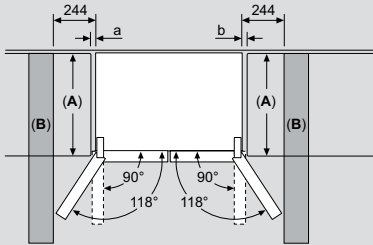
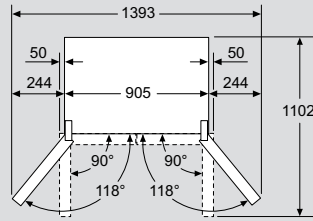

A: La façade est réglable de 1830 à 1847 mm, avec les pieds de nivellement avant à sortie totale

A	a	b
≤ 600	0	0
600 < A ≤ 650	50	50
650 < A ≤ 700	65	65
> 700	244	244

A: Profondeur du meuble ou du plan de travail

B: Mur
Les tiroirs peuvent être sortis et extraits lorsque la porte est ouverte à 90°

KF96RSBEA

Dimensions en mm

Réfrigérateurs-congérateurs combinés en pose-libre

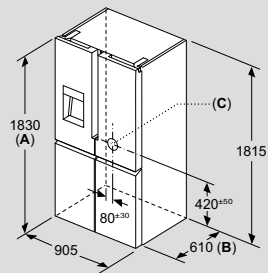

- A:** La façade est réglable de 1830–1847 mm, avec les pieds de nivellement avant à sortie totale
- B:** Ajoutez 25 mm pour les pièces d'écartement fixes au dos
- C:** Position du raccordement à l'eau

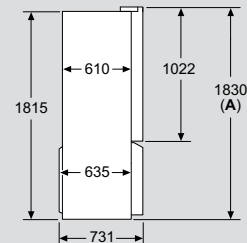
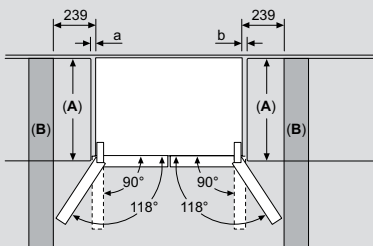
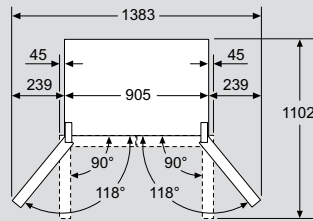

A: La façade est réglable de 1830–1847 mm, avec les pieds de nivellement avant à sortie totale

A	a	b
≤ 600	0	0
600 < A ≤ 650	45	45
650 < A ≤ 700	60	60
> 700	239	239

A: Profondeur du meuble ou du plan de travail

B: Mur
Les tiroirs peuvent être sortis et extraits lorsque la porte est ouverte à 90°

KF96DAXEA

Dimensions en mm

Réfrigérateurs-congérateurs combinés en pose-libre

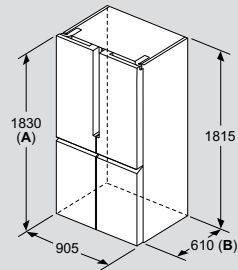

- A:** La façade est réglable de 1830–1847 mm, avec les pieds de nivellement avant à sortie totale
- B:** Ajoutez 25 mm pour les pièces d'écartement fixes au dos

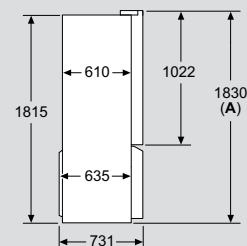
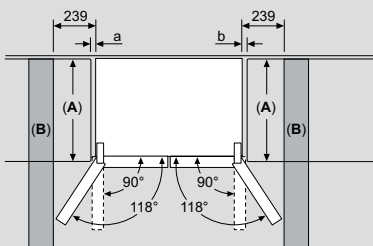
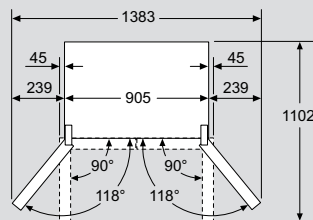

A: La façade est réglable de 1830–1847 mm, avec les pieds de nivellement avant à sortie totale

A	a	b
≤ 600	0	0
600 < A ≤ 650	45	45
650 < A ≤ 700	60	60
> 700	239	239

A: Profondeur du meuble ou du plan de travail

B: Mur
Les tiroirs peuvent être sortis et extraits lorsque la porte est ouverte à 90°

KF96NAXEA

Dimensions en mm

Réfrigérateurs-congérateurs combinés en pose-libre

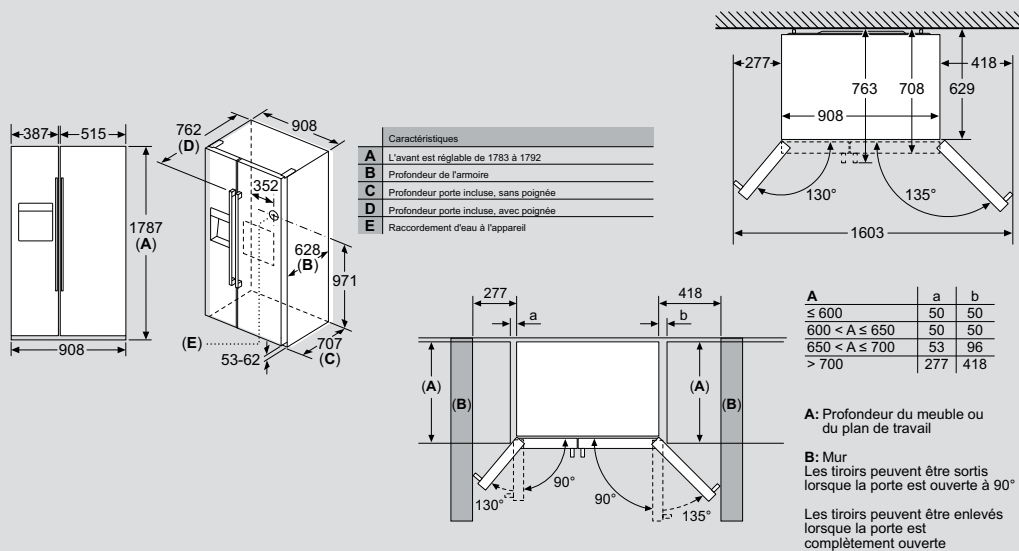

KA93GAIDP / KA93GAIEP / KA93DAIEP

Dimensions en mm

Réfrigérateurs-congérateurs combinés en pose-libre

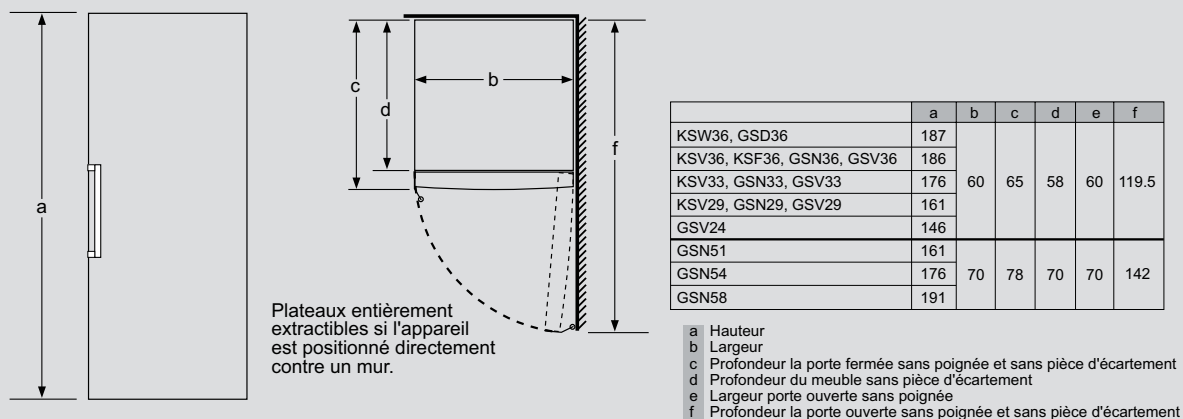

GS58NAWCV / GS58NAWDV / GS54NAWCV / GS51NAWCV

Dimensions en mm

Réfrigérateurs-congérateurs combinés en pose-libre

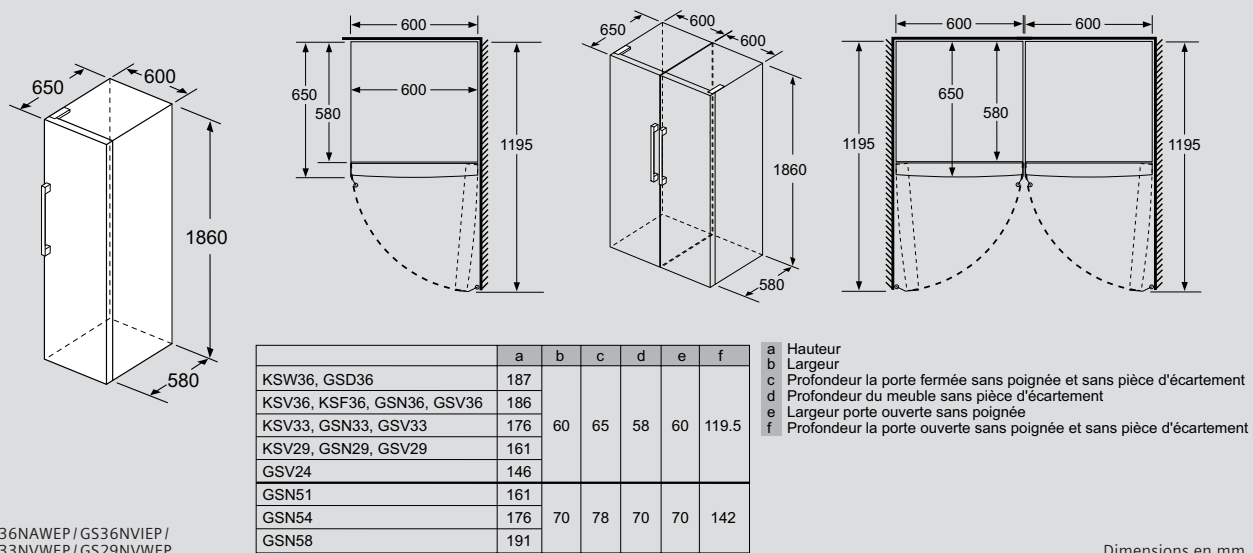

GS36NAWEP / GS36NVIEP / GS33NVWEP / GS29NVWEP

Dimensions en mm

Lave-vaisselle
entièrement intégrable
60 cm

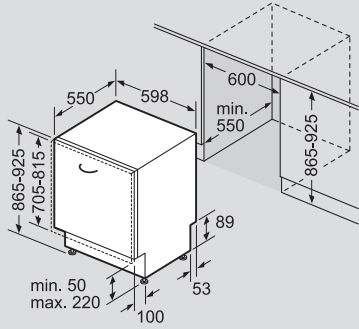

SX9.... / SX7....

Dimensions en mm

Lave-vaisselle
entièrement intégrable
60 cm

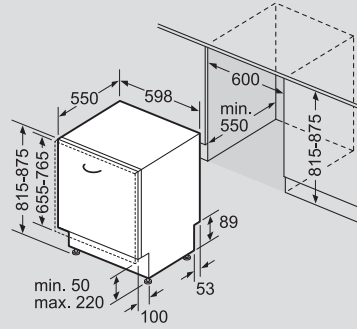

SN9.... / SN7....

Dimensions en mm

Lave-vaisselle
entièrement intégrable
60 cm

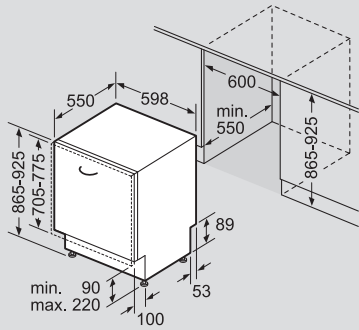

SX8.... / SX6....

Dimensions en mm

Lave-vaisselle
entièrement intégrable
60 cm

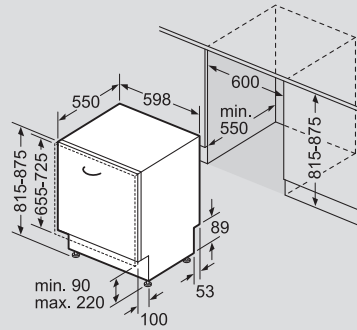

SN8.... / SN6....

Dimensions en mm

Lave-vaisselle
intégrable
60 cm

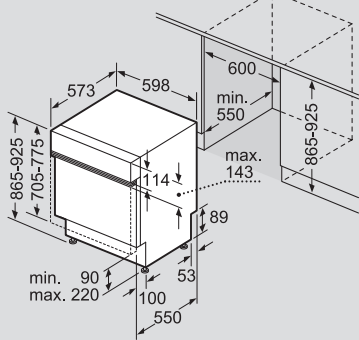

SX5....

Dimensions en mm

Lave-vaisselle
intégrable
60 cm

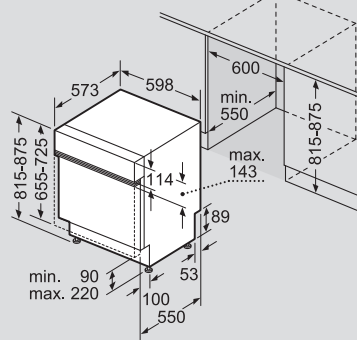

SN5....

Dimensions en mm

Lave-vaisselle
sous plan de travail
60 cm

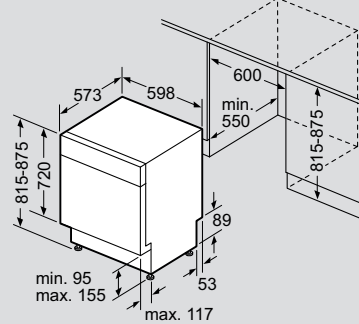

SN4....

Dimensions en mm

Lave-vaisselle
entièrement intégrable
45 cm

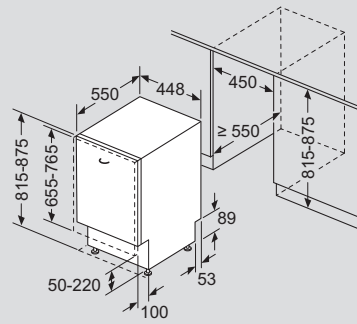

SR9....

Dimensions en mm

Lave-vaisselle entièrement intégrable 45 cm

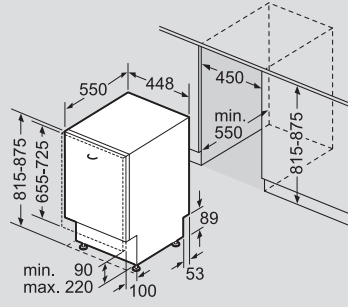

SR6....

Dimensions en mm

Lave-vaisselle intégrable 45 cm

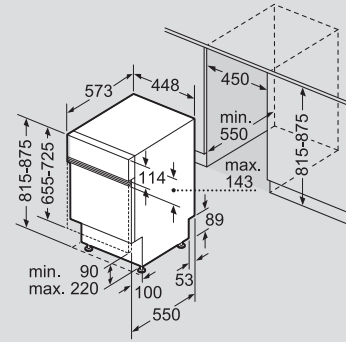

SR5....

Dimensions en mm

Charnière repliable

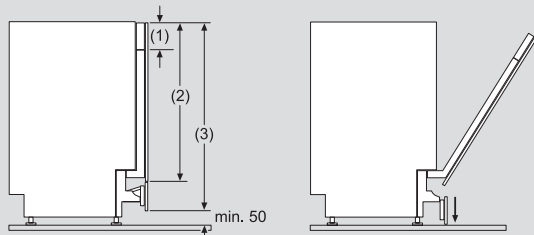

- (1) pour les appareils avec cache : Hauteur du cache : 114-143 mm
- (2) Appareil de 81,5 cm de haut : 650-675 mm
- Appareil de 86,5 cm de haut : 700-725 mm
- (3) Appareil de 81,5 cm de haut : min. 755 mm
- Appareil de 86,5 cm de haut : min. 805 mm

SZ73010

Dimensions en mm

Lave-vaisselle modulaire intégrable 60 cm de haut

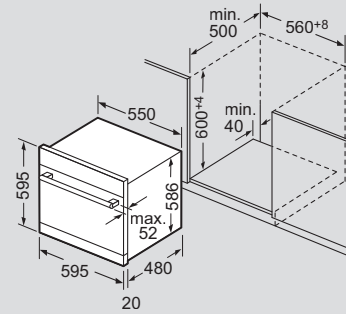

SC05IB00TE

Dimensions en mm

Cotes de raccordement Lave-vaisselle modulaires

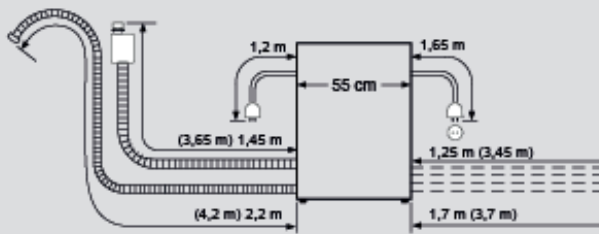

Longueurs nominales :		Rallonge :	
AquaStop :	1,65 m	AquaStop :	2,20 m
Flexible d'évacuation :	2,25 m	Flexible d'évacuation :	2,00 m
Câble secteur :	1,70 m		

SC05IB00TE

Dimensions en mm

Cotes de raccordement Lave-vaisselle en pose-libre 60 cm

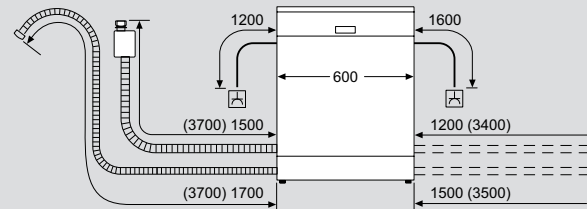

- △ prise
- () valeurs avec kit prolongateur

SN23EW03ME

Dimensions en mm

Lave-linge

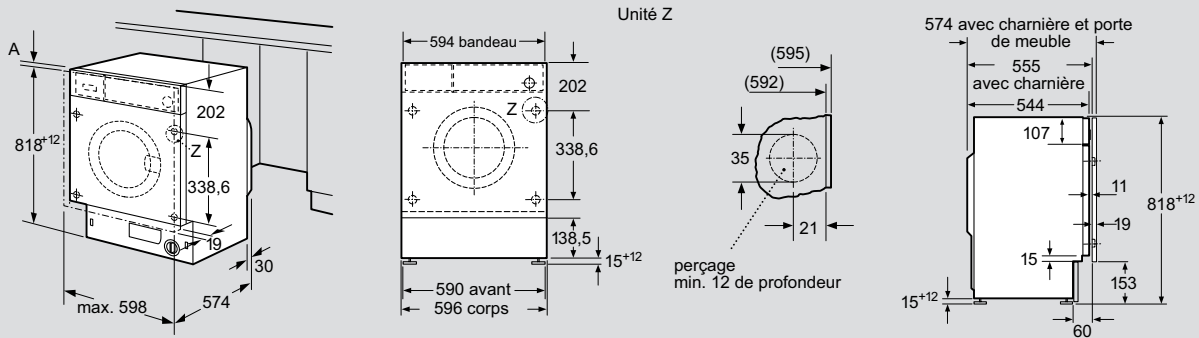

WI14W542CH

Dimensions en mm

Lave-linge séchant

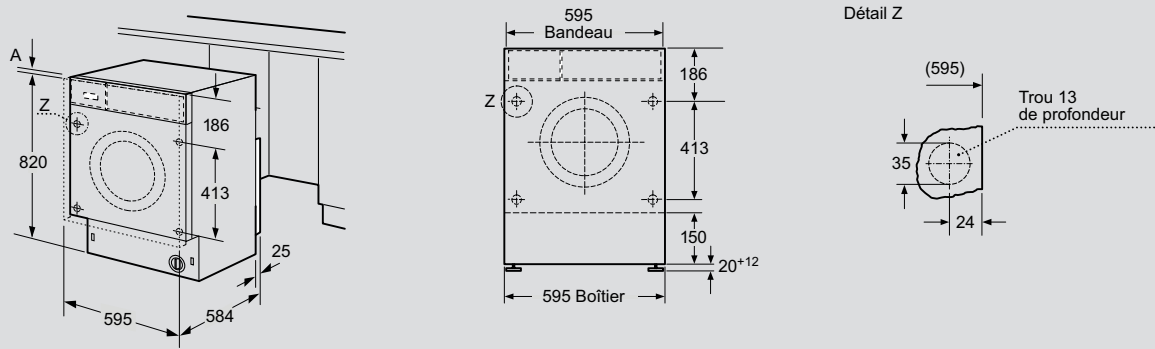

WK14D543CH

Dimensions en mm

Lave-linge

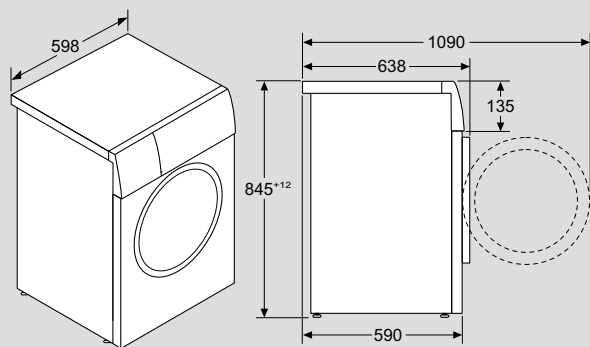

WG56B2A5CH / WG56B214CH

Dimensions en mm

Lave-linge

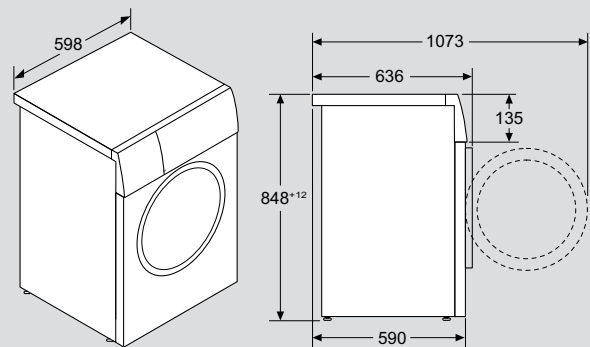

WG56G2Z3CH / WG44G2F9CH

Dimensions en mm

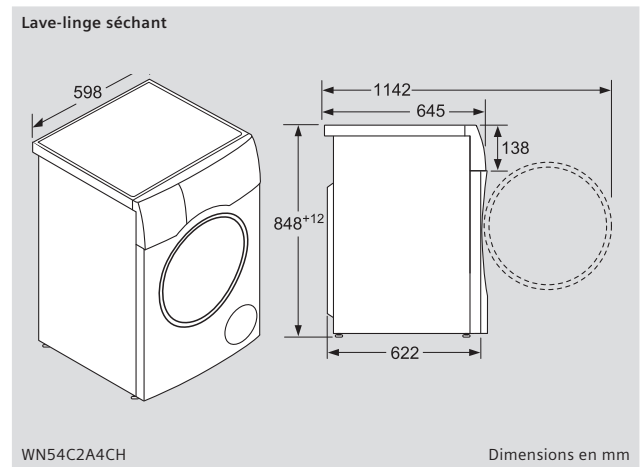
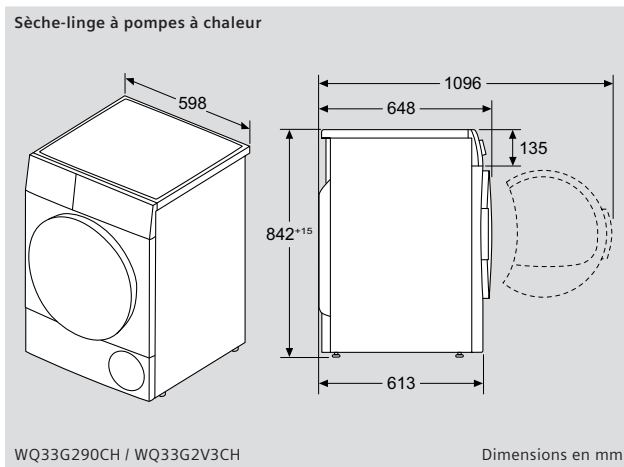
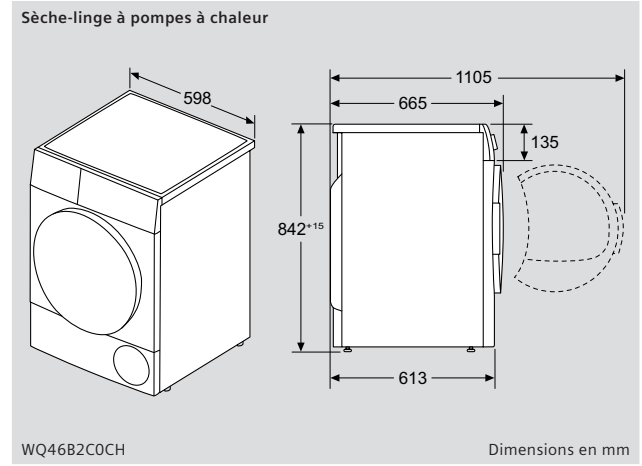
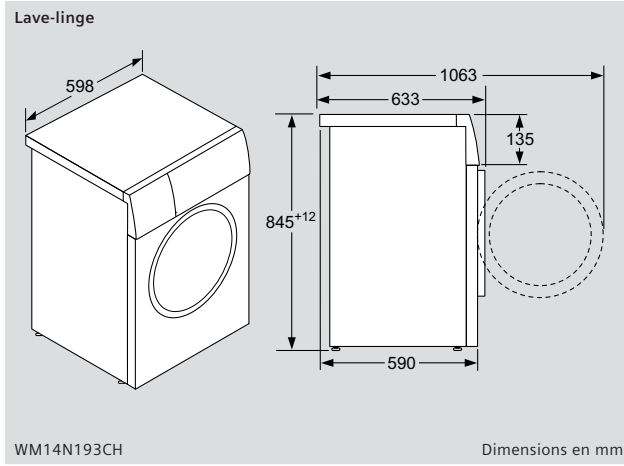



Innovation, information, interactivité.

Les plateformes numériques de Siemens

Facebook, Twitter, YouTube, Pinterest, Instagram ou notre blog d'inspiration : quelle que soit votre plate-forme de prédilection, Siemens Home est présent sur les principaux réseaux sociaux. Vous avez ainsi accès à des informations produit, mais pas seulement : découvrez par le biais d'applications informatives et ludiques les avantages des appareils électroménagers Siemens et plongez avec nous dans le futur de l'habitat. Puisez-y votre inspiration et bénéficiez de conseils pratiques pour une maison moderne. Notre équipe Réseaux sociaux se tient à votre disposition à tout moment pour répondre à toutes vos questions. Devenez dès aujourd'hui membre de notre Social Media Community ; nous vous attendons avec impatience !

Instagram :
[instagram.com/siemenshomech](https://www.instagram.com/siemenshomech)
Facebook :
[facebook.com/SiemensHomeSchweiz](https://www.facebook.com/SiemensHomeSchweiz)
youtube :
[youtube.com/SiemensHomeSchweiz](https://www.youtube.com/SiemensHomeSchweiz)

En savoir plus en un clic

Visitez le monde d'inspiration des appareils ménagers de Siemens et découvrez tous les produits et leurs accessoires adaptés. Découvrez des présentations interactives, les dernières nouveautés concernant les appareils et des films produits impressionnants, qui vous montrent dès aujourd'hui comment concevoir demain votre intérieur de manière innovante. Retrouvez d'un seul coup d'œil l'essentiel sur le service après-vente haut de gamme de Siemens : qu'il s'agisse de pièces de rechange, d'accessoires pratiques ou d'un contact direct avec le service après-vente Siemens. Et si vous recherchez des caractéristiques techniques détaillées, des notices d'utilisation ou simplement l'adresse d'un revendeur spécialisé, nous sommes à votre disposition 24 heures sur 24.

siemens-home.bsh-group.com/ch/fr



Service

Nous souhaitons satisfaire vos exigences. Notre service après-vente Siemens se tient à votre disposition en ligne 365 jours par an, des conseils compétents avant l'achat jusqu'aux astuces et aux produits d'entretien.

siemens-home.bsh-group.com/ch/fr/service-consommateurs

Extension de garantie

Avec l'extension de garantie Siemens, vous bénéficiez de 3 années de sérénité supplémentaires pour vos appareils. Pendant la durée de la garantie, nous appliquons les exigences les plus élevées en matière de performance et de fiabilité. Vous pouvez ainsi utiliser vos appareils de manière optimale tout en vous simplifiant la vie au quotidien.

siemens-home.bsh-group.com/ch/fr/service-consommateurs/garantie/extension-de-garantie



Siemens Info-Line

Conseils en matière de produits et aux utilisateurs du lundi au vendredi de 8 h à 17 h 30

Téléphone 0848 888 500



Assistant en ligne

Avec l'assistant en ligne, vous obtiendrez des réponses à vos questions et vous pourrez facilement résoudre les problèmes mineurs.

siemens-home.bsh-group.com/ch/fr/service-consommateurs/centre-de-assistance



Une centaine de techniciens au sein d'un service après-vente interne

Nous sommes à votre service au quotidien dans toute la Suisse avec nos techniciens hautement qualifiés.



Immédiatement disponible : Les pièces de rechange de nos gros appareils sont généralement disponibles en stock pendant une période allant jusqu'à 12 ans.* Les pièces de rechange de nos petits appareils sont généralement disponibles en stock pendant une période allant jusqu'à 5 ans.*

siemens-home.bsh-group.com/ch/fr/boutique/rechercher-pieces



Réserver une intervention en ligne

Utilisez l'outil de réservation en ligne pour convenir d'un rendez-vous pour une réparation. Il vous suffit de saisir les données de l'appareil et de sélectionner la date souhaitée.

siemens-home.bsh-group.com/ch/fr/service-consommateurs/reparation/programmer-intervention



Tirez le meilleur parti de vos appareils

Dans la boutique en ligne Siemens, vous trouverez des accessoires d'origine, ainsi que des produits de nettoyage et d'entretien adaptés aux appareils Siemens dans une qualité de marque testée. Sans frais de port lors de la commande dans la boutique en ligne.

siemens-home.bsh-group.com/ch/fr/boutique

* À condition que ces pièces soient indispensables au fonctionnement et puissent être stockées.

Bestell-Nr. Q8A0038721

Les prix indiqués sont en francs suisses, TVA incl./excl.

Tous les prix s'entendent hors taxe anticipée de recyclage (TAR) obligatoire.

Tous les prix sont mentionnés à titre indicatif ; nos revendeurs sont libres de les modifier.

Sous réserve de modifications de modèles, de prix et d'écarts de couleurs. Les données techniques sont basées sur les principes de calcul de la directive européenne 2010/30/UE.

Catalogue : édition Janvier 2025

© Copyright BSH Hausgeräte AG, 8954 Geroldswil

Le groupe BSH est titulaire d'une licence de marque de Siemens AG.

Uniquement pour nos revendeurs de matériaux électroménagers et cuisinistes.

Portail des revendeurs Siemens : www.tradeplace.com

siemens-home.bsh-group.com/ch/fr

Tél. 0848 888 500



Print product with financial

climate contribution

ClimatePartner.com/11366-2411-1005