



PASIÓN POR LA COCINA DESDE 1877

CATÁLOGO GENERAL 2021

EXCLUSIVO PARA  
ESTUDIOS DE COCINA

LA PASIÓN POR  
LA COCINA DA PARA MUCHAS  
PÁGINAS DE BUENAS IDEAS



[neff-home.es](http://neff-home.es)

BLOG

[lovecooking.neff.es](http://lovecooking.neff.es)



[youtube.com/cocinaneff](https://youtube.com/cocinaneff)



[@neff\\_es](https://www.instagram.com/neff_es)



[es.pinterest.com/lovecookingneff](https://es.pinterest.com/lovecookingneff)



[houzz.es/pro/neff-spain](https://houzz.es/pro/neff-spain)

## LLEVAR LA PASIÓN POR LA COCINA MUY DENTRO, TAMBIÉN SE NOTA POR FUERA.

Desde que Carl Neff a finales del siglo XIX tuviera el sueño de crear una nueva forma de cocinar, han sucedido miles de historias. Su pequeña empresa creció hasta convertirse en todo un líder europeo. Y después de tantos años, la idea sigue siendo la misma con la que comenzó aquel pequeño taller: inspirar a las personas para dar lo mejor de sí mismas en la cocina.

Porque todo buen cocinero solo necesita dos elementos: su pasión y herramientas que hagan posible aquello que su imaginación es capaz de concebir. Y ahí NEFF se convierte en un aliado imprescindible, fabricando electrodomésticos con la tecnología que te ayuda a ser más preciso y con el diseño que consigue hacer de tu cocina un espacio actual y práctico.

Y desde 1877 la clave ha sido siempre innovar. Este año, respondiendo a las tendencias del diseño actual con el nuevo acabado graphite grey de hornos y campanas y con un extractor telescópico que no se ve, pero que aparece cuando más se necesita. Y, además, con una gama de lavavajillas totalmente renovada, con una nueva estética en los displays y más flexibilidad y comodidad que nunca.

Adelante, tienes muchas páginas para descubrir por qué desde hace más de 140 años NEFF es, y seguirá siendo, el ingrediente secreto de la receta.

## ÍNDICE

SERVICIOS Y PROMOCIONES.....	2
NUEVA ETIQUETA ENERGÉTICA.....	4
HORNOS .....	6
COMPACTOS, CAFETERAS Y MÓDULOS.....	30
PLACAS .....	46
EXTRACCIÓN .....	76
FRÍO .....	108
LAVAVAJILLAS .....	128
LAVADO Y SECADO.....	146
ACCESORIOS E INFORMACIÓN TÉCNICA .....	158
CORRESPONDENCIA DE MODELOS .....	234
HOME CONNECT .....	236



# TENEMOS MUCHAS RAZONES...

- ☎ Porque eres un profesional del diseño de cocinas y equipas tus mejores proyectos con NEFF, cuidando hasta el más mínimo detalle.
- ☎ Porque das visibilidad a nuestros modelos más icónicos, creando espacios que invitan a cocinar: ambientes muy NEFF.

NEFF pone a tu disposición los **servicios** más completos...

## ATENCIÓN COMERCIAL PERSONALIZADA

Una red de delegados especialistas NEFF te apoyarán en el desarrollo de tu negocio y te mantendrán informado de todas las novedades que tenemos preparadas para ti.

## FORMACIÓN CONTINUA

Para que estés siempre al día y puedas transmitir a tus clientes todas las novedades de NEFF, te ofrecemos formación de producto a lo largo del año.

## ENTREGA DOMICILIARIA GRATUITA

Siempre que lo necesites, sin coste y con nuestras pautas de calidad. Solicítala en [BSH-Contacto.Cliente@bshg.com](mailto:BSH-Contacto.Cliente@bshg.com)

## RED DE ESCUELAS DE COCINA

Nuestros Love Cooking Points son lugares de reunión para los verdaderos amantes de la cocina. Escuelas a lo largo y ancho del país equipadas con los más modernos electrodomésticos NEFF.

## ASESORAMIENTO EN EXTRACCIÓN

En NEFF estudiamos cada proyecto y te asesoramos sobre el sistema de extracción más adecuado. Solamente tienes que mandar un mail a [consultas.campanas@bshg.com](mailto:consultas.campanas@bshg.com). Más información en página 107.

## SERVICIO AL DISTRIBUIDOR

☎ 976 305 700  
@ [BSH-Contacto.Cliente@bshg.com](mailto:BSH-Contacto.Cliente@bshg.com)

En NEFF contamos con un equipo de profesionales que resolverán tus dudas, gestionarán pedidos entregas y te ayudarán en todo lo que necesites.

## SERVICIO AL CONSUMIDOR

☎ 976 305 716  
@ [cau-neff@bshg.com](mailto:cau-neff@bshg.com)

24 horas / 7 días a la semana. Para cualquier consulta o reparación nuestros técnicos altamente cualificados realizarán la reparación de los aparatos NEFF al mejor precio y con 2 años de garantía.

## SERVICIO EXPRÉS 24 H

Para avisos de reparación urgente, a cualquier hora, ponemos a tu disposición este teléfono exclusivo para ti: **976 305 711**

## CONSULTAS AL CHEF NEFF

El Chef NEFF Diego Ferrer resolverá todas las dudas de tus clientes relacionadas con el uso de sus electrodomésticos NEFF: [lovecooking.neff.es/consultas](http://lovecooking.neff.es/consultas)

## VENTA DE ACCESORIOS, REPUESTOS Y PRODUCTOS DE LIMPIEZA

Compra online y de forma rápida y fácil estos productos que aportarán más a tu negocio. Entra en [www.neff-home.com/es/area-profesional](http://www.neff-home.com/es/area-profesional)



...y las **promociones** más atractivas para tus clientes.

## COCINA SUPERCOMPLETA

NEFF te ofrece electrodomésticos de todas las gamas para equipar la cocina al completo. A mayor número de aparatos, mejores condiciones. Consulta a tu delegado NEFF.

## EXPERIENCIA NEFF

Para que tus mejores clientes descubran que NEFF es el mejor aliado para su nueva cocina, creamos contenido especializado en nuestra Web, Blog e Instagram para que puedan experimentar y sentir la pasión por la cocina de la mano de los electrodomésticos NEFF.

## NEFF EN CASA: ASESORAMIENTO A DOMICILIO

Puesta en marcha gratuita desde el primer aparato y con detalle de bienvenida.

Solicítalo para tus clientes en:

[www.neff-home.com/es/elegir-neff/promociones/neff-en-casa](http://www.neff-home.com/es/elegir-neff/promociones/neff-en-casa)

## NEFF PARA TODA LA VIDA

Representa un compromiso de la marca durante toda la vida útil del aparato de forma que, si deja de funcionar y es irreparable, o el coste de la reparación es superior a su valor, devolvemos a tu cliente el valor residual para que pueda comprar uno nuevo.

[www.neff-home.com/es/elegir-neff/promociones/paratodalavida](http://www.neff-home.com/es/elegir-neff/promociones/paratodalavida)

## 2+3 AÑOS DE CONFIANZA

Tus clientes disfrutarán 3 años más de las mismas coberturas que durante la garantía oficial del fabricante en los 2 primeros años. Solicítala al mejor precio y con una oferta 5x4 aparatos en:

[www.neff-home.com/es/area-profesional](http://www.neff-home.com/es/area-profesional)



# ... PARA CONTAR CONTIGO

- ☎ Porque prescribes la marca con convicción y compromiso.
- ☎ Porque te apasiona la cocina tanto como a nosotros, te mereces seguir año tras año recibiendo el mejor servicio, como distribuidor NEFF.

# NUEVA ETIQUETA ENERGÉTICA: UNA NUEVA FORMA DE SER EFICIENTES

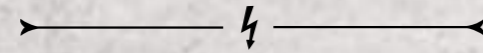

La etiqueta energética es una herramienta informativa que permite al usuario comparar, de manera rápida y sencilla, diferentes electrodomésticos desde el prisma de la eficiencia.

El etiquetado energético existe desde 1995, aunque con la mejora de eficiencia de los electrodomésticos a lo largo de estos años ya se ha visto sometido a alguna revisión. Unos años después de la incorporación de las clase A+, A++ y A+++ la Unión Europea ha aprobado una nueva revisión que supone un nuevo cambio en el etiquetado.

El principal aspecto de dicha modificación reside en que supone un reescalado, es decir, un producto que actualmente es clase A+++, aunque no hay una correspondencia directa, con el nuevo etiquetado será clase C, D o E. En este punto, es importante incidir en que el producto no cambia, es decir, no consume más que antes, lo que cambia es la escala que fija la letra del etiquetado.

- El nuevo etiquetado afecta a las gamas de frío, lavavajillas, lavado y lavadoras-secadoras.
- Desaparecen las clases de eficiencia A+, A++ y A+++.
- El nuevo escalado será desde la clase A (más eficiente) a la clase G (menos eficiente).

La Unión Europea también ha modificado los ensayos a los que se someten a los electrodomésticos para calcular los datos de consumo, por lo que no es posible comparar ni los valores, ni los índices de eficiencia de una etiqueta anterior con los datos de la nueva etiqueta.

1 DE MARZO 2021

Obligación de mostrar en los puntos de venta la nueva etiqueta energética. No se debe mostrar la nueva etiqueta antes de esa fecha en los aparatos expuestos. La distribución dispondrá de un plazo de 14 días para el cambio de etiquetas en el punto de venta.

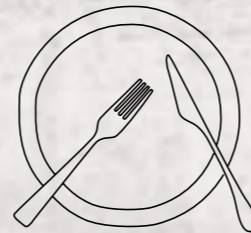

30 DE NOVIEMBRE 2021

Finaliza el plazo para la venta a usuario final de productos que solo tengan la etiqueta actual.

El cambio supone de nuevo un gran reto para el sector, lo que sin duda impulsará la innovación en el desarrollo de mejoras de eficiencia.

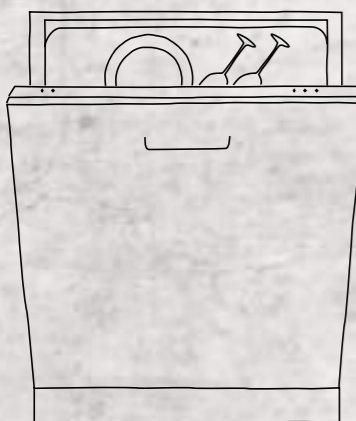

## NUEVA ETIQUETA ENERGÉTICA DE FRIGORÍFICOS

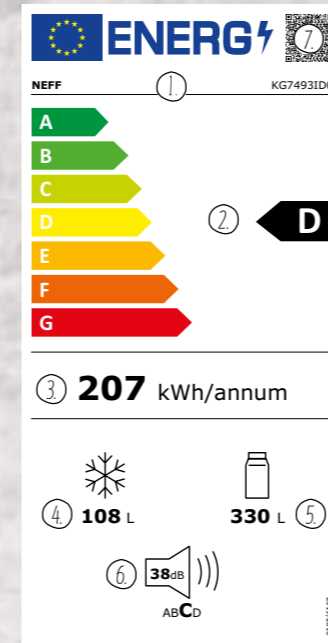

1. Marca del fabricante y modelo.
2. Clase de eficiencia energética.
3. Consumo anual de energía.
4. Capacidad útil del congelador.
5. Capacidad útil del frigorífico.
6. Potencia acústica en decibelios y clasificación de clase de ruido.
7. Código QR como enlace a la base de datos europea.

## NUEVA ETIQUETA ENERGÉTICA DE LAVAVAJILLAS

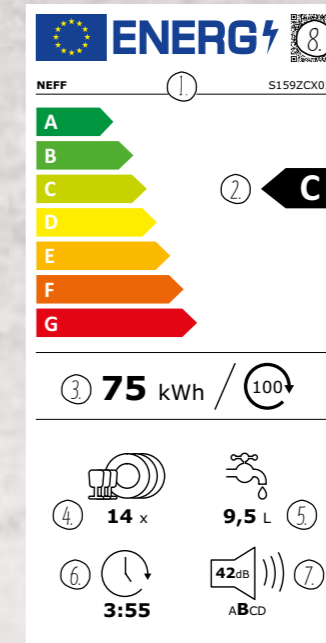

1. Marca del fabricante y modelo.
2. Clase de eficiencia energética.
3. Consumo de energía en 100 ciclos.
4. Capacidad estándar (nº de servicios).
5. Consumo de agua por ciclo.
6. Duración del programa ECO en horas:minutos.
7. Potencia acústica en decibelios y clasificación de clase de ruido.
8. Código QR como enlace a la base de datos europea.

## NUEVA ETIQUETA ENERGÉTICA DE LAVADORAS

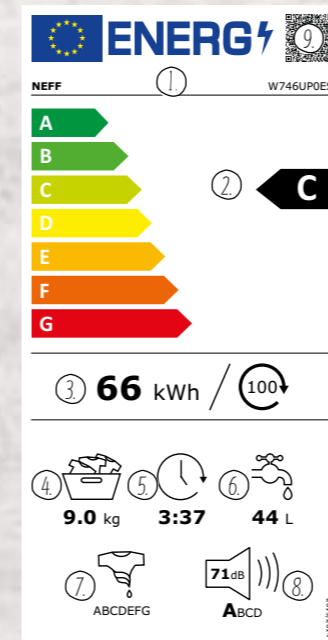

1. Marca del fabricante y modelo.
2. Clase de eficiencia energética.
3. Consumo de energía en 100 ciclos.
4. Capacidad, en kg, para el programa ECO 40-60 °C.
5. Duración del programa ECO 40-60 °C en horas:minutos.
6. Consumo de agua por ciclo.
7. Eficacia de centrifugado.
8. Potencia acústica en decibelios del centrifugado y clasificación de clase de ruido.
9. Código QR como enlace a la base de datos europea.

## NUEVA ETIQUETA ENERGÉTICA DE LAVADORAS-SECADORAS

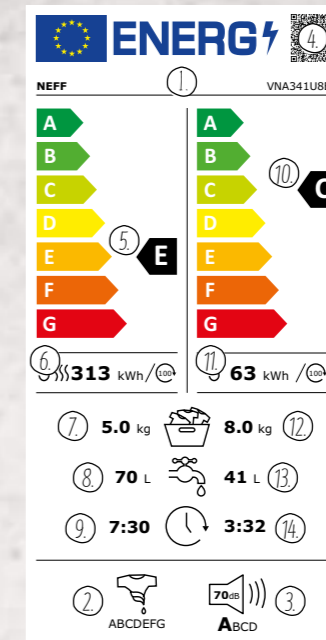

1. Marca del fabricante y modelo.
2. Eficacia de centrifugado.
3. Potencia acústica en decibelios del centrifugado y clasificación de clase de ruido.
4. Código QR como enlace a la base de datos europea.

### Datos asociados al ciclo de lavado y secado:

5. Clase de eficiencia energética.
6. Consumo de energía en 100 ciclos.
7. Capacidad, en kg, para el ciclo completo lavado y secado.
8. Consumo de agua por ciclo.
9. Duración del programa ECO 40-60 °C en horas:minutos.

### Datos asociados solo al ciclo de lavado:

10. Clase de eficiencia energética.
11. Consumo de energía en 100 ciclos.
12. Capacidad, en kg, para el ciclo de lavado.
13. Consumo de agua por ciclo.
14. Duración del programa ECO 40-60 °C en horas:minutos.

¿CÓMO UN ELECTRODOMÉSTICO  
DISEÑADO PARA CALENTAR PUEDE  
INSPIRAR IDEAS TAN FRESCAS?



## HORNOS



Explicación de las prestaciones .....	10
Hornos FullSteam .....	20
Hornos VarioSteam® pirolíticos .....	21
Hornos VarioSteam® .....	22
Hornos CircoTherm® pirolíticos .....	24
Hornos CircoTherm® .....	26
Horno 90 cm de ancho .....	29

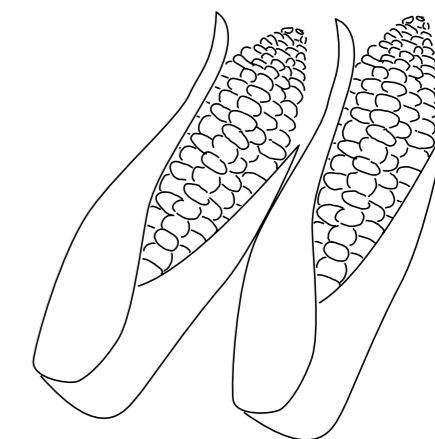



## HORNOS SLIDE & HIDE®



### SLIDE & HIDE®

La puerta del horno se abre y desaparece como por arte de magia. El tirador SLIDE® rota sobre sí mismo para que la apertura sea más ergonómica, al tiempo que la puerta HIDE® se esconde debajo del horno sin restar capacidad interior.



### HIDE®

La puerta del horno desaparece quedando el tirador fijo en el exterior. Para cocinar con total comodidad sin sacrificar espacio.



¿DÓNDE ESTÁ LA PUERTA?



## COCCIÓN AL VACÍO



La técnica de los sentidos.

Los ingredientes ofrecen su mejor textura, aroma y color e intensifican su sabor si se cocinan de la forma adecuada. Así funciona la cocción al vacío de los hornos NEFF 100% vapor: aplicando una temperatura baja y constante que mantiene las mejores cualidades de cada producto y multiplica las sensaciones en el paladar.

### CÓMO HACER DE UN PLATO BUENO, UN RECUERDO IMBORRABLE

1. Envasa los ingredientes en bolsas con el módulo de **envasado al vacío**. Más información en la página 33.
2. Coloca la bolsa en el horno y selecciona la función "al vacío" para que se cocinen los alimentos entre 50 y 95°C.
3. Abre la bolsa y disfruta de alimentos muy saludables con un sabor y una textura increíbles, ya que conservan todos sus nutrientes, colores y sin aporte de grasa adicional.



Módulo de envasado al vacío:  
el complemento imprescindible



# HORNOS FULL STEAM®



Todos los métodos de cocción en un solo horno.

Asar, hornear, gratinar o cocinar con vapor... los hornos FullSteam **combinan todos los métodos de cocción**: CircoTherm®, aporte de vapor VarioSteam® o 100% vapor, en un solo horno de 45 o 60 cm. Se puede aplicar vapor, por ejemplo, a los asados que quedarán dorados por fuera y jugosos por dentro; o cocinar verdura o pescado únicamente con vapor, conservando su mejor aspecto y todas sus vitaminas.



## COCCIÓN 100% VAPOR Y APORTE DE VAPOR VARIO STEAM® EN UN SOLO HORNO

El generador de vapor inyecta directamente vapor a la cavidad esmaltada, sometida a un completo proceso de soldadura y sellado que evita las fugas.

Además, el acceso directo al depósito de agua evita tener que abrir la puerta del horno. Así el vapor no sale de la cavidad durante el proceso de rellenado del depósito. Y gracias a la función de secado, la limpieza será mucho más sencilla.



### RECETAS PROGRAMADAS

Incluye recetas programadas con el fin de facilitar al máximo la tarea de cocción.

## HORNOS CON PERFIL DE 24 MM

El depósito de agua en estos hornos está totalmente integrado. El innovador diseño del panel frontal facilita el acceso al depósito de 1 litro de capacidad de manera que podemos llenarlo sin necesidad de abrir la puerta del horno, evitando que el vapor salga del interior mientras se cocina.

Se puede escoger entre 3 niveles de humedad en función de lo que cocinemos:

- Baja: adecuada para bizcochos y repostería.
- Media: perfecta para asados de carne o aves.
- Alta: idónea para pescados o pan.



## DOBLE BOMBA DE AGUA

Cuando acaba la cocción, se bombea el agua sobrante de vuelta al depósito para su vaciado, así se utiliza siempre agua fresca para generar vapor.

# HORNOS VARIO STEAM®



El aporte de vapor necesario en el momento justo.

Una innovadora forma de interpretar el vapor, generándolo en momentos puntuales durante el tiempo de cocción. La humedad se inyecta dentro de la cavidad del horno a diferentes intervalos e intensidades mientras el horno está funcionando para conseguir unos resultados más jugosos y sabrosos, especialmente en asados, pan y repostería. Hay **tres niveles de humedad** seleccionables en los hornos con diseño de **perfiles de 24 mm** y **dos niveles de humedad** en los hornos con **perfiles de 36 mm**.

## HORNOS CON PERFIL DE 36 MM

El depósito de 220 ml se extrae con un sistema "push-pull" y avisa cuando hay que rellenarlo. Además, se sitúa fuera de la cavidad del horno, así no es necesario abrir la puerta para el rellenado, por lo que no se pierde el vapor generado. El aporte de vapor con dos niveles de humedad permite conseguir un resultado de cocción increíble: jugoso por dentro y crujiente por fuera.



COMPATIBLE CON PIRÓLISIS







## HORNOS CIRCO THERM®



El calor que envuelve.

Este sistema de cocción genera un calor envolvente que se distribuye de forma homogénea por todo el horno. Esa perfecta distribución del calor hace que **160 °C sean suficientes para preparar casi cualquier plato**. Y gracias a la continua circulación de aire caliente puedes cocinar en varios niveles; incluso puedes incluir una cuarta bandeja con alimentos de poca altura, como focaccia, para hacer un menú de lo más completo.



## EQUIPAMIENTO PROFESIONAL DE LOS HORNOS NEFF

### TERMOSONDA



Los asados, al punto.

Con la termosonda es muy fácil conseguir el punto deseado, tanto para carnes como para pescados, y siempre con la máxima fiabilidad. Su manejo es muy cómodo e intuitivo: solo hay que conectar la termosonda en el lateral izquierdo del horno e introducirla en el interior del alimento. Después, indicar al horno la temperatura que deseas que alcance el interior del alimento, el tipo de función y la temperatura de horneado. Cuando el horno detecte que se ha alcanzado la temperatura deseada en el alimento, finalizará automáticamente la cocción.

Con uno o tres puntos de medición (según modelo) se asegura la temperatura interior deseada y el tiempo de cocción exacto para alcanzarla, garantizando un punto perfecto y un resultado espectacular.

### RAÍLES VARIO CLOU® COMFORT

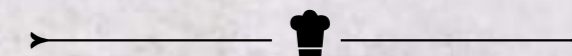

Se trata de un exclusivo sistema de guías telescópicas que pueden montarse y desmontarse fácilmente para cambiarlas de nivel. Los raíles son 100% extraíbles, permitiendo una extracción total de las bandejas y una cómoda manipulación de los alimentos. Además, gracias al sistema TelescopeStop, las bandejas se mantienen fijas cuando los raíles están completamente extendidos, para una total seguridad. Más información en la página 160.



### RAÍLES VARIO CLIP

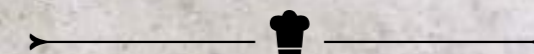

Estos raíles, compatibles con la gama de hornos con perfiles de 36 mm, son fáciles de extraer y volver a colocar para situar la bandeja a la altura necesaria en cada receta, incluso a la altura del grill. Todo ello con la máxima seguridad y estabilidad. Más información en la página 160.

## VENTAJAS DE HORNEAR CON CIRCO THERM®

### SU SECRETO: LA COMBINACIÓN DE SUS COMPONENTES

- Un **ventilador exclusivo de gran potencia**, que toma el aire del interior del horno y lo vuelve a introducir caliente en la cavidad.
- Una **potente resistencia circular** situada en la pared trasera del horno.
- Un **panel trasero** de diseño excepcional, que hace que el calor envuelva los alimentos.

Gracias a la circulación continua de aire caliente, se genera una gran cantidad de calor que permite preparar al mismo tiempo hasta 4 platos distintos sin que se mezclen olores o sabores.



### NEFF LIGHT

Iluminación LED desde la parte superior y laterales del horno para una visibilidad total, sin tener que abrir la puerta del horno.



ACABADO ANTIHUELLAS,  
MÁXIMA LIMPIEZA



## NUEVO DISEÑO GRAPHITE GREY

La irresistible atracción del acero oscurecido.

Discreto, moderno, elegante y, al mismo tiempo, con tanta personalidad que es imposible que pase desapercibido. El nuevo diseño **graphite grey** de los hornos NEFF es sencillamente deslumbrante. Un acero oscurecido que **se adapta perfectamente a las últimas tendencias y a cualquier tipo de cocina**, ayudando a crear un espacio con un toque industrial y vanguardista donde cualquier amante de la cocina se sentirá inspirado para crear sus mejores platos.

**TODO LO QUE TE PROPONGAS**

El acero oscurecido es perfecto para facilitar la integración y también para crear contrastes con materiales actuales y sostenibles, como la madera. Además, para tener una coordinación perfecta de electrodomésticos, algunas campanas NEFF también están diseñadas con el acabado graphite grey.

## DISEÑOS PARA ELEGIR EL HORNO PERFECTO

El horno ideal es aquel que se adapta con mayor precisión a los gustos del chef y a las necesidades de la cocina. Por eso en NEFF ofrecemos una gran variedad de displays, perfiles y mandos que multiplican las posibilidades, para que cada cliente pueda elegir las opciones que más le convengan, configurando su electrodoméstico perfecto.



### FULL TOUCH CONTROL: DISPLAY TÁCTIL TFT

Su display de 5,7 pulgadas imita el funcionamiento de un Smartphone, elevando la experiencia de uso del horno a otro nivel.



PERFIL 24 MM

### DISPLAY TFT CON IMÁGENES Y TEXTOS

Este display disponible para los modelos con perfiles más estrechos, permite visualizar en la pantalla todos los parámetros de uso, con animaciones y textos, ofreciendo múltiples ajustes personales. Además, cuenta con control de acceso directo al menú.

### MANDOS DE DISEÑO EXCLUSIVO NEFF

Combinan estética, ergonomía y comodidad, en un diseño ocultable que queda completamente enrasado con el panel del horno.



PERFIL 36 MM

### DISPLAYS LCD BLANCO Y LED ROJO

Elegante diseño en color blanco que muestra la información con total claridad. También, para la gama con perfiles de 36 mm, está disponible el display LED en rojo.



## SISTEMAS DE LIMPIEZA



¿Limpiar el horno? Hay cosas mucho más interesantes que hacer en la sobremesa. Por eso nuestra gama de hornos incorpora sistemas de limpieza cómodos y eficaces, que garantizan resultados impecables y una digestión tranquila, sin tareas pendientes.



RAÍLES PIROLIZABLES OPCIONALES

## AUTOLIMPIEZA PIROLÍTICA



Los hornos pirolíticos NEFF se limpian prácticamente solos y con total seguridad. Con temperaturas de hasta 500°C, los residuos orgánicos se descomponen en CO<sub>2</sub> y los inorgánicos se convierten en cenizas. Los raíles y gradas deben sacarse del horno antes de comenzar el proceso de pirólisis (salvo si se ha instalado el accesorio de tres niveles Z12TF36X0 o un nivel Z12TF16X0). Al finalizar, solo queda pasar un trapo húmedo para que la cavidad del horno quede impecable.

Solamente son necesarios 0,52 €\* para que tu horno quede reluciente.



## EASY CLEAN®



Solo hay que verter un poco de agua y unas gotas de detergente líquido para vajilla sobre la base del horno frío e iniciar el programa de limpieza; el calor hace que el líquido se evapore y ablande la suciedad. Una vez que el programa haya finalizado, la suciedad es mucho más fácil de retirar.



## LA COCINA QUE CONECTA CONTIGO



Home Connect.

De todas las notificaciones que recibimos a lo largo del día, ninguna mejor que la de "¡la cena está lista!". Con Home Connect, el horno pasa a formar parte de la dinámica familiar de las cenas entre amigos, de la propia organización del chef... A través de la app Home Connect se pueden **iniciar** programas, **modificar** ajustes, incluso recibir un **diagnóstico remoto** de nuestro Servicio Técnico, si hay alguna incidencia con el horno.

Descárgate la app Home Connect y comprueba todo lo que podrías hacer con su modo demo.

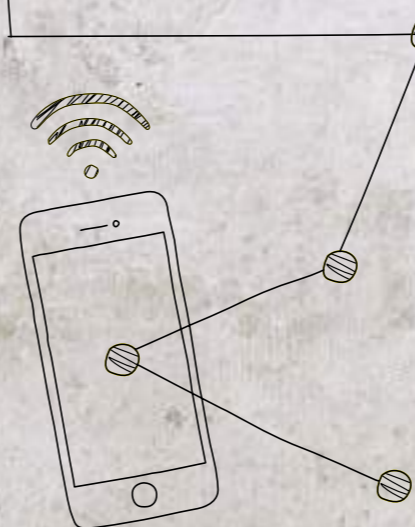

Para que amplíes tu conocimiento culinario, puedes **acceder a más de 200 recetas en la app** y enviar los ajustes directamente al horno.



## HORNO DE 90 CM



Este es un horno para cocinar a lo grande. No solo por sus excelentes prestaciones, sino por su gran capacidad que permite dar respuesta, con garantía de éxito, a esas comidas a las que todo el mundo se apunta.

En sus **112 litros**, además de muchas recetas, caben grandes comodidades que hacen más agradable el cocinado; como los raíles VarioClip, para cocinar siempre a la altura deseada, adaptándose a cada tipo de plato; o la limpieza pirolítica, porque las grandes comidas merecen una sobremesa larga y tranquila.



# FUNCIONES DE LOS HORNOS

Combinando los diferentes avances y exclusivas funciones que ofrecen los hornos NEFF, llenarás tu cocina de posibilidades e ideas con las que dar rienda suelta a tu creatividad de la manera más eficiente.

CON UN HORNO NEFF  
ES FÁCIL TENERLO  
TODO BAJO CONTROL



## AL VACÍO

Permite cocinar al vacío, con una temperatura baja y constante, para obtener sabores intensos y un aspecto inmejorable de los alimentos.



## FULL STEAM

Permite cocinar con 100% vapor combinado con las altas prestaciones del exclusivo sistema de calentamiento CircoTherm®.



## VARIO STEAM®

Permite añadir tres o dos niveles de intensidad de vapor a las funciones de cocinado de los hornos NEFF.



## CIRCO THERM®

Sistema de calentamiento mediante el cual se pueden preparar al mismo tiempo diferentes platos hasta en cuatro niveles distintos, sin que se mezclen los olores o sabores.



## CIRCO THERM® ECO

Esta función con aire caliente permite cocinar a un solo nivel optimizando el consumo de energía.



## HORNEAR A FUEGO LENTO

Esta función es ideal para lograr que la carne quede extraordinariamente tierna.



## MANTENER CALIENTE

Con esta función, los platos se conservan a temperaturas entre 60 y 120 °C. De este modo, se mantienen calientes y sabrosos durante más tiempo antes de servirlos en la mesa.



## FUNCIÓN PIZZA

Combina el sistema CircoTherm® con calor inferior para conseguir una pizza jugosa y crujiente.



## THERMO GRILL®

Función que combina alternativamente CircoTherm® y grill. Se obtienen unos platos crujientes por fuera y jugosos por dentro en un tiempo récord.



Hornos



## FERMENTAR

Esta función es ideal para fermentar masas más rápidamente con levadura y para preparar yogur casero.



## HORNEAR PAN

Innovadora función que transforma tu cocina en una panadería. Se obtienen aún mejores resultados si se combina con el accesorio especial piedra pizza.



## PRECALENTAR VAJILLA

Una comida de primera clase se debe servir preferiblemente sobre una vajilla precalentada. Para eso NEFF ha creado esta función.



## CALOR INFERIOR

Función que se puede regular de manera independiente, especialmente diseñada para cocinar soufflés, así como pasteles y pastas con base crujiente.



## CALOR SUPERIOR E INFERIOR

Para todo tipo de recetas clásicas, esta función es perfecta.



## GRILL

El grill normal es ideal para gratinar porciones individuales o pequeñas cantidades.



## GRILL DE AMPLIA SUPERFICIE

Ideal para gratinar grandes porciones de carne, pescado, etc.



## DESCONGELAR

Permite descongelar rápida y homogéneamente tartas o alimentos congelados.

## POWER BOOST

Es la función perfecta para cocinar rápidamente, ya que no es necesario precalentar el horno antes de introducir la comida. Esta función se puede usar con los programas CircoTherm® y horneado de pan.

# HORNOS FULL STEAM



GRAPHITE GREY

COCCIÓN AL VACÍO

Perfiles (mm)  
24

**B48FT68GO**  
4242004254669

NUEVO

Precio de referencia: 2.015,00 €



HORNO FULL STEAM: CIRCO THERM® Y 100% VAPOR

#### Prestaciones:

- Sistema de apertura SLIDE & HIDE®, con amortiguación SoftHide®.
- Home Connect.
- FullTouchControl. Pantalla táctil TFT 5,7" con imágenes en color.
- Termosonda de alta precisión: tres puntos de medición.
- Sistema de iluminación NeffLight® por LED.
- Raíles VarioClou® Comfort, extraíbles 100% y fácil acceso.

#### Funcionamiento:

- 4 alturas de cocción.
- Depósito de agua de 1 litro bajo panel frontal elevable.
- Precalentamiento rápido.
- 13 funciones de cocción: CircoTherm®, CircoTherm® suave, calor superior-inferior, calor superior-inferior suave, ThermoGrill®, grill de amplia superficie, grill, función pizza, hornear pan, calor inferior, hornear a fuego lento, mantener caliente, precalentar vajilla.
- Función VarioSteam® con 3 niveles de intensidad.
- Funciones especiales con vapor: cocción con 100% vapor, cocción al vacío, regeneración, fermentar, descongelar.
- 38 programas automáticos de cocción.
- Asistente de cocina con recomendaciones de uso.
- Propuesta automática de temperatura para cada función.
- Reloj electrónico con programación de inicio y paro de cocción.

#### Limpieza:

- Sistema de limpieza EasyClean®.
- Programa automático de descalcificación.
- Función de secado de la cavidad.

#### Seguridad:

- Desconexión automática de seguridad.
- Seguro de niños.

#### Equipamiento:

- 1 bandeja profunda, 1 bandeja plana, 1 parrilla, 1 bandeja vapor perforada XL, 1 bandeja vapor perforada S, 1 bandeja vapor no perforada S, 1 esponja.

#### Accesorios opcionales:

- Ver accesorios opcionales en páginas 160 y 161.

#### Medidas (alto x ancho x fondo):

- Aparato: 595 x 596 x 548 mm.
- Encastre: 595-585 x 568-560 x 550 mm.



GRAPHITE GREY

COCCIÓN AL VACÍO

Perfiles (mm)  
24

**B47FS22GO**  
4242004254676

NUEVO

Precio de referencia: 1.535,00 €



HORNO FULL STEAM: CIRCO THERM® Y 100% VAPOR

#### Prestaciones:

- Sistema de apertura SLIDE & HIDE®, con amortiguación SoftHide®.
- Home Connect.
- Display TFT con imágenes en color.
- Iluminación interior por LED.

#### Funcionamiento:

- 4 alturas de cocción.
- Depósito de agua de 1 litro bajo panel frontal elevable.
- Precalentamiento rápido.
- 12 funciones de cocción: CircoTherm®, CircoTherm® suave, calor superior-inferior, calor superior-inferior suave, ThermoGrill®, grill de amplia superficie, grill, función pizza, hornear pan, calor inferior, hornear a fuego lento, mantener caliente.
- Función VarioSteam® con 3 niveles de intensidad.
- Funciones especiales con vapor: cocción con 100% vapor, cocción al vacío, regeneración, fermentar, descongelar.
- 38 programas automáticos de cocción.
- Asistente de cocina con recomendaciones de uso.
- Propuesta automática de temperatura para cada función.
- Reloj electrónico con programación de inicio y paro de cocción.

#### Limpieza:

- Sistema de limpieza EasyClean®.
- Programa automático de descalcificación.
- Función de secado de la cavidad.

#### Seguridad:

- Desconexión automática de seguridad.
- Seguro de niños.

#### Equipamiento:

- 1 bandeja profunda, 1 bandeja plana, 1 parrilla, 1 bandeja vapor perforada XL, 1 bandeja vapor perforada S, 1 bandeja vapor no perforada S.

#### Accesorios opcionales:

- Ver accesorios opcionales en páginas 160 y 161.

#### Medidas (alto x ancho x fondo):

- Aparato: 595 x 596 x 548 mm.
- Encastre: 595-585 x 568-560 x 550 mm.

# HORNOS VARIO STEAM® PIROLÍTICOS



GRAPHITE GREY

COCCIÓN AL VACÍO

Perfiles (mm)  
24

**B58VT68GO**  
4242004254492

NUEVO

Precio de referencia: 1.870,00 €



HORNO VARIO STEAM®: CIRCO THERM® CON APORTE DE VAPOR

#### Prestaciones:

- Sistema de apertura SLIDE & HIDE®, con amortiguación SoftHide®.
- Home Connect.
- FullTouchControl. Pantalla táctil TFT 5,7" con imágenes en color.
- Termosonda de alta precisión: tres puntos de medición.
- Sistema de iluminación NeffLight® por LED.
- Raíles VarioClou® Comfort, extraíbles 100% y fácil acceso.

#### Funcionamiento:

- 4 alturas de cocción.
- Depósito de agua de 1 litro bajo panel frontal elevable.
- Precalentamiento rápido.
- 14 funciones de cocción: CircoTherm®, CircoTherm® suave, calor superior-inferior, calor superior-inferior suave, ThermoGrill®, grill de amplia superficie, grill, función pizza, hornear pan, calor inferior, descongelar, hornear a fuego lento, mantener caliente, precalentar vajilla.
- Función VarioSteam® con 3 niveles de intensidad.
- Funciones especiales con vapor: regeneración, fermentar.
- 18 programas automáticos de cocción.
- Asistente de cocina con recomendaciones de uso.
- Propuesta automática de temperatura para cada función.
- Reloj electrónico con programación de inicio y paro de cocción.

#### Limpieza:

- Autolimpieza pirolítica.
- Sistema de limpieza EasyClean®.
- Programa automático de descalcificación.
- Función de secado de la cavidad.

#### Seguridad:

- Desconexión automática de seguridad.
- Seguro de niños.

#### Equipamiento:

- 1 bandeja profunda, 1 bandeja plana, 1 parrilla.

#### Accesorios opcionales:

- Ver accesorios opcionales en páginas 160 y 161.

#### Medidas (alto x ancho x fondo):

- Aparato: 595 x 596 x 548 mm.
- Encastre: 595-585 x 568-560 x 550 mm.



GRAPHITE GREY

COCCIÓN AL VACÍO

Perfiles (mm)  
24

**B57VS22GO**  
4242004255376

NUEVO

Precio de referencia: 1.585,00 €



HORNO VARIO STEAM®: CIRCO THERM® CON APORTE DE VAPOR

#### Prestaciones:

- Sistema de apertura SLIDE & HIDE®, con amortiguación SoftHide®.
- Home Connect.
- Display TFT con imágenes en color.
- Iluminación interior por LED.

#### Funcionamiento:

- 4 alturas de cocción.
- Depósito de agua de 1 litro bajo panel frontal elevable.
- Precalentamiento rápido.
- 13 funciones de cocción: CircoTherm®, CircoTherm® suave, calor superior-inferior, calor superior-inferior suave, ThermoGrill®, grill de amplia superficie, grill, función pizza, hornear pan, calor inferior, descongelar, hornear a fuego lento, mantener caliente.
- Función VarioSteam® con 3 niveles de intensidad.
- Funciones especiales con vapor: regeneración, fermentar.
- 18 programas automáticos de cocción.
- Asistente de cocina con recomendaciones de uso.
- Propuesta automática de temperatura para cada función.
- Reloj electrónico con programación de inicio y paro de cocción.

#### Limpieza:

- Autolimpieza pirolítica.
- Sistema de limpieza EasyClean®.
- Programa automático de descalcificación.
- Función de secado de la cavidad.

#### Seguridad:

- Desconexión automática de seguridad.
- Seguro de niños.

#### Equipamiento:

- 1 bandeja profunda, 1 bandeja plana, 1 parrilla.

#### Accesorios opcionales:

- Ver accesorios opcionales en páginas 160 y 161.

#### Medidas (alto x ancho x fondo):

- Aparato: 595 x 596 x 548 mm.
- Encastre: 595-585 x 568-560 x 550 mm.

# HORNO VARIO STEAM® PIROLÍTICO



Perfiles (mm)  
◀36▶

**B5AVM7HHO**  
4242004244073

Precio de referencia: 1.415,00 €



HORNO VARIOSTEAM®: CIRCO THERM® CON APORTE DE VAPOR

#### Prestaciones:

- Sistema de apertura SLIDE & HIDE® con amortiguación SoftHide®.
- Home Connect.
- Control LCD Touch blanco.
- Mandos ocultables.
- Termosonda de un punto de medición.
- Iluminación interior halógena.
- Rail VarioClip con función stop y fácil acceso.

#### Funcionamiento:

- 4 alturas de cocción.
- Depósito de agua de 220 ml.
- 8 funciones de cocción: CircoTherm®, calor superior-inferior, ThermoGrill®, grill de amplia superficie, función pizza, hornear pan, CircoTherm® suave.
- Función VarioSteam® con 2 niveles de intensidad.
- Funciones especiales con vapor: regeneración.
- 15 programas automáticos de cocción.
- Asistente de cocina con recomendaciones de uso.
- Propuesta automática de temperatura para cada función.
- Reloj electrónico con programación de inicio y paro de cocción.

#### Limpieza:

- Autolimpieza pirolítica.
- Sistema de limpieza EasyClean®.
- Programa automático de descalcificación.

#### Seguridad:

- Desconexión automática de seguridad.
- Seguro de niños.

#### Equipamiento:

- 1 bandeja profunda, 1 bandeja plana, 1 parrilla.

#### Accesorios opcionales:

- Ver accesorios opcionales en páginas 160 y 161.

#### Medidas (alto x ancho x fondo):

- Aparato: 595 x 594 x 548 mm.
- Encastre: 595-585 x 560-568 x 550 mm.

# HORNOS VARIO STEAM®



GRAPHITE GREY

Perfiles (mm)  
◀24▶

**B47VR22GO**  
4242004255345

NUEVO

Precio de referencia: 1.320,00 €



HORNO VARIO STEAM®: CIRCO THERM® CON APORTE DE VAPOR

#### Prestaciones:

- Sistema de apertura SLIDE & HIDE®, con amortiguación SoftHide®.
- Display TFT con textos.
- Iluminación interior por LED.

#### Funcionamiento:

- 4 alturas de cocción.
- Depósito de agua de 1 litro bajo panel frontal elevable.
- Pre calentamiento rápido.
- 12 funciones de cocción: CircoTherm®, CircoTherm® suave, calor superior-inferior, calor superior-inferior suave, ThermoGrill®, grill de amplia superficie, grill, función pizza, hornear pan, calor inferior, hornear a fuego lento, mantener caliente.
- Función VarioSteam® con 3 niveles de intensidad.
- Funciones especiales con vapor: regeneración, fermentar.
- 18 programas automáticos de cocción.
- Propuesta automática de temperatura para cada función.
- Reloj electrónico con programación de inicio y paro de cocción.

#### Limpieza:

- Sistema de limpieza EasyClean®.
- Programa automático de descalcificación.
- Función de secado de la cavidad.

#### Seguridad:

- Desconexión automática de seguridad.
- Seguro de niños.

#### Equipamiento:

- 1 bandeja profunda, 1 bandeja plana, 1 parrilla.

#### Accesorios opcionales:

- Ver accesorios opcionales en páginas 160 y 161.

#### Medidas (alto x ancho x fondo):

- Aparato: 595 x 596 x 548 mm.
- Encastre: 595-585 x 568-560 x 550 mm.



Perfiles (mm)  
◀36▶

**B4AVM4HHO**  
4242004244066

Precio de referencia: 1.270,00 €



HORNO VARIO STEAM®: CIRCO THERM® CON APORTE DE VAPOR

#### Prestaciones:

- Sistema de apertura SLIDE & HIDE®, con amortiguación SoftHide®.
- Home Connect.
- Control LCD Touch blanco.
- Mandos ocultables.
- Termosonda de un punto de medición.
- Iluminación interior halógena.
- Rail VarioClip con función stop y fácil acceso.

#### Funcionamiento:

- 4 alturas de cocción.
- Depósito de agua de 220 ml.
- 8 funciones de cocción: CircoTherm®, calor superior-inferior, ThermoGrill®, grill de amplia superficie, función pizza, hornear pan, CircoTherm® suave.
- Función VarioSteam® con 2 niveles de intensidad.
- Funciones especiales con vapor: regeneración.
- 15 programas automáticos de cocción.
- Asistente de cocina con recomendaciones de uso.
- Propuesta automática de temperatura para cada función.
- Reloj electrónico con programación de inicio y paro de cocción.

#### Limpieza:

- Sistema de limpieza EasyClean®.
- Programa automático de descalcificación.

#### Seguridad:

- Desconexión automática de seguridad.
- Seguro de niños.

#### Equipamiento:

- 1 bandeja profunda, 1 bandeja plana, 1 parrilla.

#### Accesorios opcionales:

- Ver accesorios opcionales en páginas 160 y 161.

#### Medidas (alto x ancho x fondo):

- Aparato: 595 x 594 x 548 mm.
- Encastre: 595-585 x 560-568 x 550 mm.



Perfiles (mm)  
◀36▶

**B3AVH4HN1**  
4242004241485

Precio de referencia: 1.110,00 €



HORNO VARIO STEAM®: CIRCO THERM® CON APORTE DE VAPOR

#### Prestaciones:

- Sistema de apertura HIDE®, con amortiguación SoftHide®.
- Control LCD Touch blanco.
- Mandos ocultables.
- Iluminación interior halógena.
- Rail VarioClip con función stop y fácil acceso.

#### Funcionamiento:

- 4 alturas de cocción.
- Depósito de agua de 220 ml.
- 9 funciones de cocción: CircoTherm®, calor superior-inferior, ThermoGrill®, grill de amplia superficie, función pizza, hornear pan, calor inferior, CircoTherm® suave.
- Función VarioSteam® con 2 niveles de intensidad.
- Funciones especiales con vapor: regeneración.
- 15 programas automáticos de cocción.
- Asistente de cocina con recomendaciones de uso.
- Propuesta automática de temperatura para cada función.
- Reloj electrónico con programación de inicio y paro de cocción.

#### Limpieza:

- Sistema de limpieza EasyClean®.
- Programa automático de descalcificación.

#### Seguridad:

- Desconexión automática de seguridad.
- Seguro de niños.

#### Equipamiento:

- 1 bandeja profunda, 1 bandeja plana, 1 parrilla.

#### Accesorios opcionales:

- Ver accesorios opcionales en páginas 160 y 161.

#### Medidas (alto x ancho x fondo):

- Aparato: 595 x 594 x 548 mm.
- Encastre: 595-585 x 560-568 x 550 mm.

# HORNOS CIRCO THERM® PIROLÍTICOS



GRAPHITE GREY

Perfiles (mm)  
◀ 24 ▶

**B58CT68G0**  
4242004254508

NUEVO

Precio de referencia: 1.620,00 €



HORNO CIRCO THERM®

#### Prestaciones:

- Sistema de apertura SLIDE & HIDE®, con amortiguación SoftHide®.
- Home Connect.
- FullTouchControl. Pantalla táctil TFT 5,7" con imágenes en color.
- Termosonda de alta precisión: tres puntos de medición.
- Sistema de iluminación NeffLight® por LED.
- Raíles VarioClou® Comfort, extraíbles 100% y fácil acceso.

#### Funcionamiento:

- 4 alturas de cocción.
- Precalentamiento rápido.
- 15 funciones de cocción: CircoTherm®, CircoTherm® suave, calor superior-inferior, calor superior-inferior suave, ThermoGrill®, grill de amplia superficie, grill, función pizza, hornear pan, calor inferior, descongelar, fermentar, hornear a fuego lento, mantener caliente, precalentar vajilla.
- Asistente de cocina con recomendaciones de uso.
- Propuesta automática de temperatura para cada función.
- Reloj electrónico con programación de inicio y paro de cocción.

#### Limpieza:

- Autolimpieza pirolítica.
- Sistema de limpieza EasyClean®.

#### Seguridad:

- Desconexión automática de seguridad.
- Seguro de niños.

#### Equipamiento:

- 1 bandeja profunda, 1 bandeja plana, 1 parrilla.

#### Accesorios opcionales:

- Ver accesorios opcionales en páginas 160 y 161.

#### Medidas (alto x ancho x fondo):

- Aparato: 595 x 596 x 548 mm.
- Encastre: 595-585 x 568-560 x 550 mm.



GRAPHITE GREY

Perfiles (mm)  
◀ 24 ▶

**B57CR22G0**  
4242004254645

NUEVO

Precio de referencia: 1.105,00 €



HORNO CIRCO THERM®

#### Prestaciones:

- Sistema de apertura SLIDE & HIDE®, con amortiguación SoftHide®.
- Display TFT con textos.
- Iluminación interior halógena.

#### Funcionamiento:

- 4 alturas de cocción.
- Precalentamiento rápido.
- 12 funciones de cocción: CircoTherm®, CircoTherm® suave, calor superior-inferior, calor superior-inferior suave, ThermoGrill®, grill de amplia superficie, grill, función pizza, hornear pan, calor inferior, fermentar, hornear a fuego lento.
- Propuesta automática de temperatura para cada función.
- Reloj electrónico con programación de inicio y paro de cocción.

#### Limpieza:

- Autolimpieza pirolítica.
- Sistema de limpieza EasyClean®.

#### Seguridad:

- Desconexión automática de seguridad.
- Seguro de niños.

#### Equipamiento:

- 1 bandeja profunda, 1 bandeja plana, 1 parrilla.

#### Accesorios opcionales:

- Ver accesorios opcionales en páginas 160 y 161.

#### Medidas (alto x ancho x fondo):

- Aparato: 595 x 596 x 548 mm.
- Encastre: 595-585 x 568-560 x 550 mm.



GRAPHITE GREY

Perfiles (mm)  
◀ 36 ▶

**B6ACM7AHO**  
4242004245841

NUEVO

Precio de referencia: 1.065,00 €



HORNO CIRCO THERM®

#### Prestaciones:

- Sistema de apertura HIDE®, con amortiguación SoftHide®.
- Home Connect.
- Control LCD Touch blanco.
- Mandos ocultables.
- Termosonda de un punto de medición.
- Iluminación interior halógena.

#### Funcionamiento:

- 4 alturas de cocción.
- Precalentamiento rápido.
- 8 funciones de cocción: CircoTherm®, CircoTherm® suave, calor superior-inferior, calor inferior, función pizza, hornear pan, ThermoGrill®, grill de amplia superficie.
- Propuesta automática de temperatura para cada función.
- Reloj electrónico con programación de inicio y paro de cocción.

#### Limpieza:

- Autolimpieza pirolítica.
- Sistema de limpieza EasyClean®.

#### Seguridad:

- Desconexión automática de seguridad.
- Seguro de niños.

#### Equipamiento:

- 1 bandeja profunda, 1 bandeja plana, 1 parrilla.

#### Accesorios opcionales:

- Ver accesorios opcionales en páginas 160 y 161.

#### Medidas (alto x ancho x fondo):

- Aparato: 595 x 594 x 548 mm.
- Encastre: 595-585 x 568-560 x 550 mm.



GRAPHITE GREY

Perfiles (mm)  
◀ 36 ▶

**B2ACG7AHO**  
4242004225072

Precio de referencia: 705,00 €



HORNO CIRCO THERM®

#### Prestaciones:

- Apertura abatible.
- Control LED Touch rojo.
- Mandos ocultables.
- Iluminación interior halógena.

#### Funcionamiento:

- 4 alturas de cocción.
- Precalentamiento rápido.
- 7 funciones de cocción: CircoTherm®, CircoTherm® suave, calor superior-inferior, ThermoGrill®, grill de amplia superficie, función pizza, calor inferior.
- Reloj electrónico con programación de inicio y paro de cocción.

#### Limpieza:

- Autolimpieza pirolítica.
- Sistema de limpieza EasyClean®.

#### Seguridad:

- Desconexión automática de seguridad.
- Seguro de niños.

#### Equipamiento:

- 1 bandeja profunda, 1 parrilla.

#### Accesorios opcionales:

- Ver accesorios opcionales en páginas 160 y 161.

#### Medidas (alto x ancho x fondo):

- Aparato: 595 x 594 x 548 mm.
- Encastre: 595-585 x 568-560 x 550 mm.



GRAPHITE GREY

Perfiles (mm)  
24

**B47CS22GO**  
4242004255321

NUEVO

Precio de referencia: 1.125,00 €



HORNO CIRCO THERM®

**Prestaciones:**

- Sistema de apertura SLIDE & HIDE®, con amortiguación SoftHide®.
- Home Connect.
- Display TFT con imágenes en color.
- Iluminación interior halógena.

**Funcionamiento:**

- 4 alturas de cocción.
- Pre calentamiento rápido.
- 13 funciones de cocción: CircoTherm®, CircoTherm® suave, calor superior-inferior, calor superior-inferior suave, ThermoGrill®, grill de amplia superficie, grill, función pizza, hornear pan, calor inferior, descongelar, fermentar, hornear a fuego lento.
- Asistente de cocina con recomendaciones de uso.
- Propuesta automática de temperatura para cada función.
- Reloj electrónico con programación de inicio y paro de cocción.

**Limpieza:**

- Sistema de limpieza EasyClean®.

**Seguridad:**

- Desconexión automática de seguridad.
- Seguro de niños.

**Equipamiento:**

- 1 bandeja profunda, 1 bandeja plana, 1 parrilla.

**Accesorios opcionales:**

- Ver accesorios opcionales en páginas 160 y 161.

**Medidas (alto x ancho x fondo):**

- Aparato: 595 x 596 x 548 mm.
- Encastre: 595-585 x 568-560 x 550 mm.



Perfiles (mm)  
36

**B4ACF4HNO**  
4242004225232

Precio de referencia: 955,00 €



HORNO CIRCO THERM®

**Prestaciones:**

- Sistema de apertura SLIDE & HIDE®, con amortiguación SoftHide®.
- Control LCD Touch blanco.
- Mandos ocultables.
- Iluminación interior halógena.
- Raíles VarioClip con función stop y fácil acceso.

**Funcionamiento:**

- 4 alturas de cocción.
- Pre calentamiento rápido.
- 7 funciones de cocción: CircoTherm®, CircoTherm® suave, calor superior-inferior, ThermoGrill®, grill de amplia superficie, función pizza, calor inferior.
- Reloj electrónico con programación de inicio y paro de cocción.

**Limpieza:**

- Sistema de limpieza EasyClean®.

**Seguridad:**

- Seguro de niños.

**Equipamiento:**

- 1 bandeja profunda, 1 bandeja plana, 1 parrilla.

**Accesorios opcionales:**

- Ver accesorios opcionales en páginas 160 y 161.

**Medidas (alto x ancho x fondo):**

- Aparato: 595 x 594 x 548 mm.
- Encastre: 595-585 x 568-560 x 550 mm.



GRAPHITE GREY

Perfiles (mm)  
24

**B17CR22GO**  
4242004254706

NUEVO

Precio de referencia: 780,00 €

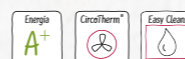

HORNO CIRCO THERM®

**Prestaciones:**

- Apertura abatible.
- Display TFT con textos.
- Iluminación interior halógena.

**Funcionamiento:**

- 4 alturas de cocción.
- Pre calentamiento rápido.
- 12 funciones de cocción: CircoTherm®, CircoTherm® suave, calor superior-inferior, calor superior-inferior suave, ThermoGrill®, grill de amplia superficie, grill, función pizza, hornear pan, calor inferior, fermentar, hornear a fuego lento.
- Propuesta automática de temperatura para cada función.
- Reloj electrónico con programación de inicio y paro de cocción.

**Limpieza:**

- Sistema de limpieza EasyClean®.

**Seguridad:**

- Desconexión automática de seguridad.
- Seguro de niños.

**Equipamiento:**

- 1 bandeja profunda, 1 bandeja plana, 1 parrilla.

**Accesorios opcionales:**

- Ver accesorios opcionales en páginas 160 y 161.

**Medidas (alto x ancho x fondo):**

- Aparato: 595 x 596 x 548 mm.
- Encastre: 595-585 x 568-560 x 550 mm.



Perfiles (mm)  
36

**B3ACE4ANO**  
4242004220510

Precio de referencia: 790,00 €



HORNO CIRCO THERM®

**Prestaciones:**

- Sistema de apertura HIDE®.
- Control LCD Touch blanco.
- Mandos ocultables.
- Iluminación interior halógena.

**Funcionamiento:**

- 4 alturas de cocción.
- Pre calentamiento rápido.
- 7 funciones de cocción: CircoTherm®, CircoTherm® suave, calor superior-inferior, ThermoGrill®, grill de amplia superficie, función pizza, calor inferior.
- Reloj electrónico con programación de inicio y paro de cocción.

**Limpieza:**

- Sistema de limpieza EasyClean®.

**Seguridad:**

- Seguro de niños.

**Equipamiento:**

- 1 bandeja profunda, 1 bandeja plana, 1 parrilla.

**Accesorios opcionales:**

- Ver accesorios opcionales en páginas 160 y 161.

**Medidas (alto x ancho x fondo):**

- Aparato: 595 x 594 x 548 mm.
- Encastre: 595-585 x 568-560 x 550 mm.





**B1ACC2HN0**  
4242004221777

Precio de referencia: 545,00 €



**HORNO CIRCO THERM®**

**Prestaciones:**

- Apertura abatible.
- Control LED Touch rojo.
- Mandos ocultables.
- Iluminación interior halógena.
- Railes VarioClip con función stop y fácil acceso.

**Funcionamiento:**

- 4 alturas de cocción.
- Pre calentamiento rápido.
- 5 funciones de cocción: CircoTherm®, CircoTherm® suave, calor superior-inferior, ThermoGrill®, grill de amplia superficie.
- Reloj electrónico con programación de inicio y paro de cocción.

**Limpieza:**

- Sistema de limpieza EasyClean®.

**Seguridad:**

- Seguro de niños.

**Equipamiento:**

- 1 bandeja profunda, 1 parrilla.

**Accesorios opcionales:**

- Ver accesorios opcionales en páginas 160 y 161.

**Medidas (alto x ancho x fondo):**

- Aparato: 595 x 594 x 548 mm.
- Encastre: 595-585 x 568-560 x 550 mm.



**B1ACA0ANO**  
4242004245735

Precio de referencia: 440,00 €



**HORNO CIRCO THERM®**

**Prestaciones:**

- Apertura abatible.
- Mandos ocultables.
- Iluminación interior halógena.

**Funcionamiento:**

- 4 alturas de cocción.
- Pre calentamiento rápido.
- 7 funciones de cocción: CircoTherm®, CircoTherm® suave, calor superior-inferior, ThermoGrill®, grill de amplia superficie, función pizza, calor inferior.

**Equipamiento:**

- 1 bandeja profunda, 1 parrilla.

**Accesorios opcionales:**

- Ver accesorios opcionales en páginas 160 y 161.

**Medidas (alto x ancho x fondo):**

- Aparato: 595 x 594 x 548 mm.
- Encastre: 585-595 x 560-568 x 550 mm.



**L2ACH7MNO**  
4242004222460

Precio de referencia: 1.940,00 €

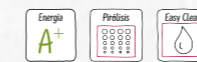

**HORNO MULTIFUNCIÓN ANCHO 90 CM**

**Prestaciones:**

- Apertura abatible.
- Control LCD Touch blanco.
- Mandos ocultables.
- Iluminación halógena de amplia superficie.
- Railes VarioClip\*\* con función stop y fácil acceso.

**Funcionamiento:**

- 5 alturas de cocción.
- Pre calentamiento rápido.
- 10 funciones de cocción: aire caliente forzado, calor superior-inferior, aire caliente suave, calor superior-inferior suave, ThermoGrill®, grill de amplia superficie, grill, función pizza, calor inferior, descongelar.
- Reloj electrónico con programación de inicio y paro de cocción.

**Limpieza:**

- Autolimpieza pirolítica.
- Sistema de limpieza EasyClean®.

**Seguridad:**

- Desconexión automática de seguridad.
- Seguro de niños.

**Equipamiento:**

- 1 bandeja profunda, 1 bandeja plana, 1 parrilla.

**Accesorios opcionales:**

- Ver accesorios opcionales en páginas 160 y 161.

**Medidas (alto x ancho x fondo):**

- Aparato: 594 x 896 x 570 mm.
- Encastre: 600-604 x 860-864 x 560 mm.



HAY PRODUCTOS CAPACES DE HACER  
MARAVILLAS EN MUY POCO ESPACIO,  
COMO LA TRUFA, EL CAVIAR  
O LOS HORNOS COMPACTOS



## COMPACTOS, MICROONDAS, CAFETERA Y MÓDULOS



Explicación de las prestaciones .....	32
Combinaciones de hornos y compactos .....	35
Hornos compactos FullSteam .....	36
Hornos compactos CircoTherm® .....	37
Hornos compacto con microondas .....	38
Microondas compacto .....	40
Microondas .....	40
Cafetera integrable .....	43
Módulo de envasado al vacío .....	43
Módulos de calentamiento .....	49



## LA COMBINACIÓN PERFECTA PARA CUALQUIER ESPACIO

Las ideas brillantes ocupan muy poco, pero se pueden hacer grandes cosas con ellas. Es el caso de nuestra gama de compactos. Por ejemplo, los hornos compactos con 100% vapor FullSteam, que permiten cocinar con vapor inyectado directamente en la cavidad del horno, con la misma tecnología que incorporan los hornos de 60 cm.

Los que no quieren renunciar a nada pueden optar por un horno más microondas, que une en un mismo aparato diferentes posibilidades de cocción.

Además, en la gama de 45 cm, NEFF va más allá en la fusión de prestaciones, combinando microondas y limpieza pirolítica.

## MÓDULO DE ENVASADO AL VACÍO

El paso previo para obtener la máxima intensidad de sabor con la cocción al vacío, es **envasar los alimentos** cómodamente con este módulo. Para ello, hay que colocarlos en la bolsa de modo que queden uno al lado del otro y no encima.

Para envasar los alimentos al vacío pueden utilizarse:

- Bolsas al vacío NEFF, aptas tanto para cocción en el horno como para conservar alimentos más tiempo. Más información en pág. 161.
- Envases rígidos de hasta 8 cm de altura.
- Envases rígidos de más de 8 cm de altura que tengan adaptador para insertar el tubo de vacío.

El módulo cuenta con 3 niveles de envasado al vacío, llegando a generar un 99% de vacío en las bolsas para conseguir después los mejores resultados en la cocción.

COMPATIBLE CON SEAMLESS

## MÓDULOS DE CALENTAMIENTO

Tanto por su diseño como por las posibilidades que ofrecen, los módulos de calentamiento son el complemento perfecto de los hornos NEFF. Sirven para mantener la comida caliente antes de servirla, con rangos de temperatura entre **40 y 80°C**; así como para calentar tazas y platos, descongelar alimentos delicados o fermentar masas con levadura.

Se encuentran disponibles en **14 cm de alto**, con dos estéticas diferentes con perfiles de diferente grosor en función de la combinación deseada; y ambos cuentan con la comodidad del sistema de **apertura "push-pull"** que permite abrir el aparato con solo aplicar una leve presión.

## MICROONDAS

Los microondas de 38 cm de NEFF **combinan a la perfección** con el resto de aparatos de la gama de hornos; están disponibles en 2 estéticas diferentes con perfiles de 24 mm en diseño graphite grey y 36 mm para poder coordinarse con cualquier modelo. Algunos de ellos incluyen la **tecnología InnoWave®**, garantizando la máxima capacidad y perfecta limpieza, gracias a su interior con acabado liso y sin plato giratorio.

La gama de microondas se completa con un modelo de **45 cm de alto** para facilitar las combinaciones en horizontal con hornos y compactos.

Descárgate la app Home Connect y comprueba todo lo que podrías hacer con su modo demo.

## LA COCINA QUE CONECTA CONTIGO

Home Connect.

Un horno compacto NEFF no solo ofrece la misma calidad y prestaciones que sus hermanos mayores, además, comparte con ellos todas las ventajas de Home Connect. A través de la app Home Connect se pueden **iniciar** programas, **modificar** ajustes, incluso **recibir un diagnóstico** remoto de nuestro Servicio Técnico, si hay alguna incidencia con el horno. También se recibe una notificación si se va la corriente eléctrica de la casa y, por supuesto, la notificación más deseada de todas: la que dice que la comida está lista.

Más de 200 recetas, cuyos ajustes se pueden enviar directamente al horno a través de la app.



PERFIL 24 MM. DISEÑO GRAPHITE GREY

PERFIL 36 MM



PERFIL 24 MM. DISEÑO GRAPHITE GREY

PERFIL 36 MM



## CAFETERA INTEGRABLE

La cafetera automática integrable NEFF permite preparar tu café preferido en unos segundos, con solo pulsar un botón, y con un aroma y calidad inigualables. Cuenta con las últimas prestaciones y un **elegante diseño graphite grey** que combina con la gama de hornos NEFF. Además, dispone de Home Connect para poder manejarla cómodamente desde el móvil.

### AROMA PERFECTO

El exclusivo **SensoFlowSystem** optimiza la extracción del aroma y calienta el agua a la temperatura precisa. Además, con la función **AromaDoubleShot** se evitan los sabores amargos moliendo previamente el café de forma reiterada.

Hasta **10 bebidas diferentes** con solo pulsar un botón y dos tazas de café al mismo tiempo.

### FÁCIL LIMPIEZA

Acceso sencillo a todos los depósitos gracias a su apertura lateral y gracias a la función **AutoMilkClean**, los conductos del sistema de leche se limpian de forma automática periódicamente.

### DISPLAY TFT

Los iconos de cada tipo de café facilitan la selección y las flechas permiten la cómoda navegación por las distintas opciones.

### LA COCINA QUE CONECTA CONTIGO

Con una cafetera conectada podrás hacer muchas más cosas que un buen café:

- Crea una playlist de bebidas desde la app para acertar con cada invitado. La cafetera irá preparando una bebida tras otra. Y puedes guardar tus bebidas favoritas con myCoffee para disfrutar de ellas siempre que quieras.
- El Servicio Técnico Oficial se puede conectar de forma remota para resolver posibles incidencias.
- Se pueden recibir notificaciones para que no te quedes sin leche, tener acceso a recetas deliciosas con el café como ingrediente y mucha más información sobre el café y la cafetera.

## COMBINACIONES PARA UNA COCINA PERFECTA

Horizontales, verticales y estéticamente impecables.

La combinación horizontal de horno y horno compacto, uno de ellos con función de cocción al vacío, ofrece numerosas posibilidades de cocción y, además, también están disponibles en acabado graphite grey. Cualquier combinación en columna de 60 o 105 cm de alto, resulta visualmente perfecta gracias a los accesorios Seamless, disponibles para los modelos con perfiles estrechos de 24 mm.

Horno de 45 cm\* + horno de 60 cm + accesorio Seamless

\*Salvo microondas C17UR02G0

Horno de 60 cm + horno de 45 cm\* + módulo de calentamiento + accesorio Seamless

\*Salvo microondas C17UR02G0

Horno de 60 cm + cafetera integrable + módulo de calentamiento + accesorio Seamless

Horno microondas compacto + horno de 60 cm.

# HORNOS COMPACTOS CON MICROONDAS



GRAPHITE GREY

Perfiles (mm)  
◀ 24 ▶

**C28MT27G0**

4242004255420

NUEVO

Precio de referencia: 1.705,00 €

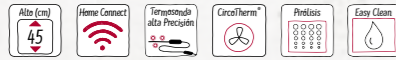

## HORNO MULTIFUNCIÓN COMPACTO CON MICROONDAS

### Prestaciones:

- Apertura abatible.
- Home Connect.
- Apertura y cierre amortiguado SoftClose.
- FullTouchControl. Pantalla táctil TFT 5,7" con imágenes en color.
- Termosonda de alta precisión: tres puntos de medición.
- Iluminación interior por LED.
- Rail telescópico de 1 nivel pirolizable.

### Funcionamiento:

- 3 alturas de cocción.
- Pre calentamiento rápido.
- 13 funciones de cocción: CircoTherm®, CircoTherm® suave, calor superior-inferior, calor superior-inferior suave, ThermoGrill, grill de amplia superficie, grill, función pizza, calor inferior, fermentar, hornear a fuego lento, mantener caliente, precalentar vajilla.
- 5 niveles de potencia de microondas: máximo 900 W.
- Métodos de calentamiento adicionales: microondas y funcionamiento combinado con microondas.
- 14 programas automáticos de cocción.
- Asistente de cocina con recomendaciones de uso.
- Propuesta automática de temperatura para cada función.
- Reloj electrónico con programación de inicio y paro de cocción.

### Limpieza:

- Autolimpieza pirolítica.
- Sistema de limpieza EasyClean®.

### Seguridad:

- Desconexión automática de seguridad.
- Seguro para niños.

### Equipamiento:

- 1 bandeja profunda, 1 bandeja plana, 1 parrilla.

### Accesorios opcionales:

- Ver accesorios opcionales en páginas 160 y 161.

### Medidas (alto x ancho x fondo):

- Aparato: 455 x 596 x 548 mm.
- Encastre: 455-450 x 568-560 x 550 mm.



GRAPHITE GREY

Perfiles (mm)  
◀ 24 ▶

**C17MS22G0**

4242004254461

NUEVO

Precio de referencia: 1.345,00 €



## HORNO MULTIFUNCIÓN COMPACTO CON MICROONDAS

### Prestaciones:

- Apertura abatible.
- Home Connect.
- Apertura y cierre amortiguado SoftClose.
- Display TFT con imágenes en color.
- Iluminación interior por LED.

### Funcionamiento:

- 3 alturas de cocción.
- Pre calentamiento rápido.
- 12 funciones de cocción: CircoTherm®, CircoTherm® suave, calor superior-inferior, calor superior-inferior suave, ThermoGrill, grill de amplia superficie, grill, función pizza, calor inferior, fermentar, hornear a fuego lento, precalentar vajilla.
- 5 niveles de potencia de microondas: máximo 900 W.
- Métodos de calentamiento adicionales: microondas y funcionamiento combinado con microondas.
- 14 programas automáticos de cocción.
- Asistente de cocina con recomendaciones de uso.
- Propuesta automática de temperatura para cada función.
- Reloj electrónico con programación de inicio y paro de cocción.

### Limpieza:

- Sistema de limpieza EasyClean®.

### Seguridad:

- Desconexión automática de seguridad.
- Seguro para niños.

### Equipamiento:

- 1 bandeja profunda, 1 parrilla.

### Accesorios opcionales:

- Ver accesorios opcionales en páginas 160 y 161.

### Medidas (alto x ancho x fondo):

- Aparato: 455 x 596 x 548 mm.
- Encastre: 455-450 x 568-560 x 550 mm.



Perfiles (mm)  
◀ 36 ▶

**C1AMG84N0**

4242004245759

Precio de referencia: 805,00 €



## HORNO MULTIFUNCIÓN COMPACTO CON MICROONDAS

### Prestaciones:

- Apertura abatible.
- Control LCD Touch blanco.
- Mandos ocultables.
- Iluminación interior por LED.
- Capacidad: 44 litros.

### Funcionamiento:

- Pre calentamiento rápido.
- 5 funciones de cocción: microondas, aire caliente, ThermoGrill, grill de amplia superficie, mantener caliente.
- 5 niveles de potencia de microondas: Máximo 900 W.
- Grill de 1.750 W.
- 15 programas automáticos de cocción.

### Seguridad:

- Desconexión automática de seguridad.

### Equipamiento:

- 1 parrilla.

### Medidas (alto x ancho x fondo):

- Aparato: 454 x 594 x 570 mm.
- Encastre: 452-450 x 568-560 x 550 mm.

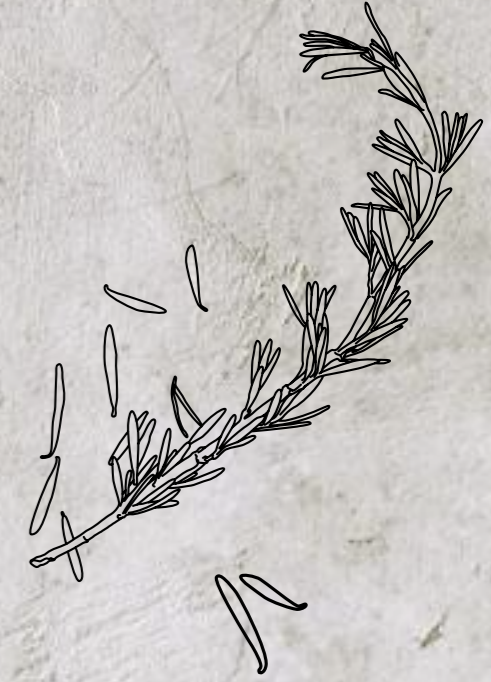

## MICROONDAS COMPACTO



**C17UR02GO**

4242004254355

NUEVO

Precio de referencia: 1.045,00 €



MICROONDAS

### Prestaciones:

- Apertura abatible.
- Display TFT con textos.
- Iluminación interior por LED.
- Capacidad: **36 litros**.
- Microondas con Tecnología InnoWave®.

### Funcionamiento:

- 5 niveles de potencia de microondas: máximo 900 W.
- Base cerámica sin plato giratorio.
- 7 programas automáticos de cocción.
- Reloj digital con indicación de hora.

### Equipamiento:

- 1 bandeja de cristal.

### Accesorios opcionales:

- Ver accesorios opcionales en páginas 160 y 161.

### Medidas (alto x ancho x fondo):

- Aparato: 455 x 596 x 545 mm.
- Encastre: 452-450 x 568-560 x 550 mm.

## MICROONDAS



**C17GR00GO**

4242004254331

NUEVO

Precio de referencia: 755,00 €



MICROONDAS CON GRILL

Apertura lateral hacia la izquierda  
Encastre de 60 cm para instalación en columna o armario alto

### Prestaciones:

- Display TFT con textos.
- Iluminación interior con LED.
- Capacidad: **21 litros**.
- Microondas con Tecnología InnoWave®.
- 5 niveles de potencia de microondas: máximo 900 W.
- Grill de 1.300 W.
- Base cerámica sin plato giratorio.
- 10 programas automáticos de cocción.

### Equipamiento:

- 1 bandeja de cristal, 1 parrilla rectangular elevada para grill.

### Medidas (alto x ancho x fondo):

- Aparato: 382 x 594 x 320 mm.
- Encastre: 382-362 x 568-560 x 300 mm.

**C17GR01GO**

4242004254348

NUEVO

Precio de referencia: 755,00 €



MICROONDAS CON GRILL

Apertura lateral hacia la derecha  
Encastre de 60 cm para instalación en columna o armario alto

### Prestaciones:

- Display TFT con textos.
- Iluminación interior con LED.
- Capacidad: **21 litros**.
- Microondas con Tecnología InnoWave®.
- 5 niveles de potencia de microondas: máximo 900 W.
- Grill de 1.300 W.
- Base cerámica sin plato giratorio.
- 10 programas automáticos de cocción.

### Medidas (alto x ancho x fondo):

- Aparato: 382 x 594 x 320 mm.
- Encastre: 382-362 x 568-560 x 300 mm.



**C17WR00GO**

4242004254362

NUEVO

Precio de referencia: 715,00 €



MICROONDAS

Apertura lateral hacia la izquierda  
Encastre de 60 cm para instalación en columna o armario alto

### Prestaciones:

- Display TFT con textos.
- Iluminación interior con LED.
- Capacidad: **21 litros**.
- Microondas con Tecnología InnoWave®.
- 5 niveles de potencia de microondas: máximo 900 W.
- Base cerámica sin plato giratorio.
- 7 programas automáticos de cocción.

### Medidas (alto x ancho x fondo):

- Aparato: 382 x 594 x 320 mm.
- Encastre: 382-362 x 568-560 x 300 mm.

**C17WR01GO**

4242004254379

NUEVO

Precio de referencia: 715,00 €



MICROONDAS

Apertura lateral hacia la derecha  
Encastre de 60 cm para instalación en columna o armario alto

### Prestaciones:

- Display TFT con textos.
- Iluminación interior con LED.
- Capacidad: **21 litros**.
- Microondas con Tecnología InnoWave®.
- 5 niveles de potencia de microondas: máximo 900 W.
- Base cerámica sin plato giratorio.
- 7 programas automáticos de cocción.

### Medidas (alto x ancho x fondo):

- Aparato: 382 x 594 x 320 mm.
- Encastre: 382-362 x 568-560 x 300 mm.



**HLAGD53NO**

4242004222804

Precio de referencia: 455,00 €



MICROONDAS CON GRILL

Apertura lateral hacia la izquierda  
Encastre de 60 cm para instalación en columna

### Prestaciones:

- Display electrónico con indicación de tiempo de cocción.
- Mandos ocultables.
- Iluminación interior con LED.
- Capacidad: **25 litros**.
- 5 niveles de potencia de microondas: máximo 900 W.
- Grill de 1.200 W.
- Plato giratorio de 31,5 cm de diámetro.
- 8 programas automáticos de cocción.
- Función memoria: posibilidad de almacenar recetas (1 ajuste).

### Equipamiento:

- 1 parrilla circular elevada para grill.

### Medidas (alto x ancho x fondo):

- Aparato: 382 x 594 x 388 mm.
- Encastre: 382-380 x 568-560 x 550 mm.

## MICROONDAS



### HLAWD53NO

4242004222781

Precio de referencia: 430,00 €



#### MICROONDAS

Apertura lateral hacia la izquierda  
Encastre de 60 cm para instalación en columna

#### Prestaciones:

- Display electrónico con indicación de tiempo de cocción.
- Iluminación interior con LED.
- Capacidad: 25 litros.
- 5 niveles de potencia de microondas: máximo 900 W.
- Plato giratorio de 31,5 cm de diámetro.
- 7 programas automáticos de cocción.
- Función memoria: posibilidad de almacenar recetas (1 ajuste).

#### Medidas (alto x ancho x fondo):

- Aparato: 382 x 594 x 388 mm.
- Encastre: 382-380 x 568-560 x 550 mm.



### HLAWD23NO

4242004222767

Precio de referencia: 345,00 €



#### MICROONDAS

Apertura lateral hacia la izquierda  
Encastre de 60 cm para instalación en columna

#### Prestaciones:

- Display electrónico con indicación de tiempo de cocción.
- Iluminación interior con LED.
- Capacidad: 20 litros.
- 5 niveles de potencia de microondas: máximo 800 W.
- Plato giratorio de 25,5 cm de diámetro.
- 7 programas automáticos de cocción.
- Función memoria: posibilidad de almacenar recetas (1 ajuste).

#### Medidas (alto x ancho x fondo):

- Aparato: 382 x 594 x 317 mm.
- Encastre: 365-362 x 568-560 x 300 mm.

## CAFETERA INTEGRABLE



GRAPHITE GREY



### C17KS61GO

4242004255659

Precio de referencia: 2.460,00 €



#### CAFETERA AUTOMÁTICA INTEGRABLE

#### Prestaciones:

- Pantalla táctil TFT con imágenes en color.
- Home Connect.
- Sistema de iluminación LED en la zona del dispensador.
- Apertura lateral. Fácil acceso a depósitos.
- Dispensador de leche con función CreamCenter y autolimpiable.
- 10 bebidas disponibles: Ristretto, Espresso, Espresso Macchiato, Café, Cappuccino, Latte Macchiato, Café Latte, espuma de leche, leche y agua caliente.
- 8 bebidas personalizables.
- Función DoubleShot: máxima intensidad de café. Doble proceso de molido.
- Salida de bebida regulable en altura de 7 a 15 cm, para diferentes alturas de vasos.
- Sistema de calentamiento ultra rápido SensoFlowSystem: la primera taza del día en un tiempo récord.
- Molinillo cerámico SilentCeramDrive con aislamiento acústico especial.
- Bomba de 19 bares de presión.
- Posibilidad de personalizar el tamaño de la taza. Menor riesgo de desbordamientos.
- Posibilidad de preparar 2 tazas al mismo tiempo.
- Depósito para café en grano hasta 500 g (3 grados de molido seleccionables).
- Depósito adicional para café premolido.
- Depósito de agua extraíble de 2,4 litros.
- Diferentes niveles de temperatura seleccionables: 4 para el agua caliente, 3 para el café.
- Sistema automático de limpieza SinglePortionCleaning.
- Preaviso de depósitos de agua y café vacíos.
- Indicador electrónico de necesidad de cambio de filtro en agua.
- Potencia: 1.600 W.

#### Equipamiento:

- Depósito para leche de 0,5 litros, filtro de agua Brita, tubo de conexión para el depósito de leche, set de medición de la dureza del agua.

#### Medidas (alto x ancho x fondo):

- Aparato: 455 x 596 x 377 mm.
- Encastre: 449 x 558 x 356 mm.

## MÓDULO DE ENVASADO AL VACÍO



GRAPHITE GREY



### N17XH10GO

4242004254515

Precio de referencia: 2.345,00 €



#### MÓDULO DE ENVASADO AL VACÍO

#### Prestaciones:

- Sistema de apertura Push & Pull.
- Capacidad: 8 litros.
- Capacidad de carga hasta 10 kg.
- 3 niveles de envasado al vacío dentro de la cámara, hasta 99%.
- 3 niveles de envasado al vacío fuera de la cámara, hasta 90%.
- Reconocimiento automático de la conexión para envasado fuera de la cámara.
- Programa de secado para conductos.
- Tamaño máximo de bolsas de vacío (ancho x largo): 240 x 350 mm.
- 3 niveles de termosellado para diferentes tipos de bolsa.

#### Incluye:

- 1 adaptador para envasar fuera de la cámara.
- 1 manguera de aspiración.
- Bolsas de plástico para envasar al vacío incluidas:
  - 50 bolsas pequeñas.
  - 50 bolsas grandes.

#### Medidas (alto x ancho x fondo):

- Aparato: 140 x 590 x 532 mm.
- Encastre: 140 x 568-560 x 550 mm.

# MÓDULOS DE CALENTAMIENTO

GRAPHITE GREY



Perfiles (mm)  
◀ 24 ▶

**N17HH10G0**

4242004254386

NUEVO

Precio de referencia: 525,00 €



MÓDULO PROFESIONAL DE CALENTAMIENTO

**Prestaciones:**

- Sistema de apertura Push & Pull.
- Capacidad: 20 litros.
- Carga hasta 64 tazas de café o 12 platos (Ø 26 cm).
- Interior de acero inoxidable y cristal cerámico.
- Extracción mediante guías telescópicas.
- Regulación de temperatura en 4 niveles de 40-80 °C.
- Funciones: descongelar, precalentar vajilla, hornear a fuego lento y mantener caliente.

**Medidas (alto x ancho x fondo):**

- Aparato: 140 x 596 x 548 mm.
- Encastre: 140 x 568-560 x 550 mm.



Perfiles (mm)  
◀ 36 ▶

**N1AHA01N0**

4242004222477

Precio de referencia: 335,00 €



MÓDULO PROFESIONAL DE CALENTAMIENTO

**Prestaciones:**

- Sistema de apertura Push & Pull.
- Capacidad: 23 litros.
- Carga hasta 64 tazas de café o 14 platos.
- Interior de acero inoxidable.
- Regulación de temperatura en 4 niveles: 40-80 °C.
- Funciones: mantener caliente, precalentar vajilla, y descongelar.
- Combinación vertical con C1AMG83N0.

**Medidas (alto x ancho x fondo):**

- Aparato: 140 x 594 x 540 mm.
- Encastre: 140 x 568-560 x 550 mm.





ENTRE EL FUEGO LENTO,  
EL MEDIO Y EL FUERTE, HAY MILES  
DE RECETAS QUE PIDEN A GRITOS  
LA PRECISIÓN DE UNA PLACA NEFF

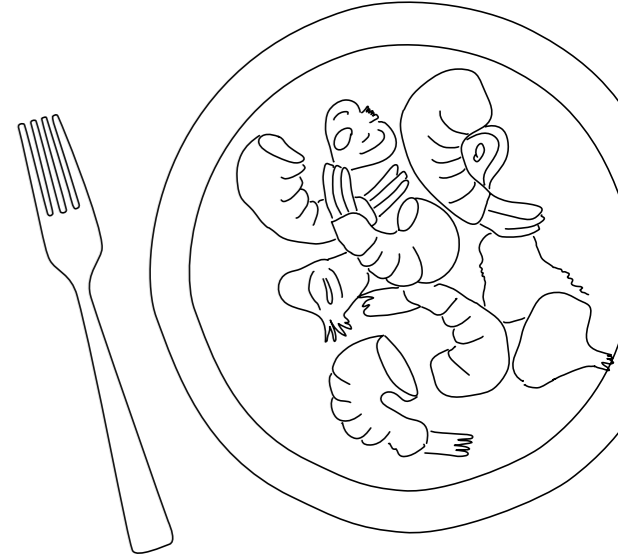

## PLACAS



Explicación de las prestaciones .....	48
Placa FlexInducción con extractor integrado .....	62
Placas FlexInducción Plus .....	63
Placas FlexInducción .....	65
Placas de inducción .....	69
TeppanYaki .....	71
Placas modulares Dominó de 30 cm de ancho .....	71
Placas de gas .....	73

# PLACA FLEX INDUCCIÓN CON EXTRACTOR INTEGRADO

Dos mundos unidos en un mismo electrodoméstico.

¿Y si fuera posible disfrutar de una placa FlexInducción con todas las funcionalidades y de un potente extractor integrado en un mismo electrodoméstico? Esta placa de 80 cm de NEFF permite la libertad total en el cocinado al disfrutar de un espacio diáfano y sin obstáculos y, además, ni el humo ni el olor escapa a su control. Un espectacular diseño que aporta a la cocina una estética despejada y abierta, más flexibilidad y facilidad de limpieza y un ambiente en el que solo se respira creatividad.



UN ESPACIO LIBRE DE HUMOS,  
DE OLORES, DE CAMPANAS...

# DOS ELECTRODOMÉSTICOS EN UNO

Espacio para cocinar sin límites.

La placa dispone de **dos zonas FlexInducción** para cocinar empleando recipientes de cualquier forma y tamaño. Además, al tener el extractor perfectamente integrado, puedes desplazarlos libremente sin levantarlos y, si necesitas espacio extra, puedes apoyarlos directamente sobre el extractor.

## FUNCIÓN MOVE

Divide la zona flexible en tres zonas con tres ajustes de potencia diferentes. Basta con desplazar el recipiente hacia atrás para ir cambiando automáticamente de potencia.

## FUNCIÓN TRANSFER

Se puede mover el recipiente a cualquier lugar de la placa, y los ajustes de potencia, tiempo, etc. serán transferidos automáticamente a esa nueva zona. Basta con confirmar con el TwistPad® Light para transferir los ajustes.

## CONTROL DE TEMPERATURA DEL ACEITE

Conseguir y mantener la temperatura del aceite adecuada para cada alimento es importante para obtener el mejor resultado, y ahora también es muy fácil: solo hay que seleccionar entre los 5 niveles de control de temperatura del aceite y la placa se encarga del resto.

## TWIST PAD® LIGHT

Todas las zonas de cocción de la placa y también el extractor se controlan de forma muy fácil con un solo dedo.



## HOME CONNECT

A través del móvil se puede controlar\* la potencia de la placa, activar funciones, modificar los tiempos de cocción e incluso seleccionar una receta dentro de la app.



\*Por seguridad, los ajustes enviados desde la app Home Connect deben ser confirmados en la propia placa.

Óptimo nivel de extracción en recipientes de todas las alturas, incluso en ollas altas.

## INSTALACIÓN A LA MEDIDA DE CADA COCINA



El diseño de la cocina no será ningún problema a la hora de instalar la nueva placa FlexInducción con extractor integrado. Se adapta de forma fácil y sin restricciones a cualquier mueble, incluso en **encimeras con un grosor mínimo de 16 mm**, siguiendo las nuevas tendencias de diseño. En función del espacio y del mueble que se deseen, se puede elegir entre **tres tipos de instalación\***.

## EXTRACCIÓN EN UN VISTO Y NO VISTO



Apenas se ve, casi no se escucha, pero es realmente eficiente. El extractor de la placa FlexInducción tiene las prestaciones avanzadas de una campana tradicional y un diseño elegante y discreto que pasa totalmente desapercibido.



### MOTOR EFFICIENT DRIVE®

Aunque prácticamente no se escuche, el motor Efficient Drive® alcanza una **gran capacidad de extracción de 622 m<sup>3</sup>/h** en salida de aire al exterior y 615 m<sup>3</sup>/h en recirculación, manteniendo el mínimo nivel de ruido.

### FUNCIÓN AUTO

Este sensor detectará el humo y los olores generados y **ajustará la potencia automáticamente** para conseguir un ambiente completamente despejado.

### DISEÑO Y PRACTICIDAD

Nada sobresale de la placa. Incluso los **filtros antigrasa son de color negro** para tener una estética uniforme e integrada desde cualquier ángulo de visión. Para lavarlos, puedes acceder a ellos fácilmente y, como son de aluminio, el lavavajillas se encargará de dejarlos como nuevos.



### DESBORDAMIENTO DE LÍQUIDOS

El extractor incluye un depósito con una capacidad de **200 ml** para recoger posibles desbordamientos de líquido que puedan producirse mientras se está cocinando. Si se superase esta cantidad, la placa dispone de un segundo nivel de seguridad, gracias a un depósito adicional de hasta **700 ml** de capacidad.



Instalación en recirculación sin canalización.

Instalación en recirculación con canalización total o parcial.

Instalación con salida al exterior

### MÁXIMO APROVECHAMIENTO DEL ESPACIO

Instalar la placa respetando la estética con el resto del mueble es fácil gracias al sistema de conductos planos para la salida de aire, ya que **no hay restricciones en la profundidad de los cajones del mueble**. Así, además, se aprovecha al máximo el espacio de almacenaje.



\* Para más información sobre la instalación consultar página 210.

# PLACAS FLEX INDUCCIÓN PLUS



Todavía más flexibilidad.

Las placas FlexInducción Plus incorporan una o dos zonas adicionales en el centro de la placa que permiten ampliar las zonas flexibles horizontalmente; así se puede colocar un recipiente de mayor tamaño en sentido transversal. Además, la gama FlexInducción Plus incluye placas con diferentes medidas de 80 y 60 cm, con TFT o con TwistPad® Light, dependiendo del modelo.



## MÁS LIBERTAD, MÁS POSIBILIDADES

Las zonas de cocción adicionales aportan mayor libertad de movimientos a la hora de cocinar y, además, permiten el uso de recipientes de cualquier tamaño o forma: redondos, ovalados, rectangulares...

### ILUMINACIÓN ZONE LIGHT

Cocinar con la iluminación Zone Light es un placer. Se activa con el uso de la placa para informar de manera clara y elegante sobre lo que se está haciendo en todo momento. Su luz LED en dos intensidades se iluminará cuando detecte la colocación del recipiente, la unión de zonas, activación de potencias, etc. Además, esta iluminación se apagará a la vez que la placa para que cuando no la utilizamos, visualmente tenga un efecto limpio y elegante. (Disponible en el modelo T68TL6UN2).



### FUNCIÓN TRANSFER: TRANSFERENCIA DE AJUSTES AL MOVER EL RECIPIENTE

Con la función Transfer de las placas FlexInducción Plus, podrás mover un recipiente a cualquier lugar dentro de la zona flexible extendida, y los ajustes de potencia, tiempo, etc. serán transferidos automáticamente a esa nueva zona. Todo lo que necesitas es confirmar la transferencia de ajustes.

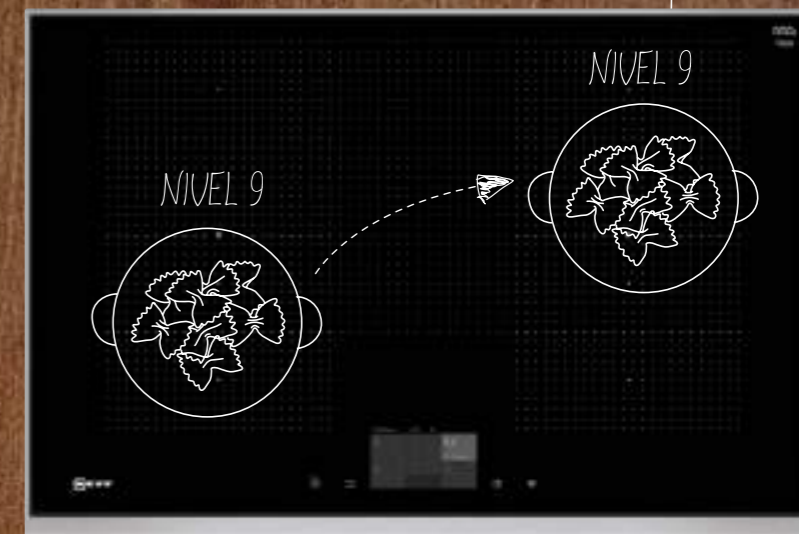
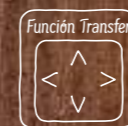

### FUNCIÓN MOVE: MUEVE EL RECIPIENTE SEGÚN EL NIVEL DE POTENCIA QUE NECESITES

Con solo pulsar el indicador de la función, la zona flexible se divide en tres zonas, cada una con un ajuste de temperatura diferente: la parte delantera con potencia muy alta, para hervir; la parte central con potencia media, para cocinar a fuego lento; y la parte trasera con potencia baja, para mantener caliente.

De este modo, basta con ir moviendo el recipiente hacia atrás durante la preparación de la receta, para cambiar de potencia.

Hay elaboraciones como los guisos que permiten aprovechar al máximo esta prestación. Con la función Move activada, colocamos la olla en la parte delantera, calentamos el aceite y vamos añadiendo las verduras o la carne. Pasamos la olla a la parte central, para cocinar a fuego lento sin necesidad de ajustar la potencia. Por último, la movemos a la parte trasera, que nos permitirá mantenerlo caliente.



# NADA ES MÁS FÁCIL DE MANEJAR QUE UNA PLACA NEFF



Control total al alcance de tu mano.

Las placas NEFF disponen de una compleja tecnología, pero su uso no puede ser más sencillo: a través de los sistemas TwistPad® y TwistPad® Light o el sistema de display TFT se pueden manejar con total precisión, rapidez y comodidad.



## CONTROL DE TEMPERATURA DEL ACEITE

Para que la temperatura del aceite sea la adecuada con cada alimento, solo hay que seleccionar entre los 5 niveles de control de temperatura del aceite y la placa se encarga del resto.



## TWIST PAD® Y TWIST PAD® LIGHT



Para controlar con precisión todas las zonas de cocción solo se necesita un dedo. Con el TwistPad® de NEFF basta con tocar ligeramente el mando junto al indicador de potencia de la zona que queramos seleccionar, y girar suavemente a la derecha o a la izquierda, para aumentar o disminuir el nivel de temperatura.

El TwistPad® Light se ilumina con un anillo de luz roja cuando se enciende la placa.



## PLACAS FLEX INDUCCIÓN CON TFT



NEFF incorpora los displays TFT en sus placas FlexInducción de 90 y 80 cm. Su pantalla de gran tamaño, a color y con alta resolución, permite un uso tan ágil e intuitivo como el de un Smartphone. Además, incluye un asistente de recetas con el que la placa configura el nivel adecuado de temperatura una vez elegido el plato a cocinar.

Las placas FlexInducción con TFT incluyen un innovador sensor que mide la temperatura del líquido interior del recipiente para regular así la potencia con gran precisión.

### LAS VENTAJAS DEL TWIST PAD®

- Se pueden controlar todas las zonas con un único mando.
- Cuando se retira para limpiar la placa, se activa la función limpieza que bloquea el TouchControl.
- Cuando se retira el mando, los niños no pueden encender la placa.
- Si es necesario, la placa puede funcionar también sin el mando.

## LA COCINA QUE CONECTA CONTIGO



Home Connect.

Cuando pensábamos que manejar la placa\* ya no podía ser más fácil e intuitivo, introducimos la tecnología que cambiará para siempre la forma en que nos relacionamos con los electrodomésticos. A través de la app Home Connect se puede controlar la potencia de la placa, activar funciones, modificar los tiempos de cocción, e incluso seleccionar una receta dentro de la app y mandar todos los ajustes a la placa para que no tengas que preocuparte de nada.



### CONEXIÓN E INSPIRACIÓN

Porque en nuestra cocina hay más que pasión. También hay conexión. Manejar la placa a través de Home Connect puede ser una experiencia apasionante. Porque además de ayudar a controlar su funcionamiento, la app de Home Connect contiene recetas e ideas frescas, para mantener siempre viva la pasión por la cocina.

Descárgate la app Home Connect y comprueba todo lo que podrías hacer con su modo demo.

## PLACA Y CAMPANA BAJO EL MISMO CONTROL



Entre las placas y las campanas con control placa-campana circula algo más que humo y olores. Una señal wifi permite controlar la campana directamente con el TwistPad® o con el display TFT de la placa, regular la potencia o activar la función auto, sin necesidad de perder la concentración sobre lo más importante: el plato que se cocina.

Además de poder controlar la campana a través de la placa, ambos electrodomésticos se pueden manejar desde móvil o tablet, a través de la app Home Connect.



\*Por seguridad, los ajustes enviados desde la app Home Connect deben ser confirmados en la propia placa.

# PLACAS DE GAS FLAME SELECT®



Con control de llama en 9 niveles.

El hombre inventó el fuego. Y en NEFF sabemos cómo controlarlo. Desde un salteado hasta un guiso cocinado a fuego lento durante horas, cada receta exige ingredientes y técnicas concretas, pero también la cantidad precisa de calor en cada momento. Con FlameSelect® el calor se ajusta como en una placa eléctrica: eliges uno de los 9 niveles y la llama se adapta a lo que necesitas, sin importar la superficie que utilices. Por fin, todo en la cocina está bajo control.



¿Sabes que además las parrillas de las placas de gas con cristal vitrocerámico pueden lavarse en lavavajillas?

CON EL CONTROL DEL FUEGO DEL 1 AL 9, LLEGA LA REVOLUCIÓN



Placas

## DIFERENTES INTENSIDADES PARA DISTINTAS RECETAS



Con el wok dual sentirás la seguridad de tener el control. Podrás elegir cocinar con uno o dos anillos, y así estar seguro de elegir la cantidad correcta de fuego. Además, cuenta con el sistema FlameSelect®, con el que ajustarás la cantidad de llama a cualquier receta y superficie.

Cuando apagues la placa, la función de indicador de calor residual avisará con una "H" si no debes tocar la zona de cocción, y con una "h" si debes coger un paño porque no ha terminado de enfriarse completamente.

Tus platos tendrán más sabor que nunca y con un menor consumo de gas gracias a su quemador de alta eficiencia.



Placas de gas que se adaptan a cualquier cocina: en cristal vitrocerámico (de 90 y 75 cm) o en cristal templado (de 60 cm).



LA PRIMERA PLACA DE GAS EN LA QUE LOS PLATOS MANDAN

# PLACAS MODULARES DOMINÓ



Múltiples formas de cocinar, una sola placa.

Porque en NEFF creemos que existe una cocina diferente para cada persona, en las placas modulares no hay una combinación perfecta, todas son ganadoras y, lo mejor de todo, son infinitas.

Podemos disfrutar del toque profesional del gas del wok dual gigante de 6 kW con dos anillos de fuego, con la tecnología FlameSelect® con 9 niveles de llama; o de la flexibilidad, velocidad y limpieza propia de la FlexInducción, complementando con un TeppanYaki... No hay límites, cualquier opción es posible.



## TEPPAN YAKI



Cocina al más puro estilo oriental con resultados deliciosos y saludables. La amplia superficie de acero inoxidable del TeppanYaki permite cocinar verduras, carnes y pescados sin necesidad de utilizar ningún recipiente. Incorpora una tapa de cristal vitrocerámico para cubrirlo cuando no se usa y dos espátulas de acero. Además, con su mando TouchControl consigue un diseño mejor coordinado con el de las placas y facilita aún más su uso.



Placas

### MARCO DISEÑO PROFESIONAL

Las placas modulares Dominó se integran perfectamente gracias al marco recto de diseño profesional, el cristal vitrocerámico y la junta de unión no visible. Por supuesto, también pueden combinarse con cualquier otra placa del catálogo que tenga el marco de diseño profesional NEFF.



### FÁCIL DE USAR, FÁCIL DE LIMPIAR

El TouchControl del TeppanYaki tiene una posición de "limpieza" que mantiene la superficie de acero a la temperatura adecuada para que resulte mucho más fácil limpiarlo. Basta con echar unos cubitos de hielo para que se despeguen todos los restos de la superficie. Luego retiramos el líquido con ayuda de la espátula. Para su limpieza, se puede utilizar detergente neutro para vajilla y una bayeta de cocina.

Además, el propio TouchControl es fácil de limpiar gracias a su superficie de cristal.

### EL SECRETO DE LA COCINA MÁS SALUDABLE DEL MUNDO

El TeppanYaki permite obtener una precisión total en la cocción gracias a su control de temperatura electrónico, regulable de 140 a 240°C.

### COCCIÓN INDEPENDIENTE

Dependiendo de la cantidad de alimentos que se desee cocinar, se puede utilizar toda la superficie del TeppanYaki o solo la zona delantera.

### THERMO CONTROL

Si no vamos a servir los alimentos en el momento, podemos dejarlos en el TeppanYaki con la función ThermoControl activada y mantenerlos calientes para servirlos en su punto.



# FUNCIONES DE LAS PLACAS



Tecnología que te hace la vida más fácil.

Gracias a las prestaciones de nuestra gama de placas no solo el plato será delicioso, sino también el tiempo que pasamos cocinándolo. Ya sea por la rapidez de la función PowerBoost, por la seguridad de la Pausa Limpieza, por la comodidad de la función Memoria, o por la practicidad de la función Comprobar Recipiente.



## THERMO CONTROL

Ideal para mantener la comida caliente, o para aplicaciones culinarias que requieren una temperatura muy baja, como derretir chocolate o mantequilla.

## FUNCIÓN MEMORIA

Los ajustes seleccionados permanecen memorizados durante los primeros segundos después de apagarse la placa. Si vuelve a encenderse durante esos segundos, dichos ajustes se restablecen.

## FUNCIÓN COMPROBAR RECIPIENTE

Según el recipiente, podrás comprobar en cualquier tipo de electrónica tanto la rapidez como la calidad del proceso de cocción. Su comprobación es muy sencilla. Consulta la información de cómo comprobar tus recipientes en el manual de usuario.

## FUNCIÓN PAUSA LIMPIEZA

Desactiva los mandos de control durante 20 segundos para limpiar la placa sin activar por error ninguna zona o función.

## INDICACIÓN DEL CONSUMO DE ENERGÍA

Al desconectar la placa de inducción, un display muestra la energía total consumida durante el periodo de cocción.

## LIMITACIÓN MANUAL DEL NIVEL DE POTENCIA

Una combinación de sensores permite limitar la potencia total de la placa, para un consumo de energía responsable.

## SEGURO PARA NIÑOS

Todas las placas NEFF incorporan un sistema de seguridad para niños que permite bloquear los mandos electrónicos cada vez que se apagan. Esta función puede activarse tanto de forma manual, pulsando durante unos segundos el icono de seguridad para niños, como automática, para evitar que los niños la enciendan accidentalmente.

## DESCONEXIÓN AUTOMÁTICA DE SEGURIDAD

El sistema de desconexión automático de las placas NEFF apaga automáticamente las zonas que sobrepasan el tiempo normal de cocción sin modificaciones. Por ejemplo, una zona de cocción a potencia máxima será desconectada después de una hora sin modificaciones. Mientras que otra, a potencia mínima, lo hará pasadas diez horas. Siempre de forma proporcional a la potencia de la zona de cocción.

## SELECCIÓN AUTOMÁTICA DE LA ZONA DE COCCIÓN

Cuando colocamos un recipiente sobre la placa de inducción y esta se enciende, la zona de cocción correspondiente se selecciona de forma automática.

## CONTROL DE TEMPERATURA DEL ACEITE: TECNOLOGÍA QUE RESPONDE

Esta función mide la temperatura del interior del recipiente y la mantiene en el nivel adecuado para cada tipo de alimento. Solo hay que elegir entre 5 niveles de temperatura y la placa regula el funcionamiento. Así se consigue una cocción perfecta, ahorrar energía y se evita que el aceite se quemé.

## FUNCIÓN POWER BOOST Y FUNCIÓN SHORT BOOST

Cuando necesitas calentar un recipiente rápidamente, por ejemplo, para hervir agua, la función PowerBoost incrementa la potencia máxima en un 50% reduciendo considerablemente el tiempo de calentamiento.

Si se cocina con una sartén, la función ShortBoost acelera el calentamiento aplicando una potencia máxima durante 30 segundos, para volver automáticamente al nivel 9 evitando que los alimentos se quemen.





# PLACA FLEX INDUCCIÓN CON EXTRACTOR INTEGRADO

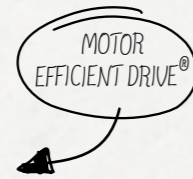

## T58TL6EN2

4242004246923

Precio de referencia: 2.490,00 €



PLACA DE INDUCCIÓN CON EXTRACTOR INTEGRADO  
Marco diseño profesional de acero inoxidable

### Zonas de cocción:

- 2 zonas FlexInducción de 40 x 24 cm.

### Control:

- Home Connect.
- TouchControl con Twist Pad® Light.
- Indicador digital de calor residual en 2 niveles.
- Indicación de consumo de energía.
- Sensor de apagado rápido.

### Funcionamiento de la placa:

- Control de temperatura del aceite en 5 niveles.
- Selección automática de la zona de cocción.
- Función PowerBoost de calentamiento ultrarrápido para todas las zonas de cocción.
- Función ShortBoost de calentamiento ultrarrápido especialmente indicado para sartenes.
- Programación de tiempo con desconexión y avisador acústico de fin de cocción.
- Cronómetro.
- Función pausa limpieza del TouchControl.
- Función memoria.
- Función Move con tres potencias preseleccionadas.
- Función Transfer: transferencia de los ajustes al cambiar el recipiente de posición.
- Función comprobar recipiente.

### Seguridad:

- Limitación manual del nivel de potencia.
- Desconexión automática de seguridad.
- Seguro para niños.

### Medidas (ancho x fondo):

- Aparato: 826 x 546 mm.
- Encastre: 750 x 490 mm.
- Alto del aparato bajo la encimera: 223 mm

### Funcionamiento del extractor:

- Control del extractor a través del TouchControl con Twist Pad® Light de la placa: 17 niveles de potencia y 2 niveles intensivos (con retracción automática).
- Motor EfficientDrive®.
- Potencia máxima de extracción según UNE/EN 61591: 622 m³/h.
- Encendido automático del extractor cuando se usa una zona de cocción.
- Función Auto: sensor automático de calidad del aire.
- Filtros lavables en lavavajillas.
- Indicador de saturación de filtros de carbón activo.
- Doble sistema de protección contra posibles líquidos derramados. Un primer nivel de hasta 200 ml., en la zona de los filtros, y un segundo depósito de hasta 700 ml., en la parte inferior de la placa.
- Desconexión automática temporizada.
- Posibilidad de instalación con salida de aire al exterior o en recirculación (necesario accesorio en ambos casos).
- Para instalación con salida de aire al exterior es necesario el accesorio HEZ9VEDU0.
- Para instalación en recirculación con canalización necesario el accesorio HEZ9VRPD0.
- Para instalación en recirculación sin canalización necesario el accesorio HEZ9VRUD0
- Potencia sonora máxima en nivel normal: 69 dB (A).

Para más información sobre las posibilidades de instalación consultar página 210  
Para más información sobre la instalación con canalización de aire o salida de aire al exterior consultar página 209.

# PLACAS FLEX INDUCCIÓN PLUS

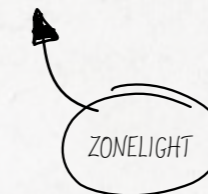

## T68TL6UN2

4242004239123

Precio de referencia: 1.705,00 €



PLACA DE INDUCCIÓN TOUCH CONTROL CON TWIST PAD® LIGHT  
Marco diseño profesional de acero inoxidable

### Zonas de cocción:

- 2 zonas FlexInducción de 40 x 23 cm.
- Posibilidad de extensión de las zonas FlexInducción.

### Control:

- Home Connect.
- Control placa-campana.
- TouchControl con Twist Pad® Light.
- ZoneLight: iluminación LED que ilumina las zonas de cocción dinámicamente en función de su uso.
- Indicador digital de calor residual en 2 niveles.
- Indicación de consumo de energía.
- Sensor de apagado rápido.

### Funcionamiento de la placa:

- Control de temperatura del aceite en 5 niveles.
- Selección automática de la zona de cocción.
- Función PowerBoost de calentamiento ultrarrápido para todas las zonas de cocción.
- Función ShortBoost de calentamiento ultrarrápido especialmente indicado para sartenes.
- Programación de tiempo en todas las zonas y avisador acústico de fin de cocción.
- Cronómetro.
- Función pausa limpieza del TouchControl.
- Función memoria.
- Función Move con tres potencias preseleccionadas.
- Función Transfer: transferencia de los ajustes al cambiar el recipiente de posición.
- Función comprobar recipiente.

### Seguridad:

- Limitación manual del nivel de potencia.
- Desconexión automática de seguridad.
- Seguro para niños.

● Posibilidad de combinación con placas modulares Dominó o placas con marco profesional con cerquillo de unión: Z9914X0.

### Medidas (ancho x fondo):

- Aparato: 826 x 546 mm.
- Encastre: 750-780 x 490 mm.



## T68TF6TN0

4242004211440

Precio de referencia: 1.595,00 €



PLACA FLEXINDUCCIÓN CON DISPLAY TFT TOTALMENTE TÁCTIL  
Marco diseño profesional de acero inoxidable

### Zonas de cocción:

- 2 zonas FlexInducción de 40 x 23 cm.
- Posibilidad de extensión de las zonas FlexInducción.

### Control:

- Home Connect.
- Control placa-campana.
- Control con pantalla táctil TFT.
- Indicador digital de calor residual en 2 niveles.
- Indicación de consumo de energía.
- Sensor de apagado rápido.

### Funcionamiento:

- Control de temperatura del aceite en 5 niveles.
- Sensor de cocción incluido.
- Selección automática de la zona de cocción.
- Asistente de recetas.
- Función PowerBoost de calentamiento ultrarrápido para todas las zonas de cocción.
- Función ShortBoost de calentamiento ultrarrápido especialmente indicado para sartenes.
- Programación de tiempo con desconexión y avisador acústico de fin de cocción.
- Cronómetro.
- Función pausa limpieza del TouchControl.
- Función memoria.
- Función Move con tres potencias preseleccionadas.
- Función Transfer: transferencia de los ajustes al cambiar el recipiente de posición.
- Función comprobar recipiente.

### Seguridad:

- Limitación manual del nivel de potencia.
- Desconexión automática de seguridad.
- Seguro para niños.

### Medidas (ancho x fondo):

- Aparato: 826 x 546 mm.
- Encastre: 750-780 x 490 mm.

# PLACAS FLEX INDUCCIÓN PLUS



## T68FS6RX2

4242004252245

Precio de referencia: 1.200,00 €



PLACA DE INDUCCIÓN TOUCH CONTROL CON TWIST PAD® LIGHT  
Terminación con bisel delantero

### Zonas de cocción:

- 2 zonas FlexInducción de 40 x 23 cm.
- Posibilidad de extensión de las zonas FlexInducción.

### Control:

- Home Connect.
- Control placa-campana.
- TouchControl con Twist Pad® Light.
- Indicador digital de calor residual en 2 niveles.
- Indicación de consumo de energía.
- Sensor de apagado rápido.

### Funcionamiento:

- Control de temperatura del aceite en 5 niveles.
- Selección automática de la zona de cocción.
- Función PowerBoost de calentamiento ultrarrápido para todas las zonas de cocción.
- Función ShortBoost de calentamiento ultrarrápido especialmente indicado para sartenes.
- Programación de tiempo en todas las zonas y avisador acústico de fin de cocción.
- Cronómetro.
- Función pausa limpieza del TouchControl.
- Función memoria.
- Función Move con tres potencias preseleccionadas.
- Función Transfer: transferencia de los ajustes al cambiar el recipiente de posición.
- Función comprobar recipiente.

### Seguridad:

- Limitación manual del nivel de potencia.
- Desconexión automática de seguridad.
- Seguro para niños.

### Medidas (ancho x fondo):

- Aparato: 802 x 522 mm.
- Encastre: 750 x 490 mm.



## T66TS6RN0

4242004209430

Precio de referencia: 1.025,00 €



PLACA DE INDUCCIÓN TOUCH CONTROL CON TWIST PAD® LIGHT  
Marco diseño profesional de acero inoxidable

### Zonas de cocción:

- 2 zonas FlexInducción de 38 x 23 cm.
- Posibilidad de extensión de las zonas FlexInducción.

### Control:

- Home Connect.
- Control placa-campana.
- TouchControl con Twist Pad® Light.
- Indicador digital de calor residual en 2 niveles.
- Indicación de consumo de energía.
- Sensor de apagado rápido.

### Funcionamiento:

- Control de temperatura del aceite en 5 niveles.
- Selección automática de la zona de cocción.
- Función PowerBoost de calentamiento ultrarrápido para todas las zonas de cocción.
- Función ShortBoost de calentamiento ultrarrápido especialmente indicado para sartenes.
- Programación de tiempo con desconexión y avisador acústico de fin de cocción.
- Cronómetro.
- Función pausa limpieza del TouchControl.
- Función memoria.
- Función Move con tres potencias preseleccionadas.
- Función Transfer: transferencia de los ajustes al cambiar el recipiente de posición.
- Función comprobar recipiente.

### Seguridad:

- Limitación manual del nivel de potencia.
- Desconexión automática de seguridad.
- Seguro para niños.

- Posibilidad de combinación con placas modulares Dominó o placas con marco profesional con cerquillo de unión: Z9914X0.

### Medidas (ancho x fondo):

- Aparato: 606 x 546 mm.
- Encastre: 560 x 490 mm.

# PLACAS FLEX INDUCCIÓN



## T59TF6TN0

4242004211471

Precio de referencia: 1.720,00 €



PLACA FLEXINDUCCIÓN CON DISPLAY TFT TOTALMENTE TÁCTIL  
Marco diseño profesional de acero inoxidable

### Zonas de cocción:

- 2 zonas FlexInducción de 40 x 24 cm.
- 1 zona FlexInducción de 30 x 24 cm.

### Control:

- Home Connect.
- Control placa-campana.
- Control con pantalla táctil TFT.
- Indicador digital de calor residual en 2 niveles.
- Indicación de consumo de energía.
- Sensor de apagado rápido.

### Funcionamiento:

- Control de temperatura del aceite en 5 niveles.
- Sensor de cocción incluido.
- Selección automática de la zona de cocción.
- Asistente de recetas.
- Función PowerBoost de calentamiento ultrarrápido para todas las zonas de cocción.
- Función ShortBoost de calentamiento ultrarrápido especialmente indicado para sartenes.
- Programación de tiempo con desconexión y avisador acústico de fin de cocción.
- Cronómetro.
- Función pausa limpieza del TouchControl.
- Función memoria.
- Función Move con tres potencias preseleccionadas.
- Función Transfer: transferencia de los ajustes al cambiar el recipiente de posición.
- Función comprobar recipiente.

### Seguridad:

- Limitación manual del nivel de potencia.
- Desconexión automática de seguridad.
- Seguro para niños.

### Medidas (ancho x fondo):

- Aparato: 918 x 546 mm.
- Encastre: 880 x 490 mm.



## T59FS5RX2

4242004252252

Precio de referencia: 1.495,00 €



PLACA DE INDUCCIÓN TOUCH CONTROL CON TWIST PAD® LIGHT  
Terminación con bisel delantero

### Zonas de cocción:

- 2 zonas FlexInducción de 40 x 23 cm.
- 1 zona gigante triple de Ø 32/26/21 cm.

### Control:

- Home Connect.
- Control placa-campana.
- TouchControl con Twist Pad® Light.
- Indicador digital de calor residual en 2 niveles.
- Indicación de consumo de energía.
- Sensor de apagado rápido.

### Funcionamiento:

- Control de temperatura del aceite en 5 niveles.
- Selección automática de la zona de cocción.
- Función PowerBoost de calentamiento ultrarrápido para todas las zonas de cocción.
- Función ShortBoost de calentamiento ultrarrápido especialmente indicado para sartenes.
- Programación de tiempo con desconexión y avisador acústico de fin de cocción.
- Cronómetro.
- Función pausa limpieza del TouchControl.
- Función memoria.
- Función Move con tres potencias preseleccionadas.
- Función comprobar recipiente.

### Seguridad:

- Limitación manual del nivel de potencia.
- Desconexión automática de seguridad.
- Seguro para niños.

### Medidas (ancho x fondo):

- Aparato: 918 x 522 mm.
- Encastre: 880 x 490 mm.

# PLACAS FLEX INDUCCIÓN



## T58TS11N0

4242004192077

Precio de referencia: 995,00 €



PLACA DE INDUCCIÓN TOUCH CONTROL CON TWIST PAD® LIGHT  
Marco diseño profesional de acero inoxidable

### Zonas de cocción:

- 1 zona FlexInducción de 40 x 24 cm.
- 1 zona estándar de Ø 28 cm.
- 1 zona estándar de Ø 15 cm.

### Control:

- TouchControl con Twist Pad® Light.
- Indicador digital de calor residual en 2 niveles.
- Indicación de consumo de energía.
- Sensor de apagado rápido.

### Funcionamiento:

- Control de temperatura del aceite en 5 niveles.
- Selección automática de la zona de cocción.
- Función PowerBoost de calentamiento ultrarrápido para todas las zonas de cocción.
- Función ShortBoost de calentamiento ultrarrápido especialmente indicado para sartenes.
- Programación de tiempo en todas las zonas y avisador acústico de fin de cocción.
- Cronómetro.
- Función pausa limpieza del TouchControl.
- Función memoria.
- Función Move con tres potencias preseleccionadas.
- Función comprobar recipiente.

### Seguridad:

- Limitación manual del nivel de potencia.
- Desconexión automática de seguridad.
- Seguro para niños.

- Posibilidad de combinación con placas modulares Dominó o placas con marco profesional con cerquillo de unión: Z9914X0.

### Medidas (ancho x fondo):

- Aparato: 826 x 546 mm.
- Encastre: 750-780 x 490 mm.

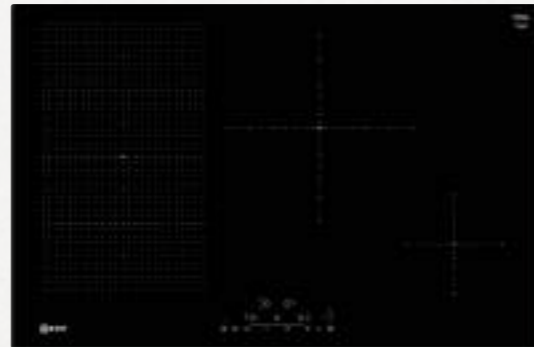

## T58UD10X0

4242004189350

Precio de referencia: 920,00 €



PLACA DE INDUCCIÓN TOUCH CONTROL  
Terminación biselada

### Zonas de cocción:

- 1 zona FlexInducción de 40 x 24 cm.
- 1 zona estándar de Ø 28 cm.
- 1 zona estándar de Ø 15 cm.

### Control:

- TouchControl.
- Indicador digital de calor residual en 2 niveles.
- Indicación de consumo de energía.
- Sensor de apagado rápido.

### Funcionamiento:

- Selección automática de la zona de cocción.
- Función PowerBoost de calentamiento ultrarrápido para todas las zonas de cocción.
- Programación de tiempo con desconexión y avisador acústico de fin de cocción.
- Función pausa limpieza del TouchControl.
- Función memoria.
- Función comprobar recipiente.

### Seguridad:

- Limitación manual del nivel de potencia.
- Desconexión automática de seguridad.
- Seguro para niños.

### Medidas (ancho x fondo):

- Aparato: 802 x 522 mm.
- Encastre: 750 x 490 mm.



## T57TS61N0

4242004192886

Precio de referencia: 980,00 €



PLACA DE INDUCCIÓN TOUCH CONTROL CON TWIST PAD® LIGHT  
Marco diseño profesional de acero inoxidable

### Zonas de cocción:

- 2 zonas FlexInducción de 38 x 24 cm.

### Control:

- TouchControl con Twist Pad® Light.
- Indicador digital de calor residual en 2 niveles.
- Indicación de consumo de energía.
- Sensor de apagado rápido.

### Funcionamiento:

- Control de temperatura del aceite en 5 niveles.
- Selección automática de la zona de cocción.
- Función PowerBoost de calentamiento ultrarrápido para todas las zonas de cocción.
- Función ShortBoost de calentamiento ultrarrápido especialmente indicado para sartenes.
- Programación de tiempo con desconexión y avisador acústico de fin de cocción.
- Cronómetro.
- Función pausa limpieza del TouchControl.
- Función memoria.
- Función Move con tres potencias preseleccionadas.
- Función comprobar recipiente.

### Seguridad:

- Limitación manual del nivel de potencia.
- Desconexión automática de seguridad.
- Seguro para niños.

- Posibilidad de combinación con placas modulares Dominó o placas con marco profesional con cerquillo de unión: Z9914X0.

### Medidas (ancho x fondo):

- Aparato: 708 x 546 mm.
- Encastre: 560 x 490 mm.



## T56TS31N0

4242004191797

Precio de referencia: 840,00 €



PLACA DE INDUCCIÓN TOUCH CONTROL CON TWIST PAD® LIGHT  
Marco diseño profesional de acero inoxidable

### Zonas de cocción:

- 1 zona FlexInducción de 38 x 21 cm.
- 1 zona estándar de Ø 28 cm.

### Control:

- TouchControl con Twist Pad® Light.
- Indicador digital de calor residual en 2 niveles.
- Indicación de consumo de energía.
- Sensor de apagado rápido.

### Funcionamiento:

- Control de temperatura del aceite en 5 niveles.
- Selección automática de la zona de cocción.
- Función PowerBoost de calentamiento ultrarrápido para todas las zonas de cocción.
- Función ShortBoost de calentamiento ultrarrápido especialmente indicado para sartenes.
- Programación de tiempo con desconexión y avisador acústico de fin de cocción.
- Cronómetro.
- Función pausa limpieza del TouchControl.
- Función memoria.
- Función Move con tres potencias preseleccionadas.
- Función comprobar recipiente.

### Seguridad:

- Limitación manual del nivel de potencia.
- Desconexión automática de seguridad.
- Seguro para niños.

- Posibilidad de combinación con placas modulares Dominó o placas con marco profesional con cerquillo de unión: Z9914X0.

### Medidas (ancho x fondo):

- Aparato: 606 x 546 mm.
- Encastre: 560 x 490 mm.

## PLACA FLEX INDUCCIÓN



### T56FT30X0

4242004190844

Precio de referencia: 785,00 €



PLACA DE INDUCCIÓN TOUCH CONTROL CON TWIST PAD®  
Terminación con bisel delantero

#### Zonas de cocción:

- 1 zona FlexInducción de 38 x 21 cm.
- 1 zona estándar de Ø 28 cm.

#### Control:

- TouchControl con Twist Pad®.
- Indicador digital de calor residual en 2 niveles.
- Indicación de consumo de energía.
- Sensor de apagado rápido.

#### Funcionamiento:

- Selección automática de la zona de cocción.
- Función PowerBoost de calentamiento ultrarrápido para todas las zonas de cocción.
- Función ShortBoost de calentamiento ultrarrápido especialmente indicado para sartenes.
- Programación de tiempo con desconexión y avisador acústico de fin de cocción.
- Cronómetro.
- Función pausa limpieza del TouchControl.
- Función memoria.
- Función Move con tres potencias preseleccionadas.
- Función comprobar recipiente.

#### Seguridad:

- Limitación manual del nivel de potencia.
- Desconexión automática de seguridad.
- Seguro para niños.

#### Medidas (ancho x fondo):

- Aparato: 592 x 522 mm.
- Encastre: 560 x 490 mm.

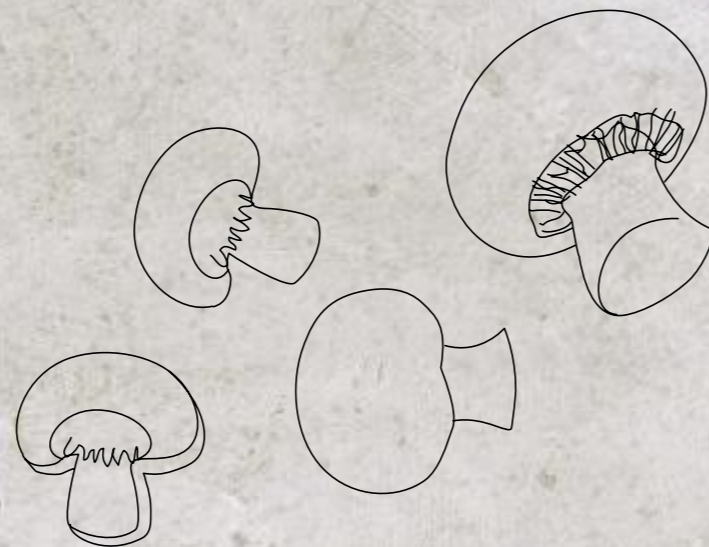

## PLACAS DE INDUCCIÓN

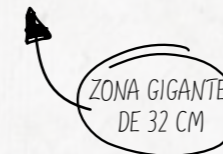

### T46TS31N0

4242004191834

Precio de referencia: 805,00 €



PLACA DE INDUCCIÓN TOUCH CONTROL CON TWIST PAD® LIGHT  
Marco diseño profesional de acero inoxidable

#### Zonas de cocción:

- 1 zona gigante triple de Ø 32/26/21 cm.
- 1 zona estándar de Ø 21 cm.
- 1 zona estándar de Ø 15 cm.

#### Control:

- TouchControl con Twist Pad® Light.
- Indicador digital de calor residual en 2 niveles.
- Indicación de consumo de energía.
- Sensor de apagado rápido.

#### Funcionamiento:

- Control de temperatura del aceite en 5 niveles.
- Selección automática de la zona de cocción.
- Función PowerBoost de calentamiento ultrarrápido para todas las zonas de cocción.
- Función ShortBoost de calentamiento ultrarrápido especialmente indicado para sartenes.
- Programación de tiempo con desconexión y avisador acústico de fin de cocción.
- Cronómetro.
- Función pausa limpieza del TouchControl.
- Función memoria.
- Función comprobar recipiente.

#### Seguridad:

- Limitación manual del nivel de potencia.
- Desconexión automática de seguridad.
- Seguro para niños.

● Posibilidad de combinación con placas modulares Dominó o placas con marco profesional con cerquillo de unión: Z9914X0.

#### Medidas (ancho x fondo):

- Aparato: 606 x 546 mm.
- Encastre: 560 x 490 mm.



### T46UT20X0

4242004191629

Precio de referencia: 660,00 €



PLACA DE INDUCCIÓN TOUCH CONTROL CON TWIST PAD®  
Terminación biselada

#### Zonas de cocción:

- 1 zona estándar de Ø 28 cm.
- 1 zona estándar de Ø 21 cm.
- 1 zona estándar de Ø 15 cm.

#### Control:

- TouchControl con Twist Pad®.
- Indicador digital de calor residual en 2 niveles.
- Indicación de consumo de energía.
- Sensor de apagado rápido.

#### Funcionamiento:

- Selección automática de la zona de cocción.
- Función PowerBoost de calentamiento ultrarrápido para todas las zonas de cocción.
- Función ShortBoost de calentamiento ultrarrápido especialmente indicado para sartenes.
- Programación de tiempo con desconexión y avisador acústico de fin de cocción.
- Cronómetro.
- Función pausa limpieza del TouchControl.
- Función memoria.
- Función comprobar recipiente.

#### Seguridad:

- Limitación manual del nivel de potencia.
- Desconexión automática de seguridad.
- Seguro para niños.

#### Medidas (ancho x fondo):

- Aparato: 592 x 522 mm.
- Encastre: 560 x 490 mm.

## PLACAS DE INDUCCIÓN



### T36FB20X0

4242004195443

Precio de referencia: 535,00 €



PLACA DE INDUCCIÓN  
Terminación con bisel delantero

#### Zonas de cocción:

- 1 zona estándar de Ø 28 cm.
- 1 zona estándar de Ø 21 cm.
- 1 zona estándar de Ø 15 cm.

#### Control:

- TouchControl Easy.
- Indicador digital de calor residual en 2 niveles.
- Sensor de apagado rápido.

#### Funcionamiento:

- Selección automática de la zona de cocción.
- **Función PowerBoost** de calentamiento ultrarrápido para todas las zonas de cocción.
- Programación de tiempo en todas las zonas y avisador acústico de fin de cocción.
- Función memoria.
- Función comprobar recipiente.

#### Seguridad:

- Limitación manual del nivel de potencia.
- Desconexión automática de seguridad.
- Seguro para niños.

#### Medidas (ancho x fondo):

- Aparato: 592 x 522 mm
- Encastre: 560 x 490 mm

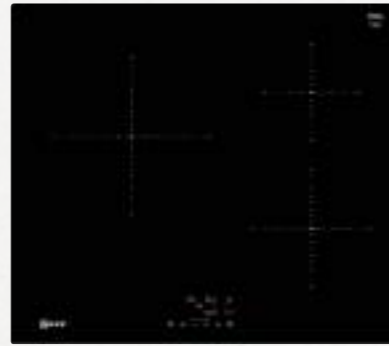

### T36FB10X0

4242004195436

Precio de referencia: 480,00 €



PLACA DE INDUCCIÓN  
Terminación con bisel delantero

#### Zonas de cocción:

- 1 zona estándar de Ø 24 cm.
- 1 zona estándar de Ø 18 cm.
- 1 zona estándar de Ø 15 cm.

#### Control:

- TouchControl Easy.
- Indicador digital de calor residual en 2 niveles.
- Sensor de apagado rápido.

#### Funcionamiento:

- Selección automática de la zona de cocción.
- **Función PowerBoost** de calentamiento ultrarrápido para todas las zonas de cocción.
- Programación de tiempo en todas las zonas y avisador acústico de fin de cocción.
- Función memoria.
- Función comprobar recipiente.

#### Seguridad:

- Limitación manual del nivel de potencia.
- Desconexión automática de seguridad.
- Seguro para niños.

#### Medidas (ancho x fondo):

- Aparato: 592 x 522 mm
- Encastre: 560 x 490 mm

## PLACAS MODULARES



### N74TD00N0

4242004188117

Precio de referencia: 1.705,00 €



PLACA TEPPAN YAKI  
Marco diseño profesional de acero inoxidable

#### Zonas de cocción:

- 2 zonas de cocción con regulación independiente de la zona delantera.

#### Control:

- TouchControl.
- Indicador digital de calor residual en 2 niveles.
- **Indicación de consumo de energía.**
- Indicador luminoso de funcionamiento.
- Sensor de apagado rápido.

#### Funcionamiento:

- **Control electrónico de la temperatura de 140 a 240°C.**
- Avisador acústico de fin de cocción.
- Cronómetro.
- Función pausa limpieza del TouchControl.
- Función memoria.
- Función especial para mantener caliente (70°C).
- Función especial para limpieza (40°C).

#### Seguridad:

- Desconexión automática de seguridad.
- Seguro para niños.

#### Equipamiento:

- Superficie de acero inoxidable con tapa de cristal vitrocerámico.
- 2 espátulas incluidas.

- Posibilidad de combinación con placas modulares Dominó o placas con marco profesional con cerquillo de unión: Z9914X0\*.

#### Medidas (ancho x fondo):

- Aparato: 396 x 546 mm.
- Encastre: 360 x 490 mm.



### N53TD40N0

4242004189312

Precio de referencia: 610,00 €



PLACA DE INDUCCIÓN TOUCH CONTROL  
Marco diseño profesional de acero inoxidable

#### Zonas de cocción:

- 1 zona FlexInducción de 40 x 21 cm.

#### Control:

- TouchControl.
- Indicador digital de calor residual en 2 niveles.
- **Indicación de consumo de energía.**
- Sensor de apagado rápido.

#### Funcionamiento:

- Selección automática de la zona de cocción.
- **Función PowerBoost** de calentamiento ultrarrápido para todas las zonas de cocción.
- Programación de tiempo en todas las zonas y avisador acústico de fin de cocción.
- Cronómetro.
- Función pausa limpieza del TouchControl.
- Función memoria.
- **Función Move** con tres potencias preseleccionadas.
- Función comprobar recipiente.

#### Seguridad:

- Limitación manual del nivel de potencia.
- Desconexión automática de seguridad.
- Seguro para niños.

- Posibilidad de combinación con placas modulares Dominó o placas con marco profesional con cerquillo de unión: Z9914X0\*.

#### Medidas (ancho x fondo):

- Aparato: 306 x 546 mm.
- Encastre: 270 x 490 mm.

## PLACAS MODULARES



ZONA GIGANTE WOK

### N23TA19N0

4242004203261

Precio de referencia: 490,00 €



PLACA DE GAS DE CRISTAL VITROCERÁMICO  
Marco diseño profesional de acero inoxidable

#### Zonas de cocción:

- 1 zona gigante Wok de 6 kW.

#### Prestaciones:

- FlameSelect, máxima precisión en el control de la llama.
- Display digital.
- Autoencendido eléctrico integrado en el mando.
- Parrilla de hierro fundido.
- Parrilla lavable en el lavavajillas.
- Quemador gigante con regulación dual de llama de máxima precisión.
- Anillo especial para Wok incluido.

#### Seguridad:

- Sistema de seguridad GasStop.
- Indicador de calor residual.

- Posibilidad de combinación con placas modulares Dominó o placas con marco profesional con cerquillo de unión: Z9914X0.

- Esta placa de gas está preparada para ser instalada con gas natural. Si desea utilizarla con gas butano puede ponerse en contacto con nuestro Servicio de Asistencia Técnica, que le realizará los cambios necesarios sin coste adicional.

#### Medidas (ancho x fondo):

- Aparato: 306 x 546 mm.
- Encastre: 270 x 490 mm.



### N23TA29N0

4242004203292

Precio de referencia: 450,00 €



PLACA DE GAS DE CRISTAL VITROCERÁMICO  
Marco diseño profesional de acero inoxidable

#### Zonas de cocción:

- 1 zona rápida de 2,8 kW.
- 1 zona estándar de 1,9 kW.

#### Prestaciones:

- FlameSelect, máxima precisión en el control de la llama.
- Display digital.
- Autoencendido eléctrico integrado en el mando.
- Parrilla de hierro fundido.
- Parrilla lavable en el lavavajillas.

#### Seguridad:

- Sistema de seguridad GasStop.
- Indicador de calor residual.

- Posibilidad de combinación con placas modulares Dominó o placas con marco profesional con cerquillo de unión: Z9914X0.

- Esta placa de gas está preparada para ser instalada con gas natural. Si desea utilizarla con gas butano puede ponerse en contacto con nuestro Servicio de Asistencia Técnica, que le realizará los cambios necesarios sin coste adicional.

#### Medidas (ancho x fondo):

- Aparato: 306 x 546 mm.
- Encastre: 270 x 490 mm.

## PLACAS DE GAS



ZONA GIGANTE WOK

### T29TA79N0

4242004203636

Precio de referencia: 1.100,00 €



PLACA DE GAS DE CRISTAL VITROCERÁMICO  
Marco diseño profesional de acero inoxidable

#### Zonas de cocción:

- 1 zona gigante Wok de 6 kW.
- 1 zona rápida de 2,8 kW.
- 2 zonas estándar de 1,9 kW.
- 1 zona auxiliar de 1,1 kW.

#### Prestaciones:

- FlameSelect, máxima precisión en el control de la llama.
- Display digital.
- Autoencendido eléctrico integrado en el mando.
- Parrillas de hierro fundido.
- Parrillas lavables en el lavavajillas.
- Quemador gigante con regulación dual de llama de máxima precisión.
- Anillo especial para Wok incluido.

#### Seguridad:

- Sistema de seguridad GasStop.
- Indicador de calor residual.

- Posibilidad de combinación con placas modulares Dominó o placas con marco profesional con cerquillo de unión: Z9914X0.

- Esta placa de gas está preparada para ser instalada con gas natural. Si desea utilizarla con gas butano puede ponerse en contacto con nuestro Servicio de Asistencia Técnica, que le realizará los cambios necesarios sin coste adicional.

#### Medidas (ancho x fondo):

- Aparato: 918 x 546 mm.
- Encastre: 850 x 490 mm.



# PLACAS DE GAS



## T27TA69N0

4242004203551

Precio de referencia: 1.030,00 €

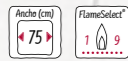

PLACA DE GAS DE CRISTAL VITROCERÁMICO  
Marco diseño profesional de acero inoxidable

### Zonas de cocción:

- 1 zona Wok de 4,2 kW.
- 1 zona rápida de 2,8 kW.
- 2 zonas estándar de 1,9 kW.
- 1 zona auxiliar de 1,1 kW.

### Prestaciones:

- FlameSelect, máxima precisión en el control de la llama.
- Display digital.
- Autoencendido eléctrico integrado en el mando.
- Parrillas de hierro fundido.
- Parrillas lavables en el lavavajillas.
- Quemador con regulación dual de llama de máxima precisión.
- Anillo especial para Wok incluido.

### Seguridad:

- Sistema de seguridad GasStop.
- Indicador de calor residual.

- Posibilidad de combinación con placas modulares Dominó o placas con marco profesional con cerquillo de unión: Z9914X0.

- Esta placa de gas está preparada para ser instalada con gas natural. Si desea utilizarla con gas butano puede ponerse en contacto con nuestro Servicio de Asistencia Técnica, que le realizará los cambios necesarios sin coste adicional.

### Medidas (ancho x fondo):

- Aparato: 750 x 546 mm.
- Encastre: 560 x 490 mm.

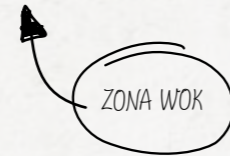
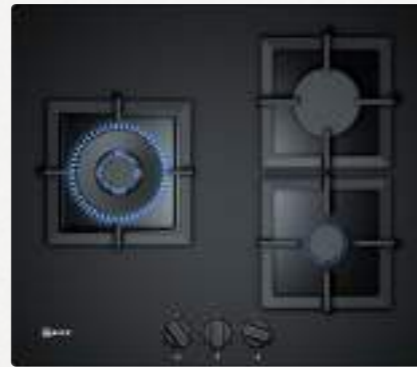

## T26CS12S0

4242004203315

Precio de referencia: 425,00 €



PLACA DE GAS DE CRISTAL TEMPLADO  
Posibilidad de instalación sobre encimera o enrasada

### Zonas de cocción:

- 1 zona Wok de 4 kW.
- 1 zona rápida de 3 kW.
- 1 zona auxiliar de 1 kW.

### Prestaciones:

- FlameSelect, máxima precisión en el control de la llama.
- Autoencendido eléctrico integrado en el mando.
- Parrillas de hierro fundido.

### Seguridad:

- Sistema de seguridad GasStop.

- Esta placa de gas está preparada para ser instalada con gas natural. Si desea utilizarla con gas butano puede ponerse en contacto con nuestro Servicio de Asistencia Técnica, que le realizará los cambios necesarios sin coste adicional.

### Medidas (ancho x fondo):

- Aparato: 590 x 520 mm.
- Encastre: 560 x 490 mm.



UN PODER DE ATRACCIÓN  
SOLO COMPARABLE  
A SU PODER DE EXTRACCIÓN



## EXTRACCIÓN



Explicación de las prestaciones .....	78
Extractores de encimera .....	92
Extractores de techo Plug&Play .....	93
Extractores de techo .....	93
Extractor de techo Slim .....	95
Campanas decorativas isla .....	96
Campanas inclinadas .....	97
Campanas decorativas pared .....	99
Módulos de integración .....	103
Campanas telescópicas .....	105

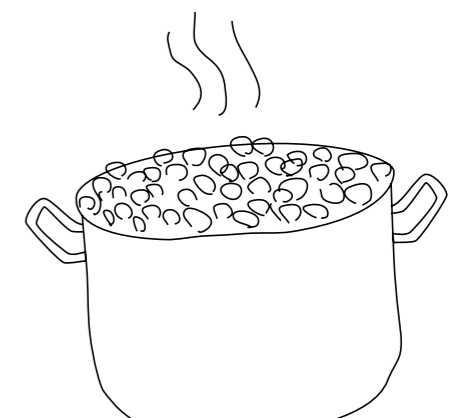





## EXTRACTOR TELESCÓPICO DE ENCIMERA

Ambiente claro como el cristal.

Eficiente, elegante, discreto y al mismo tiempo, capaz de atraer todas las miradas. Así de espectacular es el extractor telescópico de encimera de NEFF, disponible en **80 cm** y con un nuevo modelo en **90 cm**. Una perfecta combinación entre un **diseño limpio y transparente en cristal** y un gran poder de extracción, que se integra perfectamente en cualquier cocina, ofreciendo un espacio diáfano en el que la luz es la protagonista.



### REVOLUCIONARIO DISEÑO EN CRISTAL

Tanto si está oculto como si está en pleno funcionamiento, nada interrumpe la vista del cocinero gracias al diseño en cristal. Se trata de un **cristal de borosilicato** muy resistente que, además, se puede quitar fácilmente para limpiarlo con total comodidad.

### GUIDED AIR®: TECNOLOGÍA DE AIRE GUIADO

La eficiencia del extractor llega hasta el último rincón de la superficie de cocción para atrapar todo el vapor y los olores. ¿El secreto? La nueva tecnología de aire guiado genera una cortina de aire que **impide la dispersión del humo por la estancia**, garantizando la máxima eficiencia, con independencia de la zona de la placa desde la que se cocine.



### POTENCIA MÁXIMA DE EXTRACCIÓN

Nada escapa a su control: 3 niveles de potencia de extracción y 2 intensivos, con una potencia máxima de 775 m³/h\*.

\* Potencia máxima de extracción según UNE/EN 61591.

### FUNCIÓN AUTO

El extractor telescópico es, además, un aliado inteligente. Activando la **Función Auto**, un sensor situado a la salida del motor detecta no solo la cantidad de humo y olores en la cocina, sino también la densidad de los mismos. Así puede regular automáticamente la potencia y capacidad de extracción a cada instante.

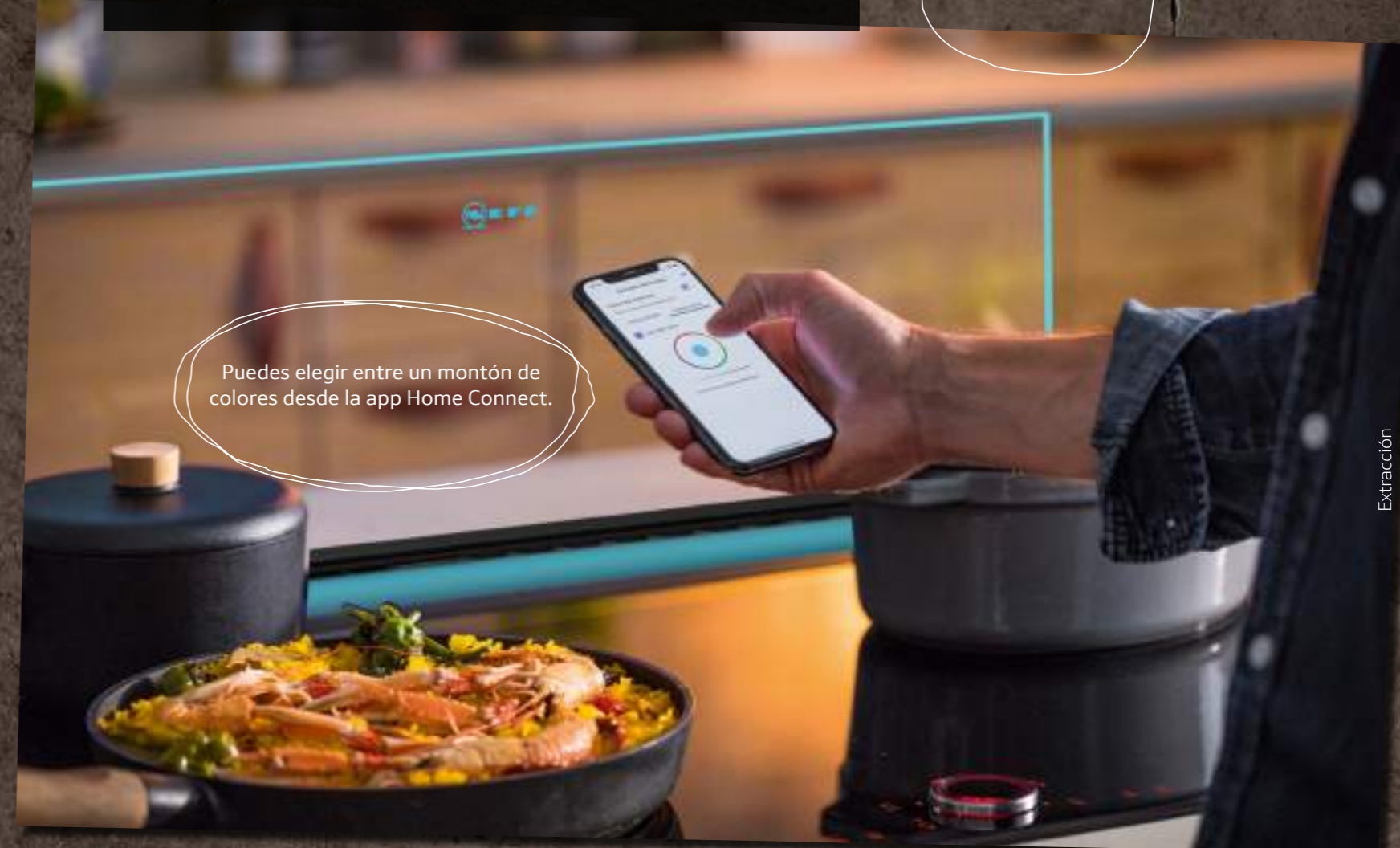

Puedes elegir entre un montón de colores desde la app Home Connect.

Extracción

### HOME CONNECT

¿Y si necesitas poner en marcha el extractor, o apagarlo, aunque no estés en la cocina? Sencillo, solo tienes que acceder a la app Home Connect a través de tu móvil o tablet y disfrutar de todas sus posibilidades.



### AMBIENT LIGHT

¿Puede un extractor crear un ambiente realmente especial? Este extractor integrado en la encimera sí, porque a través de la app Home Connect podrás elegir el color del borde de cristal que deseas y darle un toque exclusivo, diferente y personalizado a la cocina.

### SHHH.... SILENCIO

El sonido es parte fundamental del cocinado, pero no tiene por qué serlo de la extracción. El diseño del extractor telescópico está optimizado para mantener un mínimo nivel de ruido y dejar que la cocina hable por sí misma.





## EL EXTRACTOR QUE TE LO PONE FÁCIL

Con muchas posibilidades de instalación, sencillo de usar y muy cómodo de limpiar. El extractor telescópico de encimera de NEFF llega a tu cocina para ponértelo todo muy fácil y que solo tengas que disfrutar del cocinado.



### FILTROS DE FÁCIL ACCESO

Pulsando un botón, los filtros antigrasa aparecen en la superficie para retirarlos con facilidad. Son de **acero inoxidable** y se pueden lavar cómodamente en el lavavajillas. Además, un indicador electrónico de saturación se ilumina cuando es necesario limpiar los filtros.

### SI PASA ALGO, NO PASA NADA

Si mientras se cocina se derrama algún líquido sobre la placa, nada interrumpirá el funcionamiento del extractor telescópico, ya que los soportes donde van los filtros pueden recoger hasta 170 ml de líquido. Y si no fuera suficiente, el extractor dispone de un segundo nivel de seguridad con dos depósitos a los lados del motor donde caben hasta 600 ml más.

## PLACA Y EXTRACTOR, UN GRAN EQUIPO

El extractor telescópico de encimera puede instalarse en **un hueco de encastre**, haciendo juego con las placas de 80 cm o de 90 cm y utilizando el accesorio de unión Z92WWY8X2 o Z92WWY9X2 respectivamente. También puede instalarse en **dos huecos de encastre diferentes**. Más información en la página 213.



Combinación extractor y placa 90 cm.  
T59FS5RX2 - I98WMM1S7

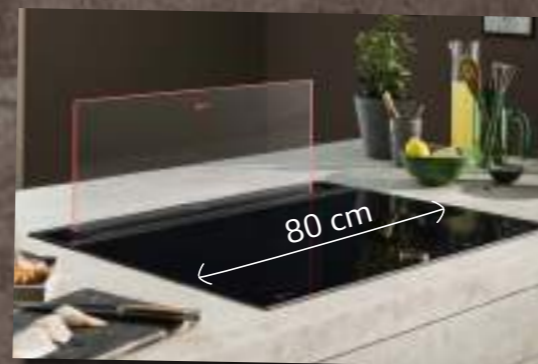

Combinación extractor y placa 80 cm.  
T68FS6RX2 - I88WMM1S7

## POSIBILIDADES DE INSTALACIÓN

Sea como sea la cocina, la instalación del extractor telescópico no supondrá ningún problema. El motor puede instalarse en ambos lados del extractor, así como disociarse del mismo para ampliar aún más el espacio de almacenamiento de utensilios de cocina. En definitiva, las posibilidades de instalación son infinitas.

### MOTOR EN EL FRONTAL

Perfecto para instalar a pared, ofrece una profundidad máxima de cajones de 600 mm o de 400 mm a la altura de motor.

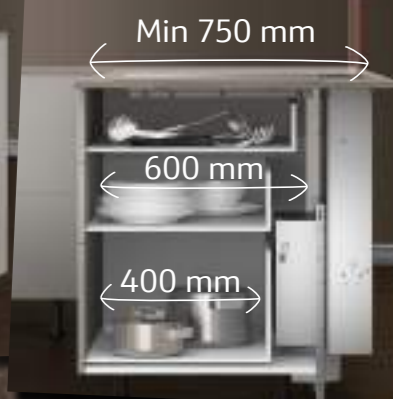

Min 925 mm<sup>1</sup>

600 mm

600 mm



### MOTOR TRASERO

Perfecto para instalaciones en isla al disponer de mayor profundidad de mueble. Permite una profundidad de cajones de 600 mm en toda la altura de mueble.

### MOTOR DISOCIADO<sup>1</sup>

Es la opción que más espacio de almacenamiento ofrece en la zona de trabajo incluso con la profundidad mínima de 750 mm. El motor puede disociarse hasta 3 metros del extractor, dejando mayor libertad en la planificación de la cocina, mejorando el almacenamiento y reduciendo la sensación de ruido durante el cocinado.



### INSTALACIÓN EN RECIRCULACIÓN

Los accesorios de recirculación de alta eficiencia y de larga duración se sitúan detrás de los filtros de grasa y poseen una gran capacidad de regeneración. Se recomienda realizar el ciclo de regeneración cada 3 o 4 meses, introduciéndolos en el horno durante 120 minutos a 200 grados en modo aire caliente. De esta manera, su vida útil puede alargarse casi 10 años. La instalación en recirculación no es compatible con placas de gas.

Min 750 mm

600 mm

600 mm



<sup>1</sup> Configuración posible con el kit Z92IDM9X0 y otros accesorios necesarios (consultar tubos, codos y conectores en la pág. 163).

Personaliza la calidez de la luz del extractor a través de la app Home Connect.

Filtros de 9 capas  
Interior blindado  
Diseño cristal retroiluminado  
Iluminación LED regulable en intensidad.

## EXTRACTORES DE TECHO



Eficacia y diseño por todo lo alto.

No hay nada como una cocina en la que el espacio abierto es el protagonista. En este tipo de diseños, los extractores de techo son una solución perfecta, porque combinan un alto rendimiento y una estética sin obstáculos a la vista. La gama de extractores de techo NEFF se adapta a todo tipo de cocinas, incluso con un extractor Plug&Play sin encastres que hace su instalación aún más fácil. Y además de bonitos, cuentan con las mejores prestaciones, como Home Connect.

### GRAN CAPACIDAD DE EXTRACCIÓN: MOTOR EFFICIENT DRIVE®

Es perfecto para cocinas grandes ya que, con un bajo consumo, consigue una gran capacidad de extracción de hasta 933 m<sup>3</sup>/h.

### FACILIDAD PARA CREAR BUEN AMBIENTE

Con la función automática (sensor de calidad del aire) la campana regula por sí sola el nivel de extracción, según los humos y olores generados en cada momento.

### DISEÑOS QUE SE ADAPTAN A CUALQUIER COCINA

Dispones de un modelo en cristal blanco retroiluminado de 90 cm, dos modelos en cristal blanco de 120 y 90 cm, y otro modelo blanco de 90 cm. Y todos los modelos se controlan fácilmente a través de un **mando a distancia**.



### POSIBILIDAD DE INSTALACIÓN EN RECIRCULACIÓN

La recirculación permite renovar el aire dentro de la propia cocina consiguiendo un considerable ahorro energético. Los extractores de techo pueden instalarse en recirculación gracias al **set de alta eficiencia antipolen**, que limpia el aire de malos olores y elimina las partículas causantes de alergias provenientes del polen (más información en la página 165). También pueden instalarse con filtros de larga duración.



El extractor de techo Slim se puede instalar en alturas de falso techo de 20 cm.

## LA COCINA QUE CONECTA CONTIGO

Home Connect.

Una aplicación disponible en todos los extractores de techo, que elevará el ambiente de la cocina a un nivel superior permitiendo en algunos de ellos **regular la intensidad de la calidez de la luz**, para crear la atmósfera deseada en cada cocina. Desde la tablet o el móvil, además podrás **poner en marcha la campana** y **regular los parámetros de extracción** con total comodidad. También **recibes avisos y notificaciones** cuando los filtros están a un 70% de saturación o al 100% y puedes comprobar ese nivel en cualquier momento.

### PLACA Y CAMPANA BAJO UN MISMO CONTROL

Una señal wifi permite controlar la campana directamente desde la placa, regular la potencia o activar el funcionamiento automático, sin necesidad de perder la concentración sobre lo más importante: el plato que se cocina.



## EXTRACTOR PLUG & PLAY



Una instalación aún más fácil.

El concepto de extracción de techo sin encastre ayuda a ahorrar tiempo y esfuerzo, simplificando al máximo la instalación al no necesitar falso techo. También se simplifica su uso, ya que el modelo en cristal negro, incorpora la tecnología **Home Connect** con la cual podrás **regular la calidez de la iluminación**, logrando adaptarse al diseño de cada cocina, y la **función automática** (sensor de calidad del aire).



**INSTALACIÓN EN RECIRCULACIÓN**  
No es necesaria la conexión a un conducto de extracción al exterior. Incluye **filtros de alta eficiencia antipolen**. Más información en la página 165.



## CAMPANAS DECORATIVAS DE ISLA Y PARED

Diseño que combina con todo.

La campana decorativa ideal, además de destacar por su diseño, debe combinar a la perfección con su entorno. La gama de campanas decorativas NEFF cuenta con diseños en cristal negro y en acero, en 90 cm.

El impecable diseño se completa con un display TouchControl, para un manejo cómodo y una limpieza muy fácil, y una gran capacidad de extracción de hasta 867 m<sup>3</sup>/h. Y además, la mayoría de ellas cuentan con el sensor automático de calidad del aire.



### DISEÑO Y EFICIENCIA

Las apariencias no engañan. Más allá de su exclusivo diseño, las campanas decorativas NEFF son tan excepcionales como parecen. Gracias al **motor EfficientDrive®** hacen el mínimo ruido, además de reducir el consumo de energía. Un ahorro energético que se incrementa con su iluminación LED enrasada, tan estética como eficiente.

### SENSOR AUTOMÁTICO DE CALIDAD DEL AIRE

Algunas de las campanas decorativas **pueden funcionar de forma automática**, gracias al sensor de calidad del aire. Basta con activar la función y la campana se encargará de regular el nivel de extracción, según el humo y olores que haya en cada momento. Cuando la calidad del aire sea óptima, la campana se detendrá automáticamente. Un paso más para acercarnos al disfrute exclusivo del placer de cocinar.



### FILTROS DE 9 CAPAS

Se mejoran los filtros antigrasa, disponibles tanto en acero como en aluminio, con hasta 9 capas que garantizan una retención total de las grasas.

### INSTALACIÓN EN RECIRCULACIÓN

La gama de campanas decorativas permite instalar la campana en recirculación gracias a una novedosa tecnología de filtros de alta eficiencia antipolen y filtros regenerativos con una duración de hasta 10 años.

Además, en esta gama se puede ocultar totalmente el filtro de recirculación dentro del tubo decorativo con los sets de alta eficiencia integrados.

Más información en la página 165 y 166.

Para mejorar el ambiente de la cocina, la campana **D96BMV5N5** puede **regular la calidez de la luz**, consiguiendo una mayor armonía con el diseño de los muebles, el color de las paredes o, simplemente, el estado de ánimo.

## LA COCINA QUE CONECTA CONTIGO

Home Connect.

Una campana conectada abre un universo de posibilidades que convierten su uso en toda una experiencia. A través de la app Home Connect se puede **activar** la función automática o la desconexión automática temporizada, **recibir avisos** cuando los filtros están saturados e incluso **comprar nuevos filtros** en el apartado "tienda" de la app.

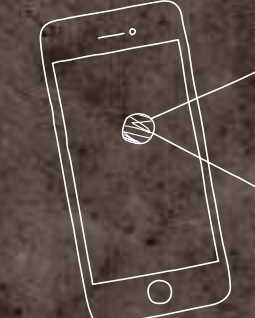

Descárgate la app Home Connect y comprueba todo lo que podrías hacer con su modo demo.



### PLACA Y CAMPANA BAJO EL MISMO CONTROL

Una señal wifi permite controlar la campana directamente desde la placa, regular la potencia o activar la función automática, sin necesidad de perder la concentración sobre lo más importante: el plato que se cocina.

MAGNÉTICA

ESTANTE PARA RECETARIOS



SUPERFICIE DE CRISTAL PARA ESCRIBIR CON TIZA LÍQUIDA

## CAMPANA VERTICAL



Mucho más que la mejor extracción.

Sea como sea el diseño de la cocina, hay algo que nunca se debe perder de vista: la receta que se va a preparar. Pensando en ello, esta campana decorativa vertical presenta un saliente, a modo de estante, en el que apoyar recetarios, tablets, etc. Además, la superficie magnética de cristal negro permite escribir recetas, notas, recordatorios... Por si fuera poco, la iluminación perimetral AmbientLight ofrece la posibilidad de adaptar el color de la luz de ambiente a tu estado de ánimo. Una serie de opciones para transformar cada campana haciendo que sea personal y única.



### AMBIENT LIGHT: LUZ AMBIENTE QUE SE ADAPTA A TU ESTADO DE ÁNIMO

Elige entre 31 colores para cambiar el aspecto y la sensación de tu cocina.

### MÁXIMA EXTRACCIÓN:

En los momentos más intensos de olores y humos la campana puede abrirse 15° para optimizar al máximo la extracción de humos.



MOTOR EFFICIENT DRIVE®



### PLACA Y CAMPANA BAJO EL MISMO CONTROL

Una señal wifi permite controlar la campana directamente desde la placa, regular la potencia o activar la función automática, sin necesidad de perder la concentración sobre lo más importante: el plato que se cocina.

Con la app **Home Connect** se puede controlar su funcionamiento y seleccionar una gran variedad de colores de luz disponibles e incluso regular la calidez de la luz para adaptarse a todo tipo de cocinas.

### FILTRO ADICIONAL

Las campanas inclinadas y vertical incorporan un filtro adicional en la parte inferior para optimizar la extracción de humos.



Extracción

## EXTRACCIÓN EFICAZ Y DISEÑO, LA FÓRMULA DEL ÉXITO



En la cocina, cada ingrediente tiene que funcionar por sí solo, pero a la vez potenciar el conjunto. Por eso, a la capacidad de extracción de las campanas NEFF se suman sus distintos diseños: campanas con disposición inclinada para una mayor libertad de movimiento, decorativas con cantos biselados o diseño SlimLine donde el frontal es más estrecho para una mayor ligereza visual. Ahora es más fácil asegurarse una extracción adecuada y un diseño acorde a todos los gustos. Y además, con un nuevo diseño **graphite grey**, que coordina con la renovada gama de hornos NEFF.



La campana inclinada D961MW1G1 incluye Home Connect, sensor automático de calidad del ambiente y el nuevo diseño graphite grey.

## CAMPANAS DECORATIVAS INTEGRABLES



Discretas pero muy eficientes.

Si en tu imaginación no hay límites tampoco debe haberlos en tu cocina. Por eso NEFF ofrece soluciones que consiguen la máxima eficacia de extracción, integrándose de manera armoniosa entre los armarios superiores de cualquier cocina. Como los módulos de integración o las campanas decorativas integrables que pasan desapercibidas gracias a un diseño de gran calidad.

Esta solución aporta simplicidad en la instalación y mayor aprovechamiento del espacio, ya que **no hay necesidad de recortar el mueble.**

- ⦿ Hasta 610 m<sup>3</sup>/h.
- ⦿ Iluminación LED.
- ⦿ Exclusivo diseño en cristal.
- ⦿ Posibilidad de instalar en recirculación.

DISPONIBLE EN  
60 CM Y 90 CM

La **visera de cristal** protege la campana de vapores y humos que se producen mientras se está cocinando.



## CAMPANAS TELESCÓPICAS



Aprovechamiento máximo del espacio.

La integración de los electrodomésticos es uno de los pilares básicos de NEFF. Las campanas telescópicas permiten aprovechar al máximo el espacio en la cocina porque se instalan dentro de un mueble alto. Además, incorporan iluminación LED, filtros de acero inoxidable y **motor Efficient Drive®**, que permite una gran capacidad de extracción con un bajo nivel de consumo. Y pueden **instalarse en recirculación** con el kit de alta eficiencia antipolen o el kit de recirculación de larga duración.

### FÁCIL INSTALACIÓN

La instalación de la campana telescópica es tan rápida como sencilla. La campana queda anclada mediante un clip de fijación al **accesorio de fácil instalación** que viene incorporado. Además, gracias a los accesorios para ocultar la campana, disponible en 60 y 90 cm, la campana no se ve cuando no se usa. Más información en la página 167.



### SENSOR AUTOMÁTICO DE CALIDAD DEL AIRE

Comodidad es tener una campana que funcione prácticamente sola. Basta con activar la función automática de calidad del aire y la campana se encargará de regular el nivel de extracción, según el humo y olores que haya en cada momento. Cuando la calidad del aire sea óptima, la campana se detendrá.

## FILTROS DE ALTA EFICIENCIA ANTIPOLEN



El sistema de recirculación de alta eficiencia antipolen para campanas en recirculación de NEFF es válido para campanas decorativas de isla y pared, extractores de techo, extractores de encimera, módulos de integración y campanas telescópicas. Este filtro permite poder respirar un aire más limpio y puro en la cocina, gracias a una tercera capa de impregnación biofuncional, que **reduce al mínimo la presencia de alérgenos presentes en el polen.**

Así se optimiza el rendimiento de la campana con un menor nivel de ruido (en comparación con el kit de recirculación tradicional), una absorción de olores de más del 90% y hasta 18 meses de rendimiento óptimo del aparato sin necesidad de cambiar el filtro de carbón activo; pero además, las reacciones alérgicas causadas por el polen no tendrán cabida dentro de casa.



# FUNCIONES Y CARACTERÍSTICAS



En NEFF nos gusta que en la cocina siempre se respire un buen ambiente. Por eso somos especialistas en extracción ofreciendo la mayor gama de soluciones y las prestaciones de última generación.

## MOTOR EFFICIENT DRIVE®

Gran capacidad de extracción y alta eficiencia gracias a este motor sin escobillas, que garantiza un funcionamiento silencioso, un bajo consumo energético y 10 años de garantía.



## MADE IN GERMANY

Las campanas decorativas NEFF se fabrican en la factoría alemana de Bretten, lo que las convierte en sinónimo de calidad, diseño riguroso y técnica inmejorable. La experiencia y know-how que ofrece el hecho de fabricar más de un millón de campanas al año para todo el mundo garantiza un resultado óptimo en todos los sentidos.



## INTERIOR BLINDADO

La mayoría de campanas decorativas NEFF lleva el interior blindado, evitando el acceso al motor y a los cables, lo que les confiere una mayor seguridad e higiene. Porque, además de bonitas y funcionales, tienen que ser seguras y fáciles de limpiar.

## CONTROL TOTALMENTE ELECTRÓNICO

Prácticamente toda la gama de extracción NEFF incorpora un control totalmente electrónico que permite gestionar de forma cómoda y eficaz la renovación del aire en la cocina.

## FUNCIONAMIENTO A INTERVALOS

El extractor, de forma automática, se conecta cada hora funcionando durante unos minutos. Así siempre se podrá disfrutar de un ambiente limpio y agradable en la cocina.

## DESCONEXIÓN AUTOMÁTICA TEMPORIZADA

Gracias a esta función, el extractor sigue funcionando durante unos minutos tras el fin de la cocción y se desconecta de manera automática tras renovar completamente el aire de la estancia.

## ILUMINACIÓN SOFT LIGHT®

Prácticamente toda la gama de extracción NEFF incorpora la función SoftLight®, que realiza un encendido y apagado muy suave de la luz. Además, en algunos modelos, la intensidad de la luz puede regularse gracias a la función Dimmer.



La clave en el buen funcionamiento de una campana es una buena instalación. Ver más información en página 162.

## FILTROS DE ALTA EFICIENCIA ANTIPOLEN

El sistema de recirculación de alta eficiencia antipolen para campanas en recirculación de NEFF es válido para campanas decorativas de isla y pared, extractores de techo, extractores de encimera, grupos filtrantes y campanas telescópicas. Este filtro permite que puedas respirar un aire más limpio y puro en tu cocina, gracias a una tercera capa de impregnación biofuncional que **reduce al mínimo la presencia de alérgenos presentes en el polen.**

Así se optimiza el rendimiento de la campana con un menor nivel de ruido (en comparación con el kit de recirculación tradicional), una absorción de olores de más del 90% y 18 meses de rendimiento óptimo del aparato sin necesidad de cambiar el filtro de carbón activo; pero además, las reacciones alérgicas causadas por el polen no tendrán cabida dentro de casa.

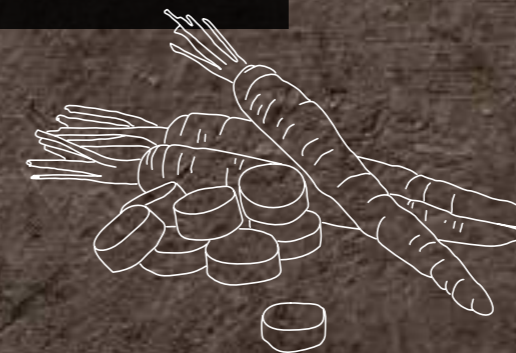

## FILTROS DE ALTA EFICIENCIA DE LARGA DURACIÓN

Gracias a esta novedosa tecnología, en NEFF es posible liberar de olores los filtros gracias a la posibilidad de **regenerarlos en el horno.**

Se recomienda realizar este proceso cada 3 o 4 meses introduciendo los filtros en el horno a 200° en modo aire caliente durante 2 horas. Con esto, se consigue una **vida útil de hasta 10 años del filtro.** Esta tecnología está disponible para campanas verticales, inclinadas, extractores de techo y encimera y para campanas decorativas de pared con el sistema integrado.

## SISTEMA DE FÁCIL INSTALACIÓN

Varios modelos de campanas decorativas NEFF incorporan un sistema exclusivo de fácil instalación:

**Piezas excéntricas:** la estructura de la campana ya no se sostiene utilizando simplemente tornillos que se sujetan a la pared, sino que se cuelga de dos mecanismos que giran sobre un eje. Gracias a estas piezas, el nivelado de la campana se realiza de forma fácil y rápida, por lo que la inexactitud en las perforaciones de la pared deja de ser un problema.

**Anclaje:** gracias a la incorporación de un clip de fijación en el interior del tubo decorativo, su ajuste final resulta más cómodo y ergonómico.

Ver más información en página 164.



## EXTRACTORES DE ENCIMERA



**I98WMM1S7**  
4242004252283

NUEVO

Precio de referencia: 2.630,00 €



EXTRACTOR TELESCÓPICO DE ENCIMERA  
Diseño cristal

### Equipamiento:

- Clase de eficiencia energética A\*.
- Motor EfficientDrive®.
- GuideAir: tecnología de aire guiado.
- Home Connect.
- Control placa-campana.
- Sistema de aspiración perimetral.
- Filtros de acero inoxidable. Fácil limpieza.
- Filtros lavables en lavavajillas.
- Regulación precisa de la extracción a través del control electrónico.
- Función Auto: sensor automático de calidad del aire.
- Electrónica TouchControl integrada.
- Indicador electrónico de saturación de filtros antigrasa en el display.
- Indicador electrónico de saturación de filtro de carbón activo en el display.
- Posibilidad de cambiar el color del borde de cristal.

### Funcionamiento:

- 5 potencias de extracción.
- Posición intensiva con retracción automática.
- Potencia máxima de extracción según UNE/EN 61591: 775 m³/h.
- Potencia de extracción en nivel 3: 501 m³/h.
- Potencia sonora en nivel 3: 62 dB (A).
- Desconexión automática temporizada.
- Funcionamiento a intervalos.

### Iluminación:

- AmbientLight: iluminación perimetral de la campana. Posibilidad de cambiar el color del borde de cristal vía app Home Connect.

### Accesorios opcionales:

- Set de recirculación de alta eficiencia:
  - Antipolen: Z92WWI1X7.
  - Larga duración: Z92WWJ12.
- Ver más accesorios en páginas 163, 165, 166 y 167.

### Medidas (alto x ancho x fondo)\*\*:

- Aparato: 709-959 x 918 x 140 mm.
- Encastre: 703 x 854 x 123 mm.



**I88WMM1S7**  
4242004252276

Precio de referencia: 2.450,00 €



EXTRACTOR TELESCÓPICO DE ENCIMERA  
Diseño cristal

### Equipamiento:

- Clase de eficiencia energética A\*.
- Motor EfficientDrive®.
- GuideAir: tecnología de aire guiado.
- Home Connect.
- Control placa-campana.
- Sistema de aspiración perimetral.
- Filtros de acero inoxidable. Fácil limpieza.
- Filtros lavables en lavavajillas.
- Regulación precisa de la extracción a través del control electrónico.
- Función Auto: sensor automático de calidad del aire.
- Electrónica TouchControl integrada.
- Indicador electrónico de saturación de filtros antigrasa en el display.
- Indicador electrónico de saturación de filtro de carbón activo en el display.
- Posibilidad de cambiar el color del borde de cristal.

### Funcionamiento:

- 5 potencias de extracción.
- Posición intensiva con retracción automática.
- Potencia máxima de extracción según UNE/EN 61591: 775 m³/h.
- Potencia de extracción en nivel 3: 501 m³/h.
- Potencia sonora en nivel 3: 62 dB (A).
- Desconexión automática temporizada.
- Funcionamiento a intervalos.

### Iluminación:

- AmbientLight: iluminación perimetral de la campana. Posibilidad de cambiar el color del borde de cristal vía app Home Connect.

### Accesorios opcionales:

- Set de recirculación de alta eficiencia:
  - Antipolen: Z92WWI1X6.
  - Larga duración: Z92WWJ11.
- Ver más accesorios en páginas 163, 165, 166 y 167.

### Medidas (alto x ancho x fondo)\*\*:

- Aparato: 709-959 x 802 x 140 mm.
- Encastre: 703 x 781 x 123 mm.

## EXTRACTOR PLUG & PLAY



**I16RPS8S5**  
4242004242703

Precio de referencia: 2.300,00 €



EXTRACTOR DE TECHO DE CRISTAL NEGRO

### Equipamiento:

- Motor EfficientDrive®.
- Home Connect.
- Control placa-campana.
- Sistema de aspiración perimetral.
- Filtros lavables en lavavajillas.
- Regulación precisa de la extracción a través del control electrónico.
- Mando de control remoto.
- Indicador electrónico de saturación de filtros antigrasa.
- Indicador electrónico de saturación de filtro de carbón activo.
- Función Auto: sensor automático de calidad del aire.
- Funcionamiento únicamente en recirculación.
- Filtros de alta eficiencia antipolen incluidos.

### Funcionamiento:

- 5 potencias de extracción.
- Posición intensiva con retracción automática.
- Potencia máxima de extracción: 786 m³/h.
- Potencia de extracción en nivel 3: 442 m³/h.
- Potencia sonora en nivel 3: 59 dB (A).
- Desconexión automática temporizada.
- Funcionamiento a intervalos vía Home Connect.

### Iluminación:

- Iluminación LED. Máxima luminosidad y alta eficiencia.
- Calidez de la iluminación ajustable vía Home Connect.
- SoftLight®: encendido y apagado gradual de la iluminación.
- Dimmer: iluminación regulable en intensidad.

### Accesorios opcionales:

- Filtro de recirculación de alta eficiencia:
  - Larga duración: Z52JXP0X0.
- Ver más accesorios en páginas 163, 165, 166 y 167.

### Medidas (alto x ancho x fondo):

- Aparato: 183 x 1.050 x 600 mm.

## EXTRACTOR DE TECHO



**I97CQS9S5**  
4242004234838

Precio de referencia: 2.185,00 €



EXTRACTOR DE TECHO DE CRISTAL RETROILUMINADO

### Equipamiento:

- Clase de eficiencia energética A\*.
- Motor EfficientDrive®.
- Home Connect.
- Control placa-campana.
- Sistema de aspiración perimetral.
- Filtros lavables en lavavajillas.
- Regulación precisa de la extracción a través del control electrónico.
- Mando de control remoto.
- Indicador electrónico de saturación de filtros antigrasa.
- Indicador electrónico de saturación de filtro de carbón activo.
- Interior blindado. Limpieza fácil y segura.
- Función Auto: sensor automático de calidad del aire.
- Salida de motor direccionable a los 4 lados.

### Funcionamiento:

- 5 potencias de extracción.
- Posición intensiva con retracción automática.
- Potencia máxima de extracción según UNE/EN 61591: 933 m³/h.
- Potencia de extracción en nivel 3: 458 m³/h.
- Potencia sonora en nivel 3: 56 dB (A).
- Funcionamiento a intervalos vía Home Connect.
- Desconexión automática temporizada.

### Iluminación:

- Iluminación LED. Máxima luminosidad y alta eficiencia.
- Calidez de la iluminación ajustable vía Home Connect.
- SoftLight®: encendido y apagado gradual de la iluminación.
- Dimmer: iluminación regulable en intensidad.

### Accesorios opcionales:

- Set de recirculación de alta eficiencia:
  - Antipolen: Z52JCC1N6 (acero), Z52JCC1W6 (blanco).
  - Larga duración: Z52JCD0N0 (acero), Z52JCD0W0 (blanco).
- Ver más accesorios en páginas 163, 165, 166 y 167.

### Medidas (alto x ancho x fondo):

- Aparato: 315 x 900 x 500 mm.
- Encastre: 299 x 888 x 487 mm.



## EXTRACTORES DE TECHO



### I25CBS8W0

4242004234814

Precio de referencia: 1.665,00 €



EXTRACTOR DE TECHO DE CRISTAL

#### Equipamiento:

- Clase de eficiencia energética A\*.
- Motor EfficientDrive®.
- Home Connect.
- Control placa-campana.
- Sistema de aspiración perimetral.
- Filtros lavables en lavavajillas.
- Regulación precisa de la extracción a través del control electrónico.
- Mando de control remoto.
- Indicador electrónico de saturación de filtros antigrasa.
- Indicador electrónico de saturación de filtro de carbón activo.
- Interior blindado. Limpieza fácil y segura.
- Función Auto: sensor automático de calidad del aire.
- Salida de motor direccionable a los 4 lados.

#### Funcionamiento:

- 5 potencias de extracción.
- Posición intensiva con retracción automática.
- Potencia máxima de extracción según UNE/EN 61591: 798 m³/h.
- Potencia de extracción en nivel 3: 458 m³/h.
- Potencia sonora en nivel 3: 56 dB (A).
- Funcionamiento a intervalos vía Home Connect.
- Desconexión automática temporizada.

#### Iluminación:

- Iluminación LED. Máxima luminosidad y alta eficiencia.
- SoftLight®: encendido y apagado gradual de la iluminación.
- Dimmer: iluminación regulable en intensidad.

#### Accesorios opcionales:

- Set de recirculación de alta eficiencia:
  - Antipolen: Z52JCC1N6 (acero), Z52JCC1W6 (blanco).
  - Larga duración: Z52JCDON0 (acero), Z52JCDOW0 (blanco).
- Ver más accesorios en páginas 163, 165, 166 y 167.

#### Medidas (alto x ancho x fondo):

- Aparato: 300 x 1.200 x 500 mm.
- Encastre: 299 x 1.188 x 487 mm.

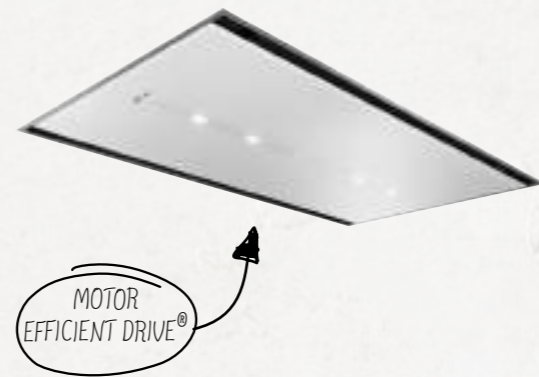

### I95CBS8W0

4242004235736

Precio de referencia: 1.550,00 €



EXTRACTOR DE TECHO DE CRISTAL

#### Equipamiento:

- Clase de eficiencia energética A\*.
- Motor EfficientDrive®.
- Home Connect.
- Control placa-campana.
- Sistema de aspiración perimetral.
- Filtros lavables en lavavajillas.
- Regulación precisa de la extracción a través del control electrónico.
- Mando de control remoto.
- Indicador electrónico de saturación de filtros antigrasa.
- Indicador electrónico de saturación de filtro de carbón activo.
- Interior blindado. Limpieza fácil y segura.
- Función Auto: sensor automático de calidad del aire.
- Salida de motor direccionable a los 4 lados.

#### Funcionamiento:

- 5 potencias de extracción.
- Posición intensiva con retracción automática.
- Potencia máxima de extracción según UNE/EN 61591: 798 m³/h.
- Potencia de extracción en nivel 3: 458 m³/h.
- Potencia sonora en nivel 3: 56 dB (A).
- Funcionamiento a intervalos vía Home Connect.
- Desconexión automática temporizada.

#### Iluminación:

- Iluminación LED. Máxima luminosidad y alta eficiencia.
- SoftLight®: encendido y apagado gradual de la iluminación.
- Dimmer: iluminación regulable en intensidad.

#### Accesorios opcionales:

- Set de recirculación de alta eficiencia:
  - Antipolen: Z52JCC1N6 (acero), Z52JCC1W6 (blanco).
  - Larga duración: Z52JCDON0 (acero), Z52JCDOW0 (blanco).
- Ver más accesorios en páginas 163, 165, 166 y 167.

#### Medidas (alto x ancho x fondo):

- Aparato: 300 x 900 x 500 mm.
- Encastre: 299 x 888 x 487 mm.



### I95CAQ6W0

4242004235712

Precio de referencia: 1.265,00 €



EXTRACTOR DE TECHO BLANCO

#### Equipamiento:

- Clase de eficiencia energética A\*.
- Motor EfficientDrive®.
- Home Connect.
- Control placa-campana.
- Sistema de aspiración perimetral.
- Filtros lavables en lavavajillas.
- Regulación precisa de la extracción a través del control electrónico.
- Mando de control remoto.
- Indicador electrónico de saturación de filtros antigrasa.
- Indicador electrónico de saturación de filtro de carbón activo.
- Interior blindado. Limpieza fácil y segura.
- Salida de motor direccionable a los 4 lados.

#### Funcionamiento:

- 5 potencias de extracción.
- Posición intensiva con retracción automática.
- Potencia máxima de extracción según UNE/EN 61591: 798 m³/h.
- Potencia de extracción en nivel 3: 458 m³/h.
- Potencia sonora en nivel 3: 56 dB (A).
- Desconexión automática temporizada.
- Funcionamiento a intervalos vía Home Connect.

#### Iluminación:

- Iluminación LED. Máxima luminosidad y alta eficiencia.
- SoftLight®: encendido y apagado gradual de la iluminación.
- Dimmer: iluminación regulable en intensidad.

#### Accesorios opcionales:

- Set de recirculación de alta eficiencia:
  - Antipolen: Z52JCC1N6 (acero), Z52JCC1W6 (blanco).
  - Larga duración: Z52JCDON0 (acero), Z52JCDOW0 (blanco).
- Ver más accesorios en páginas 163, 165, 166 y 167.

#### Medidas (alto x ancho x fondo):

- Aparato: 300 x 900 x 500 mm.
- Encastre: 299 x 888 x 487 mm.

## EXTRACTOR DE TECHO SLIM



### I94CBS8W0

4242004245162

Precio de referencia: 1.665,00 €



EXTRACTOR DE TECHO SLIM DE CRISTAL

#### Equipamiento:

- Clase de eficiencia energética B\*.
- Motor EfficientDrive®.
- Home Connect.
- Control placa-campana.
- Sistema de aspiración perimetral.
- Filtros lavables en lavavajillas.
- Regulación precisa de la extracción a través del control electrónico.
- Mando de control remoto.
- Indicador electrónico de saturación de filtros antigrasa.
- Indicador electrónico de saturación de filtro de carbón activo.
- Interior blindado. Limpieza fácil y segura.
- Función Auto: sensor automático de calidad del aire.
- Salida de motor direccionable a los 4 lados.
- Distancia máxima entre placa y campana 1,55 m.

#### Funcionamiento:

- 5 potencias de extracción.
- Posición intensiva con retracción automática.
- Potencia máxima de extracción según UNE/EN 61591: 745 m³/h.
- Potencia de extracción en nivel 3: 432 m³/h.
- Potencia sonora en nivel 3: 61 dB (A).
- Desconexión automática temporizada.
- Funcionamiento a intervalos vía Home Connect.

#### Iluminación:

- Iluminación LED. Máxima luminosidad y alta eficiencia.
- SoftLight®: encendido y apagado gradual de la iluminación.
- Dimmer: iluminación regulable en intensidad.

#### Accesorios opcionales:

- Set de recirculación de alta eficiencia: Z52JXC1W1.
- Ver más accesorios en páginas 163, 165, 166 y 167.

#### Medidas (alto x ancho x fondo):

- Aparato: 189 x 900 x 500 mm.
- Encastre: 189 x 886 x 485 mm.

## CAMPANAS DECORATIVAS ISLA



**I96BMV5N5**  
4242004232186

Precio de referencia: 1.300,00 €



CAMPANA DECORATIVA ISLA  
Diseño SlimLine con frontal negro

### Equipamiento:

- Clase de eficiencia energética A\*.
- Motor EfficientDrive®.
- Home Connect.
- Control placa-campana.
- Filtros de acero inoxidable. Fácil limpieza.
- Regulación precisa de la extracción a través del control electrónico.
- Electrónica TouchControl integrada.
- Filtros lavables en lavavajillas.
- Interior blindado. Limpieza fácil y segura.
- Función Auto: sensor automático de calidad del aire.
- Indicador electrónico de saturación de filtros antigrasa.
- Indicador electrónico de saturación de filtro de carbón activo.
- Válvula antirretorno incluida.

### Funcionamiento:

- 5 potencias de extracción.
- Posición intensiva con retracción automática.
- Potencia máxima de extracción según UNE/EN 61591: 867 m³/h.
- Potencia de extracción en nivel 3: 445 m³/h.
- Potencia sonora en nivel 3: 54 dB (A).
- Desconexión automática temporizada.
- Funcionamiento a intervalos.

### Iluminación:

- Iluminación LED. Máxima luminosidad y alta eficiencia.
- Calidez de la iluminación ajustable vía Home Connect.
- SoftLight®: encendido y apagado gradual de la iluminación.
- Dimmer: iluminación regulable en intensidad.

### Accesorios opcionales:

- Set de recirculación de alta eficiencia antipolen: Z52CXC2N6.
- Set de recirculación de larga duración: Z52CBD2X1.
- Ver más accesorios en páginas 163, 165, 166 y 167.



**I96BMP5N0**  
4242004234975

Precio de referencia: 1.020,00 €



CAMPANA DECORATIVA ISLA  
Diseño SlimLine con frontal negro

### Equipamiento:

- Clase de eficiencia energética A+\*.
- Motor EfficientDrive®.
- Filtros de acero inoxidable. Fácil limpieza.
- Regulación precisa de la extracción a través del control electrónico.
- Electrónica TouchControl integrada.
- Filtros lavables en lavavajillas.
- Interior blindado. Limpieza fácil y segura.
- Indicador electrónico de saturación de filtros antigrasa.
- Indicador electrónico de saturación de filtro de carbón activo.
- Válvula antirretorno incluida.

### Funcionamiento:

- 5 potencias de extracción.
- Posición intensiva con retracción automática.
- Potencia máxima de extracción según UNE/EN 61591: 867 m³/h.
- Potencia de extracción en nivel 3: 445 m³/h.
- Potencia sonora en nivel 3: 54 dB (A).
- Desconexión automática temporizada.
- Funcionamiento a intervalos.

### Iluminación:

- Iluminación LED. Máxima luminosidad y alta eficiencia.
- SoftLight®: encendido y apagado gradual de la iluminación.
- Dimmer: iluminación regulable en intensidad.

### Accesorios opcionales:

- Set de recirculación de alta eficiencia antipolen: Z52CXC2N6.
- Set de recirculación de larga duración: Z52CBD2X1.
- Ver más accesorios en páginas 163, 165, 166 y 167.

## CAMPANA VERTICAL



**D95FRW1S1**  
4242004246381

Precio de referencia: 1.415,00 €



CAMPANA DECORATIVA PARED VERTICAL  
Diseño cristal negro

### Equipamiento:

- Clase de eficiencia energética B\*.
- Motor EfficientDrive®.
- Home Connect.
- Control placa-campana.
- Sistema de aspiración perimetral.
- 2 zonas de filtrado: parte frontal y parte inferior.
- Filtros lavables en lavavajillas.
- Regulación precisa de la extracción a través del control electrónico.
- Interior blindado. Limpieza fácil y segura.
- Función Auto: sensor automático de calidad del aire.
- Electrónica TouchControl integrada.
- Indicador electrónico de saturación de filtros antigrasa.
- Indicador electrónico de saturación de filtro de carbón activo.
- Válvula antirretorno incluida.

### Funcionamiento:

- 5 potencias de extracción.
- Posición intensiva con retracción automática.
- Potencia máxima de extracción según UNE/EN 61591: 717 m³/h.
- Potencia de extracción en nivel 3: 467 m³/h.
- Potencia sonora en nivel 3: 57 dB (A).
- Desconexión automática temporizada.
- Funcionamiento a intervalos.

### Iluminación:

- AmbientLight: iluminación perimetral de la campana.
- Iluminación LED. Máxima luminosidad y alta eficiencia.
- Calidez de la iluminación ajustable vía Home Connect.
- SoftLight®: encendido y apagado gradual de la iluminación.
- Dimmer: iluminación regulable en intensidad.

### Accesorios opcionales:

- Set de recirculación regenerativo: Z51AFROX0\*\*.
- Set de recirculación tradicional: Z51AFTOX0\*\*.
- Conductos de acero esmaltado negro: Z91AXE1S1.
- Ver más accesorios en páginas 163, 165, 166 y 167.

## CAMPANA INCLINADA

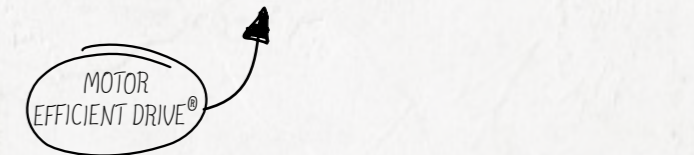

**D96IMW1G1**  
4242004255253

**NUEVO**

Precio de referencia: 1.160,00 €



CAMPANA DECORATIVA PARED INCLINADA  
Diseño cristal negro

### Equipamiento:

- Clase de eficiencia energética A+\*.
- Motor EfficientDrive®.
- Home Connect.
- Control placa-campana.
- Sistema de aspiración perimetral.
- 2 zonas de filtrado: parte frontal y parte inferior.
- Filtros lavables en lavavajillas.
- Regulación precisa de la extracción a través del control electrónico.
- Interior blindado. Limpieza fácil y segura.
- Función Auto: sensor automático de calidad del aire.
- Electrónica TouchControl integrada.
- Indicador electrónico de saturación de filtros antigrasa.
- Indicador electrónico de saturación de filtro de carbón activo.
- Válvula antirretorno incluida.

### Funcionamiento:

- 5 potencias de extracción.
- Posición intensiva con retracción automática.
- Potencia máxima de extracción según UNE/EN 61591: 837 m³/h.
- Potencia de extracción en nivel 3: 467 m³/h.
- Potencia sonora en nivel 3: 55 dB (A).
- Desconexión automática temporizada.
- Funcionamiento a intervalos.

### Iluminación:

- Iluminación LED. Máxima luminosidad y alta eficiencia.
- SoftLight®: encendido y apagado gradual de la iluminación.
- Dimmer: iluminación regulable en intensidad.

### Accesorios opcionales:

- Set de recirculación alta eficiencia antipolen: Z51AIV1X6\*\*.
- Set de recirculación de larga duración: Z51AFROX0\*\*.
- Ver más accesorios en páginas 163, 165, 166 y 167.

## CAMPANAS INCLINADAS



**D95IKP1S0**  
4242004210238

NUEVO

Precio de referencia: 975,00 €



CAMPANA DECORATIVA PARED INCLINADA  
Diseño cristal negro

### Equipamiento:

- Clase de eficiencia energética A+\*.
- Motor EfficientDrive®.
- Filtros de aluminio multicapa.
- 2 zonas de filtrado: parte frontal y parte inferior.
- Filtros lavables en lavavajillas.
- Regulación precisa de la extracción a través del control electrónico.
- Interior blindado. Limpieza fácil y segura.
- Electrónica TouchControl integrada.
- Indicador electrónico de saturación de filtros antigrasa.
- Indicador electrónico de saturación de filtro de carbón activo.
- Válvula antirretorno incluida.

### Funcionamiento:

- 5 potencias de extracción.
- Posición intensiva con retracción automática.
- Potencia máxima de extracción según UNE/EN 61591: 714 m³/h.
- Potencia de extracción en nivel 3: 431 m³/h.
- Potencia sonora en nivel 3: 53 dB (A).
- Desconexión automática temporizada.
- Funcionamiento a intervalos.

### Iluminación:

- AmbientLight: iluminación perimetral de la campana.
- Iluminación LED. Máxima luminosidad y alta eficiencia.
- SoftLight®: encendido y apagado gradual de la iluminación.
- Dimmer: iluminación regulable en intensidad.

### Accesorios opcionales:

- Set de recirculación alta eficiencia antipolen: Z51AIV1X6\*\*.
- Set de recirculación de larga duración: Z51AFROX0\*\*.
- Conductos de acero esmaltado negro: Z91AXE1S1.
- Ver más accesorios en páginas 163, 165, 166 y 167.



**D95IHM1S0**  
4242004210214

Precio de referencia: 730,00 €



CAMPANA DECORATIVA PARED INCLINADA  
Diseño cristal negro

### Equipamiento:

- Clase de eficiencia energética B\*.
- Sistema de aspiración perimetral.
- 2 zonas de filtrado: parte frontal y parte inferior.
- Filtros lavables en lavavajillas.
- Regulación precisa de la extracción a través del control electrónico.
- Interior blindado. Limpieza fácil y segura.
- Electrónica TouchControl integrada.
- Válvula antirretorno incluida.

### Funcionamiento:

- 4 potencias de extracción.
- Posición intensiva con retracción automática.
- Potencia máxima de extracción según UNE/EN 61591: 700 m³/h.
- Potencia de extracción en nivel 3: 416 m³/h.
- Potencia sonora en nivel 3: 58 dB (A).

### Iluminación:

- Iluminación LED. Máxima luminosidad y alta eficiencia.

### Accesorios opcionales:

- Set de recirculación alta eficiencia antipolen: Z51AIV1X6\*\*.
- Set de recirculación de larga duración: Z51AFROX0\*\*.
- Conductos de acero esmaltado negro: Z91AXE1S1.
- Ver más accesorios en páginas 163, 165, 166 y 167.

## CAMPANAS DECORATIVAS PARED



**D96BMV5N5**  
4242004232179

Precio de referencia: 955,00 €



CAMPANA DECORATIVA PARED  
Diseño SlimLine con frontal negro

### Equipamiento:

- Clase de eficiencia energética A+\*.
- Motor EfficientDrive®.
- Home Connect.
- Control placa-campana.
- Filtros de acero inoxidable. Fácil limpieza.
- Filtros lavables en lavavajillas.
- Regulación precisa de la extracción a través del control electrónico.
- Electrónica TouchControl integrada.
- Sistema de fácil instalación.
- Interior blindado. Limpieza fácil y segura.
- Función Auto: sensor automático de calidad del aire.
- Indicador electrónico de saturación de filtros antigrasa.
- Indicador electrónico de saturación de carbón activo.
- Válvula antirretorno incluida.

### Funcionamiento:

- 5 potencias de extracción.
- Posición intensiva con retracción automática.
- Potencia máxima de extracción según UNE/EN 61591: 843 m³/h.
- Potencia de extracción en nivel 3: 430 m³/h.
- Potencia sonora en nivel 3: 55 dB (A).
- Sistema exclusivo de insonorización.
- Desconexión automática temporizada.
- Funcionamiento a intervalos.

### Iluminación:

- Iluminación LED. Máxima luminosidad y alta eficiencia.
- Calidez de la iluminación ajustable vía Home Connect.
- SoftLight®: encendido y apagado gradual de la iluminación.
- Dimmer: iluminación regulable en intensidad.

### Accesorios opcionales:

- Set de recirculación de alta eficiencia:
  - Antipolen: Z51CX2N6.
  - Antipolen integrado: Z51CX1X6.
  - Larga duración integrado: Z51FXJ0X5.
- Ver más accesorios en páginas 163, 165, 166 y 167.



**D96BMU5N0**  
4242004234937

Precio de referencia: 825,00 €



CAMPANA DECORATIVA PARED  
Diseño SlimLine con frontal negro

### Equipamiento:

- Clase de eficiencia energética A+\*.
- Motor EfficientDrive®.
- Filtros de acero inoxidable. Fácil limpieza.
- Filtros lavables en lavavajillas.
- Regulación precisa de la extracción a través del control electrónico.
- Electrónica TouchControl integrada.
- Sistema de fácil instalación.
- Interior blindado. Limpieza fácil y segura.
- Función Auto: sensor automático de calidad del aire.
- Indicador electrónico de saturación de filtros antigrasa.
- Indicador electrónico de saturación de carbón activo.
- Válvula antirretorno incluida.

### Funcionamiento:

- 5 potencias de extracción.
- Posición intensiva con retracción automática.
- Potencia máxima de extracción según UNE/EN 61591: 843 m³/h.
- Potencia de extracción en nivel 3: 430 m³/h.
- Potencia sonora en nivel 3: 55 dB (A).
- Sistema exclusivo de insonorización.
- Desconexión automática temporizada.
- Funcionamiento a intervalos.

### Iluminación:

- Iluminación LED. Máxima luminosidad y alta eficiencia.
- SoftLight®: encendido y apagado gradual de la iluminación.
- Dimmer: iluminación regulable en intensidad.

### Accesorios opcionales:

- Set de recirculación de alta eficiencia:
  - Antipolen: Z51CX2N6.
  - Antipolen integrado: Z51CX1X6.
  - Larga duración integrado: Z51FXJ0X5.
- Ver más accesorios en páginas 163, 165, 166 y 167.

# CAMPANAS DECORATIVAS PARED



## D95BMP5N0

4242004234906

Precio de referencia: 665,00 €



CAMPANA DECORATIVA PARED  
Diseño SlimLine con frontal negro

### Equipamiento:

- Clase de eficiencia energética A\*.
- Motor EfficientDrive®.
- Filtros de acero inoxidable. Fácil limpieza.
- Filtros lavables en lavavajillas.
- Regulación precisa de la extracción a través del control electrónico.
- Electrónica TouchControl integrada.
- Sistema de fácil instalación.
- Interior blindado. Limpieza fácil y segura.
- Indicador electrónico de saturación de filtros antigrasa.
- Indicador electrónico de saturación de carbón activo.
- Válvula antirretorno incluida.

### Funcionamiento:

- 5 potencias de extracción.
- Posición intensiva con retracción automática.
- Potencia máxima de extracción según UNE/EN 61591: 702 m³/h.
- Potencia de extracción en nivel 3: 427 m³/h.
- Potencia sonora en nivel 3: 55 dB (A).
- Sistema exclusivo de insonorización.
- Desconexión automática temporizada.
- Funcionamiento a intervalos.

### Iluminación:

- Iluminación LED. Máxima luminosidad y alta eficiencia.
- SoftLight®: encendido y apagado gradual de la iluminación.
- Dimmer: iluminación regulable en intensidad.

### Accesorios opcionales:

- Set de recirculación de alta eficiencia:
  - Antipolen: Z51CXC2N6.
  - Antipolen integrado: Z51CXI1X6.
  - Larga duración integrado: Z51FXJ0X5.
- Ver más accesorios en páginas 163, 165, 166 y 167.



## D95BCP2N0

4242004232254

Precio de referencia: 585,00 €



CAMPANA DECORATIVA PARED  
Diseño SlimLine acero

### Equipamiento:

- Clase de eficiencia energética A\*.
- Motor EfficientDrive®.
- Filtros de aluminio multicapa.
- Filtros lavables en lavavajillas.
- Regulación precisa de la extracción a través del control electrónico.
- Electrónica TouchControl integrada.
- Sistema de fácil instalación.
- Interior blindado. Limpieza fácil y segura.
- Indicador electrónico de saturación de filtros antigrasa.
- Indicador electrónico de saturación de carbón activo.
- Válvula antirretorno incluida.

### Funcionamiento:

- 5 potencias de extracción.
- Posición intensiva con retracción automática.
- Potencia máxima de extracción según UNE/EN 61591: 718 m³/h.
- Potencia de extracción en nivel 3: 438 m³/h.
- Potencia sonora en nivel 3: 55 dB (A).
- Sistema exclusivo de insonorización.
- Desconexión automática temporizada.
- Funcionamiento a intervalos.

### Iluminación:

- Iluminación LED. Máxima luminosidad y alta eficiencia.
- SoftLight®: encendido y apagado gradual de la iluminación.
- Dimmer: iluminación regulable en intensidad.

### Accesorios opcionales:

- Set de recirculación de alta eficiencia:
  - Antipolen: Z51CXC2N6.
  - Antipolen integrado: Z51CXI1X6.
  - Larga duración integrado: Z51FXJ0X5.
- Ver más accesorios en páginas 163, 165, 166 y 167.



## D95BHM4N0

4242004223054

Precio de referencia: 535,00 €



CAMPANA DECORATIVA PARED  
Diseño Box con frontal negro

### Equipamiento:

- Clase de eficiencia energética B\*.
- Filtros de acero inoxidable. Fácil limpieza.
- Filtros lavables en lavavajillas.
- Regulación precisa de la extracción a través del control electrónico.
- Electrónica TouchControl integrada.
- Válvula antirretorno incluida.

### Funcionamiento:

- 4 potencias de extracción.
- Posición intensiva con retracción automática.
- Potencia máxima de extracción según UNE/EN 61591: 739 m³/h.
- Potencia de extracción en nivel 3: 453 m³/h.
- Potencia sonora en nivel 3: 65 dB (A).

### Iluminación:

- Iluminación LED. Máxima luminosidad y alta eficiencia.

### Accesorios opcionales:

- Set de recirculación de alta eficiencia:
  - Antipolen: Z51CXC2N6.
  - Antipolen integrado: Z51CXI1X6.
  - Larga duración integrado: Z51FXJ0X5.
- Ver más accesorios en páginas 163, 165, 166 y 167.



## D94BBE1N0

4242004223030

Precio de referencia: 365,00 €



CAMPANA DECORATIVA PARED  
Diseño Box

### Equipamiento:

- Clase de eficiencia energética B\*.
- Filtros de aluminio multicapa.
- Filtros lavables en lavavajillas.
- Regulación precisa de la extracción a través del control electrónico.
- Control electrónico iluminado.
- Válvula antirretorno incluida.

### Funcionamiento:

- 4 potencias de extracción.
- Posición intensiva con retracción automática.
- Potencia máxima de extracción según UNE/EN 61591: 604 m³/h.
- Potencia de extracción en nivel 3: 372 m³/h.
- Potencia sonora en nivel 3: 60 dB (A).

### Iluminación:

- Iluminación LED. Máxima luminosidad y alta eficiencia.

### Accesorios opcionales:

- Set de recirculación de alta eficiencia:
  - Antipolen: Z51FXC1N6.
  - Antipolen integrado: Z51DXI1X6.
  - Larga duración integrado: Z51FXJ0X0.
- Ver más accesorios en páginas 163, 165, 166 y 167.

## CAMPANAS DECORATIVAS INTEGRABLES



### D94XAF8N0

4242004243625

Precio de referencia: 570,00 €



CAMPANA DECORATIVA INTEGRABLE

#### Equipamiento:

- Clase de eficiencia energética B\*.
- Sistema de aspiración perimetral.
- Control mecánico.
- Mando giratorio escamoteable.
- Visera de cristal de protección de humos y vapores.
- Filtros lavables en lavavajillas.
- Válvula antirretorno incluida.

#### Funcionamiento:

- 3 potencias de extracción.
- Potencia máxima de extracción según UNE/EN 61591: 610 m³/h.
- Potencia de extracción en nivel 3: 610 m³/h.
- Potencia sonora en nivel 3: 70 dB (A).

#### Iluminación:

- Iluminación LED. Máxima luminosidad y alta eficiencia.

#### Accesorios opcionales:

- Set de recirculación de alta eficiencia antipolen: Z51XC1X6.
- Set de recirculación de larga duración: Z51ITD1X1.
- Set de recirculación tradicional: Z51IBU0X0.
- Ver más accesorios en páginas 163, 165,166 y 167.

#### Medidas (alto x ancho x fondo):

- Aparato: 356 x 894 x 310 mm.
- Encastre: 356 x 862 x 310 mm.



### D64XAF8N0

4242004243649

Precio de referencia: 490,00 €

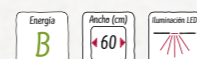

CAMPANA DECORATIVA INTEGRABLE

#### Equipamiento:

- Clase de eficiencia energética B\*.
- Sistema de aspiración perimetral.
- Control mecánico.
- Mando giratorio escamoteable.
- Visera de cristal de protección de humos y vapores.
- Filtros lavables en lavavajillas.
- Válvula antirretorno incluida.

#### Funcionamiento:

- 4 potencias de extracción.
- Potencia máxima de extracción según UNE/EN 61591: 610 m³/h.
- Potencia de extracción en nivel 3: 610 m³/h.
- Potencia sonora en nivel 3: 70 dB (A).

#### Iluminación:

- Iluminación LED. Máxima luminosidad y alta eficiencia.

#### Accesorios opcionales:

- Set de recirculación de alta eficiencia antipolen: Z51XC1X6.
- Set de recirculación de larga duración: Z51ITD1X1.
- Set de recirculación tradicional: Z51IBU0X0.
- Ver más accesorios en páginas 163, 165,166 y 167.

#### Medidas (alto x ancho x fondo):

- Aparato: 356 x 594 x 310 mm.
- Encastre: 356 x 562 x 310 mm.

## MÓDULOS DE INTEGRACIÓN



MOTOR EFFICIENT DRIVE®

### D58ML66N1

4242004238300

Precio de referencia: 665,00 €



MÓDULO DE INTEGRACIÓN

#### Equipamiento:

- Clase de eficiencia energética A++\*.
- Motor EfficientDrive®.
- Sistema de aspiración perimetral.
- Filtros lavables en lavavajillas.
- Regulación precisa de la extracción a través del control electrónico.
- Indicador electrónico de saturación de filtros antigrasa.
- Válvula antirretorno incluida.

#### Funcionamiento:

- 4 potencias de extracción.
- Posición intensiva con retracción automática.
- Potencia máxima de extracción según UNE/EN 61591: 800 m³/h.
- Potencia de extracción en nivel 3: 610 m³/h.
- Potencia sonora en nivel 3: 64 dB (A).
- Desconexión automática temporizada.
- Funcionamiento a intervalos.

#### Iluminación:

- Iluminación LED. Máxima luminosidad y alta eficiencia.
- Dimmer: iluminación regulable en intensidad.

#### Accesorios opcionales:

- Set de recirculación de alta eficiencia antipolen: Z51XC1X6.
- Set de recirculación de larga duración: Z51ITD1X1.
- Ver más accesorios en páginas 163, 165,166 y 167.

#### Medidas (alto x ancho x fondo):

- Aparato: 418 x 860 x 300 mm.
- Encastre: 418 x 836 x 264 mm.



MOTOR EFFICIENT DRIVE®

### D57ML66N1

4242004238294

Precio de referencia: 615,00 €



MÓDULO DE INTEGRACIÓN

#### Equipamiento:

- Clase de eficiencia energética A++\*.
- Motor EfficientDrive®.
- Sistema de aspiración perimetral.
- Filtros lavables en lavavajillas.
- Regulación precisa de la extracción a través del control electrónico.
- Indicador electrónico de saturación de filtros antigrasa.
- Válvula antirretorno incluida.

#### Funcionamiento:

- 4 potencias de extracción.
- Posición intensiva con retracción automática.
- Potencia máxima de extracción según UNE/EN 61591: 775 m³/h.
- Potencia de extracción en nivel 3: 575 m³/h.
- Potencia sonora en nivel 3: 64 dB (A).
- Desconexión automática temporizada.
- Funcionamiento a intervalos.

#### Iluminación:

- Iluminación LED. Máxima luminosidad y alta eficiencia.
- Dimmer: iluminación regulable en intensidad.

#### Accesorios opcionales:

- Set de recirculación de alta eficiencia antipolen: Z51XC1X6.
- Set de recirculación de larga duración: Z51ITD1X1.
- Ver más accesorios en páginas 163, 165,166 y 167.

#### Medidas (alto x ancho x fondo):

- Aparato: 418 x 700 x 300 mm.
- Encastre: 418 x 676 x 264 mm.

## MÓDULO DE INTEGRACIÓN



### D55MH56N0

4242004186847

Precio de referencia: 470,00 €



#### MÓDULO DE INTEGRACIÓN

##### Equipamiento:

- Clase de eficiencia energética C\*.
- Sistema de aspiración perimetral.
- Filtros lavables en lavavajillas.
- Regulación precisa de la extracción a través del control electrónico.
- Válvula antirretorno incluida.

##### Funcionamiento:

- 4 potencias de extracción.
- Posición intensiva con retracción automática.
- Potencia máxima de extracción según UNE/EN 61591: 650 m³/h.
- Potencia de extracción en nivel 3: 575 m³/h.
- Potencia sonora en nivel 3: 67 dB (A).

##### Iluminación:

- Iluminación LED. Máxima luminosidad y alta eficiencia.

##### Accesorios opcionales:

- Set de recirculación de alta eficiencia antipolen: Z51XC1X6.
- Set de recirculación de larga duración: Z51TD1X1.
- Ver más accesorios en páginas 163, 165, 166 y 167.

##### Medidas (alto x ancho x fondo):

- Aparato: 418 x 520 x 300 mm.
- Encastre: 418 x 496 x 264 mm.

## CAMPANAS TELESCÓPICAS



### D46PU54X1

4242004251156

Precio de referencia: 770,00 €



#### CAMPANA TELESCÓPICA

Diseño SlimLine con frontal negro

##### Equipamiento:

- Clase de eficiencia energética A\*.
- Motor EfficientDrive®.
- Filtros de acero inoxidable. Fácil limpieza.
- Filtros lavables en lavavajillas.
- Función Auto: sensor automático de calidad del aire.
- Electrónica TouchControl integrada.
- Regulación precisa de la extracción a través del control electrónico.
- Sistema de fácil instalación.
- Indicador electrónico de saturación de filtros antigrasa.
- Indicador electrónico de saturación de filtro de carbón activo.
- Válvula antirretorno incluida.

##### Funcionamiento:

- 5 potencias de extracción.
- Posición intensiva con retracción automática.
- Potencia máxima de extracción según UNE/EN 61591: 717 m³/h.
- Potencia de extracción en nivel 3: 392 m³/h.
- Potencia sonora en nivel 3: 53 dB (A).
- Desconexión automática temporizada.
- Funcionamiento a intervalos.

##### Iluminación:

- Iluminación LED. Máxima luminosidad y alta eficiencia.
- SoftLight®: encendido y apagado gradual de la iluminación.
- Dimmer: iluminación regulable en intensidad.

##### Accesorios opcionales:

- Set de recirculación de alta eficiencia:
  - Antipolen: Z51XC1X6.
  - Larga duración: Z51TD1X1.
- Ver más accesorios en páginas 163, 165, 166 y 167.

##### Medidas (alto x ancho x fondo):

- Aparato: 426 x 598 x 290 mm.
- Encastre: 385 x 524 x 290 mm.

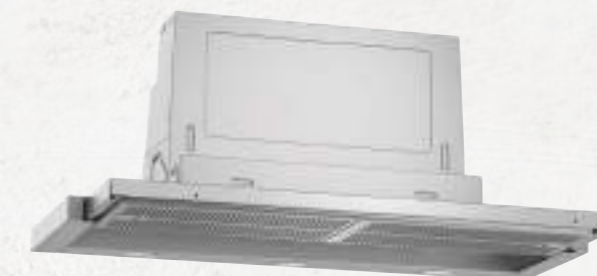

### D49ED52X1

4242004251187

Precio de referencia: 460,00 €



#### CAMPANA TELESCÓPICA

##### Equipamiento:

- Clase de eficiencia energética A\*.
- Motor EfficientDrive®.
- Filtros de acero inoxidable. Fácil limpieza.
- Filtros lavables en lavavajillas.
- Regulación precisa de la extracción a través del control electrónico.
- Sistema de fácil instalación.
- Válvula antirretorno incluida.

##### Funcionamiento:

- 4 potencias de extracción.
- Posición intensiva con retracción automática.
- Potencia máxima de extracción según UNE/EN 61591: 729 m³/h.
- Potencia de extracción en nivel 3: 397 m³/h.
- Potencia sonora en nivel 3: 53 dB (A).
- Desconexión automática temporizada.

##### Iluminación:

- Iluminación LED. Máxima luminosidad y alta eficiencia.

##### Accesorios opcionales:

- Set de recirculación de alta eficiencia:
  - Antipolen: Z51XC1X6.
  - Larga duración: Z51TD1X1.
- Accesorio para instalar campana de 90 cm en mueble de 90 cm: Z54TM90X0.
- Accesorio para ocultar campana: Z54TL90X1.
- Frontales para campana telescópica en página 167.
- Ver más accesorios en páginas 163, 165, 166 y 167.

##### Medidas (alto x ancho x fondo):

- Aparato: 426 x 898 x 290 mm.
- Encastre: 385 x 524 x 290 mm.

# CAMPANAS TELESCÓPICAS

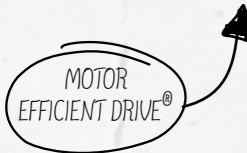

## D46ED52X1

4242004251125

Precio de referencia: 400,00 €



CAMPANA TELESCÓPICA

### Equipamiento:

- Clase de eficiencia energética A\*.
- Motor EfficientDrive®.
- Filtros de acero inoxidable. Fácil limpieza.
- Filtros lavables en lavavajillas.
- Regulación precisa de la extracción a través del control electrónico.
- Sistema de fácil instalación.
- Válvula antirretorno incluida.

### Funcionamiento:

- 4 potencias de extracción.
- Posición intensiva con retracción automática.
- Potencia máxima de extracción según UNE/EN 61591: 728 m³/h.
- Potencia de extracción en nivel 3: 399 m³/h.
- Potencia sonora en nivel 3: 53 dB (A).
- Desconexión automática temporizada.

### Iluminación:

- Iluminación LED. Máxima luminosidad y alta eficiencia.

### Accesorios opcionales:

- Set de recirculación de alta eficiencia:
  - Antipolen: Z51XC1X6.
  - Larga duración: Z51TD1X1.
- Accesorio para ocultar campana: Z54TL60X0.
- Frontales para campana telescópica en página 167.
- Ver más accesorios en páginas 163, 165, 166 y 167.

### Medidas (alto x ancho x fondo):

- Aparato: 426 x 598 x 290 mm.
- Encastre: 385 x 524 x 290 mm.



## D46BR22X1

4242004250791

Precio de referencia: 230,00 €



CAMPANA TELESCÓPICA

### Equipamiento:

- Clase de eficiencia energética B\*.
- Filtros de aluminio multicapa.
- Filtros lavables en lavavajillas.
- Control mecánico.
- Válvula antirretorno incluida.

### Funcionamiento:

- 3 potencias de extracción.
- Potencia máxima de extracción según UNE/EN 61591: 389 m³/h.
- Potencia de extracción en nivel 3: 389 m³/h.
- Potencia sonora en nivel 3: 67 dB (A).

### Iluminación:

- Iluminación LED. Máxima luminosidad y alta eficiencia.

### Accesorios opcionales:

- Set de recirculación tradicional: 00578523\*\*.
- Frontales para campana telescópica en página 167.
- Ver más accesorios en páginas 163, 165, 166 y 167.

### Medidas (alto x ancho x fondo):

- Aparato: 203 x 598 x 290 mm.
- Encastre: 162 x 526 x 290 mm.

# LA MEJOR CAMPANA ES LA QUE MEJOR SE ADAPTA A CADA COCINA



[consultas.campanas@bshg.com](mailto:consultas.campanas@bshg.com)

Como expertos en campanas, en NEFF queremos ayudarte a decidir cuál es la más adecuada para cada cliente. Por eso, si decides instalar una campana NEFF, podrás beneficiarte del Servicio Preventa de Asesoramiento en Extracción de forma gratuita.

## SERVICIO PREVENTA DE ASESORAMIENTO EN EXTRACCIÓN ONLINE

Es la forma más cómoda de saber que aciertas en la elección. Y es tan sencillo como enviarnos la información sobre el tamaño de la cocina y las características de la instalación (metros de tubo, diámetro, número de codos). Con estos datos elaboraremos un informe técnico personalizado, detallando la pérdida de eficiencia de la instalación y el comportamiento que puede tener una campana determinada. Así podrás elegir la más adecuada.

Estos servicios son **totalmente gratuitos** en NEFF.

\*Para hacer la medición es necesario tener la instalación, pero no la campana instalada.

## SERVICIO PREVENTA DE ASESORAMIENTO EN EXTRACCIÓN A DOMICILIO

Tras una valoración online y en el caso de que sea necesario, te ofrecemos la posibilidad de enviar a un técnico NEFF especialista en extracción al domicilio del cliente, para realizar un cálculo real de la pérdida de eficiencia de la instalación\*. Esta medición se realiza con un equipo desarrollado y patentado por NEFF. Así conseguiremos definir el sistema de extracción necesario y podrás elegir la campana más conveniente.

Este servicio está valorado en 90 € (incluye mano de obra y desplazamiento del técnico).



CUANDO LAS VERDURAS  
SALEN DEL FRIGORÍFICO  
PERO PARECEN SALIR DE LA HUERTA,  
ES PORQUE HEMOS HECHO BIEN  
NUESTRO TRABAJO



## FRÍO

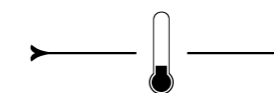

Explicación de las prestaciones .....	110
Frigoríficos combinados integrables .....	118
Frigoríficos integrables de una puerta .....	120
Congeladores integrables de una puerta .....	121
Frigorífico integrable de 1,40 m .....	123
Frigorífico y congelador integrables bajo encimera .....	124
Frigorífico y congelador de una puerta Side-by-Side .....	125
Frigorífico americano .....	126
Frigoríficos combinados .....	126





# FRIGORÍFICOS Y CONGELADORES INTEGRABLES



La combinación perfecta para cada cocina.

Los **frigoríficos y congeladores integrables de NEFF** pueden adaptarse a todos los espacios ofreciendo prestaciones inmejorables. Además, el modelo K18865DE0 cuenta con Home Connect para controlar su funcionamiento desde el móvil y un sistema de instalación con puerta fija y cierre automático de la puerta a partir de los 20°.



## COMODIDAD EN EL CIERRE

Suaviza el cierre, incluso con la puerta completamente llena. Además, a partir de un ángulo de apertura de unos 20°, **la puerta se cierra automáticamente** garantizando la perfecta conservación de los alimentos. La bisagra incorpora el muelle y el amortiguador en su interior, de forma que su limpieza es rápida y cómoda.

## LA COCINA QUE CONECTA CONTIGO



Home Connect.

Gracias al control remoto puedes recibir información y notificaciones en el móvil como, por ejemplo, si te has dejado la puerta abierta o si te ha saltado el diferencial de casa. También puedes modificar los ajustes básicos como: temperatura, activar la función vacaciones, "super-refrigeración o congelación", etc. Y podrás acceder a trucos y consejos para sacarle el máximo partido a tu frigorífico.

## PERFECTAMENTE INTEGRADO

Todos los electrodomésticos de frío integrables NEFF se instalan con el sistema de **puerta fija**, que une la puerta del mueble y la del frigorífico como si fueran una única pieza, sin deslizamientos ni bisagras adicionales. De esta forma el frigorífico soporta el peso de la puerta del mueble, evitándose las holguras que pueden producirse en la bisagra con otros sistemas de instalación.

## FRESH SAFE 3: EL MEJOR SISTEMA DE CONSERVACIÓN



Cuenta con dos cajones con guías telescópicas, totalmente extraíbles y se mantiene siempre a una temperatura de 0°C. Uno de los cajones tiene un 50% de humedad relativa, ideal para conservar carnes, pescados y lácteos hasta **3 veces más tiempo**. El otro cajón, con un 95% de humedad relativa, es perfecto para almacenar frutas, verduras y hortalizas.



## CONGELADOR DE GRAN CAPACIDAD

Además de contar con tres cajones, uno de ellos **BigBox**, el interior del congelador también es completamente flexible, para poder almacenar cualquier alimento, sin problemas de espacio.



## BANDEJA BOTELLERO

Destaca por su versatilidad: proporciona más espacio para almacenar botellas y también puede servir para contener cualquier otro recipiente o alimento. Los modelos K18865DE0, K18816DE0, K16863FE0, K17866DF0, K11413FD0, K11513FF0, K11813DE0 ya incorporan esta bandeja en su equipamiento.

Descárgate la app Home Connect y comprueba todo lo que podrías hacer con su modo demo.

¡BANDEJA BOTELLERO INCLUIDO!

DISPLAY TOTALMENTE TÁCTIL

## UNA SOLUCIÓN PARA CADA ESPACIO

### SOLUCIONES EN HORIZONTAL

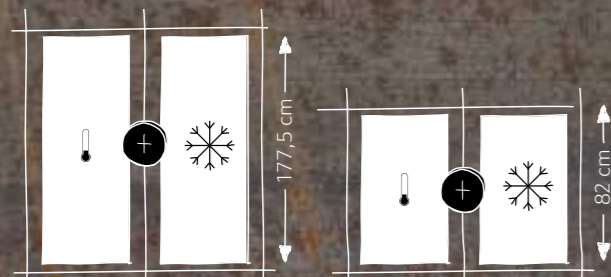

### SOLUCIONES EN VERTICAL

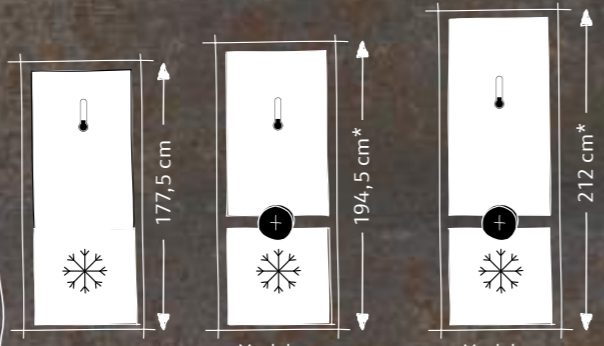

Modelos: K11413FD0 + G11113DE0 K11513FF0 + G11113DE0  
\* La altura total no incluye balda intermedia.

# FRIGORÍFICOS COMBINADOS DE LIBRE INSTALACIÓN

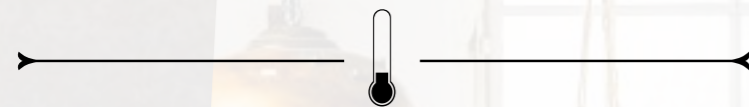

Amantes del diseño, tomen nota.

El frigorífico de cristal con **acabado pizarra** NEFF de 70 cm da mucho que hablar, escribir, dibujar... El material de cristal con acabado pizarra es muy útil para recoger la lista de la compra, recetas, dibujos infantiles, etc.

Además, los combis de **acero inoxidable antihuellas** permiten una apertura de la puerta todavía más cómoda con su discreto tirador vertical integrado y la opción de apertura hacia la izquierda o la derecha.



## CONDENSADOR LATERAL

La gama de combis de 60 y 70 cm de ancho incorpora una tecnología que integra totalmente el condensador en ambos laterales del frigorífico. Y esto tiene muchas ventajas:

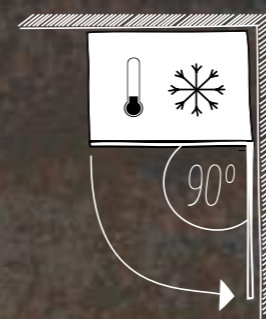

- El frigorífico se puede instalar entre muebles, incluso junto a la pared, sin que ello impida la extracción total de los cajones con apertura a 90°.
- Mayor volumen útil: hasta 50 litros más de capacidad\*.
- Se consigue una buena eficiencia energética en todos los modelos.
- El ruido se reduce en toda la gama hasta un máximo de 8 dB\*.

\*Comparado con un combi noFrost sin condensador lateral.



## CONSERVACIÓN

El interior de estos combis presenta una distribución flexible que permite reorganizar los compartimentos para hacer mejor uso del espacio. Además, con el sistema de conservación FreshSafe 2, se mantienen la frescura, el sabor y los nutrientes de cada alimento por más tiempo.

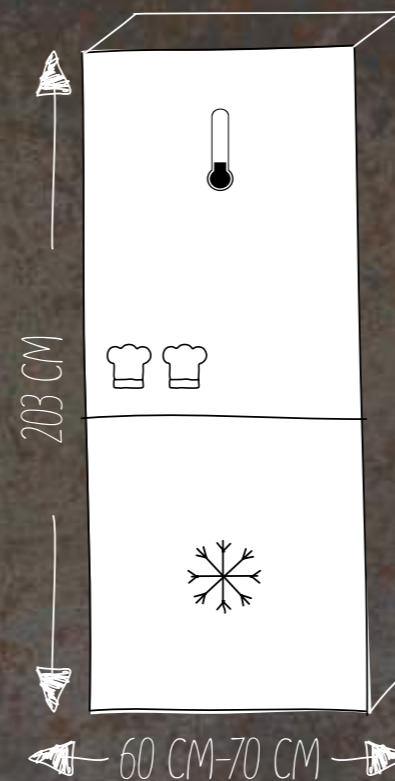

### FRESH SAFE 2 Y ZONA 0 °C

Los combis cuentan con tres cajones: dos de ellos mantienen la carne, el pescado y los lácteos como queso y yogur, frescos por más tiempo al permitir **alcanzar los 0 °C**. El tercer cajón ofrece las condiciones ideales para almacenar frutas y verduras; cuenta con un control deslizante para establecer la humedad óptima, consiguiendo así que los alimentos duren **hasta el doble de tiempo**.

### NO FROST

Con la tecnología NoFrost, descongelar ya es una cosa del pasado. El propio combi se encarga por sí solo de prevenir y eliminar la escarcha que dificulta la circulación de aire frío en el interior del aparato.



### ILUMINACIÓN LED

No calienta y es mucho más duradera y eficiente, disminuyendo el consumo energético del frigorífico. Al abrir la puerta, el interior se ilumina progresivamente creando un efecto muy agradable y permitiendo ver con total claridad.

# TECNOLOGÍA DE CONSERVACIÓN FRESH SAFE



Los sistemas de conservación de NEFF consiguen que los productos frescos se conserven en perfecto estado durante más tiempo. Para identificar las características de cada sistema tenemos una nomenclatura muy sencilla: a más gorros de chef, mejor conservación.

# SIDE-BY-SIDE

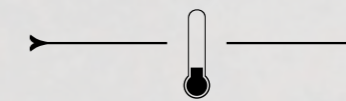

Esta pareja conserva todo lo bueno.

El mejor dúo de conservación NEFF es el formado por un frigorífico con sistema de conservación FreshSafe 3 y un congelador NoFrost, ambos de libre instalación y con puertas de acero inoxidable, que se quedan perfectamente unidos gracias al accesorio 712015\*.

Símbolo	Sistema de conservación actual	Descripción de prestaciones	Temperatura	Humedad
 	FreshSafe 3 	Los alimentos se conservan <b>frescos hasta el triple de tiempo</b> en dos zonas diferenciadas: una húmeda para frutas y verduras, y otra seca para carnes, pescados y lácteos.  Los cajones FreshSafe 3 pueden extraerse fácilmente gracias a sus guías telescópicas, lo que permite acceder cómodamente a su interior, incluso cuando la apertura de la puerta se limita a 90°.	Regulación independiente de la temperatura grado a grado, pudiendo alcanzar los <b>0 °C estables</b> en toda la zona.	Control mediante ruleta en 3 niveles: frutas, verduras o mix.
 	FreshSafe 2 	Permite ajustar la humedad en función del contenido del cajón, para mantener las frutas y verduras <b>frescas el doble de tiempo</b> .  Es posible extraerlos incluso cuando están pegados a la pared.	<b>Llega a los 0 °C</b> siempre que el refrigerador esté a 4 °C o menos*.	Regulación push-pull en 2 niveles: frutas o verduras.
 	FreshSafe 	La temperatura y humedad perfectas para conservar frutas y verduras. Es posible extraerlos incluso cuando están pegados a la pared.	<b>Llega a los 0 °C</b> siempre que el refrigerador esté a 4 °C o menos*.	Regulación en 2 niveles: frutas o verduras.



BALCÓN SLIDE&HIDE

BOTELLERO CROMADO

 FRESH SAFE 3

BALCÓN COLD TRAY  
Especialmente indicado para que las botellas se enfrien rápidamente.

CAJÓN BIG BOX  
Con espacio suficiente para congelar cómodamente piezas de gran tamaño.

ILUMINACIÓN LED  
También en el congelador.

ZONA EASY ACCESS  
Permite un fácil acceso a la parte superior del congelador, para que sea mucho más cómodo organizar su contenido.

CONGELADOR NOFROST

\*En todos los modelos de libre instalación.

\* Código del Servicio Técnico Oficial.

# LAS MEJORES PRESTACIONES



## Comodidad y flexibilidad a todos los niveles.

Desde el balcón superior de la puerta al último cajón del congelador, la gama de frigoríficos y congeladores de NEFF ofrece soluciones versátiles, cómodas y flexibles. En el congelador, el cajón BigBox permite almacenar tartas grandes o piezas de carne o pescado que no cabrían en un cajón convencional.



## TECNOLOGÍA NO FROST

La tecnología NoFrost previene la formación de escarcha, que dificulta la circulación del aire frío en el interior del aparato. El sistema MultiAirFlow cuenta con unas salidas de aire estratégicamente situadas a través de las cuales entra el aire frío en mayor o menor medida en función de la temperatura seleccionada, la cantidad de alimentos, las veces que se abre la puerta e incluso las condiciones exteriores. La combinación de estas dos tecnologías hace que la temperatura seleccionada para cada compartimento se mantenga estable.

## CAJÓN BIG BOX

Este compartimento del congelador ofrece una enorme capacidad para congelar piezas de gran tamaño, con la máxima comodidad.



## VARIO SHELF

Qué bueno es llegar con las bolsas de la compra y encontrar el espacio perfecto para cada producto. Es lo que ocurre con los frigoríficos NEFF y sus **interiores completamente flexibles**, que permiten planificar el espacio en función de las necesidades de cada usuario y de cada momento. Una libertad sin precedentes para que la compra semanal esté siempre ordenada y accesible.

## APERTURA SLIDE & HIDE®

El compartimento de quesos y mantequillas, ubicado en la puerta del frigorífico, está dotado de este práctico sistema de apertura.

## SISTEMA EASY LIFT

Para regular las bandejas y balcones en altura, rápida y fácilmente, incluso cuando están llenos.



## BANDEJAS PLEGABLES

Permiten aprovechar el espacio frontal en altura, en caso necesario.



## HUEVERA

Con un diseño elegante y exclusivo que, además, ahorra espacio.

## RAÍLES TELESCÓPICOS

Los cajones FreshSafe 3 están dotados de guías telescópicas que permiten la extracción total del cajón y un acceso más cómodo al interior, incluso cuando la apertura de la puerta se limita a 90°.



## BANDEJAS EXTENSIBLES

Facilitan el acceso a los alimentos alojados en la parte trasera.



# FRIGORÍFICOS COMBINADOS INTEGRABLES



**KI8865DE0**  
4242004247937

**A++ E**

Alto (cm) 177,5 Ancho (cm) 56 FreshSafe 0°C No Frost Home Connect

Precio de referencia: 2.365,00 €

**FRIGORÍFICO COMBINADO INTEGRABLE**  
Tecnología NoFrost en congelador

**Prestaciones:**

- Clase de eficiencia energética E.
- Motor inverter.
- Home Connect.
- Visualización de temperaturas a través del display digital.
- Sistema especial de iluminación LED de bajo consumo.
- Instalación: sistema de puerta fija.
- Apertura de la puerta hacia la derecha, reversible.
- Apertura y cierre de la puerta con amortiguación Soft.
- Alarma acústica de puerta abierta.
- Alarma óptica y acústica de elevación de temperatura.

**Control:**

- Regulación independiente de temperatura en cada zona.
- Función Súper en congelador con desconexión automática.
- Función Súper en refrigerador con desconexión automática.
- Funciones especiales: vacaciones y memoria.

**Conservación:**

- Zona FreshSafe 3 exactamente a 0°C, de 55 litros de capacidad:
  - 1 cajón FreshSafe 3 totalmente extraíble, para almacenamiento de carnes, pescados y lácteos. Conservación de alimentos hasta 3 veces más tiempo.
  - 1 cajón FreshSafe 3 totalmente extraíble, para almacenamiento de frutas, verduras y hortalizas.

**Equipamiento:**

- Bandeja botellero.
- Equipamiento interior con acabado cromado.
- VarioShelf: flexibilidad y comodidad de uso gracias a la regulación de bandejas y balcones.
- 3 bandejas en el frigorífico, 2 regulables en altura.
- Sistema EasyLift de regulación de bandejas.
- 2 bandejas de vidrio de seguridad.
- 1 balcón en la puerta del frigorífico.
- Balcón para mantequillas y quesos con apertura Slide&Hide®.
- 3 cajones en el congelador, 1 de ellos BigBox.

**Datos técnicos:**

- Consumo de energía: 252 kWh/año.

**Medidas (alto x ancho x fondo):**

- Aparato: 1.772 x 558 x 545 mm.
- Encastre: 1.775 x 560 x 550 mm.



**KI6863FEO**  
4242004246275

**A++ E**

Alto (cm) 177,5 Ancho (cm) 56

Precio de referencia: 1.500,00 €

**FRIGORÍFICO COMBINADO INTEGRABLE**

**Prestaciones:**

- Clase de eficiencia energética E.
- Visualización de temperaturas a través del display digital.
- Sistema especial de iluminación a través de LED de bajo consumo.
- Instalación: sistema de puerta fija.
- Apertura de la puerta hacia la derecha, reversible.
- Alarma acústica de puerta abierta.
- Alarma óptica y acústica de elevación de temperatura.

**Control:**

- Regulación independiente de temperatura en cada zona.
- Función Súper en congelador con desconexión automática.
- Función Súper en refrigerador con desconexión automática.
- Funciones especiales: vacaciones y memoria.

**Conservación:**

- FreshSafe 2: cajón de larga conservación con regulación de humedad para frutas, verduras y hortalizas.

**Equipamiento:**

- Bandeja botellero.
- Equipamiento interior con acabado cromado.
- VarioShelf: flexibilidad y comodidad de uso gracias a la regulación de bandejas y balcones.
- 5 bandejas en el frigorífico, 4 regulables en altura.
- Bandejas de vidrio de seguridad.
- 4 balcones en la puerta del frigorífico.
- Balcón para mantequillas y quesos con apertura Slide&Hide®.
- 3 cajones en el congelador, 1 de ellos BigBox.

**Datos técnicos:**

- Consumo de energía: 219 kWh/año.

**Medidas (alto x ancho x fondo):**

- Aparato: 1.772 x 558 x 545 mm.
- Encastre: 1.775 x 560 x 550 mm.



**KI7866DFO**  
4242004240303

**A+ F**

Alto (cm) 177,5 Ancho (cm) 56 No Frost

Precio de referencia: 1.620,00 €

**FRIGORÍFICO COMBINADO INTEGRABLE**  
Tecnología NoFrost en congelador

**Prestaciones:**

- Clase de eficiencia energética F.
- Motor inverter.
- Visualización de temperaturas a través del display digital.
- Sistema especial de iluminación a través de LED de bajo consumo.
- Instalación: sistema de puerta fija.
- Apertura de la puerta hacia la derecha, reversible.
- Apertura y cierre de la puerta con amortiguación Soft.
- Alarma acústica de puerta abierta.
- Alarma óptica y acústica de elevación de temperatura.

**Control:**

- Regulación independiente de temperatura en cada zona.
- Función Súper en congelador con desconexión automática.
- Función Súper en refrigerador con desconexión automática.
- Funciones especiales: vacaciones y memoria.

**Conservación:**

- FreshSafe 2: cajón de larga conservación con regulación de humedad para frutas, verduras y hortalizas.

**Equipamiento:**

- Bandeja botellero.
- Equipamiento interior con acabado cromado.
- VarioShelf: flexibilidad y comodidad de uso gracias a la regulación de bandejas y balcones.
- 5 bandejas en el frigorífico, 4 regulables en altura.
- 4 bandejas de vidrio de seguridad.
- 4 balcones en la puerta del frigorífico.
- Balcón para mantequillas y quesos con apertura Slide&Hide®.
- 3 cajones en el congelador, 1 de ellos BigBox.

**Datos técnicos:**

- Consumo de energía: 277 kWh/año.

**Medidas (alto x ancho x fondo):**

- Aparato: 1.772 x 558 x 545 mm.
- Encastre: 1.775 x 560 x 550 mm.



**KI5862FFO**  
4242004242314

**A+ F**

Alto (cm) 177,5 Ancho (cm) 56

Precio de referencia: 1.100,00 €

**FRIGORÍFICO COMBINADO INTEGRABLE**

**Prestaciones:**

- Clase de eficiencia energética F.
- Visualización de temperatura a través de indicadores luminosos.
- Sistema especial de iluminación a través de LED de bajo consumo.
- Instalación: sistema de puerta fija.
- Apertura de la puerta hacia la derecha, reversible.

**Control:**

- Función Súper en congelador con desconexión automática.

**Conservación:**

- FreshSafe 2: cajón de larga conservación con regulación de humedad para frutas, verduras y hortalizas.

**Equipamiento:**

- Equipamiento interior con acabado cromado.
- 1 cajón de almacenamiento en el frigorífico.
- 4 bandejas en el frigorífico, 3 regulables en altura.
- Bandejas de vidrio de seguridad.
- 4 balcones en la puerta del frigorífico.
- 3 cajones en el congelador, 1 de ellos BigBox.

**Accesorios opcionales:**

- Bandeja botellero KS1860Z0.

**Datos técnicos:**

- Consumo de energía: 279 kWh/año.

**Medidas (alto x ancho x fondo):**

- Aparato: 1.772 x 541 x 545 mm.
- Encastre: 1.775 x 560 x 550 mm.

## FRIGORÍFICOS INTEGRABLES DE UNA PUERTA

## CONGELADOR INTEGRABLE DE UNA PUERTA



**KI8816DE0**  
4242004247661

**FRESH SAFE 3**

**A** **E** **G**

Alto (cm) 177,5 Ancho (cm) 56 FreshSafe 0°C

Precio de referencia: 2.320,00 €

**FRIGORÍFICO INTEGRABLE CON FRESH SAFE 3**

**Prestaciones:**

- Clase de eficiencia energética E.
- Visualización de temperatura a través del display digital.
- Sistema especial de iluminación a través de LED de bajo consumo.
- Instalación: sistema de puerta fija.
- Apertura de la puerta hacia la derecha, reversible.
- Apertura y cierre de la puerta con amortiguación Soft.
- Alarma acústica de puerta abierta.

**Control:**

- Función Súper en refrigerador con desconexión automática.

**Conservación:**

- Zona FreshSafe 3 exactamente a 0 °C, de 83 litros de capacidad:
  - 1 cajón FreshSafe 3 totalmente extraíble, para almacenamiento de frutas, verduras y hortalizas.
  - 2 cajones FreshSafe 3 totalmente extraíbles, para almacenamiento de carnes, pescados y lácteos.

**Equipamiento:**

- Bandeja botellero.
- Equipamiento interior con acabado cromado.
- VarioShelf: flexibilidad y comodidad de uso gracias a la regulación de bandejas y balcones.
- 7 bandejas en el frigorífico, 6 regulables en altura.
- 6 bandejas de vidrio de seguridad.
- 4 balcones en la puerta del frigorífico.
- Balcón para mantequillas y quesos con apertura Slide&Hide®.

**Datos técnicos:**

- Consumo de energía: 150 kWh/año.

**Medidas (alto x ancho x fondo):**

- Aparato: 1.772 x 558 x 545 mm.
- Encastre: 1.775 x 560 x 550 mm.



**KI1413FD0**  
4242004249016

**A** **D** **G**

Alto (cm) 172,5 Ancho (cm) 56

Precio de referencia: 865,00 €

**FRIGORÍFICO INTEGRABLE**

**Prestaciones:**

- Clase de eficiencia energética D.
- Motor inverter.
- Visualización de temperatura a través del display digital.
- Sistema especial de iluminación a través de LED de bajo consumo.
- Instalación: sistema de puerta fija.
- Apertura de la puerta hacia la derecha, reversible.
- Alarma acústica de puerta abierta.

**Control:**

- Función Súper en refrigerador con desconexión automática.

**Conservación:**

- FreshSafe 2: cajón de larga conservación con regulación de humedad para frutas, verduras y hortalizas.

**Equipamiento:**

- Bandeja botellero.
- Equipamiento interior con acabado cromado.
- VarioShelf: flexibilidad y comodidad de uso gracias a la regulación de bandejas y balcones.
- 6 bandejas en el frigorífico, 5 regulables en altura.
- 6 bandejas de vidrio de seguridad.
- 3 balcones en la puerta del frigorífico.
- Balcón para mantequillas y quesos con apertura Slide&Hide®.

**Datos técnicos:**

- Consumo de energía: 81 kWh/año.

**Medidas (alto x ancho x fondo):**

- Aparato: 1.221 x 558 x 545 mm.
- Encastre: 1.225 x 560 x 550 mm.

Combinación con GI1113DE0 en vertical.



**GI1113DE0**  
4242004239611

**A** **E** **G**

Alto (cm) 72 Ancho (cm) 56

Precio de referencia: 755,00 €

**CONGELADOR INTEGRABLE**

**Prestaciones:**

- Clase de eficiencia energética E.
- Visualización de temperatura a través de indicadores luminosos.
- Instalación: sistema de puerta fija.
- Apertura de la puerta hacia la derecha, reversible.
- Apertura y cierre de la puerta con amortiguación Soft.
- Alarma óptica y alarma acústica de elevación de temperatura.

**Control:**

- Función Súper en congelador con desconexión automática.

**Equipamiento:**

- Equipamiento interior con acabado cromado.
- 3 cajones en el congelador.
- Interiores del congelador flexibles.

**Datos técnicos:**

- Consumo de energía: 167 kWh/año.

**Medidas (alto x ancho x fondo):**

- Aparato: 712 x 558 x 545 mm.
- Encastre: 720 x 560 x 550 mm.

Combinación con KI1413FD0 o KI1513FF0 en vertical.



## FRIGORÍFICO Y CONGELADOR INTEGRABLES DE UNA PUERTA

## FRIGORÍFICO INTEGRABLE DE 1,40 M

### KI1813DE0

4242004251569



Precio de referencia: 1.135,00 €

FRIGORÍFICO INTEGRABLE

#### Prestaciones:

- Clase de eficiencia energética E.
- Visualización de temperatura a través del display digital.
- Iluminación a través de LED de bajo consumo.
- Instalación: sistema de puerta fija.
- Apertura de la puerta hacia la derecha, reversible.
- Apertura y cierre de la puerta con amortiguación Soft.
- Alarma acústica de puerta abierta.

#### Control:

- Función Súper en refrigerador con desconexión automática.

#### Conservación:

- FreshSafe 2: cajón de larga conservación con regulación de humedad para frutas, verduras y hortalizas, con guías totalmente extraíbles.

#### Equipamiento:

- Bandeja botellero.
- Equipamiento interior con acabado cromado.
- 1 cajón de almacenamiento en el frigorífico.
- VarioShelf: flexibilidad y comodidad de uso gracias a la regulación de bandejas y balcones.
- 7 bandejas en el frigorífico, 6 regulables en altura.
- Bandejas de vidrio de seguridad.
- 5 balcones en la puerta del frigorífico.
- Balcón para mantequillas y quesos con apertura Slide&Hide®.

- Combinación con GI7813CF0 en horizontal.

#### Datos técnicos:

- Consumo de energía: 115 kWh/año.

#### Medidas (alto x ancho x fondo):

- Aparato: 1.772 x 558 x 545 mm.
- Encastre: 1.775 x 560 x 550 mm.

### GI7813CF0

4242004243274

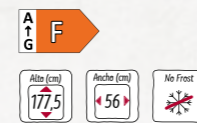

Precio de referencia: 1.270,00 €

CONGELADOR INTEGRABLE

Tecnología NoFrost

#### Prestaciones:

- Clase de eficiencia energética F.
- Motor inverter.
- Visualización de temperatura a través del display digital.
- Instalación: sistema de puerta fija.
- Apertura de puerta hacia la izquierda, reversible.
- Apertura y cierre de la puerta con amortiguación Soft.
- Alarma acústica de puerta abierta.
- Alarma óptica y acústica de elevación de temperatura.

#### Control:

- Función Súper en congelador con desconexión automática.

#### Equipamiento:

- Equipamiento interior con acabado cromado.
- 5 cajones en el congelador, 2 de ellos BigBox.
- 2 espacios de congelación intensiva con tapa transparente.
- Interiores del congelador flexibles.

- Combinación con KI1813DE0 en horizontal.

#### Datos técnicos:

- Consumo de energía: 294 kWh/año.

#### Medidas (alto x ancho x fondo):

- Aparato: 1.772 x 558 x 545 mm.
- Encastre: 1.775 x 560 x 550 mm.

### KI1513FF0

4242004239048

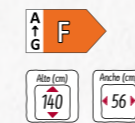

Precio de referencia: 945,00 €

FRIGORÍFICO INTEGRABLE

#### Prestaciones:

- Clase de eficiencia energética F.
- Visualización de temperatura a través del display digital.
- Iluminación a través de LED de bajo consumo.
- Instalación: sistema de puerta fija.
- Apertura de la puerta hacia la derecha, reversible.
- Alarma acústica de puerta abierta.

#### Control:

- Función Súper en refrigerador con desconexión automática.

#### Conservación:

- FreshSafe 2: cajón de larga conservación con regulación de humedad para frutas, verduras y hortalizas.

#### Equipamiento:

- Bandeja botellero.
- Equipamiento interior con acabado cromado.
- VarioShelf: flexibilidad y comodidad de uso gracias a la regulación de bandejas y balcones.
- 6 bandejas en el frigorífico, 5 regulables en altura.
- Bandejas de vidrio de seguridad.
- 4 balcones en la puerta del frigorífico.
- Balcón para mantequillas y quesos con apertura Slide&Hide®.

- Combinación con GI1113DE0 en vertical.

#### Datos técnicos:

- Consumo de energía: 133 kWh/año.

#### Medidas (alto x ancho x fondo):

- Aparato: 1.397 x 558 x 545 mm.
- Encastre: 1.400 x 560 x 550 mm.



## FRIGORÍFICO Y CONGELADOR INTEGRABLES BAJO ENCIMERA

### K4316XFF0

4242004239758



Precio de referencia: 755,00 €

FRIGORÍFICO INTEGRABLE BAJO ENCIMERA

#### Prestaciones:

- Clase de eficiencia energética F.
- Instalación: sistema de puerta fija.
- Apertura de la puerta hacia la derecha, reversible.
- Ventilación a través del zócalo.
- Iluminación a través de LED de bajo consumo.

#### Equipamiento:

- Equipamiento interior con acabado cromado.
- Cajón para verduras y hortalizas.
- 3 bandejas en el frigorífico, 2 regulables en altura.
- Bandejas de vidrio de seguridad.
- 3 balcones en la puerta del frigorífico.

#### Datos técnicos:

- Consumo de energía: 114 kWh/año.

#### Medidas (alto x ancho x fondo):

- Aparato: 820 x 598 x 548 mm.
- Encastre: 820 x 600 x 550 mm.

### G4344XDF0

4242004237686

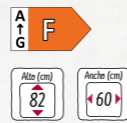

Precio de referencia: 765,00 €

CONGELADOR INTEGRABLE BAJO ENCIMERA

#### Prestaciones:

- Clase de eficiencia energética F.
- Instalación: sistema de puerta fija.
- Apertura de la puerta hacia la derecha, reversible.
- Apertura y cierre de la puerta con amortiguación Soft.
- Ventilación a través del zócalo.
- Alarma óptica y acústica de elevación de temperatura.

#### Control:

- Función Súper congelación con desconexión automática.

#### Equipamiento:

- Equipamiento interior con acabado cromado.
- 3 cajones en el congelador.

#### Datos técnicos:

- Consumo de energía: 224 kWh/año.

#### Medidas (alto x ancho x fondo):

- Aparato: 820 x 598 x 548 mm.
- Encastre: 820 x 600 x 550 mm.

## FRIGORÍFICO Y CONGELADOR DE UNA PUERTA. SIDE-BY-SIDE

### KS8368IDP

4242004238317



Precio de referencia: 1.425,00 €

FRIGORÍFICO LIBRE INSTALACIÓN CON PUERTA DE ACERO INOXIDABLE ANTIHUELLAS CON FRESH SAFE 3 Tecnología NoFrost en frigorífico

#### Prestaciones:

- Clase de eficiencia energética D.
- Visualización de temperatura a través del display digital.
- Iluminación a través de LED de bajo consumo.
- Apertura de puerta hacia la izquierda, no reversible.
- Alarma acústica de puerta abierta.
- Apertura sin restricciones con acceso a todos los cajones incluso pegado a pared.

#### Control:

- Control y regulación independiente de la temperatura de cada zona.
- Función Súper en refrigerador con desconexión automática.

#### Conservación:

- Zona FreshSafe 3 exactamente a 0°C, de 107 litros de capacidad:
  - 2 cajones FreshSafe 3 totalmente extraíbles, para almacenamiento de carnes, pescados y lácteos. Conservación de alimentos hasta 3 veces más tiempo.
  - 1 cajón FreshSafe 3 para almacenamiento de fruta, verdura y hortalizas.

#### Equipamiento:

- Equipamiento interior con acabado cromado.
- VarioShelf: flexibilidad y comodidad de uso gracias a la regulación de bandejas y balcones.
- 5 bandejas de vidrio de seguridad; 3 regulables en altura, una de ellas EasyLift.
- 3 balcones en la puerta del frigorífico.
- Balcón para mantequillas y quesos con apertura Slide&Hide®.
- Botellero cromado.

#### Accesorio:

- Accesorio de unión necesario para frigorífico y congelador de libre instalación de una puerta (KS8368IDP y GS7363IEP): 712015 (código del servicio técnico oficial).

#### Datos técnicos:

- Consumo de energía: 122 kWh/año.

#### Medidas (alto x ancho x fondo):

- Aparato: 1.860 x 600 x 650 mm.

2 BIG BOX

### GS7363IEP

4242004249917



Precio de referencia: 1.365,00 €

CONGELADOR DE LIBRE INSTALACIÓN CON PUERTA DE ACERO INOXIDABLE ANTIHUELLAS Tecnología NoFrost MultiAirFlow en congelador

#### Prestaciones:

- Clase de eficiencia energética E.
- Visualización de temperatura a través del display digital.
- Iluminación a través de LED de bajo consumo.
- Apertura de la puerta hacia la derecha, no reversible.
- Alarma acústica de puerta abierta.
- Alarma óptica y acústica de elevación de temperatura.
- Apertura sin restricciones con acceso a todos los cajones incluso pegado a pared.

#### Control:

- Control y regulación independiente de la temperatura de cada zona.
- Función Súper en congelador con desconexión automática.
- Función especial: memoria.

#### Equipamiento:

- Equipamiento interior con acabado cromado.
- 4 cajones en el congelador, 2 de ellos BigBox.
- 6 bandejas de cristal de seguridad.
- Interiores del congelador flexibles.
- 1 cubitera con tapa.
- Zona EasyAccess: fácil y cómodo acceso a la parte superior del congelador.

#### Accesorio:

- Accesorio de unión necesario para frigorífico y congelador de libre instalación de una puerta (GS7363IEP y KS8368IDP): 712015 (código del servicio técnico oficial).

#### Datos técnicos:

- Consumo de energía: 234 kWh/año.

#### Medidas (alto x ancho x fondo):

- Aparato: 1.860 x 600 x 650 mm.



## FRIGORÍFICO AMERICANO



**KA3923IE0**  
4242004246671



Precio de referencia: 2.340,00 €

FRIGORÍFICO AMERICANO CON PUERTAS DE ACERO INOXIDABLE ANTIHUELLAS  
Tecnología NoFrost MultiAirFlow en frigorífico y congelador

### Prestaciones:

- Clase de eficiencia energética E.
- Visualización de temperatura a través del display digital.
- Iluminación a través de LED de bajo consumo.
- Alarma acústica de puerta abierta.

### Control:

- Control y regulación independiente de la temperatura de cada zona.
- Función Súper en refrigerador con desconexión automática.
- Función Súper en congelador con desconexión automática.

### Equipamiento:

- Equipamiento interior con acabado cromado.
- 2 cajones FreshSafe con guías telescópicas.
- Bandejas de vidrio de seguridad.
- 5 bandejas en el frigorífico, 1 regulable en altura.
- 2 cajones en el congelador.
- 3 balcones en la puerta del frigorífico.
- Dispensador de agua, cubitos de hielo y hielo picado con LED.
- 2 balcones con tapa.

### Datos técnicos:

- Consumo de energía: 324 kWh/año.

### Medidas (alto x ancho x fondo):

- Aparato: 1.787 x 908 x 707 mm.

## FRIGORÍFICO COMBINADO



**KG7493BD0**  
4242004247760



Precio de referencia: 1.860,00 €

FRIGORÍFICO COMBINADO CON PUERTAS CRISTAL EN ACABADO DE PIZARRA NEGRA  
Tecnología NoFrost MultiAirFlow en frigorífico y congelador

### Prestaciones:

- Clase de eficiencia energética D.
- Visualización de temperaturas a través del display digital.
- Iluminación a través de LED de bajo consumo SoftStart.
- Apertura de puerta hacia la derecha, reversible.
- Alarma óptica y acústica de puerta abierta.
- Alarma óptica y acústica de elevación de temperatura.
- Tirador vertical integrado.

### Control:

- Control y regulación independiente de la temperatura de cada zona.
- Función Súper en refrigerador con desconexión automática.
- Función Súper en congelador con desconexión automática.
- Funciones especiales: eco y vacaciones.

### Conservación:

- FreshSafe 2: 2 cajones de conservación de alimentos hasta 2 veces más tiempo, con control de humedad para frutas, verduras y hortalizas.
- Zona 0°C: cajón de larga conservación para carnes y pescados, con guías totalmente extraíbles.

### Equipamiento:

- Equipamiento interior con acabado cromado.
- 5 bandejas en el frigorífico, 4 regulables en altura.
- Bandejas de vidrio de seguridad.
- 3 balcones en la puerta del frigorífico.
- Balcón para mantequillas y quesos con apertura Slide&Hide®.
- Botellero cromado.
- 3 cajones en el congelador.
- 1 cubitera con tapa.

### Datos técnicos:

- Consumo de energía: 207 kWh/año.

### Medidas (alto x ancho x fondo):

- Aparato: 2.030 x 700 x 670 mm.

## FRIGORÍFICOS COMBINADOS



**KG7493ID0**  
4242004247777



Precio de referencia: 1.560,00 €

FRIGORÍFICO COMBINADO CON PUERTAS DE ACERO INOXIDABLE ANTIHUELLAS  
Tecnología NoFrost MultiAirFlow en frigorífico y congelador

### Prestaciones:

- Clase de eficiencia energética D.
- Visualización de temperaturas a través del display digital.
- Iluminación a través de LED de bajo consumo SoftStart.
- Apertura de puerta hacia la derecha, reversible.
- Alarma óptica y acústica de puerta abierta.
- Alarma óptica y acústica de elevación de temperatura.
- Tirador vertical integrado.

### Control:

- Control y regulación independiente de la temperatura de cada zona.
- Función Súper en refrigerador con desconexión automática.
- Función Súper en congelador con desconexión automática.
- Funciones especiales: eco y vacaciones.

### Conservación:

- FreshSafe 2: 2 cajones de conservación de alimentos hasta 2 veces más tiempo, con control de humedad para frutas, verduras y hortalizas.
- Zona 0°C: cajón de larga conservación para carnes y pescados, con guías totalmente extraíbles.

### Equipamiento:

- Equipamiento interior con acabado cromado.
- 5 bandejas en el frigorífico, 4 regulables en altura.
- Bandejas de vidrio de seguridad.
- 3 balcones en la puerta del frigorífico.
- Balcón para mantequillas y quesos con apertura Slide&Hide®.
- Botellero cromado.
- 3 cajones en el congelador.
- 1 cubitera con tapa.

### Datos técnicos:

- Consumo de energía: 207 kWh/año.

### Medidas (alto x ancho x fondo):

- Aparato: 2.030 x 700 x 670 mm.



**KG7393ID0**  
4242004247890



Precio de referencia: 1.315,00 €

FRIGORÍFICO COMBINADO CON PUERTAS DE ACERO INOXIDABLE ANTIHUELLAS  
Tecnología NoFrost MultiAirFlow en frigorífico y congelador

### Prestaciones:

- Clase de eficiencia energética D.
- Visualización de temperaturas a través del display digital.
- Iluminación a través de LED de bajo consumo SoftStart.
- Apertura de puerta hacia la derecha, reversible.
- Alarma óptica y acústica de puerta abierta.
- Alarma óptica y acústica de elevación de temperatura.
- Tirador vertical integrado.

### Control:

- Control y regulación independiente de la temperatura de cada zona.
- Función Súper en refrigerador con desconexión automática.
- Función Súper en congelador con desconexión automática.
- Funciones especiales: eco y vacaciones.

### Conservación:

- FreshSafe 2: 2 cajones de conservación de alimentos hasta 2 veces más tiempo, con control de humedad para frutas, verduras y hortalizas.
- Zona 0°C: cajón de larga conservación para carnes y pescados, con guías totalmente extraíbles.

### Equipamiento:

- Equipamiento interior con acabado cromado.
- 5 bandejas en el frigorífico, 4 regulables en altura.
- Bandejas de vidrio de seguridad.
- 3 balcones en la puerta del frigorífico.
- Balcón para mantequillas y quesos con apertura Slide&Hide®.
- Botellero cromado.
- 3 cajones en el congelador.
- 1 cubitera con tapa.

### Datos técnicos:

- Consumo de energía: 191 kWh/año.

### Medidas (alto x ancho x fondo):

- Aparato: 2.030 x 600 x 660 mm.

CON SOLO PULSAR UN BOTÓN,  
SE INICIA UNA LARGA  
Y AGRADABLE SOBREMESA



## LAVAVAJILLAS



Explicación de las prestaciones .....	130
Lavavajillas con Zeolitas® .....	138
Lavavajillas con puerta deslizante .....	139
Lavavajillas .....	141
Lavavajillas de 45 cm de ancho con Zeolitas® y puerta deslizante .....	144
Lavavajillas de 45 cm de ancho .....	145

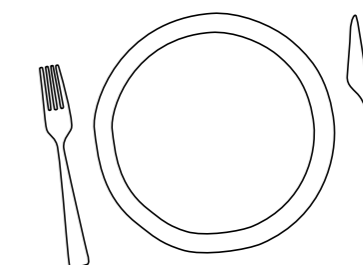

## NUEVA GAMA DE LAVAVAJILLAS

Un diseño renovado con una gran vida interior.

Un día aparece la familia al completo a comer y otro día apenas usas un plato y unos cubiertos. Necesitas electrodomésticos que se adapten a ti y tu momento. Por eso en NEFF hemos renovado de arriba a abajo nuestra gama de lavavajillas. Nuevos modelos completamente **inteligentes** que te sorprenderán por su gran vida interior: podrás disponer de un **espacio totalmente flexible y versátil**. Su diseño permite mover bandejas y cestas con total libertad para que cada pieza, sea grande o pequeña, encuentre su sitio. Luego solo tienes que cerrarlo y programarlo de forma sencilla y rápida con sus **renovados displays**, tan intuitivos que tardarás segundos en volver a disfrutar de una larga y placentera sobremesa con tus invitados.

## LAVAVAJILLAS CON PUERTA DESLIZANTE

¿Dónde se esconde el lavavajillas? Con los modelos NEFF con puerta deslizante solo lo sabrás tú, porque se integran a la perfección en cualquier tipo de mueble de cocina. Y con más posibilidades de instalación que nunca: con puertas altas, zócalos reducidos... **tanto para lavavajillas de 60, como de 45 cm**. Elijas el que elijas, verás qué fácil es el montaje y qué cómoda resulta la apertura. Disfrutarás de una estética perfecta con todas las prestaciones de la gama de lavavajillas NEFF.



### PUERTAS DE MAYOR ALTURA

Los lavavajillas con puerta deslizante permiten instalar puertas de **hasta 81,5 cm** en lavavajillas de 86,5 cm o de **hasta 76,5 cm** en lavavajillas de 81,5 cm logrando una apertura ágil, sin rozar con el zócalo de la cocina. Además, **soportan puertas de mueble más pesadas**, de hasta 11 kg de peso, lo cual permite que se instalen en muebles donde antes no era posible.

### ZÓCALOS MÁS BAJOS

Se pueden instalar con un zócalo **mínimo de 5 cm de alto**. Una bisagra de gran resistencia permite que la puerta se deslice sin chocar con el zócalo o mueble inferior, logrando además un resultado estético impecable.

### INTEGRACIÓN EN ALTO

La puerta deslizante permite un ajuste milimétrico, dejando un espacio mínimo de 3,5 o 2,5 mm achaflando el cajón inferior (consultar medidas en páginas 230 y 231). Así se puede disfrutar de una mayor facilidad en la carga y uso del lavavajillas, sin renunciar a la estética de una integración perfecta.

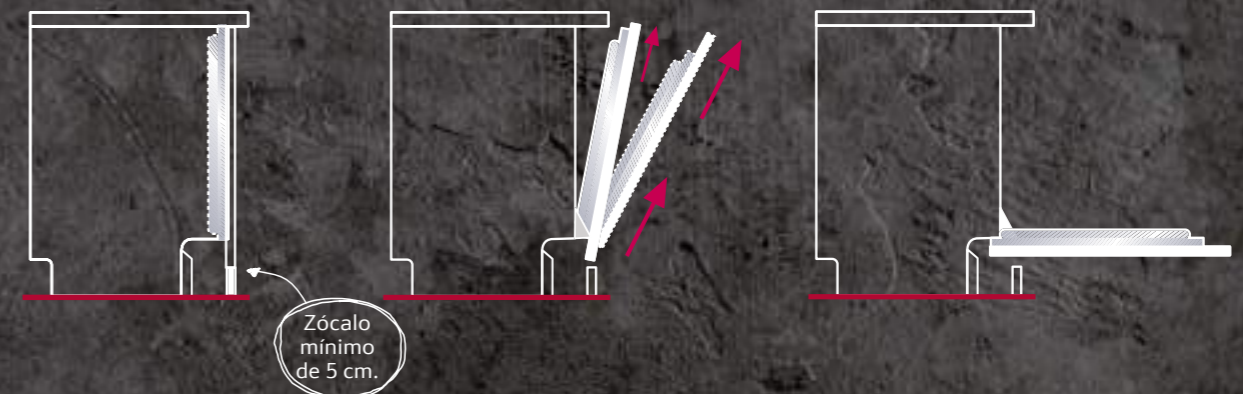

## LAVAVAJILLAS DE 45 CM

Da igual si tu cocina es más pequeña o no tienes mucha vajilla que lavar cada día. Con el modelo S897ZM800E de 45 cm con puerta deslizante puedes disfrutar de la comodidad de un lavavajillas NEFF a un tamaño más reducido. Eso sí, por dentro tendrás a tu disposición un gran espacio que podrás modular a tu aire, en función de lo que necesites lavar en cada momento.



## SOLUCIONES DE INTEGRACIÓN

El discreto encanto de la tecnología.

No se ven, no se escuchan y, aún así, tú sabrás en todo momento que los lavavajillas NEFF están haciendo su trabajo para dejar la vajilla perfecta.



## GAP ILLUMINATION

Si es tan silencioso, ¿cómo puedes saber si el lavavajillas ha terminado el programa? Sencillo, una suave luz LED situada en la esquina superior izquierda te indicará que todo sigue en marcha.



### TIME LIGHT

Para que sepas siempre lo que ocurre en su interior, el sistema de iluminación TimeLight proyecta en el suelo el estado del programa, el tiempo restante y la fase de lavado en la que se encuentra.



10% MÁS DE ESPACIO

### AMPLIA GAMA DE LAVAVAJILLAS DE 86,5 CM

Ideales para encimeras de mayor altura, comparados con los lavavajillas de 81,5 cm de alto, estos modelos ofrecen hasta un 10% más de espacio y una mayor flexibilidad a la hora de cargar el lavavajillas, pudiendo albergar grandes recipientes y platos de hasta 33 cm de diámetro.

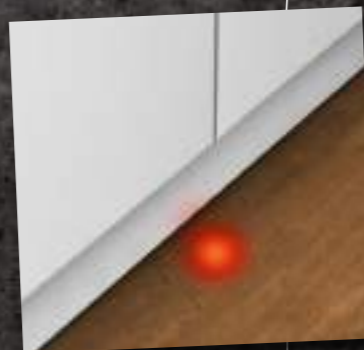

### INFO LIGHT

Y aquellos lavavajillas NEFF que no incorporan TimeLight, cuentan con InfoLight, un haz de luz roja proyectada sobre el suelo que permite saber que el lavavajillas está funcionando.



### SISTEMA DE APERTURA OPEN ASSIST

Este sistema de apertura automática está inspirado en el mecanismo "push-pull" usado en muebles de cocina sin tirador, basta con una ligera presión en cualquier punto de la puerta del mueble para abrir el lavavajillas. La impecable instalación sin huecos entre la puerta del mueble y la del lavavajillas lo hace prácticamente invisible, integrándolo por completo en la cocina.



## ENCUENTRA TU PROPIO ESPACIO

Qué bueno es poder contar con un espacio flexible para poder adaptarlo a tus necesidades en cada momento. Los lavavajillas NEFF te dan infinitas posibilidades para organizar su interior gracias a sus renovadas cestas Flex más cómodas y funcionales.

### COMO LA SEDA

El nuevo sistema de las cestas permite que se deslicen suavemente y sin ningún esfuerzo.

### MÁS PROTECCIÓN

Las paredes laterales de la cesta inferior son más altas para dar mayor protección a platos y menaje.

### MAYOR CUIDADO

La cesta superior donde se suelen colocar copas y vasos, cuenta con elementos de protección antideslizante.

A mayor flexibilidad y mejor aprovechamiento del espacio, más gorros de chef. Una denominación que hace más fácil conocer el equipamiento de los lavavajillas NEFF:

	Flex 3 	Flex 2 	Flex 1 
Tercera bandeja			
Cesta superior			
Cesta inferior			

### RACK MATIC® DE TRES NIVELES

Permite ajustar la cesta superior a tres alturas diferentes (0, 2,5 o 5 cm) en función del tamaño y el tipo de vajilla que tengamos en cada momento.

### TERCERA CESTA FLEX

Si necesitas un espacio para pequeños utensilios de cocina, el accesorio opcional Z786RB04 es perfecto para lavarlos con total seguridad. Tiene un apartado especial para cubiertos grandes y, además, ese espacio puede desplazarse para dejar más hueco a vasos y copas más altas de la cesta superior. Compatible con los modelos de 60 cm con tercera bandeja Flex, que tendrá que ser sustituida por la tercera cesta Flex y, adicionalmente, será necesario adquirir el cestillo portacubiertos Z7863X0. Más información ver página 169.



### TERCERA BANDEJA FLEX

Esta bandeja para colocar los cubiertos elimina la necesidad de tener un cestillo adicional, lo cual deja más espacio en la cesta inferior.



## DISEÑO IMPECABLE POR DENTRO Y POR FUERA

La renovada gama de lavavajillas te sorprenderá lo mires por donde lo mires, con nuevos displays sencillos e intuitivos, tan cómodos que podrás programarlos en un abrir y cerrar de ojos.

### Nuevos displays

Desde un display TFT, a un multidisplay con TouchControl o un display con teclas retroiluminadas. La renovada gama de paneles de control de los lavavajillas NEFF está diseñada cuidando al máximo cada detalle para tener un cómodo acceso a todos los programas y funciones.



### EMOTION LIGHT®

Un innovador sistema de iluminación interior del lavavajillas con luz blanca que ofrece una atractiva estética del interior del lavavajillas, permitiendo visualizar mejor el resultado de lavado y secado.

EmotionLight® aporta un toque único a la cocina facilitando la carga y descarga de pequeños utensilios, como cucharillas o piezas de biberón que, debido a la falta de iluminación, podrían quedarse en el interior del lavavajillas.



## INTELIGENCIA FUERA DE SERIE EN TODA LA GAMA DE LAVAVAJILLAS

### Home Connect.

Quedarse sin pastillas, sal o abrillantador es algo que ya no volverá a ocurrir. Home Connect te permite conectar cualquier lavavajillas NEFF a tu móvil o tablet para facilitarte las tareas diarias y ofrecerte más posibilidades que nunca. Recibir alertas y notificaciones, programar el funcionamiento, aplicar funciones... y todo con solo pulsar un botón, sin moverte del sofá y sin interrumpir lo que estás haciendo en ese momento.

### Conectarte es así de sencillo:

- 1 Descarga la aplicación Home Connect.
- 2 Escanea el código QR que encontrarás en el interior del lavavajillas.



### Siempre a tus órdenes

Aunque apagues y enciendas el lavavajillas, el control remoto seguirá activo para conectarte y ponerlo en marcha cuando y donde tú quieras.

### Siempre al alcance de tu mano

En **favoritos** tendrás los programas que más usas para ponerlo en marcha rápidamente desde la app. Además, podrás establecer la apertura automática de la puerta al final de la fase de secado y disfrutar de funciones muy útiles como VarioSpeed Plus para reducir el tiempo de duración del programa, incluso una vez haya comenzado.

### Siempre en silencio

Con **Silence on Demand** si necesitas un extra de silencio, puedes pausar desde la app tu lavavajillas durante 30 min. gracias a una "pausa activa". Él solo volverá a ponerse en marcha.



## LAVAVAJILLAS CON ZEOLITAS®

### ¿Qué son las Zeolitas®?

Son minerales que absorben la humedad generada durante el aclarado final y la transforman en calor, este calor se introduce de nuevo en el interior del lavavajillas durante la fase de secado, convertido en aire seco y caliente. De esta forma, conseguimos un secado más rápido y eficiente, aprovechando la energía mejor que nunca.



# PROGRAMAS Y FUNCIONES

Los lavavajillas NEFF vienen dispuestos a ayudar en todo: en la comida diaria y en las grandes ocasiones; desde las ollas más resistentes a las copas más delicadas... Por eso tienen programas diferentes para distintos tipos de carga y grados de suciedad; y prestaciones que ayudan a que, sea cual sea la necesidad, el resultado siempre sea el mismo: impecable.

## TODOS TENEMOS FAVORITOS

Si usas algunos programas con cierta frecuencia, el botón "favorito" se va a convertir en un gran aliado. Solo tienes que seleccionar tu combinación de programa y función más utilizados y guardarlo como "favorito". La próxima vez que lo pongas en marcha, solo tendrás que pulsar un botón, tanto en tu lavavajillas como si lo usas a través de la app Home Connect.



## 10 AÑOS DE GARANTÍA DE LA CUBA

La calidad de los lavavajillas NEFF se avala con 10 años de garantía de la cuba. Más información en [www.neff-home.com/es/garantia-10-anos](http://www.neff-home.com/es/garantia-10-anos)



## AQUA STOP\*

Todos los lavavajillas NEFF vienen equipados con AQUA STOP, con garantía durante toda la vida útil en caso de fuga de agua debido a un fallo del propio sistema antifugas, tanto fuera como dentro del aparato.

## APERTURA AUTOMÁTICA DE LA PUERTA

Olvídate de abrir la puerta una vez finalizado el programa. En algunos modelos, la puerta del lavavajillas se abre ligeramente a los 30 minutos de haber finalizado el programa, facilitando la descarga de la vajilla, ya que no está caliente. Es compatible con un gran número de programas y se puede activar/desactivar a través de los ajustes del lavavajillas o la app Home Connect.

## MOTOR EFFICIENT DRIVE®

Se trata de un motor con tecnología "brushless", con un sistema totalmente electrónico, que reduce el rozamiento evitando las pérdidas de calor que producen su desgaste.

Es un motor **más eficiente y robusto**, y tiene una **mayor vida útil** que los motores convencionales. Pero además reduce la sonoridad hasta niveles increíbles.

MÁS SILENCIOSO

## PROGRAMA RÁPIDO 60 °C

Permite tener la vajilla limpia y seca en tan solo 89 minutos, gracias a la eficacia de las Zeolitas® que actúan en la fase de secado minimizando el consumo al no usar resistencia.

## PROGRAMA CHEF 70 °C

Un programa que combina el programa Intensivo 70 °C con las funciones especiales Zona Intensiva y Extra Secado de forma automática, obteniendo unos óptimos resultados de lavado incluso con aquellos elementos que más suciedad puedan tener, como ollas y sartenes. En definitiva, un programa dirigido a aquellos amantes de la cocina que cocinan mucho y con frecuencia.



## PROGRAMA 1 HORA 65 °C

En los lavavajillas que no disponen de sistema de secado por Zeolitas®, el programa 1 hora a 65 °C permite tener la vajilla lista en tiempo récord.

## PROGRAMA RÁPIDO 45 °C

La vajilla queda completamente limpia en tan solo 29 minutos sin fase de secado. Este programa es ideal cuando se busca rapidez y la vajilla está poco sucia o para las piezas delicadas, ya que no alcanza una temperatura tan elevada.

## FUNCIÓN ESPECIAL VARIO SPEED PLUS®

Permite reducir el tiempo de lavado hasta la mitad. Y además, si el programa ya está en marcha se podrá reducir desde la app Home Connect.

## FUNCIÓN ESPECIAL EXTRA SECADO

Incrementa la temperatura durante la fase de secado para obtener los mejores resultados. También se puede combinar con otros programas de lavado.

## FUNCIÓN ESPECIAL EXTRA BRILLO

La velocidad del ventilador de las Zeolitas® junto al incremento de los aclarados intermedios, nos permite obtener unos resultados de lavado y secado perfectos, con un brillo de la vajilla inmejorable.

## FUNCIÓN ESPECIAL ZONA INTENSIVA

En la cesta inferior podremos lavar con un 20% más de intensidad y mayor temperatura la vajilla más sucia, mientras que en la cesta superior se estará lavando suavemente el resto de la vajilla.

## FUNCIÓN ESPECIAL HIGIENE PLUS

Función especial para el lavado a temperaturas muy elevadas, acabando con las bacterias y microorganismos. Ideal para biberones, cuchillos o tablas de cortar.

## PROGRAMA DE LIMPIEZA DE LA CUBA EASY CLEAN 2.0

Un programa diseñado para optimizar al máximo el funcionamiento. Consta de dos fases:

- En la primera fase se eliminan los restos de cal y de grasa, combinando el programa con un líquido limpiamáquinas.
- En la segunda fase se eliminan los depósitos de proteínas y almidón usando el detergente habitual del lavavajillas.



\* Ver términos de la garantía en [www.neff-home.com/es/garantia-aquastop](http://www.neff-home.com/es/garantia-aquastop).

## LAVAVAJILLAS CON ZEOLITAS®



**S159ZCX01E**  
4242004252498

**NUEVO**

Precio de referencia: 1.585,00 €



LAVAVAJILLAS TOTALMENTE INTEGRABLE  
Secado por Zeolitas®

### Prestaciones:

- Home Connect
- Clase de eficiencia energética: C.
- Sistema de secado por Zeolitas®.
- Motor EfficientDrive®.
- Panel de mando TouchControl con display TFT.
- TimeLight: proyección luminosa del estado del programa de lavado.
- Iluminación interior EmotionLight® blanca.
- AquaSensor®: funcionamiento automático.
- AquaStop®\* con garantía de por vida en caso de fuga de agua por fallo del sistema.
- 10 años de garantía de la cuba.
- Cuba de acero inoxidable.

### Funcionamiento:

- 8 programas de lavado: Chef 70 °C, auto 45-65 °C, eco 50 °C, nocturno 50 °C, rápido 60 °C, copas 40 °C, rápido 45 °C, prelavado.
- Configuración de Favorito.
- 4 funciones especiales: zona intensiva, VarioSpeed® Plus, Higiene Plus, extra brillo.
- Función Silence on Demand vía App Home Connect.
- Programación diferida de 1 a 24 horas.
- Programa especial: limpieza de la cuba EasyClean 2.0.

### Equipamiento:

- Capacidad: 14 servicios.
- Tercera bandeja Flex.
- Sistema de cestas Flex 2.
- Cesta superior RackMatic® regulable en 3 alturas.
- Sistema de deslizamiento avanzado en cesta superior y freno en cesta inferior.
- Varillas abatibles.
- Accesorio opcional 3ª cesta Flex Z786RB04. Ver en página 169.

### Datos técnicos:

- Potencia acústica: 42 dB (re 1 pW).
- Consumo de agua por ciclo: 9,5 litros.

### Medidas (alto x ancho x fondo):

- Aparato: 815 x 598 x 550 mm.
- Encastre: 815-875 x 600 x 550 mm.



## LAVAVAJILLAS CON PUERTA DESLIZANTE

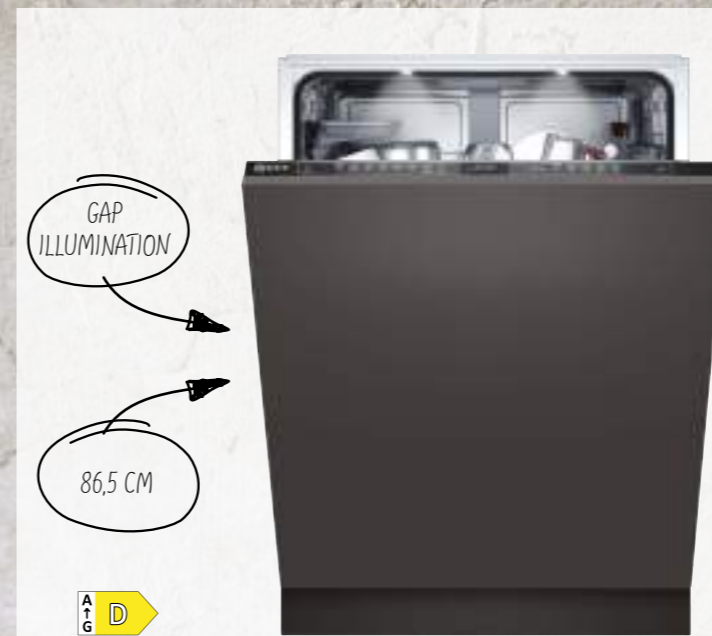

**S297EB800E**  
4242004254058

**NUEVO**

Precio de referencia: 1.270,00 €



LAVAVAJILLAS TOTALMENTE INTEGRABLE  
CON PUERTA DESLIZANTE

Sistema de apertura OpenAssist

### Prestaciones:

- Home Connect
- Clase de eficiencia energética: D.
- Puerta deslizante.
- Sistema de apertura OpenAssist.
- Motor EfficientDrive®.
- Panel de mando TouchControl con display LED.
- Iluminación lateral Gap Illumination.
- Iluminación interior EmotionLight® blanca.
- AquaSensor®: funcionamiento automático.
- AquaStop®\* con garantía de por vida en caso de fuga de agua por fallo del sistema.
- 10 años de garantía de la cuba.
- Cuba de acero inoxidable.

### Funcionamiento:

- 8 programas de lavado: Chef 70 °C, auto 45-65 °C, eco 50 °C, nocturno 50 °C, rápido 60 °C, copas 40 °C, rápido 45 °C, prelavado.
- Configuración de Favorito.
- 3 funciones especiales: zona intensiva, VarioSpeed® Plus, extra secado.
- Función Silence on Demand vía App Home Connect.
- Programación diferida de 1 a 24 horas.
- Programa especial: limpieza de la cuba EasyClean 2.0

### Equipamiento:

- Capacidad: 13 servicios.
- Sistema de cestas Flex 3.
- Cesta superior RackMatic® regulable en 3 alturas.
- Sistema de deslizamiento avanzado en cesta superior y freno en cesta inferior.
- Varillas abatibles.
- Accesorios opcionales: 3ª bandeja Z786DB04 o 3ª cesta Flex Z786RB04. Ver en página 169.

### Datos técnicos:

- Potencia acústica: 42 dB (re 1 pW).
- Consumo de agua por ciclo: 9,5 litros.

### Medidas (alto x ancho x fondo):

- Aparato: 865 x 598 x 550 mm.
- Encastre: 865-925 x 600 x 550 mm.



**S197EB800E**  
4242004254041

**NUEVO**

Precio de referencia: 1.185,00 €



LAVAVAJILLAS TOTALMENTE INTEGRABLE  
CON PUERTA DESLIZANTE

Sistema de apertura OpenAssist

### Prestaciones:

- Home Connect
- Clase de eficiencia energética: D.
- Puerta deslizante.
- Sistema de apertura OpenAssist.
- Motor EfficientDrive®.
- Panel de mando TouchControl con display LED.
- Iluminación lateral Gap Illumination.
- Iluminación interior EmotionLight® blanca.
- AquaSensor®: funcionamiento automático.
- AquaStop®\* con garantía de por vida en caso de fuga de agua por fallo del sistema.
- 10 años de garantía de la cuba.
- Cuba de acero inoxidable.

### Funcionamiento:

- 8 programas de lavado: Chef 70 °C, auto 45-65 °C, eco 50 °C, nocturno 50 °C, rápido 60 °C, copas 40 °C, rápido 45 °C, prelavado.
- Configuración de Favorito.
- 3 funciones especiales: zona intensiva, VarioSpeed® Plus, extra secado.
- Función Silence on Demand vía App Home Connect.
- Programación diferida de 1 a 24 horas.
- Programa especial: limpieza de la cuba EasyClean 2.0

### Equipamiento:

- Capacidad: 13 servicios.
- Sistema de cestas Flex 3.
- Cesta superior RackMatic® regulable en 3 alturas.
- Sistema de deslizamiento avanzado en cesta superior y freno en cesta inferior.
- Varillas abatibles.
- Accesorios opcionales: 3ª bandeja Z786DB04 o 3ª cesta Flex Z786RB04. Ver en página 169.

### Datos técnicos:

- Potencia acústica: 42 dB (re 1 pW).
- Consumo de agua por ciclo: 9,5 litros.

### Medidas (alto x ancho x fondo):

- Aparato: 815 x 598 x 550 mm.
- Encastre: 815-875 x 600 x 550 mm.

## LAVAVAJILLAS CON PUERTA DESLIZANTE



S275ECX12E  
4242004254003

NUEVO

Precio de referencia: 1.115,00 €



LAVAVAJILLAS TOTALMENTE INTEGRABLE  
CON PUERTA DESLIZANTE

### Prestaciones:

- Home Connect
- Clase de eficiencia energética: D.
- Puerta deslizante.
- Motor EfficientDrive®.
- Display digital.
- Iluminación lateral Gap Illumination.
- AquaSensor®: funcionamiento automático.
- AquaStop®\* con garantía de por vida en caso de fuga de agua por fallo del sistema.
- 10 años de garantía de la cuba.
- Cuba de acero inoxidable.

### Funcionamiento:

- 6 programas de lavado: Chef 70 °C, auto 45-65 °C, eco 50 °C, rápido 60 °C, copas 40 °C, rápido 45 °C.
- Configuración de Favorito.
- 3 funciones especiales: zona intensiva, VarioSpeed® Plus, extra secado.
- Función Silence on Demand vía App Home Connect.
- Programación diferida de 1 a 24 horas.
- Programa especial: limpieza de la cuba EasyClean 2.0

### Equipamiento:

- Capacidad: 14 servicios.
- Tercera bandeja Flex.
- Sistema de cestas Flex 2.
- Cesta superior RackMatic® regulable en 3 alturas.
- Sistema de deslizamiento avanzado en cesta superior y freno en cesta inferior.
- Varillas abatibles.
- Accesorio opcional 3ª cesta Flex Z786RB04. Ver en página 169.

### Datos técnicos:

- Potencia acústica: 42 dB (re 1 pW).
- Consumo de agua por ciclo: 9,5 litros.

### Medidas (alto x ancho x fondo):

- Aparato: 865 x 598 x 550 mm.
- Encastre: 865-925 x 600 x 550 mm.



S175ECX12E  
4242004254256

NUEVO

Precio de referencia: 1.030,00 €



LAVAVAJILLAS TOTALMENTE INTEGRABLE  
CON PUERTA DESLIZANTE

### Prestaciones:

- Home Connect
- Clase de eficiencia energética: D.
- Puerta deslizante.
- Motor EfficientDrive®.
- Display digital.
- Iluminación lateral Gap Illumination.
- AquaSensor®: funcionamiento automático.
- AquaStop®\* con garantía de por vida en caso de fuga de agua por fallo del sistema.
- 10 años de garantía de la cuba.
- Cuba de acero inoxidable.

### Funcionamiento:

- 6 programas de lavado: Chef 70 °C, auto 45-65 °C, eco 50 °C, rápido 60 °C, copas 40 °C, rápido 45 °C.
- Configuración de Favorito.
- 3 funciones especiales: zona intensiva, VarioSpeed® Plus, extra secado.
- Función Silence on Demand vía App Home Connect.
- Programación diferida de 1 a 24 horas.
- Programa especial: limpieza de la cuba EasyClean 2.0

### Equipamiento:

- Capacidad: 14 servicios.
- Tercera bandeja Flex.
- Sistema de cestas Flex 2.
- Cesta superior RackMatic® regulable en 3 alturas.
- Sistema de deslizamiento avanzado en cesta superior y freno en cesta inferior.
- Varillas abatibles.
- Accesorio opcional 3ª cesta Flex Z786RB04. Ver en página 169.

### Datos técnicos:

- Potencia acústica: 42 dB (re 1 pW).
- Consumo de agua por ciclo: 9,5 litros.

### Medidas (alto x ancho x fondo):

- Aparato: 815 x 598 x 550 mm.
- Encastre: 815-875 x 600 x 550 mm.

## LAVAVAJILLAS



S255HCX29E  
4242004253952

NUEVO

Precio de referencia: 1.045,00 €



LAVAVAJILLAS TOTALMENTE INTEGRABLE

### Prestaciones:

- Home Connect
- Clase de eficiencia energética: D.
- Motor EfficientDrive®.
- Display digital.
- TimeLight: proyección luminosa del estado del programa de lavado.
- AquaSensor®: funcionamiento automático.
- AquaStop®\* con garantía de por vida en caso de fuga de agua por fallo del sistema
- 10 años de garantía de la cuba.
- Cuba de acero inoxidable.

### Funcionamiento:

- 6 programas de lavado: Chef 70 °C, auto 45-65 °C, eco 50 °C, rápido 60 °C, copas 40 °C, rápido 45 °C.
- Configuración de Favorito.
- 3 funciones especiales: zona intensiva, VarioSpeed® Plus, extra secado.
- Función Silence on Demand vía App Home Connect
- Programación diferida de 1 a 24 horas.
- Programa especial: limpieza de la cuba EasyClean 2.0

### Equipamiento:

- Capacidad: 14 servicios.
- Tercera bandeja Flex.
- Sistema de cestas Flex 1.
- Cesta superior RackMatic® regulable en 3 alturas.
- Varillas abatibles.
- Freno en cesta inferior.
- Accesorio opcional 3ª cesta Flex Z786RB04. Ver en página 169.

### Datos técnicos:

- Potencia acústica: 44 dB (re 1 pW).
- Consumo de agua por ciclo: 9,5 litros.

### Medidas (alto x ancho x fondo):

- Aparato: 865 x 598 x 550 mm.
- Encastre: 865-925 x 600 x 550 mm.



S155HCX29E  
4242004254270

NUEVO

Precio de referencia: 960,00 €



LAVAVAJILLAS TOTALMENTE INTEGRABLE

### Prestaciones:

- Home Connect
- Clase de eficiencia energética: D.
- Motor EfficientDrive®.
- Display digital.
- TimeLight: proyección luminosa del estado del programa de lavado.
- AquaSensor®: funcionamiento automático.
- AquaStop®\* con garantía de por vida en caso de fuga de agua por fallo del sistema
- 10 años de garantía de la cuba.
- Cuba de acero inoxidable.

### Funcionamiento:

- 6 programas de lavado: Chef 70 °C, auto 45-65 °C, eco 50 °C, rápido 60 °C, copas 40 °C.
- Configuración de Favorito.
- 3 funciones especiales: zona intensiva, VarioSpeed® Plus, extra secado.
- Función Silence on Demand vía App Home Connect
- Programación diferida de 1 a 24 horas.
- Programa especial: limpieza de la cuba EasyClean 2.0

### Equipamiento:

- Capacidad: 14 servicios.
- Tercera bandeja Flex.
- Sistema de cestas Flex 1.
- Cesta superior RackMatic® regulable en 3 alturas.
- Varillas abatibles.
- Freno en cesta inferior.
- Accesorio opcional 3ª cesta Flex Z786RB04. Ver en página 169.

### Datos técnicos:

- Potencia acústica: 44 dB (re 1 pW).
- Consumo de agua por ciclo: 9,5 litros.

### Medidas (alto x ancho x fondo):

- Aparato: 815 x 598 x 550 mm.
- Encastre: 815-875 x 600 x 550 mm.



# LAVAVAJILLAS



**S155HVX15E**  
4242004253617

**NUEVO**

Precio de referencia: 790,00 €



LAVAVAJILLAS TOTALMENTE INTEGRABLE

#### Prestaciones:

- Home Connect
- Clase de eficiencia energética: E.
- Motor EfficientDrive®.
- Display digital.
- InfoLight.
- AquaSensor®: funcionamiento automático.
- AquaStop®\* con garantía de por vida en caso de fuga de agua por fallo del sistema.
- 10 años de garantía de la cuba.
- Cuba mixta de acero inoxidable y base Polinox®.

#### Funcionamiento:

- 6 programas de lavado: Chef 70 °C, auto 45-65 °C, eco 50 °C, rápido 60 °C, copas 40 °C.
- Configuración de Favorito.
- 3 funciones especiales: VarioSpeed® Plus, zona intensiva, extra secado.
- Función Silence on Demand vía App Home Connect.
- Programación diferida de 1 a 24 horas.
- Programa especial: limpieza de la cuba EasyClean 2.0.

#### Equipamiento:

- Capacidad: 13 servicios.
- Tercera bandeja Flex.
- Cesta superior RackMatic® regulable en 3 alturas.
- Varillas abatibles.
- Freno en cesta inferior.

#### Datos técnicos:

- Potencia acústica: 46 dB (re 1 pW).
- Consumo de agua por ciclo: 9,5 litros.

#### Medidas (alto x ancho x fondo):

- Aparato: 815 x 598 x 550 mm.
- Encastre: 815-875 x 600 x 550 mm.



**S153ITX05E**  
4242004253372

**NUEVO**

Precio de referencia: 645,00 €



LAVAVAJILLAS TOTALMENTE INTEGRABLE

#### Prestaciones:

- Home Connect
- Clase de eficiencia energética: E.
- Motor EfficientDrive®.
- Display con indicadores luminosos de funcionamiento.
- InfoLight.
- AquaSensor®: funcionamiento automático.
- AquaStop®\* con garantía de por vida en caso de fuga de agua por fallo del sistema.
- 10 años de garantía de la cuba.
- Cuba mixta de acero inoxidable y base Polinox®.

#### Funcionamiento:

- 5 programas de lavado: Chef 70 °C, auto 45-65 °C, eco 50 °C, copas 40 °C, 1 hora 65 °C.
- Configuración de Favorito.
- 3 funciones especiales: VarioSpeed®, zona intensiva, extra secado.
- Función Silence on Demand vía App Home Connect.
- Inicio diferido 3, 6 y 9 horas.
- Programa especial: limpieza de la cuba EasyClean 2.0.

#### Equipamiento:

- Capacidad: 12 servicios.
- Varillas abatibles.
- Freno en cesta inferior.

#### Datos técnicos:

- Potencia acústica: 48 dB (re 1 pW).
- Consumo de agua por ciclo: 10,5 litros.

#### Medidas (alto x ancho x fondo):

- Aparato: 815 x 598 x 550 mm.
- Encastre: 815-875 x 600 x 550 mm.



# LAVAVAJILLAS 45 CM DE ANCHO CON ZEOLITAS® Y PUERTA DESLIZANTE



**S897ZM800E**  
4242004251767

**NUEVO**

Precio de referencia: 1.115,00 €



LAVAVAJILLAS INTEGRABLE CON PUERTA DESLIZANTE  
Sistema de apertura OpenAssist y secado por Zeolitas®

#### Prestaciones:

- Home Connect
- Clase de eficiencia energética: C.
- Puerta deslizante.
- Sistema de apertura OpenAssist.
- Sistema de secado por Zeolitas®.
- Motor EfficientDrive®.
- Panel de mando TouchControl con display LED.
- InfoLight.
- Iluminación interior EmotionLight® blanca.
- AquaSensor®: funcionamiento automático.
- AquaStop®\* con garantía de por vida en caso de fuga de agua por fallo del sistema.
- 10 años de garantía de la cuba.
- Cuba de acero inoxidable.

#### Funcionamiento:

- 7 programas: Chef 70 °C, auto 45-65 °C, eco 50 °C, nocturno 50 °C, rápido 60 °C, copas 40 °C, rápido 45 °C.
- Configuración de Favorito.
- 3 funciones especiales: VarioSpeed® Plus, zona intensiva, extra secado.
- Función Silence on Demand vía App Home Connect.
- Programación diferida de 1 a 24 horas.
- Programa especial: limpieza de la cuba EasyClean 2.0.

#### Equipamiento:

- Capacidad: 10 servicios.
- Tercera bandeja.
- Cesta superior RackMatic® regulable en 3 alturas.
- Varillas abatibles.
- Freno en cesta inferior.

#### Datos técnicos:

- Potencia acústica: 44 dB (re 1 pW).
- Consumo de agua por ciclo: 9,5 litros.

#### Medidas (alto x ancho x fondo):

- Aparato: 815 x 448 x 550 mm.
- Encastre: 815-875 x 450 x 550 mm.



# LAVAVAJILLAS 45 CM DE ANCHO



**S855EMX16E**  
4242004247876

**NUEVO**

Precio de referencia: 980,00 €

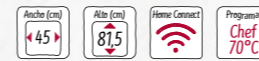

LAVAVAJILLAS TOTALMENTE INTEGRABLE

#### Prestaciones:

- Home Connect
- Clase de eficiencia energética: D.
- Motor EfficientDrive®.
- Display digital.
- TimeLight: proyección luminosa del estado del programa de lavado.
- AquaSensor®: funcionamiento automático.
- AquaStop®\* con garantía de por vida en caso de fuga de agua por fallo del sistema.
- 10 años de garantía de la cuba.
- Cuba de acero inoxidable.

#### Funcionamiento:

- 6 programas de lavado: Chef 70 °C, auto 45-65 °C, eco 50 °C, rápido 60 °C, copas 40 °C, rápido 45 °C.
- Configuración de Favorito.
- 3 funciones especiales: VarioSpeed® Plus, zona intensiva, extra secado.
- Función Silence on Demand vía App Home Connect.
- Programación diferida de 1 a 24 horas.
- Programa especial: limpieza de la cuba EasyClean 2.0.

#### Equipamiento:

- Capacidad: 10 servicios.
- Tercera bandeja.
- Cesta superior RackMatic® regulable en 3 alturas.
- Varillas abatibles.
- Freno en cesta inferior.

#### Datos técnicos:

- Potencia acústica: 44 dB (re 1 pW).
- Consumo de agua por ciclo: 9,5 litros.

#### Medidas (alto x ancho x fondo):

- Aparato: 815 x 448 x 550 mm.
- Encastre: 815-875 x 450 x 550 mm.



**S853HKX16E**  
4242004250524

**NUEVO**

Precio de referencia: 790,00 €



LAVAVAJILLAS TOTALMENTE INTEGRABLE

#### Prestaciones:

- Home Connect
- Clase de eficiencia energética: E.
- Motor EfficientDrive®.
- Display con indicadores luminosos de funcionamiento.
- InfoLight.
- AquaSensor®: funcionamiento automático.
- AquaStop®\* con garantía de por vida en caso de fuga de agua por fallo del sistema.
- 10 años de garantía de la cuba.
- Cuba de acero inoxidable.

#### Funcionamiento:

- 5 programas de lavado: Chef 70 °C, auto 45-65 °C, eco 50 °C, rápido 60 °C, copas 40 °C.
- Configuración de Favorito.
- 3 funciones especiales: VarioSpeed® Plus, zona intensiva, extra secado.
- Función Silence on Demand vía App Home Connect.
- Inicio diferido 3, 6 y 9 horas.
- Programa especial: limpieza de la cuba EasyClean 2.0.

#### Equipamiento:

- Capacidad: 9 servicios.
- Cestillo para cubiertos.
- Cesta superior regulable en altura.
- Freno en cesta inferior.

#### Datos técnicos:

- Potencia acústica: 46 dB (re 1 pW).
- Consumo de agua por ciclo: 9,5 litros.

#### Medidas (alto x ancho x fondo):

- Aparato: 815 x 448 x 550 mm.
- Encastre: 815-875 x 450 x 550 mm.

LA MEJOR LAVADORA  
PARA UN AMANTE DE LA COCINA  
ES LA QUE TE PERMITE VOLVER  
A COCINAR CUANTO ANTES



## LAVADO



Explicación de las prestaciones .....	148
Lavadoras totalmente integrables .....	154
Lavadora-Secadora totalmente integrable .....	155
Lavadora de libre instalación con i-DOS .....	156
Lavadora de libre instalación .....	156
Lavadora-Secadora de libre instalación .....	157
Secadora de libre instalación .....	157

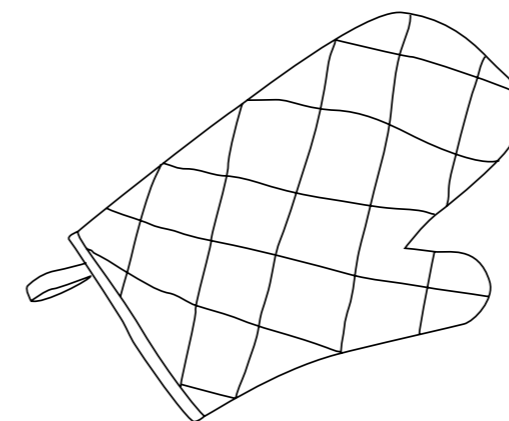

# LAVADORAS INTEGRABLES



Más discretas, capaces y eficientes.

Las lavadoras integrables NEFF saben muy bien cuál es su papel en la cocina: hacer su trabajo de la forma más eficiente, discreta y silenciosa. Por eso la gama de lavado integrable se adapta al entorno con un diseño mejorado, **una capacidad de hasta 8 kg** de ropa y las **mejores prestaciones**.



El display LED recomienda la cantidad de carga adecuada en cada programa.



## TIME LIGHT

Con TimeLight se puede controlar el estado del programa sin abrir la puerta.

## MÁXIMO CONTROL EN CADA LAVADO

Las lavadoras integrables NEFF cuentan con prestaciones que optimizan los recursos y controlan cada lavado, obteniendo los mejores resultados.

El sistema **Aqua Efficient Plus** detecta la cantidad de agua necesaria para cada lavado en función de la carga, realizando una medición de la misma en seco y aprovechando al máximo cada gota. Por su parte, el control electrónico de lavado con **Sensor 3G** detecta posibles desequilibrios en la colada y los corrige continuamente ajustando la velocidad de centrifugado.

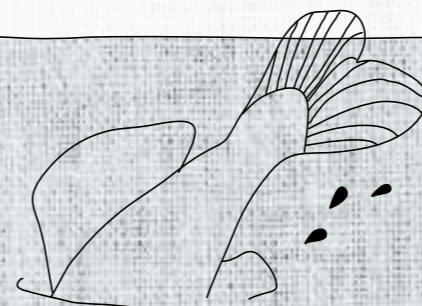

## PROGRAMA RÁPIDO 15/30 MIN

Permite tener la colada limpia y seca en tiempo récord.

## PROGRAMA LIMPIEZA DEL TAMBOR

Gracias a este programa, basta con añadir un poco de detergente para limpiar el interior del tambor a 90 °C, eliminando los olores y evitando que reaparezcan. La propia lavadora avisará cuando sea necesario realizarlo.

## MOTOR EFFICIENT DRIVE®

Es el motor más eficiente del mercado gracias a su tecnología "brushless", que evita el rozamiento producido por las escobillas. Resultado: **menos ruido** (hasta -3dB, es decir, reduce la sensación de ruido a la mitad), **menor consumo energético** y **mayor vida útil**.

Con 10 años de garantía total, incluyendo piezas, mano de obra y desplazamiento.



## ILUMINACIÓN INTERIOR DEL TAMBOR

Una idea tan práctica como estética, gracias a la cual ninguna prenda quedará olvidada en el interior del tambor.



## FUNCIÓN EXTRASPEED

Seleccionando el programa adecuado y esta función, el tiempo de lavado se reduce hasta en un 65%.

## FUNCIÓN PAUSA+CARGA

Permite detener la lavadora en funcionamiento y abrir la puerta para introducir prendas olvidadas de cualquier tamaño (desde un calcetín hasta un mantel). Solo hay que pulsar el botón de "pausa", abrir la puerta para introducir las prendas y volver a pulsar el botón de "pausa" para que el lavado se reanude.

# LAVADORA DE LIBRE INSTALACIÓN CON I-DOS

Dos depósitos que valen por 20.

Una colada detrás de otra sin tener que acordarse de añadir detergente y suavizante. ¿Qué te parece? La lavadora con i-DOS **se encarga de dosificar automáticamente el detergente y el suavizante** en cada ciclo; basta con llenar los depósitos una vez para olvidarse durante 20 lavados.

Y para una comodidad aún mayor, el **programa automático delicado** (25-30°) se encarga de todo: detecta el tipo de tejido, la carga y el grado de suciedad y ajusta automáticamente el lavado y la cantidad de detergente y suavizante a añadir.



DISPLAY LED CON RECOMENDACIÓN DE CARGA



## UN DEPÓSITO QUE ES LO MÁS

El depósito de la lavadora i-Dos es **más cómodo** de desmontar y limpiar, **más fácil** de rellenar y **más exacto**, con la medida perfecta gracias al módulo de bomba.

## TRES DEPÓSITOS EN UNO

- 1 Un depósito para detergente líquido con 1 litro de capacidad.
- 2 Un depósito para suavizante de 0,5 litros que, además, puede combinarse con la dosificación manual de detergente.
- 3 Un depósito para dosificación manual de detergente, que se puede usar en todos los programas, menos en el automático.

## LAS VENTAJAS DE I-DOS

**Comodidad**, al no tener que añadir detergente y suavizante en cada lavado.

**Precisión**, porque usa la cantidad justa de detergente y suavizante.

**Facilidad**, ya que es compatible con cualquier tipo de detergente líquido y suavizante.

**Ahorro**, al no dosificar de más se ahorra hasta un 38% de detergente\* y hasta 10 litros\*\* de agua por cada ciclo.

## SENSORES QUE AYUDAN A AHORRAR

Los diferentes sensores de la lavadora controlan de forma automática:

- La **suciedad de la ropa**, midiendo la turbiedad del agua; de esta forma determinan el tiempo de lavado necesario.
- La **temperatura**, realizando mediciones constantes para garantizar que es la adecuada.
- La **cantidad de agua** necesaria, consiguiendo un ahorro de hasta 10 litros\*\* de agua por cada ciclo.
- Y por supuesto, la **dosificación de detergente/ suavizante** para cada lavado y el nivel de los depósitos, avisando cuando es necesario rellenar.



## PROGRAMA AUTOMÁTICO DELICADO

Según el **tipo de tejido**, el **nivel de carga** y el **grado de suciedad de la ropa**, este programa no solo ajustará automáticamente la dosificación del detergente, sino también los **parámetros de lavado**: la temperatura se mantendrá entre 25-30 °C a un máximo de 1.000 r.p.m., con una carga de hasta 3,5 kg.

El programa automático delicado está especialmente indicado para tejidos menos resistentes como algodón fino, lino, tejidos sintéticos o mixtos.

\* Ahorro medio de detergente líquido al comparar la tecnología de dosificación precisa (i-Dos) con una dosificación manual. Estudio realizado por International Journal of Consumer Studies 38 (2014), 265 f basado en los hábitos de consumo de ciudadanos de la Unión Europea.  
 \*\* Ahorro medio de consumo de agua al comparar un lavado con carga mixta a 40 °C con un 38 % de sobredosificación manual de detergente líquido frente a una lavadora con dosificación automática (i-Dos), programa powerSpeed 59' y 10 kg de capacidad; investigación WL 1547/19 realizada por WFK, Wäschereiforschung Krefeld (08/2019; BSH Hausgeräte GmbH).

## LAVADORA Y SECADORA DE LIBRE INSTALACIÓN



Trabajo en equipo.

Se reparten las tareas, se complementan perfectamente, terminan siempre a tiempo, con excelentes resultados... y hasta tienen buena presencia. Por eso este tándem de lavadora y secadora tiene tanto éxito, instaladas bajo encimera o en columna (con el accesorio de unión). El diseño de la puerta con maneta integrada permite una coordinación perfecta entre lavadora y secadora.

## NUEVA LAVADORA-SECADORA DE LIBRE INSTALACIÓN



Eficiencia para el día a día.

Silenciosa, eficiente y perfecta para coladas grandes o de pocas prendas. **Hasta 8 kilos de ropa en lavado y 5 kilos en la función de secado.** Y con nuevos programas y funciones que se ajustan a tus necesidades para que la ropa salga totalmente impecable y seca en mucho menos tiempo.

### LAVADORA: MENOS CONSUMO, MÁS CAPACIDAD

#### MOTOR EFFICIENT DRIVE®

Su máxima eficiencia consigue un menor consumo energético, menor ruido y mayor vida útil. Y además, con 10 años de garantía total.



#### PROGRAMA RÁPIDO 15/30 MIN

Para tener la colada limpia y seca en tiempo récord.

#### FUNCIÓN EXTRASPEED

Seleccionando el programa adecuado y esta función, el tiempo de lavado se reduce hasta en un 65%\*.

#### FUNCIÓN PAUSA+CARGA

La lavadora se puede detener en funcionamiento y abrir la puerta para introducir prendas olvidadas de cualquier tamaño.

\* Excepto Lana y Rápido 15 minutos.

#### MÁXIMO CONTROL EN CADA LAVADO

El sistema Aqua Efficient Plus detecta la cantidad de agua necesaria para cada lavado, en función de la carga. Por su parte, el control electrónico de lavado con Sensor 3G detecta posibles desequilibrios en la colada y los corrige continuamente ajustando la velocidad de centrifugado.

### SECADORA: HASTA 9 KILOS DE ROPA CON LOS MEJORES RESULTADOS

#### BOMBA DE CALOR

Esta revolucionaria tecnología consigue reutilizar el calor generado para lograr una mejor eficiencia. Así, se consiguen menores consumos y un mejor cuidado de las prendas.

#### CONDENSADOR AUTOLIMPIANTE

Reutiliza el agua condensada durante el ciclo de secado para limpiar dicho condensador. Así se consigue un mayor rendimiento y se mantiene la eficiencia energética.

#### LOS MEJORES CUIDADOS PARA LA ROPA

El **tambor Soft Care** proporciona un secado mucho más suave y uniforme y el **sensor de control de humedad** ajusta continuamente la duración del ciclo de secado para evitar desgastes en la ropa.

#### SECADO RÁPIDO 40 MINUTOS

Combinándolo con el lavado Rápido 15 minutos de la lavadora permite tener la colada limpia y seca en menos de una hora.

#### SECADO CON CESTO

El cesto que lleva de serie permite secar prendas delicadas y calzado deportivo sin que giren en el tambor.

#### DISEÑO ANTIVIBRACIÓN

El diseño de sus laterales permite absorber las vibraciones y reducir ruidos o movimientos derivados del centrifugado.

CON CONEXIÓN A DESAGÜE



#### NUEVO DISPLAY LED

Muy intuitivo, fácil de usar y con recomendación de carga en cada programa.



#### FUNCIÓN EXTRASPEED

Reduce el tiempo de lavado hasta un 65%.

UN PROGRAMA PARA CADA NECESIDAD

#### PROGRAMA REFRESH

Es un programa de vapor que permite eliminar el olor en las prendas sin necesidad de lavarlas.

#### PROGRAMA VINO

Un programa para eliminar las manchas de vino en tejidos como algodón fino, sintéticos o tejidos mixtos, con mayor nivel de agua, temperatura constante y mayor duración en el ciclo de lavado.



#### PROGRAMA WASH & DRY 60'

Permite tener limpias y secas en solo una hora pequeñas cantidades de ropa con poco grado de suciedad.

#### LIMPIEZA DE TAMBOR CON RECORDATORIO

Gracias al indicador de recordatorio de limpieza alargarás la vida útil de tu lavadora con función de secado. Cuando se active el recordatorio, solo hay que usar un programa de algodón de 90°C con la lavadora libre de carga para que el tambor quede impecable.



## LAVADORAS TOTALMENTE INTEGRABLES



1.400 R.P.M.  
8 KG

TIMELIGHT



**W6440X3ES**

4242004250005

Precio de referencia: 1.165,00 €

### LAVADORA TOTALMENTE INTEGRABLE

#### Prestaciones:

- Clase de eficiencia energética: C.
- Motor EfficientDrive® con 10 años de garantía.
- Capacidad de carga: 8 kg.
- Velocidad máxima de centrifugado: 1.400 r.p.m.
- TimeLight: proyección luminosa del tiempo restante y el estado de programa en el suelo.
- Aqua Efficient: gestión inteligente del agua.
- Sistema de instalación Cardan: ajuste frontal de nivelación.
- Posibilidad de fijación de puerta mueble a izquierda o a derecha.
- Diseño Antivibración.
- Cajón detergente autolimpiante.
- Posibilidad de instalación bajo encimera en muebles de altura 82 cm o más.
- AquaStop®\* con garantía de por vida en caso de fuga de agua por fallo del sistema.

#### Control:

- Control de desequilibrios gracias al sensor 3G.
- Display LED con recomendación de carga.

#### Funcionamiento:

- Programación de fin de programa hasta 24 h.
- Programas especiales: Eco 40-60, Mix, Delicado/Seda, Lana, Limpieza de tambor, Prendas oscuras, Plumas, Camisas/Blusas, Microfibras, Rápido 15/30', Intensivo 60 min, Aclarado/Centrifugado/Desaguado.
- Función ExtraSpeed: reduce el tiempo de lavado hasta un 65%.
- Función Pausa+Carga: añade prendas olvidadas durante el ciclo de lavado.
- Señal acústica de fin de programa.
- Aviso de sobredosisificación de detergente.

#### Seguridad:

- Seguro de niños.

#### Datos técnicos:

- Consumo de energía por 100 ciclos\*\* de lavado: 62 kWh.
- Consumo de agua ponderado por ciclo\*\* de lavado: 45 litros.

#### Medidas (alto x ancho x fondo):

- Aparato: 818 x 596 x 555 mm.



1.200 R.P.M.  
8 KG



**W544BX1ES**

4242004249993

Precio de referencia: 985,00 €

### LAVADORA TOTALMENTE INTEGRABLE

#### Prestaciones:

- Clase de eficiencia energética: C.
- Motor EfficientDrive® con 10 años de garantía.
- Capacidad de carga: 8 kg.
- Velocidad máxima de centrifugado: 1.200 r.p.m.
- Aqua Efficient: gestión inteligente del agua.
- Sistema de instalación Cardan: ajuste frontal de nivelación.
- Posibilidad de fijación de puerta mueble a izquierda o a derecha.
- Diseño Antivibración.
- Cajón detergente autolimpiante.
- Posibilidad de instalación bajo encimera en muebles de altura 82 cm o más.
- AquaStop®\* con garantía de por vida en caso de fuga de agua por fallo del sistema.

#### Control:

- Control de desequilibrios gracias al sensor 3G.
- Display LED con recomendación de carga.

#### Funcionamiento:

- Programación de fin de programa hasta 24 h.
- Programas especiales: Eco 40-60, Mix, Delicado/Seda, Lana, Camisas/Blusas, Rápido 15/30', Aclarado/Centrifugado/Desaguado.
- Función ExtraSpeed: reduce el tiempo de lavado hasta un 65%.
- Función Pausa+Carga: añade prendas olvidadas durante el ciclo de lavado.
- Señal acústica de fin de programa.

#### Seguridad:

- Seguro de niños.

#### Datos técnicos:

- Consumo de energía por 100 ciclos\*\* de lavado: 62 kWh.
- Consumo de agua ponderado por ciclo\*\* de lavado: 45 litros.

#### Medidas (alto x ancho x fondo):

- Aparato: 818 x 596 x 555 mm.

## LAVADORA-SECADORA TOTALMENTE INTEGRABLE



1.400 R.P.M.

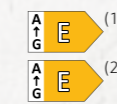

**V6540X2EU**

4242004252412

Precio de referencia: 1.545,00 €

### LAVADORA-SECADORA TOTALMENTE INTEGRABLE

#### Prestaciones:

- Clase de eficiencia energética de lavado y secado<sup>(1)</sup>: E.
- Clase de eficiencia energética de lavado<sup>(2)</sup>: E.
- Capacidad de carga lavado/secado: 7/4 kg.
- Velocidad máxima de centrifugado: 1.400 r.p.m.
- Sistema de instalación Cardan: ajuste frontal de nivelación.
- Posibilidad de fijación de puerta mueble a izquierda o a derecha.
- Posibilidad de instalación bajo encimera en muebles de altura 82 cm o más.
- AquaStop®\* con garantía de por vida en caso de fuga de agua por fallo del sistema.

#### Control:

- Control totalmente electrónico de lavado: reconocimiento automático de carga, detección de espuma y control de desequilibrios.
- Control totalmente electrónico de secado por sensores de humedad.
- Mando selector de programas con display digital multifunción.

#### Funcionamiento:

- Programación de fin de programa hasta 24 h.
- Programas especiales: Eco 40-60, Mix, Delicado/Seda, Lana, Rápido 15 min, Sport, Nocturno, Retirar pelusas, Aclarado/Centrifugado/Desaguado.
- Dos potencias de secado: para tejidos normales y delicados.
- Programa NonStop de lavado y secado para 4 kg de ropa.
- Señal acústica de fin de programa.

#### Seguridad:

- Seguro de niños.

#### Datos técnicos:

- Consumo de energía por 100 ciclos\*\* de lavado y secado: 266 kWh.
- Consumo de agua ponderado por ciclo\*\* lavado y secado: 68 litros.
- Consumo de energía por 100 ciclos\*\* lavado: 77 kWh.
- Consumo de agua ponderado por ciclo\*\* de lavado: 44 litros.

#### Medidas (alto x ancho x fondo):

- Aparato: 820 x 595 x 560 mm.



Lavado

## LAVADORA DE LIBRE INSTALACIÓN CON I-DOS



1.400 R.P.M.  
9 KG

**W746UP0ES**

4242004251620

Precio de referencia:

960,00 €

LAVADORA BLANCA DE LIBRE INSTALACIÓN

### Prestaciones:

- Clase de eficiencia energética: C.
- i-DOS: dosificación automática de detergente y suavizante.
- Motor EfficientDrive® con 10 años de garantía.
- Capacidad de carga: 9 kg.
- Velocidad máxima de centrifugado: 1.400 r.p.m.
- Aqua Efficient Plus: gestión inteligente del agua.
- Diseño Antivibración.
- Cajón detergente autolimpiante.
- Posibilidad de instalación bajo encimera en muebles de altura 85 cm o más.
- Sistema de seguridad con protección múltiple.
- AquaStop®\* con garantía de por vida en caso de fuga de agua por fallo del sistema.

### Control:

- Control de desequilibrios gracias al sensor 3G.
- Display LED Touch Control con recomendación de carga.

### Funcionamiento:

- Programas especiales: Eco 40-60, Mix, Delicado/Seda, Lana, Limpieza de tambor, Camisas/Blusas, Automático delicado, Rápido 15/30', Desaguado, Prendas oscuras, Microfibras.
- Función ExtraSpeed: reduce el tiempo de lavado hasta un 65 %.
- Función Pausa+Carga: añade prendas olvidadas durante el ciclo de lavado.

### Seguridad:

- Seguro de niños.

### Datos técnicos:

- Consumo de energía por 100 ciclos\*\* de lavado: 66 kWh.
- Consumo de agua ponderado por ciclo\*\* de lavado: 44 litros.

### Medidas (alto x ancho x fondo):

- Aparato: 845 x 598 x 590 mm.

## LAVADORA DE LIBRE INSTALACIÓN



1.200 R.P.M.  
9 KG

**W726UT0ES**

4242004238515

Precio de referencia:

720,00 €

LAVADORA BLANCA DE LIBRE INSTALACIÓN

### Prestaciones:

- Clase de eficiencia energética: C.
- Motor EfficientDrive® con 10 años de garantía.
- Capacidad de carga: 9 kg.
- Velocidad máxima de centrifugado: 1.200 r.p.m.
- Aqua Efficient Plus: gestión inteligente del agua.
- Diseño Antivibración.
- Cajón detergente autolimpiante.
- Posibilidad de instalación bajo encimera en muebles de altura 85 cm o más.
- Sistema de seguridad con protección múltiple.
- AquaStop®\* con garantía de por vida en caso de fuga de agua por fallo del sistema.

### Control:

- Control de desequilibrios gracias al sensor 3G.
- Display LED con recomendación de carga.

### Funcionamiento:

- Programas especiales: Eco 40-60, Mix, Delicado/Seda, Lana, Camisas/Blusas, Microfibras, Lencería, Rápido 15/30', Aclarado/centrifugado adicional, Desaguado.
- Función ExtraSpeed: reduce el tiempo de lavado hasta un 65 %.
- Función Pausa+Carga: añade prendas olvidadas durante el ciclo de lavado.

### Seguridad:

- Seguro de niños.

### Datos técnicos:

- Consumo de energía por 100 ciclos\*\* de lavado: 66 kWh.
- Consumo de agua ponderado por ciclo\*\* de lavado: 44 litros.

### Medidas (alto x ancho x fondo):

- Aparato: 845 x 598 x 550 mm.

## LAVADORA-SECADORA DE LIBRE INSTALACIÓN



1.400 R.P.M.  
8/5 KG

**VNA341U8ES**

4242004254164

Precio de referencia:

960,00 €

LAVADORA-SECADORA BLANCA DE LIBRE INSTALACIÓN

### Prestaciones:

- Clase de eficiencia energética de lavado y secado<sup>(1)</sup>: E.
- Clase de eficiencia energética de lavado<sup>(2)</sup>: C.
- Capacidad de carga lavado/secado: 8/5 kg.
- Motor EfficientDrive® con 10 años de garantía.
- Velocidad máxima de centrifugado: 1.400 r.p.m.
- Aqua Efficient Plus: gestión inteligente del agua.
- Diseño Antivibración.
- Cajón detergente autolimpiante.
- Posibilidad de instalación bajo encimera en muebles de altura 85 cm o más.
- Sistema de seguridad AquaStop®\* con garantía de por vida.

### Control:

- Control de desequilibrios gracias al sensor 3G.
- Display LED Touch Control con reconocimiento de carga.

### Funcionamiento:

- Programación de fin de programa hasta 24 h.
- Programas especiales: Eco 40-60, Mix, Delicado/Seda, Lana, Limpieza de tambor, Prendas oscuras, Plumas, Camisas/Blusas, Microfibras, Refresh, Rápido 15/30', Lavar&Secar 60 min, Programa AntiManchas: Vino, Aclarado/Centrifugado/Desaguado.
- Dos potencias de secado: para tejidos normales y delicados.
- Aviso de sobredosificación de detergente.
- Indicación de temperatura, r.p.m., estado de programa, tiempo restante y fin diferido.
- Función ExtraSpeed: reduce el tiempo de lavado hasta un 65 %.
- Función Pausa+Carga: añade prendas olvidadas durante el ciclo de lavado.

### Seguridad:

- Seguro de niños.

### Datos técnicos:

- Consumo de energía por 100 ciclos\*\* de lavado y secado: 313 kWh.
- Consumo de agua ponderado por ciclo\*\* lavado y secado: 70 litros.
- Consumo de energía por 100 ciclos\*\* lavado: 63 kWh.
- Consumo de agua ponderado por ciclo\*\* de lavado: 41 litros.

### Medidas (alto x ancho x fondo):

- Aparato: 848 x 598 x 590 mm.

## SECADORA DE LIBRE INSTALACIÓN



9 KG

**R8581X4ES**

4242004250708

Precio de referencia:

1.080,00 €

SECADORA BLANCA CON BOMBA DE CALOR, LIBRE INSTALACIÓN

### Prestaciones:

- Clase de eficiencia energética: A++.
- Condensador autolimpiante.
- Capacidad de carga: 9 kg.
- Cesto extraíble para lana, zapatillas y prendas especiales.
- Iluminación interior del tambor por LED.
- Diseño Antivibración.
- Cajón detergente autolimpiante.
- Posibilidad de instalación bajo encimera en muebles de altura 85 cm o más.
- Señal acústica de fin de programa.

### Control:

- Mando selector de programas con display digital multifunción.
- Display LED.

### Funcionamiento:

- Programas especiales: Mix, Toallas, Camisas, Rápido 40 min, Secado con cesto, Plumas, Temporizado caliente.
- Función Pausa+Carga: añade prendas olvidadas durante el ciclo de lavado.

### Seguridad:

- Seguro de niños.
- Apertura lateral hacia la derecha.

### Datos técnicos:

- Consumo de energía anual: 259 kWh.
- Potencia sonora: 65 dB(A) re 1 pW.

### Medidas (alto x ancho x fondo):

- Aparato: 842 x 598 x 599 mm.



NO SON NI UN CAPRICHOS  
NI UNA NECESIDAD.  
SON DETALLES QUE NOS HACEN  
DISFRUTAR AÚN MÁS DE LA COCINA

## ACCESORIOS E INFORMACIÓN TÉCNICA



Accesorios hornos y compactos .....	160
Elección e instalación de una campana .....	162
Accesorios extracción .....	164
Accesorios placas .....	168
Accesorios lavavajillas .....	169
Accesorios secado .....	169
Accesorios frío .....	169
Las ventajas del Modo Demo .....	170
Tablas técnicas .....	179
Planos de instalación .....	204
Correspondencia de modelos .....	234

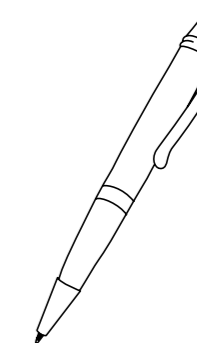

# ACCESORIOS HORNOS Y COMPACTOS

HORNOS

COMPACTOS Y MICROONDAS

Nº	Código	EAN	Descripción	Precio de referencia	B48FT68GO	B47FS22GO	B58VT68GO	B57VS22GO	B5AVM7HHO	B47VR22GO	B4AVM4HHO	B3AVH4HN1	B58CT68GO	B57CR22GO	B6ACM7AHO	B2ACG7ANO	B47CS22GO	B4ACF4HNO	B17CR22GO	B3ACE4ANO	B1ACC2HNO	B1ACA0ANO	LZACH7MNO
1	Z19DD10X0	4242004183051	Accesorio para cocción al vapor.	220,00 €																			
2	Z1913X0	4242004099154	Piedra para pizza y pan con pala de madera, resistente a pirólisis.	95,00 €																			
3	Z13CV06S0	4242004192541	Embelecedor para combinaciones en vertical.	45,00 €																			
4	Z11SZ00X0	4242004182818	Accesorio para combinar modelos de 60 y 45 cm entre ellos, sin balda de mueble intermedia.	45,00 €																			
5	Z11SZ90G0	4242004254539	Accesorio para combinación Seamless, para combinar modelos de 60 cm con apertura Slide&Hide® con modelos de 45 cm.	100,00 €																			
6	Z11SZ60G0	4242004254522	Accesorio para combinación Seamless, para combinar modelos de 45 cm (excepto C17UR02G0) con módulos de 14 cm.	40,00 €																			
7	Z11TC10X0 <sup>1)</sup>	4242004182856	Rail VarioClou® Comfort 100% extraíble adicional para modelos CircoTherm® equipados con VarioClou® Comfort de serie.	30,00 €																			
8	Z13TC10X0 <sup>1)</sup>	4242004183020	Rail VarioClou® Comfort 100% extraíble adicional para modelos FullSteam equipados con VarioClou® Comfort de serie.	35,00 €																			
9	17004114 <sup>2)</sup>		Gradas con railes VarioClou® Comfort 1 nivel para compactos sin VarioClou® Comfort de serie.																				
10	Z13TC14X0	4242004193555	Gradas con railes VarioClou® Comfort 1 nivel para compactos FullSteam sin VarioClou® Comfort de serie.	70,00 €																			
11	Z11TC16X0	4242004193579	Gradas con railes VarioClou® Comfort 1 nivel, para modelos no pirolíticos sin VarioClou® Comfort de serie.	80,00 €																			
12	Z13TC16X0	4242004193517	Gradas con railes VarioClou® Comfort 1 nivel para modelos FullSteam sin VarioClou® Comfort de serie.	90,00 €																			
13	Z11TF36X0	4242004182863	Gradas con railes 3 niveles Clou® 100% extraíbles.	100,00 €																			
14	Z13TF36X0	4242004183037	Gradas con railes 3 niveles Clou® 100% extraíbles para modelos FullSteam.	110,00 €																			
15	Z12TF36X0	4242004182948	Gradas con railes 3 niveles Clou® pirolizables 100% extraíbles para modelos pirolíticos.	110,00 €																			
16	Z12TF16X0	4242004237334	Gradas con railes 1 nivel Clou® pirolizable 100% extraíbles para modelos pirolíticos.	60,00 €																			
17	Z11TI15X0	4242004224624	Railes VarioClip 1 nivel.	50,00 €																			11007649 <sup>2)</sup>
18	Z11AU15A0	4242004224372	Bandeja con antiadherente cerámico de fácil limpieza.	40,00 €																			

Nº	Código	EAN	Descripción	Precio de referencia	C18FT28GO	C17FS22GO	C27CS22GO	C17CR22GO	C28MT27GO	C17MS22GO	C1AMG84NO	C17UR02GO
1	Z19DD10X0	4242004183051	Accesorio para cocción al vapor.	220,00 €								
2	Z1913X0	4242004099154	Piedra para pizza y pan con pala de madera, resistente a pirólisis.	95,00 €								
3	Z13CV06S0	4242004192541	Embelecedor para combinaciones en vertical.	45,00 €								
4	Z11SZ00X0	4242004182818	Accesorio para combinar modelos de 60 y 45 cm entre ellos, sin balda de mueble intermedia.	45,00 €								
5	Z11SZ90G0	4242004254539	Accesorio para combinación Seamless, para combinar modelos de 60 cm con apertura Slide&Hide® con modelos de 45 cm.	100,00 €								
6	Z11SZ60G0	4242004254522	Accesorio para combinación Seamless, para combinar modelos de 45 cm (excepto C17UR02G0) con módulos de 14 cm.	40,00 €								
7	Z11TC10X0 <sup>1)</sup>	4242004182856	Rail VarioClou® Comfort 100% extraíble adicional para modelos CircoTherm® equipados con VarioClou® Comfort de serie.	30,00 €								
8	Z13TC10X0 <sup>1)</sup>	4242004183020	Rail VarioClou® Comfort 100% extraíble adicional para modelos FullSteam equipados con VarioClou® Comfort de serie.	35,00 €								
9	17004114 <sup>2)</sup>		Gradas con railes VarioClou® Comfort 1 nivel para compactos sin VarioClou® Comfort de serie.									
10	Z13TC14X0	4242004193555	Gradas con railes VarioClou® Comfort 1 nivel para compactos FullSteam sin VarioClou® Comfort de serie.	70,00 €								
11	Z11TC16X0	4242004193579	Gradas con railes VarioClou® Comfort 1 nivel, para modelos no pirolíticos sin VarioClou® Comfort de serie.	80,00 €								
12	Z13TC16X0	4242004193517	Gradas con railes VarioClou® Comfort 1 nivel para modelos FullSteam sin VarioClou® Comfort de serie.	90,00 €								
13	Z11TF36X0	4242004182863	Gradas con railes 3 niveles Clou® 100% extraíbles.	100,00 €								
14	Z13TF36X0	4242004183037	Gradas con railes 3 niveles Clou® 100% extraíbles para modelos FullSteam.	110,00 €								
15	Z12TF36X0	4242004182948	Gradas con railes 3 niveles Clou® pirolizables 100% extraíbles para modelos pirolíticos.	110,00 €								
16	Z12TF16X0	4242004237334	Gradas con railes 1 nivel Clou® pirolizable 100% extraíbles para modelos pirolíticos.	60,00 €								
17	Z11TI15X0	4242004224624	Railes VarioClip 1 nivel.	50,00 €								
18	Z11AU15A0	4242004224372	Bandeja con antiadherente cerámico de fácil limpieza.	40,00 €								

EMBALAJE ESPECIAL NEFF

Los accesorios marcados con una estrella disponen de un embalaje personalizado de Neff, perfecto para que los puedas exponer en tu estudio de cocina.

## ACCESORIOS MÓDULO DE ENVASADO AL VACÍO

Nº	Código	EAN	Descripción	Precio de referencia
19	Z13CX64X0	4242004217442	100 bolsas de plástico para envasar al vacío (medidas: 240 mm x 350 mm)	30,00 €
20	Z13CX62X0	4242004217428	100 bolsas de plástico para envasar al vacío (medidas 180 mm x 280 mm)	25,00 €

<sup>1)</sup> Los railes VarioClou® Comfort adicionales solo pueden montarse en gradas VarioClou® Comfort, en el caso de que el horno no las lleve de serie deben montarse previamente las gradas Z13TC16X0 ó Z11TC16X0 en hornos de 60 cm y Z13TC14X0 ó 17004114 en compactos.

<sup>2)</sup> Código del Servicio Técnico Oficial.

# ELECCIÓN E INSTALACIÓN DE UNA CAMPANA

Son muchos los factores a tener en cuenta a la hora de planificar la extracción en una cocina, además de la elección de la campana NEFF adecuada. NEFF, como especialista en extracción, te asesora y además te ofrece una serie de sistemas y accesorios que garantizan la fácil y correcta instalación de la campana. Todo ello para lograr el mejor ambiente mientras se cocina.

## TAMAÑO DE LA COCINA

Es lo primero que hay que tener en cuenta en la elección de una campana, ya que determina el volumen de aire real que hay que renovar para tener un ambiente agradable. Con este valor se puede elegir la capacidad de extracción necesaria de la campana (m<sup>3</sup>/h), es decir, el volumen de aire renovado a la hora.

## ANCHURA DE LA CAMPANA

Una vez calculado el valor de la capacidad de extracción mínima necesaria para la cocina, se debe elegir el tamaño apropiado de la campana para la zona de cocción. Lo óptimo es que el ancho de la campana sea igual o mayor que el ancho de la placa, consiguiendo una menor dispersión de humos y una renovación del aire de la cocina en menos tiempo. No obstante, no se debe renunciar a modelos con menor superficie de aspiración, siempre y cuando la capacidad de aspiración real sea suficiente para la cocina.

## INSTALACIÓN ÓPTIMA

La instalación es la clave para conseguir un buen funcionamiento de la campana. NEFF recomienda utilizar conductos del mayor diámetro posible y de corto recorrido; que los tubos sean lisos, evitar salidas parcialmente bloqueadas, reducir la utilización de codos de 90° y evitar utilizar codos con el interior recto. Para conseguir una instalación perfecta, NEFF dispone de accesorios de tubos lisos de PVC de diámetro 150 mm, con los que se puede realizar una configuración estándar de instalación. Como complemento, el silenciador de aluminio multicapa, rodeado por fibra de vidrio, consigue reducir el ruido en aproximadamente 4 dB.

## UNA BUENA VENTILACIÓN

Es recomendable disponer de una buena ventilación de la estancia a través de una vía de aire abierta para obtener un buen funcionamiento de la campana. Esta vía debe situarse lo suficiente lejos para no provocar corrientes que desvían el humo. Si una cocina no está bien ventilada, la campana absorbe aire que no se repone, disminuyendo su rendimiento.

## CALCULAR LA CAPACIDAD DE EXTRACCIÓN NECESARIA

Conociendo la superficie de la cocina y multiplicándola por la altura de la habitación obtendremos el volumen de la estancia. Para que una campana cumpla su función, es necesario que renueve ese volumen entre 6 y 12 veces a la hora, a mínima y máxima velocidad respectivamente.

**Ejemplo:**  
Superficie de la cocina: 10 m<sup>2</sup>  
Altura de la habitación: 2,7 m  
27 x 6 = 162 m<sup>3</sup>/h (capacidad extracción real a velocidad mínima)  
27 x 12 = 324 m<sup>3</sup>/h (capacidad extracción real a velocidad máxima)

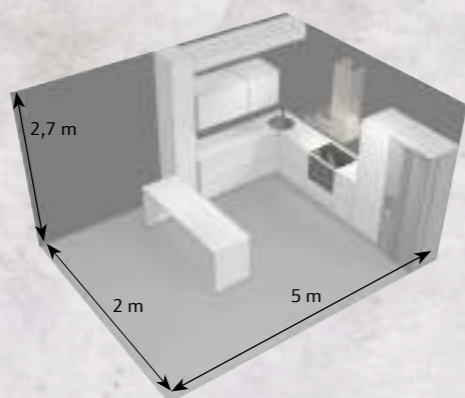

## UNA BUENA INSTALACIÓN

Una vez que la campana esté instalada, en la mayoría de los casos, no se obtiene el mismo valor teórico de extracción que el que aparece en los catálogos, sino un valor real inferior. Esto implica una disminución de la capacidad de extracción obtenida y el nivel de ruido empeora:

- ☞ Cuanto más largas y rugosas sean las tuberías.
- ☞ Cuantos más codos y menor diámetro tengan los conductos utilizados.
- ☞ Cuanto más cerca de la salida de la campana esté la reducción de diámetro de la tubería.

## ACCESORIOS ESPECIALES PARA LA INSTALACIÓN DE CAMPANAS

CONDUCTOS CIRCULARES							
Código	Plano técnico	Descripción	Precio de referencia	Código	Plano técnico	Descripción	Precio de referencia
AD752010 EAN: 4242006189617		Tubo evacuación de aire de 150 mm Ø, 1 metro	20,00 €	AD752070 EAN: 4242006189631		Accesorio anticondensación	40,00 €
AD752030 EAN: 4242006189624		Codo 90° para tubo evacuación de aire de 150 mm Ø	20,00 €	AD754090 EAN: 4242006191030		Conector cilíndrico 150 mm Ø	15,00 €
CONDUCTOS RECTANGULARES							
Código	Plano técnico	Descripción	Precio de referencia	Código	Plano técnico	Descripción	Precio de referencia
AD857010 <b>NUEVO</b> EAN: 4242006296100		Tubo rectangular para evacuación de aire, 1 metro. 222 x 89 mm	35,00 €	AD857040 <b>NUEVO</b> EAN: 4242006296148		Conector rectangular 222 x 89 mm	15,00 €
AD857015 <b>NUEVO</b> EAN: 4242006296117		Conducto rectangular para evacuación de aire 50 cm, 222 x 89 mm.	20,00 €	AD857041 <b>NUEVO</b> EAN: 4242006296155		Adaptador rectangular a circular 150 mm. 222 x 89 mm	25,00 €
AD857030 <b>NUEVO</b> EAN: 4242006296124		Codo plano horizontal, ángulo 90°, 222 x 89 mm.	25,00 €	AD857042 <b>NUEVO</b> EAN: 4242006296162		Adaptador circular a rectangular 150 mm, ángulo 90°. 222 x 89 mm	25,00 €
AD857031 <b>NUEVO</b> EAN: 4242006296131		Codo plano vertical, ángulo 90°, 222 x 89 mm.	30,00 €				
CONDUCTOS RECTANGULARES PARA PLACA FLEX CON EXTRACTOR INTEGRADO							
Código	Plano técnico	Descripción	Precio de referencia	Código	Plano técnico	Descripción	Precio de referencia
AD857033 EAN: 4242006296049		Codo plano corto vertical para encimeras de 65 cm, ángulo 90°, 222 x 89 mm	25,00 €	AD857034 <b>NUEVO</b> EAN: 4242006298920 Disponibilidad: Mayo 2021		Codo plano corto vertical para encimeras de 60 cm, ángulo 90°, 222 x 89 mm	25,00 €
AD410040 EAN: 4242006286651		Conector rectangular flexible 1500 mm Ø	25,00 €				

# ACCESORIOS ESPECIALES

NEFF pone a tu disposición una serie de accesorios especiales que solo un especialista en extracción puede ofrecer.

## FÁCIL INSTALACIÓN

Todas las campanas NEFF incorporan un sistema exclusivo de fácil instalación:

- Piezas excéntricas: la estructura de la campana ya no se sostiene utilizando simplemente tornillos que se sujetan a la pared, sino que se cuelga de dos mecanismos que giran sobre un eje. Gracias a estas piezas, el nivelado de la campana se realiza de forma fácil y rápida.
- Anclaje: gracias a la incorporación de un clip de fijación en el interior del tubo decorativo, su ajuste final resulta más cómodo y ergonómico.

## VÁLVULA ANTIRRETORNO

La práctica totalidad de la gama incorpora de serie una válvula antirretorno que impide el paso del aire por completo en sentido contrario, de modo que, cuando la campana está apagada, la válvula se cierra evitando que pasen humos al interior de la cocina, y mientras la campana está en funcionamiento, la válvula permanece abierta.

## CÓMO EVITAR CONDENSACIONES

Para evitar la formación de agua de condensación, NEFF recomienda colocar una válvula antirretorno a la salida de la campana, así como instalar la tubería horizontal de salida de aire con una inclinación hacia abajo mínima de un grado. Para recorridos verticales, NEFF ofrece un accesorio retenedor de agua de condensación AD752070, que acumula el agua y evita que llegue a gotear en la campana.

## LA SOLUCIÓN PARA TECHOS ALTOS: TUBOS DECORATIVOS DE DISTINTAS MEDIDAS

NEFF ofrece como accesorios tubos decorativos de distintas medidas para la instalación de la campana y que esta encaje perfectamente según la medida de altura de cada cocina. Ver accesorios en página 167.

## CONDUCTOS DE ACERO ESMALTADO NEGRO

En la gama de campanas vertical e inclinadas ahora es posible incorporar conductos de acero esmaltado negro, logrando una estética impecable en la cocina. Ver accesorios en página 167.

# ACCESORIOS EXTRACCIÓN

Código	Imagen	Precio de referencia	198WMM1S7	188WMM1S7	197CQS9S5	125CBS8W0	195CBS8W0	195CAQ6W0	194CBS8W0	116RPS8S5	D94XAF8N0	D64XAF8N0	D58ML66N1	D57ML66N1	D55MH56N0	D46PU54X1	D49ED52X1	D46ED52X1	D46BR22X1	D95FRW1S1	D96IMW1G1	D95IKP1S0	D95IHM1S0	196BMV5N5	196BMP5N0	D96BMV5N5	D96BMU5N0	D95BMP5N0	D95BCP2N0	D95BHM4N0	D94BBE1N0				
Set de recirculación de alta eficiencia antipolen/antipolen integrado.																																			
Z92WWI1X7 EAN: 4242004254324		175,00 €	●																																
Z92WWI1X6 EAN: 4242004254317		175,00 €		●																															
Z92WWB1X6 EAN: 4242004254294		85,00 €	●	●																															
Z52JCC1N6 EAN: 4242004244929		230,00 €			●	●	●	●																											
Z52JCC1W6 EAN: 4242004244936		230,00 €			●	●	●	●																											
Z52JXC1W1 <sup>(2)</sup> EAN: 4242004246961		350,00 €							●																										
Z52JXB1X6 EAN: 4242004244943		90,00 €							●																										
Z51XC1X6 EAN: 4242004244912		180,00 €									●	●	●	●	●	●	●	●	●																
Z51TD1X1 EAN: 4242004249832		400,00 €									●	●	●	●	●	●	●	●																	
Z51AFV1X6 EAN: 4242004253075		80,00 €																		●															
Z51AIV1X6 EAN: 4242004253105		80,00 €																			●	●	●												
Z52CXC2N6 EAN: 4242004245049		230,00 €																						●	●										
Z51CXC2N6 EAN: 4242004245001		180,00 €																								●	●	●	●	●					
Z51FXC1N6 EAN: 4242004245018		180,00 €																																	●
Z51CXI1X6 EAN: 4242004244790		110,00 €																								●	●	●	●	●					
Z51DXI1X6 EAN: 4242004244806		90,00 €																																	●

<sup>(1)</sup> Código del Servicio Técnico Oficial.  
<sup>(2)</sup> No es antipolen.



## ACCESORIOS PLACAS

Nº	Código	EAN	Descripción	Válido para	Precio de referencia
★	Z9417X2	4242004163404	Accesorio Teppan Yaki.	Placas con zona FlexInducción.	200,00 €
★	Z9416X2	4242004163381	Accesorio grill.	Placas con zona FlexInducción.	150,00 €
★	Z31PX10X0	4242004195894	Sensor de cocción inalámbrico.	Placas con control TFT (T68TF6TN0 y T59TF6TN0).	100,00 €
4	HEZ390011	4242002672991	Fuente de asados con tapa.	Placas con zona FlexInducción.	100,00 €
5	HEZ390012	4242002728681	Rejilla para cocción al vapor.	Combinar con fuente de asados HEZ390011.	50,00 €
6	HEZ390210	4242002479705	Sartén 15 cm Ø de base para control de temperatura del aceite.	Placas con control de temperatura del aceite.	50,00 €
7	HEZ390220	4242002479811	Sartén 18 cm Ø de base para control de temperatura del aceite.	Placas con control de temperatura del aceite.	55,00 €
8	HEZ390230	4242002479828	Sartén 21 cm Ø de base para control de temperatura del aceite.	Placas con control de temperatura del aceite.	60,00 €
9	HEZ390250	4242002881379	Sartén 28 cm Ø de base para control de temperatura del aceite.	Placas con control de temperatura del aceite.	75,00 €
10	HZ390240	4242003570418	Paellero de 30 cm Ø de base.	Placa con zona gigante triple de 32 cm (T46TS31N0) y placas FlexInducción Plus.	85,00 €
11	HEZ9SE030	4242005195596	Set de 2 ollas (Ø de base 14 y 18 cm) y 1 sartén (Ø de base 22 cm)	Todas las placas.	130,00 €
12	Z9914X0	4242004117971	Accesorio de unión.	Combinación de dominós y placas con marco diseño profesional (excepto inducción 70 cm y placas con TFT).	50,00 €
13	HEZ9VRUDO	4242005225361	Kit para instalación en recirculación sin canalización.		120,00 €
14	HEZ9VRPDO	4242005225774	Kit para instalación en recirculación con canalización total o parcial.		120,00 €
15	HEZ9VEDUO	4242005225347	Filtro acústico para instalación en salida de aire al exterior.		50,00 €
16	HEZ9VRCRO	4242005225781	Filtro de carbón activo	Repuesto para placa con extractor integrado (T58TL6EN2).	75,00 €



EMBALAJE ESPECIAL NEFF

Los accesorios marcados con una estrella disponen de un embalaje personalizado de Neff, perfecto para que los puedas exponer en tu estudio de cocina.

## ACCESORIOS LAVAVAJILLAS

Nº	Código	EAN	Descripción	Precio de referencia	S159ZCX01E	S297EB800E	S197EB800E	S275ECX12E	S175ECX12E	S255HCX29E	S155HCX29E	S155HVX15E	S153ITX05E	S897ZM800E	S855EMX16E	S853HX16E
1	Z786DB04	4242004249139	Tercera bandeja Flex	40,00 €	•	•										
2	Z786RB04	4242004249115	Tercera cesta Flex*	60,00 €	•	•	•	•	•	•						
3	Z7863X0	4242004115984	Cestillo para cubiertos	20,00 €	•	•	•	•	•	•						
4	Z7870X0	4242004115960	Set de 4 piezas: difusor para bandejas de horno, soporte para botellas, soporte para piezas pequeñas y cestillo de cubiertos	25,00 €	•	•	•	•	•	•	•	•				
★	Z7863X8	4242004186137	Soporte para copas	20,00 €	•	•	•	•	•	•	•	•				
6	00648174 <sup>1)</sup>		Bisagra basculante para instalación en alto		•	•	•	•	•	•	•	•	•	•	•	•
7	11027061 <sup>1)</sup>		Perfil embellecedor 81,5 cm para instalación en alto		•	•	•	•	•	•	•	•	•	•	•	•
8	11027056 <sup>1)</sup>		Perfil embellecedor 86,5 cm para instalación en alto		•	•	•	•	•	•	•	•	•	•	•	•
9	00670462 <sup>1)</sup>		Perfil embellecedor 81,5 cm para instalación bajo encimera		•	•	•	•	•	•	•	•	•	•	•	•
10	00670465 <sup>1)</sup>		Perfil embellecedor 86,5 cm para instalación bajo encimera		•	•	•	•	•	•	•	•	•	•	•	•

<sup>1)</sup> Código del Servicio Técnico Oficial.



\*Tercera cesta Flex opcional compatible con modelos de 60 cm con tercera bandeja Flex. Esta deberá retirarse para colocar este accesorio. Será necesario adquirir adicionalmente el cestillo portacubiertos Z7863X0. Al colocar este accesorio la cesta superior RackMatic® será regulable en 2 alturas.

## ACCESORIOS SECADO

Nº	Código	EAN	Descripción	Precio de referencia
1	WZ11410	4242003641866	Junta de unión para instalación en columna de secadora R8581X3ES con cualquier lavadora de libre instalación.	20,00 €
2	WZ20400	4242003569993	Junta de unión con mesa extraíble para instalación en columna de secadora R8581X3ES con cualquier lavadora de libre instalación.	90,00 €

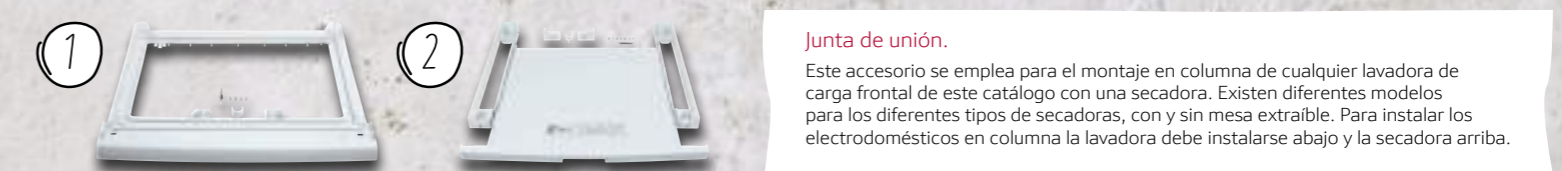

**Junta de unión.**  
Este accesorio se emplea para el montaje en columna de cualquier lavadora de carga frontal de este catálogo con una secadora. Existen diferentes modelos para los diferentes tipos de secadoras, con y sin mesa extraíble. Para instalar los electrodomésticos en columna la lavadora debe instalarse abajo y la secadora arriba.

## ACCESORIOS FRÍO

Nº	Código	EAN	Descripción	Precio de referencia	G57343130	K5834830	K11413D30	K11513F30	K11813D30	K15862F30	K16863D40	K17863D30
	712015 <sup>1)</sup>		Accesorio de unión Side by Side libre instalación.		•	•						
1	KS186020	4242004230977	Bandeja botellero.	40,00 €			•	•	•	•	•	•

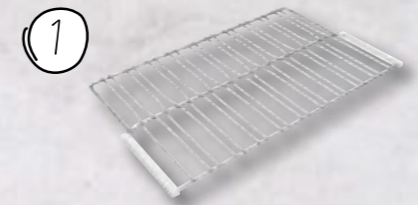

<sup>1)</sup>Código del Servicio Técnico Oficial.

# LAS VENTAJAS DEL MODO DEMO



Usando el Modo Demo podrás mostrar nuestros electrodomésticos de la mejor forma posible, ya que algunas de sus funcionalidades, como luces o displays estarán encendidas. Así tus clientes podrán hacerse una idea mucho más clara de cómo funcionan los electrodomésticos NEFF que van a comprar y del aspecto que tendrán en su cocina.

## Consideraciones iniciales Modo Demo en hornos y microondas:

Tras conectar el aparato a la red eléctrica podemos activar el Modo Demo dentro de los 3 minutos siguientes. Transcurrido ese tiempo, la opción queda oculta. El texto de Modo Demo estará en inglés.

### HORNOS FULL TOUCH DISPLAY

- Modelos 60 cm: B48FT68G0, B58VT68G0, B58CT68G0.
- Modelos compactos: C18FT28G0, C28MT27G0.

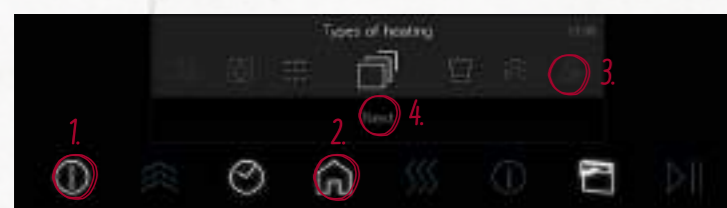

#### ACTIVAR:

- Encender el horno.
- Pulsar la tecla Menú.
- En la pantalla TFT, pulsar el símbolo de Mi perfil.
- En la pantalla TFT, pulsar "Next" (Siguiente).



- En la pantalla TFT, deslizar el menú superior hasta llegar a "Demo Mode" (Modo Demo).
- Seleccionar en la pantalla TFT el menú inferior.
- Deslizar el menú inferior para seleccionar entre:
  - Con slide show (muestra encendido el display y se puede interactuar con los botones).
  - Sin slide show (muestra encendidos los botones pero no se puede interactuar con ellos).
  - Desconectado.
- Pulsar la tecla de encendido/apagado.
- En la pantalla TFT, pulsar "Save" (Guardar) para guardar.

#### DESACTIVAR:

- Para desactivar el Modo Demo, seguir los pasos de activación hasta el número 7 y seleccionar la opción c) Desconectado.

### HORNOS DISPLAY TFT CON IMÁGENES EN COLOR

- Modelos 60 cm: B47FS22G0, B57VS22G0, B47CS22G0.
- Modelos compactos: C17FS22G0, C27CS22G0, C17MS22G0.

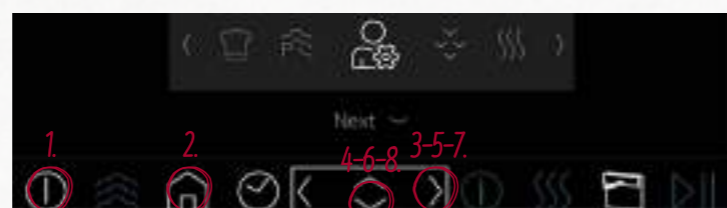

#### ACTIVAR:

- Encender el horno.
- Pulsar la tecla Menú.
- Pulsar la flecha hacia la derecha hasta llegar a Mi perfil.
- Para seleccionar esta opción, pulsar la flecha hacia abajo.
- Pulsar la flecha hacia la derecha hasta llegar a "Demo Mode" (Modo Demo).
- Para seleccionar, pulsar la flecha hacia abajo.
- Pulsar la flecha hacia la derecha para elegir entre:
  - Con slide show (muestra encendido el display y se puede interactuar con los botones).
  - Sin slide show (muestra encendidos los botones pero no se puede interactuar con ellos).
  - Desconectado.
- Para seleccionar opción, pulsar la flecha hacia abajo.



- Pulsar la tecla de encendido/apagado.

- Pulsar la flecha hacia abajo para guardar.

#### DESACTIVAR:

- Para desactivar el Modo Demo, seguir los pasos de activación hasta el número 7 y seleccionar la opción c) Desconectado.

### HORNOS DISPLAY TFT CON TEXTOS

- Modelos 60 cm: B47VR22G0, B57CR22G0, B17CR22G0.
- Modelo compacto: C17CR22G0.
- Microondas: C17UR02G0.



#### ACTIVAR:

- Encender el horno.
- Pulsar la tecla Menú.
- Pulsar la flecha hacia la izquierda desde "Tipos de calentamiento" hasta "Settings" (Ajustes).
- Pulsar la flecha hacia abajo para seleccionar opción.
- Pulsar la flecha hacia la izquierda desde "Idioma" hasta "Demo Mode" (Modo Demo).
- Pulsar la flecha hacia abajo.
- Pulsar la flecha hacia la derecha para seleccionar entre:
  - Activar.
  - Desactivar.



- Pulsar Menú.
- Para guardar, pulsar la flecha hacia abajo.

#### DESACTIVAR:

- Para desactivar el Modo Demo, seguir los pasos de activación hasta el número 7 y seleccionar la opción c) Desconectado.

### HORNOS CONTROL LCD TOUCH BLANCO

- Modelos: B5AVM7HH0, B4AVM4HH0, B3AVH4HN1, B6ACM7AH0.

#### Consideraciones iniciales:

La activación o desactivación del Modo Demo se realiza entrando en los "ajustes" del horno. El Modo Demo solo puede ser activado o desactivado en los 5 minutos siguientes a la conexión del horno a la red. Tras ello, el Modo Demo queda oculto en los ajustes.



EL MANDO DEBE ESTAR EN LA POSICIÓN 0

LOS BOTONES "<" Y ">" PERMITEN PASAR DE UN AJUSTE BÁSICO A OTRO

#### ACTIVAR:

Los siguientes pasos deben de ser realizados en los 5 minutos siguientes a la conexión del horno a toma eléctrica a través de los ajustes. Cuando se conecta el horno, en el display aparece la hora "12:00" parpadeando. Por favor ajusta la hora con los símbolos "<" y ">" y presiona el símbolo del reloj para guardarla. La hora dejará de parpadear.

Asegurarse que el mando selector de los modos de calentamiento esté en la posición "0".

- Presionar el sensor del "reloj" durante 4 segundos. En el display se mostrará el primer ajuste básico c01 1.
- Presionar los sensores "<" y ">" hasta encontrar el código c13 en el display.
- Ahora, ajustar el valor de "0" (Modo Demo desactivado) a "1" (Modo Demo activado) con el mando derecho.
- Para guardar el ajuste, presionar el sensor del "reloj" durante 4 segundos.

Si el Modo Demo está activado, parpadearán los "." que se muestran entre los dígitos de la hora y los minutos en el display.

#### DESACTIVAR:

Repetir los 2 primeros pasos que hemos realizado al activar el Modo Demo. Sin embargo, cuando aparezca en el display el c13, ajustar el valor de "1" a "0" con el mando derecho.



## HORNO CONTROL LED TOUCH BLANCO

Modelo: B2ACG7AN0.

### Consideraciones iniciales:

La activación o desactivación del Modo Demo se realiza entrando en los "ajustes básicos" del horno. El Modo Demo solo puede ser activado o desactivado en los 5 minutos siguientes a la conexión del horno a la red. Tras ello, el Modo Demo queda oculto en los ajustes.



EL MANDO DEBE ESTAR EN LA POSICIÓN 0

LOS BOTONES "<" Y ">" PERMITEN PASAR DE UN AJUSTE BÁSICO A OTRO

### ACTIVAR:

Cuando se conecta el horno, en el display aparece la hora "12:00" parpadeando. Por favor, ajusta la hora con los símbolos "<" y ">" y presiona el símbolo del reloj para guardarla. La hora dejará de parpadear.

Asegurarse que el mando selector de los modos de calentamiento esté en la posición "0".

- 1.- Presionar el sensor del "reloj"  durante 4 segundos. En el display se mostrará el primer ajuste básico c01 1.
- 2.- Presionar los sensores "<" y ">" hasta encontrar el código c13 en el display.
- 3.- Ahora, ajustar el valor de "0" (Modo Demo desactivado) a "1" (Modo Demo activado) con el mando derecho.
- 4.- Para guardar el ajuste, presionar el sensor del "reloj" durante 4 segundos.

Si el Modo Demo está activado, parpadearán los ":" que se muestran entre los dígitos de la hora y los minutos en el display.

### DESACTIVAR:

Repetir los 2 primeros pasos que hemos realizado al activar el Modo Demo. Sin embargo, cuando aparezca en el display el c13, ajustar el valor de "1" a "0" con el mando derecho.

## HORNO COMPACTO CON MICROONDAS CONTROL LCD TOUCH BLANCO

Modelo: C1AMG84N0.

### Consideraciones iniciales:

La activación o desactivación del Modo Demo se realiza entrando en los "ajustes básicos" del horno. El Modo Demo solo puede ser activado o desactivado en los 5 minutos siguientes a la conexión del horno a la red. Tras ello, el Modo Demo queda oculto en los ajustes.



EL MANDO DEBE ESTAR EN LA POSICIÓN 0

EL SENSOR DEL RELOJ PERMITE RECORRER TODOS LOS AJUSTES BÁSICOS

EL MANDO GIRATORIO PERMITE MODIFICAR LOS AJUSTES BÁSICOS

### ACTIVAR:

Asegurarse que el mando selector de los modos de calentamiento esté en la posición "0".

- 1.- Presionar el sensor del reloj  durante unos segundos. En el display se mostrará el primer ajuste básico.
- 2.- Presionar el sensor del "reloj" hasta encontrar el código c07 Modo Demo en el display. El sensor del reloj permite recorrer todos los ajustes básicos, mientras que el mando giratorio permite modificarlos.
- 3.- Ahora, ajustar el valor de "0" (Modo Demo desactivado) a "1" (Modo Demo activado) con el mando derecho.
- 4.- Para guardar el ajuste, presionar el sensor del reloj durante algunos segundos.

### DESACTIVAR:

Repetir los 2 primeros pasos que hemos realizado al activar el Modo Demo. Sin embargo, cuando aparezca en el display el c07 Modo Demo, ajustar el valor de "1" a "0" con el mando derecho y presionar durante unos segundos el sensor del reloj para guardar el ajuste.

## HORNO 90 CM CONTROL LCD TOUCH BLANCO

Modelo: L2ACH7MN0.

### Consideraciones iniciales:

La activación o desactivación del Modo Demo se realiza entrando en los "ajustes básicos" del horno. El Modo Demo solo puede ser activado cuando el horno está apagado. El Modo Demo solo puede ser activado o desactivado en los 5 minutos siguientes a la conexión del horno a la red. Tras ello, el Modo Demo queda oculto en los ajustes.

EL MANDO DEBE ESTAR EN LA POSICIÓN 0

EL MANDO GIRATORIO PERMITE MODIFICAR LOS AJUSTES BÁSICOS



LOS BOTONES "<" Y ">" PERMITEN MODIFICAR LOS AJUSTES BÁSICOS

### ACTIVAR:

Asegurarse que el mando selector de los modos de calentamiento esté en la posición "0".

- 1.- Presionar el sensor del reloj  durante 4 segundos. En el display se mostrará el primer ajuste básico (p.e. c01 1).
- 2.- Presionar el sensor "<" hasta encontrar el código c09 Modo Demo en el display. Los botones "<" y ">" permiten recorrer todos los ajustes básicos, mientras que el mando giratorio permite modificarlos.
- 3.- Ahora, ajustar el valor de "0" (Modo Demo desactivado) a "1" (Modo Demo activado) con el mando derecho.
- 4.- Para guardar el ajuste, presionar de nuevo el sensor del reloj durante 4 segundos.

### DESACTIVAR:

Repetir los 2 primeros pasos que hemos realizado al activar el Modo Demo. Sin embargo, cuando aparezca en el display el c09 Modo Demo, ajustar el valor de "1" a "0" con el mando derecho y presionar durante 4 segundos el sensor del reloj para guardar el ajuste.

## MICROONDAS

Modelos: HLAGD53N0, HLAWD53N0, HLAWD23N0.



### ACTIVAR:

Mantener pulsadas las teclas "Start" y "Stop" durante aproximadamente 7 segundos. El Modo Demo se activará.

### DESACTIVAR:

Mantener pulsadas las teclas "Start" y "Stop" durante aproximadamente 7 segundos. El Modo Demo se desactivará.

## MICROONDAS

Modelos: C17GR00G0, C17GR01G0, C17WR00G0, C17WR01G0.

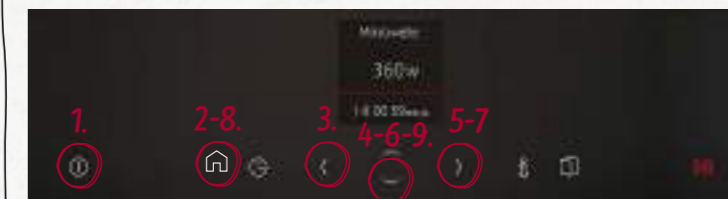

### ACTIVAR:

- 1.- Encender el microondas.
- 2.- Pulsar la tecla Menú.
- 3.- Pulsar la flecha hacia la izquierda desde "Tipos de calentamiento" hasta "Settings" (Ajustes).
- 4.- Pulsar la flecha hacia abajo para seleccionar opción.
- 5.- Pulsar la flecha hacia la derecha desde "Idioma" hasta "Demo Mode" (Modo Demo).
- 6.- Pulsar la flecha hacia abajo.
- 7.- Pulsar la flecha hacia la derecha:
  - a) Activar.
  - b) Desactivar.
- 8.- Pulsar Menú.
- 9.- Para guardar, pulsar la flecha hacia abajo.

### DESACTIVAR:

- 1.- Desconectar el microondas.



## PLACAS TWIST PAD® LIGHT O TWIST PAD®

Modelos: T58TL6EN2, T59FS5RX2, T68TL6UN2, T68FS6RX2, T58TS11N0, T57TS61N0, T66TS6RN0, T56TS31N0, T56FT30X0, T46TS31N0, T46UT20X0.

### Consideraciones iniciales:

El Modo Demo puede seleccionarse solo durante los 3 primeros minutos tras la conexión del aparato a la red eléctrica. Pasados 3 minutos, desaparece la opción de Modo Demo del menú.



2-3-4-6.

### ACTIVAR:

- 1.- Conectar la placa a la red eléctrica.
- 2.- En los 10 primeros segundos pulsar durante 4 segundos.
- 3.- Pulsar de nuevo para ir a los "Ajustes Básicos"; en el display aparecerá y ajuste por defecto.
- 4.- Pulsar varias veces para encontrar la opción deseada.
- 5.- El Modo Demo está en la posición C8.  
0 = desactivado (ajuste de fábrica)  
1 = activado (seleccionar esta opción)
- 6.- Pulsar la durante 4 segundos para guardar los cambios. El Modo Demo está activo si en el display aparece "dE" durante 5 segundos; después de 5 segundos esta indicación se mostrará durante 5 segundos cada minuto.

### DESACTIVAR:

- 1.- Desconectar y volver a conectar el aparato a la red eléctrica.
- 2.- Pulsar cualquier tecla durante los 3 primeros minutos para desactivar el Modo Demo.
- 3.- En el display aparecerá "dE" y "OFF".

## PLACAS MODULARES DOMINÓ

Modelos: N74TD00N0 y N53TD40N0.

### Consideraciones iniciales:

El Modo Demo puede seleccionarse solo durante los 3 primeros minutos tras la conexión del aparato a la red eléctrica. Pasados 3 minutos, desaparece la opción de Modo Demo del menú.



2-3-4-6.

### ACTIVAR:

- 1.- Conectar la placa.
- 2.- En los 10 primeros segundos pulsar la tecla durante 4 segundos.
- 3.- Pulsar de nuevo para ir a los "Ajustes básicos", en el display aparecerá y alternativamente y como ajuste por defecto.
- 4.- Pulsar varias veces para encontrar la opción deseada.
- 5.- El modo Demo está en la posición C8.  
0 = desactivado (ajuste de fábrica)  
1 = activado (seleccionar esta opción)
- 6.- Pulsar durante 4 segundos para guardar los cambios.

El Modo Demo está activo si en el display aparece "dE" durante 5 segundos; después de 5 segundos esta indicación se mostrará durante 5 segundos cada minuto.

### DESACTIVAR:

- 1.- Desconectar y volver a conectar el aparato a la red eléctrica.
- 2.- Pulsar cualquier tecla durante los 3 primeros minutos para desactivar el Modo Demo.
- 3.- En el display aparecerá "dE" y "OFF".

## PLACAS FLEXINDUCCIÓN CON PANTALLA TFT

Modelos: T68TF6TN0 y T59TF6TN0.

### Consideraciones iniciales:

El Modo Demo puede seleccionarse solo durante los 3 primeros minutos tras la conexión del aparato a la red eléctrica. Pasados 3 minutos, desaparece la opción de Modo Demo del menú.



### ACTIVAR:

- 1.- Pulsar el sensor y, a continuación, seleccionar la opción para acceder a los ajustes básicos.
- 2.- Deslizar el dedo hacia arriba o hacia abajo para ver los ajustes disponibles. Pulsar sobre el ajuste "Modo demo" para acceder al submenú, donde se podrá seleccionar entre las siguientes opciones:
  - a) Desconectado.
  - b) Conectado sin imágenes.
  - c) Conectado con imágenes (disponibles en inglés o alemán).
- 3.- Una vez seleccionado el ajuste, pulsar el símbolo para salir del menú de ajustes básicos. Si se ha hecho alguna modificación, al salir de los ajustes básicos aparece una pantalla de confirmación para guardar o descartar los cambios realizados.
- 4.- Cuando el Modo Demo esté activado, en la pantalla aparecerá el símbolo .

### DESACTIVAR:

- 1.- Desconectar el aparato de la corriente eléctrica.
- 2.- Esperar un par de segundos y conectar el aparato de nuevo.
- 3.- Desactivar el Modo Demo en los ajustes básicos durante los 3 primeros minutos tras conectar el aparato a la corriente eléctrica.

## LAVAVAJILLAS CON TFT O DISPLAY DIGITAL

Modelos de 60 cm: S159ZCX01E, S297EB800E, S197EB800E, S275ECX12E, S175ECX12E, S255HCX29E, S155HCX29E y S155HVX15E.

Modelos de 45 cm: S897ZM800E y S855EMX16E.

ENCENDIDO/APAGADO

INICIO



### ACTIVAR:

- 1.- Apagar el aparato.
- 2.- Pulsar y mantener el botón Inicio/Start.
- 3.- Pulsar el botón de encendido y el de Inicio/Start durante aproximadamente 10 segundos hasta que todos los LEDs comiencen a parpadear.

### DESACTIVAR:

- 1.- Apagar el aparato.
- 2.- Pulsar y mantener el botón Inicio/Start.
- 3.- Pulsar el botón de encendido y el de Inicio/Start durante aproximadamente 10 segundos.

## LAVAVAJILLAS CON DISPLAY CON INDICADORES LUMINOSOS DE FUNCIONAMIENTO

Modelo de 60 cm: S153ITX05E.

Modelo de 45 cm: S853HKX16E.

ENCENDIDO/APAGADO

INICIO



### ACTIVAR:

- 1.- Apagar el aparato.
- 2.- Pulsar y mantener el botón Inicio/Start.
- 3.- Pulsar el botón de encendido y el de Inicio/Start durante aproximadamente 10 segundos hasta que los LEDs L1, L2 y L3 parpadéen 3 veces.

### DESACTIVAR:

- 1.- Apagar el aparato.
- 2.- Pulsar y mantener el botón Inicio/Start.
- 3.- Pulsar el botón de encendido y el de Inicio/Start durante aproximadamente 10 segundos.

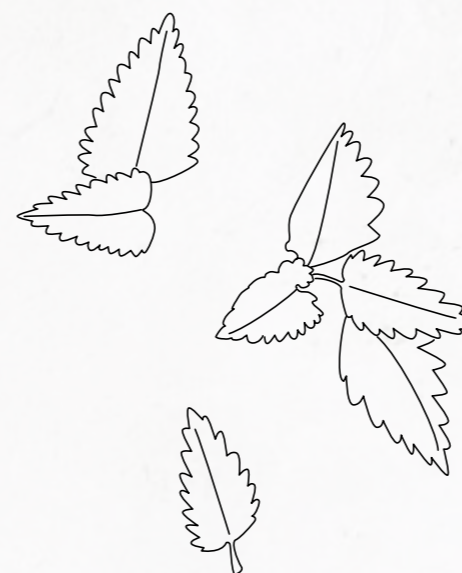

## EXTRACTOR TELESCÓPICO DE ENCIMERA

Modelo: I88WMM1S7

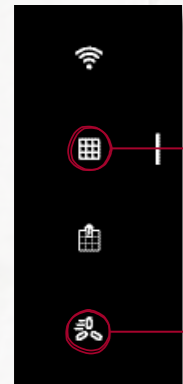

### ACTIVAR:

- 1.- Encender el aparato.
- 2.- Pulsar simultáneamente botón de aire guiado y botón de indicación de situación del filtro durante 3 segundos

### DESACTIVAR:

La demostración tiene una duración de 1 minuto, tras la cual el extractor se apaga.

## SECUENCIA DE LA DEMO



## CAMPANAS

- Extractores de techo: I16RPS8S5, I97CQS9S5, I25CBS8W0, I95CBS8W0, I95CAQ6W0, I94CBS8W0
- Islas: I96BMV5N5, I96BMP5N0
- Inclinadas y vertical: D95FRW1S1, D96IMW1G1, D95IKP1S0, D95IHM1S0
- Pared: D96BMV5N5, D96BMU5N0, D95BMP5N0, D95BCP2N0, D95BHM4N0, D94BBE1N0
- Telescópica: D46PU54X1

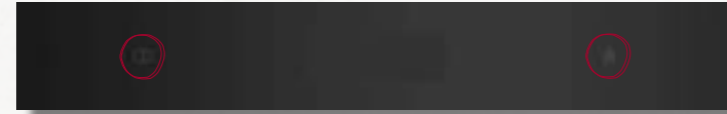

Importante: si el modo demo está activado, la luz se encenderá cuando el aparato se conecte a la red.

### ACTIVAR:

- 1.- Apagar el aparato.
- 2.- Apagar la luz.
- 3.- Pulsar simultáneamente botón de encendido y botón de iluminación durante más de 3 segundos.

### DESACTIVAR:

- 1.- Apagar el aparato.
- 2.- Encender la luz.
- 3.- Pulsar simultáneamente botón de encendido y botón de iluminación durante más de 3 segundos.

## APARATOS DE FRÍO INTEGRABLES

- Modelos: KI8865DE0, KI6863FE0, KI7866DF0, KI1413DF0, KI8816DE0, KI1813DE0, GI7813CF0, KI1513FF0



### ACTIVAR:

- 1.- Conectar el aparato a la red eléctrica.
- 2.- Encender el aparato con la tecla de encendido y apagado.
- 3.- Pulsar la tecla "Alarm" durante 10 segundos hasta oír una señal acústica.
- 4.- El Modo Demo quedará activado y la luz interior funcionará.

### DESACTIVAR:

- 1.- Pulsar la tecla "Alarm" durante 10 segundos hasta oír una señal acústica.

## APARATOS DE FRÍO INTEGRABLES

- Modelos: KI5862FF0, GI1113DE0.



### ACTIVAR:

- 1.- Conectar el aparato a la red eléctrica.
- 2.- Encender el aparato con la tecla de encendido y apagado.
- 3.- Pulsar la tecla "Ajuste de temperatura" durante 15 segundos hasta oír una señal acústica.
- 4.- El Modo Demo quedará activado y sigue activo después de apagar el aparato.

### DESACTIVAR:

- 1.- Pulsar la tecla "Ajuste de temperatura" durante 10 segundos hasta oír una señal acústica.

## FRIGORÍFICO AMERICANO

- Modelo: KA3923IE0.



### ACTIVAR:

- 1.- Conectar el aparato a la red eléctrica.
- 2.- Durante los 10 primeros minutos después de haberlo enchufado pulsar las teclas "ice on/off" y "eco" a la vez, durante más de 3 segundos.
- 3.- Se escucharán tres pitidos cortos como confirmación.
- 4.- El Modo Demo quedará activado.

### DESACTIVAR:

- 1.- Presionar las teclas "ice on/off" y "eco" durante más de 3 segundos hasta escuchar dos pitidos corto.

## FRIGORÍFICO Y CONGELADOR DE UNA PUERTA

- Modelos: KS8368IDP, GS7363IEP.

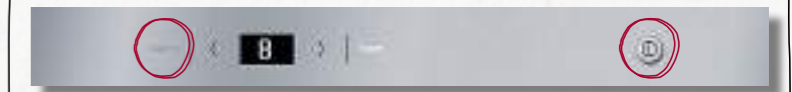

### ACTIVAR:

- 1.- Conectar el aparato a la red eléctrica.
- 2.- Encender el aparato.
- 3.- Pulsar la tecla "Alarm" durante 7-9 segundos hasta oír la señal acústica.
- 4.- El Modo Demo permanece activo aún después de apagar el aparato.

### DESACTIVAR:

- 1.- Pulsar la tecla "Alarm" durante 10 segundos, hasta que el sonido indica que el Modo Demo se ha desactivado.

## APARATOS DE FRÍO LIBRE INSTALACIÓN

- Modelos: KG7493BD0, KG7493ID0, KG7393ID0



### ACTIVAR:

- 1.- Conectar el aparato a la red eléctrica.
- 2.- En los primeros 10 segundos tras haberlo enchufado pulsar la tecla "Alarm" durante 10 segundos hasta oír una señal acústica.
- 3.- El Modo Demo quedará activado.

### DESACTIVAR:

- 1.- Pulsar la tecla "Alarm" durante 10 segundos, hasta oír una señal acústica.



# HORNOS

## LAVADORAS TOTALMENTE INTEGRABLES

☉ Modelos: W6440X3ES, W544BX1ES.



- ACTIVAR:**
- 1.- Encender la lavadora (se debe ejecutar el Modo Demo en los primeros 15 segundos tras encender la lavadora).
  - 2.- Seleccionar la posición 1: “Algodón”.
  - 3.- Pulsar y mantener la tecla “Centrif.”
  - 4.- Seleccionar la posición 5: “Lana”.
  - 5.- Se activa el Modo Demo.
- DESACTIVAR:**
- 1.- Apagar la lavadora.
- El modo Demo se activa automáticamente tras un corte de electricidad.

## LAVADORA-SECADORA LIBRE INSTALACIÓN

☉ Modelo: VNA341U8ES.

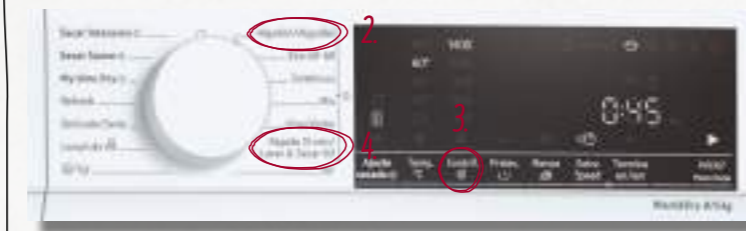

- ACTIVAR:**
- 1.- Encender la lavadora (se debe ejecutar el Modo Demo en los primeros 15 segundos tras encender la lavadora).
  - 2.- Seleccionar la posición 6: “Rápido 15 min”.
  - 3.- Pulsar y mantener la tecla “Centrif.”
  - 4.- Seleccionar la posición 1: “Algodón”.
  - 5.- Se activa el Modo Demo.
- DESACTIVAR:**
- 1.- Apagar la lavadora.
- El modo Demo se activa automáticamente tras un corte de electricidad.

## LAVADORA CON I-DOS

☉ Modelo: W746U0ES.

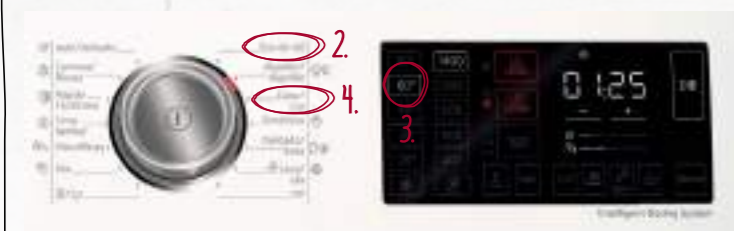

- ACTIVAR:**
- 1.- Encender la lavadora (se debe ejecutar el Modo Demo en los primeros 15 segundos tras encender la lavadora).
  - 2.- Seleccionar la posición 1: “Eco 40-60”.
  - 3.- Pulsar y mantener la tecla de “60º”.
  - 4.- Selecciona el programa en la posición 3: “Color”.
  - 5.- Se activa el Modo Demo.
- DESACTIVAR:**
- 1.- Apagar la lavadora.
- El modo Demo se activa automáticamente tras un corte de electricidad.

## LAVADORA DE LIBRE INSTALACIÓN

☉ Modelo: W726UT0ES.

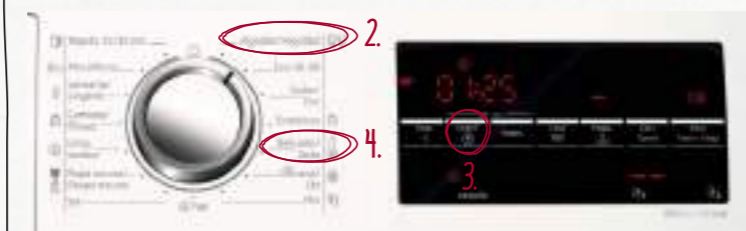

- ACTIVAR:**
- 1.- Apagar y encender de nuevo la lavadora (se debe ejecutar el Modo Demo en los primeros 15 segundos tras encender la lavadora).
  - 2.- Seleccionar la posición 1: “Algodón”.
  - 3.- Pulsar y mantener la tecla de “Centrifugado”.
  - 4.- Selecciona el programa en la posición 5: “Delicado/Seda”.
  - 5.- Soltar la tecla.
- DESACTIVAR:**
- 1.- Apagar la lavadora.
- El modo Demo se activa automáticamente tras un corte de electricidad.

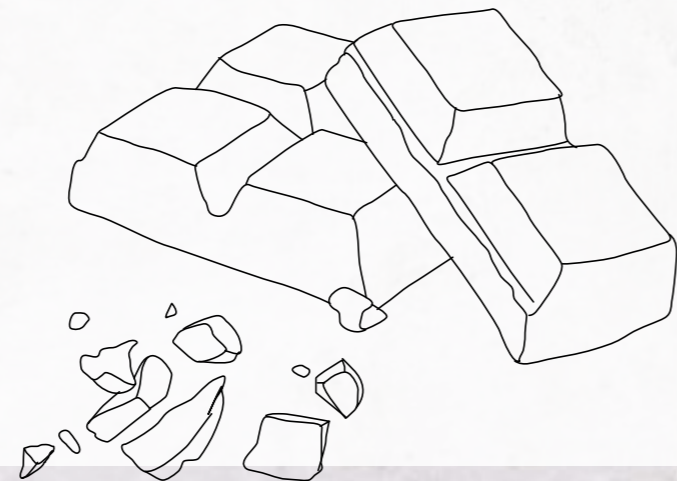

	Horno 90 cm L2ACH7MN0 Cristal negro/inox Abatible	FullSteam		VarioSteam® pirolíticos	
Código	B48FT68G0	B47FS22G0	B58VT68G0	B57VS22G0	B5AVM7HH0
Color del aparato	Cristal negro/graphite grey	Cristal negro/graphite grey	Cristal negro/graphite grey	Cristal negro/graphite grey	Cristal negro/inox
Sistema de apertura	Slide&Hide®	Slide&Hide®	Slide&Hide®	Slide&Hide®	Slide&Hide®
Clase de eficiencia energética¹	A+	A+	A	A+	A
Índice de eficiencia energética	81,4	81,2	81,2	81,1	95,3
Consumo de energía en calentamiento tradicional²	0,83 kWh	0,87 kWh	0,87 kWh	0,90 kWh	1,04 kWh
Consumo de energía en circulación forzada²	1,40 kWh	0,69 kWh	0,69 kWh	0,74 kWh	0,81 kWh
Número de cavidades	1	1	1	1	1
Fuente de energía de la cavidad	Eléctrica	Eléctrica	Eléctrica	Eléctrica	Eléctrica
Volumen de la cavidad	litros 112	71	71	71	71
Dimensiones					
Ancho	mm 896	596	596	596	596
Alto	mm 594	595	595	595	595
Fondo	mm 570	548	548	548	548
Fondo con la puerta abierta	mm 1.029	635	635	635	635
Anchura de la cavidad	mm 724	480	480	480	480
Altura de la cavidad	mm 371	355	355	357	357
Profundidad de la cavidad	mm 417	415	415	415	415
Capacidad del depósito de agua	litros 1	1	1	1	0,22
Modalidades de calentamiento					
Multifunción/Radiación	Multifunción	Multifunción	Multifunción	Multifunción	Multifunción
FullSteam/VarioSteam®		●●	●●	-/●	-/●
Microondas/Microondas combinado					
Controles					
Tipo de control	LCD Touch	TFT FullTouch	TFT con imágenes	TFT FullTouch	TFT con imágenes
Mandos ocultables	Ocultables				LCD Touch
Asistente de cocina con recomendaciones de uso		●	●	●	●
Programas automáticos de cocción	n°	38	38	18	15
Sistema de regulación de la temperatura	Electrónico	Electrónico	Electrónico	Electrónico	Electrónico
Propuesta automática de temperatura	●	●	●	●	●
Indicación temperatura real de la cavidad	●	●	●	●	●
Programación electrónica con inicio/paro de cocción	●●	●●	●●	●●	●●
Modo Demo	●	●	●	●	●
Funciones					
Número de funciones de calentamiento	10	13	12	14	8
CircuTherm®/CircuTherm® suave	●	●●	●●	●●	●●
Aire caliente forzado/Aire caliente forzado suave	●●	●	●	●	●
Calor superior e inferior	●	●	●	●	●
Calor superior e inferior suave	●	●	●	●	●
Calor inferior	●	●	●	●	●
Función Pizza	●	●	●	●	●
Hornear Pan	●	●	●	●	●
ThermoGrill®	●	●	●	●	●
Grill de amplia superficie	●	●	●	●	●
Grill	●	●	●	●	●
Precalentar vajilla/Mantener caliente	●	●●	-/●	●●	-/●
Hornear a fuego lento	●	●	●	●	●
Funciones avanzadas					
Home Connect	●	●	●	●	●
FullSteam/Cocción al vacío (sous-vide)	●	●	●	●	●
VarioSteam®	●	●	●	●	●
Microondas	●	●	●	●	●
Descongelar	●	●	●	●	●
Regenerar	●	●	●	●	●
Fermentar	●	●	●	●	●
Precalentamiento rápido	●	●	●	●	●
Termosonda 3 puntos/Termosonda	●	●/-	●	●/-	-/●
Equipamiento interior					
Motor EfficientDrive®	●	●	●	●	●
Niveles para colocar bandejas	5	4	4	4	4
Niveles de raíles telescópicos	1 VarioClip*	1 VarioClou® Comfort	●	1 VarioClou® Comfort	1 VarioClip
Apertura/cierre amortiguado de la puerta	●	●/-	●/-	●/-	●/-
Tipo de iluminación	Halógena	NeffLight®	LED	NeffLight®	LED
N° de lámparas/Potencia	ud/W 2/80	3/12	1/3	3/12	1/3
Potencia de salida de microondas	W				
Número de potencias de microondas					
Superficie de grill	cm² 1.620	1.330	1.330	1.330	1.330
Potencia grill grande/pequeño	W 2,9/1,7	2,8/1,5	2,8/1,5	2,8/1,5	2,8/-
Limpieza					
Autolimpieza pirolítica (n° niveles)	●(3)	●	●	●(3)	●(3)
Mínimo/máximo consumo en pirólisis	kWh 7,91/10,96			3,3/4,8	3,3/4,8
Asistente de limpieza EasyClean®	●	●	●	●	●
Panel trasero autolimpiante	●	●	●	●	●
Programa de descalcificación	●	●	●	●	●
Función secado de la cavidad	●	●	●	●	●
Seguridad					
Seguro para niños	●	●	●	●	●
Bloqueo de la puerta durante la pirólisis	●	●	●	●	●
Número de cristales en puerta	4	3	3	4	4
Temperatura exterior en puerta³	°C 40	40	40	30	30
Autodesconexión de seguridad del horno	●	●	●	●	●
Temperaturas y tiempos					
Mínima temperatura	°C 50	40	40	40	30
Máxima temperatura aire caliente/hornear	°C 280/280	200/250	200/250	200/275	275/275
Mínima/Máxima temperatura vapor	°C 40/100	40/100	40/100	40/100	80/240
Mínima/Máxima temperatura vapor + aire caliente	°C 40/200	40/200	40/200	40/200	80/240
Duración precalentamiento función aire caliente/hornear	min 7/12	7/7	6,5/6,5	7/7	6,5/6,5
Conexión eléctrica					
Longitud del cable de conexión	cm 115	120	120	120	120
Tipo de enchufe	sin enchufe	Schuko	Schuko	Schuko	Schuko
Fusible mínimo para la conexión	A 20	16	16	16	16
Potencia total instalada	kW 4,2	3,6	3,6	3,6	3,6
Frecuencia de la red	Hz 50-60	50-60	50-60	50-60	50-60
Tensión nominal	V 220-240	220-240	220-240	220-240	220-240
Certificaciones					
Certificaciones	CE	VDE-CE	VDE-CE	VDE-CE	VDE-CE
Accesorios incluidos de serie					
Tarjeta de pedido de libro de cocina/gratuito		●●	●●	●●	-/●
Bandeja profunda/plana	●	●●	●●	●●	●●
Parrilla	●	●	●	●	●
Bandeja vapor grande perforada		●	●		
Bandeja vapor pequeña perforada/sin perforar		●●	●●		
Esponja					

● Includido o Si.  
n.a. --> no aplica  
¹ Clase de eficiencia energética en un rango de A+++ (valor más eficiente) a D (valor menos eficiente).  
² Medición según Norma Europea EN 50304 / EN 60350 (2009).  
³ Incremento de temperatura en el centro de la puerta tras 1 hora de funcionamiento continuo en posición hornear (calor superior e inferior) a 180°C.  
\* Ref. Servicio Técnico Oficial: 11007649.









# PLACAS

Código	Placa modular Dominó 40 cm		Placas modulares Dominó 30 cm	
	N74TD00N0	N53TD40N0	N23TA19N0	N23TA29N0
Diseño	TeppanYaki		2 gas	
Designación	FlexInducción		Wok de gas	
Instalación	Marco diseño profesional acero inoxidable		Marco diseño profesional acero inoxidable	
Anchura	cm	40	30	30
Dimensiones aparato				
Anchura	mm	396	306	306
Fondo	mm	546	546	546
Altura sobre superficie encimera	mm	6	8	4,7
Altura bajo encimera	mm	90	51	45
Dimensiones encastre				
Sistema de anclaje	Grapas		Grapas	
Anchura	mm	360	270	270
Fondo	mm	490	490	490
Espesor mínimo de la encimera	mm	30	16	30
Distancia mínima entre superficie de balda y parte superior delantera horno	mm	30		
Prestaciones				
Tipo de control	TouchControl	TouchControl	FlameSelect®	FlameSelect®
Niveles de potencia	17	17 + PowerBoost	9	9
Indicador digital del nivel de potencia	●	●	●	●
Función Move		●		
Programación de tiempo de cocción para cada zona		●		
Avisador acústico de fin de cocción	●	●		
Cronómetro	●	●		
Seguro de niños	●	●		
Desconexión automática de seguridad	●	●		
PowerBoost		●		
Función ThermoControl	●	●		
Indicación de calor residual	●	●	●	●
Limitación manual del nivel de potencia		●		
Función pausa limpieza del TouchControl	●	●		
Selección automática de la zona de cocción		●		
Función memoria	●	●		
Indicación de consumo de energía	●	●		
Encendido eléctrico			●	●
GasStop			●	●
Regulación dual de la llama			●	
Función comprobar recipiente		●		
Modo Demo				
Zonas de cocción				
Número de zonas	2	1	1	2
Zona delantera				
Diámetro de la zona/Tipo de quemador	cm			Estándar
Potencia	kW	0,95		0,4-1,9
Potencia con PowerBoost	kW			
Zona central				
Diámetro de la zona/Tipo de quemador	cm	21 x 40	Wok gigante	
Potencia	kW	3,3	0,3-6	
Potencia con PowerBoost	kW	3,7		
Zona trasera				
Diámetro de la zona/Tipo de quemador	cm			Rápido
Potencia	kW	0,95		0,6-2,8
Potencia con PowerBoost	kW			
Otros				
Parrillas de hierro fundido aptas para lavavajillas			●	●
Tapa de cristal vitrocerámico	●			
Número de espátulas	2			
Conexión eléctrica				
Potencia total	W	1.900	3.700	2
Tensión nominal	V	220-240	220-240	220-240
Frecuencia de la red	Hz	50-60	50-60	50-60
Potencia acometida gas	kW		6	4,7
Longitud cable de conexión	cm	100	100	100
Cable conectado		●	●	
Clavija Schuko		Sin enchufe	Sin enchufe	Sin enchufe
Posibilidad de conexión trifásica				
Gas de serie			Gas natural	Gas natural
Certificaciones				
Número de homologación gas			PIN0099CT969	PIN0099CT969

● Includido o Si.

Código	Placas de gas		
	T29TA79N0	T27TA69N0	T26CS12S0
Diseño	Marco diseño profesional acero inoxidable		
Marco	Marco diseño profesional acero inoxidable	Marco diseño profesional acero inoxidable	Sin marco, sobre encimera o enrasada
Material superficie	Cristal vitrocerámico		
Anchura	cm	90	75
Dimensiones aparato			
Anchura	mm	918	750
Fondo	mm	546	546
Altura sobre superficie encimera	mm	59	47
Altura bajo encimera	mm	45	45
Dimensiones encastre			
Anchura	mm	850	560
Fondo	mm	490	490
Espesor mínimo de la encimera	mm	30	30
Prestaciones			
FlameSelect®	●	●	●
Display 7 segmentos	●	●	
Wok con regulación dual de la llama	●	●	
Encendido eléctrico	●	●	●
GasStop	●	●	●
Material parrillas	Hierro fundido	Hierro fundido	Hierro fundido
Parrillas aptas para lavavajillas	●	●	
Zonas de cocción			
Número de zonas	5	5	3
Zona delantera derecha			
Tipo de quemador	Semi rápido	Auxiliar	Auxiliar
Potencia	kW (mín.-máx.)	0,4-1,9	0,33-1
Diámetro recipientes	cm (mín.-máx.)	14-22	12-16
Zona trasera derecha			
Tipo de quemador	Rápido	Rápido	Rápido
Potencia	kW (mín.-máx.)	0,6-2,8	0,5-3
Diámetro recipientes	cm (mín.-máx.)	20-26	20-26
Zona delantera izquierda			
Tipo de quemador		Semi rápido	
Potencia	kW (mín.-máx.)	0,4-1,9	
Diámetro recipientes	cm (mín.-máx.)	14-22	
Zona trasera izquierda			
Tipo de quemador		Semi rápido	
Potencia	kW (mín.-máx.)	0,4-1,9	
Diámetro recipientes	cm (mín.-máx.)	14-22	
Zona delantera central			
Tipo de quemador	Semi rápido		
Potencia	kW (mín.-máx.)	0,4-1,9	
Diámetro recipientes	cm (mín.-máx.)	14-22	
Zona trasera central			
Tipo de quemador	Auxiliar		
Potencia	kW (mín.-máx.)	0,3-1,1	
Diámetro recipientes	cm (mín.-máx.)	12-16	
Zona central			
Tipo de quemador		Wok	
Potencia	kW (mín.-máx.)	0,18-4,2	
Diámetro recipientes	cm (mín.-máx.)	22-30	
Zona derecha			
Tipo de quemador			
Potencia	kW (mín.-máx.)		
Diámetro recipientes	cm (mín.-máx.)		
Zona izquierda			
Tipo de quemador	Wok gigante		Wok
Potencia	kW (mín.-máx.)	0,3-6	1,55-4
Diámetro recipientes	cm (mín.-máx.)	22-30	22-30
Conexión eléctrica			
Potencia total	W	2	1,1
Tensión nominal	V	220-240	220-240
Frecuencia de la red	Hz	50-60	50-60
Potencia acometida gas	kW	13,7	8
Longitud cable de conexión	cm	150	100
Clavija Schuko		Sin enchufe	Sin enchufe
Gas de serie		Gas natural	Gas natural
Certificaciones			
Número de homologación gas	PIN0099CT969	PIN0099CT969	PIN0099CT970

● Includido o Si.









# FRÍO

Código	Frigoríficos y congeladores integrables					
	KI8816DE0	KI1813DE0	GI7813CF0	KI1513FF0	K4316XFF0	G4344XDF0
Clase de eficiencia energética (1)	E	E	F	F	F	F
Consumo de energía anual kWh/año	150	115	294	133	114	224
Volumen útil total litros	289	319	212	247	137	106
Volumen útil frigorífico litros	289	319		247	137	
Volumen útil zona FreshSafe 3 litros	83					
Volumen útil congelador litros			212			106
NoFrost			●			
Autonomía horas			8			10
Capacidad de congelación 24 h kg			13,8			7,4
Clase climática	SN-ST	SN-ST	SN-T	SN-ST	SN-ST	SN-T
Potencia sonora dB(A) re 1 pW	37	37	36	33	38	38
Clase de eficiencia sonora	C	C	C	B	C	C
Libre instalación/integrable	Integrable	Integrable	Integrable	Integrable	Integrable	Integrable
Diseño						
Material						
Dimensiones exteriores						
Altura mm	1.772	1.772	1.772	1.397	820	820
Anchura mm	558	558	558	558	598	598
Fondo mm	545	545	545	545	548	548
Dimensiones de encastre						
Altura mm	1.775	1.775	1.775	1.400	820	820
Anchura mm	560	560	560	560	600	600
Fondo mm	550	550	550	550	550	550
Características						
Motor inverter			●			
Número de puertas	1	1	1	1	1	1
Sentido de apertura de la puerta	Dcha. (reversible)	Dcha. (reversible)	Izq. (reversible)	Dcha. (reversible)	Dcha. (reversible)	Dcha. (reversible)
Cierre amortiguado Soft	●	●	●	●	●	●
Tipo de instalación	Sistema de puerta fija	Sistema de puerta fija	Sistema de puerta fija	Sistema de puerta fija	Sistema de puerta fija	Sistema de puerta fija
Ventilación frontal por el zócalo					●	●
Función Súper refrigeración	●	●		●		
Desconexión automática función Súper refrigeración	●	●		●		
Función Súper congelación			●			●
Desconexión automática función Súper congelación			●			●
Descongelación automática del frigorífico	●	●		●	●	
Descongelación automática del congelador			●			
Iluminación interior	Sistema especial de iluminación LED	LED		LED	LED	
Modo Eco/vacaciones						
Control del aparato						
Home Connect						
Control electrónico	●	●	●	●		
Regulación independiente de la temperatura	●	●	●	●	●	●
Display digital de temperatura	●	●	●	●		
Indicadores LED de temperatura						
Señal aviso subida de temperatura			Óptica/Acústica			Óptica/Acústica
Memoria temperatura más alta						
Señal aviso puerta abierta	Acústica	Acústica	Acústica	Acústica		
Señal aviso fallo funcional						Óptica/Acústica
Equipamiento						
<b>Frigorífico</b>						
Número total de balcones sin tapa	4	5		4	3	
Número total de balcones con tapa Slide&Hide®	1	1		1		
Cajón para frutas y verduras con regulación de humedad	FreshSafe 3	FreshSafe 2		FreshSafe 2		
Cajón larga conservación para carnes y pescados	FreshSafe 3					
Número de cajones para frutas y verduras (húmedo)	1	1		1	1	
Número de cajones para carnes y pescados (seco)	2					
Numero total de bandejas	7	7		6	3	
Número de bandejas de vidrio de seguridad	6	7		6	3	
Número de bandejas con altura regulable	6	6		5	2	
Botellero	Bandeja botellero	Bandeja botellero		Bandeja botellero		
Terminación del equipamiento interior	Cromada	Cromada	Cromada	Cromada	Cromada	Cromada
Número de hueveras (nº total de huevos)	2 (12)	2 (12)		2 (12)	1 (5)	
<b>Congelador</b>						
Número total de compartimentos con tapa			2			
Número total de cajones			5			3
BigBox			2			
Número bandejas			6			
Número de cubiteras			1			1
Combina con:						
En horizontal		GI7813CF0	KI1813DE0		G4344XDF0	K4316XFF0
En vertical				GI1113DE0		
Conexión eléctrica						
Tensión nominal V	220 - 240	220-240	220-240	220-240	220-240	220-240
Frecuencia de la red Hz	50	50	50	50	50	50
Fusible mínimo para la conexión A	10	10	10	10	10	10
Longitud cable de conexión cm	230	230	230	230	230	230
Clavija Schuko	●	●	●	●	●	●

● Includido o Sí.  
 (1) Dentro del rango de A a G.  
 Información de etiquetado energético según el Reglamento (UE) nº 2017/1369 del Parlamento Europeo y del Consejo y el Reglamento Delegado (UE) 2019/2016 de la Comisión.

Código	Frigorífico americano	
	KA3923IE0	
Clase de eficiencia energética (1)	E	
Consumo de energía anual kWh/año	324	
Volumen útil total	562	
Volumen útil frigorífico litros	371	
Volumen útil congelador litros	191	
NoFrost	●	
Autonomía horas	6	
Capacidad de congelación 24 h kg	12	
Clase climática	SN-T	
Potencia sonora dB(A) re 1 pW	42	
Clase de eficiencia sonora	D	
Libre instalación/integrable	Libre instalación	
Diseño		
Material	Puerta acero inoxidable antihuellas	
Dimensiones exteriores		
Altura mm	1.787	
Anchura mm	908	
Fondo mm	707	
Características		
Motor inverter	●	
Número de puertas	2	
Sentido de apertura de la puerta	Dcha e izq.	
Función Súper refrigeración	●	
Desconexión automática función Súper refrigeración	●	
Función Súper congelación	●	
Desconexión automática función Súper congelación	●	
Descongelación automática del frigorífico	●	
Descongelación automática del congelador	●	
MultiAirFlow (NoFrost frigorífico y congelador)	●	
Iluminación Interior	LED	
Bloqueo de la electrónica	●	
Dispensador de agua, cubitos de hielo y hielo picado	●	
Modo Eco/vacaciones (funciones especiales)	●	
Control del aparato		
Control electrónico	●	
Regulación independiente de la temperatura	●	
Display digital de temperatura	●	
Señal aviso subida de temperatura		
Señal aviso puerta abierta	Óptica/Acústica	
Señal aviso fallo funcional		
Equipamiento		
<b>Frigorífico</b>		
Número de balcones sin tapa	5	
Cajón para frutas y verduras con regulación de humedad	FreshSafe	
Número de cajones para frutas y verduras (húmedo)	2	
Numero total de bandejas	5	
Número de bandejas de vidrio de seguridad	5	
Botellero	●	
Terminación del equipamiento interior	Cromada/Blanca	
Número de hueveras (nº total de huevos)	1 (12)	
<b>Congelador</b>		
Número total de cajones	2	
Número bandejas	5	
Número de balcones en la puerta	3	
Número de cubiteras	Dispensador	
Conexión eléctrica		
Potencia total W	240	
Tensión nominal V	220-240	
Frecuencia de la red Hz	50-60	
Fusible mínimo para la conexión A	10	
Longitud cable de conexión cm	1.700	
Clavija Schuko	●	
Toma para conexión a la red de agua	●	

● Includido o Sí.  
 (1) Dentro del rango de A a G.  
 Información de etiquetado energético según el Reglamento (UE) nº 2017/1369 del Parlamento Europeo y del Consejo y el Reglamento Delegado (UE) 2019/2016 de la Comisión.





# LAVADO-SECADO

	Lavadora-secadora integrable	Lavadora-secadora libre instalación
Código	V6540X2EU	VNA341U8ES
Etiquetado energético* y otra información técnica		
Clase de eficiencia energética de lavado y secado <sup>1</sup>	E	E
Clase de eficiencia energética de lavado <sup>2</sup>	E	C
Consumo de energía <sup>3</sup> /agua * para lavado y secado kWh/litros	266/68	313/70
Consumo de energía <sup>3</sup> /agua * para lavado kWh/litros	77/44	63/41
Capacidad de lavado y secado/lavado kg	4/7	5/8
Duración de programa <sup>7</sup> de lavado y secado/lavado h:min	5:30/2:50	7:30/3:32
Clase de eficiencia de centrifugado	B	B
Velocidad máxima de centrifugado <sup>8</sup>	r.p.m. 1.400	1.400
Potencia sonora <sup>9</sup>	dB(A) re 1 pW 72	70
Clase de eficiencia sonora	A	A
Diseño		
Tipo de instalación	Totalmente integrable	Libre instalación
Color	Blanco	Blanco
Dimensiones del aparato		
Altura del aparato mm	820	848
Altura mínima para montaje bajo encimera mm	820	850
Anchura del aparato mm	595	598
Fondo del aparato (sin incluir puerta) mm	560	590
Fondo del aparato (con puerta) mm	560	635
Fondo del aparato con puerta abierta (90°) mm	960	1.073
Altura regulable en mm	12	12
Tapa desmontable		
Máxima altura de desagüe mm	900	1.000
Ángulo de apertura de puerta	95°	165°
Sistema de instalación Cardan	●	
Prestaciones		
Tecnología de condensación: agua	●	●
Motor EfficientDrive®		●
AquaEfficient plus: gestión inteligente del agua		●
Estructura del tambor		SoftDrum
Volumen del tambor litros	52	63
Iluminación interior del tambor		●
Diámetro interior ojo de buey cm	30	32
Mando selector de programas	●	●
Display digital	●	●
Indicador de tiempo restante	●	●
Indicador de estado de programa	Display LED	Touch Control
Indicador fin de programa: acústica/óptica	●/●	-/●
Indicador de carga recomendada	●	●
Programación de fin de programa horas	24	24
Sistema automático de distribución de ropa 3G	●	●
Detección de carga automática	●	●
Control de desequilibrios	●	●
Reconocimiento de espuma	●	●
Control de secado	Por sensores	Por sensores
Aviso de sobredosificación de detergente		●
Sistema de protección antifugas de agua	AquaStop®	AquaStop®
Cajón de detergente autolimpiante	●	●
Seguro de niños	●	●
Programas y funciones		
Algodón	●	●
Eco 40-60	●	●
Sintéticos	●	●
Mix	●	●
Delicado/Seda	●	●
Lana	●	●
Refresh		●
Rápido 15 min	●	●
Lavar & Secar 60 min		●
Programa antimanchas: Vino		●
Sport	●	
Higiene	●	
Nocturno	●	
Retirar pelusas	●	
Secar delicado o suave	●	●
Secar intensivo	●	●
My time Dry		●
Aclarado/centrifugado adicional	●	●
Desaguado	●	●
Función prelavado	●	●
Función ExtraSpeed		●
Función Pausa+Carga		●
Selección de velocidad de centrifugado r.p.m.	600/800/1000/1.200/1.400	400/600/800/1.000/1.400
Conexión eléctrica y toma de agua		
Tensión nominal V	220-240	220-240
Intensidad de corriente eléctrica A	10	10
Potencia de conexión W	2.300	2.050
Frecuencia de la red Hz	50	50
Longitud cable de conexión cm	220	210
Schuko con conexión a tierra	●	●
Posibilidad de doble entrada de agua (bitérmicas)		
Longitud tubo de entrada de agua cm	200	150
Longitud tubo de desagüe incluido cm	200	150
Mínima/máxima presión de alimentación bar	1/10	1/10
Conexión a toma (grifo) de agua	G 3/4"	G 3/4"

● Includido o Sí.

<sup>1,2</sup> Clase de eficiencia energética dentro del rango A (más eficiente) a G (menos eficiente).

<sup>3</sup> Consumo de energía en kWh por 100 ciclos completos (en programa Eco 40-60).

<sup>4</sup> Consumo de agua en litros por ciclo completo (en el programa Eco 40-60).

<sup>5</sup> Consumo de energía en kWh por 100 ciclos de lavado (en programa Eco 40-60).

<sup>6</sup> Consumo de agua ponderado en litros por ciclo de lavado (en el programa Eco 40-60).

<sup>7</sup> Duración del programa Eco 40-60: ciclo de lavado y secado/ciclo solo de lavado.

<sup>8</sup> Valores redondeados.

<sup>9</sup> Potencia sonora en la fase de centrifugado.

\* Información sobre etiquetado energético según el Reglamento (UE) No. 2017/1369 del Parlamento Europeo y del Consejo y el Reglamento Delegado (UE) 2019/2014 de la Comisión.

Programa Eco 40-60: nombre del programa declarado por el proveedor como apto para limpiar ropa de algodón con suciedad normal declarada lavable a 40 °C o 60 °C, conjuntamente en el mismo ciclo de lavado, y al que se refiere la información que figura en la etiqueta energética y en la ficha de información del producto.

# SECADO

	Secadora libre instalación
Código	R8581X4ES
Etiquetado energético* y otra información técnica	
Capacidad kg	9
Tipo de secadora	Condensación
Clase de eficiencia energética <sup>1</sup>	A++
Consumo de energía anual <sup>2</sup> kWh	259
Secadora de tambor	Automático
Consumo de energía programa normal algodón carga completa kWh	2,06
Consumo de energía programa normal algodón carga parcial kWh	1,24
Consumo eléctrico en modo apagado y modo sin apagar <sup>3</sup> W	0,1/0,75
Duración del modo sin apagar minutos	
Programa de secado normal <sup>4</sup>	Algodón seco armario
Duración ponderada del programa con carga completa y carga parcial minutos	133
Duración del programa algodón con carga completa minutos	166
Duración del programa algodón con carga parcial minutos	108
Clase de eficiencia de la condensación <sup>5</sup>	A
Eficiencia de condensación ponderada con carga completa y carga parcial	91%
Media de la eficiencia de la condensación con carga completa	91%
Media de la eficiencia de la condensación con carga parcial	91%
Potencia sonora dB(A) re 1 pW	65
Tipo de instalación	Libre instalación
Gas refrigerante <sup>6</sup>	R290
Cantidad de gas kg	
Equivalente CO <sub>2</sub> -Total PCA <sup>7</sup> t	
Diseño	
Color	Blanco
Dimensiones del aparato	
Altura del aparato mm	842
Altura mínima para montaje bajo encimera mm	850
Anchura del aparato mm	598
Fondo del aparato (sin incluir puerta) mm	599
Fondo del aparato (con puerta) mm	652
Fondo del aparato con puerta abierta (90°) mm	1.075
Altura regulable en mm	15
Tapa desmontable	
Máxima altura de desagüe mm	1.000
Ángulo de apertura de puerta	175°
Prestaciones	
Secadora con bomba de calor	●
Condensador autolimpiante	●
Control de secado	Por sensores
Material del tambor	Acero inoxidable
Volumen del tambor litros	112
Iluminación interior del tambor	●
Diámetro interior ojo de buey cm	39
Cesto para ropa delicada	●
Paneles antivibración	●
Puerta de cristal	●
Bisagras de la puerta	
Puerta reversible	Derecha
Display digital	●
Indicador: limpieza de filtro/vaciado de depósito	●/●
Indicador de tiempo restante	●
Indicador de estado de programa	Display LED
Indicador fin de programa: acústica/óptica	●/●
Programación de fin de programa horas	24
Duración ciclo de protección antiarrugas al final del programa minutos	120
Seguro para niños	●
Programas y funciones	
Algodón: Extra seco para guardar	●
Algodón: Seco para guardar	●
Algodón: Seco para plancha	●
Sintéticos: Extra seco para guardar	●
Sintéticos: Seco para guardar	●
Sintéticos: Seco para plancha	●
Sport	●
Mix	●
Lencería	●
Toallas	●
Camisas	●
Rápido 40 minutos	●
Secado con cesto	●
Plumas	●
Temporizado caliente	●
Función secado delicado	●
Función fácil plancha	●
Ajuste de secado	●
Función Pausa + Carga	●
Conexión eléctrica y toma de agua	
Tensión nominal V	220-240
Intensidad de corriente eléctrica A	10
Potencia de conexión W	1.000
Frecuencia de la red Hz	50
Longitud cable de conexión cm	145
Schuko con conexión a tierra	●
Posibilidad de conexión a desagüe	●
Tubo auxiliar de desagüe	●

● Includido o Sí.

<sup>1</sup> Clase de eficiencia energética dentro del rango A+++ (más eficiente) a D (menos eficiente).

<sup>2</sup> Consumo de energía ponderado, sobre la base de 160 ciclos de secado en el programa normal de algodón con carga completa y carga parcial, y del consumo de los modos de bajo consumo. El consumo real de energía por ciclo depende de cómo se utilice el aparato.

<sup>3</sup> Datos para el programa de "algodón seco para guardar" con carga completa.

<sup>4</sup> El programa de secado normal al que se refiere la información de la etiqueta y de la ficha es el programa de "algodón seco para guardar", dicho programa es apto para secar tejidos de algodón con humedad normal y es el programa más eficiente en términos de consumo de energía para el algodón.

<sup>5</sup> Clase de la eficiencia de la condensación dentro del rango A (más eficiente) a G (menos eficiente).

<sup>6</sup> Refrigerante (R134a): La bomba de calor de la secadora contiene gas fluorado de efecto invernadero en una unidad herméticamente sellada.

<sup>7</sup> PCA: Potencial de calentamiento atmosférico del gas fluorado.

\* Reglamento delegado (UE) n° 392/2012 de la Comisión del 1 de Marzo de 2012 por el que se complementa la Directiva 2010/30/UE del Parlamento Europeo y del Consejo respecto del etiquetado energético de las secadoras de tambor domésticas.

# HORNOS

## INSTALACIÓN DE HORNOS

Si se instala el aparato debajo de una placa, se debe respetar el siguiente grosor de la encimera (incl. la estructura de soporte dado el caso).

Tipo de placa	Mín. grosor de la encimera	
	instalación convencional	enrasada
Placa de inducción	37 mm	38 mm
Placa de inducción total	43 mm	48 mm
Placa de gas	32 mm	42 mm
Placa vitrocerámica	22 mm	24 mm

## INSTALACIÓN DE HORNOS COMPACTOS

Si se instala el aparato debajo de una placa, se debe respetar el siguiente grosor de la encimera (incl. la estructura de soporte dado el caso).

Tipo de placa	Mín. grosor de la encimera	
	instalación convencional	enrasada
Placa de inducción	42 mm	43 mm
Placa de inducción total	48 mm	53 mm
Placa de gas	37 mm	47 mm
Placa vitrocerámica	28 mm	30 mm

## L2ACH7MN0

Horno 90 cm

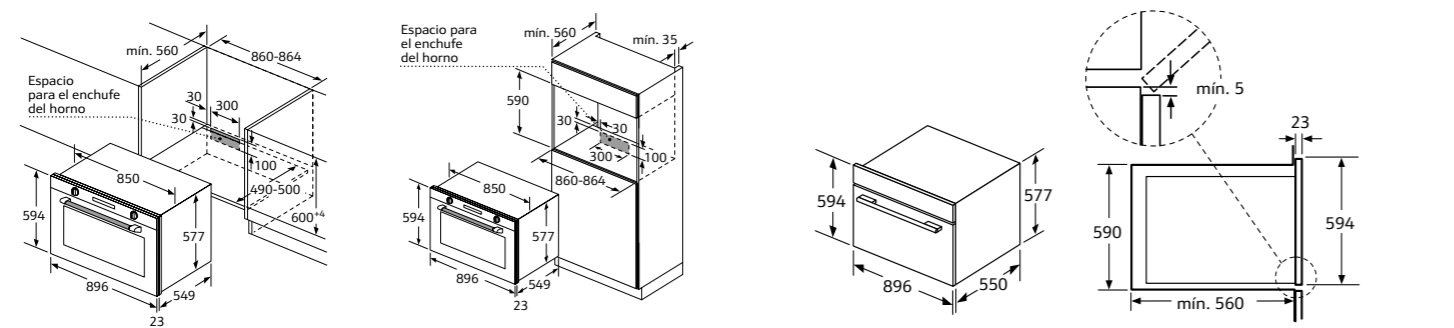

Dimensiones en mm

## B48FT68G0, B47FS22G0, B58VT68G0, B57VS22G0, B47VR22G0

Hornos FullSteam y hornos VarioSteam® con panel frontal elevable

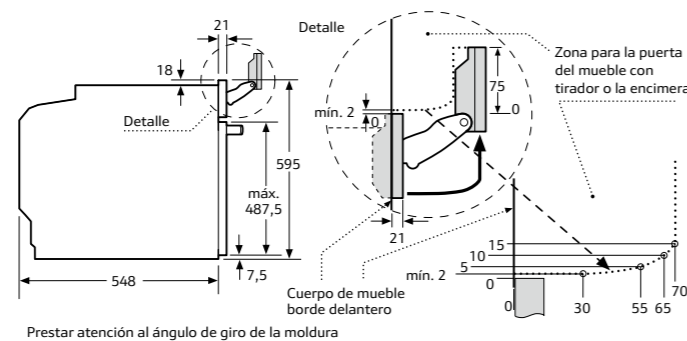
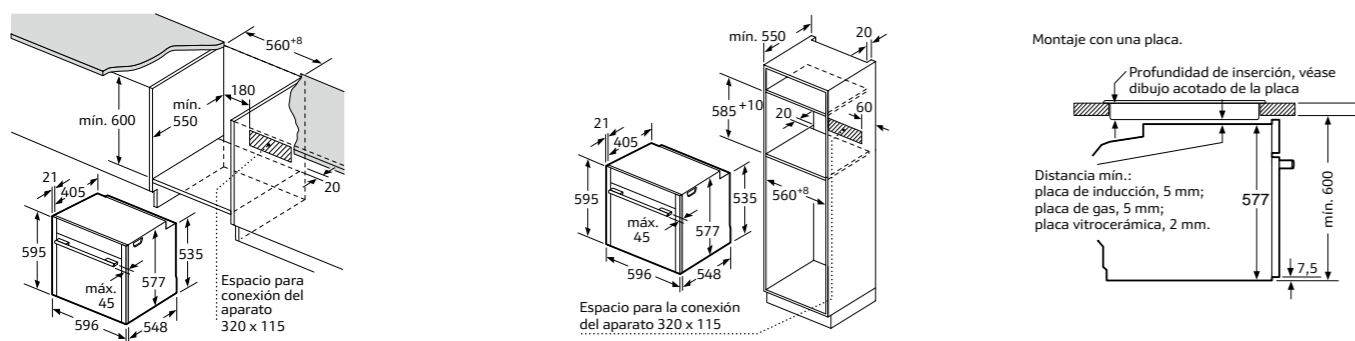

Dimensiones en mm

# HORNOS

## B58CT68G0, B57CR22G0, B47CS22G0, B17CR22G0

Hornos CircoTherm®

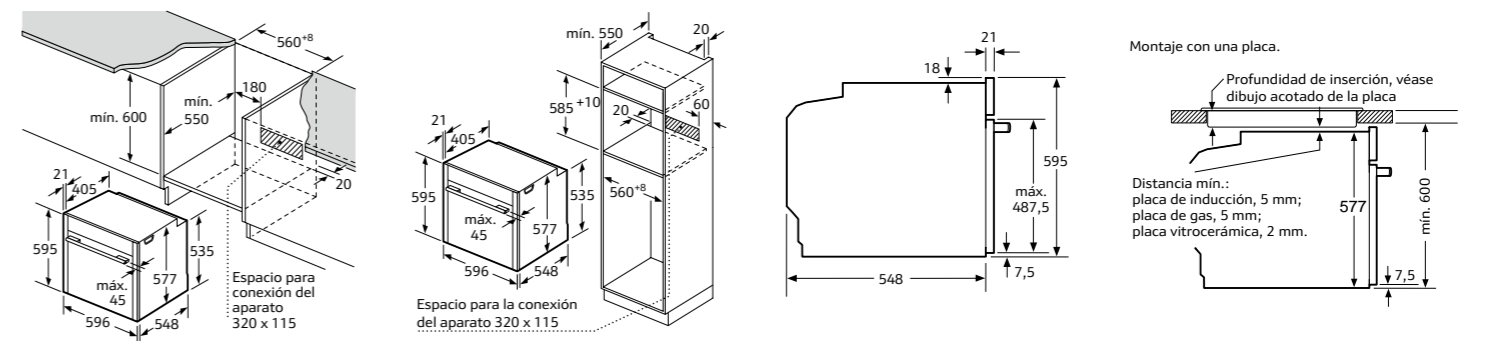

Dimensiones en mm

## B5AVM7HH0, B4AVM4HH0, B3AVH4HN1, B6ACM7AH0, B4ACF4HN0, B3ACE4AN0

Hornos VarioSteam® y hornos CircoTherm®

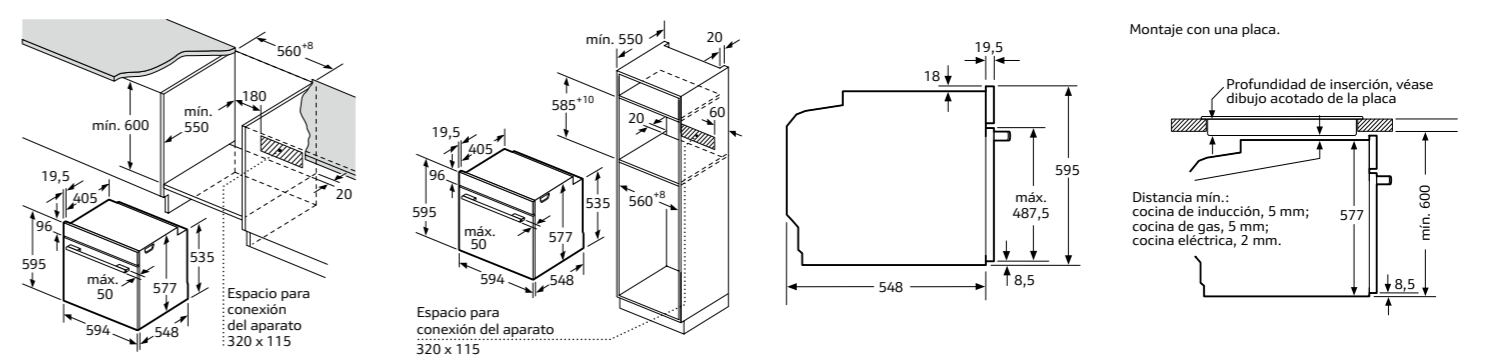

Dimensiones en mm

## B2ACG7AN0, B1ACC2HN0, B1ACA0AN0

Hornos CircoTherm®

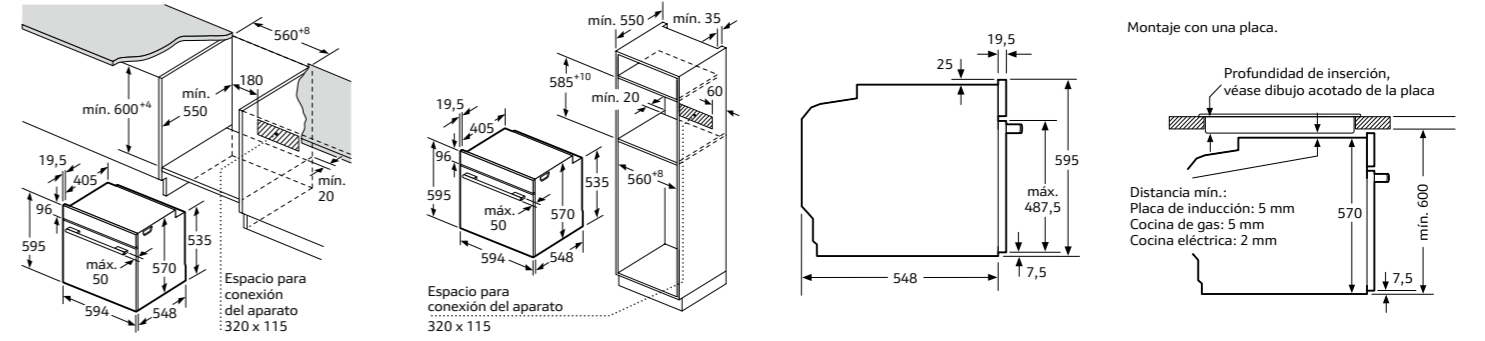

Dimensiones en mm



# HORNOS COMPACTOS

C18FT28G0, C17FS22G0

Hornos compactos FullSteam®

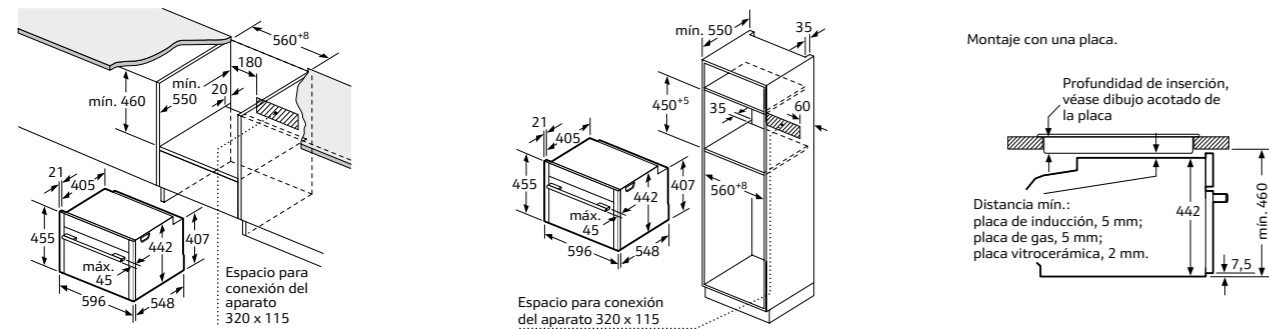

C27CS22G0, C17CR22G0, C28MT27G0, C17MS22G0

Hornos compactos CircoTherm® y hornos compactos CircoTherm® con microondas

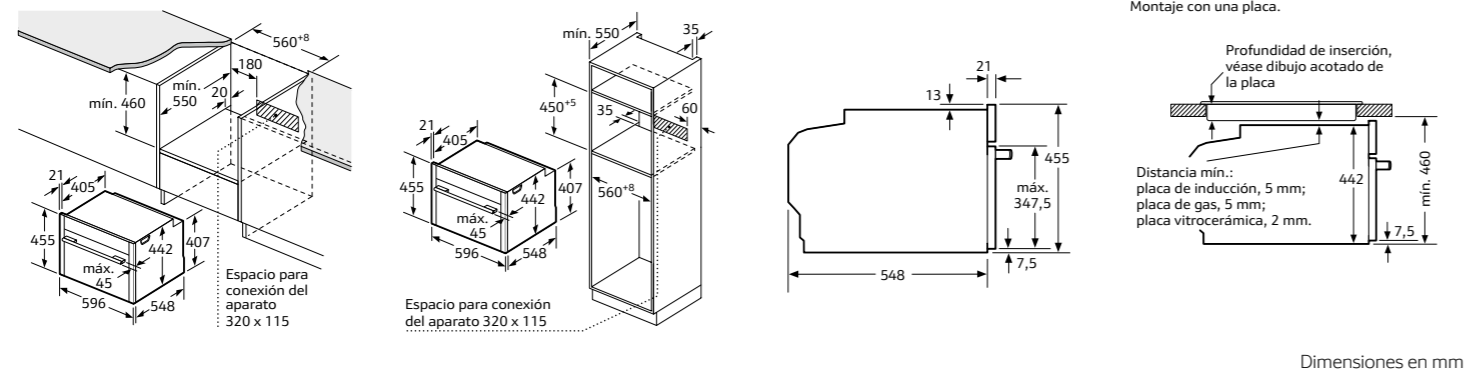

C1AMG84N0

Horno compacto con microondas

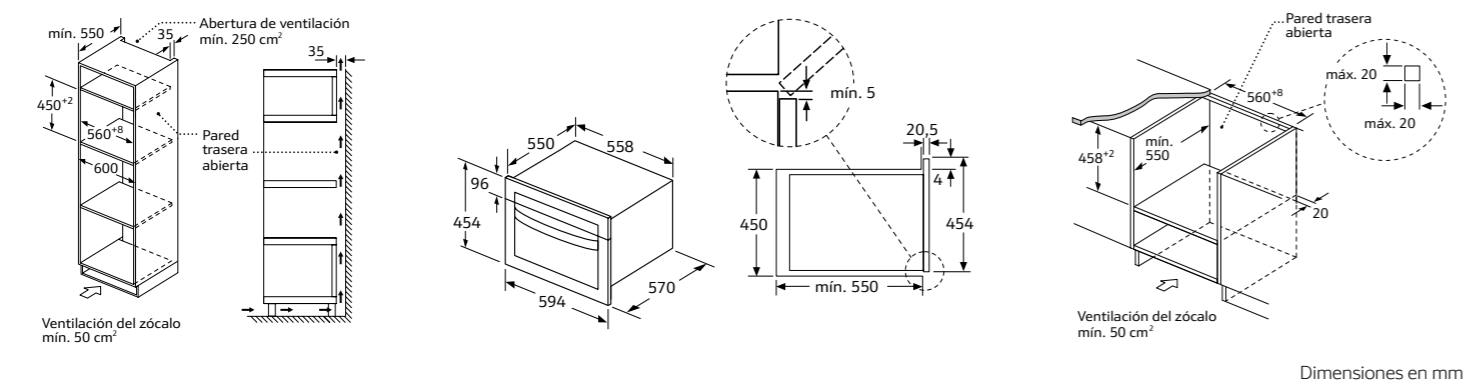

# MICROONDAS

C17UR02G0

Microondas integrable 45 cm de altura

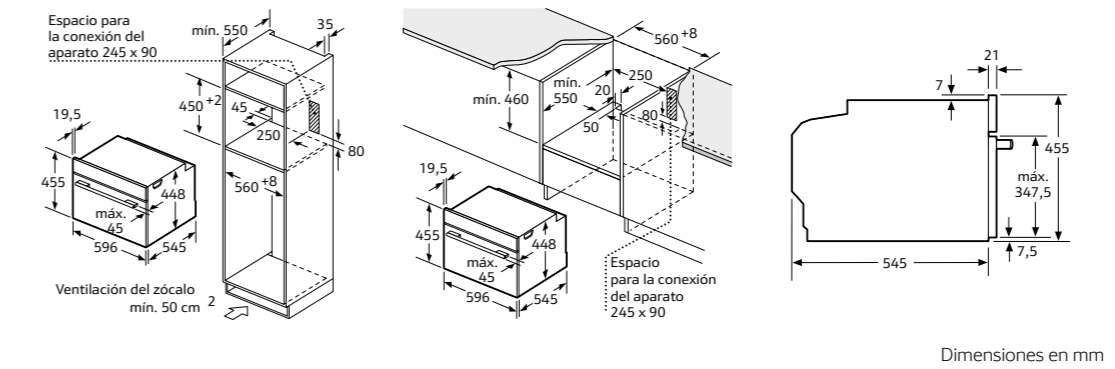

C17GR00N0, C17GR01N0, C17WR00N0, C17WR01N0

Microondas

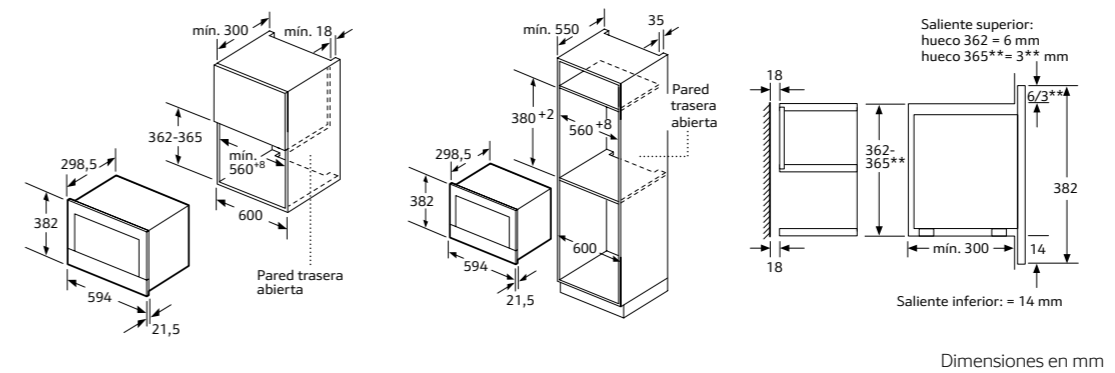

HLAGD53N0, HLAWD53N0

Microondas integrables 38 cm de altura

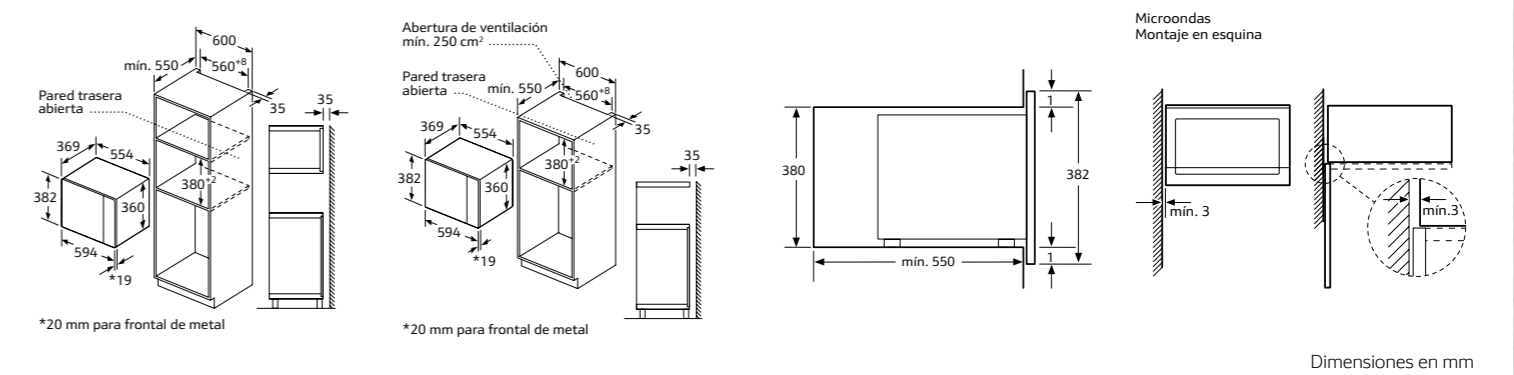

HLAWD23N0

Microondas integrable 38 cm de altura

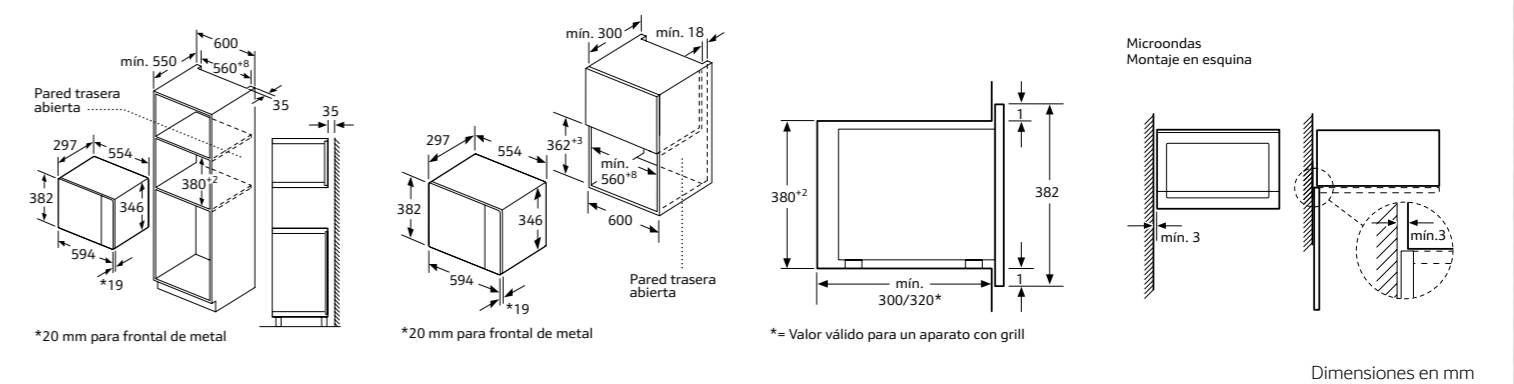

# CAFETERA. MÓDULOS. COMBINACIÓN SEAMLESS HORNOS

## C17KS61G0

Cafetera integrable 45 cm de altura

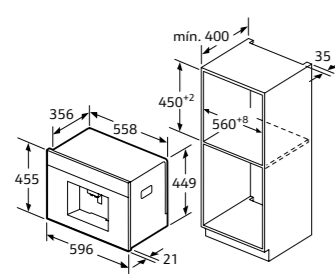

Los recipientes para granos de café y agua se extraen hacia delante. Altura de montaje recomendada: 95-145 cm

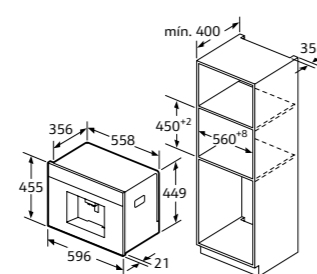

Los recipientes para granos de café y agua se extraen hacia delante. Altura de montaje recomendada: 95-145 cm

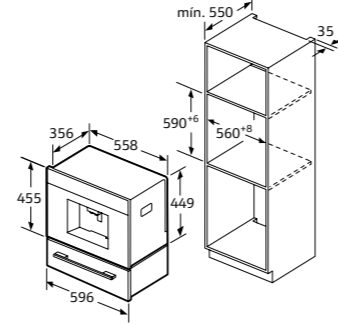

## C17KS61G0 (continuación)

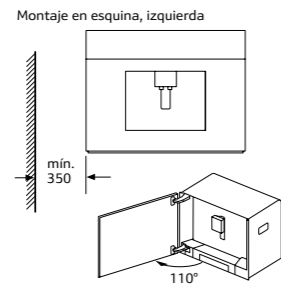
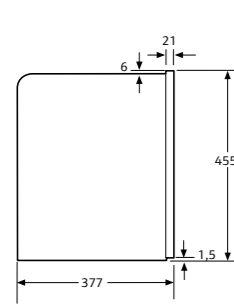

Si se usa el límite de 92° de la bisagra (pieza de recambio n.º 00636455), la distancia mínima hasta la pared es de solo 100 mm.

Dimensiones en mm

## N17XH10G0

Módulo de envasado al vacío

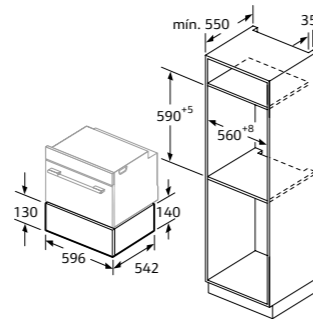

Los hornos compactos con una altura de 455 mm se pueden montar sobre un módulo de envasado al vacío. No es necesaria una balda intermedia. Este módulo tiene perfiles de 24 mm.

Dimensiones en mm

## N17HH10G0

Módulo profesional de calentamiento

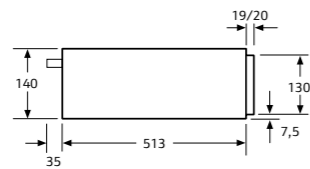
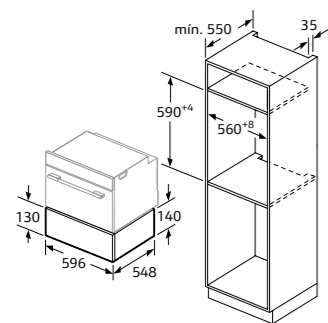

Los hornos compactos con una altura de 455 mm se pueden montar sobre un cajón calentaplatos. No es necesaria una balda intermedia. Estos módulos tienen perfiles de 24 mm.

Dimensiones en mm

## N1AHA01N0

Módulo profesional de calentamiento

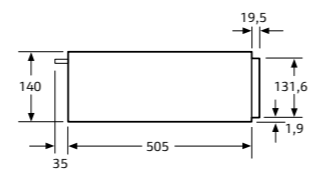
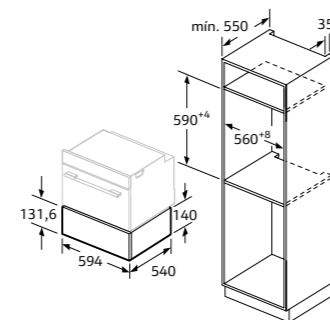

Los hornos compactos con una altura de 455 mm se pueden montar sobre un cajón calentaplatos. No es necesaria una balda intermedia. Este módulo tiene perfiles de 36 mm.

Dimensiones en mm

## Z11SZ90G0

Combinación Seamless 60 + 45 cm

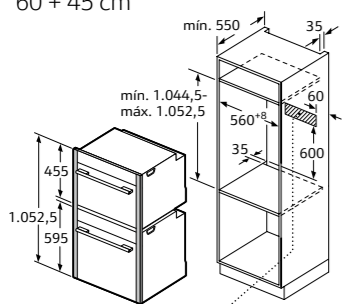

Espacio para la conexión del aparato 320 x 115

Dimensiones en mm

## Z11SZ60G0

Combinación Seamless 45 + 14 cm

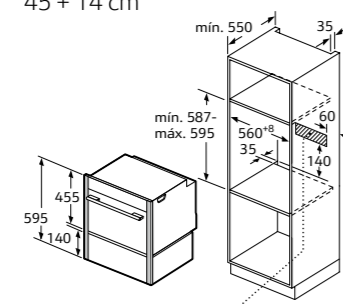

Espacio para la conexión del aparato 320 x 115

Dimensiones en mm

# PLACAS

## PLACAS DE INDUCCIÓN

Para todas las placas de inducción

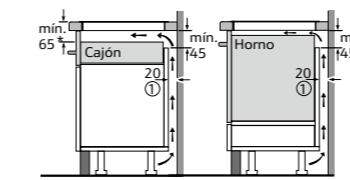

① Espacio de ventilación necesario. \* Min. 70 para todo tipo de placas de inducción montadas y enrasadas

Dimensiones en mm

## INSTALACIÓN DE PLACAS DE INDUCCIÓN SOBRE CAJÓN

Placas de inducción. Ancho 90 cm

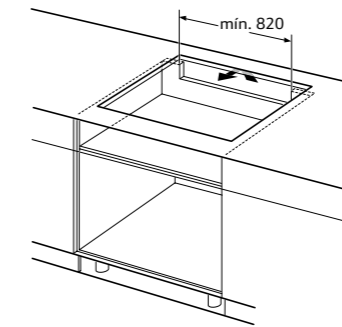

Dimensiones en mm

Placas de inducción. Ancho 80, 70 y 60 cm

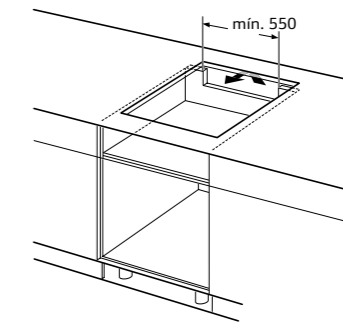

Dimensiones en mm

Placas de inducción. Ancho 30 cm

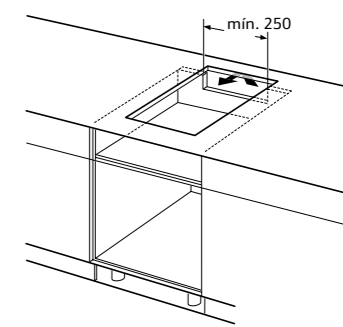

Dimensiones en mm

**Nota para la instalación eléctrica de placas de inducción:** este aparato en su funcionamiento normal produce corriente de fuga en alta frecuencia. La corriente de fuga en las instalaciones puede estar limitada por un diferencial.

En viviendas con un número elevado de electrodomésticos y/o dispositivos electrónicos conectados a la instalación, la fuga total de todos los dispositivos puede llegar al límite de la instalación.

En caso de ser necesario, se recomienda el uso de un diferencial tipo A (o superior) si la instalación no está al límite de su capacidad, pero salta debido a la cantidad de dispositivos electrónicos conectados. Se recomienda la separación de circuitos en los casos en que la instalación se encuentre al límite de su capacidad.

## T58TL6EN2

Placa FlexInducción de 80 cm con extractor integrado

Esquema de instalación de la placa con extractor integrado

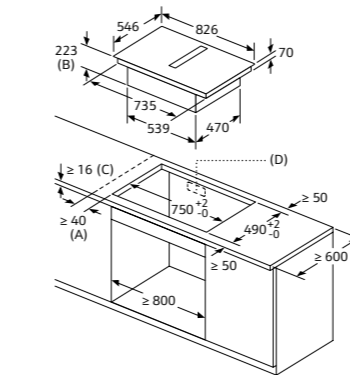

A: Distancia mínima entre la abertura y la pared  
B: Profundidad de inserción  
C: La encimera en la que se instala la placa debe poder soportar cargas de aproximadamente 60 kg, en caso necesario, con la ayuda de las subestructuras oportunas.  
D: En la pared trasera debe haber un hueco para los cables. La dimensión y posición exactas se pueden deducir del plano específico.

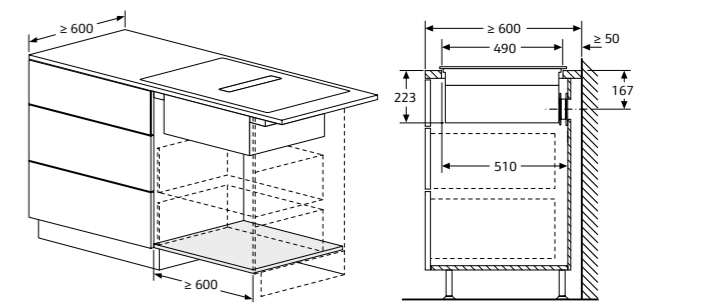

Instalación en salida de aire:

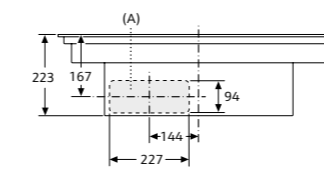

Recirculación sin canalización:

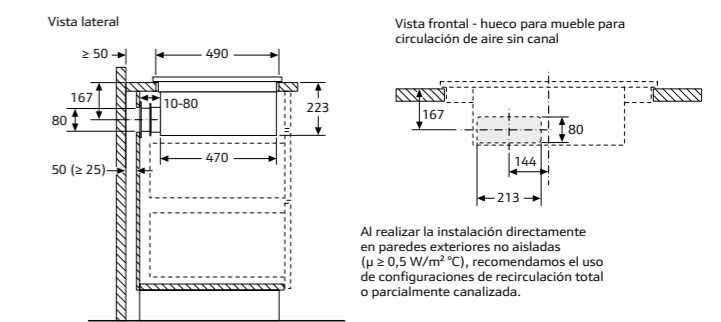

Al realizar la instalación directamente en paredes exteriores no aisladas ( $\mu \geq 0,5 \text{ W/m}^2 \text{ } ^\circ\text{C}$ ), recomendamos el uso de configuraciones de recirculación total o parcialmente canalizada.

Recirculación con canalización:

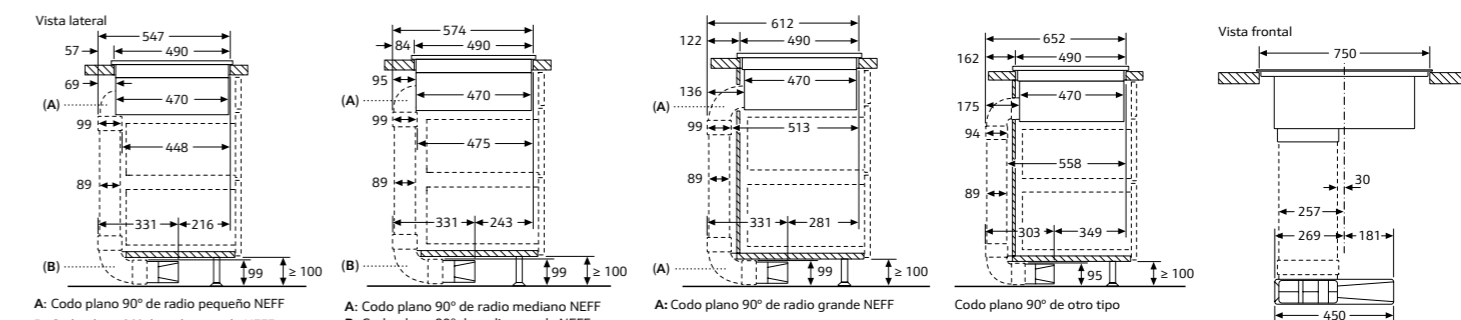

A: Codo plano 90° de radio pequeño NEFF  
B: Codo plano 90° de radio grande NEFF

A: Codo plano 90° de radio mediano NEFF  
B: Codo plano 90° de radio grande NEFF

A: Codo plano 90° de radio grande NEFF

Codo plano 90° de otro tipo

Dimensiones en mm

# PLACAS

## T58TL6EN2

Placa FlexInducción de 80 cm con extractor integrado

Posibilidades de instalación de placa de 80 cm con extractor integrado



Sin canalización

### HEZ9VRUDO

Accesorio "Plug'n'Play" necesario para la instalación en recirculación sin canalización del aire. El sistema "Plug'n'Play" permite una instalación rápida y cómoda de la placa con extractor integrado. Incluye:

- 4 filtros de carbón activo de alta eficiencia, con un optimizado sistema de reducción de olores (incluso de aquellos con complejas moléculas como, por ejemplo, los generados por cocciones de pescados), con una vida útil de 360 horas de cocción y con un optimizado nivel de ruido, gracias a la mejora de los parámetros psicoacústicos.

- Pieza telescópica deslizante, con un marco integrado de sellado y fijación autoadhesivo, para conectar de forma sencilla la salida de aire del aparato con el corte del panel trasero del mueble.

Se debe respetar un espacio para la circulación del aire  $\geq 400 \text{ cm}^2$  en la zona del zócalo del mueble.

Esta configuración requiere una apertura vertical de mínimo 25 mm en la parte trasera del mueble. Para una situación ideal de extracción, se recomienda ampliarla a 50 mm, si fuese posible.



Recirculación Con canalización parcial

### HEZ9VRPD0\*

Accesorio necesario para la instalación en recirculación con canalización total o parcial del aire. Incluye:

- 4 filtros de carbón activo de alta eficiencia, con un optimizado sistema de reducción de olores (incluso de aquellos con complejas moléculas como, por ejemplo, los generados por cocciones de pescados), con una vida útil de 360 horas de cocción y con un optimizado nivel de ruido, gracias a la mejora de los parámetros psicoacústicos.

- Pieza difusora del aire, que puede ser directamente conectada a un sistema de conductos planos de salida de aire distribuyéndolo por el espacio libre del zócalo, cuando hablamos de una canalización parcial, o bien puede ser directamente conectada con cinta adhesiva a un elemento de salida de aire localizado en algún punto del mueble, cuando queremos una canalización total del aire.

- Junta de unión, que puede ser unida a un conducto plano "macho" antes de conectarlo con la salida de aire de la placa con extractor integrado, garantizando así la máxima estanqueidad (la salida de aire del aparato puede ser directamente conectada a un conducto plano (DN 150) "macho").

Esta instalación permite una alta flexibilidad y personalización de la planificación de la salida de aire. Todos los accesorios planos de salida de aire (DN 150) deben ser solicitados aparte, en función del tipo de instalación que se quiera realizar. Un espacio para la circulación del aire  $\geq 400 \text{ cm}^2$



Con canalización total



Salida de aire

### HEZ9VEDU0\*

Accesorio necesario para la instalación en salida de aire. Incluye:

- 4 filtros acústicos de alto rendimiento que disminuyen de forma significativa el nivel de ruido y mejoran los parámetros psicoacústicos.

- Junta de unión, que puede ser unida a un conducto plano "macho" (DN 150) antes de conectarlo con la salida de aire de la placa con extractor integrado, garantizando así la máxima estanqueidad (la salida de aire del aparato puede ser directamente conectada a un conducto plano "macho" (DN 150)).

\* Los accesorios planos de salida de aire no están incluidos; deben ser solicitados aparte. Ver página 163.

## T68TL6UN2 y T68TF6TN0

Placas FlexInducción Plus. Ancho 80 cm

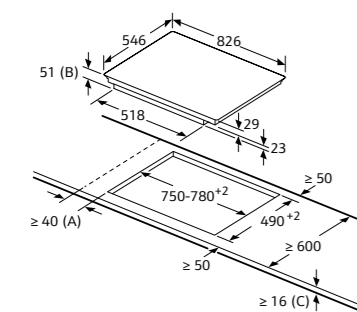

A: Distancia mínima desde el corte de la placa hasta la pared.  
B: Profundidad de inserción.  
C: Debe haber un espacio libre de 30 mm entre la superficie de la encimera y la parte superior delantera del horno. Consultar el espacio necesario para el horno.

La encimera en la que se instale la placa debe resistir cargas de aprox. 60 kg; se pueden usar subestructuras adecuadas en caso necesario.

Dimensiones en mm

## T68FS6RX2

Placa FlexInducción Plus. Ancho 80 cm

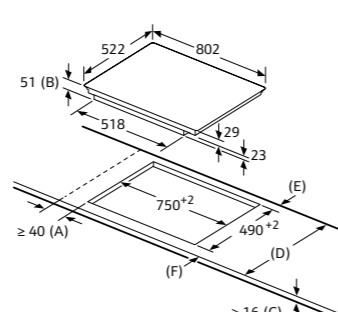

A: Distancia mínima desde el corte de la placa hasta la pared.  
B: Profundidad de inserción.  
C: Debe haber un espacio libre de 30 mm entre la superficie de la encimera y la parte superior delantera del horno. Consultar el espacio necesario para el horno.

La encimera en la que se instale la placa debe resistir cargas de aprox. 60 kg; se pueden usar subestructuras adecuadas en caso necesario.

D	E	F
585-600	50	$\geq 35$
> 600	$\geq 50$	$\geq 50$

Dimensiones en mm

# PLACAS

## T66TS6RN0

Placa FlexInducción Plus. Ancho 60 cm

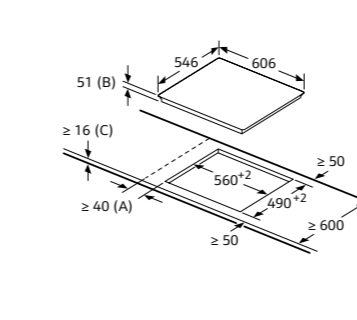

A: Distancia mínima desde el corte de la placa hasta la pared.  
B: Profundidad de inserción.  
C: Debe haber un espacio libre de 30 mm entre la superficie de la encimera y la parte superior delantera del horno. Consultar el espacio necesario para el horno.

La encimera en la que se instale la placa debe resistir cargas de aprox. 60 kg; se pueden usar subestructuras adecuadas en caso necesario.

Dimensiones en mm

## T58TS11N0

Placa FlexInducción. Ancho 80 cm

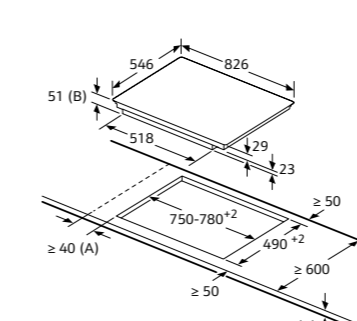

A: Distancia mínima desde el corte de la placa hasta la pared.  
B: Profundidad de inserción.  
C: Debe haber un espacio libre de 30 mm entre la superficie de la encimera y la parte superior delantera del horno. Consultar el espacio necesario para el horno.

La encimera en la que se instale la placa debe resistir cargas de aprox. 60 kg; se pueden usar subestructuras adecuadas en caso necesario.

Dimensiones en mm

## T57TS61N0

Placa FlexInducción. Ancho 70 cm

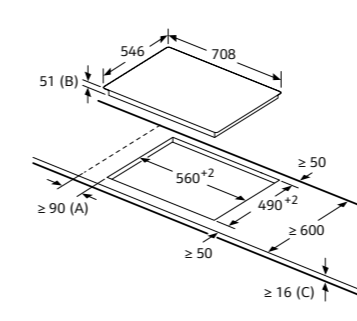

A: Distancia mínima desde el corte de la placa hasta la pared.  
B: Profundidad de inserción.  
C: Debe haber un espacio libre de 30 mm entre la superficie de la encimera y la parte superior delantera del horno. Consultar el espacio necesario para el horno.

La encimera en la que se instale la placa debe resistir cargas de aprox. 60 kg; se pueden usar subestructuras adecuadas en caso necesario.

Dimensiones en mm

## T56FT30X0, T46UT20X0, T36FB20X0 y T36FB10X0

Placas FlexInducción e inducción. Ancho 60 cm

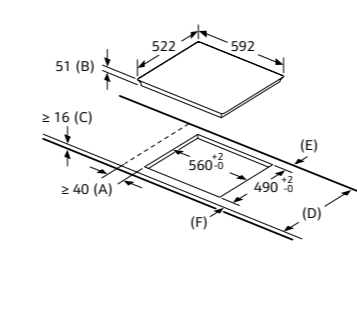

A: Distancia mínima desde el corte de la placa hasta la pared.  
B: Profundidad de inserción.  
C: Debe haber un espacio libre de 30 mm entre la superficie de la encimera y la parte superior delantera del horno. Consultar el espacio necesario para el horno.

La encimera en la que se instale la placa debe resistir cargas de aprox. 60 kg; se pueden usar subestructuras adecuadas en caso necesario.

D	E	F
585-600	50	$\geq 35$
> 600	$\geq 50$	$\geq 50$

Dimensiones en mm

## T59TF6TN0 y T59FS5RX2

Placas FlexInducción. Ancho 90 cm

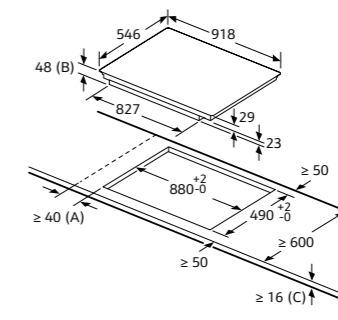

A: Distancia mínima desde el corte de la placa hasta la pared.  
B: Profundidad de inserción.  
C: Debe haber un espacio libre de 30 mm entre la superficie de la encimera y la parte superior delantera del horno. Consultar el espacio necesario para el horno.

La encimera en la que se instale la placa debe resistir cargas de aprox. 60 kg; se pueden usar subestructuras adecuadas en caso necesario.

Dimensiones en mm

## T58UD10X0

Placa FlexInducción. Ancho 80 cm

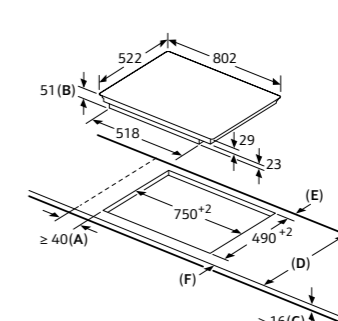

A: Distancia mínima desde el corte de la placa hasta la pared.  
B: Profundidad de inserción.  
C: Debe haber un espacio libre de 30 mm entre la superficie de la encimera y la parte superior delantera del horno. Consultar el espacio necesario para el horno.

La encimera en la que se instale la placa debe resistir cargas de aprox. 60 kg; se pueden usar subestructuras adecuadas en caso necesario.

D	E	F
585-600	50	$\geq 35$
> 600	$\geq 50$	$\geq 50$

Dimensiones en mm

## T56TS31N0 y T46TS31N0

Placas FlexInducción e inducción. Ancho 60 cm

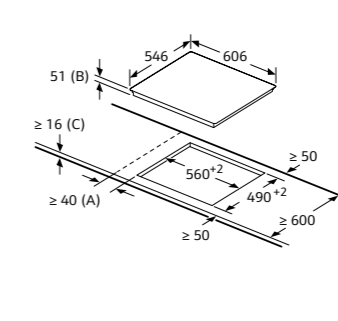

A: Distancia mínima desde el corte de la placa hasta la pared.  
B: Profundidad de inserción.  
C: Debe haber un espacio libre de 30 mm entre la superficie de la encimera y la parte superior delantera del horno. Consultar el espacio necesario para el horno.

La encimera en la que se instale la placa debe resistir cargas de aprox. 60 kg; se pueden usar subestructuras adecuadas en caso necesario.

Dimensiones en mm

# PLACAS

## N74TD00N0

Placa Teppan Yaki.  
Ancho 40 cm

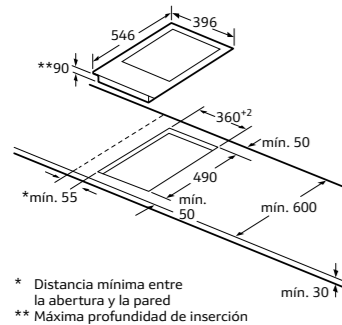

Dimensiones en mm

## COMBINACIÓN DE PLACAS DOMINÓ

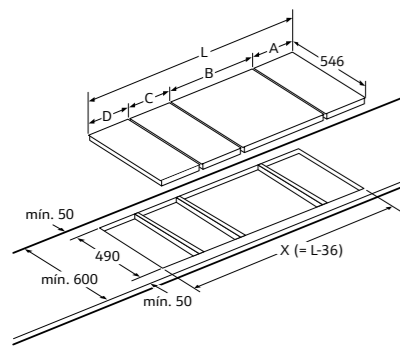

## N53TD40N0

Placa Flexinducción.  
Ancho 30 cm

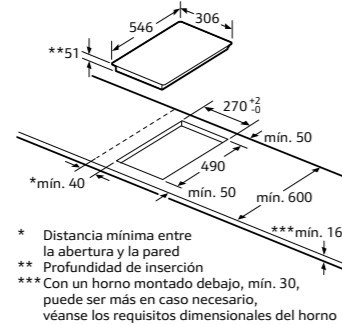

Dimensiones en mm

Posibilidad de combinación de encimeras dominó con las correspondientes dimensiones de los aparatos y los huecos (véase tabla).

Para el montaje de varios elementos juntos se requieren también varios juegos de montaje (Z9914X0).

Dimensiones del hueco (X) según combinación (véase tabla).

Dimensiones en mm.

## N23TA19N0

Placa de gas. Ancho 30 cm

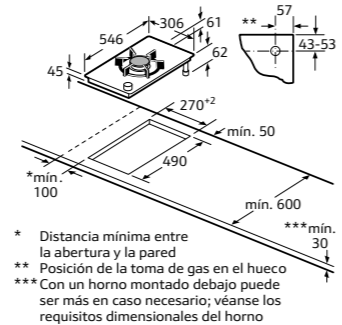

Dimensiones en mm

## N23TA29N0

Placa de gas. Ancho 30 cm

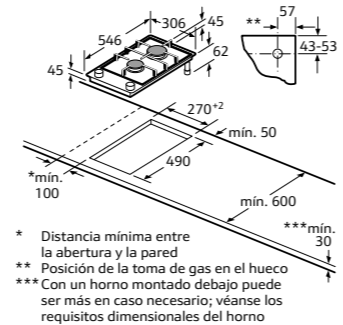

Dimensiones en mm

Tipo de anchura cm	30	40	60	70	80	90
Anchura real placa mm	306	396	606	710	816	916
	A	B	C	D	L	X
2 x 30	306	306	-	-	612	576
1 x 30, 1 x 40	306	396	-	-	702	666
1 x 30, 1 x 60	306	606	-	-	912	876
1 x 30, 1 x 70*	306	710	-	-	1.016	980
1 x 30, 1 x 80	306	816	-	-	1.122	1.086
1 x 30, 1 x 90	306	916	-	-	1.222	1.186
2 x 40	396	396	-	-	792	756
1 x 40, 1 x 60	396	606	-	-	1.002	966
1 x 40, 1 x 70*	396	710	-	-	1.106	1.070
1 x 40, 1 x 80	396	816	-	-	1.212	1.176
1 x 40, 1 x 90	396	916	-	-	1.312	1.276
3 x 30	306	306	306	-	918	882
2 x 30, 1 x 40	306	306	396	-	1.008	972
2 x 30, 1 x 60	306	306	606	-	1.218	1.182
2 x 30, 1 x 70*	306	306	710	-	1.322	1.286
2 x 30, 1 x 80	306	306	816	-	1.428	1.392
2 x 30, 1 x 90	306	306	916	-	1.528	1.492
1 x 30, 2 x 40	306	396	396	-	1.098	1.062
1 x 30, 1 x 40, 1 x 60	306	396	606	-	1.308	1.272
1 x 30, 1 x 40, 1 x 70*	306	396	710	-	1.412	1.376
1 x 30, 1 x 40, 1 x 80	306	396	816	-	1.518	1.482
1 x 30, 1 x 40, 1 x 90	306	396	916	-	1.618	1.582
2 x 40, 1 x 60	396	396	606	-	1.398	1.362
4 x 30	306	306	306	306	1.224	1.188
3 x 30, 1 x 40	306	306	306	396	1.314	1.278
1 x 30, 1 x 75	306	750	-	-	1.056	1.020
1 x 40, 1 x 75	396	750	-	-	1.146	1.110
2 x 30, 1 x 75	306	306	750	-	1.362	1.326
1 x 30, 1 x 40, 1 x 75	306	396	750	-	1.452	1.416

\*No es posible con placa de inducción de 70 cm.  
Nota: no se recomienda la instalación de las placas TFT con placas Dominó.

## T29TA79N0

Placa de gas de cristal.  
Ancho 90 cm

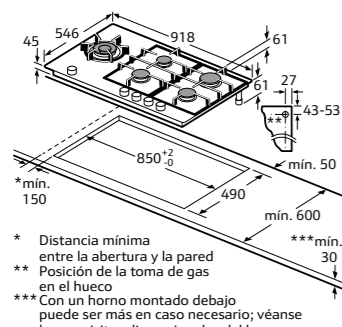

Dimensiones en mm

## T27TA69N0

Placa de gas de cristal.  
Ancho 75 cm

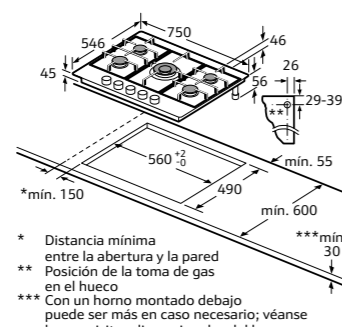

Dimensiones en mm

## T26CS12S0

Placa de gas de cristal. Ancho 60 cm

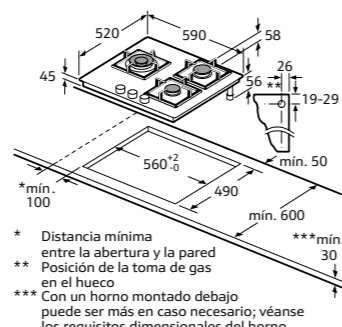

Dimensiones en mm

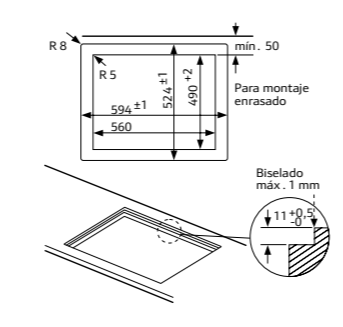

Dimensiones en mm

# EXTRACCIÓN

## I98WMM1S7

Campana telescópica de encimera. Ancho 90 cm

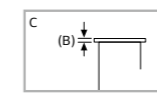
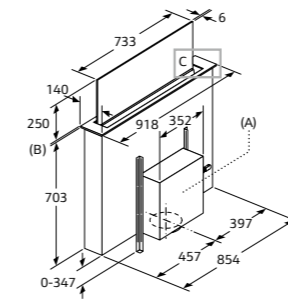

A: Se puede instalar la unidad del motor en la parte frontal o trasera, o bien puede desplazarse a una distancia máxima de tres metros del aparato (se requiere un accesorio especial).  
B: 5,5

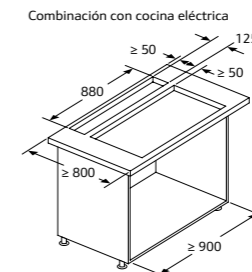

No se puede utilizar con encimeras de gas.

Para evitar pérdidas de rendimiento del extractor, no instale armarios superiores sobre el extractor y respete las siguientes distancias:  
- Mínimo de 50 cm a izquierda y derecha del extractor a una pared o a un módulo lateral.  
- Mínimo de 5 cm del marco del extractor a la pared posterior.  
- Mínimo de 2 cm del área de succión del aire guiado a la pared del mueble.

Dimensiones en mm

## I88WMM1S7

Campana telescópica de encimera. Ancho 80 cm

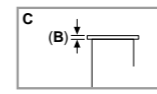
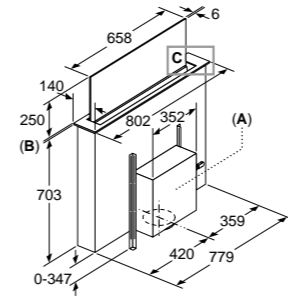

A: Se puede instalar la unidad del motor en la parte delantera o trasera, o bien puede desplazarse a una distancia del aparato. (se requiere un accesorio especial).  
B: 5,5

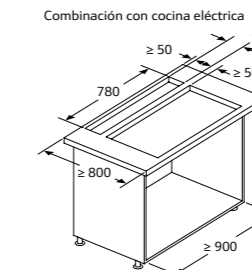

No se puede utilizar con encimeras de gas.

Para evitar pérdidas de rendimiento del extractor, no instale armarios superiores sobre el extractor y respete las siguientes distancias:  
- Mínimo de 50 cm a izquierda y derecha del extractor a una pared o a un módulo lateral.  
- Mínimo de 5 cm del marco del extractor a la pared posterior.  
- Mínimo de 2 cm del área de succión del aire guiado a la pared del mueble.

Dimensiones en mm

## I98WMM1S7, I88WMM1S7

Campanas telescópica de encimera. Ancho 90 cm y ancho 80 cm

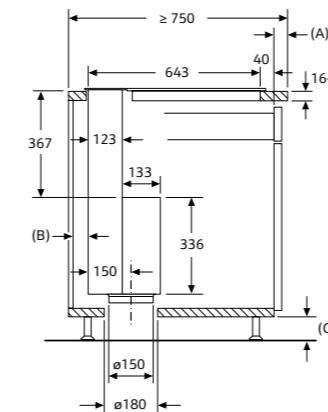

Montaje sin juntas (se requiere un accesorio especial)

A: Voladizo de la encimera respecto al cuerpo del mueble.  
B: Mínimo de 2 cm entre el área de aspiración del aire guiado y la pared del mueble.  
C: ≥60 mm para recirculación (sin conducto) ≥100 mm para evacuación exterior de aire con conducto en la zona del zócalo

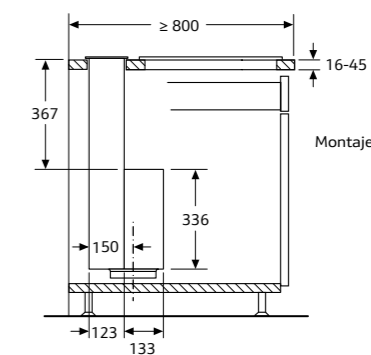

Montaje en dos huecos

Información de planificación en modo recirculación  
Si el aparato está instalado delante de una pared exterior insuficientemente aislada con un valor  $U > 0,5 \text{ W/(m}^2\text{K)}$ , recomendamos instalar un conducto de ventilación en modo de recirculación hasta el panel del zócalo.

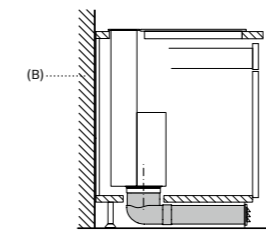
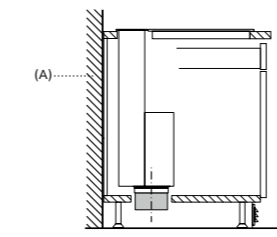

A: Pared exterior con valor  $U \leq 0,5 \text{ W/(m}^2\text{K)}$  B: Pared exterior con valor  $U > 0,5 \text{ W/(m}^2\text{K)}$

No es posible esta combinación en instalación enrasada.

Dimensiones en mm

# EXTRACCIÓN

Z92WWM11

Set montaje motor dissociado para campanas telescópicas de cristal

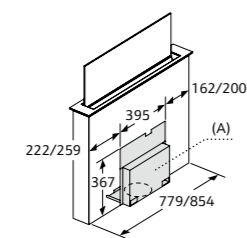
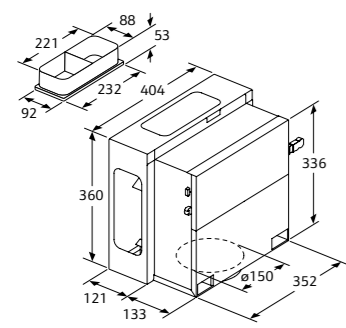

A: La tapa debe ser accesible en su totalidad incluso después de la instalación.  
La tapa puede instalarse delante o detrás del aparato.

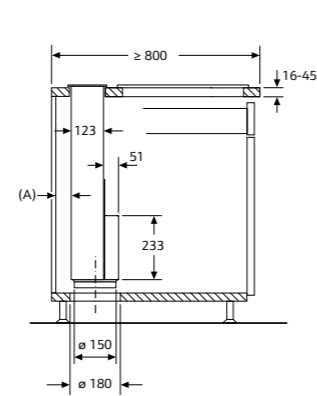

A: Mínimo de 2 cm del área de succión del aire guiado a la pared del mueble.

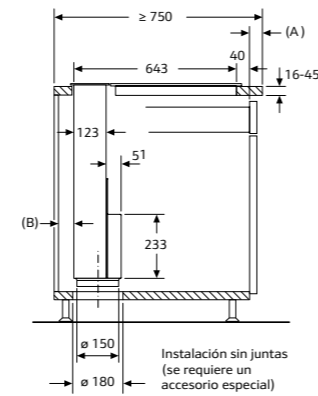

A: Voladizo de la encimera respecto al cuerpo del mueble.  
B: Mínimo de 2 cm del área de succión del aire guiado a la pared del mueble.

Ejemplos de posibles instalaciones

La unidad del motor se puede instalar a una distancia máxima de tres metros del aparato.

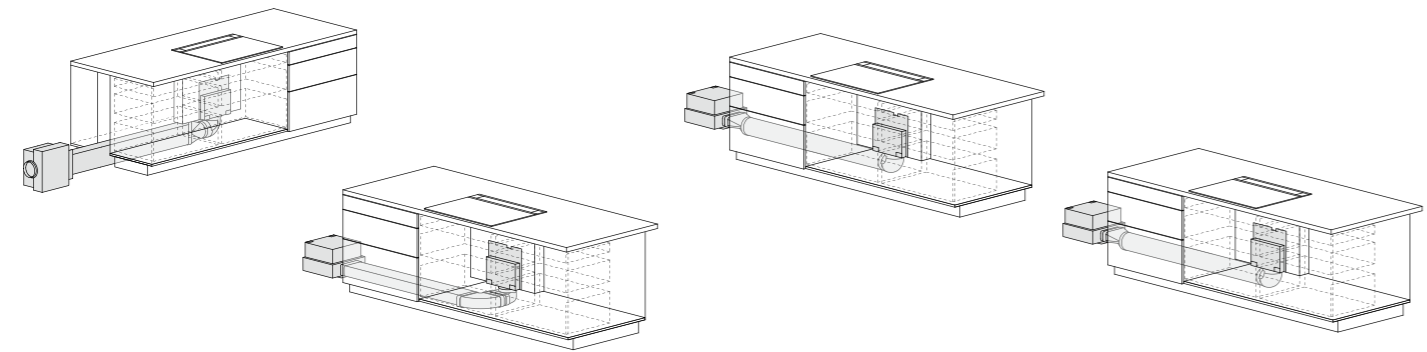

Dimensiones en mm

Z92WWW8X2

Kit de unión 90 cm para campanas telescópicas de cristal con placa flexInducción Premium

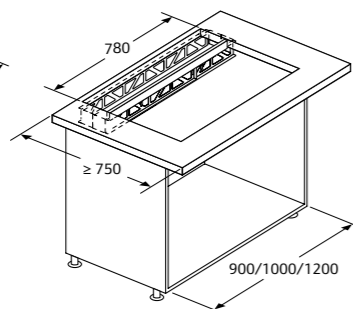
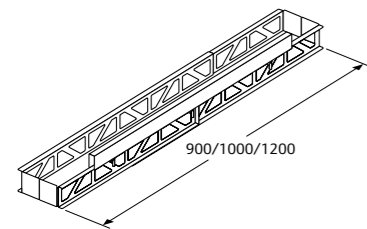

Dimensiones en mm

I25CBS8W0

Extractor de techo de cristal

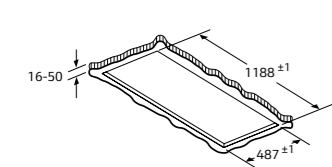

No montar el aparato directamente sobre tablas de yeso o materiales ligeros similares del falso techo. Se requiere una estructura inferior apta y que esté bien fijada al techo de hormigón.

La salida del ventilador puede girarse en las cuatro direcciones

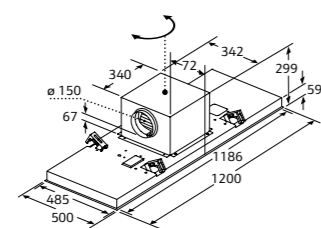

Dimensiones en mm

I97CQS9S5, I95CBS8W0 y I95CAQ6W0

Extractores de techo de cristal

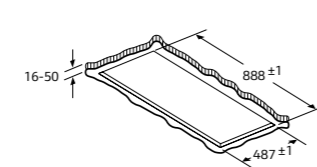

No montar el aparato directamente sobre tablas de yeso o materiales ligeros similares del falso techo. Se requiere una estructura inferior apta y que esté bien fijada al techo de hormigón.

La salida del ventilador puede girarse en las cuatro direcciones

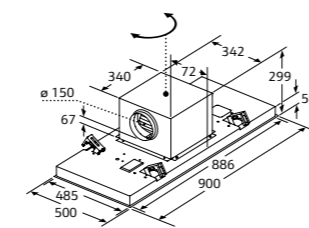

Dimensiones en mm

# EXTRACCIÓN

I25CBS8W0, I97CQS9S5, I95CBS8W0 y I95CAQ6W0

I16RPS8S5

Extractor de techo Plug & Play

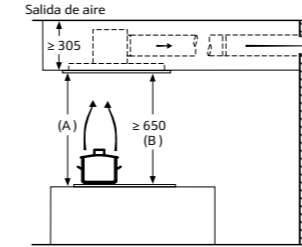

A: rendimiento óptimo 700-1500  
B: desde el borde superior de la parrilla

Dimensiones en mm

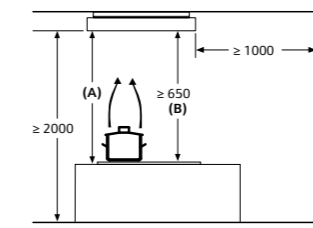

A: rendimiento óptimo hasta 1500  
B: desde el borde superior de la parrilla

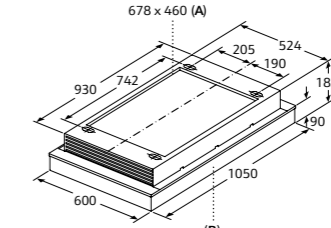

A: zona para salida para cable de la cubierta  
B: parte delantera del aparato

Dimensiones en mm

Z52JCC1N6, Z52JCC1W6, Z52JCD0N0 y Z52JCD0W0

Extractores de techo. Set de recirculación

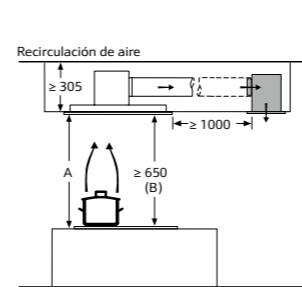

A: rendimiento óptimo 700-1500  
B: desde el borde superior de la parrilla

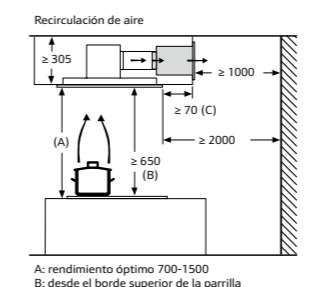

A: rendimiento óptimo 700-1500  
B: desde el borde superior de la parrilla  
C: para distancia 70-300 se necesita altura de falso techo de mínimo 305

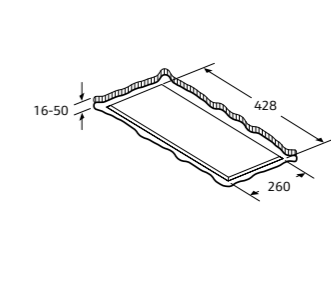

Dimensiones en mm

I94CBS8W0

Extractor de techo Slim

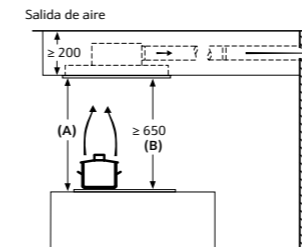

A: rendimiento óptimo 700-1500  
B: desde el borde superior de la parrilla

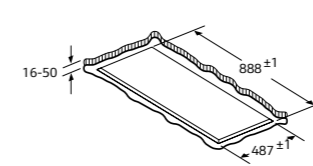

No montar el aparato directamente sobre tablas de yeso o materiales ligeros similares del falso techo. Se requiere una estructura inferior apta y que esté bien fijada al techo de hormigón.

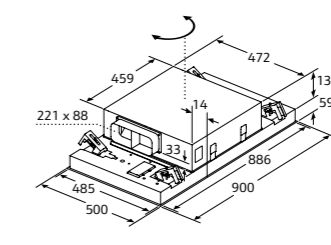

La salida del ventilador puede girarse en las cuatro direcciones

Dimensiones en mm

Z52JXC1W1

Sets de recirculación de alta eficiencia para extractor de techo Slim

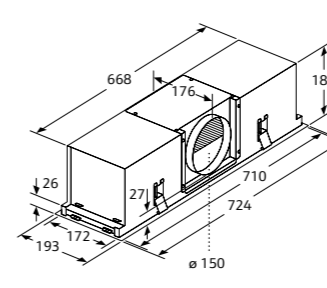
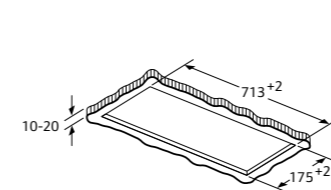

La tobera se puede desplazar en función de la situación de montaje.

Dimensiones en mm

# EXTRACCIÓN

I96BMV5N5 y I96BMP5N0

Campanas decorativas isla

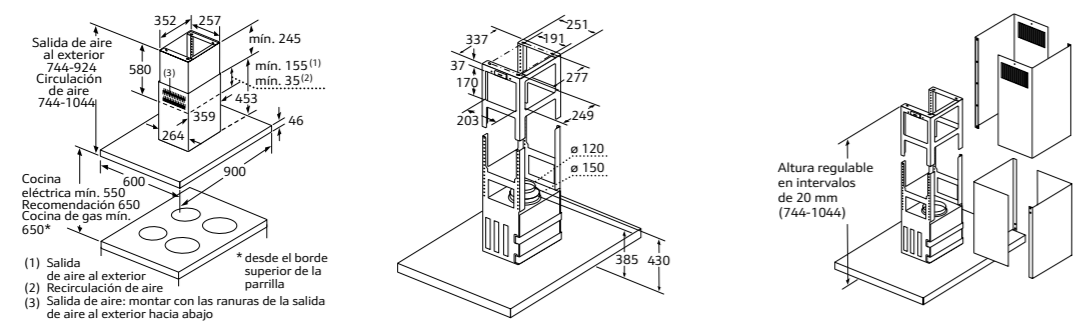

Dimensiones en mm

Z52CXC2N6, Z52CBD2X1

Sets para instalación en recirculación de alta eficiencia antipolen. Campanas isla.

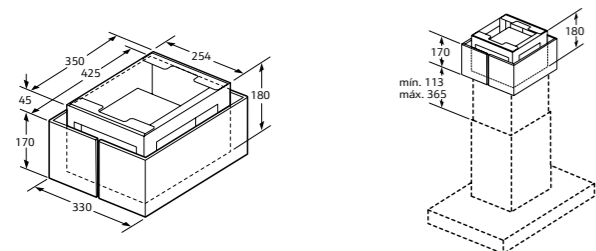

Dimensiones en mm

Z5909N1

Conducto prolongador para campanas isla. 1 metro

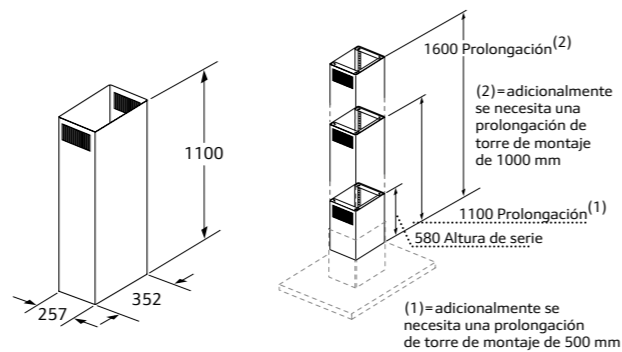

Dimensiones en mm

D95FRW1S1

Campana decorativa pared vertical

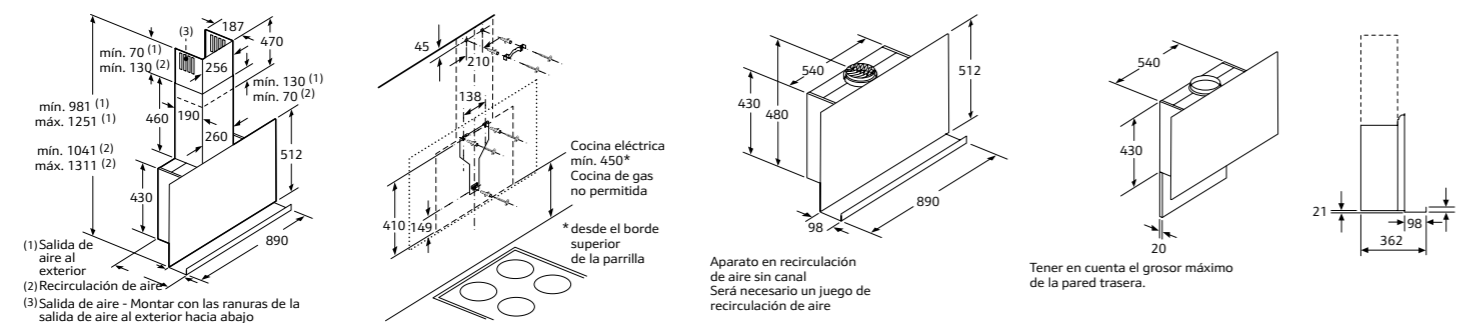

Dimensiones en mm

D96IMW1G1

Campana decorativa pared inclinada. Ancho 90 cm

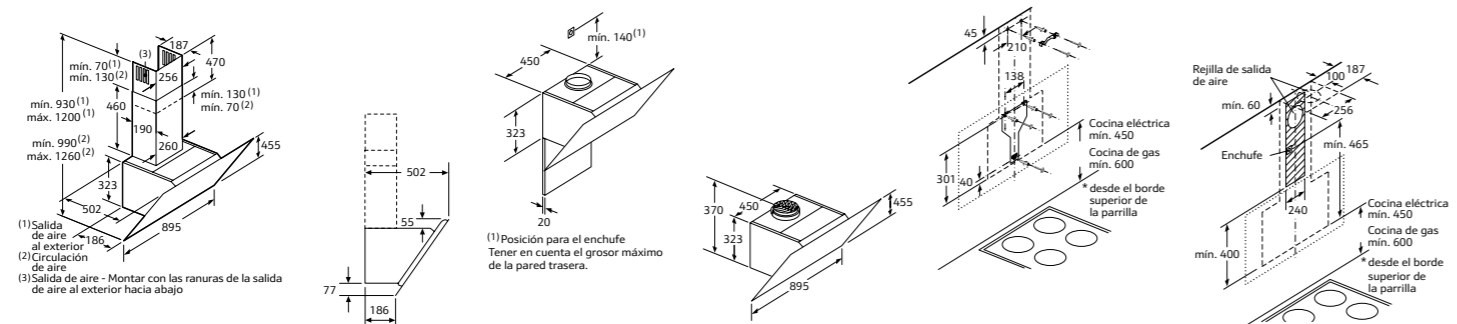

Dimensiones en mm

# EXTRACCIÓN

D95IKP1S0

Campana decorativa pared inclinada. Ancho 90 cm

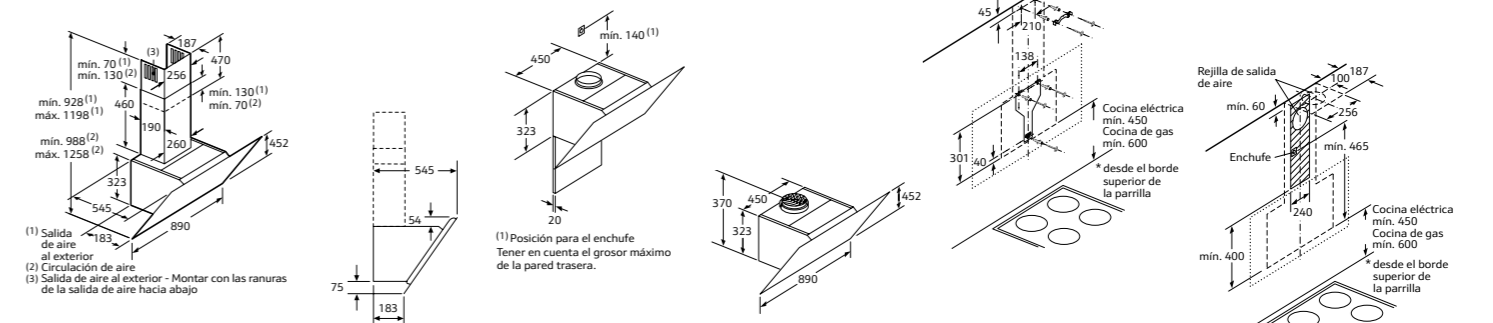

Dimensiones en mm

D95IHM1S0

Campana decorativa pared inclinada. Ancho 90 cm

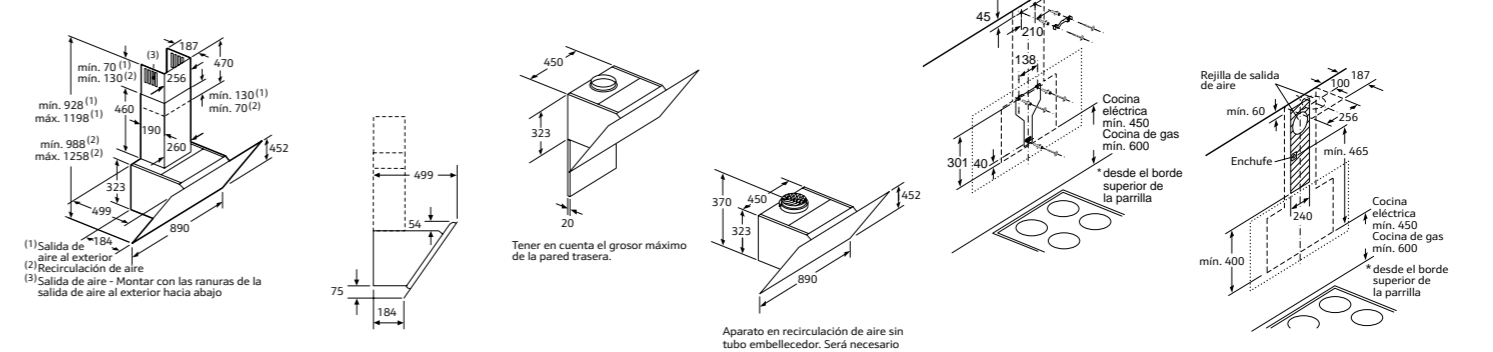

Dimensiones en mm

D96BMV5N5, D96BMU5N0, D95BMP5N0 y D95BCP2N0

Campanas decorativas pared. Ancho 90 cm

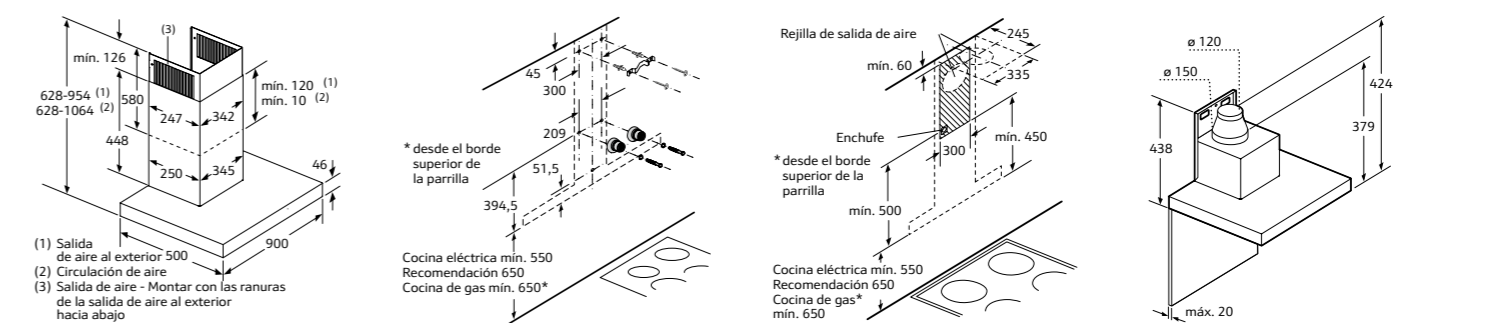

Dimensiones en mm

D95BHM4N0 y D94BBE1N0

Campanas decorativas pared.

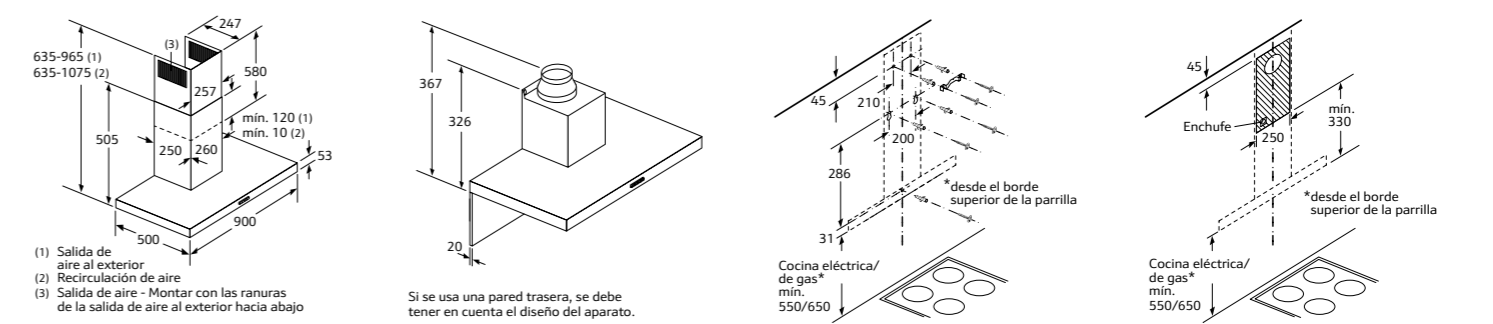

Dimensiones en mm

# EXTRACCIÓN

Z51FXJ0X5, Z51CXI1X6

Sets de recirculación de alta eficiencia integrado antipolen y regenerativo

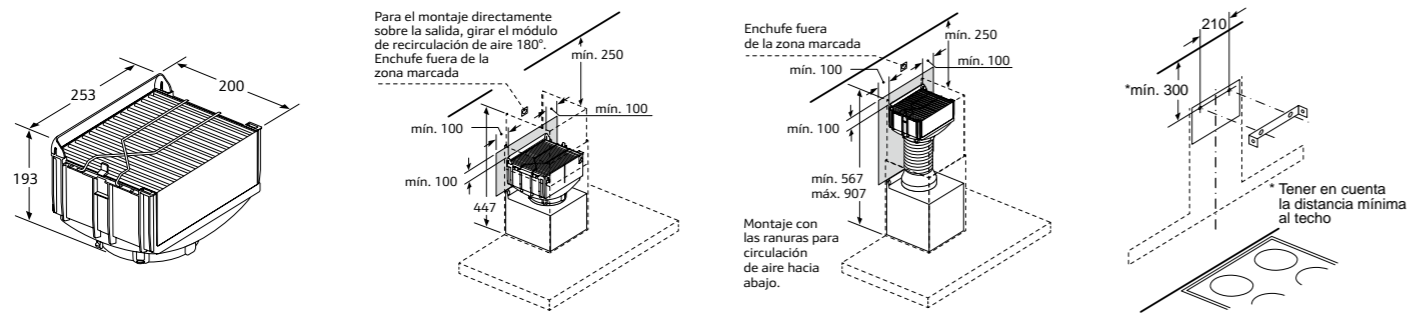

Dimensiones en mm

Z51FXJ0X0, Z51DXI1X6

Sets de recirculación de alta eficiencia integrado antipolen y regenerativo

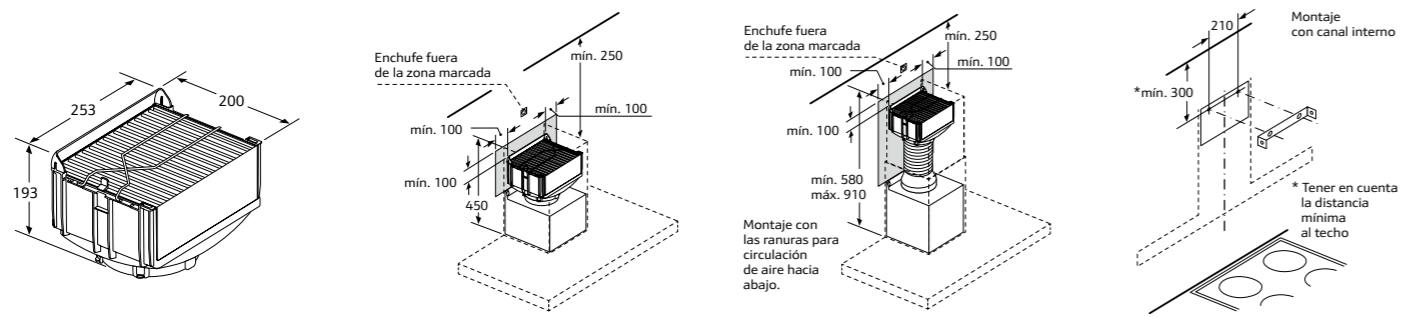

Dimensiones en mm

Z51XC2N6

Campanas de pared

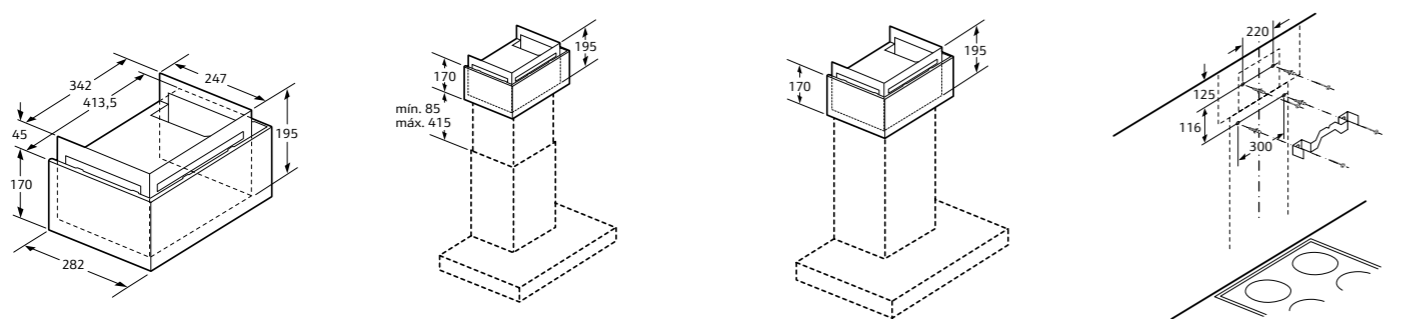

Dimensiones en mm

Z51FXC1N6

Campanas de pared

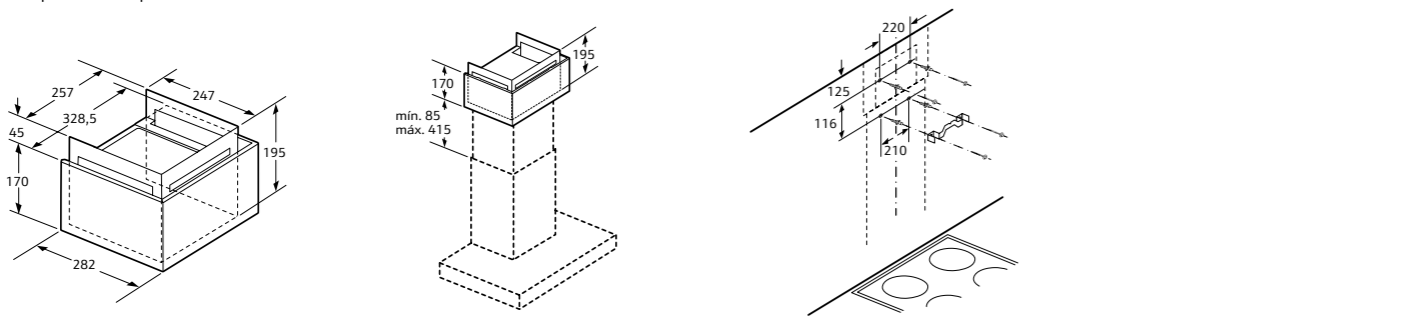

Cuando se instale el set de recirculación se debe tener en cuenta que la altura de la campana aumentará en 35 mm

Dimensiones en mm

# EXTRACCIÓN

Z91AXE1S1

Tubo prolongador negro.

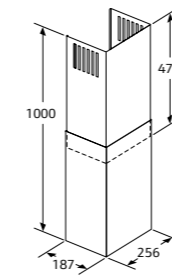

Dimensiones en mm

Z5921N0

Soporte para falso techo

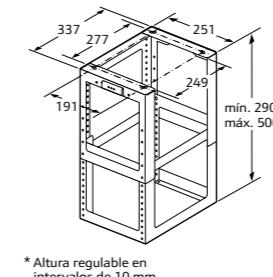

Dimensiones en mm

Z5923N0

Soporte para falso techo

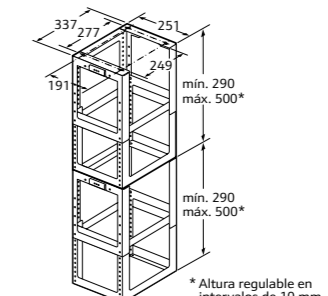

Dimensiones en mm

Z51AXK0N0

Conducto prolongador. 1 metro

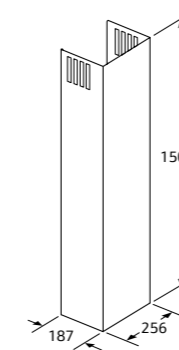

Dimensiones en mm

Z5906N1

Conducto prolongador. 1 metro

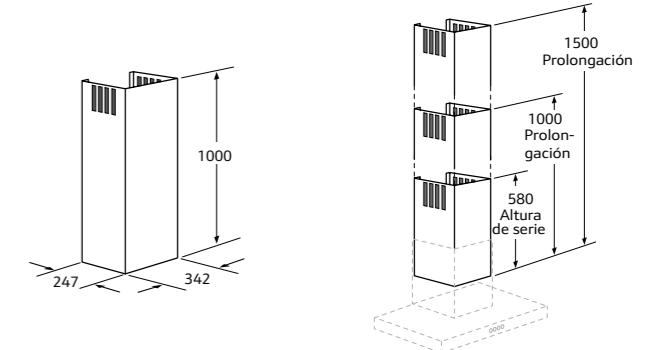

Dimensiones en mm

Z51IBN0N0

Conducto prolongador hasta altura mueble 900 mm

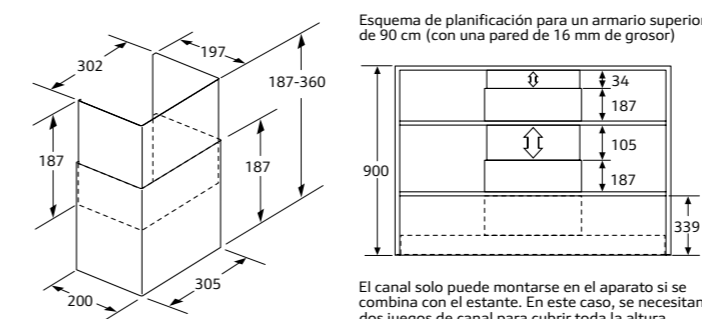

Dimensiones en mm

Z51IBG0N1

Conducto prolongador para altura mueble 460 mm

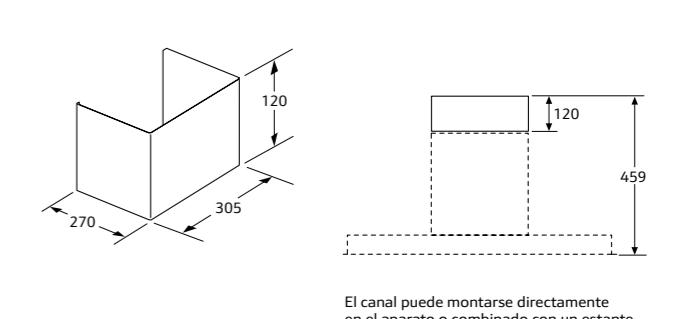

Dimensiones en mm

D94XAF8N0

Campana decorativa integrada. Ancho 90 cm

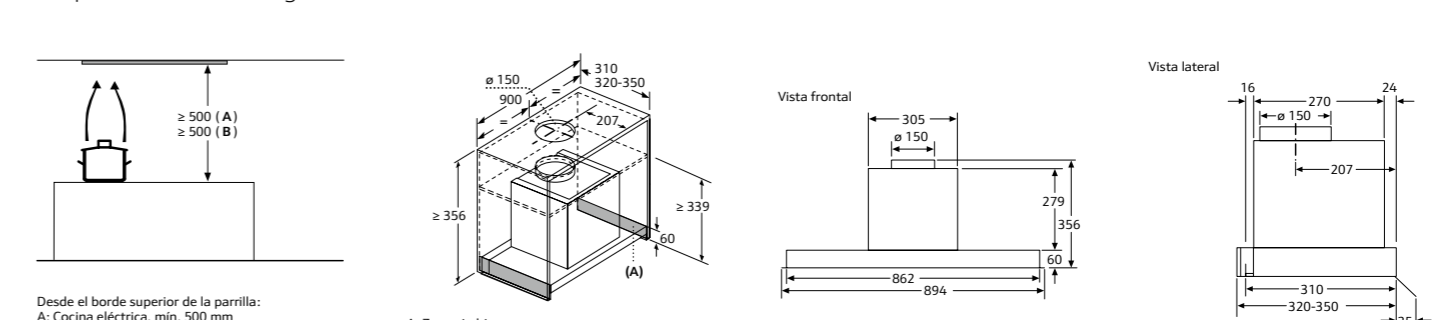

Dimensiones en mm

# EXTRACCIÓN

D64XAF8N0

Campana decorativa integrada. Ancho 60 cm

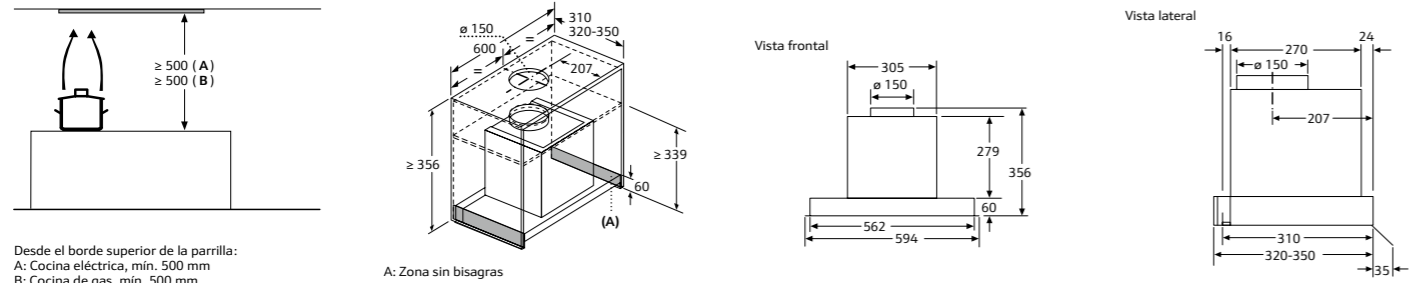

Desde el borde superior de la parrilla:  
A: Cocina eléctrica, mín. 500 mm  
B: Cocina de gas, mín. 500 mm

A: Zona sin bisagras

Dimensiones en mm

D58ML66N1

Módulo de integración. Ancho 86 cm

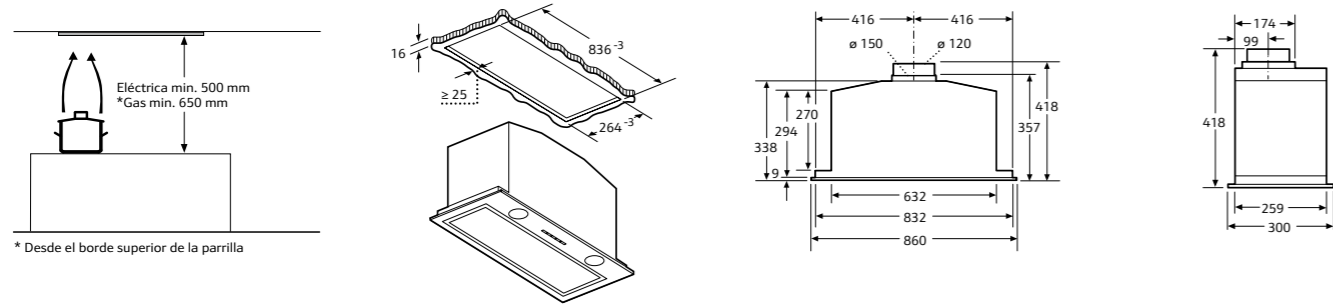

\* Desde el borde superior de la parrilla

Dimensiones en mm

D57ML66N1

Módulo de integración. Ancho 70 cm

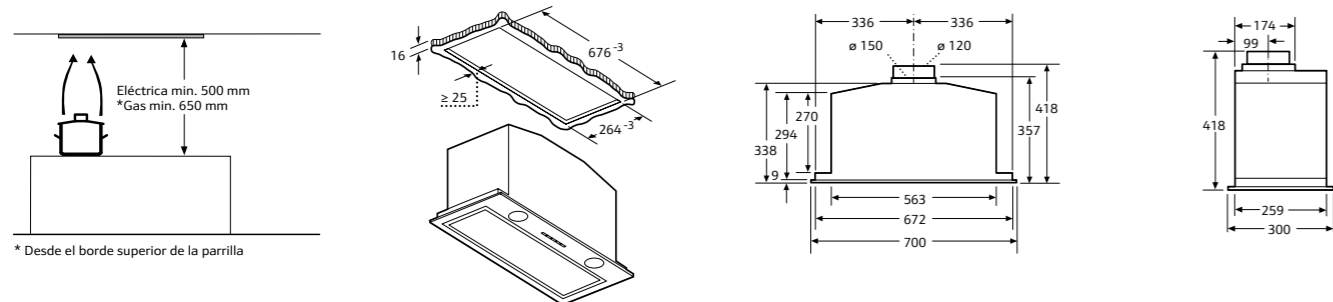

\* Desde el borde superior de la parrilla

Dimensiones en mm

D55MH56N0

Módulo de integración. Ancho 52 cm

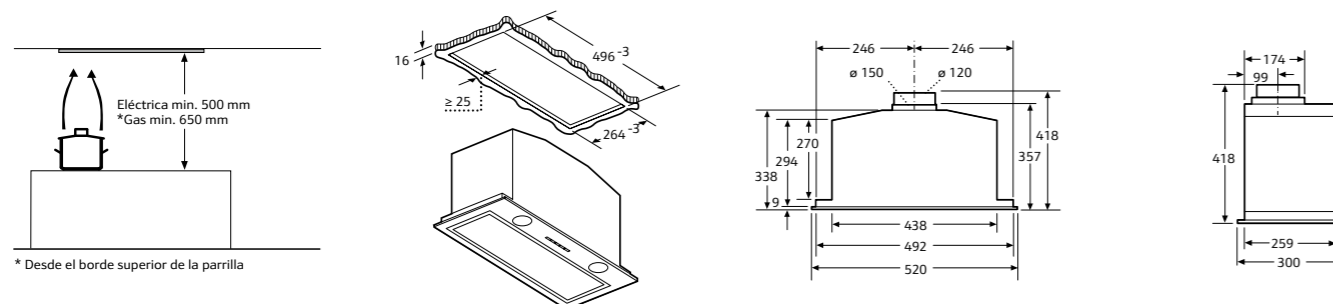

\* Desde el borde superior de la parrilla

Dimensiones en mm

# EXTRACCIÓN

D46PU54X1

Campana telescópica. Ancho 60 cm

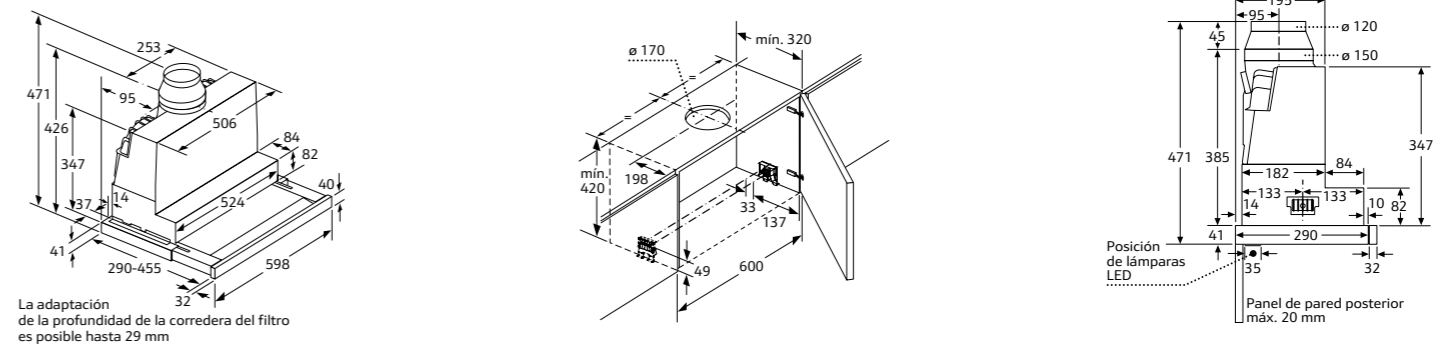

La adaptación de la profundidad de la corredera del filtro es posible hasta 29 mm

Posición de lámparas LED  
Panel de pared posterior máx. 20 mm

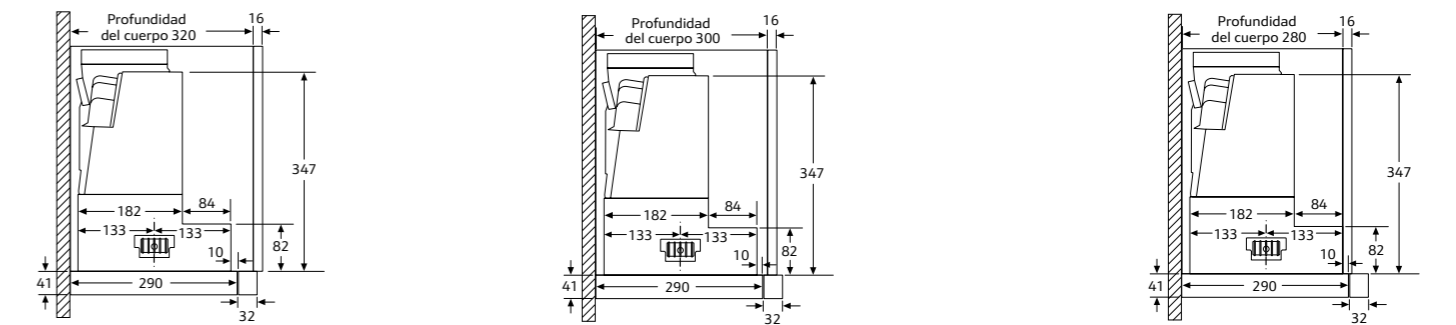

Dimensiones en mm

D49ED52X1

Campana telescópica. Ancho 90 cm

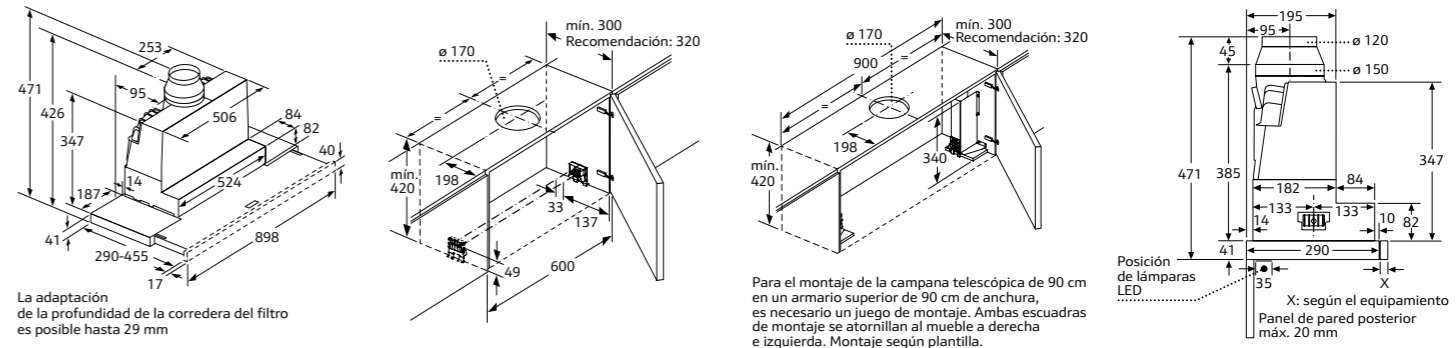

La adaptación de la profundidad de la corredera del filtro es posible hasta 29 mm

Para el montaje de la campana telescópica de 90 cm en un armario superior de 90 cm de anchura, es necesario un juego de montaje. Ambas escuadras de montaje se atornillan al mueble a derecha e izquierda. Montaje según plantilla.

Posición de lámparas LED  
X: según el equipamiento  
Panel de pared posterior máx. 20 mm

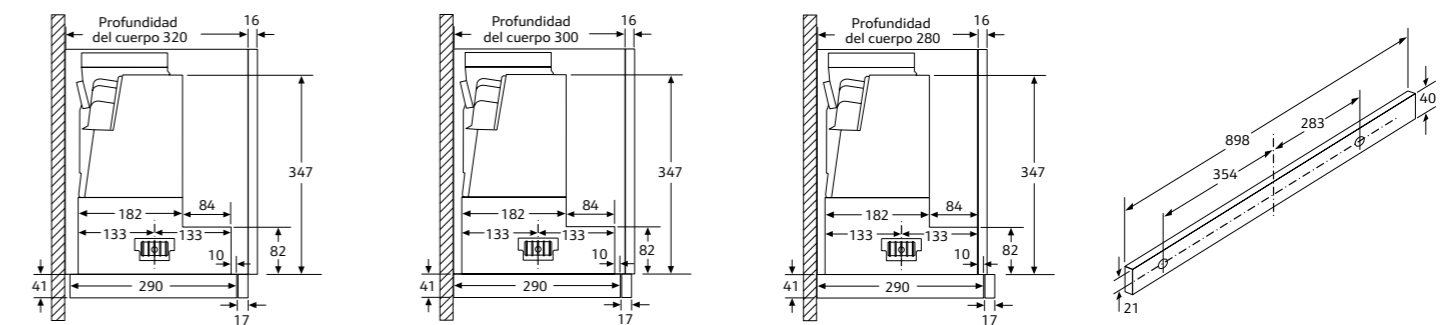

Dimensiones en mm



# EXTRACCIÓN

Z54TL90X1

Accesorio para ocultar campana de 90 cm.



Tabla de combinaciones para campana telescópica de 90 cm con marco de encastre

Diseño constructivo del aparato en el armario	Profundidad de montaje del aparato con el marco de encastre	Profundidad de listón de agarre (X)	Profundidad de montaje total	Profundidad del cuerpo del mueble
Diseño constructivo	301	17	318	≥ 320
	301	22	323	≥ 325
	301	32	333	≥ 335

Cuando se usen revestimientos de hornacina de >5 mm, el marco de encastre debe estar asegurado desde abajo. Se debe ajustar la profundidad del cuerpo del mueble según corresponda.

Montaje en aparatos con bastidor de descenso - profundidad del cuerpo (X)

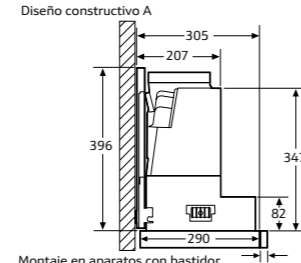
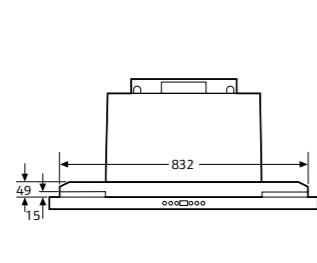
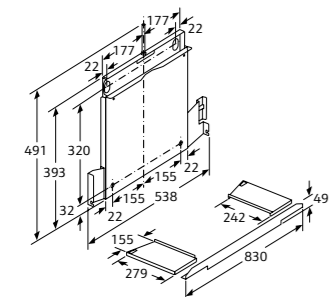
Montar la campana telescópica con el módulo set de recirculación de alta eficiencia y el marco de encastre

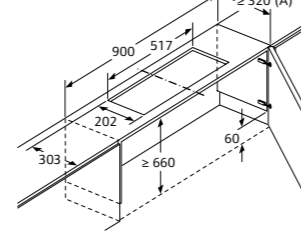

A: Ver tabla de combinaciones

Montar la campana telescópica con el módulo set de recirculación de alta eficiencia y el marco de encastre

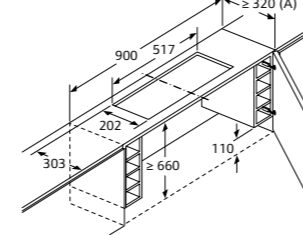

A: Ver tabla de combinaciones

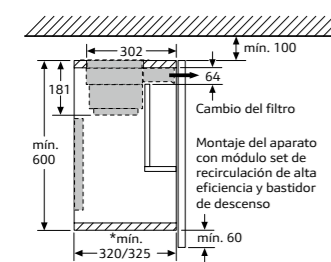

\* Ver tabla de combinaciones

Montar la campana telescópica con el marco de encastre

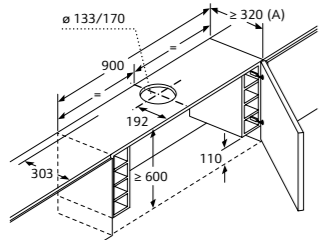

A: Ver tabla de combinaciones

Montar la campana telescópica con el marco de encastre

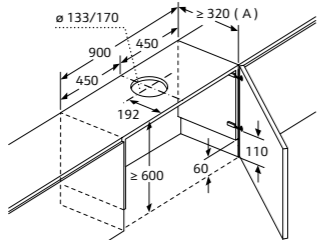

A: Ver tabla de combinaciones

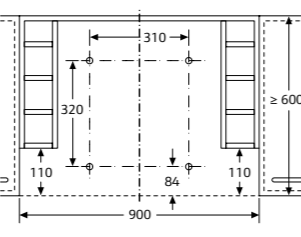

Montar la campana telescópica con el marco de encastre Muebles con estanterías laterales Montarlo directamente en la pared de la cocina

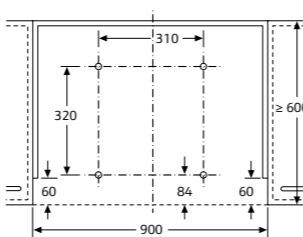

Montar la campana telescópica con el marco de encastre Montarlo directamente en la pared de la cocina

Dimensiones en mm

D46ED52X1

Campana telescópica. Ancho 60 cm

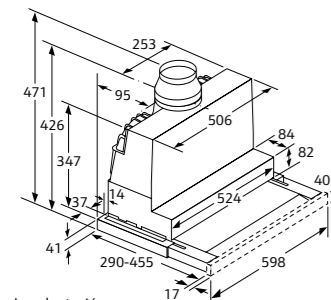

La adaptación de la profundidad de la corredera del filtro es posible hasta 29 mm

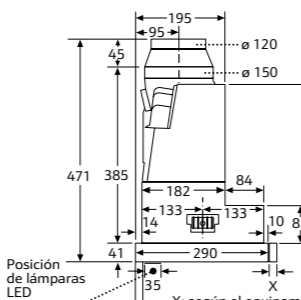
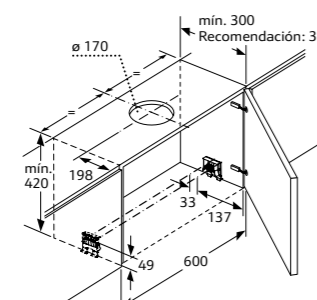

Posición de lámparas LED X: según el equipamiento Panel de pared posterior máx. 20 mm

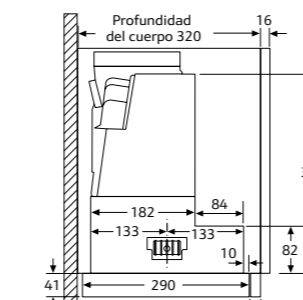

Dimensiones en mm

# EXTRACCIÓN

D46BR22X1

Campana telescópica. Ancho 60 cm

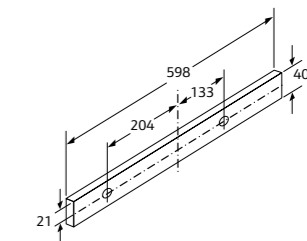
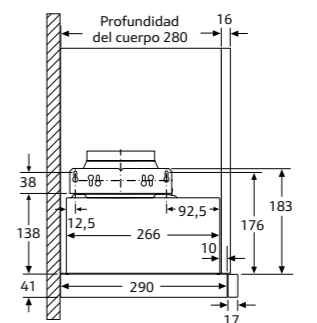
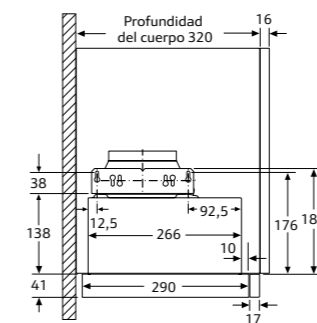
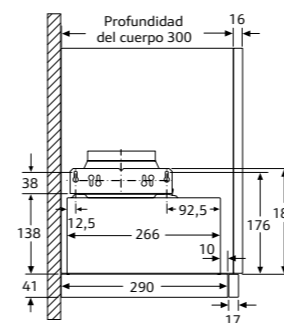
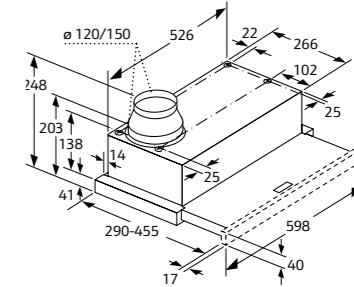
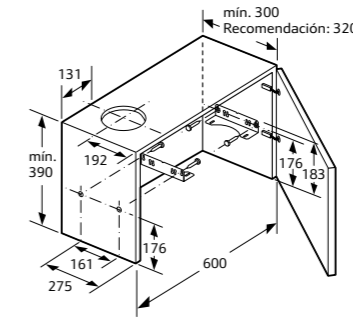
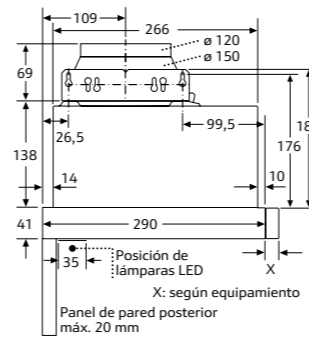

Dimensiones en mm

Z54TL90X0

Tabla de combinaciones para aparatos de 90 cm

Modelo de campana	Profundidad de montaje de aparatos	Profundidad de listón de agarre (X)	Profundidad de montaje total	Profundidad del nicho del mueble
D49ED52X1	301	17	318	mín. 320*

\*325 mm con frontal Z54TH90D0.

Para la instalación de un revestimiento de hornacina de >5 mm se debe rellenar el bastidor de descenso. La profundidad del cuerpo del mueble se debe adaptar correspondientemente.

Dimensiones en mm

Z54TH90D1, Z54TH60D1

Frontales negro y acero inoxidable para campana D49ED52X1.

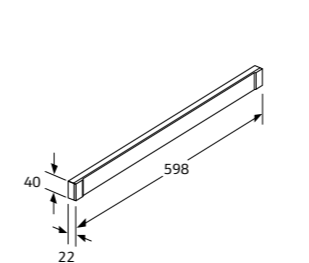

Dimensiones en mm

Z54TH90N1

Frontal acero inoxidable para campana D49ED52X1.

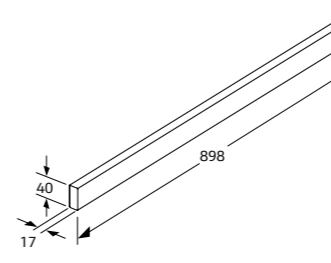

Dimensiones en mm

Z54TL60X0

Tabla de combinaciones para aparatos de 60 cm

Modelo de campana	Profundidad de montaje de aparatos	Profundidad de listón de agarre (X)	Profundidad de montaje total	Profundidad del nicho del mueble
D46PU54X1	301	32	333	mín. 335
D46ED52X1	301	17	318	mín. 320*

\*325 mm con frontal Z54TH60D0.

Para la instalación de un revestimiento de hornacina de >5 mm se debe rellenar el bastidor de descenso. La profundidad del cuerpo del mueble se debe adaptar correspondientemente.

Dimensiones en mm

Z54TH60N1

Frontal acero inoxidable para campana telescópica de 60 cm.

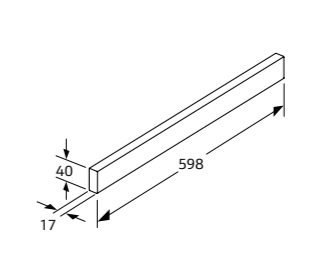

Dimensiones en mm

# EXTRACCIÓN

Z51XC1X6 y Z51TD1X1

Telescópicas D46PU54X1, D49ED52X1 y D46ED52X1, módulos de integración y campanas decorativas integrables

Montar la campana telescópica con el módulo set de recirculación de alta eficiencia y el marco de encastre

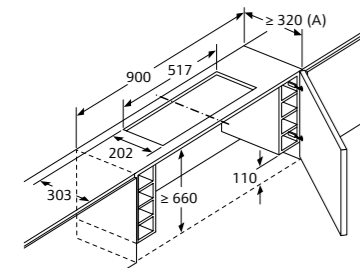

A: Ver tabla de combinaciones

Montar la campana telescópica con el módulo set de recirculación de alta eficiencia y el marco de encastre

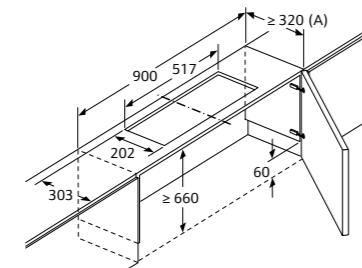

A: Ver tabla de combinaciones

Montaje del componente del ventilador con módulo set de recirculación de alta eficiencia

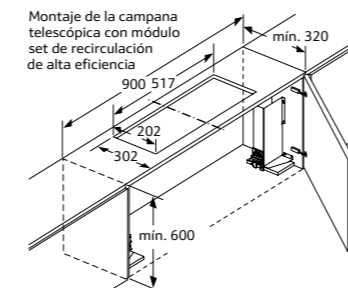
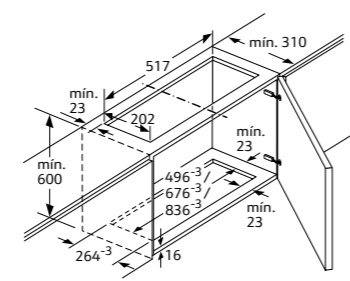

La instalación del módulo set de recirculación de alta eficiencia no es posible en caso de armarios con travesaños (puerta elevable).

Montaje de la campana telescópica con módulo set de recirculación de alta eficiencia

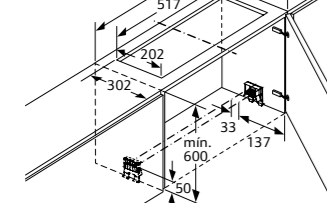

La instalación del módulo set de recirculación de alta eficiencia no es posible en caso de armarios con travesaños (puerta elevable).

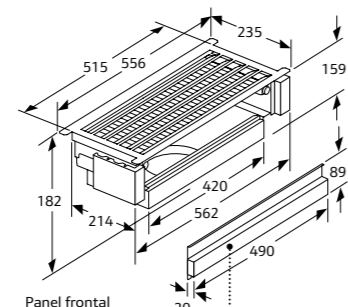

Panel frontal para el cambio de filtro

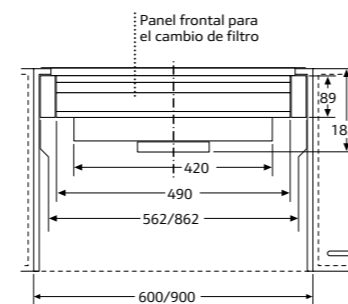

Panel frontal para el cambio de filtro

Montar la campana telescópica con el módulo set de recirculación de alta eficiencia y el marco de encastre

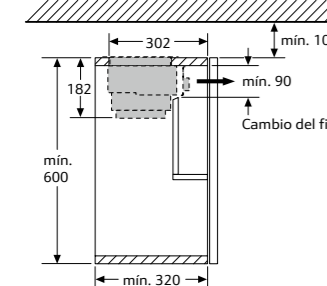

Montaje de la campana telescópica con módulo set de recirculación de alta eficiencia

Montar la campana telescópica con el módulo set de recirculación de alta eficiencia y el marco de encastre

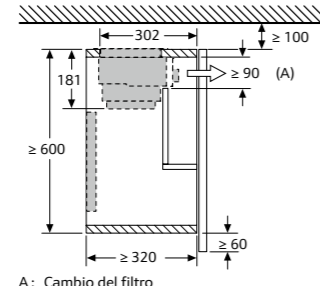

A: Cambio del filtro

Montaje del componente del ventilador con módulo set de recirculación de alta eficiencia

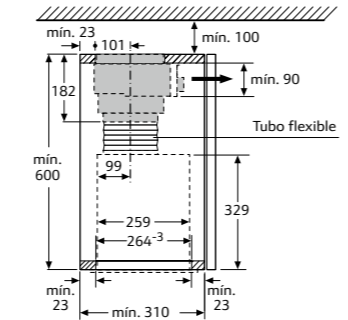

Dimensiones en mm

Z54TM90X0

Set de montaje

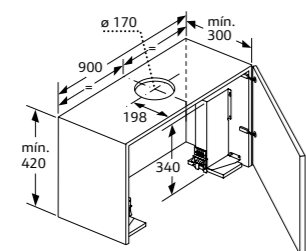

Para el montaje de la campana telescópica de 90 cm en un armario superior de 90 cm de anchura, es necesario un juego de montaje. Ambas escuadras de montaje se atornillan al mueble a derecha e izquierda. Montaje según plantilla.

Dimensiones en mm

# FRÍO

KI8865DE0

Frigorífico combinado integrable

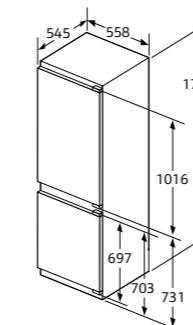

Salida de aire min. 200 cm<sup>2</sup>

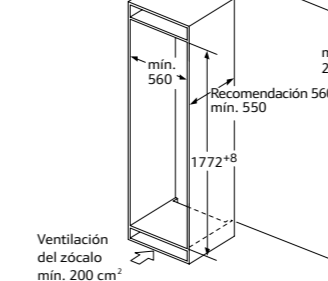

Ventilación del zócalo min. 200 cm<sup>2</sup>

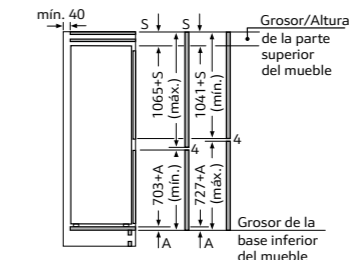

Las dimensiones de la puerta del mueble indicadas corresponden a una junta de puerta de 4 mm.

Dimensiones del espacio recomendadas para instalación de puerta fija

F	R	X
16-19	0-3	2,5
20	0-1	3
	2-3	2,5
21	0-1	3
	2-3	2,5
22	0	4
	1	3,5
	2-3	3

Deben respetarse las medidas de los espacios recomendadas en la tabla para garantizar una apertura sin colisiones de la puerta del aparato y evitar que se dañen los muebles de cocina.

Dimensiones en mm

KI6863FE0

Frigorífico combinado integrable

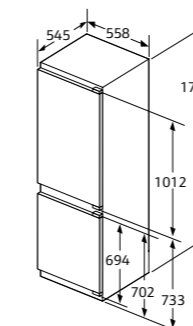

Salida de aire, min. 200 cm<sup>2</sup>

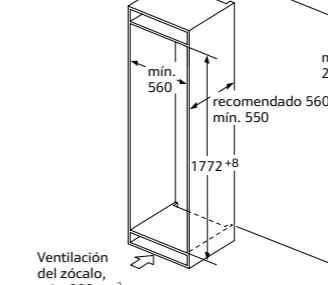

Ventilación del zócalo, min. 200 cm<sup>2</sup>

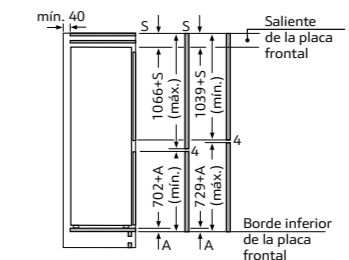

Las dimensiones de la puerta del mueble indicadas corresponden a una junta de puerta de 4 mm.

Dimensiones del espacio recomendadas para instalación de puerta fija

F	R	X
16-19	0-3	2,5
20	0-1	3
	2-3	2,5
21	0-1	3
	2-3	2,5
22	0	4
	1	3,5
	2-3	3

Deben respetarse las medidas de los espacios recomendadas en la tabla para garantizar una apertura sin colisiones de la puerta del aparato y evitar que se dañen los muebles de cocina.

Dimensiones en mm

KI7866DF0

Frigorífico combinado integrable

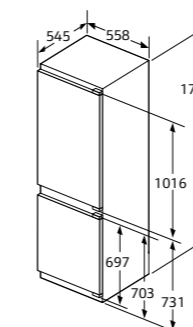

Salida de aire min. 200 cm<sup>2</sup>

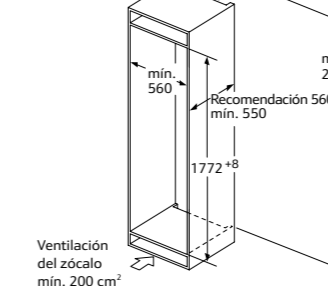

Ventilación del zócalo min. 200 cm<sup>2</sup>

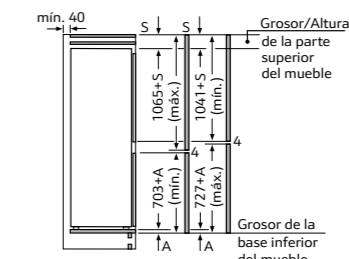

Las dimensiones de la puerta del mueble indicadas corresponden a una junta de puerta de 4 mm.

Dimensiones del espacio recomendadas para instalación de puerta fija

F	R	X
16-19	0-3	2,5
20	0-1	3
	2-3	2,5
21	0-1	3
	2-3	2,5
22	0	4
	1	3,5
	2-3	3

Deben respetarse las medidas de los espacios recomendadas en la tabla para garantizar una apertura sin colisiones de la puerta del aparato y evitar que se dañen los muebles de cocina.

Dimensiones en mm

KI5862FF0

Frigorífico combinado integrable

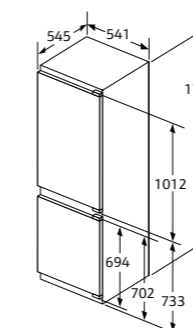

Salida de aire min. 200 cm<sup>2</sup>

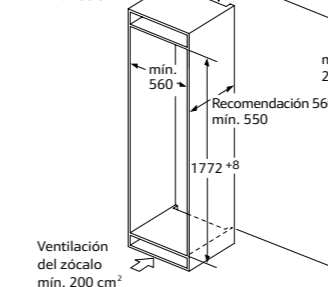

Ventilación del zócalo min. 200 cm<sup>2</sup>

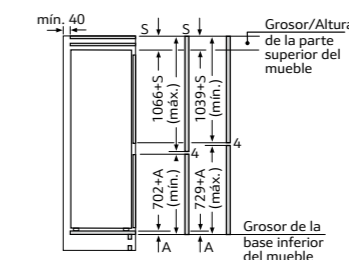

Las dimensiones de la puerta del mueble indicadas corresponden a una junta de puerta de 4 mm.

Dimensiones del espacio recomendadas para instalación de puerta fija

F	R	X
16-19	0-3	2,5
20	0-1	3
	2-3	2,5
21	0-1	3
	2-3	2,5
22	0	4
	1	3,5
	2-3	3

Deben respetarse las medidas de los espacios recomendadas en la tabla para garantizar una apertura sin colisiones de la puerta del aparato y evitar que se dañen los muebles de cocina.

Dimensiones en mm

# FRÍO

KI1413FD0

Frigorífico integrable

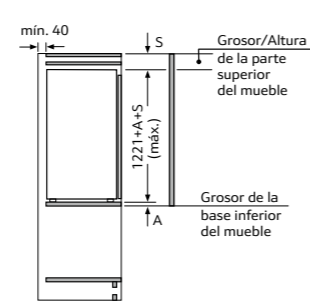
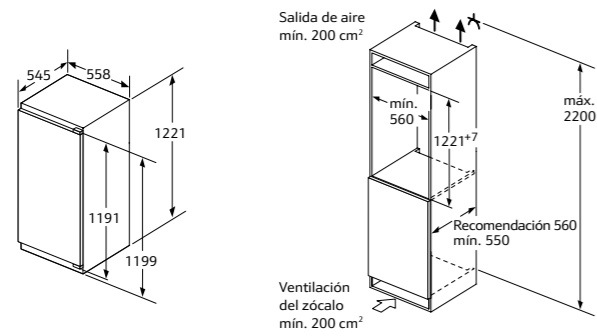

Dimensiones del espacio recomendadas para instalación de puerta fija

F	R	X
16-19	0-3	2,5
20	0-1	3
	2-3	2,5
21	0-1	3
	2-3	2,5
22	0	4
	1	3,5
	2-3	3

Deben respetarse las medidas de los espacios recomendadas en la tabla para garantizar una apertura sin colisiones de la puerta del aparato y evitar que se dañen los muebles de cocina.

Dimensiones en mm

GI1113DE0

Congelador integrable

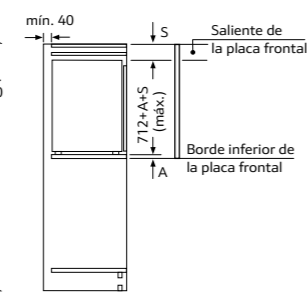
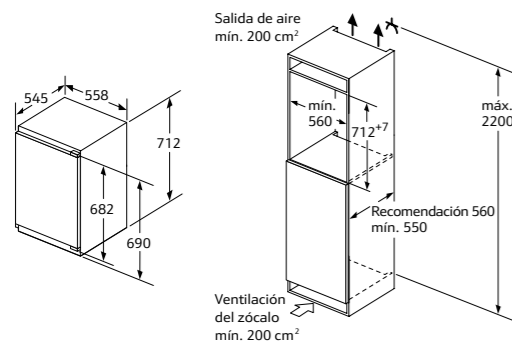

Dimensiones del espacio recomendadas para instalación de puerta fija

F	R	X
16-19	0-3	2,5
20	0-1	3
	2-3	2,5
21	0-1	3
	2-3	2,5
22	0	4
	1	3,5
	2-3	3

Deben respetarse las medidas de los espacios recomendadas en la tabla para garantizar una apertura sin colisiones de la puerta del aparato y evitar que se dañen los muebles de cocina.

Combinación KI1413FD0 + GI1113DE0

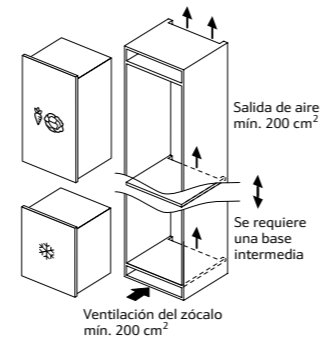

Dimensiones en mm

KI8816DE0

Frigorífico combinado integrable

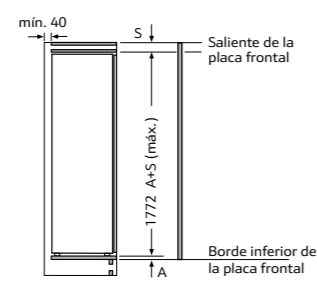
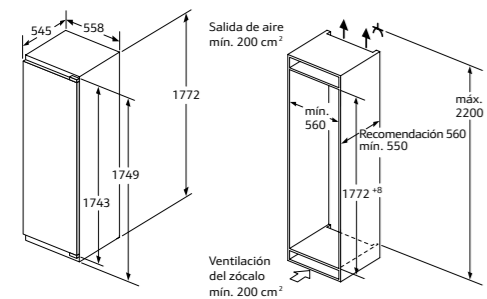

Dimensiones del espacio recomendadas para instalación de puerta fija

F	R	X
16-19	0-3	2,5
20	0-1	3
	2-3	2,5
21	0-1	3
	2-3	2,5
22	0	4
	1	3,5
	2-3	3

Deben respetarse las medidas de los espacios recomendadas en la tabla para garantizar una apertura sin colisiones de la puerta del aparato y evitar que se dañen los muebles de cocina.

Máximo peso permitido de los frontales de mueble

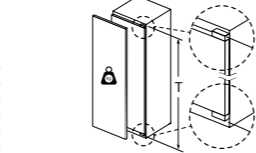

Las puertas del mueble montadas que exceden el peso permitido pueden provocar daños y deterioro funcional a la bisagra.

T: altura de la puerta del aparato incluida	Bisagra no amortiguada	Bisagra amortiguada
Bisagra en mm:	Puerta en kg:	Puerta en kg:
1500-1750	22	22

Dimensiones en mm

GI7813CF0 y KI1813DE0

Congelador y frigorífico integrables

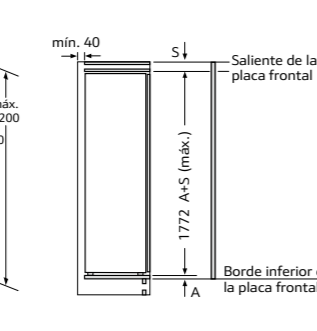
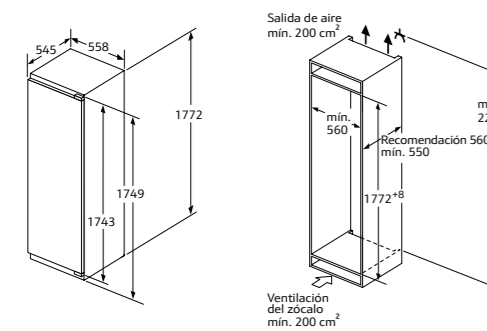

Dimensiones del espacio recomendadas para instalación de puerta fija

F	R	X
16-19	0-3	2,5
20	0-1	3
	2-3	2,5
21	0-1	3
	2-3	2,5
22	0	4
	1	3,5
	2-3	3

Deben respetarse las medidas de los espacios recomendadas en la tabla para garantizar una apertura sin colisiones de la puerta del aparato y evitar que se dañen los muebles de cocina.

Máximo peso permitido de los frontales de mueble

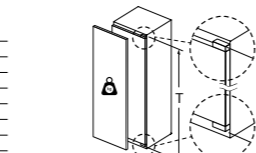

Las puertas del mueble montadas que exceden el peso permitido pueden provocar daños y deterioro funcional a la bisagra.

T: altura de la puerta del aparato incluida	Bisagra no amortiguada	Bisagra amortiguada
Bisagra en mm:	Puerta en kg:	Puerta en kg:
1500-1750	22	22

Dimensiones en mm

# FRÍO

KI1513FF0

Frigorífico integrable

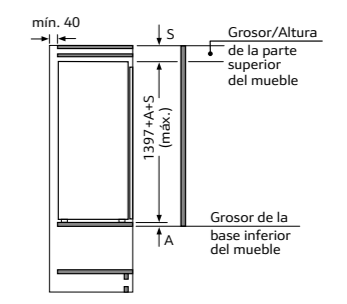
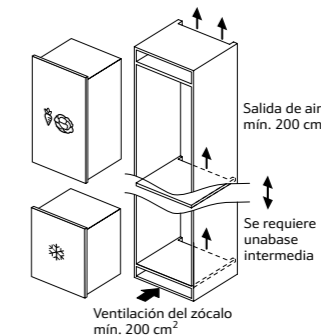
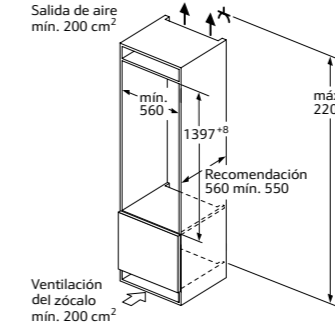
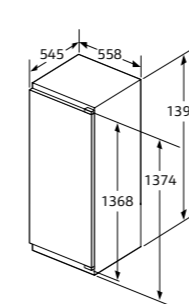

Dimensiones en mm

G4344XDF0 y K4316XFF0

Congelador y frigorífico integrables bajo encimera

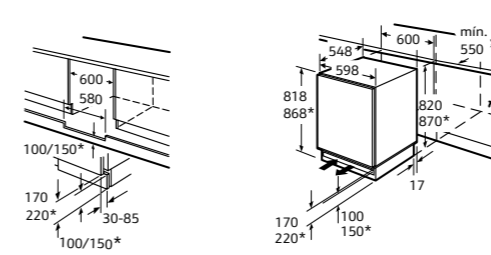

\*Zócalo variable/altura base. Espacio para conexión eléctrica lado derecho o izquierdo junto al aparato. Ventilación del zócalo.

Dimensiones en mm

KA3923IE0

Frigorífico americano

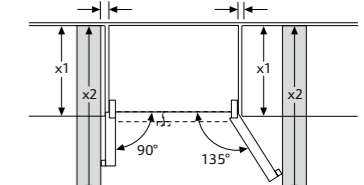
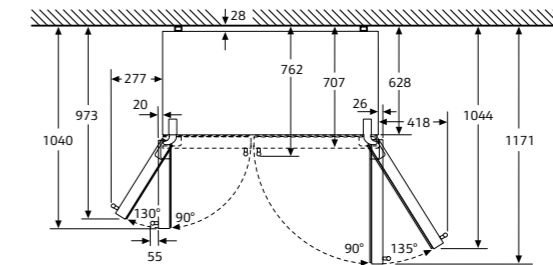
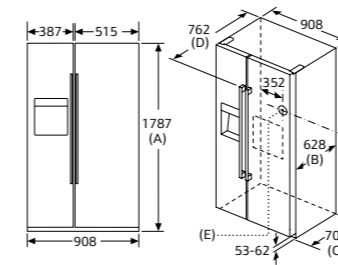

x1 (profundidad del mueble)	a	b
	0	0
	650	20
	700	20
x2 (pared)	75	418

Los cajones pueden extraerse completamente con un ángulo de apertura de la puerta de 135°

Especificaciones

A	La parte delantera se puede ajustar de 1783 a 1792
B	Profundidad del armario
C	Profundidad con la puerta incluida y sin tirador
D	Profundidad con la puerta incluida y con tirador
E	Toma de agua en el aparato

Dimensiones en mm

KS8368IDP

Frigorífico de una puerta.

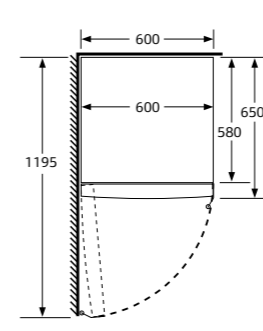
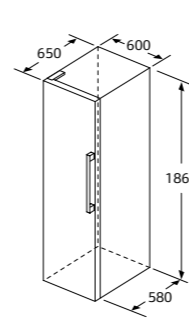

GS7363IEP

Congelador de una puerta.

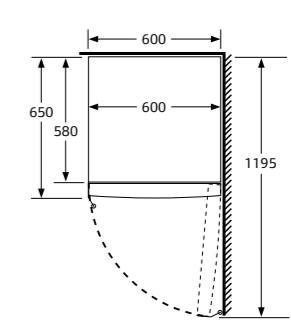
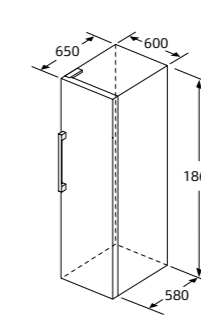

Dimensiones en mm

Dimensiones en mm

# FRÍO

## KS8368IDP y GS7363IEP (continuación)

Instalación combinada de frigorífico y congelador de una puerta.  
El dibujo incluye el accesorio de unión (ref. 712015).

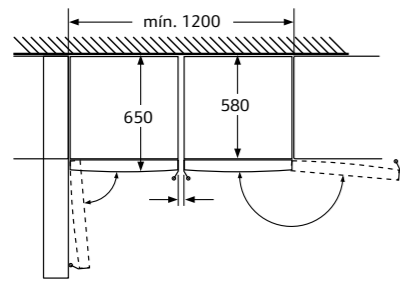

Dimensiones en mm

## KG7493BD0 y KG7493ID0

Frigoríficos combinados

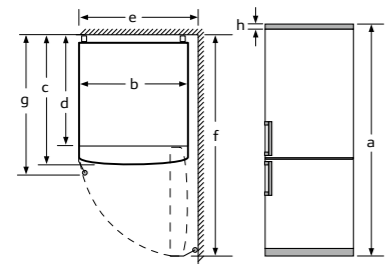

Nombre del aparato	a	b	c	d	e	f	g	h
KG7493BD0 (Tirador exterior)	1860	700	670	590	740	1310	710	12
KG7493ID0 (Tirador interior)	1860	700	670	590	710	1310	670	12
KG7493BD0 (Tirador exterior)	2030	700	670	590	740	1310	710	12
KG7493ID0 (Tirador interior)	2030	700	670	590	710	1310	670	12

Descripción	
a	Altura
b	Anchura
c	Profundidad con la puerta cerrada y sin tirador
d	Profundidad del armario
e	Anchura con la puerta abierta a 90°
f	Profundidad con la puerta abierta y sin tirador
g	Profundidad con la puerta cerrada y con tirador
h	Distancia para el montaje en un nicho o un armario empotrado

Dimensiones en mm

## KG7393ID0

Frigorífico combinado

Nombre del aparato	a	b	c	d	e	f	g
KG7393ID0 (tirador interior)	2030	600	660	590	600	1210	660
KG7393ID0 (tirador exterior)	2030	600	660	590	640	1210	700

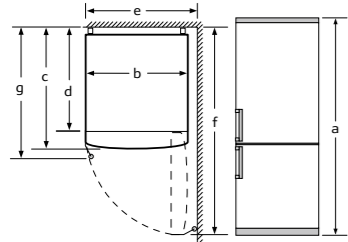

Datos técnicos	
a	Altura
b	Ancho
c	Profundidad con la puerta cerrada y sin tirador
d	Profundidad del armario
e	Ancho con una puerta abierta 90°
f	Profundidad con la puerta abierta
g	Profundidad con la puerta cerrada y con tirador

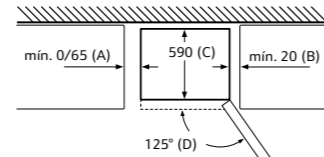

Nombre del aparato	A	B	C	D
KG7393ID0	0/65	20	590	125

Dimensión A: en modelos con tirador vertical integrado, se requiere una distancia mínima de 65 mm para una apertura sencilla.

En caso de que se coloque el aparato directamente en la pared, todos los cajones pueden extraerse del todo.  
\*Con y sin tiradores externos.

Dimensiones en mm

# LAVAVAJILLAS

## S297EB800E y S275ECX12E

Lavavajillas totalmente integrables puerta deslizante. Alto 86,5 cm

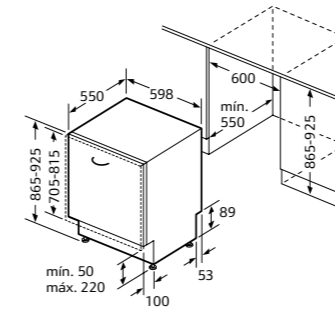

Dimensiones en mm

## S197EB800E y S175ECX12E

Lavavajillas totalmente integrables puerta deslizante. Alto 81,5 cm

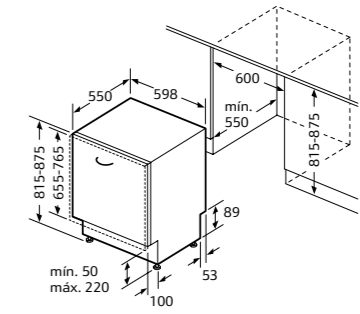

Dimensiones en mm

## S255HCX29E

Lavavajillas totalmente integrable. Alto 86,5 cm

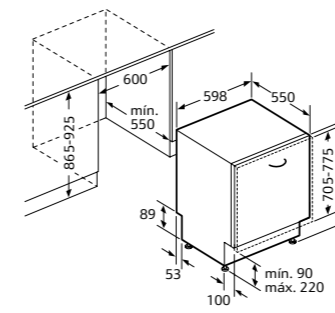

Dimensiones en mm

## S159ZCX01E, S155HCX29E, S155HVX15E y S153ITX05E

Lavavajillas totalmente integrables. Alto 81,5 cm

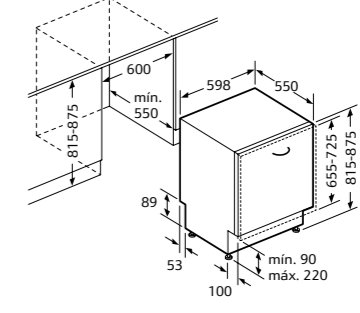

Dimensiones en mm

Lavavajillas totalmente integrables. Ancho 60 cm

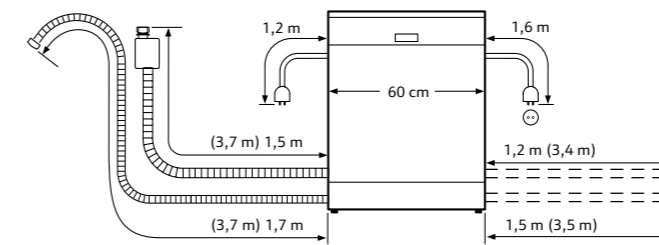

( ) Valores con juego de prolongación

Dimensiones en mm

## S897ZM800E

Lavavajillas totalmente integrable puerta deslizante. Ancho 45 cm

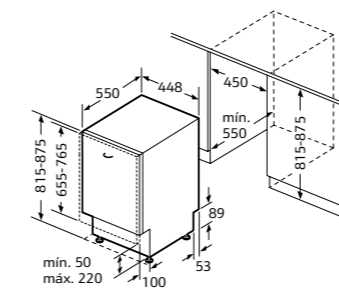

Dimensiones en mm

## S855EMX16E y S853HKX16E

Lavavajillas totalmente integrables. Ancho 45 cm

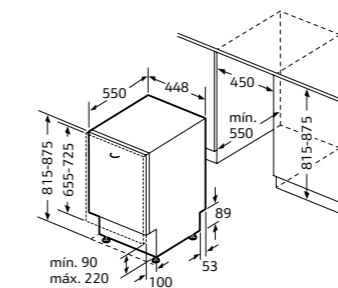

Lavavajillas totalmente integrables. Ancho 45 cm

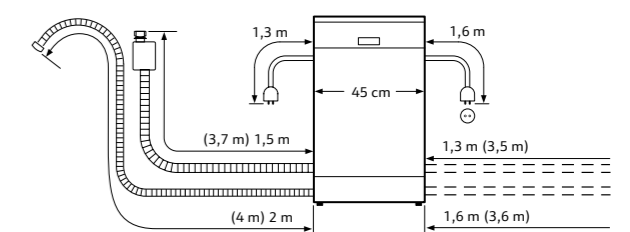

( ) Valores con juego de prolongación

Dimensiones en mm



ALTURAS MÁXIMAS DE ZÓCALO PARA LAVAVAJILLAS DE ALTO 81,5 CM CON TIMELIGHT®

Lavavajillas alto 81,5 cm			Nicho / aparato + patas (0 mm)	Nicho / aparato + patas (10 mm)	Nicho / aparato + patas (20 mm)	Nicho / aparato + patas (30 mm)	Nicho / aparato + patas (40 mm)	Nicho / aparato + patas (50 mm)	Nicho / aparato + patas (60 mm)
Altura puerta mueble	Retranqueo de zócalo mueble al lavavajillas (máx. 60)	Retranqueo de puerta mueble al zócalo	Altura máxima zócalo						
660 (puerta mínima)	20	100	130	140	150	160	170	180	190
	40	80	130	140	150	160	170	180	190
	60	60	125	135	145	155	165	175	185
670	20	100	130	140	150	160	170	180	190
	40	80	125	135	145	155	165	175	185
	60	60	115	125	135	145	155	165	175
680	20	100	125	135	145	155	165	175	185
	40	80	115	125	135	145	155	165	175
	60	60	110	120	130	140	150	160	170
690	20	100	115	125	135	145	155	165	175
	40	80	110	120	130	140	150	160	170
	60	60	105	115	125	135	145	155	165
700	20	100	105	115	125	135	145	155	165
	40	80	100	110	120	130	140	150	160
	60	60	95	105	115	125	135	145	155
710	20	100	95	105	115	125	135	145	155
	40	80	90	100	110	120	130	140	150
	60	60	85	95	105	115	125	135	145
720 (puerta máxima)	20	100	85	95	105	115	125	135	145
	40	80	80	90	100	110	120	130	140
	60	60	80	90	100	110	120	130	140

Retranqueo de zócalo mueble al lavavajillas (máx. 60)

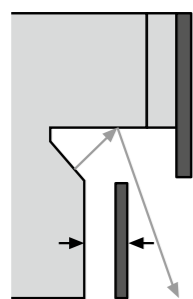

Retranqueo de puerta mueble al zócalo

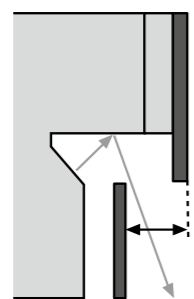

Nota: información de tablas de instalación de lavavajillas con TimeLight válida para un grosor de puerta estándar de 20 mm.

V6540X2EU

Lavadora-secadora totalmente integrable

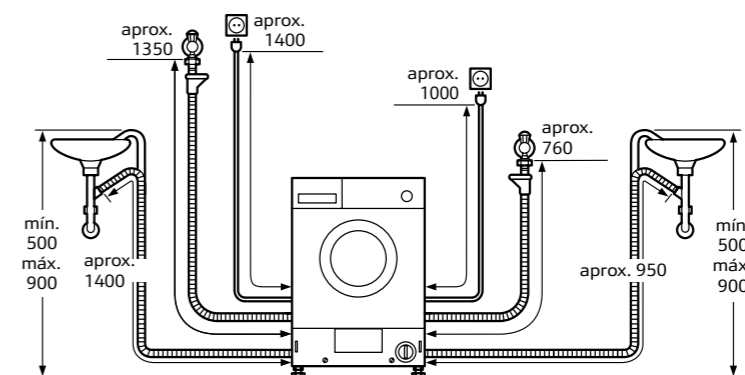
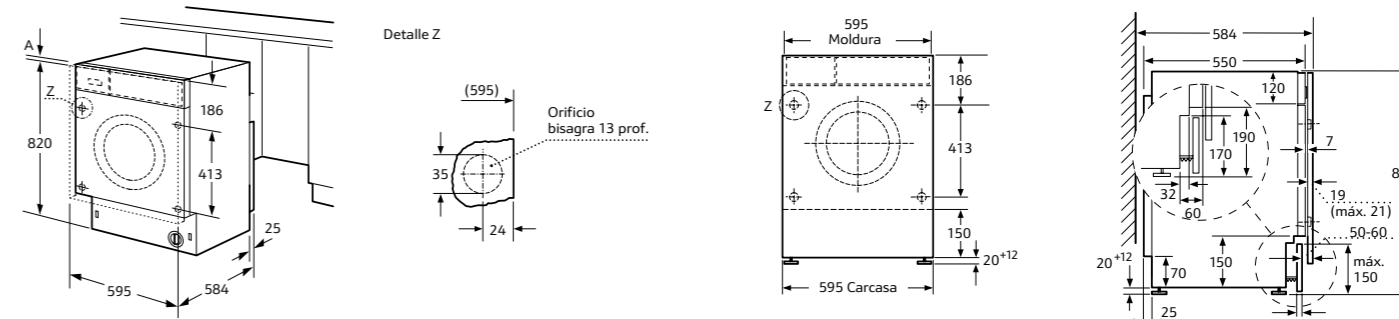

Dimensiones en mm

W6440X3ES y W544BX1ES

Lavadoras totalmente integrables

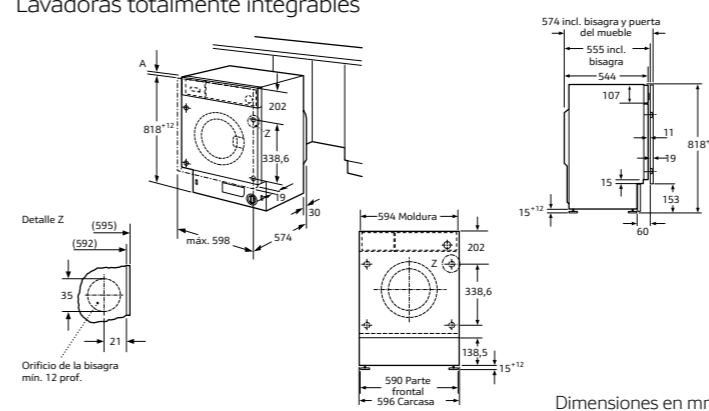

Dimensiones en mm

VNA341U8ES

Lavadora-secadora de libre instalación

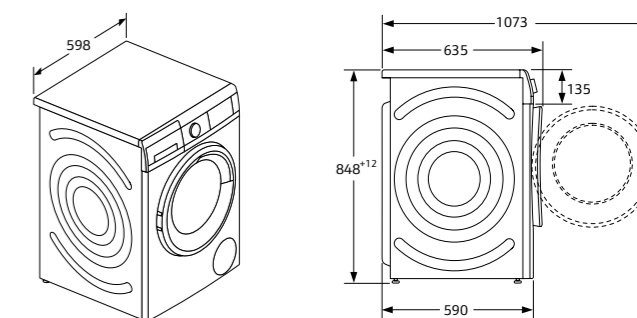

Dimensiones en mm

W746UP0ES y W726UT0ES

Lavadora de libre instalación con i-DOS y lavadora de libre instalación

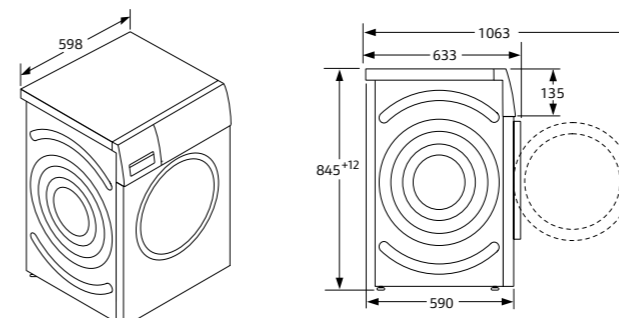

Dimensiones en mm

R8581X4ES

Secadora de libre instalación

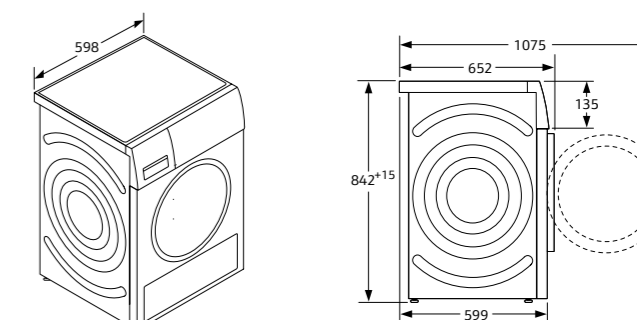

Dimensiones en mm

# CORRESPONDENCIAS DE MODELOS

Septiembre 2020		Marzo 2021	
<b>HORNOS</b>			
<b>Hornos FullSteam</b>			
B48FT68H0	Se sustituye por	B48FT68G0	
B47FS22H0	Se sustituye por	B47FS22G0	
<b>Hornos VarioSteam® pirolíticos</b>			
B58VT68H0	Se sustituye por	B58VT68G0	
B57VS24H0	Se sustituye por	B57VS22G0	
B5AVM7HH0	Continúa	B5AVM7HH0	
<b>Hornos VarioSteam®</b>			
B47VR22N0	Se sustituye por	B47VR22G0	
B4AVM4HH0	Continúa	B4AVM4HH0	
B3AVH4HN1	Continúa	B3AVH4HN1	
<b>Hornos CircoTherm® pirolíticos</b>			
B58CT62H0	Se sustituye por	B58CT68G0	
B57CR22N0	Se sustituye por	B57CR22G0	
B2ACH7AH0	Se sustituye por	B6ACM7AH0	
B2ACG7AN0	Continúa	B2ACG7AN0	
<b>Hornos CircoTherm®</b>			
B48CT64H0	Desaparece		
B47CS24H0	Se sustituye por	B47CS22G0	
B4ACF4HN0	Continúa	B4ACF4HN0	
B3ACE4AN0	Continúa	B3ACE4AN0	
B17CR22N1	Se sustituye por	B17CR22G0	
B1ACC2HN0	Continúa	B1ACC2HN0	
B1ACA0AN0	Continúa	B1ACA0AN0	
<b>Horno 90 cm del ancho</b>			
L2ACH7MN0	Continúa	L2ACH7MN0	
<b>Hornos compactos FullSteam</b>			
C18FT48H0	Se sustituye por	C18FT28G0	
C17FS42H0	Se sustituye por	C17FS22G0	
<b>Hornos compactos CircoTherm®</b>			
C28CT24H0	Se sustituye por	C27CS22G0	
C17CR22N1	Se sustituye por	C17CR22G0	
<b>Hornos compactos con microondas</b>			
C28MT23H0	Se sustituye por	C28MT27G0	
C17MS22H0	Se sustituye por	C17MS22G0	
C1AMG84N0	Continúa	C1AMG84N0	
<b>Microondas</b>			
C17UR02N0	Se sustituye por	C17UR02G0	
C17GR00N0	Se sustituye por	C17GR00G0	
C17GR01N0	Se sustituye por	C17GR01G0	
C17WR00N0	Se sustituye por	C17WR00G0	
C17WR01N0	Se sustituye por	C17WR01G0	
HLAGD53N0	Continúa	HLAGD53N0	
HLAWD53N0	Continúa	HLAWD53N0	
HLAWD23N0	Continúa	HLAWD23N0	

Septiembre 2020		Marzo 2021	
<b>Cafetera integrable</b>			
C17KS61H0	Se sustituye por	C17KS61G0	
<b>Módulo de envasado al vacío</b>			
N17XH10N0	Se sustituye por	N17XH10G0	
<b>Módulos de calentamiento</b>			
N17HH10N0	Se sustituye por	N17HH10G0	
N1AHA01N0	Continúa	N1AHA01N0	
<b>PLACAS</b>			
<b>Placa de inducción con extractor integrado</b>			
T58TL6EN2	Continúa	T58TL6EN2	
<b>Placas FlexInducción</b>			
T59TF6TN0	Continúa	T59TF6TN0	
T59FS5RX2	Continúa	T59FS5RX2	
T68TL6UN2	Continúa	T68TL6UN2	
T68TF6TN0	Continúa	T68TF6TN0	
T68FS6RX2	Continúa	T68FS6RX2	
T58TS11N0	Continúa	T58TS11N0	
T58UD10X0	Continúa	T58UD10X0	
T57TS61N0	Continúa	T57TS61N0	
T66TS6RN0	Continúa	T66TS6RN0	
T56TS31N0	Continúa	T56TS31N0	
T56FT30X0	Continúa	T56FT30X0	
<b>Placas de inducción</b>			
T46TS31N0	Continúa	T46TS31N0	
T46UT20X0	Continúa	T46UT20X0	
T36FB20X0	Continúa	T36FB20X0	
T36FB10X0	Continúa	T36FB10X0	
<b>Placas de gas</b>			
T29TA79N0	Continúa	T29TA79N0	
T27TA69N0	Continúa	T27TA69N0	
T26CS12S0	Continúa	T26CS12S0	
<b>Teppan Yaki</b>			
N74TD00N0	Continúa	N74TD00N0	
<b>Placas modulares Dominó 30 cm</b>			
N53TD40N0	Continúa	N53TD40N0	
N23TA19N0	Continúa	N23TA19N0	
N23TA29N0	Continúa	N23TA29N0	
<b>CAMPANAS</b>			
<b>Extractores de encimera</b>			
	Nuevo	I98WMM1S7	
I88WMM1S7	Continúa	I88WMM1S7	
D95DAP8N0	Desaparece		
<b>Extractores de techo</b>			
I97CQS9S5	Continúa	I97CQS9S5	
I25CBS8W0	Continúa	I25CBS8W0	
I95CBS8W0	Continúa	I95CBS8W0	

Septiembre 2020		Marzo 2021	
I95CAQ6W0	Continúa	I95CAQ6W0	
I94CBS8W0	Continúa	I94CBS8W0	
I16RPS8S5	Continúa	I16RPS8S5	
<b>Campanas decorativas isla</b>			
I96BMV5N5	Continúa	I96BMV5N5	
I96BMP5N0	Continúa	I96BMP5N0	
<b>Campana vertical y campanas inclinadas</b>			
D95FRW1S1	Continúa	D95FRW1S1	
D96IMW1N0	Desaparece		
	Nuevo	D96IMW1G1	
D96IMS1N0	Desaparece		
	Nuevo	D95IKP1S0	
D95IHM1S0	Continúa	D95IHM1S0	
<b>Campanas decorativas pared</b>			
D96BMV5N5	Continúa	D96BMV5N5	
D96BMU5N0	Continúa	D96BMU5N0	
D95BMP5N0	Continúa	D95BMP5N0	
D95BCP2N0	Continúa	D95BCP2N0	
D95BHM4N0	Continúa	D95BHM4N0	
D94BBE1N0	Continúa	D94BBE1N0	
<b>Campanas decorativas integrables</b>			
D94XAF8N0	Continúa	D94XAF8N0	
D64XAF8N0	Continúa	D64XAF8N0	
<b>Módulos de integración</b>			
D58ML66N1	Continúa	D58ML66N1	
D57ML66N1	Continúa	D57ML66N1	
D55MH56N0	Continúa	D55MH56N0	
<b>Campanas telescópicas</b>			
D46PU54X1	Continúa	D46PU54X1	
D49ED52X1	Continúa	D49ED52X1	
D46ED52X1	Continúa	D46ED52X1	
D46BR22X1	Continúa	D46BR22X1	
<b>FRÍO</b>			
<b>Integrables</b>			
K18865DE0	Continúa	K18865DE0	
K16863FE0	Continúa	K16863FE0	
K17866DF0	Continúa	K17866DF0	
K15862FF0	Continúa	K15862FF0	
K11413FD0	Continúa	K11413FD0	
GI1113DE0	Continúa	GI1113DE0	
K18816DE0	Continúa	K18816DE0	
K11813DE0	Continúa	K11813DE0	
GI7813CF0	Continúa	GI7813CF0	
K11513FF0	Continúa	K11513FF0	
K4316XFF0	Continúa	K4316XFF0	
G4344XDF0	Continúa	G4344XDF0	
<b>Frigorífico americano</b>			
KA3923IE0	Continúa	KA3923IE0	

Septiembre 2020		Marzo 2021	
<b>Frigorífico y congelador de una puerta. Side-by-side</b>			
KS8368IDP	Continúa	KS8368IDP	
GS7363IEP	Continúa	GS7363IEP	
<b>Frigoríficos combinados NoFrost</b>			
KG7493BD0	Continúa	KG7493BD0	
KG7493ID0	Continúa	KG7493ID0	
KG7393ID0	Continúa	KG7393ID0	
<b>LAVAVAJILLAS</b>			
<b>Totalmente integrables ancho 60 cm</b>			
S727P82D6E	Desaparece		
	Nuevo	S159ZCX01E	
S517U80X5E	Desaparece		
	Nuevo	S297EB800E	
	Nuevo	S197EB800E	
S715T60D2E	Desaparece		
	Nuevo	S275ECX12E	
	Nuevo	S175ECX12E	
S723Q60X3E	Desaparece		
S713Q60X3E	Desaparece		
S515P80D0E	Desaparece		
	Nuevo	S255HCX29E	
	Nuevo	S155HCX29E	
S523N60X3E	Desaparece		
	Nuevo	S155HVV15E	
S513J60X2E	Desaparece		
S513N60X3E	Desaparece		
S511D50X0E	Desaparece		
	Nuevo	S153ITX05E	
S511A50X0E	Desaparece		
<b>Totalmente integrables ancho 45 cm</b>			
	Nuevo	S897ZM800E	
S786T60D2E	Desaparece		
	Nuevo	S855EMX16E	
S583M50X0E	Desaparece		
	Nuevo	S853HKX16E	
S581C50X3E	Desaparece		
<b>LAVADO</b>			
<b>Lavadora-secadora totalmente integrable</b>			
V6540X2EU	Continúa	V6540X2EU	
<b>Lavadoras totalmente integrables</b>			
W6440X3ES	Continúa	W6440X3ES	
W544BX1ES	Continúa	W544BX1ES	
<b>Lavadora libre instalación con i-DOS</b>			
W746UP0ES	Continúa	W746UP0ES	
<b>Lavadoras libre instalación</b>			
W726UT0ES	Continúa	W726UT0ES	
<b>Secadoras libre instalación con bomba de calor</b>			
R8581X4ES	Continúa	R8581X4ES	
<b>Lavadora-secadoras libre instalación</b>			
	Nuevo	VNA341U8ES	

# LA COCINA QUE CONECTA CONTIGO

Home Connect.

Los electrodomésticos NEFF son innovadores, eficientes, estéticamente impecables y ahora, también, inteligentes. Gracias a Home Connect sus posibilidades se multiplican con más opciones, más comodidad y más oportunidades de interacción para poder cocinar como nunca antes.

Descárgate la app y comprueba todo lo que puedes hacer desde el **modo demo**.

## CONTROLA TUS ELECTRODOMÉSTICOS ESTÉS DONDE ESTÉS EN SOLO 3 PASOS:

- © **DESCARGA**  
la app gratuita disponible en Apple Store y Google Play y crea una cuenta de usuario.
- © **CONECTA**  
tus electrodomésticos a la red wifi.
- © **SINCRONIZA**  
tus electrodomésticos con la aplicación... y listo.

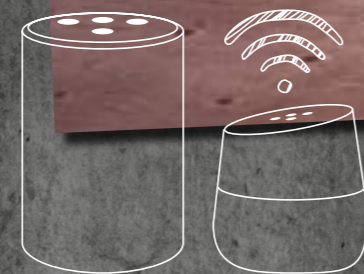

### FRÍO

Gracias al control remoto puedes recibir avisos, por ejemplo, si te has dejado la puerta abierta, controlar ajustes como la temperatura y activar la función Súper, acceder a consejos y trucos para una mejor conservación de los alimentos.

### HORNOS

Con la app Home Connect puedes iniciar programas, modificar ajustes, seleccionar una receta desde la app y que el horno se apague cuando finalice. También es posible recibir un diagnóstico remoto del Servicio Técnico Oficial, si el horno tiene algún problema.

También la app enviará avisos y notificaciones cuando sea necesario rellenar el depósito de vapor, si la comida está lista o si se ha ido la corriente eléctrica.

### LAVAVAJILLAS

Además de activar y controlar el programa de lavado, configurar ajustes básicos y programar el inicio o fin diferido, la app Home Connect permite recibir avisos cuando hay que reponer la sal o el abrillantador y, gracias al contador de pastillas, el lavavajillas te avisará cuando sea necesario adquirir nuevas.

AHORA EN TODA LA GAMA

### CAFETERA

Para los amantes del café: guarda tus bebidas favoritas y las de tus invitados para prepararlas automáticamente, encuentra deliciosas recetas de postres con el café como ingrediente principal y mucho más.

Además, la cafetera te avisa cuando falta leche o café y, en caso de incidencia, puedes solicitar un diagnóstico remoto del Servicio Técnico Oficial.

### EXTRACCIÓN

Se puede activar la función automática o la desconexión automática temporizada, recibir avisos cuando los filtros están saturados, comprar nuevos filtros en la tienda de la app e incluso regular la calidez de la iluminación en algunos modelos.

Además, con el control placa-campana, a través de la placa con Home Connect se pueden controlar las funciones de la campana.

### PLACAS

A través de la app Home Connect puedes controlar\* la potencia de la placa, activar funciones, modificar tiempos de cocción, e incluso seleccionar una receta y mandar los ajustes a la placa. Además de recibir un diagnóstico remoto del Servicio Técnico Oficial.

Descubre consejos de cocina, videos y más de 200 recetas adaptadas especialmente a tus electrodomésticos. Puedes mandar directamente los ajustes a tu horno o placa y aprender más sobre alimentos, valor nutricional, especias, técnicas de cocina y más.



\* Por seguridad, los ajustes enviados desde la app Home Connect deben ser confirmados en el propio aparato.





LA BUENA COCINA SIEMPRE  
SIGUE LA MISMA RECETA:  
INSPIRACIÓN



PASIÓN POR LA COCINA DESDE 1877



## MÁS SOBRE NUESTROS PRODUCTOS EN NEFF-HOME.ES

Ref: Q8ANCG0321 (Edición marzo 2021)

NEFF se reserva el derecho de modificar sus aparatos, características, disponibilidades y accesorios sin previo aviso. El precio de referencia incluye el 21% de IVA. Precios y características válidos salvo error tipográfico.

BSH Electrodomésticos España, S.A. Parque Empresarial PLAZA. Ronda del Canal Imperial, 18 - 20. 50197 Zaragoza



El papel utilizado en este catálogo promueve la Gestión Forestal Sostenible.

Servicio al Distribuidor  
Tlf: 976 305 700  
email: BSH-Contacto.Cliente@bshg.com