





FRÍO

- Frigoríficos combinados
- Frigoríficos y congeladores de una puerta
- Frigoríficos americanos
- Frío integrable

Frigoríficos combinados Serie Cristal...

Desde la llegada del acero inoxidable hasta el día de hoy, muchas cosas han cambiado en el diseño de cocinas. En Balay trabajamos para adaptarnos a las nuevas tendencias estéticas, con propuestas tan innovadoras como los frigoríficos con puerta de cristal. Un material tan elegante como resistente, que da un toque de distinción a cualquier cocina.



Frigorífico combinado blanco 70 cm,
Serie Cristal 3KFE778WI

Microondas blanco Serie Cristal 3CG5175B0
Horno blanco Serie Cristal 3HB5888B0

...más conservación a todo lo ancho

Balay cuenta con tres modelos de frigoríficos combinados de 70 cm de ancho, ExtraFresh Comfort, con puertas de cristal en blanco, negro y gris antracita. Ideales para crear ambientes donde el protagonista sea el diseño, además del frigorífico.



Frigorífico combinado gris antracita 70 cm,
Serie Cristal 3KFE778GI



Frigorífico combinado negro
70 cm, Serie Cristal 3KFE778BI

El cristal, como nunca lo habías imaginado

Balay también dispone de frigoríficos combinados Serie Cristal en 60 cm de ancho, en cristal blanco, negro y gris antracita. Los modelos **ExtraFresh Comfort** cuentan con una electrónica LCD integrada en la puerta, mientras que en los modelos **ExtraFresh** la puerta es completamente lisa y la electrónica está integrada en el interior del electrodoméstico. La gama de cristal más completa para cubrir todas las necesidades.



Frigorífico combinado blanco 60 cm, Serie Cristal 3KFE765WI

Exterior: diseño y tecnología

Cuidando hasta el mínimo detalle

El logo Balay de los nuevos frigoríficos combinados queda perfectamente integrado en el diseño de los mismos, aportando un toque de distinción y elegancia.



Tiradores Balay

Nuevos tiradores exteriores

Los nuevos tiradores exteriores Balay aúnan diseño y calidad, ofreciendo una bonita estética al mismo tiempo que una gran robustez y resistencia. El diseño de los mismos incluye una fina línea cromada en el centro del tirador, proporcionándole un extra de luminosidad y elegancia.



Tiradores integrados

Los tiradores integrados verticales de los frigoríficos combinados de Balay, insertados de arriba abajo en la puerta del frigorífico y del congelador, crean una línea continua de diseño, sin elementos que sobresalgan.



Frio

Electrónicas Balay

En los combinados Serie Cristal ExtraFresh Comfort:

Electrónica LCD exterior en cristal

Está integrada en el propio cristal de la puerta, para no romper la armonía estética. Gracias a esta pantalla LCD de gran tamaño, es posible visualizar la temperatura de ambos compartimentos o seleccionar alguna de las funciones del frigorífico de forma más cómoda. Además, cuenta con funciones especiales como un cronómetro con señal acústica.



En los combinados ExtraFresh:

Electrónica táctil exterior

Estos modelos permiten modificar la temperatura o funciones desde el display exterior. De este modo, se ahorra energía manteniendo la temperatura del aparato y, además, se pueden controlar los parámetros de forma cómoda y sencilla.



Tecnología de frío NoFrost: FullSkinCondenser

Los frigoríficos combinados Balay NoFrost cuentan con la tecnología de frío FullSkinCondenser. Este sistema elimina el tradicional condensador de la parte trasera ubicándolo en las paredes laterales de arriba a abajo, y modificando por completo el circuito de frío. Así se simplifica su mantenimiento y se amplía la capacidad interior.



Instalación de dos frigoríficos combinados en pareja 3KFE776XE con accesorio de unión 3AF2030X

Instalación sin distancias laterales y cero mantenimiento

Los condensadores laterales permiten colocar el frigorífico en cualquier lugar, sin riesgo de condensaciones, ya que la posibilidad de humedad exterior desaparece con el calor de sus laterales.

Esto, unido a la ventilación trasera, asegura el correcto funcionamiento del frigorífico en cualquier lugar con el mínimo mantenimiento.

Mayor capacidad

La configuración de los combinados Balay NoFrost con tecnología **FullSkinCondenser**, permite ampliar la capacidad interior, para organizar los alimentos con mayor comodidad.

Full Skin Condenser

hasta **49l** extra



Mayor capacidad interior gracias a que el condensador se sitúa en las paredes laterales.

Instalación en pareja

Al unir dos frigoríficos combinados, en acabado inoxidable o blanco del mismo modelo, se consigue todavía más capacidad de conservación en la cocina.

Tan solo deben unirse, con el sentido de apertura y el **accesorio de unión correspondiente**, para una correcta instalación y un acabado perfecto.

Instalación en pareja



La capacidad de conservación se duplica con la posibilidad de unir dos frigoríficos combinados.

Con toda la eficiencia que se le puede exigir a un frigorífico



Nuestra gama de combinados A+++* cuenta con varios modelos de diferentes alturas, colores y niveles de conservación, dispuestos a cubrir todas las necesidades.

Sssshhh... aún más silenciosos

Los condensadores integrados en los laterales del frigorífico y el motor reducen sustancialmente el nivel de ruido.

Los niveles de 36 dB en A+++* y 39 dB en A++* alcanzados en las gamas Extra**Fresh** Comfort y Extra**Fresh**, suponen hasta cuatro veces menos ruido que en los anteriores frigoríficos combinados Balay No**Frost**.



Apertura total de los cajones

Los cajones podrán extraerse siempre, con la puerta abierta a 90°, ya sea con apertura a derecha, a izquierda o incluso totalmente pegado a la pared.

Balay asegura la total extracción de los cajones y la máxima comodidad para acceder a los alimentos que contienen.



*Dentro del rango A+++ a D.

Conservación Balay

Tres sistemas de conservación con diferentes tipos de cajones, para conservar los alimentos frescos, en perfecto estado durante más tiempo.

Conservación ExtraFresh Comfort

Cajón ExtraCold Comfort $\diamond 0^{\circ}\text{C}$:

En este compartimento, las **carnes y pescados** se conservan hasta el doble de tiempo, con una temperatura cercana a los 0°C .

Cajón ExtraFresh Comfort:

Prolonga la vida útil de **frutas y verduras** hasta el doble de tiempo, controlando el nivel de humedad dentro del cajón con solo presionar el botón ExtraControl:

- Situando el control de humedad en el icono de **frutas**, se consigue un nivel de humedad menor, perfecto para conservar manzanas, kiwis, melocotones, etc.
- Seleccionando la opción de **frutas y verduras** se consigue un mayor nivel de humedad, perfecto para prolongar la frescura de alimentos como lechuga, zanahorias o espinacas.



Conservación ExtraFresh

Cajón ExtraCold $\diamond 0^{\circ}\text{C}$:

En este compartimento, las **carnes y pescados** se conservan durante más tiempo, manteniéndose a una temperatura cercana a los 0°C .

Cajón ExtraFresh:

Este cajón de gran capacidad ofrece las condiciones óptimas de conservación para frutas y verduras, conservándolas durante más tiempo gracias a su regulador de humedad.

Se puede seleccionar la opción de **frutas y verduras**, o solo **frutas**, en función del contenido que haya en el cajón.



Conservación Fresh

Cajón Fresh:

Este cajón de gran capacidad ayuda a mantener organizados los alimentos, y a conservar **frutas y verduras** siempre frescas.



Zonas ExtraCold \diamond 0 °C y ExtraCold Comfort \diamond 0 °C, máxima flexibilidad

Dos zonas separadas

Esta zona se divide en dos cajones independientes para poder organizar carnes y pescados por separado, evitando que se mezclen olores y sabores.



Bebidas siempre frías

Estos cajones permiten enfriar las bebidas en la mitad de tiempo. En los modelos de 60 cm cabe perfectamente un pack de 12 latas, ¡y hasta un pack de 16 latas en los modelos de 70 cm de ancho!



Frío

Regulador de frío

Una pestaña en la pared interior del frigorífico permite controlar la temperatura interior del cajón ExtraCold \diamond 0 °C y ExtraCold Comfort \diamond 0 °C.

Se puede seleccionar la misma temperatura que en el resto del frigorífico, ligeramente inferior o cerca de los 0 °C.



Equipamiento Balay

Frigoríficos donde no falta detalle

Iluminación progresiva LED

La luz interior del frigorífico se enciende de forma gradual, subiendo de intensidad poco a poco. De este modo la vista se adapta de forma más natural y el efecto resulta muy atractivo.

Los modelos **ExtraFresh Comfort** cuentan con una columna LED en el lateral, además de la iluminación LED superior que tienen todos los combinados con la tecnología **FullSkinCondenser** y que ilumina el contenido de los cajones cuando se abren.



Bandejas extraíbles EasyAccess

Gracias al sistema **EasyAccess**, se puede acceder con total facilidad a los alimentos. Con tirar suavemente de las bandejas, éstas salen hacia afuera.

Estas bandejas extraíbles con cristal de seguridad tienen unos frenos que aportan robustez, permitiendo acceder a los alimentos cómodamente y de la forma más segura.



Botellero cromado

Organizar las botellas es más cómodo gracias a este botellero de los combinados **ExtraFresh Comfort** y **ExtraFresh**.

Se coloca igual que cualquier bandeja del frigorífico, lo cual aporta más seguridad y estabilidad a las botellas.



Congeladores completamente equipados

Cajón EasyAccess

Este compartimento de fácil acceso permite encontrar rápidamente lo que se necesita, sin mantener la puerta abierta demasiado tiempo.

Basta con abrir el congelador y deslizar el cajón EasyAccess, para tener su contenido al alcance de la mano.



Bandejas de cristal

Retirando uno o más cajones se pueden utilizar las bandejas de cristal para colocar copas, cacerolas o cualquier cosa que deba apoyarse de forma estable fuera de un cajón.

Estas bandejas también pueden retirarse, dejando un espacio diáfano en el congelador para guardar alimentos de gran tamaño como tartas, grandes piezas de carne o bolsas de hielo.



Frío

Funciones especiales en frigorífico y congelador

Refrigeración y Congelación Súper

Una función muy práctica que permite enfriar rápidamente el frigorífico o el congelador cuando vamos a introducir grandes cantidades de alimentos.

Transcurrido un tiempo, esta función se desconecta automáticamente y el frigorífico o el congelador, vuelven a la temperatura inicial seleccionada.

Función Vacaciones

En los frigoríficos con electrónica LCD esta función ahorra energía en largos periodos en desuso. El compartimento frigorífico activa el modo de ahorro de energía, mientras que el congelador se mantiene a la misma temperatura, para conservar perfectamente todos los alimentos.

Alarma óptica y acústica

Tanto en el caso del frigorífico como del congelador, esta alarma se activa cuando la temperatura interior aumenta, se detecta alguna avería, o la puerta no se ha cerrado correctamente. Así nos aseguramos de mantener las condiciones de conservación adecuadas para los alimentos.

Función Eco

Conviene activarla cuando se está haciendo un uso mínimo del aparato; también podemos usarla simplemente para potenciar el ahorro de energía.



Frigorífico combinado gris antracita 70 cm,
Serie Cristal 3KFE778GI

Serie Cristal. Nuevos combinados NoFrost ExtraFresh Comfort. Ancho 70 cm

Tirador vertical integrado



- Clase de eficiencia energética A++*.
- Dimensiones (alto x ancho x fondo sin tirador): 203 x 70 x 67 cm.
- Tecnología NoFrost FullSkinCondenser.
- Tirador vertical integrado.
- Cajón ExtraFresh Comfort para frutas y verduras con control de humedad y guías de fácil apertura.
- Cajón ExtraCold Comfort $\pm 0^{\circ}\text{C}$ para carnes y pescados sobre bandeja deslizante.
- Botellero cromado de gran capacidad.
- Electrónica LCD integrada en la puerta.
- Iluminación LED con incremento gradual de la intensidad.
- Equipamiento interior con perfiles cromados.
- Bandejas extraíbles EasyAccess en el refrigerador.
- Bandejas de cristal de seguridad en frigorífico y congelador.
- Control electrónico e independiente de la temperatura.
- Regulación independiente de temperatura en el frigorífico y congelador.
- Descongelación y evaporación automática en ambos compartimentos.
- Refrigeración y Congelación Súper con autodesconexión.
- Alarma óptica y acústica de avería y de temperatura.

Alto 203 cm

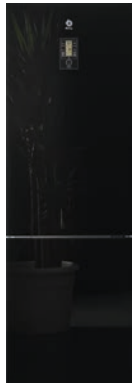

3KFE778BI

Puertas cristal negro

4242006285289

Precio de referencia: 1.429 €

NUEVO
sustituye a
3KF6997BI

Alto 203 cm



3KFE778GI

Puertas cristal
gris antracita

4242006290191

Precio de referencia: 1.429 €

NUEVO
sustituye a
3KF6997GI

Alto 203 cm



3KFE778WI

Puertas cristal blanco

4242006290184

Precio de referencia: 1.429 €

NUEVO
sustituye a
3KF6997WI

Instalación apertura puerta 90° junto a la pared:

En caso de que se coloque el aparato directamente en la pared, todos los cajones pueden extraerse del todo.
* Con y sin tiradores externos.

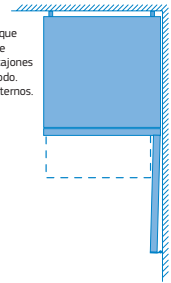

Instalación apertura puerta 125° enrasado con los muebles:

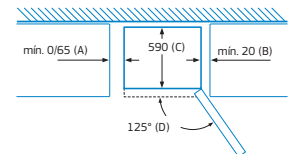

Nombre del aparato	A	B	C	D
Combinados NoFrost	0/65	20	590	125

Dimensión A:
en modelos con tirador vertical integrado,
se requiere una distancia mínima
de 65 mm para una apertura sencilla.

*Dentro del rango A+++ a D.

Serie Cristal. Nuevos combinados NoFrost ExtraFresh Comfort. Ancho 60 cm

Tirador vertical integrado



- Clase de eficiencia energética A++*.
- Dimensiones (alto x ancho x fondo sin tirador): 203 x 60 x 66 cm.
- Tecnología NoFrost FullSkinCondenser.
- Tirador vertical integrado.
- Cajón ExtraFresh Comfort para frutas y verduras con control de humedad y guías de fácil apertura.
- Cajones ExtraCold Comfort 0°C para carnes y pescados sobre bandeja deslizante.
- Botellero cromado de gran capacidad.
- Electrónica LCD integrada en la puerta.
- Iluminación LED con incremento gradual de la intensidad.
- Equipamiento interior con perfiles cromados.
- Bandejas extraíbles EasyAccess en el refrigerador.
- Bandejas de cristal de seguridad en frigorífico y congelador.
- Control electrónico e independiente de la temperatura.
- Regulación independiente de temperatura en el frigorífico y congelador.
- Descongelación y evaporación automática en ambos compartimentos.
- Refrigeración y Congelación Súper con autodesconexión.
- Alarma óptica y acústica de avería y de temperatura.

Alto 203 cm

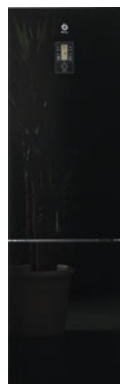

3KFE768BI

Puertas cristal negro

4242006290399

Precio de referencia: 1.309 €



Alto 203 cm



3KFE768GI

Puertas cristal
gris antracita

4242006290405

Precio de referencia: 1.309 €



Alto 203 cm



3KFE768WI

Puertas cristal blanco

4242006290412

Precio de referencia: 1.309 €



Modelos: 3KFE768BI, 3KFE768GI y 3KFE768WI

Instalación apertura puerta 90° junto a la pared:

En caso de que se coloque el aparato directamente en la pared, todos los cajones pueden extraerse del todo.
* Con y sin tiradores externos.

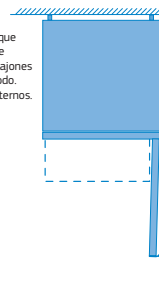

Instalación apertura puerta 125° enrasado con los muebles:

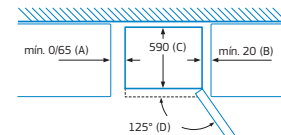

Nombre del aparato	A	B	C	D
Combinados NoFrost	0/65	20	590	125

Dimensión A:
en modelos con tirador vertical integrado,
se requiere una distancia mínima
de 65 mm para una apertura sencilla.

Serie Cristal. Nuevos combinados NoFrost ExtraFresh. Ancho 60 cm

Tirador vertical integrado



- Clase de eficiencia energética A+++.
- Dimensiones (alto x ancho x fondo sin tirador): 203 x 60 x 66 cm.
- Tecnología NoFrost FullSkinCondenser.
- Tirador vertical integrado.
- Cajón ExtraFresh para frutas y verduras con regulador de humedad.
- Cajones ExtraCold $\pm 0^{\circ}\text{C}$ para carnes y pescados.
- Botellero cromado de gran capacidad.
- Visualización interior de la temperatura mediante LED.
- Iluminación LED con incremento gradual de la intensidad.
- Bandejas extraíbles EasyAccess en el refrigerador.
- Bandejas de cristal de seguridad en frigorífico y congelador.
- Control electrónico e independiente de la temperatura.
- Regulación independiente de temperatura en el frigorífico y congelador.
- Descongelación y evaporación automática en ambos compartimentos.
- Refrigeración y Congelación Súper con autodesconexión.
- Alarma óptica y acústica de avería y de temperatura.

Alto 203 cm



3KFE765BI
Puertas cristal negro

4242006290375

Precio de referencia: 1.119 €

NUEVO
sustituye a
3KF7892BI

Alto 203 cm



3KFE765GI
Puertas cristal
gris antracita

4242006290368

Precio de referencia: 1.119 €

NUEVO
sustituye a
3KF7892GI

Alto 203 cm



3KFE765WI
Puertas cristal blanco

4242006290382

Precio de referencia: 1.119 €

NUEVO
sustituye a
3KF7892WI

Modelos: 3KFE765BI, 3KFE765GI y 3KFE765WI

Instalación apertura puerta 90° junto a la pared:

En caso de que se coloque el aparato directamente en la pared, todos los cajones pueden extraerse del todo.
* Con y sin tiradores externos.

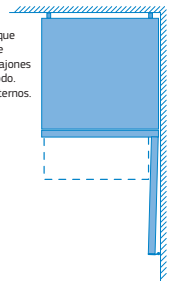

Instalación apertura puerta 125° enrasado con los muebles:

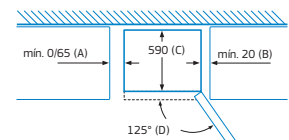

Nombre del aparato	A	B	C	D
Combinados NoFrost	0/65	20	590	125

Dimensión A:
en modelos con tirador vertical integrado,
se requiere una distancia mínima
de 65 mm para una apertura sencilla.

*Dentro del rango A+++ a D.



Frigorífico combinado 70 cm 3KFE776XE

Nuevos combinados NoFrost ExtraFresh. Ancho 70 cm

Tiradores exteriores



- Clase de eficiencia energética A++*.
- Dimensiones (alto x ancho x fondo sin tirador): 203 x 70 x 67 cm.
- Tecnología NoFrost FullSkinCondenser.
- Nuevos tiradores exteriores.
- Cajón ExtraFresh para frutas y verduras con regulador de humedad.
- Cajón ExtraCold 0°C para carnes y pescados.
- Botellero cromado de gran capacidad.
- Electrónica táctil integrada en la puerta.
- Iluminación LED con incremento gradual de la intensidad.
- Bandejas extraíbles EasyAccess en el refrigerador.
- Bandejas de cristal de seguridad en frigorífico y congelador.
- Control electrónico e independiente de la temperatura.
- Regulación independiente de temperatura en el frigorífico y congelador.
- Descongelación y evaporación automática en ambos compartimentos.
- Refrigeración y Congelación Súper con autodesconexión.
- Alarma óptica y acústica de avería y de temperatura.
- Posibilidad de **instalación en pareja** con otro combinado del mismo modelo y su correspondiente accesorio de unión (3AF2030X color acero o 3AF2030W color blanco).

Modelos: 3KFE776XE y 3KFE776WE

Instalación apertura puerta 90° junto a la pared:

En caso de que se coloque el aparato directamente en la pared, todos los cajones pueden extraerse del todo.
* Con y sin tiradores externos.

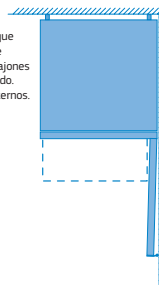

Instalación apertura puerta 125° enrasado con los muebles:

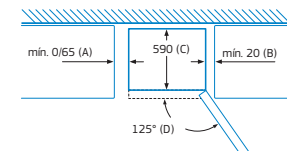

Nombre del aparato	A	B	C	D
Combinados NoFrost	0/65	20	590	125

Dimensión A: en modelos con tirador vertical integrado, se requiere una distancia mínima de 65 mm para una apertura sencilla.

Instalación en pareja de dos combis:

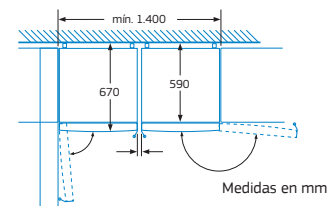

El dibujo incluye el accesorio de unión.

Las bandejas y los cajones se pueden extraer completamente incluso cuando el aparato se encuentra colocado directamente junto a la pared.

Cambiar apertura de puerta y distanciador lateral del cajón de frutas y verduras para una correcta apertura de puertas y cajones.

No está permitido introducir ningún elemento separador entre los aparatos.

Alto 203 cm



3KFE776XE

Puertas acero inox.
4242006290511

Precio de referencia: 1.189 €

NUEVO

sustituye a
3KF6962XE



Disponibilidad: mayo 2020.
Hasta mayo 2020, solicitar el modelo
3KF6962XE (EAN: 4242006277789)

Alto 203 cm



3KFE776WE

Blanco
4242006290504

Precio de referencia: 1.099 €

NUEVO

sustituye a
3KF6902WE

Disponibilidad: mayo 2020
Hasta mayo 2020, solicitar el modelo
3KF6902WE (EAN: 4242006277772)



3AF2030X

Color acero
4242006269159

Precio de referencia: 29 €

- Accesorio de unión color acero para formar una combinación.

3AF2030W

Color blanco
4242006269135

Precio de referencia: 29 €

- Accesorio de unión color blanco para formar una combinación.

Nuevos combinados NoFrost ExtraFresh. Ancho 60 cm

Tirador vertical integrado



- Clase de eficiencia energética A+++*.
- Tecnología NoFrost Full Skin Condenser.
- Nuevo tirador vertical integrado.
- Cajón ExtraFresh para frutas y verduras con regulador de humedad.
- Cajones ExtraCold 0°C para carnes y pescados.
- Botellero cromado de gran capacidad.
- Electrónica táctil integrada en la puerta.
- Iluminación LED con incremento gradual de la intensidad.
- Bandejas extraíbles EasyAccess en el refrigerador.
- Bandejas de cristal de seguridad en frigorífico y congelador.
- Control electrónico e independiente de la temperatura.
- Regulación independiente de temperatura en el frigorífico y congelador.
- Descongelación y evaporación automática en ambos compartimentos.
- Refrigeración y Congelación Súper con autodesconexión.
- Alarma óptica y acústica de avería y de temperatura.

Alto 203 cm



3KFD766XI

Puertas acero inox.
4242006291785

Precio de referencia: 1.019 €

NUEVO

sustituye a
3KF6876XE

antihuellas



- Dimensiones (alto x ancho x fondo sin tirador): 203 x 60 x 66 cm.

3KFD766WI

Blanco
4242006291792

Precio de referencia: 975 €

NUEVO

sustituye a
3KF6826WE

- Dimensiones (alto x ancho x fondo sin tirador): 203 x 60 x 66 cm.

Alto 186 cm



3KFD566XI

Puertas acero inox.
4242006291709

Precio de referencia: 975 €

NUEVO

sustituye a
3KF6676XE

antihuellas



- Dimensiones (alto x ancho x fondo sin tirador): 186 x 60 x 66 cm.

3KFD566WI

Blanco
4242006291716

Precio de referencia: 899 €

NUEVO

sustituye a
3KF6626WE

- Dimensiones (alto x ancho x fondo sin tirador): 186 x 60 x 66 cm.

Modelos: 3KFD766XI, 3KFD766WI, 3KFD566XI, 3KFD566WI, 3KFE766XE, 3KFE766WE, 3KFE566XE y 3KFE566WE

Instalación apertura puerta 90° junto a la pared:

En caso de que se coloque el aparato directamente en la pared, todos los cajones pueden extraerse del todo.
* Con y sin tiradores externos.

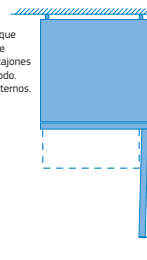

Instalación apertura puerta 125° enrasado con los muebles:

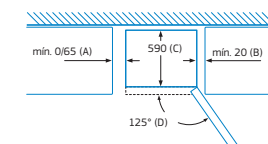

Nombre del aparato	A	B	C	D
Combinados NoFrost	0/65	20	590	125

Dimensión A: en modelos con tirador vertical integrado, se requiere una distancia mínima de 65 mm para una apertura sencilla.

Tiradores exteriores



- Clase de eficiencia energética A++*.
- Tecnología **NoFrost FullSkinCondenser**.
- Nuevos tiradores exteriores.
- **Cajón ExtraFresh** para frutas y verduras con regulador de humedad.
- **Cajones ExtraCold** 0°C para carnes y pescados.
- Botellero cromado de gran capacidad.
- **Electrónica táctil integrada en la puerta**.
- Iluminación LED con incremento gradual de la intensidad.
- Bandejas extraíbles **EasyAccess** en el refrigerador.
- Bandejas de cristal de seguridad en frigorífico y congelador.
- Control electrónico e independiente de la temperatura.
- Regulación independiente de temperatura en el frigorífico y congelador.
- Descongelación y evaporación automática en ambos compartimentos.
- Refrigeración y Congelación Súper con autodesconexión.
- Alarma óptica y acústica de avería y de temperatura.
- Posibilidad de **instalación en pareja** con otro combinado del mismo modelo y su correspondiente accesorio de unión (3AF2030X color acero o 3AF2030W color blanco).

Alto 203 cm



3KFE766XE

Puertas acero inox.
4242006290092

Precio de referencia: 915 €

NUEVO

sustituye a
3KF6875XE

- antihuellas
- Dimensiones (alto x ancho x fondo sin tirador): 203 x 60 x 66 cm.

Disponibilidad: mayo 2020.
Hasta mayo 2020, solicitar el modelo 3KF6875XE (EAN: 4242006268459)

3KFE766WE

Blanco
4242006290313

Precio de referencia: 815 €

NUEVO

sustituye a
3KF6825WE

Disponibilidad: mayo 2020.
Hasta mayo 2020, solicitar el modelo 3KF6825WE (EAN: 4242006268435)

- Dimensiones (alto x ancho x fondo sin tirador): 203 x 60 x 66 cm.

Alto 186 cm



3KFE566XE

Puertas acero inox.
4242006289973

Precio de referencia: 855 €

NUEVO

sustituye a
3KF6675XE

- antihuellas
- Dimensiones (alto x ancho x fondo sin tirador): 186 x 60 x 66 cm.

Disponibilidad: mayo 2020.
Hasta mayo 2020, solicitar el modelo 3KF6675XE (EAN: 4242006267797)

3KFE566WE

Blanco
4242006289942

Precio de referencia: 775 €

NUEVO

sustituye a
3KF6625WE

Disponibilidad: mayo 2020.
Hasta mayo 2020, solicitar el modelo 3KF6625WE (EAN: 4242006267773)

- Dimensiones (alto x ancho x fondo sin tirador): 186 x 60 x 66 cm.

*Dentro del rango A+++ a D.

Modelos: 3KFE766XE, 3KFE766WE, 3KFE566XE y 3KFE566WE

Instalación en pareja de dos combis:

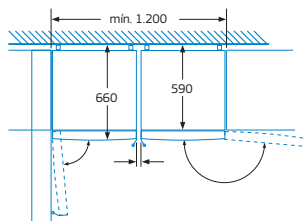

El dibujo incluye el accesorio de unión.

Las bandejas y los cajones se pueden extraer completamente incluso cuando el aparato se encuentra colocado directamente junto a la pared.

Cambiar apertura de puerta y distanciador lateral del cajón de frutas y verduras para una correcta apertura de puertas y cajones.

No está permitido introducir ningún elemento separador entre los aparatos.



3AF2030X

Color acero
4242006269159

Precio de referencia: 29 €

- Accesorio de unión color acero para formar una combinación.

3AF2030W

Color blanco
4242006269135

Precio de referencia: 29 €

- Accesorio de unión color blanco para formar una combinación.

Nuevos combinados NoFrost ExtraFresh. Ancho 60 cm

Tirador horizontal integrado



- Dimensiones (alto x ancho x fondo sin tirador): 203 x 60 x 66 cm.
- Tecnología NoFrost FullSkinCondenser.
- Tirador horizontal integrado.
- Cajón ExtraFresh para frutas y verduras con regulador de humedad.
- Cajones ExtraCold $\pm 0^{\circ}\text{C}$ para carnes y pescados.
- Botellero cromado de gran capacidad.
- Visualización interior de la temperatura mediante LED.
- Iluminación LED con incremento gradual de la intensidad.
- Bandejas extraíbles EasyAccess en el refrigerador.
- Bandejas de cristal de seguridad en frigorífico y congelador.
- Control electrónico e independiente de la temperatura.
- Regulación independiente de temperatura en el frigorífico y congelador.
- Descongelación y evaporación automática en ambos compartimentos.
- Refrigeración y Congelación Súper con autodesconexión.
- Alarma óptica y acústica de avería y de temperatura.
- Posibilidad de **instalación en pareja** con otro combinado del mismo modelo y su correspondiente accesorio de unión (3AF2030W color blanco).

Alto 203 cm



3KFD763XI

Puertas acero inox.
4242006289935

Precio de referencia: 935 €

NUEVO



- Clase de eficiencia energética A+++*.

3KFD763WI

Blanco
4242006289928

Precio de referencia: 859 €

NUEVO

sustituye a
3KF6836WI



- Clase de eficiencia energética A+++*.

Alto 203 cm



3KFE763XI

Puertas acero inox.
4242006289911

Precio de referencia: 815 €

NUEVO



- Clase de eficiencia energética A+++*.

3KFE763WI

Blanco
4242006290351

Precio de referencia: 729 €

NUEVO

sustituye a
3KF6812WI



- Clase de eficiencia energética A+++*.



3AF2030X

Color acero
4242006269159

Precio de referencia: 29 €

- Accesorio de unión color acero para formar una combinación.

3AF2030W

Color blanco
4242006269135

Precio de referencia: 29 €

- Accesorio de unión color blanco para formar una combinación.

Tirador horizontal integrado



- Dimensiones (alto x ancho x fondo sin tirador): 186 x 60 x 66 cm.
- Tecnología **NoFrost FullSkinCondenser**.
- Tirador horizontal integrado.
- **Cajón ExtraFresh** para frutas y verduras con regulador de humedad.
- **Cajones ExtraCold** $\pm 0^{\circ}\text{C}$ para carnes y pescados.
- Botellero cromado de gran capacidad.
- Visualización interior de la temperatura mediante LED.
- Iluminación LED con incremento gradual de la intensidad.
- Bandejas extraíbles **EasyAccess** en el refrigerador.
- Bandejas de cristal de seguridad en frigorífico y congelador.
- Control electrónico e independiente de la temperatura.
- Regulación independiente de temperatura en el frigorífico y congelador.
- Descongelación y evaporación automática en ambos compartimentos.
- Refrigeración y Congelación Súper con autodesconexión.
- Alarma óptica y acústica de avería y de temperatura.
- Posibilidad de **instalación en pareja** con otro combinado del mismo modelo y su correspondiente accesorio de unión (3AF2030X color acero o 3AF2030W color blanco).

Alto 186 cm



Alto 186 cm



3KFD563XI

Puertas acero inox.
4242006290443

Precio de referencia: 865 €

NUEVO



• Clase de eficiencia energética A+++*.

3KFE563XI

Puertas acero inox.
4242006290153

Precio de referencia: 765 €

NUEVO



• Clase de eficiencia energética A++*.

3KFD563WI

Blanco
4242006290436

Precio de referencia: 785 €

NUEVO



• Clase de eficiencia energética A+++*.

3KFE563WI

Blanco
4242006290702

Precio de referencia: 689 €

NUEVO



• Clase de eficiencia energética A++*.

*Dentro del rango A+++ a D.

Modelos: 3KFD763XI, 3KFD763WI, 3KFE763XI, 3KFE763WI, 3KFD563XI, 3KFD563WI, 3KFE563XI y 3KFE563WI

Instalación en pareja de dos combis:

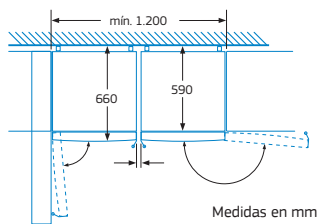

El dibujo incluye el accesorio de unión.

Las bandejas y los cajones se pueden extraer completamente incluso cuando el aparato se encuentra colocado directamente junto a la pared.

Cambiar apertura de puerta y distanciador lateral del cajón de frutas y verduras para una correcta apertura de puertas y cajones.

No está permitido introducir ningún elemento separador entre los aparatos.

Instalación apertura puerta 90° junto a la pared:

En caso de que se coloque el aparato directamente en la pared, todos los cajones pueden extraerse del todo.
* Con y sin tiradores externos.

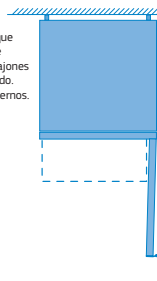

Instalación apertura puerta 125° enrasado con los muebles:

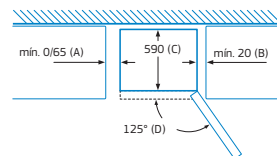

Nombre del aparato	A	B	C	D
Combinados NoFrost	0/65	20	590	125

Dimensión A:
en modelos con tirador vertical integrado, se requiere una distancia mínima de 65 mm para una apertura sencilla.

Nuevos combinados NoFrost Fresh. Ancho 60 cm

Tirador horizontal integrado



- Clase de eficiencia energética A++*.
- Dimensiones (alto x ancho x fondo sin tirador): 186 x 60 x 66 cm.
- Tecnología NoFrost FullSkinCondenser.
- Tirador horizontal integrado.
- Cajón Fresh para frutas y verduras.
- Visualización interior de la temperatura mediante LED.
- Iluminación LED con incremento gradual de la intensidad.
- Bandejas de cristal de seguridad.
- Cajón EasyAccess de acceso directo al congelador.
- Control electrónico e independiente de la temperatura.
- Descongelación y evaporación automática en ambos compartimentos.
- Congelación Súper con autodesconexión.
- Alarma óptica y acústica de avería y de temperatura.
- Posibilidad de **instalación en pareja** con otro combinado del mismo modelo y su correspondiente accesorio de unión (3AF2030X color acero o 3AF2030W color blanco).

Alto 186 cm



3KFE561MI

Puertas acero mate
4242006291419

Precio de referencia:

NUEVO

sustituye a
3KF6650MI

685 €

Alto 186 cm



3KFE561WI

Blanco
4242006291426

Precio de referencia:

NUEVO

sustituye a
3KF6610WI

595 €



3AF2030X

Color acero
4242006269159

Precio de referencia: 29 €

- Accesorio de unión color acero para formar una combinación.

3AF2030W

Color blanco
4242006269135

Precio de referencia: 29 €

- Accesorio de unión color blanco para formar una combinación.



Tirador horizontal integrado



- Clase de eficiencia energética A+++.
- Dimensiones (alto x ancho x fondo sin tirador): 176 x 60 x 66 cm.
- Tecnología **NoFrost FullSkinCondenser**.
- Tirador horizontal integrado.
- **Cajón Fresh para frutas y verduras**.
- Visualización interior de la temperatura mediante LED.
- Iluminación LED con incremento gradual de la intensidad.
- Bandejas de cristal de seguridad.
- Cajón **EasyAccess** de acceso directo al congelador.
- Control electrónico e independiente de la temperatura.
- Descongelación y evaporación automática en ambos compartimentos.
- Congelación Súper con autodesconexión.
- Alarma óptica y acústica de avería y de temperatura.
- Posibilidad de **instalación en pareja** con otro combinado del mismo modelo y su correspondiente accesorio de unión (3AF2030X color acero o 3AF2030W color blanco).

Alto 176 cm



Alto 176 cm



3KFE361MI

Puertas acero mate
4242006289836

Precio de referencia:

NUEVO

sustituye a
3KF6550MI

579 €

3KFE361WI

Blanco
4242006290108

Precio de referencia:

NUEVO

sustituye a
3KF6510WI

525 €

antihuellas



Modelos: 3KFE561MI, 3KFE561WI, 3KFE361MI y 3KFE361WI

Instalación en pareja de dos combis:

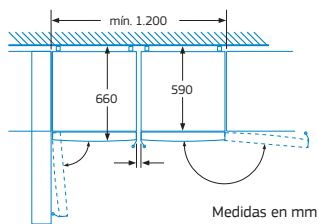

Medidas en mm

El dibujo incluye el accesorio de unión.

Las bandejas y los cajones se pueden extraer completamente incluso cuando el aparato se encuentra colocado directamente junto a la pared.

Cambiar apertura de puerta y distanciador lateral del cajón de frutas y verduras para una correcta apertura de puertas y cajones.

No está permitido introducir ningún elemento separador entre los aparatos.

Instalación apertura puerta 90° junto a la pared:

En caso de que se coloque el aparato directamente en la pared, todos los cajones pueden extraerse del todo.
* Con y sin tiradores externos.

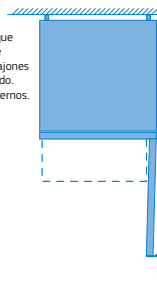

Instalación apertura puerta 125° enrasado con los muebles:

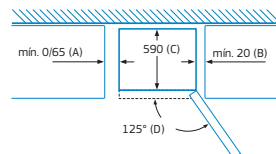

Nombre del aparato	A	B	C	D
Combinados NoFrost	0/65	20	590	125

Dimensión A:
en modelos con tirador vertical integrado, se requiere una distancia mínima de 65 mm para una apertura sencilla.

*Dentro del rango A+++ a D.

Frigoríficos y congeladores de una puerta

Balay, siempre a la vanguardia del diseño, ofrece frigoríficos de una puerta con líneas estilizadas que proporcionan un aspecto especialmente elegante, moderno y atractivo y, además, con dispensador de agua integrado en la puerta.



Frigorífico una puerta 3FCE643DE
Congelador una puerta 3GFB642WE

Dispensador de agua sin instalación a la red

Gracias a su tanque Brita® integrado en el interior de los frigoríficos 3FCE642DE y 3FCE643DE, siempre se podrá disponer de agua fría en cualquier momento, sin necesidad de abrir la puerta. Su diseño compacto de 2,5 litros no resta capacidad al aparato, ni impide el uso del balcón inmediatamente inferior al tanque.

Además, es muy fácil de llenar y de utilizar. Simplemente hay que levantar la tapa superior del tanque y rellenar el agua directamente. Presionando ligeramente con el vaso en el dispensador, tendremos agua fresca al instante.



Diseño Soft de puerta plana

Este diseño ofrece a toda la gama de frigoríficos y congeladores de una puerta una elegancia y sobriedad acorde con las nuevas tendencias. Tanto en acero inoxidable antihuellas como el atemporal color blanco.

Electrónica táctil integrada en la puerta

Los modelos con electrónica táctil integrada en la puerta permiten regular la temperatura en todo momento, ofreciendo una regulación más cómoda y eficiente, sin necesidad de abrir la puerta.

Instalación perfecta entre muebles, e incluso junto a la pared

Las exclusivas bisagras en las puertas de toda la gama, hacen posible que al abrir la puerta, ésta gire sobre sí misma sin necesitar un espacio adicional en el lateral entre el frigorífico y el mueble.

Incluso se puede instalar el frigorífico y el congelador directamente al lado de la pared, sin necesidad de dejar espacio adicional. Garantizando así la accesibilidad al interior de los cajones.

Tecnología de frío perfecta

• Tecnología NoFrost:

Ahorra tiempo gracias a la tecnología de descongelación automática de nuestros congeladores de una puerta. Olvídate de descongelar y consigue la máxima comodidad con los congeladores NoFrost de Balay.

• Sistema ExtraVentilation:

Este sistema asegura una temperatura uniforme en el interior de tu frigorífico al distribuir el frío de manera constante y rápida por toda la cavidad. La corriente de ventilación interna consigue que tus alimentos se mantengan en óptimas condiciones de conservación.

Tiradores de fácil apertura



Los tiradores ergonómicos de fácil apertura tienen un diseño que permite abrir las puertas cómodamente, con un sencillo movimiento, incluso cuando las acabamos de cerrar.

Máxima comodidad interior

En los frigoríficos:

Cajón **ExtraFresh Comfort**: frutas y verduras frescas hasta el doble de tiempo



Los frigoríficos 3FCC647XE y 3FCC647WE de una puerta Balay incorporan el cajón ExtraFresh Comfort en su equipamiento interior.

Este cajón permite conservar las frutas y verduras frescas hasta el doble de tiempo en las mejores condiciones gracias a su sencillo sistema **ExtraControl**, que permite controlar el flujo de aire y la humedad dependiendo de la cantidad y el tipo de alimentos almacenados.

Presionando el botón **ExtraControl** y situándolo sobre el icono de frutas, se consigue un menor nivel de humedad. Si se sitúa sobre el icono de frutas y verduras, el nivel de humedad será mayor, prolongando la vida y frescura de los alimentos.

Cajón **ExtraFresh**: frutas y verduras frescas durante más tiempo



Este cajón de gran capacidad ofrece las condiciones óptimas de conservación para que frutas y verduras se conserven durante más tiempo gracias a su regulador de humedad.

Botellero abatible

Este práctico botellero disponible en los frigoríficos 3FCC647XE y 3FCC647WE ayuda a ahorrar espacio además de organizar el frigorífico. Al desplegarlo pueden colocarse las botellas de la forma más cómoda. Y cuando ya no sea necesario, vuelve a plegarse para no restar espacio de almacenamiento en el frigorífico.



Bandejas de cristal extraíbles **EasyAccess**

Balay ofrece en su gama de una puerta, el sistema de bandejas de cristal de seguridad **EasyAccess**, que pueden extraerse hasta en 15 cm y recogerse cómodamente.

Esto hace que el acceso a los alimentos del fondo del frigorífico sea mucho más sencillo.



En los congeladores:

Máxima capacidad y flexibilidad

El interior de los congeladores NoFrost de una puerta de Balay está cuidadosamente diseñado para adaptarse a cualquier situación con total comodidad y flexibilidad, ofreciendo siempre el máximo espacio:

- 2 cajones BigBox con una enorme capacidad; han sido diseñados para permitir congelar piezas grandes cómodamente.
- Zona DirectAccess y bandejas de cristal de seguridad entre los cajones, para una mayor flexibilidad en el congelador.

Descubre las diferentes opciones de almacenamiento que te proporcionan los congeladores:



Permite acceder rápidamente a los alimentos de uso diario y aprovechar mejor el espacio de congelación.



Pueden utilizarse todos los cajones para almacenar grandes cantidades de alimentos de forma ordenada.



Pueden extraerse los cajones y así utilizar las bandejas de cristal para guardar copas heladas o recipientes altos.



También se pueden retirar las bandejas de cristal para congelar alimentos de gran tamaño: tartas, barras de pan, etc.

Frío

Dispensador de cubitos de hielo

Una gran ventaja de los congeladores de una puerta es el cajón con dispensador de cubitos de hielo, disponible en los modelos 3GFB647XE y 3GFB647WE, que permite obtener con un suave movimiento hasta 20 cubitos en cada llenado.

Su depósito ha sido especialmente diseñado para evitar derrames y puede retirarse fácilmente en caso de necesitar más capacidad en el interior del cajón.



Frigoríficos de una puerta **ExtraFresh** Comfort. Ancho 60 cm



- Clase de eficiencia energética A+++.
- Dimensiones (alto x ancho x fondo sin tirador): 186 x 60 x 65 cm.
- Sistema eficiente de iluminación mediante LED.
- Tirador ergonómico de fácil apertura.
- Cajón **ExtraFresh** Comfort para frutas y verduras con control de humedad y guías de fácil apertura.
- Cajón de gran capacidad con guías telescópicas.
- Botellero abatible.
- Balcón ajustable en altura.
- **Electrónica táctil digital interior.**
- Bandejas de cristal de seguridad extraíbles **EasyAccess**.
- Refrigeración Súper con autodesconexión.
- Descongelación y evaporación automática en refrigerador.
- Sistema **ExtraVentilation**.
- Apertura de puerta a la izquierda. Puerta reversible.
- Juntas de puerta desmontables e intercambiables.

Alto 186 cm



3FCC647XE

Puerta acero inoxidable
4242006277314

Precio de referencia: 1.029 €



- Combinación en pareja con el congelador 3GFB647XE (accesorio de unión 3AF1860X).

Alto 186 cm



3FCC647WE

Blanco
4242006277307

Precio de referencia: 825 €

- Combinación en pareja con el congelador 3GFB647WE (accesorio de unión 3AF1860W).

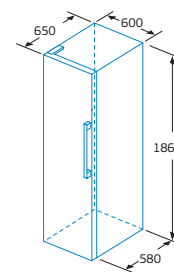

Instalación combinada de frigorífico y congelador de una puerta. El dibujo incluye el accesorio de unión.

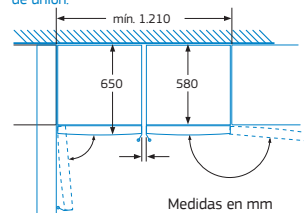

Las bandejas y los cajones se pueden extraer completamente incluso cuando el aparato se encuentra colocado directamente junto a la pared.

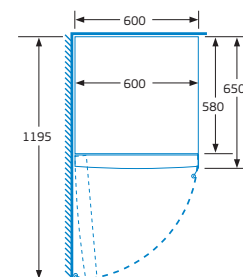

Congeladores de una puerta NoFrost. Ancho 60 cm



- Clase de eficiencia energética A+++.
- Dimensiones (alto x ancho x fondo sin tirador): 186 x 60 x 65 cm.
- Tecnología NoFrost.
- Descongelación automática.
- Sistema eficiente de iluminación mediante LED.
- Tirador ergonómico de fácil apertura.
- Electrónica táctil digital interior.
- 4 cajones y zona DirectAccess.
- 2 cajones de gran capacidad BigBox.
- Cajón con dispensador de cubitos de hielo.
- Bandejas de cristal de seguridad.
- Congelación Súper con autodesconexión.
- Apertura de puerta a la derecha. Puerta reversible.
- Juntas de puerta desmontables e intercambiables.

Alto 186 cm



3GFB647XE

Puerta acero inoxidable
4242006277741

Precio de referencia: 1.045 €



- Combinación en pareja con el frigorífico 3FCC647XE (accesorio de unión 3AF1860X).

Alto 186 cm



3GFB647WE

Blanco
4242006277499

Precio de referencia: 825 €

- Combinación en pareja con el frigorífico 3FCC647WE (accesorio de unión 3AF1860W).

Combinación frigorífico y congelador

Frigorífico	Congelador	Accesorio
3FCC647XE	3GFB647XE	3AF1860X
3FCC647WE	3GFB647WE	3AF1860W



3AF1860X

Color acero
4242006268299

Precio de referencia: 29 €

- Accesorio de unión color acero para formar una combinación.
- Espacio necesario para el accesorio: 1 cm de ancho entre ambos electrodomésticos.

3AF1860W

Color blanco
4242006268817

Precio de referencia: 29 €

- Accesorio de unión color blanco para formar una combinación.
- Espacio necesario para el accesorio: 1 cm de ancho entre ambos electrodomésticos.

*Dentro del rango A+++ a D.

Frigoríficos de una puerta **ExtraFresh**. Ancho 60 cm



- Clase de eficiencia energética **A+++**.
- Dimensiones (alto x ancho x fondo sin tirador): 186 x 60 x 65 cm.
- Sistema eficiente de iluminación mediante LED.
- Tirador ergonómico de fácil apertura.
- Cajón **ExtraFresh** para frutas y verduras con regulador de humedad.
- Electrónica táctil integrada en la puerta.
- Bandejas de cristal de seguridad extraíbles **EasyAccess**.
- Refrigeración Súper con autodesconexión.
- Descongelación y evaporación automática en refrigerador.
- Sistema **ExtraVentilation**.
- Apertura de puerta a la izquierda. Puerta reversible.
- Juntas de puerta desmontables e intercambiables.

Alto 186 cm



3FCE643XE

Puerta acero inoxidable
4242006277345

Precio de referencia: 1.009 €



- Combinación en pareja con el congelador 3GFB643XE (accesorio de unión 3AF1860X).

Alto 186 cm



3FCE643WE

Blanco
4242006277338

Precio de referencia: 819 €

- Combinación en pareja con el congelador 3GFB643WE (accesorio de unión 3AF1860W).

Instalación combinada de frigorífico y congelador de una puerta. El dibujo incluye el accesorio de unión.

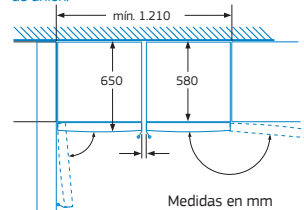

Las bandejas y los cajones se pueden extraer completamente incluso cuando el aparato se encuentra colocado directamente junto a la pared.

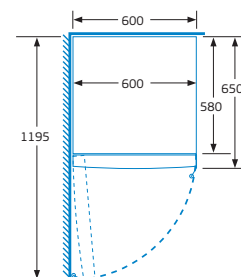
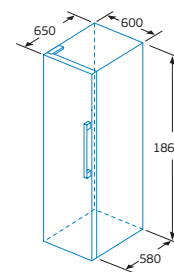

Congeladores de una puerta NoFrost. Ancho 60 cm



- Clase de eficiencia energética A+++.
- Dimensiones (alto x ancho x fondo sin tirador): 186 x 60 x 65 cm.
- Tecnología NoFrost.
- Descongelación automática.
- Tirador ergonómico de fácil apertura.
- Electrónica táctil integrada en la puerta.
- 4 cajones y zona DirectAccess.
- 2 cajones de gran capacidad BigBox.
- 1 cubitera.
- Bandejas de cristal de seguridad.
- Congelación Súper con autodesconexión.
- Apertura de puerta a la derecha. Puerta reversible.
- Juntas de puerta desmontables e intercambiables.

Alto 186 cm



3GFB643XE

Puerta acero inoxidable
4242006278458

Precio de referencia: 1.035 €



- Combinación en pareja con el frigorífico 3FCE643XE (accesorio de unión 3AF1860X).

Alto 186 cm



3GFB643WE

Blanco
4242006278441

Precio de referencia: 865 €

- Combinación en pareja con el frigorífico 3FCE643WE (accesorio de unión 3AF1860W).

Combinación frigorífico y congelador

Frigorífico	Congelador	Accesorio
3FCE643XE	3GFB643XE	3AF1860X
3FCE643WE	3GFB643WE	3AF1860W



3AF1860X

Color acero
4242006268299

Precio de referencia: 29 €

- Accesorio de unión color acero para formar una combinación.
- Espacio necesario para el accesorio: 1 cm de ancho entre ambos electrodomésticos.

3AF1860W

Color blanco
4242006268817

Precio de referencia: 29 €

- Accesorio de unión color blanco para formar una combinación.
- Espacio necesario para el accesorio: 1 cm de ancho entre ambos electrodomésticos.

*Dentro del rango A+++ a D.

Frigoríficos de una puerta **ExtraFresh**. Ancho 60 cm



- Clase de eficiencia energética A+++.
- Dimensiones (alto x ancho x fondo sin tirador): 186 x 60 x 65 cm.
- Sistema eficiente de iluminación mediante LED.
- Tirador ergonómico de fácil apertura.
- Cajón **ExtraFresh** para frutas y verduras con regulador de humedad.
- Bandejas de cristal de seguridad extraíbles **EasyAccess**.
- Refrigeración Súper con autodesconexión.
- Visualización interior de la temperatura mediante LED.
- Descongelación y evaporación automática en refrigerador.
- Sistema **ExtraVentilation**.
- Apertura de puerta a la izquierda. Puerta reversible.
- Juntas de puerta desmontables e intercambiables.

Alto 186 cm



3FCE642XE

Puerta acero inoxidable
4242006277321

Precio de referencia: 919 €



- Combinación en pareja con el congelador 3GFB642XE (accesorio de unión 3AF1860X).

Alto 186 cm



3FCE640ME

Puerta acero mate
4242006288235

Precio de referencia: 809 €



- Combinación en pareja con el congelador 3GFB640ME (accesorio de unión 3AF1860X).

Alto 186 cm



3FCE642DE

Puerta acero inoxidable
4242006278359

Precio de referencia: 939 €



- **Dispensador exterior de agua con tanque: 2,5 litros.**
- Combinación en pareja con el congelador 3GFB642XE (accesorio de unión 3AF1860X).

3FCE642WE

Blanco
4242006277116

Precio de referencia: 719 €

- Combinación en pareja con el congelador 3GFB642WE (accesorio de unión 3AF1860W).

3FCE643DE

Blanco
4242006278373

Precio de referencia: 745 €

- **Dispensador exterior de agua con tanque: 2,5 litros.**
- Combinación en pareja con el congelador 3GFB642WE (accesorio de unión 3AF1860W).

Combinación frigorífico y congelador

Frigorífico	Congelador	Accesorio
3FCE642XE	3GFB642XE	3AF1860X
3FCE640ME	3GFB642ME	3AF1860X
3FCE642WE	3GFB642WE	3AF1860W
3FCE642DE	3GFB642XE	3AF1860X
3FCE643DE	3GFB642WE	3AF1860W

Instalación combinada de frigorífico y congelador de una puerta. El dibujo incluye el accesorio de unión.

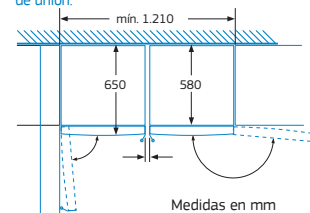

Las bandejas y los cajones se pueden extraer completamente incluso cuando el aparato se encuentra colocado directamente junto a la pared.

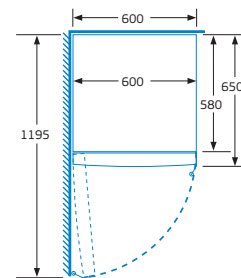
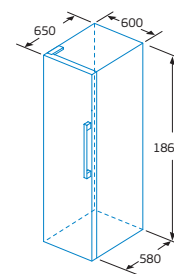

Congeladores de una puerta NoFrost. Ancho 60 cm



- Clase de eficiencia energética A+++*.
- Dimensiones (alto x ancho x fondo sin tirador): 186 x 60 x 65 cm.
- Tecnología NoFrost.
- Descongelación automática.
- Tirador ergonómico de fácil apertura.
- 4 cajones y zona DirectAccess.
- 2 cajones de gran capacidad BigBox.
- 1 cubitera.
- Bandejas de cristal de seguridad.
- Visualización interior de la temperatura mediante LED.
- Congelación Súper con autodesconexión.
- Apertura de puerta a la derecha. Puerta reversible.
- Juntas de puerta desmontables e intercambiables.

Alto 186 cm



3GFB642XE

Puerta acero inoxidable
4242006278434

Precio de referencia: 919 €



- Combinación en pareja con los frigoríficos 3FCE642XE o 3FCE642DE (accesorio de unión 3AF1860X).

Alto 186 cm



3GFB640ME

Puerta acero mate
4242006288242

Precio de referencia: 809 €



- Combinación en pareja con el frigorífico 3FCE640ME (accesorio de unión 3AF1860X).

Alto 186 cm



3GFB642WE

Blanco
4242006277109

Precio de referencia: 719 €

- Combinación en pareja con los frigoríficos 3FCE643DE o 3FCE642WE (accesorio de unión 3AF1860W).



3AF1860X

Color acero
4242006268299

Precio de referencia: 29 €

- Accesorio de unión color acero para formar una combinación.
- Espacio necesario para el accesorio: 1 cm de ancho entre ambos electrodomésticos.

3AF1860W

Color blanco
4242006268817

Precio de referencia: 29 €

- Accesorio de unión color blanco para formar una combinación.
- Espacio necesario para el accesorio: 1 cm de ancho entre ambos electrodomésticos.

*Dentro del rango A+++ a D.

Frigoríficos americanos NoFrost



Nuestros frigoríficos americanos aúnan la gran capacidad con un menor consumo para ofrecer una mayor comodidad

Mínimo consumo

Balay ofrece gran capacidad y máxima eficiencia energética en sus frigoríficos americanos clase **A++**.

Además, con la electrónica táctil, el usuario está perfectamente informado, disfrutando de una pieza de excelente diseño, tanto por su acabado interior como exterior.

- **Alto rendimiento, compresor Inverter**

La regulación electrónica permite una velocidad variable del compresor Inverter que, a diferencia de los compresores tradicionales de velocidad constante, reduce el nivel de ruido y minimiza el consumo de energía.

- **Sistema de distribución del aire, MultiAirFlow**

Las múltiples salidas de aire frío aseguran la correcta distribución interior del aire, evitando bruscas diferencias de temperatura que interfieren en la correcta conservación de los alimentos y que pueden provocar la aparición de bacterias y mohos.

Iluminación LED

Se trata de un sistema eficaz y eficiente que ilumina de forma clara y limpia. Los LED consumen menos, duran más e iluminan mejor.

Dispensador de agua, hielo o hielo picado, totalmente integrado

Este dispensador presenta un diseño y un acabado perfecto, totalmente integrado en la puerta, sin marcos ni rincones que dificulten su limpieza. Además, sus prestaciones lo convierten en un complemento imprescindible, al servicio de la comodidad:

- **Electrónica táctil** para disponer de agua fresca, cubitos de hielo o hielo picado con un simple toque.
- Con capacidad para servir **vasos y jarras de hasta 27 cm de altura**.
- **Iluminación LED** para un llenado más fácil y preciso.
- **Hielo siempre disponible** con una producción de casi un kilo cada 24 horas, o lo que es lo mismo, 112 cubitos.

Frigoríficos americanos NoFrost



3FA4665X

Puertas acero inoxidable
4242006243517

Precio de referencia: 2.195 €

- Dimensiones (alto x ancho x fondo sin tirador): 177 x 91 x 72 cm.
- Bandejas de cristal de seguridad.
- Dispensador de agua, hielo en cubitos y hielo picado. Incluye filtro de agua y manguera de conexión.
- Compartimento MultiBox con tapa abatible.
- Zona fría para latas.
- 2 cajones Fresh, para frutas y verduras, con railes.

3FAF492XE

Puertas acero inoxidable
4242006293130

Precio de referencia: 1.539 €

- Dimensiones (alto x ancho x fondo sin tirador): 179 x 91 x 71 cm.
- Bandejas de cristal de seguridad en refrigerador y congelador.
- Cajón Fresh para frutas y verduras, con railes.
- Alarma óptica y acústica de avería.

Disponibilidad: abril 2020.



- Clase de eficiencia energética A++*.
- Tecnología NoFrost.
- Tiradores exteriores.
- Electrónica táctil integrada en la puerta.
- Sistema eficiente de iluminación mediante LED.
- Sensores inteligentes de control de la temperatura.
- Descongelación y evaporación automática.
- Refrigeración y Congelación Súper con autodesconexión.
- Tecnología de alto rendimiento compresor Inverter.

Modelo: 3FA4665X

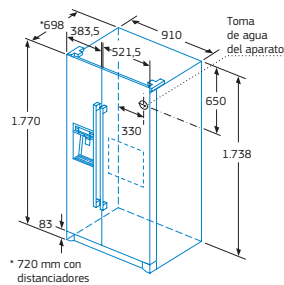

* 720 mm con distanciadores

El kit de conexión incluye una manguera de 5 m de longitud.

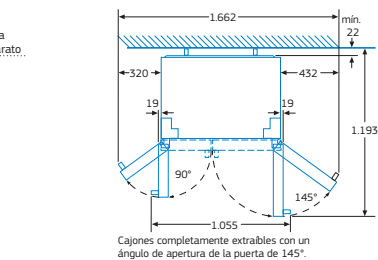
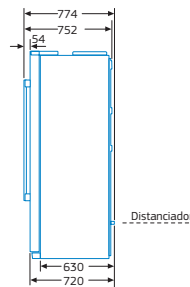

Cajones completamente extraíbles con un ángulo de apertura de la puerta de 145°.

Modelo: 3FAF492XE

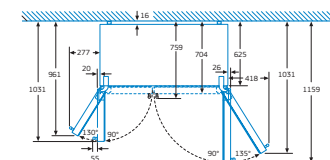
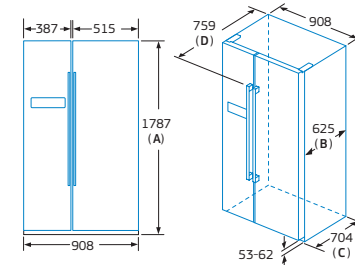

Los cajones pueden extraerse completamente con un ángulo de apertura de la puerta de 135°.

Especificaciones		
A	La parte delantera se puede ajustar de 1783 a 1792	
B	Profundidad del armario	
C	Profundidad con la puerta incluida y sin tirador	
D	Profundidad con la puerta incluida y contrador	

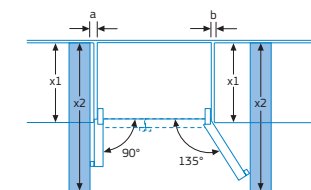

x1 (profundidad del mueble)	a	b
600	0	0
650	20	20
700	20	70
x2 (pared)	75	418

Medidas en mm

*Dentro del rango A+++ a D.

Frigoríficos integrables Balay

La gama integrable de Balay garantiza un bajo consumo con modelos A++ con tecnología NoFrost y algún modelo que incorpora el cajón ExtraFresh, consiguiendo una perfecta

conservación de los alimentos. Además, cuentan con un innovador interior para hacer al cliente la vida más cómoda.



Frigorífico integrable 3FI7047S
Congelador integrable 3GI7047F

Balay, eficientemente



energía La incorporación de modernas tecnologías, el uso de la iluminación de LED más eficiente y la mejora de los aislamientos ha permitido que Balay ofrezca en su gama frigoríficos A++*.

Más fresco durante más tiempo

- Cajón **ExtraFresh Comfort**: frutas y verduras frescas hasta el doble de tiempo

Gracias a su sencillo sistema **ExtraControl**, permite controlar el flujo de aire y la humedad dependiendo de la cantidad y el tipo de alimentos almacenados.

- Filtro **AirFresh**

Permite capturar los microorganismos existentes en el aire que atraviesa el conducto y destruirlos evitando los malos olores y la contaminación cruzada de los alimentos.

Instalación sencilla

A la izquierda o a la derecha. Elige hacia qué lado quieres abrir tu frigorífico Balay y, si te arrepientes, no pasa nada, puedes cambiar. Los frigoríficos integrables de Balay son más fáciles de instalar que nunca. La instalación es más rápida, sencilla e intuitiva gracias al renovado kit de montaje que incorporan alguno de sus modelos.

Tipos de instalación

La gama incluye aparatos con sistema de integración de puerta fija y de puerta deslizante.

- Sistema de integración de puerta fija

La puerta del mueble se fija a la puerta del frigorífico y no necesita bisagras adicionales que la unan al mueble.

- Sistema de integración de puerta deslizante

La puerta debe ir unida mediante bisagras al mueble. Las guías deslizantes sirven de unión entre la puerta del mueble y la del frigorífico permitiendo el deslizamiento de una respecto a la otra.

*Dentro del rango A+++ a D.

Balay, por una cocina más cómoda

- Pareja integrable

Balay consigue la máxima capacidad en integración. Esta combinación frigorífico-congelador de una puerta, ofrece todo el espacio que se pueda necesitar con 530 litros netos.

Además, dispone de todas las prestaciones de un frigorífico con electrónica táctil, perfiles cromados, bandejas extraíbles, guías telescópicas, cajón **ExtraFresh** en el frigorífico o cajones **BigBox** en el congelador.

- Electrónica táctil

El ajuste de la temperatura nunca ha sido más fácil o más exacto. Todas las funciones al alcance con un mero toque táctil.

- Bandeja deslizante Plus

Para un plus de comodidad, esta bandeja se puede adaptar a las necesidades de almacenamiento con un simple movimiento. Deslizando la parte delantera, se obtiene un mayor espacio ideal para almacenar botellas altas o alimentos de mayor tamaño.

- Bandeja extraíble con perfil antidesbordamiento

Se puede extraer hasta 11 cm para alcanzar más fácilmente los alimentos colocados en la parte trasera. Además, su perfil más grueso en acabado cromado, retiene en la bandeja cualquier líquido que pudiera derramarse.

- Cajón **BigBox**

Cajón XXL con un volumen de 30 litros y 26 cm de altura. Ideal para grandes tartas, pavo u otros alimentos de gran tamaño.

Los cajones y las bandejas de cristal del congelador se pueden usar alternativamente ofreciendo la máxima flexibilidad interior, incluso se pueden quitar para almacenar productos de gran tamaño como una pieza grande de pescado.

Combinados integrables

Combinados electrónicos. Congelador NoFrost



- Clase de eficiencia energética A+++.
- Dimensiones de encastre (alto x ancho x fondo): 177,5 x 56 x 55 cm.
- Sistema eficiente de iluminación mediante LED.
- **Electrónica táctil digital interior.**
- **Tecnología NoFrost en el congelador.**
- Congelación Súper con autodesconexión.
- Cajón de gran capacidad **BigBox**.
- Bandejas de cristal de seguridad en ambos compartimentos.
- Equipamiento interior con perfiles cromados.
- Descongelación y evaporación automática en ambos compartimentos.
- Apertura de puertas a la derecha.
- Puertas reversibles.
- Juntas de puerta desmontables e intercambiables.



3KI7148F

4242006266363

Precio de referencia: 1.349 €

- Cajón **ExtraFresh Comfort** con control de humedad.
- Refrigeración Súper con autodesconexión.
- Sistema de puerta fija.
- Bandeja deslizante Plus.
- Bandeja extraíble con perfil antidesbordamiento.
- Ventilador interior.



3KI7014F

4242006248932

Precio de referencia: 1.099 €

- Sistema de puerta deslizante.
- Cajón **Fresh** para frutas y verduras.

Modelo: 3KI7148F

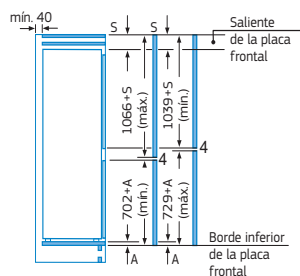
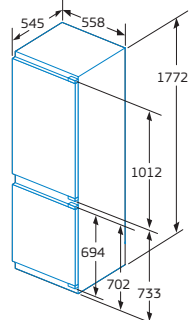

Las dimensiones de la puerta del mueble indicadas corresponden a una junta de puerta de 4 mm.

Dimensiones del espacio recomendadas para instalación de puerta fija

	F	R	X
16-19	0-3	2,5	
20	0-1	3	
	2-3	2,5	
21	0-1	3	
	2-3	2,5	
22	0	4	
	1	3,5	
	2-3	3	

Deben respetarse las medidas de los espacios recomendadas en la tabla para garantizar una apertura sin colisiones de la puerta del aparato y evitar que se dañen los muebles de cocina.

Modelo: 3KI7014F

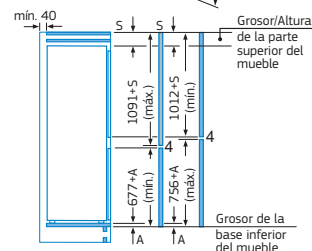
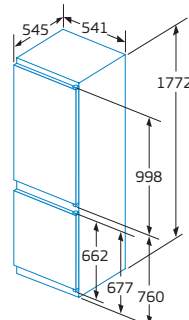

Las dimensiones dadas de la puerta del mueble corresponden a una junta de puerta de 4 mm.

Modelos: 3KI7148F y 3KI7014F

Salida de aire min. 200 cm²

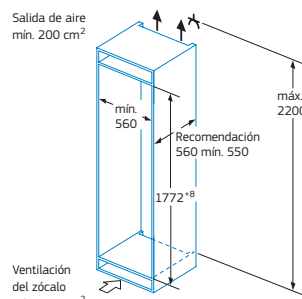

Medidas en mm

En caso de proceder a la instalación de dos combinados integrables juntos, es necesario dejar una distancia de separación de, al menos, 15 cm entre ellos.

Combinado electrónico cíclico



- Clase de eficiencia energética A+*.
- Dimensiones de encastre (alto x ancho x fondo): 177,5 x 56,2 x 55 cm.
- Sistema eficiente de iluminación mediante LED.
- Sistema de puerta deslizante.
- Cíclico.
- 5 bandejas de cristal de seguridad. 4 regulables en altura.
- Cajón para frutas y verduras de gran capacidad.
- Apertura de puertas a la derecha.
- Puertas reversibles.
- Juntas de puerta desmontables e intercambiables.

3KIB1820

4242006221416

Precio de referencia:

719 €

Modelo: 3KIB1820

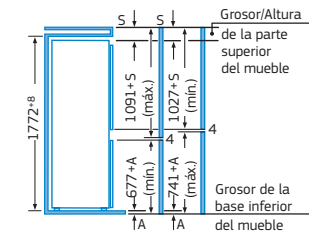

En medidas superiores (1780-1790) se debe tener en cuenta el listón distanciador del hueco. Las dimensiones de la puerta del mueble corresponden a una junta de puerta de 4 mm. Si se utiliza una junta de un ancho diferente (máx. 14 mm) las medidas deben adaptarse.

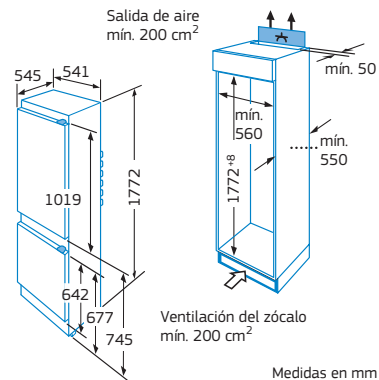

Medidas en mm

En caso de proceder a la instalación de dos combinados integrables juntos, es necesario dejar una distancia de separación de, al menos, 15 cm entre ellos.

*Dentro del rango A+++ a D.

Información de etiquetado energético según el Reglamento (UE) nº 1060/2010. Para más información consultar las tablas de información técnica o www.balay.es

Frigoríficos y congeladores de una puerta integrables

Frigorífico de una puerta



- Clase de eficiencia energética A+++.
- Dimensiones de encastre (alto x ancho x fondo): 177,5 x 56 x 55 cm.
- Sistema eficiente de iluminación mediante LED.
- Cajón ExtraFresh Comfort con control de humedad y guías telescópicas.
- Electrónica táctil digital interior.
- Sistema de puerta fija.
- Descongelación y evaporación automática.
- Refrigeración Súper con autodesconexión.
- Equipamiento interior con perfiles cromados.
- Cajón de gran capacidad con guías telescópicas.
- Bandejas de cristal de seguridad, dos de ellas extraíbles con perfil antidesbordamiento.
- Bandeja deslizable Plus.
- Apertura de puerta a la derecha.
- Puerta reversible.
- Juntas de puerta desmontables e intercambiables.
- Puede combinarse con el congelador 3GI7047F.

3FI7047S

4242006226954

Precio de referencia: 859 €



Combinación 3FI7047S con 3GI7047F

Congelador de una puerta



- Clase de eficiencia energética A+++.
- Tecnología NoFrost.
- Dimensiones de encastre (alto x ancho x fondo): 177,5 x 56 x 55 cm.
- Electrónica táctil digital interior.
- Sistema de puerta fija.
- Equipamiento interior con perfiles cromados.
- Congelación Súper con autodesconexión.
- 5 cajones y 2 compartimentos con tapa abatible.
- 2 cajones de gran capacidad BigBox.
- Bandejas de cristal de seguridad.
- Apertura de puerta a la izquierda.
- Puerta reversible.
- Juntas de puerta desmontables e intercambiables.
- Puede combinarse con el frigorífico 3FI7047S.

3GI7047F

4242006256722

Precio de referencia: 1.039 €

Modelos: 3FI7047S y 3GI7047F

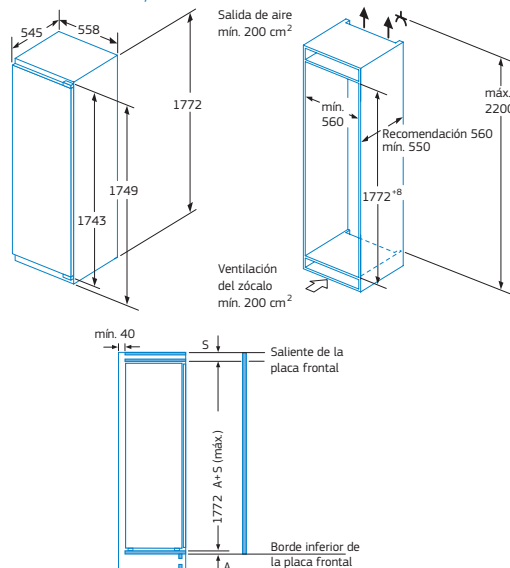

Máximo peso permitido de los frontales de mueble

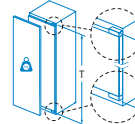

Las puertas del mueble montadas que exceden el peso permitido pueden provocar daños y deterioro funcional a la bisagra.

T: altura de la puerta del aparato incluida	bisagra no amortiguada	Bisagra amortiguada
Bisagra en mm:	Puerta en kg:	Puerta en kg:
1500-1750	22	22

Dimensiones del espacio recomendadas para instalación de puerta fija

F	R	X
16-19	0-3	2,5
20	0-1	3
	2-3	2,5
21	0-1	3
	2-3	2,5
22	0	4
	1	3,5
	2-3	3

Deben respetarse las medidas de los espacios recomendadas en la tabla para garantizar una apertura sin colisiones de la puerta del aparato y evitar que se dañen los muebles de cocina.

Medidas en mm

Frigorífico bajo encimera



- Clase de eficiencia energética A+*.
- Dimensiones de encastre (alto x ancho x fondo): 82 x 60 x 55 cm.
- Integrable bajo encimera.
- Sistema de puerta fija.
- Descongelación y evaporación automática.
- Bandejas de cristal de seguridad.
- Cajón de frutas y verduras de gran capacidad.
- Apertura de puerta a la derecha.
- Puerta reversible.
- Juntas de puerta desmontables e intercambiables.

3KUB3253

4242006206673

Precio de referencia: 595 €

Modelos: 3KUB3253 y 3GUB3252

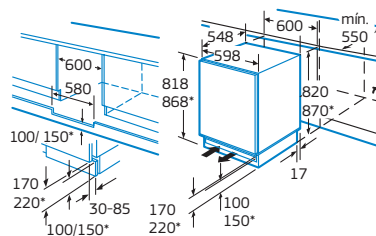

*Zócalo variable/altura base

Espacio para conexión eléctrica lado derecho o izquierdo junto al aparato.
Ventilación del zócalo.

Dimensiones del espacio recomendadas para instalación de puerta fija

F	R	X
16-19	0-3	2,5
20	0-1	3
	2-3	2,5
21	0-1	3
	2-3	2,5
22	0	4
	1	3,5
	2-3	3

Deben respetarse las medidas de los espacios recomendadas en la tabla para garantizar una apertura sin colisiones de la puerta del aparato y evitar que se dañen los muebles de cocina.

Medidas en mm

Congelador bajo encimera



- Clase de eficiencia energética A+*.
- Dimensiones de encastre (alto x ancho x fondo): 82 x 60 x 55 cm.
- Integrable bajo encimera.
- Sistema de puerta fija.
- Congelación Súper con autodesconexión.
- Termómetro interior.
- Cubitera.
- Apertura de puerta a la derecha.
- Puerta reversible.
- Juntas de puerta desmontables e intercambiables.

3GUB3252

4242006209360

Precio de referencia: 605 €



Combinación 3KUB3253 con 3GUB3252

*Dentro del rango A+++ a D.
Información de etiquetado energético según el Reglamento (UE) nº 1060/2010. Para más información consultar las tablas de información técnica o www.balay.es

Frigorífico y congelador integrables para combinación en vertical

Frigorífico de una puerta



- Clase de eficiencia energética A+.
- Dimensiones de encastre (alto x ancho x fondo): 122,5 x 56 x 55 cm.
- Sistema eficiente de iluminación mediante LED.
- Sistema de puerta deslizante.
- Descongelación y evaporación automática.
- Bandejas de cristal de seguridad.
- Cajón para frutas y verduras de gran capacidad.
- Apertura de puerta a la derecha.
- Puerta reversible.
- Juntas de puerta desmontables e intercambiables.
- Puede combinarse en vertical con el congelador 3GI1047S.

Modelo: 3FIB3420

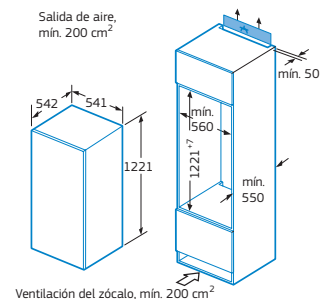

Medidas en mm

3FIB3420

4242006194659

Precio de referencia: 579 €

Congelador de una puerta



- Clase de eficiencia energética A++.
- Dimensiones de encastre (alto x ancho x fondo): 72 x 56 x 55 cm.
- Sistema de puerta fija.
- Congelación Súper con autodesconexión.
- Alarma óptica y acústica.
- Una cubitera.
- Apertura de puerta a la derecha.
- Puerta reversible.
- Juntas de puerta desmontables e intercambiables.
- Puede combinarse en vertical con el frigorífico 3FIB3420.

Modelo: 3GI1047S

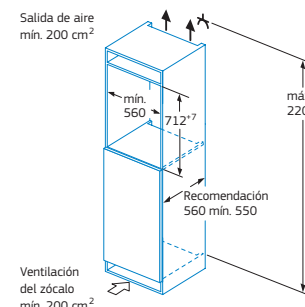

3GI1047S

4242006260750

Precio de referencia: 519 €

Modelos: combinación 3FIB3420 + 3GI1047S

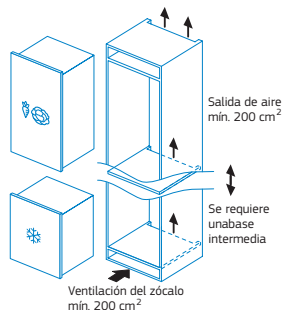

Medidas en mm

Para la combinación en vertical es necesario instalar una balda de 2 cm entre ambos aparatos

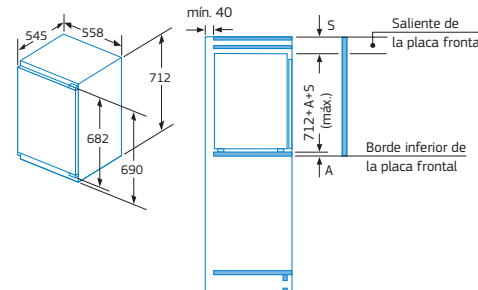

Dimensiones del espacio recomendadas para instalación de puerta fija

	F	R	X
16-19	0-3	2,5	
20	0-1	3	
	2-3	2,5	
21	0-1	3	
	2-3	2,5	
22	0	4	
	1	3,5	
	2-3	3	

Deben respetarse las medidas de los espacios recomendadas en la tabla para garantizar una apertura sin colisiones de la puerta del aparato y evitar que se dañen los muebles de cocina.

Medidas en mm

Combinación 3FIB3420 con 3GI1047S

Frigoríficos de dos puertas integrables

Dos puertas



- Clase de eficiencia energética A+*
- Sistema eficiente de iluminación mediante LED.
- Sistema de puerta deslizante.
- Descongelación y evaporación automática en refrigerador.
- Bandejas de cristal de seguridad.
- Cajón para frutas y verduras de gran capacidad.
- Bandeja interior del congelador regulable en altura.
- Apertura de puertas a la derecha.
- Puertas reversibles.
- Juntas de puerta desmontables e intercambiables.



3FIB3720

4242006194666

Precio de referencia: 659 €

- Dimensiones de encastre (alto x ancho x fondo): 158 x 56 x 55 cm.

3FIB3620

4242006194642

Precio de referencia: 599 €

- Dimensiones de encastre (alto x ancho x fondo): 145 x 56 x 55 cm.

Modelo: 3FIB3720

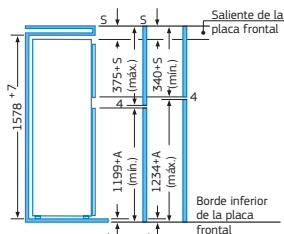
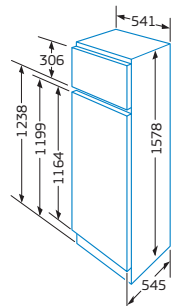
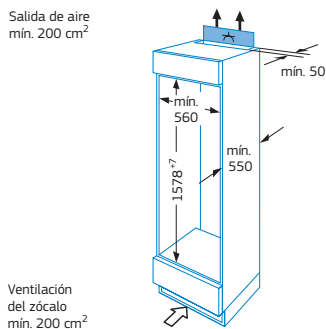

Las dimensiones de la puerta del mueble corresponden a una junta de puerta de 4 mm. Si se utiliza una junta de un ancho diferente (máx. 14 mm) deben adaptarse las medidas.

Medidas en mm

Modelo: 3FIB3620

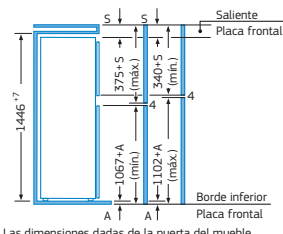
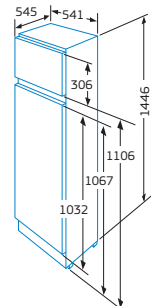
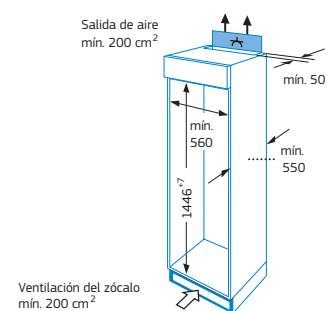

Las dimensiones dadas de la puerta del mueble corresponden a una junta de puerta de 4 mm. Si se utiliza un ancho de la junta diferente (máx. 14 mm) deben adaptarse las medidas.

Medidas en mm

*Dentro del rango A+++ a D.

Información de etiquetado energético según el Reglamento (UE) nº 1060/2010. Para más información consultar las tablas de información técnica o www.balay.es

Ficha de producto según Reglamento (UE) nº 1060/2010*		Frigoríficos combinados NoFrost. Serie Cristal. Ancho 70 cm			Frigoríficos combinados NoFrost. Ancho 70 cm		Frigoríficos combinados NoFrost. Serie Cristal. Ancho 60 cm		
Modelo		3KFE778BI	3KFE778GI	3KFE778WI	3KFE776XE	3KFE776WE	3KFE768BI	3KFE768GI	3KFE768WI
Categoría de modelo		Frigorífico-congelador	Frigorífico-congelador	Frigorífico-congelador	Frigorífico-congelador	Frigorífico-congelador	Frigorífico-congelador	Frigorífico-congelador	Frigorífico-congelador
Clase de eficiencia energética		A++	A++	A++	A++	A++	A++	A++	A++
Consumo de energía anual ¹⁾	kWh/año	303	303	303	303	303	273	273	273
Volumen útil frigorífico	litros	330	330	330	330	330	279	279	279
Volumen útil congelador	litros	105	105	105	105	105	87	87	87
Temperatura otros compartimentos (>14°C)		-	-	-	-	-	-	-	-
NoFrost		•	•	•	•	•	•	•	•
Autonomía ²⁾	h	20	20	20	20	20	16	16	16
Capacidad de congelación 24 h ³⁾	kg/24 h	15	15	15	15	15	14	14	14
Clase climática ⁴⁾		SN-T	SN-T	SN-T	SN-T	SN-T	SN-T	SN-T	SN-T
Potencia sonora	dB(A) re 1 pW	40	40	40	40	40	39	39	39
Libre instalación/integrable		Libre instalación	Libre instalación	Libre instalación	Libre instalación	Libre instalación	Libre instalación	Libre instalación	Libre instalación
Dimensiones									
Altura del aparato	mm	2.030	2.030	2.030	2.030	2.030	2.030	2.030	2.030
Anchura del aparato	mm	700	700	700	700	700	600	600	600
Fondo del aparato sin tirador	mm	670	670	670	670	670	660	660	660
Fondo del aparato con tirador	mm	670	670	670	710	710	660	660	660
Sentido de apertura de puerta		a la derecha	a la derecha	a la derecha	a la derecha	a la derecha	a la derecha	a la derecha	a la derecha
Puertas reversibles		•	•	•	•	•	•	•	•
Juntas de puertas desmontables		•	•	•	•	•	•	•	•
Tipo de producto									
Color puertas		Cristal negro	Cristal gris antracita	Cristal blanco	Puertas acero inoxidable	Blanco	Cristal negro	Cristal gris antracita	Cristal blanco
Antihuellas		-	-	-	•	-	-	-	-
Color laterales		Gris	Gris	Gris	•	Blanco	Gris	Gris	Gris
Diseño Soft de puerta		Plana	Plana	Plana	Plana	Plana	Plana	Plana	Plana
Tirador		Integrado vertical	Integrado vertical	Integrado vertical	Externo	Externo	Integrado vertical	Integrado vertical	Integrado vertical
Nº de compresores/Nº circuitos de frío		1/2	1/2	1/2	1/2	1/2	1/2	1/2	1/2
Tecnología FullSkinCondenser		•	•	•	•	•	•	•	•
Nº estrellas compartimento congelador		4	4	4	4	4	4	4	4
Sistema NoFrost Frío Multidistribuido		•	•	•	•	•	•	•	•
Control del aparato									
Control electrónico		•	•	•	•	•	•	•	•
Indicador temperatura		Eléctronica LCD	Eléctronica LCD	Eléctronica LCD	Eléctronica táctil	Eléctronica táctil	Eléctronica LCD	Eléctronica LCD	Eléctronica LCD
Ubicación indicador de temperatura (electrónica)		Exterior	Exterior	Exterior	Exterior	Exterior	Exterior	Exterior	Exterior
Regulación independiente de temperatura refrigerador/congelador		•/•	•/•	•/•	•/•	•/•	•/•	•/•	•/•
Función Refrigeración Súper/Congelación Súper		•/•	•/•	•/•	•/•	•/•	•/•	•/•	•/•
Alarma temperatura óptica y acústica		•/•	•/•	•/•	•/•	•/•	•/•	•/•	•/•
Alarma puerta abierta óptica y acústica		•/•	•/•	•/•	•/•	•/•	•/•	•/•	•/•
Alarma avería óptica y acústica		•/•	•/•	•/•	•/•	•/•	•/•	•/•	•/•
Descongelación y evaporación automática en refrigerador/congelador		•/•	•/•	•/•	•/•	•/•	•/•	•/•	•/•
Capacidad									
Volumen bruto total	litros	466	466	466	466	466	400	400	400
Volumen bruto total refrigerador	litros	338	338	338	338	338	290	290	290
Volumen bruto total congelador	litros	128	128	128	128	128	110	110	110
Volumen neto total	litros	435	435	435	435	435	366	366	366
Iluminación									
LED con SoftStart/LED		•/-	•/-	•/-	•/-	•/-	•/-	•/-	•/-
Ubicación lateral/superior		•/•	•/•	•/•	-/•	-/•	•/•	•/•	•/•
Equipamiento									
Frigorífico									
Nº total de balcones y soportes en la contrapuerta		4	4	4	4	4	4	4	4
Nº compartimentos con tapa en la puerta		1	1	1	-	-	1	1	1
Cajón para frutas y verduras		ExtraFresh Comfort	ExtraFresh Comfort	ExtraFresh Comfort	ExtraFresh	ExtraFresh	ExtraFresh Comfort	ExtraFresh Comfort	ExtraFresh Comfort
Cajón para carnes y pescados		ExtraCold Comfort 0°C	ExtraCold Comfort 0°C	ExtraCold Comfort 0°C	ExtraCold 0°C	ExtraCold 0°C	ExtraCold Comfort 0°C	ExtraCold Comfort 0°C	ExtraCold Comfort 0°C
Bandejas de cristal de seguridad		5	5	5	5	5	5	5	5
Bandejas extraíbles EasyAccess		4	4	4	4	4	4	4	4
Terminaciones interiores		Cromadas	Cromadas	Cromadas	Blancas	Blancas	Cromadas	Cromadas	Cromadas
Botellero		Cromado	Cromado	Cromado	Cromado	Cromado	Cromado	Cromado	Cromado
Hueveras (nº huevos)		3(12)	3(12)	3(12)	3 (12)	3 (12)	3 (12)	3 (12)	3 (12)
Congelador									
Nº cajones/EasyAccess		3/-	3/-	3/-	3/-	3/-	3/-	3/-	3/-
Bandejas de cristal de seguridad		2	2	2	2	2	2	2	2
Nº de cubiteras		1	1	1	1	1	1	1	1
Acumuladores de frío		2	2	2	-	-	2	2	2
Conexión eléctrica									
Tensión nominal	V	220-240	220-240	220-240	220-240	220-240	220-240	220-240	220-240
Intensidad corriente eléctrica	A	10	10	10	10	10	10	10	10
Frecuencia de red	Hz	50	50	50	50	50	50	50	50
Potencia del aparato	W	100	100	100	100	100	100	100	100
Longitud del cable de conexión	mm	2400	2400	2400	2400	2400	2400	2400	2400
Tipo de enchufe		Schuko	Schuko	Schuko	Schuko	Schuko	Schuko	Schuko	Schuko
Posibilidad de instalación en pareja		-	-	-	Con accesorio 3AF2030X	Con accesorio 3AF2030W	-	-	-

• Sí tiene /-No tiene

*Reglamento delegado (UE) nº 1060/2010 de la comisión de 28 de septiembre de 2010 por el que se complementa la Directiva 2010/30/UE del Parlamento Europeo y del Consejo en lo relativo al etiquetado energético de los aparatos de refrigeración domésticos. **1)** El consumo de energía en 365 días se basa en la normativa EN 153 de 2006 y la normativa EN: ISO 15502 edición de 2005. Las indicaciones se refieren a 230 V y 50 Hz. Los datos normalizados de consumo permiten comparar los distintos aparatos. Los valores resultantes en la práctica pueden variar respecto a los datos normalizados. Consumo de energía según los resultados obtenidos en la prueba estándar de 24 horas. El consumo de energía real depende de las condiciones de uso del aparato y de su localización. **2)** Aumenta la temperatura a -9°C con el congelador completamente lleno. **3)** La capacidad de congelación depende del modelo y utilizando congelación "Súper". No se puede repetir en 24 horas. Ver libro de instrucciones. **4)** Clase climática SN-T (Tropical): este aparato está destinado a ser utilizado en una temperatura ambiente entre 10°C y 43°C. Clase climática SN-ST (Subtropical): este aparato está destinado a ser utilizado en una temperatura ambiente entre 10°C y 38°C. Clase de eficiencia energética dentro del rango A+++ (más eficiente) a D (menos eficiente).

Ficha de producto según Reglamento (UE) nº 1060/2010*	Frigoríficos combinados NoFrost. Serie Cristal. Ancho 60 cm			Frigoríficos combinados NoFrost. Ancho 60 cm					
Modelo	3KFE765BI	3KFE765GI	3KFE765WI	3KFD766XI	3KFD766WI	3KFE766XE	3KFE766WE	3KFD763XI	3KFD763WI
Categoría de modelo	Frigorífico-congelador	Frigorífico-congelador	Frigorífico-congelador	Frigorífico-congelador	Frigorífico-congelador	Frigorífico-congelador	Frigorífico-congelador	Frigorífico-congelador	Frigorífico-congelador
Clase de eficiencia energética	A++	A++	A++	A+++	A+++	A++	A++	A+++	A+++
Consumo de energía anual ¹⁾	kWh/año	273	273	273	182	182	273	273	182
Volumen útil frigorífico	litros	279	279	279	279	279	279	279	279
Volumen útil congelador	litros	87	87	87	87	87	87	87	87
Temperatura otros compartimentos (>14°C)		-	-	-	-	-	-	-	-
NoFrost	•	•	•	•	•	•	•	•	•
Autonomía ²⁾	h	16	16	16	16	16	16	16	16
Capacidad de congelación 24 h ³⁾	kg/24 h	14	14	14	14	14	14	14	14
Clase climática ⁴⁾		SN-T	SN-T	SN-T	SN-T	SN-T	SN-T	SN-T	SN-T
Potencia sonora	dB(A) re 1 pW	39	39	39	36	36	39	39	36
Libre instalación/integrable		Libre instalación	Libre instalación	Libre instalación	Libre instalación	Libre instalación	Libre instalación	Libre instalación	Libre instalación
Dimensiones									
Altura del aparato	mm	2.030	2.030	2.030	2.030	2.030	2.030	2.030	2.030
Anchura del aparato	mm	600	600	600	600	600	600	600	600
Fondo del aparato sin tirador	mm	660	660	660	660	660	660	660	660
Fondo del aparato con tirador	mm	660	660	660	660	660	700	700	660
Sentido de apertura de puerta		a la derecha	a la derecha	a la derecha	a la derecha	a la derecha	a la derecha	a la derecha	a la derecha
Puertas reversibles		•	•	•	•	•	•	•	•
Juntas de puertas desmontables		•	•	•	•	•	•	•	•
Tipo de producto									
Color puertas		Cristal negro	Cristal gris antracita	Cristal blanco	Puertas acero inoxidable	Blanco	Puertas acero inoxidable	Blanco	Puerta acero inoxidable
Antihuellas		-	-	-	•	-	•	-	-
Color laterales		Gris	Gris	Gris	Gris	Blanco	Gris	Blanco	Gris
Diseño Soft de puerta		Plana	Plana	Plana	Plana	Plana	Plana	Plana	Plana
Tirador		Integrado vertical	Integrado vertical	Integrado vertical	Integrado vertical	Integrado vertical	Externo	Externo	Integrado horizontal
Nº de compresores/Nº circuitos de frío		1/2	1/2	1/2	1/2	1/2	1/2	1/2	1/2
Tecnología FullSkinCondenser		•	•	•	•	•	•	•	•
Nº estrellas compartimento congelador		4	4	4	4	4	4	4	4
Sistema NoFrost Frío Multidistribuido		•	•	•	•	•	•	•	•
Control del aparato									
Control electrónico		•	•	•	•	•	•	•	•
Indicador temperatura		LED	LED	LED	Electrónica táctil	Electrónica táctil	Electrónica táctil	Electrónica táctil	LED
Ubicación indicador de temperatura (electrónica)		Interior	Interior	Interior	Exterior	Exterior	Exterior	Exterior	Interior
Regulación independiente de temperatura refrigerador/congelador		•/•	•/•	•/•	•/•	•/•	•/•	•/•	•/•
Función Refrigeración Súper/Congelación Súper		•/•	•/•	•/•	•/•	•/•	•/•	•/•	•/•
Alarma temperatura óptica y acústica		•/•	•/•	•/•	•/•	•/•	•/•	•/•	•/•
Alarma puerta abierta óptica y acústica		•/•	•/•	•/•	•/•	•/•	•/•	•/•	•/•
Alarma avería óptica y acústica		•/•	•/•	•/•	•/•	•/•	•/•	•/•	•/•
Descongelación y evaporación automática en refrigerador/congelador		•/•	•/•	•/•	•/•	•/•	•/•	•/•	•/•
Capacidad									
Volumen bruto total	litros	400	400	400	400	400	400	400	400
Volumen bruto total refrigerador	litros	290	290	290	290	290	290	290	290
Volumen bruto total congelador	litros	110	110	110	110	110	110	110	110
Volumen neto total	litros	366	366	366	366	366	366	366	366
Iluminación									
LED con SoftStart/LED		•/-	•/-	•/-	•/-	•/-	•/-	•/-	•/-
Ubicación lateral/superior		-/•	-/•	-/•	-/•	-/•	-/•	-/•	-/•
Equipamiento									
Frigorífico									
Nº total de balcones y soportes en la contrapuerta		4	4	4	4	4	4	4	4
Nº compartimentos con tapa en la puerta		-	-	-	-	-	-	-	-
Cajón para frutas y verduras		ExtraFresh	ExtraFresh	ExtraFresh	ExtraFresh	ExtraFresh	ExtraFresh	ExtraFresh	ExtraFresh
Cajón para carnes y pescados		ExtraCold ❄️0°C	ExtraCold ❄️0°C	ExtraCold ❄️0°C	ExtraCold ❄️0°C	ExtraCold ❄️0°C	ExtraCold ❄️0°C	ExtraCold ❄️0°C	ExtraCold ❄️0°C
Bandejas de cristal de seguridad		5	5	5	5	5	5	5	5
Bandejas extraíbles EasyAccess		4	4	4	4	4	4	4	4
Terminaciones interiores		Blancas	Blancas	Blancas	Blancas	Blancas	Blancas	Blancas	Blancas
Botellero		Cromado	Cromado	Cromado	Cromado	Cromado	Cromado	Cromado	Cromado
Hueveras (nº huevos)		3 (12)	3 (12)	3 (12)	3 (12)	3 (12)	3 (12)	3 (12)	3 (12)
Congelador									
Nº cajones/EasyAccess		3/-	3/-	3/-	3/-	3/-	3/-	3/-	3/-
Bandejas de cristal de seguridad		2	2	2	2	2	2	2	2
Nº de cubiteras		1	1	1	1	1	1	1	1
Acumuladores de frío		-	-	-	-	-	-	-	-
Conexión eléctrica									
Tensión nominal	V	220-240	220-240	220-240	220-240	220-240	220-240	220-240	220-240
Intensidad corriente eléctrica	A	10	10	10	10	10	10	10	10
Frecuencia de red	Hz	50	50	50	50	50	50	50	50
Potencia del aparato	W	100	100	100	100	100	100	100	100
Longitud del cable de conexión	mm	2400	2400	2400	2400	2400	2400	2400	2400
Tipo de enchufe		Schuko	Schuko	Schuko	Schuko	Schuko	Schuko	Schuko	Schuko
Posibilidad de instalación en pareja		-	-	-	Con accesorio 3AF2030X	Con accesorio 3AF2030W	Con accesorio 3AF2030X	Con accesorio 3AF2030W	Con accesorio 3AF2030X

• Sí tiene /-No tiene

*Reglamento delegado (UE) nº 1060/2010 de la comisión de 28 de septiembre de 2010 por el que se complementa la Directiva 2010/30/UE del Parlamento Europeo y del Consejo en lo relativo al etiquetado energético de los aparatos de refrigeración domésticos. **1)** El consumo de energía en 365 días se basa en la normativa EN 153 de 2006 y la normativa EN: ISO 15502 edición de 2005. Las indicaciones se refieren a 230 V y 50 Hz. Los datos normalizados de consumo permiten comparar los distintos aparatos. Los valores resultantes en la práctica pueden variar respecto a los datos normalizados. Consumo de energía según los resultados obtenidos en la prueba estándar de 24 horas. El consumo de energía real depende de las condiciones de uso del aparato y de su localización. **2)** Aumenta la temperatura a -9°C con el congelador completamente lleno. **3)** La capacidad de congelación depende del modelo y utilizando congelación "Súper". No se puede repetir en 24 horas. Ver libro de instrucciones. **4)** Clase climática SN-T (Tropical); este aparato está destinado a ser utilizado en una temperatura ambiente entre 10°C y 43°C. Clase climática SN-ST (Subtropical); este aparato está destinado a ser utilizado en una temperatura ambiente entre 10°C y 38°C. Clase de eficiencia energética dentro del rango A+++ (más eficiente) a D (menos eficiente).

Ficha de producto según Reglamento (UE) nº 1060/2010*		Frigoríficos combinados NoFrost. Ancho 60 cm						
Modelo		3KFE763XI	3KFE763WI	3KFD566XI	3KFD566WI	3KFE566XE	3KFE566WE	3KFD563XI
Categoría de modelo		Frigorífico-congelador	Frigorífico-congelador	Frigorífico-congelador	Frigorífico-congelador	Frigorífico-congelador	Frigorífico-congelador	Frigorífico-congelador
Clase de eficiencia energética		A++	A++	A+++	A+++	A++	A++	A+++
Consumo de energía anual ¹⁾	kWh/año	273	273	173	173	260	260	173
Volumen útil frigorífico	litros	279	279	237	237	237	237	237
Volumen útil congelador	litros	87	87	87	87	87	87	87
Temperatura otros compartimentos (>14°C)		-	-	-	-	-	-	-
NoFrost		•	•	•	•	•	•	•
Autonomía ²⁾	h	16	16	16	16	16	16	16
Capacidad de congelación 24 h ³⁾	kg/24 h	14	14	14	14	14	14	14
Clase climática ⁴⁾		SN-T	SN-T	SN-T	SN-T	SN-T	SN-T	SN-T
Potencia sonora	dB(A) re 1 pW	39	39	36	36	39	39	36
Libre instalación/integrable		Libre instalación	Libre instalación	Libre instalación	Libre instalación	Libre instalación	Libre instalación	Libre instalación
Dimensiones								
Altura del aparato	mm	2.030	2.030	1.860	1.860	1.860	1.860	1.860
Anchura del aparato	mm	600	600	600	600	600	600	600
Fondo del aparato sin tirador	mm	660	660	660	660	660	660	660
Fondo del aparato con tirador	mm	660	660	660	660	700	700	660
Sentido de apertura de puerta		a la derecha	a la derecha	a la derecha	a la derecha	a la derecha	a la derecha	a la derecha
Puertas reversibles		•	•	•	•	•	•	•
Juntas de puertas desmontables		•	•	•	•	•	•	•
Tipo de producto								
Color puertas		Puerta acero inoxidable	Blanco	Puertas acero inoxidable	Blanco	Puertas acero inoxidable	Blanco	Acero inoxidable
Antihuellas		-	-	•	-	•	-	•
Color laterales		Gris	Blanco	Gris	Blanco	Gris	Blanco	Gris
Diseño Soft de puerta		Plana	Plana	Plana	Plana	Plana	Plana	Plana
Tirador		Integrado horizontal	Integrado horizontal	Integrado vertical	Integrado vertical	Externo	Externo	Integrado horizontal
Nº de compresores/Nº circuitos de frío		1/2	1/2	1/2	1/2	1/2	1/2	1/2
Tecnología FullSkinCondenser		•	•	•	•	•	•	•
Nº estrellas compartimento congelador		4	4	4	4	4	4	4
Sistema NoFrost Frío Multidistribuido		•	•	•	•	•	•	•
Control del aparato								
Control electrónico		•	•	•	•	•	•	•
Indicador temperatura		LED	LED	Electrónica táctil	Electrónica táctil	Electrónica táctil	Electrónica táctil	LED
Ubicación indicador de temperatura (electrónica)		Interior	Interior	Exterior	Exterior	Exterior	Exterior	Interior
Regulación independiente de temperatura refrigerador/congelador		•/•	•/•	•/•	•/•	•/•	•/•	•/•
Función Refrigeración Súper/Congelación Súper		•/•	•/•	•/•	•/•	•/•	•/•	•/•
Alarma temperatura óptica y acústica		•/•	•/•	•/•	•/•	•/•	•/•	•/•
Alarma puerta abierta óptica y acústica		•/•	•/•	•/•	•/•	•/•	•/•	•/•
Alarma avería óptica y acústica		•/•	•/•	•/•	•/•	•/•	•/•	•/•
Descongelación y evaporación automática en refrigerador/congelador		•/•	•/•	•/•	•/•	•/•	•/•	•/•
Capacidad								
Volumen bruto total	litros	400	400	357	357	357	357	357
Volumen bruto total refrigerador	litros	290	290	247	247	247	247	247
Volumen bruto total congelador	litros	110	110	110	110	110	110	110
Volumen neto total	litros	366	366	324	324	324	324	324
Iluminación								
LED con SoftStart/LED		•/-	•/-	•/-	•/-	•/-	•/-	•/-
Ubicación lateral/superior		-/•	-/•	-/•	-/•	-/•	-/•	-/•
Equipamiento								
Frigorífico								
Nº total de balcones y soportes en la contrapuerta		4	4	3	3	3	3	3
Nº compartimentos con tapa en la puerta		-	-	-	-	-	-	-
Cajón para frutas y verduras		ExtraFresh	ExtraFresh	ExtraFresh	ExtraFresh	ExtraFresh	ExtraFresh	ExtraFresh
Cajón para carnes y pescados		ExtraCold \diamond 0°C	ExtraCold \diamond 0°C	ExtraCold \diamond 0°C	ExtraCold \diamond 0°C	ExtraCold \diamond 0°C	ExtraCold \diamond 0°C	ExtraCold \diamond 0°C
Bandejas de cristal de seguridad		5	5	4	4	4	4	4
Bandejas extraíbles EasyAccess		4	4	3	3	3	3	3
Terminaciones interiores		Blancas	Blancas	Blancas	Blancas	Blancas	Blancas	Blancas
Botellero		Cromado	Cromado	Cromado	Cromado	Cromado	Cromado	Cromado
Hueveras (nº huevos)		3 (12)	3 (12)	3(12)	3(12)	3 (12)	3 (12)	3 (12)
Congelador								
Nº cajones/EasyAccess		3/-	3/-	3/-	3/-	3/-	3/-	3/-
Bandejas de cristal de seguridad		2	2	2	2	2	2	2
Nº de cubiteras		1	1	1	1	1	1	1
Acumuladores de frío		-	-	-	-	-	-	-
Conexión eléctrica								
Tensión nominal	V	220-241	220-240	220-240	220-240	220-240	220-240	220-240
Intensidad corriente eléctrica	A	10	10	10	10	10	10	10
Frecuencia de red	Hz	50	50	50	50	50	50	50
Potencia del aparato	W	100	100	100	100	100	100	100
Longitud del cable de conexión	mm	2400	2400	2400	2400	2400	2400	2400
Tipo de enchufe		Schuko	Schuko	Schuko	Schuko	Schuko	Schuko	Schuko
Posibilidad de instalación en pareja		Con accesorio 3AF2030X	Con accesorio 3AF2030W	-	-	Con accesorio 3AF2030X	Con accesorio 3AF2030W	Con accesorio 3AF2030X

• Sí tiene /-No tiene

*Reglamento delegado (UE) nº 1060/2010 de la comisión de 28 de septiembre de 2010 por el que se complementa la Directiva 2010/30/UE del Parlamento Europeo y del Consejo en lo relativo al etiquetado energético de los aparatos de refrigeración domésticos. **1)** El consumo de energía en 365 días se basa en la normativa EN 153 de 2006 y la normativa EN: ISO 15502 edición de 2005. Las indicaciones se refieren a 230 V y 50 Hz. Los datos normalizados de consumo permiten comparar los distintos aparatos. Los valores resultantes en la práctica pueden variar respecto a los datos normalizados. Consumo de energía según los resultados obtenidos en la prueba estándar de 24 horas. El consumo de energía real depende de las condiciones de uso del aparato y de su localización. **2)** Aumenta la temperatura a +9°C con el congelador completamente lleno. **3)** La capacidad de congelación depende del modelo y utilizando congelación "Súper". No se puede repetir en 24 horas. Ver libro de instrucciones. **4)** Clase climática SN-T (Tropical): este aparato está destinado a ser utilizado en una temperatura ambiente entre 10°C y 43°C. Clase climática SN-ST (Subtropical): este aparato está destinado a ser utilizado en una temperatura ambiente entre 10°C y 38°C. Clase de eficiencia energética dentro del rango A+++ (más eficiente) a D (menos eficiente).

Ficha de producto según Reglamento (UE) nº 1060/2010*		Frigoríficos combinados NoFrost. Ancho 60 cm						
Modelo		3KFD563WI	3KFE563XI	3KFE563WI	3KFE561MI	3KFE561WI	3KFE361MI	3KFE361WI
Categoría de modelo		Frigorífico-congelador	Frigorífico-congelador	Frigorífico-congelador	Frigorífico-congelador	Frigorífico-congelador	Frigorífico-congelador	Frigorífico-congelador
Clase de eficiencia energética		A+++	A++	A++	A++	A++	A++	A++
Consumo de energía anual ¹⁾	kWh/año	173	260	260	235	235	228	228
Volumen útil frigorífico	litros	237	237	237	215	215	192	192
Volumen útil congelador	litros	87	87	87	87	87	87	87
Temperatura otros compartimentos (>14°C)		-	-	-	-	-	-	-
NoFrost		•	•	•	•	•	•	•
Autonomía ²⁾	h	16	16	16	19	19	19	19
Capacidad de congelación 24 h ³⁾	kg/24 h	14	14	14	11	11	11	11
Clase climática ⁴⁾		SN-T	SN-T	SN-T	SN-T	SN-T	SN-T	SN-T
Potencia sonora	dB(A) re 1 pW	36	39	39	42	42	42	42
Libre instalación/integrable		Libre instalación	Libre instalación	Libre instalación	Libre instalación	Libre instalación	Libre instalación	Libre instalación
Dimensiones								
Altura del aparato	mm	1.860	1.860	1.860	1.860	1.860	1.760	1.760
Anchura del aparato	mm	600	600	600	600	600	600	600
Fondo del aparato sin tirador	mm	660	660	660	660	660	660	660
Fondo del aparato con tirador	mm	660	660	660	660	660	660	660
Sentido de apertura de puerta		a la derecha	a la derecha	a la derecha	a la derecha	a la derecha	a la derecha	a la derecha
Puertas reversibles		•	•	•	•	•	•	•
Juntas de puertas desmontables		•	•	•	•	•	•	•
Tipo de producto								
Color puertas		Blanco	Acero inoxidable	Blanco	Puertas acero mate	Blanco	Puertas acero mate	Blanco
Antihuellas		-	•	-	•	-	•	-
Color laterales		Blanco	Gris	Blanco	Gris	Blanco	Gris	Blanco
Diseño Soft de puerta		Plana	Plana	Plana	Plana	Plana	Plana	Plana
Tirador		Integrado horizontal	Integrado horizontal	Integrado horizontal	Integrado horizontal	Integrado horizontal	Integrado horizontal	Integrado horizontal
Nº de compresores/Nº circuitos de frío		1/2	1/2	1/2	1/1	1/1	1/1	1/1
Tecnología FullSkinCondenser		•	•	•	•	•	•	•
Nº estrellas compartimento congelador		4	4	4	4	4	4	4
Sistema NoFrost Frío Multidistribuido		•	•	•	•	•	•	•
Control del aparato								
Control electrónico		•	•	•	•	•	•	•
Indicador temperatura		LED	LED	LED	LED	LED	LED	LED
Ubicación indicador de temperatura (electrónica)		Interior	Interior	Interior	Interior	Interior	Interior	Interior
Regulación independiente de temperatura refrigerador/congelador		•/•	•/•	•/•	•/•	•/•	•/•	•/•
Función Refrigeración Súper/Congelación Súper		•/•	•/•	•/•	-/•	-/•	-/•	-/•
Alarma temperatura óptica y acústica		•/•	•/•	•/•	•/•	•/•	•/•	•/•
Alarma puerta abierta óptica y acústica		•/•	•/•	•/•	•/•	•/•	•/•	•/•
Alarma avería óptica y acústica		•/•	•/•	•/•	•/•	•/•	•/•	•/•
Descongelación y evaporación automática en refrigerador/congelador		•/•	•/•	•/•	•/•	•/•	•/•	•/•
Capacidad								
Volumen bruto total	litros	357	357	357	329	329	306	306
Volumen bruto total refrigerador	litros	247	247	247	219	219	196	196
Volumen bruto total congelador	litros	110	110	110	110	110	110	110
Volumen neto total	litros	324	324	324	302	302	279	279
Iluminación								
LED con SoftStart/LED		•/-	•/-	•/-	•/-	•/-	•/-	•/-
Ubicación lateral/superior		-/•	-/•	-/•	-/•	-/•	-/•	-/•
Equipamiento								
Frigorífico								
Nº total de balcones y soportes en la contrapuerta		3	3	3	4	4	3	3
Nº compartimentos con tapa en la puerta		-	-	-	-	-	-	-
Cajón para frutas y verduras		ExtraFresh	ExtraFresh	ExtraFresh	Fresh	Fresh	Fresh	Fresh
Cajón para carnes y pescados		ExtraCold \diamond 0°C	ExtraCold \diamond 0°C	ExtraCold \diamond 0°C	-	-	-	-
Bandejas de cristal de seguridad		4	4	4	4	4	3	3
Bandejas extraíbles EasyAccess		3	3	3	-	-	-	-
Terminaciones interiores		Blancas	Blancas	Blancas	Blancas	Blancas	Blancas	Blancas
Botellero		Cromado	Cromado	Cromado	-	-	-	-
Hueveras (nº huevos)		3 (12)	3 (12)	3 (12)	3(12)	3(12)	3(12)	3 (12)
Congelador								
Nº cajones/EasyAccess		3/-	3/2	3/-	2/1	2/1	2/1	2/1
Bandejas de cristal de seguridad		2	2	2	-	-	-	-
Nº de cubiteras		1	1	1	1	1	1	1
Acumuladores de frío		-	-	-	-	-	-	-
Conexión eléctrica								
Tensión nominal	V	220-240	220-240	220-240	220-240	220-240	220-240	220-240
Intensidad corriente eléctrica	A	10	10	10	10	10	10	10
Frecuencia de red	Hz	50	50	50	50	50	50	50
Potencia del aparato	W	100	100	100	100	100	100	100
Longitud del cable de conexión	mm	2400	2400	2400	2400	2400	2400	2400
Tipo de enchufe		Schuko	Schuko	Schuko	Schuko	Schuko	Schuko	Schuko
Posibilidad de instalación en pareja		Con accesorio 3AF2030W	Con accesorio 3AF2030X	Con accesorio 3AF2030W	Con accesorio 3AF2030X	Con accesorio 3AF2030W	Con accesorio 3AF2030X	Con accesorio 3AF2030W

• Sí tiene /-No tiene

*Reglamento delegado (UE) nº 1060/2010 de la comisión de 28 de septiembre de 2010 por el que se complementa la Directiva 2010/30/UE del Parlamento Europeo y del Consejo en lo relativo al etiquetado energético de los aparatos de refrigeración domésticos. **1)** El consumo de energía en 365 días se basa en la normativa EN 153 de 2006 y la normativa EN: ISO 15502 edición de 2005. Las indicaciones se refieren a 230 V y 50 Hz. Los datos normalizados de consumo permiten comparar los distintos aparatos. Los valores resultantes en la práctica pueden variar respecto a los datos normalizados. Consumo de energía según los resultados obtenidos en la prueba estándar de 24 horas. El consumo de energía real depende de las condiciones de uso del aparato y de su localización. **2)** Aumenta la temperatura a -9°C con el congelador completamente lleno. **3)** La capacidad de congelación depende del modelo y utilizando congelación "Súper". No se puede repetir en 24 horas. Ver libro de instrucciones. **4)** Clase climática SN-T (Tropical); este aparato está destinado a ser utilizado en una temperatura ambiente entre 10°C y 43°C. Clase climática SN-ST (Subtropical); este aparato está destinado a ser utilizado en una temperatura ambiente entre 10°C y 38°C. Clase de eficiencia energética dentro del rango A+++ (más eficiente) a D (menos eficiente).

Ficha de producto según Reglamento (UE) nº 1060/2010*		Frigoríficos de una puerta									
Modelo		3FCC647XE	3FCC647WE	3FCE643XE	3FCE643WE	3FCE642XE	3FCE640ME	3FCE642WE	3FCE642DE	3FCE643DE	
Categoría de modelo		Frigorífico con uno o más compartimentos de conservación de alimentos frescos					Frigorífico con uno o más compartimentos de conservación de alimentos frescos				
Clase de eficiencia energética		A++	A++	A++	A++	A++	A++	A++	A++	A++	
Consumo de energía anual ¹⁾	kWh/año	112	112	112	112	112	112	112	112	112	
Volumen útil frigorífico	litros	346	346	346	346	346	346	346	346	346	
Volumen útil congelador	litros	-	-	-	-	-	-	-	-	-	
Temperatura otros compartimentos (>14°C)		-	-	-	-	-	-	-	-	-	
NoFrost		-	-	-	-	-	-	-	-	-	
Autonomía ²⁾	h	-	-	-	-	-	-	-	-	-	
Capacidad de congelación 24 h ³⁾	kg/24 h	-	-	-	-	-	-	-	-	-	
Clase climática ⁴⁾		SN-T	SN-T	SN-T	SN-T	SN-T	SN-T	SN-T	SN-T	SN-T	
Potencia sonora	dB(A) re 1 pW	39	39	39	39	39	39	39	39	39	
Libre instalación/integrable		Libre inst.	Libre inst.	Libre inst.	Libre inst.	Libre inst.	Libre inst.	Libre inst.	Libre inst.	Libre inst.	
Dimensiones											
Altura del aparato	mm	1.860	1.860	1.860	1.860	1.860	1.860	1.860	1.860	1.860	
Anchura del aparato	mm	600	600	600	600	600	600	600	600	600	
Fondo del aparato sin tirador	mm	650	650	650	650	650	650	650	650	650	
Fondo del aparato con tirador	mm	690	690	690	690	690	690	690	690	690	
Sentido de apertura de puerta		A la izquierda	A la izquierda	A la izquierda	A la izquierda	A la izquierda	A la izquierda	A la izquierda	A la izquierda	A la izquierda	
Puertas reversibles		•	•	•	•	•	•	•	•	•	
Juntas de puertas desmontables		•	•	•	•	•	•	•	•	•	
Tipo de aparato											
Color puerta		Puerta acero inoxidable	Blanco	Puerta acero inoxidable	Blanco	Puerta acero inoxidable	Puerta acero mate	Blanco	Puerta acero inoxidable	Blanco	
Antihuellas		•	-	•	-	•	•	-	•	-	
Color laterales		Gris	Blanco	Gris	Blanco	Gris	Gris	Blanco	Gris	Blanco	
Diseño Soft de puerta		Plana	Plana	Plana	Plana	Plana	Plana	Plana	Plana	Plana	
Tirador		Fácil apertura	Fácil apertura	Fácil apertura	Fácil apertura	Fácil apertura	Fácil apertura	Fácil apertura	Fácil apertura	Fácil apertura	
Dispensador exterior de agua sin instalación a la red de agua		-	-	-	-	-	-	-	•(tanque Brita)	•(tanque Brita)	
Nº de compresores		1	1	1	1	1	1	1	1	1	
Nº estrellas compartimento congelador		-	-	-	-	-	-	-	-	-	
Sistema ExtraVentilation		•	•	•	•	•	•	•	•	•	
Control del aparato											
Control electrónico frigorífico/congelador		•	•	•	•	•	•	•	•	•	
Indicadores temperatura frigorífico/congelador		Electrónica táctil	Electrónica táctil	Electrónica táctil	Electrónica táctil	LED	LED	LED	LED	LED	
Ubicación indicación temperatura (electrónica)		Interior	Interior	Exterior	Exterior	Interior	Interior	Interior	Interior	Interior	
Interruptor Refrigeración Súper (desconexión automática)		•	•	•	•	•	•	•	•	•	
Interruptor Congelación Súper (desconexión automática)		-	-	-	-	-	-	-	-	-	
Señal de aviso puerta abierta acústica/óptica		•/-	•/-	•/-	•/-	-/-	-/-	-/-	-/-	-/-	
Señal de aviso temperatura acústica/óptica		-/-	-/-	-/-	-/-	-/-	-/-	-/-	-/-	-/-	
Señal de aviso avería acústica/óptica		-/-	-/-	-/-	-/-	-/-	-/-	-/-	-/-	-/-	
Descongelación frigorífico automática		•	•	•	•	•	•	•	•	•	
Descongelación congelador automática		-	-	-	-	-	-	-	-	-	
Capacidad											
Volumen bruto total	litros	348	348	348	348	348	348	348	348	348	
Volumen bruto frigorífico	litros	348	348	348	348	348	348	348	348	348	
Volumen bruto congelador	litros	-	-	-	-	-	-	-	-	-	
Volumen útil total	litros	346	346	346	346	346	346	346	346	346	
Iluminación											
LED/Bombilla		•/-	•/-	•/-	•/-	•/-	•/-	•/-	•/-	•/-	
Lateral/Superior		-/•	-/•	-/•	-/•	-/•	-/•	-/•	-/•	-/•	
Equipamiento											
Frigorífico											
Nº total de balcones y soportes en la contrapuerta		5	5	5	5	5	5	5	5	5	
Nº de compartimentos con tapa en la puerta		1	1	-	-	-	-	-	-	-	
Balcón ajustable en altura		•	•	-	-	-	-	-	-	-	
Cajón para frutas y verduras con regulador de humedad		ExtraFresh Comfort	ExtraFresh Comfort	ExtraFresh	ExtraFresh	ExtraFresh	ExtraFresh	ExtraFresh	ExtraFresh	ExtraFresh	
Cajón de gran capacidad con guías telescópicas		•	•	-	-	-	-	-	-	-	
Nº bandejas cristal seguridad		7	7	7	7	7	7	7	7	7	
Bandejas extraíbles EasyAccess		4	4	6	6	6	6	6	6	6	
Terminaciones interiores		Cromadas	Cromadas	Blancas	Blancas	Blancas	Blancas	Blancas	Blancas	Blancas	
Botellero		Abatible	Abatible	-	-	-	-	-	-	-	
Nº de hueveras (nº huevos)		3 (12)	3 (12)	3 (12)	3 (12)	3 (12)	3 (12)	3 (12)	3 (12)	3 (12)	
Congelador											
Nº cajones		-	-	-	-	-	-	-	-	-	
Nº compartimentos con tapa abatible		-	-	-	-	-	-	-	-	-	
Nº cajones BigBox		-	-	-	-	-	-	-	-	-	
Nº bandejas cristal seguridad		-	-	-	-	-	-	-	-	-	
Nº de cubiteras		-	-	-	-	-	-	-	-	-	
Preparación automática cubitos de hielo		-	-	-	-	-	-	-	-	-	
Acumuladores de frío		-	-	-	-	-	-	-	-	-	
Conexión eléctrica											
Tensión nominal	V	220-240	220-240	220-240	220-240	220-240	220-240	220-240	220-240	220-240	
Intensidad corriente eléctrica	A	10	10	10	10	10	10	10	10	10	
Frecuencia de red	Hz	50	50	50	50	50	50	50	50	50	
Potencia de conexión	W	90	90	90	90	90	90	90	90	90	
Longitud del cable de conexión	mm	2.300	2.300	2.300	2.300	2.300	2.300	2.300	2.300	2.300	
Tipo de enchufe		Schuko	Schuko	Schuko	Schuko	Schuko	Schuko	Schuko	Schuko	Schuko	
Posibilidad de instalación en pareja		Combina con 3GFB647XE	Combina con 3GFB647WE	Combina con 3GFB643XE	Combina con 3GFB643WE	Combina con 3GFB642XE	Combina con 3GFB640ME	Combina con 3GFB642WE	Combina con 3GFB642XE	Combina con 3GFB642WE	
Accesorio de unión		3AF1860X	3AF1860W	3AF1860X	3AF1860W	3AF1860X	3AF1860X	3AF1860W	3AF1860X	3AF1860W	

• Si tiene /-No tiene

* Reglamento delegado (UE) nº 1060/2010 de la comisión de 28 de septiembre de 2010 por el que se complementa la Directiva 2010/30/UE del Parlamento Europeo y del Consejo en lo relativo al etiquetado energético de los aparatos de refrigeración domésticos. **1)** El consumo de energía en 365 días se basa en la normativa EN 153 de 2006 y la normativa EN: ISO 15502 edición de 2005. Las indicaciones se refieren a 230 V y 50 Hz. Los datos normalizados de consumo permiten comparar los distintos aparatos. Los valores resultantes en la práctica pueden variar respecto a los datos normalizados. Consumo de energía según los resultados obtenidos en la prueba estándar de 24 horas. El consumo de energía real depende de las condiciones de uso del aparato y de su localización. **2)** Aumenta la temperatura a -9°C con el congelador completamente lleno. **3)** La capacidad de congelación depende del modelo y utilizando Congelación Súper. No se puede repetir en 24 horas. Ver libro de instrucciones. **4)** Clase climática SN-T (Tropical): este aparato está destinado a ser utilizado en una temperatura ambiente entre 10 y 43°C. Clase climática SN-ST (Subtropical): este aparato está destinado a ser utilizado en una temperatura ambiente entre 10 y 38°C. Clase de eficiencia energética dentro del rango A+++ (más eficiente) a D (menos eficiente).

Ficha de producto según Reglamento (UE) nº 1060/2010*		Congeladores de una puerta						
Modelo		3GFB647XE	3GFB647WE	3GFB643XE	3GFB643WE	3GFB642XE	3GFB640ME	3GFB642WE
Categoría de modelo		Congelador tipo armario	Congelador tipo armario	Congelador tipo armario	Congelador tipo armario	Congelador tipo armario	Congelador tipo armario	Congelador tipo armario
Clase de eficiencia energética		A++	A++	A++	A++	A++	A++	A++
Consumo de energía anual ¹⁾	kWh/año	237	237	237	237	237	237	237
Volumen útil frigorífico	litros	-	-	-	-	-	-	-
Volumen útil congelador	litros	242	242	242	242	242	242	242
Temperatura otros compartimentos (>14 °C)		-	-	-	-	-	-	-
NoFrost		•	•	•	•	•	•	•
Autonomía ²⁾	h	25	25	25	25	25	25	25
Capacidad de congelación 24 h ³⁾	kg/24 h	20	20	20	20	20	20	20
Clase climática ⁴⁾		SN-T	SN-T	SN-T	SN-T	SN-T	SN-T	SN-T
Potencia sonora	dB(A) re 1 pW	42	42	42	42	42	42	42
Libre instalación/integrable		Libre instalación	Libre instalación	Libre instalación	Libre instalación	Libre instalación	Libre instalación	Libre instalación
Dimensiones								
Altura del aparato	mm	1.860	1.860	1.860	1.860	1.860	1.860	1.860
Anchura del aparato	mm	600	600	600	600	600	600	600
Fondo del aparato sin tirador	mm	650	650	650	650	650	650	650
Fondo del aparato con tirador	mm	690	690	690	690	690	690	690
Sentido de apertura de puerta		A la derecha	A la derecha	A la derecha	A la derecha	A la derecha	A la derecha	A la derecha
Puertas reversibles		•	•	•	•	•	•	•
Juntas de puertas desmontables		•	•	•	•	•	•	•
Tipo de producto								
Color puertas		Puerta acero inoxidable	Blanco	Puerta acero inoxidable	Blanco	Puerta acero inoxidable	Puerta acero mate	Blanco
Antihuellas		•	-	•	-	•	•	-
Color laterales		Gris	Blanco	Gris	Blanco	Gris	Gris	Blanco
Diseño Soft de puerta		Plana	Plana	Plana	Plana	Plana	Plana	Plana
Tirador		Fácil apertura	Fácil apertura	Fácil apertura	Fácil apertura	Fácil apertura	Fácil apertura	Fácil apertura
Nº de compresores		1	1	1	1	1	1	1
Nº estrellas compartimento congelador		4	4	4	4	4	4	4
Sistema ExtraVentilation		-	-	-	-	-	-	-
Control del aparato								
Control electrónico frigorífico/congelador		•	•	•	•	•	•	•
Indicadores temperatura frigorífico/congelador		Electrónica táctil	Electrónica táctil	Electrónica táctil	Electrónica táctil	LED	LED	LED
Ubicación indicación temperatura (electrónica)		Interior	Interior	Exterior	Exterior	Interior	Interior	Interior
Interruptor Refrigeración Súper (desconexión automática)		-	-	-	-	-	-	-
Interruptor Congelación Súper (desconexión automática)		•	•	•	•	•	•	•
Señal de aviso puerta abierta acústica/óptica		•/-	•/-	•/-	•/-	•/-	•/-	•/-
Señal de aviso temperatura acústica/óptica		•/•	•/•	•/•	•/•	•/•	•/•	•/•
Señal de aviso avería acústica/óptica		•/•	•/•	•/•	•/•	•/•	•/•	•/•
Descongelación frigorífico automática		-	-	-	-	-	-	-
Descongelación congelador automática		•	•	•	•	•	•	•
Capacidad								
Volumen bruto total	litros	255	255	255	255	255	255	255
Volumen bruto total refrigerador	litros	-	-	-	-	-	-	-
Volumen bruto total congelador	litros	255	255	255	255	255	255	255
Volumen neto total	litros	242	242	242	242	242	242	242
Iluminación								
LED/bombilla		•/-	•/-	-/-	-/-	-/-	-/-	-/-
Ubicación lateral/superior		-/•	-/•	-/-	-/-	-/-	-/-	-/-
Equipamiento								
Frigorífico								
Nº total de balcones y soportes en la contrapuerta		-	-	-	-	-	-	-
Nº de compartimentos con tapa en la puerta		-	-	-	-	-	-	-
Balcón ajustable en altura		-	-	-	-	-	-	-
Cajón ExtraFresh		-	-	-	-	-	-	-
Cajón de gran capacidad con guías telescópicas		-	-	-	-	-	-	-
Cajón para frutas y verduras con regulador de humedad		-	-	-	-	-	-	-
Nº bandejas cristal seguridad		-	-	-	-	-	-	-
Botellero cromado/Botellero deslizante		-	-	-	-	-	-	-
Nº de hueveras (nº huevos)		-	-	-	-	-	-	-
Congelador								
Nº cajones		4	4	4	4	4	4	4
Nº compartimentos con tapa abatible		-	-	-	-	-	-	-
Nº cajones BigBox		2	2	2	2	2	2	2
Nº bandejas cristal seguridad		6	6	6	6	6	6	6
Terminaciones interiores		Cromadas	Cromadas	-	-	-	-	-
Nº de cubiteras		-	-	1	1	1	1	1
Preparación automática cubitos de hielo		•	•	-	-	-	-	-
Acumuladores de frío		2	2	2	2	2	2	2
Conexión eléctrica								
Tensión nominal	V	220-240	220-240	220-240	220-240	220-240	220-240	220-240
Intensidad corriente eléctrica	A	10	10	10	10	10	10	10
Frecuencia de red	Hz	50	50	50	50	50	50	50
Potencia de conexión	W	90	90	90	90	90	90	90
Longitud del cable de conexión	mm	2.300	2.300	2.300	2.300	2.300	2.300	2.300
Tipo de enchufe		Schuko	Schuko	Schuko	Schuko	Schuko	Schuko	Schuko
Posibilidad de instalación en pareja		Combina con 3FCC647XE	Combina con 3FCC647WE	Combina con 3FCE643XE	Combina con 3FCE643WE	Combina con 3FCE642XE y 3FCE642DE	Combina con 3FCE640ME	Combina con 3FCE642WE y 3FCE643DE
Accesorio de unión		3AF1860X	3AF1860W	3AF1860X	3AF1860W	3AF1860X	3AF1860X	3AF1860W

• Sí tiene /-No tiene

* Reglamento delegado (UE) nº 1060/2010 de la comisión de 28 de septiembre de 2010 por el que se complementa la Directiva 2010/30/UE del Parlamento Europeo y del Consejo en lo relativo al etiquetado energético de los aparatos de refrigeración domésticos. **1)** El consumo de energía en 365 días se basa en la normativa EN 153 de 2006 y la normativa EN: ISO 15502 edición de 2005. Las indicaciones se refieren a 230 V y 50 Hz. Los datos normalizados de consumo permiten comparar los distintos aparatos. Los valores resultantes en la práctica pueden variar respecto a los datos normalizados. Consumo de energía según los resultados obtenidos en la prueba estándar de 24 horas. El consumo de energía real depende de las condiciones de uso del aparato y de su localización. **2)** Aumenta la temperatura a -9°C con el congelador completamente lleno. **3)** La capacidad de congelación depende del modelo y utilizando Congelación Súper. No se puede repetir en 24 horas. Ver libro de instrucciones. **4)** Clase climática SN-T (Tropical): este aparato está destinado a ser utilizado en una temperatura ambiente entre 10 y 43°C. Clase climática SN-ST (Subtropical): este aparato está destinado a ser utilizado en una temperatura ambiente entre 10 y 38°C. Clase de eficiencia energética dentro del rango A+++ (más eficiente) a D (menos eficiente).

Ficha de producto según Reglamento (UE) nº 1060/2010*		Frio integrable								
Modelo		3KI7148F	3KI7014F	3KIB1820	3FI7047S	3GI7047F	3FIB3420	3GI1047S	3FIB3720	3FIB3620
Categoría de modelo		Frigorífico-congelador	Frigorífico-congelador	Frigorífico-congelador	Frigorífico con uno o más compartimentos de conservación de alimentos frescos	Congelador tipo armario	Frigorífico con uno o más compartimentos de conservación de alimentos frescos	Congelador tipo armario	Frigorífico-congelador	Frigorífico-congelador
Clase de eficiencia energética		A++	A++	A+	A++	A++	A+	A++	A+	A+
Consumo de energía anual ¹⁾	kWh/año	221	222	274	116	243	131	144	256	244
Volumen útil frigorífico	litros	187	188	199	319	-	221	-	213	186
Volumen útil congelador	litros	67	67	80	-	211	-	72	41	41
Temperatura otros compartimentos (>14°C)		-	-	-	-	-	-	-	-	-
NoFrost		en el congelador	en el congelador	-	-	•	-	-	-	-
Autonomía ²⁾	h	13	13	16	-	22	-	21	17	17
Capacidad de congelación 24 h ³⁾	kg/24 h	8	8	3	-	20	-	8	2	2
Clase climática ⁴⁾		SN-ST	SN-ST	ST	SN-T	SN-T	SN-ST	SN-T	SN-ST	SN-ST
Potencia sonora	dB(A) re 1 pW	39	39	40	37	36	36	36	39	39
Libre instalación/integrable		Integrable	Integrable	Integrable	Integrable	Integrable	Integrable	Integrable	Integrable	Integrable
Dimensiones ⁵⁾										
Altura del aparato	mm	1.772	1.772	1.772	1.772	1.772	1.221	712	1.578	1.446
Anchura del aparato	mm	558	541	541	558	558	541	558	541	541
Fondo del aparato	mm	545	545	545	545	545	542	545	545	545
Altura del nicho	mm	1.775	1.775	1.775	1.775	1.775	1.225	720	1.580	1.450
Anchura del nicho	mm	560	560	562	560	560	560	560	560	560
Fondo del nicho	mm	550	550	550	550	550	550	550	550	550
Sentido de apertura de puerta		Derecha	Derecha	Derecha	Derecha	Izquierda	Derecha	Derecha	Derecha	Derecha
Puertas reversibles		•	•	•	•	•	•	•	•	•
Juntas de puertas desmontables		•	•	•	•	•	•	•	•	•
Tipo de frigorífico										
Tipo de frigorífico		Combinado	Combinado	Combinado	Una puerta	Una puerta	Una puerta	Una puerta	Dos puertas	Dos puertas
Instalación puerta fija/deslizante		Fija	Deslizante	Deslizante	Fija	Fija	Deslizante	Fija	Deslizante	Deslizante
Nº de puertas		2	2	2	1	1	1	1	2	2
Terminaciones interiores		Cromadas	Cromadas	Blancas	Cromadas	Cromadas	Blancas	Cromadas	Blancas	Blancas
Nº de compresores/Nº circuitos de frío		1/2	1/1	1/1	1/1	1/1	1/1	1/1	1/1	1/1
Nº de estrellas compartimento congelador		4	4	4	-	4	-	4	4	4
Filtro AirFresh		-	-	-	•	-	-	-	-	-
Control del aparato										
Control electrónico		Electrónica táctil	Electrónica táctil	-	Electrónica táctil	Electrónica táctil	-	LED	-	-
Función Refrigeración Súper (desconexión automática)		•	-	-	•	-	-	-	-	-
Función Congelación Súper (desconexión automática)		•	•	-	-	•	-	•	-	-
Función Eco		-	-	-	-	-	-	-	-	-
Señal de aviso puerta abierta acústica/óptica		•/-	•/-	-/-	•/-	•/-	-/-	-/-	-/-	-/-
Señal de aviso temperatura acústica/óptica		•/•	-/-	-/-	-/-	-/-	-/-	•/•	-/-	-/-
Señal de aviso avería acústica/óptica		-/-	-/-	-/-	-/-	-/-	-/-	-/-	-/-	-/-
Descongelación frigorífico automática		•	•	•	•	-	•	-	•	•
Descongelación congelador automática		•	•	-	-	•	-	-	-	-
Capacidad										
Volumen bruto total	litros	273	273	285	321	235	227	73	257	230
Volumen bruto frigorífico	litros	189	189	205	321	-	227	-	216	189
Volumen bruto congelador	litros	84	84	80	-	235	-	73	41	41
Volumen útil total	litros	254	255	265	319	211	221	72	254	227
Iluminación										
LED/Bombilla		•/-	•/-	•/-	•/-	-/-	•/-	-/-	•/-	•/-
Lateral/Superior		•/-	•/-	•/-	•/-	-	•/-	-	•/-	•/-
Equipamiento										
Frigorífico										
Nº total de balcones y soportes en la contrapuerta		5	4	4	6	-	4	-	4	3
Nº de compartimentos con tapa en la puerta		-	-	-	-	-	-	-	-	-
Balcón regulable en altura		-	-	-	-	-	-	-	-	-
Cajón para frutas y verduras		ExtraFresh Comfort	Fresh	•	ExtraFresh Comfort	-	•	-	•	•
Nº bandejas cristal seguridad		5	4	5	7	-	6	-	6	5
Bandeja deslizante Plus		1	-	-	2	-	-	-	-	-
Nº de hueveras (nº huevos)		3 (12)	3 (12)	3 (12)	3 (12)	-	3 (12)	-	3 (12)	3 (12)
Congelador										
Nº cajones		3	3	3	-	5	-	3	-	-
Nº compartimentos abatibles con tapa		-	-	-	-	2	-	-	-	-
Nº cajones BigBox		1	1	-	-	2	-	-	-	-
Nº bandejas cristal seguridad		2	2	-	-	6	-	-	-	-
Nº de cubiteras		1	1	1	-	1	-	1	1	1
Acumuladores de frío		2	2	-	-	2	-	2	-	-
Conexión eléctrica										
Tensión nominal	V	220-240	220-240	220-240	220-240	220-240	220-240	220-240	220-240	220-240
Intensidad corriente eléctrica	A	10	10	10	10	10	10	10	10	10
Frecuencia de red	Hz	50	50	50	50	50	50	50	50	50
Potencia de conexión	W	90	90	90	90	120	90	90	90	90
Longitud del cable de conexión	mm	2.300	2.300	2.300	2.300	2.300	2.300	2.300	2.300	2.300
Tipo de enchufe		Schuko	Schuko	Schuko	Schuko	Schuko	Schuko	Schuko	Schuko	Schuko
Posibilidad de combinación horizontal		-	-	-	Combina con 3GI7047F	Combina con 3FI7047S	-	-	-	-
Posibilidad de combinación vertical		-	-	-	-	-	Combina con 3GI1047S	Combina con 3FIB3420	-	-

* Si tiene /-No tiene

* Reglamento delegado (UE) nº 1060/2010 de la comisión de 28 de septiembre de 2010 por el que se complementa la Directiva 2010/30/UE del Parlamento Europeo y del Consejo en lo relativo al etiquetado energético de los aparatos de refrigeración domésticos. **1)** El consumo de energía en 365 días se basa en la normativa EN 153 de 2006 y la normativa EN: ISO 15502 edición de 2005. Las indicaciones se refieren a 230 V y 50 Hz. Los datos normalizados de consumo permiten comparar los distintos aparatos. Los valores resultantes en la práctica pueden variar respecto a los datos normalizados. Consumo de energía según los resultados obtenidos en la prueba estándar de 24 horas. El consumo de energía real depende de las condiciones de uso del aparato y de su localización. **2)** Aumenta la temperatura a -9°C con el congelador completamente lleno. **3)** La capacidad de congelación depende del modelo y utilizando Congelación Súper. No se puede repetir en 24 horas. Ver libro de instrucciones. **4)** Clase climática SN-T (Tropical): este aparato está destinado a ser utilizado en una temperatura ambiente entre 10 y 43°C. Clase climática SN-ST (Subtropical): este aparato está destinado a ser utilizado en una temperatura ambiente entre 10 y 38°C. **5)** Medidas de hueco en aparatos integrables/encastables (medidas mínimas). Clase de eficiencia energética dentro del rango A+++ (más eficiente) a D (menos eficiente).

Ficha de producto según Reglamento (UE) nº 1060/2010*		Integrables bajo encimera	
Modelo		3KUB3253	3GUB3252
Categoría de modelo		Frigorífico con uno o más compartimentos de conservación de alimentos frescos	Congelador tipo armario
Clase de eficiencia energética		A+	A+
Consumo de energía anual ¹⁾	kWh/año	118	184
Volumen útil frigorífico	litros	137	-
Volumen útil congelador	litros	-	98
Temperatura otros compartimentos (>14 °C)		-	-
NoFrost		-	-
Autonomía ²⁾	h	-	23
Capacidad de congelación 24 h ³⁾	kg/24 h	-	12
Clase climática ⁴⁾		SN-ST	SN-ST
Potencia sonora	dB(A) re 1 pW	38	38
Libre instalación/integrable		Integrable	Integrable
Dimensiones ⁵⁾			
Altura del aparato	mm	820	820
Anchura del aparato	mm	598	598
Fondo del aparato	mm	548	548
Altura del nicho	mm	820	820
Anchura del nicho	mm	600	600
Fondo del nicho	mm	550	550
Sentido de apertura de puerta		Derecha	Derecha
Puertas reversibles		•	•
Juntas de puertas desmontables		•	•
Tipo de frigorífico			
Tipo de frigorífico		Bajo encimera	Bajo encimera
Instalación puerta fija/deslizante		Fija	Fija
Nº de puertas		1	1
Terminaciones interiores		Blancas	-
Nº de compresores/Nº circuitos de frío		1/1	1/1
Nº de estrellas compartimento congelador		-	4
Filtro AirFresh		-	-
Control del aparato			
Control electrónico		-	-
Función Refrigeración Súper (desconexión automática)		-	-
Función Congelación Súper (desconexión automática)		-	•
Función Eco		-	-
Señal de aviso puerta abierta acústica/óptica		-/-	-/-
Señal de aviso temperatura acústica/óptica		-/-	•/•
Señal de aviso avería acústica/óptica		-/-	•/•
Descongelación frigorífico automática		•	-
Descongelación congelador automática		-	-
Capacidad			
Volumen bruto total	litros	139	114
Volumen bruto frigorífico	litros	139	-
Volumen bruto congelador	litros	-	114
Volumen útil total	litros	137	98
Iluminación			
LED/Bombilla		-/•	-/-
Lateral/Superior		•/-	-
Equipamiento			
Frigorífico			
Nº total de balcones y soportes en la contrapuerta		3	-
Nº de compartimentos con tapa en la puerta		-	-
Balcón regulable en altura		-	-
Cajón para frutas y verduras		•	-
Nº bandejas cristal seguridad		3	-
Bandeja deslizante Plus		-	-
Nº de hueveras (nº huevos)		3 (12)	-
Congelador			
Nº cajones		-	3
Nº compartimentos abatibles con tapa		-	-
Nº bandejas cristal seguridad		-	-
Nº de cubiteras		-	1
Acumuladores de frío		-	2
Conexión eléctrica			
Tensión nominal	V	220-240	220-240
Intensidad corriente eléctrica	A	10	10
Frecuencia de red	Hz	50	50
Potencia de conexión	W	90	90
Longitud del cable de conexión	mm	2.300	2.300
Tipo de enchufe		Schuko	Schuko
Posibilidad de combinación horizontal		-	-
Posibilidad de combinación vertical		-	-

• Sí tiene /-No tiene

* Reglamento delegado (UE) nº 1060/2010 de la comisión de 28 de septiembre de 2010 por el que se complementa la Directiva 2010/30/UE del Parlamento Europeo y del Consejo en lo relativo al etiquetado energético de los aparatos de refrigeración domésticos. **1)** El consumo de energía en 365 días se basa en la normativa EN 153 de 2006 y la normativa EN: ISO 15502 edición de 2005. Las indicaciones se refieren a 230 V y 50 Hz. Los datos normalizados de consumo permiten comparar los distintos aparatos. Los valores resultantes en la práctica pueden variar respecto a los datos normalizados. Consumo de energía según los resultados obtenidos en la prueba estándar de 24 horas. El consumo de energía real depende de las condiciones de uso del aparato y de su localización. **2)** Aumenta la temperatura a -9°C con el congelador completamente lleno. **3)** La capacidad de congelación depende del modelo y utilizando Congelación Súper. No se puede repetir en 24 horas. Ver libro de instrucciones. **4)** Clase climática SN-T (Tropical); este aparato está destinado a ser utilizado en una temperatura ambiente entre 10 y 43°C. Clase climática SN-ST (Subtropical); este aparato está destinado a ser utilizado en una temperatura ambiente entre 10 y 38°C. **5)** Medidas de hueco en aparatos integrables/encastables (medidas mínimas). Clase de eficiencia energética dentro del rango A+++ (más eficiente) a D (menos eficiente).

Ficha de producto según Reglamento (UE) nº 1060/2010*		Frigoríficos americanos	
Modelo		3FA4665X	3FAF492XE
Categoría de modelo		Frigorífico-congelador	Frigorífico-congelador
Clase de eficiencia energética		A++	A++
Consumo de energía anual ¹⁾	kWh/año	341	363
Volumen útil frigorífico	litros	370	371
Volumen útil congelador	litros	163	189
Temperatura otros compartimentos (>14 °C)		-	-
NoFrost		•	•
Autonomía ²⁾	h	4	8
Capacidad de congelación 24 h ³⁾	kg/24 h	11	12
Clase climática ⁴⁾		SN-T	SN-T
Potencia sonora	dB(A) re 1 pW	41	42
Libre instalación/integrable		Libre instalación	Libre instalación
Dimensiones			
Altura del aparato	mm	1.770	1.787
Anchura del aparato	mm	910	908
Fondo del aparato sin tirador	mm	720	707
Fondo del aparato con tirador	mm	752	7620
Tipo de producto			
Color puertas		Puertas acero inoxidable	Puertas acero inoxidable
Antihuellas		•	•
Color laterales		Gris metalizado	Gris
Diseño Soft de puerta		Alta	Alta
Tirador		Exterior	Exterior
Dispensador exterior de agua y hielo		Toma red de agua	-
Terminaciones interiores		Blancas	Blancas
Nº de compresores/circuitos de frío		1/1	1/1
Nº estrellas compartimento congelador		4	4
Control del aparato			
Control electrónico frigorífico/congelador		•	•
Indicadores temperatura frigorífico/congelador		Electrónica táctil	Electrónica táctil
Ubicación indicación temperatura (electrónica)		Exterior	Exterior
Función Refrigeración Súper (desconexión automática)		•	•
Función Congelación Súper (desconexión automática)		•	•
Función Vacaciones/Eco		-/-	•/-
Función Bloqueo		-	•
Señal de aviso puerta abierta acústica/óptica		•/-	•/•
Señal de aviso temperatura acústica/óptica		•/•	-/-
Señal de aviso avería acústica/óptica		•/•	•/•
Descongelación frigorífico automática		•	•
Descongelación congelador automática		•	•
Capacidad			
Volumen bruto total	litros	608	616
Volumen bruto frigorífico	litros	380	380
Volumen bruto congelador	litros	228	236
Volumen útil total	litros	533	560
Iluminación			
LED/Bombilla		•/-	•/-
Lateral/Superior		-/•	-/•
Equipamiento			
Frigorífico			
Nº total de balcones y soportes en la contrapuerta		5	5
Nº de compartimentos con tapa en la puerta		2	-
Nº bandejas cristal seguridad		4	5
Nº cajones		2	2
Nº de hueveras (nº huevos)		1 (10)	1(12)
Congelador			
Nº cajones		2	2
Nº bandejas cristal seguridad		3	5
Cubitera		-	•
Preparación automática cubitos de hielo		•	-
Conexión eléctrica			
Tensión nominal	V	220-240	220-240
Intensidad corriente eléctrica	A	10	10
Frecuencia de red	Hz	50	50
Potencia de conexión	W	374	230
Longitud del cable de conexión	mm	2.400	1.700
Tipo de enchufe		Schuko	Schuko