

Gőzsütő

Használati útmutató és telepítési
útmutató

B69FY5CX0

További információkat a Digitális felhasználói kézikönyvben talál.



Tartalomjegyzék

HASZNÁLATI ÚTMUTATÓ

1	Biztonság.....	2
2	Dologi károk elkerülése.....	5
3	Környezetvédelem és takarékoság.....	6
4	Ismerkedés.....	7
5	Funkciók.....	9
6	Tartozékok.....	11
7	Az első használat előtt.....	13
8	A kezelés alapjai.....	15
9	Gőz.....	16
10	Időfunkciók.....	19
11	Sütőhőmérő.....	20
12	Ételek.....	22
13	Kedvencek.....	24
14	Gyerekzár.....	24
15	Gyors felfűtés.....	24
16	Alapbeállítások.....	25
17	Home Connect.....	26
18	Tisztítás és ápolás.....	28
19	Tisztítási funkció Eco Clean.....	31
20	Tisztítás Easy Clean.....	32
21	Vízkömentesítés.....	32
22	Gőzrendszer tisztítása.....	34
23	Szárítás.....	34
24	Állványok.....	35
25	A készülék ajtaja.....	37
26	Zavarok elhárítása.....	41
27	Szállítás, tárolás és ártalmatlanítás.....	43
28	Vevőszolgálat.....	43
29	Információk a szabad és a nyílt forráskódú szoftverekről.....	44
30	Megfelelőségi nyilatkozat.....	44

31	Így sikerülni fog.....	44
----	------------------------	----

32	SZERELÉSI ÚTMUTATÓ.....	55
32.2	Általános összeszerelési előírások.....	56



1 Biztonság

Tartsa be a következő biztonsági előírásokat.

1.1 Általános útmutatások

- Gondosan olvassa el ezt az útmutatót.
- Őrizze meg az útmutatót és a termékinformációkat a későbbi használat céljára, vagy az újabb tulajdonos számára.
- Ha szállítás közben megsérült a készülék, ne csatlakoztassa.

1.2 Rendeltetészerű használat

Ez a készülék csak beépítésre készült. Vegye figyelembe a speciális szerelési útmutatót. A csatlakozódugó nélküli készüléket csak hivatalos engedéllyel rendelkező szakember csatlakoztathatja. Hibás csatlakoztatás miatt keletkezett károkra nem vonatkozik a garancia.

A készüléket csak a következőkre használja:

- ételek és italok készítésére.
- a háztartásban és az otthoni környezet zárt helyiségeiben.
- legfeljebb 2000 méter tengerszint feletti magasságig.

1.3 A használók körének korlátozása

Ezt a készüléket 8 év feletti gyermekek és csökkent testi, érzékszervi vagy mentális képességekkel, illetve kevés tapasztalattal és/vagy ismerettel rendelkező személyek is használhatják felügyelet mellett, vagy ha megtanították nekik a készülék biztonságos használatát és megértették a lehetséges veszélyeket. Gyermekek nem játszhatnak a készülékkel. A tisztítást és a felhasználói karbantartást gyermekek nem, ill. csak 15 év felett, kizárólag felügyelet mellett végezhetik.

8 évnél fiatalabb gyerekeket ne engedjen a készülék és a csatlakozóvezeték közelébe.

1.4 Biztonságos használat

A tartozékokat mindig megfelelő helyzetben tolja be a sütőtérbe.

→ "Tartozékok", Oldal 11

⚠ FIGYELMEZTETÉS – Tűzveszély!

A sütőtérben tárolt gyúlékony tárgyak lángra lobbanhatnak.

- ▶ Soha ne tartson gyúlékony tárgyakat a sütőtérben.

Az oldott ételmaradék, zsír és sült zsír lángra lobbanhat.

- ▶ Üzembe helyezés előtt távolítsa el a sütőtérből, a fűtőelemekről és a tartozékokról a nagyobb szennyeződések.

A készülékajtó nyitásakor légáramlat keletkezik. A sütőpapír hozzáérhet a fűtőelemekhez és meggyulladhat.

- ▶ Az előmelegítés és a sütés ideje alatt soha ne helyezzen rögzítés nélkül sütőpapírt a tartozékokra.
- ▶ A sütőpapírt mindig pontosan vágja méretre és nehezezként helyezzen rá egy edényt vagy egy sütőformát.

⚠ FIGYELMEZTETÉS – Égési sérülések veszélye!

Használat során a készülék felforrósodik (a megérinthető részei is).

- ▶ A készülék használata során legyen elővigyázatos és ne érintse meg annak fűtőelemeit.
- ▶ A 8 év alatti gyerekeket tartsa távol a készüléktől.

A tartozék vagy az edény nagyon forró.

- ▶ A forró edényt vagy tartozékot mindig fogókesztyűvel vegye ki a sütőtérből.

Az alkoholgőzök meggyulladhatnak a forró sütőtérben. A készülék ajtaja kivágódhat. Forró gőzök és szúrólángok csaphatnak ki.

- ▶ Az ételekhez csak kis mennyiségű magas alkoholtartalmú italt használjon.
- ▶ Szeszes italokat ($\geq 15\%$ vol.) hígítatlanul (pl. ételek fel- és leöntéséhez) ne hevítsen.
- ▶ Óvatosan nyissa ki a készülék ajtaját.

A teleszkópos kihúzó a készülék üzemelésekor felforrósodnak.

- ▶ Hagyja lehűlni a forró teleszkópos kihúzókat, mielőtt megérintené azokat.
- ▶ A forró teleszkópos kihúzókat csak edényfogóval érintse meg.

⚠ FIGYELMEZTETÉS – Forrázásveszély!

A hozzáférhető részek működés közben felforrósodnak.

- ▶ Soha ne érintse meg a forró részeket.
- ▶ Tartsa távol a gyerekeket.

A készülék ajtajának kinyitásakor forró gőz távozhat a készülékből. A gőz a hőmérséklettől függően nem látható.

- ▶ Óvatosan nyissa ki a készülék ajtaját.
- ▶ Tartsa távol a gyerekeket.

A forró sütőtérben lévő vízből forró vízgőz képződhet.

- ▶ Soha ne öntsön vizet a forró párolótérbe.

⚠ FIGYELMEZTETÉS – Sérülésveszély!

A készülék ajtajának összekarcolt üvege elpattanhat.

- ▶ A sütőajtó üvegének tisztításához ne használjon éles vagy dörzsölő hatású tisztítót vagy éles fémből készült kaparót, mert ezek megkarcolhatják a felületet.

A készülék és a megérinthető felületei éles szélékkel rendelkezhetnek.

- ▶ A használat és tisztítás során legyen óvatos.
- ▶ Amennyiben lehetséges, viseljen védőkesztyűt.

Az ajtó csuklópántjai az ajtó nyitásakor és csukásakor mozognak, és becsíphetik az ujját.

- ▶ Ne nyúljon a zsanérok környékére.

A készülékajtó belüli részek szélei élesek lehetnek.

- ▶ Viseljen védőkesztyűt.



A gyermekek és felnőttek egyaránt megsérülhetnek a kezelőelemek Twist Pad Flex leesése következtében.

- ▶ Tisztítás előtt távolítsa el a kezelőelemet Twist Pad Flex.
- ▶ A kezelőelemet Twist Pad Flex kizárólag a kezelőfelület megadott pozícióinak egyikére helyezze.

⚠ FIGYELMEZTETÉS – Áramütés veszélye!

A szakszerűtlen javítás veszélyes.

- ▶ A készüléket csak szakképzett személyek javíthatják.
- ▶ A készülék javításához csak eredeti pótalkatrészeket szabad használni.
- ▶ Ha a készülék hálózati csatlakozóvezetéke megsérül, szakképzett személlyel kell ki-cseréltetni.

A hálózati csatlakozóvezeték sérült szigetelése veszélyes.

- ▶ A hálózati csatlakozóvezeték soha ne érintkezzen a készülék forró részeivel vagy hőforrásokkal.
- ▶ A hálózati csatlakozóvezeték soha ne érintkezzen hegyes és éles szélű tárgyakkal.
- ▶ A hálózati csatlakozóvezeték soha ne törje meg, ne nyomja össze, ne változtassa meg.

A behatoló nedvesség áramütést okozhat.

- ▶ A készülék tisztításához ne használjon magasnyomású vagy gőzsugaras tisztítógépet.

A sérült készülék és a sérült hálózati csatlakozóvezeték veszélyes.

- ▶ Soha ne használjon megsérült készüléket.
- ▶ Miközben a készüléket leválasztja az elektromos hálózatról, soha ne a hálózati csatlakozóvezeték húzza. Mindig a hálózati csatlakozóvezeték dugóját húzza.
- ▶ Ha a készülék vagy a hálózati csatlakozóvezeték megsérült, azonnal húzza ki a hálózati csatlakozóvezeték csatlakozódugóját, vagy kapcsolja le a biztosítékszekrényben lévő biztosítékot, és zárja el a vízcsapot.
- ▶ Forduljon a vevőszolgálathoz. → *Oldal 43*

⚠ FIGYELMEZTETÉS – Veszély: mágnesesség!



Figyelem! Mágneses veszély!



Figyelmeztetés a szívritmus-szabályozót viselők számára!

A kezelőfelület vagy a kezelőelemek állandó mágneseket tartalmaznak. Ezek negatívan befolyásolhatják az elektromos implantátumok, pl.: szívritmus-szabályozók vagy inzulinpumpák működőképességét.

- ▶ Az elektronikus implantátumot viselő személyeknek legalább 10 cm távolságot kell tartani a kezelőfelülettől vagy a mágneses kezelőelemektől.
- ▶ A kezelőelemet soha ne tegye a ruhája zsebébe.

⚠ FIGYELMEZTETÉS – Fulladásveszély!

A gyermekek a csomagolóanyagokat a fejükre húzhatják vagy magukra tekerhetik, és megfulladhatnak.

- ▶ Gyermekektől tartsa távol a csomagolóanyagot.
 - ▶ Ne engedje, hogy gyermekek játsszanak a csomagolóanyaggal.
- A gyermekek az apró alkatrészeket belélegezhetik vagy lenyelhetik, és megfulladhatnak tőlük.
- ▶ Gyermekektől tartsa távol az apró alkatrészeket.
 - ▶ Ne engedje, hogy gyermekek játsszanak az apró alkatrészekkel.

1.5 Gőz

Tartsa be ezeket az előírásokat gőzölős funkció használata közben.

⚠ FIGYELMEZTETÉS – Forrázásveszély!

A sütőtérben forró gőz keletkezik.

- ▶ Gőzölés funkció használata közben ne nyúljon a sütőtérbe.

A tartozék kivételekor a forró folyadék túlcsordulhat.

- ▶ A forró tartozékot csak sütőkesztyűvel, óvatosan vegye ki.

1.6 Sütőhőmérő

⚠ FIGYELMEZTETÉS – Áramütés veszélye!

A hibás sütőhőmérő megsértheti a szigetelést.

- ▶ Csak ehhez a készülékhez készült sütőhőmérőt használjon.

⚠ FIGYELMEZTETÉS – Sérülésveszély!

A sütőhőmérő hegyes.

- ▶ Óvatosan bánjon a sütőhőmérővel.

1.7 Tisztítási funkció

⚠ FIGYELMEZTETÉS – Égési sérülések veszélye!

⚠ Tisztításkor a készülék kívül is nagyon forró lesz.

- ▶ Soha ne érintse meg a készülék ajtaját.
- ▶ Hagyja lehűlni a készüléket.
- ▶ Tartsa távol a gyerekeket.

2 Dologi károk elkerülése

2.1 Általános

FIGYELEM!

Az alkoholgőzök meggyulladhatnak a forró sütőtérben és a készülék tartós károsodását okozhatják. A belobbanás következtében a készülék ajtaja kivágódhat és adott esetben leeshet. Az ajtólapok elpattanhatnak és szilánkokra törhetnek. A fellépő vákuum hatására a sütőtér befelé erőteljesen eldeformálódhat.

- ▶ Szeszes italokat ($\geq 15\%$ vol.) hígítatlanul (pl. ételek fel- és leöntéséhez) ne hevítsen.

Ha víz van a sütőtér alján miközben a készüléket $120\text{ }^\circ\text{C}$ feletti hőmérsékleten üzemelteti, az a zománc sérülését okozza.

- ▶ Ne indítson el semmilyen üzemmódot, ha víz van a sütőtér alján.
 - ▶ Üzemeltetés előtt törölje fel a vizet a sütőtér aljáról.
- A sütőtér alján lévő tárgyak $50\text{ }^\circ\text{C}$ feletti hőmérsékleten hőtörlaszt képeznek. A sütési idők már nem megfelelőek, és a zománc megsérül.
- ▶ Soha ne helyezzen se tartozékot, se semmilyen fajta sütőpapírt vagy fóliát a sütőtér aljára.
 - ▶ Csak akkor tegyen edényt a sütőtér aljára, ha $50\text{ }^\circ\text{C}$ alatti hőmérsékletet állított be.

A forró sütőtérben lévő vízből vízgőz képződik. A hőmérséklet-változás miatt sérülések keletkezhetnek a sütőtér alján.

- ▶ Soha ne öntsön vizet a forró párolótérbe.
 - ▶ Soha ne tegyen vizesedényt a sütőtér aljára.
- A nedvesség a sütőtérben hosszú távon korróziót eredményez.
- ▶ Használat után hagyja kiszáradni a sütőteret. Ehhez teljesen nyissa ki a sütőtér ajtaját vagy használja a szárítási funkciót.
 - ▶ Ne tároljon hosszabb ideig nedves élelmiszereket a zárt sütőtérben.
 - ▶ Ne tároljon ételt a sütőtérben.
 - ▶ Semmit se csípjén be a készülékajtóba.

A gyümölcsle kifröcsköl a sütőtepsiből és eltávolíthatatlan foltokat hagy.

- ▶ A lédús gyümölcsös süteményekből ne tegyen túl sokat a sütőtepsibe.
- ▶ Ha lehetséges, használja a mélyebb univerzális serpenyőt.

A sütőtisztító a meleg sütőtérben károsítja a zománcot.

- ▶ Soha ne használjon sütőtisztítót a meleg sütőtérben.
- ▶ A következő felfűtés előtt a csomagolás maradványait teljesen távolítsa el a sütőtérből és a készülékajtóról.

Ha a tömítés erősen szennyezett, akkor használat közben a készülék ajtaja nem zár megfelelően. A szomszédos bútor-előlapok megsérülhetnek.

- ▶ Mindig tartsa tisztán a tömítést.
- ▶ Soha ne üzemeltesse a készüléket sérült tömítéssel vagy tömítés nélkül.

Ha üllő- vagy rakodófelületként használja a készülék ajtaját, akkor az károsodhat.

- ▶ Soha ne álljon, üljön, kapaszkodjon vagy támaszkodjon a készülék ajtajára.
- ▶ Ne tartson edényt vagy tartozékokat a készülék ajtaján.

A készüléktípustól függően a készülékajtó zárásakor összekarcolhatja az ajtólapot.

- ▶ A tartozékokat mindig tolja be ütközésig a sütőtérbe.

A(z) Twist Pad Flex kezelőelem megsérülhet.

- ▶ Ne használjon dörzsölő vagy maró hatású terméket, mint pl. citromsavat, ecetet, agresszív tisztítószerket vagy üvegkerámia tisztítót.
- ▶ Ne használjon nemesacél-ápoló szereket.
- ▶ Soha ne tisztítsa mosogatógépben.
- ▶ Soha ne mártsa vízbe.
- ▶ A(z) Twist Pad Flex kezelőelemet puha, mosogatószeres kendővel tisztítsa meg.

A levehető Twist Pad Flex kezelőelem mágneses. Az alján megtapadó fémrészecskék megkarcolhatják az üvegkerámiát.

- ▶ Tartsa tisztán a(z) Twist Pad Flex kezelőelemet.
- ▶ Távolítsa el teljesen az alsó részen lévő fémrészecskéket.

A levehető Twist Pad Flex kezelőelemen lévő mágneses hatással lehet más készülékekre és károsíthatja a mágneses adathordozókat.

- ▶ Tartsa távol a(z) Twist Pad Flex kezelőelemet a mágneses adathordozóktól, pl. videokazettáktól, floppylemezekről, hitelkártyáktól és mágnescsíkkal rendelkező kártyáktól
- ▶ Tartsa távol a(z) Twist Pad Flex kezelőelemet tv-készülékektől és monitoroktól.

Az alumíniumfólia miatt tartós elszíneződések keletkezhetnek az ajtólapon.

- ▶ Az alufólia a sütőtérben nem érintkezhet az ajtólappal.

2.2 Gőz

Tartsa be ezeket az előírásokat a gőzölős funkció használatában.

FIGYELEM!

A készülékbe kerülő maradék víz károsítja annak elektronikáját.

- ▶ Szállítás előtt ürítse ki a gőzrendszert.
- ▶ A készüléket soha ne fektesse az oldalára.
- ▶ A készüléket mindig álló helyzetben szállítsa.

A szilikon sütőformák nem alkalmasak a gőzzel kombinált üzemmódhoz.

- ▶ Az edénynek hő- és gőzállónak kell lennie.

A rozsdásodó edények korróziót okozhatnak a sütőtérben. A legkisebb rozsdafolt is a sütőtér korróziójához vezethet.

- ▶ Ne használjon rozsdafoltos edényt.

A lecsepegő folyadékok a sütőtér aljának szennyeződését okozzák.

- ▶ A lyukacsos párolóedényben történő gőzöléshez mindig helyezze az edény alá a sütőtepsit, az univerzális serpenyőt vagy a nemlyukacsos párolóedényt. Ez felfogja a lecsepegő folyadékot.

Ha víz van a sütőtér alján miközben a készüléket 120 °C feletti hőmérsékleten üzemelteti, az a zománc sérülését okozza.

- ▶ Ne indítson el semmilyen üzemmódot, ha víz van a sütőtér alján.

Üzemeltetés előtt törölje fel a vizet a sütőtér aljáról. Ha vízkömentesítő oldat kerül a kezelőpanelre vagy egyéb kényes felületre, akkor azok károsodnak.

- ▶ Azonnal mossa le a vízköoldó oldatot vízzel.

Ha a készüléket egymást követően többször gőzölős üzemmódban használja, anélkül, hogy az egyes használatot követően a sütőtér alját kitörölné, az összegyűlt víz kifolyhat és károsíthatja a bútorok előlapját, illetve alját.

- ▶ Minden gőzölős üzemmód után törölje ki a sütőtér alját és a kondenzvízgyűjtő tálcát.

3 Környezetvédelem és takarékoság

3.1 A csomagolási hulladék ártalmatlanítása

A felhasznált csomagolóanyagok környezetkímélők és újrahasznosíthatók.

- ▶ Az egyes összetevőket fajtánként szétválogatva ártalmatlanítsa.

3.2 Energiamegtakarítás

Ha megfogadja ezeket a tanácsokat, készüléke kevesebb áramot fogyaszt.

A készüléket csak akkor melegítse elő, ha ez szerepel a receptben vagy a beállítási javaslatoknál.

→ "Így sikerülni fog", Oldal 44

- Ha nem melegíti elő a készüléket, akár 20%-os energiamegtakarítást is elérhet.

Használjon sötét, feketére lakkozott vagy zománcozott sütőformákat.

- Ezek a sütőformák különösen jól veszik fel a hőt.

Működés közben lehetőség ritkán nyissa ki a készülék ajtaját.

- A sütőtér hőmérséklete így állandó marad, és a készüléknek nem kell utánfűtenie.

Süssön több ételt egyszerre vagy közvetlenül egymás után.

- A sütőtér az első sütés után elő van melegítve. Így a következő sütemények sütési ideje rövidebb lesz.

Hosszabb sütési idők esetén 10 perccel a sütési idő vége előtt kapcsolja ki a készüléket.

- A maradék hő elegendő az étel készre sütéséhez.

Vegye ki a nem használt tartozékokat a sütőtérből.

- A felesleges tartozékokat nem kell felmelegíteni.

A mélyhűtött ételeket hagyja kiolvadni elkészítés előtt.

- Ezzel megtakarítja az ételek kiolvasztásához szükséges energiát.

Kapcsolja ki a kijelzőt alapbeállításoknál.

→ "Alapbeállítások", Oldal 25

- Energiát takaríthat meg, ha a kijelzés ki van kapcsolva.

Megjegyzés:

A készülék energiaigénye:

- hálózatzvezérelt készenléti üzemmódban max. 2 W
- nem hálózatzvezérelt készenléti üzemmódban, kikapcsolt kijelzővel max. 0,5 W

4 Ismerkedés

4.1 Kezelőfelület

A kezelőpanelen beállíthatja készülékének összes funkcióját, és információkat kaphat az üzemállapotról.

A készüléktípustól függően a kép részletei eltérhetnek, pl. a szín és a forma.

⚠ FIGYELMEZTETÉS – Veszély: mágnesesség!



Figyelem! Mágneses veszély!



Figyelmeztetés a szívritmus-szabályozót viselők számára!

A kezelőfelület vagy a kezelőelemek állandó mágneseket tartalmaznak. Ezek negatívan befolyásolhatják az elektromos implantátumok, pl.: szívritmus-szabályozók vagy inzulinpumpák működőképességét.

- ▶ Az elektronikus implantátumot viselő személyeknek legalább 10 cm távolságot kell tartani a kezelőfelülettől vagy a mágneses kezelőelemektől.
- ▶ A kezelőelemet soha ne tegye a ruhája zsebébe.

⚠ FIGYELMEZTETÉS – Sérülésveszély!



A gyermekek és felnőttek egyaránt megsérülhetnek a kezelőelemek Twist Pad Flex leesése következtében.

- ▶ Tisztítás előtt távolítsa el a kezelőelemet Twist Pad Flex.
- ▶ A kezelőelemet Twist Pad Flex kizárólag a kezelőfelület megadott pozícióinak egyikére helyezze.

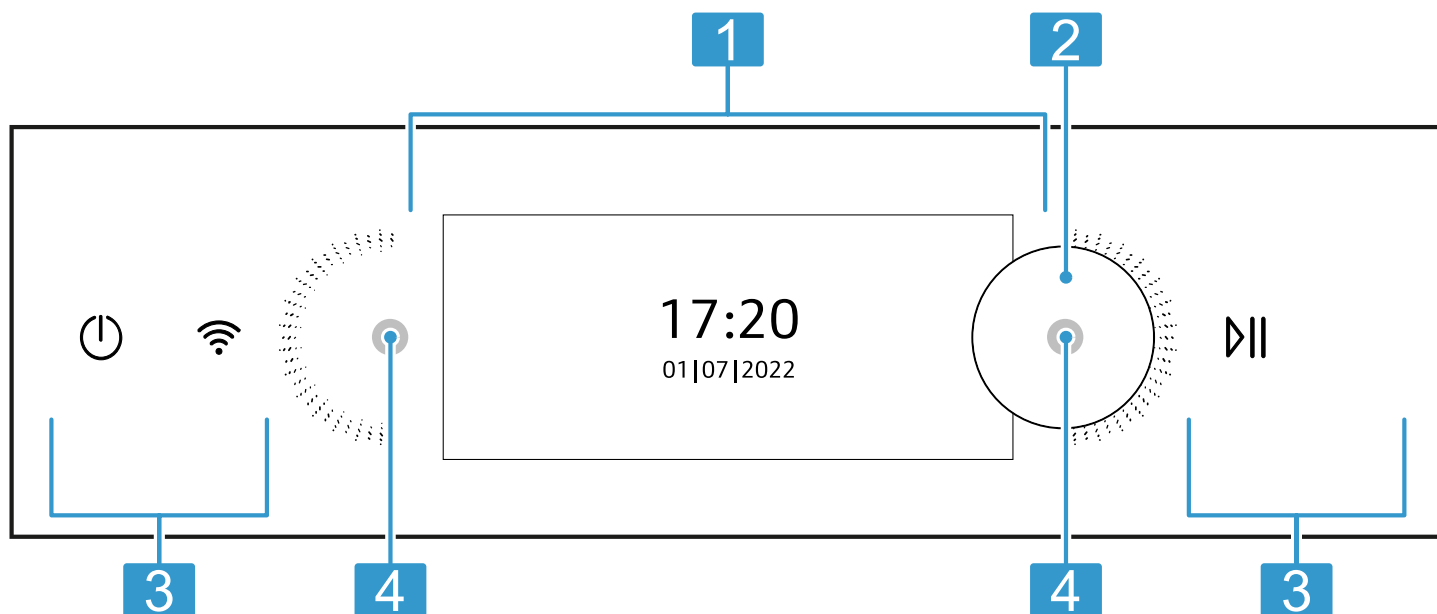

1 Kijelző
→ "Kijelző", Oldal 7

2 Twist Pad Flex¹ → "Twist Pad Flex kezelőelem", Oldal 8

3 Gombok
→ "Gombok", Oldal 8

4 A(z) Twist Pad Flex kezelőelem felhelyezéséhez szükséges mágnesek a kezelőfelület mögött találhatóak

¹ A csomagolás nem tartalmazza
→ "Egyéb tartozékok", Oldal 13

4.2 Kijelző

A kijelzőn keresztül állíthatja be a készülék összes funkcióját.

A főmenüben talál egy áttekintést készüléke funkcióiról.
→ "Funkciók", Oldal 9

Léptetés

Irány	Használat
Léptetés balra	Húzza ujját a kijelzőn jobbra
Léptetés jobbra	Húzza ujját a kijelzőn balra

Értékek beállítása

Egy beállítás módosításához koppintson ujjával a kijelző megfelelő pontjára. A kijelzőn megjelenik a beállítási tartomány. A beállítási tartományban húzza ujját balra vagy jobbra a kijelzőn, amíg a kívánt beállítás nem lesz kinagyítva.

Értékek	Használat
Növelés	Húzza ujját a kijelzőn jobbra
Csökkentés	Húzza ujját a kijelzőn balra

Az értékek pontos beállításához ujját tartsa annyi ideig a skálán a kívánt érték közelében, amíg meg nem jelenik egy pontosabb skála.

4.3 Twist Pad Flex kezelőelem¹

A(z) Twist Pad Flex kezelőelem elforgatásával megváltoztathatja a beállítási értékeket.

A(z) Twist Pad Flex kezelőelem mágneses és levehető. Felhelyezhető a kijelző jobb vagy bal oldalára és automatikusan középre áll.

Megjegyzés: A készüléket Klasszikus módban is kezelheti a két Twist Pad Flex kezelőelemmel. A Klasszikus móddal kapcsolatos további információkat online olvashatja.

FIGYELMEZTETÉS – Veszély: mágnesesség!



Figyelem! Mágneses veszély!





Figyelmeztetés a szívritmus-szabályozót viselők számára!

A kezelőfelület vagy a kezelőelemek állandó mágneseket tartalmaznak. Ezek negatívan befolyásolhatják az elektromos implantátumok, pl.: szívritmus-szabályozók vagy inzulinpumpák működőképességét.

- ▶ Az elektronikus implantátumot viselő személyeknek legalább 10 cm távolságot kell tartani a kezelőfelülettől vagy a mágneses kezelőelemektől.
- ▶ A kezelőelemet soha ne tegye a ruhája zsebébe.

4.4 Gombok

A gombok érintésérzékeny felületek. Egy funkció kiválasztásához nyomja meg a megfelelő gombot.

Szimbólum	Név	Használat
	Be/ki	A készülék be- vagy kikapcsolása
	Home Connect	Home Connect kijelzése. A mezőnek nincs további funkciója. Amikor a szimbólum világít, a készülék csatlakoztatva van.
	Indítás/leállítás	Üzem mód elindítása vagy leállítása

4.5 Sütőtér

A sütőtér különféle funkciói támogatást nyújtanak a készülék működtetésében.

FIGYELMEZTETÉS – Sérülésveszély!



A gyermekek és felnőttek egyaránt megsérülhetnek a kezelőelemek Twist Pad Flex leesése következtében.

- ▶ Tisztítás előtt távolítsa el a kezelőelemet Twist Pad Flex.
- ▶ A kezelőelemet Twist Pad Flex kizárólag a kezelőfelület megadott pozícióinak egyikére helyezze.

FIGYELEM!

A levehető Twist Pad Flex kezelőelem mágneses. Az alján megtapadó fémrészecskék megkarcolhatják az üvegkerámiát.

- ▶ Tartsa tisztán a(z) Twist Pad Flex kezelőelemet.
- ▶ Távolítsa el teljesen az alsó részen lévő fémrészecskéket.

A levehető Twist Pad Flex kezelőelemben lévő mágneses hatással lehet más készülékekre és károsíthatja a mágneses adathordozókat.

- ▶ Tartsa távol a(z) Twist Pad Flex kezelőelemet a mágneses adathordozóktól, pl. videokazettáktól, floppylemezekről, hitelkártyáktól és mágnescsíkkal rendelkező kártyáktól
- ▶ Tartsa távol a(z) Twist Pad Flex kezelőelemet tv-készülékektől és monitoroktól.

Állványok

A sütőtérben lévő állványokba különböző magasságban tolhat be tartozékokat.

→ "Tartozékok", Oldal 11

¹ A csomagolás nem tartalmazza
→ "Egyéb tartozékok", Oldal 13

A készülék 4 betolási magassággal rendelkezik. A fokozatokat alulról felfelé számozzuk.

A készülék típusától függően az állványok egy vagy több szinten vannak kihúzókkaal ellátva.

Az állványokat kiakaszthatja, pl. tisztítás céljából.

→ "Állványok", Oldal 35

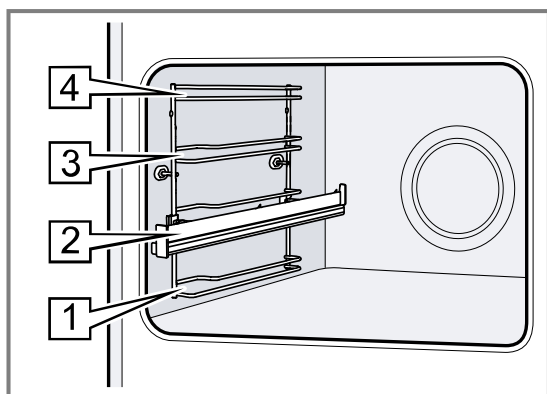

Öntisztuló felületek

A sütőtér öntisztuló felületei magas porozitású, matt kerámiával vannak bevonva, és durva felülettel rendelkeznek. Ha a készülék üzemel, az öntisztuló felületeken megtapad a kifröccsenő zsír, majd megsemmisül.

A következő felületek öntisztulók:

- hátfal
- tető
- oldalfalak

Rendszeresen használja a tisztítófunkciót, hogy az öntisztuló felületek tisztulóképessége megmaradjon, és ne károsodjanak a felületek.

→ "Tisztítási funkció 'Eco Clean'", Oldal 31

Világítás

A sütőtér egy vagy több sütőlámpa világítja meg.

Ha kinyitja az ajtót, bekapcsol a világítás a sütőtérben.

Ha az ajtó 15 percnél tovább nyitva marad, a világítás megint kikapcsol.

A legtöbb funkciónál a világítás bekapcsol, amint elindítja az üzemmódot. A legtöbb üzemmódban a világítás kikapcsol, amint leállítja az üzemmódot.

Hűtőventilátor

A hűtőventilátor a készülék hőmérsékletétől függően kapcsol ki vagy be. A meleg levegő az ajtó felett távozik.

FIGYELEM!

Ha letakarja a szellőzőréseket, az a készülék túlmelegedéséhez vezet.

- ▶ Ne fedje le a szellőzőréseket.

Azért, hogy a működést követően a sütőtér gyorsabban lehűljön, a hűtőventilátor meghatározott ideig még működik.

A készülék ajtaja

Ha üzem közben kinyitja a készülék ajtaját, akkor az üzemmód leáll. Ha becsukja a készülék ajtaját, az üzemmód automatikusan folytatódik.

5 Funkciók













A főmenüben talál egy áttekintést készüléke funkcióiról.

Tipp: A készülék típusától függően a Home Connect alkalmazásban további vagy szélesebb körű funkciók állnak rendelkezésre. További tudnivalókat az alkalmazásban talál.

Funkció	Név	Használat
	Fűtési módok	Az ételhez a kívánt fűtési mód és hőmérséklet kiválasztása
	Gőz	Ételek készítése gőzölős fűtési módokkal → "Gőz", Oldal 16
	Kedvencek	Mentett kedvencek kiválasztása → "Kedvencek", Oldal 24
	Ételek	Programok vagy beállítási javaslatok használata különböző ételekhez → "Ételek", Oldal 22
	Tisztítás	<ul style="list-style-type: none"> ▪ Eco Clean : regenerálja a sütőtérben lévő öntisztuló felületeket → "Tisztítási funkció 'Eco Clean'", Oldal 31 ▪ Easy Clean : feloldja a kisebb szennyeződések a sütőtér alján → "Tisztítás 'Easy Clean'", Oldal 32 ▪ Szárítás funkció : kiszárítja a sütőtér → "Szárítás", Oldal 34 ▪ Vízkőmentesítés : gondoskodik készüléke működőképességéről → "Vízkőmentesítés", Oldal 32 ▪ Gőzrendszer tisztítása : kiöblíti a gőzrendszert → "Gőzrendszer tisztítása", Oldal 34
	Alapbeállítások	Egyéni készülékbeállítások megadása → "Alapbeállítások", Oldal 25



5.1 Fűtési módok



Itt a fűtési módok áttekintését találja. Javaslatokat kaphat a fűtési módok használatához.

Szimbólum	Fűtési mód	Hőmérséklet	Használat
	Circo Therm forró levegő	30 - 230 °C	Sütés egy vagy több szinten. A ventilátor egyenletesen elosztja a hátfalban lévő körfűtőtest hőjét a sütőtérben.
	Felső/alsó sütés	30 - 250 °C	Hagyományos sütés egy szinten. Ez a fűtési mód különösen alkalmas lédús töltelékkel készült süteményekhez. A hó egyenletesen áramlik alulról és felülről.
	Circo Therm kímélő	125 - 230 °C	Kiválasztott ételek kímélő főzéséhez egy szinten, előmelegítés nélkül. A ventilátor elosztja a hátfalban lévő körfűtőtest hőjét a sütőtérben. Ennek a fűtési módnak a használatával kerül sor az energiahatékonysági osztály, illetve az energiafogyasztás meghatározására légkeringetési üzemmódban.
	Kímélő felső/alsó fűtés	150 - 250 °C	Kiválasztott ételek kímélő főzéséhez, előmelegítés nélkül. A hó fentről és lentől áramlik. Ennek a fűtési módnak a használatával kerül sor az energiafogyasztás meghatározására hagyományos üzemmódban.
	Thermogrill	30 - 250 °C	Szárnycsőrű, egész hal vagy nagyobb húsdarabok sütése. A grillfűtőtest és a ventilátor felváltva be- és kikapcsol. A ventilátor a forró levegőt kevergeti az étel körül.
	Pizzafokozat	30 - 250 °C	Pizza vagy olyan ételek elkészítése, amelyek sok alulról jövő hőt igényelnek. Az alsó fűtőtest és a hátfalban lévő körfűtőtest fűt.
	Kenyérsütési fokozat	180 - 250 °C	Kenyér, zsemle és más, magas hőmérsékletet igénylő péksütemények sütéséhez.
	Grill, nagy felület	50 - 275 °C	Lapos grilleznivalók, például steak, virsli vagy pirítós grillezéséhez és csőben sütéshez. A grillfűtőtest alatt lévő teljes felület felforrósodik.
	Grill, kis felület	50 - 275 °C	Kis mennyiségű steak, virsli vagy pirítós grillezéséhez és csőben sütéshez. A grillfűtőtest alatt lévő középső felület felforrósodik.
	Alsó sütés	30 - 250 °C	Vízfürdőben való főzéshez és utánsütéshez. A hó alulról áramlik.
	Kímélő párolás	70 - 120 °C	Enyhén átsütött, puha húsdarabok kíméletes és lassú párolásához nyitott edényben. A hó alacsony hőmérsékletnél egyenletesen áramlik fentről és lentől.
	Edény előmelegítése	30 - 90 °C	Edény melegítéséhez.
	Melegen tartás	50 - 100 °C	Főtt ételek melegen tartásához.

5.2 Gőzölős fűtési módok

Itt a gőzölős fűtési módok áttekintését találja. Javaslatokat kaphat a gőzölős fűtési módok használatához.





Szimbólum	Fűtési mód	Hőmérséklet	Használat
	Gőzölés	30-120 °C	Ételek párolása gőzzel. A sütési idő csökkentésére a nagyobb élelmiszerek 100 °C feletti hőmérsékleten gőzölhetnek.
	Melegítés	80 - 180 °C	Ételek kíméletes újramelegítéséhez és péksütemények készre sütéséhez.
	Kelesztési fokozat	30 - 50 °C	Tészta kelesztéséhez és joghurt érleléséhez. A tészta gyorsabban kel meg, mint szobahőmérsékleten. A tészta felszíne nem szárad ki.

Szimbólum	Fűtési mód	Hőmérséklet	Használat
	Felolvasztási fokozat	30 - 60 °C	Fagyasztott ételek kíméletes felolvasztásához.
	Szüvidálás	50 - 95 °C	Hús, hal, zöldség és desszertek készítéséhez vákuumban, alacsony hőmérsékleten. Az ételt főzés előtt vákuumkamrában forrassza le légmentesen egy speciális, hőálló főzőzacskóban. Az így kialakult buroknak köszönhetően megmaradnak az aromák és a tápanyagok.

5.3 További opciók















Itt talál egy áttekintést a kijelzőn megjelenő egyéb opciókról.

Az opciók megjelenítéséhez nyomja meg a  gombot

Szimbólum	Név	Használat
	Világítás	Világítás be- vagy kikapcsolása a sütőtérben
	Jelzőóra	Jelzőóra beállítása
	Gyerekszár	A gyerekszár bekapcsolása
	Távolsági indítás	Távolsági indítás bekapcsolása → "Home Connect ", Oldal 26

5.4 Szimbólumok

Itt talál egy áttekintést a kijelzőn megjelenő egyéb szimbólumokról.

Szimbólum	Név	Használat
	Mentés	Beállítás mentése
	Vissza	Léptetés vissza
	Zárás	Üzenet bezárása
	Visszaállítás	Időtartam visszaállítása
	Visszaállítás	Értékek visszaállítása
	Váltás	Kiválasztás módosítása
	Információ	Információ kijelzése
	Gyors felfűtés	Gyors felfűtés be- vagy kikapcsolása
	Home Connect	<ul style="list-style-type: none"> ■ Csatlakoztassa az otthoni hálózatot a Home Connect-szerverhez ■ A vonalak száma az otthoni hálózat jelének erősségét mutatja → "Home Connect ", Oldal 26
	Otthoni hálózat	Az otthoni hálózat nincs csatlakoztatva → "Home Connect ", Oldal 26
	Home Connect-szerver	Home Connect-szerver nincs csatlakoztatva → "Home Connect ", Oldal 26
	Távdiagnosztika	Távdiagnosztika aktiválva → "Home Connect ", Oldal 26
	Vízkezelési emlékeztető	Gőzzel használható üzemek száma a következő vízkezelésig → "Vízkezelés", Oldal 32
	Eco öntisztítás emlékeztető	Tisztítási funkció végrehajtása → "Tisztítási funkció 'Eco Clean'", Oldal 31

6 Tartozékok

Eredeti tartozékokat használjon. Azok a készülékhez készültek.

Megjegyzés: Hő hatására a tartozékok deformálódhatnak. A deformálódás nem befolyásolja a működésüket. A tartozékok lehűlésük után visszanyerik eredeti alakjukat.

Készüléktípustól függően a mellékelt tartozék eltérő lehet.

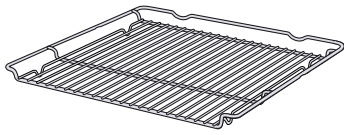
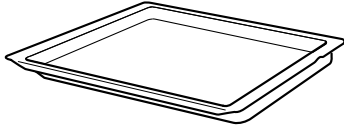
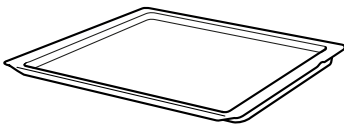
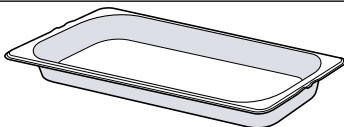
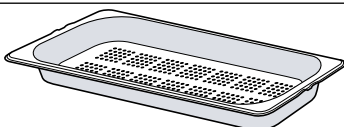
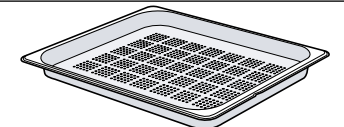
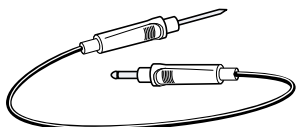
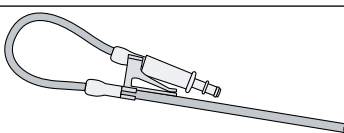
Tartozékok	Használat
Rostély 	<ul style="list-style-type: none"> ▪ Süteményformák ▪ Felfújtforma ▪ Edény ▪ Hús, pl. sülték vagy grillhús ▪ Mélyhűtött ételek
Univerzális serpenyő 	<ul style="list-style-type: none"> ▪ Lédús sütemények ▪ Sütemény ▪ Kenyér ▪ Nagy sülték ▪ Mélyhűtött ételek ▪ Fogja fel a lecsepegő folyadékot, pl. zsírt a rostélyon való grillezésnél vagy vizet a gőzölős üzemmódnál.
Sütőlap 	<ul style="list-style-type: none"> ▪ Sütőlapon sült sütemény ▪ Aprósütemény
Párolóedény, nem lyukacsos, M méret 	<p>A következők főzéséhez:</p> <ul style="list-style-type: none"> ▪ Rizs ▪ Hüvelyesek ▪ Gabonafélék <p>A párolóedényt ne helyezze a rostélyra.</p>
Párolóedény, lyukacsos, M méret 	<ul style="list-style-type: none"> ▪ Zöldségek párolásához. ▪ Gyümölcslé kinyeréséhez. ▪ Felolvasztáshoz. <p>A párolóedényt ne helyezze a rostélyra.</p>
Párolóedény, lyukacsos, XL méret 	<p>Nagy mennyiségek gőzöléséhez.</p>
Sütőhőmérő 	<p>Precíz sütéshez vagy főzéshez. → "Sütőhőmérő", Oldal 20</p>
Csatlakozótömlő 	<p>Vízkömentesítse vagy öblítse ki a készüléket. → "Vízkömentesítés", Oldal 32 → "Gőzrendszer tisztítása", Oldal 34</p>

6.1 Tudnivalók a tartozékhöz

Egyes tartozékok csak bizonyos funkciókkal használhatók.

Gőztartály

A gőztartály minden, tisztán gőzölős fűtési módhoz alkalmas 120 °C-ig.

Magasabb hőmérsékletekhez vagy más fűtési módokhoz a gőztartályok nem alkalmasak. A tartályok elszíneződnek és tartósan deformálódnak.

6.2 Beakasztás

A beakasztás megakadályozza, hogy a tartozék kibillenjen, amikor kihúzza.

A tartozékokat akár félig is kihúzhatja, amíg bepattannak. A billenés elleni védelem csak akkor működik, ha megfelelően betolja a tartozékot a sütőtérbe.

6.3 Tartozékok betolása a sütőtérbe

A tartozékokat mindig megfelelő helyzetben tolja be a sütőtérbe. A tartozékok csak így húzhatók ki félig anélkül, hogy kibillennének.

1. A tartozékot úgy fordítsa, hogy a rovátká [a] hátul legyen és lefelé mutasson.
2. A tartozékot a betolási magasság két vezetősínje közé tolja be.

Rostély

A rostélyt a nyitott oldalával a készülék ajtaja felé tolja be.

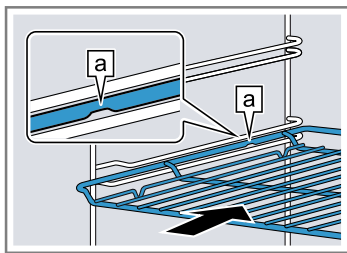

Sütőlap
pl. univerzális serpenyő vagy sütőlap

A sütőlapot a bevágással **b** a készülék ajtaja felé tolja be.

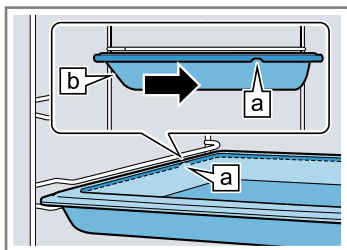

Párolóedény, lyukacsos, XL méret

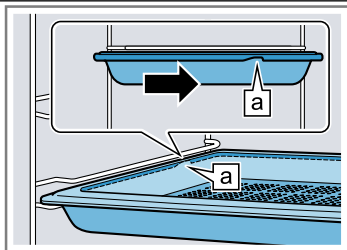

3. Húzza ki a kihúzószíneket, hogy a tartozékokat a kihúzószínekkel rendelkező betolási magasságokra helyezhesse.

Rostély vagy sütőlap

A tartozékokat úgy helyezze be, hogy a tartozék a kihúzórendszer hátsó ütőközjére **a** legyen helyezve.

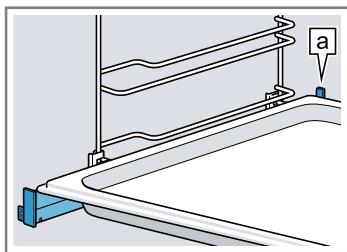

Megjegyzés: A kihúzószínen teljesen kihúzott állásban bereteszel. Finoman nyomja meg a kihúzószínt, így az visszatolható a sütőtérbe.

4. A tartozékot teljesen tolja be, hogy az ne érjen a készülék ajtajához.

Megjegyzés: Az üzem közben nem használt tartozékokat vegye ki a sütőtérből.

Tartozékok kombinálása

A lecsepegő folyadék felfogásához az univerzális serpenyőt kombinálhatja a rostéllyal.

1. A rostélyt úgy helyezze rá az univerzális serpenyőre, hogy a két távtartó **a** hátul az univerzális serpenyő peremére támaszkodjon.
2. Az univerzális serpenyőt a betolási magasság két vezetőszíne közé tolja be. A rostélyt pedig a felső vezetőszínről fölé.

Rostély az univerzális serpenyőn

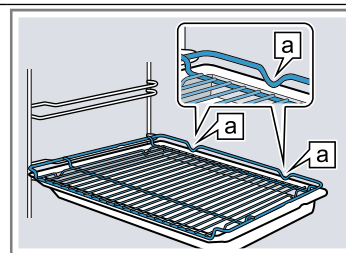

6.4 Egyéb tartozékok

Egyéb tartozékokat a vevőszolgálatnál, a szakkereskedésekben vagy az interneten vásárolhat.

Készülékéhez átfogó kínálatot talál a prospektusainkban vagy az interneten:

www.neff-home.com

A tartozékok készülékspecifikusak. Vásárláskor mindig pontosan adja meg készüléke azonosítószámát (E-Nr.). Az online shopban vagy a vevőszolgálatnál megtudhatja, hogy melyik tartozék áll rendelkezésre az Ön készülékéhez.

7 Az első használat előtt

Végezze el az első üzembe helyezéshez szükséges beállításokat. Kalibrálja a készüléket. Tisztítsa meg a készüléket és a tartozékokat.

7.1 Az első üzembe helyezés előtt határozza meg a vízkeménységet

Az első üzembe helyezés előtt vízszolgáltatójánál tájékozódjon csapvíze vízkeménységéről. Ahhoz, hogy a készülék megbízhatóan emlékeztessen a küszöbön álló vízkömentesítésre, helyesen kell beállítania a vízkeménységi tartományt.

FIGYELEM!

Ha nem megfelelő a vízkeménység beállítása, akkor a készülék nem tudja időben elkezdni a vízkömentesítést.

- ▶ Állítsa be megfelelően a vízkeménységet.

Megjegyzés: Ha a vezetékes víz nagyon kemény, akkor lágyított víz használatát ajánljuk. Ha kizárólag lágyított vizet használ, állítsa be a „lágyított” vízkeménységi tartományt.

Beállítás	Vízkeménység mmol/l-ben	Német keménységi fok °dH	Francia keménységi fok °fH
0 (lágyított) ¹	-	-	-
1 (lágy)	1,5-ig	8,4-ig	15-ig
2 (közepes)	1,5–2,5	8,4–14	15–25
3 (kemény)	2,5-3,8	14–21,3	25–38
4 (nagyon kemény)	3,8 felett	21,3 felett	38 felett

¹ Csak akkor állítsa be, ha kizárólag lágyított vizet használ.

7.2 Az első üzembe helyezés



Az elektromos hálózatra való csatlakoztatás után el kell végeznie a készülék első üzembe helyezéséhez szükséges beállításokat. Eltarthat néhány percig, amíg a kijelzőn megjelennek a beállítások.

Megjegyzések

- A beállításokat bármikor megváltoztathatja az alapbeállításokban.
→ "Alapbeállítások", Oldal 25
- Végrehajthatja a beállításokat a következővel is: Home Connect. Ha csatlakoztatta készülékét, kövesse az alkalmazásban megjelenő utasításokat.
→ "Home Connect ", Oldal 26

Nyelv beállítása

Követelmény: A készülék csatlakoztatva van az elektromos hálózathoz.

1. Kapcsolja be a készüléket a  gombbal.
2. A nyelv kiválasztásához húzza ujját jobbra vagy balra.
3. Nyomja meg a kívánt nyelvet.
4. Erősítse meg a nyelvet a  gombbal.

Home Connect beállítása

Megjegyzés: A Home Connect beállítását átugorhatja a következővel is: "Később". Ezután állítsa be a pontos időt.

1. A Home Connect beállítását a következővel végezheti el: "Csatlakoztatás".
2. Az első üzembe helyezéskor az összes többi beállítást a Home Connect alkalmazásban hajtsa végre.

A pontos idő beállítása

1. Az óra kiválasztásához húzza ujját jobbra vagy balra.
2. Nyomja meg a perc elemet.
3. A perc kiválasztásához húzza ujját jobbra vagy balra.
4. Erősítse meg a pontos időt a  gombbal.

Dátum beállítása

1. Az év kiválasztásához húzza ujját jobbra vagy balra.
2. Nyomja meg a hónap elemet.
3. A hónap kiválasztásához húzza ujját jobbra vagy balra.
4. Nyomja meg a nap elemet.
5. A nap kiválasztásához húzza ujját jobbra vagy balra.
6. Erősítse meg a dátumot a  gombbal.

Vízkeménység beállítása

1. A vízkeménységi tartomány kiválasztásához húzza ujját jobbra vagy balra.
→ "Az első üzembe helyezés előtt határozza meg a vízkeménységet", Oldal 13
 2. A  gombbal erősítse meg a vízkeménység értékét.
 3. Az "OK" elemmel fejezze be az első üzembe helyezést.
 4. Egyszer nyissa ki és zárja be a készülékajtót.
- ✓ A készülék önellenőrzést hajt végre, ezután működőképes.
 - ✓ Az első üzembe helyezés befejeződött.

7.3 A készülék kalibrálása és tisztítása

Mielőtt először készít ételeket a készülékkel, kalibrálja a készüléket, illetve tisztítsa meg a sütőteret és a tartozékokat.

Megjegyzés: A víz forrási hőmérséklete a légnyomástól függ. Kalibráláskor a készülék a használat helyén uralkodó nyomásviszonyoknak megfelelően áll be.

1. A sütőtérből távolítsa el a termékinformációkat, a tartozékokat és a csomagolás maradványait, például a sztiropor golyócskákat.
2. Törölje le a sütőtér sima felületeit puha, nedves törölkendővel.
3. Kapcsolja be a készüléket a  gombbal.
→ "A készülék bekapcsolása", Oldal 15
4. **Megjegyzés:** A kalibrálás előtt hagyja teljesen lehűlni a sütőteret.

A kalibráláshoz állítsa be a fűtési módot, a hőmérsékletet és az időtartamot, majd a  gombbal indítsa el a kalibrálást.
→ "Gőzölés", Oldal 16

Kalibrálás

Fűtési mód	Gőzölés 
Hőmérséklet	100 °C
Időtartam	30 perc

- ✓ A kalibrálás megkezdődik. Eközben sok gőz keletkezik.
5. A kalibrálás időtartama alatt ne nyissa ki a készülék ajtaját.
Ha a kalibrálás időtartama alatt kinyitja a készülék ajtaját, a kalibrálás megszakad. Hagyja lehűlni a sütőteret, és indítsa újra a kalibrálást.

6. FIGYELEM!

Ha víz van a sütőtér alján miközben a készüléket 120 °C feletti hőmérsékleten üzemelteti, az a zománc sérülését okozza.

- ▶ Ne indítson el semmilyen üzemmódot, ha víz van a sütőtér alján.
- ▶ Üzemeltetés előtt törölje fel a vizet a sütőtér aljáról.

Hagyja kihűlni a készüléket, majd törölje fel a vizet a sütőtér aljáról.

7. A felfűtéshez állítsa be a fűtési módot és a hőmérsékletet, majd a **▶** gombbal indítsa el a felfűtést.
→ "Fűtési mód és hőmérséklet beállítása", Oldal 15

Felfűtés

Fűtési mód	Circo Therm forró levegő 
Hőmérséklet	maximális
Időtartam	30 perc

8. Szellőztesse ki a konyhát, amíg a készülék felfűt.
9. 30 perc múlva kapcsolja ki a készüléket a **⏻** gombbal.
→ "A készülék kikapcsolása", Oldal 15
10. Hagyja lehűlni a készüléket.
11. A sima felületeket mosogatószeres vízzel és mosogatóruhával tisztítsa meg.
12. Szárítsa ki a sütőteret.
→ "Minden gőzölős üzemmód után", Oldal 19
13. A tartozékokat alaposan tisztítsa meg mosogatószeres vízzel és egy mosogatóruhával.

Megjegyzés: A készülék a kalibrálási beállításokat áramszünet és a hálózatról történő leválasztás esetén is elmenti.

Tipp: Ha egy költözés után el szeretné végezni a kalibrálási beállításokat, állítsa vissza a készülék alapbeállításait a gyári beállításokra. Ezután ismétlje meg a kalibrálást.

→ "Alapbeállítások", Oldal 25

8 A kezelés alapjai

8.1 A készülék bekapcsolása

FIGYELEM!

Ha víz van a sütőtér alján miközben a készüléket 120 °C feletti hőmérsékleten üzemelteti, az a zománc sérülését okozza.

- ▶ Ne indítson el semmilyen üzemmódot, ha víz van a sütőtér alján.
- ▶ Üzemeltetés előtt törölje fel a vizet a sütőtér aljáról.
- ▶ Kapcsolja be a készüléket a **⏻** gombbal.

Megjegyzések

- Az alapbeállításoknál megadhatja, hogy a készülék bekapcsolásakor a főmenü vagy más funkció jelenjen-e meg a kijelzőn.
→ "Alapbeállítások", Oldal 25
- Ha a készüléket hosszabb ideig nem használja, akkor az automatikusan kikapcsol.

8.2 A készülék kikapcsolása

- ▶ Kapcsolja ki a készüléket a **⏻** gombbal.

Megjegyzések

- A sütőtér hőmérsékletétől függően a kijelzőn megjelenik a pontos idő vagy a maradékhő-kijelzés.
→ "Maradékhő-kijelző", Oldal 15
- A sütőtér hőmérsékletétől függően a hűtőventilátor tovább működik, amíg a sütőtér le nem hűlt.
→ "Hűtőventilátor", Oldal 9

8.3 Maradékhő-kijelző

A készülék kikapcsolása után a kijelző a maradékhőt mutatja.

Kijelző	Hőmérséklet
Maradékhő magas	120 °C felett
Maradékhő alacsony	60 °C és 120 °C között

8.4 Fűtési mód és hőmérséklet beállítása

1. Kapcsolja be a készüléket a **⏻** gombbal.
2. Nyomja meg az "Fűtési módok" elemet.
3. Forgassa el a kezelőelemet Twist Pad Flex, vagy a kijelzőn húzza ujját jobbra vagy balra, amíg meg nem jelenik a kívánt fűtési mód.
4. Koppintson a fűtési módra.
5. Nyomja meg az "Hőmérséklet" elemet.
6. A hőmérséklet kiválasztásához forgassa el a kezelőelemet Twist Pad Flex, vagy a kijelzőn húzza ujját jobbra vagy balra.
7. Erősítse meg a beállítást a **✓** gombbal.
 - Ha nem jelenik meg a következő: **✓**, a készülék közvetlenül átveszi a beállítást.
 További lehetséges választék:
 - Gyors felfűtés → Oldal 24
 - Időtartam → Oldal 19
 - Késleltetett befejezés → Oldal 20
 - Gőz hozzáadása → Oldal 18
 - → "Sütőhőmérő", Oldal 20
 - Információ → Oldal 16
8. A **▶** gombbal indítsa el az üzemmódot.
Megjegyzés: Amikor a teljes felfűtési sáv világít, az előmelegítés során a készülék elérte az étel betoláshoz szükséges optimális időt.
 - ✓ A kijelzőn megjelenik az üzemidő.
 - ✓ A felfűtési sáv mutatja a hőmérséklet emelkedését.
9. Ha az étel elkészült, kapcsolja ki a készüléket a **⏻** gombbal.

8.5 A hőmérséklet módosítása

Az üzem elindítása után már nem módosíthatja a hőmérsékletet.

1. Nyomja meg a(z) **^** elemet.
2. Nyomja meg a(z) "Hőmérséklet" elemet.
3. Forgassa el a kezelőelemet Twist Pad Flex, vagy a kijelzőn húzza ujját jobbra vagy balra, amíg meg nem jelenik a kívánt fűtési mód.
4. Erősítse meg a beállítást a **✓** gombbal.

- Ha nem jelenik meg a következő: ✓, a készülék közvetlenül átveszi a beállítást.
- ✓ A hőmérséklet módosul.

8.6 Fűtési mód megváltoztatása

Ha a fűtési módot módosítja, a készülék visszaállít minden beállítást.

1. Szakítsa meg az üzemet a következővel: ▷||.
2. A ↵ gombbal váltson a fűtési módok között.
3. Forgassa el a kezelőelemet Twist Pad Flex, vagy a kijelzőn húzza ujját jobbra vagy balra, amíg meg nem jelenik a módosított fűtési mód.
4. Koppintson a kívánt fűtési módra.
5. Szükség esetén módosítsa a hőmérsékletet vagy a fokozatot.
6. A ▷|| szimbólummal indítsa el az üzemmódot.

8.7 A működés szüneteltetése

1. Nyomja meg a ▷|| gombot.
2. Az üzem folytatásához nyomja meg ismét az ▷|| elemet.

8.8 Információk megjelenítése

Megjegyzés: A legtöbb esetben megtekintheti az éppen működő funkcióra vonatkozó információkat.

1. Nyomja meg a "Információ" gombot.
- ✓ Néhány másodpercre megjelennek az információk.
2. Az információk bezárásához nyomja meg a ✕ gombot.

8.9 Sabbat-konform kezelés

Ha készülékét sabbat-konform módon kívánja kezelni, akkor használja az időfunkciókat, illetve módosítsa a világítás alapbeállítását.

Megjegyzés: Ha működés közben kinyitja a készülék ajtaját, a készülék nem fűt tovább. Ha becsukja a készülék ajtaját, a készülék tovább fűt.

1. A "Világítás" alapbeállítását módosítsa "Mindig ki" értékre.
→ "Alapbeállítások", Oldal 25
Így a világítás a sütőtérben kikapcsolva marad üzem közben, és akkor is, ha kinyitja az ajtót.
2. Állítsa be a kívánt fűtési módot.
→ "Fűtési mód és hőmérséklet beállítása", Oldal 15
3. A fűtési módtól függően állítsa be a kívánt időtartamot.
→ "Időtartam", Oldal 19
4. A "Késleltetett befejezés" gombbal beállíthatja azt az időpontot, amikor az üzem befejeződik.
→ "Késleltetett üzem – „Befejezési idő”", Oldal 20
5. Az ételt helyezze a sütőtérbe, mielőtt a készülék elkezdene felfűteni.
6. A ▷|| szimbólummal indítsa el az üzemmódot.
- ✓ A kijelző a kezdési időt mutatja. A készülék várakozik.
- ✓ Amikor eléri a kiszámított kezdési időt, a készülék melegíteni kezd, és az időtartam letelte követhető.
7. Ha az üzemmód befejeződött, vegye ki az ételt a sütőtérből. Mintegy 15–20 perc elteltével a készülék automatikusan és teljesen kikapcsol.

Megjegyzés: Igény szerint módosítsa újra a világítás alapbeállítását.

9 Gőz

Az ételeket különösen kíméletesen főzheti gőz segítségével. Használhatja a gőzölős fűtési módokat, de egyes fűtési módoknál bekapcsolhatja a hozzáadott gőzt is.

⚠ FIGYELMEZTETÉS – Forrázásveszély!

A készülék ajtajának kinyitásakor forró gőz távozhat a készülékből. A gőz a hőmérséklettől függően nem látható.

- ▶ Óvatosan nyissa ki a készülék ajtaját.
- ▶ Tartsa távol a gyerekeket.

Megjegyzés: Állítsa be a megfelelő vízkeménységi tartományt, hogy a készülék időben figyelmeztethesse a vízkömentesítésre. Az első gőzölős üzemmód előtt ellenőrizze, hogy a vízkeménység helyesen van-e beállítva.

→ "Az első használat előtt", Oldal 13

9.1 Gőzölős fűtési módok

A készülék többféle gőzölős fűtési móddal rendelkezik.
→ "Gőzölős fűtési módok", Oldal 10

Gőzölés

"Gőzölés" során a forró vízgőz körbezárja az ételt és így megakadályozza az élelmiszerek tápanyagvesztését. Ennek az elkészítési módnak köszönhetően megmarad az ételek alakja, színe, jellegzetes aromája.

105 °C és 120 °C közötti beállított hőmérsékletnél a főzési idő csökken. Így a gőzölés során még több tápanyag és vitamin marad az ételben.

Gőzölés beállítása

Követelmény: A sütőtér megfelelően lehűlt.

1. Kapcsolja be a készüléket a ⏻ gombbal.
2. Nyomja meg az "Gőz" elemet.
3. A gőzölés kiválasztásához forgassa el a kezelőelemet Twist Pad Flex, vagy a kijelzőn húzza ujját jobbra vagy balra.
4. Nyomja meg az "Gőzölés" elemet.
5. Nyomja meg az "Hőmérséklet" elemet.
6. A hőmérséklet kiválasztásához forgassa el a kezelőelemet Twist Pad Flex, vagy a kijelzőn húzza ujját jobbra vagy balra.
7. Erősítse meg a beállítást a ✓ gombbal.
 - Ha nem jelenik meg a következő: ✓, a készülék közvetlenül átveszi a beállítást.
8. Nyomja meg az "Időtartam" elemet.
9. Az időtartam kiválasztásához forgassa el a kezelőelemet Twist Pad Flex, vagy a kijelzőn húzza ujját jobbra vagy balra.
10. Erősítse meg a beállítást a ✓ gombbal.
 - Ha nem jelenik meg a következő: ✓, a készülék közvetlenül átveszi a beállítást.

11. A \gg gombbal indítsa el a gőzölést.
→ "A működés szüneteltetése", Oldal 16
- ✓ Ha az időtartam letelt, egy hangjelzés hallható, és a készülék nem melegít tovább.
→ "A készülék kikapcsolása", Oldal 15
12. A hangjelzés kikapcsolásához nyomjon meg egy tet-
szőleges gombot.
13. Szárítsa ki a sütőteret.
→ "Minden gőzölős üzemmód után", Oldal 19

Melegítés

"Melegítés" alkalmazásával újramelegítheti a már elkészült ételeket, vagy készre sütheti az előző nap előkészített péksüteményeket.

Melegítés beállítása

Követelmény: A sütőtér megfelelően lehűlt.

1. Kapcsolja be a készüléket a \odot gombbal.
2. Nyomja meg az "Gőz" elemet.
3. A felmelegítés kiválasztásához forgassa el a kezelő-
elemet Twist Pad Flex, vagy a kijelzőn húzza ujját
jobbra vagy balra.
4. Nyomja meg az "Melegítés" elemet.
5. Nyomja meg az "Hőmérséklet" elemet.
6. A hőmérséklet kiválasztásához forgassa el a kezelő-
elemet Twist Pad Flex, vagy a kijelzőn húzza ujját
jobbra vagy balra.
7. Erősítse meg a beállítást a \checkmark gombbal.
– Ha nem jelenik meg a következő: \checkmark , a készülék
közvetlenül átveszi a beállítást.
8. Nyomja meg az "Időtartam" elemet.
9. Az időtartam kiválasztásához forgassa el a kezelő-
elemet Twist Pad Flex, vagy a kijelzőn húzza ujját
jobbra vagy balra.
10. Erősítse meg a beállítást a \checkmark gombbal.
– Ha nem jelenik meg a következő: \checkmark , a készülék
közvetlenül átveszi a beállítást.
11. A \gg gombbal indítsa el a melegítést.
→ "A működés szüneteltetése", Oldal 16
- ✓ Ha az időtartam letelt, egy hangjelzés hallható, és a
készülék nem melegít tovább.
→ "A készülék kikapcsolása", Oldal 15
12. A hangjelzés kikapcsolásához nyomjon meg egy tet-
szőleges gombot.
13. Szárítsa ki a sütőteret.
→ "Minden gőzölős üzemmód után", Oldal 19

Kelesztési fokozat

"Kelesztési fokozat" alkalmazásával a tészta sokkal
gyorsabban kel, mint szobahőmérsékleten, és nem is
szárad ki.

Kelesztési fokozat beállítása

Követelmény: A sütőtér teljesen lehűlt (szobahőmér-
séklet).

1. Kapcsolja be a készüléket a \odot gombbal.
2. Nyomja meg az "Gőz" elemet.
3. A kelesztési fokozat kiválasztásához forgassa el a
kezelőelemet Twist Pad Flex, vagy a kijelzőn húzza
ujját jobbra vagy balra.
4. Nyomja meg az "Kelesztési fokozat" elemet.
5. Nyomja meg az "Hőmérséklet" elemet.
6. A hőmérséklet kiválasztásához forgassa el a kezelő-
elemet Twist Pad Flex, vagy a kijelzőn húzza ujját
jobbra vagy balra.
7. Erősítse meg a beállítást a \checkmark gombbal.

- Ha nem jelenik meg a következő: \checkmark , a készülék
közvetlenül átveszi a beállítást.
8. Nyomja meg az "Időtartam" elemet.
9. Az időtartam kiválasztásához forgassa el a kezelő-
elemet Twist Pad Flex, vagy a kijelzőn húzza ujját
jobbra vagy balra.
10. Erősítse meg a beállítást a \checkmark gombbal.
– Ha nem jelenik meg a következő: \checkmark , a készülék
közvetlenül átveszi a beállítást.
11. A \gg gombbal indítsa el a kelesztési fokozatot.
→ "A működés szüneteltetése", Oldal 16
- ✓ Ha az időtartam letelt, egy hangjelzés hallható, és a
készülék nem melegít tovább.
→ "A készülék kikapcsolása", Oldal 15
12. A hangjelzés kikapcsolásához nyomjon meg egy tet-
szőleges gombot.
13. Szárítsa ki a sütőteret.
→ "Minden gőzölős üzemmód után", Oldal 19

Felolvasztási fokozat

"Felolvasztási fokozat" alkalmazásával mélyhűtött és fa-
gyasztott termékeket olvaszthat ki.

Felolvasztási fokozat beállítása

Követelmény: A sütőtér teljesen lehűlt (szobahőmér-
séklet).

1. Kapcsolja be a készüléket a \odot gombbal.
2. Nyomja meg az "Gőz" elemet.
3. A felolvasztási fokozat kiválasztásához forgassa el a
kezelőelemet Twist Pad Flex, vagy a kijelzőn húzza
ujját jobbra vagy balra.
4. Nyomja meg az "Felolvasztási fokozat" elemet.
5. Nyomja meg az "Hőmérséklet" elemet.
6. A hőmérséklet kiválasztásához forgassa el a kezelő-
elemet Twist Pad Flex, vagy a kijelzőn húzza ujját
jobbra vagy balra.
7. Erősítse meg a beállítást a \checkmark gombbal.
– Ha nem jelenik meg a következő: \checkmark , a készülék
közvetlenül átveszi a beállítást.
8. Nyomja meg az "Időtartam" elemet.
9. Az időtartam kiválasztásához forgassa el a kezelő-
elemet Twist Pad Flex, vagy a kijelzőn húzza ujját
jobbra vagy balra.
10. Erősítse meg a beállítást a \checkmark gombbal.
– Ha nem jelenik meg a következő: \checkmark , a készülék
közvetlenül átveszi a beállítást.
11. A \gg gombbal indítsa el a felolvasztási fokozatot.
→ "A működés szüneteltetése", Oldal 16
- ✓ Ha az időtartam letelt, egy hangjelzés hallható, és a
készülék nem melegít tovább.
→ "A készülék kikapcsolása", Oldal 15
12. A hangjelzés kikapcsolásához nyomjon meg egy tet-
szőleges gombot.
13. Szárítsa ki a sütőteret.
→ "Minden gőzölős üzemmód után", Oldal 19

Szuvidálás



"Szuvidálás" az alacsony hőmérsékleten történő főzés
egy változata, amelynél a vákuumfóliába csomagolt
élelmiszereket 50–95 °C közötti hőmérsékleten és
100% gőzben készítik el. A szuvidálás hús, hal, zöldség
és desszertek elkészítésére alkalmas.





Az ételeket egy háztartási vákuumozó segítségével lég-
mentesen bezárják egy különleges, hőálló vákuum-
zacskóba. A vákuumzacskó védelmében megmarad-
nak a tápanyagok és az aromák.

Szuvidálás beállítása

Megjegyzés: Szuvidálás közben több víz csapódik le a sütőtér alján, mint más fűtési módoknál.

Követelmény: A sütőtér megfelelően lehűlt.

1. Kapcsolja be a készüléket a  gombbal.
2. Nyomja meg az "Gőz" elemet.
3. A szuvidálás kiválasztásához forgassa el a kezelőelemet Twist Pad Flex, vagy a kijelzőn húzza ujját jobbra vagy balra.
4. Nyomja meg az "Szuvidálás" elemet.
5. Nyomja meg az "Hőmérséklet" elemet.
6. A hőmérséklet kiválasztásához forgassa el a kezelőelemet Twist Pad Flex, vagy a kijelzőn húzza ujját jobbra vagy balra.
7. Erősítse meg a beállítást a  gombbal.
 - Ha nem jelenik meg a következő: , a készülék közvetlenül átveszi a beállítást.
8. Nyomja meg az "Időtartam" elemet.
9. **FIGYELEM!**
Bútorok károsodásának veszélye
 - ▶ Ne lépje túl a maximálisan beállítható, több órás időtartamot.

Az időtartam kiválasztásához forgassa el a kezelőelemet Twist Pad Flex, vagy a kijelzőn húzza ujját jobbra vagy balra.
10. Erősítse meg a beállítást a  gombbal.
 - Ha nem jelenik meg a következő: , a készülék közvetlenül átveszi a beállítást.
11. A  gombbal indítsa el a szuvidálást.
 - "A működés szüneteltetése", Oldal 16
 - ✓ Ha az időtartam letelt, egy hangjelzés hallható, és a készülék nem melegít tovább.
 - "A készülék kikapcsolása", Oldal 15
12. A hangjelzés kikapcsolásához nyomjon meg egy tet-szöleges gombot.
13.  **FIGYELMEZTETÉS – Forrázásveszély!**
A forró víz főzés közben a vákuumzacskón gyűlik össze.
 - ▶ A vákuumzacskót egy edényfogóval óvatosan emelje fel, hogy a forró víz az univerzális serpenyőbe vagy a párolóedénybe csorogjon.
 - ▶ A vákuumzacskót edényfogóval, óvatosan vegye ki.





A vákuumzacskót edényfogóval, óvatosan vegye ki.
14. Szárítsa ki a sütőteret.
 - "Minden gőzölős üzemmód után", Oldal 19

9.2 Gőz hozzáadása

Hozzáadott gőzzel való főzés esetén a készülék működése közben különböző időközönként történik a gőz befűvése a sütőtérbe. Így a sült ételen ropogós kéreg és fényes felület képződik. A hús belülről szaftos és puha lesz, és csak minimális mértékben veszít méretéből.

Fűtési módok és funkciók gőz hozzáadásával



Ezeknél a fűtési módoknál és funkcióknál kapcsolhatja be a gőz hozzáadását:





- "Circo Therm forró levegő" 
- "Felső/alsó sütés" 
- "Thermogrill" 
- "Kenyérsütési fokozat" 
- "Melegen tartás" 
- → "Sütőhőmérő", Oldal 20

- → "Ételek", Oldal 22



Gőz hozzáadásának bekapcsolása

1. Kapcsolja be a készüléket a  gombbal.
2. Állítson be egy megfelelő fűtési módot.
 - "Fűtési módok és funkciók gőz hozzáadásával", Oldal 18
3. Állítsa be a hőmérsékletet.
4. Nyomja meg az "Gőz hozzáadása" elemet.
5. Nyomja meg a kívánt gőzintenzitást:





Szimbólum	Gőz hozzáadása
	"csekély" (1. fokozat)
	"közepes" (2. fokozat)
	"magas" (3. fokozat)

6. Erősítse meg a beállítást a  gombbal.
 - Ha nem jelenik meg a következő: , a készülék közvetlenül átveszi a beállítást.
7. A  gombbal indítsa el a gőz hozzáadásával működő üzemmódot.
8. Ha az étel elkészült, kapcsolja ki a készüléket a  gombbal.
9. Szárítsa ki a sütőteret.
 - "Minden gőzölős üzemmód után", Oldal 19

Hozzáadott gőz módosítása

1. Nyomja meg az  elemet.
2. Nyomja meg az "Gőz hozzáadása" elemet.
3. Nyomja meg a kívánt gőzintenzitást.
4. Erősítse meg a beállítást a  gombbal.
 - Ha nem jelenik meg a következő: , a készülék közvetlenül átveszi a beállítást.

Gőzhozáadás megszakítása

1. Nyomja meg az  elemet.
 2. Nyomja meg az "Gőz hozzáadása" elemet.
 3. Nyomja meg a  "Ki" elemet.
 4. Erősítse meg a beállítást a  gombbal.
 - Ha nem jelenik meg a következő: , a készülék közvetlenül átveszi a beállítást.
- ✓ Az üzemmód gőz hozzáadása nélkül folytatódik.





9.3 Gőzlöket

A "Gőzlöket" használatával célzottan adhat hozzá időnként intenzív gőzt. Különösen a kenyér és a zsemle kel meg szépen, továbbá ropogósak lesznek, és szép színt kapnak.

A készülék kb. 3–5 percenként fúj gőzlöketeket a sütőtérbe. Az üzemmódtól függően többször is aktiválhatja a gőzlöketet.

Fűtési módok és funkciók gőzlökettel

Ezeknél a fűtési módoknál és funkcióknál kapcsolhatja be a gőzlöketet:

- "Circo Therm forró levegő" 
- "Felső/alsó sütés" 
- "Thermogrill" 
- "Kenyérsütési fokozat" 
- → "Sütőhőmérő", Oldal 20

Gőzlöket bekapcsolása

1. Kapcsolja be a készüléket a  gombbal.

2. Állítson be egy megfelelő fűtési módot.
→ "Fűtési módok és funkciók gőzlökettel", Oldal 18
3. Állítsa be a hőmérsékletet 120 °C feletti értékre.
4. Nyomja meg a "Gőzlöket" elemet.
5. A \blacktriangleright gombbal indítsa el a gőzlöketet.
Ha a ☺ világít, a víz felmelegedett a gőzlökethez.
A gőzlöketet csak akkor használja, ha a készülék teljesen felfűtött.
Megjegyzés: Ha a gyors felfűtés ⏏ aktiválva van, a gőzlöket csak akkor használható, ha a gyors felfűtés befejeződött.
6. A kívánt időpontban nyomja meg a kijelzőn a következőt: ☺ .
✓ A gőzlöket aktiválódik, és a készülék kb. 3–5 percenként fúj gőzöketeket a sütőtérbe.
✓ Ha a gőzlöket befejeződött, az üzem folytatódik. Üzem módtól függően a gőzöket igény szerint újra aktiválható.
7. Ha az étel elkészült, kapcsolja ki a készüléket a ⏏ gombbal.

8. Szárítsa ki a sütőteret.
→ "Minden gőzölős üzemmód után", Oldal 19

9.4 Minden gőzölős üzemmód után

Minden gőzölős üzemmód után szárítsa ki a készüléket.

Megjegyzés: Gőzölős üzemmód használata után vízkőnyomok maradhatnak a sütőtérben. Ez nem befolyásolja a készülék működőképességét. A vízkőlerakódásokat meleg vízzel és ecetbe mártott törülőruhával távolíthatja el. Vegye figyelembe a tisztításra vonatkozó adatokat.

→ "Tisztítás és ápolás", Oldal 28

Párolótér szárítása

Minden gőzölős üzemmód után szárítsa ki a sütőteret.

- ▶ A sütőteret kézzel szárítsa ki, vagy használja a szárítási funkciót.

→ "Szárítás", Oldal 34

10 Időfunkciók

A készülék különféle időfunkciókkal rendelkezik, amelyekkel vezérelheti a működést.

Időfunkció	Használat
Jelzőóra ⌚	A jelzőórát a működéstől függetlenül beállíthatja. A jelzőóra nincs hatással a készülékre.
Időtartam ⏱	A beállított időtartam lejártával a készülék automatikusan befejezi a fűtést.
Késleltetett befejezés ⏸	Időtartamként beállíthatja azt az időpontot, amikor az üzem befejeződik. A készülék automatikusan elindul úgy, hogy az üzem a kívánt időben befejeződjön.

10.1 Jelzőóra

A jelzőórát bekapcsolt és kikapcsolt készüléken is beállíthatja.

A jelzőóra beállítása

1. Nyomja meg az ⏏ elemet.
2. Nyomja meg az ⌚ elemet.
3. Nyomja meg az óra, perc vagy másodperc értékét.
4. A jelzési idő kiválasztásához forgassa el a kezelőelemet Twist Pad Flex, vagy a kijelzőn húzza ujját jobbra vagy balra.
5. Erősítse meg a beállítást a \blacktriangleright gombbal.
– Ha nem jelenik meg a következő: \blacktriangleright , a készülék közvetlenül átveszi a beállítást.
- ✓ A kijelzőn megjelenik a következő: ⌚ . A jelzőórán beállított idő lefut.
- ✓ Ha a jelzési idő letelt, hangjelzés hallatszik.
6. A jelzés kikapcsolásához nyomjon meg egy tetszőleges gombot.

Jelzési idő módosítása

1. Nyomja meg a(z) ⏏ elemet.
2. Nyomja meg a(z) ⌚ elemet.
3. Nyomja meg a(z) ⏏ elemet.

4. Nyomja meg az óra, perc vagy másodperc értékét.
5. A jelzési idő módosításához forgassa el a kezelőelemet Twist Pad Flex, vagy a kijelzőn húzza ujját jobbra vagy balra.
6. Erősítse meg a beállítást a \blacktriangleright gombbal.
– Ha nem jelenik meg a következő: \blacktriangleright , a készülék közvetlenül átveszi a beállítást.

Jelzőóra megszakítása

1. Nyomja meg a ⏏ gombot.
2. Nyomja meg a(z) ⌚ elemet.
3. Állítsa vissza a jelzési időt a következővel: ⏸ .
4. A ⏏ gombbal zárja be a jelzőórát.

10.2 Időtartam

A beállított időtartam lejártával a készülék automatikusan befejezi a fűtést. Az időtartamot csak egy fűtési móddal kombinálva állíthatja be.

Időtartam beállítása

1. Állítson be egy fűtési módot és hőmérsékletet.
2. Nyomja meg az "Időtartam" elemet.
3. Az időtartam kiválasztásához forgassa el a kezelőelemet Twist Pad Flex, vagy a kijelzőn húzza ujját jobbra vagy balra.
4. Erősítse meg a beállítást a \blacktriangleright gombbal.
– Ha nem jelenik meg a következő: \blacktriangleright , a készülék közvetlenül átveszi a beállítást.
5. A \blacktriangleright szimbólummal indítsa el az időtartamot.
✓ A kijelzőn megjelenik az időtartam. Az időtartam lefut.
- ✓ Ha az időtartam letelt, egy hangjelzés hallható.
6. A jelzés kikapcsolásához nyomjon meg egy tetszőleges gombot.

Időtartam módosítása

1. Nyomja meg az ⏏ elemet.
2. Nyomja meg az "Időtartam" elemet.
3. Az időtartam módosításához forgassa el a kezelőelemet Twist Pad Flex, vagy a kijelzőn húzza ujját jobbra vagy balra.

4. Erősítse meg a beállítást a \triangleright gombbal.
 - Ha nem jelenik meg a következő: \triangleright , a készülék közvetlenül átveszi a beállítást.

Időtartam megszakítása

1. Nyomja meg az \wedge elemet.
2. Nyomja meg az "Időtartam" elemet.
3. Állítsa vissza az időtartamot a következővel: ☞ .
4. Erősítse meg a beállítást a \checkmark gombbal.
 - Ha nem jelenik meg a következő: \checkmark , a készülék közvetlenül átveszi a beállítást.

10.3 Késleltetett üzem – „Befejezési idő”

A készülék automatikusan bekapcsol és egy előre kiválasztott befejezési időben kikapcsol. Ehhez állítsa be az időtartamot, és határozza meg az üzemelés befejezési idejét. Az indítási idő késleltetését csak egy fűtési móddal kombinálva állíthatja be.

„Befejezési idő” késleltetett üzem beállítása

Megjegyzések

- Könnyen romló élelmiszereket ne hagyjon túl sokáig a sütőtérben.
- Nem állíthatja be az összes fűtési módot késleltetett üzemmel.

1. Helyezze be az ételt a sütőtérbe, és csukja be a készülék ajtaját.
2. Állítson be egy fűtési módot és hőmérsékletet.
3. Nyomja meg az "Időtartam" elemet.
4. Nyomja meg az óra vagy a perc értékét.
5. Az időtartam kiválasztásához forgassa el a kezelőelemet Twist Pad Flex, vagy a kijelzőn húzza ujját jobbra vagy balra.
6. Erősítse meg a beállítást a \checkmark gombbal.
 - Ha nem jelenik meg a következő: \checkmark , a készülék közvetlenül átveszi a beállítást.

7. Nyomja meg az "Késleltetett befejezés" elemet.
 - \checkmark A kijelzőn megjelenik az üzem vége.
8. A befejezési idő kiválasztásához forgassa el a kezelőelemet Twist Pad Flex, vagy a kijelzőn húzza ujját jobbra vagy balra.
9. Erősítse meg a beállítást a \checkmark gombbal.
 - Ha nem jelenik meg a következő: \checkmark , a készülék közvetlenül átveszi a beállítást.
10. A \triangleright szimbólummal indítsa el a késleltetett üzemet.
 - \checkmark A készülék a megadott időpontban működésbe lép.
 - \checkmark Ha az időtartam letelt, egy hangjelzés hallható.
11. A jelzés kikapcsolásához nyomjon meg egy tetszőleges gombot.

„Befejezési idő” késleltetett üzem módosítása

1. Nyomja meg az \triangleright elemet.
2. Nyomja meg az "Késleltetett befejezés" elemet.
3. A befejezési idő módosításához forgassa el a kezelőelemet Twist Pad Flex, vagy a kijelzőn húzza ujját jobbra vagy balra.
4. Erősítse meg a beállítást a \checkmark gombbal.
 - Ha nem jelenik meg a következő: \checkmark , a készülék közvetlenül átveszi a beállítást.
5. A \triangleright szimbólummal indítsa el a késleltetett üzemet.

„Befejezési idő” késleltetett üzem megszakítása

1. Nyomja meg a(z) \triangleright elemet.
2. Nyomja meg a(z) "Késleltetett befejezés" elemet.
3. Állítsa vissza a befejezési időt a következővel: ☞ .
4. Erősítse meg a beállítást a \checkmark gombbal.
 - Ha nem jelenik meg a következő: \checkmark , a készülék közvetlenül átveszi a beállítást.
- \checkmark A befejezés időpontja egyenlő az aktuális pontos idővel plusz a beállított időtartammal.
- \checkmark A \triangleright szimbólummal indítsa el az időtartamot.

Megjegyzés: Ha időtartam nélkül szeretné folytatni az üzemmódot, szakítsa meg az időtartamot.

→ "Időtartam megszakítása", Oldal 20

11 Sütőhőmérő

Hajszálpontosan süthet a sütőhőmérőt ✂ a sütni kívánt ételbe szúrva, és a készüléken beállítva a belső hőmérsékletet. A sütőhőmérő a sütni kívánt élelmiszer belsejében uralkodó maghőmérsékletet méri. Ha sikerült elérni az étel beállított belső hőmérsékletét, hangjelzés hallatszik, és a készülék automatikusan abbahagyja a fűtést.

11.1 Sütőhőmérővel használható fűtési módok

Csak bizonyos fűtési módok használhatók a sütőhőmérővel együtt.

- "Circo Therm forró levegő" ☼
- "Felső/alsó sütés" ☼
- "Circo Therm kímélő" ☼
- "Kímélő felső/alsó fűtés" ☼
- "Thermogrill" ☼
- "Pizzafokozat" ☼
- "Kenyérsütési fokozat" ☼
- "Alsó sütés" ☼
- "Kímélő párolás" ☼
- "Melegen tartás" ☼

- "Melegítés" ☼
- "Gőzölés" ☼

11.2 Sütőhőmérő beszúrása

Használja a mellékelt sütőhőmérőt, vagy rendeljen vendégszolgálatunktól egy megfelelő sütőhőmérőt.

⚠ FIGYELMEZTETÉS – Áramütés veszélye!

A hibás sütőhőmérő megsértheti a szigetelést.

- ▶ Csak ehhez a készülékhez készült sütőhőmérőt használjon.

FIGYELEM!

A sütőhőmérő megrongálódhat.

- ▶ A sütőhőmérő kábele ne csípődjön be.
- ▶ Ahhoz, hogy a sütőhőmérő a nagy hő miatt ne károsodjon, legyen néhány centiméternyi hely a grillfűtőtest és a sütőhőmérő között. A hús sütés közben megemelkedhet.

⚠ FIGYELMEZTETÉS – Sérülésveszély!

A sütőhőmérő hegyes.

- ▶ Óvatosan bánjon a sütőhőmérővel.

Megjegyzés: Ha a kihúzósinék a 3. szinten vannak beakasztva, akkor nem tudja behelyezni a sütőhőmérőt a sütőtérbe. Akassza ki a kihúzósinéket, vagy akassza be egy másik szinten.

→ "Állványok", Oldal 35

1. A sütőhőmérőt helyezze be az alapanyagba. A sütőhőmérő három mérési ponttal rendelkezik. Ügyeljen arra, hogy legalább a középső mérési pont az alapanyagban helyezkedjen el.

Vékony hússzeletek A hús legvastagabb részébe szúrja bele a sütőhőmérőt.

Vastag hússzeletek A sütőhőmérőt ferden szúrja bele a húsba ütközésig.

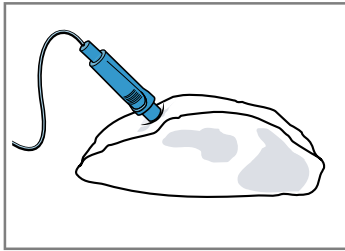

Megjegyzés: Ha meg szeretné fordítani az ételt, a sütőhőmérőt oldalról dugja be az ételbe, hogy ne kelljen eltávolítani a fordításnál.

Szárnyasok A sütőhőmérőt a szárnyasmell legvastagabb részénél szúrja be ütközésig. A szárnyas méretétől függően a sütőhőmérőt keresztben vagy hosszában szúrja be.

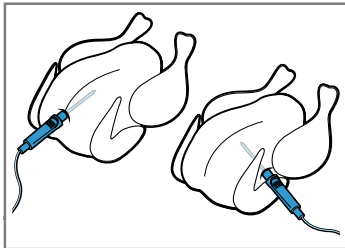

Fordítsa meg a szárnyast, és a mellső oldalával lefelé tegye a rostélyra.

Hal Egész hal esetén a sütőhőmérőt a hal feje mögött, a gerince irányában szúrja be ütközésig.

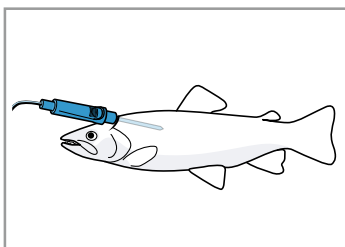

Az egész halat megfordítás nélkül, úszást imitáló pózban helyezze a rostélyra, pl. egy fél krumplival megtámasztva.

2. A sütni kívánt ételt a sütőhőmérővel együtt helyezze a sütőtérbe.
3. A sütőhőmérő csatlakozóját dugja a sütőtér bal oldalán lévő tokba.

Megjegyzés: Ha megfordítja az ételt, ne vegye ki a sütőhőmérőt. A megfordítást követően ellenőrizze, hogy a sütőhőmérő megfelelően helyezkedik-e el az ételben.

11.3 Különböző élelmiszerek belső hőmérséklete

Itt találja a különféle élelmiszerek belső hőmérsékletének irányadó értékeit.

Az irányadó értékek az ételminőségétől és állagától függenek. Ne használjon mélyhűtött alapanyagot.

Szárnyasok	Belső hőmérséklet °C-ban
Csirke	80 - 85
Csirkemell	75 - 80
Kacsa	80 - 85
Kacsamell, enyhén sütvé	55 - 60
Pulyka	80 - 85
Pulykamell	80 - 85
Liba	80 - 90

Sertéshús	Belső hőmérséklet °C-ban
Tarja	85 - 90
Sertésfilé, enyhén sütvé	62 - 70
Sertésborda, átsütvé	72 - 80

Marhahús	Belső hőmérséklet °C-ban
Sült hátszín vagy bélszín, angolosan	45 - 52
Sült hátszín vagy bélszín, enyhén sütvé	55 - 62
Sült hátszín vagy bélszín, átsütvé	65 - 75

Borjúhús	Belső hőmérséklet °C-ban
Borjúsült vagy lapocka, sovány	75 - 80
Borjúsült, lapocka	75 - 80
Borjúcsülök	85 - 90

Báránycsülök	Belső hőmérséklet °C-ban
Báránycsülök, enyhén sütvé	60 - 65
Báránycsülök, átsütvé	70 - 80
Báránycsülök, enyhén sütvé	55 - 60

Hal	Belső hőmérséklet °C-ban
Egész hal	65 - 70
Halfilé	60 - 65

Egyebek	Belső hőmérséklet °C-ban
Fasírt, minden húsféle	80 - 90
Ételek felmelegítése	65 - 75

11.4 A sütőtér-hőmérséklet és a belső hőmérséklet beállítása

A belső hőmérséklet 30 °C és 99 °C között állítható be.

Követelmények

- A sütni kívánt étel a sütőhőmérővel együtt a sütőtérben van.
- A sütőhőmérő be van helyezve a sütőtérbe.

1. Nyomja meg az "Fűtési módok" elemet.
2. Válasszon megfelelő fűtési módot és sütőtér-hőmérsékletet.

A sütőtér beállított hőmérséklete legalább 10 °C-kal magasabb legyen, mint a belső hőmérséklet.

Ne állítson be 250 °C-nál magasabb sütőtér-hőmérsékletet.

3. Nyomja meg az "Sütőhőmérő" elemet.
4. A belső hőmérséklet kiválasztásához forgassa el a kezelőelemet Twist Pad Flex, vagy a kijelzőn húzza ujját jobbra vagy balra.
5. Erősítse meg a beállításokat a ✓ gombbal.
 - Ha nem jelenik meg a következő: ⏏, a készülék közvetlenül átveszi a beállítást.
6. A ⏏ gombbal indítsa el a sütőhőmérőt.
 - ✓ Ha a készüléke csatlakozik a Home Connect szolgáltatáshoz, a készülék meg tudja becsülni a sütésből hátralévő időt. Az első hátralévő idő kb. 3 perc elteltével jelenik meg a kijelzőn. A hátralévő időt a készülék folyamatosan újraszámolja és frissíti. A hátralévő idő előrejelzése nem mindegyik fűtési módnál elérhető.

- ✓ A belső hőmérséklet elérésekor egy hangjelzés hallható, és a készülék nem melegít tovább. "Kímélő párolás" fűtési mód esetén a készülék tovább fűt.
- 7. Kapcsolja ki a készüléket a ⏏ gombbal.

8. ⚠ FIGYELMEZTETÉS – Égési sérülések veszélye!

A sütőtér, a sütőhőmérő és a tartozékok nagyon felforrósodnak.

- ▶ A tartozékokat és sütőhőmérőt mindig fogókesztyűvel vegye ki a sütőtérből.

Húzza ki a sütőhőmérőt a sütőtérben lévő tokból.

Tipp

A sütőhőmérőt kombinálhatja egy másik üzemmóddal is, pl.:

- → "Gőz", Oldal 16
- → "Ételek", Oldal 22

Megjegyzés: A sütőhőmérőt használhatja beállított belső hőmérséklet nélkül is. Az étel belső hőmérsékletét leolvashatja a kijelzőről, és igény szerint manuálisan leállíthatja az üzemet.

11.5 A sütőtér-hőmérséklet vagy a belső hőmérséklet módosítása

1. Nyomja meg a ^ gombot.
2. Nyomja meg a megfelelő hőmérsékletet.
3. A hőmérséklet módosításához forgassa el a kezelőelemet Twist Pad Flex, vagy a kijelzőn húzza ujját jobbra vagy balra.

12 Ételek

"Ételek" alkalmazásával támogatja készülékét a különféle ételek elkészítése közben, és automatikusan kiválasztja az optimális beállításokat.

12.1 Edény az ételekhez

A főzési eredmény függ az étel méretétől és az edény nagyságától.

Használjon hőálló edényt, amely alkalmas 300 °C feletti hőmérsékletre is. A leginkább az üvegből vagy üvegkerámiából készült edények alkalmasak. A sültnek az edény aljának kb. kétharmadát el kell fednie.

A következő anyagból készült edények nem alkalmasak:

- világos, csillogó alumínium
- mázatlan agyag
- műanyag vagy műanyagfogantyú

12.2 Beállítási lehetőségek gőzzel az ételekhez

Az ételek optimális elkészítéséhez a készülék az egyes ételekhez különféle beállításokat használ.

A kijelzőn megjelennek a használt beállítások. Egyes beállításokat módosíthat. Kövesse a kijelzőn megjelenő adatokat.

Megjegyzés: A sütési eredmény az élelmiszerek minőségétől és tulajdonságaitól függ. Friss, lehetőleg hűtött élelmiszert használjon. Mélyhűtött termékeket használjon közvetlenül a mélyhűtőből.

Beállítási tippek és tanácsok

Ha beállítja egy étel elkészítését, akkor a kijelző megmutatja az ételre vonatkozó információkat:

- Megfelelő betolási magasság
 - Megfelelő edény vagy tartozék
 - Folyadék hozzáadása
 - Átfordítás vagy megkeverés időpontja
- Amint elérkezett ez az időpont, hangjelzés hallatszik.

Az információk lehívásához nyomja meg a "Információ" gombot. Egyes útmutatások automatikusan jelennek meg.

Programok

A programoknál előre be van állítva az optimális fűtési mód, a hőmérséklet és az időtartam.

Az optimális sütési eredményhez be kell állítania a súlyt, a vastagságot vagy a sütési fokozatot. Csak a rendelkezésre álló területen belül állíthatja be.

Ha nincs másként megadva, állítsa be az étel össz súlyát.

Beállítási javaslatok

A beállítási javaslatoknál előre be van állítva az optimális fűtési mód. A beállított hőmérsékletet és az időtartamot módosíthatja.

Ételek sütőhőmérővel

Egyes ételeknél használhatja a sütőhőmérőt  is.

A hőmérsékletet és a belső hőmérsékletet módosíthatja.

→ "Sütőhőmérő", Oldal 20

Gőz hozzáadásával készült ételek

Egyes ételeknél kiválaszthat egy gőzölős  elkészítési módot. Ez kíméletesen párolja az ételeket.

Vegye figyelembe a gőzölős üzemmódra vonatkozó adatokat.

→ "Gőz", Oldal 16

12.3 Az ételek áttekintése

A rendelkezésre álló egyes ételek listáját a készüléken találja. Az ételek készüléke kivitelétől függenek.

Az ételek kategóriák és élelmiszercsoportok szerint vannak rendezve.

Megjegyzés: Az alapbeállításoknál regionálisan csoportosíthatja a megjelenített ételeket.

→ "Alapbeállítások", Oldal 25

Kategória	Ételfélék
Sütemények	Sütemények formában Sütemény sütőlapon Aprósütemény Teasütemény
Kenyér, zsemle	Kenyér Zsemle
Pikáns sütemény, pizza, quiche	Pizza Pikáns sütemény, quiche
Felfújtak, szuflék	Felfújt, pikáns, friss, főzött hozzávalók Burgonyafelfújt, nyers hozzávalók, 4 cm magas Lasagne, friss Lasagne, hűtve Felfújt, édes, friss Gyümölcsös morzsás sütemény Szuflé, egyadagos forma Yorkshire pudíng
Szárnyasok	Csirke Kacsa, liba Pulyka
Hús	Sertéshús Marhahús Borjúhús Báránhús Vadhús Húskételek
Hal	Hal, egész Halfilé Halkotlett Halételek Tenger gyümölcsei
Mélyhűtött termékek	Pizza Felfújtak Burgonyatermékek Zöldségek Szárnycs, hal Zsemle

Kategória	Ételfélék
Köretetek, zöldségek	Burgonya Rizs Gabonafélék Zöldségek Hüvelyesek Tészta, gombóc Tojás
Desszertek, kompótok	Gőzgombóc Karamellkrém Tejberizs Gyümölcskompót Joghurt pohárban
Szuvidálás	Hús Szárnycsok Hal Zöldségek Gyümölcs, Desszert
Befőzés, préselés, fertőtlenítés	Befőzés Lé kinyerése Üvegek fertőtlenítése
Regenerálás, pírítás	Sütemény Köretetek Zöldségek Menü
Ételek felolvasztása	Gyümölcs, zöldség

12.4 Étél beállítása

1. Nyomja meg a(z) "Ételek" gombot.
2. Nyomja meg a kívánt kategória nevét.
3. Nyomja meg a kívánt fogás nevét.
4. Nyomja meg a kívánt étel nevét.

Megjegyzés: Az ételtől függően különfélek a beállítási lehetőségek.

→ "Beállítási lehetőségek gőzzel az ételekhez", Oldal 22

- ✓ A kijelzőn megjelennek az ételhez kapcsolódó beállítások.
5. Szükség esetén módosíthatja a beállításokat. Az ételtől függően különfélek a beállítási lehetőségek.
→ "Beállítási lehetőségek gőzzel az ételekhez", Oldal 22
 6. A tartozékokra és a betolási magasságra vonatkozó adatokért nyomja meg az "Információ" elemet.
 7. A  gombbal indítsa el az üzemmódot.
 - ✓ A készülék melegíteni kezd, és az időtartam letelte követhető.
 - ✓ Az étel akkor van kész, amikor hangjelzés hallatszik. A készülék nem fűt tovább.
 8. Válassza ki, hogyan szeretné folytatni:

Bezárás	Az étel kész
Meghosszabbítás	→ "Sütési idő meghosszabbítása", Oldal 24
Melegen tartás	→ "Étel melegen tartása", Oldal 24
Párolótér szárítása	→ "Szárítás", Oldal 34

12.5 Sütési idő meghosszabbítása

1. Az étel utánsütéséhez nyomja meg a "Meghosszabbítás" gombot.
2. A beállítások megadásához forgassa el a kezelőelemet Twist Pad Flex, vagy a kijelzőn húzza ujját jobbra vagy balra.
3. Erősítse meg a beállításokat a ✓ gombbal.
 - Ha nem jelenik meg a következő: ✓, a készülék közvetlenül átveszi a beállítást.

12.6 Étél melegen tartása

1. Az étel melegen tartásához nyomja meg a "Melegen tartás" gombot.
2. A beállítások módosításához forgassa el a kezelőelemet Twist Pad Flex, vagy a kijelzőn húzza ujját jobbra vagy balra.
3. Erősítse meg a beállításokat a ✓ gombbal.
 - Ha nem jelenik meg a következő: ✓, a készülék közvetlenül átveszi a beállítást.
4. A ▷ gombbal indítsa el a melegen tartást.

13 Kedvencek

A kedvencek között mentheti beállításait, és újból felhasználhatja azokat.

Megjegyzés: A készülék típusától / szoftververziójától függően ezt a funkciót először le kell töltenie a készülékére. Tájékozódjon a Home Connect alkalmazásban.

13.1 Mentés kedvencként

Egyszerre akár 30 különböző funkciót is menthet kedvencként.

1. Ha beállít egy funkciót, nyomja meg a ♥ "Kedvencek" lehetőséget.
2. Igény szerint a kijelzőn megjelenő billentyűzettel módosíthatja a kedvenc nevét.
3. Nyomja meg a "Mentés" gombot.

13.2 Kedvenc kiválasztása

Ha mentett kedvenceket, azokat az üzemmód beállításakor választhatja ki.

1. Nyomja meg a "Kedvencek" gombot.
2. Nyomja meg a kívánt kedvenc nevét.
3. Ezeket a beállításokat szükség szerint módosíthatja.
4. A ▷ szimbólummal indítsa el az üzemmódot.

Megjegyzés:

Ügyeljen a különböző funkciókhoz kapcsolódó adatokra:

- → "Gőz", Oldal 16

- → "Sütőhőmérő", Oldal 20

13.3 Kedvencek módosítása

A mentett kedvenceket bármikor módosíthatja, rendezheti vagy átnevezheti.

1. Nyomja meg a "Kedvencek" gombot.
2. Nyomja meg a kívánt kedvenc nevét.
3. Nyomja meg a _/ gombot.
4. Módosítsa a beállításokat vagy a kedvenc nevét.
5. A módosítást nyugtázza a "Alkalmazás" gombbal.

13.4 Kedvencek törlése

1. Nyomja meg a(z) "Kedvencek" elemet.
2. Nyomja meg a kívánt kedvenc nevét.
3. Nyomja meg a(z) ♥ elemet.
4. Erősítse meg a következővel: "Törlés".

13.5 Kedvencek rendezése

1. Nyomja meg a(z) "Kedvencek" gombot.
2. Nyomja meg a(z) _/ gombot.
3. Tartsa lenyomva a kívánt kedvencet, és húzza másik helyre.

14 Gyerekzár

Biztosítsa készülékét a gyerekzárrel, hogy gyermekek ne kapcsolhassák be vagy ne módosíthassák a beállításokat véletlenül.

14.1 A gyerekzár bekapcsolása

A gyerekzár zárolja a kezelőfelületet, hogy a gyerekek ne kapcsolják be véletlenül a készüléket. A készülék bekapcsolásához kapcsolja ki a gyerekzárát.

Megjegyzés: A gyerekzár bekapcsolása azonnal zárja a kezelőfelületet. Kivétel a ○ gomb.

1. Nyomja meg a ⋮ elemet.
2. Nyomja meg a ⇌ elemet.
- ✓ A kijelzőn megjelenik a következő: "Gyerekzár bekapcsolva".

14.2 A gyerekzár kikapcsolása

- ▶ Tartsa lenyomva a "Készülékzár feloldása" gombot, amíg meg nem jelenik a következő: "Gyerekzár kikapcsolva".

15 Gyors felfűtés



A gyors felfűtés funkcióval lerövidítheti a felfűtési időt.

200 °C felett a gyors felfűtés funkció automatikusan bekapcsol.

Megjegyzés: Az automatikus felfűtést 200 °C felett kapcsolhatja az alapbeállításoknál.

→ "Alapbeállítások", Oldal 25



A következő fűtési módoknál lehetséges a gyors felfűtés:

- "Circo Therm forró levegő" 
- "Felső/alsó sütés" 
- "Kenyérsütési fokozat" 



15.1 Gyors felfűtés bekapcsolása

Az egyenletes sütési eredmény érdekében csak akkor helyezze az ételt a sütőtérbe, amikor a gyors felfűtés befejeződött.

Megjegyzés: Csak akkor állítson be egy időtartamot, ha a gyors felfűtés már befejeződött.

1. Megfelelő fűtési módot és 100 °C feletti hőmérsékletet állítson be.
200 °C-os beállított hőmérséklettől automatikusan bekapcsol a gyors felfűtés.
2. Nyomja meg a  gombot.
3. A  szimbólummal indítsa el az üzemmódot.
✓ Ha a gyors felfűtés befejeződött, a "Gyors felfűtés" automatikusan kikapcsol, és hangjelzés hallatszik. A kijelzőn kialszik a  szimbólum.
4. Helyezze az ételt a sütőtérbe.

15.2 Gyors felfűtés kikapcsolása

1. Nyomja meg a  gombot.
2. Nyomja meg a  gombot.

16 Alapbeállítások

Készülékének alapbeállításait a saját igényei szerint adhatja meg.

16.1 Az alapbeállítások áttekintése

Itt áttekintést talál az alapbeállításokról és a gyári beállításokról. Az alapbeállítások készüléke felszereltségétől függenek.

Az egyes alapbeállításokra vonatkozó további információt a "Információ" kijelzőnél kaphat.

Alapvető beállítások	Kiválasztás
Nyelv	Lásd a készüléken lévő listát
Home Connect	A sütőt összekapcsolhatja egy mobil-eszközzel, és így lehetősége van a távvezérlésre
Idő	Pontos idő 24 órás formátumban
Dátum	Dátum NN.HH.ÉÉÉÉ formátumban
Kijelző	Kiválasztás
Fényerő	<ul style="list-style-type: none"> ▪ 1 ▪ 2 ▪ 3 ▪ 4 ▪ 5¹
Készenlétkijelzés	<ul style="list-style-type: none"> ▪ Be, időkorlátozással ▪ Be (ez a beállítás növeli az energiafogyasztást) ▪ Ki¹
Óra	<ul style="list-style-type: none"> ▪ Digitális + dátum¹ ▪ Digitális ▪ Analóg + dátum ▪ Analóg
Beigazítás	A kijelző vízszintes és függőleges beigazítása

¹ Gyári beállítás (a készüléktípustól függően eltérő lehet)

Hang	Kiválasztás
Billentőhang	<ul style="list-style-type: none"> ▪ Be¹ ▪ Ki
Hangerő	<ul style="list-style-type: none"> ▪ 1 ▪ 2 ▪ 3¹ ▪ 4 ▪ 5
Hangjelzés	<ul style="list-style-type: none"> ▪ Nagyon rövid időtartam ▪ Rövid időtartam ▪ Közepes időtartam¹ ▪ Hosszú időtartam

¹ Gyári beállítás (a készüléktípustól függően eltérő lehet)

Készülék beállításai	Kiválasztás
Ventilátor-to-vábbműködési idő	<ul style="list-style-type: none"> ▪ Minimális ▪ Ajánlott¹ ▪ Hosszú ▪ Nagyon hosszú
Kihúzórendszer	<ul style="list-style-type: none"> ▪ Beszerelve (kétszeres és háromszoros kihúzó esetén) ▪ Nincs beszerelve (állványok és egyszeres kihúzó esetén)¹
Világítás	<ul style="list-style-type: none"> ▪ Bekapcsolva sütésnél és ajtónyitáskor¹ ▪ Csak ajtónyitáskor ▪ Mindig kikapcsolva
Vízkeménység	<ul style="list-style-type: none"> ▪ 4 (nagyon kemény)¹ ▪ 3 (kemény) ▪ 2 (közepes) ▪ 1 (lágy) ▪ 0 (lágyított)

¹ Gyári beállítás (a készüléktípustól függően eltérő lehet)

Testreszabás	Kiválasztás
Márkalógó	<ul style="list-style-type: none"> ■ Megjelenítés¹ ■ Ne jelenítse meg
Bekapcsolás utáni üzem	<ul style="list-style-type: none"> ■ Főmenü¹ ■ Fűtési módok ■ Gőz ■ Ételek ■ Kedvencek
Eltelt sütési idő	<ul style="list-style-type: none"> ■ Megjelenítés¹ ■ Ne jelenítse meg
Regionális ételek	<ul style="list-style-type: none"> ■ Összes¹ ■ Európai ételek ■ Brit ételek
Ételek	<ul style="list-style-type: none"> ■ Összes¹ ■ Sertéshús nélkül ■ Csak kóser
Gyerekszár	<ul style="list-style-type: none"> ■ Rendelkezésre áll¹ ■ Kikapcsolva
Automatikus gyors felfűtés	<ul style="list-style-type: none"> ■ Be¹ ■ Ki



¹ Gyári beállítás (a készüléktípustól függően eltérő lehet)

Gyári beállítások	Kiválasztás
Gyári beállítások	<ul style="list-style-type: none"> ■ Megszakítás ■ Visszaállítás

Készülékinformáció	Kijelzés
Készülékinformáció	A készülék műszaki adatainak megjelenítése

16.2 Alapbeállítások módosítása

1. Kapcsolja be a készüléket a  gombbal.
2. Nyomja meg a "Alapbeállítások" gombot.
3. Forgassa el a kezelőelemet Twist Pad Flex, vagy a kijelzőn húzza ujját jobbra vagy balra, amíg meg nem jelenik a kívánt alapbeállítás vagy kategória.
4. Nyomja meg a kívánt alapbeállítást vagy kategóriát.
 - A kategóriánál nyomja meg a kívánt alapbeállítást.
5. **Megjegyzés:** Egyes alapbeállításoknál le kell vennie a kezelőelemet Twist Pad Flex.

A kívánt beállítás kiválasztásához forgassa el a kezelőelemet Twist Pad Flex, vagy a kijelzőn húzza ujját jobbra vagy balra.
6. Nyomja meg a kívánt beállítást.
7. A módosítást nyugtázza a  gombbal. Ha nem jelenik meg a következő: , a készülék nem vette át a módosítást.
8. A további alapbeállítások módosításához térjen vissza az alapbeállításokba a következővel: .

17 Home Connect

Ez a készülék hálózatra kapcsolható. Kapcsolja össze készülékét egy mobil eszközzel, hogy a funkciókat a Home Connect alkalmazással működtesse, az alapbeállításokat módosítsa vagy az aktuális üzemállapotot figyelemmel kíséje.

A Home Connect szolgáltatások nem minden országban állnak rendelkezésre. A Home Connect funkció rendelkezésre állása attól függ, hogy az Ön országában rendelkezésre állnak-e a Home Connect szolgáltatások. Ezzel kapcsolatos információkat itt talál: www.home-connect.com.

A Home Connect alkalmazás végigvezeti Önt a teljes bejelentkezési folyamaton. A beállítások elvégzéséhez kövesse a Home Connect alkalmazásban adott utasításokat.

Tipp: Vegye figyelembe a Home Connect alkalmazásban megjelenő útmutatásokat is.

Megjegyzések

- Ügyeljen a jelen használati útmutatóban található biztonsági előírásokra, és gondoskodjon arról, hogy ezeket akkor is betartsák, ha Ön a Home Connect alkalmazással működteti a készüléket. → "Biztonság", Oldal 2
- A készüléken végrehajtott műveletek mindig elsőbbséget élveznek. Ez idő alatt nem lehetséges a Home Connect alkalmazással való működtetés.
- A hálózatra csatlakoztatva a készülék max. 2 W-ot fogyaszt készenléti üzemmódban.

17.1 A Home Connect alkalmazás beállítása

1. Telepítse a mobil eszközre a Home Connect alkalmazást.
2. Indítsa el a(z) Home Connect alkalmazást, és üzemelje be a hozzáférést a(z) Home Connect számára. A Home Connect alkalmazás végigvezeti Önt a teljes bejelentkezési folyamaton.

17.2 Home Connect beállítása

Követelmények

- A készülék csatlakoztatva van a hálózatra, és be van kapcsolva.
 - Rendelkezik olyan mobil eszközzel, pl. okostelefonnal, amelyre az iOS vagy az Android operációs rendszer aktuális verziója van telepítve.
 - A(z) Home Connect alkalmazás a mobil eszközön érhető el.
 - A készülék a felállítása helyén fogadja az otthoni WLAN-hálózatot (Wi-Fi).
 - A mobil eszköz és a készülék legyen az otthoni hálózat WLAN-jelének hatótávolságán belül.
1. Nyissa meg a Home Connect alkalmazást, és olvassa be a következő QR-kódot.



- Kövesse a Home Connect alkalmazásban megjelenő utasításokat.

17.3 Home Connect beállítások

Készüléke alapbeállításában megadhatja a Home Connect beállításokat és a hálózati beállításokat.

A kijelzőn megjelenő beállítások attól függenek, hogy beüzemelték-e a Home Connect funkciót, és hogy a készülék össze van-e kötve az otthoni hálózattal.

Alapbeállítás	Lehetséges beállítások	Magyarázat
Home Connect segéd	Segéd indítása Csatlakozás bontása	A Home Connect segéddel összekapcsolhatja készülékét a Home Connect alkalmazással. Megjegyzés: Ha először használja a Home Connect segédet, csak a "Segéd indítása" beállítás elérhető.
WiFi	Be Ki	Ha a WiFi rendelkezésre áll, kikapcsolhatja készüléke hálózati csatlakozását. Ha már sikeresen kapcsolódott, kikapcsolhatja a WiFi-t anélkül, hogy a részletes adatait elveszítené. Amint újból aktiválja a WiFi-t, a készülék automatikusan kapcsolódik. Megjegyzés: Elektromos hálózatra csatlakoztatva a készülék maximum 2 W-ot fogyaszt.
Távvezérlés állapota	Felügyelet Manuális távoli indítás Állandó távoli indítás	Felügyelet esetén csak a készülék üzemi állapotát jelenítheti meg az alkalmazásban. Manuális távoli indítás esetén minden alkalommal be kell kapcsolnia a távoli indítást, mielőtt bekapcsolhatná a készüléket az alkalmazáson keresztül. A távoli indítás bekapcsolását követően még 15 percig kinyithatja a készülék ajtaját. A távoli indítást ezzel nem kapcsolja ki. A 15 perc letelte után a készülék ajtajának kinyitására manuális távoli indítás kikapcsol. Állandó távoli indítás esetén a készüléket bármikor bekapcsolhatja és kezelheti a távolból. Ha távolról kezeli a készüléket, célszerű beállítani az állandó távoli indítást.

17.4 A készülék kezelése a Home Connect alkalmazással

A Home Connect alkalmazással távolból indíthatja el és kezelheti a készüléket.

⚠ FIGYELMEZTETÉS – Tűzveszély!

A sütőtérben tárolt gyúlékony tárgyak lángra lobbanhatnak.

- ▶ Soha ne tartson gyúlékony tárgyakat a sütőtérben.

Követelmények

- A készülék be van kapcsolva.
- A készülék össze van kapcsolva az otthoni hálózattal és a Home Connect alkalmazással.
- Ahhoz, hogy a készüléket beállíthassa az alkalmazáson keresztül, a manuális vagy az állandó távoli indítást ki kell választani a Távvezérlés állapota alapbeállításnál.

- A távoli indítás bekapcsolásához nyomja meg a gombot.
- Adja meg a beállítást a Home Connect alkalmazásban, és küldje el a készüléknek.

Megjegyzések

- Ha a készüléken indítja el a sütő egy üzemmódját, a távoli indítás automatikusan bekapcsol. Megváltoztathatja a beállításokat a Home Connect alkalmazáson keresztül vagy új programot indíthat.
- A távoli indítás bekapcsolását követően még 15 percig kinyithatja a készülék ajtaját. A távoli indítást ezzel nem kapcsolja ki. A 15 perc letelte után a készülék ajtajának kinyitására manuális távoli indítás kikapcsol.

17.5 Szoftverfrissítés

A szoftverfrissítés funkcióval megtörténik készülékének aktualizálása, például optimalizálás, hibaelhárítás céljából, biztonsági frissítések, valamint kiegészítő funkciók és szolgáltatások elérése érdekében.

Ennek előfeltétele, hogy Ön regisztrált Home Connect-felhasználó, az alkalmazást telepítette mobil eszközén, és csatlakodik a Home Connect-szerverhez.

Amint rendelkezésre áll szoftverfrissítés, a Home Connect alkalmazás tájékoztatja Önt, és Ön az alkalmazáson keresztül elindíthatja a szoftverfrissítést. Sikeres letöltést követően a telepítést a Home Connect alkalmazáson keresztül is elindíthatja, ha otthoni WLAN-hálózatban (Wi-Fi) van. A sikeres telepítés után információkat kap a Home Connect alkalmazással kapcsolatban.

Megjegyzések

- A szoftverfrissítés két lépésből áll.
 - Az első lépés a letöltés.
 - A második lépés a készülékére történő telepítés.
- Letöltés közben tovább használhatja a készüléket. Az alkalmazás egyéni beállításaitól függően a szoftverfrissítés letöltése automatikusan is történhet.
- A telepítés néhány percig tart. Telepítés közben nem tudja használni a készüléket.
- Biztonsági frissítés esetén azt ajánljuk, hogy a lehető leggyorsabban végezze el a telepítést.

17.6 Távdiagnosztika

A vevőszolgálat a távdiagnosztika segítségével hozzáférhet a készülékhez, amennyiben Ön erre irányuló kérréssel fordul a vevőszolgálathoz, a készülék csatlakozott a Home Connect szerverhez, valamint a távdiagnosztika az adott országban rendelkezésre áll.

Tipp: További információt, illetve útmutatást a távdiagnosztika elérhetőségével kapcsolatban a weboldal Segítségnyújtás és támogatás részén talál: www.home-connect.com.

17.7 Adatvédelem

Vegye figyelembe az adatvédelmi útmutatásokat. Amikor először csatlakoztatja készülékét egy internethez kapcsolódó otthoni hálózathoz, akkor készüléke a következő adatkategóriákat továbbítja a Home Connect szervernek (első regisztráció):

- Egyértelmű készülékazonosító (részei: készülékkulcsok, valamint a beépített Wi-Fi kommunikációs modul MAC-címe).
- A Wi-Fi kommunikációs modul biztonsági tanúsítványa (a kapcsolat informatikai biztonságáért).
- Otthoni készülékének aktuális szoftver- és hardververziója.
- Egy esetleges korábbi, gyári beállításokra való visszaállítás állapota.

Az első regisztráció előkészíti a Home Connect funkciók használatát, és csak abban az időpontban van rá szükség, amikor először kívánja használni a Home Connect funkciókat.

Megjegyzés: Vegye figyelembe, hogy a Home Connect funkciók csak a Home Connect alkalmazáshoz kapcsolódva használhatók. Az adatvédelemre vonatkozó információkat a Home Connect alkalmazásban talál.

18 Tisztítás és ápolás

Annak érdekében, hogy készüléke hosszú ideig működőképes maradjon, tisztítsa és ápolja gondosan.

18.1 Tisztítószer

A készülék különböző felületeinek védelme érdekében ne használjon nem megfelelő tisztítószeret.

⚠ FIGYELMEZTETÉS – Áramütés veszélye!

A behatoló nedvesség áramütést okozhat.

- ▶ A készülék tisztításához ne használjon magasnyomású vagy gőzsugaras tisztítógépet.

FIGYELEM!

A nem megfelelő tisztítószer károsítja a készülék felületét.

- ▶ Ne használjon karcoló vagy súroló tisztítószereket.

Megfelelő tisztítószer

Csak megfelelő tisztítószereket használjon a készülék különböző felületeihez.

- ▶ Ne használjon magas alkoholtartalmú tisztítószeret.
- ▶ Ne használjon kemény súrolópárnát vagy tisztítószivacsot.
- ▶ Ne használjon speciális tisztítót a melegen tisztításhoz.

A sütőtisztító a meleg sütőtérben károsítja a zománcot.

- ▶ Soha ne használjon sütőtisztítót a meleg sütőtérben.
- ▶ A következő felfűtés előtt a csomagolás maradványait teljesen távolítsa el a sütőtérből és a készülékajtóról.

Az összekevert különféle tisztítószer kémiai reakcióba léphetnek egymással.

- ▶ Ne keverje a tisztítószereket.
 - ▶ Teljesen távolítsa el a tisztítószer-maradványokat.
- Az új szivacskenődkben lévő só károsíthatja a felületet.
- ▶ Az új szivacskenődöket használat előtt alaposan mossa ki.

Vegye figyelembe a készülék tisztítására vonatkozó útmutatót.

→ "A készülék tisztítása", Oldal 30

A készülék elülső oldala

Felület	Megfelelő tisztítószer	Megjegyzések
Nemesacél	<ul style="list-style-type: none">■ Forró mosogatószeres víz■ Speciális, meleg felületekhez alkalmas nemesacélápoló-szer	A korrózió elkerülése érdekében a vízkő-, zsír-, keményítő- és tojásfémhéj-foltokat azonnal távolítsa el a nemesacél felületekről. A nemesacélápoló-szer lehetővé teszi a felület tisztítását.

Felület	Megfelelő tisztítószer	Megjegyzések
Műanyag vagy lakkozott felületek	<ul style="list-style-type: none"> ■ Forró mosogatószeres víz 	Ne használjon üvegtisztítót vagy üvegkaparót. Az eltávolíthatatlan foltok elkerülése érdekében azonnal távolítsa el a vízkőoldót a felületekről.
Üveg	<ul style="list-style-type: none"> ■ Forró mosogatószeres víz 	Ne használjon üvegtisztítót vagy üvegkaparót.
Twist Pad Flex kezelőelem	<ul style="list-style-type: none"> ■ Forró mosogatószeres víz 	Vegye figyelembe a(z) Twist Pad Flex kezelőelem tisztítására vonatkozó útmutatót. → "A(z) Twist Pad Flex kezelőelem tisztítása", Oldal 30

A készülék ajtaja

Terület	Megfelelő tisztítószer	Megjegyzések
Ajtólapok	<ul style="list-style-type: none"> ■ Forró mosogatószeres víz ■ Sütőtisztító 	Ne használjon üvegkaparót vagy nemesacél dörzsszivacsot. Tipp: Az alapos tisztítás érdekében szerelje ki az ajtó üveglapjait. → "A készülék ajtaja", Oldal 37
Ajtóburkolat	<ul style="list-style-type: none"> ■ Nemesacélból: Nemesacél-tisztító ■ Műanyagból: Forró mosogatószeres víz 	Ne használjon üvegtisztítót vagy üvegkaparót. Ne használjon nemesacél-ápoló szereket. Tipp: Az alapos tisztításhoz vegye le az ajtó burkolatát. → "A készülék ajtaja", Oldal 37
Nemesacél belső ajtókeret	<ul style="list-style-type: none"> ■ Nemesacél-tisztító 	Az elszíneződések nemesacél-tisztítóval távolíthatók el. Ne használjon nemesacél-ápoló szereket.
Kilincs	<ul style="list-style-type: none"> ■ Forró mosogatószeres víz 	Az eltávolíthatatlan foltok elkerülése érdekében azonnal távolítsa el a vízkőoldót a felületekről.
Ajtótömítés	<ul style="list-style-type: none"> ■ Forró mosogatószeres víz 	Ne súrolja és ne vegye le.

Sütőtér

Terület	Megfelelő tisztítószer	Megjegyzések
Zománcozott felület	<ul style="list-style-type: none"> ■ Forró mosogatószeres víz ■ Ecetes víz ■ Sütőtisztító 	Erős szennyeződés esetén lazítsa fel, és kefe vagy nemesacél dörzsszivacs használatával távolítsa el. Tisztítás után hagyja nyitva a készülék ajtaját, hogy a sütőtér megszáradjon. Megjegyzések <ul style="list-style-type: none"> ■ A zománc nagyon magas hőmérsékleten megég, ezáltal kisebb színeltérések jöhetnek létre. Ez nem befolyásolja a készülék működőképességét. ■ A vékony tepsik széle nem zománcozható teljesen, így azok érdekesek lehetnek. Ez nem befolyásolja a korrózióvédelmet. ■ Az élelmiszermaradványok miatt fehér lerakódás alakul ki a zománcozott felületeken. A lerakódások egészségügyi szempontból veszélytelenek. Ez nem befolyásolja a készülék működőképességét. A lerakódásokat távolítsa el citromsavval.
Öntisztuló felületek	-	Vegye figyelembe az öntisztuló felületekre vonatkozó útmutatót. → "Öntisztító felületek tisztítása a sütőtérben", Oldal 30
Állványok	<ul style="list-style-type: none"> ■ Forró mosogatószeres víz 	Erős szennyeződés esetén lazítsa fel, és kefe vagy nemesacél dörzsszivacs használatával távolítsa el. Megjegyzés: Az alapos tisztítás érdekében akassza ki az állványt. → "Állványok", Oldal 35
Kihúzórendszer	<ul style="list-style-type: none"> ■ Forró mosogatószeres víz 	Erős szennyeződés esetén használjon kefét. Legjobb, ha betolt helyzetben tisztítja a kihúzószíneket, így nem távolítja el róluk a kenőzsírt. Nem tisztítható mosogatógépben. Megjegyzés: Az alapos tisztítás érdekében akassza ki a kihúzórendszert. → "Állványok", Oldal 35

Terület	Megfelelő tisztítószer	Megjegyzések
Tartozékok	<ul style="list-style-type: none"> ▪ Forró mosogatószeres víz ▪ Sütőtisztító 	<p>Erős szennyeződés esetén lazítsa fel, és kefe vagy nemesacél dörzsszivacs használatával távolítsa el.</p> <p>A zománczott tartozék mosogatógépben tisztítható.</p> <p>A nemesacél gőzölőedény tisztításához ne használjon nemesacél dörzsszivacsot.</p> <p>A nemesacél felületeken keményítőtartalmú élelmiszerek (pl. rizs) által okozott szennyeződések ecetes vízzel távolíthatók el.</p>
Sütőhőmérő	<ul style="list-style-type: none"> ▪ Forró mosogatószeres víz 	<p>Erős szennyeződés esetén használjon kefét.</p> <p>Nem tisztítható mosogatógépben.</p>

18.2 A készülék tisztítása

A készülék károsodásának elkerülésére csak a megadott módon és a megfelelő tisztítószerekkel tisztítsa a készüléket.

⚠ FIGYELMEZTETÉS – Égési sérülések veszélye!

Használat során a készülék felforrósodik (a megérinthető részei is).

- ▶ A készülék használata során legyen elővigyázatos és ne érintse meg annak fűtőelemeit.
- ▶ A 8 év alatti gyermekeket tartsa távol a készüléktől.

⚠ FIGYELMEZTETÉS – Tűzveszély!

Az oldott ételmaradék, zsír és sült zsír lángra lobbant.

- ▶ Üzembe helyezés előtt távolítsa el a sütőtérből, a fűtőelemekről és a tartozékokról a nagyobb szennyeződések.

Követelmény: Vegye figyelembe a tisztítószerekre vonatkozó útmutatást.

→ "Tisztítószer", Oldal 28

1. A készüléket forró mosogatószeres vízzel és mosogatóruhával tisztítsa.
 - Egyes felületeknél használhat alternatív tisztítószereket.
 - "Megfelelő tisztítószer", Oldal 28
2. Puha törölkendővel törölje szárazra.

A(z) Twist Pad Flex kezelőelem tisztítása

A(z) Twist Pad Flex kezelőelem alapos megtisztításához szedje szét azt 2 részre.

⚠ FIGYELMEZTETÉS – Veszély: mágnesesség!



Figyelem! Mágneses veszély!



Figyelmeztetés a szívritmus-szabályozót viselők számára!

A kezelőfelület vagy a kezelőelemek állandó mágneseket tartalmaznak. Ezek negatívan befolyásolhatják az elektromos implantátumok, pl.: szívritmus-szabályozók vagy inzulinpumpák működőképességét.

- ▶ Az elektronikus implantátumot viselő személyeknek legalább 10 cm távolságot kell tartani a kezelőfelülettől vagy a mágneses kezelőelemektől.
- ▶ A kezelőelemet soha ne tegye a ruhája zsebébe.

⚠ FIGYELMEZTETÉS – Sérülésveszély!





A gyermekek és felnőttek egyaránt megsérülhetnek a kezelőelemek Twist Pad Flex leesése következtében.

- ▶ Tisztítás előtt távolítsa el a kezelőelemet Twist Pad Flex.
- ▶ A kezelőelemet Twist Pad Flex kizárólag a kezelőfelület megadott pozícióinak egyikére helyezze.

FIGYELEM!

A(z) Twist Pad Flex kezelőelem megsérülhet.

- ▶ Ne használjon dörzsoló vagy maró hatású terméket, mint pl. citromsavat, ecetet, agresszív tisztítószereket vagy üvegkerámia tisztítót.
- ▶ Ne használjon nemesacél-ápoló szereket.
- ▶ Soha ne tisztítsa mosogatógépben.
- ▶ Soha ne mártsa vízbe.
- ▶ A(z) Twist Pad Flex kezelőelemet puha, mosogatószeres kendővel tisztítsa meg.

1. Nyomja meg a(z) Twist Pad Flex kezelőelem hátoldalán a(z)  állórész szélét és távolítsa el a következőket: ① és  állórész ②.

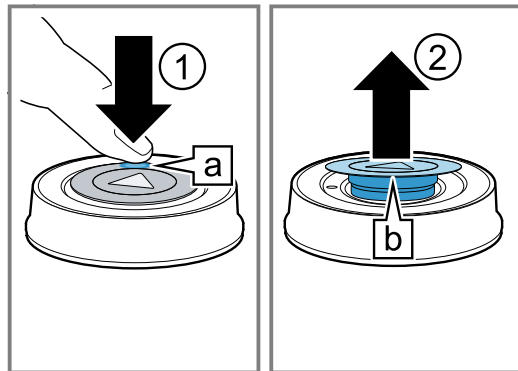

2. Minden alkatrészt tisztítson meg puha, mosogatószeres kendővel.
3. Puha törölkendővel törölje szárazra az összes alkatrészt.
4. Az összeállítás előtt hagyja teljesen megszáradni az összes alkatrészt.
5. Állítsa össze ismét a(z) Twist Pad Flex kezelőelemet.

Öntisztító felületek tisztítása a sütőtérben

A sütőtér hátfala, teteje és oldalfalai öntisztulók, felületük durva.

FIGYELEM!

Ha nem tisztítja meg rendszeresen az öntisztuló felületeket, akkor azok károsodhatnak.

- ▶ Ha az öntisztuló felületeken sötét foltok láthatók, tisztítsa meg a sütőteret a tisztítási funkcióval.
- ▶ Ha a kijelzőn megjelenik egy tisztítási felszólítás, tisztítsa meg a sütőteret a tisztítási funkcióval.
- ▶ Ne használjon sütőtisztítót vagy maró hatású tisztítószereket. Ha véletlenül mégis sütőtisztító kerül az öntisztuló felületekre, azonnal itassa fel vízzel és egy nedvszívó kendővel. Ne dörzsölje.

19 Tisztítási funkció "Eco Clean"

Rendszeresen használja a "Eco Clean"  tisztítási funkciót, hogy az öntisztuló felületek tisztulóképessége megmaradjon, és ne károsodjanak a felületek.

A sütőtér öntisztuló felületei magas porozitású, matt kerámiával vannak bevonva, és durva felülettel rendelkeznek. Ha a készülék üzemel, az öntisztuló felületeken megtapad a kifröccsenő zsír, majd megsemmisül.

A következő felületek öntisztulók:

- hátfal
- tető
- oldalfalak

FIGYELEM!

Ha nem tisztítja meg rendszeresen az öntisztuló felületeket, akkor azok károsodhatnak.

- ▶ Ha az öntisztuló felületeken sötét foltok láthatók, tisztítsa meg a sütőteret a tisztítási funkcióval.
- ▶ Ha a kijelzőn megjelenik egy tisztítási felszólítás, tisztítsa meg a sütőteret a tisztítási funkcióval.
- ▶ Ne használjon sütőtisztítót vagy maró hatású tisztítószereket. Ha véletlenül mégis sütőtisztító kerül az öntisztuló felületekre, azonnal itassa fel vízzel és egy nedvszívó kendővel. Ne dörzsölje.

19.1 Tisztítási javaslat

A készülék rögzíti a működés típusát és időtartamát, és szükség esetén javasolja a tisztítási funkció használatát.

A készülék bekapcsolásakor a kijelzőn megjelenik egy üzenet a tisztítási funkció használatára vonatkozóan. A lehető leghamarabb indítsa el a tisztítási funkciót.

A készüléket a szokott módon használhatja. A tisztítási javaslat azonban mindig újra megjelenik a kijelzőn, amíg teljesen végre nem hajtja a tisztítás funkciót.

Megjegyzés: Ha készülék idő előtt szennyezetté válik, pl. zsíros szárnyasok vagy sülték készítésekor, illetve ha sötét foltok jelennek meg az öntisztuló felületeken, akkor ne várja meg a figyelmeztetést a tisztítási funkció használatával. Minél gyakrabban használja a tisztítási funkciót, annál tovább marad meg az öntisztuló felületek tisztulási képessége.

19.2 Készülék előkészítése a tisztítási funkcióhoz

A megfelelő tisztítási eredmény eléréséhez gondosan készítse elő a készüléket.

- ▶ Használja a tisztítási funkciót.
→ "Tisztítási funkció 'Eco Clean'", Oldal 31

FIGYELEM!

Az öntisztító felületeken használt sütőtisztító károsítja a felületeket.

- ▶ Ne használjon sütőtisztítót az öntisztuló felületen. Ha mégis sütőtisztító kerül ezekre a felületekre, azonnal itassa fel vízzel és egy nedvszívó kendővel. Ne dörzsölje, és ne használjon maró hatású tisztítószereket.

1. Vegye ki a sütőtérből a tartozékokat és az edényeket.
2. Az állványokat akassza ki és vegye ki a sütőtérből.
→ "Állványok", Oldal 35
3. A nagyobb szennyeződéseket mosogatószeres vízzel és egy puha kendővel távolítsa el:
 - a sütőtér aljáról
 - a készülék ajtajának belső oldaláról
 - a sütőlámpa üvegburájáról
 Így elkerülheti az eltávolíthatatlan foltok képződését.
4. Vegye ki a tárgyakat a sütőtérből. A sütőtér legyen üres.

19.3 "Eco Clean" tisztítási funkció beállítása

FIGYELMEZTETÉS – Égési sérülések veszélye!



 Tisztításkor a készülék kívül is nagyon forró lesz.

- ▶ Soha ne érintse meg a készülék ajtaját.
- ▶ Hagyja lehűlni a készüléket.
- ▶ Tartsa távol a gyerekeket.

Megjegyzés: A tisztítási folyamat közben a sütőlámpa nem világít.

Követelmények

- → "Készülék előkészítése a tisztítási funkcióhoz", Oldal 31
- Az üzemelés időtartama alatt ne nyissa ki a készülék ajtaját. A készülék másként megszakítja a tisztítási funkciót.

1. Nyomja meg a "Tisztítás" gombot.
2. Nyomja meg a "Eco Clean"  elemet.
- ✓ A kijelzőn megjelenik a tisztítási funkció időtartama. Az időtartam nem módosítható.
3. **Megjegyzés:** A tisztítási funkció működése közben gondoskodjon a konyha szellőztetéséről.
A  gombbal indítsa el a tisztítási funkciót.
- ✓ A kijelzőn megjelenik egy üzenet a tisztítási funkcióhoz szükséges előkészületekkel.
4. Erősítse meg az üzenetet a "OK" gombbal.
- ✓ A tisztítási funkció elindul. Az időtartam letelte a kijelzőn követhető.

- ✓ Ha a tisztítási funkció lefutott, hangjelzés hallatszik.
- 5. A készülék belsejét törölje ki a tisztítási funkció használata után.
→ "A készülék üzemkész állapotba helyezése a tisztítási funkció használata után", Oldal 32

19.4 A készülék üzemkész állapotba helyezése a tisztítási funkció használata után

1. Hagyja lehűlni a készüléket.

2. Nedves ruhával törölje ki a sütőteret.
Megjegyzés: Az öntisztuló felületeken vöröses foltok képződhetnek. Az élelmiszerekből származó cukor- vagy tojásfehérje-maradványok nem semmisülnek meg, hanem a felületen maradnak. A vöröses foltok a sótartalmú élelmiszerek maradványai, nem rozsda-foltok. A foltok nem veszélyesek az egészségre. Ezek a foltok nem korlátozzák az öntisztuló felületek tisztulási képességét.
3. Akassza be az állványokat.
→ "Állványok", Oldal 35

20 Tisztítás "Easy Clean"

A sütőtér aljának tisztításához használja a "Easy Clean" tisztítást. A "Easy Clean" tisztítás mosogatószeres víz párologtatásával fellazítja a szennyeződéseket. A szennyeződések ezután könnyebben eltávolíthatók.

20.1 A tisztítás "Easy Clean" beállítása

FIGYELMEZTETÉS – Forrázásveszély!

A forró sütőtérben lévő vízből forró vízgőz képződhet.

- ▶ Soha ne öntsön vizet a forró párolótérbe.

Megjegyzések

- A tisztítás működése közben a sütőlámpa nem működik.
- Az üzemelés időtartama alatt ne nyissa ki a készülék ajtaját.

Követelmények

- A tisztítást csak akkor indíthatja el, ha a sütőtér hideg (szobahőmérsékletű) és a készülék ajtaja csukva van.
- A különösen makacs szennyeződések eltávolításához a tisztítás elindítása előtt dörzsölje be mosogatószerezrel a lapos felületeken található szennyeződéseket.

1. Vegye ki a tartozékokat a sütőtérből.

2. FIGYELEM!

Desztillált víz használata korróziót okozhat a sütőtérben.

- ▶ Ne használjon desztillált vizet.

0,4 l vizet keverjen el egy csepp mosogatószerezrel, és öntse középen a sütőtér aljára.

3. Nyomja meg a "Tisztítás" elemet.
4. Nyomja meg a "Easy Clean" gombot.
5. A  gombbal indítsa el a tisztítást.

- ✓ A kijelzőn megjelenik egy üzenet a tisztításhoz szükséges előkészületekkel.

6. Erősítse meg az üzenetet az "OK" elemmel.
 - ✓ A tisztítás elindul. Az időtartam letelte a kijelzőn követhető.
 - ✓ Ha a tisztítás befejeződött, hangjelzés hallatszik.
7. A jelzés kikapcsolásához nyomjon meg egy tetszőleges gombot.
8. A tisztítás használata után végezze el a sütőtér utó-tisztítását.
→ "A sütőtér utótisztítása", Oldal 32

20.2 A sütőtér utótisztítása

FIGYELEM!

A nedvesség a sütőtérben hosszú távon korróziót eredményez.

- ▶ Tisztítás után törölje ki és hagyja teljesen kiszáradni a sütőteret.

Követelmény: A sütőtér lehűlt.

1. Nyissa ki a készülék ajtaját, és a maradék vizet egy nedvszívó szivacsos kendővel itassa fel.
2. A sütőtér sima felületeit mosogatóruhával vagy puha kefével tisztítsa meg. A makacs szennyeződéseket nemesacél dörzsszivaccsal távolíthatja el.
3. A vízkőlerakódásokat ecetbe mártott törőruhával tisztítsa. Végül hideg vízzel mossa át és egy puha törőruhával törölje szárazra a sütőteret, az ajtó tömítése alatt is.
4. Ha a makacs szennyeződések nem oldódnak fel, ismétlje meg a tisztítást, miután a sütőtér lehűlt.
5. A sütőtér kiszáritásához hagyja nyitva a készülék ajtaját kb. egy órán keresztül, vagy használja a szárítás funkciót.
→ "Szárítás", Oldal 34

21 Vízkömentesítés

Ahhoz, hogy a készüléke működőképes maradjon, rendszeresen vízkömentesíteni kell.

A vízkömentesítés gyakorisága függ a használt gőzölős üzemmódok számától, illetve a vízkeménységtől. A készülék megmutatja, ha már csak 5 vagy annál kevesebb gőzölős üzemmód lehetséges. Ha nem hajtja végre a vízkömentesítést, akkor többé nem állíthat be gőzölős üzemmódot.

A vízkömentesítés összesen kb. 100–120 percet vesz igénybe.

Hajtsa végre teljesen a vízkömentesítést.

Ha megszakítja a vízkömentesítést, akkor többé nem állíthat be gőzölős üzemmódot. A készülék üzemkész állapotba hozásához hajtsa végre a „Vízkömentesítés megszakítása” folyamatot.

→ "Félbemaradt vízkömentesítés", Oldal 33

21.1 A vízkömentesítés előkészítése

FIGYELEM!

A vízkömentesítés behatási ideje az általunk ajánlott folyékony vízkömentesítő szerre vonatkozik. Más vízkömentesítők károsíthatják a készüléket.

- ▶ Vízkömentesítéshez kizárólag az általunk ajánlott folyékony vízkömentesítő szert használja.

Ha vízkömentesítő oldat kerül a kezelőpanelre vagy egyéb kényes felületre, akkor azok károsodnak.

- ▶ Azonnal mossa le a vízkőoldó oldatot vízzel.

Követelmények

- A sütőtér teljesen lehűlt.
- Készítsen elő egy legalább 2 liter űrtartalmú edényt.
- Készítse elő a vízkömentesítő szert.
- Készítse elő a csatlakozótömlőt.
→ "Tartozékok", Oldal 11

1. Vegye ki a sütőtérből a tartozékokat és az edényeket.
2. Szükség esetén az állványokat akassza ki és vegye ki a sütőtérből.
→ "Állványok", Oldal 35
3. Öntsön a tartályba 200 ml folyékony vízkőoldót.
4. Helyezze az edényt a sütőtérbe.
5. A csatlakozótömlőt csatlakoztassa a sütőtér jobb oldalán lévő tokba .

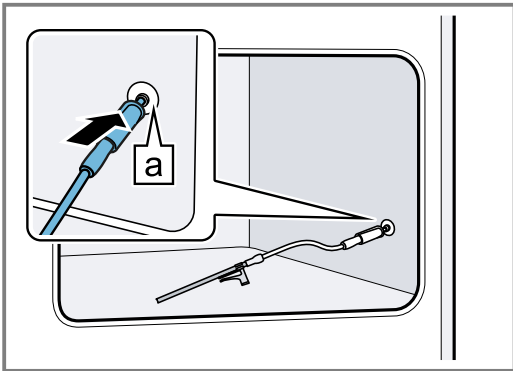

6. A csatlakozótömlő végén lévő csövecskét úgy állítsa az edénybe, hogy a teljes folyadékmennyiséget be lehessen szivattyúzni a készülékbe. Szükség esetén a csövecskét a kapoccsal  az edényre lehet rögzíteni.

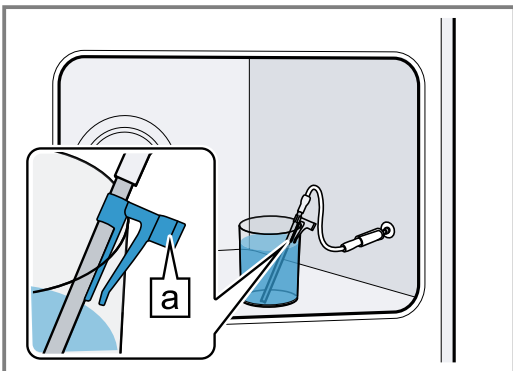

7. Csupkja be a készülék ajtaját.



21.2 Vízkömentesítés beállítása

FIGYELEM!

Ha vízkömentesítő oldat kerül a kezelőpanelre vagy egyéb kényes felületre, akkor azok károsodnak.

- ▶ Azonnal mossa le a vízkőoldó oldatot vízzel.

Követelmény: → "A vízkömentesítés előkészítése", Oldal 33

1. Nyomja meg a "Tisztítás" gombot.
2. Nyomja meg a "Vízkömentesítés"  elemet.
- ✓ A kijelzőn megjelenik az időtartam. A vízkömentesítés időtartamát nem módosíthatja.
3. A  gombbal indítsa el a vízkömentesítést.
- ✓ A kijelzőn megjelenik egy üzenet a vízkömentesítéshez szükséges előkészületekkel.
4. Erősítse meg az üzenetet a "OK" gombbal.
- ✓ A vízkömentesítés elindul. Az időtartam letelte a kijelzőn követhető.
- ✓ Ha a vízkömentesítés lefutott, hangjelzés hallatszik.
5. Vízkömentesítés után helyezze üzemkész állapotba a készüléket.
→ "A készülék üzemkész állapotba helyezése a vízkömentesítés használata után", Oldal 33

21.3 A készülék üzemkész állapotba helyezése a vízkömentesítés használata után

1. A csatlakozótömlőt távolítsa el a sütőtér oldalán lévő tokból.
2. Vegye ki a tartályt és a csatlakozótömlőt a sütőtérből, ürítse ki és tisztítsa meg.
3. Az esetleg kifolyt folyadékot törölje fel a sütőtér aljáról, öblítse le tiszta vízzel, és szárítsa fel egy puha kendővel.
4. Szükség esetén akassza be az állványokat.
→ "Állványok", Oldal 35

21.4 Félbemaradt vízkömentesítés

Ha megszakítja a vízkömentesítést, akkor többé nem állíthat be gőzölős üzemmódot. A készülék üzemkész állapotba hozásához hajtsa végre az öblítést.

FIGYELEM!

Ha vízkömentesítő oldat kerül a kezelőpanelre vagy egyéb kényes felületre, akkor azok károsodnak.

- ▶ Azonnal mossa le a vízkőoldó oldatot vízzel.

Követelmény: → "Öblítés előkészítése", Oldal 34

1. A  gombbal indítsa el az öblítést.
- ✓ A kijelzőn megjelenik egy üzenet az öblítéshez szükséges előkészületekkel.
2. Erősítse meg az üzenetet a "OK" gombbal.
- ✓ Az öblítés elindul. Az időtartam letelte a kijelzőn követhető.
- ✓ Ha az öblítés lefutott, hangjelzés hallatszik.
3. Öblítés után helyezze üzemkész állapotba a készüléket.
→ "A készülék üzemkész állapotba helyezése öblítés után", Oldal 34

22 Gőzrendszer tisztítása

Öblítse ki röviden a készüléket, ha hosszabb ideje nem használt gőzölős üzemmódot.

22.1 Öblítés előkészítése

FIGYELEM!

Ha vízkőmentesítő oldat kerül a kezelőpanelre vagy egyéb kényes felületre, akkor azok károsodnak.

- ▶ Azonnal mossa le a vízkőoldó oldatot vízzel.

Követelmények

- A sütőtér teljesen lehűlt.
- Készítsen elő egy legalább 2 liter űrtartalmú edényt.
- Készítse elő a csatlakozótömlőt.
→ "Tartozékok", Oldal 11

1. Vegye ki a sütőtérből a tartozékokat és az edényeket.
2. Szükség esetén az állványokat akassza ki és vegye ki a sütőtérből.
→ "Állványok", Oldal 35
3. Helyezze az edényt a sütőtérbe.
4. A csatlakozótömlőt csatlakoztassa a sütőtér jobb oldalán lévő tokba .

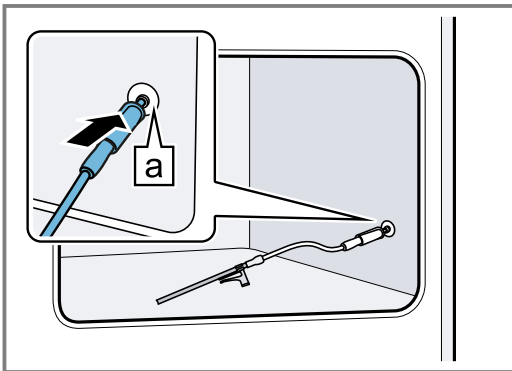

5. A csatlakozótömlő végén lévő csövecskét állítsa az edénybe. Szükség esetén a csövecskét a kapoccsal  az edényre lehet rögzíteni.

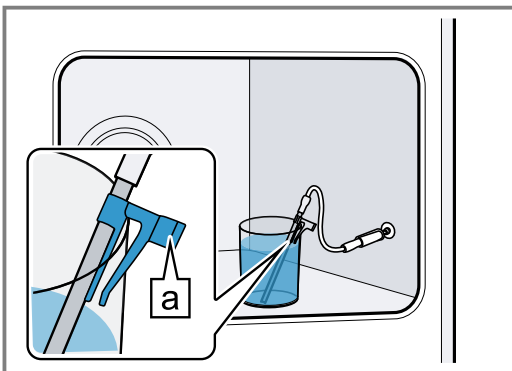

6. Csukja be a készülék ajtaját.



22.2 Öblítés beállítása

FIGYELEM!

Ha vízkőmentesítő oldat kerül a kezelőpanelre vagy egyéb kényes felületre, akkor azok károsodnak.

- ▶ Azonnal mossa le a vízkőoldó oldatot vízzel.

Követelmény: → "Öblítés előkészítése", Oldal 34

1. Nyomja meg a "Tisztítás" gombot.
2. Nyomja meg a "Gőzrendszer tisztítása"  elemet.
 - ✓ A kijelzőn megjelenik az időtartam. Az öblítés időtartama nem módosítható.
3. A  gombbal indítsa el az öblítést.
 - ✓ A kijelzőn megjelenik egy üzenet az öblítéshez szükséges előkészületekkel.
4. Erősítse meg az üzenetet a "OK" gombbal.
 - ✓ Az öblítés elindul. Az időtartam letelte a kijelzőn követhető.
 - ✓ Ha az öblítés lefutott, hangjelzés hallatszik.
5. Öblítés után helyezze üzemkész állapotba a készüléket.
→ "A készülék üzemkész állapotba helyezése öblítés után", Oldal 34

22.3 A készülék üzemkész állapotba helyezése öblítés után

1. A csatlakozótömlőt távolítsa el a sütőtér oldalán lévő tokból.
2. Vegye ki a tartályt és a csatlakozótömlőt a sütőtérből, ürítse ki és tisztítsa meg.
3. Az esetleg kifolyt folyadékot törölje fel a sütőtér aljáról, öblítse le tiszta vízzel, és szárítsa fel egy puha kendővel.
4. Szükség esetén akassza be az állványokat.
→ "Állványok", Oldal 35

23 Szárítás

A folyadék visszamaradását megelőzendő szárítsa ki a sütőteret gőzölős üzemmód használata után.

23.1 Sütőtér szárítása

FIGYELMEZTETÉS – Égési sérülések veszélye!

A készülék üzem közben felforrósodik.

- ▶ Tisztítás előtt hagyja lehűlni a készüléket.

FIGYELEM!

Ha víz van a sütőtér alján miközben a készüléket 120 °C feletti hőmérsékleten üzemelteti, az a zománc sérülését okozza.

- ▶ Ne indítson el semmilyen üzemmódot, ha víz van a sütőtér alján.
- ▶ Üzemeltetés előtt törölje fel a vizet a sütőtér aljáról.

Követelmény: A sütőtér lehűlt.

1. Távolítsa el a szennyeződések a sütőtérből.
2. Szivaccsal törölje szárazra a sütőteret.
3. A vízkőfoltokat egy ecetbe mártott kendővel távolítsa el, ezután öblítse le a felületet tiszta vízzel, és szárítsa meg egy puha kendővel.
4. Az ajtót egy órán át nyitva hagyva hagyja kiszáradni a sütőteret, vagy használja a "Szárítás funkció" lehetőséget.

→ "Szárítás funkció beállítása", Oldal 35

24 Állványok

A sütőtér és az állványok alapos tisztításához vagy az állványok cseréjéhez kiakaszthatja az állványokat.

24.1 Állványok kiakasztása

⚠ FIGYELMEZTETÉS – Égési sérülések veszélye!

Az állványok nagyon felforrósodnak

- ▶ Soha ne érintse meg a forró állványokat.
- ▶ Mindig hagyja lehűlni a készüléket.
- ▶ Tartsa távol a gyerekeket.

1. Az állványt kissé emelje meg elől ①, és akassza ki ②.
2. Ezután az egész állványt húzza előre ③ és vegye ki.

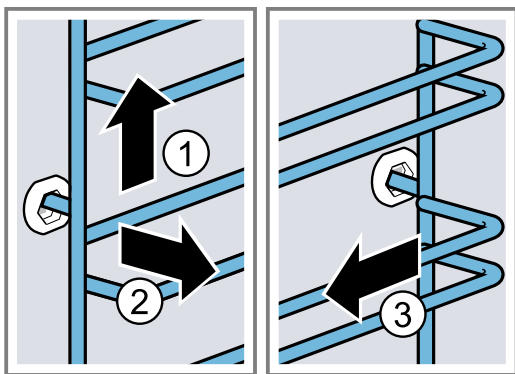

3. Tisztítsa meg az állványt.
→ "Tisztítószer", Oldal 28

24.2 Állványok beakasztása

Megjegyzések

- Az állványok csak a jobb vagy a bal oldalra illeszkednek.
- Az állványoknál ügyeljen arra, hogy az íves részük legyen elől.

1. Az állványt először a hátsó csapágybetét közepébe helyezze be úgy ①, hogy az állvány a sütőtér falához illeszkedjen, majd nyomja hátrafelé ②.

23.2 "Szárítás funkció" beállítása

Követelmény: → "Sütőtér szárítása", Oldal 34

1. Nyomja meg a "Tisztítás" gombot.
2. Nyomja meg a "Szárítás funkció" gombot.
 - ✓ A kijelzőn megjelenik az időtartam. A szárítás funkció időtartama nem módosítható.
3. A Δ l megnyomásával indítsa el a szárítás funkciót.
 - ✓ A kijelzőn megjelenik egy üzenet a szárítás funkcióhoz szükséges előkészületekkel.
4. Erősítse meg az üzenetet a "OK" gombbal.
 - ✓ A szárítás funkció elindul. Az időtartam letelte a kijelzőn követhető.
- ✓ Ha a szárítás funkció letelt, hangjelzés hallatszik.
5. A készülék ajtaját hagyja nyitva 1-2 percen keresztül, hogy a sütőtér teljesen kiszáradjon.

2. Az állványt az elülső csapágybetétbe helyezze be úgy ③, hogy az állvány itt is a sütőtér falához illeszkedjen, majd nyomja lefelé ④.

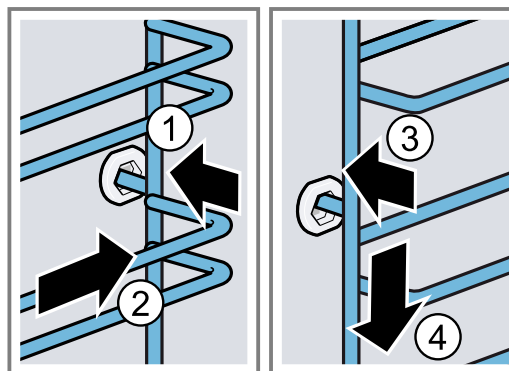

24.3 A kihúzó sín kiakasztása

⚠ FIGYELMEZTETÉS – Égési sérülések veszélye!

Az állványok nagyon felforrósodnak

- ▶ Soha ne érintse meg a forró állványokat.
- ▶ Mindig hagyja lehűlni a készüléket.
- ▶ Tartsa távol a gyerekeket.

FIGYELEM!

A sütőtér öntisztuló felületei megsérülhetnek a kihúzó sínnek ki- és beakasztása miatt.

- ▶ Mielőtt ki- vagy beakasztaná a kihúzó sínnek, akassza ki az állványokat.

Megjegyzések

- A készülék típusától függően az állványokkal és kihúzó sínekkel rendelkező készülékeknél módosítania kell a teleszkópos kihúzó alapbeállításait.
→ "Alapbeállítások", Oldal 25
- A kihúzó sín igény esetén bármely szinten beszerelhető.
- Szükség szerint minden szintre felszerelhet egy kihúzó sín.

1. A sín mellett nyomja meg a **PUSH** feliratot, és tolja hátra a sínt.

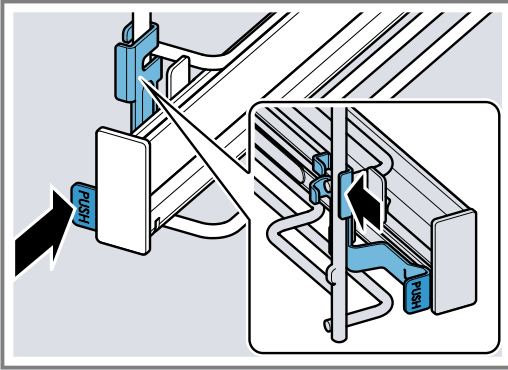

2. Tartsa lenyomva a **PUSH** feliratot ①, és mozgassa kifelé a síneket ②, amíg az előlő tartót a ki nem akasztja.

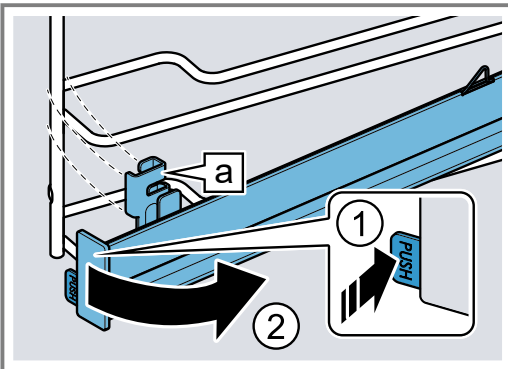

3. Előrefelé húzza ki a síneket.

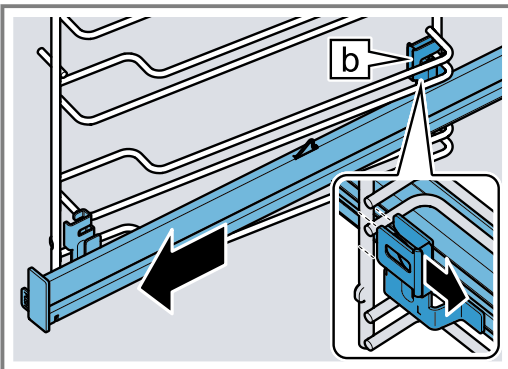

4. Vegye le a kihúzószínt.

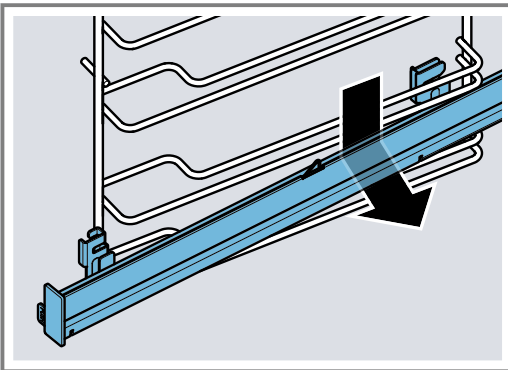

5. Tisztítsa meg a kihúzószínt.
→ "Tisztítószer", Oldal 28

Megjegyzés:

További információk:



24.4 A kihúzószín beakasztása

Megjegyzés: A kihúzószínek csak a jobb vagy a bal oldalra illeszkednek. Beakasztáskor ügyeljen arra, hogy a kihúzószínek előre felé húzhatók ki.

1. A kihúzószíneket a hátsó tartóval a két vezetőléccél alsó hátsó részénél vezesse be a kívánt betolási magasságra, és tartsa vízszintesen.

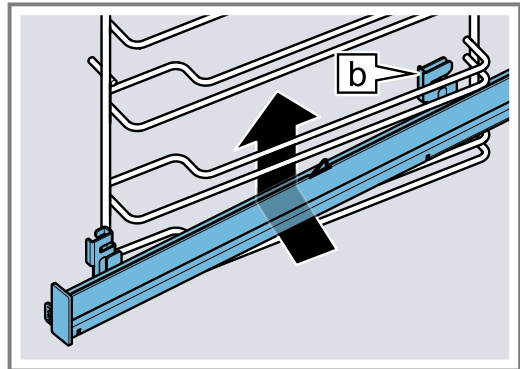

2. A síneket a vezetőlécek mentén vezesse be hátra, és mindkét tartót tolja rá a két hátsó lécre. Eközben a hátsó tartóval fogja át a vízszintes léceket.

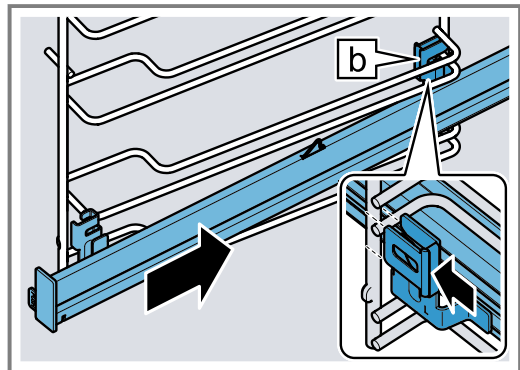

3. Tartsa lenyomva a **PUSH** feliratot ①, és mozgassa befelé a kihúzószíneket ②, amíg a tartót be nem akasztja az alsó lécre.

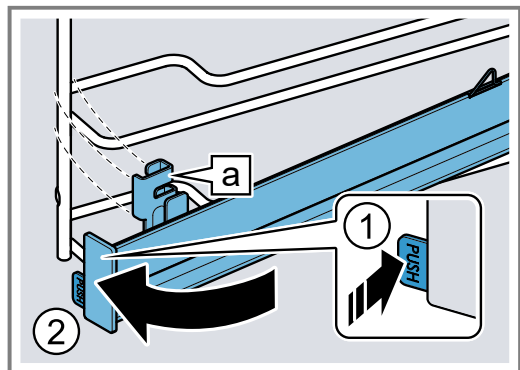

4. Engedje el a **PUSH** gombot.

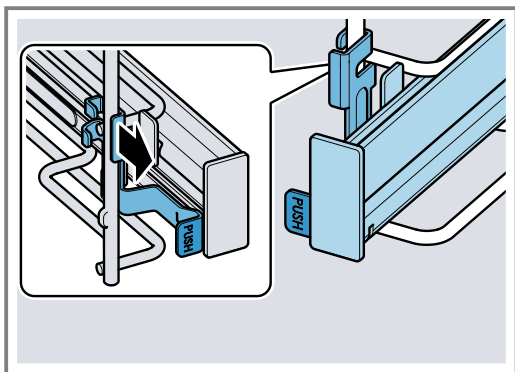

✓ A tartó bepattan.

5. Ütközésig húzza ki a kihúzószíneket, majd tolja vissza őket.

Megjegyzés:

További információk:



25 A készülék ajtaja

A készülék ajtajának alapos megtisztításához szétszerelheti azt.

⚠ FIGYELMEZTETÉS – Sérülésveszély!

Ha a csuklópántok nincsenek teljesen reteszelve, azaz nincsenek biztosítva, nagy erővel bepattanhatnak.

- ▶ A készülék ajtajának be- és kiakasztásához mindig ütközésig csavarja ki mindkét rögzítőt.
- ▶ Ha a csuklópánt a készülék be- vagy kiakasztásakor bepattan, ne nyúljon a csuklópántba, hanem hívja a szervizszolgálatot.

Megjegyzés:

További információk:



25.1 A készülék ajtajának kiakasztása

Követelmények

- Készítsen elő egy zseblámpát.
- Készítsen elő egy csavarhúzó.
- Készítsen elő egy érmét.

1. Az ajtórögzítőt jobban láthatja, ha a zseblámpával a készülékajtó melletti részbe világít.

2. Ehhez tartsa vízszintesen a csavarhúzót ①, és az ajtórögzítőt (fekete alkatrész) tolja felfelé mindkét oldalon ütközésig ②.

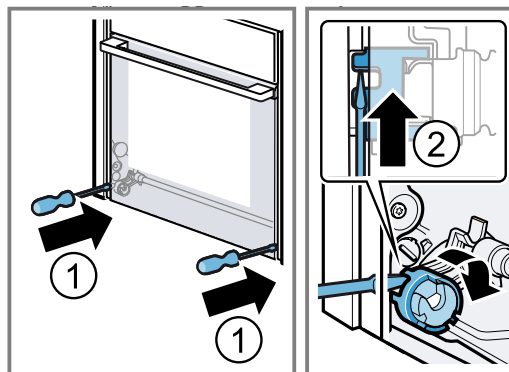

Ajtórögzítő nyitva

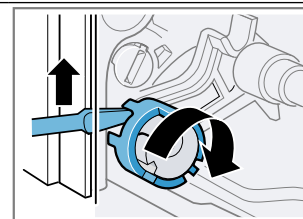

Ajtórögzítő zárva

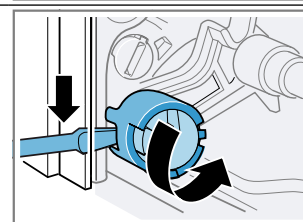

3. Nyissa ki a készülékajtót kb. 45°-ban.

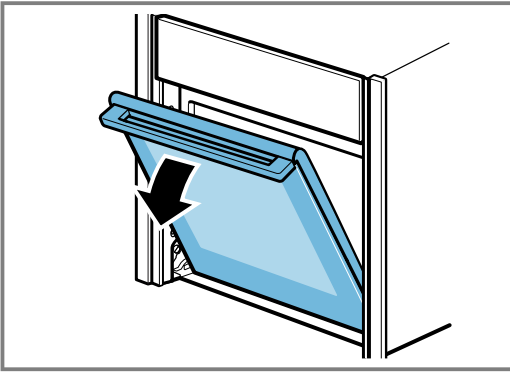

4. Az érmét dugja a rögzítő részébe ①, és ütközésig fordítsa el ②.

- A bal oldali rögzítőt forgassa el az óramutató járásával megegyező irányba.
- A jobb oldali rögzítőt forgassa el az óramutató járásával ellentétes irányba.

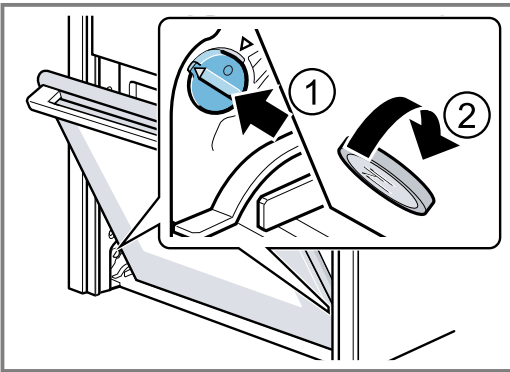

Bal oldali rögzítő nincs rögzítve
A nyilak nem egymás felé mutatnak

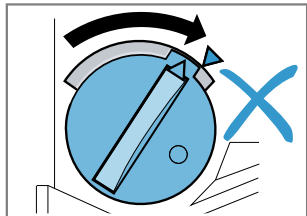

Bal oldali rögzítő rögzítve
A nyilak egymás felé mutatnak

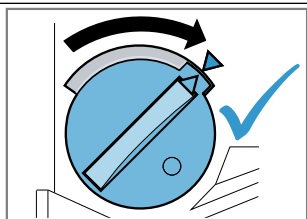

Bal oldali rögzítő kioldva

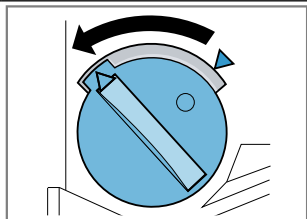

✓ A rögzítő hallhatóan bepattan.

5. FIGYELEM!

A készülékajtó nyitása és zárása rögzítési állásban károsítja az ajtó csuklópántjait.

- ▶ Soha ne nyissa ki vagy csukja be a készülék ajtaját, ha ellenállásba ütközik.
- ▶ Ha az ajtó csuklópántja megsérült, hívja a vevőszolgálatot.

Mozgassa a készülék ajtaját óvatosan mindkét nyíl irányába ide-oda, amíg egy halk kattanó hangot nem hall. A készülék ajtaja már csak minimálisan mozgatható.

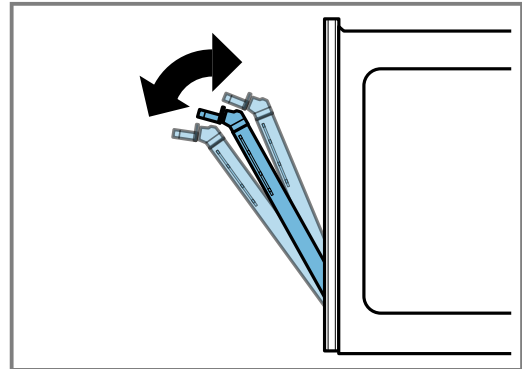
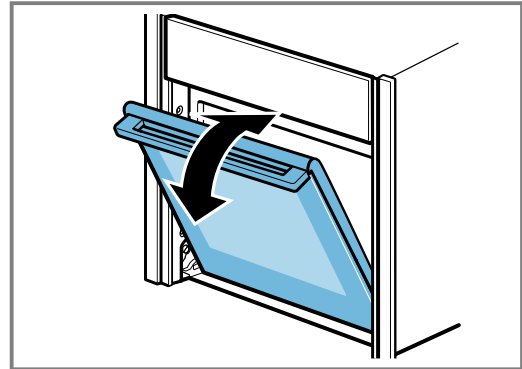

✓ A készülék ajtaja reteszelési helyzetben van.

6. ⚠ FIGYELMEZTETÉS – Sérülésveszély!

A készülék ajtaja 7–10 kg súlyú, és elővigyázatlan kezelés esetén leeshet.

- ▶ Óvatosan kezelje a készülék ajtaját.

A készülék ajtaját ne szállítsa a fogantyúnál fogva. Az ajtó fogantyúja letörhet.

- ▶ Ne szállítsa a készülék ajtaját a fogantyúnál fogva.
- ▶ A készülék ajtaját jobbról és balról megfogva szállítsa.

Jobb és bal oldalról fogja meg két kézzel a készülék ajtaját, közben kissé forgassa felfelé az ajtó fogantyúját ①, amíg az ajtó felül ki nem akasztható ②.

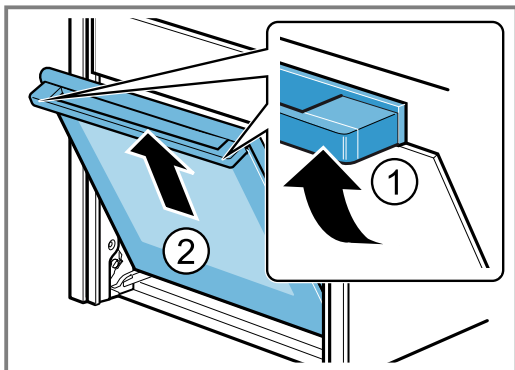

7. A készülék ajtaját vízszintes, puha és tiszta felületre fektesse.

25.2 A készülék ajtajának beakasztása

1. **Tipp:** Ügyeljen arra, hogy a készülék ajtaja ne álljon ferdén, és teljesen akadjon be.

A készülékajtót egyszerre akassza be a jobb és a bal oldali vezetőgörgőbe **a**.

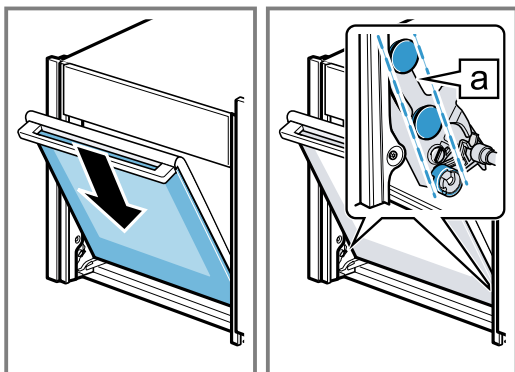

2. Kissé forgassa felfelé az ajtó fogantyúját ①.

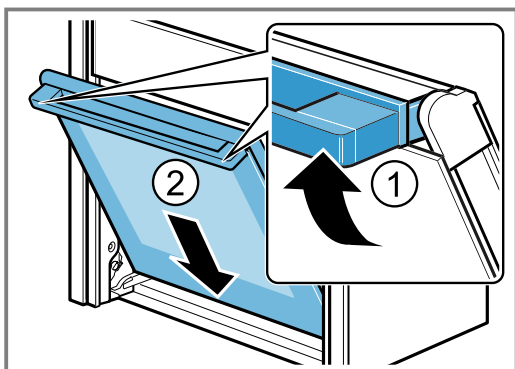

- ✓ A készülék ajtaja teljesen lecsúszik az utolsó rövid szakaszon is ②.

3. Egy érme segítségével lazítsa meg a készülék ajtajának mindkét rögzítését. Az érmét dugja a rögzítő részébe ①, és ütközésig fordítsa el ②.
- A bal oldali rögzítőt forgassa el az óramutató járásával ellenkező irányba.
 - A jobb oldali rögzítőt forgassa el az óramutató járásával megegyező irányba.

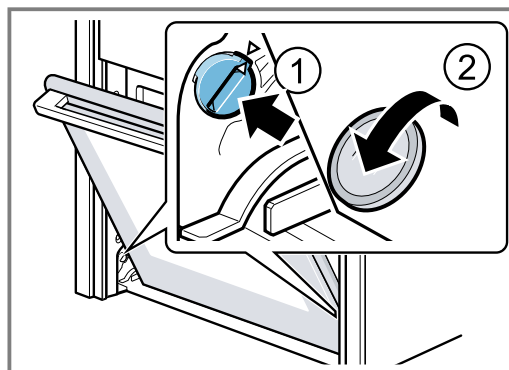

4. Nyissa ki egy kicsit a készülék ajtaját, amíg halk kattanást nem hall, majd csukja be a készülék ajtaját.

5. ⚠ FIGYELMEZTETÉS – Sérülésveszély!

A nem rögzített ajtórögzítők miatt a készülék ajtaja kiakadhat.

- ▶ Beakasztás után mindig zárja a jobb és a bal oldali ajtórögzítőt.

Ehhez tartsa vízszintesen a csavarhúzó ①, és az ajtórögzítőt (fekete alkatrész) húzza lefelé mindkét oldalon ütközésig ②.

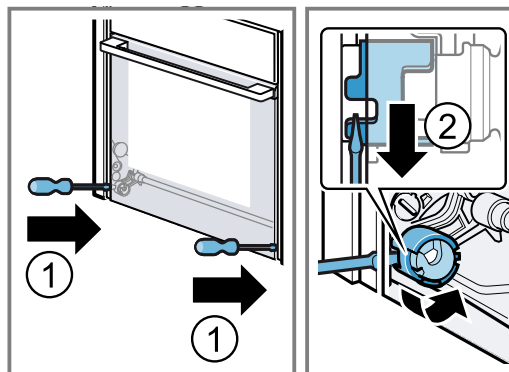

- ✓ Az ajtórögzítő be van zárva.

25.3 Ajtó üveglapjainak kiszérése

A jobb tisztíthatóság érdekében az ajtó üveglapjai kiszerezhetők.

⚠ FIGYELMEZTETÉS – Sérülésveszély!

A készülékajtón belüli részek szélei élesek lehetnek.

- ▶ Viseljen védőkesztyűt.

Követelmények

- Készítsen elő egy csavarhúzót.
 - A készülék ajtaja ki van akasztva.
→ "A készülék ajtajának kiakasztása", Oldal 37
1. A készülék ajtaját először feléle lefelé egy vízszintes, puha és tiszta felületre fektesse.
 2. Lazítsa meg ① és vegye ki a készülék ajtajának jobb és bal oldali csavarját.

3. A belső üveglapot óvatosan emelje meg ferdén felfele, és a nyíl irányába vegye ki ②.

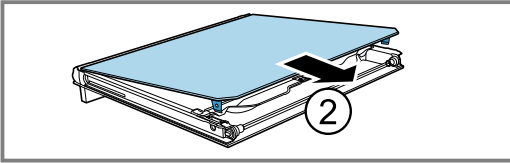
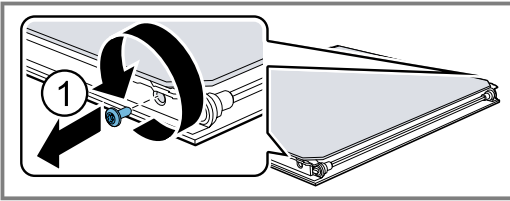

4. A közbülső üveglapot a [a] tartományban nyomja lefelé, a tartót [b] pedig óvatosan emelje fel, amíg ki nem lehet húzni.

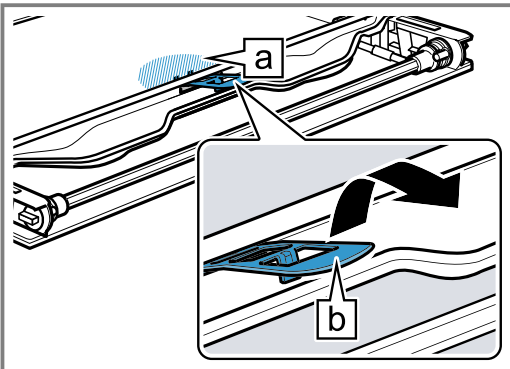

5. Alulról emelje meg a közbülső üveglapot ①, és a nyíl irányában vegye ki ②.

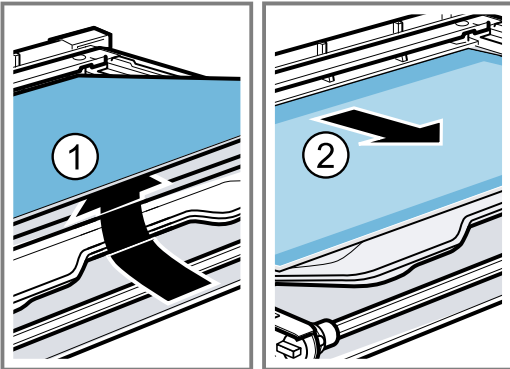

6. **⚠ FIGYELMEZTETÉS – Sérülésveszély!**

A készülék ajtajának összekarcolt üvege elpattanhat.

- ▶ A sütőajtó üvegének tisztításához ne használjon éles vagy dörzsölő hatású tisztítót vagy éles fémből készült kaparót, mert ezek megkarcolhatják a felületet.

Az ajtólapok mindkét oldalát ablaktisztítószerrel és puha törlővel tisztítsa meg.

7. Szárítsa meg, majd újra szerelje be az ajtó üveglapjait.

→ "Ajtó üveglapjainak beszerelése", Oldal 40

25.4 Ajtó üveglapjainak beszerelése

⚠ FIGYELMEZTETÉS – Sérülésveszély!

A nem megfelelően beszerelt üveglap vagy készülékajtó veszélyes.

- ▶ Csak akkor használja ismét a készüléket, ha minden üveglap és a készülék ajtaja is szabályszerűen be van szerelve.

1. **Tipp:** A beszerelésnél ügyeljen arra, hogy az ajtólapok az eredeti sorrendben kerüljenek a helyükre.

A közbülső üveglapot helyezze be és tolja a nyíl irányában, amíg bele nem simul a keretbe.

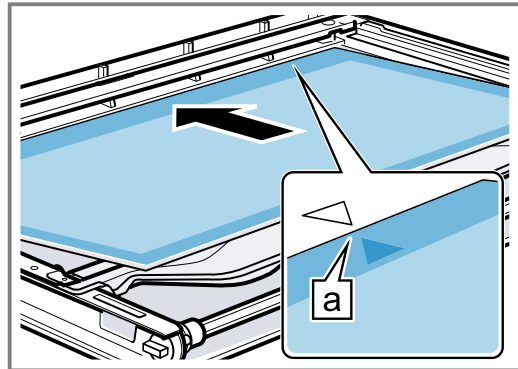

A közbülső üveglapon lévő nyílnak egybe kell vágnia a kereten lévő nyíllal [a].

2. A közbülső üveglapot a [a] tartományban nyomja lefelé, a tartót [b] pedig ferdén tolja be és nyomja le, amíg be nem pattan.

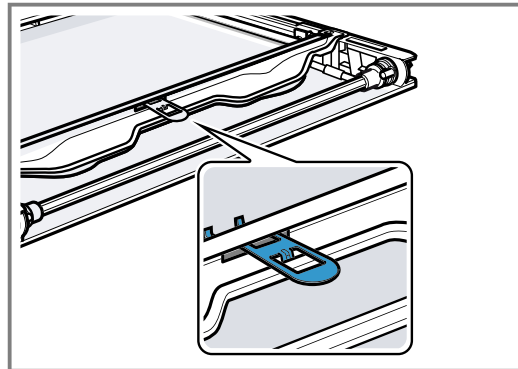

- ✓ A tartó a helyére került.

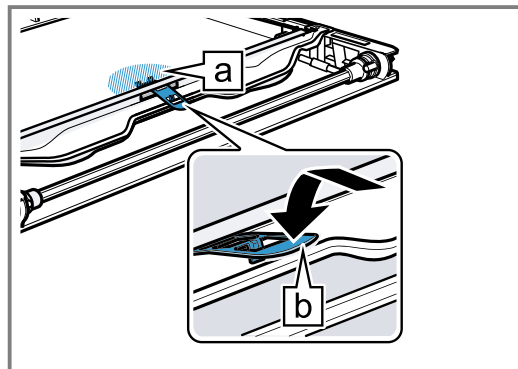

3. A belső üveglapot igazítsa a készülék középre.

4. A belső üveglapot ferdén hátrafelé helyezze be ① az ajtóburkolatba [a].

5. Helyezze be ② a belső üveglap ① tartóvasát a nyílásba.

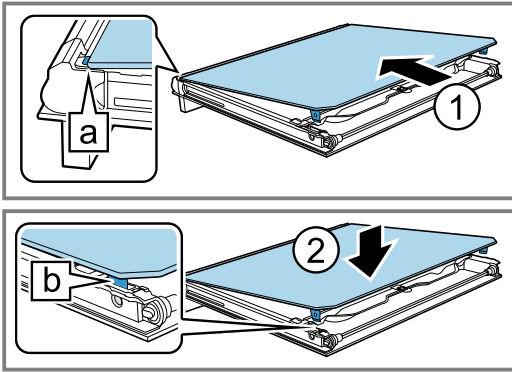

6. Csavarja be mindkét csavart az ajtó jobb és bal oldalán.

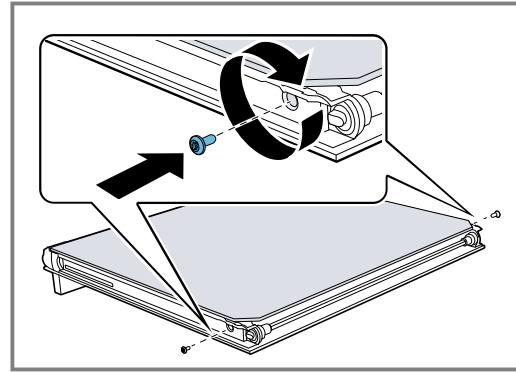

26 Zavarok elhárítása

A készüléken fellépő kisebb zavarokat saját maga is elháríthatja. Tanulmányozza a zavarelhárításról szóló információkat, mielőtt a vevőszolgálathoz fordulna. Ily módon elkerüli a felesleges költségeket.

⚠ FIGYELMEZTETÉS – Sérülésveszély!

A szakszerűtlen javítás veszélyes.

- ▶ A készüléket csak szakképzett személyek javíthatják.
- ▶ Ha a készülék meghibásodott, hívja a vevőszolgálatot.

→ "Vevőszolgálat", Oldal 43



⚠ FIGYELMEZTETÉS – Áramütés veszélye!

A szakszerűtlen javítás veszélyes.

- ▶ A készüléket csak szakképzett személyek javíthatják.
- ▶ A készülék javításához csak eredeti pótalkatrészeket szabad használni.
- ▶ Ha a készülék hálózati csatlakozóvezetéke megsérül, szakképzett személlyel kell kicseréltetni.

26.1 Működési zavarok

Hiba	Ok és hibaelhárítás
A készülék nem működik.	<p>A biztosítékszekrényben kioldott a biztosíték.</p> <ul style="list-style-type: none"> ▶ Ellenőrizze a biztosítót a biztosítódobozban. <p>Az áramellátás kimaradt.</p> <ul style="list-style-type: none"> ▶ Ellenőrizze, hogy a helyiség világítása vagy a helyiségben lévő más készülékek működnek-e. <p>Elektromos hiba</p> <ol style="list-style-type: none"> 1. Válassza le a készüléket legalább 30 másodpercre az elektromos hálózatról úgy, hogy kikapcsolja a biztosítékot a biztosítékszekrényben. 2. Állítsa vissza gyári értékre az alapbeállításokat. → "Alapbeállítások", Oldal 25
A kijelzőn nem jelenik meg a funkció.	<p>Be van kapcsolva a Klasszikus mód, és kikapcsolja a funkciót.</p> <ul style="list-style-type: none"> ▶ Vegyen le egy vagy két Twist Pad Flex kezelőelemet.
Megjelenik a „Német nyelv” felirat.	<p>Az áramellátás kimaradt.</p> <ul style="list-style-type: none"> ▶ Végezze el az első üzembe helyezéshez szükséges beállításokat. → "Az első üzembe helyezés", Oldal 14
Az üzem nem indul el vagy megszakad.	<p>Különböző okok lehetségesek.</p> <ul style="list-style-type: none"> ▶ Ellenőrizze a kijelzőn megjelenő beállításokat. → "Információk megjelenítése", Oldal 16 <p>Működési zavar</p> <ul style="list-style-type: none"> ▶ A → "Vevőszolgálat", Oldal 43 hívása szükséges.

Hiba	Ok és hibaelhárítás
A készülék nem fűt.	<p>A bemutató mód van bekapcsolva.</p> <ol style="list-style-type: none"> Válassza le a készüléket legalább 30 másodpercre az elektromos hálózatról úgy, hogy kikapcsolja a biztosítékot a biztosítékszekrényben. Ezután 5 percen belül kapcsolja ki a bemutató üzemmódot az alapbeállításoknál. → <i>"Alapbeállítások módosítása", Oldal 26</i> <p>Az áramellátás kimaradt.</p> <ul style="list-style-type: none"> ▶ Áramkimaradás után nyissa ki és zárja be egyszer a készülékajtót. ✓ A készülék öntesztet hajt végre és használatra kész.
Ha a készülék kikapcsolt állapotban van, a kijelzőn nem jelenik meg az idő.	<p>A kijelző rövid idő után kikapcsol. Nincs tennivaló.</p>
Home Connect nem működik megfelelően.	<p>Különböző okok lehetségesek.</p> <ul style="list-style-type: none"> ▶ Keresse fel a www.home-connect.com webhelyet.
Nagyon erős gőzképződés gőz használatakor.	<p>A készülék kalibrálása automatikus. Nincs tennivaló.</p> <p>A túl rövid sütési idők alatt a készülék nem tud automatikusan kalibrálódni. Ha rendszeresen túl sok gőz képződik, kalibrálja újra a készüléket.</p> <ol style="list-style-type: none"> Állítsa vissza a készülék alapbeállításait. → <i>"Alapbeállítások", Oldal 25</i> Ismételje meg a kalibrálást. → <i>"Az első használat előtt", Oldal 13</i>
A készülék felszólítja a vízkőmentesítésre anélkül, hogy előtte megjelenne a számláló.	<p>A beállított vízkeménységi tartomány túl alacsony.</p> <ol style="list-style-type: none"> Vízkőmentesítse a készüléket. → <i>"Vízkőmentesítés", Oldal 32</i> Ellenőrizze a vízkeménységet és állítsa be értékét az alapbeállításoknál. → <i>"Alapbeállítások", Oldal 25</i>
A készülék felszólítja az öblítésre.	<p>A vízkőmentesítés alatt megszakadt az áramellátás vagy kikapcsolt a készülék.</p> <ul style="list-style-type: none"> ▶ Öblítse ki a készüléket. → <i>"Gőzrendszer tisztítása", Oldal 34</i>
A gombok villognak.	<p>Víz csapódott le a kezelőpanel mögött. Nincs tennivaló. Mihelyt a víz elpárolog, a gombok nem villognak tovább.</p>
Csepegő hangok hallatszanak a gőzzel való sütésnél.	<p>Hideg/meleg hatás a mélyhűtött élelmiszerrel, a vízgőz okozza. Nincs tennivaló.</p>
A készülék zümmög üzem közben és kikapcsolás után.	<p>A szivattyú működési tesztje eredményezi a zajt. Nincs tennivaló.</p>
A sütőtér világítása nem működik.	<p>Módosult az alapbeállítás.</p> <ul style="list-style-type: none"> ▶ Módosítsa a világítás alapbeállítását. → <i>"Alapbeállítások", Oldal 25</i> <p>A LED lámpa meghibásodott.</p> <ul style="list-style-type: none"> ▶ A → <i>"Vevőszolgálat", Oldal 43</i> hívása szükséges.
A kijelzőn megjelenik egy üzenet a maximális időtartam eléréséről.	<p>A készülék elérte a maximális időtartamot. A készülék nem fűt tovább.</p> <ol style="list-style-type: none"> Erősítse meg a maximális üzemidőre vonatkozó üzenetet a "OK" gombbal. Vizsgálja meg, hogy szüksége van-e még a készülékekre. <ul style="list-style-type: none"> ▶ Állítson be egy időtartamot, hogy az üzemmód ne szakadjon meg. → <i>"Időfunkciók", Oldal 19</i>
Az üzemmód megszakad.	<p>A készülék elérte a maximális időtartamot. A készülék nem fűt tovább.</p> <ol style="list-style-type: none"> Kapcsolja ki a készüléket a  gombbal. Szükség esetén kapcsolja be ismét a készüléket a  gombbal, és indítsa újra az üzemmódot. <ul style="list-style-type: none"> ▶ Állítson be egy időtartamot, hogy az üzemmód ne szakadjon meg. → <i>"Időfunkciók", Oldal 19</i>

Hiba	Ok és hibaelhárítás
Egy betűkből és számokból álló hibakód jelenik meg a kijelzőn, pl. E0111.	Az elektronika hibát észlelt. <ol style="list-style-type: none"> Kapcsolja ki, majd kapcsolja be újra a készüléket. <ul style="list-style-type: none"> ✓ Ha egyszeri zavarról volt szó, az üzenet eltűnik. Ha az üzenet újra megjelenik, hívja a vevőszolgálatot. A telefonhívás során adja meg a pontos hibaüzenetet. → "Vevőszolgálat", Oldal 43
A sütési eredmény nem kielégítő.	A beállítások nem voltak megfelelőek. A beállított értékek, pl. hőmérséklet és az időtartam a recepttől, a mennyiségtől és az élelmszertől függenek. <ul style="list-style-type: none"> ▶ Legközelebb válasszon alacsonyabb vagy magasabb értékeket. Tipp: Az ételek elkészítéséhez és a megfelelő beállítási értékekhez számos további adatot talál a Home Connect alkalmazásban vagy honlapunkon www.neff-home.com .

27 Szállítás, tárolás és ártalmatlanítás

27.1 Kiürítés

Ha kiszerezi a készüléket a helyéről, pl. egy költözés alkalmával, mindenképpen ürítse ki a víztartályt. Ehhez használja az öblítés funkciót.
→ "Gőzrendszer tisztítása", Oldal 34

27.2 A régi készülék ártalmatlanítása

A környezetkímélő ártalmatlanításnak köszönhetően az értékes nyersanyagok újra felhasználhatók.

- Húzza ki a hálózati csatlakozóvezeték dugóját.
- Vágja el a hálózati csatlakozóvezetékét.

- Környezetkímélő módon ártalmatlanítsa a készüléket.
Az aktuális ártalmatlanítási lehetőségekről a szakkereskedőnél, ill. a települési közigazgatásnál vagy önkormányzatnál tájékozódhat.



Ez a készülék az elhasznált villamosági és elektronikai készülékekről szóló 2012/19/EU irányelvnek megfelelő jelölést kapott.

Ez az irányelv a már nem használt készülékek visszavételének és hasznosításának EU-szerte érvényes kereteit határozza meg.

28 Vevőszolgálat

Az Ön országában érvényes garanciaidőről és garanciális feltételekről vevőszolgálatunktól, kereskedőjétől vagy weboldalunkról szerezhet részletes információkat. Ha a vevőszolgálathoz fordul, tartsa kéznél készüléke termékszámát (E-Nr.), gyártási számát (FD) és sorszámát (Z-Nr.).

A vevőszolgálat elérhetőségét megtalálja a vevőszolgálatok mellékelt jegyzékében vagy a weboldalunkon. Ez a termék G energiahatékonysági osztályú fényforrásokat tartalmaz. A fényforrások cserealkatrészként rendelkezésre állnak, cseréjüket csak megfelelően képzett szakszemélyzet végezheti.

28.1 Termékszám (E-Nr.), gyártási szám (FD) és sorszám (Z-Nr.)

A termék számot (E-Nr.), a gyártási számot (FD) és a sorszámot (Z-Nr.) a készülék típusátláján találja. A számokat tartalmazó adattáblát akkor látja, ha kinyitja a készülék ajtaját.

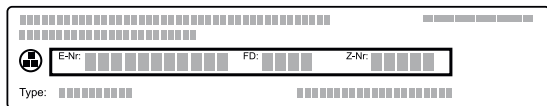

Készüléke adatait és a vevőszolgálat telefonszámát gyorsan megtalálja, ha feljegyzi magának az adatokat.

A készülékkel kapcsolatos információkat az alapbeállításoknál is megjelenítheti.

→ "Alapbeállítások", Oldal 25

28.2 AQUA-STOP garancia

Az eladóval szemben vállalt, az adásvételi szerződésből fakadó garanciális igények kiegészítéseként és gyártói garanciánk kiegészítéseként az alábbi feltételekkel teljesítjük a kártérítést.

- Ha Aqua-Stop rendszerünk hibája miatt vízkár keletkezett, akkor megtérítjük a magánfelhasználók kárát. A vízellátás biztonságának garantálása érdekében a készüléket be kell kötni a villamos hálózatba.
- A felelősségi garancia a készülék teljes élettartama alatt fennáll.
- A garanciaigény feltétele, hogy az Aqua-Stop funkcióval rendelkező készüléket útmutatóknak megfelelően szakszerűen állítsák fel és csatlakoztassák; ez vonatkozik a szakszerűen felszerelt Aqua-Stop meghosszabbításra (eredeti tartozék) is. Garanciánk nem terjed ki a vízcsapon lévő Aqua-Stop csatlakozó előtti hibás vezetékekre vagy szerelvényekre.
- Az Aqua-Stop funkcióval rendelkező készülékeket alapvetően nem kell üzem közben felügyelnie, ill. utána a vízcsap elzárásával biztosítania. A vízcsapot

csak akkor kell elzárni, ha hosszabb időn át, pl. többhetes szabadság alatt, nem tartózkodik a lakásában.

29 Információk a szabad és a nyílt forráskódú szoftverekről

Ez a termék olyan szoftverelemeket tartalmaz, amelyeket a szerzői jogok tulajdonosai szabad vagy nyílt forráskódú szoftverként engedélyeztek. A megfelelő licencinformációkat a háztartási készülék tárolja. A megfelelő licencinformációkhoz a Home Connect alkalmazáson keresztül is hozzáférhet: „Profil -> Jogi információk -> Licencinformációk”.¹ A licencinformációk a márkatermék weboldaláról letölthetők. (Kérjük, keresse meg a termékek weboldalán készülékmodelljét és további dokumentumokat.) Alternatív megoldásként a megfelelő információkért használja az ossrequest@bshg.com vagy a BSH Hausgeräte GmbH, Carl-Wery-Str. 34, D-81739 München címet.

A forráskód kérésre rendelkezésre áll. Kérjük, kérését küldje az ossrequest@bshg.com vagy a BSH Hausgeräte GmbH, Carl-Wery-Str. 34, D-81739 München címre. Tárgy: „OSSREQUEST”
Kérése feldolgozásának költségeit Önnek kell viselnie. Ez az ajánlat a vásárlás napjától számított három évig, ill. legalább arra az időszakra érvényes, amelyben támogatást és pótalkatrészeket kínálunk az adott készülékhez.

30 Megfelelőségi nyilatkozat

A BSH Hausgeräte GmbH ezennel kijelenti, hogy a Home Connect funkcióval ellátott készülék a(z) 2014/53/EU irányelvben foglalt alapvető követelményeknek és további vonatkozó rendelkezéseknek megfelel.

A részletes RED megfelelőségi nyilatkozatot megtalálja az interneten a www.neff-home.com webhelyen, készüléke termékoldalán a kiegészítő dokumentumok között.



2,4 GHz-es sáv (2400–2483,5 MHz): max. 100 mW
5 GHz-es sáv (5150–5350 MHz + 5470–5725 MHz): max. 200 mW

	BE	BG	CZ	DK	DE	EE	IE	EL	ES
	FR	HR	IT	CY	LI	LV	LT	LU	HU
	MT	NL	AT	PL	PT	RO	SI	SK	FI
	SE	NO	CH	TR	IS	UK (NI)			

5 GHz-es WLAN (Wi-Fi): Csak beltéri használatra.

AL	BA	MD	ME	MK	RS	UK	UA
----	----	----	----	----	----	----	----

5 GHz-es WLAN (Wi-Fi): Csak beltéri használatra.

31 Így sikerülni fog

A különböző ételekhez itt megtalálja a megfelelő beállításokat, illetve a legalkalmasabb tartozékokat és edényeket. Az ajánlásokat az Ön készülékére optimalizáltuk.

Tipp: Az ételek elkészítéséhez és a megfelelő beállítási értékekhez számos további adatot talál a Home Connect alkalmazásban vagy honlapunkon www.neff-home.com.

31.1 Általános elkészítési útmutatások

Minden étel készítése közben vegye figyelembe ezeket az információkat.

- A hőmérséklet és az időtartam a mennyiségtől és a recepttől függ. Ezért adjunk meg beállítási tartományokat. Először próbálja meg az alacsonyabb értékekkel.
- A beállított értékek a hideg sütőtérbe való behelyezésre vonatkoznak. Ha mégis előmelegíti a sütőtérrel, a tartozékokat csak az előmelegítést követően tolja be a sütőtérbe.
- Vegye ki a nem használt tartozékokat a sütőtérből.

Megfelelő tartozékot a vevőszolgálatnál, a szakkereskedésekben vagy az interneten vásárolhat.
→ "Egyéb tartozékok", Oldal 13

¹ A készülék kivételétől függően

31.2 Elkészítési útmutatások sütéshez

- Sütemény, péksütemény vagy kenyér sütéséhez a sötét, fém sütőformák a legalkalmasabbak.
- A felfújtakhoz és csőben sültékhez használjon széles, lapos edényt. Keskeny, magas edényekben az ételek elkészítéséhez több idő szükséges, és az ételek felső része sötétebb lesz.
- Ha közvetlenül az univerzális serpenyőben készít felfújtat, akkor a 2. szintre tolja be.
- A kenyértésztára vonatkozó beállítási értékek tepsin és négyzetletes sütőformában sült kenyértésztára is érvényesek.

FIGYELEM!

A forró sütőtérben lévő vízből vízgőz képződik. A hőmérséklet-változás miatt sérülések keletkezhetnek a sütőtér alján.

- ▶ Soha ne öntsön vizet a forró párolótérbe.
- ▶ Soha ne tegyen vizesedényt a sütőtér alá.

Betolási magasság

Sütés egy szinten	Magasság
Magas sütemény / forma a rostélyon	2
Lapos sütemény / sütőlap	3

Sütés több szinten	Magasság
2 szint	
■ univerzális serpenyő	3
■ Tepsi	1
2 szint	
■ 2 rostély formákkal	3 1
3 szint	
■ Tepsi	4
■ univerzális serpenyő	3
■ Tepsi	1
4 szint	
■ 4 rostély sütőpapírral	4 3 2 1

Használja a CircoTherm forrólevegő fűtési módot.

Megjegyzés: A tepsiken vagy formákban lévő, egyszerre betölt süteményeknek nem kell egyszerre elkészülniük.

31.3 Elkészítéssel kapcsolatos tudnivalók edényben sütéshez, roston sütéshez és grillezéshez

- Az ajánlott beállítások hűtőszekrény hőmérsékletű ételekre és töltelék nélküli, sütésre kész szárnyasra vonatkoznak.
- A szárnyast a mellrészrel vagy a bőrös résszel lefelé tegye az edényre.
- A megadott idő kb. $\frac{1}{2}$ – $\frac{2}{3}$ részének letelte után fordítsa meg a sültet vagy egész halat.

Sütés rostélyon

Rostélyon sütvé az elkészíteni kívánt étel minden oldalról különösen ropogós lesz. Egyszerre süthet például nagyobb vagy egyszerre több darab szárnyast.

- Azonos súlyú és vastagságú darabokat süssön egyszerre. Akkor egyenletesen pirulnak meg és szaftosak maradnak.
- A sütni kívánt ételt helyezze közvetlenül a rostélyra.
- A lecsepegő folyadék felfogásához tolja be az univerzális serpenyőt behelyezett rostéllyal egy szinttel a megadott betolási magasság alá.
- A sütés méretétől és fajtájától függően öntsön maximum $\frac{1}{2}$ liter vizet az univerzális serpenyőbe. A felfogott szaftból mártást készíthet. Emellett kevesebb füst keletkezik, és a sütőtér is kevésbé szennyeződik.

Sütés edényben

Zárt edényben készített ételek esetén a sütőtér tisztább marad.

Általános tanácsok edényben sütés esetére

- Hőálló, sütőben alkalmazható edényt használjon.
- Az edényt állítsa a rostélyra.
- Leginkább az üvegből készült edények alkalmasak.
- Vegye figyelembe a sütőedényére vonatkozó gyártói utasításokat.

Sütés nyitott edényben

- Használjon magas sütőformát.
- Ha nincs megfelelő edénye, használhatja az univerzális serpenyőt.

Sütés zárt edényben

- Illeszkedő, jól záró fedőt használjon.
- Hús sütésénél legyen legalább 3 cm távolság az étel és a fedő között. A hús megemelkedhet.

FIGYELMEZTETÉS – Forrázásveszély!

Amikor főzés után felemeli a fedőt, nagyon forró gőz csaphat ki. A gőz a hőmérséklettől függően nem látható.

- ▶ A fedőt úgy emelje meg, hogy a forró gőz a testétől távol csapjon ki.
- ▶ Tartsa távol a gyerekeket.

Grillezés

Azokat az ételeket grillezze, amelyeket ropogósan szeret.

A fűtőszálas grillezés kiválóan alkalmas egész szárnyas és hal, illetve hússok (pl. ropogós sülték) elkészítéséhez.

- Azonos súlyú és vastagságú darabokat grillezzen. Akkor egyenletesen pirulnak meg és szaftosak maradnak.
- A grillszelvényeket helyezze közvetlenül a rostélyra.
- A lecsöpögő folyadékok felfogásához helyezze az univerzális serpenyőt legalább egy szinttel a rostély alá.

Megjegyzések

- A grillfűtőttest mindig bekapcsol és kikapcsol. Ez normális. A gyakoriság a beállított hőmérséklettől függ.
- Grillezés közben füst keletkezhet.

31.4 Elkészítési javaslatok gőzöléshez

Az ételeket kíméletesen párolja. Az étel így különösen szaftos marad.

A hozzáadott gőzzel történő ételkészítéssel ellentétben a hús nem kap kérget.

- Nyitott, hőálló és gőzöléshez alkalmas edényeket használjon.
- A legjobb egy XL-es méretű lyukacsos párolóedény. A lecsepegő folyadék felfogásához tolja be egy szinttel lejjebb az univerzális serpenyőt a sütőtérbe. Üvegtálat is használhat, ezt állítsa a rostélyra.
- Az egyébként vízfürdőben készített ételeket fóliával, pl. frissentartó fóliával fedje le.
- Nem kell megfordítania a készített ételt.
- Új ízvariációk kipróbálásához a húst, szárnyast vagy halat párolás előtt megpiríthatja. Állítson be rövidebb párolási időtartamot.
- Nagyobb szeletekhez hosszabb felfűtési idővel és hosszabb párolási idővel kell számolnia.
- Ha több azonos súlyú szeletet készít, akkor a készülék hosszabb felfűtési időt alkalmaz. A sütési idő nem változik.
- Gőzölés közben a lehető legritkábban nyissa ki az ajtót. Ételkészítés után törölje ki a csepegtetőperemet. A csepegtetőperem túltelítődése esetén a bútor károsodhat a kilépő folyadék miatt.

- A használati útmutató fő részében a gőzölés beállításához kapcsolódó információkat is talál. → "Gőz", Oldal 16

Zöldség több szinten

Két szinten kiválóan párolhat több ételt vagy akár egy egész menüt, pl. bokkoltit és burgonyát. → Oldal 49

Rizs vagy gabonafélék

- Adjon hozzá vizet vagy folyadékot a megadott arányban. Például az 1 : 1,5 arány 100 g rizs esetén 150 ml folyadékot jelent.

31.5 Elkészítési javaslatok készételekhez

- A főzés eredménye nagymértékben függ az élelmszertől. Már a kiindulási terméken előfordulhatnak foltok vagy egyenetlenségek.
- Ne használjon erősen jeges mélyhűtött terméket. Távolítsa el a jeget az ételről.
- Vegye ki a készételt a csomagolásból.
- Ha edényben melegíti vagy készíti a készételt, használjon hőálló edényt.
- A darabos ételeket, például a zsemlet vagy burgonyatermékeket laposan és egyenetlenül oszlassa el a tartozékon. Az egyes darabok között hagyjon egy kis helyet.
- Ügyeljen a csomagoláson található gyártói utasításokra.

31.6 Étél kiválasztása























Beállítási javaslatok számos ételhez, ételkategóriánként csoportosítva.

Beállítási javaslatok különböző ételekhez

Étel	Edény / Tartozék	Magasság	Fűtés mód	Hőmérséklet, °C	Gőzfokozat	Időtartam, perc
Kevert tésztából készült sütemény, finom	Koszorúforma vagy Négyszögletes sütőforma	2	≡	150-170	-	60-80
Kevert tésztából készült sütemény, 2 szinten	Koszorúforma vagy Négyszögletes sütőforma	3+1	⌘	140-160	-	60-80
Gyümölcs- vagy túró torta omlós tésztalappal	Kapcsos kerek sütőforma, Ø 26 cm	2	≡	170-190	-	55-80
Piskótatorta, 6 tojásos	Kapcsos kerek sütőforma, Ø 28 cm	2	⌘	150-160	-	50-60
Piskótatorta, 6 tojásos	Kapcsos kerek sütőforma, Ø 28 cm	2	⌘	1. 150-160 2. 150-160	Alacsony ki	1. 10 2. 25-35
Omlós tésztából készült sütemény lédús töltelékkel	univerzális serpenyő	3	≡	160-180	-	55-75
Kelt tészta lédús feltéttel	univerzális serpenyő	3	≡	180-190	-	30-40
Piskótatekerics	Tepsi	3	⌘	180-200 ¹	Alacsony	10-15
Muffin	Muffin sütőforma	3	≡	170-190	-	15-20

¹ Melegítse elő a készüléket.

² A teljes idő 2/3-a után fordítsa meg az ételt.

Étel	Edény / Tartozék	Magasság	Fűtés mód	Hőmérséklet, °C	Gőzfokozat	Időtartam, perc
Kelt tésztából készült aprósütemény	Tepsi	3		160-180	Közepes	25-35
Aprósütemény	Tepsi	3		140-160	-	15-30
Aprósütemény, 2 szinten	univerzális serpenyő + Tepsi	3+1		140-160	-	15-30
Aprósütemény, 3 szinten	2x Tepsi + univerzális serpenyő	4+3+1		140-160	-	15-30
Kenyér, 750 g	univerzális serpenyő vagy Négyszögletes sütőforma	2		1. 210-220 2. 180-190	Erős ki	1. 10-15 2. 25-35
Kenyér, 1500 g	univerzális serpenyő vagy Négyszögletes sütőforma	2		1. 210-220 2. 180-190	Erős ki	1. 10-15 2. 45-55
Kenyér, 1500 g	univerzális serpenyő vagy Négyszögletes sütőforma	2		200-210	-	35-45
Lepénykenyér	univerzális serpenyő	3		220-230	Erős	20-30
Zsemle, friss	Tepsi	3		200-220	Közepes	20-30
Pizza, friss - sütőlapon	Tepsi	3		200-220	-	25-35
Pizza, friss - sütőlapon, 2 szinten	univerzális serpenyő + Tepsi	3+1		180-190	-	35-45
Pizza, friss, vékony tésztalappal, formában	Pizzatepsi	2		220-230	-	20-30
Quiche	Sötét bevonatú quiche-forma	3		190-210	-	30-40
Felfűjt, pikáns főzött hozzávalók	Forma	2		150-170	Közepes	40-50
Burgonyafelfűjt, nyers hozzávalók, 4 cm magas	Forma	2		160-190	-	50-70
Csirke, 1,3 kg, töltelék nélkül	Rács	2		200-220	-	60-70
Csirke, 1,3 kg, töltelék nélkül	Rács	2		190-210	Közepes	50-60
Csirkemellfilé, gőzölés	Perforált gőzpároló edény	3		100	-	15-25
Csirkeaprólék, 250 g/db	Rács	3		200-220	Közepes	30-45
Liba, töltelék nélkül, 3 kg	Rács	2		160-180	-	120-150
Liba, töltelék nélkül, 3 kg	Rács	2	1.  2.  3. 	1. 130-140 2. 150-160 3. 170-180	Közepes Közepes ki	1. 110-120 2. 20-30 3. 30-40

¹ Melegítse elő a készüléket.

² A teljes idő 2/3-a után fordítsa meg az ételt.

Étel	Edény / Tartozék	Magasság	Fűtés mód	Hőmérséklet, °C	Gőzfokozat	Időtartam, perc
Sertéssült bőre nélkül, pl. tarja, 1,5 kg	Nyitott edény	2		180-190	-	110-130
Sertéssült bőre nélkül, pl. tarja, 1,5 kg	Nyitott edény	2		190-200	-	120-140
Bőrös sertéssült, pl. lapocka, 2 kg	Nyitott edény	2	1. 2. 3.	1. 100 2. 170-180 3. 200-210	ki Alacsony ki	1. 25-30 2. 60-80 3. 20-30
Marhafilé, közepes, 1 kg	Rács	2		210-220	-	40-50
Marhafilé, közepes, 1 kg	Nyitott edény	2		190-200	Alacsony	50-60
Párolt marhasült, 1,5 kg	Zárt edény	2		200-220	-	130-160
Párolt marhasült, 1,5 kg	Zárt edény	2		200-220	-	140-160
Sült hátszín, közepes, 1,5 kg	Rács	2		220-230	-	60-70
Sült hátszín, közepes, 1,5 kg	Nyitott edény	2		190-200	Alacsony	65-80
Hamburger, 3-4 cm magas	Rács	4		290	-	25-30 ²
Báránycsont nélkül, közepes, 1,5 kg	Nyitott edény	2		170-190	-	50-80
Báránycsont nélkül, közepes, 1,5 kg	Nyitott edény	2		170-180	Alacsony	80-90
Hal egészben, sült, 300 g, pl. pisztráng	univerzális serpenyő	2		1. 170-180 2. 160-170	Alacsony ki	1. 15-20 2. 5-10
Hal egészben, gőzölve, 300 g, pl. pisztráng	Perforált gőzpároló edény	3		80-90	-	15-25
Halfilé, natúr, gőzölve	Perforált gőzpároló edény	3		80-100	-	10-16
Karfiol gőzölése, egészben	Perforált gőzpároló edény	3		120	-	20-30
Szeletelt sárgarépa gőzölése	Perforált gőzpároló edény	3		120	-	5-7
Spenót gőzölése	Perforált gőzpároló edény	3		100	-	2-3
Héjában főtt burgonya, egész	Perforált gőzpároló edény	3		120	-	30-35
Hosszú szemű rizs, 1:1,5	Lapos edény	3		110	-	12-17
Tojás, keményre főzve	Perforált gőzpároló edény	3		100	-	9-12

¹ Melegítse elő a készüléket.

² A teljes idő 2/3-a után fordítsa meg az ételt.

Desszert

Crème Caramel vagy Crème Brûlée készítése

1. A recept szerint készítse el a Crème masszáját.
2. Töltse a masszát 2–3 cm magasan a formákba.
3. Helyezze a formákat közvetlenül az XL méretű lyukas párolóedénybe.
4. Az egyébként vízfürdőben készített ételeket fóliával, pl. frissentartó fóliával fedje le.
5. A készüléket a beállítási javaslatoknak megfelelően állítsa be.
6. Ha a formák nagyon vastag anyagból készültek, növelje a sütési időt.

Joghurt készítése

1. A tartozékokat és az állványokat vegye ki a sütőtérből.
2. 1 liter tejet (3,5%-os) melegítsen 90 °C-ra a főzőfelületen, majd hűtse vissza 40 °C-ra. Az UHT-tejet elegendő 40 °C-ra felmelegíteni.
3. 150 g hűtött joghurtot keverjen el a tejben.
4. A masszát töltsen kis edényekbe, pl. csészékbe vagy kis poharakba.
5. Az edényeket fedje le fóliával, pl. frissentartó fóliával.
6. Az edényeket tegye a sütőtér aljára.
7. A készüléket a beállítási javaslatoknak megfelelően állítsa be.
8. Elkészítés után a joghurtot legalább 12 órán keresztül pihentesse a hűtőszekrényben.

Beállítási javaslatok desszert és kompót készítéséhez

Étel	Edény / Tartozék	Magasság	Fűtési mód	Hőmérséklet, °C	Gőz erőssége	Időtartam, perc
Crème brûlée	Egyadagos forma	3	☼	85	-	20-30
Karamellkrém	Egyadagos forma	3	☼	85	-	30-40
Joghurt	Egyadagos forma	Sütőtér alja	☐	35-40	-	300-360

Menü készítése gőzzel

Beállítási javaslatok és további információk édességek és joghurt készítéséhez.

Elkészítési javaslatok menük készítéséhez

- Használjon megfelelő tartozékot, és tolja be rendeltetészerűen a sütőbe. → *Oldal 11*

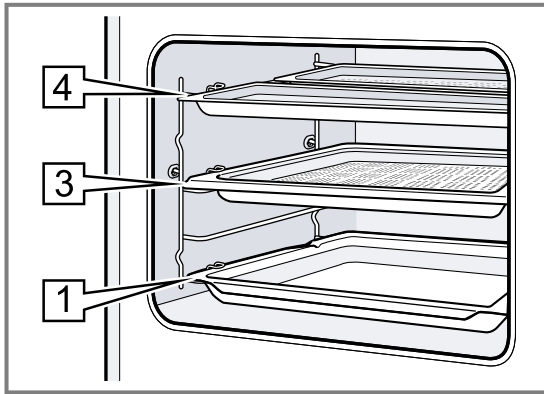

- Betolási magasságok:
 - M méretű párolóedény: 4. szint
 - XL méretű párolóedény: 3. szint
 - Univerzális serpenyő, 1. szint
- Először a leghosszabb főzési időt igénylő ételt tolja be a sütőtérbe. A megfelelő időpontban tolja be a további ételeket is. Így minden étel egyszerre lesz készen.
- Vegye figyelembe az egyes ételek készítésére vonatkozó tanácsokat.
 - A felfűtési idő az ételek nagyságától és súlyától függően változik.
 - Az elkészítési idő független a mennyiségtől.
 - Használjon gőzálló edényt.
 - A szuflékat fedje le fóliával, pl. frissentartó fóliával.
 - Az univerzális serpenyőt mindig az 1. szintre tolja be.
- Menü gőzzel történő készítésekor a teljes főzési idő valamivel hosszabb lesz, mert minden ajtónyitáskor távozik némi gőz, és újra fel kell melegednie.
- A menü megfőzése után törölje szárazra a sütőtér és a vízgyűjtő mélyedést.

Beállítási javaslatok menü készítéséhez

Étel	Edény / Tartozék	Magasság	Fűtési mód	Hőmérséklet, °C	Gőz erőssége	Időtartam, perc
Sózott burgonya negyedelve	Lyukacsos párolóedény, M méret	4+4+3	☼	100	-	1. 30 2. 20 3. 10
Mélyhűtött lazacfilé	+					
Brokkoli	Nem lyukacsos párolóedény, M méret					
	+					
	Lyukacsos párolóedény, XL méret					

31.7 Különleges elkészítési módok és más alkalmazások

Információk és beállítási javaslatok különleges ételkészítési módokhoz és más alkalmazásokhoz, pl. kímélő pároláshoz.

Kímélő párolás

A nemes húsokat lassan és alacsony hőmérsékleten párolja, pl. a marha, borjú, sertés, bárány vagy szárnyas finom részeit.

Szárnyas vagy hús kímélő párolása

Megjegyzés: A kímélő párolás fűtési módban nem lehetséges az indítási idő késleltetése.

Követelmény: A sütőtér hideg.

- Friss, higiéniaileg kifogástalan, kicsontozott húst használjon.

- Az edényt a rostéllyal a sütőtér 2. szintjére helyezze.
- Melegítse elő a sütőtér és az edényt kb. 15 perccig.
- A hús minden oldalát pirítsa meg nagyon forrón a főzőlapon.
- A húst azonnal tegye az előmelegített edényben a sütőtérbe.
- Tartsa csukva a sütőtér ajtaját, hogy a kímélő párolás során egyenletes maradjon a hőmérséklet a sütőtérben.





Tippek pároláshoz

Itt talál néhány tanácsot a kiváló eredményű kímélő pároláshoz.

Helyzet	Tipp
Kacsamellet kíván készíteni kímélő párolással.	<ul style="list-style-type: none"> ■ A kacsamellet hidegen helyezze egy serpenyőbe. ■ Először pirítsa meg a bőrös oldalát. ■ Párolja meg kíméletesen a kacsamellet. ■ A kímélő párolás után 3-5 percig grillezze ropogósra a kacsamellet.

Helyzet	Tipp
A puhára párolt húst lehetőleg forrón szeretné tálalni.	<ul style="list-style-type: none"> ■ Melegítse elő a tálaláshoz használt tálat. ■ A mártásokat nagyon forrón tálalja.

Beállítási javaslatok kímélő pároláshoz

Étel	Edény / Tartozék	Magasság	Átsütés időtartama percben	Fűtési mód	Hőmérséklet, °C	Gőzfokozat	Időtartam, perc
Kacsamell, rosé, 300 g/db	Nyitott edény	2	6-8		90 ¹	-	45-60
Sertésfilé, egész	Nyitott edény	2	4-6		80 ¹	-	45-70
Marhafilé, 1 kg	Nyitott edény	2	4-6		80 ¹	-	90-120
Borjúérmék, 4 cm vastag	Nyitott edény	2	4		80 ¹	-	30-50
Báránygerinc, csont nélkül, 200 g/db	Nyitott edény	2	4		80 ¹	-	30-45

¹ Melegítse elő a készüléket.

Szuvidálás

A szuvidálás „vákuumban” történő főzést jelent alacsony, 50–95°C közötti hőmérsékleten és 100% gőzben.

A szuvidálás a hús, hal, zöldség és desszertek elkészítésének kíméletes módja.

Az ételeket egy háztartási vákuumozó segítségével légmentesen bezárják egy különleges, hőálló vákuumzacskóba.

A vákuumzacskó képezte buroknak köszönhetően megmaradnak az aromák és a tápanyagok. Az alacsony hőmérséklet és a közvetlen hőátadás lehetővé teszi, hogy az étel ellenőrizhetően érje el bármely kívánt sütési fokot. Az ételek túlsütése szinte lehetetlen.

Elkészítési javaslatok szuvidáláshoz

- Adagok
 - Tartsa be a beállítási javaslatoknál megadott mennyiségeket és darabnagyságokat. Nagyobb mennyiségek vagy darabok esetén módosítsa a párolási időt.
 - A készülékben maximum 2 kg étel készíthető szuvidálással.
 - Zöldség és desszert esetén a mennyiség 4 személyre értendő.
- Egyszerre 2 szinten párolhat. Ehhez az univerzális serpenyőt a kicsapódó víz felfogásához mindig az 1. szintre tolja be. A rostélyokat értelemszerűen fölé.
- A sütési eredmény minőségét 100%-ban a kiindulási áru minősége határozza meg. Csak friss élelmiszereket használjon a legjobb minőségi osztályból. Csak így biztosíthatja a jó és kifogástalan ízvilágú főzési eredményt.

Ételek vákuumozása

Az egyenletes hőátadás és az optimális sütési eredmény eléréséhez használjon háztartási vákuumozót, amely 99%-os vákuumot képes létrehozni.

Tipp: Annak megakadályozására, hogy gázok szabaduljanak fel az élelmiszerekből, pl. a zöldségekből, az élelmiszereket legfeljebb egy nappal a főzési folyamat előtt vákuumozza. A gázok megakadályozzák a hőátadást, vagy megjelenésük miatt az ételek struktúrája és főzési viselkedése megváltozik a vákuumnyomás alatt.

Megjegyzés: Ne használjon sütőhőmérőt.

1. Az ételekhez a szokott fűszermennyiség felét használja.

A vákuumban történő főzésnél nem illannak el az aromák. A szokott mennyiségű ízesítők, például a fűszerek, a zöldfűszerek vagy a fokhagyma, sokkal erősebben befolyásolják, illetve intenzívebbé teszik az ízeket.

Tipp: Már egy kis darab vajjal és némi sóval is felerősítheti a jó minőségű élelmiszerek természetes aromáit a vákuumzacskóban.

A különféle hozzávalók befolyásolják az ételek elkészítését:

- A só és a cukor lerövidíti a főzési időt.
- A savat tartalmazó élelmiszerek, pl. a citromlé vagy az ecet, szilárdabbá teszik az ételeket.
- Az alkohol és a fokhagyma kellemetlen mellékíz ad az ételeknek.

2. A vákuumzacskó feltöltéséhez 3–4 cm-re hajtsa vissza a szélét, és állítsa a zacskót egy edénybe, pl. egy mérőpohárba.

A vákuumzacskó megtöltésekor ügyeljen arra, hogy a forrasztás területén ne borítsa élelmiszer a zacskót.

3. Főzés előtt ellenőrizze, hogy a zacskó belsejében érintetlen-e a vákuum.
Vegye figyelembe az alábbi pontokat:
- A vákuumzacskóban nincs levegő.
 - A forrasztás tökéletesen zár.
 - Nincs lyuk a vákuumzacskón.
 - Az együtt vákuumozott hús- vagy halszeletek nem nyomódhatnak közvetlenül egymásnak.
4. Ha a vákuumzacskó nem ideálisan van megtöltve akkor a főzni kívánt élelmiszert töltsse egy új zacskóba, és újból vákuumozza.

Ételek előkészítése a szuvidáláshoz

Csaknem minden élelmiszer felületén található csírák.

⚠ FIGYELMEZTETÉS – Egészségkárosodás veszélye!

A szuvidálás alacsony főzési hőmérsékleten zajlik, és a használati útmutató, illetve a higiéniai előírások figyelmen kívül hagyása egészségügyi problémákhoz vezethet.

- ▶ Csak teljesen kifogástalan és kiváló minőségű, friss élelmiszereket használjon.
- ▶ Mossa meg és fertőtlenítsse a kezét.
- ▶ Használjon eldobható gumikesztyűt vagy sütő-/grill-fogót.
- ▶ A kockázatos élelmiszereket, pl. szárnyast, tojást és halat, különös körültekintéssel készítse.
- ▶ A zöldséget és gyümölcsöt alaposan mossa le és/vagy hámozza meg.
- ▶ A felületeket és vágódeszkákat tartsa tisztán.
- ▶ Ne használja ugyanazt a vágódeszkát különböző élelmiszerfélékhez.
- ▶ A hűtési láncot csak röviden szakítsa meg az élelmiszer előkészítéséhez.
- ▶ A vákuumozott ételeket legfeljebb 24 órán át tárolja a hűtőben, mielőtt elkezd a főzési folyamatot.
- ▶ A főzési folyamat lezárultával azonnal fogyassza el az ételeket, és ne tárolja azokat tovább, még hűtőszekrényben sem. Az ételek nem alkalmasak a felmelegítésre.
- ▶ A csírák elpusztításához helyezze a vákuumozott és még nem párolt ételt legfeljebb 3 másodpercig forrásban lévő vízbe.
- ✓ A hozzávalók csíramenteseek és higiénés szempontból a legjobban vannak előkészítve a szuvidáláshoz.

Szuvidálás

Követelmények

- Az étel vákuumozva van. → *Oldal 50*
- Az étel elő van készítve. → *Oldal 51*

1. Az ételt helyezze a rostélyra.
Az egyenletes hőeloszlás biztosítására az ételben ne egymásra és ne szorosan egymás mellé helyezze a vákuumozott ételeket a rostélyon.

Beállítási javaslatok szuvidáláshoz

Étel	Edény / Tartozék	Fűtési mód	Hőmérséklet, °C	Gőzfokozat	Időtartam, perc	Megjegyzések a szuvidáláshoz
Marhafilé, darab, véres, 3-4 cm vastag	Rács + univerzális serpenyő		58	-	90	Vajjal és rozsmaringgal vákuumozza.

2. Az univerzális serpenyőt mindig az 1. szintre kell betolni a lecsepegő pára felfogásához.

3. FIGYELEM!

Bútorok károsodásának veszélye

- ▶ Ne lépje túl a maximálisan beállítható, több órás időtartamot.

A készüléket a beállítási javaslatoknak megfelelően állítsa be.

4. **⚠ FIGYELMEZTETÉS – Forrázásveszély!**









A forró víz főzés közben a vákuumzacskón gyűlik össze.

- ▶ A vákuumzacskót egy edényfogóval óvatosan emelje fel, hogy a forró víz az univerzális serpenyőbe vagy a párolóedénybe csorogjon.
- ▶ A vákuumzacskót edényfogóval, óvatosan vegye ki.

A sütési folyamat végeztével előbb hagyja kihűlni a sütőteret, majd egy szivaccsal itassa fel a vizet.

5. A vákuumzacskó külsejét szárítsa meg, helyezze egy tiszta edénybe.
6. Nyissa fel a vákuumzacskót egy ollóval. Az elkészített ételt és a zacskóban lévő folyadékot öntse az edénybe.
A szaftból vagy pácléből mártást készíthet.
7. Fejezze be az étel elkészítését.

Étel	Elkészítési javaslatok
Hús	<ul style="list-style-type: none"> ■ Mielőtt a forró olajba helyezi, egy ronggyal itassa le a nedvességet a húsról, hogy elkerülje az olaj kisfröccsenését. ■ A húst nagyon nagy hőfokon süsse át oldalanként néhány másodpercig. Így szép lesz a felülete, és megkapja a jellegzetes sült aromákat, a túlsütés veszélye nélkül.
Hal	<ul style="list-style-type: none"> ■ A halat fűszerezze, és öntse le forró vajjal. ■ A ropogós kéreg és a sült aromák eléréséhez a hal mindkét oldalát pirítsa néhány másodpercig. ■ Ha a szuvidálás során még nem érte el a megfelelő sütési fokot, válasszon hosszabb sütési időt. ■ Előmelegített tányéron és forró mártással vagy vajjal tálalja a halat, mivel a szuvidálás alacsony hőfokon történik.
Zöldségek	<ul style="list-style-type: none"> ■ Röviden pirítsa meg a zöldségeket, hogy megkapja a sült aromákat. ■ A zöldséget ízesítse vagy keverje el más hozzávalókkal.

Étel	Edény / Tartozék	Fűtési mód	Hőmérséklet, °C	Gőzfokozat	Időtartam, perc	Megjegyzések a szuvidáláshoz
Marhafilé, darab, közepes, 3-4 cm vastag	Rács + univerzális serpenyő		65	-	80	Vajjal és rozsmaringgal vákuumozza.
Kacsamell, 300 g/db	Rács + univerzális serpenyő		62	-	70	Vagdalja be a zsírréteget, a húsos oldalt szórja meg egy kevés borssal és sóval, és egy kis darab narancshéjjal együtt vákuumozza.
Halfilé, 2-3 cm vastag, pl. lazac, atlanti tőkehal	Rács + univerzális serpenyő		65	-	25	Kevés sóval és vajjal vákuumozza.
Csiperke, negyedelt, 500 g	Rács + univerzális serpenyő		85	-	20-25	Vajjal, kevés fokhagymával, rozsmaringgal és sóval vákuumozza.
Sárgarépa, 0,5 cm-es szeletekben, 600 g	Rács + univerzális serpenyő		90	-	70-80	Recepttipp: Narancslével, curryvel és vajjal vákuumozza.
Burgonya, hámozott, negyedelt, 800 g	Rács + univerzális serpenyő		95	-	35-45	Recepttipp: Sóval és vajjal vákuumozza. Kiváló további feldolgozáshoz, pl. salátába.
Ananász, 1,5 cm-es szeletekben, 400 g	Rács + univerzális serpenyő		85	-	70-80	Recepttipp: Vajjal, mézzel és vaníliával vákuumozza.
Alma, hámozott, 0,5 cm-es szeletekben 2-4 db	Rács + univerzális serpenyő		85	-	15-25	Recepttipp: Karamellszószban vákuumozza. Ehhez a legjobb a kemény almafajták, pl. jonagold vagy boskop.
Vaníliaszósz, 0,5 l	Rács + univerzális serpenyő		82	-	15-25	Recepttipp: Keverjen össze 0,5 l tejet, 1 tojást, 3 tojássárgáját, 80 g cukrot, egy vaníliarúd belsejét, és vákuumozza.

Fertőtlenítés és higiénia

Fertőtlenítsen hibátlan, hóálló edényeket vagy cumisüvegeket. A folyamat megfelel a hagyományos kifőzésnek.

Üvegek fertőtlenítése

1. Az üvegeket mindig közvetlenül a kiürülés után mosassa ki üvegmosó kefével.
2. Az üvegeket mosogatógépben tisztítsa.
3. Az üvegeket úgy állítsa az XL méretű gőzpároló edénybe, hogy ne érjenek egymáshoz.
4. Indítsa el a "Fertőtlenítés" programot.
5. Az üvegeket szárítsa meg egy tiszta kendővel.
6. Fertőtlenítés után törölje ki a készüléket.

Alkalmazási javaslatok fertőtlenítéshez

Fertőtlenítés közben vegye figyelembe ezeket az információkat.

- A készülékben előkészítheti a befőttesüvegeket és fedelüket a befőzéshez.
- Utókezelheti a lekvárokat, hogy azok tovább eltartók legyenek.
- Kizárólag hóálló és gőzöléshez alkalmas edényeket fertőtlenítsen.
- Csak kifogástalan, tiszta üvegeket és tetőket használjon.
- Fertőtlenítés előtt lehetőleg tisztítsa meg az edényeket mosogatógépben.

Beállítási javaslatok higiéniahoz

Étel	Edény / Tartozék	Magasság	Fűtési mód	Hőmérséklet, °C	Gőz erőssége	Időtartam, perc
Tiszta edény sterilizálása	Perforált gőzpároló edény	2		100	-	15-20

Tészta kelesztése



Készülékében az élesztős tészták gyorsabban megkelnek, mint szobahőmérsékleten és nem száradnak ki.

Követelmény: A sütőtér hideg.

1. Tolja be a rostélyt.
2. A tésztát egy tálban helyezze a rostélyra.
A tálat ne fedje le.

3. A készüléket a beállítási javaslatoknak megfelelően állítsa be.
Az adatok irányértékek. A hőmérséklet és a főzési idő a hozzávalók minőségétől és mennyiségétől függ.
4. A főzési folyamat során ne nyissa ki a készülék ajtaját, különben elillan a nedvesség.
5. Sütés előtt törölje szárazra a sütőteret.

Beállítási javaslatok tészta kelesztéséhez

Étel	Edény / Tartozék	Magasság	Fűtési mód	Hőmérséklet, °C	Gőzfokozat	Időtartam, perc
Zsírdekből gazdag tészta, pl. panettone	tál a rostélyon	2		40-45	-	40-90
Fehérkenyér	tál a rostélyon	2		35-40	-	30-40

Melegítés





Az ételeket kíméletesen párolja, gőz hozzáadásával. Az ételeknek olyan ízük és kinézetük lesz, mintha frissen készültek volna. Az előző napi péksüteményeket is átmelegítheti.

Elkészítési javaslatok melegítéséhez

- Nyitott, hőálló és gőzöléshez alkalmas edényeket használjon.

- Használjon széles, lapos edényt. A hideg edényben lassabban melegszik fel az étel.
- Az edényt állítsa a rostélyra.
- A nem edényben készített ételeket, pl. a zsemleket helyezze közvetlenül a rostélyra, a 2. szintre.
- Ne fedje le az ételt.
- A felmelegítés során ne nyissa ki a készülék ajtaját, különben elillan a nedvesség.
- A melegítés után törölje szárazra a sütőteret és a vízgyűjtő mélyedést.

Beállítási javaslatok melegítéshez és regeneráláshoz

Étel	Edény / Tartozék	Magasság	Fűtési mód	Hőmérséklet, °C	Gőzfokozat	Időtartam, perc
Készétel, hűtött, 1 adag	Nyitott edény	2		120-130	-	15-25
Pizza, sütvé, hűtött	Rács	2		170-180 ¹	-	5-15
Zsemle, bagett, sütvé	Rács	2		150-160 ¹	-	10-20
Pizza, sütvé, fagyasztott	Rács	2		170-180 ¹	-	5-15
Zsemle, bagett, sütvé, fagyasztott	Rács	2		160-170 ¹	-	10-20

¹ Melegítse elő a készüléket.

Melegen tartás**Elkészítési javaslatok melegen tartáshoz**

- Ha a "Melegen tartás" fűtési módot használja, elkerülheti a pára kicsapódását. Így nem kell kitörölnie a sütőteret.
- Ne fedje le az ételt.
- Az ételeket ne tartsa 2 óránál tovább melegen.

- Ügyeljen rá, hogy egyes ételek melegen tartás során tovább főnek.

A különböző gőzhozáadási fokozatok a következők melegen tartására alkalmasak:

- 1. fokozat: darabolt sült és pörköltök
- 2. fokozat: felfújtak és köretek
- 3. fokozat: egytálételek és levesek

31.8 Próbatelekek

Az alábbiakban megadott információk vizsgálóintézetek rendszereihez igazodnak, amelyek megkönnyítik a készülék ellenőrzését az EN 60350-1 szerint.

Sütés

- A beállított értékek a hideg sütőtérbe való behelyezésre vonatkoznak.
- Vegye figyelembe a beállítási javaslatok előmelegítésre vonatkozó útmutatásait. A beállított értékek gyors felfűtés nélkül értendők.
- A sütéshez először a megadott hőmérsékletek közül az alacsonyabbat alkalmazza.
- A tepsiken vagy formákban lévő, egyszerre betolt süteményeknek nem kell egyszerre elkészülniük.
- Betolási magasságok 2 szinten való sütéskor:
 - Univerzális serpenyő: 3. szint
 - Sütőlap: 1. szint
 - Formák a rostélyon:
- Első rostély: 3. szint
- Második rostély: 1. szint
- Betolási magasságok 3 szinten való sütéskor:
 - Sütőlap: 4. szint
 - Univerzális serpenyő: 3. szint
 - Sütőlap: 1. szint
- Vizes piskóta
 - Ha két szinten süt, a kerek formákat eltolva helyezze egymás fölé a rostélyra.
 - Rostély helyett használhatja az általunk kínált Air Fry sütőlapot is.

Beállítási javaslatok sütéshez

Étel	Edény / Tartozék	Magasság	Fűtési mód	Hőmérséklet, °C	Gőz erőssége	Időtartam, perc
Kinyomós sütemény	Tepsi	3	≡	140-150 ¹	-	25-40
Kinyomós sütemény	Tepsi	3	⌘	140-150 ¹	-	25-40
Kinyomós sütemény, 2 szinten	univerzális serpenyő + Tepsi	3+1	⌘	140-150 ¹	-	30-40
Kinyomós sütemény, 3 szinten	2x Tepsi + univerzális serpenyő	4+3+1	⌘	130-140 ¹	-	35-55
Teasütemény	Tepsi	3	≡	160 ¹	-	20-30
Teasütemény	Tepsi	3	⌘	150 ¹	-	25-35
Teasütemény, 2 szinten	univerzális serpenyő + Tepsi	3+1	⌘	150 ¹	-	25-35
Teasütemény, 3 szinten	2x Tepsi + univerzális serpenyő	4+3+1	⌘	140 ¹	-	35-45
Vizes piskóta	Kapcsos kerek süttőforma, Ø 26 cm	2	≡	160-170 ²	-	25-35
Vizes piskóta	Kapcsos kerek süttőforma, Ø 26 cm	2	⌘	160-170 ²	-	30-40
Vizes piskóta	Kapcsos kerek süttőforma, Ø 26 cm	2	⌘	1. 150-160 2. 150-160	Alacsony ki	1. 10 2. 20-25
Vizes piskóta, 2 szinten	2x Kapcsos kerek süttőforma, Ø 26 cm	3+1	⌘	150-170 ²	-	30-50

¹ A készüléket 5 percig melegítse elő. Ne használja a gyors felfűtés funkciót.

² Melegítse elő a készüléket. Ne használja a gyors felfűtés funkciót.

Gőzölés

Tolja be az univerzális serpenyőt az XL méretű lyukacsos edény alá, ha ez van megadva a beállítási javaslatokban.

Tepsimagasság

Betölési magasságok egy szinten való gőzöléskor:

- Maximum 2,5 kg-ot használjon.

- Lyukacsos párolóedény, XL méret: 3. szint

Betölési magasságok két szinten való gőzöléskor:

- Szintenként maximum 1,8 kg-ot használjon.
- Lyukacsos párolóedény, XL méret: 4. szint
- Lyukacsos párolóedény, XL méret: 3. szint

Beállítási javaslatok gőzöléshez

Étel	Edény / Tartozék	Magasság	Fűtési mód	Hőmérséklet, °C	Gőz erőssége	Időtartam, perc
Borsó, fagyasztott, két edény	2x Gőzpárolóedény, XL méret + univerzális serpenyő	4+3+1	☼	100	-	- ¹
Brokkoli, friss, 300 g	Gőzpárolóedény, XL méret	3	☼	100 ²	-	8-9 ³
Brokkoli, friss, egy edény	Gőzpárolóedény, XL méret	3	☼	100 ²	-	10-11 ³

¹ Az ellenőrzés befejeződik, ha a leghidegebb rész eléri a 85 °C-ot (lásd: IEC 60350-1).

² Melegítse elő a készüléket.

³ A referenciaminta és a főminta között összehasonlítható elkészítési fokozat jön létre, ha a referenciaminta 5 percig (az IEC 60350-1 szabványban leírtak szerint elkészítve) párolódik.

Grillezés

Beállítási javaslatok grillezéshez

Étel	Edény / Tartozék	Magasság	Fűtési mód	Hőmérséklet, °C	Gőz erőssége	Időtartam, perc
Pirítós készítése	Rács	4	☼	275 ¹	-	4-6

¹ A készüléket ne melegítse elő.

32 Szerelési útmutató

Vegye figyelembe ezeket az információkat a készülék összeszerelésénél.



32.1 A szállítmány tartalma

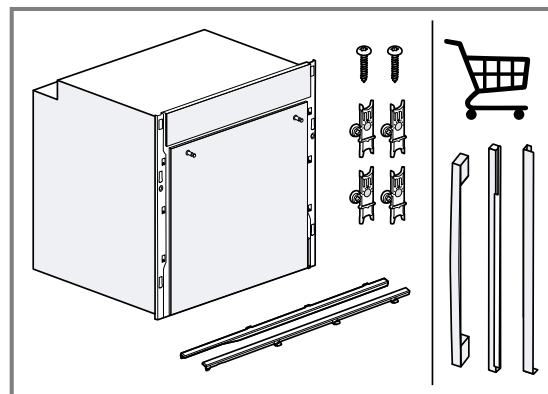

Kicsomagolás után ellenőrizze az összes alkatrészt szállítási károk tekintetében, valamint a szállítmány teljességét.



A készülék konfigurációtól függően különböző fogantyúk és burkolatok lehetségesek. Az ábrán egy példa látható.

⚠ 32.2 Általános összeszerelési előírások

A készülék beépítésének megkezdése előtt tanulmányozza ezeket az utasításokat.

- A biztonságos használatot csakis a jelen útmutató alapján elvégzett szakszerű beszerelés garantálja. A hibás beszerelés miatti károkért a szerelő viseli a felelősséget.
- Az ajtó fogantyúját ne használja szállítási vagy beépítési célokra.
- Kicsomagolás után ellenőrizze a készüléket. Szállítási sérülés esetén ne csatlakoztassa.
- Üzembe helyezés előtt távolítsa el a csomagolóanyagokat és az öntapadós fóliát a sütőtérből és az ajtóról.
- A tartozékok beszereléséhez vegye figyelembe a szerelési útmutatót.
- A beépített bútoroknak 95 °C-ig, a szomszédos bútorlapoknak 70 °C-ig hőállóknak kell lenniük.
- A készüléket ne építse be dekor- vagy bútorajtó mögé. Túlhevülés miatti veszély áll fenn.
- A bútor kivágási munkáit a készülék behelyezése előtt kell elvégezni. Távolítsa el a forgácsot. Akadályozhatja az elektromos részek működését.
- A készülék csatlakozóaljzatának a vonalkázott felület  tartományában vagy a beépítendő területen kívül kell lennie. A nem rögzített bútorokat kereskedelmi forgalomban kapható szögvasal  rögzítse a falhoz.

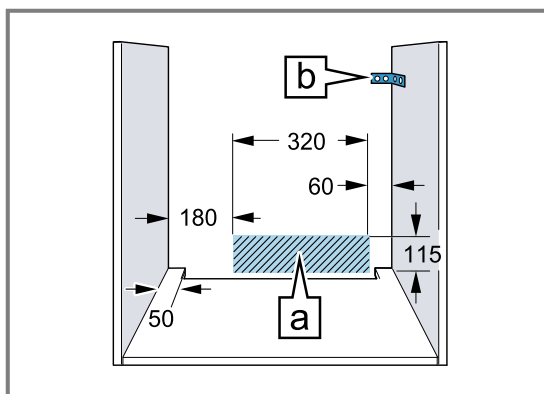

- A vágási sérülések megelőzése érdekében viseljen védőkesztyűt. A szerelésnél hozzáférhető részek széle éles lehet.
- Az ábrákon található méretek mm-ben vannak megadva.

⚠ FIGYELMEZTETÉS – Veszély: mágnesesség!



Figyelem! Mágneses veszély!



Figyelmeztetés a szívritmus-szabályozót viselők számára!

A kezelőfelület vagy a kezelőelemek állandó mágneseket tartalmaznak. Ezek negatívan befolyásolhatják az elektromos implantátumok, pl.: szívritmus-szabályozók vagy inzulinpumpák működőképességét.

- ▶ Az elektronikus implantátumot viselő személyeknek legalább 10 cm távolságot kell tartani a kezelőfelülettől vagy a mágneses kezelőelemektől.
- ▶ A kezelőelemet soha ne tegye a ruhája zsebébe.

⚠ FIGYELMEZTETÉS – Tűzveszély!

Meghosszabbított hálózati csatlakozóvezeték és nem engedélyezett adapterek használata veszélyes.

- ▶ Ne használjon hosszabbító kábelt vagy többszörös csatlakozóaljzatot.
- ▶ Csak a gyártó által engedélyezett adaptereket és hálózati csatlakozóvezetéseket használjon.
- ▶ Ha a hálózati csatlakozóvezeték túl rövid, és nem áll rendelkezésre hosszabb hálózati csatlakozóvezeték, forduljon villanyszerelőhöz az épületvillamosság módosításáért.

FIGYELEM!

Ha a készüléket az ajtófogantyúnál fogva hordozza, akkor az letörhet. Az ajtófogantyú nem bírja el a készülék súlyát.

- ▶ A készüléket ne hordozza vagy tartsa az ajtófogantyúnál fogva.

32.3 Készülék méretek

Itt találja a készülék méreteit.

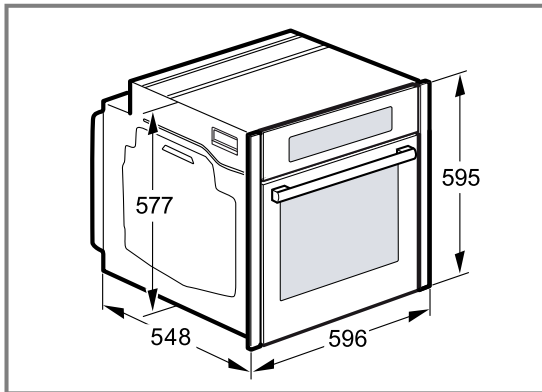

32.4 Beépítés munkalap alá

Munkalap alá történő beépítésnél vegye figyelembe a beépítési méreteket és a beépítési útmutatót.

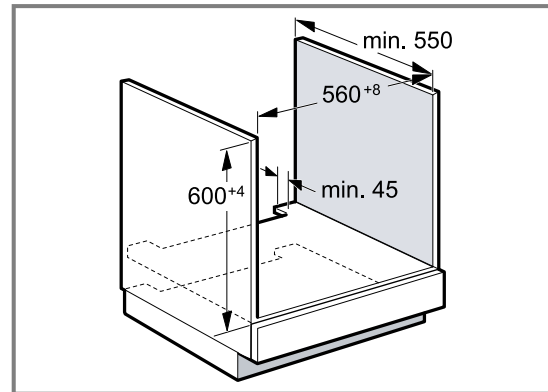

- A készülék szellőzéséhez az elválasztólapon egy szellőzőnyílásnak kell lennie.
- A munkalapot rögzíteni kell a beépítéshez használt bútorhoz.
- Vegye figyelembe a főzőlap összeszerelési útmutatóját, ha van.
- Vegye figyelembe a főzőlapra vonatkozó eltérő nemzeti beépítési utasításokat.

32.5 Beszerelés főzőlap alá

Ha a készülék főzőfelület alá kerül beépítésre, be kell tartani a minimális méreteket (adott esetben az alapot is beleszámítva).

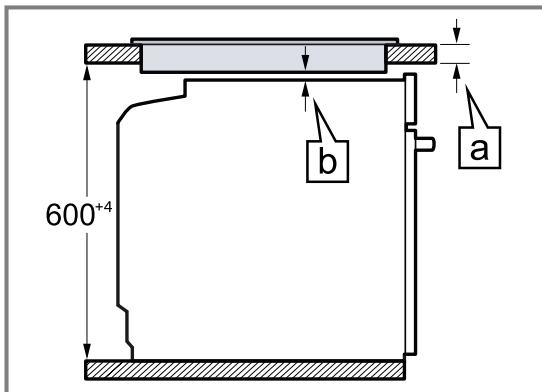

A szükséges minimális távolságból (\bar{a}) adódik a minimális munkalapvastagság (\bar{b}).

Főzőlap típusa	a) felületből kiemelkedő, mm-ben	a) felülettel szintben, mm-ben	b) mm-ben
Indukciós főzőfelület	37	38	5
Teljes felületű indukciós főzőfelület	47	48	5
Gáz főzőfelület	27	38	5 ¹
Üvegkerámia főzőfelület	27	30	2

¹ Vegye figyelembe a főzőlapra vonatkozó eltérő nemzeti beépítési utasításokat.

32.6 Beépítés magas szekrénybe

Magas szekrénybe történő beépítésnél vegye figyelembe a beépítési méreteket és a beépítési útmutatót.

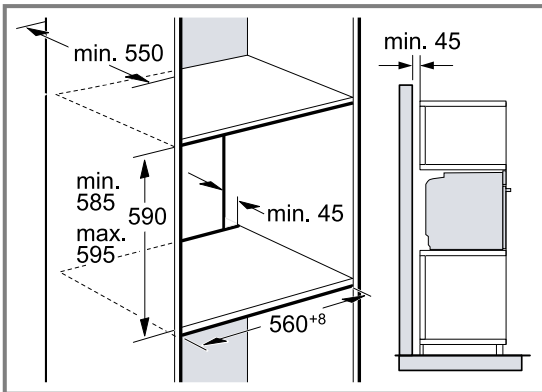

- A készülék szellőzéséhez az elválasztólapokon egy szellőzőnyílásnak kell lennie.
- Ha a magas szekrénynek az elemhátfalakon kívül még egy hátfala van, akkor azt el kell távolítani.
- A készüléket csak olyan magasan építse be, hogy a tartozékot könnyedén ki lehessen venni.

32.7 Két készülék beépítése egymás fölé

Készülékét beépítheti egy másik készülék alá vagy fölé is. Egymás fölé történő beépítésnél vegye figyelembe a beépítési méreteket és a beépítési útmutatót.

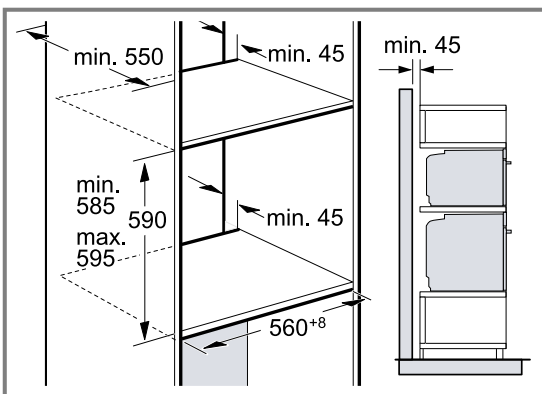

- A készülékek szellőzéséhez az elválasztólapokon egy szellőzőnyílásnak kell lennie.
- Mindkét készülék megfelelő szellőzésének biztosításához egy legalább 200 cm² szellőzőnyílásra van szükség a lábazati részen. Ehhez a nyílászáró alját kell visszavágni vagy szellőzőrácsot kell felszerelni.

- Ügyeljen rá, hogy a légáramlás a vázlatnak megfelelően biztosított legyen.

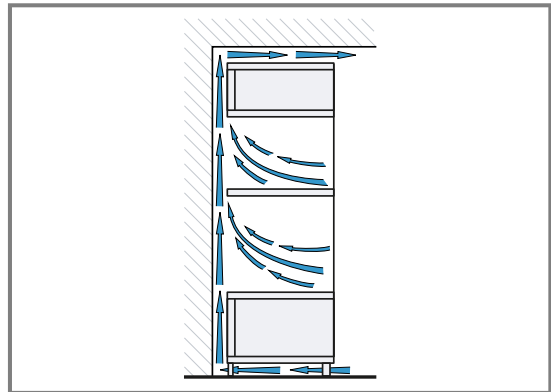

- A készülékeket csak olyan magasan építse be, hogy a tartozékot könnyedén ki lehessen venni.

32.8 Sarokbeépítés

Sarokbeépítésnél vegye figyelembe a beépítési méreteket és a beépítési útmutatót.

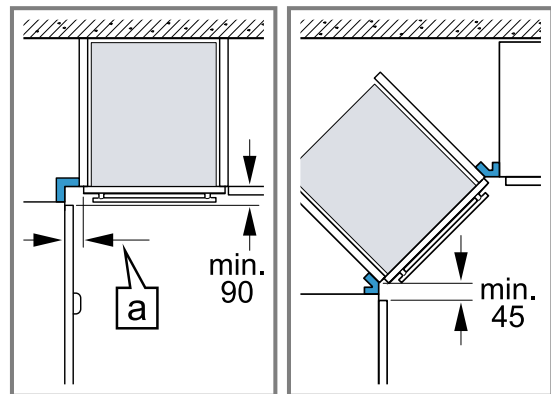

- Ahhoz, hogy a készülék ajtaját ki lehessen nyitni, a sarokbeépítésnél vegye figyelembe a minimális méreteket. A méret (a) függ a bútorlap és a fogantyú vastagságától.

32.9 Elektromos csatlakoztatás

A készülék biztonságos elektromos csatlakoztatása érdekében tartsa be ezeket az előírásokat.

- A készülék az I. érintésvédelmi osztálynak felel meg, és csak védővezető-csatlakozóval üzemeltethető.
- A biztosítékkiosztásnak meg kell felelnie a típustáblán megadott teljesítménynek és a helyi előírásoknak.
- A szerelési munkáknál a készüléknek feszültségmentesnek kell lennie.
- A készülék csak a készülékkel együtt szállított csatlakozóvezetékekkel csatlakoztatható.
- A csatlakozóvezeték csatlakoztassa a készülék hátoldalához, amíg kattató zajt nem hall. 3 m-es csatlakozóvezeték a vevőszolgáltatónál kapható.
- A csatlakozóvezeték csak eredeti vezetékkel pótolható. Ez a vevőszolgáltatónál kapható.
- Az érintésvédelmet a beszereléssel biztosítani kell.
- Ha a készülék kijelzője sötét marad, akkor a készülék csatlakoztatása hibás. Válassza le a készüléket a hálózatról, és ellenőrizze a csatlakozót.

A készülék elektromos csatlakoztatása védőérintkezős csatlakozóval

Megjegyzés: A készüléket csak előírászerűen felszerelt védőérintkezős dugaszolóaljzathoz szabad csatlakoztatni.

- ▶ A védőérintkezős csatlakozót dugja be a védőérintkezős dugaszolóaljzatba. Ha a készülék be van építve, akkor a hálózati csatlakozóvezeték csatlakozódugója legyen szabadon hozzáférhető, vagy, ha szabad hozzáférés nem lehetséges, akkor a fix csatlakoztatásban beszerelt leválasztó berendezésnek kell lennie a kialakítási előírásoknak megfelelően.

A készülék elektromos csatlakoztatása védőérintkezős csatlakozó nélkül

Megjegyzés: A készüléket csak felhatalmazott és szakképzett személyzet csatlakoztathatja. Hibás csatlakoztatás miatt keletkezett károokra nem vonatkozik a garancia.

A fix csatlakoztatásban beszerelt leválasztó berendezésnek kell lennie a kialakítási előírásoknak megfelelően.

1. Azonosítsa be a fázis- és a semleges („nullás”) vezetéket a csatlakozóaljzatban. Hibás csatlakoztatás esetén a készülék megsérülhet.
2. A bekötési ábra szerint csatlakoztassa a készüléket. A feszültséget lásd a típustáblában.
3. A hálózati csatlakozóvezeték ereit a színkódolásnak megfelelően kell csatlakoztatni:
 - zöld-sárga = védővezető (⊕)
 - kék = nulla
 - barna = fázis (külső vezeték)

32.10 Vízbekötés

A készülék a vízhálózathoz való biztonságos csatlakoztatása érdekében tartsa be ezeket az előírásokat.

- A készülék visszaszívás ellen biztosított.
- Vegye figyelembe a helyi vízszolgáltató előírásait.

Készülék csatlakoztatása a vízhálózathoz

Megjegyzés:

A készüléket csak az alábbi feltételeknek megfelelő hidegvízcsatlakozóhoz szabad csatlakoztatni:

- 3/4"-os csatlakozó (26,4 mm)
- víznyomás: 0,2 - 1 MPa (2 - 10 bar)
- max. méretezési túlnyomás 1 MPa (10 bar)
- min. 10 liter/perc

Követelmények

- A befolyócső vízcsatlakozója nem lehet közvetlenül a készülék mögött és legyen mindig hozzáférhető.
- A vízcsatlakozás min. 150 mm-rel a készülék felső éle alatt legyen.

1. Távolítsa el a felső szállítási biztosítót.
2. Vegye ki a befolyócsövet a készülék hátoldalán lévő csőbilincsekből [a].
3. Vezesse el a befolyócsövet a mélyedésben [b] lefelé.

4. Nyissa ki a csőbilincseket [a] és helyezze be ismét a befolyócsövet.

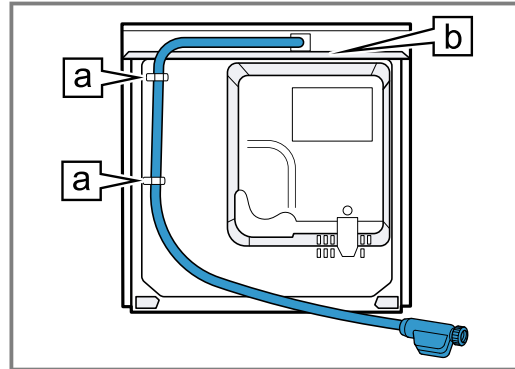

5. Szerelje fel a befolyócsövet a csatlakozóidommal a ház csatlakozására.

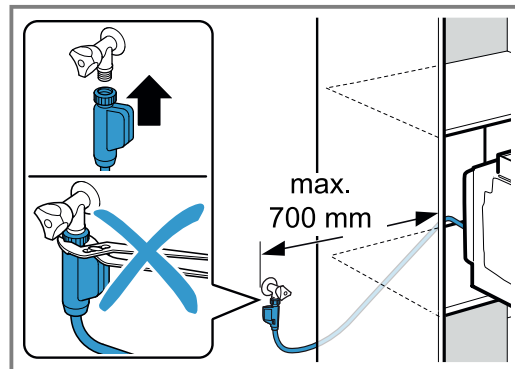

Húzza meg kézzel a műanyag hollandi anyát. A befolyócsövet ne feszítse meg, ne csípje be, ne nyomja össze vagy ne hajlítsa meg túlzottan. Amennyiben nem elég hosszú a cső, használhat csőhosszabbítót. 2 m hosszú csőhosszabbítót a vévőszolgáltatónál kapható.

6. Ellenőrizze a vízbekötés tömítettségét. Hézag esetén azonnal zárja el újból a vizet és húzza meg a csatlakozót.

32.11 A készülék beszerelése

⚠ FIGYELMEZTETÉS – Sérülésveszély!

Ha nincsenek felszerelve az ajtófogantyú és a burkolatok, a készülék ajtajának kinyitása sérülésekhez vezethet.

- ▶ A készüléket csak felszerelt ajtófogantyúval és burkolatokkal üzemeltesse.

Megjegyzések

- Az ajtófogantyú rögzítéséhez ne használjon akkus csavarbehajtót. A fogantyú megsérülhet.
- További információk:

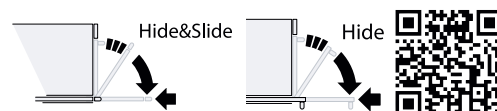

1. Nyissa ki kissé a készülék ajtaját és húzza ki a piros, háromszög alakú szállítási biztosítót.

2. Távolítsa el mindkét szállítási biztosítót.
- Nyomja meg a szállítási biztosító hátoldalán a ferde felületet ①.
 - Tartsa nyomva a ferde felületet és felfelé tolja ki a szállítási biztosítót ②.

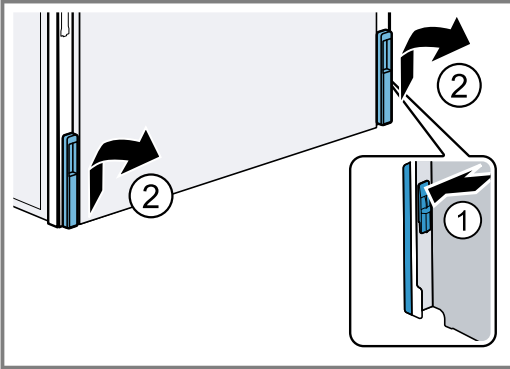

3. Csavarja ki kissé az ajtófogantyú csavarjait ①.
4. Helyezze fel az ajtófogantyút ②.
- A nagyobb lyuk nézzen befelé.
 - Ellenőrizze, hogy a szilikonlátét a lap és a fogantyú között van-e.

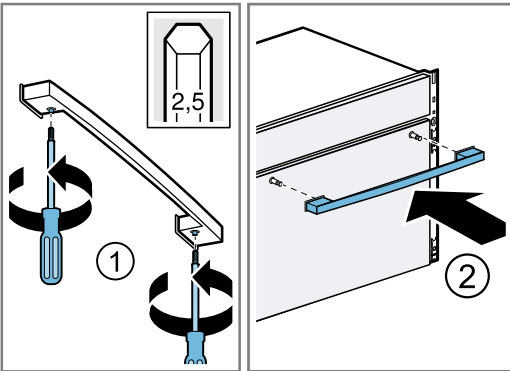

5. Húzza meg a csavarokat, hogy az ajtófogantyú rögzüljön.

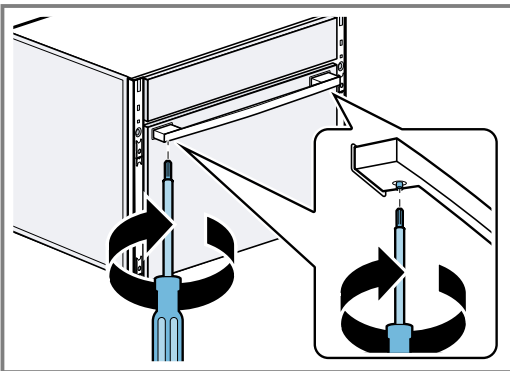

6. A készüléket teljesen tolja be.
A csatlakozókábelt ne törje meg, ne csíptesse be vagy ne húzza át éles széleken.

7. Igazítsa középre a készüléket.

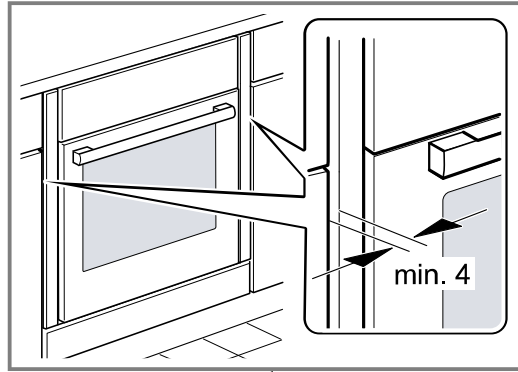

A készülék és a szomszédos bútorrelőlapok között legyen legalább 4 mm-es légrés.

8. Helyezze fel a négy rögzítőelemet. → Oldal 61

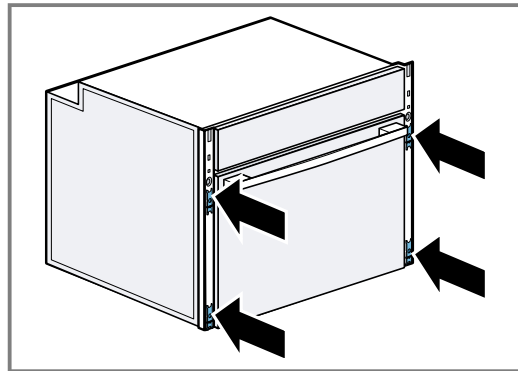

9. Csavarozza be a készüléket.

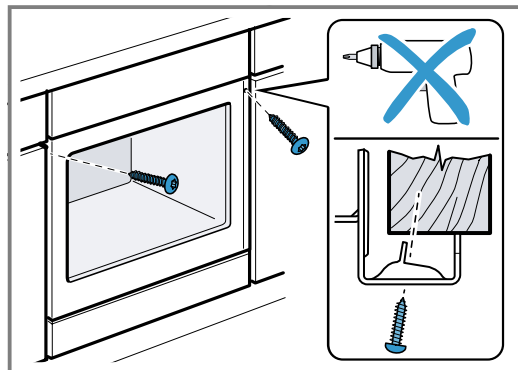

10. Dugja be a köztes léceket a jobb és bal oldalon az erre a célra szolgáló horonyba ①, és tolja lefelé ②.

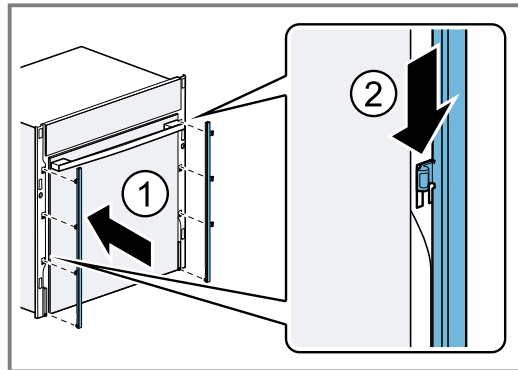

11. Nyomja meg a bal és jobb oldali burkolatokat a rögzítőelemek magasságában, amíg kattánás nem hallható.
- A címkével ellátott burkolat helye belül, a bal oldalon van.

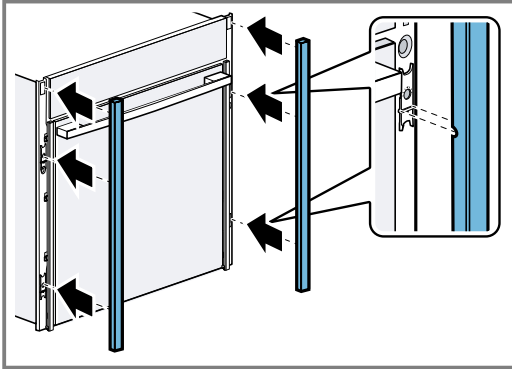

- ✓ A burkolatok a helyükre pattantak.
12. Ellenőrizze, hogy a burkolatok a jobb és bal oldalon függőlegesen helyezkednek-e el.
13. Szükség esetén állítsa be a burkolatokat.
→ Oldal 62
14. A készülék ajtajának magasságát szükség esetén a jobb és bal oldali beállítócsavarokkal állíthatja be ②. Ehhez tolja felfelé a köztes léceket ①.

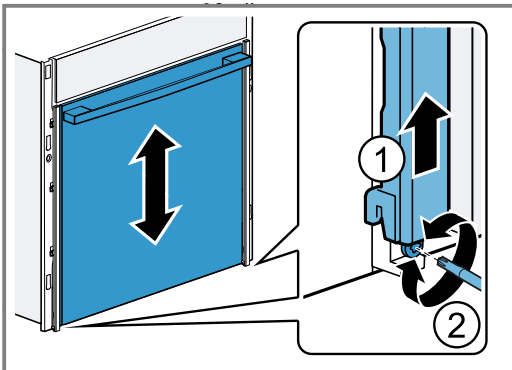

Megjegyzés: A munkalap és a készülék közötti rést ne zárja le szegélyléccel. A készülékszekrény oldalfalaira tilos hő ellen védő léceket szerelni.

32.12 Fogantyú nélküli kialakítású konyhánál függőleges fogantyúléc esetén:

1. Helyezzen fel egy megfelelő kitöltő elemet, amely eltakarja az esetlegesen előforduló éles széleket és ezáltal megteremti a biztonságos szerelés feltételeit.

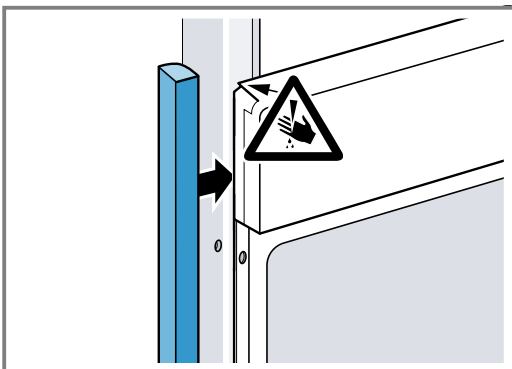

2. Az összecsavarozáshoz fúrja elő az alumíniumprofilokat.

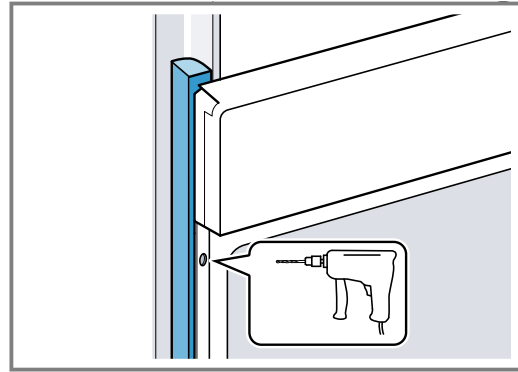

3. A megfelelő csavarral rögzítse a készüléket.

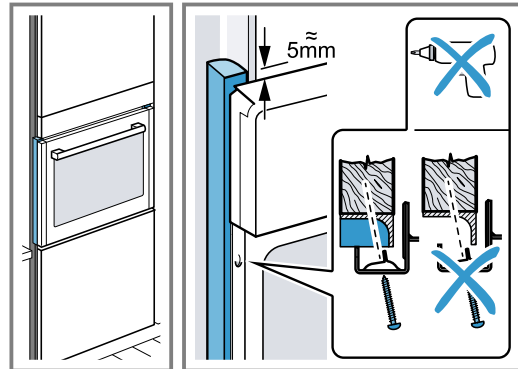

32.13 A rögzítőelemek felhelyezése

A burkolatok felszereléséhez először fel kell szerelnie a négy rögzítőelemet.

1. Nyomja előre az excentert rögzítőelemtől ①.
2. Nyomja hátra az excentert rögzítőelemtől ②.
- ✓ Az excenter letörik.
3. Nyomja be az excentert hátulról a rögzítőelembe ③.

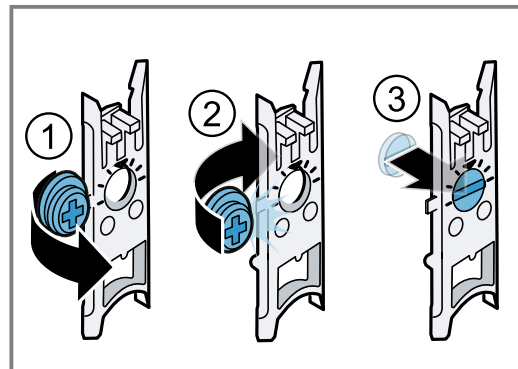

4. Helyezze fel fent a piros rögzítőelemeket. Helyezze fel lent a zöld rögzítőelemeket.

5. Tolja be a rögzítőelemet alul ①, és nyomja meg felül ②, hogy felfeküdjön.

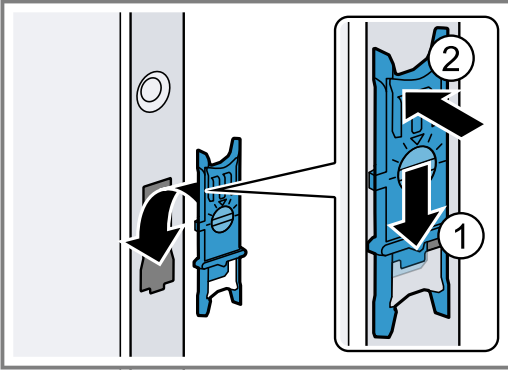

32.14 A burkolatok beállítása

FIGYELEM!

A nem megfelelő segédeszközök károsíthatják a készülék felületét.

- ▶ Csak műanyag segédeszközöket használjon.
 - ▶ Ne használjon hegyes vagy éles szélű segédeszközöket.
1. Helyezzen egy műanyag segédeszközt, pl. a többi rögzítőelem egyikét a készülék és a burkolat közötti részbe.
 2. Húzza ki a segédeszközt a készülékből a burkolattal. A meglazulásakor kattánás hallható.

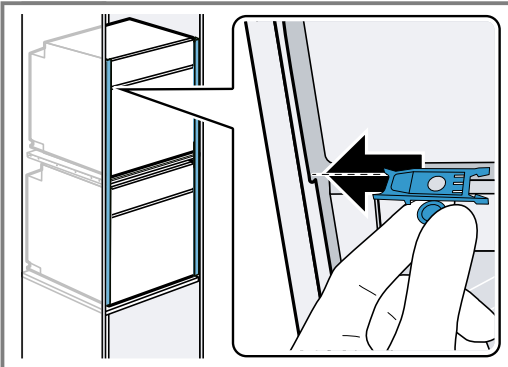

3. Forgassa a rögzítőelemet jobbra vagy balra a burkolatokhoz való hozzáigazításhoz.

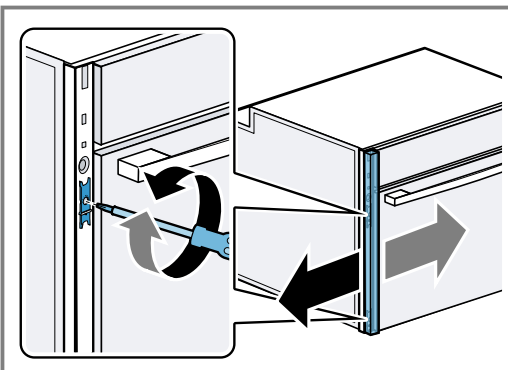

4. Helyezze vissza a burkolatokat.

32.15 Az ajtófogantyú és az oldalsó burkolatok kiszérése

FIGYELEM!

A nem megfelelő segédeszközök károsíthatják a készülék felületét.

- ▶ Csak műanyag segédeszközöket használjon.
 - ▶ Ne használjon hegyes vagy éles szélű segédeszközöket.
1. Oldja az ajtófogantyú csavarjait és vegye le az ajtófogantyút.
 2. Vegye le a burkolatokat a jobb és bal oldalon egy műanyag segédeszközzel.

32.16 A készülék kiszérése

1. Ürítse ki a gőzrendszert.
Ehhez használja az öblítés funkciót.
→ "Gőzrendszer tisztítása", Oldal 34
2. Feszültségmentesítse a készüléket.
3. Vegye le a burkolatokat a jobb és bal oldalon.
4. Csavarja ki a rögzítőcsavarokat.
5. Kissé emelje fel a készüléket és teljesen húzza ki.



Register your product online
neff-home.com

BSH Hausgeräte GmbH
Carl-Wery-Straße 34
81739 München, GERMANY



9001841112
040202
hu

