



Register your
new device on
MyBosch now and
get free benefits:
[bosch-home.com/
welcome](https://bosch-home.com/welcome)



Indukciona ploča za kuvanje sa integrisanim ventilacionim sistemom

PVQ...F2..

[sr] Uputstvo za upotrebu

Za dalje informacije pogledajte Digitalni korisnički vodič.



Sadržaj

1	Bezbednost.....	2
2	Izbegavanje materijalne štete.....	5
3	Zaštita životne sredine i štednja	5
4	Adekvatno posuđe za kuvanje	6
5	Upoznavanje sa uređajem	8
6	Vrste režima rada	9
7	Pre prve upotrebe	10
8	Osnovno rukovanje.....	10
9	Upravljanje ventilatorom	11
10	CombiZone	12
11	MoveMode	13
12	Vremenske funkcije	13
13	PowerBoost	14
14	PerfectFry Sensor	14
15	Zaštita za decu	15
16	Zaštita za brisanje.....	15
17	Individualno sigurnosno isključivanje.....	16
18	Osnovna podešavanja	16
19	Test posuđa za kuvanje.....	17
20	Ograničenje snage.....	18
21	Čišćenje i održavanje.....	18
22	Često postavljana pitanja	21
23	Otklanjanje smetnji	23
24	Odlaganje u otpad.....	24
25	Korisnička služba.....	24
26	Proverena jela	24

1 Bezbednost

Pridržavajte se sledećih sigurnosnih napomena.

1.1 Opšte napomene

- Pažljivo pročitajte ovo uputstvo.

- Uputstva, pasoš uređaja kao i informacije o proizvodu sačuvajte za kasniju upotrebu ili za narednog vlasnika.
- Ukoliko postoji oštećenje nastalo tokom transporta, nemojte da priključujete uređaj.

1.2 Namenska upotreba

Priključivanje uređaja bez utikača sme da vrši samo ovlašćeno stručno osoblje. Ukoliko dođe do oštećenja usled pogrešnog priključivanja, gubite pravo na garanciju.

Samo u slučaju stručne ugradnje u skladu sa uputstvom za montažu zagarantovana je sigurnost prilikom upotrebe. Instalater je odgovoran za pravilno funkcionisanje na mestu postavljanja.

Ovaj uređaj upotrebljavajte samo:

- za pripremu jela i pića.
- pod nadzorom. Bez prekida nadzirite kratke postupke kuvanja.
- u privatnom domaćinstvu i u zatvorenim prostorima kućnog okruženja.
- na nadmorskim visinama do 2000 m.

Ne upotrebljavajte uređaj:

- na čamcima ili u vozilima.
- sa eksternim tajmerom ili posebnim daljinskim upravljačem. Ovo ne važi u slučaju kada je isključen rad sa uređajima koji su obuhvaćeni standardom EN 50615.
- za usisavanje opasnih ili eksplozivnih materijala i isparenja.
- za usisavanje sitnih delova ili tečnosti.

Ukoliko nosite aktivni implantirani medicinski uređaj (npr. pejsmejker ili defibrilator), proverite kod vašeg lekara da je isti po smernicama 90/385/EWG Saveta Evropske unije od 20.

Juna 1990. kao i da odgovara EN 45502-2-1 i EN 45502-2-2 standardu i da je izabran, implantiran i programiran u skladu sa VDE-AR-E 2750-10. Ako su ovi preduslovi ispunjeni i ako se koriste nemetalni pribor i posuđe za kuvanje sa nemetalnim ručkama, korišćenje ove indukciono ravne ploče za kuvanje za namenjenu upotrebu je bezopasno.

1.3 Ograničenje kruga korisnika

Deca od 8 godina i starija, kao i osobe sa umanjenim psihičkim, čulnim ili mentalnim sposobnostima, ili osobe bez iskustva i/ili znanja, ovaj uređaj mogu da koriste samo pod nadzorom osobe koja je odgovorna za njihovu bezbednost ili ako su obučene za bezbedno korišćenje uređaja i razumeju kakve opasnosti pri tome postoje.

Deca se ne smeju igrati uređajem.

Čišćenje i korisničko održavanje ne smeju da obavljaju deca, osim ako su starija od 15 godina i to rade pod nadzorom.

Decu mlađu od 8 godina udaljite od uređaja i od priključnog kabla.

1.4 Bezbedna upotreba

⚠ UPOZORENJE – Opasnost od gušenja!

Deca bi mogla da udahnu i usisaju odn. progutaju sitne delove i da se na taj način uguše.

- ▶ Držite sitne delove van domašaja dece.
- ▶ Deci nipošto nemojte dozvoliti da se igraju sa sitnim delovima.

Deca mogu ambalažni materijal da navuku sebi preko glave ili da se njime umotaju, pa da se tako uguše.

- ▶ Ambalažni materijal držite van domašaja dece.
- ▶ Deci nipošto nemojte dozvoliti da se igraju sa ambalažnim materijalom.

⚠ UPOZORENJE – Opasnost od trovanja!

Zapaljivi gasovi koji su usisani nazad mogu da dovedu do trovanja. Vatrišta koja zavise od vazduha u prostoriji (npr. grejni uređaji na gas, ulje, drvo ili ugalj, protočni bojleri, kotlovi za zagrevanje vode) vazduh za sagorevanje crpe iz prostorije u koju su postavljeni i izduvne gasove izbacuju preko sistema za izduvne gasove (npr. dimnjak) u spoljašnju sredinu. U kombinaciji sa uključenim aspiratorom uzima se vazduh iz kuhinje i susednih prostorija. Bez dovoljnog dotoka vazduha nastaje potpritisak. Otrovni gasovi iz dimnjaka ili odvodnog okna usisavaju se nazad u stambene prostorije.

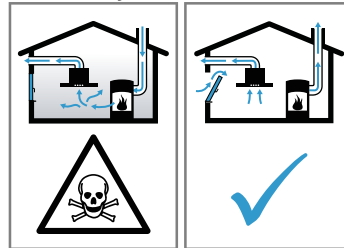

- ▶ Uvek se pobrinite za dovoljno dotoka vazduha, ako uređaj upotrebljavate u režimu odvoda vazduha istovremeno sa vatrištem koje zavisi od vazduha u prostoriji.
- ▶ Bezbedan režim rada je moguć samo ako potpritisak u prostoriji za postavku vatrišta ne prekoračuje 4 Pa (0,04 mbar). To može da se postigne, ako zahvaljujući otvorima koji ne mogu da se zatvore, npr. u vratima, prozorima, u kombinaciji sa ventilacionim otvorom za dotok vazduha / ispusni vazduh ili zahvaljujući drugim tehničkim merama, može da struji vazduh koji je neophodan za gorenje. Sam ventilacioni otvor za dotok vazduha/ispusni vazduh ne garantuje održanje granične vrednosti.
- ▶ U svakom slučaju potražite savet od zaduženog dimničara, koji može da proceni ukupan ventilacioni sklop kuće i da predloži odgovarajuću meru za ventilaciju.
- ▶ Ako uređaj primenjujete isključivo u režimu rada cirkulacionog vazduh, moguć je rad bez ograničenja.

⚠ UPOZORENJE – Opasnost od požara!

Kuvanje na ploči za kuvanje sa masti ili uljem bez nadzora može da bude opasno i da dovede do požara.

- ▶ Vruća ulja i masti nipošto nemojte da ostavljate bez nadzora.
- ▶ Nikad ne pokušavajte da ugasite vatru vodom, već isključite uređaj i zatim prekrijte plamen npr. poklopcem ili prekrivačem za gašenje vatre.

Površina za kuvanje se veoma zagreva.

- ▶ Na površinu za kuvanje ili u neposrednoj blizini nikada nemojte postavljati zapaljive predmete.
- ▶ Ne ostavljajte predmete na površini za kuvanje.

Uređaj postaje vruć.

- ▶ Nipošto nemojte da čuvate zapaljive predmete ili sprejeve u fiokama neposredno ispod ploče za kuvanje.

Poklopci za ravnu ploču za kuvanje mogu da prouzrokuju nezgode, npr. zbog pregrevanja, paljenja ili materijala koji se mogu rasprsnuti.

- ▶ Nemojte da koristite poklopce za ravnu ploču za kuvanje.

Nakon svake upotrebe uključite ploču za kuvanje pomoću glavnog prekidača.

- ▶ Nemojte čekati da se ploča za kuvanje automatski isključi kada se na njoj ne nalaze lonci i tiganji.

Naslage masnoće na filterima za masnoću mogu da se zapale.

- ▶ Uređaj nemojte nikada da puštate u rad bez filtera za masnoću.
- ▶ Redovno čistite filtere za masnoću.
- ▶ U blizini uređaja nemojte raditi sa otvorenim plamenom (npr. flambirati).
- ▶ Uređaj instalirajte u blizini vatrišta za čvrsta goriva (npr. drvo ili ugalj) samo onda, ako vatrište ima zatvoreni poklopac koji ne može da se skine. Ne smeju da lete varnice.

⚠ UPOZORENJE – Opasnost od opekotina!

Tokom rada se zagrevaju uređaj i delovi koje možete da dodirnete, a posebno okvir ploče za kuvanje, ukoliko postoji.

- ▶ Budite pažljivi i ne dodirujte grejne elemente.
- ▶ Udaljite malu decu mlađu od 8 godina. Ringla greje, ali prikaz ne funkcioniše.
- ▶ Isključite osigurač u kutiji sa osiguračima.
- ▶ Pozovite korisnički servis.

Zaštitne rešetke za ploču za kuvanje mogu dovesti do nezgode.

- ▶ Nikada nemojte koristiti zaštitnu rešetku za ploču za kuvanje.
- Predmeti od metala se na ploči za kuvanje veoma brzo zagrevaju.
- ▶ Na ploči za kuvanje nemojte spuštati predmete od metala, npr. noževe, viljuške, kašike i poklopce.

Uređaj se zagreva tokom rada.

- ▶ Pre čišćenja sačekajte da se uređaj ohladi.
- ▶ Ako u uređaj dospeju vruće tečnosti, sačekajte da se uređaj ohladi i izvadite filter za masnoću ili prelivnu posudu.

⚠ UPOZORENJE – Opasnost od strujnog udara!

Nestručne popravke su opasne.

- ▶ Samo za to obučeno stručno osoblje sme da vrši popravke na uređaju.
- ▶ Za popravku uređaja se smeju koristiti samo originalni zamenski delovi.
- ▶ Ako se mrežni priključni vod ovog uređaja ošteti, morate da ga zamenite specijalnim priključnim kablom, koji možete da poručite od proizvođača ili njegove korisničke službe.

Oštećeni uređaj ili oštećeni mrežni priključni vod predstavljaju izvor opasnosti.

- ▶ Nikad nemojte upotrebljavati oštećeni uređaj.
- ▶ Nikada ne upotrebljavajte uređaj sa napuklom ili polomljenom površinom.
- ▶ Nikada nemojte povlačiti mrežni priključni vod da biste razdvojili uređaj sa strujne mreže. Uvek povlačite mrežni utikač mrežnog priključnog voda.
- ▶ Ukoliko je uređaj ili mrežni priključni vod oštećen, odmah izvucite mrežni utikač mrežnog priključnog voda ili isključite osigurač u kutiji sa osiguračima.
- ▶ Pozovite korisnički servis. → *Stranica 24*

Vlaga koja je prodrla unutra može da prouzrokuje strujni udar.

- ▶ Za čišćenje uređaja nemojte da koristite čistač na paru ili čistač pod visokim pritiskom.

Kablovska izolacija električnih aparata može da se istopi na vrelim delovima uređajima.

- ▶ Nipošto nemojte da dovodite priključne kablove električnih aparata u kontakt sa vrelim delovima uređaja.

⚠ UPOZORENJE – Opasnost od povrede!

Usled tečnosti između dna lonca i ringle, lonci mogu naglo odskočiti.

- ▶ Ringla i dno lonca uvek moraju biti suvi.
- ▶ Nipošto nemojte da koristite zamrznuto posuđe za kuvanje.

Prilikom kuvanja sa potapanjem u vodi, ploča za kuvanje i posuda za kuvanje mogu da se pregreju i puknu.

- ▶ Posuda za kuvanje koja je potopljena u vodu ne sme direktno da dodiruje dno lonca koji je napunjen vodom.
- ▶ Koristite samo posuđe za kuvanje koje je otporno na visoke temperature.

Uređaj sa napuklom ili polomljenom površinom može da dovede do posekotina.

- ▶ Nemojte da koristite uređaj čija je površina napukla ili polomljena.

2 Izbegavanje materijalne štete

Ovde možete da se informišete o najčešćim uzrocima štete, kao i da pronađete savete o tome kako da ih izbegnete.

Oštećenje	Uzrok	Mera
Fleke	Postupak pripreme hrane bez nadzora.	Posmatrajte postupak pripreme hrane.
Fleke, napukline ploče	Prosute namirnice, pre svega one sa velikim procentom šećera.	Odmah uklonite strugačem za staklene površine.
Fleke, napukline ploče ili lomovi stakla	Neispravno posuđe za kuvanje, posuđe sa istopljenim emajlom ili posuđe sa bakarnim ili aluminijumskim dnom.	Koristite odgovarajuće posuđe za kuvanje koje je u dobrom stanju.
Fleke, promene boja	Neadekvatne metode čišćenja.	Upotrebljavajte samo sredstva za čišćenje koja su pogodna za staklokeramiku i ploču za kuvanje čistite samo kada je hladna.
Napukline ploče ili lom stakla	Udarci ili pad posude za kuvanje, pribora za kuvanje ili drugih tvrdih ili oštih predmeta.	Dok kuvate nemojte udarati o staklo ili dozvoliti da predmeti padnu na ploču za kuvanje.
Ogrebotine, promene boja	Hrapavo dno posuda za kuvanje ili pomeranje posude za kuvanje na ploči za kuvanje.	Proverite posuđe. Kada pomerate posudu, podignite je.
Ogrebotine	So, šećer ili pesak.	Ploču za kuvanje nemojte upotrebljavati kao radnu površinu ili prostor za odlaganje.
Oštećenja na uređaju	Kuvanje sa zamrznutim posuđem za kuvanje.	Nipošto nemojte da koristite zamrznuto posuđe za kuvanje.
Oštećenja na posuđu za kuvanje ili uređaju	Kuvanje bez sadržaja.	Na vrućoj zoni za kuvanje nemojte ostavljati ili zagrevati praznu posudu za kuvanje.
Oštećenja stakla	Istopljen materijal na vrućoj zoni za kuvanje ili vruć poklopac za lonac na staklu.	Na ploču za kuvanje nemojte stavljati papir za pečenje, aluminijumsku foliju, plastične posude ili poklopce za lonac.
Prekomerno zagrevanje	Vruće posuđe za kuvanje na komandnom polju ili okviru.	Na ova područja nemojte spuštati vruće posuđe za kuvanje.

3 Zaštita životne sredine i štednja

3.1 Odlaganje ambalaže u otpad

Ambalažni materijal je ekološki i može se iznova koristiti.

- ▶ Pojedinačne sastavne delove odložite u otpad odvojene po vrstama.

3.2 Štednja energije

Ako se pridržavate ovih napomena, vaš uređaj će trošiti još manje energije.

Izaberite zonu za kuvanje koja odgovara veličini lonca. Centrirajte posudu za kuvanje.

Upotrebljavajte posuđe čiji prečnik dna odgovara prečniku ringle.

Savet: Proizvođači posuđa obično navode gornji prečnik lonca. On je često veći od prečnika dna.

- Neodgovarajuće posuđe za kuvanje ili nepotpuno prekrivene zone za kuvanje dovode do utroška velike količine energije.

Zatvorite lonac odgovarajućim poklopcem.

- Ako kuvate bez poklopca, uređaju je potrebno značajno više energije.

Poklopac po mogućstvu otvarajte samo povremeno.

- Kada podignete poklopac, ispušta se velika količina energije.

Koristite stakleni poklopac.

- Stakleni poklopac vam omogućuje da pogledate u lonac a da pritom ne morate da podižete poklopac.

Upotrebljavajte lonce i tiganje sa ravnim dnom.

- Neravna dna povećavaju potrošnju energije.

Upotrebljavajte posude za kuvanje koje odgovaraju količini namirnica.

- Potrebno je više energije da bi se zagrijalo veliko posuđe za kuvanje sa malo unetih namirnica.

Kuvajte sa malo vode.

- Što je više vode u posudi za kuvanje, utoliko će više energije biti potrebno za zagrevanje.

Prevremeno vratite na niži stepen pripreme. Koristite odgovarajući stepen za nastavak kuvanja.

- Ako koristite previše jak stepen za nastavak kuvanja, rasipa se energija.

Stepen ventilatora prilagodite intenzitetu isparenja od kuvanja.

- Niži stepen ventilatora znači manju potrošnju energije.

U slučaju intenzivnog isparenja od kuvanja, blagovremeno izaberite viši stepen ventilatora.

- Mirisi će se manje širiti prostorom.

Isključite uređaj, kada više nije potreban.

■

Tokom kuvanja provetravajte u dovoljnoj meri.

- Uređaj radi efikasnije i sa manje radnih zvukova.

Filtere čistite ili zamenite u navedenim razmacima.

- Dejstvo filtera ostaje očuvano.

Informacije o proizvodu u skladu sa (EU) 66/2014 možete da pogledate u priloženom pasošu uređaja i na internetu na strani sa vašim uređajem.

4 Adekvatno posuđe za kuvanje

Posuđe koje odgovara za kuvanje pomoću indukcije mora da ima feromagnetno dno, dakle da ga privlači magnet; pored toga, dno mora da odgovara veličini zo-

ne za kuvanje. Ukoliko posuda za kuvanje ne bude prepoznata na zoni za kuvanje, posudu postavite na zonu za kuvanje sa manjim prečnikom.

4.1 Veličina i karakteristike posuda za kuvanje

Da bi posuda za kuvanje bila prepoznata, uzmite u obzir veličinu i materijal posude za kuvanje. Dna svih posuda za kuvanje moraju da budu potpuno ravna.

Pomoću Test posuđa za kuvanje možete da proverite da li posuda za kuvanje odgovara. Dodatne informacije možete pogledati na

→ "Test posuđa za kuvanje", Stranica 17.

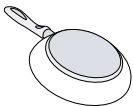
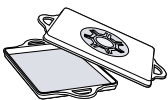
Posuđe za kuvanje	Materijali	Karakteristike
Preporučene posude za kuvanje	Posude za kuvanje od inoksa u „sendvič“ izvedbi koje dobro raspoređuju toplotu.	Te posude ravnomerno raspoređuju toplotu, brzo se zagrevaju i omogućuju prepoznavanje.
	Feromagnetne posude za kuvanje od emajli-ranog čelika, livenog gvožđa ili specijalno posuđe za indukciju od inoksa.	Te posude se brzo zagrevaju i omogućuju prepoznavanje.
Pogodno	Dno nije potpuno feromagnetno.	Ako je prečnik feromagnetnog područja manji od dna posude za kuvanje, zagreva se samo feromagnetna površina. Zbog toga se toplota ne raspoređuje ravnomerno.
		

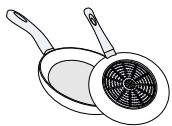

Dna posuda za kuvanje sa komponentama od aluminijuma.

To umanjuje feromagnetnu površinu usled čega se posudu za kuvanje predaje manja snaga. Može se desiti da ove posude ne budu dovoljno ili uopšte prepoznate, zbog čega se nedovoljno zagrevaju.

Nije pogodno

Posude za kuvanje od normalnog, tankog čelika, stakla, gline, bakra ili aluminijuma.

Napomene

- Između ploče za kuvanje i posude nemojte koristiti adapterske ploče.
- Nemojte zagrevati prazne posude za kuvanje i koristiti posude sa tankim dnom, jer bi se posude mogle veoma zagrejati.

5 Upoznavanje sa uređajem

5.1 Kuvanje pomoću indukcije

Kuvanje pomoću indukcije u odnosu na konvencionalne ploče za kuvanje donosi određene promene i niz prednosti kao što je ušteda vremena prilikom kuvanja i prženja, ušteda energije kao i jednostavnije održavanje i čišćenje. Nudi i bolju kontrolu toplote, jer se toplota generiše direktno u posudi za kuvanje.

5.2 Vaš novi uređaj

Informacije o vašem novom uređaju

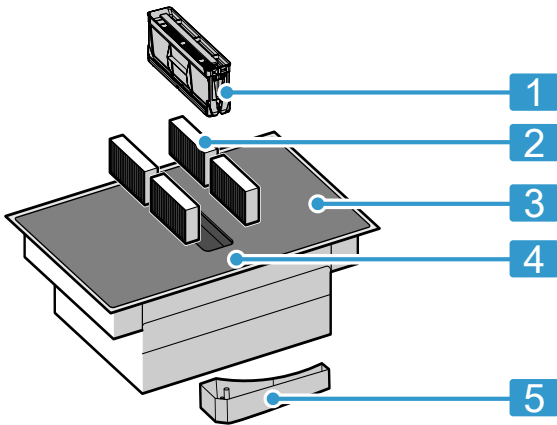

Br.	Oznaka
1	Filter za masnoću
2	Filter za neprijatne mirise kod režima cirkulacije vazduha ili filter zvuka kod režima odvoda vazduha ¹
3	Ploča za kuvanje
4	Komandno polje
5	Prelivna posuda

¹ U zavisnosti od opremljenosti uređaja.

5.3 Specijalan pribor

U zavisnosti od varijante ugradnje uređaja, dostupan je različit pribor koji možete da kupite u specijalizovanoj trgovini, putem korisničkog servisa ili naše zvanične internet stranice.

- Komplet odvoda vazduha
- Komplet cirkulacije vazduha
- Filter za neprijatne mirise za režim cirkulacije vazduha
- Filter zvuka za režim odvoda vazduha

5.4 Komandna površina

Pojedini detalji, kao što su boja i oblik, mogu da odstupaju od slike.

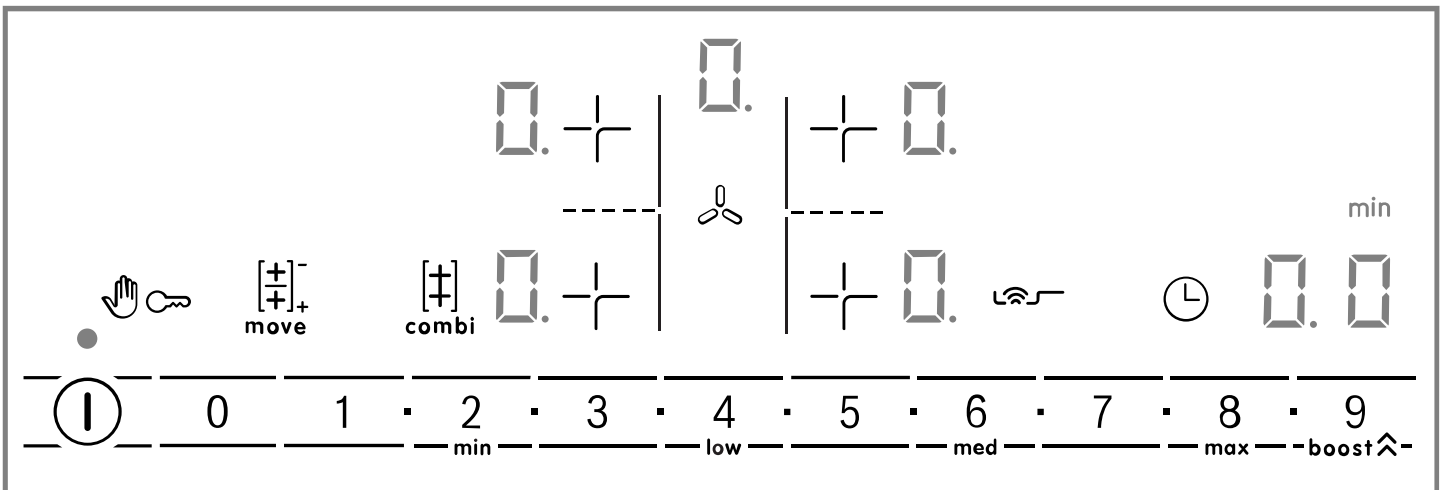

Napomene

- Komandno polje uvek održavajte čistim i suvim.
- U blizini prikaza i senzora nemojte postavljati sudove za kuvanje. Elektronika može da se pregreje.

Senzori za izbor

Kada se ploča za kuvanje zagreje, zasvetleće simboli tastera, koji su trenutno na raspolaganju.

Senzor	Funkcija
ⓘ	Glavni prekidač
+	Izabrati zonu za kuvanje
0 1 2...8 9	Zona za podešavanje
👤	Zaštita za brisanje
🔑	Zaštita za decu
combi	CombiZone
move	MoveMode

Senzor	Funkcija
boost	PowerBoost Intenzivni stepeni ventilacije
	Funkcija tajmera
	PerfectFry Sensor
min low med max	Stepeni za prženje
	Ručno upravljanje ventilacijom

U zavisnosti od stanja ploče za kuvanje, takođe se pale prikazi za zone za kuvanje i razne aktivirane i dostupne funkcije.

5.5 Raspored zona za kuvanje

Navedena snaga je izmerena sa normiranim loncima, koji su opisani u standardu IEC/EN 60335-2-6. Snaga može da se razlikuje u zavisnosti od veličine ili materijala posuda za kuvanje.

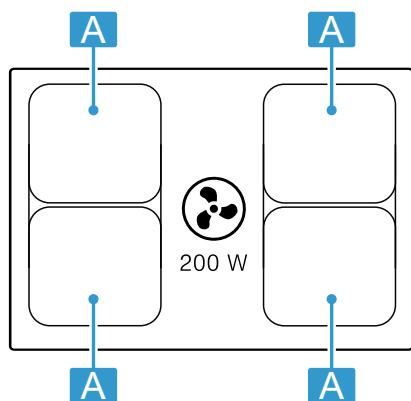

Oblast	Najviši stepen pripreme	
Ø 21 cm	Stepen snage 9 PowerBoost	2.200 W 3.700 W
21 x 38 cm	Stepen snage 9	3.600 W

5.6 Zona za kuvanje

Pre kuvanja proverite da li veličina posude za kuvanje odgovara zoni za kuvanje na kojoj želite da kuvate:

Oblast	Tip zone za kuvanje
	Zona za kuvanje sa jednim krugom
	Zona za kombinovano kuvanje → <i>Stranica 12</i>

5.7 Prikaz preostale toplote

Ploča za kuvanje za svaku zonu za kuvanje ima prikaz preostale toplote. Nemojte da dodirujete zonu za kuvanje sve dok prikaz preostale toplote svetli.

Prikaz	Značenje
<i>H</i>	Zona za kuvanje je vruća.
<i>h</i>	Zona za kuvanje je topla.

6 Vrste režima rada

Uređaj možete da koristite u režimu odvoda vazduha ili režimu cirkulacije vazduha.

6.1 Režim rada ispusnog vazduha

Usisani vazduh se čisti kroz filter za masnoću i kroz sistem cevi se izvodi u spoljašnju sredinu.



Vazduh ne sme da se odvodi u dimnjak, koji se koristi za odvodne gasove iz uređaja, koji sagorevaju gas ili druga goriva (ne važi za uređaje sa cirkulacijom vazduha).

- Ukoliko se ispusni vazduh želi sprovesti u dimnjak za dim ili dimnjak za izduvni gas koji se ne koristi, neophodno je pribaviti saglasnost zaduženog odžačara.
- Ako se ispusni vazduh izvodi kroz spoljašnji zid, trebalo bi da se upotrebljava teleskopski ventilacioni otvor.

6.2 Režim rada sa cirkulacijom vazduha

Usisani vazduh se čisti kroz filtere za masnoću i filter za mirise i ponovo se vraća nazad u prostoriju.



Kako bi se u režimu rada sa cirkulacijom vazduha vezali mirisi, morate da ugradite filter za mirise. Za različite mogućnosti rada uređaja sa režimom rada sa cirkulacijom vazduha, pogledajte katalog ili pitajte vašeg prodavca. Neophodan pribor možete dobiti u specijalizovanoj prodavnici, kod korisničkog servisa ili u onlajn prodavnici.

7 Pre prve upotrebe

Vodite računa o sledećim preporukama.

7.1 Priprema uređaja

Za pravilan rad je potreban sledeći redosled komponenta:

1. Umetnite filter.
2. Umetnite metalni filter za masnoću.

Napomena: Nikada nemojte koristiti uređaj bez metalnog filtera za masnoću i prelivne posude.

8 Osnovno rukovanje

8.1 Uključivanje ploče za kuvanje

- ▶ Dodirnite .
- Čuje se zvučni signal i svetli prikaz pored .
- ✓ Ploča za kuvanje je spremna za rad.

ReStart

- ▶ Ukoliko ponovo uključite uređaj u prve 4 sekunde nakon isključivanja, ploča za kuvanje radi sa prethodnim podešavanjima.



8.2 Isključivanje ploče za kuvanje

- ▶ Dodirnite , sve dok se prikaz ne ugasi.
- ✓ Sve zone za kuvanje su isključene.

Napomena: Ako su sve zone za kuvanje isključene duže od 20 sekundi, ploča za kuvanje se isključuje.

8.3 Podešavanje stepena snage u zonama kuvanja

Zona za kuvanje ima 17 stepena snage, koji se od 1 do 9 prikazuju sa međuvrednostima. Izaberite stepen snage koji najbolje odgovara za namirnice i postupak pripreme.

1. Za izbor zone za kuvanje, kratko dodirnite .
- ✓ Prikaz  svetli i ispod toga simbol .

8.4 Saveti za kuvanje

- Ukoliko zagrevate pire, krem supe ili guste soseve, povremeno promešajte.
- Za predgrevanje podesiti stepen pripreme na 8-9.
- Za pripremu sa poklopcem, smanjite stepen pripreme čim nastane para. Stvaranje pare ne utiče na rezultat pripreme.
- Nakon postupka kuvanja na posudu za kuvanje stavite poklopac sve dok ne servirate jelo.
- Obratite pažnju na napomene proizvođača prilikom kuvanja pomoću ekspres lonca.
- Namirnice nemojte kuvati predugo, kako biste im sačuvali nutritivnu vrednost. Pomoću kuhinjskog alarmnog sata možete podesiti optimalno vreme pripreme.
- Vodite računa da se ulje ne dimi.
- Da bi namirnice poprimile braon boju, pržite ih u manjim porcijama, jednu za drugom.

7.2 Podešavanje režima rada

Uređaj se isporučuje sa prethodno podešenim režimom cirkulacije vazduha.

Ako je polje za kuvanje instalirano sa ispustom za vazduh ka spolja, morate da konfigurirate podešavanje  na ovaj režim. Dodatne informacije možete pogledati u poglavlju

→ "Osnovna podešavanja", Stranica 16

2. U području za podešavanje izaberite željeni stepen pripreme.

✓ Stepen snage je podešen.

Napomena: Ukoliko se na zoni za kuvanje ne nalazi posuda za kuvanje ili sud nije odgovarajući, treperi izabrani stepen snage. Nakon određenog vremena, zona za kuvanje se isključuje.

QuickStart



- ▶ Ukoliko na ploču za kuvanje pre uključivanja stavite posudu za kuvanje, to će biti prepoznato prilikom uključivanja i biće izabrana odgovarajuća zona za kuvanje. Zatim u roku od sledećih 20 sekundi izaberite stepen snage, inače će se ploča za kuvanje isključiti.



Promena stepena snage ili isključivanje zone za kuvanje

1. Izaberite zonu za kuvanje.
 2. U području za podešavanje izaberite željeni stepen pripreme ili podesite .
- ✓ Stepen pripreme zone za kuvanje se menja ili se zona za kuvanje isključuje i pojavljuje se prikaz za preostalu toplotu.

- Pojedine posude za kuvanje mogu prilikom pripreme da dostignu visoke temperature. Zbog toga upotrebljavajte kuhinjsku rukavicu.
- Preporuke za energetski efikasno kuvanje možete pogledati na
→ "Štednja energije", Stranica 6

Preporuke za kuvanje

Tabela pokazuje koji stepen snage () odgovara za koju namirnicu. Vreme pripreme ( min) može da varira u zavisnosti od vrste, težine, debljine i kvaliteta namirnice.

	 min
Topljenje	

¹ Bez poklopca

² Prethodno zagrevanje na stepenu za kuvanje 8 - 8.

		⊖ min
Čokolada, glazura	1 - 1.	-
Puter, med, želatin	1 - 2	-
Zagrevanje i održavanje toplote		
Varivo, npr. varivo od sočiva	1. - 2	-
Mleko ¹	1. - 2.	-
Barene viršle ¹	3 - 4	-
Odmrzavanje i zagrevanje		
Spanać, zamrznut	3 - 4	15 - 25
Gulaš, zamrznut	3 - 4	35 - 55
Poširanje, krčkanje		
Knedle od krompira ¹	4. - 5.	20 - 30
Riba ¹	4 - 5	10 - 15
Beli sosovi, npr. bešamel sos	1 - 2	3 - 6
Ulupani sosovi, npr. bernez sos, holandez sos	3 - 4	8 - 12
Barenje, kuvanje na pari, dinstanje		
Pirinač sa duplom količinom vode	2. - 3.	15 - 30
Sutlijaš ²	2 - 3	30 - 40
Krompir kuvan u ljusci	4. - 5.	25 - 35
Oguljeni kuvani krompir	4. - 5.	15 - 30
Testenina ¹	6 - 7	6 - 10
Varivo	3. - 4.	120 - 180
Supe	3. - 4.	15 - 60
Povrće	2. - 3.	10 - 20
Povrće, zamrznuto	3. - 4.	7 - 20
Varivo u ekspres loncu	4. - 5.	-
Krčkanje		
Rolovano pečenje	4 - 5	50 - 65
Dinstano pečenje	4 - 5	60 - 100
Gulaš ²	3 - 4	50 - 60
Dinstanje/prženje sa malo masnoće¹		
¹ Bez poklopca		
² Prethodno zagrevanje na stepenu za kuvanje 8 - 8.		

		⊖ min
Šnicla, natur ili panirana	6 - 7	6 - 10
Šnicla, zamrznuta	6 - 7	6 - 12
Kotleti, natur ili pohovani	6 - 7	8 - 12
Odrezak (debljine 3 cm)	7 - 8	8 - 12
Prsa živine (debljine 2 cm)	5 - 6	10 - 20
Prsa živine, zamrznuta	5 - 6	10 - 30
Ćufte (debljine 3 cm)	4. - 5.	20 - 30
Hamburger (debljine 2 cm)	6 - 7	10 - 20
Riba i riblji file, natur	5 - 6	8 - 20
Riba i riblji file, pohovano	6 - 7	8 - 20
Riba, pohovana i zamrznuta, npr. riblji štapići	6 - 7	8 - 15
Kozice i krabe	7 - 8	4 - 10
Sotiranje svežeg povrća i pečurki	7 - 8	10 - 20
Jela iz tiganja, povrće, sitno isečeno meso, na azijski način	7 - 8	15 - 20
Zamrznuta jela, npr. jela za tiganj	6 - 7	6 - 10
Palačinke, pržiti jednu za drugom	6. - 7.	-
Omlet (pržiti jedan za drugim)	3. - 4.	3 - 10
Jaja na oko	5 - 6	3 - 6
Fritiranje, 150-200 g po porciji u 1-2 l ulja, fritiranje po porcijama¹		
Zamrznuti proizvodi, npr. pomfrit, pileći medaljoni	8 - 9	-
Kroketi, zamrznuti	7 - 8	-
Meso, npr. komadi pilettine	6 - 7	-
Riba, pohovana ili u pivskom testu	6 - 7	-
Povrće, pečurke, pohovane ili u pivskom testu ili tempura testu	6 - 7	-
Sitno pecivo, npr. uštipci/krofne, voće u pivskom testu	4 - 5	-
¹ Bez poklopca		
² Prethodno zagrevanje na stepenu za kuvanje 8 - 8.		

9 Upravljanje ventilatorom



Pomoću upravljanja ventilatorom možete da upravljate visokoefikasnim sistemom za odvod vazduha koji je integrisan u površini za kuvanje.

9.1 Ručno upravljanje ventilacijom

Stepen ventilacije možete ručno da podešavate.

Napomena: Ukoliko je posuđe za kuvanje duboko, ne može da se garantuje optimalna snaga usisavanja vazduha. Snagu usisavanja vazduha možete da poboljšate ukoliko delimično postavite poklopac na lonac.

Aktiviranje ručnog upravljanja ventilacijom

1. Dodirnite .
Ventilacija se pokreće sa prethodno podešenim stepenom snage.
2. U roku od sledećih 10 sekundi u području za podešavanje podesite željeni stepen snage.
Podešeni stepen snage svetli.
3. Dodirnite , da biste potvrdili podešavanje.
✓ Ventilacija je aktivirana.

Promena ili deaktiviranje ručnog upravljanja ventilacijom







1. Dodirnite .

- U području za podešavanje izaberite željeni stepen snage ili podesite .

9.2 Intenzivni stepen ventilacije



Ventilacija poseduje dva stepena ventilacije. Kada aktivirate intenzivne stepene, ventilacija radi kratko vreme maksimalnom snagom.

Aktiviranje intenzivnog stepena ventilacije

- Dodirnite .
- Izaberite željeni stepen:
 - Intenzivni stepen I:** Izaberite stepen snage  i zatim dodirnite **boost** . Prikaz  svetli. Stepen je aktiviran.
 - Intenzivni stepen II:** Ponovo dodirnite **boost** . Prikaz  svetli. Stepen je aktiviran.

Napomena: Nakon otprilike 8 minuta, uređaj se samostalno vraća na stepen snage .

Promena ili deaktiviranje intenzivnog stepena ventilacije

- Dodirnite .
- U području za podešavanje izaberite željeni stepen snage ili podesite .

9.3 Automatski start ventilacije

Kada za zonu za kuvanje odaberete stepen pripreme, uključuje se automatski start. Ventilacija se uključuje u stepenu pripreme u skladu sa odgovarajućim stepenom pripreme tih zona za kuvanje. Kako ovo podešavanje možete da promenite, možete saznati u poglavlju → "Osnovna podešavanja", Stranica 16.

9.4 Funkcija naknadnog rada ventilacije

Funkcija naknadnog rada omogućava da ventilacioni sistem radi nekoliko minuta nakon isključivanja ploče za kuvanje. Tako se uklanja preostalo isparenje od kuvanja. Zatim se ventilacioni sistem automatski isključuje.

Aktiviranje naknadnog rada ventilatora

Vreme naknadnog rada se standardno aktivira sa maksimalnim vremenom isključivanja.

Kako ovo podešavanje možete da promenite, možete saznati u poglavlju

→ "Osnovna podešavanja", Stranica 16.

Napomena: Naknadni rad se uključuje samo ako je najmanje jedna zona za kuvanje bila uključena u trajanju od najmanje jednog minuta.

Deaktiviranje naknadnog rada ventilatora

Manuelno

Funkciju deaktivirate kada dodirnete .

Automatski

Uređaj deaktivira funkciju naknadnog rada u sledećim situacijama:

- Vreme naknadnog rada je isteklo.
- Ponovo ste uključili uređaj.

10 CombiZone

Omogućava kombinaciju dve zone za kuvanje iste veličine, sa uključenim istim stepenom snage za obe. Ona je posebno namenjena za kuvanje u dugom posudu. Ova funkcija omogućava kuvanje sa posudom za kuvanje koja zauzima jednu zonu za kuvanje i koju radi većeg komfora možete da pomerate sa jedne zone na drugu. U tom slučaju obe zone zadržavaju isti stepen pripreme i jednaka podešavanja.

10.1 Pozicioniranje posuđa za kuvanje

Koristite posuđe za kuvanje koje odgovara veličini zone za kuvanje.

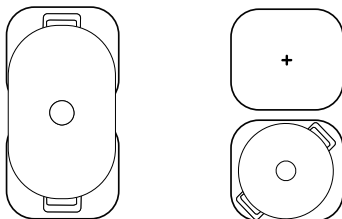

Napomena:

Posudu postavite tako da je prekrivena samo jedna od kombinovanih zona. Zone za kuvanje se ne aktiviraju pravilno i rezultati kuvanja nisu dobri.

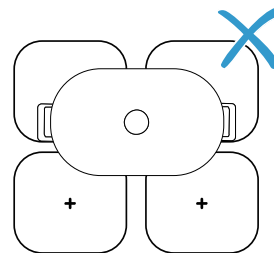

10.2 Uključivanje CombiZone

- Izaberite jednu od dve zone za kuvanje i podesite stepen pripreme.
- Pritisnite .
 - svetli i stepen pripreme se prikazuje na prikazu donje zone za kuvanje.
 - ✓ Funkcija je uključena.

10.3 Isključivanje CombiZone

- ▶ Dodirnite .

✓ Funkcija je deaktivirana.

✓ Dve zone za kuvanje nadalje funkcionišu kao dve nezavisne zone za kuvanje.

11 MoveMode

Omogućava vam da promenite stepen snage za posuđe tako što ćete ga premeštati iz jedne zone za kuvanje u drugu. Ona je posebno namenjena za kuvanje u posudu za kuvanje.

11.1 Postavljanje i pomeranje posuđa

Koristite isključivo posuđe za kuvanje. Zauzmite zonu za kuvanje i prelazite iz jedne u drugu zonu u skladu sa potrebnim nivoom snage.

Svaka zona za kuvanje ima unapred podešeni stepen snage:

- Prednje područje: stepen snage 5.
- Zadnje područje: stepen snage 1.

Možete promeniti standardno podešavanje unapred podešenih stepena snage. Kako se to radi saznajte u poglavlju Osnovna podešavanja

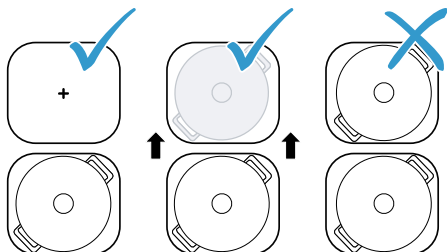

11.2 Uključivanje MoveMode

1. Izaberite jednu od dve zone za kuvanje.
2. Dodirnite .
 - ✓ ● i stepen snage zone za kuvanje, na kojoj se nalazi posuđe, svetle jače.
 - ✓ Funkcija je uključena.

Napomena: Možete promeniti stepene snage područja tokom postupka kuvanja.

11.3 Isključivanje MoveMode

- ▶ Dodirnite .
- ✓ Funkcija je deaktivirana.

Napomena: Ako stepen snage jedne od dve zone za kuvanje postavite na 1, funkcija se deaktivira u roku od 10 sekundi.

12 Vremenske funkcije



Vaša ploča za kuvanje poseduje različite funkcije za podešavanje vremena pripreme:

- Tajmer za isključivanje
- Alarmni sat

12.1 Tajmer za isključivanje



Omogućava programiranje vremena pripreme za jednu ili više zona za kuvanje. Po isteku vremena zona za kuvanje se automatski isključuje.

Uključivanje Tajmer za isključivanje

1. Izaberite zonu za kuvanje i stepen snage.
2. Pritisnite .
 - ✓ Na zoni za kuvanje svetli .
3. U području za podešavanje podesite vreme.
 - Da biste podesili vreme pripreme na manje od 10 minuta, pritisnite uvek 0, pre nego što izaberete željenu vrednost.
- ✓ Vreme pripreme počinje da teče.
- ✓ Posle isteka trajanja čuje se signal.
4. Pritisnite .
 - ✓ Prikazi se gase i zvučni signal se prekida.

Napomena: Kada za zonu za kuvanje programirate vreme pripreme i ako je aktiviran PerfectFry Sensor, vreme pripreme počinje da teče tek kada je postignut izabrani stepen temperature.



Tajmer za isključivanje Promena ili isključivanje

1. Izaberite zonu za kuvanje, a zatim dodirnite simbol .
2. U području za podešavanje promenite vreme pripreme ili podesite , da biste obrisali vreme.



12.2 Alarmni sat

Omogućuje aktiviranje alarmnog sata od 0 do 99 minuta. Ova funkcija je nezavisna od zona za kuvanje i drugih podešavanja. Ne isključuje automatski zone za kuvanje.

Uključivanje Alarmni sat

1. Pritiskajte  sve dok  ne zasvetli.
2. U području za podešavanje podesite željeno vreme.
 - ✓ Vreme počinje da teče.
 - ✓ Posle isteka trajanja čuje se signal.
3. Pritisnite .
 - ✓ Prikazi se gase i zvučni signal se prekida.

Alarmni sat Promena ili isključivanje

1. Pritiskajte  sve dok  ne zasvetli.
2. Da biste obrisali vreme, u području za podešavanje promenite vreme ili podesite na .

13 PowerBoost

Pomoću ove funkcije možete da zagrejete velike količine vode brže nego pomoću **9**.

Ova funkcija je na raspolaganju za sve zone za kuvanje ukoliko druga zona za kuvanje iz iste grupe nije u režimu rada.

U suprotnom, u prikazu izabrane zone za kuvanje trepere **b** i **9**. Zatim se automatski podešava **9**, bez aktiviranja funkcije.

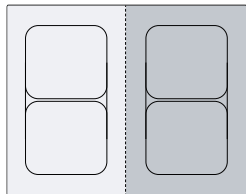

13.1 Uključivanje PowerBoost

Zahtev: U delu kombinovane zone možete da aktivirate funkciju PowerBoost samo kada nezavisno koristite dve zone za kuvanje.

1. Izaberite zonu za kuvanje.
 2. Pritisnite **boost** . Prikaz **b** svetli.
- ✓ Funkcija je uključena.

13.2 Isključivanje PowerBoost

1. Izaberite zonu za kuvanje.
 2. Pritisnite **boost** . Prikaz **b** se gasi i zona za kuvanje se vraća na stepen pripreme **9**.
- ✓ Funkcija je deaktivirana.

Napomena: Pod određenim okolnostima, ova funkcija se može automatski isključiti, da bi se zaštitili elementi elektronike u unutrašnjosti ploče za kuvanje.

14 PerfectFry Sensor

Ova funkcija omogućava kuvanje bez stresa sa odličnim rezultatima.

Umesto da tokom kuvanja uvek prilagođavate stepen snage, na početku jednom izaberite željenu ciljnu temperaturu. Senzori ispod staklokeramike mere temperaturu posude za kuvanje i tokom celokupnog postupka kuvanja je održavaju konstantnom.

Ova funkcija je dostupna kod svih zona za kuvanje koje su označene simbolom .

14.1 Prednosti

- Temperatura se neprekidno održava, a stepen temperature se ne mora menjati.
- Ulje se ne pregreva. Sprečava se zagorevanje hrane.
- Zona za kuvanje greje samo kada je to neophodno za održavanje temperature, čime se štedi energija.

14.2 Stepeni temperature

Stepeni temperature za pripremu jela.

Stepen	Temperatura	Funkcije
min	140 °C	Kratko prženje na maslinovom ulju ili maslacu
low	160 °C	Prženje ribe i krupnih namirnica
med	180 °C	Fritiranje pohovane, zamrznute i grilovane hrane
max	215 °C	Roštilj na visokoj temperaturi i ploča za pečenje roštilja

14.3 Preporučeno posude za kuvanje

Za ovu funkciju je razvijeno posebno posude za kuvanje koje osigurava optimalne rezultate.

Posude za kuvanje	Preporučena zona za kuvanje
Tiganj Ø 21 cm	Jednostavna zona za kuvanje

Preporučeno posude za kuvanje možete da kupite preko korisničkog servisa, u specijalizovanoj prodavnici, ili u našoj onlajn prodavnici www.bosch-home.com.

Napomena: Možete koristiti i drugo posude. U zavisnosti od karakteristika posuda za kuvanje, postignuta temperatura može da odstupa od izabranog stepena temperature.

14.4 Uključivanje PerfectFry Sensor

1. Izaberite zonu za kuvanje, a zatim dodirnite simbol .
- ✓ U prikazu zone za kuvanje svetli **R**.
2. U sledećih 10 sekundi u području za podešavanje podesite željeni stepen temperature.
- ✓ Funkcija je uključena.
3. **8** svetli sve dok se ne postigne temperatura za prženje. Čuje se zvučni signal i simbol za temperaturu se gasi.
4. Ako je postignuta temperatura za prženje, u tiganj sipajte mast za prženje, pa zatim jelo.

Napomena: Da bi bili prikazani **8** i stepen temperature stepen temperature, morate da izaberete zonu za kuvanje.

14.5 Isključivanje PerfectFry Sensor

- ▶ Izaberite zonu za kuvanje i dodirnite simbol .
- ✓ Funkcija je deaktivirana.

14.6 Preporuke za kuvanje sa PerfectFry Sensor

Sledeća tabela prikazuje savršen stepen temperature za izbor jela. Temperatura ⌚ i vreme pripreme ⌚ min zavise od količine, stanja i kvaliteta namirnica.

	⌚	⌚ min
Meso		
Šnicla	med	6-10
Šnicla, pohovana	med	6-10
File	med	6-10
Kotleti	low	10-15
Karađorđeva šnicla, bečka šnicla	med	10-15
Odrezak, slabo pečen, debljine 3 cm	max	6-8
Odrezak, srednje pečen, debljine 3 cm	max	8-12
Odrezak, jako pečen, debljine 3 cm	med	8-12
T-bone odrezak, slabo pečen, debljine 4,5 cm	max	10-15
T-bone odrezak, srednje pečen, debljine 4,5 cm	max	20-30
Prsa živine, debljine 2 cm	low	10-20
Slanina	min	5-8
Mleveno meso	med	6-10
Hamburger, debljine 1,5 cm	low	6-15
Ćuftice od mesa, debljine 2 cm	low	10-20
Viršle	low	8-20
Ćorizo, sveža kobasica	low	10-20
Ražnjići, kebab	low	10-20
Giros	med	7-12
Riba i morski plodovi		
Ribljí file	med	10-20
Ribljí file, pohovani	med	10-20
Pržena riba, cela	low	10-20
Sardine	med	6-12



	⌚	⌚ min
Škampí, kozice	med	4-8
Hobotnica, sipa	med	6-12
Jela od jaja		
Jaja na oko na maslacu	min	2-6
Jaja na oko	med	2-6
Kajgana	min	4-9
Omlet	min	3-6
Prženice	low	4-8
Palačinke, blini, tortita, tako	max	1-3
Povrće		
Pečeni krompir	max	6-12
Pomfrit	med	15-25
Palačinke od rendanog krompira	max	2-4
Crni luk, pečeni beli luk	min	2-10
Kolutovi crnog luka	low	5-10
Tikvice, patlidžan, paprika	min	4-12
Zelene špargle	low	4-15
Pečurke	med	10-15
Povrće u tempura testu	med	5-10
Duboko zamrznuti proizvodi		
Chicken Nuggets	med	10-15
Ribljí štapići	med	8-12
Pomfrit	max	4-8
Jela u tiganju	low	6-10
Prolećne rolnice	med	10-30
Paštete, kroketi	max	3-8
Ostalo		
Pečeni sir	low	7-10
Krutoni	low	6-10
Prženi hleb	med	4-8
Bademi, orasi, pinjoli, prženi	med	3-15

15 Zaštita za decu

Ploča za kuvanje je opremljena osiguračem za decu. Pomoću nje ćete sprečiti da deca uključe ploču za kuvanje.

15.1 Uključivanje Zaštita za decu

Zahtev: Ploča za kuvanje mora da bude isključena.

- ▶ Dodirnite  4 sekunde.
- ✓ Prikaz pored  svetli 10 sekundi.
- ✓ Ploča za kuvanje je blokirana.

15.2 Isključivanje Zaštita za decu

- ▶ Dodirnite  4 sekunde.
- ✓ Blokada je poništena.

15.3 Automatska zaštita za decu

Zaštitu za decu možete da aktivirate i automatski sa svakim isključivanjem ploče za kuvanje. U poglavlju Osnovna podešavanja možete saznati kako se funkcija uključuje i isključuje → *Stranica 16*.

16 Zaštita za brisanje

Omogućuje blokadu komandnog polja radi čišćenja, da ne bi došlo do nehotične promene podešavanja. Blokada za čišćenje ne utiče na glavni prekidač.

16.1 Uključivanje Zaštita za brisanje

- ▶ Dodirnite . Oglašava se zvučni signal.
- ✓ Komandno polje je blokirano na 35 sekundi. 5 sekundi pre isključivanja čuje se signal.

16.2 Isključivanje Zaštita za brisanje

Za prevremeno isključivanje funkcije:

- ▶ Dodirnite .
- ✓ Komandno polje je odblokirano.

17 Individualno sigurnosno isključivanje

Sigurnosna funkcija se aktivira ako se zona za kuvanje koristi već duže vreme i ne promenite nijednu postavku. Zona za kuvanje prikazuje **FB** i isključuje se. Vreme od 1 do 10 sati zavisi od izabranog stepena snage.

Da biste uključili zonu za kuvanje, pritisnite bilo koji taster.

18 Osnovna podešavanja

Osnovna podešavanja uređaja možete da prilagodite svojim potrebama.

18.1 Pregled osnovnih podešavanja

Prikaz	Podešavanje	Vrednost
c 1	Zaštita za decu	0 – Manuelno. ¹ 1 – Automatski. 2 – Isključeno.
c 2	Zvučni signali	0 – Signal za potvrdu i signal za grešku su isključeni. 1 – Uključen je samo signal za grešku. 2 – Uključen je samo signal za potvrdu. 3 – Svi zvučni signali su uključeni ¹ .
c 3	Prikaz potrošnje energije Prikazuje ukupnu potrošnju energije između uključivanja i isključivanja ploče za kuvanje u kWh. Preciznost prikazane vrednosti zavisi, između ostalog, i od kvaliteta napona strujne mreže.	0 – isključeno. ¹ 1 – Uključeno.
c 5	Automatsko isključivanje zona za kuvanje.	00 – Isključiti.. ¹ 01-99 – Minute do automatskog isključivanja.
c 6	Trajanje zvučnog signala za kraj tajmera	1 – 10 sekundi ¹ 2 – 30 sekundi 3 – 1 minut
c 7	Ograničenje snage Po potrebi omogućuje ograničenje ukupne snage ploče za kuvanje, ukoliko je potrebno, prema okolnostima električne instalacije. Dostupna podešavanja zavise od maksimalne snage ploče za kuvanje. Detaljne informacije možete da pogledate na pločici sa oznakom tipa. Kada je funkcija aktivna i ploča za kuvanje dostigne podešenu granicu snage, prikazuje se _ i ne možete da izaberete veći stepen snage.	0 – Isključeno. Maksimalna snaga ploče za kuvanje ¹ . 1 – 1000 W. Najslabija snaga. 1. – 1500 W. ... 3 – 3000 W. Preporučeno za 13 ampera. 3. – 3500 W. Preporučeno za 16 ampera. 4 – 4000 W. 4. – 4500 W. Preporučeno za 20 ampera. ... 9 – Maksimalna snaga ploče za kuvanje.
c 9	Vreme biranja zone za kuvanje	0 – Neograničeno: Poslednje izabranu zonu za kuvanje možete da podesite bez ponovnog biranja. ¹ 1 – Ograničeno: Poslednje izabranu zonu za kuvanje možete da podesite u roku od 10 sekundi posle izbora. Nakon tog vremena morate ponovo da izaberete zonu za kuvanje pre podešavanja.
c 11	MoveMode Omogućava promenu prethodno podešenih stepena snage.	9 – Prethodno podešeni stepen snage za prednju zonu za kuvanje. 1. 5 – Prethodno podešeni stepen snage za zadnju zonu za kuvanje.

¹ Fabričko podešavanje

Prikaz	Podešavanje	Vrednost
$c \ 1 \ 2$	Test posuđa za kuvanje Pomoću ove funkcije možete da proverite kvalitet posude za kuvanje.	0 – Nije zadovoljavajući. 1 – Nije optimalan. 2 – Zadovoljavajući.
$c \ 17$	Podesite režim cirkulacije ili režima odvoda vazduha.	0 – Konfigurisanje režima cirkulacije vazduha. ¹ 1 Konfigurisanje režima odvoda vazduha.
$c \ 18$	Podešavanje automatskog starta	0 – Isključeno. 1 – Uključeno: Ventilacija se pokreće kod stepena snage u skladu sa odgovarajućim stepenom snage tih zona za kuvanje. ¹
$c \ 20$	Podešavanje naknadnog rada Kada ploča za kuvanje radi u režimu odvoda vazduha, ventilacija se uključuje na otpr. 6 minuta sa stepenom snage. Kada ploča za kuvanje radi u režimu cirkulacije vazduha, ventilacija se uključuje na otpr. 30 minuta sa stepenom snage. Funkcija naknadnog rada se automatski isključuje nakon ovog vremena.	0 – Isključeno. 1 – Uključeno ¹ :
$c \ 0$	Povratak na fabrička podešavanja	0 – Individualna podešavanja ¹ . 1 – Fabrička podešavanja.

¹ Fabričko podešavanje

18.2 O osnovnim podešavanjima

Zahtev: Ploča za kuvanje mora da bude isključena.

1. Da biste uključili ploču za kuvanje, dodirnite \odot .
2. U roku od sledećih 10 sekundi, dodirnite \ominus na 4 sekunde.

Informacija o proizvodu	Prikaz
Spisak službi za tehničku podršku (TK)	$0 \ 1$
Fabrički broj	Fd
Fabrički broj 1	$02.$
Fabrički broj 2	0.5

- ✓ Prva četiri prikaza daju informacije o proizvodu. Dodirnite područje za podešavanje, da biste mogli da vidite pojedinačne prikaze.

3. Da biste došli do osnovnih podešavanja, dodirnite \ominus .
- ✓ $c \ 1$ i 0 svetle kao preliminarno podešavanje.
4. Pritiskajte iznova \odot , sve dok se ne prikaže željeno podešavanje.
5. U području za podešavanje izaberite željeno podešavanje.
6. Dodirnite \ominus na 4 sekunde.
- ✓ Podešavanja su memorisana.

18.3 Prekid promene osnovnih podešavanja

- ▶ Dodirnite \odot .
- ✓ Sve promene se odbacuju i ne memorišu se.

19 Test posuđa za kuvanje

Kvalitet posude za kuvanje ima veliki uticaj na brzinu i rezultat postupka kuvanja. Pomoću ove funkcije možete da proverite kvalitet posude za kuvanje. Pre provere se uverite da veličina dna posude za kuvanje odgovara veličini upotrebene zone za kuvanje. Funkciji možete da pristupite preko osnovnih podešavanja. → *Stranica 16*

19.1 Vršenje postupka Test posuđa za kuvanje

1. Na sobnoj temperaturi napunite posudu za kuvanje sa oko 200 ml vode i postavite je na sredinu zone za kuvanje čija veličina najbolje odgovara veličini dna posude za kuvanje.
2. Otvorite osnovna podešavanja i izaberite $c \ 1 \ 2$.

3. Dodirnite područje za podešavanje. Na zonama za kuvanje treperi prikaz — .
- ✓ Test teče.
- ✓ Nakon 10 sekundi pojaviće se rezultat na prikazima zona za kuvanje.

19.2 Provera rezultata

U narednoj tabeli možete da pogledate šta rezultat znači za kvalitet i brzinu postupka kuvanja.

Rezultat
0 Posuda za kuvanje nije pogodna za zonu za kuvanje i zbog toga se ne zagreva.

! Posuda za kuvanje se zagreva sporije nego što je očekivano i postupak kuvanja se ne odvija optimalno.

2 Posuda za kuvanje se pravilno zagreva i postupak kuvanja je u redu.

Kako biste aktivirali ovu funkciju, dodirnite područje za podešavanje.

20 Ograničenje snage

Pomoću ove funkcije možete da podesite ukupnu snagu ploče za kuvanje.

Ploča za kuvanje je fabrički podešena. Maksimalna snaga ploče za kuvanje nalazi se na tipskoj pločici. Pomoću ove funkcije možete da prilagodite konfiguraciju zahtevima svake električne instalacije.

Kako se ne bi premašila ova podešena vrednost, ploča za kuvanje automatski i po potrebi distribuira raspoloživu snagu na uključene zone za kuvanje.

Sve dok je ova funkcija aktivirana, snaga svake zone za kuvanje može privremeno da padne ispod nominalne vrednosti. Kako se ne bi premašila ova podešena vrednost, ploča za kuvanje automatski i po potrebi distribuira raspoloživu snagu na uključene zone za kuvanje ... Uređaj automatski reguliše i bira najviši mogući stepen snage.

Postupak možete pogledati u poglavlju Osnovna podešavanja → *Stranica 16*

21 Čišćenje i održavanje

Da bi vaš uređaj dugo ostao funkcionalan, pažljivo ga čistite i održavajte.

21.1 Sredstva za čišćenje

Odgovarajuća sredstva za čišćenje i strugače za staklene površine možete kupiti preko korisničkog servisa, u trgovini ili u onlajn prodavnici www.bosch-home.com.

PAŽNJA!

Neodgovarajuća sredstva za čišćenje mogu da oštete površine uređaja.

- ▶ Nipošto nemojte koristiti neadekvatna sredstva za čišćenje.
- ▶ Nemojte da upotrebljavate sredstva za čišćenje sve dok je ploča za kuvanje vrela. Na taj način mogu da nastanu fleke na površini.

Neadekvatna sredstva za čišćenje

- Nerazblaženi deterdžent za pranje posuđa
- Sredstva za čišćenje za mašinu za pranje sudova
- Abrzivna sredstva
- Agresivna sredstva za čišćenje kao što je sprej za rernu ili odstranjivač fleka
- Sunderi koji grebu
- Kompresorski čistači i parni čistači

21.2 Komponente za čišćenje ili zamenu

Sledeći pregled prikazuje komponente uređaja, koje zamenujete ili čistite.

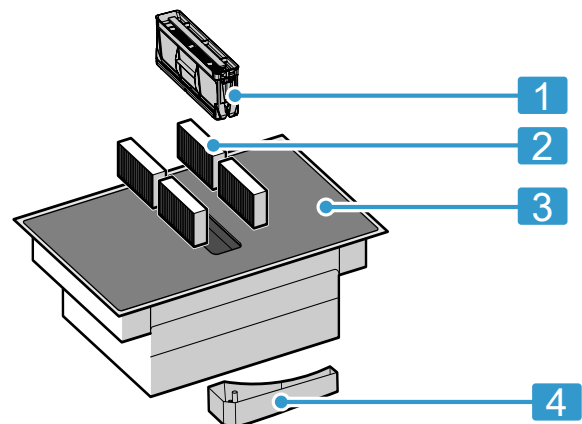

- | | |
|---|--|
| 1 | Filter za masnoću |
| 2 | Filter za neprijatne mirise ili filter za zvuk |
| 3 | Staklena keramika |
| 4 | Prelivna posuda |

21.3 Čišćenje ploče za kuvanje

Očistite ploču za kuvanje nakon svake upotrebe, kako se ostaci hrane ne bi slepili.

Zahtev: Ploča za kuvanje mora da bude hladna. Fleke od šećera, pirinčani škrob, plastiku ili aluminijumsku foliju nemojte ostaviti da se ohlade na ploči za kuvanje.

1. Tvrdokornu nečistoću uklonite strugačem za staklene površine.
2. Ploču za kuvanje očistite sredstvom za čišćenje staklokeramike.

Obratite pažnju na napomene za čišćenje na ambalaži sredstva za čišćenje.

Saveti

- Posebnim sunderom za staklokeramiku možete da postignete dobre rezultate čišćenja.
- Ako održavate čistoću dna posuda za kuvanje, površina ploče za kuvanje će ostati u dobrom stanju.

21.4 Čišćenje okvira ravne ploče za kuvanje

Ukoliko se nakon upotrebe na okviru ploče za kuvanje nalaze nečistoća ili fleke, očistite okvir.

Napomena: Nemojte da upotrebljavate strugač za staklene površine.

1. Okvir ravne ploče za kuvanje očistite vrućom sapunicom i mekom krpom. Nove sunderaste krpe temeljno isperite pre upotrebe.
2. Obrišite mekom krpom.

21.5 Zamena filtera za neprijatne mirise ili filtera zvuka

Redovno menjajte filter za neprijatne mirise. Filtere zvuka zamenite kada se zaprljaju.

Napomena: Filtere za neprijatne mirise ili filtere zvuka možete da kupite u specijalizovanoj prodavnici, preko korisničkog servisa ili u onlajn prodavnici.

1. Koristite samo originalne filtere, kako bi bila osigurana optimalna funkcija.
2. **PAŽNJA!**

Ukoliko padne, filter za masnoću može da ošteti ploču za kuvanje koja se nalazi ispod.

- ▶ Filter odozdo držite rukom.

Izvadite filter za masnoću.

- U posudi može da dođe do taloženja masnoće. Filter za masnoću nemojte okretati, da biste izbegli kapanje masnoće.

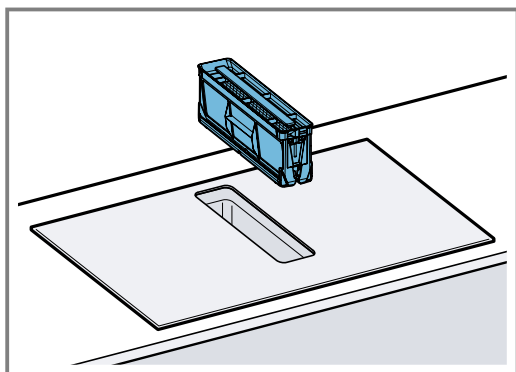

3. Izvadite 4 filtera za neprijatne mirise ili filtere zvuka i uklonite ih u otpad u skladu sa propisima.

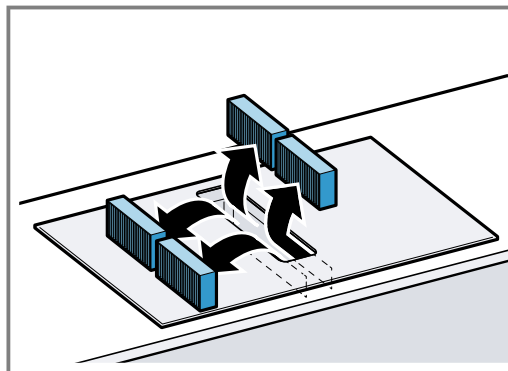

4. 2 filtera za neprijatne mirise ili filtere zvuka postavite u uređaj sa leve i desne strane i gurnite ih unapred.

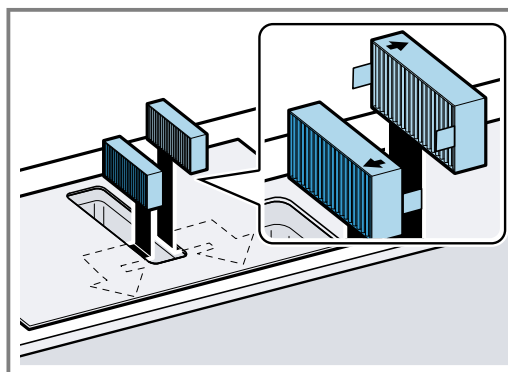

5. Druge filtere za neprijatne mirise ili filtere zvuka postavite u uređaj sa leve i desne strane.

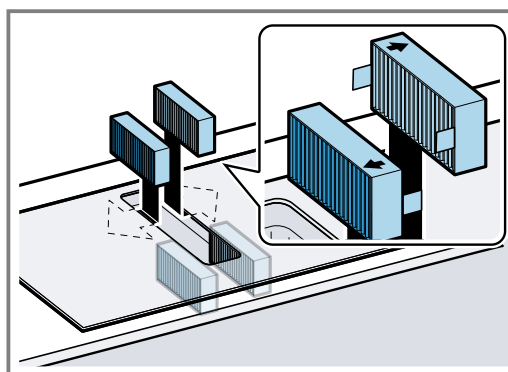

6. Postavite filter za masnoću.

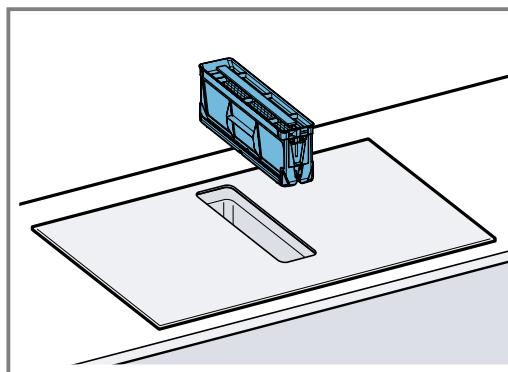
**Resetovanje prikaza zasićenosti**

Zahtev: Nakon isključivanja uređaja svetli *F*.

1. Zamenite filtere za neprijatne mirise. → *Stranica 19*

2. Držite  pritisnuto sve dok se ne čuje signalni ton.
✓ Prikaz *F* prestaje da sveti. Prikaz zasićenosti za filtere za neprijatne mirise je resetovan.

21.6 Čišćenje filtera za masnoću

Filteri za masnoću filtriraju masnoću iz isparenja od kuvanja. Kako bi bila osigurana optimalna funkcija, redovno čistite filtere za masnoću.

⚠ UPOZORENJE – Opasnost od požara!

Naslage masnoće na filterima za masnoću mogu da se zapale.

- ▶ Uređaj nemojte nikada da puštate u rad bez filtera za mast.
- ▶ Redovno čistite filtere za masnoću.
- ▶ U blizini uređaja nemojte raditi sa otvorenim plamenom (npr. flambirati).

1. PAŽNJA!

Ukoliko padne, filter za masnoću može da ošteti ploču za kuvanje koja se nalazi ispod.

- ▶ Filter odozdo držite rukom.

Izvadite filter za masnoću.

- U posudi može da dođe do nakupljanja masnoće. Filter za masnoću nemojte okretati, da biste izbegli kapanje masnoće.

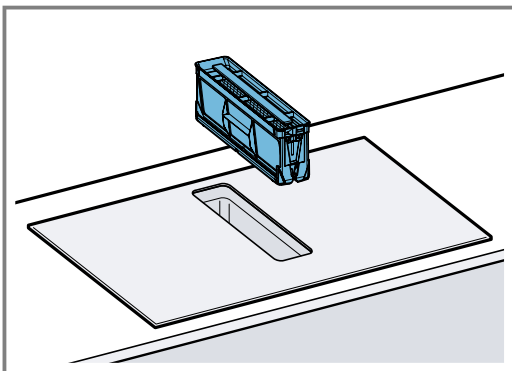

2. Očistite filter za masnoću.
 - → "Ručno čišćenje filtera za masnoću", Stranica 20
 - → "Pranje filtera za masnoću u mašini za pranje sudova", Stranica 20
3. Ukoliko je potrebno, filtere za neprijatne mirise ili filtere za zvuk izvadite iz uređaja i očistite ih iznutra.
→ "Zamena filtera za neprijatne mirise ili filtera zvuka", Stranica 19
4. Ukoliko su u uređaj dospeli predmeti, uklonite ih i uverite se da dovod za prelivnu posudu nije blokirano.
5. Unutrašnjost uređaja obrišite sapunicom i krpom za sudove.
6. Nakon čišćenja postavite suv filter za masnoću.

Ručno čišćenje filtera za masnoću

1. Demontirajte filter za masnoću.

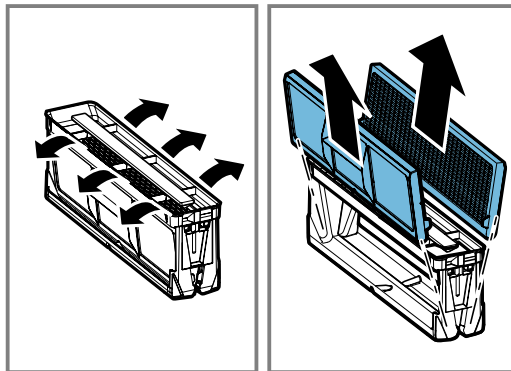

2. Filter za masnoću potopite u vruću sapunicu.
3. Filter za masnoću očistite četkom.
Nemojte da upotrebljavate agresivna, kisela ili bazna sredstva za čišćenje.
Kod tvrdokorne nečistoće upotrebite specijalan rastvarač masnoće. Rastvarač masnoće možete da kupite preko korisničkog servisa, u našoj onlajn prodavnici ili specijalizovanoj prodavnici.
4. Filter za masnoću dobro isperite.
5. Filter za masnoću treba da se osuši.

Pranje filtera za masnoću u mašini za pranje sudova

1. Za optimalan rezultat čišćenja, rastavite filter za masnoću.

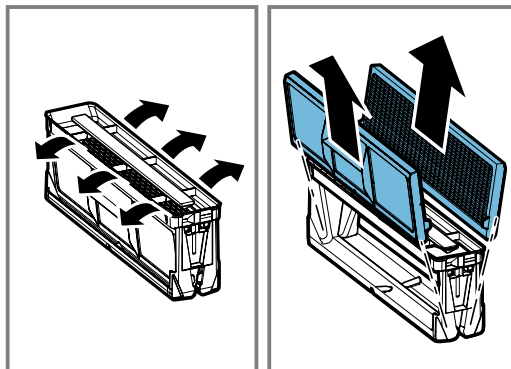

2. Pojedinačne komponente filtera za masnoću stavite u mašinu za pranje sudova i vodite računa da ne budu zaglavljene.

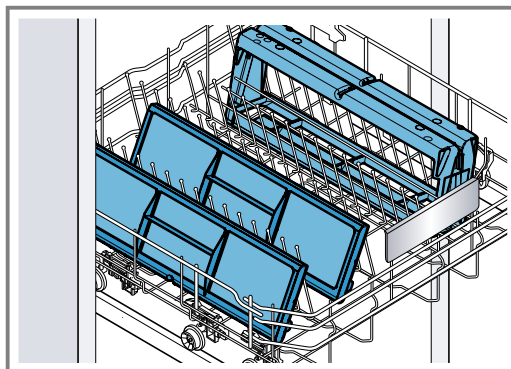

Jako zaprljane filtere za masnoću nemojte da perete zajedno sa posuđem.

Nemojte da upotrebljavate agresivna, kisela ili bazna sredstva za čišćenje.

3. Uključite mašinu za pranje sudova.

Prilikom podešavanja temperature izaberite maksimalno 70 °C.

4. Filter za masnoću treba da se osuši.

21.7 Čišćenje prelivne posude

Prelivna posuda sakuplja tečnost ili predmete koji odogdo dospevaju u uređaj.

Zahtev: Uređaj se ohladio i prikaz za preostalu toplotu se ugasio.

1. Prelivnu posudu držite jednom rukom, a drugom rukom je odvrnite.
 - Nemojte okretati prelivnu posudu da biste sprečili prosipanje tečnosti.

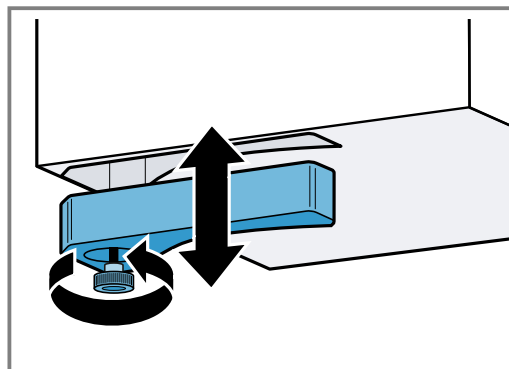

2. Ispraznite i isperite prelivnu posudu.
3. Ukoliko je potrebno, odvrnite zavrtnj i prelivnu posudu bez zavrtnja operite u mašini za pranje sudova.
4. Nakon čišćenja, pričvrstite prelivnu posudu.
5. Uverite se da dovod ka prelivnoj posudi nije blokiran.

Nakon hlađenja uređaja, uklonite predmete koji dospeju u uređaj. U tu svrhu demontirajte filter za masnoću. → *Stranica 20*

22 Često postavljana pitanja

22.1 Upotreba

Pitanje	Odgovor
Zašto ne mogu da uključim ploču za kuvanje i zbog čega svetli simbol zaštite za decu?	<ul style="list-style-type: none"> ▪ Zaštita za decu je aktivna. Dodatne informacije o ovoj funkciji možete pogledati u poglavlju → "Zaštita za decu", <i>Stranica 15</i>.
Zašto trepere svetlosni prikazi i zbog čega se oglašava zvučni signal?	<ul style="list-style-type: none"> ▪ Očistite tečnost ili ostatke hrane sa površine komandnog polja. Uklonite sve predmete koji mogu da prekriju komandno polje. Dodatne informacije o deaktiviranju zvučnog signala možete pogledati u poglavlju → "Osnovna podešavanja", <i>Stranica 16</i>.
Zašto ne mogu da aktiviram senzor za prženje?	<ul style="list-style-type: none"> ▪ Dostignut je maksimalni prijem snage uređaja ili je aktivirana funkcija PowerManager. Isključite ili smanjite stepene pripreme za aktivne zone kuvanja. Dodatne informacije o ovoj funkciji možete pogledati u poglavlju → "Ograničenje snage", <i>Stranica 18</i>.
Ventilacija se ne uključuje, iako je aktiviran automatski start.	<ul style="list-style-type: none"> ▪ Aktivirajte ventilaciju ručno ili proverite konfiguraciju automatskog starta. Dodatne informacije možete pogledati u poglavlju → "Osnovna podešavanja", <i>Stranica 16</i>.
Ventilacija i dalje radi iako su zone za kuvanje isključene.	<ul style="list-style-type: none"> ▪ Ručno isključite ventilaciju. Dodatne informacije o ovom podešavanju možete pogledati u poglavlju → "Osnovno rukovanje", <i>Stranica 10</i>.
Usisavanje vazduha je suviše slabo.	<ul style="list-style-type: none"> ▪ Uverite se da je filter za masnoću čist. Kako se čisti i zamenjuje filter, možete saznati u poglavlju → "Čišćenje i održavanje", <i>Stranica 18</i>.

22.2 Zvukovi

Pitanje	Odgovor
Zašto se tokom kuvanja čuju zvukovi?	<ul style="list-style-type: none"> U zavisnosti od kvaliteta dna posude za kuvanje, mogu da nastanu zvukovi prilikom režima rada ploče za kuvanje. Ovi zvukovi su normalni i spadaju u indukcionu tehnologiju. Ne ukazuju na kvar.
Mogući zvukovi	<ul style="list-style-type: none"> Duboko zujanje kao kod transformatora: Nastaje prilikom kuvanja na visokom stepenu pripreme. Ovaj zvuk nestaje ili postaje tiši, kada smanjite stepen pripreme. Tiho zviždanje: Čuje se kada je posuda za kuvanje prazna. Ovaj zvuk nestaje kada dodate vodu ili namirnice u posudu za kuvanje. Pucketanje: Nastaje kod posuda za kuvanje od višeslojnih materijala ili kada koristite posude za kuvanje različite veličine ili od različitih materijala. Jačina zvukova može da varira u zavisnosti od količine i načina pripremanja jela. Visoko zviždanje: Može nastati kada dve zone za kuvanje rade istovremeno na najvećem stepenu pripreme. Ovo zviždanje nestaje ili se smanjuje kada smanjite stepen pripreme. Zvukovi ventilatora: Ploča za kuvanje je opremljena ventilatorom koji se uključuje na visokim temperaturama. Ventilator takođe može da nastavi sa radom posle isključivanja ploče za kuvanje, ako je izmerena temperatura još previsoka.

22.3 Posude za kuvanje

Pitanje	Odgovor
Koja posuda za kuvanje odgovara za indukcionu ploču za kuvanje?	<ul style="list-style-type: none"> Dodatne informacije za posude koje je namenjeno kuvanju pomoću indukcije, možete pronaći u odeljku → "Adekvatno posuđe za kuvanje", Stranica 6.
Zbog čega se zona za kuvanje ne zagreva, a treperi stepen pripreme?	<ul style="list-style-type: none"> Nije uključena zona za kuvanje na kojoj se nalazi posuda za kuvanje. Proverite da li je uključena zona za kuvanje na kojoj se nalazi posuda za kuvanje. Posuda za kuvanje je premala za uključenu zonu za kuvanje ili nije namenjena za indukciju. Uverite se da je posuda za kuvanje namenjena za indukciju i da stoji na zoni za kuvanje čija veličina najbolje odgovara posudi za kuvanje. Više informacija možete pronaći u odeljku → "CombiZone", Stranica 12 → "Adekvatno posuđe za kuvanje", Stranica 6.
Zašto traje toliko dugo da se posuda za kuvanje zagreje, odnosno zašto se ne zagreva dovoljno, iako je podešen visok stepen snage?	<ul style="list-style-type: none"> Posuda za kuvanje je premala za uključenu zonu za kuvanje ili nije namenjena za indukciju. Uverite se da je posuda za kuvanje namenjena za indukciju i da stoji na zoni za kuvanje čija veličina najbolje odgovara posudi za kuvanje. Više informacija možete pronaći u odeljku → "CombiZone", Stranica 12 → "Adekvatno posuđe za kuvanje", Stranica 6.

22.4 Čišćenje

Pitanje	Odgovor
Kako mogu da očistim ploču za kuvanje?	<ul style="list-style-type: none"> Optimalne rezultate ćete postići specijalnim sredstvima za čišćenje staklene keramike. Ne upotrebljavajte sredstva za čišćenje, sredstva za čišćenje za mašinsko pranje posuđa odn. koncentrate ili krpe za ribanje. Više informacija možete pronaći na → "Čišćenje i održavanje", Stranica 18.
U ormaru ispod ploče za kuvanje se nalazi voda.	<ul style="list-style-type: none"> Proverite da li je prelivna posuda puna. Dodatne informacije o čišćenju i održavanju ploče za kuvanje možete dobiti na → "Čišćenje i održavanje", Stranica 18.
U kojim vremenskim intervalima moram da čistim prelivnu posudu?	<ul style="list-style-type: none"> Često čistite prelivnu posudu. Dodatne informacije o čišćenju prelivne posude možete dobiti na → "Čišćenje i održavanje", Stranica 18.
U kojim vremenskim intervalima moram da čistim filter za masnoću?	<ul style="list-style-type: none"> Redovno čistite filter za masnoću. Kako se čisti i zamenjuje filter, možete saznati u poglavlju → "Čišćenje i održavanje", Stranica 18.

23 Otklanjanje smetnji

Manje smetnje na uređaju možete sami da otklonite. Pre nego što se obratite korisničkom servisu, pogledajte informacije za otklanjanje smetnji. Tako ćete izbeći nepotrebne troškove.

⚠ UPOZORENJE – Opasnost od povrede!

Nestručne popravke su opasne.

- ▶ Samo obučeno stručno osoblje sme da vrši popravke na uređaju.
- ▶ Ako je uređaj neispravan, pozovite servisnu službu.

⚠ UPOZORENJE – Opasnost od strujnog udara!

Nestručne popravke su opasne.

- ▶ Samo za to obučeno stručno osoblje sme da vrši popravke na uređaju.
- ▶ Za popravku uređaja se smeju koristiti samo originalni zamenski delovi.
- ▶ Ako se mrežni priključni vod ovog uređaja ošteti, morate da ga zamenite specijalnim priključnim kablom, koji možete da poručite od proizvođača ili njegove korisničke službe.

23.1 Upozoravajuće napomene

Napomene

- Kada se na prikazu pojavi E , senzor odgovarajuće zone za kuvanje držite pritisnutim i očitajte kôd smetnje.
- Ukoliko kôd smetnje nije naveden u tabeli, ploču za kuvanje isključite sa strujne mreže, sačekajte 30 sekundi, a zatim je ponovo priključite. Ukoliko se prikaz iznova pojavljuje, obavestite tehnički korisnički servis i navedite tačan kôd smetnje.
- Ukoliko se javi greška, uređaj se ne prebacuje u režim mirovanja.
- Kako bi se osetljive komponente uređaja zaštitile od pregrevanja ili strujnih udara, ploča za kuvanje može privremeno da smanji stepen snage.

23.2 Napomene za polje prikaza

Kvar	Uzrok i rešavanje problema
Nijedan prikaz ne svetli.	Napajanje električnom strujom je prekinuto. <ul style="list-style-type: none"> ▶ Pomoću drugih električnih uređaja proverite da li je reč o nestanku struje. Uređaj nije priključen u skladu sa električnom šemom. <ul style="list-style-type: none"> ▶ Uređaj priključite u skladu sa električnom šemom. Smetnja u elektronici <ul style="list-style-type: none"> ▶ Ukoliko ne možete da otklonite smetnju, obavestite službu za tehničku podršku.
Prikazi trepere.	Komandno polje je vlažno ili se na njemu nalazi neki predmet. <ul style="list-style-type: none"> ▶ Osušite komandno polje ili uklonite predmet.
F	Filter za neprijatne mirise je zasićen ili prikaz zasićenosti svetli iako ste zamenili filter. <ul style="list-style-type: none"> ▶ Zamenite filter ili resetujte prikaz zasićenosti filtera. Dodatne informacije možete pogledati u poglavlju → "Čišćenje i održavanje", Stranica 18.
$F2, F4, E 7015, E 8207, E 8208$	Elektronika je pregrejana i isključila se jedna ili sve zone za kuvanje. <ul style="list-style-type: none"> ▶ Sačekajte dok se elektronika sasvim ne ohladi. Zatim dodirnite bilo koji taster na polju sa komandama.
FS + stepen snage i signalni ton	Vrela posuda za kuvanje se nalazi u području komandnog polja. Na taj način elektronika može da se pregreje. <ul style="list-style-type: none"> ▶ Sklonite posudu za kuvanje. Prikaz greške se gasi brzo nakon toga. Možete nastaviti sa kuvanjem.
FS i zvučni signal	Vrela posuda za kuvanje se nalazi u području komandnog polja. Zona za kuvanje je isključena kako bi se zaštitila elektronika. <ul style="list-style-type: none"> ▶ Sklonite posudu za kuvanje. Sačekajte nekoliko sekundi. Dodirnite bilo koju komandnu površinu. Kada se prikaz greške ugasi, možete da nastavite sa kuvanjem.
$F1/F6$	Zona za kuvanje je pregrejana i isključila se radi zaštite radne površine. <ul style="list-style-type: none"> ▶ Sačekajte, dok se elektronika ne ohladi dovoljno, pa ponovo uključite zonu za kuvanje.
$F8$	Zona za kuvanje je radila duže vreme i bez prekida. <ul style="list-style-type: none"> ▶ Individualno sigurnosno isključivanje se uključio. Dodirnite bilo koji simbol da bi se prikaz isključio i da biste mogli da podesite zonu za kuvanje.
$E 9000/E9010$	Radni napon je neispravan i izvan normalnog opsega režima rada. <ul style="list-style-type: none"> ▶ Stupite u kontakt sa distributerom energije.

Kvar	Uzrok i rešavanje problema
U400	Ploča za kuvanje nije pravilno priključena. <ul style="list-style-type: none"> ▶ Isključite ploču za kuvanje sa strujne mreže. Ploču za kuvanje priključite u skladu sa električnom šemom.
dE	Demo režim je aktiviran. <ul style="list-style-type: none"> ▶ Isključite ploču za kuvanje sa strujne mreže. Sačekajte 30 sekundi i ponovo je priključite. U naredna 3 minuta, dodirnite bilo koji senzor. Demo režim je deaktiviran.

23.3 Normalni zvukovi uređaja

Indukcioni uređaj nekada može da proizvodi zvukove ili vibracije poput zujanja, šištanja, pucketanja, zvukove ventilatora ili ritmičke zvukove.

24 Odlaganje u otpad

24.1 Odlaganje starih uređaja u otpad

Ekološki prihvatljivim odlaganjem u otpad mogu da se recikliraju dragocene sirovine.

1. Izvucite mrežni utikač mrežnog priključnog voda.
2. Presecite mrežni priključni vod.
3. Uređaj odložite u otpad na ekološki prihvatljiv način. O aktuelnim načinima odlaganja u otpad informišite se kod svog specijalizovanog prodavca ili u svojoj opštinskoj odn. gradskoj upravi.



Ovaj je aparat označen u skladu sa evropskom smernicom 2012/19/EU o otpadnim električnim i elektronskim aparatima (waste electrical and electronic equipment - WEEE). Smernica određuje okvir za povratak i reciklažu otpadnih aparata koji važi u celoj Evropskoj Uniji.

25 Korisnička služba

Funkcijski relevantne originalne rezervne delove proizvedene u skladu sa odgovarajućom direktivom o ekološkom dizajnu možete da dobijete od našeg korisničkog servisa u periodu od najmanje 10 godina od stavljanja vašeg uređaja na tržište u okviru Evropskog ekonomskog prostora.

Napomena: Angažovanje servisne službe je besplatno u okviru garantnih uslova proizvođača.

Detaljnije informacije o trajanju i uslovima garancije u svojoj zemlji možete da dobijete od našeg korisničkog servisa, trgovca kod kojeg ste kupili uređaj ili na našoj veb-stranici.

Kada se obraćate korisničkom servisu, navedite broj proizvoda (E-Nr.) i fabrički broj (FD) svog uređaja. Podatke za kontakt korisničke službe naći ćete u priloženom spisku korisničkih službi ili na našoj veb-stranici.

25.1 Broj proizvoda (E-Nr.) i proizvodni broj (FD)

Broj proizvoda (E-Nr.) i proizvodni broj (FD-Nr.) možete da pronađete na tipskoj pločici uređaja.

Pločicu sa oznakom tipa možete naći:

- u pasošu uređaja.

- napred sa donje strane ploče za kuvanje.

Proizvodni broj (E br) se nalazi i na staklenoj keramici. Indeks korisničkih servisa (KI) i fabrički broj (FD) možete da pogledate i u osnovnim podešavanjima → *Stranica 16*.

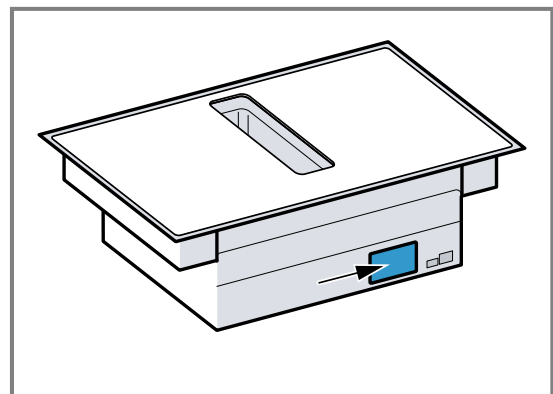

Da biste brzo mogli da pronađete podatke o uređaju i telefonski broj korisničke službe, podatke možete i da zabeležite.

26 Proverena jela

Ove preporuke za podešavanje su kreirane za institute za ispitivanje da bi se olakšalo testiranje naših uređaja. Ispitivanja su sprovedena sa našim kompletima posuđa za indukcionu ploču. Ove komplete posuđa možete

naknadno kupiti po potrebi u specijalizovanim trgovinama, preko našeg korisničkog servisa ili u našoj onlajn prodavnici.

26.1 Rastapanje čokolade za kuvanje

Sastojci: 150 g crne čokolade (55% kakaoa).

- Lonac Ø 16 cm bez poklopca
 - Kuvanje: stepen snage 1.

26.2 Zagrevanje i održavanje toplote variva od sočiva

Recept prema DIN 44550
Početna temperatura 20 °C

Zagrevanje, bez mešanja

- Lonac Ø 16 cm sa poklopcem, količina: 450 g
 - Zagrevanje: trajanje 1 minut 30 sekundi, stepen snage 9
 - Nastavak kuvanja: stepen snage 1.
- Lonac Ø 20 cm sa poklopcem, količina: 800 g
 - Zagrevanje: trajanje 2 minuta 30 sekundi, stepen snage 9
 - Nastavak kuvanja: stepen snage 1.

26.3 Zagrevanje i održavanje toplote variva od sočiva

Npr: veličina sočiva 5-7 mm, početna temperatura 20 °C

Promešajte nakon 1 minut zagrevanja

- Lonac Ø 16 cm sa poklopcem, količina: 500 g
 - Zagrevanje: trajanje oko 1 minut 30 sekundi, stepen snage 9
 - Nastavak kuvanja: stepen snage 1.
- Lonac Ø 20 cm sa poklopcem, količina: 1 kg
 - Zagrevanje: trajanje oko 2 minuta 30' sekundi, stepen snage 9
 - Nastavak kuvanja: stepen snage 1.

26.4 Bešamel sos

Temperatura mleka: 7 °C

- Lonac Ø 16 cm bez poklopca, sastojci: 40 g maslaca, 40 g brašna, 0,5 l mleka sa 3,5% mlečne masti i prstohvat soli

Priprema bešamel sosa

1. Otopite puter, umešajte brašno i so i zagrevajte masu.
 - Zagrevanje: trajanje 6 minuta, stepen snage 2
2. Dodajte mleko u vrelo brašno i kuvajte uz stalno mešanje.
 - Zagrevanje: trajanje 6 minuta 30 sekundi, stepen snage 7
3. Kada je bešamel sos skuvan, ostavite ga još 2 minuta na zoni za kuvanje uz neprekidno mešanje.
 - Nastavak kuvanja: stepen snage 2

26.5 Kuvanje sutlijaša sa poklopcem

Temperatura mleka: 7 °C

1. Zagrevajte mleko dok ne počne da se diže. Zagrevajte bez poklopca. Promešajte nakon 10 minuta zagrevanja.

2. Podesite preporučeni stepen snage i u mleko dodajte pirinač, šećer i so.

Vreme pripreme uključujući zagrevanje oko 45 min.

- Lonac Ø 16 cm, sastojci: 190 g pirinča okruglog zrna, 90 g šećera, 750 ml mleka sa 3,5% mlečne masti i 1 g soli
 - Zagrevanje: trajanje oko 5 minuta 30 sekundi, stepen snage 8.
 - Nastavak kuvanja: stepen snage 3
- Lonac Ø 20 cm, sastojci: 250 g pirinča okruglog zrna, 120 g šećera, 1 l mleka sa 3,5% mlečne masti i 1,5 g soli
 - Zagrevanje: trajanje oko 5 minuta 30 sekundi, stepen snage 8.
 - Nastavak kuvanja: stepen snage 3, promešajte nakon 10 minuta

26.6 Kuvanje sutlijaša bez poklopca

Temperatura mleka: 7 °C

1. Sastojke dodajte u mleko i zagrevajte uz neprekidno mešanje.

2. Kada mleko dostigne oko 90 °C, izaberite preporučeni stepen snage, smanjite niži stepen i kuvajte oko 50 minuta.

- Lonac Ø 16 cm bez poklopca, sastojci: 190 g pirinča okruglog zrna, 90 g šećera, 750 ml mleka sa 3,5% mlečne masti i 1 g soli
 - Zagrevanje: trajanje oko 5 minuta 30 sekundi, stepen snage 8.
 - Nastavak kuvanja: stepen snage 3
- Lonac Ø 20 cm bez poklopca, sastojci: 250 g pirinča okruglog zrna, 120 g šećera, 1 l mleka sa 3,5% mlečne masti i 1,5 g soli
 - Zagrevanje: trajanje oko 5 minuta 30 sekundi, stepen snage 8.
 - Nastavak kuvanja: stepen snage 2.

26.7 Kuvanje pirinča

Recept prema DIN 44550

Temperatura vode: 20 °C

- Lonac Ø 16 cm sa poklopcem, sastojci: 125 g pirinča dugog zrna, 300 g vode i prstohvat soli
 - Zagrevanje: trajanje oko 2 minuta 30' sekundi, stepen snage 9
 - Nastavak kuvanja: stepen snage 2
- Lonac Ø 20 cm sa poklopcem, sastojci: 250 g pirinča dugog zrna, 600 g vode i prstohvat soli
 - Zagrevanje: trajanje oko 2 minuta 30' sekundi, stepen snage 9
 - Nastavak kuvanja: stepen snage 2.

26.8 Svinjski kare

Početna temperatura karea: 7 °C

- Tiganj Ø 24 cm bez poklopca, sastojci: 3 svinjska karea, ukupna težina oko 300 g, debljine 1 cm i 15 ml suncokretovog ulja
 - Zagrevanje: trajanje oko 1 minut 30 sekundi, stepen snage 9
 - Nastavak kuvanja: stepen snage 7

26.9 Priprema palačinki

Recept prema DIN EN 60350-2

- Lonac Ø 24 cm bez poklopca, sastojci: 55 ml testa za jednu palačinku
 - Zagrevanje: trajanje 1 minut 30 sekundi, stepen snage 9
 - Nastavak kuvanja: stepen snage 7

26.10 Fritiranje duboko zamrznutog pomfrita

- Lonac Ø 20 cm bez poklopca, sastojci: 2 l suncokretovog ulja. Za svaki postupak fritiranja: 200 g duboko zamrznutog pomfrita, debljine 1 cm.
 - Zagrevanje: stepen snage 9, dok ulje ne dostigne temperaturu od 180 °C.
 - Nastavak kuvanja: stepen snage 9



Thank you for buying a Bosch Home Appliance!

Register your new device on MyBosch now and profit directly from:

- **Expert tips & tricks for your appliance**
- **Warranty extension options**
- **Discounts for accessories & spare-parts**
- **Digital manual and all appliance data at hand**
- **Easy access to Bosch Home Appliances Service**

Free and easy registration – also on mobile phones:

www.bosch-home.com/welcome

BOSCH
HOME APPLIANCES
SERVICE

Looking for help? You'll find it here.

Expert advice for your Bosch home appliances, help with problems or a repair from Bosch experts.

Find out everything about the many ways Bosch can support you:

www.bosch-home.com/service

Contact data of all countries are listed in the attached service directory.

BSH Hausgeräte GmbH

Carl-Wery-Straße 34

81739 München, GERMANY

www.bosch-home.com

A Bosch Company



9001804082 (021104)

sr