



BOSCH



Register your
new device on
MyBosch now and
get free benefits:
**[bosch-home.com/
welcome](https://bosch-home.com/welcome)**

Комбиниран уред за ладење и замрзнување

KAI..

mk Упатство за употреба и монтажа

Содржина

Безбедносни напомени	3	Одмрзнување замрзната храна	13
За ова упатство	3	Фрижидер	14
Опасност од експлозија	3	Забележете при складирање	14
Ризик од електричен удар	3	Земете ги предвид студените зони во фрижидерот	14
Ризик од изгореници од студ	3	Сад за овошје и зеленчук	14
Ризик од повреда	3	Супер-ладење	14
Избегнувајте ризици за децата и ранливите луѓе	4	Вклучување супер-ладење	14
Општи одредби	4	Исклучување супер-ладење	14
Материјална штета	4	Сад за складирање вода	15
Тежина	4	Наполнете го садот за складирање вода	15
Напомени за отстранувањето	4	Аларм за сад за складирање вода	15
Отстранување на пакувањето	4	Диспанзер за мраз/вода	15
Отстранување на стар уред	4	Точење вода	16
Обем на испорака	5	Правење мраз	16
Поставување на уредот	5	Отстранување мраз	16
Транспорт	5	Променлива конфигурација на внатрешниот простор	17
Демонтирање врати на уредот	5	Функција за аларм	17
Место на поставување	5	Аларм на вратата	17
Под земја	5	Режим за одмор	18
Внимавајте на собната температура и вентилацијата	6	Вклучување режим за одмор	18
Монтирање разделник	6	Исклучување режим за одмор	18
Мерки за поставување и агол на отворање на вратата	6	Режим за заштеда на енергија	18
Прицврстување рачка	6	Вклучување режим за заштеда на енергија	18
Израмнување на уредот	7	Исклучување режим за заштеда на енергија	18
Израмнување на вратите	7	Исклучување на уредот	18
Приклучување на уредот	8	Исклучување на уредот	18
Електрично поврзување	8	Исклучете го уредот	18
Запознавање на уредот	9	Одмрзнување	19
Оперативно поле и поле за приказ	10	Замрзнувач	19
Вклучување на уредот	11	Фрижидер	19
Безбедност за деца	11	Чистење на уредот	19
Прекинување на блокадата на копчиња	11	Метод	19
Активирање блокада на копчиња	11	Диспанзер за мраз/вода	19
Поставување на температура	11	Опрема	19
Замрзнувач	11	Чистење на садот за складирање вода	20
Фрижидер	11	Ракување со садот за коцки мраз	20
Корисничка содржина	11	Одмрзнување	21
Замрзнувач	12	Осветлување (LED)	22
Пазарување замрзната храна	12	Заштеда на енергија	22
Сад за замрзнати намирници	12	Оперативни звуци	22
Целосно искористете го просторот замрзнување	12	Сосема нормални звуци	22
Капацитет на замрзнување	12	Одбегнување звуци	22
Замрзнување свежа храна	12	Елиминирајте ги ситните дефекти сами	23
Пакување замрзната храна	12	Служба за корисници	24
Рок на траење на замрзната храна	13	Барање за поправка и совети во случај на дефект	24
Календар за замрзнување	13		
Супер-замрзнување	13		
Вклучување супер-замрзнување	13		
Исклучување супер-замрзнување	13		

Безбедносни напомени

Овој уред е во согласност со релевантните безбедносни напомени за електрични уреди и работи без бучава.

Проверена е пропустливоста на колото за ладење.

За ова упатство

- Прочитајте и почитувајте го упатството за употреба и монтажа. Тие содржат важни информации за инсталацијата, употребата и одржувањето на уредот.
- Производителот не е одговорен ако не ги почитувате информациите и предупредувањата во упатството за употреба и монтажа.
- Чувајте ги сите документи за понатамошна употреба и за следните сопственици.

Опасност од експлозија

- Никогаш не користете електрични уреди внатре во уредот (на пр. грејни уреди или електрични апарати за правење мраз).
- Не чувајте во уредот никакви производи со запаливи погонски гасови (на пр., спреј лименки) или експлозивни материи.
- Чувајте високо-процентен алкохол цврсто затворен и исправен.
- Освен упатствата на производителот, не преземајте дополнителни мерки за го забрзате одмрзнувањето.

Ризик од електричен удар

Неправилна инсталација и поправка може да го доведе корисникот во значителен ризик.

- При поставување на уредот, проверете кабелот за напојување да не е натиснат или оштетен.
- Ако кабелот за напојување е оштетен: Веднаш исклучете го уредот од струја.
- Не користете кабел со повеќе приклучници, продолжни кабли или адаптери.

- Уредот нека го поправат само производителот, службата за корисници или слично квалификувано лице.
- Користете само оригинални делови од производителот. Производителот гарантира дека овие делови ги исполнуваат безбедносните барања.

Ризик од изгореници од студ

- Никогаш не ставајте замрзната храна во устата веднаш откако ќе ја извадите од замрзнувачот.
- Избегнувајте подолг контакт на кожата со замрзната храна, мраз и цевките во замрзнувачот.

Ризик од повреда

Садови исполнети со газирани пијалаци може да пукнат. Не ставајте садови исполнети со газирани пијалаци во замрзнувачот.

Опасност од пожар / опасност од средства за ладење

Еколошко, но запаливо средство за ладење тече во мали количини во цевките на коло за ладење (R600a). Не го оштетува озонскиот слој и не го зголемува ефектот на стаклена градина. Ако средството за ладење истекува, може да ги оштети очите или да се запалите.

- Не ги оштетувајте цевките.

Доколку цевките се оштетени:

- Држете го уредот подалеку од пожар и извори на палење.
- Провентрување на просторијата.
- Исклучете го уредот и извлечете го мрежниот приклучок.
- Повикајте ја службата за корисници.

Опасност од пожар

Преносни кабли со повеќе приклучници или преносни единици за напојување може да се прегреат и да предизвикаат пожар.

Не поставувајте преносни кабли со повеќе приклучници или преносни единици за напојување зад уредот.

Избегнувајте ризици за децата и ранливите луѓе

Во опасност се:

- деца,
- луѓе кои се физички, ментално или ограничени во својата перцепција,
- луѓе кои немаат доволно познавање како безбедно да работат со уредот.

Мерки:

- Осигурете се дека децата и ранливите лица ги разбираат опасностите.
- Лице одговорно за безбедноста мора да ги надгледува или упатува децата и другите ранливи лица кои работат со уредот.
- Деца само над 8 години може да го користат уредот.
- Надгледувајте ги децата при чистење и одржување.
- Никогаш не дозволувајте деца да си играат со уредот.

Опасност од гушење

- Амбалажата и нејзините делови не ги оставајте на децата.

Општи одредби

- Овој уред е наменет за домашна употреба во приватни домаќинства и во домашна средина.
- Наполнете го садот за складирање вода само со вода за пиење.
- Овој уред е наменет за употреба до максимална висина надморска височина од 2000 m.

Материјална штета

За да одбегнете материјална штета:

- Не стапувајте или потпирајте на лежиштето, полиците на извлекувања или врати.
- Чувајте ги пластичните делови и дихтунзите на вратите без масло и маснотии.
- Повлечете го приклучокот – не на кабелот за поврзување.

Тежина

Уредот е многу тежок. Секогаш поставувајте и транспортирајте го уредот со најмалку 2 лица.

Напомени за отстранувањето

Отстранување на пакувањето

Пакувањето го штити Вашиот уред од оштетување при транспорт. Сите употребени материјали се еколошки и може да се рециклираат. Помогнете со: Отстранете го пакувањето на еколошки начин.

За информации за актуелните начини за отстранување, контактирајте го Вашиот стручен трговец или локалната власт.

Отстранување на стар уред

Старите уреди не се безвреден отпад! Вредните суровини може да се обноват преку еколошко отстранување.



Овој апарат е означен според европскиот пропис 2012/19/E3 за електро и електронски апарати (waste electrical and electronic equipment – WEEE). Прописот ја дава рамката за враќање и искористување на старите апарати, важечко ширум Европа.

Предупредување

Кај искористени уреди

1. Извадете го мрежниот приклучок.
2. Исечете го кабелот за поврзување и извадете го со мрежниот приклучок.
3. Не ги отстранувајте преградите и садовите за да им го отежните на децата качувањето!
4. Не дозволувајте деца да си играат со искористениот уред. Опасност од гушење!

Уредите за ладење содржат средства за ладење и гасови во изолацијата. Средствата за ладење и гасовите мора да се отстранат правилно. Не ги оштетувајте цевките на колото за ладење додека не се отстранат правилно.

Обем на испорака

По опакувањето, проверете деловите да не имаат какво било оштетување. Ако имате поплаки, контактирајте го трговецот од кого го купивте уредот или нашата служба за корисници.

Испораката се состои од следните делови:

- Фиксиран уред
- Торба со монтажен материјал
- Опрема (во зависност од моделот)
- Упатство за употреба
- Сервисна книшка
- Гаранција
- Информации за потрошувачката на енергија и за бучавата

Поставување на уредот

Транспорт

Уредот е тежок. Осигурете го при транспорт и монтажа!

Поради тежината и димензиите на уредот и за да се минимизира ризикот од повреда или оштетување на уредот, најмалку две лица се потребни за безбедно поставување на уредот.

Демонтирање врати на уредот

Ако уредот не влегува низ вратата од станот, вратите од уредот може да се извадат.

Внимание!

Само службата за корисници има дозвола да ги извади вратите од уредот.

Место на поставување

За поставување одберете сува просторија што е добро проветрена. Местото за поставување не треба да биде изложено на директна сончева светлина и не треба да биде во близина на извор на топлина, како што се шпорет, радијатор, итн. Ако поставувањето покрај извор на топлина е неизбежна, користете соодветна изолациона плоча или одржувајте ги следниве минимални растојанија до изворот на топлина:

- до електрични шпорети или шпорети на гас 3 cm.
- За шпорети на гас и јаглен 30 cm.

Доколку го поставите уредот покрај друг уред за ладење или за замрзнување, потребно е минимално растојание од 25 mm за да се избегне кондензација.

Доколку уредот е вграден со маска или шкаф, мора да се обезбеди растојание од 30 mm, за да може уредот да се извлече вдлабнатината во сид доколку е потребно.

Загреаниот воздух на задниот дел од уредот мора да може да излезе непречено.

Под земја

Внимание!

Уредот е многу тежок.

Подот на местото за поставување не смее да попушти, подот може евентуално да биде засилен.

За да се осигурате дека вратите може да се отворат до крај, мора да се почитуваат минималните странични растојанија при поставување во агол или вдлабнатина во сид
(→ Поглавје „Мерки за поставување“).

Ако длабочината на соседниот кујнски елемент надминува 60 cm, мора да се почитуваат минималните странични растојанија за да се искористи целиот агол на отворање на вратата
(→ Поглавје „Агол на отворање на вратата“).

Внимавајте на собната температура и вентилацијата

Собна температура

Климатската класа е на спецификационата плочка. Таа ги означува собните температури во рамките на кои може да се управува со уредот. Спецификационата плочка е десно во фрижидерот.

Климатска класа	Дозволена собна температура
SN	+10 °C до 32 °C
N	+16 °C до 32 °C
ST	+16 °C до 38 °C
T	+16 °C до 43 °C

Напомена:

Уредот е целосно функционален во границите на собната температура од наведената климатска класа. Ако уред со климатска класа SN работи на постудени собни температури, може да се исклучи оштетување на уредот до температура од +5 °C.

Вентилација

Потребна е добра вентилација околу уредот. Загреаниот воздух мора да може непречено да излезе. Инаку, машината за ладење мора да работи повеќе. Тоа ја зголемува потрошувачката на енергија. Затоа, треба да има доволно слободен простор околу уредот. Препорака: 50 до 70 mm на задната страна до ѕидот, најмалку 100 mm на горната страна и најмалку 100 mm странично до ѕидот со доволно слободен простор однапред за да може да се отвори вратата од замрзнувачот до 130° и вратата од фрижидерот до 135°.

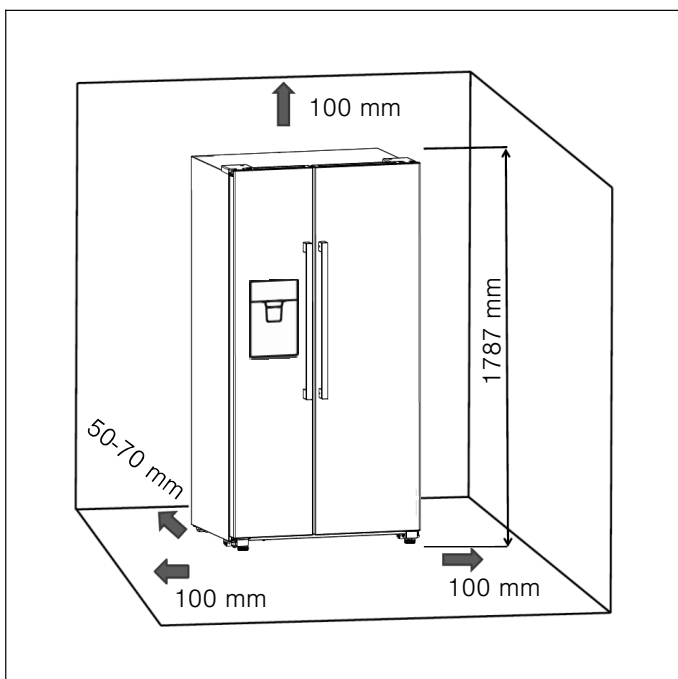

Монтирање разделник

Отстранете ги двете завртки со помош на одвртувач. Извадете ги разделниците од торбата и прицврстете ги со завртките на задниот дел од уредот. Ова значи дека се одржува минималното растојание до ѕидот.

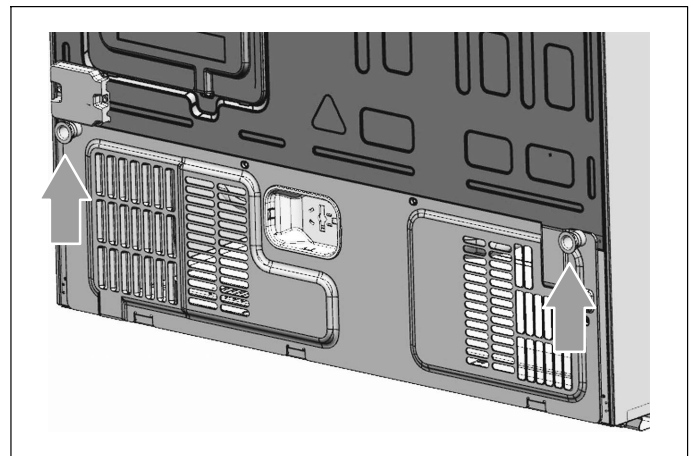

Мерки за поставување и агол на отворање на вратата

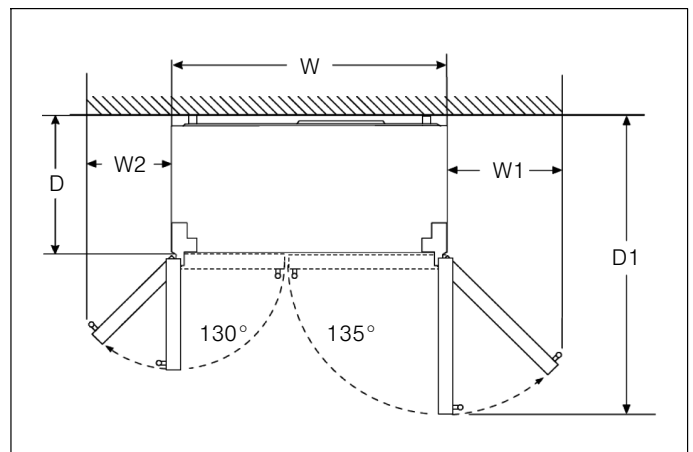

W	W1	W2	D	D1
908 mm	418 mm	277 mm	628 mm	1171 mm

Прицврстување рачка

Проверете ги рачките на уредот пред да го користите. Доколку некоја рачка е лабава, затегнете ја во насока на стрелките на часовникот со клуч со внатрешна шестаголна глава.

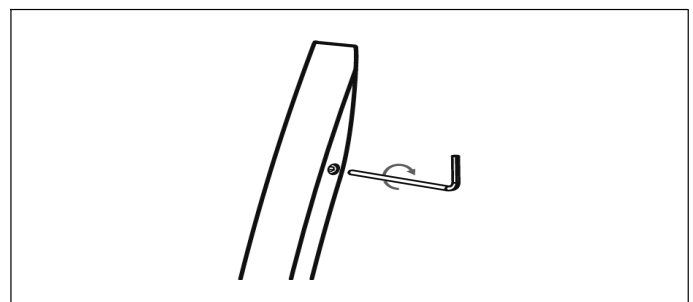

Израмнување на уредот

За уредот да работи правилно, мора да биде израмнет со либела.

- Ногарките за завртки можеби ќе треба да се прилагодат за соодветно порамнување и вентилација во долната и задната област на уредот.
- За да може вратите да се затвораат сами, со вртење на ногарките за завртки навалете го горниот дел назад за околу 15 mm одн. 0,5°.
- Не заборавајте да ги свртите ногарките на завртките назад секогаш кога сакате да го преместите уредот за да може слободно да се тркала.
- Трклацата се крути и треба да се користат само за движења напред и назад. Страничното движење може да ги оштети подот и тркалцата.
- Повторно порамнете го уредот откако ќе ја смените локацијата.

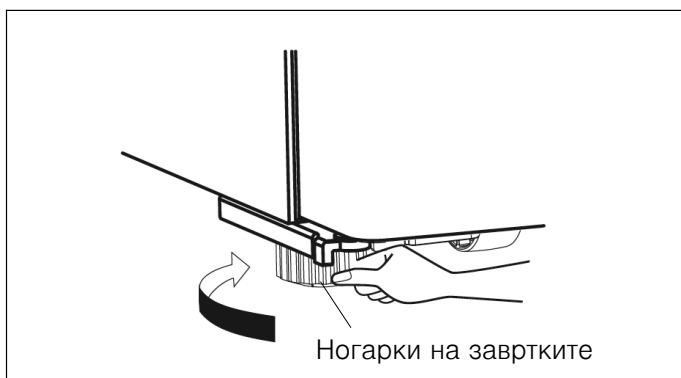
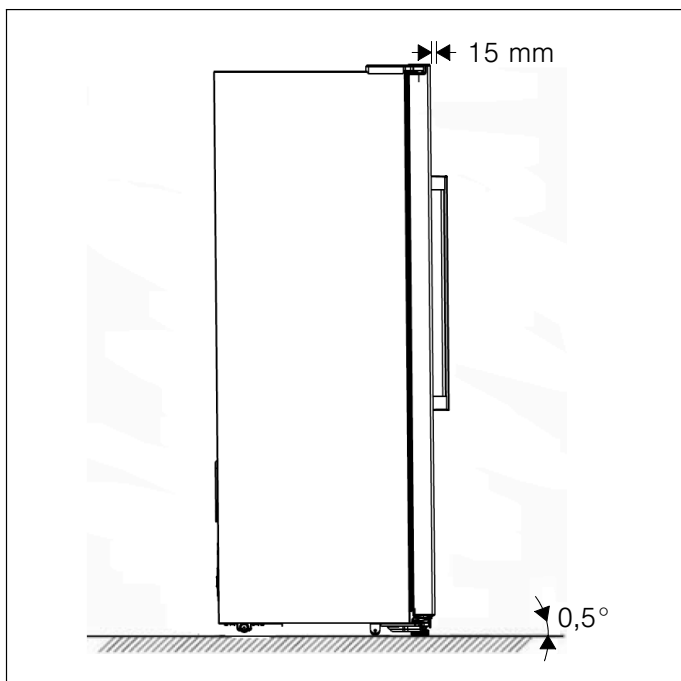

Израмнување на вратите

Доколку вратите не се на иста висина, вратата на фрижидерот може да се прилагоди со клуч за навртување.

Само вратата на фрижидерот може да се прилагоди.

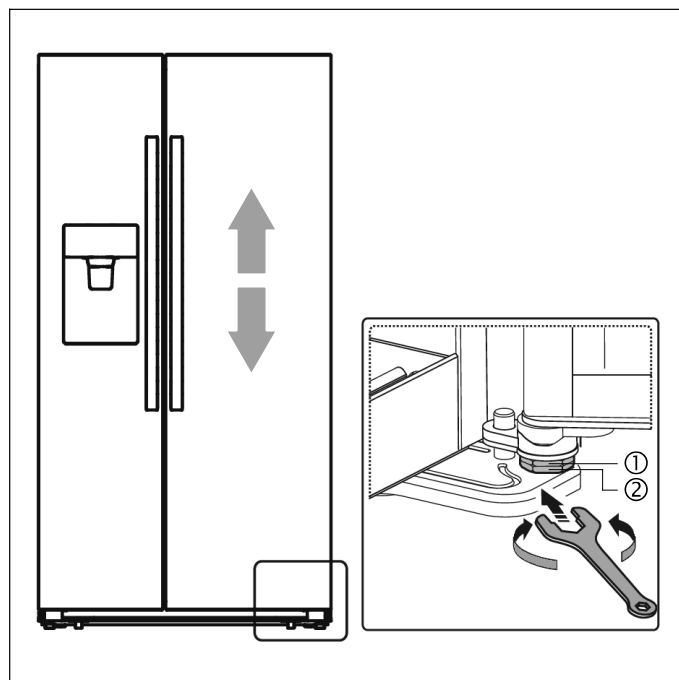

За да ја подигнете вратата од фрижидерот, свртете ја навртката (1) налево.

За да ја спуштите вратата од фрижидерот, свртете ја навртката (1) надесно.

Доколку вратата е правилно порамнета, прицврстете ја со навртката (2).

Приклучување на уредот

Уредот треба да го постави и поврзе стручно лице согласно со приложеното упатство за монтажа.

Не ги отстранувајте транспортните осигурувачи од полиците и садовите додека не се постави уредот.

Покрај националните прописи утврдени со закон, мора да се почитуваат и условите за поврзување на локалната компанија за електрична енергија.

По поставувањето на уредот, почекајте најмалку 1 час додека уредот не се активира. За време на транспортот, маслото од компресорот може да се префрли во системот за ладење.

Пред да го користите уредот за прв пат, исчистете ја внатрешноста на уредот (→ Поглавје „Чистење на уредот“).

Електрично поврзување

Предупредување – Ризик од електричен удар!

Ако должината на кабелот за напојување е недоволна, никогаш не користете кабел со повеќе приклучници или продолжни кабли. Наместо тоа, контактирајте ја службата за корисници за можните алтернативи.

Потребна е фиксна инсталирана приклучница за поврзување на уредот.

Приклучницата мора да биде близу до уредот и слободно достапна дури и откако ќе го поставите уредот.

Уредот одговара на класата на заштита I. Поврзете го уредот со наизменична струја 220-240 V / 50 Hz преку правилно инсталирана приклучница со заштитен спроводник за заземјување.

Приклучницата мора да биде заштитена со осигурувач од 10 A до 16 A или повисок.

За уреди кои работат во неевропски земји, проверете дали наведениот напон и видот на струјата се совпаѓаат со вредностите на Вашата струјна мрежа. Спецификационата плочка се наоѓа во уредот долу десно. Секоја неопходна замена на кабелот за напојување може да ја изврши само стручно лице.

Предупредување

Во никој случај уредот не смее да биде поврзан со електронски приклучоци за заштеда на енергија.

Синусоидни и мрежни инвертори може да се користат за користење на нашите уреди. Мрежните инвертори се користат во фотоволтаични системи кои се поврзани директно со јавната струјна мрежа. Во изолирани случаи (на пр., на бродови или планински колиби) кои немаат директна врска со јавната струјна мрежа, мора да се користат синусоидални инвертори.

Запознавање на уредот

Напомена:

Поради постојаните промени на нашите производи, Вашиот уред може малку да се разликува од ова упатство. Сепак, функциите и примената остануваат исти.

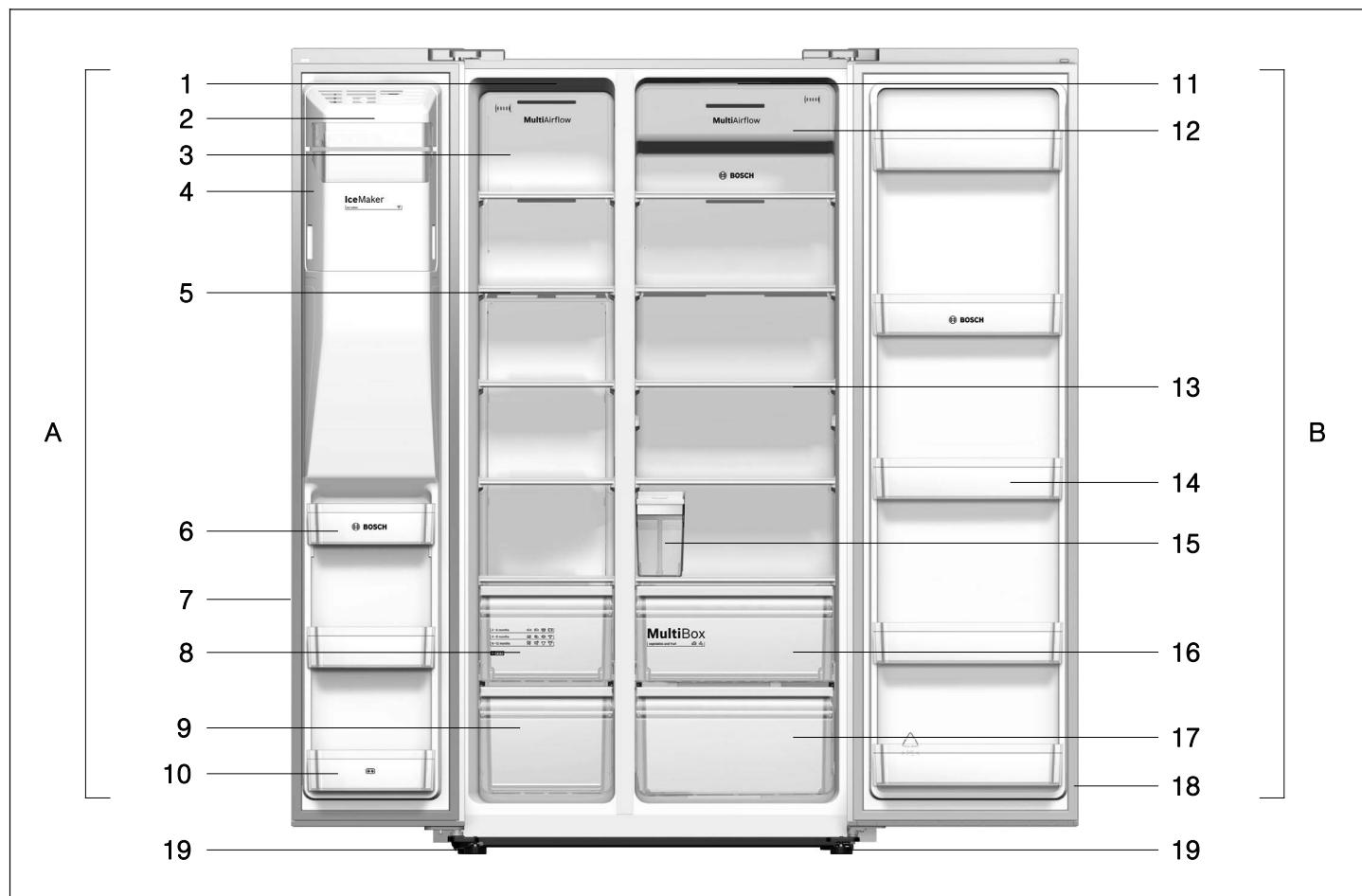

A Замрзнувач

- 1 LED осветлување на замрзнувачот
- 2 Преден поклопец на преградата за правење мраз
- 3 Поклопецот за осветлувањето на замрзнувачот
- 4 Сад за коцки мраз група на компоненти
- 5 Полица на замрзнувачот
- 6 Преграда на вратата на замрзнувачот
- 7 Дихтунг на вратата на замрзнувачот
- 8 Сад за замрзнати намирници горе
- 9 Сад за замрзнати намирници долу
- 10 Преграда на вратата на замрзнувачот (преграда со 2 ѕвезди)

B Фрижидер

- 11 LED осветлување на фрижидерот
- 12 Поклопецот за осветлувањето на фрижидерот
- 13 Полица на фрижидерот
- 14 Преграда на вратата на фрижидерот
- 15 Сад за складирање вода
- 16 Сад за овошје и зеленчук
- 17 Сад во фрижидерот долу
- 18 Дихтунг на вратата на фрижидерот
- 19 Ногарки на завртките

Оперативно поле и поле за приказ

Оперативното поле и полето за приказ се состојат од 2 полиња за приказ за температурата, прикази за различни начини на работење и 9 функционални копчиња.

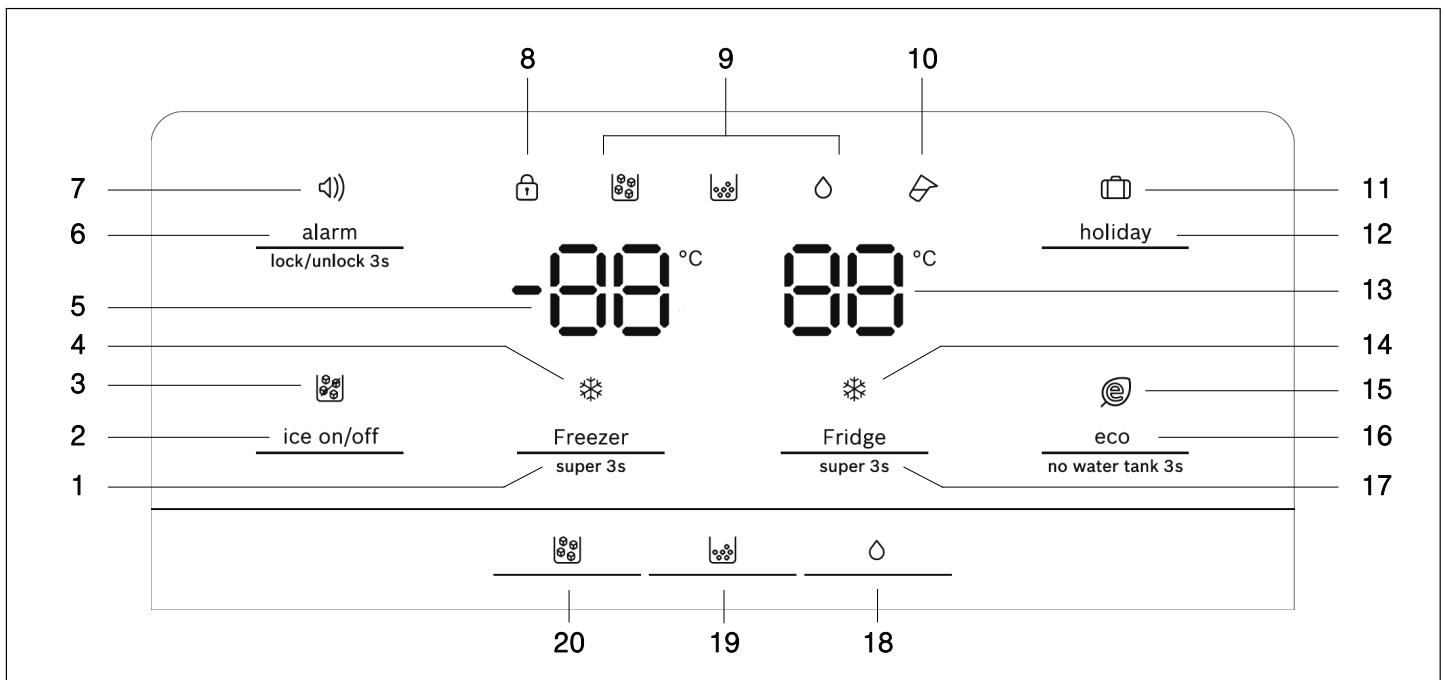

- | | | | |
|----|--|----|---|
| 1 | Копче „Freezer / super 3s“
За поставување на температурата на замрзнувачот. | 11 | Приказ (holiday)
Свети кога е активен режимот за одмор. |
| 2 | Копче „ice on/off“
За вклучување/исклучување на преградата за правење мраз. | 12 | Копче „holiday“
За вклучување/исклучување на режимот за одмор. |
| 3 | Приказ (ice off)
Свети кога преградата за правење мраз е исклучена. | 13 | Температурен приказ за фрижидерот |
| 4 | Приказ (супер-замрзнување)
Свети кога функцијата „супер замрзнување“ е активна. | 14 | Приказ (супер-ладење)
Свети кога функцијата „супер-ладење“ е активна. |
| 5 | Температурен приказ за замрзнувачот | 15 | Приказ (eco)
Свети кога режимот за заштеда на енергија е активен. |
| 6 | Копче „alarm / lock/unlock 3s“
За исклучување на алармот на вратата.
За вклучување/исклучување на блокадата на копчиња и функцијата за диспанзер (безбедност за деца). | 16 | Копче „eco / no water tank 3s“
За вклучување/исклучување на режимот за заштеда на енергија.
За исклучување на алармот на садот за вода. |
| 7 | Приказ (аларм)
Свети при аларм на врата. | 17 | Копче „Fridge / super 3s“
За поставување на температурата на фрижидерот. |
| 8 | Приказ (блокада на копчиња)
Свети кога е активна безбедноста за деца. | 18 | Копче
Поставете го диспанзерот за мраз/вода на начин на работа „Вода“. |
| 9 | Приказ за начинот на работа на диспанзерот за мраз/вода:
Начинот на работа „Коцки мраз“ е активен.
Начинот на работа „Дробен мраз“ е активен.
Начинот на работа „Вода“ е активен. | 19 | Копче
Поставете го диспанзерот за мраз/вода на начин на работа „Дробен мраз“. |
| 10 | Приказ (аларм за садот за вода)
Аларм на садот за складирање вода (садот не е или не е правилно инсталиран). | 20 | Копче
Поставете го диспанзерот за мраз/вода на начин на работа „Коцки мраз“. |

Вклучување на уредот

При вклучување на уредот, осветлувањето на позадината на приказите на контролното поле и полето за приказ свети. Сите прикази светат 3 секунди и се огласува зуење. Доколку не се притиснати копчиња и вратите се затворени, осветлувањето на позадината ќе се изгасне по 60 секунди.

Претходно поставените температури се постигнуваат само по неколку часа. Не ставајте храна во уредот однапред.

Следниве температури се препорачуваат:

- Замрзнувач: -18 °C
- Фрижидер: +4 °C

Напомена:

По вклучувањето на уредот, безбедноста за деца е исклучена.

Безбедност за деца

Доколку приказот  свети, копчињата се блокирани и диспанзерот за мраз/вода е деактивиран.

Прекинување на блокадата на копчиња

Копчето „alarm / lock/unlock 3s“ држете го притиснато 3 секунди за да ја отклучите блокадата за копчиња и да го активирате диспанзерот за мраз/вода.

Приказот  се гаси.

Активирање блокада на копчиња

Копчето „alarm / lock/unlock 3s“ држете го притиснато 3 секунди за да ги блокирате копчињата и да го деактивирате диспанзерот за мраз/вода. Приказот  свети.

Поставување на температура

Замрзнувач

Температурата на замрзнувачот може да се постави од -14 °C до -24 °C. Препорачуваме да ја поставите на -18 °C.

Откако ќе се отклучи блокадата на копчиња, поставката за температура е активна. Притиснете го копчето „Freezer / super 3s“, за да ја поставите температурата помеѓу -14 °C и -24 °C. Соодветната вредност е прикажана на екранот по следниот редослед.

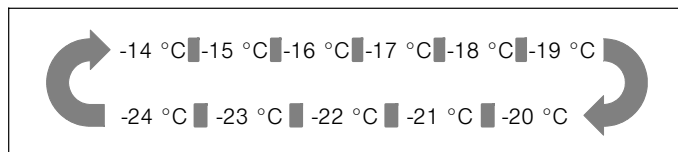

Фрижидер

Температурата на фрижидерот може да се постави од +2 °C до +8 °C. Препорачуваме да ја поставите на +4 °C.

Чувствителната храна не треба да се чува на потопло од +4 °C.

Откако ќе се отклучи блокадата на копчиња, поставката за температура е активна. Притиснете го копчето „Fridge / super 3s“, за да ја поставите температурата помеѓу 8 °C и 2 °C. Соодветната вредност е прикажана на екранот по следниот редослед.

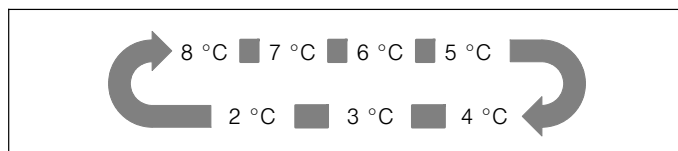

Корисничка содржина

Податоци за корисничката содржина за Вашиот уред ќе најдете на спецификационата плочка (→ Поглавје „Служба за корисници“).

Замрзнувач

Користете го замрзнувачот

- за чување замрзната храна.
- за правење коцки мраз.
- за замрзнување храна.

Внимание!

Не оставајте шишиња во замрзнувачот подолго отколку што е потребно бидејќи може да се скршат при замрзнувањето.

Напомена:

Проверете дали вратата на замрзнувачот е секогаш правилно затворена! Кога вратата е отворена, замрзнатата храна се одмрзнува, а замрзнувачот се замрзнува сè повеќе. Освен тоа: Настанува голема потрошувачка на енергија!

По затворање на вратата на замрзнувачот, се создава вакуум што предизвикува звук на всисување. Почекајте две до три минути за да се изедначи негативниот притисок.

Пазарување замрзната храна

- Пакувањето не смее да биде оштетено.
- Проверете го рокот на траење.
- Температурата во продажниот фрижидер мора да биде -18°C или пониска.
- Ако е можно, транспортирајте замрзната храна во изолирана кеса и ставете ја одма во замрзнувачот.

Сад за замрзнати намирници

Садовите за замрзната храна се монтираат на шини на извлекување и може да соберат големи количини замрзната храна.

За вадење на садот за замрзната храна, повлечете го напред и подигнете го од полиците на извлекување. Пред тоа извадете ја замрзнатата храна.

Откако ќе го извадите садот за замрзната храна, вратете ги назад полиците на извлекување.

Целосно искористете го просторот замрзнување

Ако не ви треба мраз, можете да ја исклучите функцијата за правење мраз и наместо садот за мраз да ја користите преградата на вратата (→ Поглавје „Чистење на уредот“).

Капацитет на замрзнување

Информации за капацитетот на замрзнување ќе најдете на спецификационата плочка.

Замрзнување свежа храна

Користете само свежи намирници за замрзнување.

За да се зачува нивната хранлива вредност, арома и боја што е можно повеќе, зеленчукот треба да се бланшира пред замрзнување. Модрите патлициани, пиперките, тиквичките и аспарагусот не треба да се бланшираат.

Може да најдете литература за замрзнување и бланширање во книжарници.

Напомена:

Храната што треба да се замрзнува не ја ставајте во контакт со храна што е веќе замрзната.

- За замрзнување соодветни се: Печива, риба и морски плодови, месо, дивеч, живина, зеленчук, овошје, билки, јајца без лушпа, млечни производи, како што се сирење, путер и урда, готови јадења и остатоци како супи, чорби, варено месо и риба, јадења од компири, потпечени јадења и десерти.
- За замрзнување не се соодветни: Зеленчук што обично се јаде суров, како зелена салата или ротквица, јајца со лушпа, грозје, цели јаболка, круши и праски, тврдо варени јајца, јогурт, кисело млеко, павлака, шлаг и мајонез.

Пакување замрзната храна

Пакувајте ги намирниците цврсто затворени за да не го изгубат вкусот и да не се исушат.

1. Ставете ги намирниците во пакувањето.
2. Истиснете го воздухот.
3. Цврсто затворете го пакувањето.
4. Означете го пакувањето со содржината и датумот на замрзнување.

Соодветни за пакување:

Пластична фолија, фолија од полиетилен, алуминиумски фолија, конзерви за замрзнување.

Овие производи може да ги најдете во специјализирани продавници.

Несоодветни за пакување:

Хартија за виткање, хартија за печење, целофан, вреќи за ѓубре и користени ќеси за купување.

Соодветно за затворање:

Гумени прстени, пластични штипки, коноп, леплива лента отпорна на студ и сл.

Торби и фолија од полиетилен може да се запечатат со уред за запечатување фолија.













Рок на траење на замрзната храна

Рокот на траење зависи од видот на намирницата.

При температура од -18 °C:

- Риба, колбаси, готови јадења, печива:
до 6 месеци
- Сирење/кашкавал живина, месо:
до 8 месеци
- Зеленчук, овошје:
до 12 месеци

Календар за замрзнување

2 – 6 months	   
4 – 8 months	   
6 – 12 months	   
	

За да избегнете влошување на квалитетот на замрзнатата храна, не го надминувајте периодот на чување. Периодот на чување зависи од видот на замрзната храна. Броевите до симболите го означуваат дозволеният период на чување во месеци за замрзната храна.

Забележете го датумот на производство или датумот на употреба според комерцијално достапната замрзната храна.

Супер-замрзнување

Храната треба да се замрзне што е можно побрзо за да се задржат витамини, хранливи вредности, изглед и вкус.

Уредот работи непрекинато кога е вклучено супер-замрзнување. Температурите во замрзнувачот се многу пониски отколку во нормалниот режим.

Вклучете го супер-замрзнувањето неколку часа пред да ја ставите свежата храна за да избегнете нежелно зголемување на температурата.

Ако сакате да го користите капацитетот на замрзнување според спецификационата плочка, вклучете го супер-замрзнувањето 24 часа пред да ги ставите свежите производи во замрзнувачот.

Помали количини на храна (до 2 кг) може да се замрзнат без супер-замрзнувањето.

Вклучување супер-замрзнување

Држете го притиснато копчето „Freezer / super 3s“ 3 секунди за да ја вклучите функцијата супер-замрзнување.

Приказот * (супер-замрзнување) свети и температурата на замрзнувачот се прикажува „-24 °C“.

Исклучување супер-замрзнување

Држете го притиснато копчето „Freezer / super 3s“, за да ја исклучите функцијата супер-замрзнување.

Доколку е исклучено супер-замрзнувањето, се гаси приказот * (супер-замрзнување). Уредот автоматски се враќа на поставената температура пред супер-замрзнувањето.

Напомени

По 52 часа автоматски се исклучува супер-замрзнувањето.

Активирање на режимот за одмор или за заштеда на енергија ја исклучува функцијата супер замрзнување.

Одмрзнување замрзната храна

Во зависност од видот и намената, може да изберете помеѓу следниве опции:

- при собна температура
- во фрижидер
- во електрична печка, со/без вентилатор за топол воздух
- во микробранова печка

Внимание!

Не замрзнувајте повторно замрзната или одмрзната храна.

Може да се замрзне само откако ќе се преработи во готов оброк (варен или пржен).

Не го искористувајте во целост максималниот период на чување на замрзнатата храна.

Фрижидер

Фрижидерот е идеален простор за складирање месо, колбаси, риба, млечни производи, јајца, готови јадења и печива.

Забележете при складирање

- Чувајте свежа храна. На овој начин, квалитетот и свежината се задржуваат подолго.
- Во случај на готови производи и намирници во полнети ќесички, земете го предвид наведениот датум на употреба од страна производителот.
- Подредете ја храната добро завиткана или покриена за да се зачува аромата, бојата и свежината. На тој начин се спречува пренесување на вкус и промена на бојата на пластичните делови во фрижидерот.
- Оставете прво да се оладат топлата храна и пијалаците, и потоа ставете ги во уредот.

Напомена:

Избегнувајте контакт помеѓу храната и задниот ѕид. Во спротивно, циркулацијата на воздухот ќе биде нарушена.

Храната или пакувањето може да се прилепат на задниот ѕид.

Земете ги предвид студените зони во фрижидерот

Циркулацијата на воздухот во замрзнувачот создава зони со различен степен на ладење:

- Најстудената зона е помеѓу садот за зеленчук и стаклената полица горе.

Напомена:

Чувајте чувствителна храна (на пр., риба, колбаси, месо) во најстудената зона над садот за зеленчук.

- Најтоплата зона е на врвот на вратата.

Напомена:

Во најтоплата зона чувајте, на пр. кашкавал и путер. Ова му овозможува на кашкавалот да ја развие својата арома и путерот не се стврднува.

Сад за овошје и зеленчук

Садот е поставен на шини на извлекување и се користи за складирање на овошје и зеленчук.

За вадење на садот, повлечете го напред и подигнете го од полиците на извлекување. Пред тоа извадете ги сите намирници.

Откако ќе го извадите садот, вратете ги назад полиците на извлекување.

Напомени

- Овошјето кое е чувствително на студ (на пр. ананас, банана, папаја и цитрусни овошја) и зеленчук (на пр. модри патлициани, краставици, тиквички, пиперки, домати и компири) треба да се чува надвор од фрижидерот на температура од приближно +8 °C до +12 °C.
- Во зависност од количината на складирање и зачуваната храна, може да се формира кондензирана вода во садот за зеленчук. Отстранете ја кондензираната вода со сува крпа.

Супер-ладење

Кај супер-ладењето, фрижидерот се лади што е можно повеќе.

Вклучете го супер-ладењето на пр.

- пред да вметнете голема количина храна.
- за брзо ладење на пијалаците.

Вклучување супер-ладење

Држете го притиснато копчето „Fridge / super 3s“ 3 секунди за да ја вклучите функцијата супер-ладење.

Приказот ✱ (супер-ладење) свети и температурата на фрижидерот се прикажува „2 °C“.

Исклучување супер-ладење

Држете го притиснато копчето „Fridge / super 3s“, за да ја исклучите функцијата супер-ладење.

Доколку е исклучено супер-ладењето се гаси приказот ✱ (супер-ладење). Уредот автоматски се враќа на поставената температура пред супер-ладењето.

Напомени

По 3 часа автоматски се исклучува супер-ладењето.

Активирање на режимот за одмор или за заштеда на енергија ја исклучува функцијата супер-ладење.

Сад за складирање вода

Садот за складирање вода служи за снабдување со вода на преградата за правење мраз и диспанзерот за вода.

Наполнете го садот за складирање вода

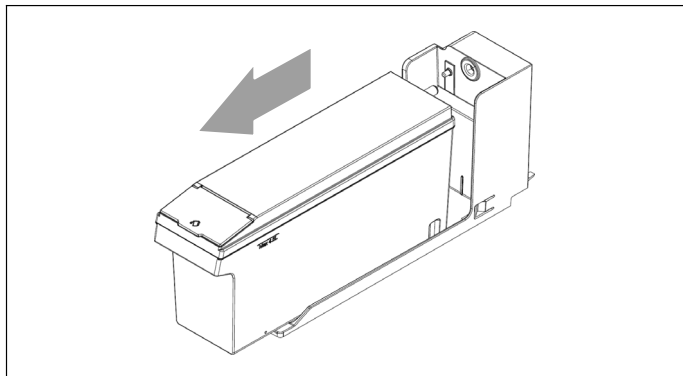

1. Малку извлекете го садот за складирање вода.

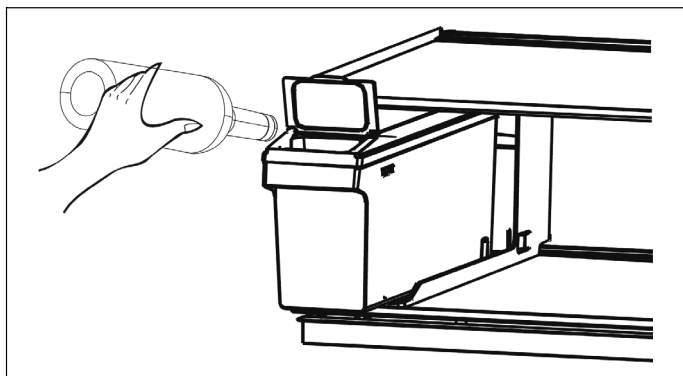

2. Отворете ја малата преграда напред и директно наполнете вода.

Внимание!

- Наполнете го садот за складирање вода само со вода за пиење.
- Препорачаната количина на наполнетост е максимално 4,5 литри.

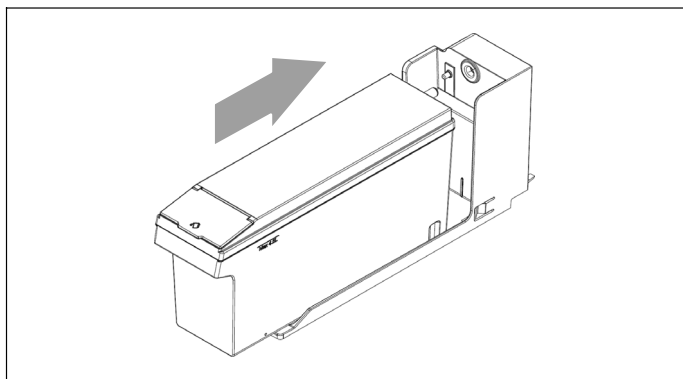

3. Повторно ставете го назад садот за складирање вода.

Напомена: По ставањето почекајте 10 секунди пред да се побара вода.

Аларм за сад за складирање вода



Ако не е или не е правилно ставен садот за складирање вода, за потсетување на корисникот свети приказот .

Притиснете го копчето „есо / no water tank 3s“ за 3 секунди, за да се изгаси алармот.

Диспанзер за мраз/вода

Во зависност од потребата може да се извади:

- ладна вода
- коцки мраз
- искршен мраз

Видот на мраз или вода може да го изберете со притискање на копчето  (коцки мраз),  (искршен мраз) или  (вода).

Предупредување

- Не користете лесно кршливи садови за земање вода или мраз – постои ризик од повреда ако се скрши стаклото!
- Не посегнувајте во отворот за исфрлање – постои ризик од повреда од ножот за дробење!



Напомена:

Диспанзерот за мраз и вода не работи сè додека вратата на замрзнувачот е отворена или безбедноста за деца е активна.

Точење вода

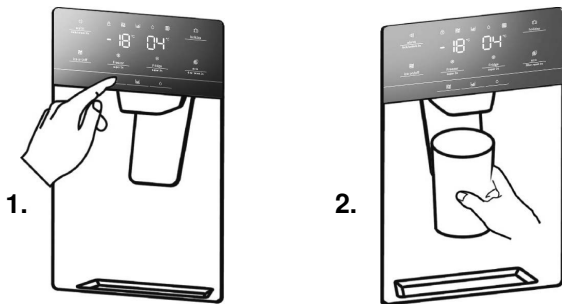
Водата од диспанзерот за вода не е многу ладна. Ако сакате водата да биде поладна, додајте коцки мраз во чашата пред точењето.



1. Притиснете го копчето  за диспанзерот за мраз/вода да го поставите на режимот на работа „вода“. Приказот  свети кога режимот на работа „вода“ е активен.
2. Притиснете ја чашата кон рачката на диспанзерот. Водата престанува да тече веднаш штом ја тргнете чашата од рачката. Не ја тргајте веднаш чашата, туку држете ја под диспанзерот уште 2 до 3 секунди за да избегнете прскање.

Напомена:

Ако нема вода или водата тече полека, проверете дали садот за складирање вода е правилно приклучен и осигурете се садот да е доволно наполнет.

Правење мраз

Кога замрзнувачот ќе ја достигне својата температура на замрзнување, водата се влева во преградата за правење мраз и се замрзува во коцки мраз. Штом коцките мраз се направат, тие автоматски паѓаат во садот за коцки мраз.

Исклучување на функцијата за правење мраз

За да заштедите вода и енергија, функцијата за правење мраз може да се исклучи кога мразот не е потребен.

За да ја исклучите или вклучите функцијата за правење мраз, притиснете го копчето „ice on/off“. Приказот  (ice off) свети кога функцијата за правење мраз е исклучена.





Напомена: „ice on/off“ се однесува само на функцијата за правење мраз, не за диспанзерот за мраз/вода.

Празнење на садот за коцки мраз

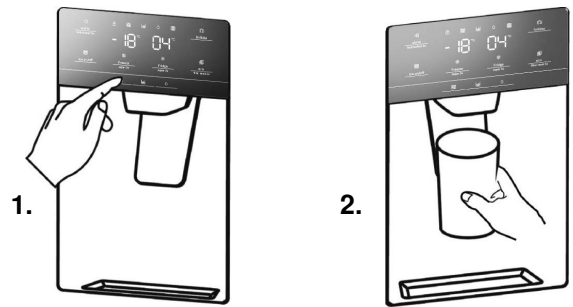
Доколку подолго време немате извадено мраз, коцките мраз во садот може да се залепат. Во овој случај извадете го садот и испразнете го (→ Поглавје „Чистење на уредот“).

Отстранување мраз



1. Притиснете го копчето  или  за диспанзерот за мраз/вода да го поставите на начинот на работа „коцки мраз“ или „дробен мраз“. Соодветниот приказ  или  свети доколку избраниот режим е активен.
2. Притиснете соодветен сад кон рачката на диспанзерот. Тргнете го садот од рачката кога е околу половина полн. Мразот што се наоѓа во исфрлувачот може да предизвика преплавување на садот или да го блокира исфрлувачот. Не го тргајте веднаш уредот, туку држете го под диспанзерот уште 2 до 3 секунди за да избегнете прскање.

Напомени

- По префрлувањето од режимот „коцки мраз“ во „дробен мраз“, цели коцки мраз или остатоци од нив сè уште може да бидат во диспанзерот. Тие ќе излезат со првата тура мраз од режимот „дробен мраз“.
- По префрлувањето од режимот „дробен мраз“ во „коцки мраз“ може да има остатоци од дробениот мраз во диспанзерот. Тие ќе излезат со првите коцки мраз.
- Не вадете мраз подолго од 1 минута во нормален режим на работа за да избегнете прегревање на моторот за дробење.

Променлива конфигурација на внатрешниот простор

Фрижидерот е има 5 стаклени полици и неколку различни прегради на вратата, кои се погодни за чување јајца, конзерви, шишиња со пијалаци и спакувана храна. Може да ги користите на различни висини во зависност од потребата. Пред да ги извадите преградите на вратите, извадете ја целата храна за да избегнете истата да се истури.

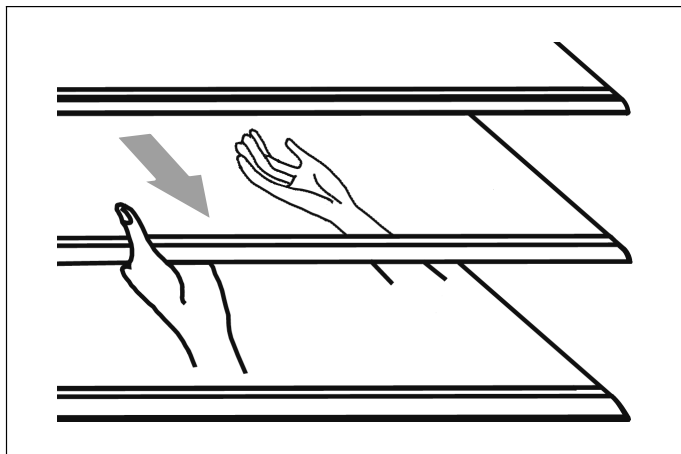

- За да извадите некоја полица, внимателно повлечете ја напред додека полицата не се ослободи од водилките.
- За повторно да ја ставите полицата, осигурете се дека нема никаква пречка и внимателно турнете ја полицата назад во положбата.

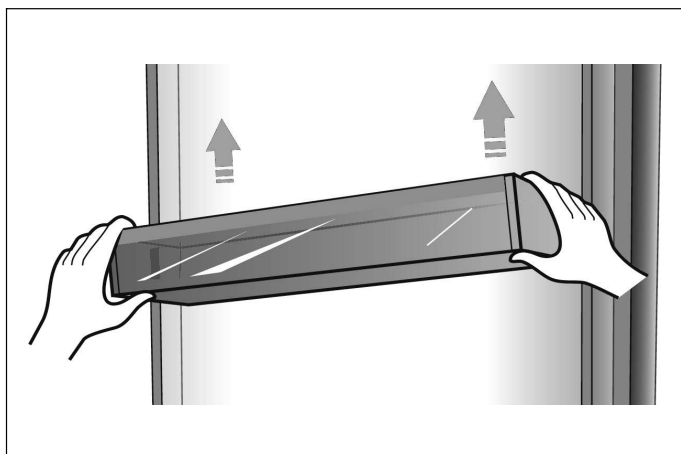

- Подигнете ја преградата на вратата и потоа извадете ја.

Преградата за шишиња (опција) се користи за чување на вино и други пијалаци во шишиња.

Напомена: Бидете претпазливи кога ги вадите шишињата.

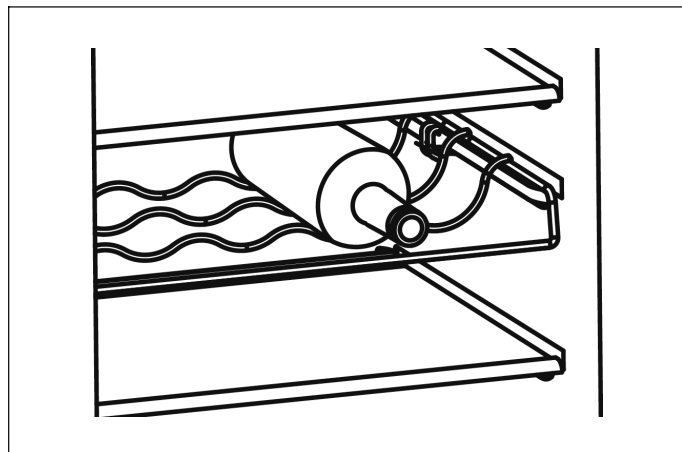

- Преградата може да се отстрани за да ја исчистите или за да заштедите на простор.

Функција за аларм

Во случај на аларм, приказот свети (ⓘ) и се огласува зуење.

Аларм на вратата

Ако вратата на замрзнувачот или фрижидерот е отворена повеќе од две минути, алармот на вратата се вклучува.

Во случај да се активира алармот на вратата, зуењето се слуша 3 пати во минута и автоматски прекинува по 10 минути.

За да заштедите енергија, треба да избегнувате да го држите уредот отворен подолго време.

Затворањето на вратата го исклучува алармот.

Кога вратата е отворена, алармот може да се исклучи со притискање на копчето „alarm / lock / unlock 3s“ ако безбедноста за деца не е активна.

Режим за одмор

Ако сте отсутни подолго време, режимот за одмор е најдобриот избор. Во овој режим на работа, температурата во фрижидерот е поставена на 15 °C и во замрзнувачот на -18 °C со цел да се намали потрошувачката на енергија.

Важно: За време на овој режим, не чувајте храна во фрижидерот.

Вклучување режим за одмор

Притиснете го копчето „holiday“ за да го вклучите режимот за одмор.

Приказот  (holiday) свети и температурата на фрижидерот се прикажува „15 °C“.

Напомена: Во режимот за одмор, функцијата за правење мраз автоматски се исклучува.

Исклучување режим за одмор

Притиснете го копчето „holiday“ за да го деактивирате режимот за одмор.

Доколку го исклучите режимот за одмор, се гаси приказот  (holiday) во полето за приказ. Уредот автоматски се враќа на претходно поставената температура.

Режим за заштеда на енергија

Режимот за заштеда на енергија може да Ви помогне да ја намалите потрошувачката на енергија. Ја поставува температурата на фрижидерот на 6 °C, а температурата на замрзнувачот на -17 °C.

Вклучување режим за заштеда на енергија

Притиснете го копчето „eco / filter reset 3s“, за да го вклучите режимот за заштеда на енергија.

Приказот  (eco) свети кога режимот за заштеда на енергија е активен.

Исклучување режим за заштеда на енергија

Притиснете го копчето „eco / filter reset 3s“, за да го деактивирате режимот за заштеда на енергија.

Доколку го исклучите режимот за заштеда на енергија се гаси приказот  (eco) во полето за приказ. Уредот автоматски се враќа на претходно поставената температура.

Исклучување на уредот

Исклучување на уредот

Извадете го мрежниот приклучок или исклучете го осигурувачот.

Машината за ладење се исклучува.

Внимание!

Ако уредот е исклучен подолго време, мразот во садот за мраз ќе се стопи и водата ќе истече од уредот на подот. За да го избегнете ова, треба да го испразните садот за коцки мраз (→ Поглавје „Чистење на уредот“).

Напомена: Безбедноста за деца и функциите за супер-замрзнување и супер-ладење не се активни кога уредот е исклучен.

Исклучете го уредот

Ако не го користите уредот подолго време:

1. Извадете ја целата храна од уредот.
2. Извадете го мрежниот приклучок или исклучете го осигурувачот.
3. Исклучете го уредот однатре и испразнете го садот за коцки мраз (→ Поглавје „Чистење на уредот“).
4. Оставете ги вратите на уредот отворени за да спречите создавање мирис.

Одмрзнување

Замрзнувач

Благодарение на целосно автоматскиот систем NoFrost, замрзнувачот останува без мраз. Одмрзнувањето повеќе не е потребно.

Фрижидер

Одмрзнувањето се врши автоматски.

Кондензираната вода поминува низ отворот за одвод во сад за испарување на задниот дел од уредот.

Чистење на уредот

⚠ Предупредување

Никогаш не го чистете уредот со чистач на пареа!

Внимание!

- Не користете средства за чистење или растворувачи што содржат песок, хлорид или киселина.
- Не користете абразивни или груби сунѓери. Корозија може да се појави на металните површини.
- Не користете остри предмети за да го отстраните мразот од замрзнувачот.
- Никогаш не ги чистете полици и садовите во машина за миење садови. Деловите може да се деформираат!

Метод

1. Извадете го мрежниот приклучок или исклучете го осигурувачот.
2. Отстранете ја замрзнатата храна и чувајте ја на ладно место.
3. Почекајте додека не се стопи слојот мраз.
4. Исклучете го уредот со мека крпа, млака вода и малку рН-неутрална течност за миење. Растворот за плакнење не смее да влезе во осветлувањето.
5. Само исклучете го дихтунгот на вратата со чиста вода и потоа темелно исушете го.
6. По чистењето, повторно приклучете го уредот. Внатрешноста треба да биде целосно сува пред да го вклучите уредот.
7. Вратете ја замрзнатата храна.

Диспанзер за мраз/вода

- Не ја влечете рачката на диспанзерот. Ова може да ја оштети или скрши пружината на рачката.

Исклучете ги самот за собирање вода и решетката

Истечената вода се собира во садот за собирање вода.

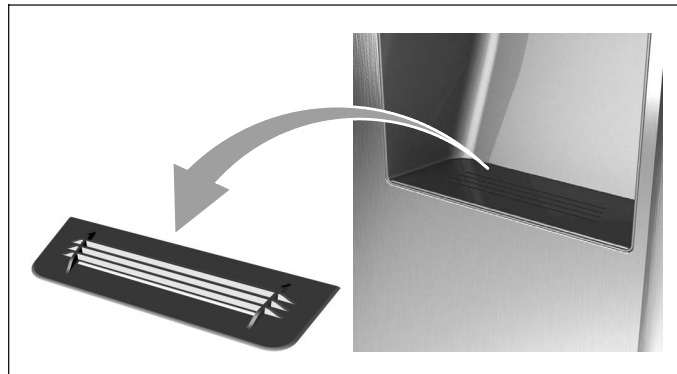

- Ситото може да се извади за да се исчисти садот за собирање вода и ситото.

Опрема

Сите променливи делови на уредот може да се извадат (→ Поглавје „Променлива конфигурација на внатрешниот простор“).

Напомена:

За да ги извадите и исклучите садовите, отворете ги целосно вратите до 90°.

Вадење садови

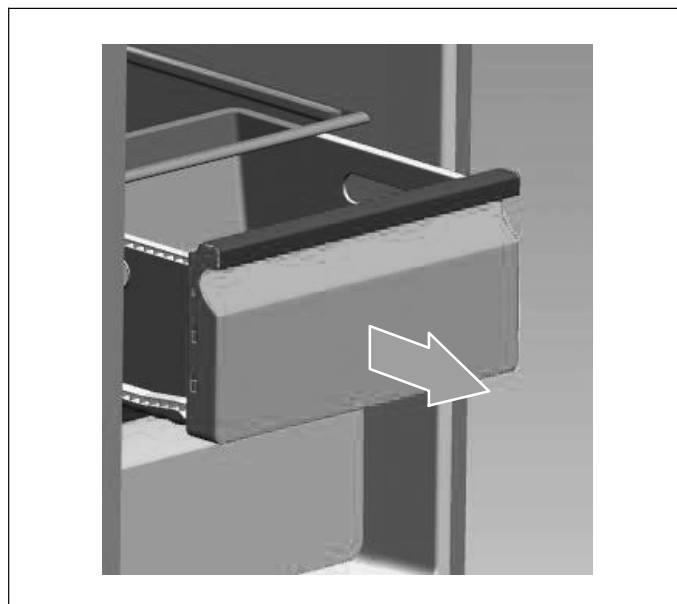

- Извлечете го садот целосно, подигнете го од држачот и извадете го.

Кога го вметнувате садот, ставете го на шините за извлекување и лизнете го во внатрешноста. Садот се заклучува кога ќе се притисне надолу.

Чистење на садот за складирање вода

Садот за складирање вода треба редовно да се чисти.

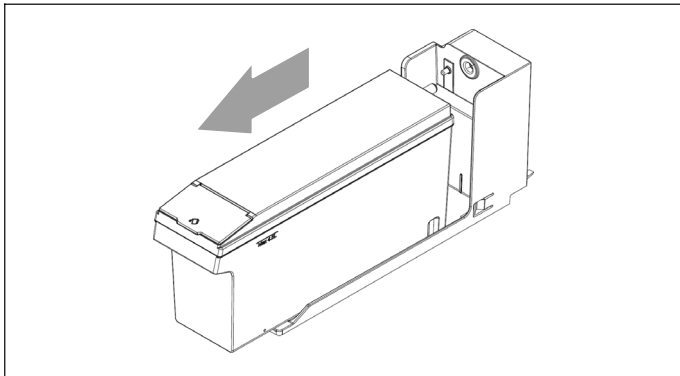

1. Целосно извлечете го садот за складирање вода.

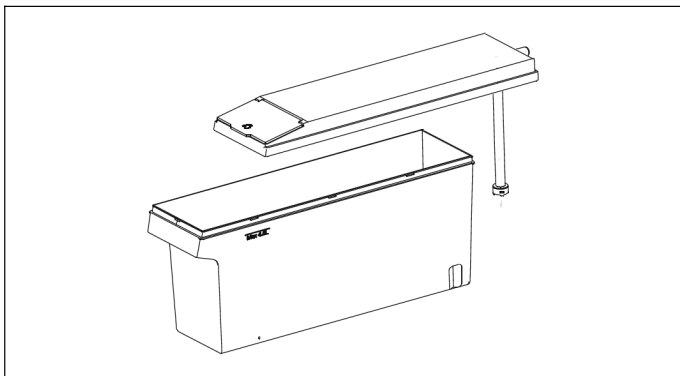

2. Извадете го капакот на садот.
3. Исчистете ја внатрешната страна на садот и исплакнете со вода за пиене.
4. Повторно склопете го садот за складирање вода и ставете го назад.

Ракување со садот за коцки мраз

Вадење на садот за коцки мраз

Садот за коцки мраз може да се извади за да го исчистите или доколку повеќе не Ви е потребен мраз.

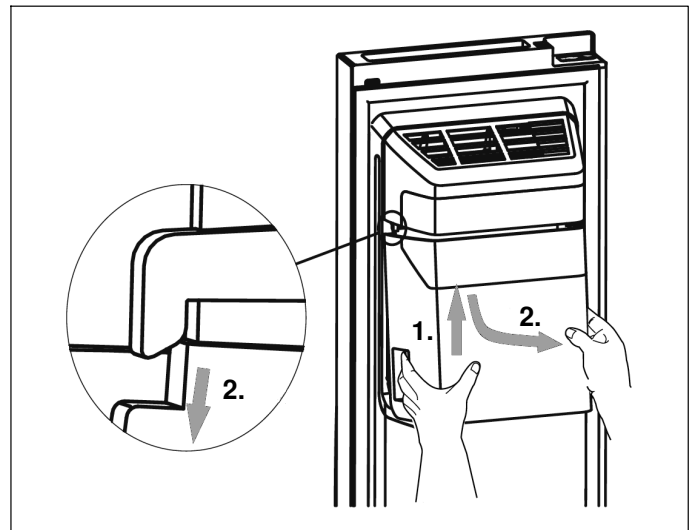

1. Држете го садот за коцки мраз за рачката и вметнете го нагоре.
2. Извлечете го полека за да избегнете оштетување.

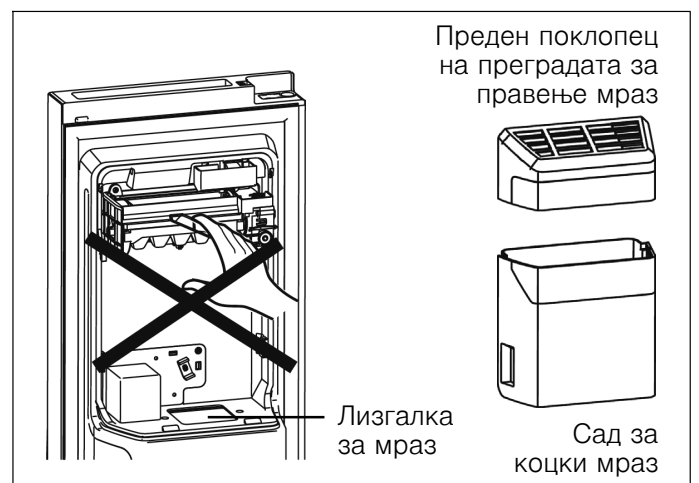

⚠ Предупредување

Не ги ставајте прстите, рацете или несоодветните предмети во лизгалката за мраз или во преградата за правење мраз. Со тоа може да дојде до лична повреда или материјална штета.

Напомена: Има цевка за вода до преградата за правење мраз. Не го расклопувајте целиот систем за водоснабдување сами. Ова треба да го прават само квалификувани лица.

Испразнете и исчистете го садот за коцки мраз

Садот за коцки мраз мора да се испразни ако коцките мраз се залепиле заедно или ако не е отстранет мраз подолго време или ако уредот е исклучен.

За чистење, измијте со не многу јак детергент, исплакнете темелно и исушете го добро.

Не користете груби или абразивни средства за чистење или растворувачи.

Вметнување сад за коцки мраз

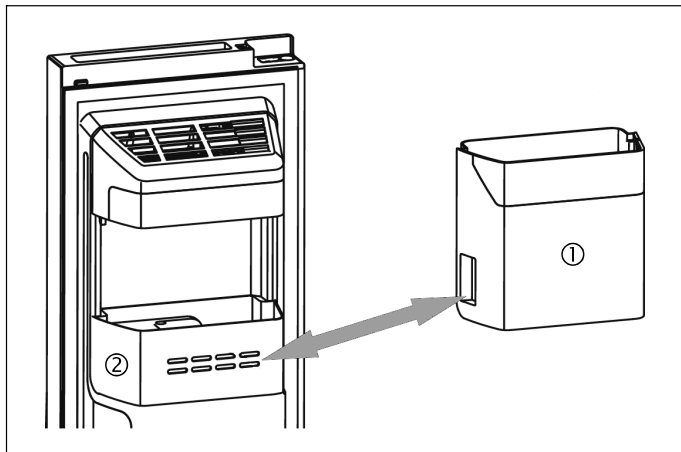

Доколку не Ви е потребен мраз, може да се исклучи функцијата за правење мраз и да се користи преградата на вратата (2) наместо садот за коцки мраз (1) за да има повеќе простор во замрзнувачот.

Монтирање сад за коцки мраз

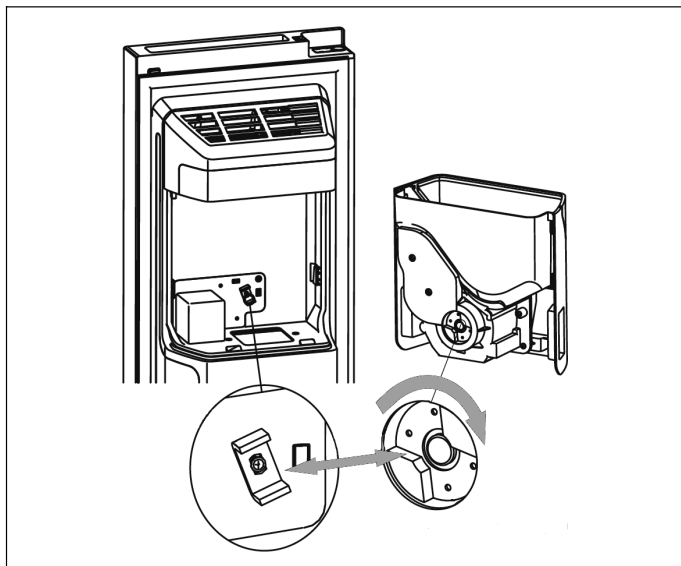

1. Осигурете се дека двете спојки се наоѓаат под соодветен агол еден на друг за да се вклопат. Доколку е потребно, свртете ја спојката на садот за коцки мраз, за да се вклопи во спојката на моторот.

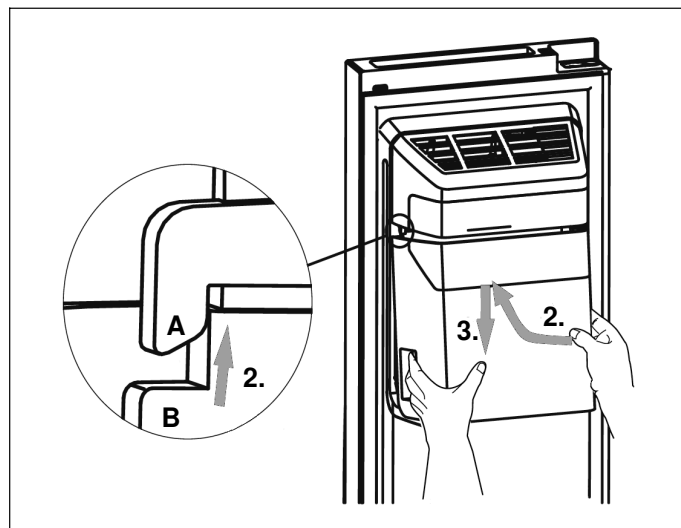

2. Држете го садот за коцки мраз за рачката и вметнете го нагоре. Притоа осигурете се дека садот за коцки мраз (B) кликнува во стегите (A) на преградата за правење мраз од двете страни.
3. Повлечете го садот за коцки мраз надолу и проверете дали е безбедно поставен.

Одмрзнување

Иако уредот автоматски се одмрзнува, може да се формира слој од мраз на внатрешните ѕидови на замрзнувачот ако вратата често се отвора или е оставена отворена подолго време.

Ако мразот има многу дебел слој, почекајте додека се намали храната и направете го следново:

1. Извадете ги намирниците и полиците, исклучете го мрежниот приклучок и оставете ги вратите отворени. За да го забрзате процесот на одмрзнување, добро проветрете ја просторијата.
2. Кога ќе заврши процесот на одмрзнување, исчистете го уредот како што е опишано погоре.

Осветлување (LED)

Вашиот уред е опремен со LED-осветлување без одржување.

Поправките за ова осветлување може да ги вршат само службата за корисници. или овластени стручни лица.

Заштеда на енергија

- Поставете го уредот во сува, добро проветрена просторија. Уредот не треба да се става на директна сончева светлина или во близина на извор на топлина (на пр. грејно тело, шпорет).
- Не ги блокирајте отворите за вентилација на уредот.
- Оставете прво да се оладат топлите намирници и пијалациите, и потоа ставете ги во уредот.
- Ставете замрзната храна во фрижидерот за да се одмрзне и искористете го студот на замрзнатата храна за ладење на храната.
- Отворете го уредот што е можно пократко.
- Проверете дали вратата на замрзнувачот е секогаш правилно затворена.
- Распоредот на деловите од опремата нема никакво влијание врз потрошувачката на енергија на уредот.
- За да заштедите вода и енергија, функцијата за правење мраз може да се исклучи кога мразот не е потребен.

Оперативни звуци

Сосема нормални звуци

- Звуци од компресорот.
- Звуци од движење на воздухот од малиот мотор на вентилаторот во фрижидерот или во други области.
- Звуци на жабуркање, слични на врела вода.
- Звуци на пуцкање при автоматско одмрзнување.
- Кликнете пред да започне компресорот.
- Звуци кога паѓаат коцки мраз во садот за коцки мраз.
- Доколку го притиснете копчето Δ пумпата за вода започнува да работи и сè додека пумпата работи, има тивок шум.

Одбегнување звуци

Уредот стои нерамно

Порамнете го уредот со помош на либела. Користете ги ногарките на завртки или ставете нешто под нив.

Уредот „стои на“

Поместете го уредот подалеку од мебелот или уредите во близина.

Садовите или преградите се тресат или се заглавени

Проверете ги деловите што може да се извадат и поставете ги повторно доколку е потребно.

Шишињата или садите се допираат

Разделете ги малку шишињата или садите.

Елиминирајте ги ситните дефекти сами

Пред да ја повикате службата за корисници:

Проверете дали може сами да ја поправите грешката врз основа на следниве информации.

Трошоците за совет од службата за корисници се на Ваша сметка – дури и за време на гарантниот период!

Дефект	Можна причина	Помош
Уредот не функционира	Мрежниот приклучок не е правилно вметнат.	Проверете дали мрежниот приклучок е правилно вметнат.
	Осигурувачот е исклучен или е дефектен.	Проверете го осигурувачот, заменете го ако е потребно.
	Прекин на електричната енергија.	Проверете го напојувањето.
	Околната температура е прениска.	Обидете се да го решите проблемот со намалување на температурата.
	Нормално е дека уредот не работи за време на процесот на автоматско одмрзнување или кратко време откако уредот е вклучен со цел да се заштити компресорот.	
Миризби од внатрешниот простор	Внатрешниот простор е извалкан.	Исчистете го внатрешниот простор.
	Некои видови храна, садови или пакување создаваат непријатен мирис.	
Моторот работи континуирано	Нормално е често да се слуша звукот на моторот. Моторот мора почесто да работи под следниве околности: <ul style="list-style-type: none"> ■ Температурата е поставена на пониско отколку што е потребно. ■ Голема количина топла храна неодамна била ставена во уредот. ■ Околната температура е превисока. ■ Вратите биле отворени подолго време или биле отворани пречесто. ■ По вклучување или ако уредот е исклучен подолг временски период. 	
Во внатрешноста се формира слој мраз	Отворите за воздух се покриени; недоволна вентилација; вратата не е правилно затворена.	Осигурете се дека отворите за воздух не се покриени со храна и дека храната е ставена во уредот на таков начин што ќе се обезбеди соодветна вентилација. Проверете дали вратата е правилно затворена. За да го исчистите мразот: → Поглавје „Чистење на уредот“.
Температурата во уредот е превисока	Можно е вратите да биле отворени подолго време или да биле пречесто отворани; или вратите се држени отворени поради некоја препрека; или уредот е инсталиран со недоволно слободен простор од страните, на дното или на горниот дел.	Не ги отворајте вратите непотребно или подолго отколку што е потребно. Проверете го слободниот простор околу уредот.
Вратите тешко се затвораат	Уредот не е навален наназад околу 15 mm. Нешто во внатрешноста спречува вратите да се затворат.	Проверете го навалување и поправете го ако е потребно со вртење на ногарката на завртката. Проверете ја внатрешноста и отстранете ја пречката.
Осветлувањето не работи	LED-осветлувањето се исклучи автоматски затоа што вратата била премногу долго отворена. Осветлувањето е дефектно.	Затворете ја вратата и повторно отворете ја за да ги вклучите светлата повторно. Заменете го LED-осветлувањето → Поглавје „Осветлување (LED)“.

Дефект	Можна причина	Помош
Водата капе на подот	Садот за испарување на долниот дел од задниот дел на уредот не е израмнет или цевката за одвод е неправилно поставена над фиоката или е запушена. Мразот во садот за коцки мраз се топи затоа што уредот бил без струја.	Проверете го садот за испарување и цевката за одвод на задниот дел од уредот. Проверете го садот за коцки мраз и испразнете го ако е потребно.
Диспанзерот за вода не работи	Садот за складирање вода е празен или не е правилно вметнат. Безбедноста за деца е активна или вратата на замрзнувачот не е затворена.	Проверете го садот за складирање вода. Деактивирање на безбедноста за деца. Затворете ја вратата на замрзнувачот.
Нема мраз	По инсталацијата, потребни се неколку часа замрзнувачот да ја достигне својата температура и да се произведат коцки мраз. Филтерот за вода не е инсталиран правилно или е запушен. Коцките мраз се замрзнати во садот за коцки мраз или се заглавени во исфрлувачот. Функцијата за правење мраз е исклучена.	Проверете го исфрлувачот за мраз. Проверете го садот за коцки мраз и испразнете го ако е потребно. Вклучете ја функцијата за правење мраз.

Служба за корисници

Служба за корисници во Вашата област може да најдете во телефонскиот именик или во директориумот за служба за корисници. Дадете го бројот на производот (E-Nr.) и број на производството (FD-Nr.) на уредот на службата за корисници.

Овие информации можете да ги најдете на спецификационата плочка.

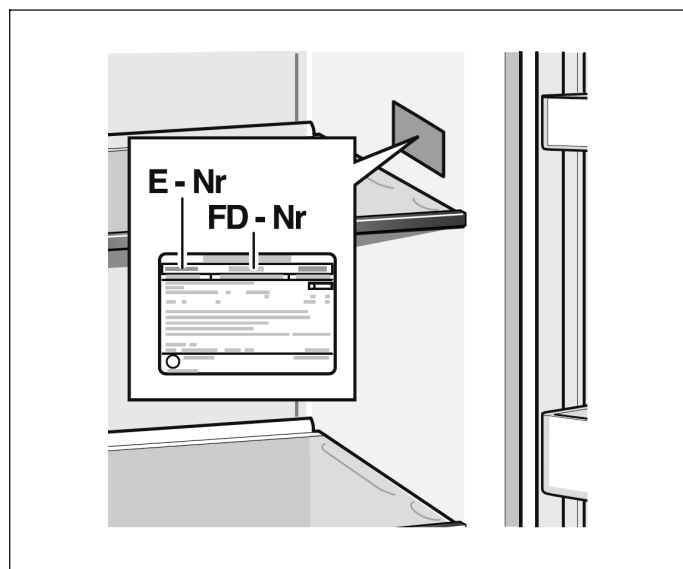

Дадете го бројот на производот и бројот на производството за да избегнете непотребни патувања. Ги заштедувате дополнителни трошоци.

Барање за поправка и совети во случај на дефект

Деталите за контакт за сите земји може да се најдат во приложениот директориум за службата за корисници.



Thank you for buying a Bosch Home Appliance!

Register your new device on MyBosch now and profit directly from:

- **Expert tips & tricks for your appliance**
- **Warranty extension options**
- **Discounts for accessories & spare-parts**
- **Digital manual and all appliance data at hand**
- **Easy access to Bosch Home Appliances Service**

Free and easy registration – also on mobile phones:

www.bosch-home.com/welcome



Looking for help? You'll find it here.

Expert advice for your Bosch home appliances, need help with problems or a repair from Bosch experts.

Find out everything about the many ways Bosch can support you:

www.bosch-home.com/service

Contact data of all countries are listed in the attached service directory.

Bosch Home Appliance Group

P.O. Box 83 01 01

D-81701 Munich

Germany

www.bosch-home.com



9001676941 (0108)

mk