

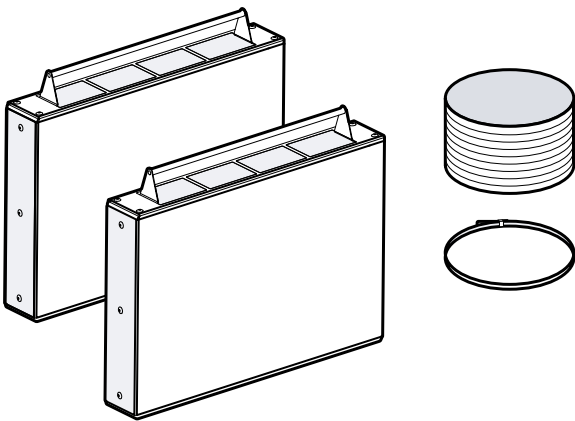

9001580028 000819

de Montageanleitung  
en Installation instructions  
sv Installationsanvisningar  
no Installasjonsveiledning  
fi Asennusohjeet  
da Installationsvejledning  
es Instrucciones de montaje  
pt Instruções de instalação  
fr Notice d'installation  
nl Installatie-instructies  
it Istruzioni d'installazione  
el Οδηγίες εγκατάστασης  
tr Kurulum talimatları  
ru Инструкция по установке  
et Paigaldusjuhised  
lv Uzstādīšanas instrukcijas  
lt Įrengimo instrukcijos  
pl Instrukcje montażu

ro Instrucțiuni de instalare  
hu Telepítési útmutató  
sl Navodila za montažo  
cs Pokyny k instalaci  
sk Pokyny na inštaláciu  
hr Upute za instalaciju  
bg Инструкции за монтаж  
sr Uputstva za montažu  
uk Інструкція з монтажу  
kk Орнату нұсқаулықтар



1

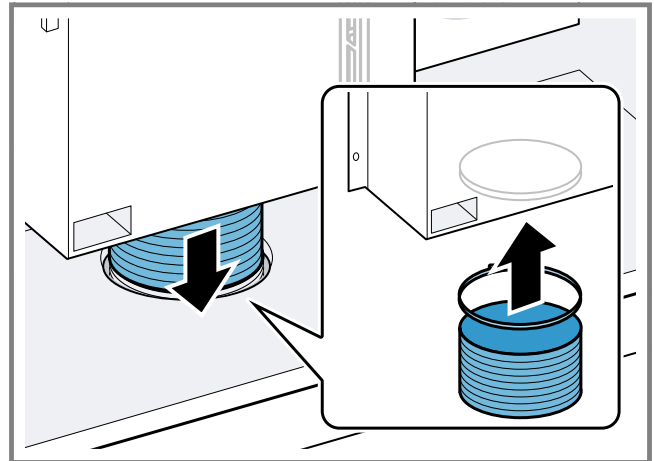

2

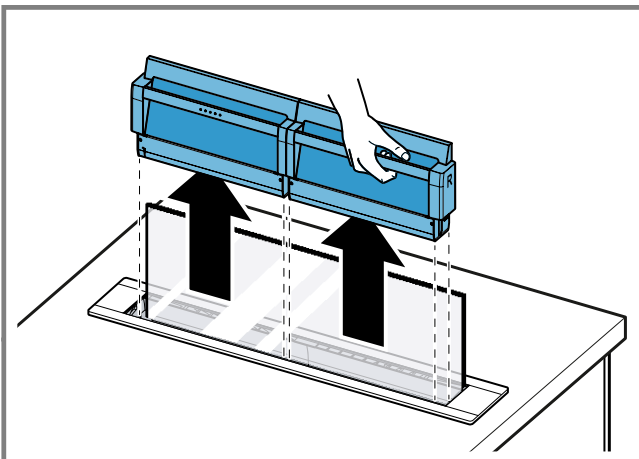

3

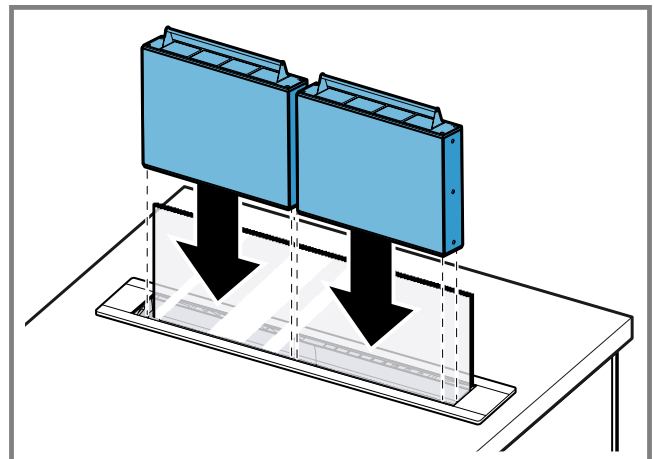

4

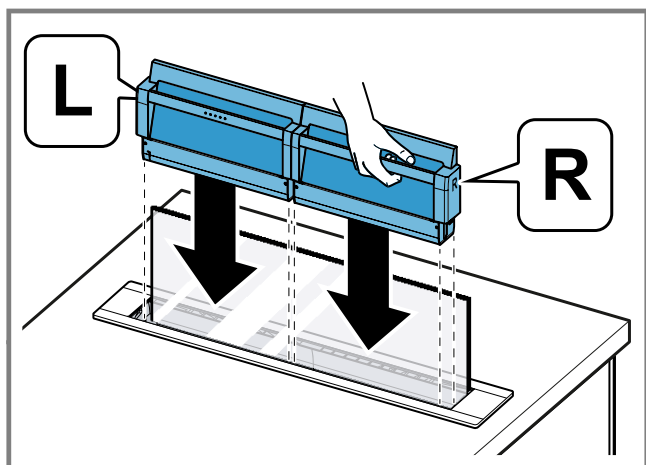

5

de

## Allgemeine Hinweise

Hier finden Sie allgemeine Informationen zu dieser Anleitung.

- Lesen Sie diese Anleitung sorgfältig.
- Bewahren Sie die Anleitung sowie die Produktinformationen für einen späteren Gebrauch oder Nachbesitzer auf.
- Nur bei fachgerechtem Einbau entsprechend der Montageanleitung ist die Sicherheit beim Gebrauch gewährleistet. Der Installateur ist für das einwandfreie Funktionieren am Aufstellungsort verantwortlich.
- Diese Anleitung richtet sich an den Monteur des Sonderzubehörs.
- Nur eine konzessionierte Fachkraft darf das Gerät anschließen.
- Vor der Durchführung jeglicher Arbeiten die Stromzufuhr abstellen.
- Beachten Sie die Sicherheitshinweise und die Warnhinweise.

### Sichere Montage

#### WARNUNG

Kinder können sich Verpackungsmaterial über den Kopf ziehen oder sich darin einwickeln und ersticken.

- ▶ Verpackungsmaterial von Kindern fernhalten.
- ▶ Kinder nicht mit Verpackungsmaterial spielen lassen.

#### WARNUNG

Bauteile innerhalb des Gerätes können scharfkantig sein.

- ▶ Schutzhandschuhe tragen.
- Der Geruchsfilter bleibt nach dem Regenerieren lange Zeit heiß.
- ▶ Den Geruchsfilter direkt nach dem Regenerieren nicht berühren, sondern abkühlen lassen.



### Lieferumfang

Prüfen Sie nach dem Auspacken alle Teile auf Transportschäden und die Vollständigkeit der Lieferung. → Abb. 1

### Verrohrung herstellen

1. Die Verrohrung so herstellen, dass der Flexschlauch bündig mit dem Schrankboden abschließt. → Abb. 2
2. Bei Umluftbetrieb in der Sockelleiste des Möbels einen Luftauslass herstellen.  
Einen Mindestquerschnitt des Luftauslasses von ca. 400 cm<sup>2</sup> vorsehen. Die Auslassöffnung in der Sockelleiste so groß wie möglich ausführen, um den Luftzug und das Geräusch niedrig zu halten.

### Geruchsfilter einbauen

1.  drücken.
- ✓ Die Glasscheibe bewegt sich bis zur Hälfte aufwärts und die Fettfilterkassetten werden nach oben transportiert.
2. Die Fettfilterkassetten entnehmen. → Abb. 3
3. Die Geruchsfilterkassetten einsetzen. → Abb. 4
4. Die Fettfilterkassetten einsetzen. → Abb. 5
5.  drücken.
- ✓ Die Glasscheibe und die Filterkassetten bewegen sich abwärts.
- ✓ Die Klappe des Geräts schließt und das Gerät schaltet aus.

### Regenerierung des Geruchsfilters

Um die Geruchsfilterleistung zu gewährleisten, regenerieren Sie den Geruchsfilter bei normalem Betrieb (täglich ca. 1 Stunde) alle 3-4 Monate. Sie können den Geruchsfilter in einem handelsüblichen Backofen regenerieren.

Den heißen Geruchsfilter zum Abkühlen auf eine hitzebeständige Unterlage legen.

#### Hinweise

- Sie können den Geruchsfilter bis zu 30 Mal regenerieren. Bei normalem Betrieb (täglich ca. 1 Stunde) tauschen Sie den Geruchsfilter spätestens nach 10 Jahren aus.
- Wenn ein regenerierbarer Geruchsfilter herunterfällt, kann der Geruchsfilter beschädigt werden. Die Beschädigungen sind von außen nicht immer sichtbar. Entsorgen und ersetzen Sie den heruntergefallenen regenerierbaren Geruchsfilter.
- Den Geruchsfilter nie mit Reinigern, mit Wasser, in der Geschirrspülmaschine oder mit einem nassen Tuch reinigen.
- Um das Backblech nicht zu zerkratzen, legen Sie den Geruchsfilter auf einen Rost.
- Den Geruchsfilter bei max. 200 °C (Umluft ) regenerieren. Den Geruchsfilter nicht mit der Ofenreinigungsfunktion (Pyrolyse) regenerieren.

- Beim Regenerieren des Geruchsfilters kann es zu Geruchsentwicklung kommen. Sicherstellen, dass der Raum gut belüftet ist. Ein Fenster öffnen.

en



## General information

You can find general information for this instruction manual here.

- Read this instruction manual carefully.
- Keep the instruction manual and the product information safe for future reference or for the next owner.
- The appliance can only be used safely if it is correctly installed according to the safety instructions. The installer is responsible for ensuring that the appliance works perfectly at its installation location.
- This instruction manual is intended for the installer of the optional accessory.
- Only a licensed expert may connect the appliance.
- Switch off the power supply before carrying out any work.
- Follow the safety instructions and warnings.

### Safe installation

#### WARNING

Children may put packaging material over their heads or wrap themselves up in it and suffocate.

- ▶ Keep packaging material away from children.
- ▶ Do not let children play with packaging material.

#### WARNING

Components inside the appliance may have sharp edges.

- ▶ Wear protective gloves.

The odour filter remains hot for quite some time after it has been regenerated.

- ▶ Do not touch the odour filter straight after it has been regenerated – allow it to cool down.

### Included with the appliance

After unpacking all parts, check for any damage in transit and completeness of the delivery.

→ Fig. 1

### Establishing the pipework

1. Establish the pipework in such a way that the flexible hose is flush with the cabinet base.  
→ Fig. 2

2. For circulating-air mode, establish an air outlet in the unit's front toe kick.

The air outlet must have a minimum cross section of approximately 400 cm<sup>2</sup>. Make the outlet opening in the base panel as large as possible in order to keep draughts and noise to a minimum.

### Fitting odour filters

1. Press .

- ✓ The glass panel moves up to halfway upwards and grease filter cassettes are transported upwards.

2. Remove the grease filter cassettes.

→ Fig. 3

3. Insert the odour filter cartridges.

→ Fig. 4

4. Insert the grease filter cartridges.

→ Fig. 5

5. Press .

- ✓ The glass panel and the filter cartridges move downwards.

- ✓ The appliance flap closes and the appliance switches off.

### Regenerating the odour filter

To guarantee the odour filter power, regenerate the odour filter with normal use (daily for approx.

one hour) every 3–4 months. You can regenerate the odour filter in a standard oven.

Leave the hot odour filter to cool down on a heat-resistant surface.

#### Notes

- You can regenerate the odour filter up to 30 times. With normal use (daily for approx. one hour), replace the odour filter at least every 10 years.
- If a regenerable odour filter falls, it may become damaged. The damage is not always visible from the outside. Dispose of and replace any regenerable odour filters that have fallen.
- Never clean odour filters with cleaning products, water, in the dishwasher or with a damp cloth.
- To ensure that you do not scratch the baking tray, place the odour filter on a wire rack.
- Regenerate the odour filter at a maximum of 200 °C (air recirculation ). Do not regenerate the odour filter with the oven cleaning function (pyrolytic self-clean).
- Odours may develop when regenerating the odour filter. Ensure that the room is well ventilated. Open a window.

sv



## Allmänna anvisningar

Här finns allmän information om bruksanvisningen.

- Läs igenom anvisningen noga.
- Förvara bruksanvisningen och produktinformationen för senare användning eller till nästa ägare.
- Säker användning av enheten kräver fackmässig montering enligt monteringsanvisningen. Installatören ansvarar för en felfri funktion på uppställningsplatsen.
- Anvisningen riktar sig till den som monterar extratillbehöret.
- Det är bara behörig elektriker som får ansluta enheten.
- Slå alltid av elen innan du utför sådana arbeten.
- Följ säkerhetsföreskrifterna och varningstexterna.

### Säker montering

#### WARNING!

Barn kan dra förpackningsmaterial över huvudet eller trassla in sig i det och kvävas.

- ▶ Låt inte barn komma i närheten av förpackningsmaterial.

- ▶ Låt inte barn leka med förpackningsmaterialet.

#### WARNING!

En del komponenter inuti enheten har vassa kanter.

- ▶ Använd alltid skyddshandskar.

Osfiltret forblir varmt langt etter regenereringen.

- ▶ Rør inte osfiltret direkt etter regenereringen, utan låt det først svalna ordentligt.

### Medføljande tillbehör



Kontrollera efter oppackningen att inga delar är transportskadade och att leveransen är komplett.

→ Fig. 1

### Dra rören

1. Dra rören så att flexslangen sluter tätt mot stombotten.  
→ Fig. 2
2. Gör en evakuering i stommens sockellist vid sirkulationsdrift.  
Evakueringen ska ha en tvärsnittsarea om ca 400 cm<sup>2</sup>. Gör evakueringen i sockelfronten så stor som möjligt, så att du håller ned luftdrag och ljudnivå.

### Sätta i osfiltret

1. Trykk på .
- ✓ Glasskivan rör sig halvvägs uppåt och för upp filterkassetterna.
2. Ta ur filterkassetterna.  
→ Fig. 3
3. Sätt i osfilterkassetten.  
→ Fig. 4
4. Sätt i filterkassetterna.  
→ Fig. 5
5. Trykk på .
- ✓ Glasskivan och filterkassetterna rör sig nedåt.
- ✓ Enhetens spjäll stänger och enheten slår av.

### Regenerera osfiltret

Regenerera osfiltret var 3-4:e månad vid normalanvändning (ca 1 timme om dagen) för bibehållen osfilterkapasitet. Du kan regenerera osfiltret i vanlig ugn. Låt det heta osfiltret svalna på varmetåligt underlag.

### Anmärkningar

- Du kan regenerera osfiltret opp till 30 gånger. Byt osfilter inom 10 år vid normalanvändning (ca 1 timme om dagen).
- Det regenererade osfiltret kan bli skadat om det faller ned. Skadorna går inte alltid att se utvändigt. Omhänderta och byt regenererbara osfilter som fallit ned.
- Rengör aldrig osfilter med rengøringsmedel, vatten, diskmaskin eller våt trasa.
- Lagg osfiltret på galler, annars kan du repa bakplåten.
- Regenerera osfiltret på max. 200°C (varmluft ). Regenerera inte osfiltret med ugnrensingsfunksjonen (pyrolys).
- Det kan lukta en del vid regenereringen av osfiltret. Se till så att rummet är välventilerat. Öppna fönstret.

no

## Generelle merknader

Her finner du generell informasjon om denne veiledningen.

- Les nøye gjennom denne veiledningen.
- Oppbevar veiledningen og produktinformasjonen for senere bruk eller for en senere eier.
- Sikkerheten under bruken er kun garantert dersom monteringen foretas forskriftsmessig i henhold til monteringsanvisning.

gen. Installatøren er ansvarlig for at apparatet fungerer som det skal på oppstillingsstedet.

- Denne veiledningen er beregnet på montøren av spesialtilbehøret.
- Apparatet skal kun installeres av autoriserte fagfolk.
- Slå alltid av strømtilførselen før det skal gjennomføres arbeider.
- Følg sikkerhetsinstruksene og advarslene.

### Sikker montering

#### ADVARSEL

Barn kan få emballasjen over hodet eller vikle seg inn i den og kveles.

- ▶ Hold emballasjen borte fra barn.
- ▶ Barn må ikke få leke med emballasjen.

#### ADVARSEL

Komponenter inni apparatet kan ha skarpe kanter.

- ▶ Bruk vernehansker.
- Luktfilteret er fortsatt varmt lenge etter regenereringen.
- ▶ Ikke berør lukfilteret rett etter regenereringen, men la det kjøle seg ned.

### Leveringsinnhold



Etter fjerning av emballasjen må du kontrollere alle delene med henblikk på transportskader og forvisse deg om at ingen deler mangler.

→ Fig. 1

### Installere rør

1. Installer rørsystemet slik at den fleksible slangen er i flukt med skapbunnen.  
→ Fig. 2
2. Ved sirkulasjon: Lag et luftutløp i sokkellisten i skapet.  
Luftutløpet må minst ha et tverrsnitt på ca. 400 cm<sup>2</sup>. Utslippåpningen i sokkeldekselet må være så stor som mulig, slik at trekk og støy holdes på et lavt nivå.

### Montere lukfiltere

1. Trykk på .
- ✓ Glassruten går halvveis opp, og fettfilterkassetten transporteres opp.
2. Ta ut fettfilterkassetten.  
→ Fig. 3
3. Sett inn lukfilterkassetten.  
→ Fig. 4
4. Sett inn fettfilterkassetten.  
→ Fig. 5
5. Trykk på .
- ✓ Glassruten og filterkassetten går nedover.
- ✓ Klaffen på apparatet lukkes, og apparatet slås av.

### Regenerering av lukfilter

For å sikre at lukfilteret fungerer godt, bør du regenerere det hver 3.-4. måned ved vanlig bruk (ca. 1 time daglig). Du kan regenerere lukfilteret i en vanlig stekeovn.

Legg det varme lukfilteret på et underlag som tåler varme for å la det kjøle ned.

### Merknader

- Du kan regenerere lukfilteret opptil 30 ganger. Ved vanlig bruk (ca. 1 time per dag) skal lukfilteret skiftes ut hvert 10. år.
- Hvis et regenererbart lukfilter faller ned, kan det bli skadet. Skadene er ikke alltid synlige utenpå. Kasser og bytt ut det lukfilteret som har falt ned.

- Bruk aldri rengjøringsmiddel, vann, oppvaskmaskin eller en fuktig klut til å rengjøre luktfilteret.
- Legg luktfilteret på en rist slik at du ikke skraper opp stekebrettet.
- Regenerer luktfilteret på maks. 200 °C (sirkulasjonsluft ). Luktfilteret må ikke regenereres med ovenrengjøringsfunksjonen (pyrolyse).
- Når luktfilteret regenereres, kan det oppstå lukt. Påse at rommet er godt ventilert. Åpne et vindu.

fi



## Yleisiä ohjeita

Tästä löydät tätä ohjetta koskevia yleisiä tietoja.

- Lue tämä ohje huolellisesti.
- Säilytä ohjeet ja tuotetiedot myöhempää käyttötarvetta tai mahdollista uutta omistajaa varten.
- Turvallinen käyttö on taattu vain, kun asennus tehdään ammattitaitoisesti asennusohjeita noudattaen. Asentaja vastaa moitteettomasta toiminnasta laitteen asennuspaikassa.
- Tämä ohje on tarkoitettu erikoisvarusteen asentajalle.
- Laitteen saa liittää vain ammattilainen, jolla on asianmukaiset asennusoikeudet.
- Kytke aina ennen työn aloittamista virransaanti pois päältä.
- Noudata turvallisuusohjeita ja varoituksia.

### Turvallinen asennus

#### VAROITUS

Lapset saattavat leikkiessään esim. vetää pakkausmateriaaleja päähänsä tai kääriytyä niihin ja tukehtua.

- ▶ Pidä pakkausmateriaali poissa lasten ulottuvilta.
- ▶ Älä anna lasten leikkiä pakkausmateriaalilla.

#### VAROITUS

Laitteen sisäpuolella olevat rakenneosat voivat olla teräväreunaiset.

- ▶ Käytä suojakäsineitä.
- Hajusuodatin pysyy regeneroinnin jälkeen kauan kuumana.
- ▶ Älä kosketa hajusuodatinta heti regeneroinnin jälkeen, vaan anna sen ensin jäähtyä riittävästi.

### Toimitussisältö





Kun olet poistanut kaikki osat pakkauksesta, tarkista ettei niissä ole kuljetusvaurioita ja että kaikki osat ovat mukana.

→ Kuva 

### Putkien asentaminen

1. Asenna putket siten, että joustoletku on samalla tasolla kaapin pohjan kanssa.  
→ Kuva 
2. Jos kyseessä on kiertoilmakäyttö, tee ilmanpoistoaukko kalusteen sokkelilistaan.  
Suunnittele ilmanpoistoaukulle vähintään n. 400 cm<sup>2</sup>:n poikkileikkaus. Tee sokkelipaneeliin mahdollisimman suuri poistoaukko, jotta veto ja käyntiääni pysyvät pieninä.

### Hajusuodattimen asennus

1. Paina .
- ✓ Lasilevy liikkuu puoliväliin saakka ylöspäin ja rasvasuodatinkasetit siirtyvät ylös.
2. Ota rasvasuodatinkasetit pois paikoiltaan.  
→ Kuva 
3. Aseta hajusuodatinkasetit paikoilleen.  
→ Kuva 
4. Asenna rasvasuodatinkasetit paikoilleen.  
→ Kuva 
5. Paina .
- ✓ Lasilevy ja rasvasuodatinkasetit liikkuvat alaspäin.
- ✓ Laitteen luukku sulkeutuu ja laite kytkeytyy pois päältä.

### Hajusuodattimen regenerointi

Jotta hajusuodattimen teho säilyy hyvänä, regeneroi hajusuodatin tavanomaisessa käytössä (päivittäin noin 1 tunti) 3 - 4 kuukauden välein. Voit regeneroida hajusuodattimen tavallisessa uunissa. Aseta kuuma hajusuodatin jäähtymään kuumuutta kestäväälle alustalle.

#### Huomautukset

- Voit regeneroida hajusuodattimen jopa 30 kertaa. Vaihda hajusuodatin tavanomaisessa käytössä (päivittäin n. 1 tunti) viimeistään 10 vuoden kuluttua.
- Regeneroitava hajusuodatin voi vaurioitua, jos se pääsee putoamaan. Vauriot eivät ole aina havaittavissa ulkopuolelta. Vaihda ja hävitä pudonnut regeneroitavissa oleva hajusuodatin.
- Älä puhdista hajusuodatinta puhdistusaineilla, vedellä, astianpesukoneessa tai märällä liinalla.
- Aseta hajusuodatin ritilälle, jotta leivinpelti ei naarmuunnu.
- Regeneroi hajusuodatin enintään 200 °C lämpötilassa (kiertoilma ). Älä regeneroi hajusuodatinta uuninpuhdistustoiminnolla (pyrolyysi).
- Hajusuodattimen regeneroinnin yhteydessä voi muodostua hajuja. Varmista, että huoneessa on hyvä tuuletus. Avaa ikkuna.

da



## Generelle henvisninger

Her findes generelle informationer om denne vejledning.

- Læs denne vejledning omhyggeligt igennem.
- Opbevar vejledningen og produktinformationerne til senere brug, og giv dem videre til en senere ejer.
- Sikkerheden under brugen er kun sikret, hvis apparatet er blevet monteret korrekt iht. montagevejledningen. Installatøren har ansvaret for, at apparatet fungerer fejlfrit på opstillingsstedet.
- Denne vejledning henvender sig til montøren af det ekstra tilbehør.
- Tilslutningen af apparatet må kun udføres af en autoriseret fagmand.
- Strømtilførslen skal afbrydes, før der udføres nogen form for arbejde på apparatet.
- Overhold sikkerhedsanvisningerne og advarsels henvisningerne.

## Sikker montage

### ADVARSEL

Børn kan trække emballagemateriale over hovedet eller vikle sig ind i det og blive kvælt.

- ▶ Opbevar emballagematerialet utilgængeligt for børn.
- ▶ Lad ikke børn lege med emballagemateriale.

### ADVARSEL

Komponenterne indvendig i apparatet kan have skarpe kanter.

- ▶ Brug beskyttelseshandsker.

Lugtfiltret er meget varmt i lang tid efter regenereringen.

- ▶ Rør ikke ved lugtfiltret umiddelbart efter regenereringen, men lad det først køle tilstrækkeligt af.

## Leveringsomfang



Kontrollér alle dele for transportskader efter udpakningen, og om leveringen indeholder alle dele.

→ Fig. 1

## Etabler rørforbindelsen

1. Installer rørforbindelsen, så den fleksible slange slutter flugtende med skabets bund.  
→ Fig. 2
2. Ved recirkulationsdrift skal der etableres en ventilationsåbning i indbygningsskabets sokkel. Luftåbningen skal have et minimumareal på ca. 400 cm<sup>2</sup>. Luftåbningen i sokkelpanelet skal være så stor som muligt for at reducere træk og støj mest muligt.

## Montage af lugtfilter

1. Tryk på .
- ✓ Glasruden bevæger sig halvvejs op, og fedtfilterkassetterne bliver transporteret opad.
2. Tag fedtfilterkassetterne ud.  
→ Fig. 3
3. Sæt lugtfilterkassetterne ind.  
→ Fig. 4
4. Sæt fedtfilterkassetten på plads.  
→ Fig. 5
5. Tryk på .
- ✓ Glasruden og filterkassetterne bevæger sig nedad.
- ✓ Apparatets klap lukkes, og apparatet slukkes.

## Regenerering af luftfilter

For at sikre optimal lugtabsorption skal lugtfiltret ved normal drift (ca. 1 time dagligt) regenereres for hver 3-4 måneder. Lugtfiltret kan regenereres i en almindelig bageovn.

Læg det varme lugtfilter til afkøling på et varmebestandigt underlag.

### Bemærkninger

- Lugtfiltret kan regenereres op til 30 gange. Ved normal anvendelse (dagligt ca. 1 time) skal lugtfiltret senest udskiftes efter 10 år.
- Hvis det regenererbare lugtfilter falder på gulvet, kan det blive beskadiget. Sådanne beskadigelser er ikke altid synlige udefra. I givet fald skal det beskadigede regenererbare lugtfilter kasseres og erstattes med et nyt.
- Lugtfiltret må aldrig rengøres med rengøringsmidler, vand, i opvaskemaskinen eller med en våd klud.
- Læg lugtfiltret på en rist for at undgå, at bagepladen bliver ridset.
- Lugtfiltret må maksimalt regenereres ved 200 °C (cirkulationsluft ). Lugtfiltret må ikke regenereres med ovnrensning (pyrolyse).

- Der kan opstå lugt i forbindelse med regenereringen af lugtfiltret. Sørg for, at rummet er godt ventileret. Luk et vindue op.

es

## Advertencias de carácter general

Aquí encontrará información general sobre estas instrucciones de uso.

- Leer atentamente estas instrucciones.
- Conservar las instrucciones y la información del producto para un uso posterior o para posibles compradores posteriores.
- Solamente un montaje profesional conforme a las instrucciones de montaje puede garantizar un uso seguro del aparato. El instalador es responsable del funcionamiento perfecto en el lugar de instalación.
- Estas instrucciones están dirigidas al instalador del accesorio opcional.
- Solo un profesional autorizado puede conectar el dispositivo.
- Desconectar la alimentación eléctrica antes de realizar cualquier tipo de trabajo.
- Tener en cuenta las indicaciones de seguridad y advertencia.

## Montaje seguro

### ADVERTENCIA

Los niños pueden ponerse el material de embalaje por encima de la cabeza, o bien enrollarse en él, y asfixiarse.

- ▶ Mantener el material de embalaje fuera del alcance de los niños.
- ▶ No permita que los niños jueguen con el embalaje.

### ADVERTENCIA

Las piezas internas del aparato pueden tener bordes afilados.

- ▶ Llevar guantes de protección.

El filtro desodorizante permanece caliente durante un tiempo prolongado tras su regeneración.

- ▶ No tocar directamente el filtro desodorizante tras su regeneración; dejar que se enfríe.

## Volumen de suministro





Al desembalar el aparato, comprobar que las piezas no presenten daños ocasionados durante el transporte y que el volumen de suministro esté completo.

→ Fig. 1

## Restablecer sistema de tuberías

1. Instalar el sistema de tuberías de manera que la manguera flexible quede al ras de la base del armario.  
→ Fig. 2
2. En funcionamiento con recirculación de aire, colocar una salida de aire en el zócalo del mueble. Prever un corte transversal mínimo para la salida de aire de aprox. 400 cm<sup>2</sup>. Realizar una abertura de salida en la placa protectora del zócalo lo más grande posible para mantener una corriente de aire y un nivel de ruido bajos.

## Montar el filtro desodorizante

1. Pulsar .
- ✓ El cristal se desliza hacia arriba hasta la mitad y los cartuchos de los filtros antigrasa se transportan, así, hacia arriba.
2. Retirar los cartuchos de los filtros antigrasa. → Fig. .
3. Colocar los cartuchos del filtro desodorizante. → Fig. .
4. Insertar los cartuchos del filtro antigrasa. → Fig. .
5. Pulsar .
- ✓ El panel de cristal y los cartuchos del filtro antigrasa se mueven hacia abajo.
- ✓ La tapa del aparato se cierra y el aparato se apaga.

## Regenerar el filtro desodorizante

Para asegurar la potencia del filtro desodorizante, con un funcionamiento normal (aprox. 1 hora diaria), regenerar el filtro cada 3-4 meses. El filtro desodorizante puede regenerarse en un horno convencional. Colocar el filtro desodorizante caliente sobre una superficie resistente al calor para que se enfríe.

### Notas

- El filtro desodorizante puede regenerarse hasta 30 veces. Con un uso normal (de aprox. 1 hora al día), cambiar el filtro desodorizante cada 10 años como mínimo.
- Si un filtro desodorizante regenerable se cae, puede dañarse. Los daños no siempre serán visibles por fuera. Desechar y reemplazar el filtro desodorizante regenerable que se ha caído.
- No limpiar nunca los filtros desodorizantes con agua, en el lavavajillas o con un trapo húmedo.
- Para no rayar la bandeja de horno, colocar el filtro desodorizante sobre una parrilla.
- Regenerar el filtro desodorizante a 200 °C como máximo (recirculación de aire ). No regenerar el filtro desodorizante con la función de limpieza del horno (pirólisis).
- Es posible que se produzcan olores durante la regeneración del filtro desodorizante. Asegurarse de que la estancia esté bien ventilada. Abrir una ventana.

pt



## Indicações gerais

Encontra aqui informações gerais sobre este manual.

- Leia atentamente este manual.
- Guarde estas instruções e as informações sobre o produto para posterior utilização ou para entregar a futuros proprietários.
- Só com uma montagem especializada e em conformidade com as instruções de montagem, pode ser garantida a segurança durante a utilização. O instalador é responsável pelo funcionamento correto no local de montagem.
- Estas instruções destinam-se ao instalador do acessório especial.
- Apenas um técnico especializado e autorizado poderá ligar o aparelho.

- Desligue a alimentação de corrente antes de realizar qualquer trabalho.
- Respeite as indicações de segurança e de aviso.

## Montagem segura

### AVISO

As crianças podem colocar o material de embalagem sobre a cabeça ou enrolar-se no mesmo e sufocar.

- ▶ Manter o material de embalagem fora do alcance das crianças.
- ▶ Não permitir que as crianças brinquem com o material de embalagem.

### AVISO

Os componentes interiores do aparelho podem ter arestas vivas.

- ▶ Use luvas de proteção.
- O filtro de odores permanece quente durante muito tempo após a regeneração.
- ▶ Não toque no filtro de odores logo após a regeneração, deixe-o arrefecer.

## Âmbito de fornecimento

Depois de desembalar o aparelho, há que verificar todas as peças quanto a danos de transporte e se o material fornecido está completo.

→ Fig. .





## Instalar a tubagem

1. Instale a tubagem de modo a que o tubo flexível termine de forma rematada com o fundo do armário. → Fig. .

2. No modo de funcionamento em recirculação de ar, estabeleça uma saída de ar no rodapé do móvel.

Preveja um corte transversal mínimo da saída do ar de aprox. 400 cm<sup>2</sup>. Faça uma abertura de saída no rodapé tão grande quanto possível, para manter um nível baixo de corrente de ar e de ruído.

## Montar os filtros de odores

1. Premir .
- ✓ O vidro desloca-se em sentido ascendente até metade e as cassetes do filtro de gorduras são transportadas para cima.
2. Retirar as cassetes do filtro de gorduras. → Fig. .
3. Aplique as cassetes dos filtros de odores. → Fig. .
4. Insira as cassetes dos filtros de gordura. → Fig. .
5. Premir .
- ✓ O vidro e as cassetes dos filtros de gordura deslocam-se para baixo.
- ✓ A tampa do aparelho fecha-se e o aparelho desliga-se.

## Regeneração do filtro de odores

Para garantir o desempenho do filtro de odores, com uma utilização normal (aprox. 1 hora por dia), regenere o filtro todos os 3-4 meses. Pode regenerar o filtro de odores num forno disponível no mercado.

Coloque o filtro de odores quente sobre uma base resistente ao calor, para o arrefecer.

### Notas

- Pode regenerar o filtro de odores até 30 vezes. Com utilização normal (aprox. 1 hora por dia) substitua o filtro de odores o mais tardar após 10 anos.

- No caso de queda de um filtro de odores regenerável, este pode ficar danificado. Os danos nem sempre são visíveis a partir do exterior. Elimine e substitua o filtro de odores regenerável que sofreu a queda.
- Nunca limpe o filtro de odores com produtos de limpeza, com água, na máquina de lavar loiça, ou com um pano molhado.
- Para não riscar o tabuleiro, coloque o filtro de odores sobre uma grelha.
- Regenere o filtro de odores a, no máximo, 200 °C (ar circulante<sup>Ⓜ</sup>). Não regenere o filtro de odores com a função de limpeza do forno (pirólise).
- Durante a regeneração do filtro de odores, pode ocorrer a formação de odores. Certifique-se de que o espaço se encontra bem arejado. Abra uma janela.

fr

## Indications générales

Vous trouverez ici des informations générales sur la présente notice.

- Lisez attentivement cette notice.
- Conservez la notice ainsi que les informations produit en vue d'une réutilisation ultérieure ou pour un futur nouveau propriétaire.
- La sécurité d'utilisation est garantie uniquement en cas d'installation correcte et conforme aux instructions de montage. Le monteur est responsable du fonctionnement correct sur le lieu où l'appareil est installé.
- Cette notice s'adresse au monteur de l'accessoire spécial.
- Seul un spécialiste agréé est autorisé à brancher l'appareil.
- Avant toute intervention sur l'appareil, coupez l'alimentation électrique.
- Respectez les consignes de sécurité et les avertissements.

### Installation en toute sécurité

#### AVERTISSEMENT

Les enfants risquent de s'envelopper dans les matériaux d'emballage ou de les mettre sur la tête et de s'étouffer.

- ▶ Conserver les matériaux d'emballage hors de portée des enfants.
- ▶ Ne jamais laisser les enfants jouer avec les emballages.

#### AVERTISSEMENT

Des pièces à l'intérieur de l'appareil peuvent présenter des arêtes vives.

- ▶ Portez des gants de protection.
- Le filtre à odeurs reste longtemps chaud après sa régénération.
- ▶ Ne le touchez pas directement après sa régénération, laissez d'abord le filtre refroidir.

### Contenu de la livraison



Après avoir déballé le produit, inspectez toutes les pièces pour détecter d'éventuels dégâts dus au transport et pour vous assurer de l'intégralité de la livraison.

→ Fig. 1

### Création de la tuyauterie

1. Créez la tuyauterie de manière à ce que le tuyau flexible soit à fleur du fond de l'armoire.  
→ Fig. 2
2. En mode recirculation de l'air, créez une sortie d'air dans la plinthe du meuble.  
Prévoyez une section minimale de la sortie d'air d'env. 400 cm<sup>2</sup>. Confectionnez l'ouverture de sortie dans le bandeau du socle aussi grande que possible afin de réduire au maximum le courant d'air et le bruit.

### Pose des filtres anti-odeurs

1. Appuyez sur .
- ✓ La vitre se déplace jusqu'à la mi-hauteur et les cartouches de filtre à graisse sont transportées vers le haut.
2. Retirez les cartouches de filtre à graisse.  
→ Fig. 3
3. Insérez les cassettes de filtre à odeurs.  
→ Fig. 4
4. Mettez en place le filtre cassette.  
→ Fig. 5
5. Appuyez sur .
- ✓ La vitre et le filtre cassette se déplacent vers le bas.
- ✓ Le volet de l'appareil se ferme et l'appareil s'éteint.

### Régénération du filtre à odeurs

Afin de garantir les performances du filtre à odeurs, régénérez le filtre à odeurs tous les 3-4 mois en fonctionnement normal (environ 1 heure par jour). Vous pouvez régénérer le filtre à odeurs dans un four usuel du commerce.

Pour le laisser refroidir, déposez le filtre à odeurs chaud sur un support résistant à la chaleur.

#### Remarques

- Vous pouvez régénérer le filtre à odeurs jusqu'à 30 fois. En fonctionnement normal (env. 1 heure par jour), remplacez le filtre à odeurs au plus tard après 10 années d'utilisation.
- Si un filtre à odeurs régénérable tombe, il peut être endommagé. Les dégâts ne sont pas toujours visibles de l'extérieur. Mettez le filtre à odeurs tombé au rebut et remplacez-le.
- Ne nettoyez jamais le filtre à odeurs avec des détergents, de l'eau, au lave-vaisselle, ni avec un chiffon humide.
- Afin d'éviter de rayer la plaque à pâtisserie, placez le filtre à odeurs sur une grille.
- Régénérez le filtre à odeurs à une température maximale de 200 °C (chaleur ventilée <sup>Ⓜ</sup>). Ne régénérez pas le filtre à odeurs avec la fonction de nettoyage du four (pyrolyse).
- La régénération du filtre à odeurs peut entraîner un dégagement d'odeur. Assurez-vous que la pièce est bien ventilée. Ouvrez une fenêtre.

nl

## Algemene aanwijzingen

Hier vindt u algemene informatie over deze gebruiksaanwijzing.

- Lees deze gebruiksaanwijzing zorgvuldig door.
- Bewaar de gebruiksaanwijzing en de productinformatie voor later gebruik of voor volgende eigenaren.



- De veiligheid is alleen gewaarborgd bij een deskundige montage volgens de montagehandleiding. De installateur is verantwoordelijk voor een goede werking op de plaats van opstelling.
- Deze handleiding is bestemd voor de monteur van de speciale accessoires.
- Alleen een geautoriseerde vakman mag het apparaat aansluiten.
- Sluit voor aanvang van alle werkzaamheden altijd de stroomtoevoer af.
- Neem de veiligheidsvoorschriften en waarschuwingen in acht.

### Veilige montage

#### **WAARSCHUWING**

Kinderen kunnen verpakkingsmateriaal over het hoofd trekken en hierin verstrikt raken en stikken.

- ▶ Verpakkingsmateriaal uit de buurt van kinderen houden.
- ▶ Laat kinderen niet met verpakkingsmateriaal spelen.

#### **WAARSCHUWING**

Bepaalde onderdelen in het toestel kunnen scherpe randen hebben.

- ▶ Draag veiligheidshandschoenen.
- De geurfilter blijft na het regenereren lang heet.
- ▶ De geurfilter direct na het regenereren niet aanraken, maar laten afkoelen.

### Inhoud van de verpakking

Controleer na het uitpakken alle onderdelen op transportschade en de volledigheid van de levering. → Fig. 

### Buizen plaatsen

1. De buizen zodanig maken dat de flexibele slang vlak met de kastbodem afsluit. → Fig. 
2. Bij circulatielucht in de plint van het meubel een luchtuitlaat maken.  
Zorg voor een minimale diameter van ca. 400 cm<sup>2</sup> voor de luchtuitlaat. Maak de uitlaatopening in de plint zo groot mogelijk, zodat er weinig trek en geluid ontstaat.

### Geurfilters inbouwen

1.  indrukken.
- ✓ De glasplaat beweegt tot aan de helft omhoog en de vetfiltercassettes worden naar boven getransporteerd.
2. De vetfiltercassettes verwijderen. → Fig. 
3. De geurfiltercassettes inzetten. → Fig. 
4. De vetfiltercassette plaatsen. → Fig. 
5.  indrukken.
- ✓ De ruit en de filtercassettes bewegen naar beneden.
- ✓ De klep van het apparaat sluit en het apparaat schakelt uit.

### Regeneratie van het geurfilter

Regeneer om de prestaties van het geurfilter te waarborgen het geurfilter bij normaal gebruik (ca. 1 uur per dag) elke 3-4 maanden. U kunt het geurfilter in een gewone oven regenereren. De hete geurfilter om af te koelen op een hittebestendige onderlaag leggen.

### Opmerkingen

- U kunt het geurfilter tot 30 keer regenereren. Bij normaal gebruik (dagelijks ca. 1 uur) vervangt u het geurfilter ten laatste na 10 jaar.
- Wanneer een regeneerbaar geurfilter naar beneden valt, kan het geurfilter beschadigd raken. De beschadigingen zijn van buiten niet altijd zichtbaar. Voer het gevallen geurfilter af en vervang het.
- Het geurfilter nooit reinigen met schoonmaakmiddelen, met water, in de vaatwasmachine of met een natte doek.
- Om krassen op de bakplaat te voorkomen, legt u het geurfilter op een rooster.
- Het geurfilter bij max. 200 °C (circulatielucht ) regenereren. Het geurfilter niet met de ovenreinigingsfunctie (pyrolyse) regenereren.
- Bij het regenereren van het geurfilter kan het tot geurontwikkeling komen. Zorg ervoor dat de ruimte goed is geventileerd. Open een raam.

it

### **Avvertenze generali**

Qui sono riportate le informazioni generali relative a queste istruzioni.

- Leggere attentamente le presenti istruzioni.
- Conservare le istruzioni e le informazioni sul prodotto per il successivo utilizzo o per il futuro proprietario.
- La sicurezza di utilizzo è garantita solo per l'installazione secondo le regole di buona tecnica riportate nelle istruzioni di montaggio. L'installatore è responsabile del corretto funzionamento nel luogo di installazione.
- Queste istruzioni sono rivolte al tecnico addetto al montaggio dell'accessorio speciale.
- Il collegamento può essere eseguito esclusivamente da un tecnico specializzato autorizzato.
- Prima di eseguire qualsiasi lavoro, staccare l'alimentazione della corrente.
- Osservare le istruzioni di sicurezza e le avvertenze.

### Montaggio sicuro

#### **AVVERTENZA**

I bambini potrebbero mettersi in testa il materiale di imballaggio o avvolgersi nello stesso, rimanendo soffocati.

- ▶ Tenere lontano il materiale di imballaggio dai bambini.
- ▶ Vietare ai bambini di giocare con materiali d'imballaggio.

#### **AVVERTENZA**

Alcuni componenti all'interno dell'apparecchio possono essere affilati.

- ▶ Indossare guanti protettivi.
- Dopo la rigenerazione il filtro odori rimane caldo a lungo.
- ▶ Non toccare il filtro odori subito dopo la rigenerazione, ma lasciarlo raffreddare.

## Contenuto della confezione

Dopo il disimballaggio controllare che tutti i componenti siano presenti e che non presentino danni dovuti al trasporto.

→ Fig. 1

## Realizzazione della condotta

1. Realizzare la condotta in modo che il tubo flessibile termini a filo con il fondo del mobile.

→ Fig. 2

2. Per il funzionamento a ricircolo realizzare uno scarico per l'aria nello zoccolo del mobile.

Prevedere una sezione minima dello scarico per l'aria di circa 400 cm<sup>2</sup>. Eseguire l'apertura di scarico nel pannello dello zoccolo della maggior dimensione possibile per limitare il flusso d'aria e il rumore.

## Montaggio del filtro antiodore

1. Premere .

✓ La lastra in vetro si muove fino a metà in avanti e i vani del filtro antigrasso possono essere spostati verso l'alto.

2. Rimuovere i vani del filtro antigrasso.

→ Fig. 3

3. Inserire i vani del filtro antiodore.

→ Fig. 4

4. Inserire le cassette filtro antigrasso.

→ Fig. 5

5. Premere .

✓ La lastra in vetro e le cassette filtro antigrasso si muovono verso il basso.

✓ Lo sportello dell'apparecchio si chiude e l'apparecchio si spegne.

## Pulizia del filtro antiodore

Per garantire la prestazione del filtro antiodore, in caso di esercizio normale (all'incirca 1 ora al giorno) rigenerarlo ogni 3-4 mesi. È possibile rigenerare il filtro antiodore in un forno tradizionale.

Riporre il filtro antiodore caldo su una superficie resistente al calore affinché si raffreddi.

### Note

- È possibile rigenerare il filtro antiodore fino a 30 volte. In caso di esercizio normale (all'incirca 1 ora al giorno), sostituire il filtro antiodore al più tardi dopo 10 anni.
- Se un filtro antiodore rigenerabile cade può danneggiarsi. I danni non sono sempre visibili dall'esterno. Smaltire e sostituire il filtro antiodore rigenerabile caduto.
- Non pulire mai il filtro antiodore con detersivi, con acqua, in lavastoviglie o con un panno bagnato.
- Per non graffiare la teglia, collocare il filtro antiodore su una griglia.
- Rigenerare il filtro antiodore a una temperatura massima di 200 °C (ricircolo d'aria ). Non rigenerare il filtro antiodore con la funzione di pulizia forno (pirolisi).
- La rigenerazione del filtro antiodore può causare la formazione di odori. Assicurarsi che la stanza sia ben arieggiata. Aprire una finestra.

el



## Γενικές υποδείξεις

Εδώ θα βρείτε γενικές πληροφορίες για αυτές τις οδηγίες.

- Διαβάστε προσεκτικά αυτές τις οδηγίες.

- Φυλάξτε τις οδηγίες καθώς και τις πληροφορίες προϊόντος για μετέπειτα χρήση ή για τον επόμενο κάτοχο της συσκευής.
- Μόνο με τη σωστή τοποθέτηση σύμφωνα με τις οδηγίες τοποθέτησης διασφαλίζεται η ασφάλεια κατά τη χρήση. Ο εγκαταστάτης είναι υπεύθυνος για την άψογη λειτουργία στη θέση τοποθέτησης.
- Αυτές οι οδηγίες απευθύνονται στον εγκαταστάτη του ειδικού εξαρτήματος.
- Μόνο ένας αδειούχος τεχνικός επιτρέπεται να συνδέσει τη συσκευή.
- Πριν την πραγματοποίηση οποιασδήποτε εργασίας, διακόψτε την παροχή ρεύματος.
- Προσέξτε τις υποδείξεις ασφαλείας και τις προειδοποιητικές υποδείξεις.

## Ασφαλής συναρμολόγηση

### ⚠ ΠΡΟΕΙΔΟΠΟΙΗΣΗ

Τα παιδιά μπορεί να περάσουν τα υλικά της συσκευασίας πάνω από το κεφάλι ή να τυλιχτούν σ' αυτά και να πάθουν ασφυξία.

- ▶ Κρατάτε τα υλικά συσκευασίας μακριά από τα παιδιά.
- ▶ Μην αφήνετε τα παιδιά να παίζουν με τα υλικά συσκευασίας.

### ⚠ ΠΡΟΕΙΔΟΠΟΙΗΣΗ

Τα εξαρτήματα στο εσωτερικό της συσκευής μπορεί να είναι κοφτερά.

- ▶ Φοράτε προστατευτικά γάντια.

Το φίλτρο οσμών μετά την αναγέννηση παραμένει για πολύ χρόνο καυτό.

- ▶ Μην αγγίζετε το φίλτρο οσμών απευθείας μετά την αναγέννηση, αλλά αφήστε το να κρυώσει.

## Υλικά παράδοσης



Μετά το ξεπακετάρισμα ελέγξτε όλα τα μέρη για ενδεχόμενες ζημιές μεταφοράς καθώς και για την πληρότητα της παράδοσης.

→ Εικ. 1

## Κατασκευή της σωλήνωσης

1. Κατασκευάστε τη σωλήνωση έτσι, ώστε ο εύκαμπος σωλήνας να τελειώνει ισόπεδα με τον πάτο του ντουλαπιού.  
→ Εικ. 2
2. Σε περίπτωση λειτουργίας ανακυκλοφορίας αέρα, κατασκευάστε στο αρμοκάλυπτρο βάσης του ντουλαπιού μια έξοδο αέρα.  
Προβλέψτε μια ελάχιστη διατομή της εξόδου του αέρα περίπου από περίπου 400 cm<sup>2</sup>.  
Κατασκευάστε το άνοιγμα εξόδου στη λωρίδα κάλυψης της βάσης όσο το δυνατόν πιο μεγάλο, για να κρατήσετε χαμηλό το ρεύμα του αέρα και τον θόρυβο.

## Τοποθέτηση φίλτρου οσμών

1. Πατήστε το .
- ✓ Το τζάμι κουνιέται μέχρι τη μέση προς τα επάνω και οι κασέτες φίλτρων λίπους μεταφέρονται προς τα επάνω.
2. Αφαιρέστε τις κασέτες φίλτρων λίπους.  
→ Εικ. 3
3. Τοποθετήστε τις κασέτες φίλτρων οσμών.  
→ Εικ. 4
4. Τοποθετήστε τις κασέτες των φίλτρων λίπους.  
→ Εικ. 5
5. Πατήστε το .

- ✓ Το τζάμι και οι κα' σετες των φίλτρων κονοούνται προς τα κάτω.
- ✓ Το κλαπέτο της συσκευής κλείνει και η συσκευή απενεργοποιείται.

### Αναγέννηση του φίλτρου οσμής

Για να εξασφαλιστεί η απόδοση του φίλτρου οσμών, αναγεννήστε το φίλτρο οσμών στην κανονική λειτουργία (καθημερινά περίπου 1 ώρα) κάθε 3-4 μήνες. Μπορείτε να αναγεννήσετε το φίλτρο οσμών σ' έναν συνηθισμένο φούρνο. Τοποθετήστε το καυτό φίλτρο οσμών για να κρυσώσει πάνω σε μια ανθεκτική στη θερμότητα επιφάνεια εναπόθεσης.

#### Υποδείξεις

- Μπορείτε να αναγεννήσετε το φίλτρο οσμών μέχρι και 30 φορές. Στην κανονική λειτουργία (καθημερινά περίπου 1 ώρα) αντικαταστήστε το φίλτρο οσμών το αργότερο μετά από 10 χρόνια.
- Όταν πέσει κάτω ένα αναγεννήσιμο φίλτρο οσμών, μπορεί αυτό να υποστεί ζημιά. Οι ζημιές δε φαίνονται πάντοτε από έξω. Αποσύρτε και αντικαταστήστε το προμένο κάτω αναγεννήσιμο φίλτρο οσμών.
- Μην καθαρίζετε ποτέ το φίλτρο οσμών με καθαριστικά, με νερό, στο πλυντήριο πιάτων ή με ένα υγρό πανί.
- Για να μη γρατσουνίσετε το ταψί, τοποθετήστε το φίλτρο οσμών πάνω σε μια σχάρα.
- Αναγεννήστε το φίλτρο οσμών το μέγιστο στους 200 °C (ανακυκλοφορία αέρα ). Μην αναγεννήσετε το φίλτρο οσμών με τη λειτουργία καθαρισμού φούρνου (πυρόλυση).
- Κατά την αναγέννηση του φίλτρου οσμών, μπορεί να δημιουργηθούν οσμές. Βεβαιωθείτε, ότι το δωμάτιο αερίζεται καλά. Ανοίξτε ένα παράθυρο.

tr

### Genel uyarılar

Burada bu kılavuza ilişkin genel bilgiler sunulmaktadır.

- Bu kılavuzu dikkatlice okuyunuz.
- Kılavuzu ve ürün bilgilerini, ileride kullanmak için veya cihazın muhtemel bir sonraki sahibi için saklayın.
- Sadece montaj kılavuzuna göre yapılmış uzmanca bir kurma sayesinde, kullanım güvenliği garanti edilmiş olur. Yerleşim yerinde sorunsuz çalışmadan tesisatçı sorumludur.
- Bu kılavuz özel aksesuarın montajını yapan kişiye yöneliktir.
- Sadece eğitimli bir uzman bu cihazın bağlantısını gerçekleştirebilir.
- Tüm çalışmalara başlamadan önce akım beslemesi kesilmelidir.
- Güvenlik bilgilerini ve uyarı bilgilerini dikkate alın.

#### Emniyetli montaj

#### UYARI

- Çocuklar ambalaj malzemelerini başlarının üzerine geçirebilir ve ambalaj malzemesine dolanarak boğulabilir.
- ▶ Ambalaj malzemesini çocuklardan uzak tutun.
  - ▶ Çocukların ambalaj malzemeleri ile oynamasına izin vermeyin.

#### UYARI

Cihaz içindeki parçalar keskin kenarlı olabilir.

- ▶ Koruyucu eldiven kullanınız.
- Koku filtresi, rejenerasyon sonrasında uzunca bir süre sıcak kalır.
- ▶ Koku filtresine rejenerasyondan hemen sonra dokunmayınız, önce soğumasını bekleyiniz.

#### Teslimat kapsamı



Ambalajından çıkardıktan sonra tüm parçalarda nakliyeden kaynaklanan hasarlar olup olmadığını ve parçaların eksiksiz olup olmadığını kontrol edin.

→ Şek. **1**

#### Boru hattının kurulması

1. Boru bağlantısı, esnek hortum dolap zeminiyle aynı hizada olacak şekilde gerçekleştirilmelidir. → Şek. **2**
2. Havalandırma çalışmasında, mobilyanın alt panelinde bir hava çıkışı oluşturulmalıdır. Hava çıkışı için öngörülen asgari kesit yaklaşık 400 cm<sup>2</sup> olarak belirlenmiştir. Alt paneldeki çıkış açıklığını mümkün olduğunca büyük tutunuz, böylece hava çekişi ve gürültüyü azaltabilirsiniz.

#### Koku filtresinin takılması

1.  üzerine basılmalıdır.
- ✓ Kapı camı yarıya kadar yukarı hareket eder ve yağ filtresi yukarı taşınır.
2. Yağ filtresi kasetleri çıkarılmalıdır. → Şek. **3**
3. Koku filtresi kasetleri yerleştirilmelidir. → Şek. **4**
4. Yağ filtresi kartuşunu yerleştiriniz. → Şek. **5**
5.  üzerine basılmalıdır.
- ✓ Cam ve filtre kartuşu aşağı doğru hareket eder.
- ✓ Cihazın kapağı kapanır ve cihaz kapanır.

#### Koku filtresinin tazelenmesi

Koku filtresi performansını garanti altına almak için koku filtresini normal işletimde (günde yakl. 1 saat) her 3-4 ayda bir tazeleyiniz. Koku filtresini piyasada satılan herhangi bir fırında tazeleyebilirsiniz. Sıcak koku filtresini soğuması için ısıya dayanıklı bir altlığı üzerine koyunuz.

#### Notlar

- Koku filtresini 30 defaya kadar tazeleyebilirsiniz. Koku filtresini normal işletimde (günde yakl. 1 saat) en geç 10 yıl sonra değiştiriniz.
- Tazelenebilir bir koku filtresi yere düşerse, koku filtresi hasar görebilir. Hasarlar her zaman dışarıdan görünmeyebilir. Yere düşen, tazelenebilir koku filtresini imha ediniz ve değiştiriniz.
- Koku filtresini asla deterjanlarla, suyla, bulaşık makinesinde veya ıslak bezle temizlemeyiniz.
- Fırın tepsisini çizmemek için, koku filtresini bir ızgara üzerine yerleştiriniz.
- Koku filtresi maks. 200 °C'de (dolaşımli hava ) tazelenmelidir. Koku filtresini fırın temizleme fonksiyonu (piroliz) ile tazelemeyiniz.
- Koku filtresinin tazelenmesi sırasında koku oluşumu görülebilir. Odanın iyi havalandırıldığından emin olunuz. Bir pencere açınız.

ru

### Общие указания

Здесь приведена общая информация о данной инструкции.

- Внимательно ознакомьтесь с данным руководством.

- Сохраните инструкцию и информацию об изделии для дальнейшего использования или для передачи следующему владельцу.
- Безопасность эксплуатации гарантируется только при квалифицированной установке с соблюдением инструкции по монтажу. За правильность установки ответственность несёт установщик.
- Это руководство предназначено для установщиков специальных принадлежностей.
- Только квалифицированный специалист может выполнить подключение прибора.
- Перед проведением любых работ отключите подачу электроэнергии.
- Следуйте указаниям по технике безопасности и предупреждениям.

### Безопасность при установке

#### ПРЕДУПРЕЖДЕНИЕ

Дети могут завернуться в упаковочный материал или надеть его себе на голову и задохнуться.

- ▶ Не подпускайте детей к упаковочному материалу.
- ▶ Не позволяйте детям играть с упаковочным материалом.

#### ПРЕДУПРЕЖДЕНИЕ

Некоторые детали внутри прибора имеют острые кромки.

- ▶ Используйте защитные перчатки.
- После регенерации фильтр для удаления запахов остаётся горячим в течение долгого времени.
- ▶ Не прикасайтесь к фильтру для удаления запахов сразу после регенерации, дайте ему остыть.

### Комплект поставки

После распаковки проверьте все детали на отсутствие транспортных повреждений и комплектность поставки.  
→ Рис. 1

### Установка системы труб

1. Установите трубы таким образом, чтобы гибкий шланг находился на одном уровне с нижней полкой шкафа.  
→ Рис. 2
2. Установите воздушный клапан в цокольной рейке для режима циркуляции воздуха.  
Минимальное поперечное сечение отверстия должно быть прим. 400 см<sup>2</sup>. Выпускное отверстие в цокольной панели должно быть достаточно большим, чтобы обеспечить низкую тягу и поддержание низкого уровня шума.

### Установка фильтра для поглощения запахов

1. Нажмите .
- ✓ Стекло смещается вверх до половины, а кассеты жироулавливающего фильтра перемещаются вверх.
2. Извлеките кассеты жироулавливающего фильтра.  
→ Рис. 3
3. Установите отсек для фильтра для удаления запахов.  
→ Рис. 4
4. Установите кассеты жироулавливающего фильтра.  
→ Рис. 5

### 5. Нажмите .

- ✓ Сдвиньте стекло и поролоновый фильтр вниз.
- ✓ Крышка прибора закрывается, прибор выключается.

### Очистка фильтра для удаления запахов

Чтобы обеспечить надлежащий уровень нейтрализации запахов, при нормальной эксплуатации (ежедневно прим. в теч. 1 часа) необходимо прим. каждые 3–4 месяца производить регенерацию фильтра для удаления запахов. Допускается регенерация фильтра для удаления запахов в обычном духовом шкафу. Для остывания положите фильтр для удаления запахов на жаропрочную подставку.

#### Примечания

- Регенерацию фильтра для удаления запахов можно производить до 30 раз. При нормальной эксплуатации (ежедневно прим. в теч. 1 часа) фильтр для удаления запахов следует использовать не более 10 лет.
- Падение может привести к повреждению регенерируемого фильтра для удаления запахов. Эти повреждения не всегда видны снаружи. Упавшие регенерируемые фильтры для удаления запахов необходимо утилизировать, а на их место ставить новые.
- Никогда не очищайте фильтр для удаления запахов с помощью чистящих средств, воды, в посудомоечной машине или влажной тряпкой.
- Чтобы противень не поцарапался, положите фильтр для удаления запахов на решётку.
- Регенерация фильтра для удаления запахов производится при температуре макс. 200 °C (в режиме конвекции ). Производить регенерацию фильтра для удаления запахов при включенной функции пиролитической очистки запрещено.
- При регенерации фильтра для удаления запахов возможно появление запаха. Убедитесь, что помещение хорошо проветривается. Откройте окно.

et

### Üldised juhised

Siit leiate üldist teavet selle juhendi kohta.

- Lugege juhend hoolikalt läbi.
- Hoidke juhend ja tooteinfo alles hilisemaks kasutamiseks või järgmistele omanikele.
- Turvaline kasutamine on tagatud ainult siis, kui paigaldamine toimub vastavalt paigaldusjuhendile. Paigaldatud seadme veatu töö eest vastutab paigaldaja.
- Käesolev juhend on ette nähtud eritarviku paigaldajale.
- Seadet tohib vooluvõrguga ühendada ainult litsentseeritud elektrik.
- Enne mis tahes tööde teostamist lülitage vool välja.
- Järgige ohutusjuhiseid ja hoiatusjuhiseid.

### Ohutu paigaldamine

#### HOIATUS

Lapsed võivad pakkematerjalid üle pea tõmmata või end sinna sisse kerida ja lämbuda.

- ▶ Hoidke pakkematerjalid lastest eemal.
- ▶ Ärge laske lastel pakkematerjaliga mängida.

## HOIATUS

Seadme sisedetailid võivad olla teravate servadega.

► Kandke kaitsekindaid.

Lõhnafilter on pärast regenereerimist pikka aega kuum.

► Ärge puudutage lõhnafiltrit vahetult pärast regenereerimist, vaid laske sellel kõigepealt piisavalt jahtuda.

## Tarnekomplekt

Kontrollige pärast lahtipakkimist kõiki osi transpordikahjustuste ja tarne kompleksuse suhtes.

→ Joonis 

## Torude ühendamine

1. Ühendage torud nii, et elastse vooliku ots on kapipõhjaga ühetasa.

→ Joonis 

2. Õhuringlusrežiimi korral tehke mööbli sokliliistu õhu väljalaskeava.

Õhu väljalaskeava minimaalne ristlõige peab olema 400 cm<sup>2</sup>. Väljalaskeava sokliliistus peab olema võimalikult suur, et hoida tõmmet ja mürataset madalana.

## Lõhnafiltri paigaldamine

1. Vajutage .

✓ Klaas liigub poolenisti ülespoole ja rasvafiltrikasasetid viiakse üles.

2. Eemaldage rasvafiltrikassetid.

→ Joonis 

3. Paigaldage lõhnafiltri kassetid.

→ Joonis 

4. Pange rasvafiltrikassetid tagasi kohale.

→ Joonis 

5. Vajutage .

✓ Klaas ja filtrikassetid liiguvad alla.

✓ Seadme klapp sulgub ja seade lülitub välja.

## Lõhnafiltri regenereerimine

Lõhnafiltri töökindluse tagamiseks regenereerige lõhnafiltrit tavakasutuse korral (iga päev umbes 1 tund) iga 3-4 kuu tagant. Lõhnafiltrit saate regenereerida tavalises küpsetusahjus.

Kuum lõhnafilter asetage jahtumiseks kuumuskindlale alusele.

## Märkused

■ Lõhnafiltrit saate regenereerida kuni 30 korda.

Tavakasutuse korral (iga päeva umbes 1 tund) vahetage lõhnafilter hiljemalt 10 aasta tagant välja.

■ Mahakukkumise korral võib regenereeritav lõhnafilter kahjustada saada. Kahjustused ei pruugi alati olla väljastpoolt märgatavad. Mahakukkunud regenereeritav lõhnafilter utiliseerige ja asendage uuega.

■ Lõhnafiltri puhastamiseks ärge kasutage puhastusvahendeid, vett, nõudepesumasinat ega marga lappi.

■ Asetage lõhnafilter restile, et küpsetusplaati mitte kriimustada.

■ Regenereerige lõhnafiltrit temperatuuril kuni 200 °C (ringlev õhk ). Ärge regenereerige lõhnafiltrit ahjupuhastusrežiimil (pürolüüs).

■ Lõhnafiltri regenereerimisel võib tekkida teatav lõhn. Veenduge, et ruum on hea ventilatsiooniga. Avage aken.

lv

## Vispärīgi norādījumi

Šeit atradīsiet vispārīgu informāciju par šo instrukciju.

■ Rūpīgi izlasiet šo instrukciju.

■ Uzglabājiet instrukciju un produkta informāciju vēlākai izmantošanai vai nākamajiem īpašniekiem.

■ Tikai tehniski pareizi veikta iebūvēšana atbilstoši montāžas pamācībai nodrošina izmantošanas drošību. Par pareizu ierīces darbību uzstādīšanas vietā atbild uzstādītājs.

■ Šī instrukcija ir paredzēta papildpiederumu montāžai.

■ Ierīci pievienot elektrotīklam drīkst tikai sertificēts speciālists.

■ Pirms jebkādu darbu veikšanas vienmēr atvienojiet elektropadevi.

■ Ievērojiet drošības norādījumus un brīdinājuma norādījumus.

## Droša montāža

### BRĪDINĀJUMS

Bērni var uzvilkt iepakojuma materiālu sev galvā vai tajā ietīties un nosmakt.

► Nolieciet iepakojumu bērniem nepieejamā vietā.

► Neļaujiet bērniem rotaļāties ar iepakojuma materiālu.

### BRĪDINĀJUMS

Ierīces iekšpusē esošajām daļām var būt asas malas.

► Lietojiet aizsargcimdus.

Smaku filtrs pēc reģenerēšanas ilgu laiku ir sakarsis.

► Nepieskarieties smaku filtram tieši pēc reģenerēšanas, bet gan ļaujiet tam atdzist.

## Piegādes komplektācija

Pēc visu detaļu izņemšanas no iepakojuma pārbaudiet iespējamās transportēšanas bojājumus un piegādes pilnīgumu.

→ Att. 

## Cauruļu izvietošana

1. Izvietojiet caurules tā, lai lokanā šļūtene piegultu skapja grīdai.

→ Att. 

2. Ja ierīci izmantosiet gaisa cirkulācijas režīmā, mēbeles cokola listē izveidojiet gaisa izvadu.

Nodrošiniet izvades atveri ar aptuveni 400 cm<sup>2</sup> minimālo šķērsgriezumu. Izvades atverei cokola panelī jābūt iespējami lielākai, lai uzturētu vilkmi un darba trokšņi būtu minimāli.

## Smaku filtra uzstādīšana

1. Nospiediet .

✓ Stikla plāksne pārvietojas uz augšu līdz pusei, un tauku filtru kasetes tiek pārvietotas uz augšu.

2. Izņemiet tauku filtru kasetes.

→ Att. 

3. Ievietojiet smaku filtra kasetes.

→ Att. 

4. Ievietojiet tauku filtru kasetes.

→ Att. 

5. Nospiediet .

✓ Stikla plāksne un filtru kasetes pārvietojas lejup.

✓ Ierīces vāks aizveras, un ierīce izslēdzas.

## Smaku filtra reģenerēšana

Lai nodrošinātu smaku filtra darbību, parastas ekspluatācijas gadījumā (pa aptuveni 1 stundai dienā) reģenerējiet to ik pēc 3–4 mēnešiem. Smaku filtru var reģenerēt parastā cepeškrāsnī.

Karstu smaku filtru atdzesējiet uz karstumizturīgas pamatnes.

### Piezīmes

- Smaku filtru var reģenerēt 30 reižu. Parastas ekspluatācijas gadījumā (pa aptuveni 1 stundai dienā) nomainiet smaku filtru ne vēlāk kā pēc 10 gadiem.
- Reģenerējamam smaku filtram nokrītot, tas var tikt sabojāts. Šie bojājumi ne vienmēr ir pamanāmi no ārpusēs. Utilizējiet nokritušo reģenerējamo smaku filtru un nomainiet to pret jaunu.
- Nekad netīriet smaku filtru, lietojot tīrīšanas līdzekļus, ūdeni, mitru drānu vai mazgājot trauku mašīnā.
- Lai nesaskrāpētu cepamo plāti, smaku filtru novietojiet uz režģa.
- Smaku filtru reģenerējiet, nepārsniedzot 200 °C temperatūru (gaisa recirkulācija ). Neveiciet smaku filtra reģenerēšanu cepeškrāsns tīrīšanas (pirolīzes) režīmā.
- Smaku filtra reģenerēšanas laikā var izdalīties smaka. Nodrošiniet telpā labu ventilāciju. Atveriet logu.

It



## Bendrosios nuorodos

Čia rasite bendrąją informaciją apie šią instrukciją.

- Atidžiai perskaitykite šią instrukciją.
- Išsaugokite instrukciją bei informaciją apie produktą. Jų gali prireikti vėliau, be to, galėsite ją perduoti naujam prietaiso šeimininkui.
- Saugus prietaiso naudojimas garantuojamas tik tuomet, jei prietaisas sumontuotas tinkamai, laikantis montavimo instrukcijos. Už nepriekaištingą veikimą įrengimo vietoje atsako montuotojas.
- Ši instrukcija skirta specialiojo priedo montuotojui.
- Prietaisą prijungti gali tik licenciją turintis kvalifikuotas specialistas.
- Prieš atliekant bet kokius darbus reikia atjungti elektros srovės tiekimą.
- Laikykitės saugos ir įspėjamųjų nurodymų.

### Saugus montavimas

#### ĮSPĖJIMAS

Vaikai gali užsimauti pakuotės medžiagas ant galvos arba į jas įsivynuoti ir uždusti.

- ▶ Saugokite pakuotės medžiagas nuo vaikų.
- ▶ Neleiskite vaikams žaisti su pakuotės medžiagomis.

#### ĮSPĖJIMAS

Prietaiso viduje esančios konstrukcinės dalys gali būti aštrios.

- ▶ Mūvėkite apsaugines pirštines.
- ▶ Pasibaigus atnaujinimo procesui kvapų filtras dar ilgai lieka karštas.
- ▶ Pasibaigus atnaujinimo procesui nelieskite kvapų filtro, nes jis turi atvėsti.

### Pristatomas komplektas



Išpakavę patikrinkite visas dalis, ar nėra transportavimo pažeidimų ir ar siuntoje nieko netrūksta.

→ Pav. 1

### Vamzdžių prijungimas

1. Vamzdžius prijunkite taip, kad lanksčioji žarna visiškai uždarytų spintelės dugną.  
→ Pav. 2
2. Jei naudosite recirkuliacijos režimu, baldo apatinėje juostoje išpjaukite oro ištraukimo angą.  
Oro ištraukimo anga turi būti maždaug 400 cm<sup>2</sup> skersmens. Apatiniame skydelyje išpjaukite kuo didesnę ištraukimo angą, kad būtų mažesnis skersvėjis ir skleidžiamas triukšmas.

### Kvapų filtro įmontavimas

1. Paspauskite .
- ✓ Stiklas iki pusės pakyla, riebalų filtro kasetės juda į viršų.
2. Išimkite riebalų filtro kasetes.  
→ Pav. 3
3. Įdėkite kvapų filtro kasetes.  
→ Pav. 4
4. Įstatykite riebalų filtro kasetes.  
→ Pav. 5
5. Paspauskite .
- ✓ Stiklas ir filtro kasetės juda žemyn.
- ✓ Prietaiso dangtelis užsidaro, o prietaisas išsijungia.

### Kvapų filtro atnaujinimas

Kad kvapų filtras veiktų kiek įmanoma veiksmingiau, kvapų filtrą atnaujinkite kas 3–4 mėnesius, jei eksploatuojate įprastai (apie 1 valandą per dieną). Kvapų filtrą galite atnaujinti įprastoje orkaitėje. Karštą kvapų filtrą padėkite atvėsti ant karščiui atsparaus pagrindo.

#### Pastabos

- Kvapų filtrą galima atnaujinti daugiausia 30 kartų. Jei eksploatuojama įprastai (kasdien maždaug po 1 valandą), kvapų filtrą reikia keisti ne vėliau nei po 10 metų.
- Jei atnaujinamasis kvapų filtras nukris, jis gali būti pažeistas. Pažeidimai iš išorės matomi ne visada. Nukritusį kvapų filtrą utilizuokite ir pakeiskite kitu atnaujinamuoju kvapų filtru.
- Kvapų filtro niekada neplaukite valikliais, vandeniu, indaplovėje ir nevalykite drėgna šluoste.
- Kad nesubraižytumėte kepimo padėklo, kvapų filtrą dėkite ant grotelių.
- Kvapų filtrą atnaujinkite ne aukštesnėje kaip 200 °C temperatūroje (recirkuliacija ). Nebandykite atnaujinti kvapų filtro naudodami orkaitės valymo (pirolizės) funkciją.
- Atnaujinant kvapų filtrą gali pasklisti kvapas. Įsitikinkite, kad patalpa gerai vėdinama. Atidarykite langą.

pl



## Wskazówki ogólne

W tym miejscu znajdują się ogólne informacje dotyczące tej instrukcji.

- Należy dokładnie przeczytać niniejszą instrukcję.
- Instrukcję należy zachować i starannie przechowywać jako źródło informacji, a także z myślą o innych użytkownikach.
- Bezpieczeństwo podczas użytkowania zapewnione jest tylko po prawidłowym zamontowaniu zgodnie z instrukcją monta-

žu. Monter jest odpowiedzialny za prawidłowe działanie w miejscu instalacji urządzenia.

- Ta instrukcja jest przeznaczona dla montera dodatkowego wyposażenia.
- Tylko certyfikowany fachowiec może podłączyć urządzenie.
- Przed przystąpieniem do jakichkolwiek prac odłączyć zasilanie.
- Stosować się do zasad bezpieczeństwa i ostrzeżeń.

### Bezpieczny montaż

#### OSTRZEŻENIE

Dzieci mogą sobie naciągnąć materiały opakowania na głowę lub zawinąć się w nie i udusić się.

- ▶ Materiały z opakowania należy trzymać poza zasięgiem dzieci.
- ▶ Nie pozwalać dzieciom na zabawę opakowaniem, a szczególnie folią.

#### OSTRZEŻENIE

Elementy urządzenia mogą mieć ostre krawędzie.

- ▶ Zaleca się zakładanie rękawic ochronnych.
- Po regeneracji filtr zapachów pozostaje długo gorący.
- ▶ Nie dotykać filtra zapachów bezpośrednio po regeneracji, lecz pozostawić do ostygnięcia.

### Zakres dostawy



Po rozpakowaniu należy sprawdzić wszystkie części pod kątem ewentualnych uszkodzeń podczas transportu.

→ Rys. 1

### Zamontować połączenia rurowe

1. Połączenie rurowe zamontować w taki sposób, że wąż flex będzie szczelnie przylegał do dołu szafki.  
→ Rys. 2
2. Przy trybie pracy w obiegu zamkniętym w listwie cokołowej mebla wykonać wylot powietrza.  
Minimalny przekrój wylotu powietrza powinien mieć ok. 400 cm<sup>2</sup>. Otwór wylotowy w przesłonie cokołu musi być na możliwie jak największy, aby zminimalizować przewiew i niepożądane odgłosy.

### Montaż filtra zapachów

1. Nacisnąć .
- ✓ Szyba przemieszcza się w górę do połowy wysokości, a kasety z filtrem przeciwtłuszczowym są transportowane do góry.
2. Wyjąć kasety z filtrem przeciwtłuszczowym.  
→ Rys. 3
3. Włożyć kasety z filtrami zapachów.  
→ Rys. 4
4. Włożyć kasety z filtrami przeciwtłuszczowymi.  
→ Rys. 5
5. Nacisnąć .
- ✓ Szyba i kasety z filtrami przeciwtłuszczowymi przemieszczają się w dół.
- ✓ Kłapa urządzenia zamyka się, a urządzenie wyłącza.

### Regeneracja filtra zapachów

W celu zapewnienia skuteczności filtra zapachów należy regenerować filtr w przypadku normalnej eksploatacji (ok. 1 godz. dziennie) co 3-4 miesiące. Filtr zapachów można zregenerować w zwykłym piekarniku.

Gorący filtr zapachów położyć w celu ostudzenia na żaroodpornym podłożu.

### Uwagi

- Filtr zapachów można regenerować do 30 razy. Przy normalnym trybie (dziennie około 1 godziny) wymienić filtr najpóźniej po 10 latach.
- Jeżeli filtr zapachów z możliwością regeneracji spadnie, może ulec uszkodzeniu. Uszkodzenia nie zawsze są widoczne z zewnątrz. W razie upadku filtr zapachów z możliwością regeneracji należy zutylizować i wymienić na nowy.
- Nigdy nie czyścić filtra zapachów środkami czyszczącymi, wodą, w zmywarce lub wilgotną ściereczką.
- Aby uniknąć zarysowania blachy do pieczenia, umieścić filtr zapachów na ruszcie.
- Filtr zapachów regenerować w temperaturze maks. 200°C (termoobieg ). Nie regenerować filtra zapachów przy użyciu funkcji czyszczenia piekarnika (pyrolizy).
- Podczas regeneracji filtra zapachów mogą wydzielać się różne zapachy. Upewnić się, że pomieszczenie jest dobrze wentylowane. Otworzyć okno.

ro

### Instrukțiuni generale

Aici găsiți informații generale referitoare la aceste instrucțiuni.

- Citiți cu atenție aceste instrucțiuni.
- Păstrați instrucțiunile, precum și informațiile producătorului în vederea utilizării ulterioare sau înmânării acestora următorului proprietar.
- Numai la montajul regulamentar corespunzător instrucțiunii de montaj este garantată siguranța la utilizare. Instalatorul este responsabil pentru funcționarea ireproșabilă la locul de instalare.
- Aceste instrucțiuni se adresează montatorului accesoriului special.
- Racordarea aparatului se va realiza numai de către personal calificat și autorizat.
- Înainte de a executa orice lucrare, întrepruți alimentarea cu energie electrică.
- Respectați instrucțiunile privind siguranța și avertismentele.

### Montarea în siguranță

#### AVERTISMENT

Copiii se pot înfășura în ambalaj sau și-l pot trage pe cap, asfixiindu-se.

- ▶ Nu lăsați copii în apropierea ambalajului.
- ▶ Nu lăsați copii să se joace cu materialul de ambalaj.

#### AVERTISMENT

Componentele din interiorul aparatului pot avea muchii ascuțite.

- ▶ Purtați mănuși de protecție.

După regenerare, filtrul de eliminare a mirosurilor neplăcute rămâne fierbinte pentru o perioadă lungă de timp.

- ▶ Nu atingeți filtrul de eliminare a mirosurilor neplăcute imediat după efectuarea regenerării; lăsați-l mai întâi să se răcească.

## Pachetul de livrare



După deschidere verificați ca livrarea să fie completă și ca toate piesele să nu prezinte eventuale deteriorări din transport.

→ Fig. 1

## Realizarea tubulaturii

1. Realizați tubulatura astfel încât furtunul flexibil să se fixeze la același nivel cu baza dulapului.  
→ Fig. 2
2. Pentru regimul de recirculare a aerului: Executați un orificiu de evacuare a aerului în plinta corpului de mobilier.  
Marcați o secțiune minimă a evacuării aerului de aproximativ 400 cm<sup>2</sup>. Executați în plintă un orificiu de evacuare cât mai mare posibil, pentru a reduce intensitatea curenților de aer și nivelul de zgomotul.

## Montarea filtrelor de eliminare a mirosurilor neplăcute

1. Apăsați pe .
- ✓ Geamul din sticlă se deplasează în sus până la jumătate, iar cartușele filtrelor pentru grăsimi sunt transportate în sus.
2. Scoateți cartușele filtrelor pentru grăsimi.  
→ Fig. 3
3. Introduceți casetele filtrului de eliminare a mirosurilor neplăcute.  
→ Fig. 4
4. Introduceți casetele filtrelor pentru grăsimi.  
→ Fig. 5
5. Apăsați pe .
- ✓ Geamul din sticlă și așetele filtrelor se deplasează în sus.
- ✓ Clapeta aparatului se închide, iar aparatul se dezactivează.

## Regenerarea filtrului de eliminare a mirosurilor neplăcute

Pentru a asigura funcționarea optimă a filtrului de eliminare a mirosurilor neplăcute, efectuați regenerarea acestuia la fiecare 3-4 luni în cazul utilizării normale (adică timp de aproximativ 1 oră în cazul utilizării zilnice). Regenerarea filtrului de eliminare a mirosurilor neplăcute poate fi efectuată într-un cuptor obișnuit.

Așezați filtrul de miros fierbinte pe un suport termorezistent pentru a se răci.

## Observații

- Puteți efectua regenerarea filtrului de eliminare a mirosurilor neplăcute de până la 30 de ori. În cazul utilizării normale (zilnic, timp de aproximativ 1 oră), înlocuiți filtrul de eliminare a mirosurilor neplăcute cel târziu după 10 ani.
- În cazul căderii, filtrul regenerabil de eliminare a mirosurilor neplăcute ar putea suferi deteriorări. Deteriorările nu sunt întotdeauna vizibile la exterior. Eliminați filtrul regenerabil de eliminare a mirosurilor neplăcute care a căzut pe jos și înlocuiți-l cu unul nou.
- Nu curățați niciodată filtrul de eliminare a mirosurilor neplăcute utilizând detergent sau apă, în mașina de spălat vase sau cu o lavetă umedă.
- Așezați filtrul de eliminare a mirosurilor neplăcute pe un grătar și nu pe o tavă de copt; în caz contrar, aceasta ar putea fi zgâriată.
- Regenerați filtrul de eliminare a mirosurilor neplăcute la temperaturi de maximum 200 °C (a aerului recirculat ). La regenerarea filtrului de eliminare a mirosurilor neplăcute, nu trebuie activată funcția de curățare a cuptorului (funcția de piroliză).

- În timpul regenerării filtrului de eliminare a mirosurilor neplăcute pot fi emise mirosuri neplăcute. Asigurați-vă că încăperea este bine aerisită. Deschideți fereastra.

hu

## Általános útmutatások

Itt általános információkat talál ehhez az útmutatóhoz.

- Gondosan olvassa el ezt az útmutatót.
- Őrizze meg az útmutatót és a termékinformációkat a későbbi használat céljára, vagy az újabb tulajdonos számára.
- Csak a szerelési útmutatónak megfelelő, szakszerű beszerelés esetén garantált az üzembiztonság. A szerelő felelős a felállítási helyen való kifogástalan működésért.
- Ez az útmutató a kiegészítő tartozék szerelőjének szól.
- A készüléket csak hivatalos engedéllyel rendelkező szakember csatlakoztathatja.
- Bármilyen munka elvégzése előtt szüntesse meg az áramellátást.
- Vegye figyelembe a biztonsági és a figyelmeztető útmutatásokat.

## Biztonságos összeszerelés

### FIGYELMEZTETÉS

A gyermekek a csomagolóanyagokat a fejükre húzhatják vagy magukra tekerhetik, és megfulladhatnak.

- ▶ Gyermekektől tartsa távol a csomagolóanyagot.
- ▶ Ne engedje, hogy gyermekek játsszanak a csomagolóanyaggal.

### FIGYELMEZTETÉS

A készülék belső részeinek pereme éles lehet.

- ▶ Viseljen védőkesztyűt.

A szagszűrő a regenerálás után sokáig forró marad.

- ▶ Ne érintse meg a szagszűrőt közvetlenül a regenerálás után, hanem először hagyja lehűlni.

## A csomag tartalma

Kicsomagolás után ellenőrizze az összes alkatrészt szállítási károk tekintetében, valamint a szállítmány teljességét.

→ Ábra 1

## Csővezés kialakítása

1. A csővezést úgy alakítsa ki, hogy a flexibilis cső egy síkban legyen a szekrény aljával.  
→ Ábra 2
2. Légekeringetési üzemmódban: a bútor lábazati szegélyében hozzon létre légkivezető nyílást.  
A légkivezető nyílás keresztmetszete legalább kb. 400 mm<sup>2</sup> legyen. A légkivezető nyílást lehetőleg legnagyobbra készítse a lábazati lemezen, hogy a huzat és a zaj a lehető legkisebb maradjon.

## Szagszűrő beszerelése

1. Nyomja meg a  gombot.  
✓ Az üveglap a fele magasságáig felfelé mozog, és a szűrőkazetták felemelkednek.
2. Vegye ki a zsírszűrő-kazettákat.  
→ Ábra 3
3. Helyezze be a szagszűrő kazettákat.  
→ Ábra 4



4. Helyezze be a zsírszűrők kazettáit.  
→ Ábra 5
  5. Nyomja meg a  gombot.
- ✓ Az üveglap és a szűrőkazetták lefelé mozognak.
  - ✓ A készülék fedele bezáródik és a készülék kikapcsol.

### A szagszűrő regenerálása

A szagok megfelelő semlegesítéséhez a szagszűrőt normál üzemeltetés esetén (napi kb. 1 óra) 3-4 havonta regenerálni kell. A szagszűrőt kereskedelmi forgalomban kapható sütőben regenerálhatja. A forró szagszűrőt lehűlésig helyezze egy hóálló felületre.

#### Megjegyzések

- A szagszűrőt legfeljebb 30-szor regenerálhatja. Normál üzemeltetés esetén (napi kb. 1 óra) a szagszűrőt legkésőbb 10 év elteltével cserélje ki.
- Ha a regenerálható szagszűrő leesik, a szűrő károsodhat. A sérülések kívülről nem mindig láthatóak. Távolítsa el és cserélje ki a leesett regenerálható szagszűrőt.
- A szagszűrőt soha ne tisztítsa tisztítószerrel, vízzel, mosogatógépben vagy nedves törleruhával.
- A szagszűrőt helyezze egy rostélyra, hogy a sütőtepsi ne karcolódjon össze.
- A szagszűrőt maximum 200 °C-on (légkeringetés  mellett) regenerálja. A szagszűrőt ne regenerálja a sütő tisztítási funkciójával (pirolízis).
- A szagszűrő regenerálása során szagképződés lehetséges. Biztosítja a helyiség megfelelő szellőzését. Nyisson ablakot.

sl

## Splošna navodila

Tu boste našli splošne informacije o teh navodilih.

- Skrbno preberite ta navodila.
- Navodila za uporabo in informacije o izdelku shranite za kasnejšo uporabo ali za novega lastnika.
- Varnost med uporabo je zagotovljena le v primeru strokovne vgradnje v skladu z navodili za montažo. Za brezhibno delovanje na mestu postavitve je odgovoren inštalater.
- Ta navodila so namenjena monterju dodatnega pribora.
- Aparat lahko priključi le pooblaščen strokovnjak.
- Pred opravljanjem kakršnih koli del izključite električno napajanje.
- Upoštevajte varnostne napotke in opozorila.

### Varna montaža

#### OPOZORILO

Otroci se lahko zavijejo v embalažo ali pa si slednje potegnejo preko glave in se tako zadušijo.

- ▶ Poskrbite, da otroci ne bodo prišli v stik z embalažnim materialom.
- ▶ Ne dovolite otrokom, da se igrajo z embalažnim materialom.

#### OPOZORILO

Sestavni deli v aparatu imajo lahko ostre robove.

- ▶ Nosite zaščitne rokavice.

Filter za vonjave po regeneraciji dolgo ostane vroč.

- ▶ Filtra za vonjave se neposredno po regeneraciji ne dotikajte, temveč počakajte, da se ohladi.

### Obseg dobave

Ko razpakirate vse dele, jih preverite, če so se ob transportu poškodovali. Preverite tudi popolnost obsega dobave.

→ Sl. 1

### Napeljite cevi



1. Cevi napeljite tako, da se gibka cev konča poravnano z dnom omarice.

→ Sl. 2

2. Pri delovanju s kroženjem zraka v letev na podnožju pohoštvnega elementa izdelajte odprtino za zrak.

Najmanjši presek odprtine za zrak naj bo pribl. 400 cm<sup>2</sup>. Izdelajte čim večjo izpustno odprtino v letvi na podnožju, da zagotovite čim manjši zračni tok in čim nižjo raven hrupa.

### Namestitev filtra za vonjave

1. Pritisnite .
- ✓ Steklena plošča se pomakne do polovice navzgor in kasete za maščobne filtre se pomaknejo navzgor.
2. Odstranite kasete za maščobne filtre.  
→ Sl. 3
3. Vstavite kasete filtrov za vonjave.  
→ Sl. 4
4. Vstavite kasete za maščobne filtre.  
→ Sl. 5
5. Pritisnite .
- ✓ Steklena plošča in kasete za filtre se pomaknejo navzdol.
- ✓ Pokrov aparata se zapre in aparat se izklopi.

### Regeneracija filtra za vonjave

Da zagotovite učinkovitost filtra za vonjave, ga pri normalni uporabi (pribl. 1 ura dnevno) regenerirajte na vsake 3-4 mesece. Filter za vonjave lahko regenerirate v običajni pečici.

Vroč filter za vonjave položite na podlago, odporno na vročino, da se ohladi.

#### Opombe

- Filter za vonjave lahko regenerirate do 30-krat. Pri normalni uporabi (pribl. 1 ura dnevno) filter za vonjave zamenjajte najpozneje po 10 letih.
- Če filter za vonjave, ki ga je mogoče regenerirati, pade, se lahko poškoduje. Poškodbe na zunaj niso vedno vidne. Če filter za vonjave, ki ga je mogoče regenerirati, pade, ga zavrzite in zamenjajte.
- Filtra za vonjave nikoli ne čistite s čistili, z vodo, v pomivalnem stroju ali z mokro krpo.
- Da ne opraskate pekača, filter za vonjave položite na rešetko.
- Filter za vonjave regenerirajte pri največ 200 °C (kroženje zraka ). Filtra za vonjave ne regenerirajte s funkcijo za čiščenje pečice (piroliza).
- Med regeneracijo filtra za vonjave se lahko razvijejo vonjave. Poskrbite, da bo prostor dobro prezračen. Odprite okno.

CS

## Všeobecné pokyny

Zde najdete obecné informace k tomuto návodu.

- Pečlivě si přečtěte tento návod.

- Uschovejte návod a také informace o výrobku pro pozdější použití nebo pro následujícího majitele.
- Pouze při odborné vestavbě odpovídající návodu k montáži je zaručené bezpečné používání. Montér odpovídá za správné fungování na místě instalace.
- Tento návod je určen pro mechanika zvláštního příslušenství.
- Přepojení spotřebiče smí provádět jen koncesovaný odborník.
- Před prováděním veškerých prací přerušte přívod proudu.
- Dodržujte bezpečnostní a výstražné pokyny.

## Bezpečná montáž

### VÝSTRAHA

Děti si mohou obalový materiál přetáhnout přes hlavu nebo se do něj zamotat a udusit se.

- ▶ Obalový materiál uchovávejte mimo dosah dětí.
- ▶ Nedovolte dětem, aby si hrály s obalovým materiálem.

### VÝSTRAHA

Součásti uvnitř spotřebiče mohou mít ostré hrany.

- ▶ Používejte ochranné rukavice.
- ▶ Pachový filtr zůstává po regeneraci dlouhou dobu horký.
- ▶ Nedotýkejte se pachového filtru hned po regeneraci, nechte ho vychladnout.

## Rozsah dodávky



Po vybalení zkontrolujte všechny díly na poškození vzniklá při přepravě a jejich kompletnost.

→ Obr. 1

## Sestavení potrubí

1. Potrubí sestavte tak, aby pružná hadice lícovala se dnem skříňky.  
→ Obr. 2
2. Při režimu cirkulace v soklové liště skříňky vyřízněte otvor pro odvod vzduchu.  
Minimální průřez výstupu vzduchu by měl být cca 400 cm<sup>2</sup>. Otvor pro výstup vzduchu v krytu podstavce udělejte co největší pro co nejmenší tah vzduchu a hlučnost.

## Montáž pachového filtru

1. Stiskněte .
- ✓ Skleněná tabule vyjede do poloviny nahoru a kazety tukových filtrů se přesunou nahoru.
2. Vyjměte kazety tukových filtrů.  
→ Obr. 3
3. Vložte kazety pachového filtru.  
→ Obr. 4
4. Nasadte kazety tukových filtrů.  
→ Obr. 5
5. Stiskněte .
- ✓ Skleněná tabule a filtrační kazety se pohybují dolů.
- ✓ Klapka spotřebiče se zavře a spotřebič se vypne.

## Regenerace pachového filtru

Aby byl zabezpečený výkon pachového filtru, nechte ho při normálním provozu (cca 1 hodina denně) každé 3–4 měsíce zregenerovat. Pachový filtr můžete nechat zregenerovat v běžné pečicí troubě. Horký pachový filtr položte pro vychladnutí na teplou vzdornou podložku.

## Poznámky

- Pachový filtr můžete regenerovat až 30krát. Při normálním provozu (cca 1 hodinu denně) vyměňte pachový filtr nejpozději po 10 letech.
- Pokud by regenerovatelný pachový filtr spadl, mohl by se poškodit. Poškození nemusí být z vnější strany vždy viditelné. Regenerovatelný pachový filtr, který vám spadl, vyměňte a zlikvidujte.
- Pachový filtr nikdy nečistěte čisticími prostředky, vodou, v myčce nádobí ani mokřím hadrem.
- Aby se nepoškrábal plech na pečení, položte pachový filtr na rošt.
- Pachový filtr regenerujte při max. 200 °C (cirkulace vzduchu ). Pachový filtr neregenerujte pomocí funkce čištění pečicí trouby (pyrolýzy).
- Při regeneraci pachového filtru se může šířit zápach. Zajistěte, aby byla místnost dobře větraná. Otevřete okno.

sk

## Všeobecné upozornenia

Tu nájdete všeobecné informácie k tomuto návodu.

- Starostlivo si prečítajte tento návod.
- Návod, ako aj ďalšie informácie o produkte uschovajte pre neskoršie použitie alebo ďalšieho majiteľa.
- Len pri odbornej montáži podľa montážneho návodu je zaručená bezpečnosť pri používaní. Inštalatér je zodpovedný za bezchybné fungovanie na mieste inštalácie.
- Tento návod je určený montážnemu pracovníkovi špeciálneho príslušenstva.
- Spotrebič smie pripojiť len koncesovaný odborný pracovník.
- Pred uskutočnením akýchkoľvek prác odpojte prívod elektriny.
- Dodržiavajte bezpečnostné a varovné upozornenia.

## Bezpečná montáž

### VAROVANIE

Deti si môžu obalový materiál pretiahnuť cez hlavu alebo sa doň zabaliť a zadusiť.

- ▶ Obalový materiál uchovávejte mimo detí.
- ▶ Nenechajte deti hrať sa s obalovým materiálom.

### VAROVANIE

Súčiastky vnútri spotrebiča môžu mať ostré hrany.

- ▶ Používejte ochranné rukavice.
- ▶ Pachový filter zostáva po regenerácii dlhý čas horúci.
- ▶ Nedotýkajte sa pachového filtra hned' po regenerácii, ale nechajte ho vychladnúť.

## Obsah dodávky

Po vybalení skontrolujte všetky diely na eventuálne poškodenia vzniknuté pri preprave a úplnosť pri dodaní.



→ Obr. 1

## Pripojenie na potrubie

1. Potrubie pripojte tak, aby flexibilná hadica bola v jednej rovine s dnem skrinky.  
→ Obr. 2

2. V cirkulačnej prevádzke vytvorte výrez na výstup vzduchu do soklovej lišty nábytku.  
Počítajte s minimálnym prierezom otvoru na výstup vzduchu cca 400 cm<sup>2</sup>. Vetrací otvor v soklovej lište vyhotovte čo najväčší, aby bol ľah vzduchu a hluk čo najnižší.

### Montáž pachového filtra

1. Stlačte .
- ✓ Sklenená tabuľa vystúpi nahor do polovice a kazety s tukovým filtrom sa pohnú smerom nahor.
2. Vyberte kazety s tukovým filtrom.  
→ Obr. 3
3. Vložte kazety s pachovým filtrom.  
→ Obr. 4
4. Vložte kazety tukového filtra.  
→ Obr. 5
5. Stlačte .
- ✓ Sklenená tabuľa a kazety tukového filtra sa posunú nadol.
- ✓ Príklop spotrebiča sa zatvorí a spotrebič sa vypne.

### Regenerácia pachového filtra

Aby bol zabezpečený pachový filtračný výkon, pachový filter regenerujte pri normálnej prevádzke (denne cca 1 hodinu) každé 3 – 4 mesiace. Pachový filter môžete zregenerovať v bežnej rúre na pečenie. Horúci pachový filter položte na vychladnutie na teplovzdornú podložku.

#### Poznámky

- Pachový filter môžete zregenerovať až 30-krát. Pri normálnej prevádzke (denne cca 1 hodina) vymeňte pachový filter najneskôr po 10 rokoch.
- Regenerovateľný pachový filter sa pádom môže poškodiť. Poškodenie nemusí byť zvonku vždy viditeľné. Regenerovateľný pachový filter po páde zlikvidujte a vymeňte za nový.
- Pachový filter nikdy nečistite čistiacimi prostriedkami, vodou, v umývačke riadu alebo mokrou handrou.
- Aby sa plech na pečenie nepoškriabal, pachový filter položte na rošt.
- Pachový filter regenerujte pri teplote max. 200 °C (s cirkuláciou vzduchu ). Pachový filter neregenerujte pomocou funkcie čistenia rúry (pyrolýza).
- Pri regenerácii pachového filtra môže vzniknúť zápach. Zabezpečte, aby bola miestnosť dobre vetraná. Otvorte okno.

hr

### Opće napomene

Ovdje ćete naći opće informacije o ovim uputama.

- Pažljivo pročitajte ove upute.
- Sačuvajte upute i informacije o proizvodu za kasniju uporabu ili za sljedećeg vlasnika.
- Samo kod pravilne ugradnje skladno ovim uputama za montažu je zajamčena sigurnost tijekom uporabe. Instalater je odgovoran za besprijeorno funkcioniranje na mjestu postavljanja.
- Ove su upute namijenjene monteru posebnog pribora.
- Samo ovlašteno stručno osoblje smije priključiti uređaj.

- Prije izvršenja svih radova isključite dovod struje.
- Pridržavajte se sigurnosnih napomena i upozorenja.

### Sigurna montaža

#### UPOZORENJE

Djeca mogu navući ambalažni materijal preko glave ili se njime zamotati te se na taj način ugušiti.

- ▶ Ambalažni materijal držite podalje od djece.
- ▶ Djeci nikada ne dopuštajte igranje s ambalažnim materijalom.

#### UPOZORENJE

Sastavni dijelovi unutar uređaja mogu biti oštiri rubova.

- ▶ Nosite zaštitne rukavice.
- Filtar za mirise ostaje nakon regeneracije dugo vruć.
- ▶ Filtar za mirise ne dodirujte odmah nakon regeneracije, već ga ostavite da se ohladi.

### Opseg isporuke

Nakon raspakiranja provjerite sve dijelove imaju li oštećenja nastala u transportu te je li isporuka potpuna.



→ Sl. 1

### Pričvršćivanje cijevi

1. Pričvrstite cijevi tako da je fleksibilno crijevo u ravnini s dnom elementa.  
→ Sl. 2
2. Kod rada s optičnim zrakom napravite odvod zraka na podnožnoj letvici elementa.

Predvidite najmanji presjek odvoda zraka od otprilike 400 cm<sup>2</sup>. Napravite otvor za odvod zraka u podnožnoj ploči po mogućnosti toliko velik da propuh i šumovi budu što manji.

### Stavljanje filtra za mirise

1. Pritisnite .
- ✓ Staklo se pomiče do polovice prema gore, a kasete filtra za masnoću transportiraju se prema gore.
2. Izvadite kasete filtra za masnoću.  
→ Sl. 3
3. Umetnite kasete filtra za mirise.  
→ Sl. 4
4. Umetnite kasete filtra za masnoću.  
→ Sl. 5
5. Pritisnite .
- ✓ Staklo i kasete filtra pomiču se prema dolje.
- ✓ Zaklopka uređaja se zatvara i uređaj se isključuje.

### Regeneracija filtra za mirise

Kako bi se osigurao učinak filtra za mirise, regenerirajte filtara za mirise u slučaju normalnog rada (dnevno oko 1 sat) svaka 3-4 mjeseca. Filtar za mirise možete regenerirati u standardnoj pećnici. Vrući filtara za mirise stavite na podlogu otpornu na toplinu kako bi se ohladio.

#### Napomene

- Filtar za mirise možete regenerirati do 30 puta. U slučaju normalnog rada (dnevno oko 1 sat) zamijenite filtara za mirise najkasnije nakon 10 godina.
- Ako padne regenerirajući filtara za mirise, može se oštetiti. Oštećenja nisu uvijek vidljiva izvana. Zbrinite i zamijenite regenerirajući filtara za mirise koji je pao.
- Filtar za mirise nikada ne čistite sredstvima za čišćenje, vodom, u perilici posuđa ili vlažnom krpom.
- Kako se lim za pečenje ne bi izgrebao, filtara za mirise stavite na rešetku.

- Филтар за mirise regenerirajte na maks. 200 °C (ventilator ). Филтар за mirise nemojte regenerirati s funkcijom čišćenja pećnice (pirolizom).
- Pri regeneraciji filtra za mirise može doći do nastajanja neugodnih mirisa. Provjerite je li prostorija dobro prozračena. Otvorite prozor.

bg



## Общи указания

Тук ще намерите обща информация относно настоящото ръководство.

- Прочетете внимателно това ръководство.
- Запазете ръководството, както и продуктовата информация, за по-нататъшна справка или за следващите собственици.
- Само при качествено вграждане съгласно инструкцията за монтаж се гарантира сигурността при работа. Инсталацията е отговорен за безупречното функциониране на мястото на поставяне.
- Настоящото ръководство е насочено към монтажника на специалната принадлежност.
- Само сертифициран специалист има право да свързва уреда.
- Преди изпълнението на каквито и да е работи спрете електрическото захранване.
- Вземете под внимание указанията за безопасност и предупрежденията.

### Сигурен монтаж



#### ПРЕДУПРЕЖДЕНИЕ

Деца могат да нахлузят на главата си опаковъчния материал или да се увият в него и да се задушат.

- ▶ Дръжте далеч от деца опаковъчния материал.
- ▶ Не допускайте деца да играят с опаковъчния материал.



#### ПРЕДУПРЕЖДЕНИЕ

Компонентите в уреда могат да са с остри ръбове.

- ▶ Носете защитни ръкавици.
- Филтърът за мазнина остава дълго време след регенериране горещ.
- ▶ Не докосвайте филтъра за миризма директно след регенериране, а първо го оставете да се охлади.

### Обхват на доставката

След разопаковането проверете всички части за щети, получени при транспортирането, и комплектността на доставката.



→ Фиг. 1

### Изготвяне на тръбна връзка

1. Поставете така тръбите, че гъвкавият маркуч да е плътно към дъното на шкафа.  
→ Фиг. 2
2. При режим на рециркуляция изгответе отвор за въздуха в лайстната на основата на шкафа.

Предвидете минимално сечение на отвора за въздух от ок. 400 см<sup>2</sup>. Изпълнете отвора за изпускане в панела на цокъла възможно най-голям, за да поддържате ниски течението и шума.

### Монтаж на филтъра за миризма

1. Натиснете .
- ✓ Стъкленият диск се движи до половината напред и касетките на филтрите за мазнина се прекарват нагоре.
2. Свалете касетите на филтрите за мазнина.  
→ Фиг. 3
3. Поставете касетите на филтъра за миризми.  
→ Фиг. 4
4. Поставете касетите на филтрите за мазнина.  
→ Фиг. 5
5. Натиснете .
- ✓ Стъклото и филтърните касети се преместват назад.
- ✓ Капакът на уреда се затваря и уредът се изключва.

### Регенериране на филтъра за миризми

За да се гарантира мощността на филтъра за миризми, регенерирайте филтъра за миризми при нормална работа (ежедневно ок. 1 час) на всеки 3-4 месеца. Можете да регенерирате филтъра за миризми в обичайна фурна.

Поставете горещия филтър за мазнина върху устойчива на топлина подложка за охлаждане.

### Бележки

- Можете да регенерирате филтъра за миризми до 30 пъти. При нормална работа (ежедневно ок. 1 час) сменяйте филтъра за миризми най-много след 10 години.
- Ако регенериращ се филтър за миризми падне, филтърът за миризми може да се повреди. Повредите не винаги се виждат отвън. Изхвърлете и заменете падналия регенериращ се филтър за миризми.
- Никога не почиствайте филтъра за миризма с почистващи препарати, с вода, в съдомиялна машина или с влажна кърпа.
- За да не издраскате тавата за печене, поставете филтъра за миризми върху скара.
- Регенерирайте филтъра за миризми при макс. 200 °C (циркуляция на въздуха ). Не регенерирайте филтъра за миризми с функцията за почистване на пещ (пиролиза).
- При регенериране на филтъра за миризма може да се стигне до образуване на миризми. Уверете се, че помещението е добре проветрено. Отворете прозорец.

sr



## Opšte napomene

Ovde možete pogledati opšte informacije o ovom uputstvu.

- Pažljivo pročitajte ovo uputstvo.
- Uputstva i informacije o proizvodu sačuvajte za kasniju upotrebu ili za narednog vlasnika.
- Samo u slučaju stručne ugradnje u skladu sa uputstvom za montažu zagwarantovana je sigurnost prilikom upotrebe. Instalater je odgovoran za pravilno funkcionisanje na mestu postavke.

- Ovo uputstvo je namenjeno monteru posebnog pribora.
- Samo obučena kvalifikovana osoba može povezati uređaj.
- Pre nego što bilo šta uradite, isključite dovod struje.
- Pridržavajte se napomena o bezbednosti i upozorenja.

### Bezbedna montaža

#### UPOZORENJE

Deca mogu ambalažni materijal da navuku sebi preko glave ili da se njime umotaju, pa da se tako uguše.

- ▶ Ambalažni materijal držite van domašaja dece.
- ▶ Deci nipošto nemojte dozvoliti da se igraju sa ambalažnim materijalom.

#### UPOZORENJE

Komponente unutar uređaja mogu da imaju oštre ivice.

- ▶ Nosite zaštitne rukavice.
- Filter za neprijatne mirise nakon regeneracije ostaje duže vreme vruć.
- ▶ Filter za neprijatne mirise nemojte dodirivati neposredno nakon regeneracije, sačekajte prvo da se dovoljno ohladi.

### Obim isporuke





Kada otpakujete uređaj, proverite sve delove da li imaju transportnih oštećenja i da li je isporuka potpuna.

→ Sl. 

### Postavljanje cevi

1. Cevi postavite tako da fleksibilno crevo bude na nivou dna ormara.  
→ Sl. 
2. U režimu cirkulacije vazduha u podnožju nameštaja napravite ispust za vazduh.  
Trebalo bi predvideti minimalni poprečni presek ispusta za vazduh od oko 400 cm<sup>2</sup>. Otvor za odvod u podnožju treba da bude što veći, da bi strujanje vazduha i šumovi bili što manji.

### Montaža filtera za neprijatne mirise

1. Pritisnite .
- ✓ Staklo se pomera nagore dopola i kasete sa filterima za masnoću se pomeraju nagore.
2. Izvadite kasete sa filterima za masnoću.  
→ Sl. 
3. Umetnite kasete filtera za neprijatne mirise.  
→ Sl. 
4. Postavite kasete filtera za masnoću.  
→ Sl. 
5. Pritisnite .
- ✓ Staklo i kasete filtera za masnoću se pomeraju nadole.
- ✓ Klapna uređaja se zatvara i uređaj se isključuje.

### Regeneracija filtera za neprijatne mirise

Da biste osigurali snagu filtriranja mirisa, pri uobičajenom režimu rada (dnevno otpr. 1 sat) regenerišite filter za neprijatne mirise na svaka 3–4 meseca. Filter za neprijatne mirise možete da regenerišete u uobičajenoj rerni.

Vruć filter za neprijatne mirise ostavite da se ohladi na podlozi koja je otporna na visoke temperature.

### Napomene

- Filter za neprijatne mirise možete da regenerišete i do 30 puta. Pri uobičajenom režimu rada (dnevno otpr. 1 sat), filter za neprijatne mirise zamenite najkasnije nakon 10 godina.

- Ukoliko filter za neprijatne mirise padne, može da se ošteti. Oštećenja nisu uvek uočljiva spolja. Ukoliko je pao, uklonite i zamenite filter za neprijatne mirise koji se može regenerisati.
- Filter za neprijatne mirise nikada nemojte čistiti deterdžentom, vodom, vlažnom krpom ili prati u mašini za pranje sudova.
- Kako ne biste ogrevali pleh, filter za neprijatne mirise postavite na rešetku.
- Filter za neprijatne mirise regenerišite na maks. 200 °C (cirkulacija vazduha ). Filter za neprijatne mirise ne regenerišite pomoću funkcije čišćenja pećnice (pirolize).
- Prilikom regeneracije filtera za neprijatne mirise može doći do stvaranja mirisa. Uverite se da se prostorija dobro provetrava. Otvorite prozor.

uk

### Загальні вказівки

Тут ви знайдете загальну інформацію про цю інструкцію.

- Будь ласка, уважно прочитайте цю інструкцію.
- Збережіть інструкцію й інформацію про прилад для пізнішого користування або для наступного власника приладу.
- Надійне та безпечне функціонування Вашого приладу гарантується лише у випадку виконання монтажу відповідно до вказівок, наведених у даній інструкції. Відповідальність за пошкодження, завдані внаслідок неналежного монтажу, несе особа, яка виконувала монтаж приладу.
- Вона призначена для монтажника спеціального приладдя.
- Підключити прилад може лише фахівець із відповідною кваліфікацією.
- Перед виконанням будь-яких робіт відключіть подачу струму.
- Зважайте на правила техніки безпеки й попередження.

### Безпечний монтаж

#### УВАГА!

Діти можуть натягти пакувальні матеріали собі на голову або загорнутися в них і задихнутися.

- ▶ Бережіть пакувальні матеріали від дітей.
- ▶ Не дозволяйте дітям гратися з пакувальним матеріалом.

#### УВАГА!

Окремі деталі приладу, доступні під час монтажу, можуть мати гострі кути.

- ▶ Щоб уникнути травмування, монтаж слід виконувати у захисних рукавицях.

Після регенерації фільтр для видалення запахів залишається гарячим протягом тривалого часу.

- ▶ Не торкайтеся фільтра для видалення запахів відразу після регенерації, спочатку дайте йому охолонути.

### Комплект поставки



Після розпакування перевірте, чи комплект повний і чи не пошкодило якісь частини під час транспортування.

→ Мал. 

## Встановлення системи труб

1. Встановіть систему труб так, щоб гнучкий шланг розташувався врівень з нижньою стінкою шафи.  
→ Мал. 2
2. Для режиму рециркуляції повітря у рейці плінтуса меблів зробіть випускний отвір.  
Передбачено мінімальний поперечний переріз випускного отвору прибіл. 400 см<sup>2</sup>. Зробіть випускний отвір якомога більшим для утримування шумів та протягів на низькому рівні.

## Встановлення фільтра для видалення запахів

1. Натисніть .
- ✓ Скляна панель рухається наполовину вгору, і касети жировловлювального фільтра переміщуються вгору.
2. Вийміть касети жировловлювального фільтра.  
→ Мал. 3
3. Вставте касети фільтра для видалення запахів.  
→ Мал. 4
4. Вставте касети жировловлювального фільтра.  
→ Мал. 5
5. Натисніть .
- ✓ Скляна панель та касети фільтра рухаються вниз.
- ✓ Кришка приладу закривається, і прилад вимикається.

## Регенерація фільтра для видалення запахів

Щоб забезпечити продуктивність фільтрації запаху, регенеруйте фільтр для видалення запахів у разі нормальної роботи (щодня близько 1 години) кожні 3-4 місяці. Ви можете регенерувати фільтр для видалення запахів у стандартній духовій шафі.  
Покладіть гарячий фільтр для видалення запахів на термостійку підставку для охолодження.

### Вказівки

- Фільтр для видалення запахів можна регенерувати максимум 30 разів. У разі нормальної роботи (щодня близько 1 години) замініть його не пізніше ніж через 10 років.
- Якщо відновлюваний фільтр для видалення запахів впав, він міг пошкодитися. Пошкодження не завжди видно ззовні. Утилізуйте та замініть відновлюваний фільтр для видалення запахів, що впав.
- Ніколи не очищуйте фільтр для видалення запахів засобами для очищення, водою, у посудомийній машині або вологою ганчіркою.
- Щоб не подряпати деко для випікання, покладіть фільтр для видалення запахів на решітку.
- Регенеруйте фільтр для видалення запахів за температури макс. 200 °С (рециркуляція ). Не регенеруйте фільтр для видалення запахів за допомогою функції очищення духовки (піроліз).
- Під час регенерації фільтра для видалення запахів можуть утворюватися запахи. Переконайтеся, що приміщення добре провітрюється. Відкрийте вікно.

kk



## Жалпы нұсқаулар

Осы бөлімде аталмыш нұсқаулық туралы жалпы ақпарат берілген.

- Бұл нұсқаулықты мұқият оқып шығыңыз.

- Нұсқаулықты және өнім мәліметтерін келешекте пайдалану үшін сақтап қойыңыз.
- Тек орнату нұсқаулығы бойынша мамандық орнату пайдалану қауіпсіздігін қамтамасыз етеді. Орнатушы орнатылған жерде кедергісіз жұмыс істеуі үшін жауапкер.
- Бұл нұсқаулық арнайы саймандар орнатушыларға арналған.
- Тек өкілетті маман құрылғының қосудың өткізу мүмкін.
- Барлық жұмыстарды өткізудің алдында тоқты өшіріңіз.
- Қауіпсіздік техникасының нұсқауларына және ескертулерге назар аударыңыз.

## Орнату барысында қауіпсіздік

### ⚠ ЕСКЕРТУ

Балалар орама материалын бастарына киіп немесе оралып тұншығып қалуы мүмкін.

- ▶ Орама материалды балалардан алыс ұстаңыз.
- ▶ Балаларға орам материалдарымен ойнауға рұқсат етпеңіз.

### ⚠ ЕСКЕРТУ

Бөліктері аспап ішінде өткір болуы мүмкін.

- ▶ Сақтағыш қолғабын киіңіз.

Регенерациядан кейін иісжұтқыш ұзақ уақыт бойы ыстық күйінде қалады.

- ▶ Иісжұтқышты регенерациядан кейін бірден ұстамаңыз, оны суытыңыз.

## Жеткізу жинағы



Жеткізіп алған соң барлық бөлшектерді тасымалдау зақымдарын және жинақ толығына тексеріңіз.

→ Сур. 1

## Құбырлар желісінің орнатуы

1. Икемді шланг шкафтың төменгі сөресімен бір деңгейде орналасып, құбырларды осы жолмен етіп орнатыңыз.  
→ Сур. 2
2. Ауа айналымы режимі үшін тұғыр тақтайшасына ауа жіберетін клапанды орнатыңыз.  
Ауа шығатын тесіктің минималды қимасы шам. 400 см<sup>2</sup> болуы тиіс. Түпкоймадағы шығыс тесігі мүмкіншілік бойынша үлкен істеңіз, ол жел мен шуды төмен сақтайды.

## Иісжұтқыш сүзгінің орнатуы

1.  батырмасын басыңыз.
- ✓ Шыны жоғары қарай жартысымен жылдытылады, ал май ұстағыш кассеталар жоғары қарай көтеріледі.
2. Май ұстағыш кассеталарды шығарып алыңыз.  
→ Сур. 3
3. Иісті алу үшін сүзгі үшін арнайы бөлікті орнатыңыз.  
→ Сур. 4
4. Май ұстағыш сүзгінің кассеталарды орнатыңыз  
→ Сур. 5
5.  батырмасын басыңыз.
- ✓ Әйнекті және поролонды сүзгіні төмен жылжытыңыз.
- ✓ Құрылғының қақпасы жабылады да, құрылғы сөнеді.

## **Иісжұтқыш сүзгінің тазалау**

Иісжұтқыш сүзгісінің тиімділігін қамтамасыз ету үшін тек қалыпты жұмыс жағдайында (күніне шамамен 1 сағат жұмысы кезінде) иісжұтқыш сүзгісін әр 3-4 айда регенерациялаңыз. Сіз иісжұтқыш сүзгісін кәдімгі тұмшәпеш шкафында регенерациялай аласыз.

Иісжұтқышты суыту үшін, оны қызуға берік тіреуіштің үстіне қойыңыз.

### **Жазбалар**

- Сіз иісжұтқыш сүзгісін кәдімгі тұмшәпеш шкафында 30 рет регенерациялай аласыз. Қалыпты деңгейде (күнде шамамен бір сағаттай) пайдаланылса, иісжұтқышты 10 жылдам астам пайдаланбау қажет.
- Регенерациялаушы иісжұтқыш сүзгісі құлап қалған жағдайда зақымдалып кетуі мүмкін. Мұндай зақымдар сырттан әрдайым көріне бермейді. Зақымдалған иісжұтқыш сүзгіні алып тастап басқасына ауыстырыңыз.
- Иісжұтқыш сүзгіні жуғыш заттармен, сумен, ыдыс жуғыш машинасында немесе дымқыл шүберекпен сүртіп тазалауға болмайды.
- Пісіру қаңылтырын сызып кетудің алдын алу үшін, иісжұтқыш сүзгісін тордың үстіне қойыңыз.
- Иісжұтқыш сүзгісін макс. 200 °C -тан (конвекция режимінде ) аспайтын температурада қалпына келтіру керек. Иісжұтқыш сүзгісін пешті тазалау функциясы (пиролиз) арқылы реттемеңіз.
- Иісжұтқыш сүзгіні реттегенде иіс пайда болуы мүмкін. Бөлменің жақсы желтіліп тұрғанына көз жеткізіңіз. Терезені ашыңыз.

