

## Gaggenau

de	Montageanleitung	2
en	Assembly instructions	9
es	Instrucciones de montaje	16
fr	Instructions de montage	23
it	Istruzioni per il montaggio	30
nl	Montagehandleiding	37

# DV061100

Vakuumerschublade

Vacuum-sealing drawer

Cajón de envasado al vacío

Tiroir de mise sous-vide

Cassetto per sottovuoto

Vacumeerlade

## Inhaltsverzeichnis

Lieferumfang .....	2
Gerätemaße .....	2
Sicherheitsabstände .....	2
Sichere Montage .....	3
Hinweise zum elektrischen Anschluss .....	3
Werkzeuge .....	3
Gerät vorbereiten .....	3
Möbel vorbereiten .....	5
Gerät montieren .....	5
Möbelfront vorbereiten .....	6
Möbelfront montieren .....	6
Möbelfront einstellen .....	8
Möbelfront festschrauben .....	8

## Lieferumfang

Prüfen Sie nach dem Auspacken alle Teile auf Transportschäden und die Vollständigkeit der Lieferung.

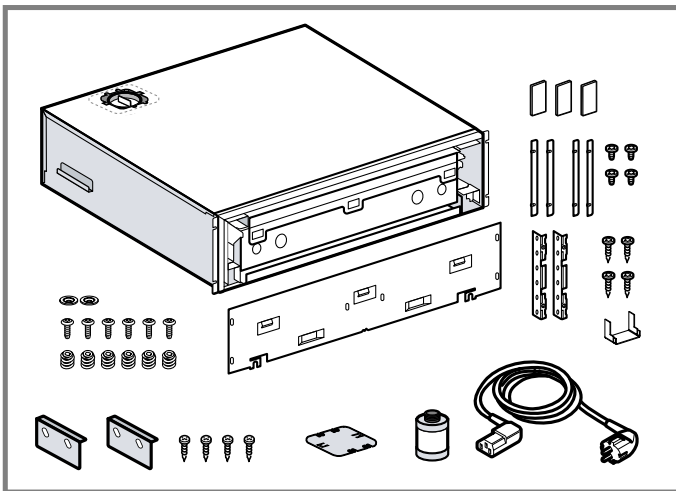

- Gerät
- Frontblech
- Kippschutz (2x)
- Holzschraube für den Kippschutz (4x)
- Ölfilter
- Netzanschlussleitung
- Befestigungswinkel (2x)
- Montagehilfe für die Befestigungswinkel
- Holzschraube für die Befestigungswinkel (4x)
- Dekorblech 10,5 mm (2x)
- Dekorblech 12,5 mm (2x)
- Metrische Schraube (4x)
- Gewindehülse (6x)
- Metrische Schraube (6x)
- Gewölbte Unterlegscheibe (2x)

- Klebepuffer
- Doppelseitiges Klebeband (3x)

## Gerätemaße

Hier finden Sie die Maße des Geräts.

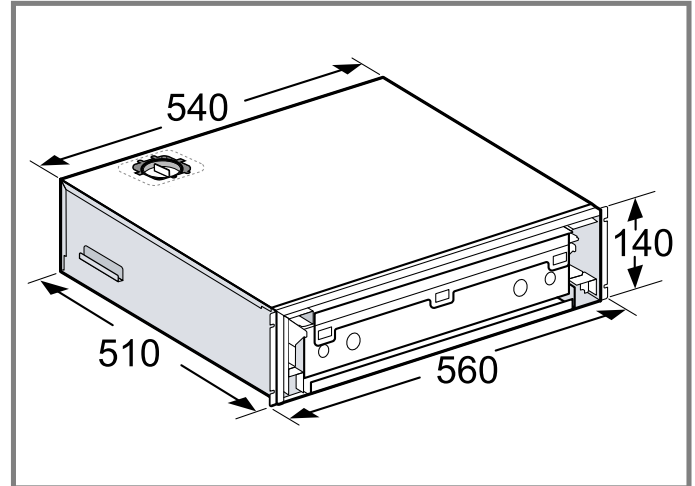

## Sicherheitsabstände

Beachten Sie die Sicherheitsabstände des Geräts.

### Einbau unter der Arbeitsplatte

Ein zu großer Überstand der Arbeitsplatte zum Möbelkorpus kann zu Kollisionen mit dem Glasdeckel in der Vakuumschublade führen. Beachten Sie das maximal mögliche Maß.

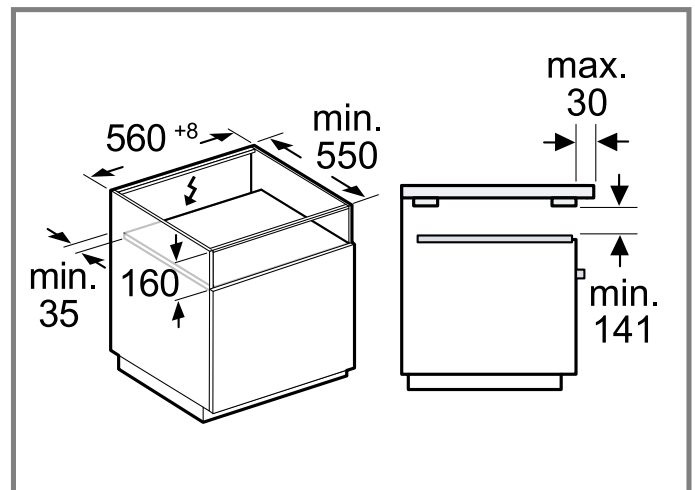

**Einbau im Einbaumöbel**

Beachten Sie die Sicherheitsabstände für den Einbau im Einbaumöbel.

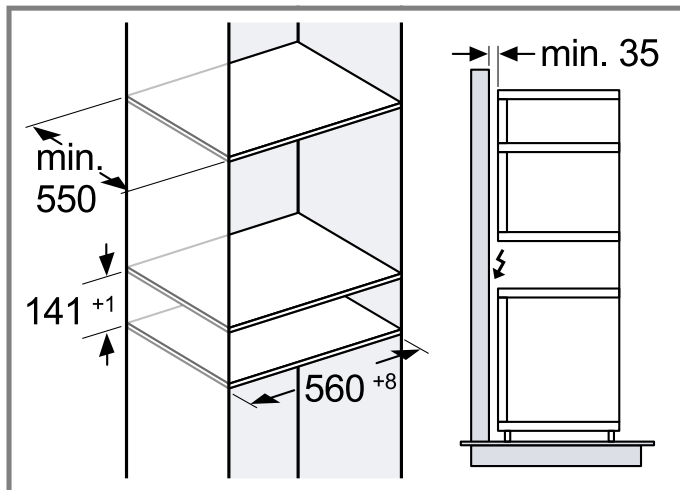

## Sichere Montage

Beachten Sie diese Sicherheitshinweise, wenn Sie das Gerät montieren.

### **WARNUNG – Erstickungsgefahr!**

Kinder können sich Verpackungsmaterial über den Kopf ziehen oder sich darin einwickeln und ersticken.

- ▶ Verpackungsmaterial von Kindern fernhalten.
- ▶ Kinder nicht mit Verpackungsmaterial spielen lassen.

### **WARNUNG – Stromschlaggefahr!**

Eine beschädigte Isolierung der Netzanschlussleitung ist gefährlich.

- ▶ Nie die Netzanschlussleitung mit heißen Geräteteilen oder Wärmequellen in Kontakt bringen.
- ▶ Nie die Netzanschlussleitung mit scharfen Spitzen oder Kanten in Kontakt bringen.
- ▶ Nie die Netzanschlussleitung knicken, quetschen oder verändern.

## Hinweise zum elektrischen Anschluss

Um das Gerät sicher elektrisch anschließen zu können, beachten Sie diese Hinweise.

- Das Gerät darf nur an eine vorschriftsmäßig installierte Schutzkontakt-Steckdose angeschlossen werden. Das Verlegen einer Steckdose oder Austausch

der Anschlussleitung darf nur vom Elektrofachmann unter Berücksichtigung der einschlägigen Vorschriften ausgeführt werden.

- Das Gerät darf nur mit der mitgelieferten Anschlussleitung angeschlossen werden. Die Anschlussleitung an der Geräterückseite einstecken.
- Anschlussleitungen mit verschiedenen Steckertypen sind beim Kundendienst erhältlich.
- Keine Mehrfachstecker, Steckerleisten und Verlängerungen benutzen. Bei Überlastung besteht Brandgefahr.
- Wenn der Stecker nach dem Einbau nicht mehr erreichbar ist, muss in der festverlegten elektrischen Installation eine Trennvorrichtung in den Phasen nach den Einrichtungsbestimmungen vorgesehen werden.

## Werkzeuge

Sie benötigen für die Montage die folgenden Werkzeuge.

- Maßband
- Messschieber
- Bleistift
- Winkel
- Schraubendreher Torx 20
- Großer Schlitzschraubendreher
- Mittlerer Schlitzschraubendreher
- Kombizange
- Akkuboehrschrauber
- Bohrer Ø4/Ø5/Ø6,5/Ø10
- Ansenker

## Gerät vorbereiten

Im Gerät ist eine Pumpe verbaut, die Öl enthält. Bei zu großer Neigung kann das Öl der Pumpe auslaufen. Das Gerät nicht kippen oder hochkant aufstellen.

### **ACHTUNG!**

Das Öl der Vakuumpumpe kann bei Kippen oder Neigen auslaufen und das Gerät beschädigen.

- ▶ Das Gerät nicht ohne installierte Transportsicherung für die Pumpe bewegen.
- ▶ Nach dem Ausbau und vor dem Bewegen die Transportsicherung erneut befestigen.

**Voraussetzung:** Beim Entfernen der Transportsicherung und bei der Ölfiltermontage geeignetes Werkzeug verwenden.

1. Das Gerät vorsichtig aus der Verpackung heben.

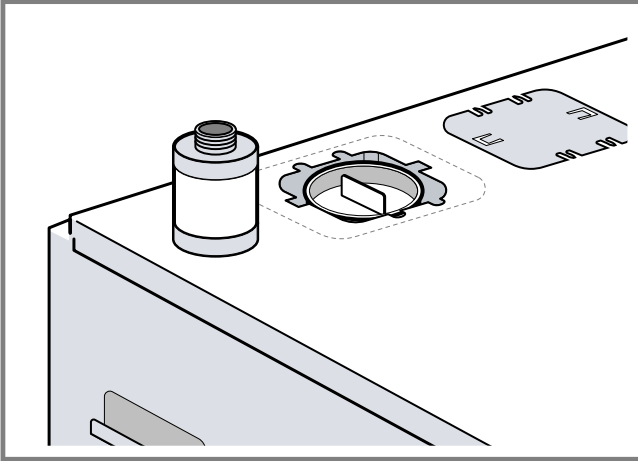

2. Die Transportsicherung für die Pumpe auf der Geräteoberseite entfernen.

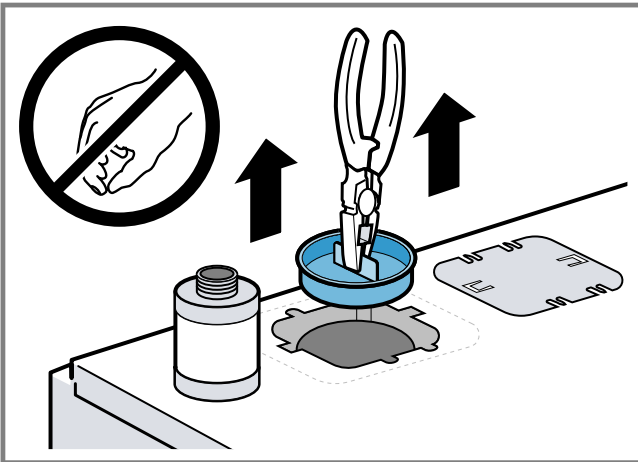

3. Die Transportsicherung zur weiteren Verwendung an der Geräterückseite befestigen.

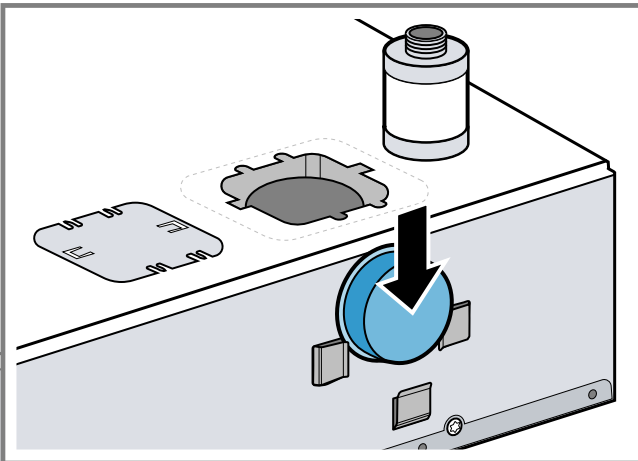

4. Den Ölfilter montieren.

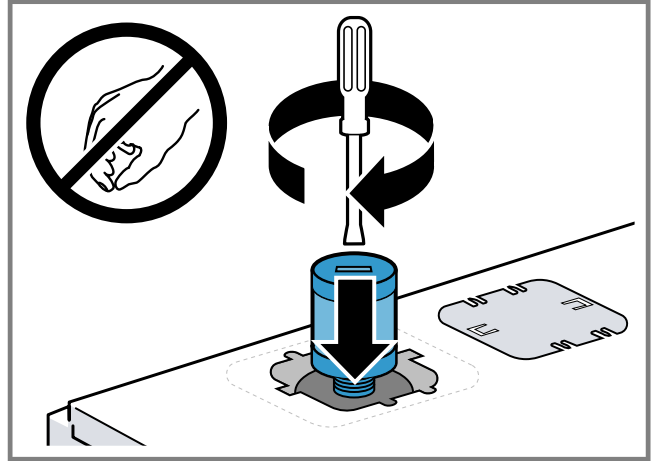

5. Den Deckel in die Öffnung legen und nach links schieben.

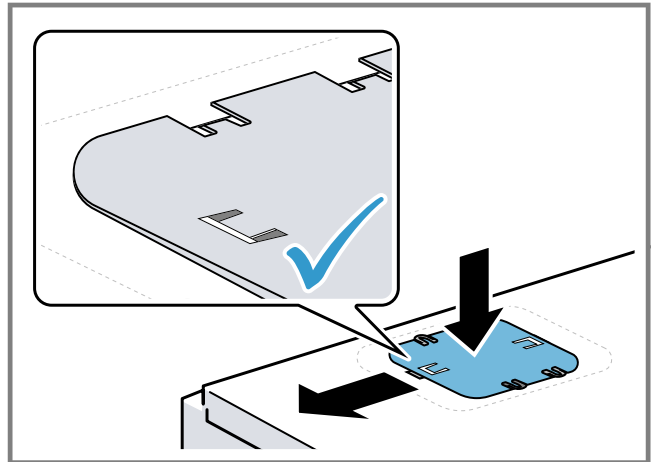

6. **⚠️ WARNUNG – Kippgefahr!** Nach Entfernen der Transportsicherung kann sich die Schublade öffnen und das Gerät kippen.
- ▶ Die Schublade geschlossen halten.
  - ▶ Das Gerät mit einem Gewicht beschweren.
  - ▶ Die Schublade erst öffnen, wenn der Kippschutz montiert ist.

Die Transportsicherungsschrauben entfernen.

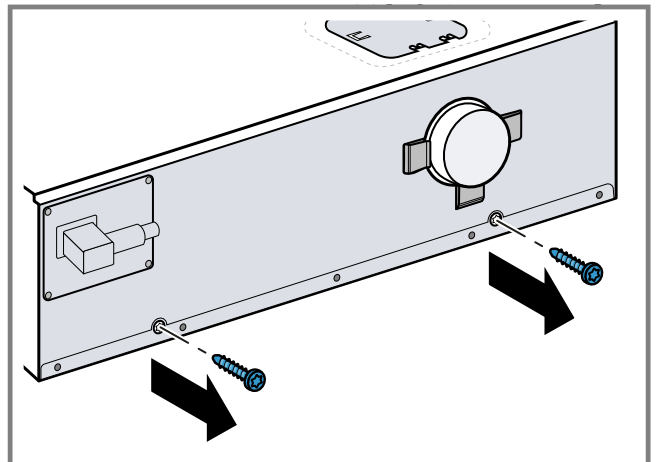

7. Die Netzanschlussleitung an der Geräterückseite einstecken.

## Möbel vorbereiten

1. Den Kippschutz montieren. Darauf achten, dass die Schrauben im oberen Teil der Langlöcher befestigt werden.

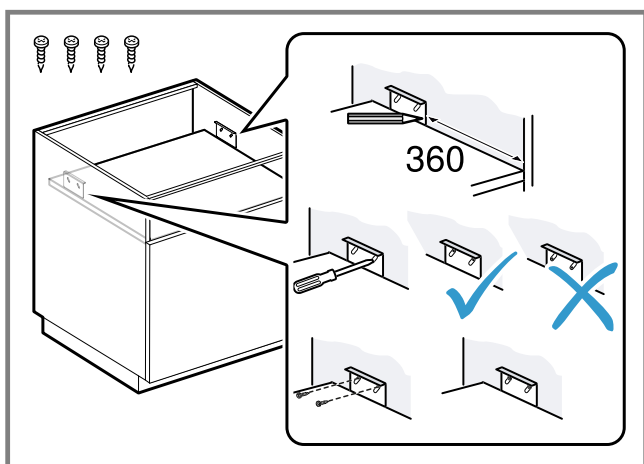

2. Die Befestigungswinkel mit der Montagehilfe am Möbel befestigen.

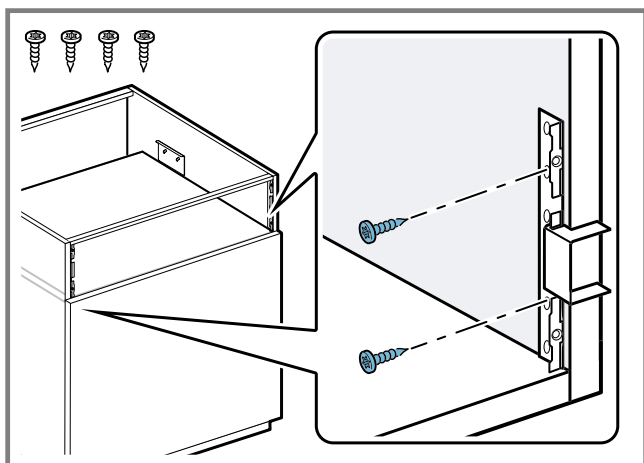

## Gerät montieren

### ⚠️ WARNUNG – Stromschlaggefahr!

Eine beschädigte Isolierung der Netzanschlussleitung ist gefährlich.

- ▶ Nie die Netzanschlussleitung mit heißen Geräteteilen oder Wärmequellen in Kontakt bringen.
- ▶ Nie die Netzanschlussleitung mit scharfen Spitzen oder Kanten in Kontakt bringen.
- ▶ Nie die Netzanschlussleitung knicken, quetschen oder verändern.

### ⚠️ WARNUNG – Verletzungsgefahr!

Nach Entfernen der Transportsicherung kann sich die Schublade beim Transport ruckartig öffnen.

- ▶ Das Gerät so transportieren, dass sich die Schublade nicht versehentlich öffnet.

1. Die Netzanschlussleitung in eine Schutzkontakt-Steckdose einstecken.

2. **⚠️ WARNUNG – Verletzungsgefahr!** Das hohe Gerätegewicht kann beim Anheben zu Verletzungen führen.
  - ▶ Das Gerät nicht alleine anheben.
  - ▶ Das Gerät in das Möbel schieben.

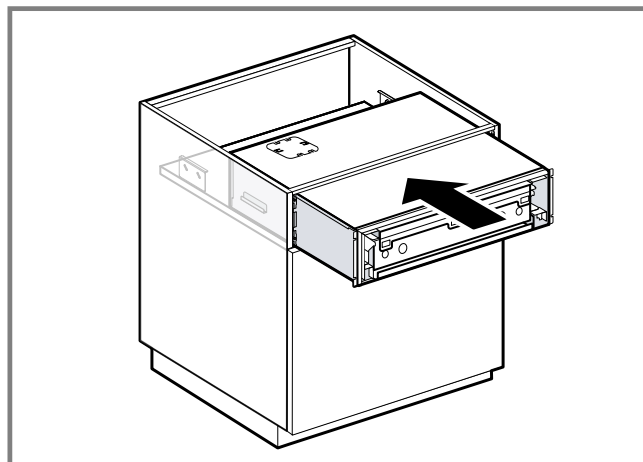

3. Wenn sich das Gerät nicht einschieben lässt, die Kippschutzwinkel in der Höhe verstellen. Dazu die Schrauben lösen und die Kippschutzwinkel nach oben schieben.
4. Das Gerät mittig ausrichten.

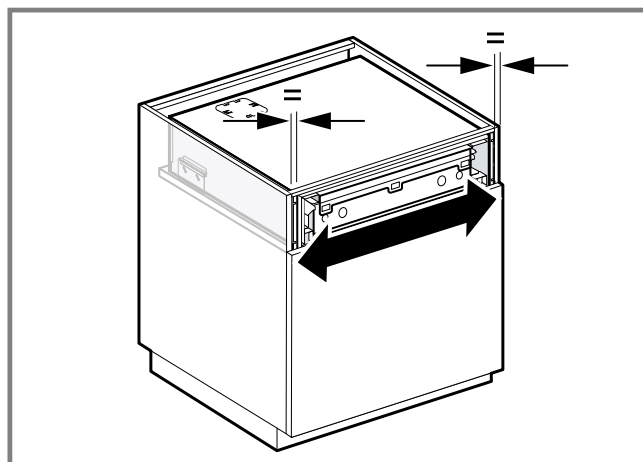

5. Um den Kippschutz zu prüfen, die Schublade vorsichtig öffnen.

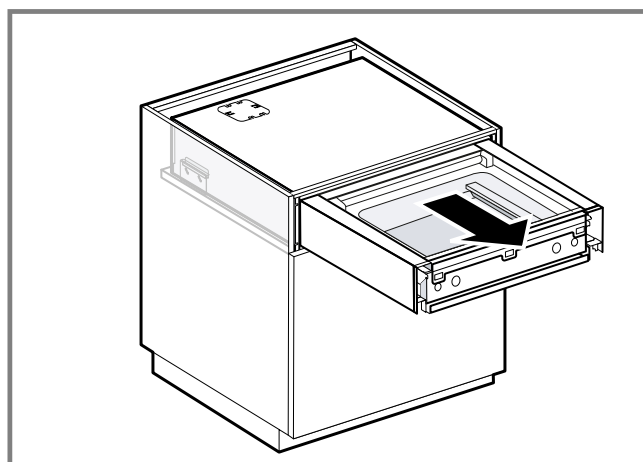

6. Passende Dekorbleche auswählen.

7. Um das Gerät zu fixieren, die Dekorbleche an die Befestigungswinkel schrauben.

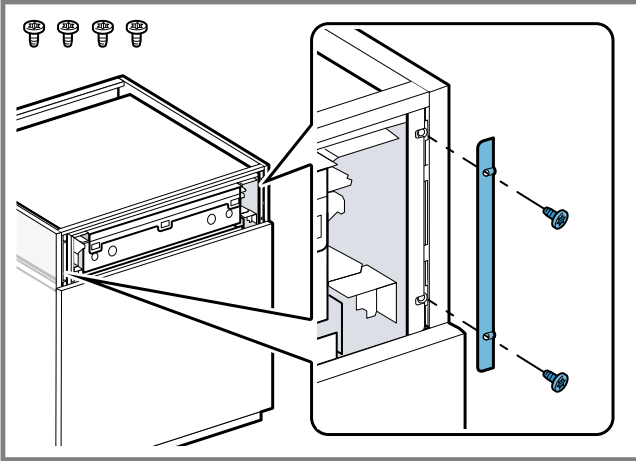

Die Nut am Dekorblech gehört jeweils nach außen.

## Möbelfront vorbereiten

### Voraussetzungen

- Die Dicke der Möbelfront beträgt mind. 19 mm.
- Die Breite der Möbelfront beträgt 590-596 mm.
- Die empfohlene Höhe der Möbelfront beträgt 142-156 mm.
- Die Möbelfront besteht aus Holz oder holzähnlichem Material.
- Die Möbelfront hat einen Griff oder eine Griffmulde.
- ▶ Die Mitte an der Oberkante der Möbelfront anzeichnen.

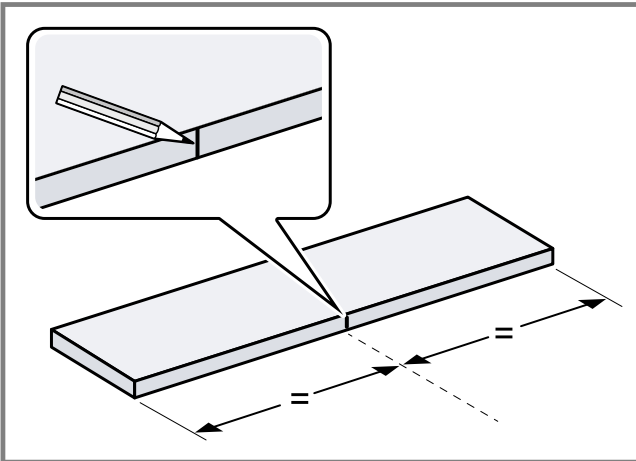

## Möbelfront montieren

**Voraussetzung:** Handschuhe tragen.

1. Die Breite des Einbaumöbels messen und die Mitte am Zwischenboden anzeichnen.

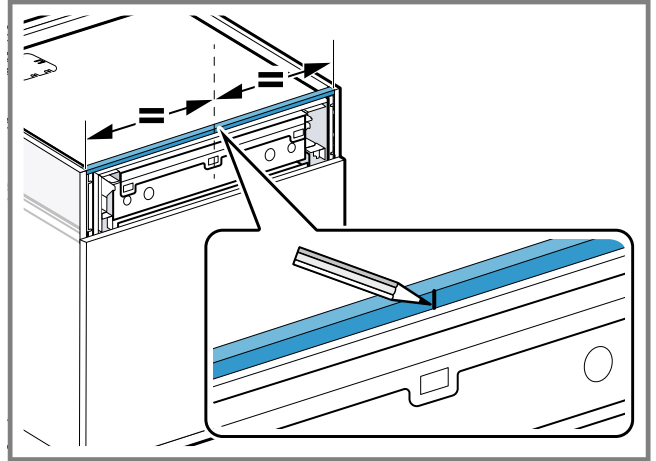

2. Die Laschen des Frontblechs mit der Kombizange um 90° nach oben biegen.

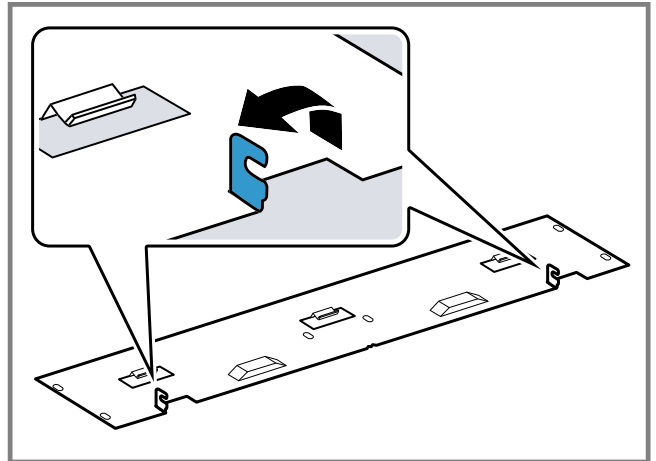

3. Das Frontblech am Gerät einhängen und bis zum Anschlag nach unten drücken.

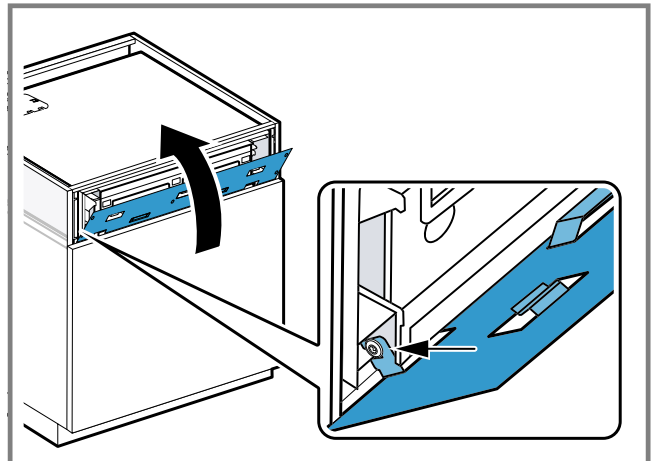

4. Prüfen, ob das Frontblech gerade eingehängt ist.

5. Das doppelseitige Klebeband als Montagehilfe an das Frontblech kleben.

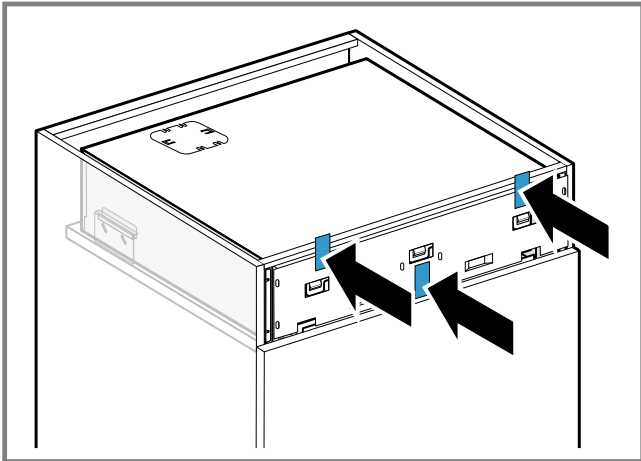

6. Die Möbelfront ausrichten und auf das Frontblech drücken.

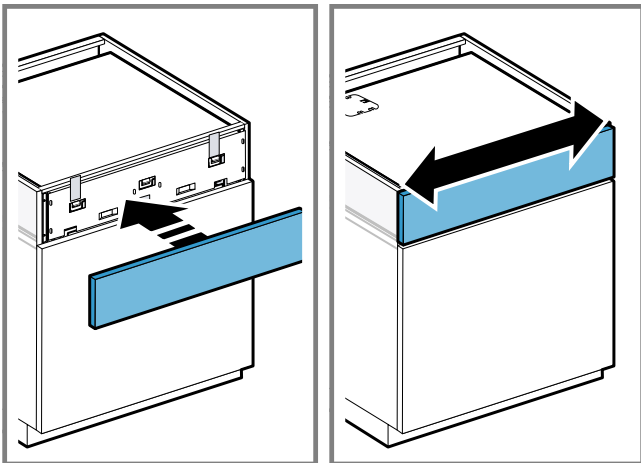

- ✓ Die Möbelfront klebt am Frontblech.
- 7. Die Schublade vorsichtig öffnen.
- 8. Die Oberkante des Frontblechs auf der Möbelfront anzeichnen.
- 9. Das Frontblech mit der Möbelfront aushängen.

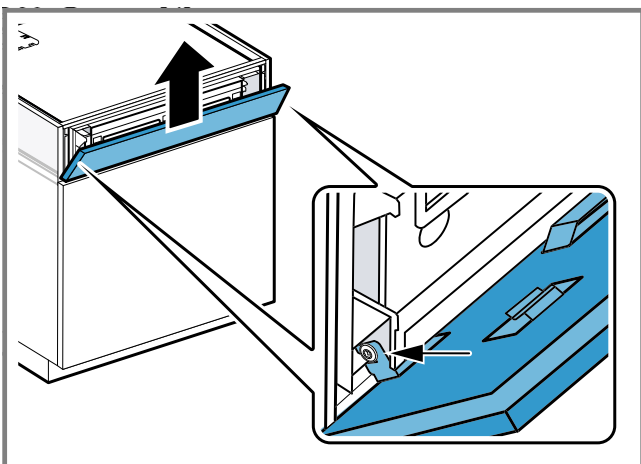

10. Lage des Frontblechs auf der Möbelfront prüfen.

11. Die Langlöcher anzeichnen.

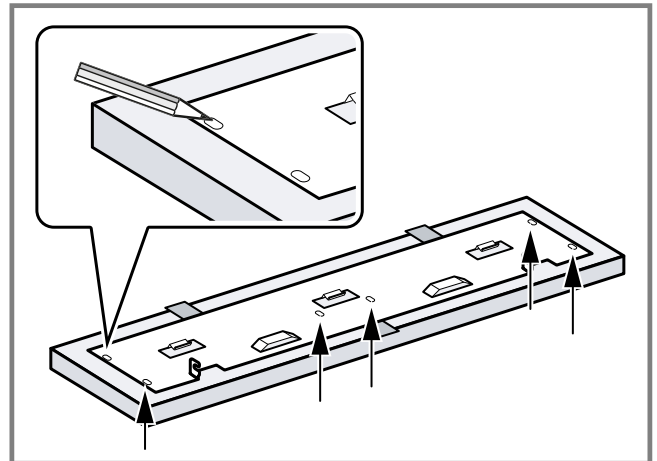

12. Das Frontblech von der Möbelfront lösen und das doppelseitige Klebeband entfernen.
13. Mittig in den Langlöchern die Bohrungen bohren.

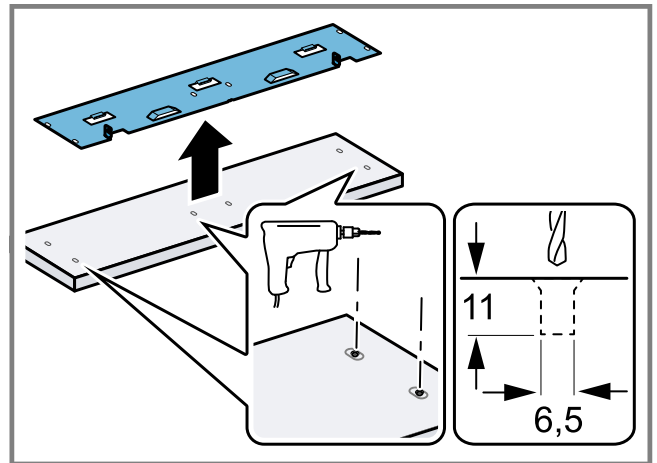

14. Die Bohrungen ansenken.
15. Die Gewindehülsen einschrauben, bis sie bündig mit der Oberfläche der Möbelfront sind.
16. Den Griff an der Möbelfront montieren, weil die Schrauben für den Griff nach der Montage des Frontblechs nicht mehr zugänglich sind. Die Schrauben des Griffs müssen versenkt sein.
17. Das Frontblech auf der Möbelfront platzieren und ausrichten.
18. Das Frontblech mit den gewölbten Unterlegscheiben und den Schrauben locker anschrauben. Die Schrauben nicht fest anziehen, damit das Blech beweglich bleibt.

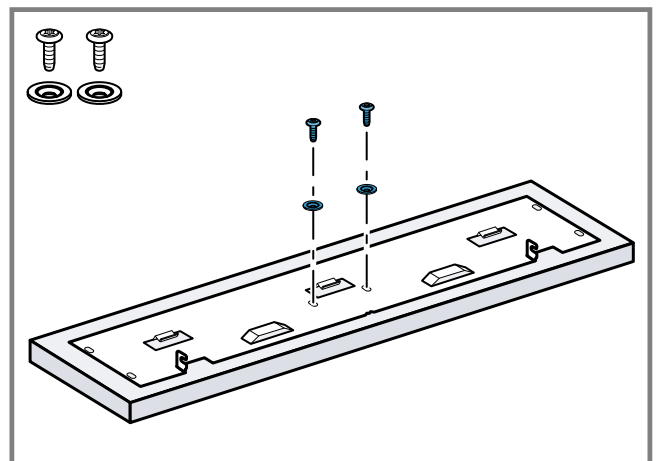

19. Das Frontblech wieder an der Möbelfront ausrichten.
20. Die seitlichen Schrauben einschrauben und fest anziehen.

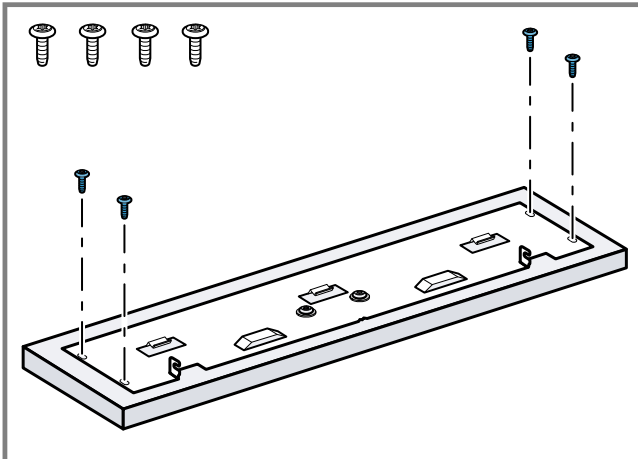

21. Die Möbelfront mit dem Frontblech am Gerät einhängen.

## Möbelfront festschrauben

- ▶ Die Möbelfront mit den Seitenblechen verbinden.

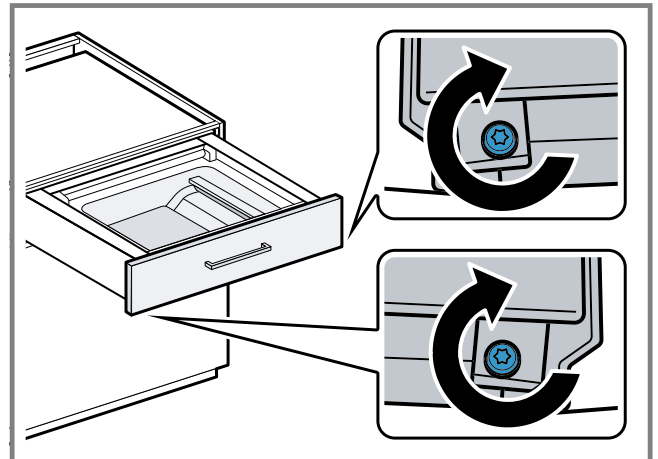

## Möbelfront einstellen

Bei Bedarf die Möbelfront vertikal einstellen.

1. Die Schublade öffnen.
2. Die seitlichen Schrauben lösen.

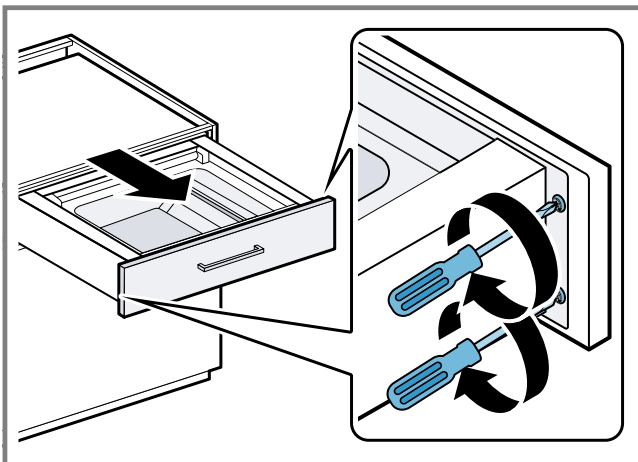

3. Die Möbelfront nach oben oder unten verschieben.

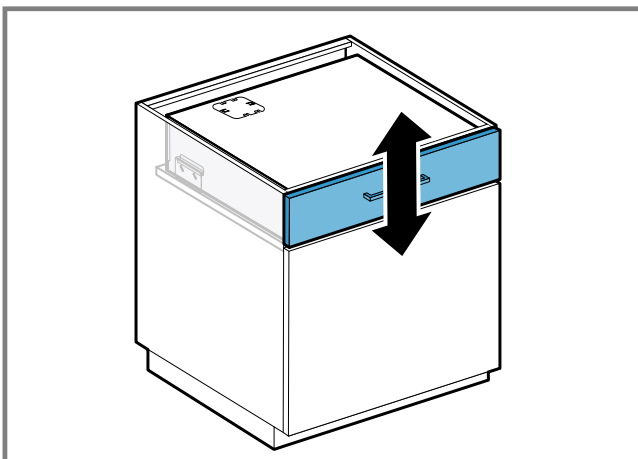

4. Die seitlichen Schrauben wieder festschrauben.



## Table of contents

Scope of delivery .....	9
Unit dimensions .....	9
Safety clearances.....	9
Safe installation .....	10
Instructions for the electrical connection .....	10
Tools .....	10
Preparing the appliance.....	10
Preparing the units .....	12
Installing the appliance.....	12
Preparing the furniture panel .....	13
Installing the furniture panel .....	13
Adjusting the furniture panel .....	15
Screwing the furniture panel in tightly .....	15

## Scope of delivery

After unpacking all parts, check for any damage in transit and completeness of the delivery.

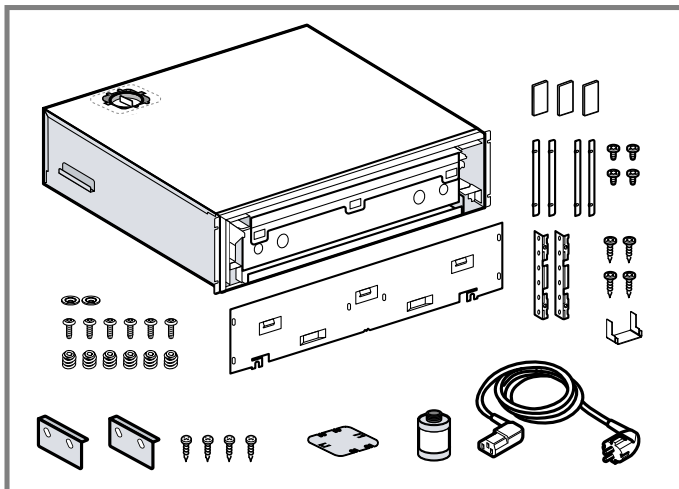

- Appliance
- Front panel
- Tilt protection (2 pcs)
- Wood screw for the tilt protection (4 pcs)
- Oil filter
- Power cord
- Mounting bracket (2 pcs)
- Installation aid for the mounting bracket
- Wood screws for the angle bracket (4 pcs)
- Decorative panel 10.5 mm (2 pcs)
- Decorative panel 12.5 mm (2 pcs)
- Metric screw (4 pcs)
- Threaded sleeve (6 pcs)
- Metric screw (6 pcs)
- Concave washer (2 pcs)

- Adhesive buffers
- Double-sided adhesive tape (3 pcs)

## Unit dimensions

You will find the dimensions of the appliance here

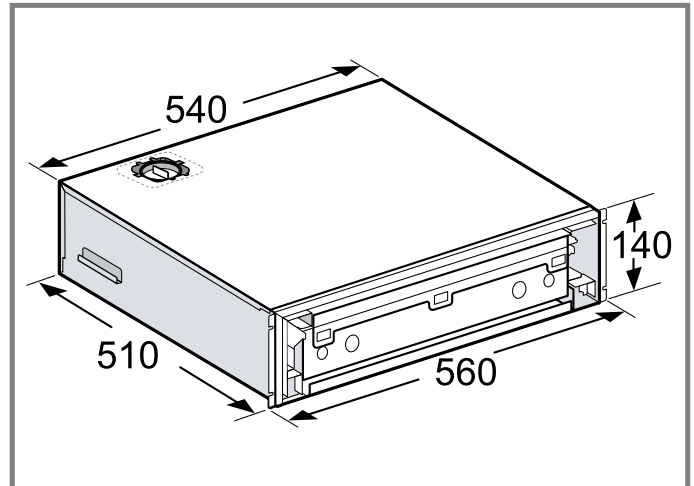

## Safety clearances

Comply with the safety clearances for the appliance.

### Installing the appliance under the worktop

If the worktop overlaps with the furniture cavity by too much, this may lead to collisions with the glass cover in the vacuum-sealing drawer. Note the maximum possible dimension.

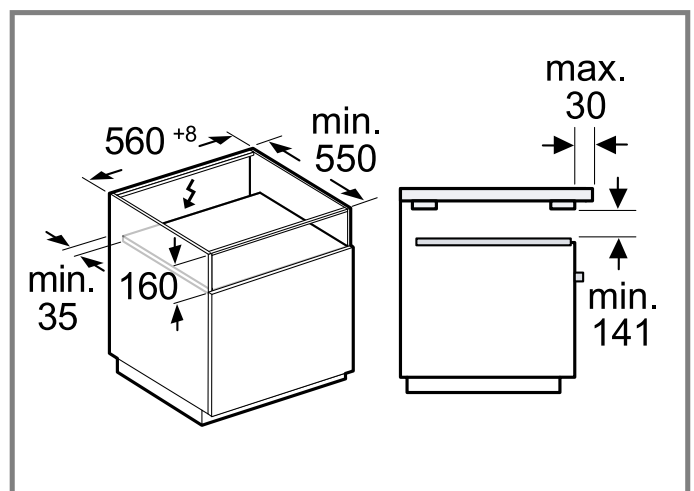

### Installation in the fitted unit

Note the safety clearances for installing in the fitted unit.

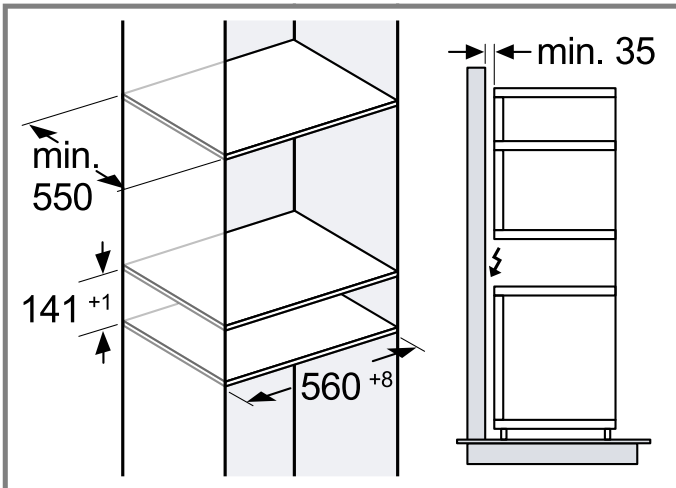

### Safe installation

Follow these safety instructions when installing the appliance.

#### **WARNING – Risk of suffocation!**

Children may put packaging material over their heads or wrap themselves up in it and suffocate.

- ▶ Keep packaging material away from children.
- ▶ Do not let children play with packaging material.

#### **WARNING – Risk of electric shock!**

If the insulation of the power cord is damaged, this is dangerous.

- ▶ Never let the power cord come into contact with hot appliance parts or heat sources.
- ▶ Never let the power cord come into contact with sharp points or edges.
- ▶ Never kink, crush or modify the power cord.

## Instructions for the electrical connection

In order to safely connect the appliance to the electrical system, follow these instructions.

- The appliance must only be connected to a protective contact socket that has been correctly installed. Only a qualified electrician may install a socket or replace the connecting cable, taking the appropriate regulations into account.

- The appliance must only be connected with the power cable provided. Connect the power cable to the back of the appliance.
- Connecting cables with various plug types are available from after-sales service.
- No multi-plugs, multiple connectors or extension leads must be used. Overloading causes a risk of fire.
- If the plug can no longer be reached after the installation, a partition must be provided in the phases in the permanent electrical installation in accordance with the installation regulations.

## Tools

You require the following tools for the installation.

- Measuring tape
- Calliper
- Pencil
- Angle bracket
- Torx 20 screwdriver
- Large flat-tipped screwdriver
- Medium-sized flat-tipped screwdriver
- Combination pliers
- Cordless combination drill
- Drill, 4/5/6.5/10 diameter
- Countersink

## Preparing the appliance

A pump that contains oil is installed in the appliance. If the incline is too great, this oil may flow out of the pump. Do not tip the appliance or upend it.

### **ATTENTION!**

The oil from the vacuum pump may leak out when it is tipped or tilted, and may damage the appliance.

- ▶ Do not move the appliance if the transport locks for the pump are not installed.
- ▶ When uninstalling the appliance, secure the transport locks again before moving the appliance.

**Requirement:** Use a suitable tool to remove the transport locks and install the oil filter.

1. Carefully lift the appliance out of the packaging.

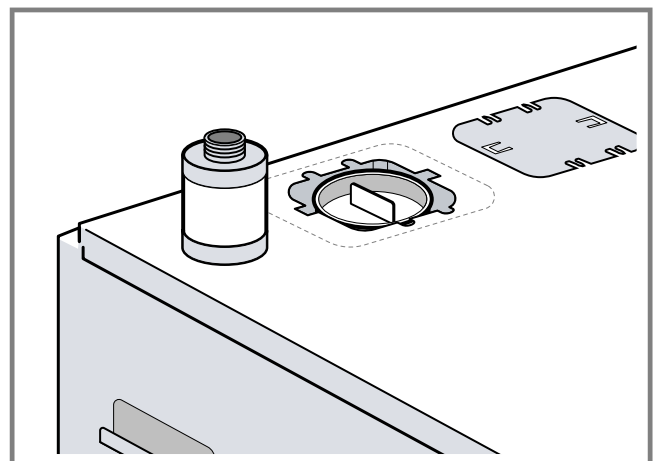

2. Remove the transport lock for the pump from the top of the appliance.

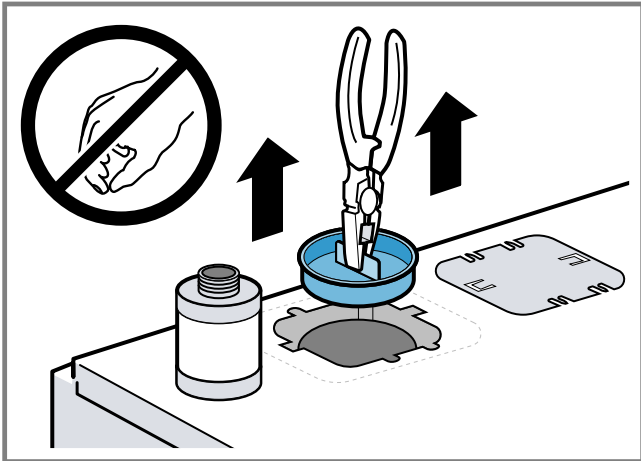

3. Secure the transport lock to the rear of the appliance for further use.

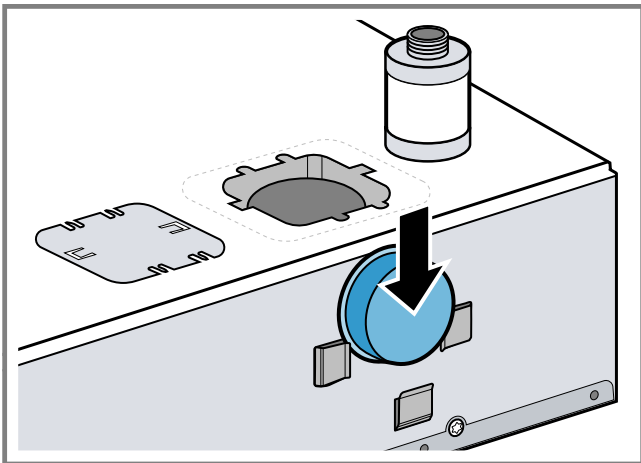

4. Install the oil filter.

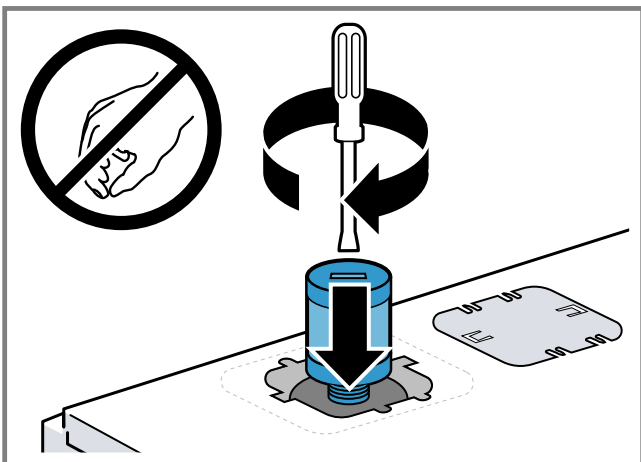

5. Place the lid into the opening and move it to the left.

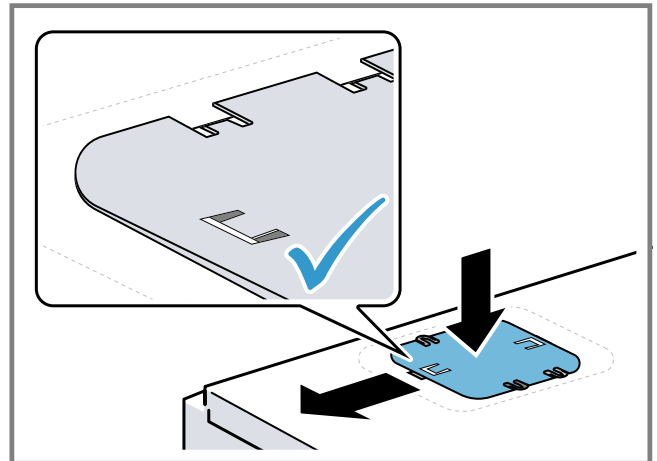

6. **⚠ WARNING – Risk of tipping!** After removing the transportation lock, the drawer may open and the appliance may tip over.
- ▶ Keep the drawer closed.
  - ▶ Weigh down the appliance with a weight.
  - ▶ Only open the drawer if the tilt protection is installed.

Remove the transport lock screws.

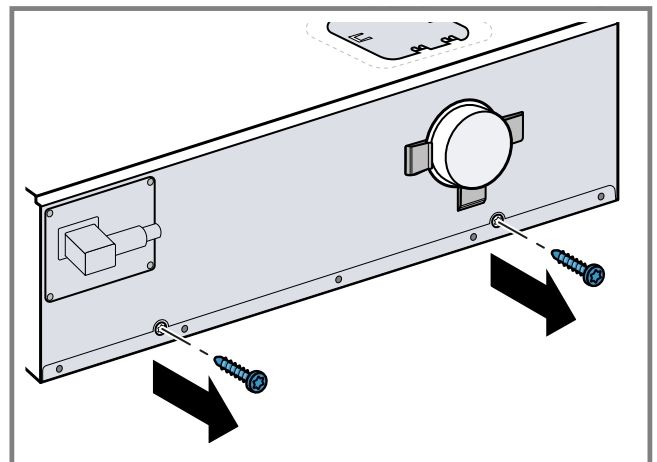

7. Insert the power cord at the rear of the appliance.

## Preparing the units

1. Install the tilt protection. Ensure that the screws are mounted in the upper part of the elongated holes.

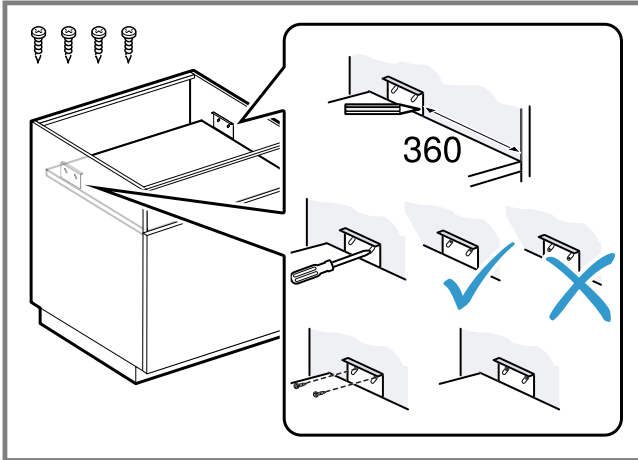

2. Use the installation aid to secure the mounting bracket to the unit.

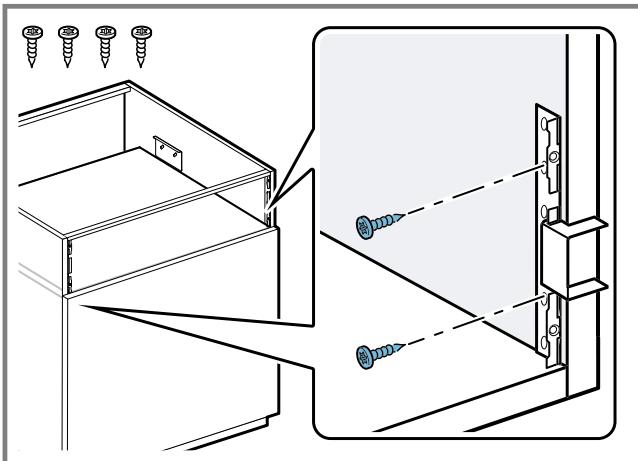

## Installing the appliance

### **⚠ WARNING – Risk of electric shock!**

If the insulation of the power cord is damaged, this is dangerous.

- ▶ Never let the power cord come into contact with hot appliance parts or heat sources.
- ▶ Never let the power cord come into contact with sharp points or edges.
- ▶ Never kink, crush or modify the power cord.

### **⚠ WARNING – Risk of injury!**

After removing the transport lock, the drawer may open suddenly during transport.

- ▶ Transport the appliance in such a way that the drawer does not accidentally open.

1. Insert the power cord into a protective contact socket.

2. **⚠ WARNING – Risk of injury!** The high weight of the appliance may result in injury when lifted.
  - ▶ Do not lift the appliance on your own.
 Slide the appliance into the unit.

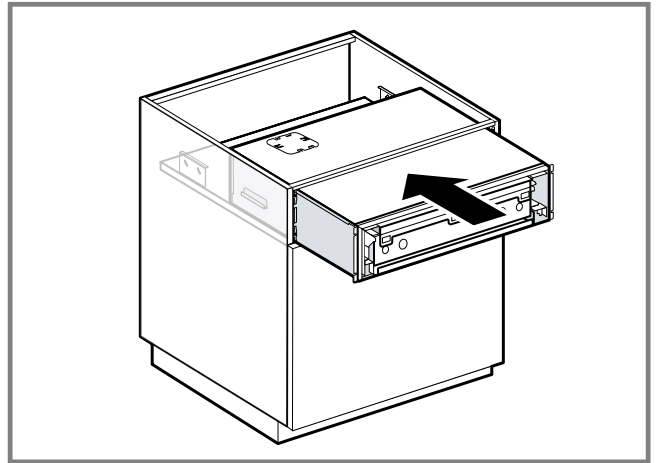

3. If the appliance cannot slide in, adjust the height of the tilt protection brackets. To do this, undo the screws and push the tilt protection brackets upwards.
4. Centre the appliance.

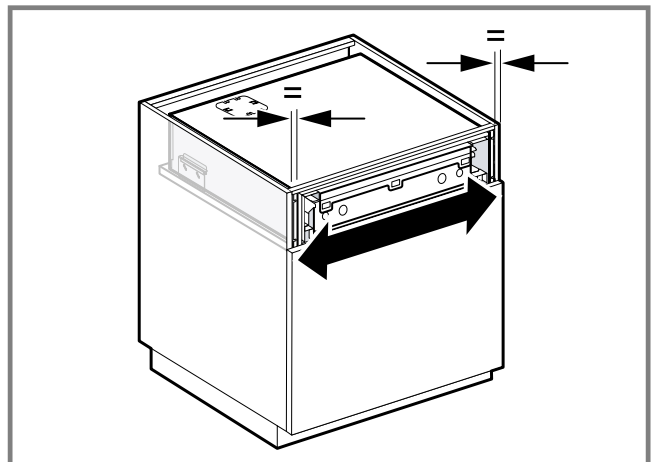

5. To check the tilt protection, open the drawer carefully.

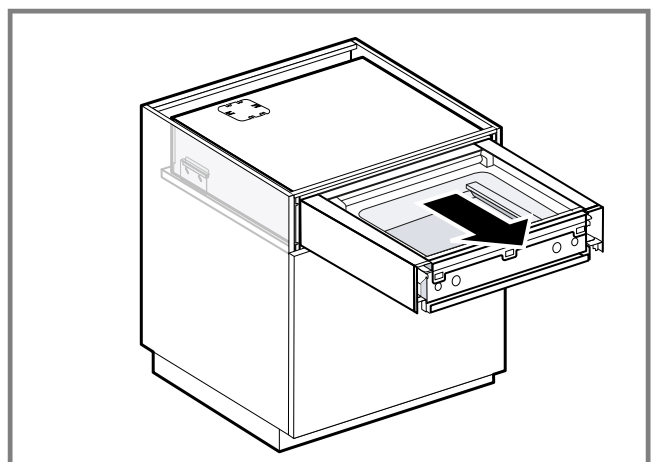

6. Select appropriate decorative panels.

- To secure the appliance, screw the decorative panels onto the mounting brackets.

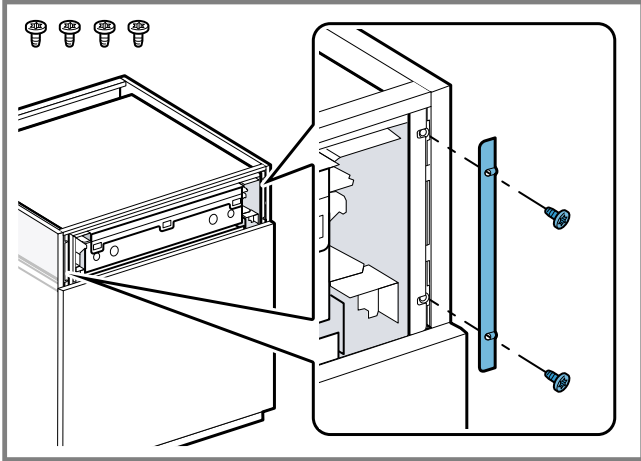

The groove on the decorative panel should face outwards in each case.

## Preparing the furniture panel

### Requirements

- The thickness of the furniture panel is at least 19 mm.
- The width of the furniture panel is 596–590 mm.
- The recommended height of the furniture panel is 142–156 mm.
- The furniture panel is made of wood or wood-like material.
- The furniture panel has a handle or a recessed grip.
- ▶ Mark the centre of the top edge of the furniture panel.

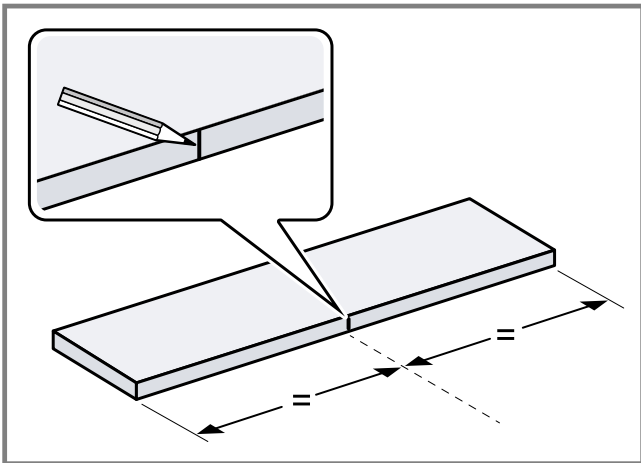

## Installing the furniture panel

**Requirement:** Wear gloves.

- Measure the width of the fitted unit and mark the centre of the intermediate floor.

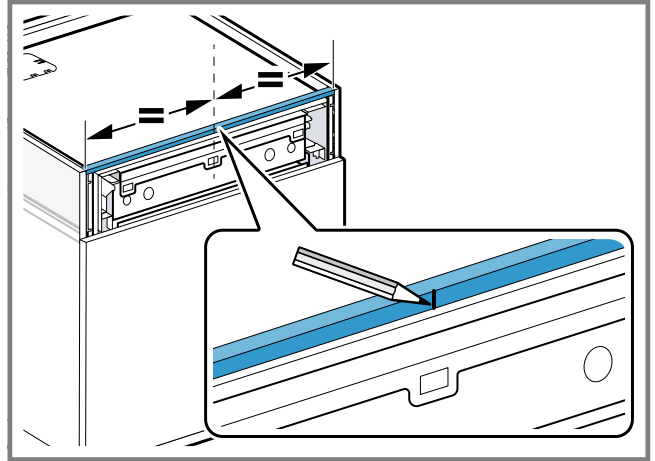

- Use the combination pliers to bend the hooks on the front panel upwards by 90°.

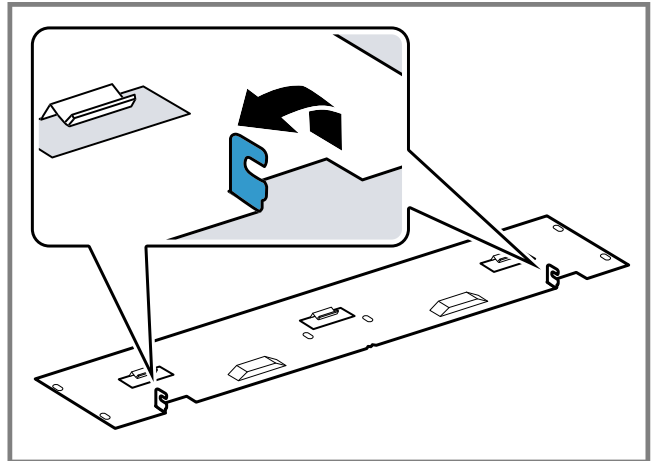

- Mount the front panel on the appliance and push it downwards as far as it will go.

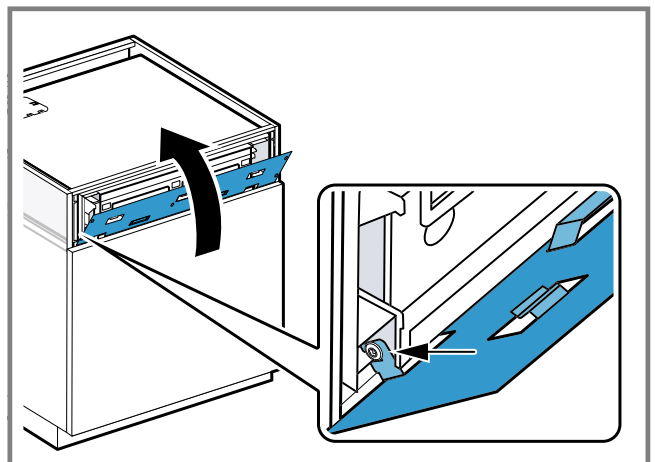

- Check whether the front panel is mounted straight.

**en** Installing the furniture panel

- 5.** Stick the double-sided adhesive tape to the front panel as an installation aid.

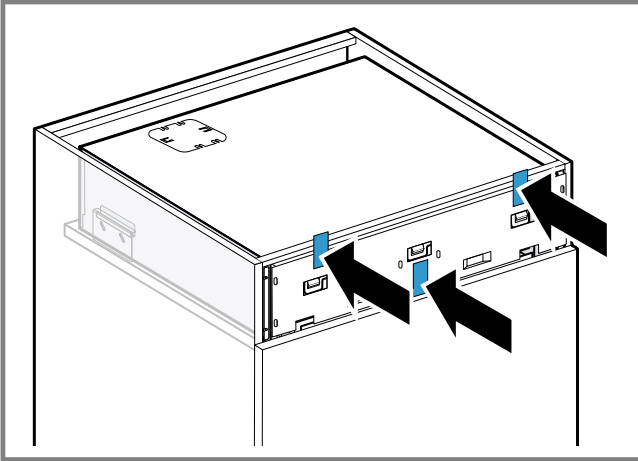

- 6.** Align the furniture panel and push the front panel on.

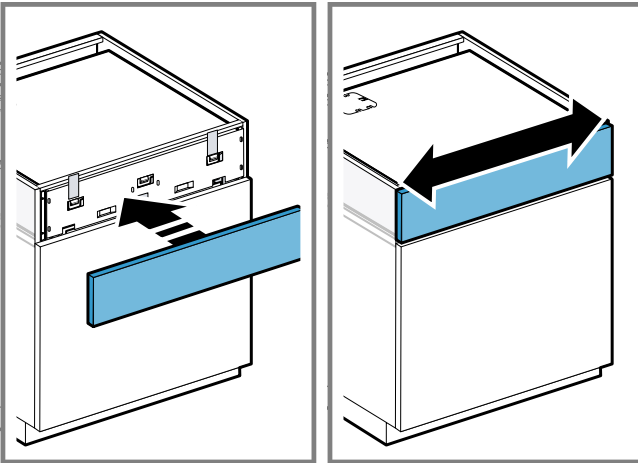

- ✓ The furniture panel sticks to the front panel.
- 7.** Carefully open the drawer.
- 8.** Mark the top edge of the front panel on the furniture panel.
- 9.** Detach the front panel with the furniture panel.

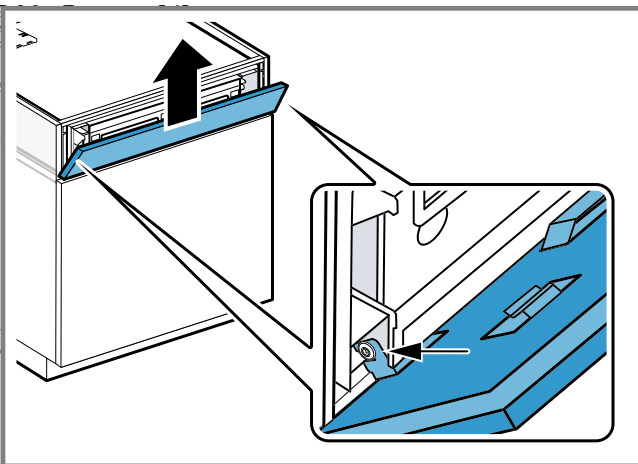

- 10.** Check the position of the front panel on the furniture panel.

- 11.** Mark the elongated holes.

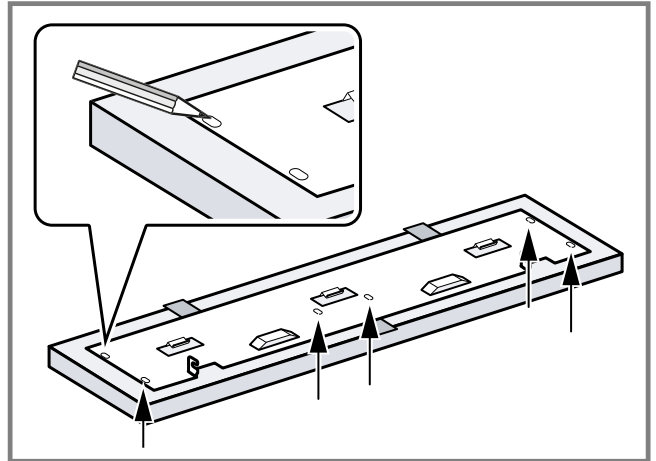

- 12.** Loosen the front panel from the furniture panel and remove the double-sided adhesive tape.  
**13.** Drill the holes in the middle of elongated holes.

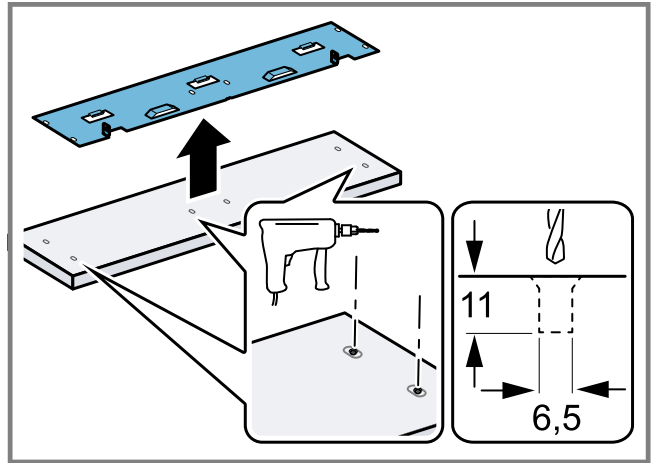

- 14.** Countersink the holes.  
**15.** Screw in the threaded sleeves until they are flush with the surface of the furniture panel.  
**16.** Install the handle on the furniture panel because the screws for the handle are no longer accessible following installation of the front panel. The screws for the handle must be countersunk.  
**17.** Place the front panel on the furniture panel and align it.  
**18.** Screw the front panel in loosely using the concave washers and the screws. Do not tighten the screws to ensure that the panel can still move.

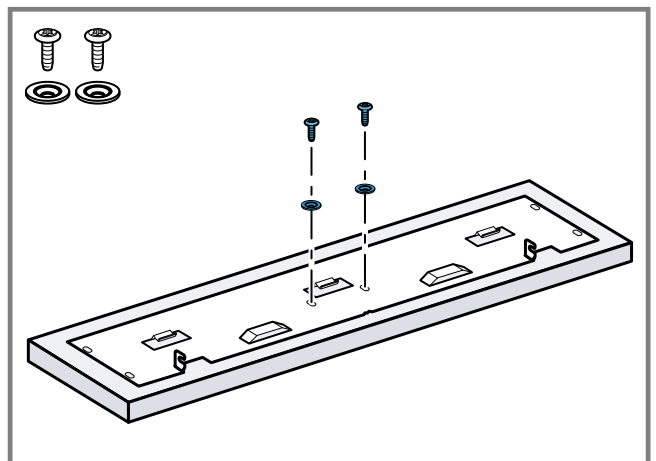

- 19.** Realign the front panel with the furniture panel.

20. Screw in the side screws and tighten them.

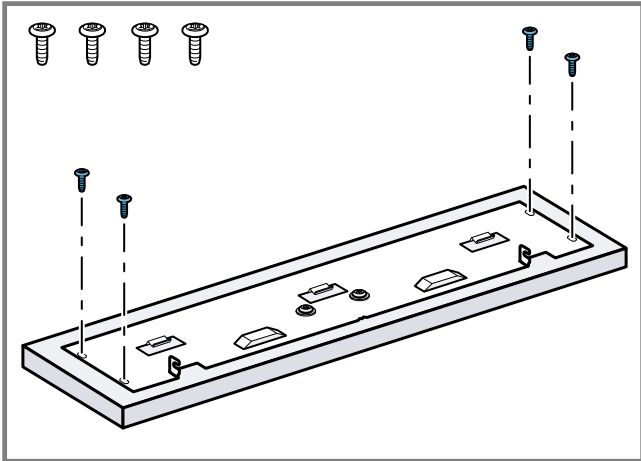

21. Mount the furniture panel with the front panel on the appliance.

## Adjusting the furniture panel

If required, adjust the furniture panel vertically.

1. Open the drawer.
2. Loosen the side screws.

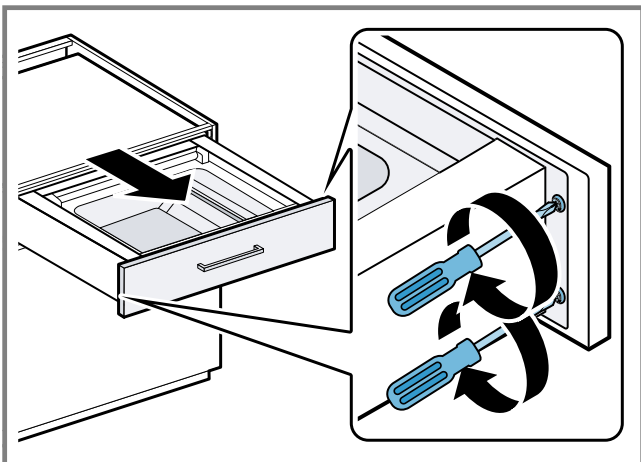

3. Move the furniture panel upwards or downwards.

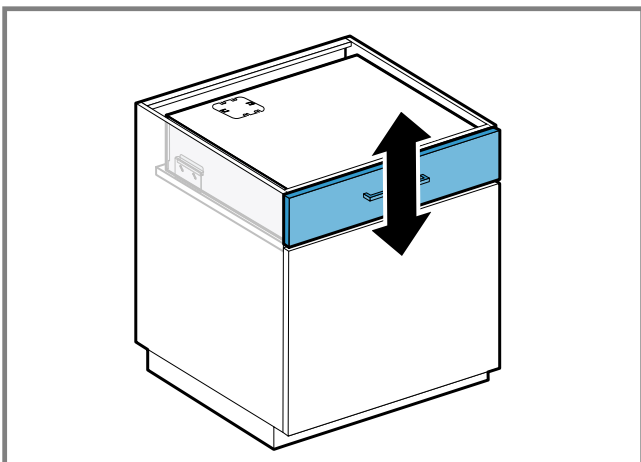

4. Tighten the side screws again.

## Screwing the furniture panel in tightly

- ▶ Connect the furniture panel to the side panels.

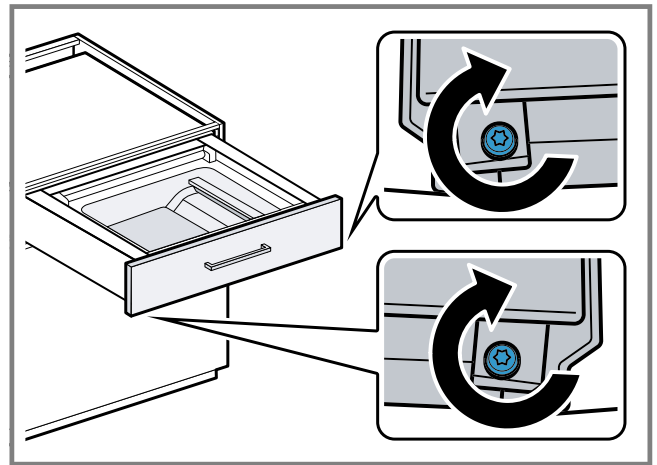

## Índice

Volumen de suministro.....	16
Medidas del aparato.....	16
Distancias de seguridad.....	16
Montaje seguro .....	17
Advertencias para la conexión eléctrica .....	17
Herramientas.....	17
Preparar el aparato .....	17
Preparar los muebles.....	19
Montar el aparato .....	19
Preparar el frontal del mueble.....	20
Montar el frontal del mueble .....	20
Ajustar el frontal del mueble .....	22
Atornillar el frontal del mueble.....	22

## Volumen de suministro

Al desembalar el aparato, comprobar que las piezas no presenten daños ocasionados durante el transporte y que el volumen de suministro esté completo.

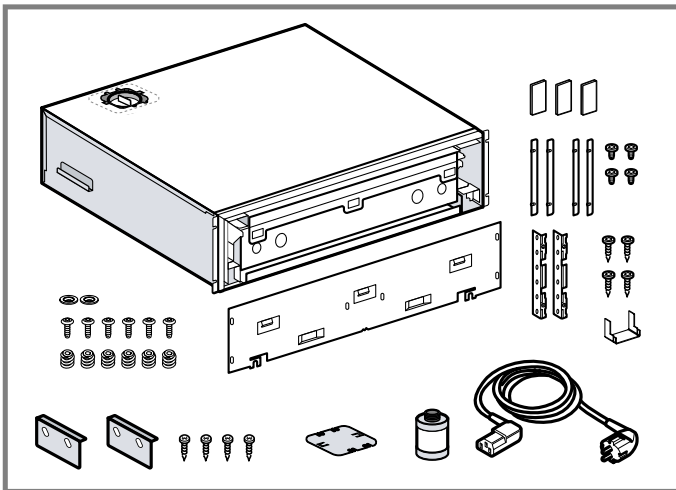

- Aparato
- Chapa frontal
- 2 seguros contra vuelco
- 4 tornillos para madera para los seguros contra vuelco
- Filtro de aceite
- Cable de conexión a la red
- 2 ángulos de fijación
- Ayuda para la instalación de los ángulos de fijación
- 4 tornillos para madera para los ángulos de fijación
- 2 chapas decorativas de 10,5 mm
- 2 chapas decorativas de 12,5 mm
- 4 tornillos métricos
- 6 casquillos roscados
- 6 tornillos métricos

- 2 arandelas curvadas
- Tope adhesivo
- 3 cintas adhesivas de doble cara

## Medidas del aparato

Aquí se pueden consultar las dimensiones del aparato.

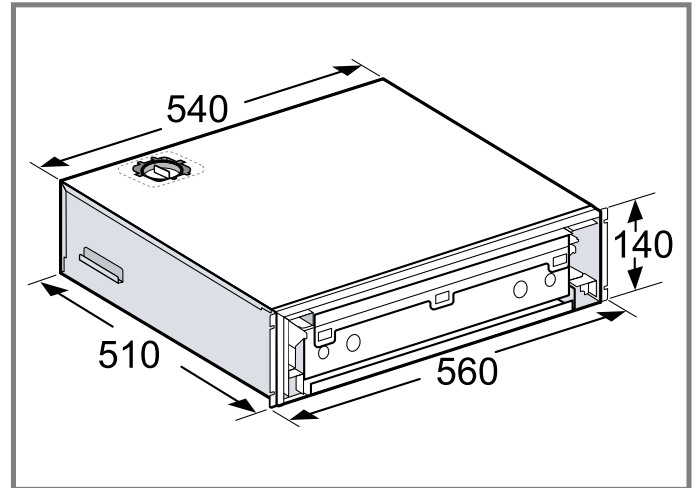

## Distancias de seguridad

Respetar las distancias de seguridad del aparato.

### Montaje debajo de la encimera

Si la encimera sobresale en exceso de la cavidad del mueble pueden producirse colisiones con la tapa de cristal del cajón de envasado al vacío. Tener en cuenta las dimensiones máximas.

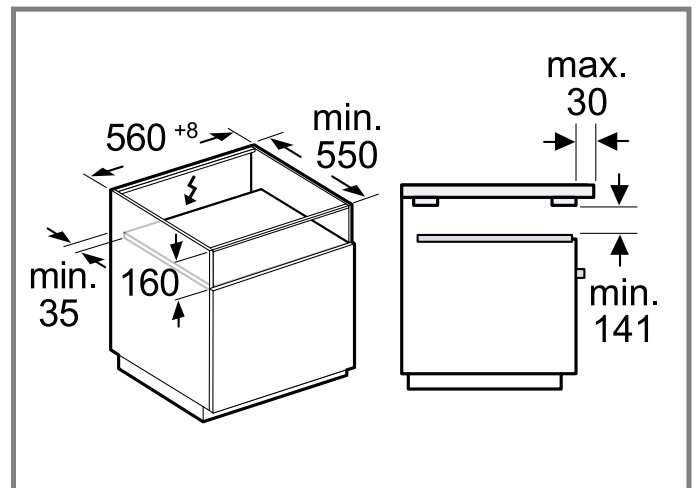



**Montaje en muebles empotrados**

Respetar las distancias de seguridad para el montaje en muebles empotrados.

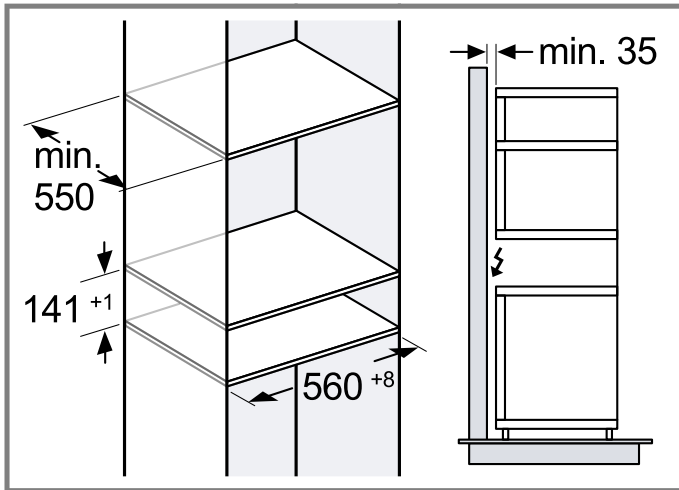
**⚠ Montaje seguro**

Tener en cuenta estas indicaciones de seguridad al montar el aparato.

**⚠ ADVERTENCIA – ¡Peligro de asfixia!**

Los niños pueden ponerse el material de embalaje por encima de la cabeza, o bien enrollarse en él, y asfixiarse.

- ▶ Mantener el material de embalaje fuera del alcance de los niños.
- ▶ No permita que los niños jueguen con el embalaje.

**⚠ ADVERTENCIA – ¡Peligro de descarga eléctrica!**

Un aislamiento incorrecto del cable de conexión de red es peligroso.

- ▶ Evitar siempre que el cable de conexión de red entre en contacto con piezas calientes del aparato o fuentes de calor.
- ▶ Evitar siempre que el cable de conexión de red entre en contacto con esquinas o bordes afilados.
- ▶ No doblar, aplastar ni modificar nunca el cable de conexión de red.

**Advertencias para la conexión eléctrica**

Para conectar eléctricamente el aparato de forma segura, consultar estas indicaciones.

- El aparato solo podrá conectarse a una toma de corriente de instalación reglamentaria y provista de toma de tierra. La instalación de un enchufe o el cambio del cable de alimentación debe realizarlos siempre un técnico electricista experto cumpliendo con las normas pertinentes.
- El aparato solo puede conectarse con el cable de conexión suministrado. Conectar el cable de conexión en la parte posterior del aparato.
- Pueden adquirirse cables de conexión con diversos tipos de conectores a través del servicio de Atención al Cliente.
- No utilizar enchufes múltiples, regletas ni alargadores. Existe riesgo de incendio en caso de sobrecarga.
- Según la normativa, si el enchufe ya no es accesible tras el montaje, la instalación eléctrica con toma de tierra deberá constar de un dispositivo de separación en las fases.

**Herramientas**

Para el montaje se necesitan las siguientes herramientas.

- Cinta métrica
- Calibre
- Lápiz
- Ángulo
- Destornillador de cabeza Torx 20
- Destornillador plano grande
- Destornillador plano mediano
- Alicates
- Taladro a batería
- Brocas  $\varnothing 4/\varnothing 5/\varnothing 6,5/\varnothing 10$
- Broca avellanadora

**Preparar el aparato**

Colocar en el aparato una bomba que contenga aceite. Si la inclinación es muy grande, el aceite puede derramarse fuera de la bomba. No inclinar el aparato ni colocarlo de canto.

**¡ATENCIÓN!**

El aceite de la bomba de vacío podría derramarse si esta se inclina o vuelca, y con ello dañar el aparato.

- ▶ No mover el aparato sin haber instalado previamente el seguro de transporte para la bomba.
- ▶ Volver a fijar el seguro de transporte tras desmontarlo y antes de moverlo.

**Requisito previo:** Utilizar la herramienta apropiada para retirar el seguro de transporte y para montar el filtro de aceite.

1. Sacar el aparato del embalaje tirando de él hacia arriba.

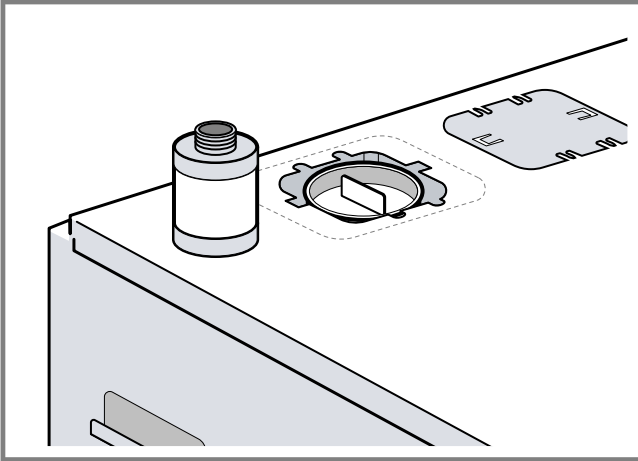

2. Retirar el seguro de transporte para la bomba de la parte superior del aparato.

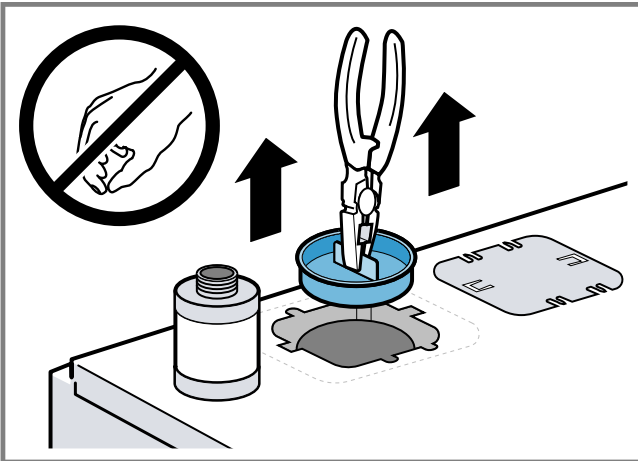

3. Fijar el seguro de transporte a la parte posterior del aparato para futuros usos.

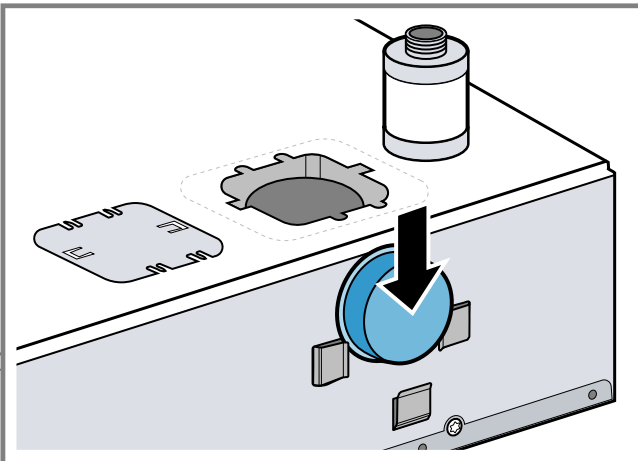

4. Montar el filtro de aceite.

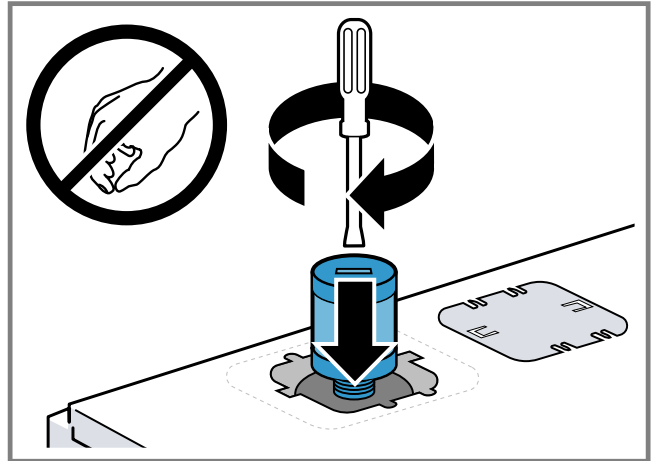

5. Colocar la tapa en la abertura y desplazar hacia la izquierda.

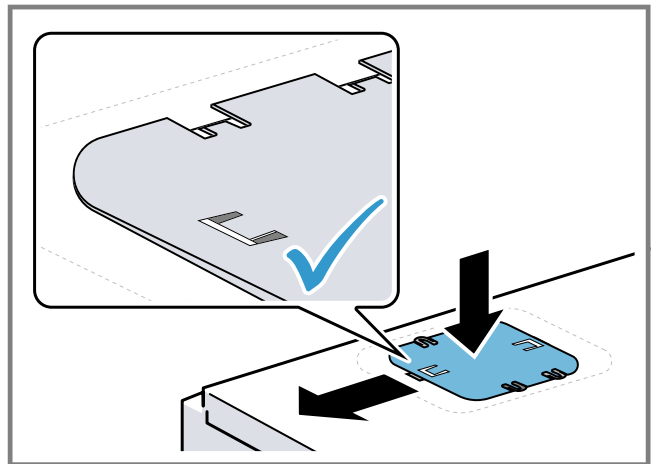

6. **⚠ ADVERTENCIA – Peligro de vuelco!** Después de retirar el seguro de transporte, el cajón puede abrirse y el aparato puede volcar.
  - ▶ Mantener cerrado el cajón.
  - ▶ Pesar el aparato con un peso.
  - ▶ Abrir el cajón solo cuando se haya instalado el seguro contra vuelco.Retirar los tornillos de fijación para el transporte.

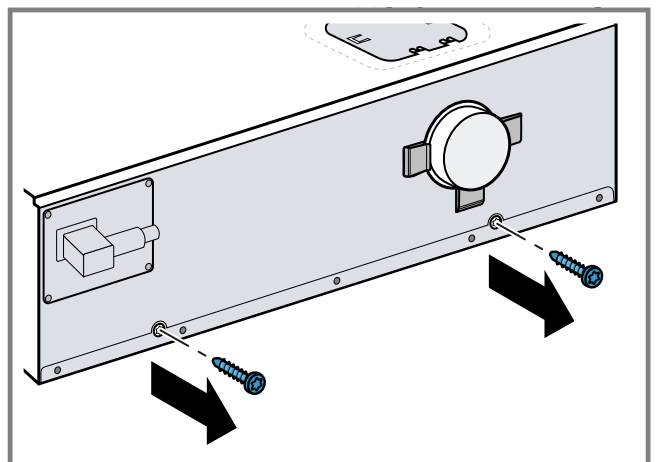

7. Conectar el cable de conexión a la red en la parte posterior del aparato.

## Preparar los muebles

1. Montar el seguro contra vuelco. Comprobar que los tornillos estén fijados en la parte superior de los orificios.

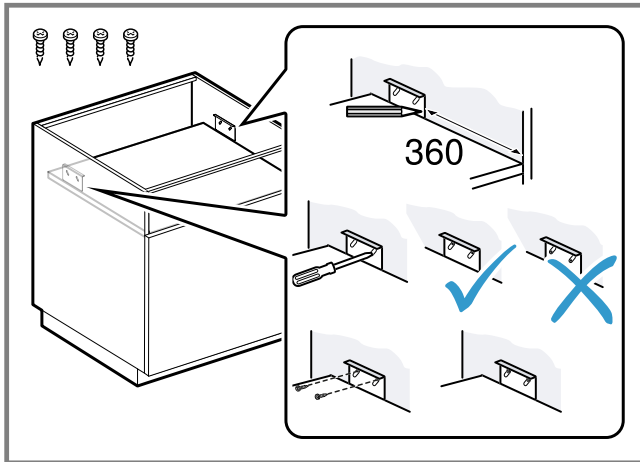

2. Fijar los ángulos de fijación con la ayuda para la instalación en el mueble.

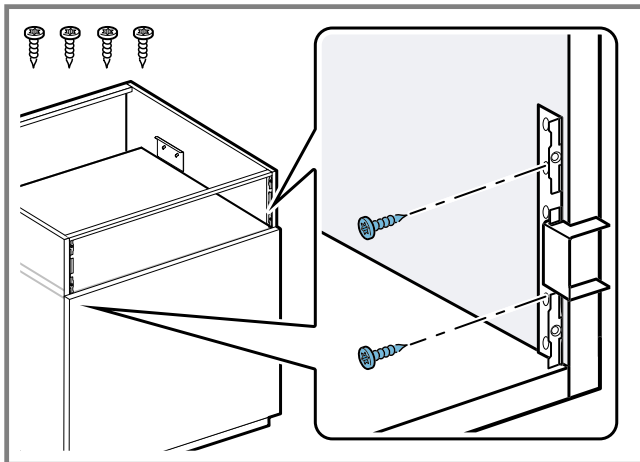

## Montar el aparato

**⚠ ADVERTENCIA – ¡Peligro de descarga eléctrica!**  
Un aislamiento incorrecto del cable de conexión de red es peligroso.

- ▶ Evitar siempre que el cable de conexión de red entre en contacto con piezas calientes del aparato o fuentes de calor.
- ▶ Evitar siempre que el cable de conexión de red entre en contacto con esquinas o bordes afilados.
- ▶ No doblar, aplastar ni modificar nunca el cable de conexión de red.

**⚠ ADVERTENCIA – ¡Peligro de lesiones!**

Después de retirar el seguro de transporte, el cajón puede abrirse al transportar el aparato de manera brusca.

- ▶ Transportar el aparato de manera que el cajón no se abra por error.
1. Conectar el cable de conexión a la red a una toma de corriente provista de toma de tierra.

2. **⚠ ADVERTENCIA – Peligro de lesiones!** El elevado peso del aparato puede causar lesiones al levantarlo.
  - ▶ Una sola persona no puede levantar el aparato. Introducir el aparato en el mueble.

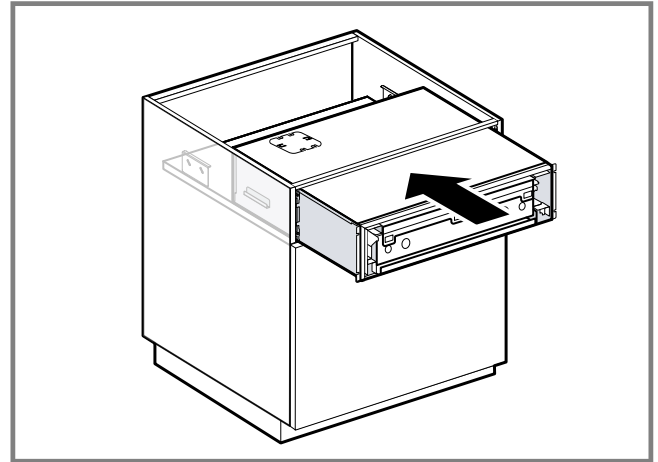

3. Si no es posible introducir el aparato, ajustar el ángulo del seguro contra vuelco en altura. Para ello, aflojar los tornillos y colocar el ángulo del seguro contra vuelco hacia arriba.
4. Centrar el aparato.

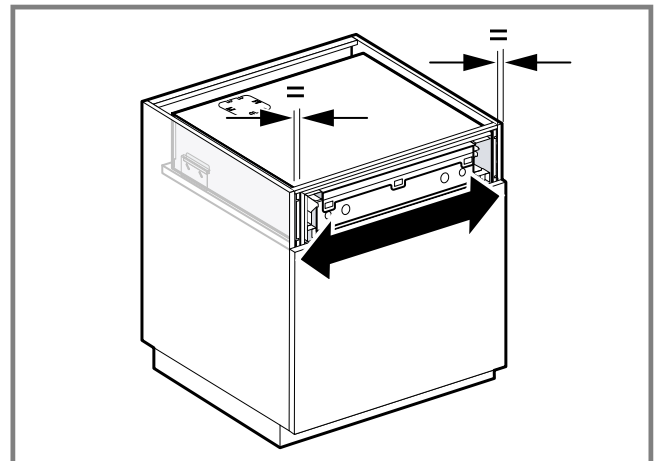

5. Abrir el cajón con cuidado para comprobar el ángulo del seguro contra vuelco.

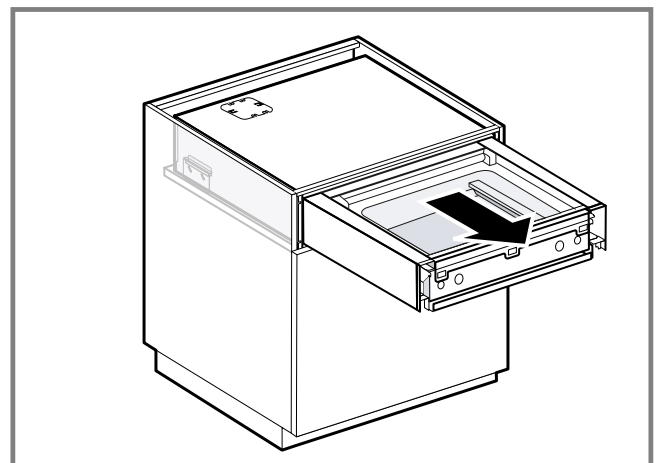

6. Seleccionar una chapa decorativa adecuada.

7. Para fijar el aparato, atornillar las chapas decorativas a los ángulos de fijación.

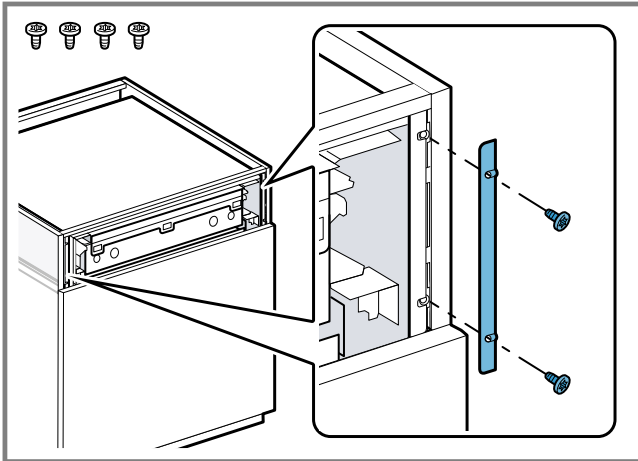

La ranura de la chapa decorativa se encuentra hacia afuera.

## Preparar el frontal del mueble

### Requisitos previos

- El frontal del mueble debe tener un grosor mín. de 19 mm.
  - El frontal del mueble debe tener un ancho de 590-596 mm.
  - El frontal del mueble debe tener una altura recomendada de 142-156 mm.
  - El frontal del mueble debe ser de madera o de algún material similar.
  - El frontal del mueble debe tener un asa o un tirador embutido.
- Marcar el centro del borde superior del frontal del mueble.

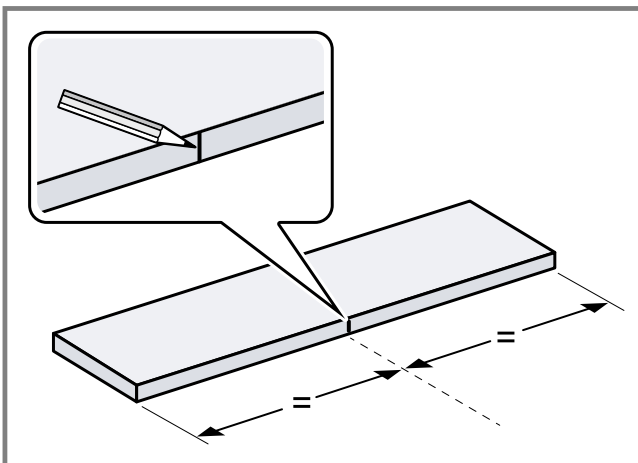

1. Medir el ancho del mueble empotrado y marcar el centro del panel intermedio.

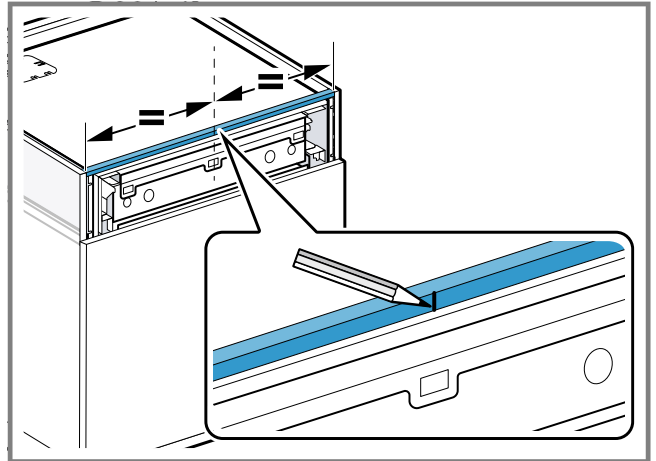

2. Doblar 90° hacia arriba las lengüetas de la chapa frontal usando los alicantes.

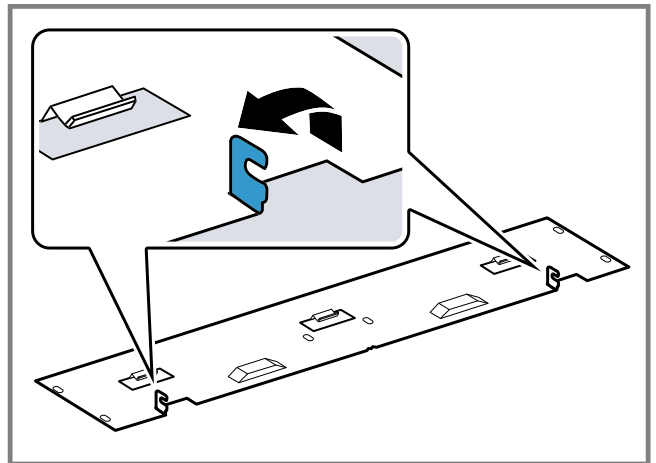

3. Montar la chapa frontal en el aparato y presionarla hacia abajo hasta el tope.

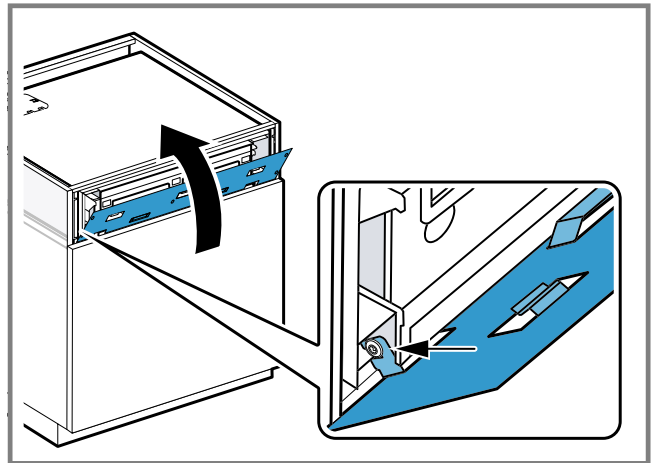

4. Comprobar que la chapa frontal quede recta.

## Montar el frontal del mueble

Requisito previo: Usar guantes.

5. Pegar la cinta adhesiva de doble cara a la chapa frontal a modo de ayuda para la instalación.

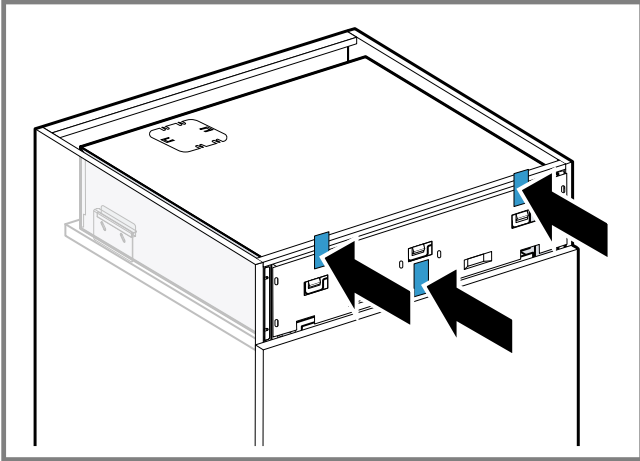

6. Nivelar el frontal del mueble y presionar la chapa frontal.

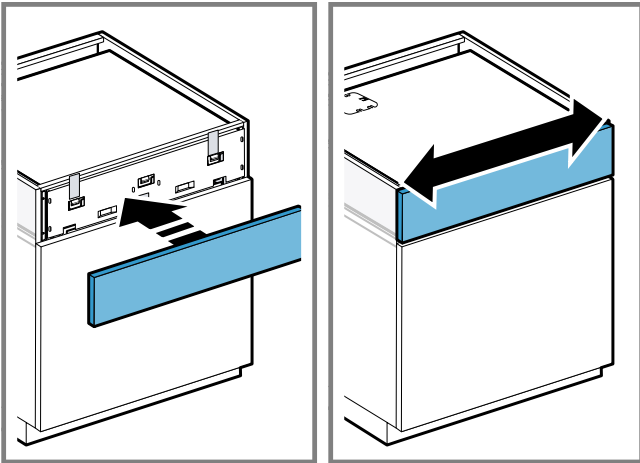

- ✓ El frontal del mueble queda pegado a la chapa frontal.

7. Abrir el cajón con cuidado.  
8. Marcar el borde superior de la chapa frontal del frontal del mueble.  
9. Desenganchar la chapa frontal con el frontal del mueble.

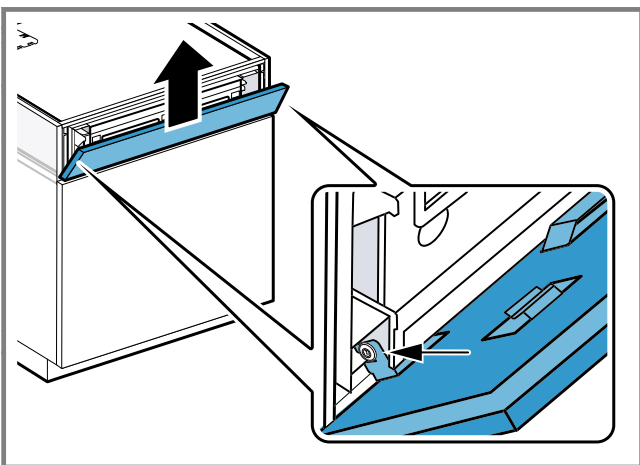

10. Comprobar el soporte de la chapa frontal del frontal del mueble.

11. Marcar los orificios.

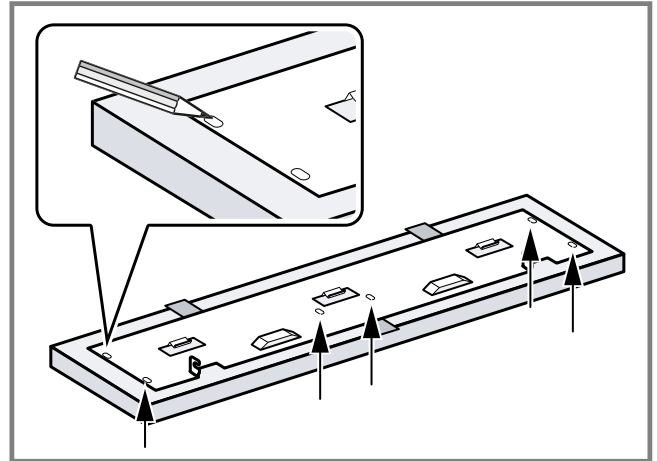

12. Aflojar la chapa frontal del frontal del mueble y retirar la cinta adhesiva de doble cara.

13. Perforar los agujeros en el centro de los orificios.

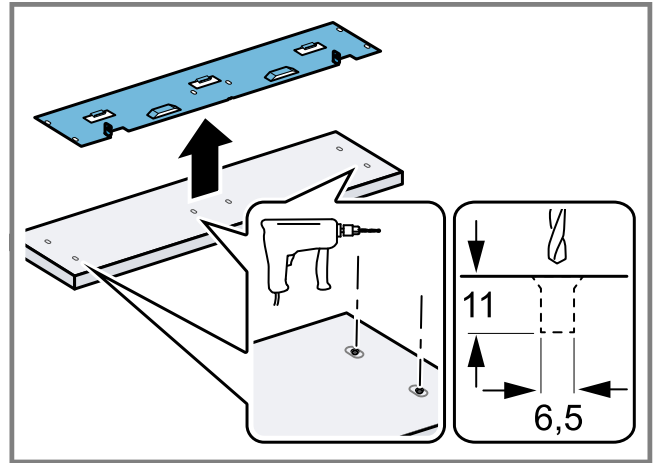

14. Avellanar los agujeros.

15. Atornillar los husillos roscados hasta que queden al ras con la superficie del frontal del mueble.

16. Montar el asa en el frontal del mueble porque los tornillos del asa ya no serán accesibles una vez montada la chapa frontal. Los tornillos del asa deben estar enclavados.

17. Colocar la chapa frontal sobre el frontal del mueble y alinearla.

18. Atornillar ligeramente la chapa frontal con las arandelas curvadas y los tornillos. No apretar los tornillos para que la chapa pueda moverse.

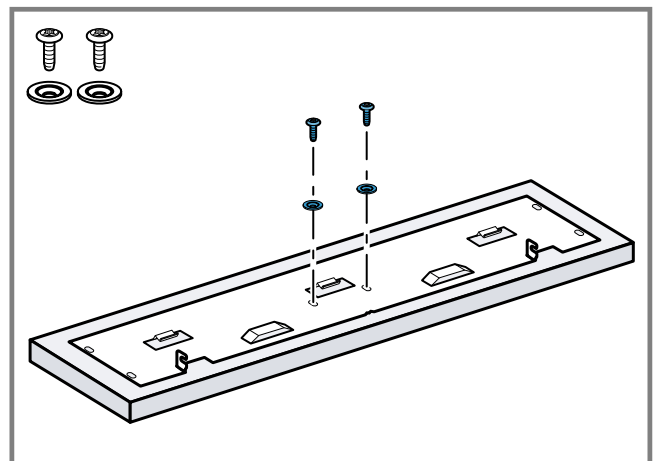

es Ajustar el frontal del mueble

19. Volver a colocar la chapa frontal sobre el frontal del mueble.
20. Enroscar y apretar los tornillos laterales.

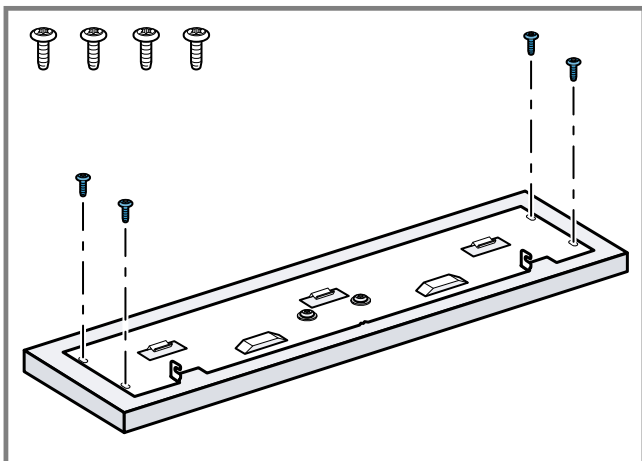

21. Montar el frontal del mueble en el aparato con la chapa frontal.

## Ajustar el frontal del mueble

En caso necesario, ajustar el frontal del mueble en vertical.

1. Abrir el cajón.
2. Aflojar los tornillos laterales.

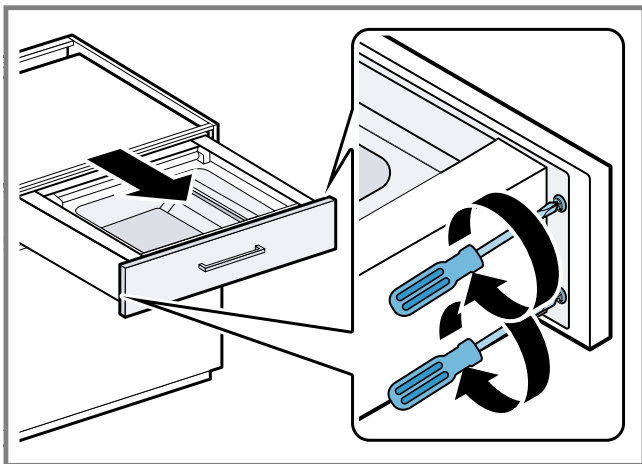

3. Desplazar el frontal del mueble hacia arriba o hacia abajo.

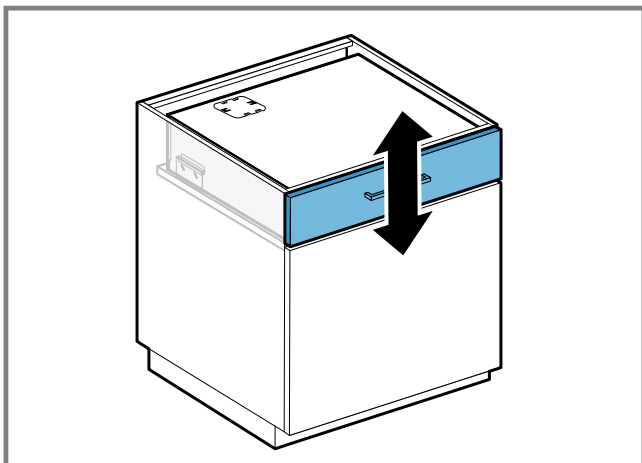

4. Volver a atornillar los tornillos laterales.

## Atornillar el frontal del mueble

- Unir el frontal del mueble con las chapas laterales.

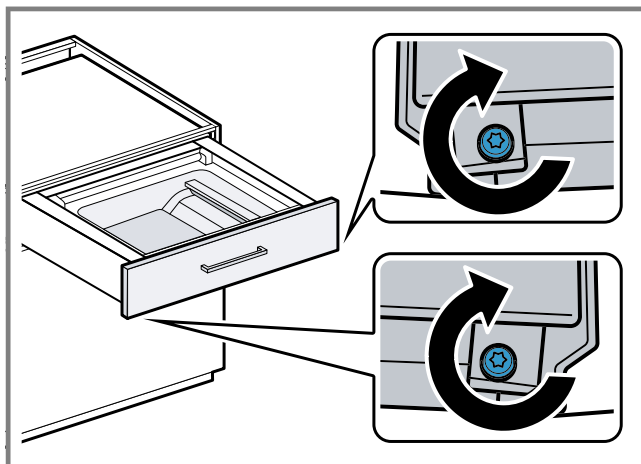

## Table des matières

Contenu de la livraison.....	23
Dimensions de l'appareil.....	23
Distances de sécurité.....	23
Installation en toute sécurité.....	24
Remarques concernant le branchement électrique.....	24
Outils.....	24
Préparation de l'appareil.....	24
Préparation du meuble.....	26
Montage de l'appareil.....	26
Préparation de l'habillage de porte meuble.....	27
Montage de l'habillage de porte meuble.....	27
Réglage de l'habillage de porte meuble.....	29
Vissage de l'habillage de la porte meuble.....	29

## Contenu de la livraison

Après avoir déballé le produit, contrôlez toutes les pièces pour détecter d'éventuels dégâts dus au transport et vérifiez si la livraison est complète.

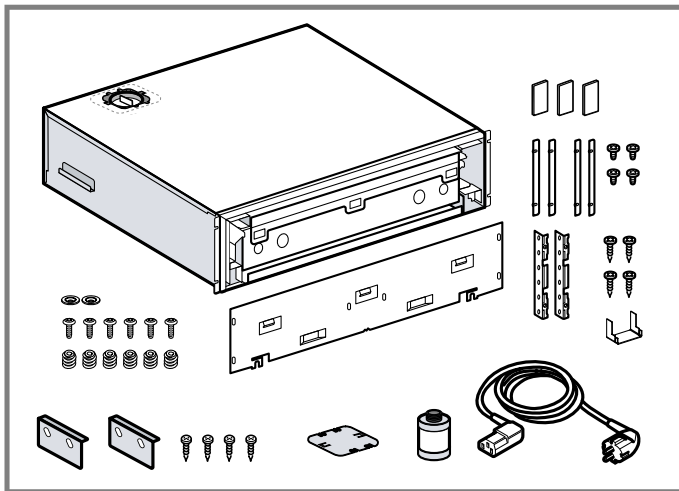

- Appareil
- Tôle frontale
- Sécurité anti-basculement (2 unités)
- Vis en bois pour la protection anti-renversement (4 unités)
- Filtre à huile
- Cordon d'alimentation secteur
- Équerre de fixation (2 unités)
- Aide au montage pour les équerres de fixation
- Vis en bois pour les équerres de fixation (4 unités)
- Panneau décoratif 10,5 mm (2 unités)
- Panneau décoratif 12,5 mm (2 unités)
- Vis métrique (4 unités)
- Manchon fileté (6 unités)

- Vis métrique (6 unités)
- Rondelle bombée (2 unités)
- Butoir à coller
- Ruban adhésif double face (3 unités)

## Dimensions de l'appareil

Vous trouverez ici les dimensions de l'appareil

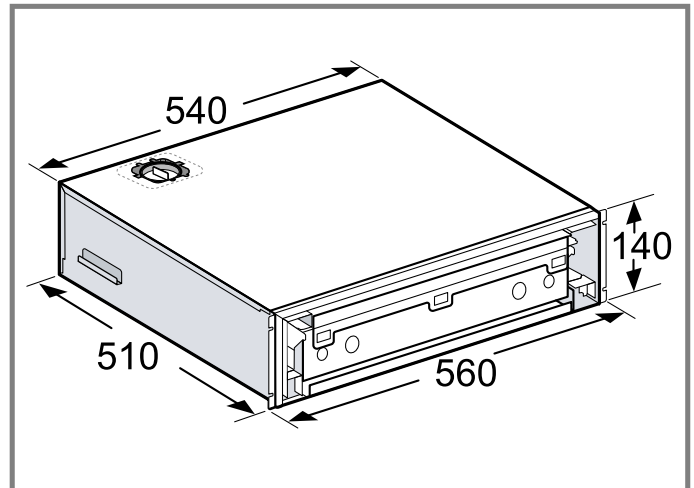

## Distances de sécurité

Respectez les distances de sécurité de l'appareil.

### Encastrement sous le plan de travail

Un dépassement trop important du plan de travail par rapport au corps du meuble peut entraîner des collisions avec le couvercle en verre dans le tiroir sous-vide. Respectez la dimension maximale possible.

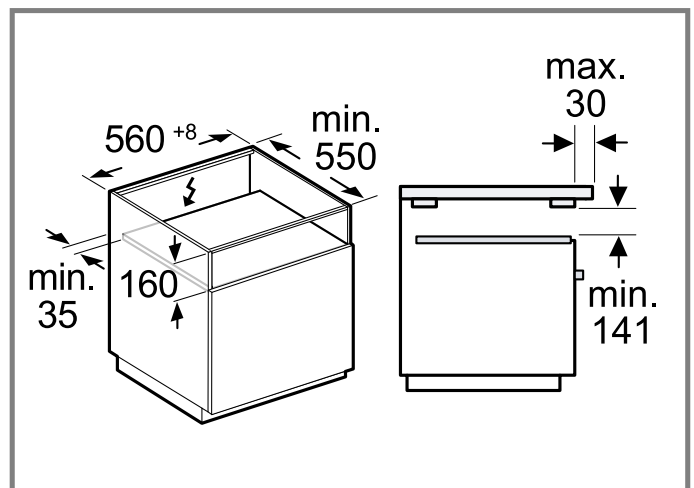

### Installation dans un meuble d'encastrement

Respectez les distances de sécurité pour l'installation dans un meuble d'encastrement.

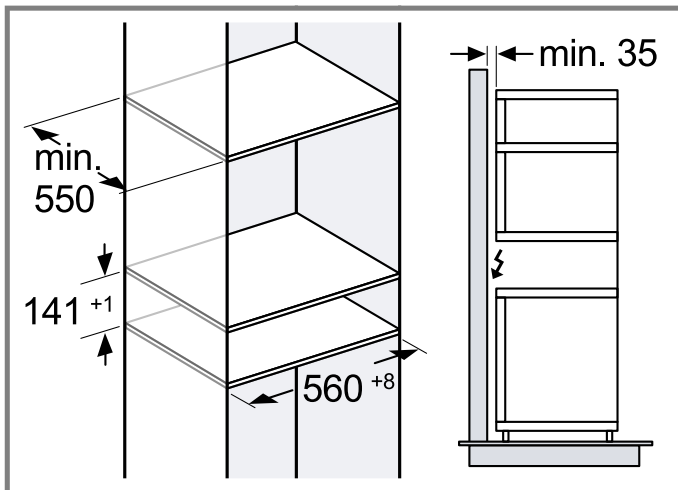

### Installation en toute sécurité

Respectez les consignes de sécurité lorsque vous installez cet appareil.

#### **AVERTISSEMENT – Risque d'étouffement !**

Les enfants risquent de s'envelopper dans les matériaux d'emballage ou de les mettre sur la tête et de s'étouffer.

- ▶ Conserver les matériaux d'emballage hors de portée des enfants.
- ▶ Ne jamais laisser les enfants jouer avec les emballages.

#### **AVERTISSEMENT – Risque d'électrocution !**

Une isolation endommagée du cordon d'alimentation secteur est dangereuse.

- ▶ Ne mettez jamais en contact le cordon d'alimentation secteur avec des sources de chaleur et des pièces chaudes de l'appareil.
- ▶ Ne mettez jamais en contact le cordon d'alimentation secteur avec des arêtes vives ou des pointes.
- ▶ Ne pliez, n'écrasez et ne modifiez jamais le cordon d'alimentation secteur.

### Remarques concernant le branchement électrique

Pour pouvoir connecter l'appareil électriquement en toute sécurité, respectez ces consignes.

- L'appareil doit uniquement être raccordé à une prise de courant de sécurité installée de manière réglementaire. Seul un électricien agréé est habilité à installer ou à déplacer une prise ou à changer le cordon d'alimentation secteur, en respectant les prescriptions en vigueur.
- L'appareil doit uniquement être raccordé au moyen du câble de raccordement fourni. Connectez le cordon d'alimentation secteur au dos de l'appareil.
- Des câbles de raccordement avec différents types de prise sont disponibles auprès du service après-vente.
- N'utilisez pas de prise multiple, ni de barrettes de connexion ou de rallonges électriques. Il existe un risque d'incendie en cas de surcharge.
- Si la prise n'est plus accessible après l'installation, un système coupe-circuit dans les phases est à prévoir dans l'installation à câblage fixe, conformément aux dispositions d'installation.

### Outils

Les outils suivants vous seront nécessaires pour le montage.

- Décamètre à ruban
- Pied à coulisse
- Crayon
- Équerre
- Tournevis Torx 20
- Grand tournevis plat
- Tournevis plat moyen
- Pince multiple
- Perceuse visseuse à batterie
- Foret Ø4/Ø5/Ø6,5/Ø10
- Fraise à chanfreiner

### Préparation de l'appareil

L'appareil contient une pompe remplie d'huile. En cas d'inclinaison trop importante, l'huile de la pompe peut s'écouler. Ne renversez pas l'appareil et ne le mettez pas debout.

#### **ATTENTION !**

L'huile de la pompe à vide pourrait s'écouler en cas d'inclinaison ou de basculement, et endommager l'appareil.

- ▶ Ne déplacez pas l'appareil lorsque la cale de transport de la pompe n'est pas en place.
- ▶ Fixez la cale de transport en place après le démontage et avant le déplacement.

**Condition préalable :** Utilisez un outil approprié lors du retrait de la cale de transport et du montage du filtre à huile.



1. Sortez l'appareil avec précaution de l'emballage.

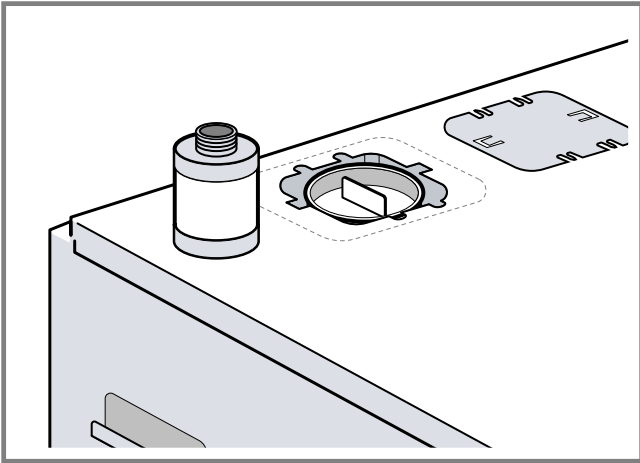

2. Retirez la cale de transport pour la pompe sur la face supérieure de l'appareil.

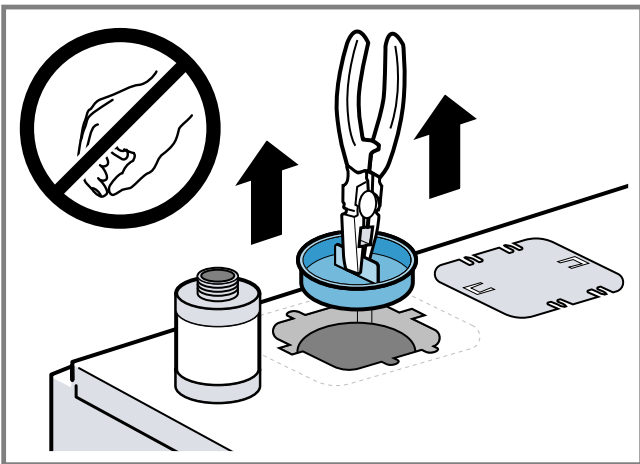

3. Fixez la cale de transport à l'arrière de l'appareil pour une utilisation ultérieure.

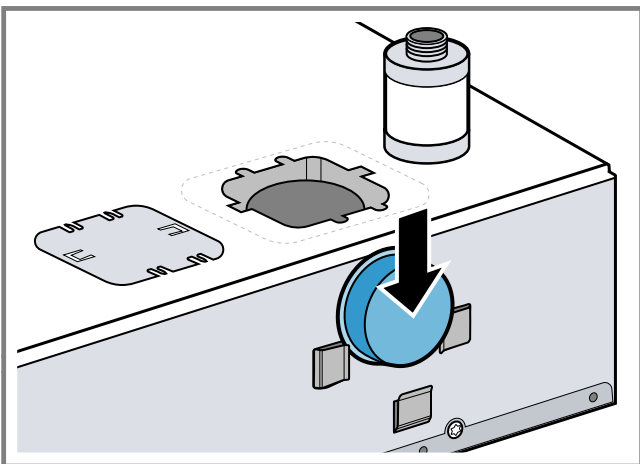

4. Montez le filtre à huile.

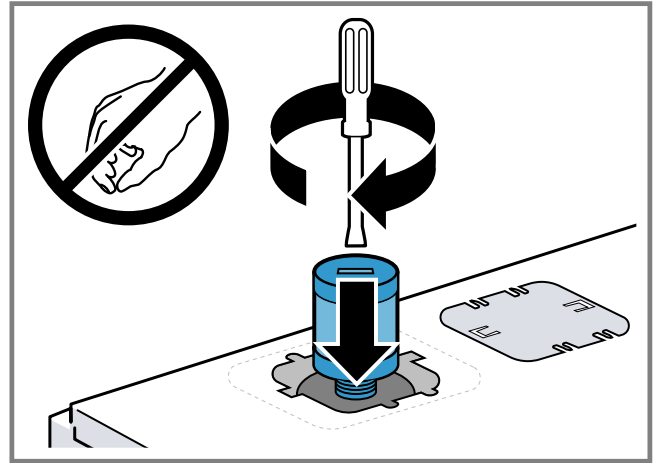

5. Placez le couvercle dans l'orifice et poussez-le vers la gauche.

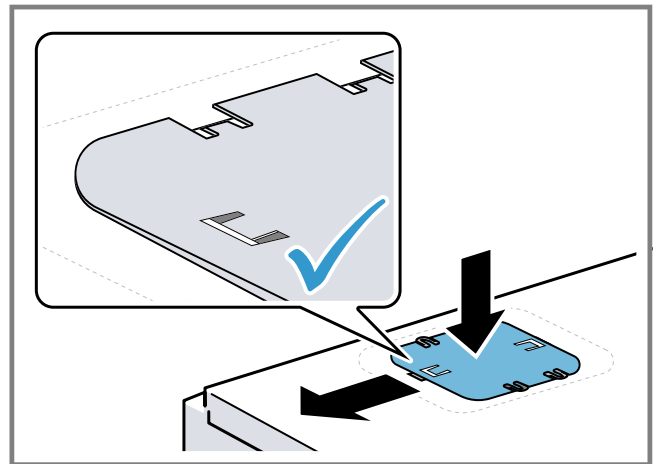

6. **⚠ AVERTISSEMENT – Risque de basculement!**  
Après avoir retiré la cale de transport, le tiroir peut s'ouvrir et l'appareil peut basculer.
- ▶ Maintenez le tiroir fermé.
  - ▶ Lestez l'appareil avec un poids.
  - ▶ N'ouvrez le tiroir qu'une fois que la sécurité anti-basculement est montée.
- Dévissez les vis de sécurité pour le transport.

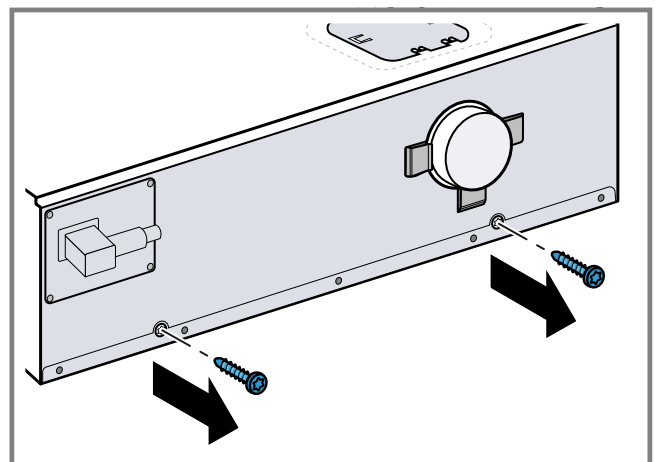

7. Connectez le cordon d'alimentation secteur au dos de l'appareil.

## Préparation du meuble

1. Montez la sécurité anti-basculement. Veillez à ce que les vis soient fixées dans la partie supérieure des trous oblongs.

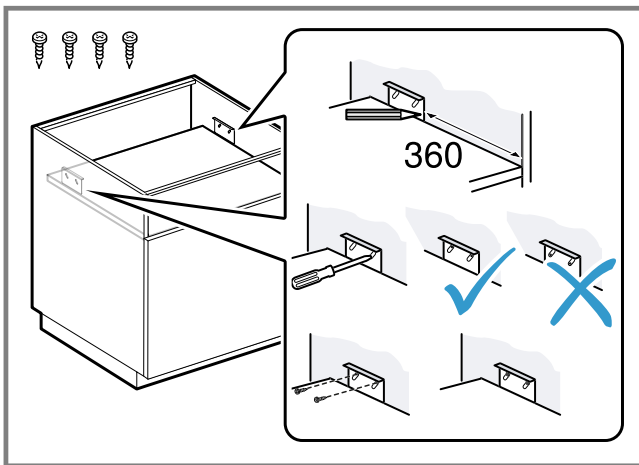

2. Fixez l'équerre de fixation sur le meuble avec l'aide au montage.

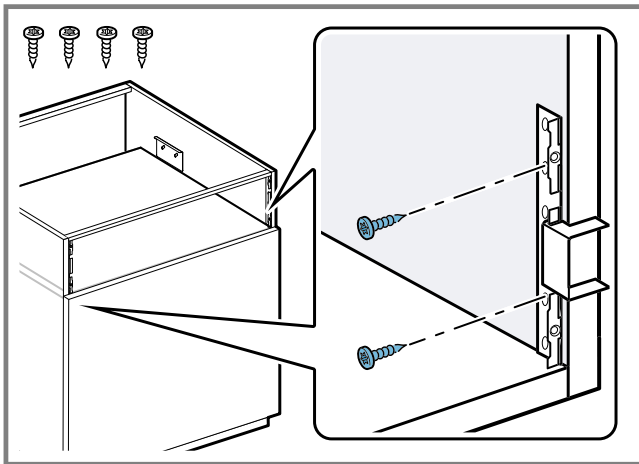

## Montage de l'appareil

**⚠ AVERTISSEMENT – Risque d'électrocution !**  
Une isolation endommagée du cordon d'alimentation secteur est dangereuse.

- ▶ Ne mettez jamais en contact le cordon d'alimentation secteur avec des sources de chaleur et des pièces chaudes de l'appareil.
- ▶ Ne mettez jamais en contact le cordon d'alimentation secteur avec des arêtes vives ou des pointes.
- ▶ Ne pliez, n'écrasez et ne modifiez jamais le cordon d'alimentation secteur.

**⚠ AVERTISSEMENT – Risques de blessures !**

Après avoir retiré la cale de transport, le tiroir peut s'ouvrir par à-coups pendant le transport.

- ▶ Transportez l'appareil de manière à ce que le tiroir ne s'ouvre pas accidentellement.

1. Branchez le cordon d'alimentation secteur dans une prise avec mise à la terre.

2. **⚠ AVERTISSEMENT – Risques de blessures!** Le soulèvement du poids élevé de l'appareil peut entraîner des blessures.
  - ▶ Ne soulevez jamais seul l'appareil. Poussez l'appareil dans le meuble.

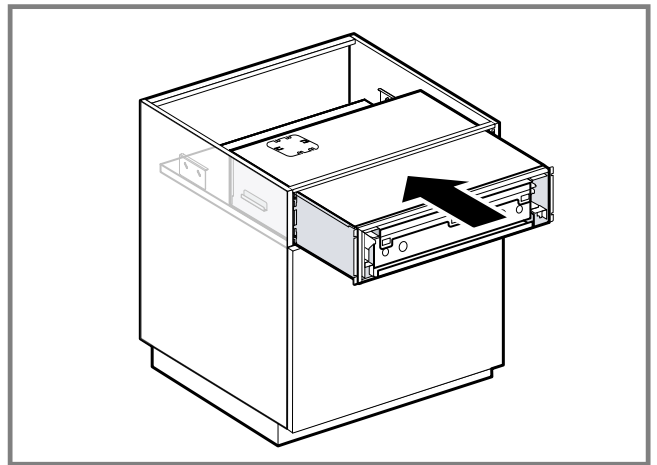

3. Si l'appareil ne peut pas être inséré, réglez la sécurité anti-basculement en hauteur. Pour ce faire, dévissez les vis et poussez la sécurité anti-basculement vers le haut.
4. Centrez l'appareil.

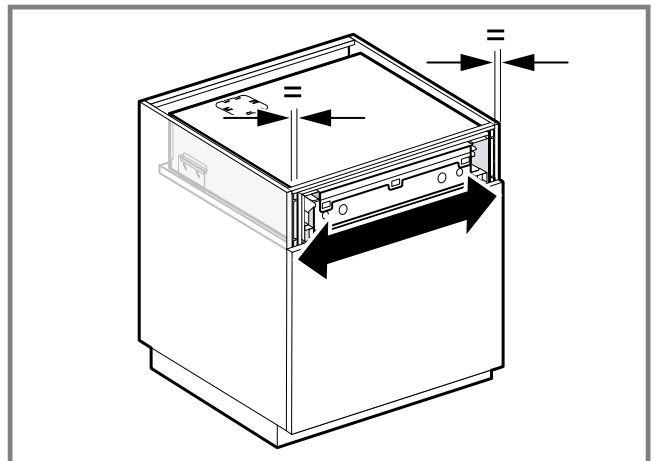

5. Pour contrôler la protection anti-basculement, ouvrez le tiroir avec précaution.

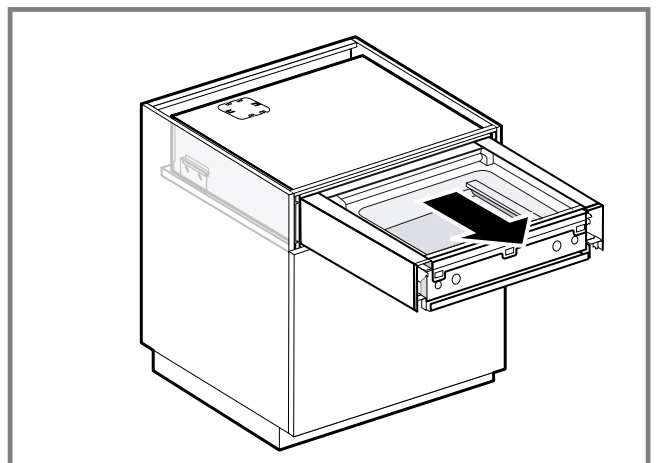

6. Choisissez des panneaux décoratifs appropriés.

7. Pour fixer l'appareil, vissez les panneaux décoratifs sur l'équerre de fixation.

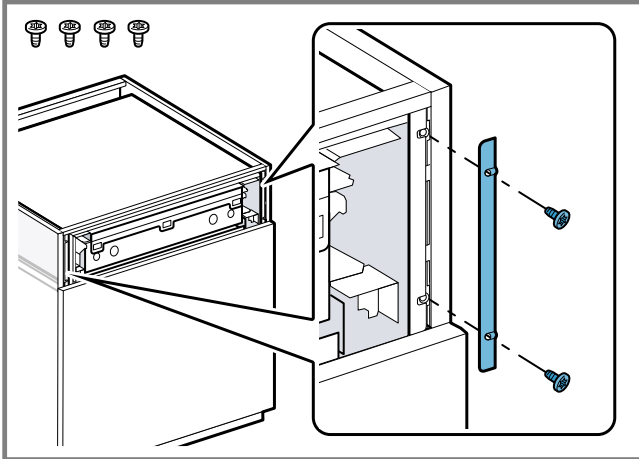

La rainure sur panneau décoratif se trouve toujours à l'extérieur.

## Préparation de l'habillage de porte meuble

### Conditions préalables

- L'épaisseur de l'habillage de porte meuble est d'au moins 19 mm.
  - La largeur de l'habillage de porte meuble est de 590-596 mm.
  - La hauteur recommandée de l'habillage de porte meuble est de 142-156 mm.
  - L'habillage de porte meuble est en bois ou en matériau similaire au bois.
  - L'habillage de porte meuble a une poignée ou une poignée encastrée.
- Marquez le centre du bord supérieur de l'habillage de porte meuble.

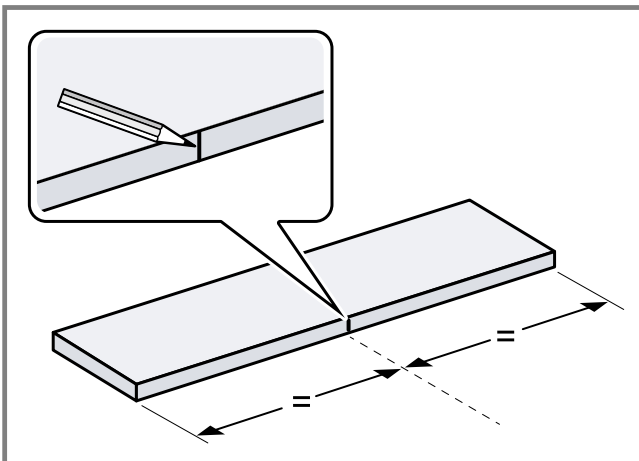

1. Mesurez la largeur du meuble d'encastrement et marquez le milieu du plancher intermédiaire.

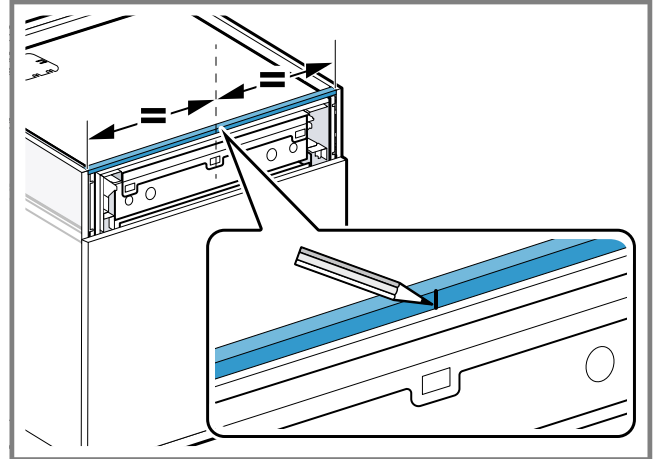

2. Utilisez la pince multiple pour plier les pattes de la tôle frontale vers le haut de 90 °.

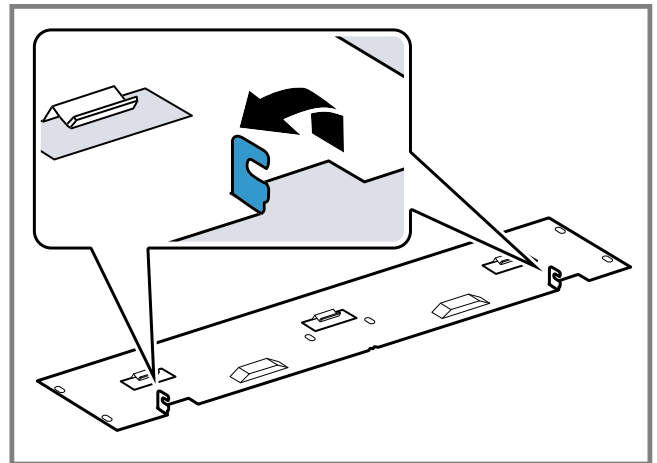

3. Accrochez la tôle frontale à l'appareil et appuyez dessus jusqu'en butée.

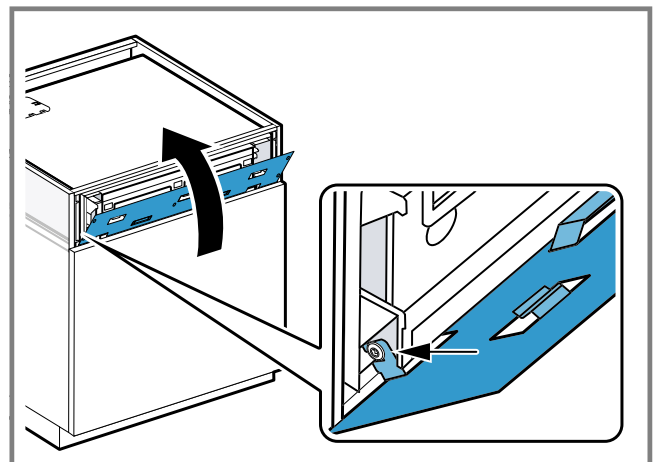

4. Vérifiez si la tôle frontale est accrochée bien droite.

## Montage de l'habillage de porte meuble

**Condition préalable :** Portez des gants.

5. Collez le ruban adhésif double face sur la tôle frontale comme aide au montage.

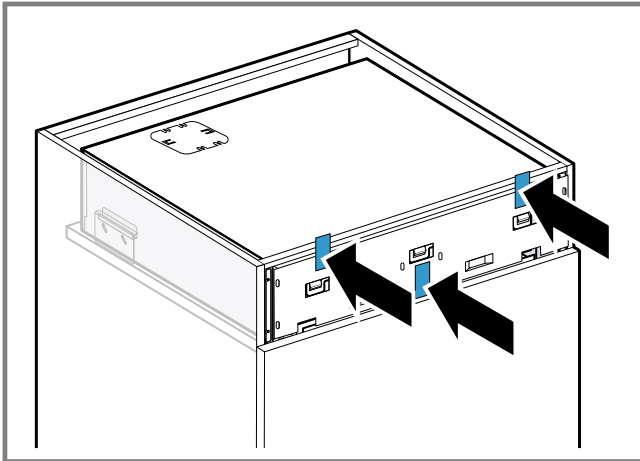

6. Ajustez l'habillage de porte meuble et appuyez sur la tôle frontale.

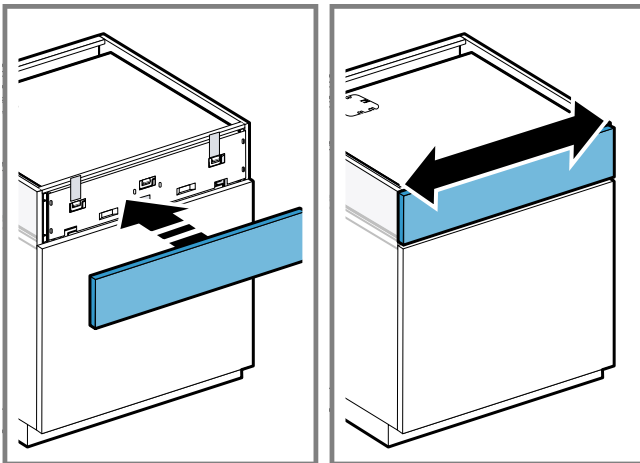

- ✓ L'habillage de porte meuble est collé sur la tôle frontale.  
7. Ouvrez le tiroir avec précaution.  
8. Marquez le bord supérieur de la tôle frontale sur l'habillage de porte meuble.  
9. Accrochez la tôle frontale avec l'habillage de porte meuble.

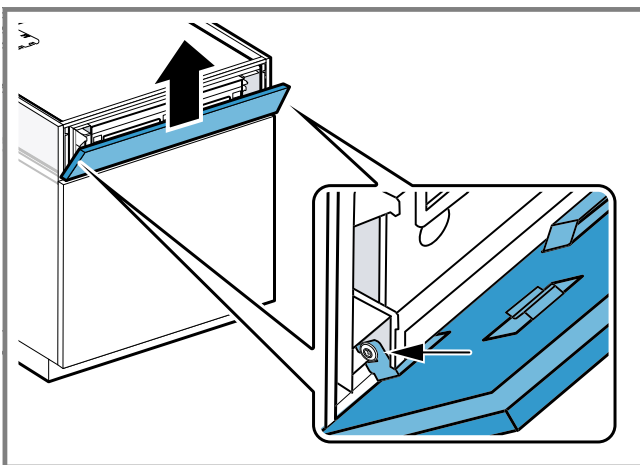

10. Vérifiez la position de la tôle frontale sur l'habillage de porte meuble.

11. Marquez les trous oblongs.

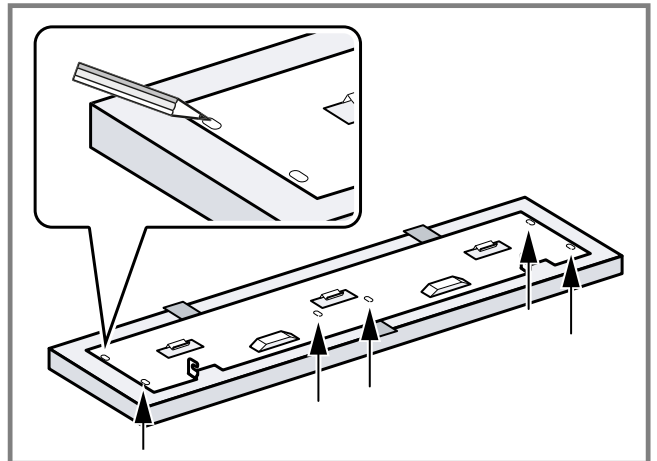

12. Retirez la tôle frontale de l'habillage de porte meuble et retirez le ruban adhésif double face.  
13. Percez les trous au milieu des trous oblongs.

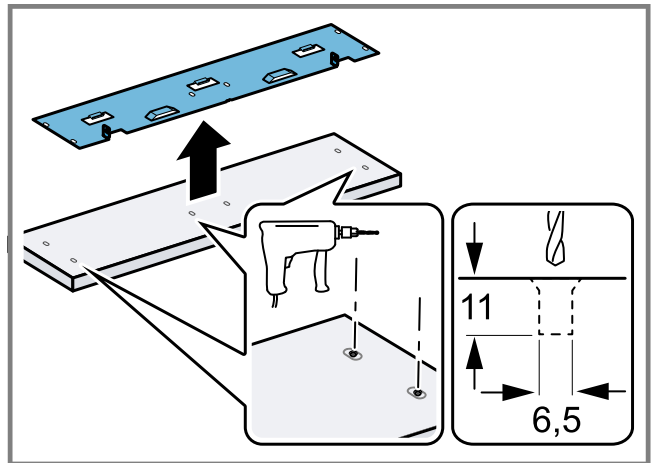

14. Forez les trous.  
15. Vissez les douilles fileté jusqu'à ce qu'elles affleurent la surface de l'habillage de porte meuble.  
16. Montez la poignée sur l'habillage de porte meuble, car les vis de la poignée ne sont plus accessibles après l'installation de la tôle frontale. Les vis de la poignée doivent être fraisées.  
17. Placez la tôle frontale sur l'habillage de porte meuble et alignez-la.  
18. Vissez la tôle frontale avec les rondelles et les vis bombées sans serrer. Ne serrez pas les vis, afin que la tôle reste mobile.

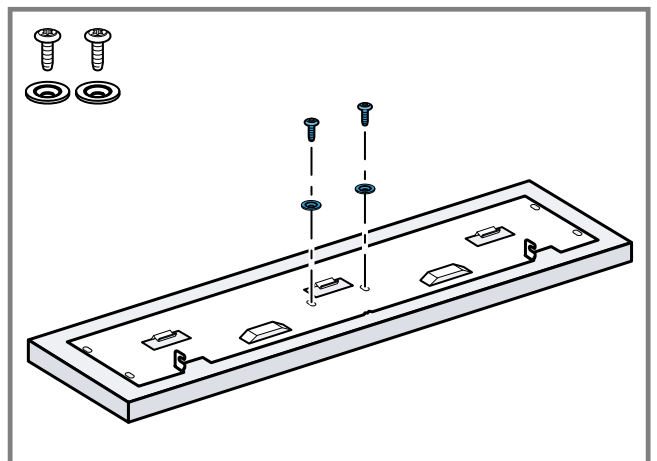

19. Alignez à nouveau le tôle frontale avec l'habillage de porte meuble.
20. Vissez et serrez les vis latérales.

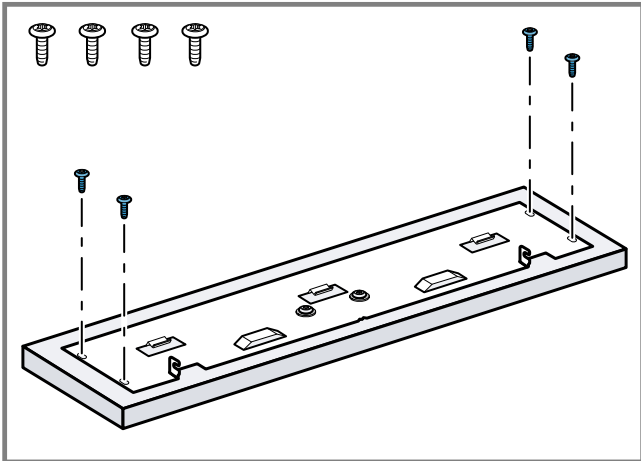

21. Accrochez l'habillage de porte meuble avec la tôle frontale sur l'appareil.

## Réglage de l'habillage de porte meuble

Si nécessaire, réglez l'habillage de porte meuble verticalement.

1. Ouvrez le tiroir.
2. Desserrez les vis latérales.

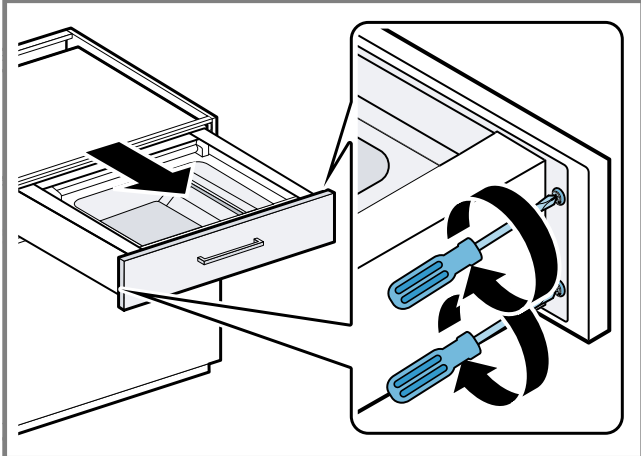

3. Déplacez l'habillage de porte meuble vers le haut ou vers le bas.

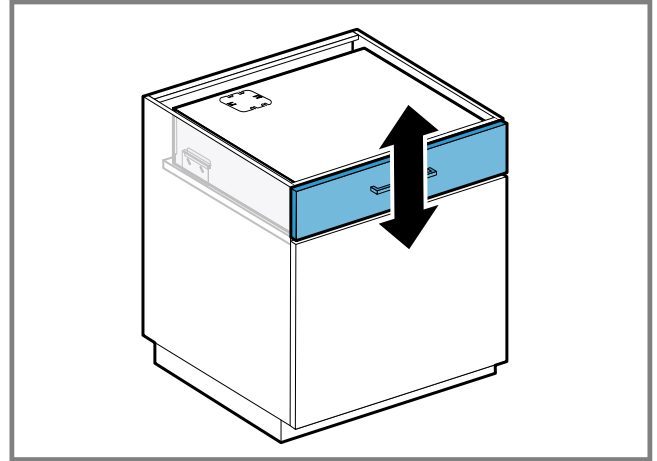

4. Revissez les vis latérales.

## Vissage de l'habillage de la porte meuble

- Reliez l'habillage de la porte meuble aux tôles latérales.

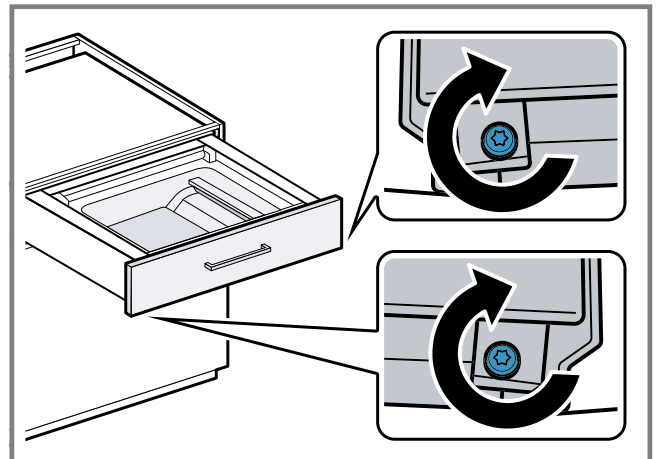

## Sommario

Contenuto della confezione .....	30
Dimensioni apparecchio .....	30
Distanze di sicurezza .....	30
Montaggio sicuro .....	31
Avvertenze sul collegamento elettrico .....	31
Utensili .....	31
Preparazione dell'apparecchio .....	31
Preparazione dei mobili .....	33
Montaggio dell'apparecchio .....	33
Preparazione del frontale del mobile .....	34
Montaggio del frontale del mobile .....	34
Regolazione del frontale del mobile .....	36
Fissaggio del frontale del mobile .....	36

## Contenuto della confezione

Dopo il disimballaggio controllare che tutti i componenti siano presenti e che non presentino danni dovuti al trasporto.

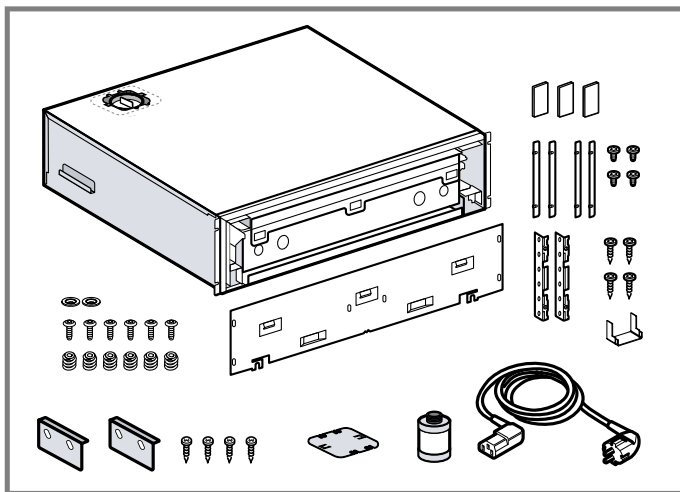

- Apparecchio
- Pannello frontale
- Protezione antiribaltamento (2)
- Vite da legno per la protezione antiribaltamento (4)
- Filtro dell'olio
- Cavo di rete
- Angolare di fissaggio (2)
- Istruzioni di montaggio per l'angolare di fissaggio
- Vite da legno per l'angolare di fissaggio (4)
- Pannello decorativo 10,5 mm (2)
- Pannello decorativo 12,5 mm (2)
- Vite metrica (4)
- Bussola filettata (6)
- Vite metrica (6)
- Rondella concava (2)

- Paracolpi adesivi
- Nastro biadesivo (3)

## Dimensioni apparecchio

Qui sono riportate le dimensioni dell'apparecchio

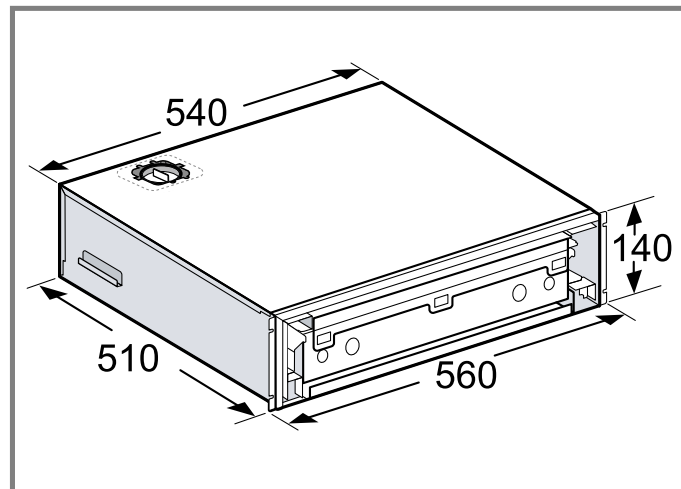

## Distanze di sicurezza

Osservare le distanze di sicurezza dell'apparecchio.

### Montaggio sotto il piano di lavoro

Una sporgenza troppo elevata del piano di lavoro verso il corpo del mobile può portare alla collisione con la copertura di vetro nel cassetto per sottovuoto. Osservare la dimensione massima.

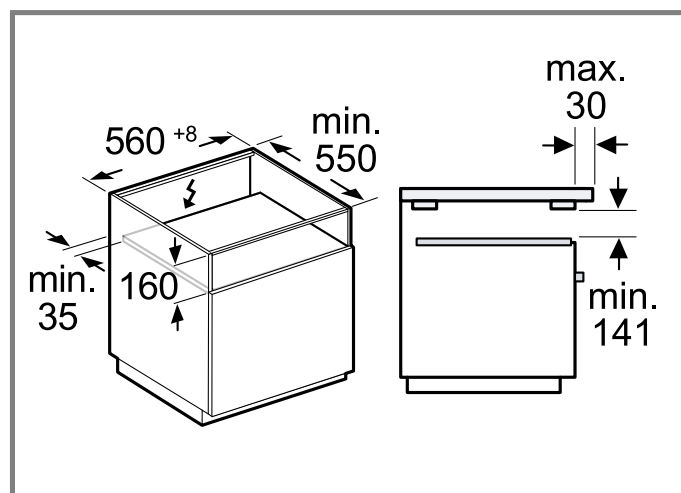

**Montaggio nel mobile da incasso**

Osservare le distanze di sicurezza dell'apparecchio per il montaggio nel mobile da incasso.

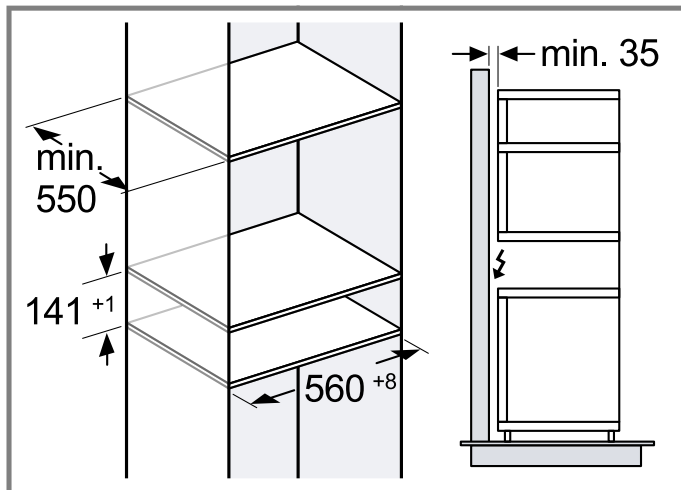
**⚠ Montaggio sicuro**

Osservare le presenti avvertenze di sicurezza durante il montaggio dell'apparecchio.

**⚠ AVVERTENZA – Pericolo di soffocamento!**

I bambini potrebbero mettersi in testa il materiale di imballaggio o avvolgersi nello stesso, rimanendo soffocati.

- ▶ Tenere lontano il materiale di imballaggio dai bambini.
- ▶ Vietare ai bambini di giocare con materiali d'imballaggio.

**⚠ AVVERTENZA – Pericolo di scossa elettrica!**

Un isolamento danneggiato del cavo di allacciamento alla rete costituisce un pericolo.

- ▶ Non mettere mai il cavo di allacciamento alla rete a contatto con fonti di calore o parti dell'apparecchio calde.
- ▶ Non mettere mai il cavo di allacciamento alla rete a contatto con spigoli vivi.
- ▶ Non piegare, schiacciare o modificare mai il cavo di allacciamento alla rete.

**Avvertenze sul collegamento elettrico**

Per eseguire il collegamento elettrico dell'apparecchio in sicurezza, osservare le presenti avvertenze.

- L'apparecchio può essere collegato solamente a una presa con messa a terra installata secondo le istruzioni. Lo spostamento di una presa o la sostituzione del cavo di allacciamento possono essere effettuati unicamente da un elettricista qualificato tenendo conto delle relative istruzioni.
- Allacciare l'apparecchio esclusivamente mediante il cavo fornito in dotazione. Collegare il cavo di alimentazione alla parete posteriore dell'apparecchio.
- I cavi di alimentazione sono disponibili con diversi tipi di prese presso il servizio assistenza clienti.
- Non utilizzare prese multiple, prese a ciabatta e prolunghe. In condizioni di sovraccarico sussiste il pericolo di incendio.
- Se dopo il montaggio la spina non è più raggiungibile, durante la posa fissa dell'installazione elettrica, prevedere un dispositivo di separazione nelle fasi seguenti alla determinazione dell'allestimento.

**Utensili**

Per il montaggio sono necessari i seguenti utensili.

- Metro a nastro
- Calibro
- Matita
- Angolare
- Cacciavite Torx 20
- Cacciavite grande a lama piatta
- Cacciavite medio a lama piatta
- Pinza universale
- Trapano avvitatore a batteria
- Punta Ø4/Ø5/Ø6,5/Ø10
- Fresa a collo

**Preparazione dell'apparecchio**

Nell'apparecchio è integrata una pompa che contiene olio. Solo in caso di forte inclinazione, l'olio può fuoriuscire dalla pompa. Non ribaltare l'apparecchio e non collocarlo su un bordo.

**ATTENZIONE!**

In caso di ribaltamento o inclinazione, l'olio della pompa per il vuoto potrebbe fuoriuscire e danneggiare l'apparecchio.

- ▶ Non spostare l'apparecchio senza il blocco per il trasporto per la pompa installato.
- ▶ Dopo lo smontaggio e prima dello spostamento, fissare nuovamente il blocco per il trasporto.

**Condizione indispensabile:** Durante la rimozione del blocco per il trasporto e il montaggio del filtro dell'olio utilizzare l'utensile adatto.

1. Sollevare delicatamente l'apparecchio dall'imballaggio.

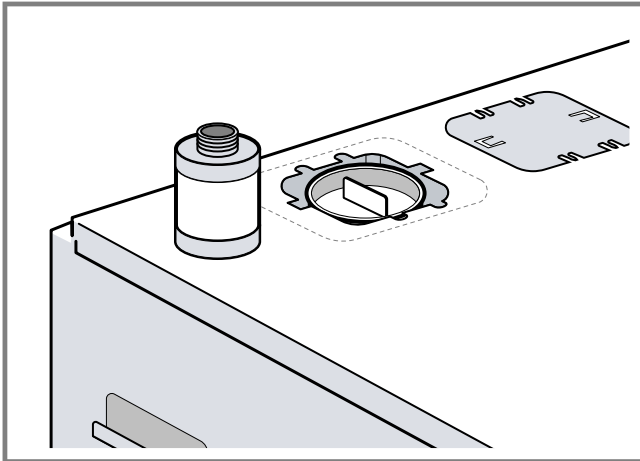

2. Rimuovere il blocco per il trasporto per la pompa sul lato superiore dell'apparecchio.

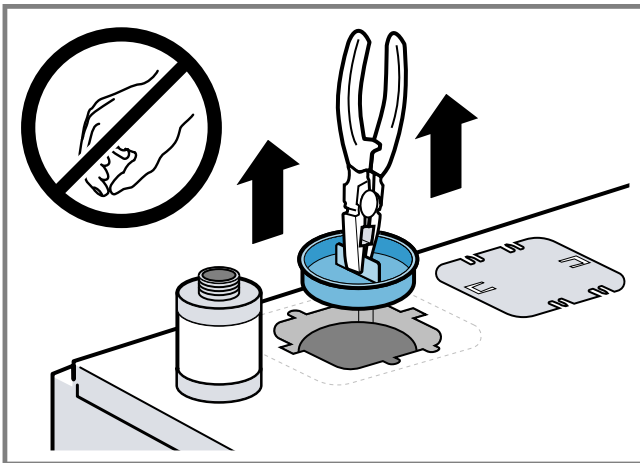

3. Fissare il blocco per il trasporto per altri impieghi sulla parete posteriore dell'apparecchio.

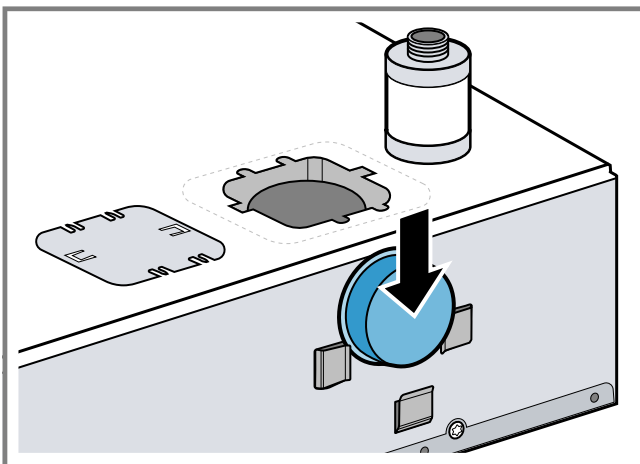

4. Montare il filtro dell'olio.

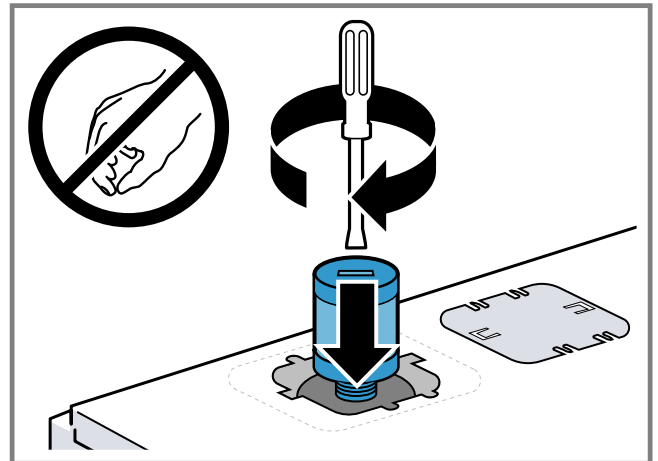

5. Porre la copertura nell'apertura e spostarla verso sinistra.

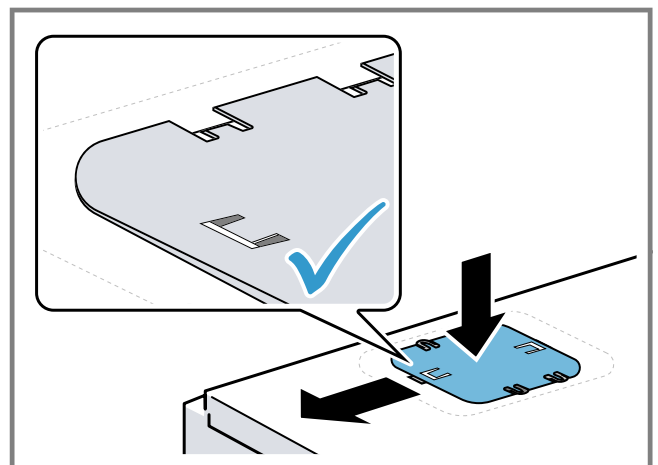

6. **⚠ AVVERTENZA – Pericolo di ribaltamento!** Dopo la rimozione del blocco per il trasporto si può aprire il cassetto e ribaltare l'apparecchio.
  - ▶ Tenere il cassetto chiuso.
  - ▶ Applicare del peso sopra l'apparecchio.
  - ▶ Aprire il cassetto soltanto se la protezione antiribaltamento è stata montata.Rimuovere le viti dei blocchi per il trasporto.

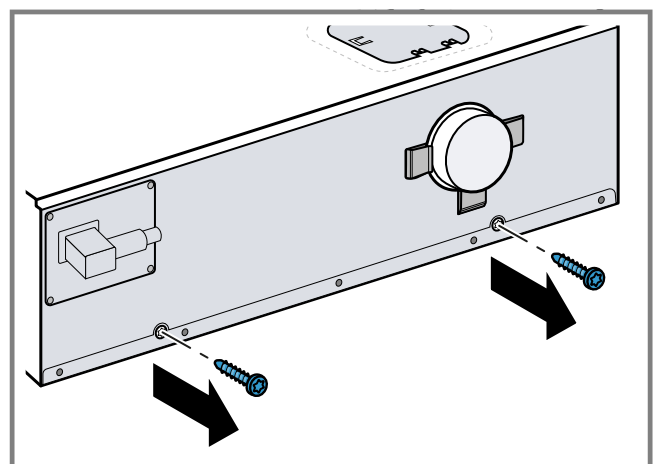

7. Inserire il cavo di allacciamento alla parete posteriore dell'apparecchio.



## Preparazione dei mobili

1. Montare la protezione antiribaltamento. Assicurarsi che le viti siano fissate nella parte superiore dei fori allungati.

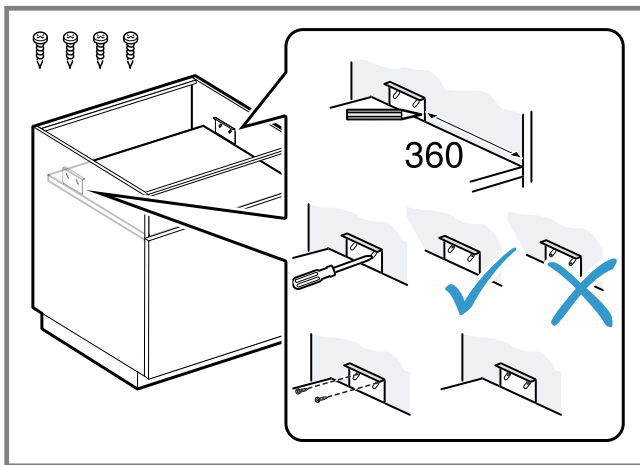

2. Fissare le squadrette di fissaggio al mobile servendosi dell'ausilio di montaggio.

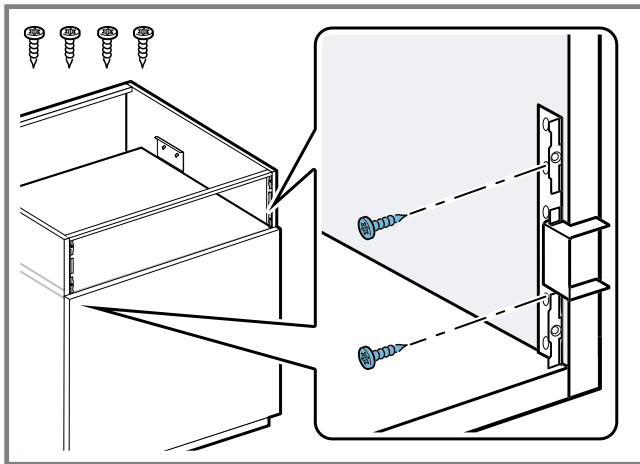

## Montaggio dell'apparecchio

### **⚠ AVVERTENZA – Pericolo di scossa elettrica!**

Un isolamento danneggiato del cavo di allacciamento alla rete costituisce un pericolo.

- ▶ Non mettere mai il cavo di allacciamento alla rete a contatto con fonti di calore o parti dell'apparecchio calde.
- ▶ Non mettere mai il cavo di allacciamento alla rete a contatto con spigoli vivi.
- ▶ Non piegare, schiacciare o modificare mai il cavo di allacciamento alla rete.

### **⚠ AVVERTENZA – Pericolo di lesioni!**

Dopo la rimozione del blocco per il trasporto il cassetto potrebbe aprirsi in modo brusco.

- ▶ Trasportare l'apparecchio in modo tale che il cassetto non si apra inavvertitamente.

1. Inserire il cavo di allacciamento in una presa con messa a terra installata.

2. **⚠ AVVERTENZA – Pericolo di lesioni!** Il peso elevato dell'apparecchio può causare lesione durante il sollevamento.
  - ▶ Non sollevare l'apparecchio autonomamente. Spingere l'apparecchio nel mobile.

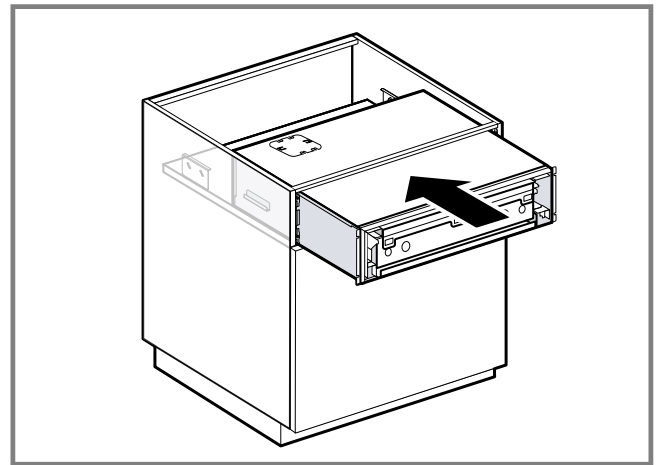

3. Se non si riesce a spingere l'apparecchio, regolare in altezza l'angolare della protezione antiribaltamento. A tal proposito allentare le viti e spingere verso l'alto l'angolare della protezione antiribaltamento.
4. Centrare l'apparecchio.

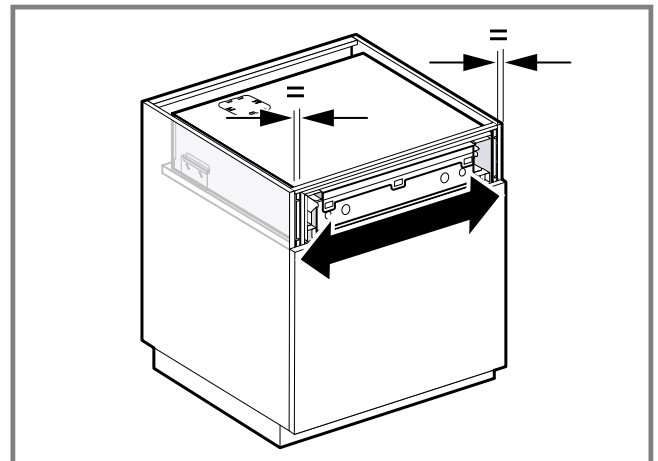

5. Per controllare la protezione antiribaltamento, aprire attentamente il cassetto.

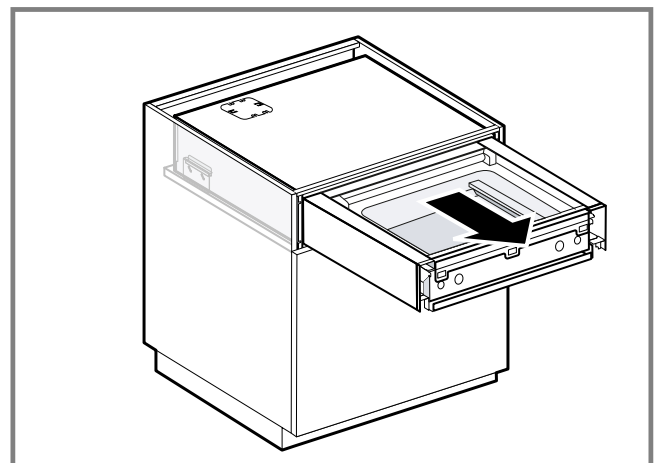

6. Selezionare i pannelli decorativi adatti.

7. Per fissare l'apparecchio, avvitare i pannelli decorativi all'angolare di fissaggio.

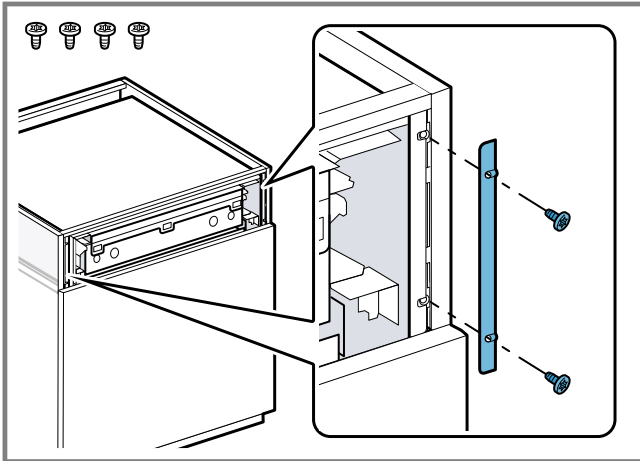

La scanalatura sul pannello decorativo è rivolta verso l'esterno.

## Preparazione del frontale del mobile

### Condizioni indispensabili

- Lo spessore del frontale del mobile deve essere di almeno 19 mm.
  - La larghezza del frontale del mobile è 590-596 mm.
  - L'altezza consigliata del frontale del mobile è di 142-156 mm.
  - Il frontale del mobile è composto di legno o di un materiale simile al legno.
  - Il frontale del mobile ha una maniglia o un avvallamento.
- Contrassegnare il centro sul bordo superiore del frontale del mobile.

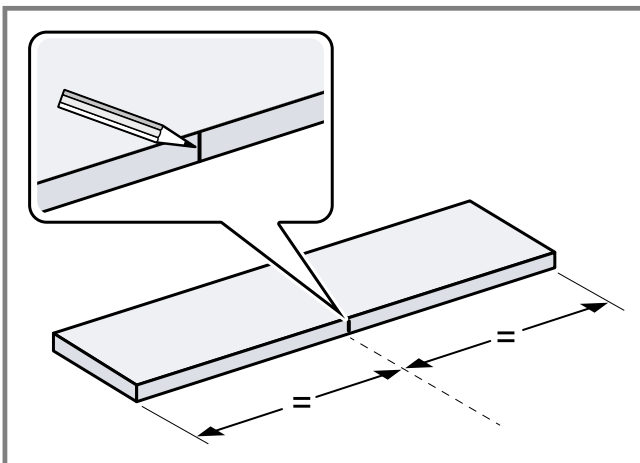

1. Misurare la larghezza del mobile da incasso e contrassegnare il centro sul ripiano intermedio.

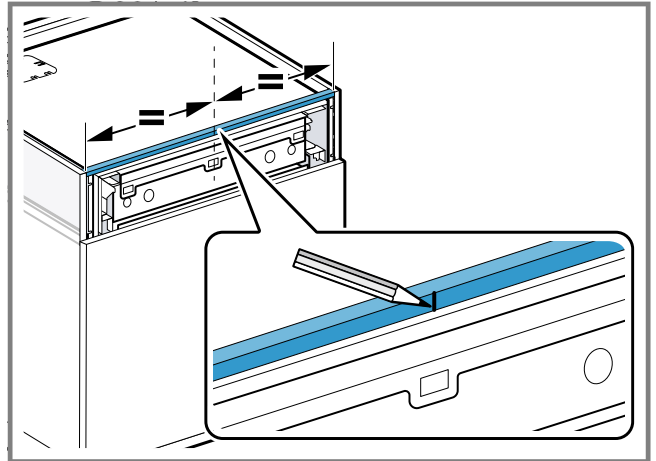

2. Piegare verso l'alto di 90° i cappucci del pannello frontale servendosi della pinza universale.

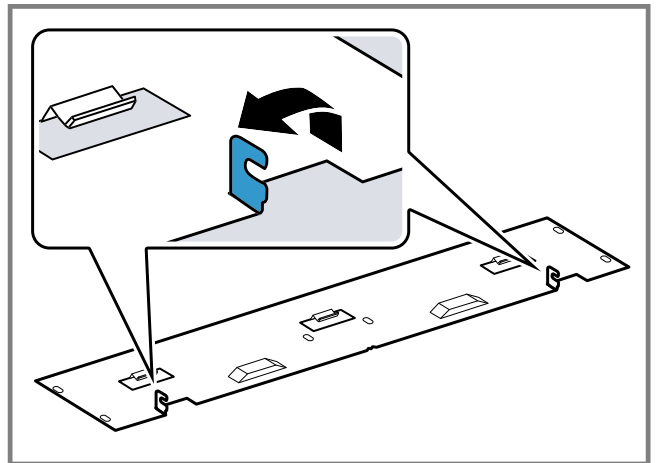

3. Agganciare il pannello frontale sull'apparecchio e premerlo verso il basso finché non si innesta in posizione.

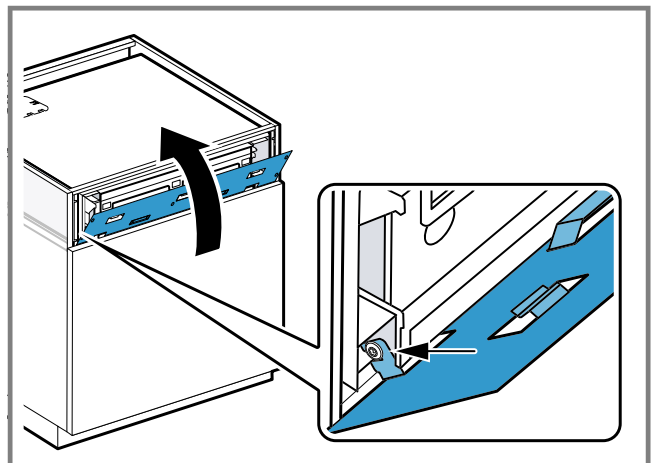

4. Controllare che il pannello frontale sia agganciato in modo perpendicolare.

## Montaggio del frontale del mobile

**Condizione indispensabile:** Indossare i guanti.

5. Incollare il nastro biadesivo come supporto di montaggio sul pannello frontale.

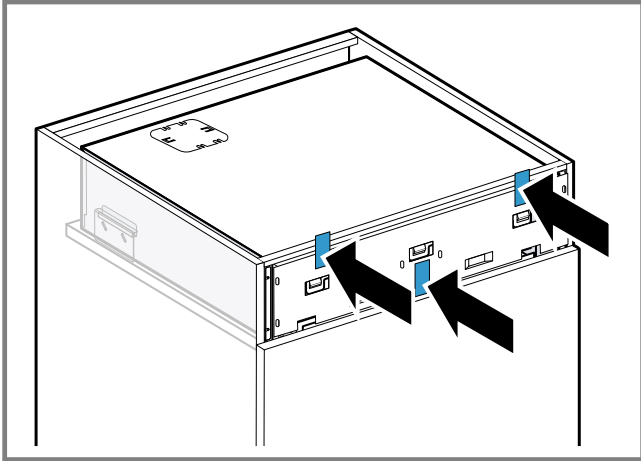

6. Allineare il frontale del mobile e premere sul pannello frontale.

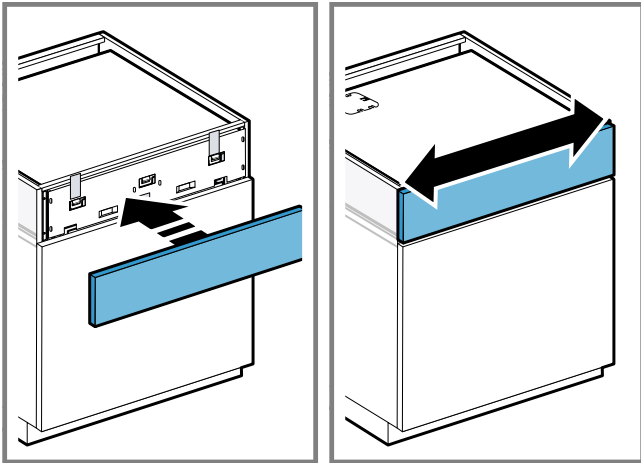

- ✓ Il frontale del mobile di incolla al pannello frontale.
- 7. Aprire il cassetto con cautela.
- 8. Contrassegnare il bordo superiore del pannello frontale sul frontale del mobile.
- 9. Sganciare il pannello frontale dal frontale del mobile.

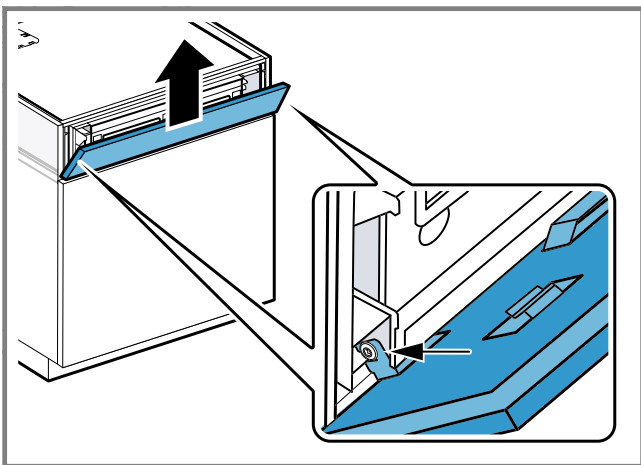

10. Controllare la posizione del pannello frontale sul frontale del mobile.

11. Contrassegnare i fori allungati.

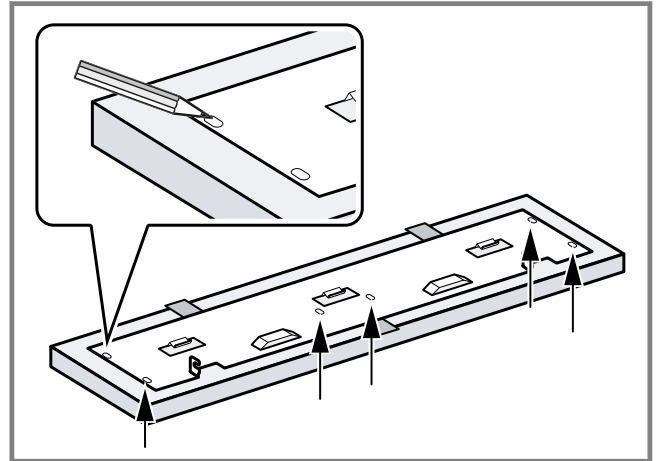

12. Allentare il pannello frontale dal frontale del mobile e rimuovere il nastro biadesivo.

13. Praticare dei fori al centro dei fori allungati.

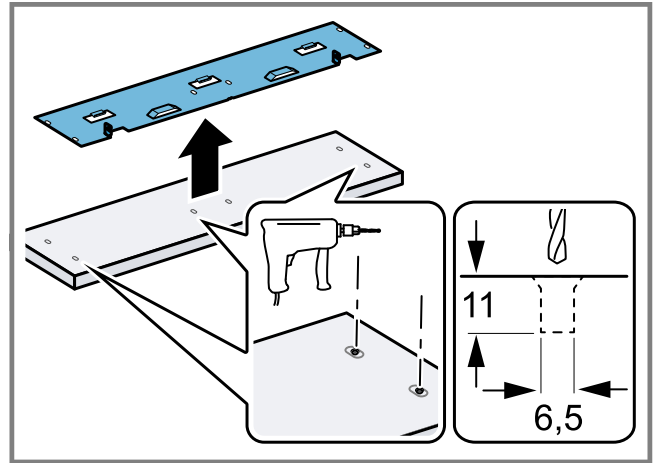

14. Allargare l'estremità dei fori.

15. Avvitare le bocche filettate finché non si trovano a filo con la superficie del frontale del mobile.

16. Montare la maniglia sul frontale del mobile perché, una volta eseguito il montaggio del pannello frontale, le viti per la maniglia non sono più accessibili. Le viti della maniglia devono essere incassate.

17. Collocare e allineare il pannello frontale sul frontale del mobile.

18. Avvitare il pannello frontale con le rondelle concave e le viti, senza stringerlo completamente. Non serrare troppo le viti in modo che il pannello resti mobile.

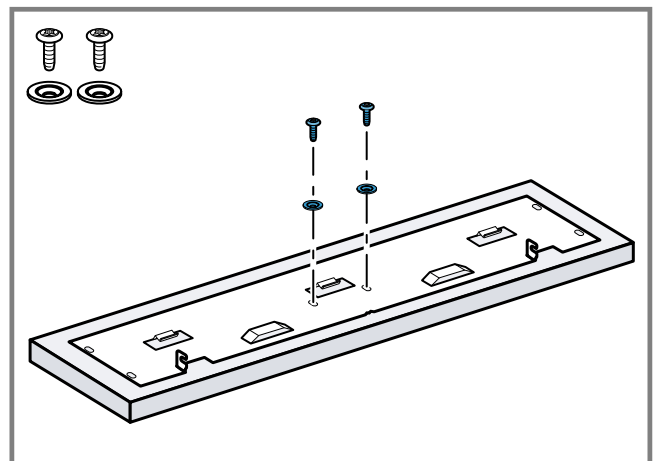

19. Allineare nuovamente il pannello frontale al frontale del mobile.
20. Avvitare le viti laterali e serrarle.

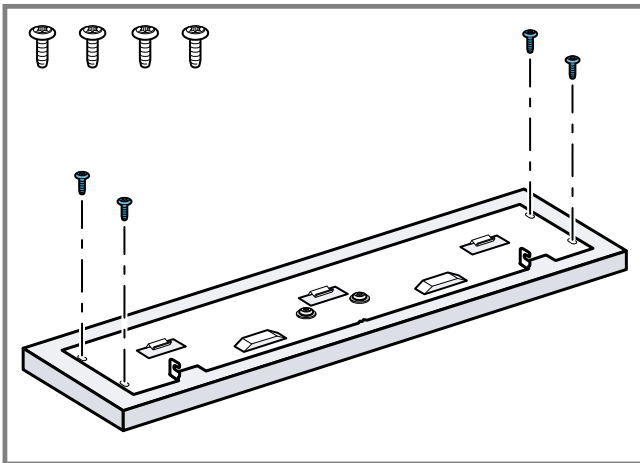

21. Agganciare il frontale del mobile con il pannello frontale sull'apparecchio.

## Regolazione del frontale del mobile

Se necessario regolare il frontale del mobile in verticale.

1. Aprire il cassetto.
2. Allentare le viti laterali.

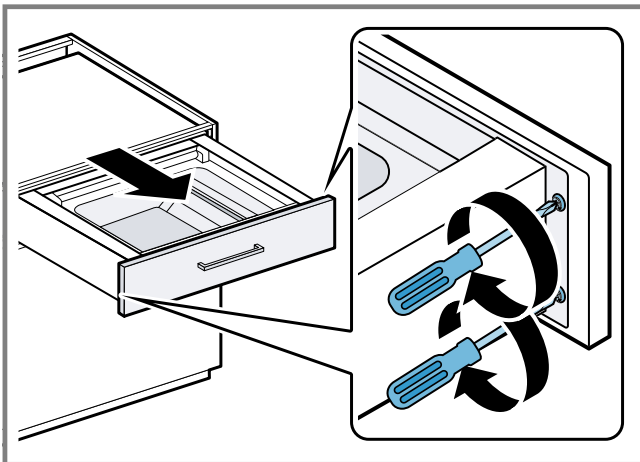

3. Spostare verso l'alto o verso il basso il frontale del mobile.

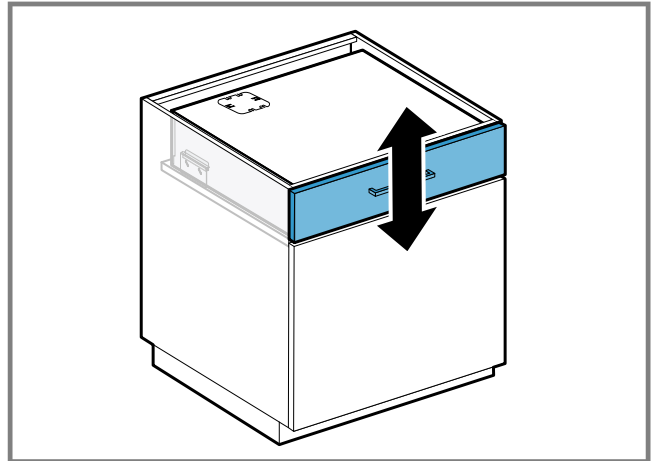

4. Serrare nuovamente le viti laterali.

## Fissaggio del frontale del mobile

- Collegare il frontale del mobile ai pannelli laterali.

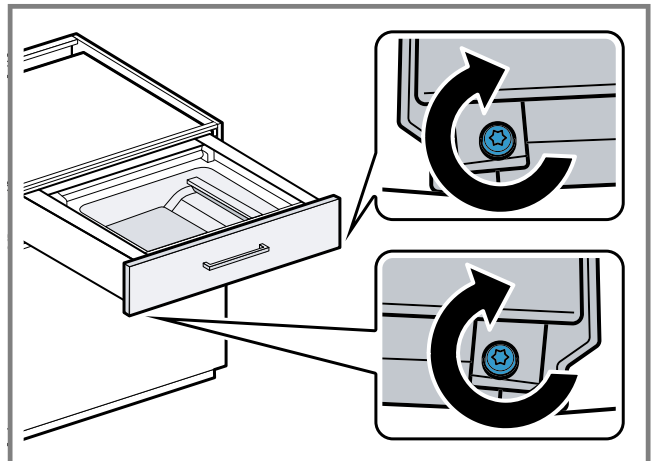

## Inhoudsopgave

Inhoud van de verpakking .....	37
Afmetingen van het apparaat .....	37
Veiligheidsafstanden .....	37
Veilige montage .....	38
Aanwijzingen voor de elektrische aansluiting .....	38
Gereedschap .....	38
Apparaat voorbereiden .....	38
Meubel voorbereiden .....	40
Apparaat monteren .....	40
Meubelfront voorbereiden .....	41
Meubelfront monteren .....	41
Meubelfront instellen .....	43
Meubel .....	43

## Inhoud van de verpakking

Controleer na het uitpakken alle onderdelen op transportschade en de volledigheid van de levering.

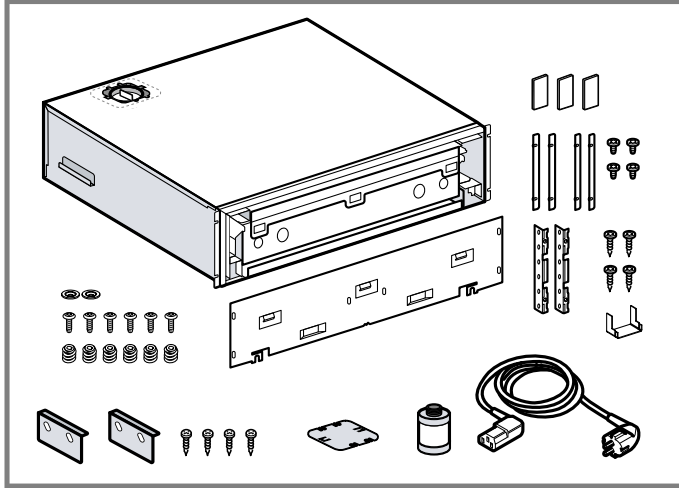

- Apparaat
- Frontplaat
- Kantelbeveiliging (2x)
- Houtschroef voor de kantelbeveiliging (4x)
- Oliefilter
- Netaansluitkabel
- Bevestigingshoek (2x)
- Montagehulp voor de bevestigingshoeken
- Houtschroef voor de bevestigingshoeken (4x)
- Sierplaat 10,5 mm (2x)
- Sierplaat 12,5 mm (2x)
- Metrische schroef (4x)
- Draadhuls (6x)
- Metrische schroef (6x)
- Gebogen onderlegging (2x)

- Kleefbuffer
- Dubbelzijdige zelfklevende tape (3x)

## Afmetingen van het apparaat

Hier vindt u de afmetingen van het apparaat.

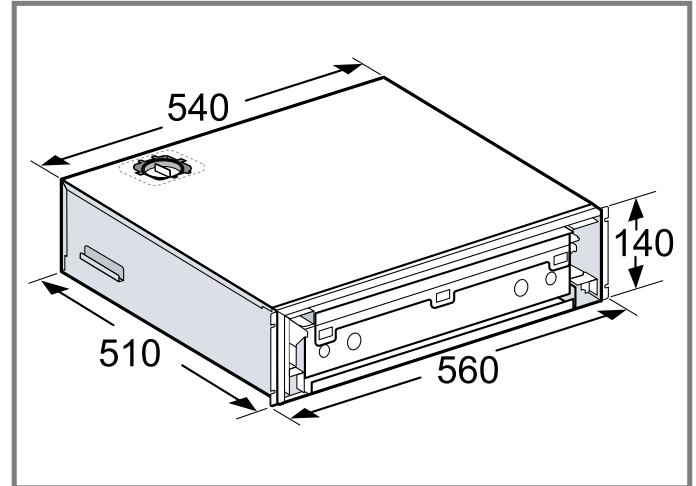

## Veiligheidsafstanden

Neem de veiligheidsafstanden van het apparaat in acht.

### Inbouw onder het werkblad

Wanneer het werkblad te veel uitsteekt over het meubel bestaat het gevaar dat het glasdeksel in de vacuumeerlade er tegenaan stoot. Neem de maximaal mogelijke afmeting in acht.

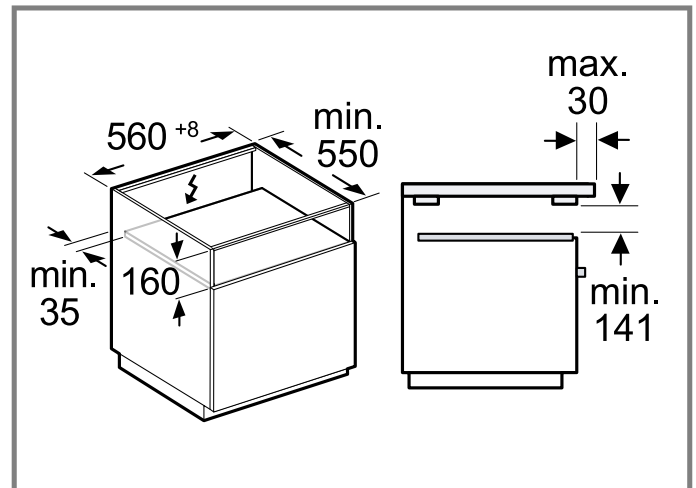

### Inbouw in het inbouwmeubel

Neem de veiligheidsafstanden voor de inbouw in het inbouwmeubel in acht.

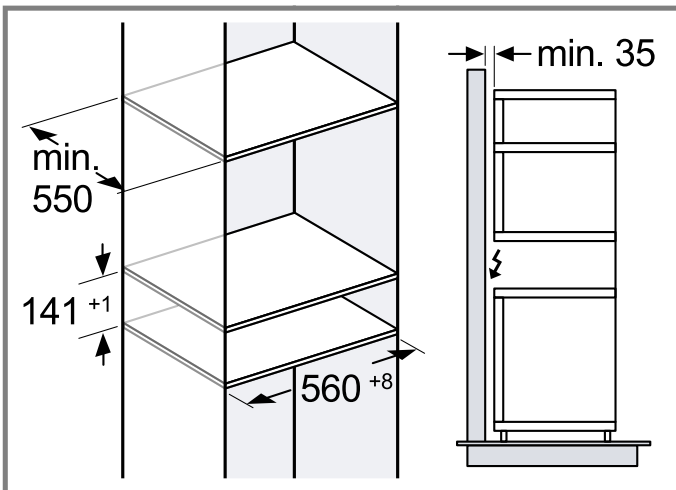

### Veilige montage

Neem bij het monteren van het apparaat de veiligheidsaanwijzingen in acht.

#### **WAARSCHUWING – Verstikkingsgevaar!**

Kinderen kunnen verpakkingsmateriaal over het hoofd trekken en hierin verstrikt raken en stikken.

- ▶ Verpakkingsmateriaal uit de buurt van kinderen houden.
- ▶ Laat kinderen niet met verpakkingsmateriaal spelen.

#### **WAARSCHUWING – Gevaar voor een elektrische schok!**

Een beschadigde isolatie van het netsnoer is gevaarlijk.

- ▶ Nooit het aansluitsnoer met hete apparaatonderdelen of warmtebronnen in contact brengen.
- ▶ Nooit het aansluitsnoer met scherpe punten of randen in contact brengen.
- ▶ Het aansluitsnoer nooit knikken, knellen of veranderen.

## Aanwijzingen voor de elektrische aansluiting

Om het apparaat elektrisch veilig te kunnen aansluiten, dient u deze aanwijzingen in acht te nemen.

- Het apparaat mag alleen op een gearde contactdoos worden aangesloten die volgens de voorschriften is geïnstalleerd. Het aanbrengen van het stop-

contact of het vervangen van de aansluitkabel mag uitsluitend worden uitgevoerd door een elektricien, met inachtneming van de geldende voorschriften.

- Het apparaat mag alleen met de meegeleverde aansluitkabel worden aangesloten. De aansluitkabel aan de achterkant van het apparaat aansluiten.
- Aansluitleidingen met verschillende stekertypen zijn verkrijgbaar bij de servicedienst.
- Geen multistekkers, stopcontactdozen of verlengkabels gebruiken. Bij overbelasting bestaat het risico van brand.
- Wanneer de stekker na de inbouw niet meer toegankelijk is, moet de geïnstalleerde elektrische installatie in de fasen volgens de instellingsvoorschriften worden voorzien van een separator.

## Gereedschap

U hebt voor de montage het volgende gereedschap nodig.

- Meetlint
- Schuifmaat
- Potlood
- Hoek
- Schroevendraaier Torx 20
- Grote sleufschroevendraaier
- Middelgrote sleufschroevendraaier
- Combitang
- Accuschroefboormachine
- Boor Ø4/Ø5/Ø6,5/Ø10
- Verzinker

## Apparaat voorbereiden

In het apparaat bevindt zich een pomp die olie bevat. Wanneer het te schuin staat kan de olie uit de pomp lopen. Het apparaat niet kantelen of op zijn smalle kant zetten.

### **LET OP!**

De olie kan bij het hellen of kantelen van de vacuümpomp weglopen en het apparaat beschadigen.

- ▶ Het apparaat niet bewegen zonder dat er een transportbeveiliging voor de pomp is geïnstalleerd.
- ▶ Na de uitbouw en voordat de pomp in beweging komt de transportbeveiliging opnieuw bevestigen.

**Voorwaarde:** Bij het verwijderen van de transportbeveiliging en bij de oliefiltermontage geschikt gereedschap gebruiken.

1. Til het apparaat voorzichtig uit de verpakking.

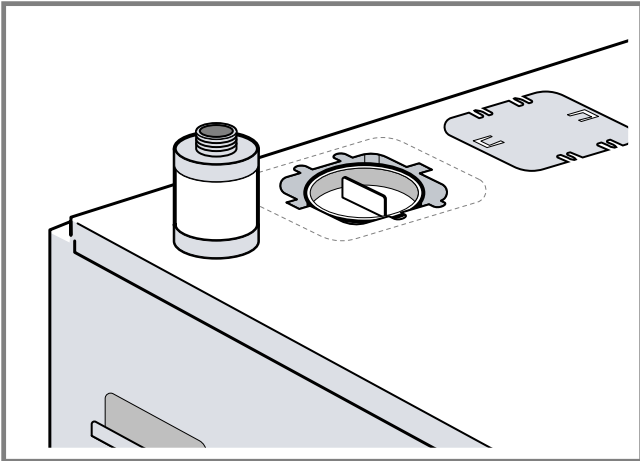

2. De transportbeveiliging voor de pomp aan de bovenkant van het apparaat verwijderen.

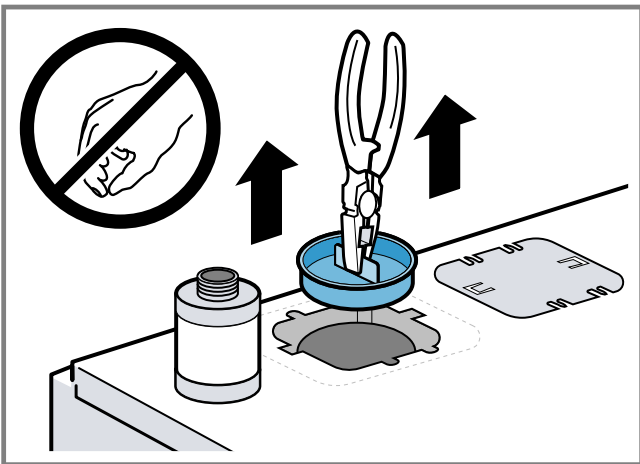

3. De transportbeveiliging voor het verdere gebruik aan de achterkant van het apparaat bevestigen.

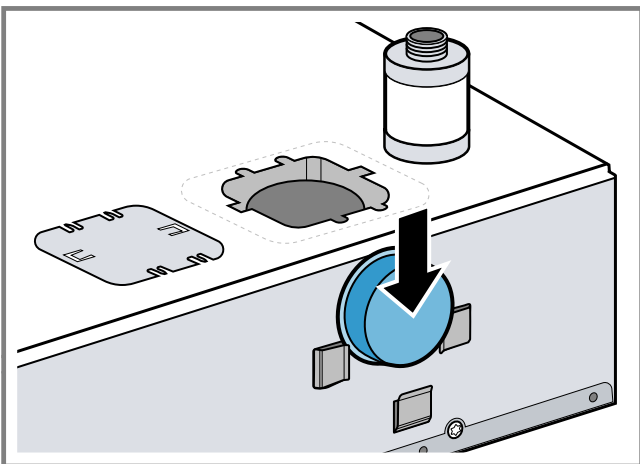

4. De oliefilter monteren.

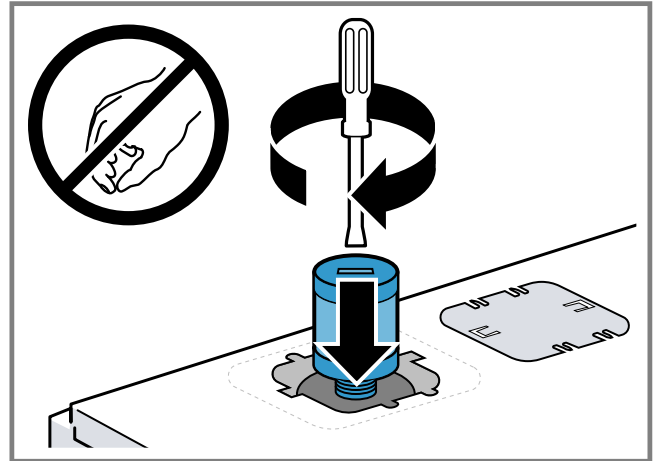

5. Het deksel in de opening leggen en naar links schuiven.

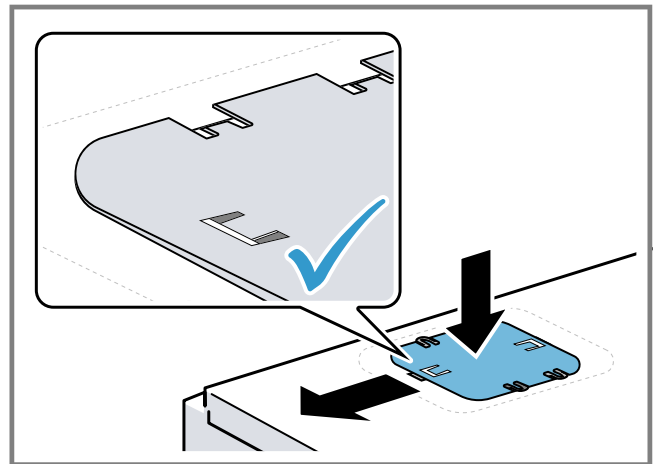

6. **⚠ WAARSCHUWING – Kantelgevaar!** Na het verwijderen van de transportbeveiliging kan de lade opengaan en het toestel doen kantelen.
- ▶ De lade gesloten houden.
  - ▶ Het apparaat met een gewicht verzwaren.
  - ▶ De lade pas openen wanneer de kantelbeveiliging is gemonteerd.
- De transportbeveiligingsschroeven verwijderen.

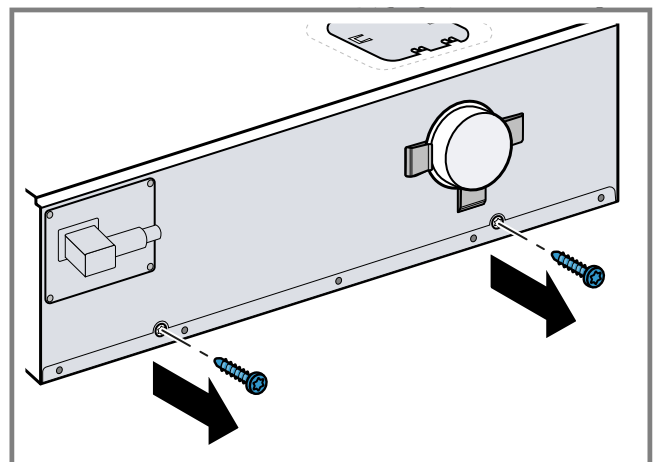

7. De netaansluitkabel aan de achterkant van het apparaat aansluiten.

## Meubel voorbereiden

1. De kantelbeveiliging monteren. Erop letten dat de schroeven in het bovenste deel van de langgaten worden bevestigd.

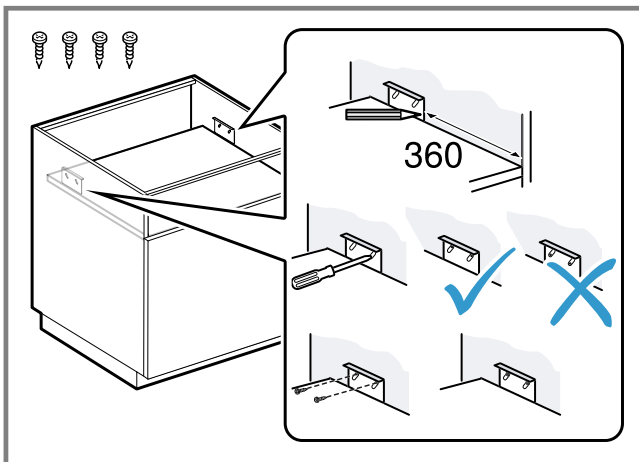

2. De bevestigingshoeken met de montagehulp aan het meubel bevestigen.

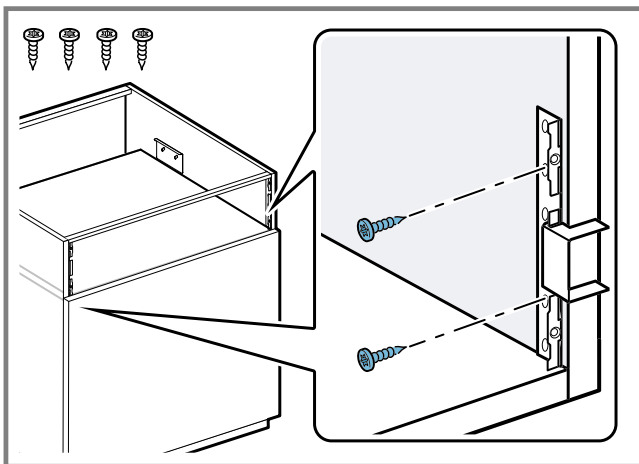

## Apparaat monteren

### ⚠ WAARSCHUWING – Gevaar voor een elektrische schok!

Een beschadigde isolatie van het netsnoer is gevaarlijk.

- ▶ Nooit het aansluitsnoer met hete apparaatonderdelen of warmtebronnen in contact brengen.
- ▶ Nooit het aansluitsnoer met scherpe punten of randen in contact brengen.
- ▶ Het aansluitsnoer nooit knikken, knellen of veranderen.

### ⚠ WAARSCHUWING – Gevaar voor letsel!

Na het verwijderen van de transportbeveiliging kan bij het transport plots opengaan.

- ▶ Het apparaat zodanig transporteren dat de lade niet per ongeluk opengaat.

1. De netaansluitkabel in een geaard stopcontact steken.

2. **⚠ WAARSCHUWING – Gevaar voor letsel!** Het hoge gewicht van het apparaat kan bij het optillen letsels veroorzaken.
  - ▶ Het apparaat niet alleen optillen.
  - ▶ Het apparaat in het meubel schuiven.

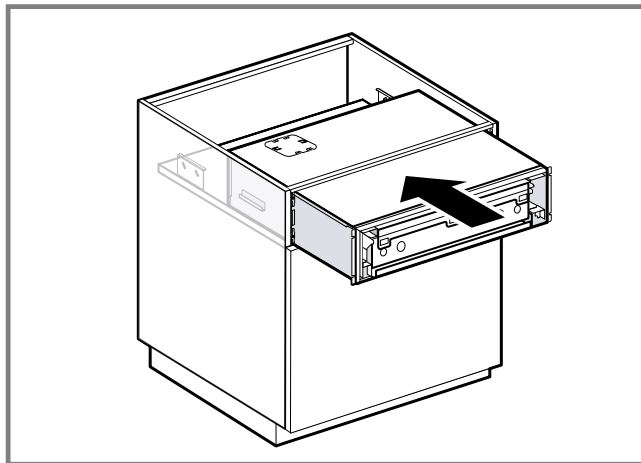

3. Als het apparaat niet kan worden ingeschoven, de kantelbeveiligingshoeken in de hoogte verstellen. Hiervoor de schroeven losdraaien en de kantelbeveiligingshoeken naar boven schuiven.
4. Het apparaat gecentreerd uitlijnen.

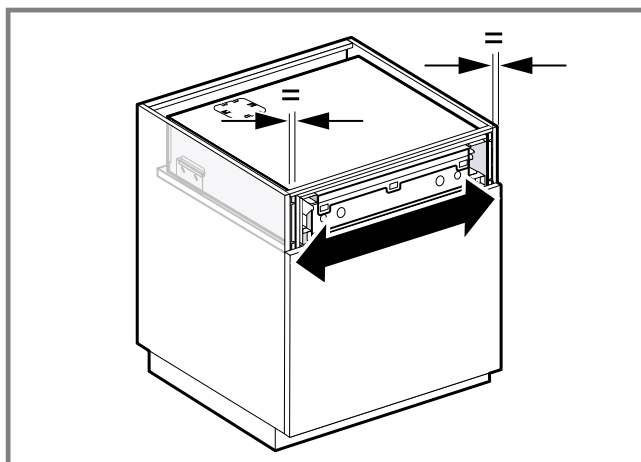

5. Om de kantelbeveiliging te controleren, de lade voorzichtig openen.

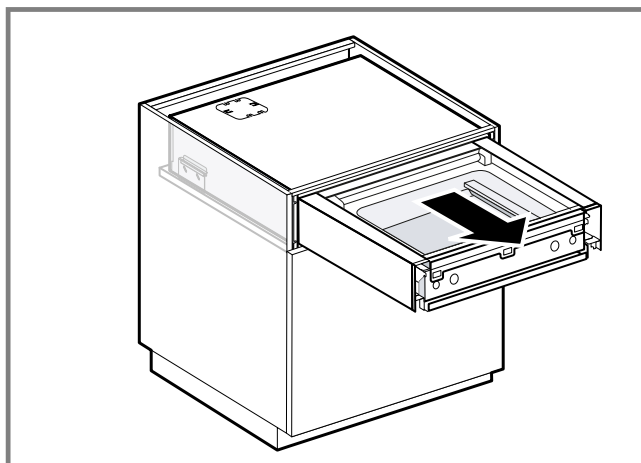

6. Passende sierplaten selecteren.



7. Om het apparaat te bevestigen, de sierplaten aan de bevestigingshoeken schroeven.

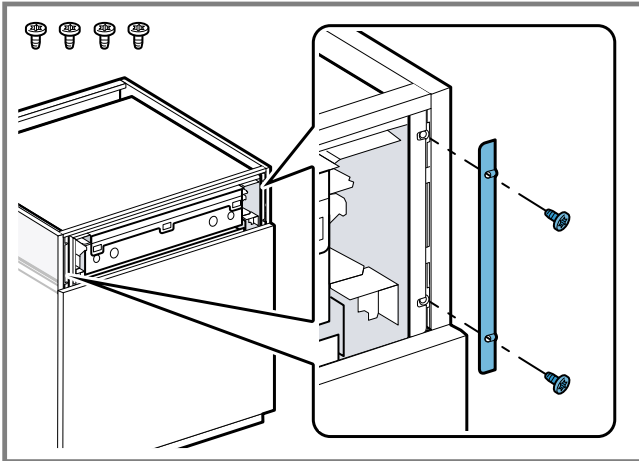

De groef aan de sierplaat hoort aan de buitenkant.

## Meubelfront voorbereiden

### Voorwaarden

- De dikte van het meubelfront bedraagt min. 19 mm.
- De breedte van het meubelfront bedraagt 590-596 mm.
- De aanbevolen hoogte van het meubelfront bedraagt 142-156 mm.
- Het meubelfront bestaat uit hout of houtachtig materiaal.
- Het meubelfront heeft een greep of een geïntegreerde greep.
- ▶ Het midden aan de bovenkant van het meubelfront aftekenen.

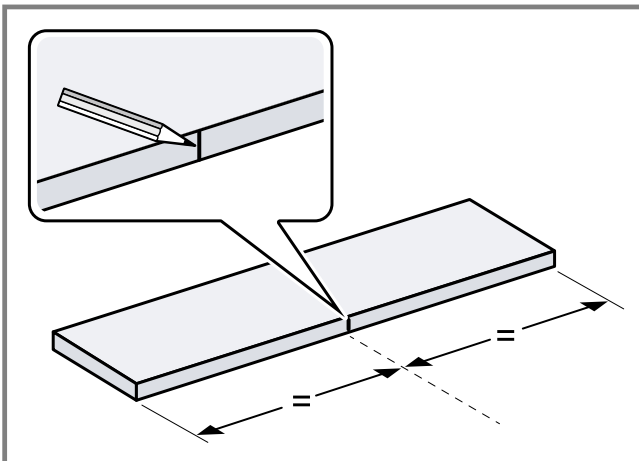

## Meubelfront monteren

**Voorwaarde:** Handschoenen dragen.

1. De breedte van het inbouwmeubel meten en het midden aan het tussenschot aftekenen.

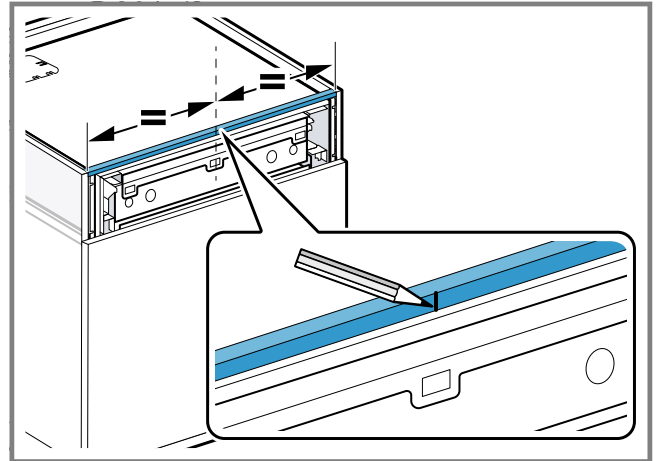

2. De nokken van de frontplaat met de combitang 90° naar boven buigen.

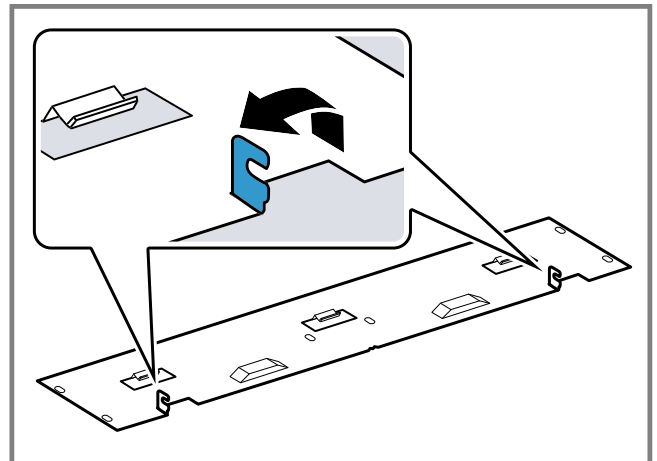

3. De frontplaat aan het apparaat inhangen en tot aan de aanslag naar onderen drukken.

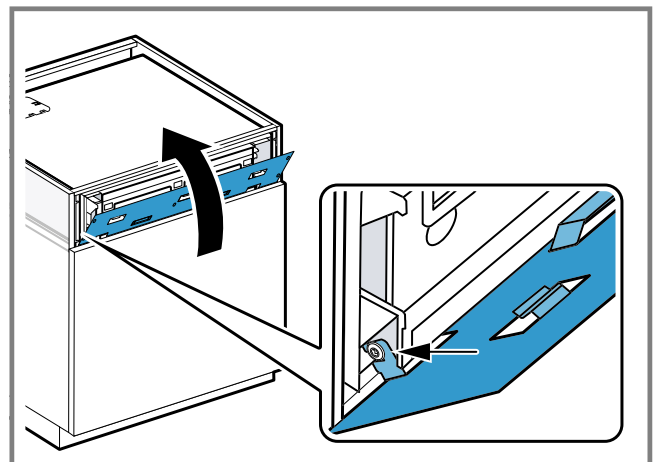

4. Controleren of de frontplaat recht is ingehangen.

5. De dubbelzijdige zelfklevende tape als montagehulp aan de frontplaat plakken.

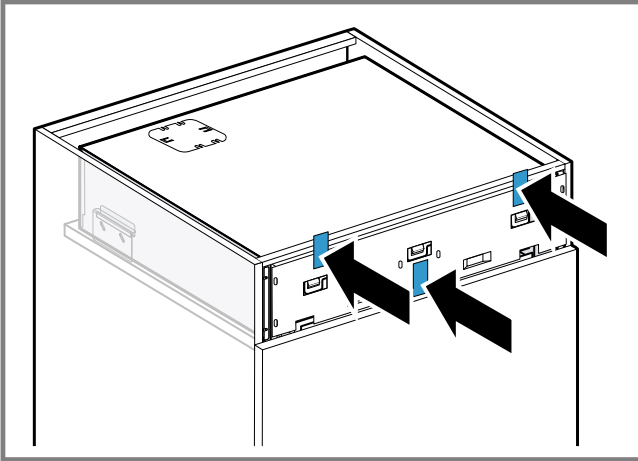

6. Het meubelfront uitlijnen en op de frontplaat drukken.

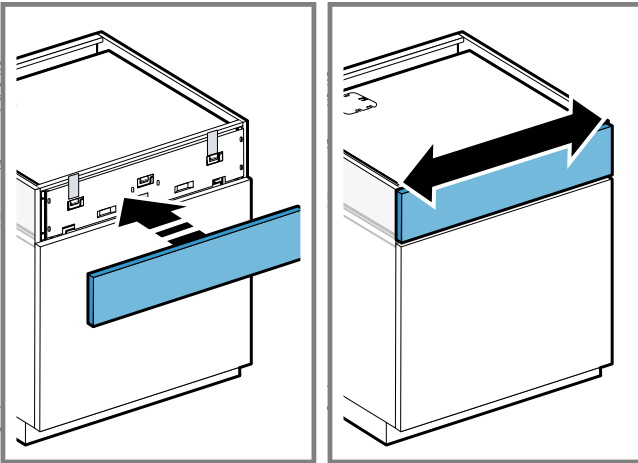

- ✓ Het meubelfront plakt aan de frontplaat.
- 7. De lade voorzichtig openen.
- 8. De bovenkant van de frontplaat op het meubelfront aftekenen.
- 9. De frontplaat met het meubelfront verwijderen.

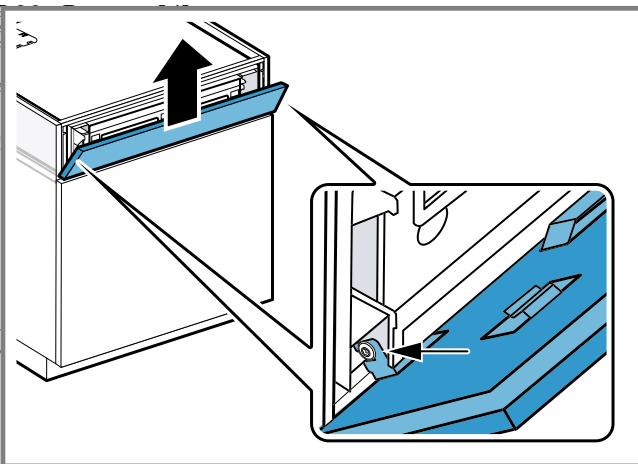

10. Positie van de frontplaat op het meubelfront controleren.

11. De langgaten aftekenen.

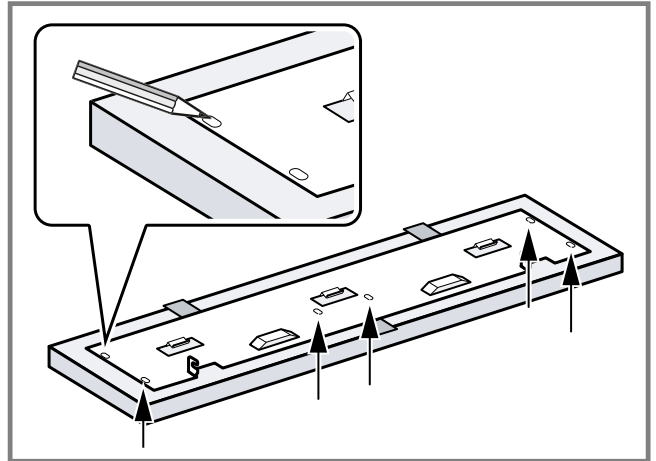

12. De frontplaat van het meubelfront losmaken en de dubbelzijdige zelfklevende tape verwijderen.
13. In het midden in de langgaten de boringen boren.

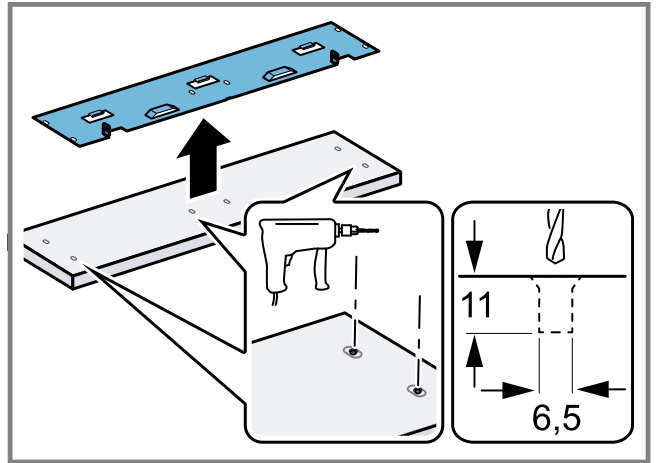

14. De boringen verzinken.
15. De draadhulzen inschroeven tot ze gelijkliggen met het oppervlak van het meubelfront.
16. De greep aan het meubelfront monteren omdat de schroeven voor de greep na de montage van de frontplaat niet meer toegankelijk zijn. De schroeven van de greep moeten verzonken zijn.
17. De frontplaat op het meubelfront plaatsen en uitlijnen.
18. De frontplaat met de gebogen onderleggingen en de schroeven losjes aantrekken. De schroeven niet hard aantrekken zodat de plaat beweeglijk blijft.

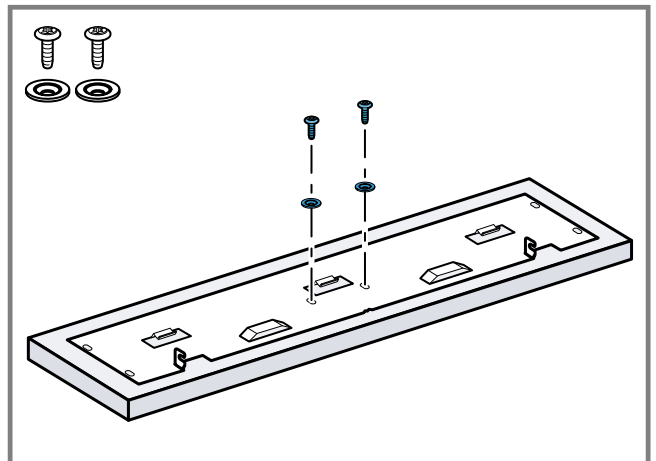

19. De frontplaat opnieuw aan het meubelfront uitlijnen.

20. De zijdelingse schroeven inschroeven en stevig aantrekken.

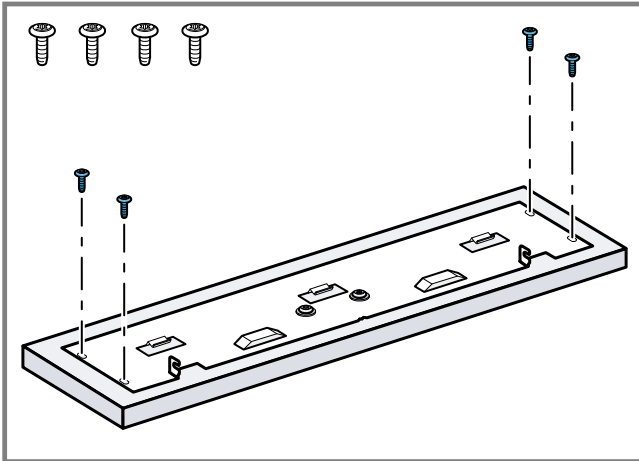

21. Het meubelfront met de frontplaat aan het apparaat inhangen.

## Meubelfront instellen

Indien nodig het meubelfront verticaal instellen.

1. De lade openen.
2. De zijdelingse schroeven losdraaien.

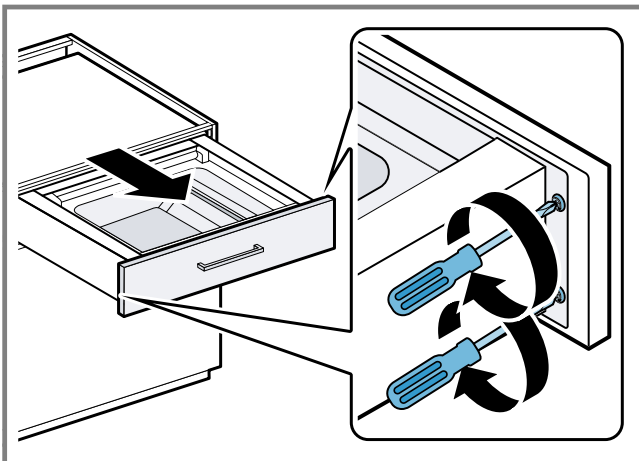

3. Het meubelfront naar boven of onderen verschuiven.

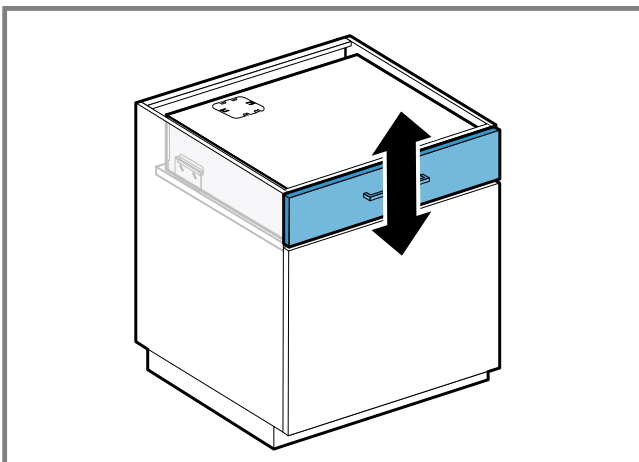

4. De zijdelingse schroeven opnieuw vastschroeven.

## Meubel

- Het meubelfront met de zijplaten verbinden.

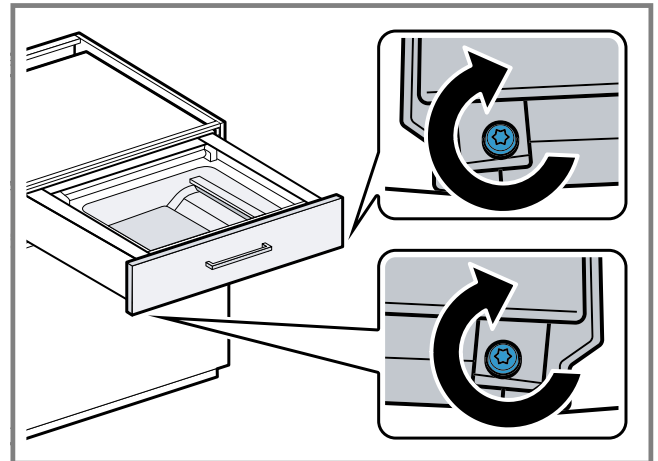

**Gaggenau Hausgeräte GmbH**  
Carl-Wery-Straße 34  
81739 München  
GERMANY  
[www.gaggenau.com](http://www.gaggenau.com)

**GAGGENAU**



9001545981 de, en, es, fr, it, nl (000318)