



BOSCH

Register your
new device on
MyBosch now and
get free benefits:
[bosch-home.com/
welcome](https://bosch-home.com/welcome)



Microwave Oven

CMA585GS0

CMA585GS0B

CMA485GB0

CMA485GS0

| | | | |
|------|----------------------|-------------------|-----|
| [de] | Gebrauchsanleitung | Mikrowelle | 2 |
| [fr] | Notice d'utilisation | Micro-ondes | 36 |
| [it] | Istruzioni per l'uso | Forno a microonde | 72 |
| [nl] | Gebruiksaanwijzing | Magnetron | 109 |

Inhaltsverzeichnis

| | |
|-------------------------------|----|
| Sicherheit | 2 |
| Sachschäden vermeiden | 5 |
| Umweltschutz und Sparen | 6 |
| Kennenlernen | 7 |
| Zubehör | 10 |
| Vor dem ersten Gebrauch | 10 |
| Grundlegende Bedienung | 11 |
| Mikrowelle | 12 |
| Programmautomatik | 14 |
| Zeitfunktionen | 16 |
| Kindersicherung | 17 |
| Grundeinstellungen | 17 |
| Reinigen und Pflegen | 18 |
| Störungen beheben | 19 |
| Entsorgen | 21 |
| So gelingt's..... | 21 |
| Kundendienst..... | 34 |



Sicherheit

Beachten Sie die Informationen zum Thema Sicherheit, um Ihr Gerät sicher gebrauchen zu können.

Allgemeine Hinweise

Hier finden Sie allgemeine Informationen zu dieser Anleitung.

- Lesen Sie diese Anleitung sorgfältig. Nur dann können Sie das Gerät sicher und effizient verwenden.
- Diese Anleitung richtet sich an den Benutzer des Geräts.
- Beachten Sie die Sicherheitshinweise und die Warnhinweise.
- Bewahren Sie die Anleitung sowie die Produktinformationen für einen späteren Gebrauch oder Nachbesitzer auf.
- Prüfen Sie das Gerät nach dem Auspacken. Schließen Sie das Gerät bei einem Transportschaden nicht an.

Bestimmungsgemäßer Gebrauch

Um das Gerät sicher und richtig zu verwenden, beachten Sie die Hinweise zum bestimmungsgemäßen Gebrauch.

Nur ein konzessionierter Fachmann darf Geräte ohne Stecker anschließen. Bei Schäden durch falschen Anschluss besteht kein Anspruch auf Garantie.

Verwenden Sie das Gerät nur:

- gemäß dieser Gebrauchsanleitung.
- um Speisen und Getränke zuzubereiten.
- im privaten Haushalt und in geschlossenen Räumen des häuslichen Umfelds.
- bis zu einer Höhe von maximal 4000 m über dem Meeresspiegel.

Dieses Gerät entspricht der Norm EN 55011 bzw. CISPR 11. Es ist ein Produkt der Gruppe 2, Klasse B. Gruppe 2 bedeutet, dass Mikrowellen zum Zweck der Erwärmung von Lebensmitteln erzeugt werden. Klasse B besagt, dass das Gerät für die private Haushaltsumgebung geeignet ist.

Einschränkung des Nutzerkreises

Vermeiden Sie Risiken für Kinder und gefährdete Personen.

Dieses Gerät kann von Kindern ab 8 Jahren und darüber und von Personen mit reduzierten physischen, sensorischen oder mentalen Fähigkeiten oder Mangel an Erfahrung und/oder Wissen benutzt werden, wenn sie beaufsichtigt oder bezüglich des sicheren Gebrauchs des Geräts unterwiesen wurden und die daraus resultierenden Gefahren verstanden haben.

Kinder dürfen nicht mit dem Gerät spielen.

Reinigung und Benutzerwartung dürfen nicht durch Kinder durchgeführt werden, es sei denn, sie sind 15 Jahre und älter und werden beaufsichtigt.

Kinder jünger als 8 Jahre vom Gerät und der Anschlussleitung fernhalten.

Sicherer Gebrauch

Beachten Sie diese Sicherheitshinweise, wenn Sie das Gerät verwenden.

Zubehör immer richtig herum in den Garraum schieben.

→ "Zubehör", Seite 10

⚠️ WARNUNG – Brandgefahr!

- Im Garraum gelagerte, brennbare Gegenstände können sich entzünden.
 - ▶ Nie brennbare Gegenstände im Garraum aufbewahren.
 - ▶ Nie die Gerätetür öffnen, wenn Rauch im Gerät auftritt.
 - ▶ Das Gerät ausschalten und Netzstecker ziehen oder Sicherung im Sicherungskasten ausschalten.
- Lose Speisereste, Fett und Bratensaft können sich entzünden.
 - ▶ Vor dem Betrieb grobe Verschmutzungen aus dem Garraum, von den Heizelementen und vom Zubehör entfernen.
- Beim Öffnen der Gerätetür entsteht ein Luftzug. Backpapier kann die Heizelemente berühren und sich entzünden.
 - ▶ Nie Backpapier beim Vorheizen unbefestigt auf das Zubehör legen.
 - ▶ Backpapier immer mit einem Geschirr oder einer Backform beschweren.
 - ▶ Nur die benötigte Fläche mit Backpapier auslegen.
 - ▶ Backpapier darf nicht über das Zubehör hinausstehen.
- Überhitzung kann einen Brand verursachen. Wenn das Gerät hinter einer Dekor- oder Möbeltür eingebaut ist, kommt es im Betrieb bei geschlossener Dekor- oder Möbeltür zu einem Hitzestau.
 - ▶ Gerät nur bei geöffneter Dekor- oder Möbeltür betreiben.

⚠️ WARNUNG – Verbrennungsgefahr!

- Das Gerät wird sehr heiß.
 - ▶ Nie die heißen Garraum-Innenflächen oder Heizelemente berühren.
 - ▶ Das Gerät immer abkühlen lassen.
 - ▶ Kinder fernhalten.
- Zubehör oder Geschirr wird sehr heiß.
 - ▶ Heißes Zubehör oder Geschirr immer mit Topflappen aus dem Garraum nehmen.
- Alkoholdämpfe können sich im heißen Garraum entzünden.
 - ▶ Nie Speisen mit großen Mengen an hochprozentigen alkoholischen Getränken zubereiten.
 - ▶ Nur kleine Mengen hochprozentiger Getränke verwenden.
 - ▶ Gerätetür vorsichtig öffnen.

⚠️ WARNUNG – Verbrühungsgefahr!

- Die zugänglichen Teile werden im Betrieb heiß.
 - ▶ Nie die heißen Teile berühren.
 - ▶ Kinder fernhalten.
- Beim Öffnen der Gerätetür kann heißer Dampf entweichen. Dampf ist je nach Temperatur nicht sichtbar.
 - ▶ Beim Öffnen nicht zu nah am Gerät stehen.
 - ▶ Gerätetür vorsichtig öffnen.
 - ▶ Kinder fernhalten.
- Durch Wasser im heißen Garraum kann heißer Wasserdampf entstehen.
 - ▶ Nie Wasser in den heißen Garraum gießen.

⚠️ WARNUNG – Verletzungsgefahr!

- Zerkratztes Glas der Gerätetür kann springen.
 - ▶ Keinen Glasschaber, scharfe oder scheuernde Reinigungsmittel benutzen.
- Die Scharniere der Gerätetür bewegen sich beim Öffnen und Schließen der Tür und Sie können sich klemmen.
 - ▶ Nicht in den Bereich der Scharniere greifen.

⚠️ WARNUNG – Stromschlaggefahr!

- Unsachgemäße Reparaturen sind gefährlich.
 - ▶ Nur dafür geschultes Fachpersonal darf Reparaturen am Gerät durchführen.
 - ▶ Nur Original-Ersatzteile dürfen zur Reparatur des Geräts verwendet werden.
- Eine beschädigte Isolierung der Netzanschlussleitung ist gefährlich.
 - ▶ Nie die Netzanschlussleitung mit heißen Geräteteilen oder Wärmequellen in Kontakt bringen.
 - ▶ Nie die Netzanschlussleitung mit scharfen Spitzen oder Kanten in Kontakt bringen.
 - ▶ Nie die Netzanschlussleitung knicken, quetschen oder verändern.
- Eindringende Feuchtigkeit kann einen Stromschlag verursachen.
 - ▶ Das Gerät nur in geschlossenen Räumen verwenden.
 - ▶ Nie das Gerät großer Hitze und Nässe aussetzen.

- ▶ Keinen Dampfreiniger oder Hochdruckreiniger verwenden, um das Gerät zu reinigen.
- Ein beschädigtes Gerät oder eine beschädigte Netzanschlussleitung ist gefährlich.
 - ▶ Nie ein beschädigtes Gerät betreiben.
 - ▶ Nie ein Gerät mit gerissener oder gebrochener Oberfläche betreiben.
 - ▶ "Den Kundendienst rufen." → Seite 34
 - ▶ Nur dafür geschultes Fachpersonal darf Reparaturen am Gerät durchführen.

Mikrowelle

Beachten Sie diese Sicherheitshinweise, wenn Sie die Mikrowelle verwenden.

WARNUNG – Brandgefahr!

- Die nicht bestimmungsgemäße Verwendung des Geräts ist gefährlich und kann Schäden verursachen. Zum Beispiel können sich erwärmte Pantoffeln, Körner- oder Getreidekissen auch noch nach Stunden entzünden.
 - ▶ Nie Speisen oder Kleidung mit dem Gerät trocknen.
 - ▶ Nie Pantoffeln, Körner- oder Getreidekissen, Schwämmen, feuchten Putzlappen und Ähnliches mit dem Gerät erwärmen.
 - ▶ Das Gerät nur zum Zubereiten von Speisen und Getränken benutzen.
- Lebensmittel können sich entzünden.
 - ▶ Nie Lebensmittel in Warmhalteverpackungen erwärmen.
 - ▶ Nie Lebensmittel in Behältern aus Kunststoff, Papier oder anderen brennbaren Materialien unbeaufsichtigt erwärmen.
 - ▶ Nie eine viel zu hohe Mikrowellen-Leistung oder -Zeit einstellen. Nach den Angaben in dieser Gebrauchsanleitung richten.
 - ▶ Nie Lebensmittel mit Mikrowelle trocknen.
 - ▶ Nie Lebensmittel mit geringem Wassergehalt, wie z. B. Brot, mit zu hoher Mikrowellen-Leistung oder -Zeit auftauen oder erwärmen.
- Speiseöl kann sich entzünden.
 - ▶ Nie ausschließlich Speiseöl mit Mikrowelle erhitzen.

WARNUNG – Explosionsgefahr!

- Flüssigkeiten oder andere Nahrungsmittel in fest verschlossenen Gefäßen können explodieren.
- ▶ Nie Flüssigkeiten oder andere Nahrungsmittel in fest verschlossenen Gefäßen erhitzen.

WARNUNG – Verbrennungsgefahr!

- Lebensmittel mit fester Schale oder Haut können während, aber auch noch nach dem Erwärmen explosionsartig zerplatzen.
 - ▶ Nie Eier in der Schale garen oder hartgekochte Eier erwärmen.
 - ▶ Nie Schalen- und Krustentiere garen.
 - ▶ Bei Spiegeleiern oder Eiern im Glas vorher den Dotter anstechen.
 - ▶ Bei Lebensmitteln mit fester Schale oder Haut, wie z. B. Apfel, Tomaten, Kartoffeln oder Würstchen, kann die Schale platzen. Vor dem Erwärmen die Schale oder Haut anstechen.
- Die Hitze in der Babynahrung verteilt sich nicht gleichmäßig.
 - ▶ Nie Babynahrung in geschlossenen Gefäßen erwärmen.
 - ▶ Immer den Deckel oder den Sauger entfernen.
 - ▶ Nach dem Erwärmen gut umrühren oder schütteln.
 - ▶ Temperatur überprüfen, bevor dem Kind die Nahrung gegeben wird.
- Erhitzte Speisen geben Wärme ab. Das Geschirr kann heiß werden.
 - ▶ Geschirr oder Zubehör immer mit einem Topflappen aus dem Garraum nehmen.
- Bei luftdicht verschlossenen Lebensmitteln kann die Verpackung platzen.
 - ▶ Immer die Angaben auf der Verpackung beachten.
 - ▶ Gerichte immer mit einem Topflappen aus dem Garraum nehmen.
- Die zugänglichen Teile werden im Betrieb heiß.
 - ▶ Nie die heißen Teile berühren.
 - ▶ Kinder fernhalten.
- Die nicht bestimmungsgemäße Verwendung des Geräts ist gefährlich. Zum Beispiel können überhitzte Pantoffeln, Kör-

ner- oder Getreidekissen, Schwämme, feuchte Putzlappen und Ähnliches zu Verbrennungen führen.

- ▶ Nie Speisen oder Kleidung mit dem Gerät trocknen.
- ▶ Nie Pantoffeln, Körner- oder Getreidekissen, Schwämmen, feuchten Putzlappen und Ähnliches mit dem Gerät erwärmen.
- ▶ Das Gerät nur zum Zubereiten von Speisen und Getränken benutzen.

⚠️ WARNUNG – Verletzungsgefahr!

- Ungeeignetes Geschirr kann bersten. Geschirr aus Porzellan und Keramik kann feine Löcher in Griffen und Deckel haben. Hinter diesen Löchern verbirgt sich ein Hohlraum. In den Hohlraum eingedrungene Feuchtigkeit kann das Geschirr zum Bersten bringen.
 - ▶ Nur mikrowellengeeignetes Geschirr verwenden.
- Geschirr und Behälter aus Metall oder Geschirr mit Metallbesatz können beim reinen Mikrowellenbetrieb zu Funkenbildung führen. Das Gerät wird beschädigt.
 - ▶ Beim reinen Mikrowellenbetrieb nie Metallbehälter verwenden.

- ▶ Nur mikrowellengeeignetes Geschirr oder Mikrowelle in Kombination mit einer Heizart verwenden.

⚠️ WARNUNG – Stromschlaggefahr!

- Das Gerät arbeitet mit Hochspannung.
- ▶ Nie das Gehäuse entfernen.

⚠️ WARNUNG – Gefahr schwerer Gesundheitsschäden!

- Bei mangelhafter Reinigung kann die Oberfläche des Geräts beschädigt werden. Es kann Mikrowellen-Energie austreten.
 - ▶ Gerät regelmäßig reinigen und Nahrungsmittelreste sofort entfernen.
 - ▶ Garraum, Türdichtung, Tür und Türanschlag immer sauber halten.
- Durch eine beschädigte Garraumtür oder Türdichtung kann Mikrowellen-Energie austreten.
 - ▶ Nie das Gerät benutzen, wenn die Garraumtür, die Türdichtung oder der Kunststoff-Rahmen der Tür beschädigt ist.
 - ▶ Kundendienst rufen.
- Bei Geräten ohne Gehäuseabdeckung tritt Mikrowellen-Energie aus.
 - ▶ Nie die Gehäuseabdeckung entfernen.
 - ▶ Bei Wartungs- oder Reparaturarbeit Kundendienst rufen.

Sachschäden vermeiden

Um Sachschäden an Ihrem Gerät, Zubehör oder Küchengegenständen zu vermeiden, beachten Sie diese Hinweise.

Generell

Beachten Sie diese Hinweise, wenn Sie das Gerät verwenden.

ACHTUNG!

- Durch Silikonformen oder silikonhaltige Folien, Abdeckungen oder Zubehör kann der Backsensor beschädigt werden.
 - ▶ Keine Silikonformen oder silikonhaltige Folien, Abdeckungen oder Zubehör verwenden.
- Wenn sich Wasser im heißen Garraum befindet, entsteht Wasserdampf. Durch den Temperaturwechsel können Schäden entstehen.
 - ▶ Nie Wasser in den heißen Garraum gießen.
- Feuchtigkeit über längere Zeit im Garraum führt zu Korrosion.
 - ▶ Kondenswasser nach jedem Garen abwischen.
 - ▶ Keine feuchten Lebensmittel längere Zeit im geschlossenen Garraum aufbewahren.

- ▶ Keine Speisen im Garraum lagern.
- Das Auskühlen mit offener Gerätetür beschädigt mit der Zeit benachbarte Möbelfronten.
 - ▶ Nach einem Betrieb mit hohen Temperaturen den Garraum nur geschlossen auskühlen lassen.
 - ▶ Nichts in die Gerätetür einklemmen.
 - ▶ Nur nach einem Betrieb mit viel Feuchtigkeit den Garraum geöffnet trocknen lassen.
- Ist die Dichtung stark verschmutzt, schließt die Gerätetür bei Betrieb nicht mehr richtig. Die angrenzenden Möbelfronten können beschädigt werden.
 - ▶ Dichtung immer sauber halten.
- Durch Benutzung der Gerätetür als Sitz- oder Ablagefläche kann die Gerätetür beschädigt werden.
 - ▶ Nicht auf die Gerätetür stellen, setzen oder daran hängen.
 - ▶ Kein Geschirr oder Zubehör auf der Gerätetür abstellen.
- Je nach Gerätetyp kann Zubehör die Türscheibe beim Schließen der Gerätetür zerkratzen.
 - ▶ Zubehör immer bis zum Anschlag in den Garraum schieben.

- Durch Tragen des Geräts am Türgriff kann dieser abbrechen. Der Türgriff hält das Gewicht des Geräts nicht aus.
 - ▶ Gerät nicht am Türgriff tragen oder halten.

Mikrowelle

Beachten Sie diese Hinweise, wenn Sie die Mikrowelle verwenden.

ACHTUNG!

- Berührt Metall die Garraumwand entstehen Funken, die das Gerät beschädigen oder das innere Türglas zerstören können.
 - ▶ Metall, z. B. der Löffel im Glas, muss mindestens 2 cm von den Garraumwänden und der Türinnenseite entfernt sein.

- Aluminiumschalen im Gerät können Funken verursachen. Das Gerät wird durch entstehende Funkenbildung beschädigt.
 - ▶ Keine Aluminiumschalen im Gerät verwenden.
- Bei der Zubereitung von Mikrowellen-Popcorn mit einer zu hohen Mikrowellenleistung kann die Türscheibe durch Überbelastung springen.
 - ▶ Nie eine zu hohe Mikrowellen-Leistung einstellen.
 - ▶ Maximal 600 Watt verwenden.
 - ▶ Die Popcorntüte immer auf einen Glasteller legen.
- Die Mikrowelleneinspeisung wird durch das Entfernen der Abdeckung beschädigt.
 - ▶ Nie die Abdeckung der Mikrowelleneinspeisung im Garraum entfernen.

Umweltschutz und Sparen

Schonen Sie die Umwelt, indem Sie Ihr Gerät ressourcenschonend gebrauchen und wiederverwendbare Materialien richtig entsorgen.

Verpackung entsorgen

Die Verpackungsmaterialien sind umweltverträglich und wiederverwertbar.

- ▶ Die einzelnen Bestandteile getrennt nach Sorten entsorgen.
Informationen über aktuelle Entsorgungswege erhalten Sie bei Ihrem Fachhändler sowie Ihrer Gemeinde- oder Stadtverwaltung.

Energie sparen

Wenn Sie diese Hinweise beachten, verbraucht Ihr Gerät weniger Strom.

Das Gerät nur vorheizen, wenn das Rezept oder die Einstellempfehlungen das vorgeben.

- + Wenn Sie das Gerät nicht vorheizen, sparen Sie bis zu 20% Energie.

Dunkle, schwarz lackierte oder emaillierte Backformen verwenden.

- + Diese Backformen nehmen die Hitze besonders gut auf.

Die Gerätetür im Betrieb möglichst selten öffnen.

- + Die Temperatur im Garraum bleibt erhalten und das Gerät muss nicht nachheizen.

Mehrere Speisen direkt hintereinander oder parallel backen.

- + Der Garraum ist nach dem ersten Backen erwärmt. Dadurch verkürzt sich die Backzeit für die nachfolgenden Kuchen.

Bei längeren Garzeiten das Gerät 10 Minuten vor Ende der Garzeit ausschalten.

- + Die Restwärme reicht, um das Gericht fertig zu garen.

Nicht genutztes Zubehör aus dem Garraum entfernen.

- + Überflüssige Zubehörteile müssen nicht erhitzt werden.

Tiefgefrorene Speisen vor der Zubereitung auftauen lassen.

- + Die Energie zum Auftauen der Speisen wird gespart.

Kennenlernen

Lernen Sie die Bestandteile Ihres Geräts kennen.

Bedienelemente

Über die Bedienelemente stellen Sie alle Funktionen Ihres Geräts ein und erhalten Informationen zum Betriebszustand.

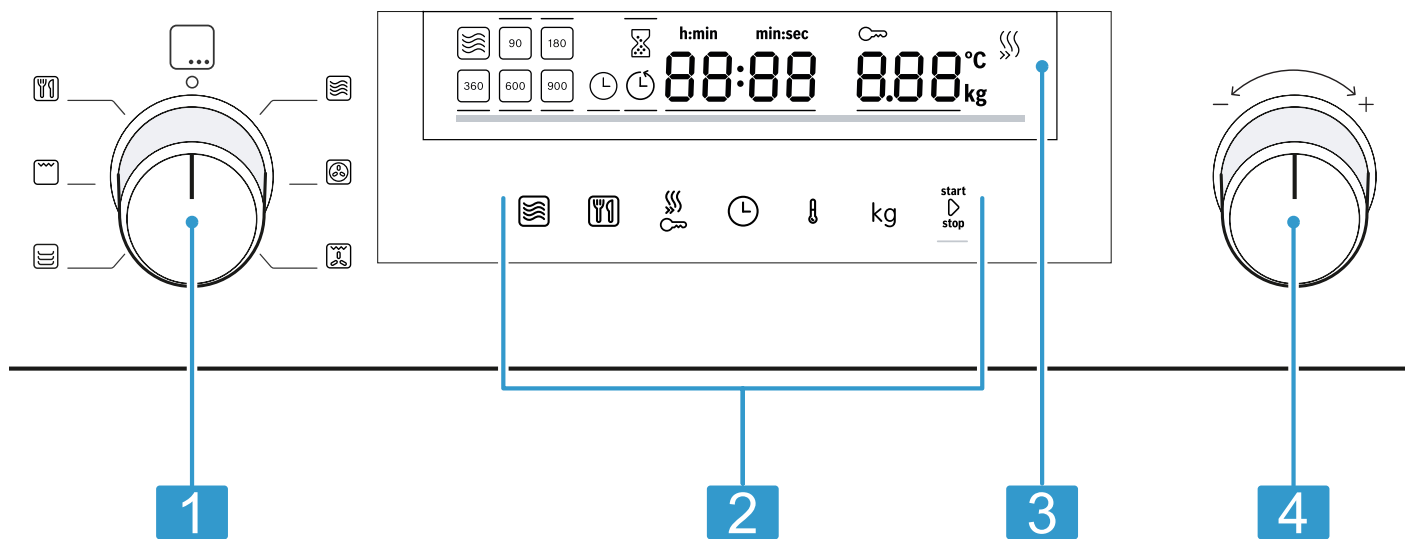

Je nach Gerätetyp können Einzelheiten im Bild abweichen, z. B. Farbe und Form.

- | | |
|----------|-----------------|
| 1 | Funktionswähler |
| 2 | Touch-Felder |
| 3 | Display |
| 4 | Drehwähler |

Funktionswähler

Mit dem Funktionswähler stellen Sie Heizarten und weitere Funktionen ein.

Bei manchen Gerätevarianten ist der Funktionswähler versenkbar.

Wenn Sie den Funktionswähler von der Nullstellung auf eine Funktion drehen, dauert es wenige Sekunden, bis die jeweilige Funktion zur Verfügung steht.

Drehwähler

Mit dem Drehwähler ändern Sie die Einstellwerte, die im Display fokussiert sind.

Bei manchen Gerätevarianten ist der Drehwähler versenkbar.

Bei Auswahllisten, z. B. Programme, beginnt nach dem letzten Punkt wieder der erste Punkt.

Bei Werten, z. B. Gewicht, müssen Sie den Drehwähler wieder zurückdrehen, sobald der minimale oder maximale Wert erreicht ist.

Touch-Felder

Touch-Felder sind berührungsempfindliche Flächen. Um eine Funktion auszuwählen, auf das entsprechende Feld tippen.

| Symbol | Name | Verwendung |
|--------|------------------------------------|--|
| | Mikrowelle | Leistungsstufen der Mikrowelle wählen oder die Mikrowellenfunktion zu einer Heizart zuschalten. |
| | Programmautomatik | Auswahl der Programmautomatik aufrufen. |
| | Schnellvorheizen / Kindersicherung | Kurzes Drücken: Schnellvorheizen aktivieren oder deaktivieren. Langes Drücken: Kindersicherung aktivieren oder deaktivieren. |

| Symbol | Name | Verwendung |
|------------|----------------|---|
| 🕒 | Zeitfunktionen | Wecker, Dauer oder Uhrzeit einstellen. |
| 🌡 | Temperatur | Temperatur einstellen auswählen. |
| kg | Gewicht | Gewicht einstellen auswählen. |
| start▶stop | Start/Stopp | Kurzes Drücken: Betrieb starten oder stoppen. Langes Drücken: Betrieb beenden. Die Einstellungen werden zurückgesetzt. |

Display

Im Display sehen Sie die aktuellen Einstellwerte oder Auswahlmöglichkeiten.



| | |
|---------------|---|
| Aktiver Wert | Der direkt einstellbare Wert ist weiß hervorgehoben und mit einem roten Balken unterstrichen. Den aktiven Wert können Sie mit dem Drehwähler verändern. |
| Passiver Wert | Nicht eingeklammerte Werte können Sie nicht direkt ändern. Wenn Sie einen Wert ändern wollen, müssen Sie den Wert zunächst aktivieren. |

Display-Elemente

Im Folgenden finden Sie die Bedeutung der verschiedenen Display-Elemente kurz erklärt.

| Symbol | Name | Bedeutung |
|---------|------------------|--|
| 🕒 | Wecker | Wenn das Symbol markiert ist, zeigt das Display die Weckerzeit an. |
| 🕒 | Dauer | Wenn das Symbol markiert ist, zeigt das Display die Dauer an. |
| 🕒 | Uhrzeit | Wenn das Symbol markiert ist, zeigt das Display die Uhrzeit an. |
| h:min | Stunden/Minuten | Die Zeit wird in Stunden und Minuten angezeigt. |
| min:sec | Minuten/Sekunden | Die Zeit wird Minuten und Sekunden angezeigt. |
| 🔒 | Kindersicherung | Wenn das Symbol markiert ist, ist die Kindersicherung aktiviert. |
| 🔥 | Schnellaufheizen | Wenn das Symbol markiert ist, ist Schnellaufheizen aktiviert. |
| °C | Temperatur | Die Temperatur wird in °C angezeigt. |
| kg | Gewicht | Das Gewicht wird in Kilogramm angezeigt. |

Temperaturanzeige

Die Temperaturanzeige zeigt den Fortschritt des Aufheizens an.

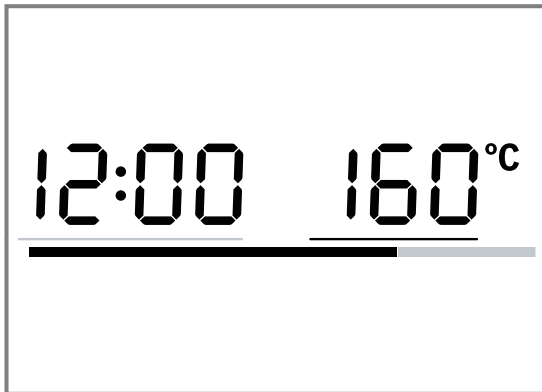

Nach dem Betriebsstart zeigt die rote Linie im unteren Bereich des Displays den Aufheizfortschritt der Garraumtemperatur an. Die Linie füllt sich entsprechend dem Aufheizfortschritt rot. Wenn die Linie durchgehend rot gefüllt ist, ist das Gerät aufgeheizt. Bei Grill ist die Aufheizlinie sofort rot gefüllt.







Bei Mikrowelle gibt es keine Temperaturanzeige. Durch thermische Trägheit kann sich die angezeigte Temperatur von der tatsächlichen Temperatur im Garraum etwas unterscheiden.

Nachtmodus

Um Energie zu sparen, reduziert sich die Anzeigehelligkeit von 22 Uhr bis 5.59 Uhr automatisch auf einen niedrigeren Wert.

Heizarten

Hier finden Sie eine Übersicht über die Heizarten. Sie erhalten Empfehlungen zur Verwendung der Heizarten.

| Symbol | Name | Temperatur / Stufen | Verwendung |
|---|---------------|--|--|
|  | Mikrowelle | Mikrowellenleistungen: <ul style="list-style-type: none"> ■ 90 W ■ 180 W ■ 360 W ■ 600 W ■ 900 W | Zum Auftauen, Garen und Erhitzen von Speisen und Flüssigkeiten. |
|  | Heißluft | 40 °C 100-230 °C | Hefeteig gehen lassen, Sahnetorten auftauen. Auf einer Ebene backen oder braten. |
|  | Umluftgrillen | 100-230 °C | Geflügel, ganze Fische oder größere Fleischstücke braten. |
|  | Vorwärmen | 30-70 °C | Geschirr vorwärmen. |
|  | Grill | Grillstufen: <ul style="list-style-type: none"> ■ 1 = schwach ■ 2 = mittel ■ 3 = stark | Flaches Grillgut wie Steaks, Würstchen oder Toast grillen. Speisen gratinieren. |
|  | Programme | - | Für viele Gerichte gibt es vorprogrammierte Einstellungen. |

Garraum

Funktionen im Garraum erleichtern den Betrieb Ihres Gerätes.

Garraumbelichtung

Wenn Sie die Gerätetür öffnen, schaltet sich die Beleuchtung im Garraum ein. Wenn die Gerätetür länger als 15 Minuten geöffnet bleibt, schaltet sich die Beleuchtung wieder aus.

Wenn der Betrieb startet, schaltet sich die Garraumbelichtung bei den meisten Betriebsarten ein. Wenn der Betrieb endet, schaltet sich die Garraumbelichtung aus.

Ob die Garraumbelichtung bei Betrieb einschaltet, können Sie in den

→ "Grundeinstellungen", Seite 17 festlegen.

Kühlgebläse

Das Kühlgebläse schaltet sich bei Bedarf ein und aus. Die warme Luft entweicht durch Lüftungsschlitze über der Gerätetür.

ACHTUNG!

Das Abdecken der Lüftungsschlitze verursacht ein Überhitzen des Geräts.

- ▶ Lüftungsschlitze nicht abdecken.

Damit der Garraum nach einem Betrieb schneller abkühlt, läuft das Kühlgebläse eine bestimmte Zeit nach. Wenn das Gerät im Mikrowellenbetrieb läuft, bleibt das Gerät kalt, das Kühlgebläse schaltet sich dennoch ein. Das Kühlgebläse kann weiterlaufen, auch wenn der Mikrowellenbetrieb bereits beendet ist.

Kondenswasser

Beim Garen kann im Garraum und an der Gerätetür Kondenswasser auftreten. Kondenswasser ist normal und beeinträchtigt nicht die Funktion des Geräts. Nach dem Garen das Kondenswasser abwischen.

Zubehör

Verwenden Sie Originalzubehör. Es ist auf Ihr Gerät abgestimmt. Hier erhalten Sie einen Überblick über das Zubehör Ihres Geräts und dessen Verwendung.

| Zubehör | Verwendung |
|---------|---|
| Rost | <ul style="list-style-type: none"> ▪ Rost zum Backen und Braten im Backofenbetrieb. ▪ Rost zum Grillen, z. B. von Steaks, Würstchen oder Toast ▪ Rost als Stellfläche, z. B. für Auflaufformen |

Weiteres Zubehör

Weiteres Zubehör können Sie beim Kundendienst, im Fachhandel oder im Internet kaufen. Ein umfangreiches Angebot zu Ihrem Gerät finden Sie im Internet oder in unseren Prospekten: <http://www.bosch-home.com/de/shop> Zubehör ist gerätespezifisch. Geben Sie beim Kauf immer die genaue Bezeichnung (E-Nr.) Ihres Geräts an. Welches Zubehör für Ihr Gerät verfügbar ist, erfahren Sie im Online-Shop oder beim Kundendienst.

Glasbräter

- Verwendung
- Schmorgerichte
 - Aufläufe

Pizzablech

- Verwendung
- Blechkuchen
 - Plätzchen

Dampfgareinsatz für Mikrowellengeräte

- Verwendung
- Speisen sanft und schnell dämpfen

Gerätetür

Wenn Sie die Gerätetür im laufenden Betrieb öffnen, stoppt der Betrieb. Wenn die Gerätetür geschlossen ist, können Sie den Betrieb mit **start** \rightarrow **stop** fortsetzen.

Zubehör einhängen

Das Zubehör kann in zwei Positionen eingehängt werden.

- ▶ Das Zubehör einhängen, sodass es die Gerätetür nicht berührt.

- | | |
|---|--------------------------------|
| ~ | Das Zubehör hoch einhängen. |
| ~ | Das Zubehör niedrig einhängen. |

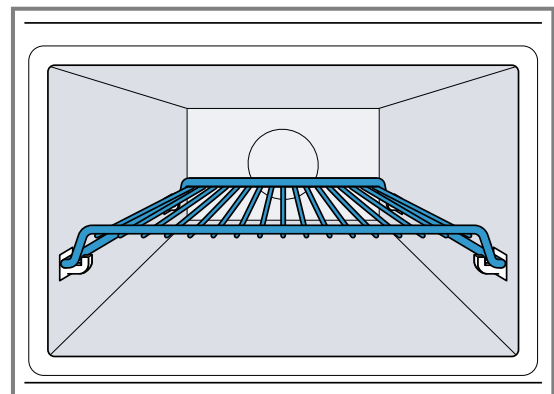

Das Bild zeigt die Einhängeweise ~.

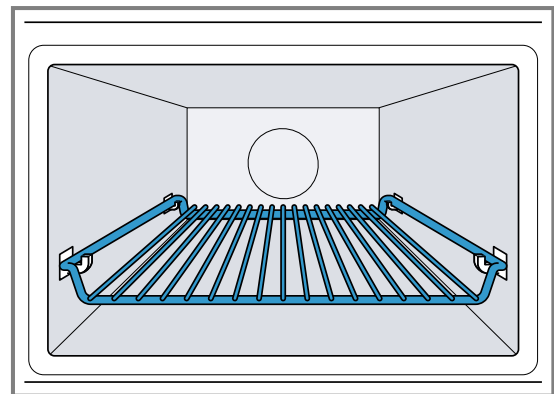

Das Bild zeigt die Einhängeweise ~.

Vor dem ersten Gebrauch

Nehmen Sie die Einstellungen für die erste Inbetriebnahme vor. Reinigen Sie das Gerät und das Zubehör.

Erste Inbetriebnahme vornehmen

Nach dem Stromanschluss oder einem Stromausfall erscheint im Display die Aufforderung für die Einstellung der Uhrzeit. Es kann einige Sekunden dauern, bis die Aufforderung erscheint.

- ▶ Das Gerät an Strom anschließen.
- ✓ Der Wert **12:00** blinkt auf dem Display und \odot leuchtet.



Uhrzeit einstellen

1. Mit dem Drehwähler die Uhrzeit einstellen.
 2. \odot drücken.
- ✓ Die Uhrzeit ist eingestellt.

Gerät vor dem ersten Gebrauch reinigen

Reinigen Sie den Garraum und das Zubehör, bevor Sie zum ersten Mal mit dem Gerät Speisen zubereiten.

1. Sicherstellen, dass sich im Garraum keine Verpackungsreste, Zubehör oder andere Gegenstände befinden.

2. Die Gerätetür schließen.
3. Mit dem Funktionswähler Heißluft  einstellen.
4. Mit dem Drehwähler die Temperatur auf 180 °C einstellen.
5. **start**  **stop** drücken.
- ✓ Das Gerät startet den Betrieb.
6. Nach einer Stunde **start**  **stop** drücken.

7. Den Funktionswähler auf die Nullstellung drehen.
- ✓ Das Gerät ist gereinigt.
- ✓ Das Gerät ist ausgeschaltet.

Zubehör reinigen

- ▶ Das Zubehör gründlich mit Spüllauge und einem weichen Spültuch reinigen.

Grundlegende Bedienung

Hier erfahren Sie das Wesentliche zur Bedienung Ihres Geräts.

Gerät einschalten



- ▶ Den Funktionswähler drehen, um das Gerät einzuschalten.
- ✓ Das Gerät ist betriebsbereit.
- ✓ Im Display erscheint ein Vorschlagswert.

Gerät ausschalten

Wenn Sie Ihr Gerät nicht verwenden, schalten Sie Ihr Gerät aus. Wenn längere Zeit nichts eingestellt ist, schaltet sich das Gerät automatisch aus.





- ▶ Den Funktionswähler auf die Nullstellung drehen.
- ✓ Das Gerät bricht laufende Funktionen ab.
- ✓ Im Display erscheint die Uhrzeit.
- ✓ Im Display bleiben einige Anzeigen auch bei ausgeschaltetem Gerät sichtbar.

Heizart und Temperatur einstellen

1. Mit dem Funktionswähler die gewünschte Heizart einstellen.
- ✓ Im Display erscheint ein Vorschlagswert.
2. Wenn nötig, die Einstellungen ändern. Dazu auf das entsprechende Feld drücken und mit dem Drehwähler den Wert ändern.
3. **start**  **stop** drücken.
- ✓ Das Gerät startet den Betrieb.
- ✓ **start**  **stop** leuchtet.
- ✓ Bei einer Heizart mit Temperatur füllt sich die Temperaturanzeige.
4. Bei Bedarf im laufenden Betrieb die Temperatur mit dem Drehwähler ändern.
Im laufenden Betrieb können Sie die Temperatur nicht auf 40 °C einstellen.

Betrieb unterbrechen

Sie können den Betrieb jederzeit anhalten.

1. **start**  **stop** drücken oder die Gerätetür öffnen.
- ✓ Der Betrieb wird angehalten.
- ✓ **start**  **stop** blinkt.
2. Um den Betrieb fortzusetzen, die Gerätetür schließen und **start**  **stop** drücken.
- ✓ Der Betrieb wird fortgesetzt.
- ✓ **start**  **stop** leuchtet.

Betrieb abbrechen



Sie können den Betrieb jederzeit abbrechen.

- ▶ Den Funktionswähler auf die Nullstellung drehen. Nach Unterbrechung oder Abbruch des Betriebs kann das Kühlgebläse weiterlaufen.
- ✓ Das Gerät bricht laufende Funktionen ab.

Schnellaufheizen





Um Zeit zu sparen, können Sie die Aufheizdauer bei bestimmten Heizarten ab einer Temperatur von 100 °C verkürzen.

Bei diesen Heizarten können Sie Schnellaufheizen nutzen:



-  Heißluft, Ausnahme: Heißluft 40 °C
-  Umluftgrillen

Schnellaufheizen einstellen

Um ein gleichmäßiges Garergebnis zu erhalten, das Zubehör und das Gargut erst nach dem Schnellaufheizen in den Garraum geben. Stellen Sie eine Dauer erst ein, wenn das Schnellaufheizen beendet ist.

1. Eine geeignete Heizart und eine Temperatur ab 100 °C einstellen.
2.  drücken.
- ✓ Im Display leuchtet .
3. **start**  **stop** drücken.
- ✓ Das Schnellaufheizen startet.
- ✓ **start**  **stop** leuchtet.
- ✓ Wenn die eingestellte Temperatur erreicht ist, endet das Schnellaufheizen. Ein Signal ertönt und im Display erlischt . Ihr Gerät läuft mit der eingestellten Heizart und Temperatur weiter.
- ✓ Schnellaufheizen wird nach spätestens 15 Minuten automatisch deaktiviert.

Schnellaufheizen abbrechen



- ▶  drücken.
- ✓ Im Display erlischt . Ihr Gerät läuft mit der eingestellten Heizart und Temperatur weiter.

Sicherheitsabschaltung

Zu Ihrem Schutz ist das Gerät mit einer Sicherheitsabschaltung ausgestattet. Wenn es länger in Betrieb war, schaltet das Gerät automatisch ab.

Die Dauer bis zur Abschaltung ist abhängig von der Einstellung:

- Heißluft 40 °C und Vorwärmen: 24 Stunden
- Heißluft 100-230 °C und Umluftgrillen: 5 Stunden
- Grill: 90 Minuten

Wenn das Gerät durch die Sicherheitsabschaltung ausgeschaltet wurde, wird im Display  angezeigt. Sie können diese Meldung bestätigen, indem Sie **start**  **stop** drücken.

Mikrowelle

Mit der Mikrowelle können Sie Speisen besonders schnell garen, erhitzen, backen oder auftauen. Die Mikrowelle können Sie alleine oder kombiniert mit einer Heizart einsetzen.

Mikrowellenleistungen

Hier finden Sie eine Übersicht über die Mikrowellenleistungen und deren Verwendung.

| Mikrowellenleistung in Watt | Maximale Dauer | Verwendung |
|-----------------------------|----------------|---|
| 90 W | 1:30 Stunden | Empfindliche Speisen auftauen. |
| 180 W | 1:30 Stunden | Speisen auftauen und weitergaren. |
| 360 W | 1:30 Stunden | Fleisch und Fisch garen oder empfindliche Speisen erwärmen. |
| 600 W | 1:30 Stunden | Speisen erhitzen und garen. |
| 900 W | 30 Minuten | Flüssigkeiten erhitzen. Die maximale Leistung ist nicht zum Erhitzen von Speisen vorgesehen. |

Vorschlagswerte

Zu jeder Mikrowellenleistung schlägt das Gerät eine Dauer vor. Den Vorschlagswert können Sie übernehmen oder im jeweiligen Bereich ändern.

Mikrowellengeeignetes Geschirr und Zubehör

Um Ihre Speisen gleichmäßig zu erwärmen und Ihr Gerät nicht zu beschädigen, verwenden Sie geeignetes Geschirr und Zubehör.

Bevor Sie Geschirr für die Mikrowelle verwenden, beachten Sie die Herstellerangaben. Führen Sie im Zweifel einen Geschirrtest durch. "Geschirr auf Mikrowelleneignung testen" → Seite 13

Mikrowellengeeignet

| Geschirr und Zubehör | Begründung |
|---|--|
| Geschirr aus hitzebeständigem und mikrowellengeeignetem Material: | Hitzebeständiges Material wird nicht durch Mikrowellen beschädigt. |
| <ul style="list-style-type: none"> ■ Glas ■ Glaskeramik ■ Porzellan ■ Temperaturfester Kunststoff ■ Vollständig glasierte Keramik ohne Risse | |

| Geschirr und Zubehör | Begründung |
|---------------------------------|--|
| Mitgeliefertes Zubehör: Rost | Der mitgelieferte Rost ist für das Gerät konstruiert und deshalb für die Mikrowelle geeignet. |
| Metallbesteck | Um Siedeverzug zu vermeiden, können Sie Metallbesteck verwenden, z. B. ein Löffel im Glas. Hinweis: Metall kann Funken bilden, die den Garraum und das innere Türglas beschädigen können. Metall muss mindestens 2 cm von den Garraumwänden und der Türinnenseite entfernt sein. |

Nicht mikrowellengeeignet

| Geschirr und Zubehör | Begründung |
|---|--|
| Metallgeschirr | Metall ist für Mikrowellen undurchlässig. Die Speisen werden nicht oder kaum erwärmt. |
| Geschirr mit Golddekor oder Silberdekor | Golddekore und Silberdekore können durch Mikrowellen beschädigt werden. Nur verwenden wenn der Hersteller garantiert, dass das Geschirr für Mikrowelle geeignet ist. |

Mikrowellengeeignet im Mikrokombi-Betrieb

Im Mikrokombi-Betrieb kann eine Mikrowellenleistung bis 600 W Watt einer Heizart zugeschaltet werden. Deshalb können Metallformen im Mikrokombi-Betrieb verwendet werden.

| Geschirr und Zubehör | Begründung |
|------------------------|--|
| Mitgeliefertes Zubehör | Das mitgelieferte Zubehör bildet im Mikrokombi-Betrieb keine Funken, z. B. der Rost. |
| Backformen aus Metall | Kuchen bräunen auch von unten, da Backformen aus Metall die Wärme besser leiten. Hinweis: Metall kann Funken bilden, die den Garraum und das innere Türglas beschädigen können. Metall muss mindestens 2 cm von den Garraumwänden und der Türinnenseite entfernt sein. |

Geschirr auf Mikrowelleneignung testen

Prüfen Sie Geschirr auf Mikrowelleneignung mit einem Geschirrtest. Nur bei einem Geschirrtest dürfen Sie das Gerät im Mikrowellenbetrieb ohne Speisen betreiben.

WARNUNG **Verbrühungsgefahr!**



Die zugänglichen Teile werden im Betrieb heiß.

- ▶ Nie die heißen Teile berühren.
- ▶ Kinder fernhalten.

1. Das leere Geschirr in den Garraum stellen.
2. Das Gerät für ½ - 1 Minute auf maximale Leistung stellen.
3. Den Betrieb mit **start**▷**stop** starten.
4. Das Geschirr mehrfach prüfen:
 - Wenn das Geschirr kalt oder handwarm ist, ist es für die Mikrowelle geeignet.
 - Wenn das Geschirr heiß ist oder Funken entstehen, den Geschirrtest abbrechen. Das Geschirr ist für die Mikrowelle ungeeignet.

Mikrowelle einstellen

Für verschiedene Arten von Speisen und Zubereitungen stehen Ihnen unterschiedliche Leistungen und Einstellungen zur Verfügung.

1. Die "Sicherheitshinweise" → *Seite 4* und die "Hinweise zur Vermeidung von Sachschäden" → *Seite 6* beachten.
2. "Die Hinweise zu mikrowellengeeignetem Geschirr und Zubehör beachten." → *Seite 12*
3. Funktionswähler auf  stellen.
4. Um die gewünschte Mikrowellenleistung einzustellen, auf  drücken.
5. Mit dem Drehwähler die gewünschte Dauer einstellen.
6. Den Betrieb mit **start**▷**stop** starten.
Sie können die Dauer jederzeit während des Betriebs mit dem Drehwähler ändern.
- ✓ Die Dauer läuft ab und der Mikrowellenbetrieb startet.
- ✓ Wenn die Dauer abgelaufen ist, wird der Mikrowellenbetrieb beendet und es ertönt ein Signal.
7. Wenn das Gericht fertig ist, den Funktionswähler auf die Nullstellung drehen.

Intervalle der Zeiteinstellungen

Das Intervall beim Einstellen einer Dauer im Mikrowellenbetrieb verändert sich mit der Länge der Dauer.

| Betriebsdauer | Intervall |
|-----------------------------------|-------------|
| 0-1 Minuten | 5 Sekunden |
| 1-3 Minuten | 10 Sekunden |
| 3-15 Minuten | 30 Sekunden |
| 15 Minuten - 1 Stunde | 1 Minute |
| 1 Stunde - 1 Stunde 30 Minuten | 5 Minuten |

Mikrowellenleistung ändern

- ▶  drücken.
Mehrfaches Drücken schaltet von der höchsten zur niedrigsten Mikrowellenleistung durch.
Wird die Mikrowellenfunktion erst nach dem Start hinzugefügt, pausiert das Gerät. Starten Sie den Betrieb mit **start**▷**stop**.

Betrieb unterbrechen

Sie können den Betrieb jederzeit anhalten.

1. **start**▷**stop** drücken oder die Gerätetür öffnen.
 - ✓ Der Betrieb wird angehalten.
 - ✓ **start**▷**stop** blinkt.
2. Um den Betrieb fortzusetzen, die Gerätetür schließen und **start**▷**stop** drücken.
 - ✓ Der Betrieb wird fortgesetzt.
 - ✓ **start**▷**stop** leuchtet.

Betrieb abbrechen

Sie können den Betrieb jederzeit abbrechen.



- ▶ Den Funktionswähler auf die Nullstellung drehen.
Nach Unterbrechung oder Abbruch des Betriebs kann das Kühlgebläse weiterlaufen.
- ✓ Das Gerät bricht laufende Funktionen ab.

Mikrokombi

Um die Gardauer zu verkürzen, können Sie einige Heizarten in Kombination mit Mikrowelle verwenden. Der Mikrokombi-Betrieb ist mit den folgenden Heizarten möglich:

-  Heißluft
-  Umluftgrill
-  Grill

Ausnahmen:

-  Mikrowellenleistung 900 W
-  Heißluft 40 °C
-  Geschirr vorwärmen

Mikrokombi einstellen

Schalten Sie zu einer Heizart die Mikrowelle zu.

1. Den Funktionswähler auf eine kombinierbare Heizart stellen.
 - ✓ Ein Vorschlagswert für die Temperatur erscheint.
2. Die Temperatur mit dem Drehwähler einstellen.
3. Um die gewünschte Mikrowellenleistung einzustellen,  drücken.
 - ✓ Ein Vorschlagswert für die Dauer erscheint.
4. Die Dauer mit dem Drehwähler einstellen.
5. Den Betrieb mit **start**▷**stop** starten.

- ✓ Die Dauer läuft ab und der Mikrokombi-Betrieb startet.
- ✓ Wenn die Dauer abgelaufen ist, wird der Mikrokombi-Betrieb beendet und es ertönt ein Signal.

Mikrowellenleistung ändern

- ▶  drücken.
Mehrfaches Drücken schaltet von der höchsten zur niedrigsten Mikrowellenleistung durch.
Wird die Mikrowellenfunktion erst nach dem Start hinzugefügt, pausiert das Gerät. Starten Sie den Betrieb mit **start▷stop**.

Betrieb unterbrechen

Sie können den Betrieb jederzeit anhalten.

1. **start▷stop** drücken oder die Gerätetür öffnen.
 - ✓ Der Betrieb wird angehalten.
 - ✓ **start▷stop** blinkt.
2. Um den Betrieb fortzusetzen, die Gerätetür schließen und **start▷stop** drücken.
 - ✓ Der Betrieb wird fortgesetzt.
 - ✓ **start▷stop** leuchtet.





Betrieb abbrechen

Sie können den Betrieb jederzeit abbrechen.

- ▶ Den Funktionswähler auf die Nullstellung drehen.
Nach Unterbrechung oder Abbruch des Betriebs kann das Kühlgebläse weiterlaufen.
- ✓ Das Gerät bricht laufende Funktionen ab.

Garraum erwärmen und trocknen

Trocknen Sie den Garraum nach jedem Betrieb, damit keine Feuchtigkeit zurückbleibt.

1. Das Gerät abkühlen lassen.
2. Grobe Verschmutzungen im Garraum sofort entfernen.
3. Die Feuchtigkeit vom Garraumboden aufwischen.
4. Mit dem Funktionswähler die Heizart  einstellen.
5.  drücken.
6. Mit dem Drehwähler die Temperatur auf 150 °C einstellen.
7. Zwei Mal  drücken.
 - ✓  ist im Display markiert.
8. Mit dem Drehwähler eine Dauer von 15 Minuten einstellen.
9. Mit **start▷stop** den Betrieb starten.
 - ✓ Das Trocknen startet und endet nach 15 Minuten.
10. Die Gerätetür öffnen, damit der Wasserdampf entweicht.

Garraum von Hand trocknen

Trocknen Sie den Garraum nach jedem Betrieb, damit keine Feuchtigkeit zurückbleibt.

1. Das Gerät abkühlen lassen.
2. Grobe Verschmutzungen im Garraum entfernen.
3. Den Garraum mit einem Schwamm trocknen.
4. Die Gerätetür eine Stunde geöffnet lassen, damit der Garraum vollständig trocknet.

Programmatomatik

Die Programmatomatik unterstützt Sie bei der Zubereitung verschiedener Gerichte und wählt automatisch die optimalen Einstellungen aus.

Hinweise zu den Einstellungen für Gerichte

Um ein optimales Garergebnis zu erzielen, beachten Sie diese Hinweise.



- Nur einwandfreie Lebensmittel verwenden.
- Nur Fleisch mit Kühlschranktemperatur verwenden.

- Nur Tiefkühlgerichte direkt aus dem Gefriergerät verwenden.
- Nehmen Sie die Lebensmittel aus ihrer Verpackung und wiegen Sie die Lebensmittel ab. Wenn Sie das genaue Gewicht am Gerät nicht einstellen können, runden Sie das Gewicht auf oder ab.
- Stellen Sie die Lebensmittel in den kalten Garraum.
- Nur mikrowellengeeignetes, hitzebeständiges Geschirr verwenden, z.B. aus Glas oder Keramik.

Übersicht der Gerichte

Das Gerät fordert Sie auf, das Gewicht anzugeben. Sie können nur Gewichte innerhalb des vorgesehenen Gewichtsbereichs einstellen.

Auftauen

| Nr. | Speisen | Zubehör | Einhängehöhe | Gewichtsbereich in kg | Hinweise |
|-----|---------------|---------------------------|---|-----------------------|--|
| P01 | Hackfleisch | flaches, offenes Geschirr |  | 0,2-1,0 | Bereits aufgetautes Hackfleisch nach dem Wenden entfernen. |
| P02 | Fleischstücke | flaches, offenes Geschirr |  | 0,2-1,0 | Flüssigkeit beim Wenden entfernen, in keinem Fall weiterverwenden oder mit anderen Lebensmitteln in Berührung bringen. |

| Nr. | Speisen | Zubehör | Einhängehöhe | Gewichtsbereich in kg | Hinweise |
|-----|-------------------------|---------------------------|--------------|-----------------------|--|
| P03 | Hähnchen, Hähnchenteile | flaches, offenes Geschirr | ☞ | 0,4-1,8 | Flüssigkeit beim Wenden entfernen, in keinem Fall weiterverwenden oder mit anderen Lebensmitteln in Berührung bringen. |
| P04 | Brot | flaches, offenes Geschirr | ☞ | 0,2-1,0 | Brot nur in der benötigten Menge auftauen. Es wird schnell altbacken. Trennen Sie die Scheiben wenn möglich. |



Garprogramme



| Nr. | Speisen | Zubehör | Einhängehöhe | Gewichtsbereich in kg | Hinweise |
|-----|------------|------------------------|--------------|-----------------------|--|
| P05 | Reis | geschlossenes Geschirr | ☞ | 0,05-0,2 | Keinen Kochbeutel-Reis verwenden. Reis schäumt beim Garen stark. Stellen Sie das Rohgewicht (ohne Flüssigkeit) ein. Die zwei- bis zweieinhalbfache Menge Flüssigkeit zum Reis geben. |
| P06 | Kartoffeln | geschlossenes Geschirr | ☞ | 0,15-1,0 | In gleich große Stücke schneiden. 1 EL Wasser pro 100 g zugeben. |
| P07 | Gemüse | geschlossenes Geschirr | ☞ | 0,15-1,0 | In gleich große Stücke schneiden. 1 EL Wasser pro 100 g zugeben. |

Kombigarprogramme

| Nr. | Speisen | Zubehör | Einhängehöhe | Gewichtsbereich in kg | Hinweise |
|-----|----------------------------------|-------------------------------|--------------|-----------------------|---|
| P08 | Auflauf, gefroren | offenes Geschirr | ☞ | 0,4-1,2 | Der Auflauf sollte nicht höher als 3 cm sein. |
| P09 | Hähnchen, ganz | offenes Geschirr | ☞ | 0,5-2,0 | Brustseite nach unten. |
| P10 | Roastbeef, medium | offenes Geschirr | ☞ | 0,5-1,5 | |
| P11 | Schweinenackenbraten | geschlossenes Geschirr | ☞ | 0,5-2,0 | |
| P12 | Lamm, medium | geschlossenes Geschirr | ☞ | 0,8-2,0 | Lammfleisch aus der Schulter oder Lammkeule ohne Knochen |
| P13 | Hackbraten | offenes Geschirr | ☞ | 0,5-1,5 | Der Hackbraten sollte nicht höher als 7 cm sein. |
| P14 | Fisch, ganz | offenes Geschirr | ☞ | 0,3-1,0 | Ritzen Sie die Fischhaut vorher ein. Legen Sie den Fisch in "Schwimmposition" in das Geschirr. |
| P15 | Reiseintopf aus frischen Zutaten | hohes, geschlossenes Geschirr | ☞ | 0,05-0,2 | Geben Sie zu einem Teil Reis die dreifache Menge Wasser und die vierfache Menge Gemüse. Verwenden Sie nur frische Zutaten. Geben Sie nur das Reisgewicht ein. |

Gericht einstellen

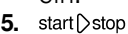
1. Funktionswähler auf  stellen.
- ✓ Im Display erscheint die erste Gerichtenummer und ein Gewichtsvorschlag.
2. Mit dem Drehwähler das gewünschte Gericht einstellen.
3.  drücken.
4. Mit dem Drehwähler das Gewicht einstellen.

- Vor dem Start kann mit  und kg zwischen dem Gericht und dem Gewicht gewechselt werden.
- ✓ Das Gerät stellt automatisch die passende Dauer ein.
 - 5.  drücken.
Nach dem Start können Gericht und Gewicht nicht mehr geändert werden. Das eingestellte Gewicht kann mit  angezeigt werden.
 - ✓ Das Gerät startet den Betrieb.
 - ✓  leuchtet.
 - ✓ Die Dauer läuft sichtbar ab.

- ✓ Bei manchen Programmen ertönt ein kurzes Signal, wenn Sie das Gericht umrühren oder wenden müssen.
- 6. Wenn die Dauer abgelaufen ist:
 - Ein Signal ertönt. Das Gerät hört auf zu heizen.
 - Den Funktionswähler auf die Nullstellung drehen.

Betrieb unterbrechen

Sie können den Betrieb jederzeit anhalten.

1. start▷stop drücken oder die Gerätetür öffnen.
- ✓ Der Betrieb wird angehalten.
 - ✓ start▷stop blinkt.

2. Um den Betrieb fortzusetzen, die Gerätetür schließen und start▷stop drücken.
 - ✓ Der Betrieb wird fortgesetzt.
 - ✓ start▷stop leuchtet.

Betrieb abbrechen

Sie können den Betrieb jederzeit abbrechen.

- ▶ Den Funktionswähler auf die Nullstellung drehen. Nach Unterbrechung oder Abbruch des Betriebs kann das Kühlgebläse weiterlaufen.
- ✓ Das Gerät bricht laufende Funktionen ab.

Zeitfunktionen

Ihr Gerät verfügt über Zeitfunktionen, mit denen Sie die Dauer des Betriebs sowie den Wecker einstellen können.

Zeitfunktionen abfragen

Voraussetzung: Wenn mehrere Zeitfunktionen eingestellt sind, leuchten die entsprechenden Symbole. Im Betrieb sind Wecker und Dauer verfügbar. Im Standby sind Wecker und Uhrzeit verfügbar.

- ▶ ⊖ drücken, bis sich ⊖, ⌘ oder ⊕ im Fokus befindet.
- ✓ Auf dem Display wird der jeweilige Wert angezeigt.

Uhrzeit ändern

Voraussetzung: Um die Uhrzeit zu ändern, muss das Gerät ausgeschaltet sein.

1. Zwei Mal ⊖ drücken.
- ✓ Auf dem Display erscheint ⊖ und die Uhrzeit.
2. Mit dem Drehwähler die Uhrzeit einstellen.
3. ⊖ drücken.
- ✓ Die Uhrzeit ist eingestellt.
- ✓ Wenn nicht ⊖ gedrückt wird, wird nach wenigen Sekunden wird der eingestellte Wert übernommen.

Dauer

Sie können eine Zeitspanne festlegen, nach der der Betrieb automatisch endet. Die Dauer kann auf maximal 23:59 Stunden eingestellt werden.

Dauer einstellen

1. Heizart und Temperatur einstellen.
2. ⊖ drücken, bis sich ⊕ im Fokus befindet.
3. Mit dem Drehwähler die gewünschte Dauer einstellen.
4. start▷stop drücken.
- ✓ Das Gerät startet den Betrieb.
- ✓ start▷stop leuchtet.
- ✓ Die Dauer läuft sichtbar ab.

Dauer beenden

Voraussetzung: Ein Signal ertönt. Das Gerät hört auf zu heizen. Auf dem Display wird 00:00 angezeigt.

1. ⊖ drücken.
- ✓ Das Signal ist ausgeschaltet.
2. Den Funktionswähler auf die Nullstellung drehen.
- ✓ Das Gerät ist ausgeschaltet.

Dauer ändern

- ▶ Die Dauer mit dem Drehwähler ändern.
- ✓ Nach wenigen Sekunden erscheint im Display die geänderte Dauer.
- ✓ Die Dauer läuft sichtbar ab.

Dauer löschen

1. Falls die Weckerfunktion eingestellt ist, ⊖ drücken.
2. Mit dem Drehwähler die Dauer auf 00:00 stellen.
- ✓ Nach wenigen Sekunden wird die Dauer gelöscht. Das Gerät unterbricht den Betrieb nicht.

Wecker

Sie können eine Weckerzeit festlegen, nach deren Ablauf ein Signal ertönt. Die Weckerzeit kann auf maximal 24 Stunden eingestellt werden.

Die Funktion läuft unabhängig vom Betrieb und anderen Zeitfunktionen. Das Weckersignal unterscheidet sich von anderen Signalen.

Wecker einstellen

1. ⊖ drücken bis sich ⌘ im Fokus befindet.
2. Mit dem Drehwähler die gewünschte Weckerzeit einstellen.
- ✓ Nach wenigen Sekunden zeigt das Gerät die eingestellte Weckerzeit an.
- ✓ Der Wecker startet.
- ✓ Auf dem Display leuchtet ⌘.
- ✓ Die Weckerzeit läuft sichtbar ab.

Wecker beenden

Voraussetzung: Ein Signal ertönt. Auf dem Display wird 00:00 angezeigt.

- ▶ Auf ein beliebiges Symbol drücken.
- ✓ Der Wecker ist ausgeschaltet.

Wecker ändern

- ▶ Die Weckerzeit mit dem Drehwähler ändern.
- ✓ Nach wenigen Sekunden zeigt das Gerät die eingestellte Weckerzeit an.

Wecker löschen



- ▶ Mit dem Drehwähler die Weckerzeit auf 00:00 stellen.
- ✓ Der Wecker ist ausgeschaltet.

Kindersicherung

Sichern Sie Ihr Gerät, damit Kinder das Gerät nicht versehentlich einschalten oder Einstellungen ändern.

Kindersicherung aktivieren

Voraussetzung: Das Gerät ist ausgeschaltet.

- ▶ Ca. 4 Sekunden auf  drücken.
- ✓ Das Bedienfeld ist gesperrt.
- ✓ Im Display erscheint das Symbol .

- ✓ Wenn eine Weckerzeit eingestellt ist, läuft diese weiter. Solange die Kindersicherung aktiv ist, kann die Weckerzeit nicht geändert werden. Signaltöne, z. B. nach Ablauf der Weckerzeit, können durch Drücken einer beliebigen Taste beendet werden

Kindersicherung deaktivieren

- ▶ Ca. 4 Sekunden auf  drücken.
- ✓ Das Bedienfeld ist entsperrt.

Grundeinstellungen

Sie können Ihr Gerät auf Ihre Bedürfnisse einstellen.

Übersicht der Grundeinstellungen



Hier finden Sie eine Übersicht über die Grundeinstellungen und Werkseinstellungen. Die Grundeinstellungen sind von der Ausstattung Ihres Geräts abhängig.

| Anzeige | Grundeinstellung | Auswahl | Beschreibung |
|---------|--------------------|---|---|
| c01 | Signaldauer | 1 = kurz = 10 Sekunden 2 = mittel = 30 Sekunden ¹ 3 = lang = 2 Minuten | Signaldauer nach Ablauf einer Dauer oder des Weckers einstellen. |
| c02 | Tastenton | 0 = aus 1 = an ¹ | Tastentöne einschalten oder ausschalten. |
| c03 | Displayhelligkeit | 1 = niedrig 2 = mittel ¹ 3 = hoch | Displayhelligkeit einstellen. |
| c04 | Zeitanzeige | 0 = aus 1 = an ¹ | Uhrzeit im Display anzeigen. |
| c05 | Garraumbeleuchtung | 0 = aus 1 = an ¹ | Garraumbeleuchtung einschalten oder ausschalten. |
| c06 | Werkseinstellung | 0 = aus ¹ 1 = an | Geänderte Einstellungen auf Werkseinstellungen zurücksetzen. |
| c07 | Demomodus | 0 = aus ¹ 1 = an | Demomodus einschalten oder ausschalten. Hinweis: Der Demomodus ist nur während der ersten 5 Minuten nach Anschluss des Geräts sichtbar. |
| c08 | Signallautstärke | 1 = niedrig 2 = mittel ¹ 3 = hoch | Signallautstärke einstellen. |

¹ Werkseinstellung (kann je nach Gerätetyp abweichen)

Grundeinstellungen ändern

Voraussetzung: Das Gerät muss ausgeschaltet sein.

1.  einige Sekunden gedrückt halten.
- ✓ Das Display zeigt die erste Grundeinstellung an.
2. Mit dem Drehwähler die Grundeinstellung ändern.
3.  drücken.
- ✓ Das Display zeigt die nächste Grundeinstellung an.
4. Mit  alle gewünschten Grundeinstellungen auswählen und die Werte ändern.

5. Um die Änderungen zu speichern,  einige Sekunden gedrückt halten.

Tipp: Nach einem Stromausfall bleiben die geänderten Grundeinstellungen erhalten.

Ändern der Grundeinstellungen abbrechen

- ▶ Den Funktionswähler drehen.
- ✓ Alle Änderungen werden verworfen und nicht gespeichert.

Reinigen und Pflegen

Damit Ihr Gerät lange funktionsfähig bleibt, reinigen und pflegen Sie es sorgfältig.

Reinigungsmittel

Verwenden Sie nur geeignete Reinigungsmittel.

⚠️ WARNUNG **Stromschlaggefahr!**

Eindringende Feuchtigkeit kann einen Stromschlag verursachen.

- ▶ Keinen Dampfreiniger oder Hochdruckreiniger verwenden, um das Gerät zu reinigen.

ACHTUNG!

- Ungeeignete Reinigungsmittel können die Oberflächen des Geräts beschädigen.
 - ▶ Keine scharfen oder scheuernden Reinigungsmittel verwenden.
 - ▶ Keine stark alkoholhaltigen Reinigungsmittel verwenden.
 - ▶ Keine harten Scheuerkissen oder Putzschwämme verwenden.
 - ▶ Keine speziellen Reiniger zur Warmreinigung verwenden.
 - ▶ Glasreiniger, Glasschaber oder Edelstahl-Pflegemittel nur verwenden, wenn diese in der Reinigungsanleitung zu dem entsprechenden Teil empfohlen werden.
 - ▶ Schwammtücher vor Gebrauch gründlich auswaschen.
- Backofenreiniger im warmen Garraum kann Schäden am Email verursachen.
 - ▶ Nie Backofenreiniger im warmen Garraum verwenden.
 - ▶ Vor dem nächsten Aufheizen Rückstände aus dem Garraum und von der Gerätetür vollständig entfernen.

Welche Reinigungsmittel für die einzelnen Oberflächen und Teile geeignet sind, erfahren Sie in den einzelnen Reinigungsanleitungen.

Gerät reinigen

Reinigen Sie das Gerät wie vorgegeben, damit die unterschiedlichen Teile und Oberflächen nicht durch eine falsche Reinigung oder ungeeignete Reinigungsmittel beschädigt werden.

⚠️ WARNUNG **Verbrennungsgefahr!**

Das Gerät wird sehr heiß.

- ▶ Nie die heißen Garraum-Innenflächen oder Heizelemente berühren.
- ▶ Das Gerät immer abkühlen lassen.
- ▶ Kinder fernhalten.

⚠️ WARNUNG **Brandgefahr!**

Lose Speisereste, Fett und Bratensaft können sich entzünden.

- ▶ Vor dem Betrieb grobe Verschmutzungen aus dem Garraum, von den Heizelementen und vom Zubehör entfernen.

⚠️ WARNUNG **Verletzungsgefahr!**

Zerkratztes Glas der Gerätetür kann springen.

- ▶ Keinen Glasschaber, scharfe oder scheuernde Reinigungsmittel benutzen.

1. Die Hinweise zu den
→ "Reinigungsmittel", Seite 18 beachten.
2. Die Hinweise zur Reinigung der Gerätekomponenten oder Oberflächen beachten.
3. Wenn nichts anderes angegeben ist:
 - Die Gerätekomponenten mit heißer Spüllauge und einem Spültuch reinigen.
 - Mit einem weichen Tuch nachtrocknen.

Garraum reinigen

1. Die Hinweise zu den
→ "Reinigungsmittel", Seite 18 beachten.
2. Heiße Spüllauge oder Essigwasser zur Reinigung verwenden.
3. Bei starker Verschmutzung Backofenreiniger verwenden. Backofenreiniger nur im kalten Garraum verwenden. Kein Backofenspray, andere aggressive Backofenreiniger oder Scheuermittel verwenden. Um Kratzer auf der Oberfläche zu vermeiden, keine Scheuerkissen, raue Schwämme oder Topfreiniger verwenden.
Tipp: Um unangenehme Gerüche zu beseitigen, eine Tasse Wasser mit ein paar Tropfen Zitronensaft für 1 bis 2 Minuten mit maximaler Mikrowellenleistung erhitzen. Um einen Siedeverzug zu vermeiden, immer einen Löffel in das Gefäß geben.
4. Mit einem weichen Tuch nachtrocknen.

Glasboden reinigen

1. Die Hinweise zu den
→ "Reinigungsmittel", Seite 18 beachten.
2. Glasboden mit heißer Spüllauge und einem weichen Spültuch reinigen. Keinen Metall- oder Glasschaber zur Reinigung verwenden. Nicht scheuern.
3. Mit einem weichen Tuch nachtrocknen.

Gerätefront reinigen

1. Die Hinweise zu den
→ "Reinigungsmittel", Seite 18 beachten.
2. Die Gerätefront mit heißer Spüllauge und einem Spültuch reinigen. Die Reinigungshinweise beachten.

| Teil / Oberfläche | Reinigungshinweise |
|---------------------------|--|
| Gerätefront | Keinen Glasreiniger, Metall- oder Glasschaber zur Reinigung verwenden. |
| Gerätefront mit Edelstahl | Keinen Glasreiniger, Metall- oder Glasschaber zur Reinigung verwenden. Um Korrosion zu vermeiden, Kalk-, Fett-, Stärke- und Eiweißflecken auf Edelstahlfronten sofort entfernen. Bei Edelstahlflächen spezielle Edelstahl-Pflegemittel für warme Oberflächen verwenden. Die Edelstahl-Pflegemittel erhalten Sie beim Kundendienst oder im Fachhandel. Die Edelstahl-Pflegemittel mit einem weichen Tuch hauchdünn auftragen. |

Hinweis: Kleine Farbunterschiede an der Gerätefront entstehen durch verschiedene Materialien, wie z. B. Glas, Kunststoff oder Metall.

3. Mit einem weichen Tuch nachtrocknen.

Display reinigen

1. Die Hinweise zu den → "Reinigungsmittel", Seite 18 beachten.
2. Display mit einem Microfasertuch oder einem leicht angefeuchteten Spültuch abwischen. Nicht nass abwischen.
3. Mit einem weichen Tuch nachtrocknen.

Zubehör reinigen

1. Die Hinweise zu den → "Reinigungsmittel", Seite 18 beachten.
2. Eingebrennte Speisereste mit einem feuchten Spültuch und heißer Spüllauge aufweichen.
3. Das Zubehör mit heißer Spüllauge und einem weichen Spültuch oder einer Spülbürste reinigen.
4. Rost mit Edelstahlreiniger oder im Geschirrspüler reinigen.
Bei starker Verschmutzung eine Edelstahlspirale oder Backofenreiniger verwenden.
5. Mit einem weichen Tuch nachtrocknen.

Tipps zur Gerätepflege

Beachten Sie die Tipps zur Gerätepflege, um die Funktion Ihres Geräts dauerhaft zu erhalten.

| Maßnahme | Vorteil |
|--|---|
| Das Gerät immer sauberhalten und Schmutz sofort entfernen. Den Garraum nach jedem Gebrauch reinigen. | Verschmutzungen setzen sich nicht fest und brennen nicht ein. |
| Kalk-, Fett-, Stärke- und Eiweißflecken sofort entfernen. | Korrosion vermeiden. |
| Bei sehr feuchten Kuchen das Pizzablech verwenden. | Garraum verschmutzt nicht so stark. |
| Beim Braten geeignetes Geschirr verwenden, z. B. einen Bräter. | Garraum verschmutzt nicht so stark. |
| Besonders geeignete Reinigungs- und Pflegemittel kaufen Sie beim Kundendienst. Beachten Sie hierzu die jeweiligen Herstellerangaben. | |

Türscheiben reinigen

1. Die Hinweise zu den → "Reinigungsmittel", Seite 18 beachten.
2. Die Türscheiben einem feuchten Spültuch und Glasreiniger reinigen.
Keinen Glasschaber verwenden.
Hinweis: Schatten an den Türscheiben, die wie Schlieren wirken, sind Lichtreflexe der Garraumbelichtung.
3. Mit einem weichen Tuch nachtrocknen.

Türdichtung reinigen

1. Die Hinweise zu den → "Reinigungsmittel", Seite 18 beachten.
2. Türdichtung mit heißer Spüllauge und einem weichen Spültuch reinigen.
Keinen Metall- oder Glasschaber zur Reinigung verwenden. Nicht scheuern.
3. Mit einem weichen Tuch nachtrocknen.

Garraum von Hand trocknen

WARNUNG **Verbrennungsgefahr!**

Das Gerät wird während des Betriebs heiß.

- Vor der Reinigung Gerät abkühlen lassen.

1. Schmutz im Garraum entfernen.
2. Den Garraum mit einem weichen Tuch trocknen.
3. Die Gerätetür geöffnet lassen, bis der Garraum vollständig getrocknet ist.

Störungen beheben

Kleinere Störungen an Ihrem Gerät können Sie selbst beheben. Nutzen Sie die Informationen zur Störungsbehebung, bevor Sie den Kundendienst kontaktieren. So vermeiden Sie unnötige Kosten.

WARNUNG **Verletzungsgefahr!**

Unsachgemäße Reparaturen sind gefährlich.

- Nur geschultes Fachpersonal darf Reparaturen am Gerät durchführen.

- ▶ Wenn das Gerät defekt ist, den Kundendienst rufen.

- ▶ Nur Original-Ersatzteile dürfen zur Reparatur des Geräts verwendet werden.

⚠ WARNUNG
Stromschlaggefahr!

Unsachgemäße Reparaturen sind gefährlich.

- ▶ Nur dafür geschultes Fachpersonal darf Reparaturen am Gerät durchführen.

Funktionsstörungen

| Störung | Ursache | Störungsbehebung |
|---|---|--|
| Gerät funktioniert nicht. | Netzstecker der Netzanschlussleitung ist nicht eingesteckt. | ▶ Schließen Sie das Gerät am Stromnetz an. |
| | Sicherung ist defekt. | ▶ Prüfen Sie die Sicherung im Sicherungskasten. |
| | Stromversorgung ist ausgefallen. | ▶ Prüfen Sie, ob die Raumbelichtung oder andere Geräte im Raum funktionieren. |
| | Funktionsstörung | <ol style="list-style-type: none"> 1. Sicherung im Sicherungskasten ausschalten. 2. Sicherung nach ca. 10 Sekunden wieder einschalten. ✓ Wenn die Störung einmalig war, erlischt die Meldung. 3. Wenn die Meldung erneut erscheint, rufen Sie den Kundendienst. Geben Sie beim Anruf die genaue Fehlermeldung an. → "Kundendienst", Seite 34 |
| Gerät heizt nicht auf, im Display blinkt der Doppelpunkt. | Demo-Modus ist in den Grundeinstellungen aktiviert. | <ol style="list-style-type: none"> 1. Trennen Sie das Gerät vom Stromnetz, indem Sie die Sicherung im Sicherungskasten kurzzeitig ausschalten. 2. Deaktivieren Sie den Demo-Modus innerhalb von 3 Minuten in den Grundeinstellungen. |
| Der Mikrowellenbetrieb wird abgebrochen. | Funktionsstörung | <ol style="list-style-type: none"> 1. Sicherung im Sicherungskasten ausschalten. 2. Sicherung nach ca. 10 Sekunden wieder einschalten. ✓ Wenn die Störung einmalig war, erlischt die Meldung. 3. Wenn die Meldung erneut erscheint, rufen Sie den Kundendienst. Geben Sie beim Anruf die genaue Fehlermeldung an. → "Kundendienst", Seite 34 |
| Speisen werden langsamer heiß als bisher. | Es wurde eine zu kleine Mikrowellen-Leistung eingestellt. | ▶ Eine höhere Mikrowellen-Leistung wählen. |
| | Es wurde eine größere Menge als sonst in das Gerät gegeben. | ▶ Eine längere Dauer einstellen. Die doppelte Menge benötigt die doppelte Zeit. |
| | Die Speisen waren kälter als sonst. | ▶ Speisen zwischendurch umrühren oder wenden. |
| Die Mikrowelle funktioniert nicht. | Die Tür wurde nicht ganz geschlossen. | ▶ Prüfen, ob Speisereste oder ein Fremdkörper in der Tür klemmen. |
| | start▷stop wurde nicht gedrückt. | ▶ start▷stop drücken. |
| Auf dem Display blinkt 12:00 und das Symbol ☺ leuchtet. | Stromversorgung ist ausgefallen. | ▶ Stellen Sie die Uhrzeit neu ein. → "Uhrzeit einstellen", Seite 10 |
| Das Gerät ist nicht in Betrieb. Auf dem Display steht eine Dauer. | start▷stop wurde nicht gedrückt. | ▶ start▷stop drücken. |

Hinweise im Anzeigefeld

| Störung | Ursache | Störungsbehebung |
|--|--|--|
| Meldung mit "D" oder "E" erscheint im Display, z. B. D0111 oder E0111. | Funktionsstörung | <ol style="list-style-type: none"> 1. Sicherung im Sicherungskasten ausschalten. 2. Sicherung nach ca. 10 Sekunden wieder einschalten. ✓ Wenn die Störung einmalig war, erlischt die Meldung. 3. Wenn die Meldung erneut erscheint, rufen Sie den Kundendienst. Geben Sie beim Anruf die genaue Fehlermeldung an. → "Kundendienst", Seite 34 |
| Meldung $E\bar{2}$ erscheint im Display. | Die Automatische Sicherheitsabschaltung wurde aktiviert. | ▶ Eine beliebige Taste drücken. |
| Meldung $E!!!$ erscheint im Display. | Feuchtigkeit im Bedienfeld. | ▶ Bedienfeld trocknen lassen. |

Entsorgen

Erfahren Sie hier, wie Sie Altgeräte richtig entsorgen.

Altgerät entsorgen

Durch umweltgerechte Entsorgung können wertvolle Rohstoffe wiederverwendet werden.

- ▶ Das Gerät umweltgerecht entsorgen.



Dieses Gerät ist entsprechend der europäischen Richtlinie 2012/19/EU über Elektro- und Elektronikaltgeräte (waste electrical and electronic equipment – WEEE) gekennzeichnet. Die Richtlinie gibt den Rahmen für eine EU-weit gültige Rücknahme und Verwertung der Altgeräte vor.

So gelingt's

Für verschiedene Gerichte finden Sie hier die passenden Einstellungen sowie das beste Zubehör und Geschirr. Die Empfehlungen haben wir optimal auf Ihr Gerät abgestimmt.

So gehen Sie am besten vor

Hier erfahren Sie, wie Sie am besten Schritt für Schritt vorgehen, um die Einstellempfehlungen ideal nutzen zu können. Sie erhalten Angaben zu vielen Gerichten mit Informationen und Tipps, wie Sie das Gerät "von Hand" ideal verwenden und einstellen.

Tipp: Für eine Auswahl an Gerichten hat Ihr Gerät programmierte Einstellungen. Wenn Sie sich vom Gerät leiten lassen wollen, verwenden Sie Programmautomatik.

1. Ein passendes Gericht aus den Übersichten wählen.

Tipps

- Wenn Sie das Gerät zum ersten Mal verwenden, beachten Sie diese grundlegenden Informationen:
 - → "Sicherheit", Seite 2
 - → "Energie sparen", Seite 6
 - → "Kondenswasser", Seite 10

- Wenn Sie nicht genau das Gericht oder die Anwendung finden, die Sie zubereiten bzw. durchführen wollen, orientieren Sie sich an einem ähnlichen Gericht.
2. Zubehör aus dem Garraum nehmen.
 3. Geeignetes Geschirr und Zubehör auswählen. Verwenden Sie das Geschirr und Zubehör, das in den Einstellempfehlungen angegeben ist.
 4. Das Gerät nur vorheizen, wenn das Rezept oder die Einstellempfehlungen das vorgeben.
 5. Das Gerät entsprechend der Einstellempfehlungen einstellen.
 6. **⚠️ WARNUNG – Verbrühungsgefahr!** Beim Öffnen der Gerätetür kann heißer Dampf entweichen. Dampf ist je nach Temperatur nicht sichtbar.
 - ▶ Beim Öffnen nicht zu nah am Gerät stehen.
 - ▶ Gerätetür vorsichtig öffnen.
 - ▶ Kinder fernhalten.
 Wenn das Gericht fertig ist, das Gerät ausschalten.

Tipps für acrylamidarme Zubereitung

Acrylamid ist gesundheitsschädlich und entsteht vor allem bei hochoverhitzt zubereiteten Getreide- und Kartoffelprodukten.

| Gericht | Tipp |
|------------------------|---|
| Allgemein | <ul style="list-style-type: none"> Die Garzeiten möglichst kurz halten Gerichte goldgelb und nicht zu dunkel bräunen. Großes, dickes Gargut verwenden. Dieses enthält weniger Acrylamid. |
| Gebäck und Plätzchen | <ul style="list-style-type: none"> Die Temperatur bei Heißluft auf max. 180 °C einstellen. Gebäck und Plätzchen mit Ei oder Eigelb bestreichen. Dies verringert die Bildung von Acrylamid. |
| Backofen Pommes frites | <ul style="list-style-type: none"> Pommes frites gleichmäßig und einlagig auf dem Blech verteilen. Mindestens 400 g pro Blech backen, damit die Pommes frites nicht austrocknen. |

Auftauen, Erhitzen und Garen mit Mikrowelle

Einstellempfehlungen zum Auftauen, Erhitzen und Garen mit Mikrowelle.

Die Dauer ist von Geschirr und von der Temperatur, Beschaffenheit und Menge der Lebensmittel abhängig. Deshalb sind in den Tabellen Bereiche angegeben. Beginnen Sie mit dem niedrigeren Wert und stellen Sie,

wenn erforderlich, beim nächsten Mal höher ein. Es kann sein, dass Sie andere Mengen haben, als in den Tabellen angegeben. Dafür gibt es eine Faustregel: Doppelte Menge - fast doppelte Dauer, halbe Menge - halbe Dauer.

Tipps zum Auftauen, Erhitzen und Garen mit Mikrowelle

Beachten Sie diese Tipps für gute Ergebnisse beim Auftauen, Erwärmen und Garen mit Mikrowelle.

| Anliegen | Tipp |
|---|---|
| Sie wollen eine andere Menge zubereiten als in der Tabelle angegeben ist. | <p>Die Garzeiten nach folgender Faustregel verlängern oder verkürzen:</p> <ul style="list-style-type: none"> Doppelte Menge = fast doppelte Zeit Halbe Menge = halbe Zeit |

Auftauen mit Mikrowelle

Einstellempfehlungen zum Auftauen von Lebensmitteln und Speisen.

Hinweis

Zubereitungshinweise

- Offenes, mikrowellengeeignetes Geschirr verwenden.
- Die Speisen zwischendurch 2-3¹Mal umrühren oder wenden. Beim Wenden die Auftauflüssigkeit entfernen.
- Die Speisen nach dem Auftauen 10-60²Minuten ruhen lassen.
- Empfindliche Teile wie Beine und Flügel von Hähnchen oder fette Randpartien von Braten können Sie mit kleinen Stücken Alufolie abdecken. Die Alufolie darf die Garraumwände nicht berühren. Nach der Hälfte der Auftauzeit können Sie die Alufolie abnehmen.

| Gericht | Zubehör / Geschirr | Einhängehöhe | Mikrowellenleistung in Watt | Dauer in Min. |
|--|--------------------|--------------|-----------------------------|-------------------|
| Fleisch im Ganzen vom Rind, Kalb oder Schwein (mit und ohne Knochen), 800 g | Offenes Geschirr | — | 1. 180 2. 90 | 1. 15 2. 10-20 |
| Fleisch im Ganzen vom Rind, Kalb oder Schwein (mit und ohne Knochen), 1,0 kg | Offenes Geschirr | — | 1. 180 2. 90 | 1. 20 2. 15-25 |
| Fleisch im Ganzen vom Rind, Kalb oder Schwein (mit und ohne Knochen), 1,5 kg | Offenes Geschirr | — | 1. 180 2. 90 | 1. 30 2. 20-30 |

¹ Die aufgetauten Teile voneinander trennen.

² Das bereits aufgetaute Fleisch entfernen.

³ Nur Kuchen ohne Glasur, Sahne, Gelatine oder Creme auftauen.

| Gericht | Zubehör / Geschirr | Einhängehöhe | Mikrowellenleistung in Watt | Dauer in Min. |
|--|---------------------------|---------------------|------------------------------------|----------------------|
| Fleisch in Stücken oder Scheiben vom Rind, Kalb oder Schwein, 200 g ¹ | Offenes Geschirr | — | 1. 180 2. 90 | 1. 3 2. 10-15 |
| Fleisch in Stücken oder Scheiben vom Rind, Kalb oder Schwein, 500 g ¹ | Offenes Geschirr | — | 1. 180 2. 90 | 1. 5 2. 15-20 |
| Fleisch in Stücken oder Scheiben vom Rind, Kalb oder Schwein, 800 g ¹ | Offenes Geschirr | — | 1. 180 2. 90 | 1. 8 2. 15-20 |
| Hackfleisch, gemischt, 200 g ² | Offenes Geschirr | — | 90 | 10-15 |
| Hackfleisch, gemischt, 500 g ² | Offenes Geschirr | — | 1. 180 2. 90 | 1. 5 2. 10-15 |
| Hackfleisch, gemischt, 800 g | Offenes Geschirr | — | 1. 180 2. 90 | 1. 10 2. 5-10 |
| Geflügel oder Geflügelteile, 600 g | Offenes Geschirr | — | 1. 180 2. 90 | 1. 8 2. 10-15 |
| Geflügel oder Geflügelteile, 1,2 kg | Offenes Geschirr | — | 1. 180 2. 90 | 1. 15 2. 25-35 |
| Ente, 2,0 kg | Offenes Geschirr | — | 1. 180 2. 90 | 1. 20 2. 30-40 |
| Fischfilet, Fischkotelett oder Scheiben, 400 g ¹ | Offenes Geschirr | — | 1. 180 2. 90 | 1. 5 2. 10-15 |
| Fisch im Ganzen, 300 g | Offenes Geschirr | — | 1. 180 2. 90 | 1. 3 2. 10-15 |
| Fisch im Ganzen, 600 g | Offenes Geschirr | — | 1. 180 2. 90 | 1. 8 2. 10-15 |
| Gemüse, z. B. Erbsen, 300 g | Offenes Geschirr | — | 180 | 10-15 |
| Gemüse, z. B. Erbsen, 600 g | Offenes Geschirr | — | 1. 180 2. 90 | 1. 8 2. 5-10 |
| Obst, z. B. Himbeeren, 300 g ¹ | Offenes Geschirr | — | 180 | 7-10 |
| Obst, z. B. Himbeeren, 500 g ¹ | Offenes Geschirr | — | 1. 180 2. 90 | 1. 8 2. 5-10 |
| Butter, antauen, 125 g | Offenes Geschirr | — | 1. 180 2. 90 | 1. 1 2. 2-4 |
| Butter, antauen, 250 g | Offenes Geschirr | — | 1. 360 2. 90 | 1. 1 2. 2-4 |
| Brot im Ganzen, 500 g | Offenes Geschirr | — | 1. 180 2. 90 | 1. 6 2. 5-10 |
| Brot im Ganzen, 1,0 kg | Offenes Geschirr | — | 1. 180 2. 90 | 1. 12 2. 15-25 |
| Kuchen, trocken, z. B. Rührkuchen, 500 g ³ | Offenes Geschirr | — | 90 | 15-25 |
| Kuchen, trocken, z. B. Rührkuchen, 750 g ³ | Offenes Geschirr | — | 1. 180 2. 90 | 1. 5 2. 10-15 |
| Kuchen, saftig, z. B. Obstkuchen, Quarkkuchen, 500 g ³ | Offenes Geschirr | — | 1. 180 2. 90 | 1. 5 2. 10-15 |
| Kuchen, saftig, z. B. Obstkuchen, Quarkkuchen, 750 g ³ | Offenes Geschirr | — | 1. 180 2. 90 | 1. 7 2. 10-15 |

¹ Die aufgetauten Teile voneinander trennen.

² Das bereits aufgetaute Fleisch entfernen.

³ Nur Kuchen ohne Glasur, Sahne, Gelatine oder Creme auftauen.

Auftauen und Erwärmen tiefgefrorener Speisen

Einstellempfehlungen zum Auftauen und Erwärmen tiefgefrorener Speisen mit Mikrowelle.

Hinweis

Zubereitungshinweise

- Geschlossenes, mikrowellengeeignetes Geschirr verwenden. Sie können zum Abdecken auch einen Teller oder Mikrowellenspezialfolie verwenden. Fertiggerichte aus der Verpackung nehmen.
- Die Speisen flach auf dem Geschirr verteilen. Flache Speisen garen schneller als hohe.
- Die Speisen zwischendurch 2-3°Mal umrühren oder wenden.
- Die Speisen nach dem Erwärmen 1-2°Minuten ruhen lassen.
- Die Speisen geben Wärme an das Geschirr ab. Das Geschirr kann sehr heiß werden. Topflappen verwenden.

| Gericht | Zubehör / Geschirr | Einhängehöhe | Mikrowellenleistung in Watt | Dauer in Min. |
|---|------------------------|--------------|-----------------------------|---------------|
| Menü, Tellergericht, Fertiggericht, 300-400 g | Geschlossenes Geschirr | ☞ | 600 | 10-15 |
| Suppe, 400 g | Geschlossenes Geschirr | ☞ | 600 | 8-15 |
| Eintopf, 500 g | Geschlossenes Geschirr | ☞ | 600 | 10-15 |
| Eintopf, 1 kg | Geschlossenes Geschirr | ☞ | 600 | 20-25 |
| Fleiszscheiben oder -stücke in Soße, z. B. Gulasch, 500 g | Geschlossenes Geschirr | ☞ | 600 | 25-30 |
| Fleiszscheiben oder -stücke in Soße, z. B. Gulasch, 1 kg | Geschlossenes Geschirr | ☞ | 600 | 25-30 |
| Fisch, z. B. Filetstücke, 400 g | Geschlossenes Geschirr | ☞ | 600 | 10-15 |
| Fisch, z. B. Filetstücke, 800 g | Geschlossenes Geschirr | ☞ | 600 | 18-20 |
| Beilagen, z. B. Reis, Nudeln, gegart, 250 g ¹ | Geschlossenes Geschirr | ☞ | 600 | 2-5 |
| Beilagen, z. B. Reis, Nudeln, gegart, 500 g ¹ | Geschlossenes Geschirr | ☞ | 600 | 8-10 |
| Gemüse, z. B. Erbsen, Brokkoli, Möhren, vorgegart, 300 g ¹ | Geschlossenes Geschirr | ☞ | 600 | 5-8 |
| Gemüse, z. B. Erbsen, Brokkoli, Möhren, vorgegart, 600 g ¹ | Geschlossenes Geschirr | ☞ | 600 | 14-17 |
| Rahmspinat, 500 g | Geschlossenes Geschirr | ☞ | 600 | 11-16 |

¹ Dem Gericht etwas Wasser zugeben.

Erwärmen mit Mikrowelle

Einstellempfehlungen zum Erwärmen von Speisen.

**⚠️ WARNUNG
Verbrühungsgefahr!**

Beim Erhitzen von Flüssigkeiten kann es zu Siedeverzug kommen. Das heißt, die Siedetemperatur wird erreicht, ohne dass die typischen Dampfblasen aufsteigen. Schon bei geringer Erschütterung des Gefäßes kann die heiße Flüssigkeit plötzlich heftig überkochen und verspritzen.

- ▶ Beim Erhitzen immer einen Löffel mit in das Gefäß geben. So wird der Siedeverzug vermieden.

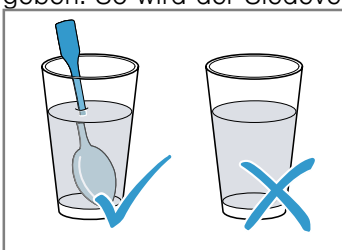

ACHTUNG!

Berührt Metall die Garraumwand entstehen Funken, die das Gerät beschädigen oder das innere Türglas zerstören können.

- ▶ Metall, z. B. der Löffel im Glas, muss mindestens 2 cm von den Garraumwänden und der Türinnenseite entfernt sein.

Hinweis

Zubereitungshinweise

- Geschlossenes, mikrowellengeeignetes Geschirr verwenden. Sie können zum Abdecken auch einen Teller oder Mikrowellenspezialfolie verwenden. Fertiggerichte aus der Verpackung nehmen.
- Die Speisen flach auf dem Geschirr verteilen. Flache Speisen garen schneller als hohe.
- Die Speisen zwischendurch 2-3°Mal umrühren oder wenden.
- Die Speisen nach dem Erwärmen 1-2°Minuten ruhen lassen.

- Die Speisen geben Wärme an das Geschirr ab. Das Geschirr kann sehr heiß werden. Topflappen verwenden.
- Babykost:
 - Fläschchen ohne Sauger oder Deckel auf den Rost stellen.
 - Nach dem Erhitzen gut schütteln oder umrühren.
 - Unbedingt die Temperatur der Babykost prüfen.

| Gericht | Zubehör / Geschirr | Einhängehöhe | Mikrowellenleistung in Watt | Dauer in Min. |
|--|---|--------------|-----------------------------|---------------|
| Menü, Tellergericht, Fertiggericht, ca. 400 g | Offenes Geschirr | — | 600 | 5-10 |
| Getränke, 200 ml | Glas Löffel ins Glas geben | — | 900 | 1-2 |
| Getränke, 500 ml | Glas Löffel ins Glas geben | — | 900 | 2-4 |
| Babykost, z. B. Milchfläschchen, 150 ml ¹ | Fläschchen ohne Sauger oder Deckel auf den Garraumboden stellen | — | 360 | 1-2 |
| Suppe, 2 Tassen, je. 175 g | Offenes Geschirr | — | 900 | 4-5 |
| Suppe, 4 Tassen, je. 175 g | Offenes Geschirr | — | 900 | 5-6 |
| Fleischscheiben oder -stücke in Soße, z. B. Gulasch, 500 g | Geschlossenes Geschirr | — | 600 | 10-15 |
| Eintopf, 400 g | Geschlossenes Geschirr | — | 600 | 5-10 |
| Eintopf, 800 g | Geschlossenes Geschirr | — | 600 | 10-15 |
| Gemüse, 150 g ² | Offenes Geschirr | — | 600 | 2-3 |
| Gemüse, 300 g ² | Offenes Geschirr | — | 600 | 3-5 |

¹ Nach dem Erwärmen gut schütteln oder umrühren. Die Temperatur kontrollieren.

² Dem Gericht etwas Wasser zugeben.

Garen mit Mikrowelle

Einstellempfehlungen zum Garen mit Mikrowelle.

Hinweis

Zubereitungshinweise

- Geschlossenes, mikrowellene geeignetes Geschirr verwenden. Sie können zum Abdecken auch einen Teller oder Mikrowellenspezialfolie verwenden. Fertiggerichte aus der Verpackung nehmen.
- Die Speisen flach auf dem Geschirr verteilen. Flache Speisen garen schneller als hohe.
- Die Speisen nach dem Erwärmen 1-2^oMinuten ruhen lassen.
- Die Speisen geben Wärme an das Geschirr ab. Das Geschirr kann sehr heiß werden. Topflappen verwenden.
- Der Eigengeschmack der Speisen bleibt weitgehend erhalten. Sparsam mit Salz und Gewürzen umgehen.
- Das Gemüse und die Kartoffeln in gleich große Stücke schneiden. Je 100 g 1-2 EL Wasser zugeben. Zwischendurch umrühren.
- Zu dem Reis die doppelte Menge Flüssigkeit zugeben.

| Gericht | Zubehör / Geschirr | Einhängehöhe | Mikrowellenleistung in Watt | Dauer in Min. |
|---|------------------------|--------------|-----------------------------|---------------|
| Ganzes Hähnchen, frisch, ohne Innereien, 1,3 kg | Geschlossenes Geschirr | — | 600 | 30-35 |
| Fischfilet, frisch, 400 g | Geschlossenes Geschirr | — | 600 | 10-15 |
| Gemüse, frisch, 250 g | Geschlossenes Geschirr | — | 600 | 5-10 |
| Gemüse, frisch, 500 g | Geschlossenes Geschirr | — | 600 | 10-15 |

¹ Zwischendurch mit dem Schneebesen 2-3 Mal umrühren.

| Gericht | Zubehör / Geschirr | Einhängehöhe | Mikrowellenleistung in Watt | Dauer in Min. |
|--|------------------------|--------------|-----------------------------|---------------------|
| Kartoffeln, 250 g | Geschlossenes Geschirr | — | 600 | 8-10 |
| Kartoffeln, 500 g | Geschlossenes Geschirr | — | 600 | 10-15 |
| Reis, 125 g + 250 ml Wasser | Geschlossenes Geschirr | — | 1. 600 2. 180 | 1. 7-9 2. 15-20 |
| Reis, 250 g + 500 ml Wasser | Geschlossenes Geschirr | — | 1. 600 2. 180 | 1. 8-10 2. 20-25 |
| Süßspeisen, z. B. Pudding (Instant), 500 ml ¹ | Geschlossenes Geschirr | — | 600 | 6-8 |

¹ Zwischendurch mit dem Schneebesen 2-3 Mal umrühren.

Popcorn für die Mikrowelle

Einstellempfehlungen zum Erwärmen von Speisen.

ACHTUNG!

Bei der Zubereitung von Mikrowellen-Popcorn mit einer zu hohen Mikrowellenleistung kann die Türscheibe durch Überbelastung springen.

- ▶ Nie eine zu hohe Mikrowellen-Leistung einstellen.
- ▶ Maximal 600 Watt verwenden.
- ▶ Die Popcorn-Tüte immer auf einen Glasteller legen.

Hinweis

Zubereitungshinweise

- Flaches, hitzebeständiges Glasgeschirr verwenden. Kein Porzellan oder stark gewölbte Teller verwenden.
- Das Glasgeschirr immer auf den Rost stellen.
- Je nach Menge die Dauer anpassen.
- Damit das Popcorn nicht anbrennt, die Popcorn-Tüte nach 1 Minute und 30 Sekunden kurz entnehmen und schütteln. Vorsicht heiß!

| Gericht | Zubehör / Geschirr | Einhängehöhe | Mikrowellenleistung in Watt | Dauer in Min. |
|-----------------------------------|--------------------|--------------|-----------------------------|---------------|
| Popcorn für die Mikrowelle, 100 g | Rost Glasschale | — | 600 | 3-5 |

Tipps für das nächste Auftauen, Erhitzen und Garen mit Mikrowelle

Beachten Sie diese Tipps für gute Ergebnisse beim Auftauen, Erwärmen und Garen mit Mikrowelle.

| Anliegen | Tipp |
|--|--|
| Ihre Speise ist zu trocken. | <ul style="list-style-type: none"> ■ Die Dauer verkürzen oder eine niedrigere Mikrowellenleistung wählen. ■ Die Speise abdecken und mehr Flüssigkeit hinzugeben. |
| Ihre Speise ist nach Ablauf der Zeit noch nicht aufgetaut, erwärmt oder gar. | Die Dauer verlängern. Größere Mengen und hohe Speisen brauchen länger. |
| Ihre Speise ist nach Ablauf der Zeit innen noch nicht fertig, außen aber schon überhitzt. | <ul style="list-style-type: none"> ■ Zwischendurch umrühren. ■ Die Mikrowellenleistung reduzieren und die Dauer verlängern. |
| Ihr Fleisch oder Geflügel ist nach dem Auftauen innen noch nicht aufgetaut, außen aber schon angegart. | <ul style="list-style-type: none"> ■ Die Mikrowellenleistung reduzieren. ■ Großes Auftaugut mehrmals wenden. |

Kuchen und Gebäck

Einstellempfehlungen für Kuchen und Gebäck. Temperatur und Backdauer sind von Beschaffenheit und Menge des Teiges abhängig. Deshalb sind in den Tabellen Bereiche angegeben. Beginnen Sie mit dem

niedrigeren Wert und stellen Sie, wenn erforderlich, beim nächsten Mal höher ein. Eine niedrigere Temperatur ergibt eine gleichmäßigere Bräunung.

Tipps zum Backen

Für ein gutes Backergebnis haben wir hier Tipps für Sie zusammengestellt.

| Anliegen | Tipp |
|--|--|
| Ihr Kuchen soll gleichmäßig aufgehen. | <ul style="list-style-type: none"> ▪ Nur den Boden der Springform einfetten. ▪ Den Kuchen nach dem Backen vorsichtig mit einem Messer aus der Backform lösen. |
| Kleines Gebäck soll beim Backen nicht aneinanderkleben. | Um jedes Gebäckstück einen Mindestabstand von 2 cm lassen. So ist genügend Platz, damit Gebäckstücke aufgehen und rundherum bräunen können. |
| Feststellen, ob der Kuchen fertig gebacken ist. | Mit einem Holzstäbchen an der höchsten Stelle in den Kuchen stechen. Wenn kein Teig am Holz klebenbleibt, ist der Kuchen fertig. |
| Sie wollen nach Ihrem eigenen Rezept backen. | An ähnlichem Gebäck in den Backtabellen orientieren. |
| Backformen aus Silikon, Glas, Kunststoff oder Keramik verwenden. | <ul style="list-style-type: none"> ▪ Die Form muss bis 250 °C hitzebeständig sein. ▪ In diesen Formen werden die Kuchen weniger braun. ▪ Mit Mikrowelle verkürzt sich eventuell die Dauer gegenüber der Tabellenangabe. |

Kuchen in Formen

Einstellempfehlungen zum Backen von Kuchen in Formen

Hinweis

Zubereitungshinweise

- Die Einstellempfehlungen gelten für das Einschieben der Gerichte in das nicht vorgeheizte Gerät.
- Stellen Sie die Kuchenform immer in die Mitte des Rostes.
- Hitzebeständiges, mikrowellengeeignetes Geschirr verwenden.
- Backformen aus Metall sind nur zum Backen ohne Mikrowellen geeignet.
- Dunkle Backformen aus Metall sind am besten geeignet.

| Gericht | Zubehör / Geschirr | Einhängehöhe | Heizart | Temperatur in °C | Mikrowellenleistung in Watt | Dauer in Min. |
|---|------------------------|--------------|---------|------------------|-----------------------------|---------------|
| Rührkuchen, einfach ¹ | Kranz- oder Kastenform | — | ☉ | 170-180 | 90 | 40-50 |
| Rührkuchen, fein, z. B. Sandkuchen ¹ | Kranz- oder Kastenform | — | ☉ | 150-170 | - | 70-90 |
| Tortenboden aus Rührteig | Tortenbodenform | — | ☉ | 160-180 | - | 30-40 |
| Obstkuchen, fein, aus Rührteig | Spring- oder Napfform | — | ☉ | 170-190 | 90 | 30-45 |
| Biskuittorte, 3 Eier | Springform Ø 26 cm | — | ☉ | 170-180 | - | 30-40 |
| Obst- oder Quarktorte mit Mürbeteigboden ¹ | Springform Ø 26 cm | — | ☉ | 170-180 | 180 | 35-45 |
| Pizza | Rundes Pizza-blech | — | ☉ | 220-230 | - | 15-25 |
| Pikante Kuchen, z. B. Quiche | Springform Ø 26 cm | — | ☉ | 200-220 | - | 50-70 |
| Nusskuchen | Springform Ø 26 cm | — | ☉ | 170-180 | 90 | 30-35 |
| Hefeteig mit saftigem Belag | Rundes Pizza-blech | — | ☉ | 170-190 | - | 55-65 |
| Hefezopf mit 500 g Mehl | Rundes Pizza-blech | — | ☉ | 170-190 | - | 35-45 |

¹ Den Kuchen ca. 20 Minuten im Backofen auskühlen lassen.

Kleingebäck

Einstellempfehlungen zum Backen von Kleingebäck

Hinweis

Zubereitungshinweise

- Die Einstellempfehlungen gelten für das Einschieben der Gerichte in das nicht vorgeheizte Gerät.

- Stellen Sie die Kuchenform immer in die Mitte des Rostes.
- Dunkle Backformen aus Metall sind am besten geeignet.

| Gericht | Zubehör / Geschirr | Einhängehöhe | Heizart | Temperatur in °C | Dauer in Min. |
|-------------------|----------------------|--------------|---------|------------------|---------------|
| Plätzchen | Rundes Pizza-blech | — | ☼ | 150-170 | 20-35 |
| Makronen | Rundes Pizza-blech | — | ☼ | 110-130 | 35-45 |
| Baiser | Rundes Pizza-blech | — | ☼ | 100 | 80-100 |
| Muffins | Muffinblech auf Rost | — | ☼ | 160-180 | 35-40 |
| Blätterteiggebäck | Rundes Pizza-blech | — | ☼ | 190-200 | 35-45 |

Brot und Brötchen

Einstellempfehlungen zum Backen von Brot und Brötchen

Hinweis

Zubereitungshinweise

- Die Einstellempfehlungen gelten für das Einschieben der Gerichte in das nicht vorgeheizte Gerät.
- Stellen Sie die Kuchenform immer in die Mitte des Rostes.
- Dunkle Backformen aus Metall sind am besten geeignet.

| Gericht | Zubehör / Geschirr | Einhängehöhe | Heizart | Temperatur in °C | Dauer in Min. |
|------------------------------------|--------------------|--------------|---------|----------------------|----------------------|
| Brot, 1,5 kg | Kastenform | — | ☼ | 1. 230 2. 200-210 | 1. 10-15 2. 40-50 |
| Brötchen, z. B. Weizenmehlbrötchen | Rundes Pizza-blech | — | ☼ | 210-230 | 25-35 |

Tipps für das nächste Backen

Wenn beim Backen etwas nicht gelingt, finden Sie hier Tipps.

| Anliegen | Tipp |
|--|--|
| Ihr Kuchen fällt zusammen. | <ul style="list-style-type: none"> ■ Die angegebenen Zutaten und Zubereitungshinweise im Rezept beachten. ■ Weniger Flüssigkeit verwenden. Oder: ■ Die Backtemperatur um 10 °C verringern und die Backzeit verlängern. |
| Ihr Kuchen ist zu trocken. | Die Backtemperatur um 10 °C erhöhen und die Backzeit verkürzen. |
| Ihr Kuchen ist insgesamt zu hell. | <ul style="list-style-type: none"> ■ Die Einschubhöhe und das Zubehör prüfen. ■ Die Backtemperatur um 10 °C erhöhen. Oder: ■ Die Backzeit verlängern. |
| Ihr Kuchen ist oben zu hell, aber unten zu dunkel. | Den Kuchen eine Ebene höher einschieben. |
| Ihr Kuchen ist oben zu dunkel, aber unten zu hell. | <ul style="list-style-type: none"> ■ Den Kuchen eine Ebene tiefer einschieben. ■ Die Backtemperatur reduzieren und die Backzeit verlängern |
| Ihr Gebäck ist ungleichmäßig gebräunt. | <ul style="list-style-type: none"> ■ Die Backtemperatur reduzieren. ■ Das Backpapier passend zuschneiden. ■ Die Backform mittig platzieren. ■ Kleine Gebäckstücke in gleichen Größen und Dicken formen. |

| Anliegen | Tipp |
|---|---|
| Ihr Kuchen ist außen fertig, aber innen noch nicht durchgebacken. | <ul style="list-style-type: none"> ■ Die Backtemperatur reduzieren und die Backzeit verlängern. ■ Weniger Flüssigkeit hinzugeben. <p>Bei Kuchen mit saftigem Belag:</p> <ul style="list-style-type: none"> ■ Den Boden vorbacken. ■ Den gebackenen Boden mit Mandeln oder Paniermehl bestreuen. ■ Den Belag auf den Boden legen. |
| Ihr Kuchen löst sich nicht beim Stürzen. | <ul style="list-style-type: none"> ■ Den Kuchen nach dem Backen 5 - 10 Minuten abkühlen lassen. ■ Den Kuchenrand vorsichtig mit einem Messer lockern. ■ Den Kuchen erneut stürzen und die Backform mehrmals mit einem nassen, kalten Tuch bedecken. ■ Bei nächsten Backen die Backform einfetten und mit Paniermehl austreuen. |
| Zwischen Form und Rost entstehen Funken. | <ul style="list-style-type: none"> ■ Prüfen, ob die Form außen sauber ist. ■ Die Position der Form im Garraum verändern. ■ Ohne Mikrowelle weiter backen und die Backdauer verlängern. |

Braten und Grillen

Einstellempfehlungen zum Braten und Grillen
Temperatur und Bratdauer sind von Beschaffenheit und Menge der Speisen abhängig. Deshalb sind in den Tabellen Bereiche angegeben. Beginnen Sie mit dem niedrigeren Wert und stellen Sie, wenn erforderlich, beim nächsten Mal höher ein.

Braten in Geschirr

Wenn Sie Gerichte im Geschirr zubereiten, können Sie sie einfacher aus dem Garraum nehmen und direkt im Geschirr servieren. Bei der Zubereitung in geschlossenem Geschirr bleibt der Garraum sauberer.

Allgemeines zum Braten in Geschirr

- Hitzebeständiges, mikrowellengeeignetes Geschirr verwenden.
- Bratformen aus Metall sind nur zum Braten ohne Mikrowellen geeignet.
- Das Geschirr auf den Rost stellen.
- Vorher prüfen, ob das Geschirr in den Garraum passt.
- Am besten eignet sich Geschirr aus Glas. Heißes Glasgeschirr auf einem trockenen Untersetzer abstellen. Wenn die Unterlage nass oder kalt ist, kann das Glas springen.
- Das Geschirr kann sehr heiß werden. Benutzen Sie Topflappen zum Herausnehmen.
- Die Herstellerangaben zum Bratgeschirr beachten.

Offenes Geschirr

Eine hohe Bratform verwenden.

Geschlossenes Geschirr

- Einen passenden, gut schließenden Deckel verwenden.
- Bei Fleisch sollten zwischen Bratgut und Deckel mindestens 3 cm Abstand sein. Das Fleisch kann aufgehen.

- Fleisch, Geflügel oder Fisch kann auch in einem geschlossenen Bräter knusprig werden. Verwenden Sie dazu einen Bräter mit Glasdeckel. Stellen Sie eine höhere Temperatur ein.

WARNUNG **Verbrühungsgefahr!**

Beim Öffnen des Deckels nach dem Garen kann sehr heißer Dampf entweichen. Dampf ist je nach Temperatur nicht sichtbar.

- ▶ Den Deckel hinten anheben, damit der heiße Dampf vom Körper weg entweichen kann.
- ▶ Kinder fernhalten.

Hinweise

- Mageres Fleisch oder Schmorbraten
 - Ca. 1/2 cm hoch Flüssigkeit ins Geschirr geben, z. B. Wasser, Wein, Essig oder Ähnliches. Die Flüssigkeitsmenge ist abhängig von der Fleischart, vom Geschirrmaterial und davon, ob Sie einen Deckel verwenden. In emaillierten oder dunklen Metallbrättern ist mehr Flüssigkeit notwendig als in Glasgeschirr. Für Schmorbraten etwas mehr Flüssigkeit zugeben.
 - Während des Bratens verdampft die Flüssigkeit. Bei Bedarf vorsichtig Flüssigkeit nachgießen.
 - Fleischstücke nach der Hälfte der Zeit wenden.
- Fisch
 - Zum Dünsten von Fisch 1-3 Esslöffel Flüssigkeit ins Geschirr geben, z. B. Zitronensaft oder Essig.

Grillen

Grillen Sie Speisen, die knusprig werden sollen.

- Immer bei geschlossener Gerätetür grillen.
- Nicht vorheizen.
- Grillstücke mit ähnlichem Gewicht und ähnlicher Dicke verwenden. So bräunen die Grillstücke gleichmäßig und bleiben saftig.
- Die Grillstücke direkt auf den Rost legen.

- Die Grillstücke mit einer Grillzange wenden. Wenn Sie mit einer Gabel ins Fleisch stechen, verliert es Saft und wird trocken.
- Grillgut erst nach dem Grillen salzen. Salz entzieht dem Fleisch Wasser.

Hinweis: Dunkles Fleisch, z. B. vom Rind, bräunt schneller als helles Fleisch, z. B. vom Kalb oder Schwein. Grillstücke aus hellem Fleisch oder Fisch sind oft an der Oberfläche nur hellbraun, innen trotzdem gar und saftig.

Der Grillheizkörper schaltet sich immer wieder ein und aus. Das ist normal. Die Häufigkeit richtet sich nach der eingestellten Grillstufe. Beim Grillen kann Rauch entstehen.

Tipps zum Braten und Schmoren

Beachten Sie diese Tipps für gute Ergebnisse beim Braten und Schmoren.

| Anliegen | Tipp |
|---|---|
| Mageres Fleisch soll nicht austrocknen. | Das Fleisch nach Belieben mit Fett bestreichen oder mit Speckstreifen belegen. |
| Sie wollen ein Bratenstück mit Schwarte zubereiten. | Die Schwarte kreuzweise einschneiden. Das Bratenstück zuerst mit der Schwarte nach unten braten. |
| Der Garraum soll möglichst sauber bleiben. | Das Gargut in einem geschlossenen Bräter bei höherer Temperatur zubereiten. |
| Fleisch soll heiß und saftig bleiben, z. B. Roast Beef. | Wenn der Braten fertig ist, diesen 10 Minuten im ausgeschalteten, geschlossenen Garraum ruhen lassen. So verteilt sich der Fleischsaft besser. In der angegebenen Gardauer ist die Ruhezeit nicht enthalten. Das Gargut nach der Zubereitung in Alufolie einwickeln. |



Rindfleisch

Einstellempfehlungen zum Garen von Rindfleisch

Hinweis

Zubereitungshinweise

- Die Einstellempfehlungen gelten für das Einschieben der Gerichte in das nicht vorgeheizte Gerät.
- Wenden Sie das Roastbeef und die Rindersteaks nach der Hälfte der Zeit. Lassen Sie die Gerichte zum Schluss noch ca. 10 Minuten stehen.

| Gericht | Zubehör / Geschirr | Einhängehöhe | Heizart | Temperatur in °C / Grillstufe | Mikrowellenleistung in Watt | Dauer in Min. |
|---|--------------------------------|--------------|---|-------------------------------|-----------------------------|---------------|
| Rinderschmorbraten, ca. 1 kg | Rost Geschlossenes Geschirr | — |  | 180-200 | 180 | 120-145 |
| Rostbeef, medium, ca. 1 kg | Rost Offenes Geschirr | — |  | 210-230 | 180 | 30-40 |
| Rindersteak, medium, 2-3 Stück, 2-3 cm dick, je 200 g | Rost Glasschale | — |  | 3 | - | 20-30 |

Schweinefleisch







Einstellempfehlungen zum Garen von Schweinefleisch

Hinweis

Zubereitungshinweise

- Die Einstellempfehlungen gelten für das Einschieben der Gerichte in das nicht vorgeheizte Gerät.
- Wenden Sie den Braten ohne Schwarte nach der Hälfte der Zeit. Lassen Sie den Braten zum Schluss noch ca. 10 Minuten stehen.
- Legen Sie den Braten mit Schwarte nach oben in das Geschirr. Schneiden Sie die Schwarte ein. Wenden Sie den Braten nicht. Lassen Sie den Braten zum Schluss noch ca. 10 Minuten stehen.

- Wenden Sie die Nackensteaks nach 2/3 der Zeit.

| Gericht | Zubehör / Geschirr | Einhängehöhe | Heizart | Temperatur in °C / Grillstufe | Mikrowellenleistung in Watt | Dauer in Min. |
|---|-----------------------------|---|---|-------------------------------|-----------------------------|---------------|
| Braten ohne Schwarte, z. B. Nacken, ca. 750 g | Rost Geschlossenes Geschirr |  |  | 220-230 | 180 | 40-50 |
| Braten mit Schwarte, z. B. Schulter, ca. 1 kg | Rost Offenes Geschirr |  |  | 190-210 | - | 130-150 |
| Nackensteak, 2-3 Stück, 2-3 cm dick | Rost Glasschale |  |  | 3 | - | 25-35 |





Sonstige Fleischgerichte

Einstellempfehlungen zum Garen von sonstigen Fleischgerichten.

Hinweis

Zubereitungshinweise

- Die Einstellempfehlungen gelten für das Einschieben der Gerichte in das nicht vorgeheizte Gerät.
- Lassen Sie den Hackbraten zum Schluss noch ca. 10 Minuten stehen.
- Wenden Sie die Würstchen nach 2/3 der Zeit.

| Gericht | Zubehör / Geschirr | Einhängehöhe | Heizart | Temperatur in °C / Grillstufe | Mikrowellenleistung in Watt | Dauer in Min. |
|--|-----------------------|---|---|-------------------------------|-----------------------------|---------------|
| Hackbraten, ca. 750 g | Rost Offenes Geschirr |  |  | 180-200 | 600 | 15-20 |
| Würstchen zum Grillen, 4 bis 6 Stück, je ca. 150 g | Rost Glasschale |  |  | 3 | - | 25-35 |









Geflügel

Einstellempfehlungen zum Garen von Geflügel.

Hinweis

Zubereitungshinweise

- Die Einstellempfehlungen gelten für das Einschieben der Gerichte in das nicht vorgeheizte Gerät.
- Legen Sie ganze Hähnchen mit der Brustseite nach unten. Wenden Sie es nach der Hälfte der Zeit.
- Legen Sie Hähnchenteile und Entenbrust mit der Hautseite nach oben. Wenden Sie die Gerichte nicht.
- Wenden Sie Gänsekeulen nach der Hälfte der Zeit. Stechen Sie die Haut ein.

| Gericht | Zubehör / Geschirr | Einhängehöhe | Heizart | Temperatur in °C / Grillstufe | Mikrowellenleistung in Watt | Dauer in Min. |
|------------------------------------|-----------------------------|---|---|-------------------------------|-----------------------------|---------------|
| Hähnchen, ganz, ca. 1,2 kg | Rost Geschlossenes Geschirr |  |  | 220-230 | 360 | 35-45 |
| Hähnchenteile, ca. 800 g | Rost Offenes Geschirr |  |  | 210-230 | 360 | 20-30 |
| Entenbrust, ca. 500 g | Rost Glasschale |  |  | 3 | 90 | 20-30 |
| Gänsebrust, Gänsekeulen, 700-900 g | Rost Offenes Geschirr |  |  | 210-230 | 90 | 30-40 |

Fisch

Einstellempfehlungen zum Garen von Fisch.

Hinweis

Zubereitungshinweise

- Die Einstellempfehlungen gelten für das Einschieben der Gerichte in das nicht vorgeheizte Gerät.

de So gelingt's

- Legen Sie zum Grillen den ganzen Fisch, z. B. Lachs oder Forelle, mittig auf den Rost.
- Fetten Sie den Rost vorher mit Öl ein.

| Gericht | Zubehör / Geschirr | Einhängehöhe | Heizart | Grillstufe | Dauer in Min. |
|------------------------------------|--------------------|--------------|---------|------------|---------------|
| Fischkotelett, 2-3 Stück, je 150 g | Rost Glasschale | — | ☐ | 3 | 20-25 |
| Fisch ganz, 2-3 Stück, je 300 g | Rost Glasschale | — | ☐ | 3 | 20-30 |

Tipps für das nächste Braten

Wenn beim Braten mal etwas nicht auf Anhieb gelingt, finden Sie hier Tipps.

| Anliegen | Tipp |
|---|---|
| Ihr Braten ist zu dunkel und die Kruste stellenweise verbrannt. | <ul style="list-style-type: none"> ■ Eine niedrigere Temperatur wählen. ■ Die Bratdauer verkürzen. |
| Ihr Braten ist zu trocken. | <ul style="list-style-type: none"> ■ Eine niedrigere Temperatur wählen. ■ Die Bratdauer verkürzen. |
| Die Kruste Ihres Bratens ist zu dünn. | <ul style="list-style-type: none"> ■ Die Temperatur erhöhen. Oder: ■ Nach dem Ende der Bratdauer den Grill kurz einschalten. |
| Ihre Bratensoße ist angebrannt. | <ul style="list-style-type: none"> ■ Ein kleineres Geschirr wählen. ■ Beim Braten mehr Flüssigkeit hinzugeben. |
| Ihre Bratensoße ist zu hell und zu wässrig. | <ul style="list-style-type: none"> ■ Damit mehr Flüssigkeit verdampft, ein größeres Geschirr wählen. ■ Beim Braten weniger Flüssigkeit hinzugeben. |
| Wenn Sie Fleisch schmoren, brennt das Fleisch an. | <ul style="list-style-type: none"> ■ Prüfen, ob das Bratgeschirr und der Deckel zusammenpassen und gut schließen. ■ Die Temperatur reduzieren. ■ Beim Schmoren Flüssigkeit hinzugeben. |
| Ihr Braten ist nicht durch. | <ul style="list-style-type: none"> ■ Den Braten aufschneiden. ■ Die Soße im Bratgeschirr zubereiten. ■ Die Bratenscheiben in die Soße legen. ■ Die Bratenscheiben mit der Mikrowelle fertigbaren. |

Aufläufe, Gratins und Toasts

Einstellempfehlungen zum Garen von Aufläufen, Gratins und Toasts.

Hinweis

Zubereitungshinweise

- Die Einstellempfehlungen gelten für das Einschieben der Gerichte in das nicht vorgeheizte Gerät.
- Verwenden Sie für Aufläufe und Kartoffelgratins eine 4 bis 5 cm hohe mikrowellen- und hitzebeständige Auflaufform.
- Lassen Sie Aufläufe und Gratins noch 5 Minuten im abgeschalteten Backofen nachgaren.
- Toasten Sie die Toastscheiben vor.

| Gericht | Zubehör / Geschirr | Einhängehöhe | Heizart | Temperatur in °C / Grillstufe | Mikrowellenleistung in Watt | Dauer in Min. |
|--|--------------------|--------------|---------|-------------------------------|-----------------------------|---------------|
| Auflauf, süß, ca. 1,5 kg | Offenes Geschirr | — | ☒ | 140-160 | 360 | 25-30 |
| Auflauf, pikant aus gegarten Zutaten, ca. 1 kg | Offenes Geschirr | — | ☒ | 150-170 | 600 | 20-25 |
| Kartoffelgratin aus rohen Zutaten, ca. 1,1 kg | Offenes Geschirr | — | ☒ | 210-220 | 600 | 20-25 |
| Toast überbacken, 4 Stück | Rost | — | ☐ | 3 | - | 8-10 |

Tiefgekühlte Fertigprodukte

Einstellempfehlungen zum Garen von tiefgekühlten Fertigprodukten.

Hinweis

Zubereitungshinweise

- Beachten Sie die Herstellerangaben auf der Verpackung.
- Die Einstellempfehlungen gelten für das Einschieben der Gerichte in das nicht vorgeheizte Gerät.
- Pommes Frites, Kroketten und Rösti nicht übereinander legen und nach der Hälfte der Zeit wenden.

| Gericht | Zubehör / Geschirr | Einhängehöhe | Heizart | Temperatur in °C | Mikrowellenleistung in Watt | Dauer in Min. |
|------------------------------------|------------------------|--------------|---------|--------------------|-----------------------------|------------------|
| Pizza mit dünnem Boden | Rost | — | ☉ | 220-230 | - | 10-15 |
| Pizza-Baguette | Rost | — | ☉ | 1. - 2. 220-230 | 1. 600 2. - | 1. 2 2. 13-18 |
| Pommes Frites | Rundes Pizza-blech | — | ☒ | 220-230 | 90 | 10-15 |
| Kroketten | Rundes Pizza-blech | — | ☒ | 210-220 | - | 10-15 |
| Rösti, gefüllte Kartoffeltaschen | Rundes Pizza-blech | — | ☒ | 200-220 | 90 | 15-20 |
| Strudel | Rundes Pizza-blech | — | ☉ | 220-230 | - | 20-30 |
| Aufläufe, z. B. Lasagne, ca. 450 g | Geschlossenes Geschirr | — | ☉ | 220-230 | 600 | 10-15 |

Prüfgerichte

Diese Übersichten wurden für Prüfinstitute erstellt, um das Prüfen des Geräts nach EN 60350-1:2013 bzw. IEC 60350-1:2011 und nach Norm EN 60705:2012, IEC 60705:2010 zu erleichtern.

Auftauen mit Mikrowelle

Einstellempfehlungen zum Auftauen von Fleisch oder Geflügel.

| Gericht | Zubehör / Geschirr | Einhängehöhe | Mikrowellenleistung in Watt | Dauer in Min. |
|----------------|--------------------|--------------|-----------------------------|------------------|
| Fleisch, 500 g | Offenes Geschirr | Garraumboden | 1. 180 2. 90 | 1. 5 2. 10-15 |

Garen mit Mikrowelle

Einstellempfehlungen zum Garen von Prüfgerichten mit Mikrowelle.

| Gericht | Zubehör / Geschirr | Einhängehöhe | Mikrowellenleistung in Watt | Dauer in Min. |
|---------------------|--------------------|--------------|-----------------------------|----------------------|
| Eiercreme, 1 kg | Offenes Geschirr | Garraumboden | 1. 600 2. 180 | 1. 10-13 2. 20-30 |
| Biskuittorte, 475 g | Offenes Geschirr | Garraumboden | 600 | 8-10 |
| Hackbraten, 900 g | Offenes Geschirr | Garraumboden | 18-23 | 18-23 |

Garen in Kombination mit Mikrowelle

Einstellempfehlungen zum Garen von Prüfgerichten in Kombination mit Mikrowelle.

Hinweis

Zubereitungshinweise

- Verwenden Sie für das Hähnchen ein hohes Geschirr.

- Legen Sie das Hähnchen mit der Brustseite nach unten. Wenden Sie es nach der Hälfte der Zeit.

| Gericht | Zubehör / Geschirr | Einhängehöhe | Heizart | Temperatur in °C | Mikrowellenleistung in Watt | Dauer in Min. |
|-----------------|--------------------------|--------------|---------|------------------|-----------------------------|---------------|
| Kartoffelgratin | Rost Offenes Geschirr | — | | 210-220 | 600 | 20-25 |
| Kuchen | Rost Offenes Geschirr | — | | 190-200 | 180 | 20-27 |
| Hähnchen | Rost Offenes Geschirr | — | | 190 | 360 | 30-45 |

Backen

Einstellempfehlungen zum Backen von Prüfgerichten.

Hinweis: Die Einstellempfehlungen gelten für das Einschieben der Gerichte in das nicht vorgeheizte Gerät.

| Gericht | Zubehör / Geschirr | Einhängehöhe | Heizart | Temperatur in °C | Dauer in Min. |
|-----------------------|-------------------------------|--------------|---------|------------------|---------------|
| Wasserbiskuit | Rost Springform Ø 26 cm | — | | 170-180 | 30-40 |
| Gedeckter Apfelkuchen | Rost Springform Ø 20 cm | — | | 170-190 | 80-100 |
| Spritzgebäck | Glasschale | — | | 160-170 | 30-35 |
| Small Cakes | Glasschale | — | | 160-170 | 25-30 |

Grillen

Einstellempfehlungen zum Grillen von Prüfgerichten.

Hinweis: Wenden Sie die Beefburger nach der Hälfte der Zeit.

| Gericht | Zubehör / Geschirr | Einhängehöhe | Heizart | Grillstufe | Dauer in Min. |
|---------------------|--------------------|--------------|---------|------------|---------------|
| Toast bräunen | Rost | — | | 3 | 4-5 |
| Beefburger, 9 Stück | Rost Glasschale | — | | 3 | 35-45 |

Kundendienst

Wenn Sie Anwendungsfragen haben, eine Störung am Gerät nicht selbst beheben können oder das Gerät repariert werden muss, wenden Sie sich an unseren Kundendienst.

Viele Probleme können Sie durch die Information zur Störungsbehebung in dieser Anleitung oder auf unserer Webseite selbst beheben. Falls dies nicht der Fall ist, wenden Sie sich an unseren Kundendienst.

Wir finden immer eine passende Lösung und versuchen unnötige Besuche der Kundendiensttechniker zu vermeiden.

Wir stellen sicher, dass Ihr Gerät mit Original-Ersatzteilen von geschulten Kundendiensttechnikern im Garantiefall und nach Ablauf der Herstellergarantie repariert wird.

Funktionsrelevante Original-Ersatzteile gemäß der entsprechenden Ökodesign-Verordnung erhalten Sie bei unserem Kundendienst für die Dauer von mindestens 10 Jahren ab dem Inverkehrbringen Ihres Geräts innerhalb des Europäischen Wirtschaftsraums.

Hinweis: Der Einsatz des Kundendienstes ist im Rahmen der Herstellergarantiebedingungen kostenfrei.

Detaillierte Informationen über die Garantiezeit und die Garantiebedingungen in Ihrem Land erhalten Sie bei unserem Kundendienst, Ihrem Händler oder auf unserer Webseite.

Wenn Sie den Kundendienst kontaktieren, benötigen Sie Erzeugnisnummer (E-Nr.) und die Fertigungsnummer (FD) Ihres Geräts.

Die Kontaktdaten des Kundendienstes finden Sie im beiliegenden Kundendienstverzeichnis oder auf unserer Webseite.

Erzeugnisnummer (E-Nr.) und Fertigungsnummer (FD)

Die Erzeugnisnummer (E-Nr.) und die Fertigungsnummer (FD) finden Sie auf dem Typenschild des Geräts.

Das Typenschild mit den Nummern finden Sie, wenn Sie die Gerätetür öffnen.
Um Ihre Gerätedaten und die Kundendienst-Telefonnummer schnell wiederzufinden, können Sie die Daten notieren.

Table des matières

| | |
|--|----|
| Sécurité..... | 36 |
| Prévention des dégâts matériels | 40 |
| Protection de l'environnement et économies d'énergie | 40 |
| Description de l'appareil..... | 42 |
| Accessoires..... | 45 |
| Avant la première utilisation | 46 |
| Utilisation de base | 46 |
| Micro-ondes..... | 47 |
| Programmes automatiques | 50 |
| Fonctions de temps | 51 |
| Sécurité enfants | 52 |
| Réglages de base..... | 52 |
| Nettoyage et entretien | 53 |
| Dépannage | 55 |
| Mise au rebut..... | 57 |
| Comment faire..... | 57 |
| Service après-vente | 71 |



Sécurité

Veillez respecter les consignes de sécurité afin d'utiliser l'appareil en toute sécurité.

Indications générales

Vous trouverez ici des informations générales sur la présente notice.

- Lisez attentivement cette notice. C'est en effet la seule manière d'utiliser l'appareil de manière sûre et efficace.
- Cette notice d'utilisation s'adresse à l'utilisateur de l'appareil.
- Respectez les consignes de sécurité et les avertissements.
- Conservez la notice ainsi que les informations produit en vue d'une réutilisation ultérieure ou pour un futur nouveau propriétaire.
- Contrôlez l'appareil après l'avoir déballé. Ne raccordez pas l'appareil si ce dernier a été endommagé durant le transport.

Utilisation conforme

Pour utiliser l'appareil correctement et en toute sécurité, respectez les consignes d'utilisation conforme.

Seul un professionnel agréé peut raccorder l'appareil sans fiche. Les dommages dus à un raccordement incorrect ne sont pas couverts par la garantie.

Utilisez l'appareil uniquement :

- en conformité avec la présente notice d'utilisation.
- pour préparer des aliments et des boissons.
- pour un usage privé et dans les pièces fermées d'un domicile.
- jusqu'à une altitude maximale de 4000 m.

Cet appareil est conforme à la norme EN 55011 ou CISPR 11. Il s'agit d'un produit du groupe 2, classe B. « Groupe 2 » signifie que des micro-ondes sont générées pour chauffer des aliments. « Classe B » signifie que l'appareil est adapté à un environnement domestique privé.

Restrictions du périmètre utilisateurs

Évitez les risques pour les enfants et les personnes à risque.

Les enfants de 8 ans et plus, les personnes souffrant d'un handicap physique, sensoriel ou mental ou ne détenant pas l'expérience et/ou les connaissances nécessaires pourront utiliser cet appareil à condition de le faire sous surveillance, ou que son utilisation sûre leur ait été enseignée et qu'ils aient compris les dangers qui en émanent.

Les enfants ne sont pas autorisés à jouer avec l'appareil.

Les enfants ne doivent en aucun cas s'occuper du nettoyage et de la maintenance utilisateur, sauf s'ils sont âgés de 15 ans et plus et agissent sous surveillance.

Les enfants de moins de 8 ans doivent être tenus à distance de l'appareil et du cordon d'alimentation secteur.

Utilisation sûre

Respectez les consignes de sécurité lorsque vous utilisez l'appareil.

Toujours insérer correctement les accessoires dans le four.

→ "Accessoires", Seite 45

⚠ AVERTISSEMENT – Risque d'incendie !

- Des objets inflammables, rangés dans le compartiment de cuisson peuvent s'enflammer.
 - ▶ Ne jamais entreposer d'objets inflammables dans le compartiment de cuisson.
 - ▶ Ne jamais ouvrir la porte de l'appareil lorsqu'il s'en dégage de la fumée.
 - ▶ Eteindre l'appareil et retirer la fiche secteur ou désactiver le fusible dans le boîtier à fusibles.
- Les résidus alimentaires, la graisse et le jus de rôti peuvent s'enflammer.
 - ▶ Avant utilisation, retirer les grosses saletés présentes dans le compartiment de cuisson, sur les résistances de chauffe et sur les accessoires.
- Il se produit un courant d'air lors de l'ouverture de la porte de l'appareil. Le papier sulfurisé peut toucher les résistances chauffantes et s'enflammer.
 - ▶ Ne jamais poser de papier sulfurisé non attaché sur un accessoire lors du préchauffage.
 - ▶ Toujours déposer un plat ou un moule de cuisson sur le papier sulfurisé pour le lèster.
 - ▶ Recouvrir uniquement la surface nécessaire de papier sulfurisé.
 - ▶ Le papier sulfurisé ne doit pas dépasser de l'accessoire.
- Une surchauffe peut provoquer un incendie. Si l'appareil est installé derrière une porte décorative ou de meuble, il se produit une accumulation de chaleur en cours de fonctionnement lorsque la porte décorative ou de meuble est fermée.
 - ▶ Utiliser l'appareil si la porte décorative ou de meuble est ouverte.

⚠ AVERTISSEMENT – Risque de brûlure !

- L'appareil devient très chaud.
 - ▶ Ne jamais toucher les surfaces intérieures chaudes du compartiment de cuisson ni les résistances chauffantes.
 - ▶ Toujours laisser l'appareil refroidir.
 - ▶ Éloigner les enfants.
- Les récipients ou les accessoires deviennent très chauds.
 - ▶ Toujours utiliser des maniques pour retirer le récipient ou l'accessoire chaud du compartiment de cuisson.

- Les vapeurs d'alcool peuvent s'enflammer dans le compartiment de cuisson chaud.
 - ▶ Ne jamais préparer de plats contenant de grandes quantités de boissons fortement alcoolisées.
 - ▶ Utiliser uniquement de petites quantités de boissons fortement alcoolisées.
 - ▶ Ouvrir la porte de l'appareil avec précaution.

⚠ AVERTISSEMENT – Risque de brûlure !

- Les éléments accessibles deviennent chauds pendant le fonctionnement.
 - ▶ Ne jamais toucher les éléments chauds.
 - ▶ Éloigner les enfants.
- De la vapeur chaude peut s'échapper lors de l'ouverture de la porte de l'appareil. La vapeur n'est pas visible selon sa température.
 - ▶ Ne pas se tenir trop près de l'appareil lors de l'ouverture.
 - ▶ Ouvrir la porte de l'appareil avec précaution.
 - ▶ Éloigner les enfants.
- La présence d'eau dans un compartiment de cuisson chaud peut générer de la vapeur d'eau chaude.
 - ▶ Ne jamais verser d'eau dans le compartiment de cuisson chaud.

⚠ AVERTISSEMENT – Risques de blessures !

- Un verre de porte d'appareil rayé peut se fendre.
 - ▶ Ne pas utiliser de racloir à verre, ni de produit de nettoyage agressif ou abrasif.
- Les charnières de la porte de l'appareil bougent à l'ouverture et à la fermeture de la porte et vous pouvez vous pincer.
 - ▶ Ne jamais mettre les doigts dans la zone des charnières.

⚠ AVERTISSEMENT – Risque d'électrocution !

- Les réparations non conformes sont dangereuses.
 - ▶ Seul un personnel dûment qualifié peut entreprendre des réparations sur l'appareil.
 - ▶ Seules des pièces de rechange d'origine peuvent être utilisées pour réparer l'appareil.

- Le cordon d'alimentation pose un danger si sa gaine de protection est endommagée.
 - ▶ Ne mettez jamais en contact le cordon d'alimentation secteur avec des sources de chaleur et des pièces chaudes de l'appareil.
 - ▶ Ne mettez jamais en contact le cordon d'alimentation secteur avec des arêtes vives ou des pointes.
 - ▶ Ne pliez, n'écrasez et ne modifiez jamais le cordon d'alimentation secteur.
- L'infiltration d'humidité peut occasionner un choc électrique.
 - ▶ Utiliser l'appareil uniquement dans des pièces fermées.
 - ▶ Ne jamais exposer l'appareil à une forte chaleur ou humidité.
 - ▶ Ne pas utiliser de nettoyeur vapeur ou haute pression pour nettoyer l'appareil.
- Un appareil endommagé ou un cordon d'alimentation secteur endommagé est dangereux.
 - ▶ N'utilisez jamais un appareil endommagé.
 - ▶ Ne jamais faire fonctionner l'appareil avec une surface fissurée ou cassée.
 - ▶ "Rubrique service après-vente."
→ *Seite 71*
 - ▶ Seul un personnel dûment qualifié peut entreprendre des réparations sur l'appareil.

Micro-ondes

Respectez les consignes de sécurité lorsque vous utilisez le micro-ondes.

⚠ AVERTISSEMENT – Risque d'incendie !

- Toute utilisation non conventionnelle de l'appareil est dangereuse et peut provoquer des dommages. Par exemple des pantoufles, coussins de graines ou de céréales chauffés peuvent s'enflammer même après plusieurs heures.
 - ▶ Ne jamais sécher des aliments ou de vêtements avec l'appareil.
 - ▶ Ne jamais réchauffer de pantoufles, coussins de graines ou de céréales, d'éponges, de chiffons humides et autres articles avec l'appareil.
 - ▶ Utiliser l'appareil uniquement pour préparer des aliments et des boissons.

- Les aliments peuvent s'enflammer.
 - ▶ Ne jamais réchauffer les aliments dans des emballages qui conservent la chaleur.
 - ▶ Ne jamais réchauffer des aliments dans des récipients en plastique, en papier ou autres matériaux inflammables, sans les surveiller.
 - ▶ Ne jamais régler une puissance ou une durée de micro-ondes trop élevée. Suivre les indications de cette notice d'utilisation.
 - ▶ Ne jamais déshydrater des aliments aux micro-ondes.
 - ▶ Ne jamais décongeler ni réchauffer au micro-ondes à une puissance trop élevée ou trop longtemps des aliments dont la teneur en eau est faible, comme du pain.
- L'huile alimentaire peut s'enflammer.
 - ▶ Ne jamais chauffer de l'huile alimentaire seule aux micro-ondes.

⚠ AVERTISSEMENT – Risque d'explosion !

Les liquides ou autres aliments dans des récipients hermétiquement fermés peuvent exploser.

- ▶ Ne jamais chauffer de liquides ou d'autres aliments dans des récipients hermétiquement fermés.

⚠ AVERTISSEMENT – Risque de brûlure !

- Les aliments comportant une enveloppe ou une peau dure peuvent éclater, à la manière d'une explosion, au moment de les réchauffer, mais également après.
 - ▶ Ne jamais faire cuire d'œufs dans leur coquille ni réchauffer des œufs durs.
 - ▶ Ne jamais faire cuire de fruits de mer ni de crustacés.
 - ▶ Avant de faire des œufs sur le plat ou des œufs pochés, percer leur jaune.
 - ▶ En cas d'utilisation d'aliments comportant une enveloppe ou une peau dure, comme des pommes, tomates, pommes de terre ou saucisses, l'enveloppe peut éclater. Percer l'enveloppe ou la peau avant de les réchauffer.
- La chaleur ne se répartit pas uniformément dans l'alimentation pour bébé.
 - ▶ Ne jamais réchauffer des aliments pour bébé dans des récipients fermés.

- ▶ Toujours retirer le couvercle et la tétine.
- ▶ Après réchauffement, remuer ou secouer énergiquement.
- ▶ Vérifier la température des aliments avant de les donner à l'enfant.
- Les aliments chauffés dégagent de la chaleur. Le plat peut devenir chaud.
 - ▶ Toujours utiliser des maniques pour retirer le récipient ou l'accessoire du compartiment de cuisson.
- Si les aliments sont hermétiquement emballés, leur emballage peut éclater.
 - ▶ Toujours respecter les consignes figurant sur l'emballage.
 - ▶ Toujours utiliser des maniques pour retirer des plats du compartiment de cuisson.
- Les éléments accessibles deviennent chauds pendant le fonctionnement.
 - ▶ Ne touchez jamais les éléments chauds.
 - ▶ Éloignez les enfants.
- Toute utilisation non conventionnelle de l'appareil est dangereuse. Par exemple, des pantoufles, coussins de graines ou de céréales, éponges, chiffons humides ou autres articles surchauffés peuvent entraîner des brûlures.
 - ▶ Ne jamais sécher des aliments ou de vêtements avec l'appareil.
 - ▶ Ne jamais réchauffer de pantoufles, coussins de graines ou de céréales, d'éponges, de chiffons humides et autres articles avec l'appareil.
 - ▶ Utiliser l'appareil uniquement pour préparer des aliments et des boissons.

⚠ AVERTISSEMENT – Risques de blessures !

- Toute vaisselle inappropriée peut éclater. La vaisselle en porcelaine ou en céramique peut présenter des microporosités dans les poignées et les couvercles. Derrière ces microporosités se dissimulent des cavités. De l'humidité peut s'y introduire et faire éclater le récipient.
 - ▶ Utiliser uniquement de la vaisselle conçue pour aller au micro-ondes.

- La vaisselle et les récipients métalliques ou la vaisselle dotée d'applications en métal peuvent produire des étincelles en mode micro-ondes pur. L'appareil sera endommagé.
 - ▶ En mode micro-ondes pur, n'utilisez jamais de récipients métalliques.
 - ▶ Utiliser uniquement de la vaisselle adaptée au micro-ondes ou le micro-ondes en combinaison avec un mode de cuisson.

⚠ AVERTISSEMENT – Risque d'électrocution !

L'appareil fonctionne avec une tension élevée.

- ▶ Ne jamais retirer le boîtier.

⚠ AVERTISSEMENT – Risque de préjudice sérieux pour la santé !

- En cas de nettoyage insuffisant, la surface de l'appareil peut être endommagée. De l'énergie de micro-ondes risque de s'échapper.
 - ▶ Nettoyer l'appareil régulièrement et enlever immédiatement tous les restes d'aliments.
 - ▶ Veiller à ce que le compartiment de cuisson, le joint de porte, la porte et la butée de porte restent toujours propres.
- L'énergie du micro-ondes peut s'échapper par une porte de compartiment de cuisson ou un joint de porte endommagé.
 - ▶ Ne jamais utiliser l'appareil si la porte du compartiment de cuisson, le joint de porte ou le cadre en plastique est endommagé.
 - ▶ Appeler le service après-vente.
- L'énergie du micro-ondes s'échappe dans le cas d'appareils sans habillage.
 - ▶ Ne jamais enlever l'habillage du corps de l'appareil.
 - ▶ Appeler le service après-vente en cas d'intervention de maintenance ou de réparation.

Prévention des dégâts matériels

Respectez les consignes suivantes afin de ne pas endommager votre appareil, vos accessoires ou autres ustensiles de cuisine.

De manière générale

Respectez ces consignes lorsque vous utilisez l'appareil.

ATTENTION !

- Le capteur de cuisson peut être endommagé par des moules en silicone ou des films, des couvercles ou accessoires contenant du silicone.
 - ▶ Ne pas utiliser de moules en silicone ni des films, des couvercles ou accessoires contenant du silicone.
- La présence d'eau dans le compartiment de cuisson chaud peut générer de la vapeur d'eau. Le changement de température peut endommager le fond du compartiment de cuisson.
 - ▶ Ne jamais verser d'eau dans le compartiment de cuisson chaud.
- La présence prolongée d'humidité dans le compartiment de cuisson entraîne la formation de corrosion.
 - ▶ Essuyer l'eau de condensation après chaque cuisson.
 - ▶ Ne pas conserver d'aliments humides dans le compartiment de cuisson pendant une longue période.
 - ▶ Ne pas stocker de mets dans le compartiment de cuisson.
- Le refroidissement avec la porte de l'appareil ouverte endommage avec le temps les façades de meubles adjacents.
 - ▶ Après un mode de fonctionnement à haute température, laisser refroidir le compartiment de cuisson uniquement avec la porte fermée.
 - ▶ Ne rien coincer dans la porte de l'appareil.
 - ▶ Laisser le compartiment de cuisson refroidir avec la porte ouverte uniquement lorsque la cuisson a créé beaucoup d'humidité.
- Si le joint est fortement encrassé, la porte de l'appareil ne ferme plus correctement lors du fonctionnement. Les façades des meubles adjacents peuvent être endommagées.
 - ▶ Veiller toujours à maintenir le joint propre.

- L'utilisation de la porte de l'appareil comme surface d'assise ou de support peut endommager la porte de l'appareil.
 - ▶ Ne pas monter, ni s'asseoir, ni rien accrocher sur la porte de l'appareil ouverte.
 - ▶ Ne pas déposer de récipients ou des accessoires sur la porte de l'appareil.
- En fonction du modèle d'appareil, les accessoires risquent de griffer la vitre de la porte en refermant la porte de l'appareil.
 - ▶ Toujours veiller à insérer les accessoires jusqu'à la butée dans le compartiment de cuisson.
- Le fait de porter l'appareil par la poignée risque de casser celle-ci. La poignée de porte ne résiste pas au poids de l'appareil.
 - ▶ Ne jamais transporter ni porter l'appareil par la poignée de la porte.

Micro-ondes

Respectez ces consignes lorsque vous utilisez le micro-ondes.

ATTENTION !

- Au contact de métal avec la paroi du compartiment de cuisson se produisent des étincelles susceptibles d'endommager l'appareil ou de détériorer la vitre intérieure de la porte.
 - ▶ Le métal, par ex. la cuillère dans le verre, doit se trouver à une distance d'au moins 2 cm des parois du compartiment de cuisson et de l'intérieur de la porte.
- Des barquettes en aluminium dans l'appareil peuvent provoquer des étincelles. L'appareil subira des dommages par la formation d'étincelles.
 - ▶ Ne pas utiliser de barquettes en aluminium dans l'appareil.
- Lors de la préparation de popcorn au micro-ondes avec une puissance de micro-ondes trop élevée, la vitre de la porte peut éclater en raison de surcharge.
 - ▶ Ne jamais sélectionner jamais une puissance de micro-ondes trop élevée.
 - ▶ Régler au maximum 600 watts.
 - ▶ Toujours placer le sachet de popcorn sur une assiette en verre.
- L'alimentation en micro-ondes est endommagée par le retrait du cache.
 - ▶ Ne jamais enlever le cache de l'alimentation en micro-ondes dans le compartiment de cuisson.

Protection de l'environnement et économies d'énergie

Protégez l'environnement tout en faisant un usage économique de votre appareil et en éliminant correctement les matériaux recyclables.

Élimination de l'emballage

Les matériaux d'emballage sont compatibles avec l'environnement et recyclables.

- ▶ Éliminez les différents composants séparément en fonction de leur type.

Vous trouverez des informations sur les circuits actuels d'élimination auprès de votre revendeur spécialisé ou de l'administration de votre commune/ville.



Éliminez l'emballage en respectant l'environnement.

Économies d'énergie

Si vous respectez les instructions suivantes, votre appareil consommera moins de courant.

Préchauffer l'appareil uniquement si la recette ou les Recommandations de réglage le préconisent.

+ Si vous ne préchauffez pas l'appareil, vous économisez jusqu'à 20 % d'énergie.

Utiliser des moules de couleur foncée, laqués noirs ou émaillés.

+ Ces types de moule absorbent particulièrement bien la chaleur.

Ouvrir le moins possible la porte de l'appareil pendant qu'il fonctionne.

+ La température dans le compartiment de cuisson est maintenue et l'appareil ne doit pas réchauffer.

Faire cuire plusieurs mets directement l'un après l'autre ou parallèlement.

+ Le compartiment de cuisson est chauffé après la première cuisson. Le temps de cuisson diminue ainsi pour le gâteau suivant.

Si les temps de cuisson sont assez longs, éteignez l'appareil 10 minutes avant la fin du temps de cuisson.

+ La chaleur résiduelle est suffisante pour terminer de cuire le mets.

Retirer les accessoires non utilisés du compartiment de cuisson.

+ Les accessoires inutiles ne doivent pas être chauffés.

Laisser décongeler des mets surgelés avant de les préparer.

+ De l'énergie pour le mode décongélation des mets est ainsi économisée.

Description de l'appareil

Découvrez les composants de votre appareil.

Éléments de commande

Les éléments de commande vous permettent de configurer toutes les fonctions de votre appareil et vous donnent des informations sur l'état de fonctionnement.

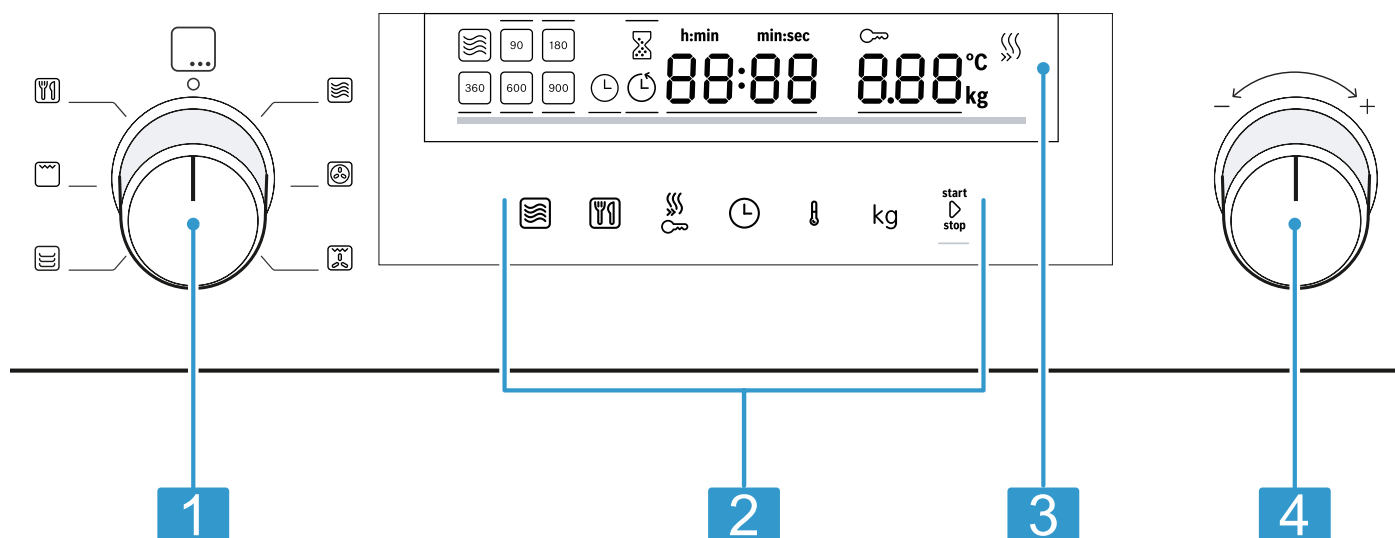

Selon le type d'appareil, les détails illustrés peuvent différer, par ex. couleur et forme.

- | | |
|---|------------------------|
| 1 | Sélecteur de fonctions |
| 2 | Champs tactiles |
| 3 | Affichage |
| 4 | Sélecteur rotatif |

Sélecteur de fonctions

Le sélecteur de fonctions vous permet de régler les modes de cuisson et d'autres fonctions. Sur certaines variantes d'appareils, le sélecteur de fonctions est escamotable.

Lorsque vous tournez le sélecteur de fonctions de la position zéro à une fonction, quelques secondes s'écoulent avant que la fonction concernée ne soit disponible.

Sélecteur rotatif

Le sélecteur rotatif permet de modifier les valeurs de réglage qui apparaissent sur l'affichage.

Sur certaines variantes d'appareils, le sélecteur rotatif est escamotable.



Pour certaines listes de sélection, par ex. programmes, le premier point réapparaît après le dernier.

Pour certaines valeurs, par ex. le poids, vous devez ramener le sélecteur rotatif en arrière dès que la valeur minimale ou maximale est atteinte.

Champs tactiles

Les champs à effleurement sont des surfaces tactiles. Pour sélectionner une fonction, effleurez le champ correspondant.

| Symbole | Nom | Utilisation |
|---------|-------------------------|--|
| | Micro-ondes | Sélectionner les niveaux de puissance du micro-ondes ou activer la fonction micro-ondes pour un mode de cuisson. |
| | Programmes automatiques | Appeler la sélection de programmes automatiques. |

| Symbole | Nom | Utilisation |
|---|--------------------------------------|---|
|  | Préchauffage rapide/sécurité enfants | Pression brève : activer ou désactiver le préchauffage rapide. Pression longue : activer ou désactiver la sécurité enfants. |
|  | Fonctions de temps | Régler la minuterie, la durée ou l'heure. |
|  | Température | Sélectionner le réglage de la température. |
| kg | Poids | Sélectionner le réglage du poids. |
| start (right arrow) stop | Touche start/stop | Pression brève : démarrer ou arrêter le fonctionnement. Pression longue : mettre fin au fonctionnement. Les réglages sont réinitialisés. |

Affichage

Sur l'affichage apparaissent les valeurs de réglage actuelles ou les sélections possibles.







Valeur active La valeur directement réglable est mise en surbrillance en blanc et soulignée d'une barre rouge. Vous pouvez modifier la valeur active à l'aide du sélecteur rotatif.

Valeur passive Vous ne pouvez pas modifier directement les valeurs représentées sans parenthèses. Lorsque vous désirez modifier une valeur, vous devez d'abord activer la valeur.

Éléments d'affichage

Vous trouverez ci-après une brève explication de la signification des différents éléments d'affichage.

| Symbole | Nom | Signification |
|---|------------------|---|
|  | Minuterie | Lorsque le symbole est coché, l'affichage indique le temps de la minuterie. |
|  | Durée | Lorsque le symbole est coché, l'affichage indique la durée. |
|  | Heure | Lorsque le symbole est coché, l'affichage indique l'heure. |
| h:min | Heures/minutes | Le temps s'affiche en heures et en minutes. |
| min:sec | Minutes/secondes | Le temps s'affiche en minutes et en secondes. |
|  | Sécurité enfants | Lorsque le symbole est coché, la sécurité enfants est activée. |
|  | Chauffage rapide | Lorsque le symbole est coché, le chauffage rapide est activé. |
| °C | Température | La température s'affiche en °C. |
| kg | Poids | Le poids s'affiche en kilogramme. |

Affichage de la température

L'affichage de la température indique la progression de chauffe.

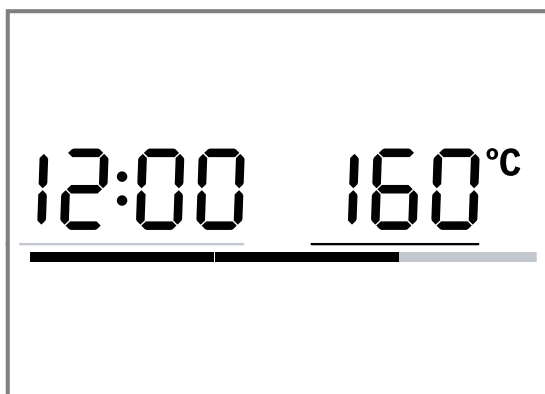

Après la mise en route, la ligne rouge dans la zone inférieure de l'écran indique la progression de chauffe de la température du compartiment de cuisson. La ligne se remplit de rouge en fonction de la progression de chauffe. L'appareil est chauffé lorsque la ligne est remplie de rouge en continu. Pour le gril, la ligne de chauffe est immédiatement remplie de rouge.

Pour le micro-ondes, il n'y a pas d'affichage de la température.







Dû à l'inertie thermique, la température affichée peut être légèrement différente de la température réelle dans le compartiment de cuisson.

Mode nuit

Pour économiser de l'énergie, la luminosité du bandeau de commande se réduit automatiquement entre 22h et 5h59.

Modes de cuisson

Vous trouverez ici un aperçu des modes de cuisson. Vous obtenez des recommandations sur l'utilisation des modes de cuisson.

| Symbole | Nom | Température/niveaux | Utilisation |
|--|-------------------|---|--|
|  | Micro-ondes | Puissances du micro-ondes : <ul style="list-style-type: none"> ■ 90 W ■ 180 W ■ 360 W ■ 600 W ■ 900 W | Pour décongeler, cuire et réchauffer des mets et des liquides. |
|  | Chaleur tournante | 40 °C 100-230 °C | Pour laisser lever de la pâte à la levure de boulanger, décongeler des tartes à la crème fraîche. Pour faire cuire et rôtir sur un niveau. |
|  | Gril air pulsé | 100-230 °C | Pour cuire de la volaille, des poissons entiers ou des gros morceaux de viande. |
|  | Préchauffage | 30-70 °C | Pour préchauffer la vaisselle. |
|  | Gril | Positions de gril : <ul style="list-style-type: none"> ■ 1 = faible ■ 2 = moyen ■ 3 = fort | Pour la grillade de mets peu épais, tels que steaks, saucisses ou toasts. Pour gratiner des mets. |
|  | Programmes | - | Il existe des réglages pré-programmés pour de nombreux plats. |

Compartiment de cuisson

Les fonctions dans le compartiment de cuisson facilitent le fonctionnement de votre appareil.

Éclairage du compartiment de cuisson

Lorsque vous ouvrez la porte de l'appareil, l'éclairage s'allume dans le compartiment de cuisson. Si la porte de l'appareil reste ouverte plus de 15 minutes, l'éclairage s'éteint à nouveau.

Pour la plupart des modes de fonctionnement, l'éclairage du compartiment de cuisson s'allume avec le démarrage du mode de fonctionnement. L'éclairage du compartiment de cuisson s'éteint lorsque l'appareil cesse de fonctionner.

Dans les

→ "Réglages de base", Seite 52, vous pouvez définir si l'éclairage du compartiment de cuisson s'allume lors du fonctionnement de l'appareil.

Ventilateur de refroidissement

Le ventilateur de refroidissement se met en marche et se coupe selon les besoins. L'air chaud s'échappe par les fentes d'aération au-dessus de la porte de l'appareil.

ATTENTION !

La couverture des fentes d'aération entraîne une surchauffe de l'appareil.

- ▶ Ne pas couvrir les fentes d'aération.

Afin que le compartiment de cuisson refroidisse plus vite après le fonctionnement, le ventilateur continue de fonctionner un certain temps. L'appareil reste froid lorsque l'appareil fonctionne en mode micro-ondes, le ventilateur de refroidissement se met cependant en

marche. Le ventilateur de refroidissement peut continuer de fonctionner même si le mode micro-ondes est déjà terminé.

Eau de condensation

En cours de cuisson, de l'eau de condensation peut se former dans le compartiment de cuisson et sur la porte de l'appareil. La présence d'eau de condensation est normale et ne compromet pas le fonctionnement de l'appareil. Après la cuisson, essuyer l'eau de condensation.

Porte de l'appareil

Si vous ouvrez la porte de l'appareil en cours de fonctionnement, l'appareil cesse de fonctionner. Si la porte de l'appareil est fermée, vous pouvez poursuivre le fonctionnement **start** → **stop**.

Accessoires

Utilisez les accessoires d'origine. Ils ont été spécialement élaborés pour votre appareil. Vous trouverez ici un aperçu des accessoires fournis avec votre appareil et de leur utilisation.

| Accessoires | Utilisation |
|-------------|--|
| Grille | <ul style="list-style-type: none"> ▪ Grille pour cuire et rôtir au four en mode de four. ▪ Grille pour les grillades, par ex. steaks, saucisses ou toast ▪ Grille comme surface de support, par ex. pour plats à gratin |

Autres accessoires

Vous pouvez acheter des accessoires auprès du service après-vente, dans les commerces spécialisés ou sur Internet.

Vous trouverez un large choix d'accessoires pour votre appareil sur Internet ou dans nos brochures :

<http://www.bosch-home.com/de/shop>

Les accessoires sont spécifiques à l'appareil. Lors de l'achat, indiquez toujours la désignation exacte de votre appareil (E-Nr.).

Pour connaître les accessoires disponibles pour votre appareil, consultez notre boutique en ligne ou le service après-vente.

Cocotte en verre

Utilisation

- Ragouts
- Soufflés/gratins

Plaque à pizza

Utilisation

- Gâteau cuit sur une plaque
- Petits gâteaux secs

Panier vapeur pour appareils micro-ondes



Utilisation

- Cuire des mets rapidement et en douceur à la vapeur

Accrochage des accessoires

Les accessoires peuvent être accrochés dans deux positions.

- ▶ Accrocher les accessoires de sorte qu'ils ne touchent pas la porte de l'appareil.

| | |
|---|---------------------------------|
|  | Accrocher l'accessoire en haut. |
|  | Accrocher l'accessoire en bas. |

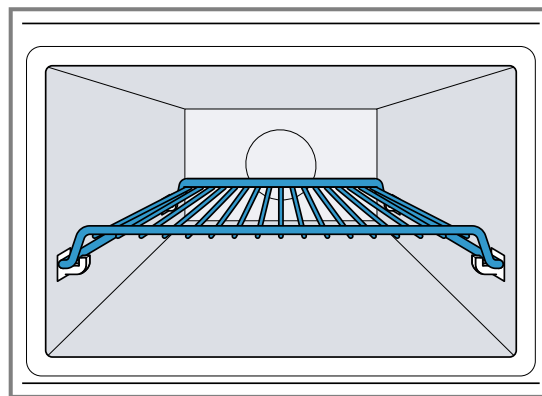

La photo montre la position d'accrochage .

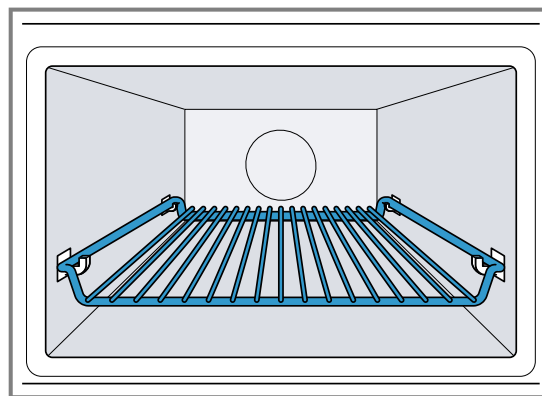

La photo montre la position d'accrochage .

Avant la première utilisation

Effectuez les réglages pour la première mise en service. Nettoyez l'appareil et les accessoires.

Première mise en service

Vous êtes invité à régler l'heure après avoir effectué un branchement électrique ou après une panne de courant. Quelques secondes peuvent s'écouler avant que l'invitation apparaisse.

- ▶ Brancher l'appareil sur le secteur.
- ✓ La valeur 12:00 clignote sur l'affichage et ☹ s'allume.

Réglage de l'heure

1. Régler l'heure à l'aide du sélecteur rotatif.
2. Appuyer sur ☹.
- ✓ L'heure est réglée.

Nettoyage de l'appareil avant la première utilisation

Avant de préparer des mets pour la première fois avec l'appareil, nettoyez le compartiment de cuisson et les accessoires.

1. Assurez-vous que le compartiment de cuisson ne contient pas de restes d'emballage, d'accessoires ni d'autres objets.
2. Fermer la porte de l'appareil.
3. Régler le sélecteur de fonctions sur chaleur tournante ☼.
4. Régler la température à 180 °C au moyen du sélecteur rotatif.
5. Appuyer sur start▷stop .
 - ✓ L'appareil se met en marche.
6. Au bout d'une heure, appuyer sur start▷stop .
7. Régler le sélecteur de fonctions sur la position zéro.
 - ✓ L'appareil est nettoyé.
 - ✓ L'appareil est éteint.

Nettoyage des accessoires

- ▶ Nettoyer soigneusement les accessoires avec du produit de nettoyage et une lavette douce.

Utilisation de base

Cette section contient des renseignements essentiels sur l'utilisation de votre appareil.

Enclenchement de l'appareil

- ▶ Tourner le sélecteur de fonctions pour allumer l'appareil.
- ✓ L'appareil est prêt à fonctionner.
- ✓ Une valeur de référence apparaît sur l'affichage.

Coupure de l'appareil

Si vous n'utilisez pas l'appareil, éteignez-le. Si vous n'effectuez aucun réglage pendant une longue période, l'appareil s'éteint automatiquement.

- ▶ Régler le sélecteur de fonctions sur la position zéro.
- ✓ L'appareil interrompt les fonctions en cours.
- ✓ L'heure est affichée.
- ✓ Certains affichages restent aussi visibles à l'écran même si l'appareil est éteint.

Réglage du mode de cuisson et de la température

1. Régler le mode de cuisson souhaité à l'aide du sélecteur de fonctions.
 - ✓ Une valeur de référence apparaît sur l'affichage.
2. Si nécessaire, modifier les réglages. Pour ce faire, appuyer sur le champ correspondant et modifier la valeur à l'aide du sélecteur rotatif.
3. Appuyer sur start▷stop .
 - ✓ L'appareil se met en marche.
 - ✓ start▷stop s'allume.
 - ✓ Pour un mode de cuisson avec température, l'affichage de température se remplit.

4. Au besoin, modifier la température en cours de fonctionnement à l'aide du sélecteur rotatif. En cours de fonctionnement, vous ne pouvez pas régler la température sur 40 °C.

Interruption du fonctionnement

Vous pouvez arrêter le fonctionnement à tout moment.

1. Appuyer sur start▷stop ou ouvrir la porte de l'appareil.
 - ✓ Le fonctionnement s'arrête.
 - ✓ start▷stop clignote.
2. Pour continuer le fonctionnement, fermer la porte de l'appareil et appuyer sur start▷stop .
 - ✓ Le fonctionnement se poursuit.
 - ✓ start▷stop s'allume.

Annulation du fonctionnement

Vous pouvez annuler le fonctionnement à tout moment.

- ▶ Régler le sélecteur de fonctions sur la position zéro. Après interruption ou annulation du fonctionnement, le ventilateur de refroidissement peut continuer à fonctionner.
 - ✓ L'appareil interrompt les fonctions en cours.

Chauffage rapide





Afin d'économiser du temps, vous pouvez raccourcir la durée de chauffe pour certains modes de cuisson à partir d'une température de 100 °C.

Pour ces modes de cuisson, vous pouvez utiliser le chauffage rapide :



- ☼ Chaleur tournante, excepté chaleur tournante 40 °C
- ☼ Gril air pulsé

Réglage du chauffage rapide

Afin d'obtenir un résultat de cuisson uniforme, enfourner l'accessoire ou le plat cuisiné uniquement après le chauffage rapide. Réglez une durée seulement lorsque le chauffage rapide est terminé.

1. Régler un mode de cuisson approprié et une température à partir de 100 °C.
2. Appuyer sur .
- ✓  s'allume dans l'affichage.
3. Appuyer sur .
- ✓ Le chauffage rapide démarre.
- ✓  s'allume.
- ✓ Lorsque la température réglée est atteinte, le chauffage rapide prend fin. Un signal retentit et  s'éteint sur l'affichage. Votre appareil continue à fonctionner selon le mode de cuisson et la température réglés.
- ✓ Le chauffage rapide est désactivé automatiquement après 15 minutes maximum.

Annulation du chauffage rapide

- ▶ Appuyer sur .
- ✓  s'éteint sur l'affichage. Votre appareil continue à fonctionner selon le mode de cuisson et la température réglés.

Interrupteur de sécurité

Pour votre protection, l'appareil est doté d'un interrupteur de sécurité. L'appareil s'éteint automatiquement en cas de fonctionnement prolongé.

La durée de fonctionnement jusqu'à l'extinction dépend du réglage :

- Chaleur tournante 40 °C et préchauffer : 24 heures
- Chaleur tournante 100-230 °C et gril air pulsé : 5 heures
- Gril : 90 minutes

Si l'appareil a été désactivé par l'interrupteur de sécurité, l'affichage indique **E2**. Vous pouvez valider ce message en appuyant sur .

Micro-ondes

Le micro-ondes vous permet de faire mijoter, chauffer, cuire ou décongeler vos mets très rapidement. Vous pouvez utiliser le micro-ondes seul ou combiné avec un mode de cuisson.

Puissances du micro-ondes

Vous trouverez ici un aperçu des puissances du micro-ondes et de leur utilisation.

| Puissance du micro-ondes en watts | Durée maximale | Utilisation |
|-----------------------------------|----------------|--|
| 90 W | 1h30 | Décongeler des aliments délicats. |
| 180 W | 1h30 | Décongeler et poursuivre la cuisson d'aliments. |
| 360 W | 1h30 | Cuire du poisson et de la viande et réchauffer des mets délicats. |
| 600 W | 1h30 | Chauffer et cuire des mets. |
| 900 W | 30 minutes | Chauffer des liquides. La puissance maximale n'est pas prévue pour chauffer des mets. |

Valeurs de référence

Pour chaque puissance du micro-ondes, l'appareil propose une durée. Vous pouvez valider ou modifier la valeur de référence dans la plage respective.

Récipients et accessoires convenant pour le micro-ondes

Pour réchauffer vos mets uniformément et ne pas endommager l'appareil, utilisez un récipient et les accessoires appropriés.

Avant d'utiliser les récipients pour le micro-ondes, respectez les indications du fabricant. En cas de doute, effectuez un test du récipient. "Test de l'aptitude d'un récipient au micro-ondes" → *Seite 48*

Convenant pour micro-ondes

| Récipients et accessoires | Motif |
|---|---|
| Récipient en matériau résistant à la chaleur et au micro-ondes : | Le matériau résistant à la chaleur n'est pas endommagé par les micro-ondes. |
| <ul style="list-style-type: none"> ■ Verre ■ Vitrocéramique ■ Porcelaine ■ Plastique résistant aux températures ■ Céramique entièrement émaillée sans fissures | |

| Récipients et accessoires | Motif |
|------------------------------|--|
| Accessoires fournis : grille | La grille fournie est conçue pour l'appareil et donc adaptée pour le micro-ondes. |
| Couverts en métal | Pour éviter l'ébullition tardive, vous pouvez utiliser des couverts en métal, par ex. une cuillère dans un verre. Remarque : Le métal peut produire des étincelles susceptibles d'endommager le compartiment de cuisson et le verre de la porte intérieure. Le métal doit se trouver à une distance d'au moins 2 cm des parois du compartiment de cuisson et de l'intérieur de la porte. |

Ne convenant pas pour micro-ondes

| Récipients et accessoires | Motif |
|--------------------------------------|--|
| Les récipients en métal | Le métal n'est pas imperméable aux micro-ondes. Les mets ne sont pas ou à peine réchauffés. |
| Récipient à décor en or ou en argent | Les décors en or et en argent peuvent être endommagés par les micro-ondes. Utiliser uniquement si le fabricant garantit que le récipient est approprié pour micro-ondes. |

Convenant pour micro-ondes en mode MicroCombi

En mode MicroCombi, une puissance de micro-ondes jusqu'à 600 W watts peut être activée pour un mode de cuisson. Voilà pourquoi vous pouvez utiliser des moules en métal en mode MicroCombi.

| Récipients et accessoires | Motif |
|---------------------------|---|
| Accessoires fournis | Les accessoires livrés avec l'appareil ne produisent pas d'étincelles en mode MicroCombi, par ex. grille. |
| Moules en métal | Les gâteaux brunissent également par le bas car les moules en métal conduisent mieux la chaleur. Remarque : Le métal peut produire des étincelles susceptibles d'endommager le compartiment de cuisson et le verre de la porte intérieure. Le métal doit se trouver à une distance d'au moins 2 cm des parois du compartiment de cuisson et de l'intérieur de la porte. |

Test de l'aptitude d'un récipient au micro-ondes

Vérifiez l'aptitude d'un récipient au micro-ondes avec un test de récipient. Vous pouvez faire fonctionner l'appareil en mode micro-ondes sans mets uniquement pour un test de récipient.

AVERTISSEMENT

Risque de brûlure !



Les éléments accessibles deviennent chauds pendant le fonctionnement.

- ▶ Ne jamais toucher les éléments chauds.
- ▶ Éloigner les enfants.

1. Placer le récipient vide dans le compartiment de cuisson.
2. Régler l'appareil à la puissance maximale pendant 1/2 - 1 minute.
3. Démarrer le fonctionnement avec **start**  **stop**.
4. Contrôler le récipient plusieurs fois :
 - Si le récipient est froid ou tiède, il est appropriée pour le micro-ondes.
 - Si le récipient est chaud ou si des étincelles se produisent, interrompre le test de récipient. Le récipient n'est pas approprié pour le micro-ondes.

Réglage du micro-ondes

Pour différents types de mets et de préparations, vous disposez de différentes puissances et de réglages.

1. Respecter les "Consignes de sécurité" → *Seite 38* et les "Remarques pour éviter des dommages matériels" → *Seite 40*.
2. "Respecter les remarques concernant les récipients et accessoires adaptés au micro-ondes." → *Seite 47*
3. Régler le sélecteur de fonctions sur .
4. Pour régler la puissance micro-ondes désirée, appuyer sur .
5. À l'aide du sélecteur rotatif, régler la durée désirée.
6. Démarrer le fonctionnement avec **start**  **stop**.
Vous pouvez modifier la durée à tout moment pendant le fonctionnement à l'aide du sélecteur rotatif.
- ✓ La durée s'écoule et le mode micro-ondes démarre.
- ✓ Lorsque la durée est écoulée, le mode micro-ondes prend fin et un signal sonore retentit.
7. Lorsque le plat est prêt, tourner le sélecteur de fonctions sur la position zéro.

Intervalles des réglages de temps

L'intervalle lors du réglage d'une durée en mode micro-ondes se modifie avec la longueur de la durée.

| Durée de fonctionnement | Intervalle |
|------------------------------|-------------|
| 0-1 minute | 5 secondes |
| 1-3 minutes | 10 secondes |
| 3-15 minutes | 30 secondes |
| 15 minutes - 1 heure | 1 minute |
| 1 heure - 1 heure 30 minutes | 5 minutes |

Modification de la puissance du micro-ondes

- ▶ Appuyer sur .

Plusieurs pressions ont pour effet de passer de la puissance de micro-ondes la plus élevée à la plus faible.

Si la fonction micro-ondes est uniquement ajoutée après le démarrage, l'appareil se met en pause. Démarrez le fonctionnement à l'aide de **start**▷**stop**.

Interruption du fonctionnement

Vous pouvez arrêter le fonctionnement à tout moment.

1. Appuyer sur **start**▷**stop** ou ouvrir la porte de l'appareil.
 - ✓ Le fonctionnement s'arrête.
 - ✓ **start**▷**stop** clignote.
2. Pour continuer le fonctionnement, fermer la porte de l'appareil et appuyer sur **start**▷**stop**.
 - ✓ Le fonctionnement se poursuit.
 - ✓ **start**▷**stop** s'allume.

Annulation du fonctionnement



Vous pouvez annuler le fonctionnement à tout moment.

- ▶ Régler le sélecteur de fonctions sur la position zéro. Après interruption ou annulation du fonctionnement, le ventilateur de refroidissement peut continuer à fonctionner.
- ✓ L'appareil interrompt les fonctions en cours.



MicroCombi

Pour raccourcir la durée de cuisson, vous pouvez utiliser certains modes de cuisson en combinaison avec le micro-ondes.

Le mode MicroCombi est possible avec les modes de cuisson suivants :

-  Chaleur tournante
-  Gril air pulsé
-  Gril

Exceptions :

-  Puissance de micro-ondes 900 W
-  Chaleur tournante 40 °C
-  Préchauffer la vaisselle

Réglage du mode MicroCombi

Branchez le micro-ondes sur un mode de cuisson.

1. Régler le sélecteur de fonctions sur un mode de cuisson combinable.
 - ✓ Une valeur de référence pour la température apparaît.
2. Régler la température au moyen du sélecteur rotatif.
3. Pour régler la puissance micro-ondes désirée, appuyer sur .
 - ✓ Une valeur de référence pour la durée apparaît.
4. Régler la durée au moyen du sélecteur rotatif.
5. Démarrer le fonctionnement avec **start**▷**stop**.
 - ✓ La durée s'écoule et le mode MicroCombi démarre.
 - ✓ Lorsque la durée est écoulée, le mode MicroCombi prend fin et un signal sonore retentit.

Modification de la puissance du micro-ondes

- ▶ Appuyer sur . Plusieurs pressions ont pour effet de passer de la puissance de micro-ondes la plus élevée à la plus faible.

Si la fonction micro-ondes est uniquement ajoutée après le démarrage, l'appareil se met en pause. Démarrez le fonctionnement à l'aide de **start**▷**stop**.

Interruption du fonctionnement

Vous pouvez arrêter le fonctionnement à tout moment.

1. Appuyer sur **start**▷**stop** ou ouvrir la porte de l'appareil.
 - ✓ Le fonctionnement s'arrête.
 - ✓ **start**▷**stop** clignote.
2. Pour continuer le fonctionnement, fermer la porte de l'appareil et appuyer sur **start**▷**stop**.
 - ✓ Le fonctionnement se poursuit.
 - ✓ **start**▷**stop** s'allume.





Annulation du fonctionnement

Vous pouvez annuler le fonctionnement à tout moment.

- ▶ Régler le sélecteur de fonctions sur la position zéro. Après interruption ou annulation du fonctionnement, le ventilateur de refroidissement peut continuer à fonctionner.
- ✓ L'appareil interrompt les fonctions en cours.

Réchauffement et séchage du compartiment de cuisson

Séchez le compartiment de cuisson après chaque fonctionnement afin qu'il ne subsiste pas d'humidité.

1. Laisser l'appareil refroidir.
2. Éliminer immédiatement les grosses salissures présentes dans le compartiment de cuisson.
3. Essuyer l'humidité du fond du compartiment de cuisson.
4. Régler le mode de cuisson  à l'aide du sélecteur de fonctions.
5. Appuyer sur .
6. Régler la température sur 150 °C à l'aide du sélecteur rotatif.
7. Appuyer deux fois sur .
 - ✓  est coché dans l'affichage.
8. Régler une durée de 15 minutes à l'aide du sélecteur rotatif.
9. Démarrer le fonctionnement avec **start**▷**stop**.
 - ✓ Le séchage est lancé et se termine après 15 minutes.
10. Ouvrir la porte de l'appareil pour permettre à la vapeur d'eau de s'échapper.

Séchage du compartiment de cuisson à la main

Séchez le compartiment de cuisson après chaque fonctionnement afin qu'il ne subsiste pas d'humidité.

1. Laisser l'appareil refroidir.
2. Éliminer les grosses salissures présentes dans le compartiment de cuisson.
3. Sécher le compartiment de cuisson à l'aide d'une éponge.
4. Laisser la porte de l'appareil ouverte pendant une heure pour que le compartiment de cuisson sèche complètement.

Programmes automatiques

La fonction de programmes automatiques vous aide à préparer de différents plats et sélectionne automatiquement les réglages optimaux.

Remarques concernant les réglages pour mets

Afin d'obtenir un résultat de cuisson optimal, respectez ces consignes.

- Utiliser uniquement des aliments de qualité irréprochable.
- Utiliser uniquement de la viande à la température du réfrigérateur.

- Utiliser uniquement des plats surgelés sortant directement du congélateur.
- Retirez les aliments de leur emballage et pesez-les. Si vous ne pouvez pas régler le poids exact sur l'appareil, arrondissez le poids vers le plus ou vers le moins.
- Placez les aliments dans le compartiment de cuisson froid.
- Utiliser uniquement des récipients appropriés au micro-ondes, résistants à la chaleur, par ex. en verre ou en céramique.

Aperçu des mets

L'appareil vous invite à indiquer le poids. Vous pouvez régler des poids uniquement à l'intérieur de la fourchette de poids prévue.

Décongélation

| N° | Mets | Accessoires | Hauteur d'accrochage | Fourchette de poids en kg | Remarques |
|-----|----------------------------|------------------------|----------------------|---------------------------|--|
| P01 | Viande hachée | récipient ouvert, plat | — | 0,2-1,0 | En cas de viande hachée, enlever les parties déjà décongelées après avoir retourné la viande. |
| P02 | Morceaux de viande | récipient ouvert, plat | — | 0,2-1,0 | En retournant les aliments, retirez le liquide. Il ne doit en aucun cas être utilisé par la suite ni entrer en contact avec d'autres aliments. |
| P03 | Poulet, morceaux de poulet | récipient ouvert, plat | — | 0,4-1,8 | En retournant les aliments, retirez le liquide. Il ne doit en aucun cas être utilisé par la suite ni entrer en contact avec d'autres aliments. |
| P04 | Pain | récipient ouvert, plat | — | 0,2-1,0 | Pour du pain, décongeler uniquement la quantité nécessaire. Il rassit très vite. Séparez les tranches si possible. |

Programmes de cuisson

| N° | Mets | Accessoires | Hauteur d'accrochage | Fourchette de poids en kg | Remarques |
|-----|-----------------|-----------------|----------------------|---------------------------|---|
| P05 | Riz | récipient fermé | — | 0,05-0,2 | Ne pas utiliser de riz en sachet. Le riz produit beaucoup d'écume lors de la cuisson. Réglez le poids brut (sans liquide). Ajoutez au riz deux à deux fois et demi son volume de liquide. |
| P06 | Pommes de terre | récipient fermé | — | 0,15-1,0 | Coupez-les en morceaux de même grosseur. Ajouter 1 c.à.s d'eau pour 100 g. |
| P07 | Légumes | récipient fermé | — | 0,15-1,0 | Coupez-les en morceaux de même grosseur. Ajouter 1 c.à.s d'eau pour 100 g. |

Programmes de cuisson combinée

| N° | Mets | Accessoires | Hauteur d'accrochage | Fourchette de poids en kg | Remarques |
|-----|--|-----------------------|----------------------|---------------------------|--|
| P08 | Gratin, congelé | réciptier ouvert | — | 0,4-1,2 | Le gratin ne doit pas dépasser 3 cm d'épaisseur. |
| P09 | Poulet, entier | réciptier ouvert | — | 0,5-2,0 | Côté poitrine vers le bas. |
| P10 | Rosbif, à point | réciptier ouvert | — | 0,5-1,5 | |
| P11 | Rôti d'échine de porc | réciptier fermé | — | 0,5-2,0 | |
| P12 | Agneau, médium | réciptier fermé | — | 0,8-2,0 | Épaule d'agneau ou gigot d'agneau sans os |
| P13 | Pain de viande hachée | réciptier ouvert | — | 0,5-1,5 | Le pain de viande hachée ne doit pas dépasser 7 cm d'épaisseur. |
| P14 | Poisson, entier | réciptier ouvert | — | 0,3-1,0 | Incisez auparavant la peau du poisson. Placez le poisson dans le réciptier en « position à la nage ». |
| P15 | Potée à base de riz, ingrédients frais | Réciptier haut, fermé | — | 0,05-0,2 | Ajoutez trois fois la quantité d'eau et quatre fois la quantité de légumes pour une portion de riz. Utilisez exclusivement des ingrédients frais. Programmez uniquement le poids du riz. |

Réglage d'un plat

- Régler le sélecteur de fonctions sur .
 - ✓ Le premier numéro de plats et un poids de référence apparaissent dans l'affichage.
- Régler le plat souhaité à l'aide du sélecteur rotatif.
- Appuyer sur kg .
- Régler le poids à l'aide du sélecteur rotatif. Avant de démarrer, les touches et kg permettent de commuter entre le plat et le poids.
 - ✓ L'appareil règle automatiquement la durée adaptée au poids.
- Appuyer sur $\text{start} \triangleright \text{stop}$. Une fois l'appareil mis en marche, il n'est plus possible de modifier le plat ni le poids. Le poids réglé peut être affiché à l'aide de kg .
 - ✓ L'appareil se met en marche.
 - ✓ $\text{start} \triangleright \text{stop}$ s'allume.
 - ✓ Le temps de cuisson s'écoule de manière visible.
 - ✓ Avec certains programmes, un signal bref retentit si vous devez remuer ou retourner le mets.
- Lorsque la durée est écoulée :
 - Un signal retentit. L'appareil cesse de chauffer.

- Régler le sélecteur de fonctions sur la position zéro.

Interruption du fonctionnement

Vous pouvez arrêter le fonctionnement à tout moment.

- Appuyer sur $\text{start} \triangleright \text{stop}$ ou ouvrir la porte de l'appareil.
 - ✓ Le fonctionnement s'arrête.
 - ✓ $\text{start} \triangleright \text{stop}$ clignote.
- Pour continuer le fonctionnement, fermer la porte de l'appareil et appuyer sur $\text{start} \triangleright \text{stop}$.
 - ✓ Le fonctionnement se poursuit.
 - ✓ $\text{start} \triangleright \text{stop}$ s'allume.

Annulation du fonctionnement

Vous pouvez annuler le fonctionnement à tout moment.

- ▶ Régler le sélecteur de fonctions sur la position zéro. Après interruption ou annulation du fonctionnement, le ventilateur de refroidissement peut continuer à fonctionner.
- ✓ L'appareil interrompt les fonctions en cours.

Fonctions de temps

Votre appareil est doté de fonctions de temps qui vous permettent de régler la durée de fonctionnement ainsi que la minuterie.

Interroger les fonctions de temps

Condition préalable : Si plusieurs fonctions de temps sont réglées, les symboles correspondants sont allumés. La minuterie et la durée sont disponibles en cours de fonctionnement. La minuterie et l'heure sont disponibles en mode veille.

- ▶ Appuyer sur jusqu'à ce que , ou soit focalisé.
- ✓ La valeur respective est indiquée sur l'affichage.

Modification de l'heure

Condition préalable : L'appareil doit être éteint pour pouvoir modifier l'heure.





- Appuyer deux fois sur .
- ✓ et l'heure apparaissent sur l'affichage.
- Régler l'heure à l'aide du sélecteur rotatif.
- Appuyer sur .

- ✓ L'heure est réglée.
- ✓ Si  n'est pas enfoncé, la valeur réglée est validée au bout de quelques secondes.

Durée

Vous pouvez définir un intervalle de temps au bout duquel le fonctionnement s'arrête automatiquement. La durée réglée peut être de maximum 23h59.

Réglage de la durée

1. Réglage du mode de cuisson et de la température.
 2. Appuyer sur  jusqu'à ce que  soit focalisé.
 3. À l'aide du sélecteur rotatif, régler la durée désirée.
 4. Appuyer sur  .
- ✓ L'appareil se met en marche.
 - ✓  s'allume.
 - ✓ Le temps de cuisson s'écoule de manière visible.

Fin de la durée



Condition préalable : Un signal retentit. L'appareil cesse de chauffer. Sur l'affichage apparaît :00.

1. Appuyer sur .
- ✓ Le signal s'éteint.
2. Régler le sélecteur de fonctions sur la position zéro.
- ✓ L'appareil est éteint.

Modification de la durée

- ▶ Modifier la durée à l'aide du sélecteur rotatif.
- ✓ La durée modifiée apparaît sur l'affichage au bout de quelques secondes.
- ✓ Le temps de cuisson s'écoule de manière visible.

Suppression de la durée



1. Si la fonction minuterie est réglée, appuyer sur .
 2. À l'aide du sélecteur rotatif, régler la durée sur :00.
- ✓ La durée s'efface au bout de quelques secondes. L'appareil n'interrompt pas le fonctionnement.

Minuterie

Vous pouvez définir un temps de minuterie au bout duquel un signal retentit. Le temps de la minuterie peut être réglé au maximum sur 24 heures.

La fonction est active indépendamment du fonctionnement et des autres fonctions de temps. Le signal de minuterie se distingue d'autres signaux.

Réglage de la minuterie

1. Appuyer sur  jusqu'à ce que  soit focalisé.
 2. Régler le temps de minuterie souhaité à l'aide du sélecteur rotatif.
- ✓ L'appareil affiche le temps de minuterie réglé au bout de quelques secondes.
 - ✓ La minuterie se met en marche.
 - ✓  s'allume sur l'affichage.
 - ✓ Le temps de la minuterie s'écoule de manière visible.

Fin de minuterie

Condition préalable : Un signal retentit. Sur l'affichage apparaît :00.

- ▶ Appuyer sur un symbole quelconque.
- ✓ La minuterie est désactivée.

Modification de la minuterie

- ▶ Modifier le temps de la minuterie à l'aide du sélecteur rotatif.
- ✓ L'appareil affiche le temps de minuterie réglé au bout de quelques secondes.

Suppression de la minuterie



- ▶ À l'aide du sélecteur rotatif, régler le temps de la minuterie sur :00.
- ✓ La minuterie est désactivée.

Sécurité enfants

Protégez votre appareil, afin que les enfants ne puissent pas l'allumer par mégarde ou modifier des réglages.

Activation de la sécurité enfants

Condition préalable : L'appareil est éteint.

- ▶ Appuyer environ 4 secondes sur .
- ✓ Le bandeau de commande est verrouillé.
- ✓ Le symbole  apparaît sur l'affichage.

- ✓ Si un temps de minuterie est réglé, celui-ci continue à s'écouler. Tant que la sécurité enfants est activée, il est impossible de modifier le temps de la minuterie. Les signaux sonores, par ex. après écoulement du temps de la minuterie, peuvent être arrêtés en appuyant sur une touche quelconque

Désactivation de la sécurité enfants

- ▶ Appuyer environ 4 secondes sur .
- ✓ Le bandeau de commande est déverrouillé.

Réglages de base

L'appareil peut être réglé en fonction de vos besoins personnels.

Vue d'ensemble des réglages de base

Vous trouverez ici un aperçu des réglages de base et des réglages usine. Les réglages de base sont en fonction de l'équipement de votre appareil.

| Affichage | Réglage base | Sélection | Description |
|-----------|--------------------------------------|---|--|
| c01 | Durée du signal | 1 = court = 10 secondes 2 = moyen = 30 secondes ¹ 3 = long = 2 minutes | Régler la durée de signal après écoulement d'une durée ou de la minuterie. |
| c02 | Tonalité touches | 0 = arrêt 1 = marche ¹ | Activer ou désactiver les tonalités de touches. |
| c03 | Luminosité de l'affichage | 1 = faible 2 = moyenne ¹ 3 = élevée | Réglage de la luminosité de l'affichage. |
| c04 | Affichage de l'heure | 0 = arrêt 1 = marche ¹ | Afficher l'heure. |
| c05 | Éclairage du compartiment de cuisson | 0 = arrêt 1 = marche ¹ | Allumer ou éteindre l'éclairage du compartiment de cuisson. |
| c06 | Réglage usine | 0 = arrêt ¹ 1 = marche | Réinitialiser les réglages modifiés sur les réglages usine. |
| c07 | Mode démo | 0 = arrêt ¹ 1 = marche | Activer ou désactiver le mode Démo. Remarque : Le mode Démo est uniquement visible pendant les 5 premières minutes suivant la connexion de l'appareil. |
| c08 | Volume signal sonore | 1 = faible 2 = moyen ¹ 3 = élevé | Régler le volume du signal sonore. |

¹ Réglages d'usine (peut varier selon l'appareil)

Modification des réglages de base

Condition préalable : L'appareil doit être éteint.

- Maintenir ⊖ enfoncé pendant quelques secondes.
✓ L'affichage indique le premier réglage de base.
- Modifier le réglage de base à l'aide du sélecteur rotatif.
- Appuyer sur ⊖.
✓ L'affichage indique le réglage de base suivant.
- À l'aide de ⊖, sélectionner tous les réglages de base souhaités et modifier les valeurs.

- Pour mémoriser les modifications, maintenir ⊖ enfoncé pendant quelques secondes.

Conseil : Les réglages de base modifiés sont maintenus après une panne de courant.

Annulation de la modification des réglages de base

- ▶ Tourner le sélecteur de fonctions.
- ✓ Toutes les modifications seront rejetées et ne seront pas mémorisées.

Nettoyage et entretien

Pour que votre appareil reste longtemps opérationnel, nettoyez-le et entretenez-le avec soin.

Produits de nettoyage

Utilisez uniquement des produits de nettoyage appropriés.

AVERTISSEMENT **Risque d'électrocution !**

L'infiltration d'humidité peut occasionner un choc électrique.

- ▶ Ne pas utiliser de nettoyeur vapeur ou haute pression pour nettoyer l'appareil.

ATTENTION !

- Des produits nettoyants inappropriés peuvent endommager les surfaces de l'appareil.
 - ▶ Ne pas utiliser de produits de nettoyage agressifs ou récurants.
 - ▶ N'utilisez pas de nettoyants fortement alcoolisés.
 - ▶ Ne pas utiliser de tampon en paille métallique ni d'éponge à dos récurant.
 - ▶ N'utilisez pas de nettoyant spécial pour le nettoyage à chaud.
 - ▶ Utilisez uniquement des nettoyants pour vitres, des racloirs à verre ou des produits d'entretien pour acier inox si ceux-ci sont recommandés dans les instructions de nettoyage de la pièce correspondante.
 - ▶ Rincez soigneusement les tissus éponges avant de les utiliser.

- Du produit de nettoyage pour four dans un compartiment de cuisson chaud peut occasionner des dommages sur l'émail.
 - ▶ Ne jamais utiliser de produit de nettoyage pour four dans un compartiment de cuisson chaud.
 - ▶ Avant le réchauffement suivant, éliminer complètement les résidus du compartiment de cuisson et de la porte de l'appareil.

Dans les instructions de nettoyage séparées, vous découvrirez quels produits de nettoyage conviennent aux différentes surfaces et pièces.

Nettoyage de l'appareil

Nettoyez l'appareil comme indiqué, afin de ne pas endommager les différentes surfaces et pièces par un nettoyage incorrect ou par des produits de nettoyage non appropriés.

AVERTISSEMENT **Risque de brûlure !**

L'appareil devient très chaud.

- ▶ Ne jamais toucher les surfaces intérieures chaudes du compartiment de cuisson ni les résistances chauffantes.
- ▶ Toujours laisser l'appareil refroidir.
- ▶ Éloigner les enfants.

AVERTISSEMENT **Risque d'incendie !**

Les résidus alimentaires, la graisse et le jus de rôti peuvent s'enflammer.

- ▶ Avant utilisation, retirer les grosses salissures présentes dans le compartiment de cuisson, sur les résistances de chauffe et sur les accessoires.

AVERTISSEMENT **Risques de blessures !**

Un verre de porte d'appareil rayé peut se fendre.

- ▶ Ne pas utiliser de racloir à verre, ni de produit de nettoyage agressif ou abrasif.
1. Respecter les remarques concernant les → "Produits de nettoyage", Seite 53.
 2. Respecter les indications concernant le nettoyage des surfaces ou des composants de l'appareil.
 3. En l'absence de tout autre indication :
 - Nettoyer les composants de l'appareil à l'aide d'un produit de nettoyage chaud et d'une lavette.
 - Sécher ensuite à l'aide d'un chiffon doux.

Nettoyage du compartiment de cuisson

1. Respecter les remarques concernant les → "Produits de nettoyage", Seite 53.
2. Utiliser un produit de nettoyage chaud ou de l'eau vinaigrée pour le nettoyage.
3. En cas de salissures importantes, utiliser un produit de nettoyage pour four. Utiliser le produit de nettoyage pour four uniquement lorsque le compartiment de cuisson est froid.

Ne pas utiliser d'aérosol pour four ni d'autres produits de nettoyage pour four agressifs ou d'éponges à dos récurant.

Pour éviter les rayures sur la surface, ne pas utiliser de tampons à récurer, d'éponges rugueuses ou d'éponges métalliques.

Conseil : Pour éliminer les odeurs désagréables, chauffer une tasse d'eau additionnée de quelques gouttes de jus de citron pendant 1 à 2 minutes à la puissance micro-ondes maximale. Pour éviter une ébullition tardive, toujours placer une cuillère dans le récipient.

4. Séchez-les ensuite avec un chiffon doux.

Nettoyage du fond en du verre

1. Respecter les remarques concernant les → "Produits de nettoyage", Seite 53.
2. Nettoyer le fond en verre avec du produit de nettoyage chaud et une lavette douce.

Ne pas utiliser de racloir à verre ou métallique pour le nettoyage. Ne pas récurer.
3. Séchez-les ensuite avec un chiffon doux.

Nettoyage de la face avant de l'appareil

1. Respecter les remarques concernant les → "Produits de nettoyage", Seite 53.
2. Nettoyer la face avant de l'appareil à l'aide d'un produit de nettoyage chaud et d'une lavette. Respecter les consignes de nettoyage.

| Pièce/surface | Consignes pour le nettoyage |
|---|--|
| Face avant de l'appareil | Ne pas utiliser de nettoyant pour vitres, ni de racloir à verre ou métallique pour le nettoyage. |
| Face avant de l'appareil avec de l'inox | Ne pas utiliser de nettoyant pour vitres, ni de racloir à verre ou métallique pour le nettoyage. Pour éviter la corrosion, éliminer immédiatement les dépôts de calcaire, de graisse, de fécule et de blanc d'œuf sur les faces avant en acier inox. Pour les surfaces en acier inox, utiliser un produit d'entretien spécial pour acier inox pour surfaces chaudes. Vous pouvez vous procurer les produits d'entretien pour acier inox auprès du service après-vente ou dans le commerce spécialisé. Appliquer une fine pellicule de produit d'entretien pour acier inox avec un chiffon doux. |

Remarque : De légères différences de teintes apparaissent sur la face avant de l'appareil en raison des différents matériaux tels que le verre, le plastique ou le métal.

3. Séchez-les ensuite avec un chiffon doux.

Nettoyage de l'affichage

1. Respecter les remarques concernant les → "Produits de nettoyage", Seite 53.

- Essuyer l'affichage à l'aide d'un chiffon microfibrés ou une lavette légèrement humide. Ne pas essuyer pas avec un chiffon mouillé.
- Séchez-les ensuite avec un chiffon doux.

Nettoyage des accessoires

- Respecter les remarques concernant les → "Produits de nettoyage", Seite 53.
- Faire ramollir les restes d'aliments carbonisés à l'aide d'une lavette humide et de produit de nettoyage chaud.
- Nettoyer les accessoires avec du produit de nettoyage chaud et une lavette douce ou une brosse douce.
- Nettoyer la grille avec un produit de nettoyage pour acier inox ou dans le lave-vaisselle. En cas de salissures importantes, utiliser une spirale à récurer ou un produit de nettoyage pour four.
- Séchez-les ensuite avec un chiffon doux.

Conseils d'entretien

Voici quelques conseils d'entretien qui vous permettront de profiter de votre appareil à long terme.

| Mesure | Avantage |
|---|--|
| Maintenir l'appareil toujours propre et éliminer immédiatement la saleté. Nettoyer le compartiment de cuisson après chaque utilisation. | Les salissures ne s'attachent pas et ne brûlent pas. |
| Éliminer immédiatement les dépôts de calcaire, de graisse, de fécule et de blanc d'œuf. | Éviter la corrosion. |
| Pour des gâteaux très humides, utiliser la plaque à pizza. | Le compartiment de cuisson se salit moins. |

| Mesure | Avantage |
|---|--|
| Pour le rôtissage, utiliser un récipient approprié, par ex. un faitout. | Le compartiment de cuisson se salit moins. |
| Des produits de nettoyage et d'entretien particulièrement appropriés sont en vente auprès du service après-vente. Respectez à ce propos les indications respectives du fabricant. | |

Nettoyage des vitres de porte

- Respecter les remarques concernant les → "Produits de nettoyage", Seite 53.
- Nettoyer les vitres de porte à l'aide d'une lavette humide et d'un nettoyant pour vitres. Ne pas utiliser de racloir à verre.
Remarque : Des ombres ressemblant à des stries sur les vitres de la porte sont des reflets de l'éclairage du compartiment de cuisson.
- Séchez-les ensuite avec un chiffon doux.

Nettoyage du joint de porte

- Respecter les remarques concernant les → "Produits de nettoyage", Seite 53.
- Nettoyer le joint de porte avec du produit de nettoyage chaud et une lavette douce. Ne pas utiliser de racloir à verre ou métallique pour le nettoyage. Ne pas récurer.
- Séchez-les ensuite avec un chiffon doux.

Séchage du compartiment de cuisson à la main

AVERTISSEMENT **Risque de brûlure !**

L'appareil devient chaud pendant son fonctionnement.

- ▶ Laissez refroidir l'appareil avant de le nettoyer.
- Enlever les salissures dans le compartiment de cuisson.
 - Sécher le compartiment de cuisson à l'aide d'un chiffon doux.
 - Laisser la porte de l'appareil ouverte jusqu'à ce que le compartiment de cuisson soit totalement sec.

Dépannage

Vous pouvez corriger par vous-même les petits défauts de votre appareil. Lisez les renseignements de dépannage avant de contacter le service consommateurs. Vous vous épargnez ainsi des dépenses inutiles.

AVERTISSEMENT **Risques de blessures !**

Les réparations non conformes sont dangereuses.

- ▶ Seul un personnel qualifié est en droit d'effectuer des réparations sur l'appareil.

- ▶ Si l'appareil est défectueux, appeler le service après-vente.

AVERTISSEMENT **Risque d'électrocution !**

Les réparations non conformes sont dangereuses.

- ▶ Seul un personnel dûment qualifié peut entreprendre des réparations sur l'appareil.
- ▶ Seules des pièces de rechange d'origine peuvent être utilisées pour réparer l'appareil.

Dysfonctionnements

| Dérangement | Cause | Résolution de problème |
|--|---|---|
| L'appareil ne fonctionne pas. | La fiche secteur du cordon d'alimentation secteur n'est pas branchée. | ▶ Branchez l'appareil au réseau électrique. |
| | Le fusible est défectueux. | ▶ Vérifiez le fusible dans le boîtier à fusibles. |
| | L'alimentation électrique est tombée en panne. | ▶ Vérifiez si l'éclairage du compartiment ou d'autres appareils dans la pièce. |
| | Dysfonctionnement | <ol style="list-style-type: none"> 1. Désactiver le fusible dans le boîtier à fusibles. 2. Le réarmer au bout d'environ 10 secondes. <p>✓ Si le défaut ne s'est présenté qu'une seule fois, le message disparaît.</p> <ol style="list-style-type: none"> 3. Si ce message réapparaît, contactez le service après-vente. Lors de l'appel, indiquez le message d'erreur exact. → "Service après-vente", Seite 71 |
| L'appareil ne chauffe pas, deux points clignotent dans l'affichage. | Le mode Démo est activé dans les réglages de base. | <ol style="list-style-type: none"> 1. Débranchez l'appareil du réseau électrique, en désarmant brièvement le fusible dans le boîtier à fusibles. 2. Dans les réglages de base, désactivez le mode démonstration dans les 3 minutes. |
| Le mode micro-ondes est interrompu. | Dysfonctionnement | <ol style="list-style-type: none"> 1. Désactiver le fusible dans le boîtier à fusibles. 2. Le réarmer au bout d'environ 10 secondes. <p>✓ Si le défaut ne s'est présenté qu'une seule fois, le message disparaît.</p> <ol style="list-style-type: none"> 3. Si ce message réapparaît, contactez le service après-vente. Lors de l'appel, indiquez le message d'erreur exact. → "Service après-vente", Seite 71 |
| Les mets chauffent plus lentement qu'avant. | Vous avez réglé une puissance de micro-ondes trop faible. | ▶ Choisir une puissance de micro-ondes plus élevée. |
| | Vous avez placé dans l'appareil une quantité d'aliments plus importante que d'habitude. | ▶ Régler une durée plus longue. La quantité double requiert le double de temps. |
| | Les aliments refroidissent plus vite qu'avant. | ▶ Remuer ou retourner les mets de temps en temps. |
| Le micro-ondes ne fonctionne pas. | La porte n'est pas complètement fermée. | ▶ Vérifier si des résidus alimentaires ou un corps étranger coincent la porte. |
| | $\text{start} \triangleright \text{stop}$ n'a pas été enfoncée. | ▶ Appuyer sur $\text{start} \triangleright \text{stop}$. |
| Sur l'affichage, 12:00 clignote et le symbole ☹ s'allume. | L'alimentation électrique est tombée en panne. | ▶ Réglez à nouveau l'heure. → "Réglage de l'heure", Seite 46 |
| L'appareil n'est pas en marche. Un temps de cuisson est indiqué sur l'affichage. | $\text{start} \triangleright \text{stop}$ n'a pas été enfoncée. | ▶ Appuyer sur $\text{start} \triangleright \text{stop}$. |

Remarques sur le bandeau d'affichage

| Dérangement | Cause | Résolution de problème |
|--|---|---|
| Un message avec "D" ou "E" apparaît sur l'affichage, par ex. D0111 ou E0111. | Dysfonctionnement | <ol style="list-style-type: none"> Désactiver le fusible dans le boîtier à fusibles. Le réarmer au bout d'environ 10 secondes. Si le défaut ne s'est présenté qu'une seule fois, le message disparaît. <p>Si ce message réapparaît, contactez le service après-vente. Lors de l'appel, indiquez le message d'erreur exact. → "Service après-vente", Seite 71</p> |
| Le message <i>E2</i> apparaît sur l'affichage. | La coupure de sécurité automatique a été activée. | ▶ Appuyer sur une touche quelconque. |
| Le message <i>E11</i> apparaît sur l'affichage. | Humidité dans le bandeau de commande. | ▶ Laisser sécher le bandeau de commande. |

Mise au rebut

Apprenez comment mettre au rebut correctement les appareils usagés.

Mettre au rebut un appareil usagé

L'élimination dans le respect de l'environnement permet de récupérer de précieuses matières premières.

- ▶ Éliminer l'appareil dans le respect de l'environnement.



Cet appareil est marqué selon la directive européenne 2012/19/UE relative aux appareils électriques et électroniques usagés (waste electrical and electronic equipment - WEEE). La directive définit le cadre pour une reprise et une récupération des appareils usagés applicables dans les pays de la CE.

Comment faire

Vous trouverez ici les réglages adéquats ainsi que les accessoires et ustensiles optimaux pour différents plats. Nous avons adapté les recommandations de manière optimale à votre appareil.

Procéder de préférence comme suit

Vous découvrirez ici comment procéder au mieux étape par étape, pour pouvoir utiliser les recommandations de réglage de manière idéale. Vous obtiendrez des indications pour de nombreux plats avec des informations et des conseils sur la manière d'utiliser et de régler l'appareil de manière idéale « manuellement ».

Conseil : Votre appareil possède des réglages programmés pour un certain nombre de plats. Si vous désirez vous laisser guider par l'appareil, utilisez le programme automatique.

1. Sélectionner un plat adéquat dans les aperçus.

Conseils

- Si vous utilisez l'appareil pour la première fois, prenez compte des informations essentielles :
 - → "Sécurité", Seite 36
 - → "Économies d'énergie", Seite 41
 - → "Eau de condensation", Seite 45
- Si vous ne trouvez pas exactement le plat ou l'application que vous souhaitez préparer ou exécuter, référez-vous à un plat similaire.

2. Retirer les accessoires du compartiment de cuisson.
3. Sélectionner des accessoires et récipients appropriés.
Utilisez les récipient et les accessoires indiqués dans les recommandations de réglage.
4. Préchauffer l'appareil uniquement si la recette ou les recommandations de réglage l'indiquent.
5. Régler l'appareil conformément aux recommandations de réglage.
6. **⚠ AVERTISSEMENT – Risque de brûlure!** De la vapeur chaude peut s'échapper lors de l'ouverture de la porte de l'appareil. La vapeur n'est pas visible selon sa température.
 - ▶ Ne pas se tenir trop près de l'appareil lors de l'ouverture.
 - ▶ Ouvrir la porte de l'appareil avec précaution.
 - ▶ Éloigner les enfants.

Lorsque le plat est prêt, éteindre l'appareil.

Conseils pour la préparation pauvre en acrylamides

L'acrylamide est nocif pour la santé et se forme principalement dans les céréales et les produits à base de pommes de terre préparés à haute température.

| Mets | Conseil |
|------------------------------------|--|
| Généralités | <ul style="list-style-type: none"> Les temps de cuisson doivent être aussi courts que possible Faites uniquement dorer légèrement les plats, sans trop les brunir. Utiliser des aliments volumineux et épais. Ils contiennent moins d'acrylamide. |
| Pâtisseries et petits gâteaux secs | <ul style="list-style-type: none"> Régler la température avec chaleur tournante sur max. 180 °C. Badigeonner les pâtisseries et petits gâteaux secs avec de l'œuf ou du jaune d'œuf. Ceci réduit la formation d'acrylamide. |
| Frites au four | <ul style="list-style-type: none"> Répartir les frites uniformément et en une seule couche sur la plaque. Cuire au moins 400 g par plaque afin que les frites ne se dessèchent pas. |

Décongélation, réchauffement et cuisson au micro-ondes

Recommandations de réglage pour décongeler, chauffer et cuire au micro-ondes.

La durée dépend du plat et de la température, de la nature et de la quantité du plat de l'aliment. C'est pourquoi les tableaux présentent des fourchettes de valeurs. Commencez par la valeur la plus basse et, la fois suivante, utilisez une valeur plus haute si nécessaire. Il

se peut que les quantités dont vous disposez diffèrent de celles indiquées dans les tableaux. En règle générale : Double quantité - quasiment double durée, demi quantité - demi-durée.

Conseils pour décongélation, réchauffement et cuisson au micro-ondes

Respectez les conseils pour obtenir de bons résultats en mode décongélation, réchauffement et cuisson au micro-ondes.

| Questions | Conseil |
|---|---|
| Vous voulez préparer une autre quantité que celle indiquée dans le tableau. | <p>Allonger ou réduire les temps de cuisson selon la règle générale suivante :</p> <ul style="list-style-type: none"> Double quantité = presque double durée Demi quantité = demi durée |

Décongélation au micro-ondes

Recommandations de réglage pour le mode décongélation de produits alimentaires et de mets.

Remarque

Instructions de préparation

- Utiliser de la vaisselle ouverte conçue pour aller au micro-ondes.
- Remuer ou retourner les mets 2 à 3 fois. Enlever le liquide de congélation lorsque vous tournez le mets.
- Laisser reposer les aliments pendant 10 à 60 minutes après le mode décongélation.
- Vous pouvez recouvrir les morceaux délicats, tels que les cuisses et les ailes de poulet ou bien les bords gras des rôtis, avec de petits morceaux de feuille d'aluminium. La feuille d'aluminium ne doit pas entrer en contact avec les parois du compartiment de cuisson. À la moitié de la durée de décongélation, vous pouvez retirer la feuille d'aluminium.

| Mets | Accessoires/récipients | Hauteur d'accrochage | Puissance du micro-ondes en watts | Durée en min. |
|---|------------------------|----------------------|-----------------------------------|-------------------|
| Viande de bœuf, de veau ou de porc en un seul morceau (avec ou sans os), 800°g | Récipient ouvert | — | 1. 180 2. 90 | 1. 15 2. 10-20 |
| Viande de bœuf, de veau ou de porc en un seul morceau (avec ou sans os), 1,0°kg | Récipient ouvert | — | 1. 180 2. 90 | 1. 20 2. 15-25 |

¹ Séparer les pièces décongelées.

² Enlever la viande déjà décongelée.

³ Décongeler uniquement des gâteaux sans glaçage, ni crème chantilly, ni gélatine, ni crème.

| Mets | Accessoires/réceptifs | Hauteur d'accrochage | Puissance du micro-ondes en watts | Durée en min. |
|---|------------------------------|-----------------------------|--|----------------------|
| Viande de bœuf, de veau ou de porc en un seul morceau (avec ou sans os), 1,5°kg | Réceptif ouvert | — | 1. 180 2. 90 | 1. 30 2. 20-30 |
| Viande de bœuf, de veau ou de porc en morceaux ou en tranches, 200°g ¹ | Réceptif ouvert | — | 1. 180 2. 90 | 1. 3 2. 10-15 |
| Viande de bœuf, de veau ou de porc en morceaux ou en tranches, 500 g ¹ | Réceptif ouvert | — | 1. 180 2. 90 | 1. 5 2. 15-20 |
| Viande de bœuf, de veau ou de porc en morceaux ou en tranches, 800 g ¹ | Réceptif ouvert | — | 1. 180 2. 90 | 1. 8 2. 15-20 |
| Viande hachée, mixte, 200 g ² | Réceptif ouvert | — | 90 | 10-15 |
| Viande hachée, mixte, 500 g ² | Réceptif ouvert | — | 1. 180 2. 90 | 1. 5 2. 10-15 |
| Viande hachée, mixte, 800°g | Réceptif ouvert | — | 1. 180 2. 90 | 1. 10 2. 5-10 |
| Volaille ou morceaux de volaille, 600 g | Réceptif ouvert | — | 1. 180 2. 90 | 1. 8 2. 10-15 |
| Volaille ou morceaux de volaille, 1,2 kg | Réceptif ouvert | — | 1. 180 2. 90 | 1. 15 2. 25-35 |
| Canard, 2,0 kg | Réceptif ouvert | — | 1. 180 2. 90 | 1. 20 2. 30-40 |
| Filets, darnes ou tranches de poisson, 400 g ¹ | Réceptif ouvert | — | 1. 180 2. 90 | 1. 5 2. 10-15 |
| Poisson entier, 300 g | Réceptif ouvert | — | 1. 180 2. 90 | 1. 3 2. 10-15 |
| Poisson entier, 600 g | Réceptif ouvert | — | 1. 180 2. 90 | 1. 8 2. 10-15 |
| Légumes, par ex. petits pois, 300 g | Réceptif ouvert | — | 180 | 10-15 |
| Légumes, par ex. petits pois, 600 g | Réceptif ouvert | — | 1. 180 2. 90 | 1. 8 2. 5-10 |
| Fruits, par ex. framboises, 300 g ¹ | Réceptif ouvert | — | 180 | 7-10 |
| Fruits, par ex. framboises, 500 g ¹ | Réceptif ouvert | — | 1. 180 2. 90 | 1. 8 2. 5-10 |
| Beurre, décongeler, 125 g | Réceptif ouvert | — | 1. 180 2. 90 | 1. 1 2. 2-4 |
| Beurre, décongeler, 250 g | Réceptif ouvert | — | 1. 360 2. 90 | 1. 1 2. 2-4 |
| Pain entier, 500 g | Réceptif ouvert | — | 1. 180 2. 90 | 1. 6 2. 5-10 |
| Pain entier, 1,0 kg | Réceptif ouvert | — | 1. 180 2. 90 | 1. 12 2. 15-25 |
| Gâteau sec, par ex. gâteau quatre-quarts, 500 g ³ | Réceptif ouvert | — | 90 | 15-25 |
| Gâteau sec, par ex. gâteau quatre-quarts, 750 g ³ | Réceptif ouvert | — | 1. 180 2. 90 | 1. 5 2. 10-15 |

¹ Séparer les pièces décongelées.

² Enlever la viande déjà décongelée.

³ Décongeler uniquement des gâteaux sans glaçage, ni crème chantilly, ni gélatine, ni crème.

| Mets | Accessoires/récipients | Hauteur d'accrochage | Puissance du micro-ondes en watts | Durée en min. |
|--|------------------------|----------------------|-----------------------------------|------------------|
| Gâteau fondant, par ex. gâteau aux fruits, gâteau au fromage blanc, 500 g ³ | Récipient ouvert | — | 1. 180 2. 90 | 1. 5 2. 10-15 |
| Gâteau fondant, par ex. gâteau aux fruits, gâteau au fromage blanc, 750 g ³ | Récipient ouvert | — | 1. 180 2. 90 | 1. 7 2. 10-15 |

¹ Séparer les pièces décongelées.
² Enlever la viande déjà décongelée.
³ Décongeler uniquement des gâteaux sans glaçage, ni crème chantilly, ni gélatine, ni crème.

Mode décongélation et le réchauffement d'aliments surgelés

Recommandations de réglage pour le mode décongélation et le réchauffement d'aliments surgelés avec micro-ondes.

Remarque

Instructions de préparation

- Utiliser un récipient ouvert conçu pour aller au micro-ondes. Vous pouvez aussi utiliser une assiette ou du film spécial micro-ondes pour couvrir. Retirer les plats cuisinés de leur emballage.
- Répartir les aliments à plat sur le récipient. Les aliments plats cuisent plus vite que des aliments épais.
- Remuer ou retourner les mets 2 à 3 fois.
- Après leur réchauffement, laisser reposer les mets 1 à 2 minutes.
- Les mets transmettent de la chaleur au récipient. Le récipient peut devenir très chaud. Utiliser des maniques.

| Mets | Accessoires/récipients | Hauteur d'accrochage | Puissance du micro-ondes en watts | Durée en min. |
|--|------------------------|----------------------|-----------------------------------|---------------|
| Menu, plat, plat cuisiné, 300-400 g | Récipient fermé | — | 600 | 10-15 |
| Potage, 400 g | Récipient fermé | — | 600 | 8-15 |
| Ragoût/potée, 500 g | Récipient fermé | — | 600 | 10-15 |
| Ragoût/potée, 1 kg | Récipient fermé | — | 600 | 20-25 |
| Tranches ou morceaux de viande en sauce, par ex. goulasch, 500 g | Récipient fermé | — | 600 | 25-30 |
| Tranches ou morceaux de viande en sauce, par ex. goulasch, 1 kg | Récipient fermé | — | 600 | 25-30 |
| Poisson, par ex. morceaux de filet, 400 g | Récipient fermé | — | 600 | 10-15 |
| Poisson, par ex. morceaux de filet, 800 g | Récipient fermé | — | 600 | 18-20 |
| Garnitures, par ex. riz, pâtes, cuites, 250 g ¹ | Récipient fermé | — | 600 | 2-5 |
| Garnitures, par ex. riz, pâtes, cuites, 500 g ¹ | Récipient fermé | — | 600 | 8-10 |
| Légumes, p.ex. petits pois, brocolis, carottes, précuits, 300 g ¹ | Récipient fermé | — | 600 | 5-8 |
| Légumes, p.ex. petits pois, brocolis, carottes, précuits, 600 g ¹ | Récipient fermé | — | 600 | 14-17 |
| Épinards à la crème, 500 g | Récipient fermé | — | 600 | 11-16 |

¹ Ajouter un peu d'eau au mets.

Réchauffement au micro-ondes

Recommandations de réglage pour réchauffer des mets.

AVERTISSEMENT Risque de brûlure !

Un retard d'ébullition peut se produire lorsque vous chauffez des liquides. Cela signifie que la température d'ébullition est atteinte sans que les bulles de vapeur

typiques remontent. À la moindre secousse ou vibration, le liquide chaud peut alors subitement déborder et jaillir.

- ▶ Toujours placer une cuillère dans le récipient que vous faites chauffer. Cela permet d'éviter ce retard d'ébullition.

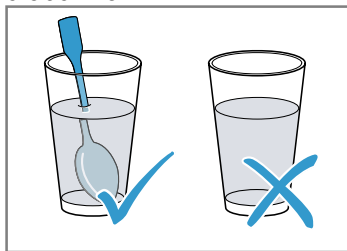

ATTENTION !

Au contact de métal avec la paroi du compartiment de cuisson se produisent des étincelles susceptibles d'endommager l'appareil ou de détériorer la vitre intérieure de la porte.

- ▶ Le métal, par ex. la cuillère dans le verre, doit se trouver à une distance d'au moins 2 cm des parois du compartiment de cuisson et de l'intérieur de la porte.

Remarque

Instructions de préparation

- Utiliser un récipient ouvert conçu pour aller au micro-ondes. Vous pouvez aussi utiliser une assiette ou du film spécial micro-ondes pour couvrir. Retirer les plats cuisinés de leur emballage.
- Répartir les aliments à plat sur le récipient. Les aliments plats cuisent plus vite que des aliments épais.
- Remuer ou retourner les mets 2 à 3 fois.
- Après leur réchauffement, laisser reposer les mets 1 à 2 minutes.
- Les mets transmettent de la chaleur au récipient. Le récipient peut devenir très chaud. Utiliser des maniques.
- Aliments pour bébé :
 - Placer le biberon sans tétine ni couvercle sur la grille.
 - Après réchauffement, remuer ou secouer énergiquement.
 - Contrôler impérativement la température des aliments pour bébé.

| Mets | Accessoires/récipients | Hauteur d'accrochage | Puissance du micro-ondes en watts | Durée en min. |
|--|---|----------------------|-----------------------------------|---------------|
| Menu, plat, plat cuisiné, env. 400 g | Récipient ouvert | — | 600 | 5-10 |
| Boissons, 200 ml | Verre Placer une cuillère dans le verre | — | 900 | 1-2 |
| Boissons, 500 ml | Verre Placer une cuillère dans le verre | — | 900 | 2-4 |
| Aliments pour bébé, par ex. biberon de lait, 150 ml ¹ | Placer le biberon sans tétine ni couvercle sur le fond du compartiment de cuisson | — | 360 | 1-2 |
| Potage, 2 tasses, de chacune 175 g | Récipient ouvert | — | 900 | 4-5 |
| Potage, 4 tasses, de chacune 175 g | Récipient ouvert | — | 900 | 5-6 |
| Tranches ou morceaux de viande en sauce, par ex. goulasch, 500 g | Récipient fermé | — | 600 | 10-15 |
| Ragoût/potée, 400 g | Récipient fermé | — | 600 | 5-10 |
| Ragoût/potée, 800 g | Récipient fermé | — | 600 | 10-15 |
| Légumes, 150 g ² | Récipient ouvert | — | 600 | 2-3 |
| Légumes, 300 g ² | Récipient ouvert | — | 600 | 3-5 |

¹ Après réchauffement, secouer ou remuer. Contrôler la température.

² Ajouter un peu d'eau au mets.

Cuisson au micro-ondes

Recommandations de réglage pour cuire au micro-ondes.

Remarque

Instructions de préparation

- Utiliser un récipient ouvert conçu pour aller au micro-ondes. Vous pouvez aussi utiliser une assiette ou du film spécial micro-ondes pour couvrir. Retirer les plats cuisinés de leur emballage.
- Répartir les aliments à plat sur le récipient. Les aliments plats cuisent plus vite que des aliments épais.
- Après leur réchauffement, laisser reposer les mets 1 à 2 minutes.
- Les mets transmettent de la chaleur au récipient. Le récipient peut devenir très chaud. Utiliser des maniques.
- Les aliments gardent leur goût propre. User modérément de sel et d'épices.

- Couper les légumes et les pommes de terre en morceaux de même grosseur. Ajouter 1 à 2 c. à s. d'eau pour 100 g. Remuer pendant la cuisson.
- Pour le riz, ajouter deux fois son volume de liquide.

| Mets | Accessoires/récipients | Hauteur d'accrochage | Puissance du micro-ondes en watts | Durée en min. |
|---|------------------------|----------------------|-----------------------------------|---------------------|
| Poulet entier, frais, sans abats, 1,3 kg | Récipient fermé | — | 600 | 30-35 |
| Filet de poisson, frais 400 g | Récipient fermé | — | 600 | 10-15 |
| Légumes, frais, 250 g | Récipient fermé | — | 600 | 5-10 |
| Légumes, frais, 500 g | Récipient fermé | — | 600 | 10-15 |
| Pommes de terre, 250 g | Récipient fermé | — | 600 | 8-10 |
| Pommes de terre, 500 g | Récipient fermé | — | 600 | 10-15 |
| Riz 125 g + 250 ml d'eau | Récipient fermé | — | 1. 600 2. 180 | 1. 7-9 2. 15-20 |
| Riz 250 g + 500 ml d'eau | Récipient fermé | — | 1. 600 2. 180 | 1. 8-10 2. 20-25 |
| Entremets, par ex. flan (instant.), 500 ml ¹ | Récipient fermé | — | 600 | 6-8 |

¹ Remuer entretemps 2 à 3 fois avec un fouet.

Pop-corn pour micro-ondes

Recommandations de réglage pour réchauffer des mets.

ATTENTION !

Lors de la préparation de popcorn au micro-ondes avec une puissance de micro-ondes trop élevée, la vitre de la porte peut éclater en raison de surcharge.

- ▶ Ne jamais sélectionner jamais une puissance de micro-ondes trop élevée.
- ▶ Régler au maximum 600 watts.
- ▶ Toujours placer le sachet de popcorn sur une assiette en verre.

Remarque

Instructions de préparation

- Utiliser un récipient en verre plat, résistant à la chaleur. Ne pas utiliser de porcelaine ou d'assiettes très creuses.
- Toujours placer le récipient en verre sur la grille.
- Adapter la durée selon la quantité.
- Pour que le pop corn ne brûle pas, retirer le cornet de pop corn après 1 minute et 30 secondes et le secouer. Attention, c'est chaud !

| Mets | Accessoires/récipients | Hauteur d'accrochage | Puissance du micro-ondes en watts | Durée en min. |
|----------------------------------|------------------------|----------------------|-----------------------------------|---------------|
| Pop-corn pour micro-ondes, 100 g | Grille Bac en verre | — | 600 | 3-5 |

Conseils pour décongélation, réchauffement et cuisson suivants au micro-ondes

Respectez les conseils pour obtenir de bons résultats en mode décongélation, réchauffement et cuisson au micro-ondes.

| Questions | Conseil |
|---|---|
| Votre mets est trop sec. | <ul style="list-style-type: none"> ■ Réduire la durée ou choisir une plus faible puissance du micro-ondes. ■ Couvrir les aliments et ajouter plus de liquide. |
| Après écoulement du temps, vos aliments ne sont pas encore décongelés, réchauffés ou cuits. | Prolonger la durée. Les aliments placés en grandes quantités et plus épais nécessitent plus de temps. |
| Après écoulement du temps, votre mets n'est pas encore prêt à l'intérieur, mais déjà trop cuit à l'extérieur. | <ul style="list-style-type: none"> ■ Remuer pendant la cuisson. ■ Réduire la puissance du micro-ondes et la durée. |
| Après la décongélation, votre viande ou volaille a commencé à cuire à l'extérieur, mais l'intérieur n'est pas encore décongelé. | <ul style="list-style-type: none"> ■ Réduire la puissance du micro-ondes. ■ Retourner plusieurs fois les grands morceaux à décongeler. |

Gâteaux et pâtisseries

Recommandations de réglage pour les gâteaux et les pâtisseries.

La température et la durée de cuisson dépendent de la nature et de la quantité de la pâte préparée. C'est pourquoi les tableaux présentent des fourchettes de valeurs. Commencez par la valeur la plus basse et, la

fois suivante, utilisez une valeur plus haute si nécessaire. Une température plus basse permet d'obtenir des mets dorés plus uniformément.

Conseils pour la pâtisserie

Pour obtenir un bon résultat de cuisson, voici quelques conseils.

| Questions | Conseil |
|--|--|
| Votre gâteau doit lever de manière uniforme. | <ul style="list-style-type: none"> ■ Graisser uniquement le fond du moule démontable. ■ Après la cuisson, détacher soigneusement le gâteau du moule à l'aide d'un couteau. |
| Lors de la cuisson, les petites pâtisseries ne doivent pas coller les unes aux autres. | Laisser une distance minimale de 2 cm autour de chaque pièce de pâtisserie. Les pâtisseries auront ainsi suffisamment de place pour lever et dorer de tous les côtés. |
| Vérifier si le gâteau est bien cuit. | Piquer dans le gâteau avec un bâtonnet de bois à l'endroit le plus élevé. Le gâteau est cuit si la pâte n'adhère plus au bâtonnet de bois. |
| Vous voulez utiliser votre propre recette. | Se baser sur une pâtisserie similaire dans les tableaux de cuisson. |
| Utiliser des moules en silicone, verre, plastique ou céramique. | <ul style="list-style-type: none"> ■ Le moule doit résister à des températures allant jusqu'à 250°C. ■ Dans ces moules, les gâteaux seront moins dorés. ■ Avec le micro-ondes, la durée sera éventuellement plus courte que celle indiquée dans le tableau. |

Gâteaux dans des moules

Recommandations de réglage pour faire cuire des gâteaux dans des moules

Remarque

Instructions de préparation

- Les recommandations de réglage s'entendent pour un enfournement des mets dans l'appareil préchauffé.
- Placez toujours le moule à gâteaux au centre de la grille.
- Utiliser un récipient approprié au micro-ondes et résistant à la chaleur.
- Les moules à gâteaux en métal sont uniquement appropriés pour la cuisson sans micro-ondes.
- Les moules en métal de couleur foncée sont les plus appropriés.

| Mets | Accessoires/ récipients | Hauteur d'accro- chage | Mode de cuisson | Température en °C | Puissance du micro- ondes en watts | Durée en min. |
|--|---|------------------------------|--------------------|----------------------|---|------------------|
| Gâteau quatre-quarts, simple ¹ | Moule à sava- rin ou à cake | — | ☉ | 170-180 | 90 | 40-50 |
| Gâteau quatre-quarts fin, par ex. gâteau sablé ¹ | Moule à sava- rin ou à cake | — | ☉ | 150-170 | - | 70-90 |
| Fond de tarte en pâte à cake | Moule à tarte | — | ☉ | 160-180 | - | 30-40 |
| Gâteau aux fruits, fin, en pâte à cake | Moule démon- table ou à kou- glof | — | ☉ | 170-190 | 90 | 30-45 |
| Tarte génoise, 3 œufs | Moule démon- table Ø 26 cm | — | ☉ | 170-180 | - | 30-40 |
| Tarte aux fruits ou au fro- mage blanc avec fond en pâte brisée ¹ | Moule démon- table Ø 26 cm | — | ☉ | 170-180 | 180 | 35-45 |
| Pizza | Plaque ronde à pizza | — | ☉ | 220-230 | - | 15-25 |

¹ Laisser refroidir le gâteau env. 20 minutes dans le four.

| Mets | Accessoires/ récipients | Hauteur d'accro- chage | Mode de cuisson | Température en °C | Puissance du micro- ondes en watts | Durée en min. |
|---|-------------------------------|------------------------------|--------------------|----------------------|---|------------------|
| Gâteaux salés, par ex. quiche | Moule démon- table Ø 26 cm | — | ☉ | 200-220 | - | 50-70 |
| Gâteau aux noix | Moule démon- table Ø 26 cm | — | ☉ | 170-180 | 90 | 30-35 |
| Pâte levée avec garniture fondante | Plaque ronde à pizza | — | ☉ | 170-190 | - | 55-65 |
| Brioche tressée avec 500 g de farine | Plaque ronde à pizza | — | ☉ | 170-190 | - | 35-45 |

¹ Laisser refroidir le gâteau env. 20 minutes dans le four.

Petites pâtisseries

Recommandations de réglage pour la cuisson des petites pâtisseries

Remarque

Instructions de préparation

- Les recommandations de réglage s'entendent pour un enfournement des mets dans l'appareil préchauffé.
- Placez toujours le moule à gâteaux au centre de la grille.
- Les moules en métal de couleur foncée sont les plus appropriés.

| Mets | Accessoires/réci- pients | Hauteur d'ac- crochage | Mode de cuisson | Température en °C | Durée en min. |
|---------------------|-----------------------------------|---------------------------|--------------------|----------------------|---------------|
| Petits gâteaux secs | Plaque ronde à pizza | — | ☉ | 150-170 | 20-35 |
| Macarons | Plaque ronde à pizza | — | ☉ | 110-130 | 35-45 |
| Meringue | Plaque ronde à pizza | — | ☉ | 100 | 80-100 |
| Muffins | Plaque à muffins sur la grille | — | ☉ | 160-180 | 35-40 |
| Feuilletés | Plaque ronde à pizza | — | ☉ | 190-200 | 35-45 |

Pain et petits pains

Recommandations de réglage pour la cuisson de pain et de petits pains

Remarque

Instructions de préparation

- Les recommandations de réglage s'entendent pour un enfournement des mets dans l'appareil préchauffé.
- Placez toujours le moule à gâteaux au centre de la grille.
- Les moules en métal de couleur foncée sont les plus appropriés.

| Mets | Accessoires/réci- pients | Hauteur d'ac- crochage | Mode de cuisson | Température en °C | Durée en min. |
|--|-----------------------------|---------------------------|--------------------|----------------------|----------------------|
| Pain, 1,5 kg | Moule à cake | — | ☉ | 1. 230 2. 200-210 | 1. 10-15 2. 40-50 |
| Petits pains, par ex. petits pains blancs | Plaque ronde à pizza | — | ☉ | 210-230 | 25-35 |

Conseils pour la cuisson suivante

Si la cuisson de pâtisseries ne réussit pas, voici quelques conseils.

| Questions | Conseil |
|---|---|
| Votre gâteau s'affaisse. | <ul style="list-style-type: none"> ■ Vérifier les ingrédients et les instructions de préparation indiqués dans la recette. ■ Utiliser moins de liquide. Ou : ■ Réduire la température de cuisson de 10 °C et rallonger le temps de cuisson. |
| Votre gâteau est trop sec. | Augmenter la température de cuisson de 10 °C et raccourcir le temps de cuisson. |
| Votre gâteau est trop clair dans l'ensemble. | <ul style="list-style-type: none"> ■ Vérifier la hauteur d'enfournement et l'accessoire. ■ Augmenter la température de cuisson de 10 °C. Ou : ■ Allonger le temps de cuisson. |
| Votre gâteau est trop clair sur le dessus mais trop foncé en-dessous. | Enfourner le gâteau à un niveau supérieur. |
| Votre gâteau est trop foncé sur le dessus mais trop clair en-dessous. | <ul style="list-style-type: none"> ■ Enfourner le gâteau à un niveau inférieur. ■ Réduire la température de cuisson et rallonger le temps de cuisson |
| Votre gâteau a doré de manière irrégulière. | <ul style="list-style-type: none"> ■ Réduire la température de cuisson. ■ Découper le papier de cuisson de manière adéquate. ■ Placer le moule au centre. ■ Former des petites pâtisseries de mêmes tailles et épaisseurs. |
| Le gâteau est cuit à l'extérieur mais pas à l'intérieur. | <ul style="list-style-type: none"> ■ Réduire la température de cuisson et rallonger le temps de cuisson. ■ Ajouter moins de liquide. <p>Pour gâteau avec garniture fondante :</p> <ul style="list-style-type: none"> ■ Précuire le fond. ■ Parsemer le fond cuit avec des amandes ou de la chapelure. ■ Placer la garniture sur le fond. |
| Votre gâteau ne se démoule pas une fois renversé. | <ul style="list-style-type: none"> ■ Après la cuisson, laisser refroidir le gâteau 5 - 10 minutes . ■ Détacher les bords du gâteau avec précaution à l'aide d'un couteau. ■ Renverser à nouveau le gâteau et couvrir le moule plusieurs fois d'une serviette humide et froide. ■ À la cuisson suivante, graisser le moule et parsemer de chapelure. |
| Des étincelles se produisent entre le moule et la grille. | <ul style="list-style-type: none"> ■ Vérifier si l'extérieur du moule est propre. ■ Modifier la position du moule dans le compartiment de cuisson. ■ Continuer la cuisson sans micro-ondes et allonger la durée de cuisson. |

Rôtissage et grillade

Recommandations de réglage pour le rôtissage et la grillade

La température et le temps de rôtissage dépendent de la nature et de la quantité des aliments. C'est pourquoi les tableaux présentent des fourchettes de valeurs. Commencez par la valeur la plus basse et, la fois suivante, utilisez une valeur plus haute si nécessaire.

Cuisson dans un récipient

Si vous préparez des plats dans le récipient, vous pouvez retirer du compartiment de cuisson et servir directement dans le récipient. Lors de la préparation dans un récipient fermé le compartiment de cuisson reste propre.

Généralités pour le rôtissage dans un récipient

- Utiliser un récipient approprié au micro-ondes et résistant à la chaleur.
- Les plats à rôti en métal sont uniquement appropriés au rôtissage sans micro-ondes.
- Placer le récipient sur la grille.
- Vérifier tout d'abord si le récipient peut être logé dans le compartiment de cuisson.
- Un récipient en verre est le plus approprié. Poser le récipient en verre chaud sur un support sec. Si le support est humide ou froid, le verre risque de se fissurer.
- Le récipient peut devenir très chaud. Utiliser des maniques pour le sortir du four.
- Respecter les indications du fabricant du récipient de cuisson.

Récipient ouvert

Utiliser un plat à rôti à bord haut.

Récipient fermé

- Utiliser un couvercle approprié à fermeture hermétique.
- Pour de la viande, l'espace entre la pièce à rôtir et le couvercle doit être d'au moins 3 cm. Le volume de la viande peut augmenter.
- La viande, la volaille ou le poisson peuvent également devenir croustillant dans un faitout fermé. Utilisez à cet effet un faitout avec couvercle en verre. Réglez une température plus élevée.

AVERTISSEMENT

Risque de brûlure !

À l'ouverture du couvercle après la cuisson, de la vapeur très chaude peut s'échapper. La vapeur n'est pas visible selon sa température.

- ▶ Soulever le couvercle à l'arrière, afin de laisser échapper la vapeur chaude loin de vous.
- ▶ Éloigner les enfants.

Remarques

- Viande maigre ou rôti à braiser
 - Verser env. 1/2 cm de haut de liquide dans le récipient, par ex. e l'eau, du vin, du vinaigre ou un liquide similaire.
La quantité de liquide dépend du type de viande, du matériau du récipient et de l'utilisation ou non d'un couvercle.
Dans un plat émaillé ou en métal, une plus grande quantité de liquide est nécessaire que dans un récipient en verre.
Pour du rôti à braiser, ajouter un peu plus de liquide.
 - Le liquide s'évapore pendant le rôtissage. Si nécessaire, rajouter du liquide avec précaution.
 - Retourner les pièces de viande à mi-cuisson.

- Poisson
 - Pour cuire du poisson à l'étuvée, ajouter 1 à 3 cuillères à soupe de liquide dans le récipient, par ex. de jus de citron ou de vinaigre.

Griller

Faites griller des mets qui doivent être croustillants.

- Toujours griller avec la porte de l'appareil fermée.
- Ne pas préchauffer.
- Utiliser des morceaux à griller d'épaisseur et de poids similaires.
Elles doront ainsi de manière uniforme et resteront bien juteuses.
- Déposer les morceaux à griller directement sur la grille.
- Tourner les morceaux à griller à l'aide d'une pince.
Si vous piquez la viande avec une fourchette, elle perdra du jus et se dessèchera.
- Salez les morceaux à griller seulement après les avoir fait griller.
Le sel absorbe l'eau de la viande.

Remarque : La viande rouge, par ex. du bœuf, dore plus vite que la viande blanche, par ex. veau ou porc. Même légèrement dorés à la surface, les morceaux de viande blanche à griller ou les poissons peuvent quand même être cuits et juteux à l'intérieur.

La résistance du gril s'allume et s'éteint en permanence. C'est normal. La fréquence dépend de la position de gril réglée.

La cuisson au gril peut générer de la fumée.

Astuces pour rôtir et braiser

Respectez les conseils pour obtenir de bons résultats pour le rôtissage et le braisage.

| Questions | Conseil |
|---|--|
| La viande maigre ne doit pas se dessécher. | ■ Badigeonner la viande maigre à votre convenance avec de la graisse ou recouvrir de tranches de lard. |
| Vous voulez préparer des morceaux de rôti avec la couenne. | ■ Inciser la couenne en croix. ■ Faire cuire le rôti d'abord avec la couenne orientée vers le bas. |
| Le compartiment de cuisson doit rester aussi propre que possible. | ■ Préparer le plat cuisiné dans un faitout fermé à une température plus élevée. |
| La viande doit rester chaude et juteuse, par ex. rosbif. | ■ Une fois le rôti prêt, le laisser reposer 10 minutes dans le compartiment de cuisson fermé et éteint. Le jus de viande sera mieux réparti. Le temps de repos recommandé n'est pas compris dans le temps de cuisson indiqué. ■ Envelopper le plat cuisiné dans du papier aluminium après la cuisson. |

Viande de bœuf







Recommandations de réglage pour cuire de la viande de bœuf

Remarque

Instructions de préparation

- Les recommandations de réglage s'entendent pour un enfournement des mets dans l'appareil préchauffé.

- Tournez le rosbif et les steaks de bœuf à mi-cuisson. À la fin, laissez reposer les mets encore env. 10 minutes.

| Mets | Accessoires/ récipients | Hauteur d'accro- chage | Mode de cuisson | Température en°C/position gril | Puissance du micro- ondes en watts | Durée en min. |
|---|---------------------------------|---|---|--------------------------------------|---|------------------|
| Rôti de bœuf à braiser, env. 1 kg | Grille Récipient fer- mé |  |  | 180-200 | 180 | 120-145 |
| Rosbif, médium, env. 1 kg | Grille Récipient ou- vert |  |  | 210-230 | 180 | 30-40 |
| Bifteck, médium, 2-3 cm d'épaisseur, 2-3 pièces, chacune de 200 g | Grille Bac en verre |  |  | 3 | - | 20-30 |







Viande de porc

Recommandations de réglage pour cuire de la viande de porc

Remarque

Instructions de préparation

- Les recommandations de réglage s'entendent pour un enfournement des mets dans l'appareil préchauffé.
- Retournez le rôti sans couenne à la mi-cuisson. À la fin, laissez reposer le rôti encore env. 10 minutes.
- Placer le rôti dans le récipient avec la couenne orientée vers le haut. Incisez la couenne. Ne retournez pas le rôti. À la fin, laissez reposer le rôti encore env. 10 minutes.
- Retournez les côtes d'échine après 2/3 du temps de cuisson.

| Mets | Accessoires/ récipients | Hauteur d'accro- chage | Mode de cuisson | Température en°C/position gril | Puissance du micro- ondes en watts | Durée en min. |
|--|---------------------------------|---|---|--------------------------------------|---|------------------|
| Rôti sans couenne, par ex. échine, env. 750 g | Grille Récipient fer- mé |  |  | 220-230 | 180 | 40-50 |
| Rôti avec couenne, par ex. épaule, env. 1 kg | Grille Récipient ou- vert |  |  | 190-210 | - | 130-150 |
| Côte d'échine, 2-3 pièces, 2-3 cm d'épaisseur | Grille Bac en verre |  |  | 3 | - | 25-35 |





Autres plats de viande

Recommandations de réglage pour cuire d'autres plats de viande.

Remarque

Instructions de préparation

- Les recommandations de réglage s'entendent pour un enfournement des mets dans l'appareil préchauffé.
- À la fin, laissez reposer le rôti de viande hachée encore env. 10 minutes.
- Retournez les saucisses après les 2/3 du temps.

| Mets | Accessoires/ récipients | Hauteur d'accro- chage | Mode de cuisson | Température en°C/position gril | Puissance du micro- ondes en watts | Durée en min. |
|---|---------------------------------|---|---|--------------------------------------|---|------------------|
| Rôti de viande hachée, env. 750 g | Grille Récipient ou- vert |  |  | 180-200 | 600 | 15-20 |
| Saucisses à griller, 4 à 6 pièces, chacune d'env. 150 g | Grille Bac en verre |  |  | 3 | - | 25-35 |









Volaille

Recommandations de réglage pour cuire de la volaille.

Remarque

Instructions de préparation

- Les recommandations de réglage s'entendent pour un enfournement des mets dans l'appareil préchauffé.
- Placer les poulets entiers avec le côté blanc vers le bas. Retournez-les à mi-cuisson.
- Placez les morceaux de poulet et le magret de canard avec le côté peau vers le haut. Ne retournez pas les mets.
- Retournez les cuisses d'oie à mi-cuisson. Piquez la peau.

| Mets | Accessoires/ récipients | Hauteur d'accro- chage | Mode de cuisson | Température en°C/position gril | Puissance du micro- ondes en watts | Durée en min. |
|---|---------------------------------|---|---|--------------------------------------|---|------------------|
| Poulet, entier, env. 1,2 kg | Grille Récipient fer- mé |  |  | 220-230 | 360 | 35-45 |
| Morceaux de poulet, env. 800 g | Grille Récipient ou- vert |  |  | 210-230 | 360 | 20-30 |
| Magret de canard, env. 500 g | Grille Bac en verre |  |  | 3 | 90 | 20-30 |
| Magret d'oie, cuisses d'oie, 700-900 g | Grille Récipient ou- vert |  |  | 210-230 | 90 | 30-40 |





Poisson

Recommandations de réglage pour cuire du poisson.

Remarque

Instructions de préparation

- Les recommandations de réglage s'entendent pour un enfournement des mets dans l'appareil préchauffé.
- Pour faire griller un poisson entier, par ex. saumon ou truite, le placer au centre de la grille.
- Huilez la grille au préalable.

| Mets | Accessoires/réci- pients | Hauteur d'ac- crochage | Mode de cuisson | Position gril | Durée en min. |
|---|-----------------------------|---|---|---------------|---------------|
| Darne de poisson, 2-3 pièces, chacune de 150 g | Grille Bac en verre |  |  | 3 | 20-25 |
| Poisson entier, 2-3 pièces, cha- cune de 300 g | Grille Bac en verre |  |  | 3 | 20-30 |

Conseils pour le rôtissage suivant

Si le rôtissage ne réussit pas tout de suite, voici quelques conseils.

| Questions | Conseil |
|--|--|
| Votre rôti est trop cuit et la croûte est brûlée par endroits. | <ul style="list-style-type: none"> ■ Sélectionner une température inférieure. ■ Réduire la durée de cuisson. |
| Votre rôti est trop sec. | <ul style="list-style-type: none"> ■ Sélectionner une température inférieure. ■ Réduire la durée de cuisson. |
| La croûte de votre rôti est trop fine. | <ul style="list-style-type: none"> ■ Augmenter la température. ■ Ou : ■ Après la fin de la durée de cuisson, allumer brièvement le gril. |
| Votre de sauce pour rôti est brûlée. | <ul style="list-style-type: none"> ■ Choisir un récipient plus petit. ■ Ajouter plus de liquide lors de la cuisson. |
| Votre sauce du rôti est trop claire et aqueuse. | <ul style="list-style-type: none"> ■ Choisir un récipient plus grand pour une évaporation plus importante de liquide. ■ Ajouter moins de liquide lors de la cuisson. |

| Questions | Conseil |
|--|---|
| Lorsque vous braisez de la viande, celle-ci brûle. | <ul style="list-style-type: none"> ■ Vérifier si le plat à rôti et le couvercle sont compatibles et se ferment bien. ■ Réduire la température. ■ Ajouter du liquide pendant le braisage. |
| Votre rôti n'est pas entièrement cuit. | <ul style="list-style-type: none"> ■ Découper le rôti. ■ Préparer la sauce dans le plat à rôtir. ■ Disposer les tranches de rôti dans la sauce. ■ Terminer la cuisson des tranches de rôti avec le micro-ondes. |

Soufflés, gratins et toasts

Recommandations de réglage pour cuire les soufflés, gratins, toasts.

Remarque

Instructions de préparation

- Les recommandations de réglage s'entendent pour un enfournement des mets dans l'appareil préchauffé.
- Pour des soufflés et des gratins de pommes de terre, utilisez un plat à gratin d'une hauteur de 4 à 5 cm adapté au micro-ondes et résistant à la chaleur.
- Laissez continuer les soufflés et gratins cuire encore 5 minutes dans le four éteint.
- Grillez les tranches de pain de mie au préalable.

| Mets | Accessoires/ récipients | Hauteur d'accro- chage | Mode de cuisson | Température en°C/position gril | Puissance du micro- ondes en watts | Durée en min. |
|--|----------------------------|------------------------------|--------------------|--------------------------------------|---|------------------|
| Gratin sucré, env. 1,5 kg | Récipient ou- vert | — | ☒ | 140-160 | 360 | 25-30 |
| Gratin salé, à base d'ingré- dients cuits, env. 1 kg | Récipient ou- vert | — | ☒ | 150-170 | 600 | 20-25 |
| Gratin dauphinois à base d'ingrédients crus, env. 1,1 kg | Récipient ou- vert | — | ☑ | 210-220 | 600 | 20-25 |
| Gratiner des toasts, 4 pièces | Grille | — | ☐ | 3 | - | 8-10 |

Plats cuisinés surgelés

Recommandations de réglage pour cuire des plats cuisinés surgelés.

Remarque

Instructions de préparation

- Respectez les indications du fabricant figurant sur l'emballage.
- Les recommandations de réglage s'entendent pour un enfournement des mets dans l'appareil préchauffé.
- Ne pas superposer les frites, les croquettes et les röstis et les retourner à mi-cuisson.

| Mets | Accessoires/ récipients | Hauteur d'accro- chage | Mode de cuisson | Température en °C | Puissance du micro- ondes en watts | Durée en min. |
|-------------------------------------|----------------------------|------------------------------|--------------------|----------------------|---|------------------|
| Pizza à fond mince | Grille | — | ☑ | 220-230 | - | 10-15 |
| Pizza-baguette | Grille | — | ☑ | 1. - 2. 220-230 | 1. 600 2. - | 1. 2 2. 13-18 |
| Frites | Plaque ronde à pizza | — | ☒ | 220-230 | 90 | 10-15 |
| Croquettes | Plaque ronde à pizza | — | ☒ | 210-220 | - | 10-15 |
| Rösti, pommes de terre far- cies | Plaque ronde à pizza | — | ☒ | 200-220 | 90 | 15-20 |

| Mets | Accessoires/ récipients | Hauteur d'accro- chage | Mode de cuisson | Température en °C | Puissance du micro- ondes en watts | Durée en min. |
|---|----------------------------|------------------------------|--------------------|----------------------|---|------------------|
| Strudel | Plaque ronde à pizza | — | ☉ | 220-230 | - | 20-30 |
| Soufflés, par ex. lasagnes, env. 450 g | Récipient fer- mé | — | ☉ | 220-230 | 600 | 10-15 |

Plats tests

Ces aperçus ont été élaborés pour des instituts de contrôle, en vue de faciliter le contrôle de l'appareil selon la norme EN 60350-1:2013 et IEC 60350-1:2011 et selon la norme EN 60705:2012, IEC 60705:2010.

Décongélation au micro-ondes

Recommandations de réglage pour le mode décongélation de viande ou de volaille.

| Mets | Accessoires/réci- pients | Hauteur d'accro- chage | Puissance du micro-ondes en watts | Durée en min. |
|---------------|-----------------------------|---|---|------------------|
| Viande, 500 g | Récipient ouvert | Fond du com- partiment de cuisson | 1. 180 2. 90 | 1. 5 2. 10-15 |

Cuisson au micro-ondes

Recommandations de réglage pour cuire des plats tests au micro-ondes.

| Mets | Accessoires/réci- pients | Hauteur d'accro- chage | Puissance du micro-ondes en watts | Durée en min. |
|------------------------------|-----------------------------|---|---|----------------------|
| Crème aux œufs, 1 kg | Récipient ouvert | Fond du com- partiment de cuisson | 1. 600 2. 180 | 1. 10-13 2. 20-30 |
| Tarte génoise, 475 g | Récipient ouvert | Fond du com- partiment de cuisson | 600 | 8-10 |
| Rôti de viande hachée, 900 g | Récipient ouvert | Fond du com- partiment de cuisson | 18-23 | 18-23 |

Cuisson en combinaison avec le micro-ondes

Recommandations de réglage pour cuire des plats tests en combinaison avec le micro-ondes.

Remarque

Instructions de préparation

- Pour le poulet, utilisez un récipient à bord haut.
- Placez le poulet avec le côté blanc vers le bas. Retournez-le à mi-cuisson.

| Mets | Accessoires/ récipients | Hauteur d'accro- chage | Mode de cuisson | Température en °C | Puissance du micro- ondes en watts | Durée en min. |
|---------------------------|---------------------------------|------------------------------|--------------------|----------------------|---|------------------|
| Gratin de pommes de terre | Grille Récipient ou- vert | — | ☉ | 210-220 | 600 | 20-25 |
| Gâteau | Grille Récipient ou- vert | — | ☉ | 190-200 | 180 | 20-27 |
| Poulet | Grille Récipient ou- vert | — | ☉ | 190 | 360 | 30-45 |

Cuisson

Recommandations de réglage pour la cuisson de plats test.

Remarque : Les recommandations de réglage s'entendent pour un enfournement des mets dans l'appareil préchauffé.

| Mets | Accessoires/récipients | Hauteur d'accrochage | Mode de cuisson | Température en °C | Durée en min. |
|---------------------|------------------------------------|----------------------|-----------------|-------------------|---------------|
| Biscuit à l'eau | Grille Moule démontable Ø 26 cm | — | ☒ | 170-180 | 30-40 |
| Tourte aux pommes | Grille Moule démontable Ø 20 cm | — | ☒ | 170-190 | 80-100 |
| Biscuiterie dressée | Bac en verre | — | ☒ | 160-170 | 30-35 |
| Petits gâteaux | Bac en verre | — | ☒ | 160-170 | 25-30 |

Grillade

Recommandations de réglage pour griller des plats tests.

Remarque : Retournez le hamburger de bœuf à mi-cuisson.

| Mets | Accessoires/récipients | Hauteur d'accrochage | Mode de cuisson | Position gril | Durée en min. |
|-----------------------------|------------------------|----------------------|-----------------|---------------|---------------|
| Dorer des toasts | Grille | — | ☒ | 3 | 4-5 |
| Hamburger de bœuf, 9 pièces | Grille Bac en verre | — | ☒ | 3 | 35-45 |

Service après-vente

Si vous avez des questions, si vous n'avez pas réussi à remédier par vous-même à un dérangement qui affecte l'appareil ou si l'appareil doit être réparé, veuillez vous adresser à notre service après-vente.

Vous pouvez résoudre vous-même un grand nombre de problèmes en consultant l'information de dépannage figurant dans la présente notice d'utilisation et sur notre site Web. Si ce n'est pas le cas, veuillez vous adresser à notre service après-vente.

Nous nous efforcerons de toujours trouver une solution adaptée et essayerons d'éviter la visite inutile d'un technicien du service après-vente.

Pendant la période de garantie et après expiration de la garantie du fabricant, nous nous assurons que votre appareil est réparé avec des pièces de rechange d'origine par des techniciens du service après-vente.

Les pièces de rechange relatives au fonctionnement de l'appareil et conformes à l'ordonnance d'écoconception correspondante sont disponibles auprès de notre service après-vente pour une durée d'au moins 10 ans à partir de la mise sur le marché de votre appareil dans l'Espace économique européen.

Remarque : Dans le cadre des conditions de la garantie, le recours au service après-vente est gratuit.

Pour des renseignements détaillés sur la durée et les conditions de la garantie dans votre pays, adressez-vous à notre service-client ou à votre revendeur et consultez notre site Web.

Lorsque vous contactez le service après-vente, vous avez besoin du numéro de produit (E-Nr.) et du numéro de fabrication (FD) de votre appareil.

Vous trouverez les données de contact du service après-vente dans la liste ci-jointe ou sur notre site Web.

Numéro de produit (E-Nr) et numéro de fabrication (FD)

Le numéro de série (E-Nr.) et le numéro de fabrication (FD) sont indiqués sur la plaque signalétique de l'appareil.

Vous trouverez la plaque signalétique avec les numéros en ouvrant la porte de l'appareil.

Pour retrouver rapidement les données de votre appareil et le numéro de téléphone du service consommateurs, n'hésitez pas à les recopier ailleurs.

Sommario

| | |
|---|------------|
| Sicurezza | 72 |
| Prevenzione di danni materiali | 76 |
| Tutela dell'ambiente e risparmio | 76 |
| Conoscere l'apparecchio | 78 |
| Accessori | 81 |
| Prima del primo utilizzo | 81 |
| Comandi di base | 82 |
| Microonde | 83 |
| Programmazione automatica | 85 |
| Funzioni durata | 87 |
| Sicurezza bambini | 88 |
| Impostazioni di base | 88 |
| Pulizia e cura | 89 |
| Sistemazione guasti | 91 |
| Smaltimento | 93 |
| Funziona così | 93 |
| Servizio di assistenza clienti | 108 |



Sicurezza

Osservare le informazioni sul tema della sicurezza per poter utilizzare l'apparecchio in modo sicuro.

Avvertenze generali

Qui sono riportate le informazioni generali relative a queste istruzioni.

- Leggere attentamente le presenti istruzioni. Solo così sarà possibile utilizzare l'apparecchio in modo sicuro ed efficiente.
- Queste istruzioni sono rivolte all'utente dell'apparecchio.
- Osservare le istruzioni di sicurezza e le avvertenze.
- Conservare le istruzioni e le informazioni sul prodotto per il successivo utilizzo o per il futuro proprietario.
- Controllare l'apparecchio dopo averlo disimballato. Non collegare l'apparecchio se ha subito danni durante il trasporto.

Utilizzo conforme all'uso previsto

Per utilizzare l'apparecchio in modo sicuro e corretto, osservare le indicazioni per l'utilizzo conforme all'uso previsto.

L'allacciamento senza spina dell'apparecchio può essere effettuato solo da un tecnico autorizzato. In caso di danni causati da un allacciamento non corretto, decade il diritto di garanzia.

Utilizzare l'apparecchio soltanto:

- osservando queste istruzioni per l'uso;
- per la preparazione di cibi e bevande;
- in case private e in locali chiusi in ambito domestico;
- fino a un'altitudine di massimo 4000 m sul livello del mare.

Questo apparecchio soddisfa la norma EN 55011 o CISPR 11. Si tratta di un prodotto del Gruppo 2, Classe B. Gruppo 2 significa che le microonde vengono generate ai fini del riscaldamento di alimenti. Classe B indica che l'apparecchio è adatto all'uso in ambito domestico.

Limitazione di utilizzo

Evitare pericoli per i bambini e le persone a rischio.

Questo apparecchio può essere utilizzato da bambini di età pari o superiore a 8 anni e da persone con ridotte facoltà fisiche, sensoriali o mentali o prive di sufficiente esperienza e/o conoscenza se sorvegliati o già istruiti in merito all'utilizzo sicuro dell'apparecchio e se hanno compreso i rischi da esso derivanti.

I bambini non devono giocare con l'apparecchio.

La pulizia e la manutenzione di competenza dell'utente non devono essere eseguite da bambini, a meno che non abbiano un'età di 15 anni o superiore e non siano sorvegliati. Tenere lontano dall'apparecchio e dal cavo di alimentazione i bambini di età inferiore agli 8 anni.

Utilizzo sicuro

Osservare le presenti avvertenze di sicurezza in caso di utilizzo dell'apparecchio.

Inserire sempre correttamente gli accessori nel vano di cottura.

→ "Accessori", Seite 81

⚠ AVVERTENZA – Pericolo di incendio!

- Gli oggetti infiammabili depositati nel vano di cottura possono incendiarsi.
 - ▶ Non riporre mai oggetti infiammabili all'interno del vano di cottura.
 - ▶ Non aprire mai lo sportello dell'apparecchio quando fuoriesce del fumo.
 - ▶ Disattivare l'apparecchio e staccare la spina o disattivare il fusibile nella scatola dei fusibili.
- I residui di cibo, il grasso e il sugo dell'arrostito possono prendere fuoco.
 - ▶ Prima di utilizzare l'apparecchio, eliminare lo sporco più grossolano dal vano cottura, dagli elementi riscaldanti e dagli accessori.
- All'apertura dello sportello dell'apparecchio avviene uno spostamento d'aria che può sollevare la carta da forno. Quest'ultima potrebbe entrare in contatto con gli elementi riscaldanti e prendere fuoco.
 - ▶ Durante il preriscaldamento non disporre mai la carta da forno sugli accessori se non è ben fissata.
 - ▶ Fermare sempre la carta da forno con una stoviglia o una teglia.
 - ▶ Ricoprire con carta da forno solo la superficie necessaria.
 - ▶ La carta da forno non deve fuoriuscire dall'accessorio.
- Il surriscaldamento può causare un incendio. Quando l'apparecchio è montato dietro uno sportello decorativo o uno sportello del mobile, si può verificare un accumulo di calore durante il funzionamento a sportello chiuso.
 - ▶ Utilizzare l'apparecchio esclusivamente con lo sportello decorativo o del mobile aperto.

⚠ AVVERTENZA – Pericolo di ustioni!

- L'apparecchio si surriscalda.
 - ▶ Non sfiorare mai le superfici interne calde del vano di cottura o le resistenze.
 - ▶ Lasciar sempre raffreddare l'apparecchio.
 - ▶ Tenere lontano i bambini.
- L'accessorio o la stoviglia si surriscalda.
 - ▶ Servirsi sempre delle presine per estrarre le stoviglie e gli accessori caldi dal vano di cottura.

- I vapori dell'alcol nel vano di cottura caldo potrebbero prendere fuoco.
 - ▶ Non cucinare pietanze con quantità elevate di bevande ad alta gradazione alcolica.
 - ▶ Utilizzare esclusivamente piccole quantità di bevande ad alta gradazione alcolica.
 - ▶ Aprire con cautela lo sportello dell'apparecchio.

⚠ AVVERTENZA – Pericolo di scottature!

- Durante il funzionamento le parti scoperte diventano molto calde.
 - ▶ Non toccare mai le parti roventi.
 - ▶ Tenere lontano i bambini.
- Aprendo lo sportello dell'apparecchio potrebbe fuoriuscire del vapore caldo. A certe temperature il vapore non è visibile.
 - ▶ Al momento dell'apertura non stare troppo vicini all'apparecchio.
 - ▶ Aprire con cautela lo sportello dell'apparecchio.
 - ▶ Tenere lontano i bambini.
- La presenza di acqua nel vano di cottura caldo può causare la formazione di vapore.
 - ▶ Non versare mai acqua nel vano cottura caldo.

⚠ AVVERTENZA – Pericolo di lesioni!

- Il vetro graffiato dello sportello dell'apparecchio potrebbe rompersi.
 - ▶ Non utilizzare raschietti per vetro, né detergenti abrasivi o corrosivi.
- Aprendo e chiudendo lo sportello dell'apparecchio le cerniere si muovono e possono bloccarsi.
 - ▶ Non toccare mai la zona delle cerniere.

⚠ AVVERTENZA – Pericolo di scossa elettrica!

- Gli interventi di riparazione effettuati in modo non appropriato rappresentano una fonte di pericolo.
 - ▶ Solo il personale adeguatamente specializzato e formato può eseguire riparazioni sull'apparecchio.
 - ▶ Per la riparazione dell'apparecchio possono essere impiegati soltanto pezzi di ricambio originali.

- Un isolamento danneggiato del cavo di allacciamento alla rete costituisce un pericolo.
 - ▶ Non mettere mai il cavo di allacciamento alla rete a contatto con fonti di calore o parti dell'apparecchio calde.
 - ▶ Non mettere mai il cavo di allacciamento alla rete a contatto con spigoli vivi.
 - ▶ Non piegare, schiacciare o modificare mai il cavo di allacciamento alla rete.
- L'infiltrazione di umidità può provocare una scarica elettrica.
 - ▶ Utilizzare l'apparecchio esclusivamente in luoghi chiusi.
 - ▶ Non esporre mai l'apparecchio a calore e umidità eccessivi.
 - ▶ Non lavare l'apparecchio con pulitori a vapore o idropulitrici.
- Un apparecchio o un cavo di alimentazione danneggiati costituiscono un pericolo.
 - ▶ Non mettere mai in funzione un apparecchio danneggiato.
 - ▶ Non utilizzare mai un apparecchio con la superficie danneggiata.
 - ▶ "Rivolgersi al servizio di assistenza clienti." → *Seite 108*
 - ▶ Solo il personale adeguatamente specializzato e formato può eseguire riparazioni sull'apparecchio.

Microonde

Osservare le presenti istruzioni di sicurezza durante l'utilizzo del microonde.

⚠ AVVERTENZA – Pericolo di incendio!

- L'utilizzo non conforme dell'apparecchio è pericoloso e può causare danni. Ad esempio pantofole, cuscinetti terapeutici con noccioli o legumi riscaldati possono incendiarsi anche dopo alcune ore.
 - ▶ Non essiccare gli alimenti e non asciugare gli indumenti utilizzando l'apparecchio.
 - ▶ Non riscaldare pantofole, cuscinetti terapeutici con noccioli o legumi, spugne, panni umidi e simili con l'apparecchio.
 - ▶ Utilizzare l'apparecchio esclusivamente per la preparazione di cibi e bevande.
- Gli alimenti possono prendere fuoco.
 - ▶ Non far mai riscaldare gli alimenti all'interno di confezioni termiche.

- ▶ Gli alimenti all'interno di contenitori in plastica, carta o altri materiali infiammabili devono essere tenuti sempre sotto sorveglianza.
- ▶ Non impostare mai valori troppo elevati per la potenza microonde o per la durata di cottura. Attenersi alle indicazioni riportate in queste istruzioni per l'uso.
- ▶ Non essiccare mai gli alimenti con la funzione microonde.
- ▶ Non scongelare o riscaldare troppo a lungo o a una potenza microonde eccessiva gli alimenti a basso contenuto d'acqua, come ad es. il pane.
- L'olio può prendere fuoco.
 - ▶ Non utilizzare mai la funzione microonde per far scaldare soltanto dell'olio.

⚠ AVVERTENZA – Pericolo di esplosione!

Liquidi o altri tipi di alimenti in contenitori chiusi possono esplodere.

- ▶ Non riscaldare mai liquidi o altri tipi di alimenti in contenitori chiusi.

⚠ AVVERTENZA – Pericolo di ustioni!

- Gli alimenti con pelle o buccia dura possono scoppiare durante e dopo il riscaldamento.
 - ▶ Non cuocere mai le uova nel guscio o riscaldare le uova sode.
 - ▶ Non cuocere mai molluschi e crostacei.
 - ▶ In caso di uova al tegamino forare prima il tuorlo.
 - ▶ In caso di alimenti con pelle o buccia dura, quali ad es. mele, pomodori, patate o salsicce, la buccia può scoppiare. Prima di procedere alla cottura, forare la buccia o la pelle.
- Il calore degli alimenti per neonati non si distribuisce in modo uniforme.
 - ▶ Non far mai riscaldare gli alimenti per neonati all'interno di contenitori con coperchio.
 - ▶ Rimuovere sempre il coperchio o la taretella.
 - ▶ Una volta terminata la fase di riscaldamento, scuotere o mescolare sempre con cura.
 - ▶ Controllare la temperatura prima di dare gli alimenti al bambino.

- Le pietanze riscaldate emettono calore. Le stoviglie possono surriscaldarsi.
 - ▶ Servirsi sempre delle presine per estrarre le stoviglie e gli accessori dal vano di cottura.
- Le confezioni ermetiche a tenuta d'aria possono esplodere.
 - ▶ Osservare sempre le istruzioni riportate sulla confezione.
 - ▶ Servirsi sempre delle presine per estrarre le pietanze dal vano di cottura.
- Durante il funzionamento le parti scoperte diventano molto calde.
 - ▶ Non toccare mai le parti ad alta temperatura.
 - ▶ Tenere lontano i bambini.
- L'utilizzo non conforme dell'apparecchio è pericoloso. Ad esempio pantofole, cuscinetti terapeutici con noccioli o legumi, spugne, panni umidi e simili surriscaldati possono provocare ustioni.
 - ▶ Non essiccare gli alimenti e non asciugare gli indumenti utilizzando l'apparecchio.
 - ▶ Non riscaldare pantofole, cuscinetti terapeutici con noccioli o legumi, spugne, panni umidi e simili con l'apparecchio.
 - ▶ Utilizzare l'apparecchio esclusivamente per la preparazione di cibi e bevande.

⚠ AVVERTENZA – Pericolo di lesioni!

- Le stoviglie non adatte si possono spaccare. Le stoviglie in porcellana e ceramica possono presentare piccoli fori sui manici e sul coperchio. Dietro questi fori possono nascondersi cavità. Se si verifica un'infiltrazione di liquido in queste cavità, la stoviglia si può spaccare.
 - ▶ Utilizzare esclusivamente stoviglie adatte al microonde.

- Stoviglie e recipienti in metallo o con guarnizioni in metallo possono causare la formazione di scintille, in caso di funzionamento esclusivamente a microonde. L'apparecchio viene danneggiato.
 - ▶ In caso di funzionamento esclusivamente a microonde non utilizzare mai recipienti in metallo.
 - ▶ Utilizzare esclusivamente stoviglie adatte al microonde oppure usare il microonde in combinazione con un tipo di riscaldamento.

⚠ AVVERTENZA – Pericolo di scossa elettrica!

L'apparecchio è soggetto ad alta tensione.

- ▶ Non rimuovere mai il rivestimento esterno.

⚠ AVVERTENZA – Rischio di gravi danni alla salute!

- In caso di scarsa pulizia, la superficie dell'apparecchio può danneggiarsi. Si potrebbe originare dell'energia a microonde.
 - ▶ Pulire regolarmente l'apparecchio e rimuovere sempre i residui delle pietanze.
 - ▶ Tenere sempre puliti vano cottura, guarnizione dello sportello, sportello e fermasportello.
- Se lo sportello del vano cottura o la guarnizione della porta sono danneggiati si potrebbe originare dell'energia a microonde.
 - ▶ Non utilizzare mai l'apparecchio se lo sportello del vano cottura, la guarnizione dello sportello o l'intelaiatura in plastica sono danneggiati.
 - ▶ Rivolgersi al servizio di assistenza clienti.
- Negli apparecchi senza rivestimento esterno fuoriesce l'energia microonde.
 - ▶ Non rimuovere mai il rivestimento esterno.
 - ▶ In caso di lavori di manutenzione o riparazione contattare il servizio assistenza clienti.

Prevenzione di danni materiali

Per prevenire danni materiali all'apparecchio, agli accessori o agli oggetti da cucina, osservare le presenti avvertenze.

In generale

Osservare le presenti indicazioni durante l'utilizzo dell'apparecchio.

ATTENZIONE!

- Stampi, pellicole, coperture o accessori in silicone possono danneggiare i sensori di cottura.
 - ▶ Non utilizzare stampi, pellicole, coperture o accessori in silicone.
- La presenza di acqua nel vano cottura caldo può causare la formazione di vapore. A causa della variazione di temperatura possono verificarsi danni.
 - ▶ Non versare mai acqua nel vano cottura caldo.
- La presenza di umidità nel vano cottura per lungo tempo causa corrosione.
 - ▶ Una volta terminata ogni fase di cottura, eliminare l'acqua di condensa.
 - ▶ Non conservare alimenti umidi all'interno del vano cottura chiuso per periodi di tempo prolungati.
 - ▶ Non conservare gli alimenti all'interno del vano cottura.
- Con il passare del tempo, raffreddare tenendo lo sportello dell'apparecchio aperto danneggia i mobili adiacenti.
 - ▶ Dopo il funzionamento ad alte temperatura, il raffreddamento del vano cottura deve avvenire esclusivamente con lo sportello chiuso.
 - ▶ Controllare che nulla resti incastrato nello sportello dell'apparecchio.
 - ▶ Solo dopo un funzionamento con molta umidità, lasciare aperto il vano cottura per farlo asciugare.
- Se la guarnizione è molto sporca, durante il funzionamento dell'apparecchio lo sportello non si chiude più correttamente. Le superfici dei mobili adiacenti possono danneggiarsi.
 - ▶ Mantenere sempre pulita la guarnizione.
- Lo sportello dell'apparecchio può danneggiarsi se utilizzato come superficie d'appoggio o per sedersi.
 - ▶ Non appoggiarsi allo sportello dell'apparecchio, né sedersi sopra o appendervi.

- ▶ Non posare stoviglie o accessori sullo sportello dell'apparecchio.
- A seconda del tipo di apparecchio, gli accessori possono graffiare il pannello durante la chiusura dello sportello.
 - ▶ Inserire sempre gli accessori nel vano cottura fino all'arresto.
- Trasportando l'apparecchio dalla maniglia, questa può rompersi in quanto non sopporta il peso dell'apparecchio.
 - ▶ Non trasportare o reggere l'apparecchio afferrandolo dalla maniglia.

Microonde

Osservare le presenti indicazioni durante l'utilizzo del microonde.

ATTENZIONE!

- Se il metallo entra in contatto con la parete del vano cottura, si verificano scintille che possono danneggiare l'apparecchio oppure distruggere il vetro interno dello sportello.
 - ▶ I componenti in metallo, per esempio i cucchiaini contenuti nei bicchieri, devono restare a una distanza non inferiore a 2 cm dalle pareti del vano cottura e dal lato interno dello sportello.
- Le vaschette di alluminio nell'apparecchio possono provocare scintille. L'apparecchio si danneggia a causa della formazione di scintille.
 - ▶ Non utilizzare vaschette in alluminio nell'apparecchio.
- Durante la preparazione dei popcorn per microonde a una potenza troppo elevata, il pannello dello sportello potrebbe spaccarsi a causa del sovraccarico.
 - ▶ Non impostare mai una potenza microonde troppo elevata.
 - ▶ Utilizzare al massimo 600 watt.
 - ▶ Appoggiare sempre la busta dei popcorn su un piatto in vetro.
- Rimuovendo la copertura, l'alimentazione a microonde viene danneggiata.
 - ▶ Non rimuovere mai la copertura dell'alimentazione a microonde all'interno del vano cottura.

Tutela dell'ambiente e risparmio

Tutelate l'ambiente utilizzando l'apparecchio cercando di risparmiare le risorse e smaltendo correttamente i materiali riutilizzabili.

Smaltimento dell'imballaggio

I materiali dell'imballaggio sono rispettosi dell'ambiente e possono essere riutilizzati.

- ▶ Smaltire le singole parti distintamente secondo il tipo di materiale.

Per informazioni sulle attuali procedure di smaltimento rivolgersi al rivenditore specializzato o al comune di competenza.

Risparmio energetico

Osservando queste avvertenze l'apparecchio consuma meno energia elettrica.

Preriscaldare l'apparecchio solo se previsto dalla ricetta o dalle impostazioni consigliate.

- + Non preriscaldare l'apparecchio significa risparmiare fino al 20% di energia.

Utilizzare stampi scuri, con smalto o vernice nera.

+ Questo tipo di stampi assorbe bene il calore.

Durante la cottura, aprire il meno possibile lo sportello dell'apparecchio.

+ La temperatura all'interno del vano cottura viene mantenuta e un riscaldamento successivo dell'apparecchio non è necessario.

Cuocere molteplici pietanze direttamente una dietro l'altra o parallelamente.

+ Il vano cottura è riscaldato dopo la prima cottura. In questo modo si riduce il tempo di cottura per il dolce successivo.

In caso di tempi di cottura prolungati, disattivare l'apparecchio 10 minuti prima della fine del tempo di cottura.

+ Il calore residuo è sufficiente ad ultimare la cottura.

Rimuovere gli accessori non utilizzati dal vano cottura.

+ Non riscaldare gli accessori in eccesso.

Lasciar scongelare le pietanze surgelate prima della preparazione.

+ L'energia viene risparmiata per scongelare le pietanze.

Conoscere l'apparecchio

In questa sezione sono riportati i componenti dell'apparecchio.

Elementi di comando

Gli elementi di comando consentono di impostare tutte le funzioni dell'apparecchio e di ottenere informazioni sullo stato di esercizio.

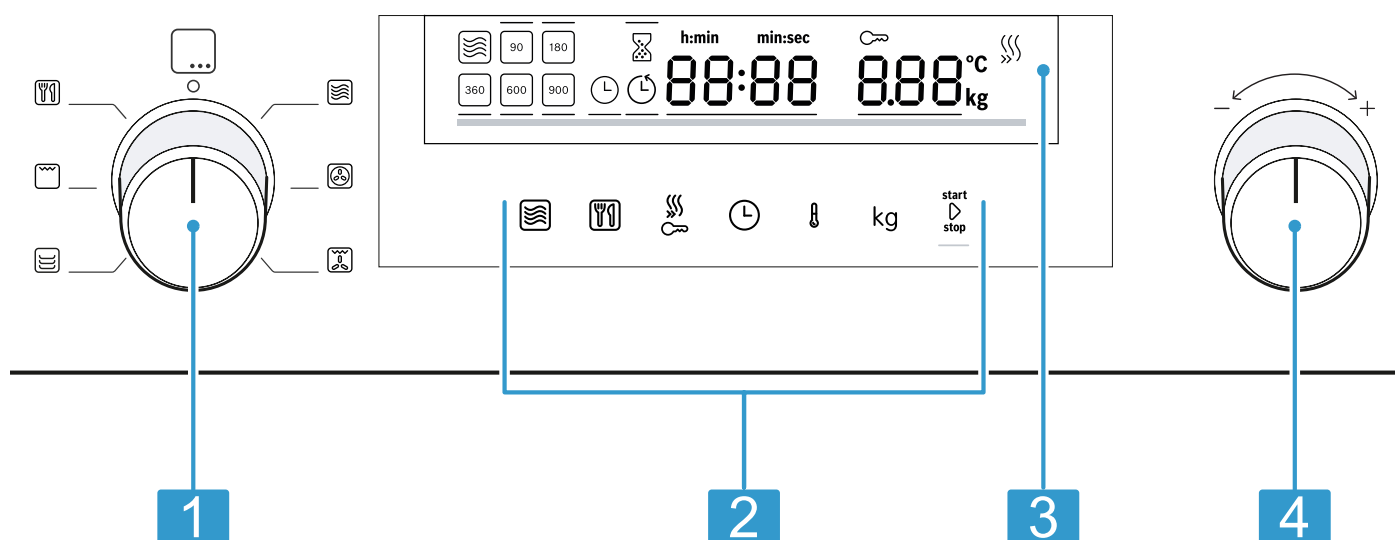

I particolari illustrati nell'immagine possono variare in base al tipo di apparecchio, ad es. colore e forma.

| | |
|---|--------------------|
| 1 | Selettore funzioni |
| 2 | Campi tattili |
| 3 | Display |
| 4 | Selettore girevole |

Selettore funzioni

Con il selettore funzioni è possibile impostare i tipi di riscaldamento e ulteriori funzioni. In alcune varianti dell'apparecchio è possibile abbassare il selettore funzioni.

Campi tattili



I campi touch sono superfici sensibili al tatto. Per selezionare una funzione, toccare il campo corrispondente.

| Simbolo | Nome | Utilizzo |
|---------|---------------------------|---|
| | Microonde | Selezionare i livelli di potenza del microonde oppure attivare la funzione microonde in aggiunta ad un altro tipo di riscaldamento. |
| | Programmazione automatica | Richiamare la selezione della programmazione automatica. |

Se si gira il selettore funzioni dalla posizione zero su una funzione, sono necessari alcuni secondi prima che la funzione scelta sia disponibile.

Selettore girevole

Con il selettore modificare i parametri di impostazione messi in evidenza sul display. In alcune varianti dell'apparecchio è possibile abbassare il selettore girevole. Negli elenchi di selezione, ad es. Programmi, dopo l'ultimo punto si ricomincia dall'inizio. Nelle indicazioni di valori, ad esempio di peso, riportare indietro nuovamente il selettore girevole non appena è stato raggiunto il valore minimo o massimo.

| Simbolo | Nome | Utilizzo |
|---|---|---|
|  | Preriscaldamento rapido/sicurezza bambini | Premendo brevemente: attivazione/disattivazione del preriscaldamento rapido. Premendo a lungo: attivazione/disattivazione della sicurezza bambini. |
|  | Funzioni durata | Impostare il contaminuti, la durata o l'ora. |
|  | Temperatura | Selezionare Impostazione della temperatura. |
| kg | Peso | Selezionare Impostazione del peso. |
| start > stop | Start/stop | Premendo brevemente: avvio/arresto del funzionamento. Premendo a lungo: fine del funzionamento. Le impostazioni vengono ripristinate. |

Display





Sul display vengono visualizzati i valori di impostazione aggiornati o le opzioni di selezione.



| | |
|----------------|--|
| Valore attivo | Il valore direttamente impostabile è evidenziato in bianco e sottolineato con una barra rossa. Servendosi del selettore è possibile modificare il valore attivo. |
| Valore passivo | Non è possibile modificare direttamente i valori non indicati tra parentesi. Se si desidera modificare un valore, per prima cosa attivare il valore. |

Elementi del display

Di seguito viene spiegato brevemente il significato dei diversi elementi del display.

| Simbolo | Nome | Significato |
|---|----------------------|--|
|  | Contaminuti | Se il simbolo è contrassegnato, sul display viene visualizzato il tempo del contaminuti. |
|  | Durata | Se il simbolo è contrassegnato, sul display viene visualizzata la durata. |
|  | Orario | Se il simbolo è contrassegnato, sul display viene visualizzato l'orario. |
| h:min | Ore/minuti | Il tempo viene indicato in ore e minuti. |
| min:sec | Minuti/secondi | Il tempo viene indicato in minuti e secondi. |
|  | Sicurezza bambini | Se il simbolo è contrassegnato, la sicurezza bambini è attiva. |
|  | Riscaldamento rapido | Se il simbolo è contrassegnato, il riscaldamento rapido è attivato. |
| °C | Temperatura | La temperatura viene indicata in °C. |
| kg | Peso | Il peso viene indicato in chilogrammi. |

Indicatore della temperatura

L'indicatore della temperatura mostra l'avanzamento del riscaldamento.

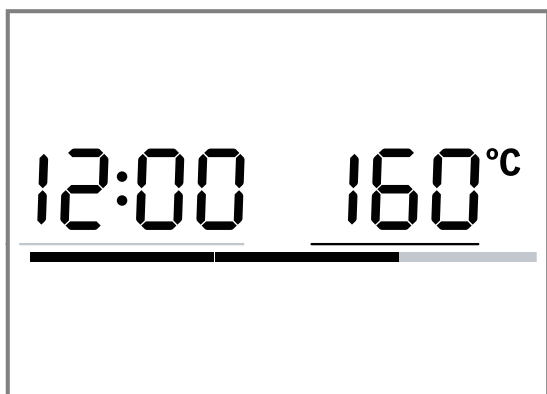

Dopo l'avvio del funzionamento, la linea rosso presente nella parte inferiore del display indica l'avanzamento di riscaldamento della temperatura del vano cottura. La linea si riempie di rosso conformemente all'avanzamento. Quando la linea è interamente rossa, l'apparecchio è riscaldato. Con il grill, la linea di riscaldamento si colora subito di rosso.

Nel microonde non vi è alcun indicatore di temperatura.







Per effetto dell'inerzia termica, la temperatura visualizzata può discostarsi leggermente dal valore di temperatura effettiva nel vano cottura.

Modalità Notte

Per risparmiare energia, dalle ore 22 alle ore 5.59 la luminosità dell'indicatore si riduce automaticamente ad un valore più basso.

Tipi di riscaldamento

Qui si trova una panoramica dei tipi di riscaldamento. Vengono forniti consigli sull'utilizzo dei tipi di riscaldamento.

| Simbolo | Nome | Temperatura/livelli | Utilizzo |
|--|------------------|--|--|
|  | Microonde | Potenze microonde: <ul style="list-style-type: none"> ■ 90 W ■ 180 W ■ 360 W ■ 600 W ■ 900 W | per scongelare, cuocere e scaldare pietanze e liquidi. |
|  | Aria calda | 40 °C 100-230 °C | Far lievitare un impasto, scongelare torte alla panna. Cuocere o arrostitire a un livello. |
|  | Grill ventilato | 100-230 °C | Arrostitire pollame, pesci interi o grandi pezzi di carne. |
|  | Preriscaldamento | 30-70 °C | Preriscaldare la stoviglia. |
|  | Grill | Livelli grill: <ul style="list-style-type: none"> ■ 1 = ridotto ■ 2 = normale ■ 3 = elevato | Grigliare alimenti sottili, quali bistecche, salsicce o toast. Gratinare pietanze. |
|  | Programmi | - | Per molte ricette sono presenti regolazioni preimpostate. |

Vano cottura

Alcune funzioni nel vano cottura facilitano il funzionamento dell'apparecchio.

Illuminazione del vano cottura

Quando si apre lo sportello dell'apparecchio, l'illuminazione del vano cottura si attiva. Se lo sportello rimane aperta per più di 15 minuti, l'illuminazione si spegne nuovamente.

Nella maggior parte delle modalità di funzionamento l'illuminazione del vano cottura si accende non appena viene avviato l'apparecchio. Quando il funzionamento è terminato l'illuminazione del vano cottura si spegne.

Nelle

→ "Impostazioni di base", Seite 88 è possibile definire se accendere l'illuminazione del vano cottura durante il funzionamento.

Ventola di raffreddamento

La ventola di raffreddamento si attiva e disattiva quando necessario. L'aria calda fuoriesce dalle fessure di aerazione attraverso lo sportello dell'apparecchio.

ATTENZIONE!

La copertura delle fessure di aerazione causa un surriscaldamento dell'apparecchio.

► Non coprire le fessure di aerazione.

Terminato il funzionamento, la ventola di raffreddamento resta attiva per un periodo di tempo prestabilito, in modo da consentire un raffreddamento più rapido del vano cottura. Quando è attivo il funzionamento microonde, l'apparecchio rimane freddo, ma la ventola di

raffreddamento si accende e può continuare a funzionare anche quando il funzionamento a microonde è già terminato.

Acqua di condensa

Durante la cottura, nel vano cottura e sullo sportello dell'apparecchio può presentarsi dell'acqua di condensa. Questo è un fenomeno normale che non compro-

mette il corretto funzionamento dell'apparecchio. Una volta terminata la fase di cottura, eliminare l'acqua di condensa.

Sportello dell'apparecchio

Se viene aperto lo sportello dell'apparecchio durante il funzionamento, questo si arresta. Se lo sportello è chiuso, è possibile proseguire il funzionamento con **start** > **stop**.

Accessori

Utilizzare gli accessori originali in quanto prodotti appositamente per questo apparecchio. Qui è disponibile una panoramica degli accessori dell'apparecchio e del relativo utilizzo.

| Accessori | Utilizzo |
|-----------|---|
| Griglia | <ul style="list-style-type: none"> ▪ Griglia per la cottura al forno e arrosto nel funzionamento forno. ▪ Griglia per grigliare ad es. bistecche, salsicce o toast. ▪ Griglia come superficie d'appoggio, ad es. per casseruole poco profonde. |

Altri accessori

Gli altri accessori si possono acquistare presso il servizio clienti, i rivenditori specializzati o su Internet. Una vasta offerta di accessori per l'apparecchio è reperibile nei nostri cataloghi o su Internet:

<http://www.bosch-home.com/de/shop>

Gli accessori sono specifici dell'apparecchio. Al momento dell'acquisto indicare sempre il codice prodotto preciso (cod. E) dell'apparecchio.

Per conoscere gli accessori disponibili per il proprio apparecchio consultare il punto vendita online o il servizio clienti.

Tegame in vetro

Utilizzo

- Brasati
- Sformati

Teglia per pizza

Utilizzo

- Dolci in teglia
- Biscotti

Insero per cuocere a vapore per apparecchi a microonde



Utilizzo

- Cottura a vapore delicata e rapida delle pietanze

Riaggancio degli accessori

È possibile agganciare gli accessori in due posizioni.

- ▶ Agganciare gli accessori, in modo che non tocchino lo sportello dell'apparecchio.

- | | |
|---|------------------------------------|
|  | Agganciare gli accessori in alto. |
|  | Agganciare gli accessori in basso. |

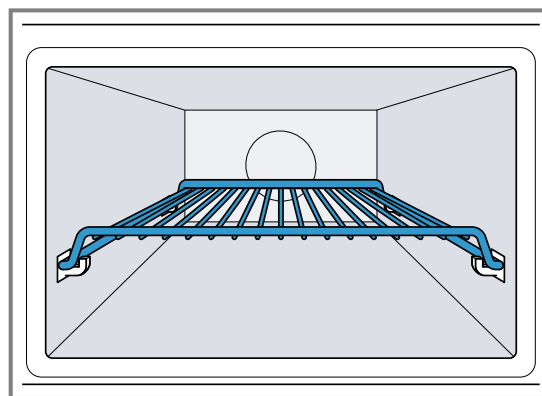

L'immagine indica la posizione di aggancio .

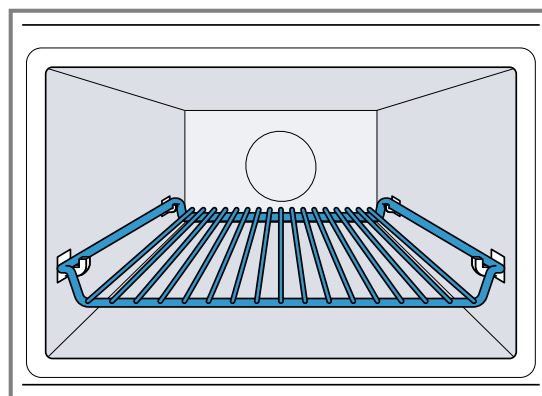

L'immagine indica la posizione di aggancio .

Prima del primo utilizzo

Effettuare le impostazioni per la prima messa in funzione. Pulire l'apparecchio e gli accessori.

Prima messa in funzione

Dopo che l'apparecchio è stato collegato alla corrente oppure dopo un'interruzione della corrente, sul display compare la richiesta di impostare l'orario. L'invito ad impostare l'ora può richiedere qualche secondo.

- ▶ Collegare l'apparecchio alla corrente.
- ✓ Il valore 12:00 lampeggia sul display e ☹ si illumina.

Impostazione dell'ora

1. Impostare l'ora servendosi del selettore.
 2. Premere ☹.
- ✓ L'ora è impostata.

Pulizia dell'apparecchio prima di usarlo la prima volta

Prima di preparare per la prima volta le pietanze nell'apparecchio, pulire il vano cottura e gli accessori.

1. Accertarsi che nel vano cottura non siano presenti residui di imballaggio, accessori o altri oggetti.
2. Chiudere lo sportello dell'apparecchio.
3. Impostare aria calda ☼ utilizzando il selettore funzioni.
4. Servendosi del selettore impostare la temperatura a 180°C.
5. Premere start▷stop .
- ✓ L'apparecchio si avvia.
6. Dopo un'ora premere start▷stop .
7. Ruotare il selettore funzioni in posizione zero.
- ✓ L'apparecchio è pulito.
- ✓ L'apparecchio è spento.

Pulizia degli accessori

- ▶ Pulire bene gli accessori con una soluzione di lavaggio e con un panno spugna.

Comandi di base

Qui sono fornite le informazioni essenziali sull'utilizzo dell'apparecchio.

Accensione dell'apparecchio

- ▶ Ruotare il selettore funzioni per accendere l'apparecchio.
- ✓ L'apparecchio è pronto per il funzionamento.
- ✓ Sul display compare un valore proposto.

Spegnimento dell'apparecchio

Se l'apparecchio non viene utilizzato, spegnerlo. Se per un tempo prolungato non viene eseguita alcuna impostazione, l'apparecchio si spegne automaticamente.

- ▶ Ruotare il selettore funzioni in posizione zero.
- ✓ L'apparecchio interrompe le funzioni in corso.
- ✓ Sul display viene visualizzata l'ora.
- ✓ Alcune indicazioni restano visibili sul display anche ad apparecchio spento.

Impostazione del tipo di riscaldamento e della temperatura

1. Impostare il tipo di riscaldamento desiderato servendosi del selettore funzioni.
- ✓ Sul display compare un valore proposto.
2. Se necessario, modificare le impostazioni. A tale scopo premere sul rispettivo campo e modificare il valore con il selettore girevole.
3. Premere start▷stop .
- ✓ L'apparecchio si avvia.
- ✓ start▷stop si accende.
- ✓ In un tipo di riscaldamento con temperatura, il relativo indicatore si riempie.
4. In caso di necessità, a funzionamento in corso, modificare la temperatura utilizzando il selettore girevole.
Durante il funzionamento non è possibile impostare la temperatura a 40°C.

Interruzione del funzionamento

È possibile arrestare il funzionamento in qualsiasi momento.

1. Premere start▷stop o aprire lo sportello dell'apparecchio.
- ✓ Il funzionamento si arresta.
- ✓ start▷stop lampeggia.
2. Chiudere lo sportello dell'apparecchio e premere start▷stop per proseguire il funzionamento.
- ✓ Il funzionamento prosegue.
- ✓ start▷stop si accende.

Sospensione del funzionamento

È possibile arrestare il funzionamento in ogni momento.

- ▶ Ruotare il selettore funzioni in posizione zero.
Dopo un'interruzione o l'arresto del funzionamento, la ventola di raffreddamento resta in funzione.
- ✓ L'apparecchio interrompe le funzioni in corso.

Riscaldamento rapido

Per risparmiare tempo, è possibile ridurre la durata di messa a temperatura in determinati tipi di riscaldamento a partire da 100°C.

Per questi tipi di riscaldamento è possibile utilizzare il riscaldamento rapido:

- ☼ Aria calda, eccezione: aria calda 40 °C
- ☼ Grill ventilato



Impostazione del riscaldamento rapido

Per ottenere un risultato di cottura uniforme, inserire la pietanza e gli accessori nel vano cottura soltanto al termine della fase di riscaldamento rapido. Impostare una durata solo dopo che è terminato il riscaldamento rapido.

1. Impostare un tipo di riscaldamento adatto e una temperatura a partire da 100°C.
2. Premere ☼.
- ✓ Sul display si accende ☼.
3. Premere start▷stop .
- ✓ Il riscaldamento rapido si avvia.
- ✓ start▷stop si accende.

- ✓ Quando viene raggiunta la temperatura impostata, il riscaldamento rapido termina. Viene emesso un segnale acustico e  si spegne. Il funzionamento dell'apparecchio prosegue con il tipo di riscaldamento e la temperatura impostati.
- ✓ Il riscaldamento rapido si disattiva automaticamente al più tardi dopo 15 minuti.

Interruzione del riscaldamento rapido

- ▶ Premere .
- ✓  sul display si spegne. Il funzionamento dell'apparecchio prosegue con il tipo di riscaldamento e la temperatura impostati.

Disattivazione di sicurezza

Per la vostra protezione, l'apparecchio è equipaggiato con uno spegnimento di sicurezza. L'apparecchio si spegne automaticamente, se è rimasto in funzione a lungo.

La durata fino allo spegnimento dipende dall'impostazione:

- Aria calda 40°C e preriscaldamento: 24 ore
- Aria calda 100-230°C e grill ventilato: 5 ore
- Grill: 90 minuti

Se l'apparecchio è stato spento con la disattivazione di sicurezza, sul display viene visualizzato **E2**. Si può confermare questa segnalazione, premendo **start** .

Microonde

Con il microonde è possibile cuocere, riscaldare, cuocere al forno o scongelare in modo particolarmente rapido le pietanze. Il forno a microonde può essere utilizzato da solo oppure in abbinamento a un altro tipo di riscaldamento.

Potenze microonde

Qui è possibile trovare una panoramica delle potenze microonde e il relativo utilizzo.

| Potenza microonde in watt | Durata massima | Utilizzo |
|---------------------------|----------------|--|
| 90 W | 1:30 ore | Scongelerare le pietanze delicate. |
| 180 W | 1:30 ore | Scongelerare e continuare la cottura delle pietanze. |
| 360 W | 1:30 ore | Cuocere la carne e il pesce e riscaldare cibi delicati. |
| 600 W | 1:30 ore | Riscaldare e cuocere le pietanze. |
| 900 W | 30 minuti | Riscaldare i liquidi. La potenza massima non è prevista per riscaldare le pietanze. |

Valori predefiniti

Per ogni potenza microonde, l'apparecchio propone una durata, che può essere accettata o modificata nella rispettiva area.

Stoviglie e accessori adatti al microonde

Per riscaldare uniformemente le pietanze e non danneggiare l'apparecchio, utilizzare stoviglie e accessori adatti.

Prima di utilizzare la stoviglia per il microonde, osservare le istruzioni del produttore. Nel dubbio, eseguire un test per la stoviglia. "Testare la compatibilità della stoviglia con il microonde" → *Seite 84*

Adatto al microonde

| Accessori e stoviglie | Spiegazione |
|--|--|
| Stoviglia di materiale resistente al calore e adatto all'uso nel microonde: | Il materiale resistente al calore non viene danneggiato dal microonde. |
| <ul style="list-style-type: none"> ■ Vetro ■ Vetroceramica ■ Porcellana ■ Plastica resistente alle alte temperature ■ Ceramica completamente invetriata senza crepe | |

Accessori e stoviglie

Accessori in dotazione: griglia

Posate di metallo

Spiegazione

La griglia fornita in dotazione è ideata per l'apparecchio, pertanto è adatta al microonde.

Per evitare un ritardo di ebollizione, si possono utilizzare posate di metallo, ad esempio un cucchiaino nel bicchiere.

Nota: Il metallo può generare scintille che danneggiano il vano cottura e il vetro interno dello sportello. I componenti in metallo devono restare a una distanza non inferiore a 2 cm dalle pareti del vano cottura e dal lato interno dello sportello.

Non adatto al microonde

| Accessori e stoviglie | Spiegazione |
|--|--|
| Stoviglia in metallo | Il metallo non è permeabile alle microonde. Le pietanze vengono riscaldate a malapena o non vengono riscaldate. |
| Stoviglie con decorazioni dorate o argentate | Le decorazioni dorate o argentate possono subire danneggiamenti dovuti al microonde. Utilizzarle esclusivamente nel caso in cui il costruttore garantisce che sono adatte all'uso nel forno a microonde. |

Adatto al microonde nel funzionamento MicroCombi

Nel funzionamento MicroCombi è possibile attivare una potenza microonde fino a 600 W watt di un tipo di riscaldamento. Perciò l'utilizzo di stampi di metallo nel funzionamento MicoCombi è consentito.

| Accessori e stoviglie | Spiegazione |
|----------------------------|--|
| Accessori forniti | Gli accessori forniti in dotazione non genera scintille nel funzionamento MicroCombi, ad es. la griglia. |
| Stampi da forno di metallo | I dolci si dorano anche dal basso, poiché gli stampi di metallo conducono meglio il calore. Nota: Il metallo può generare scintille che danneggiano il vano cottura e il vetro interno dello sportello. I componenti in metallo devono restare a una distanza non inferiore a 2 cm dalle pareti del vano cottura e dal lato interno dello sportello. |

Test di compatibilità delle stoviglie con il microonde

Mediante un test, verificare che la stoviglia sia compatibile con il microonde. È consentito usare l'apparecchio nel funzionamento a microonde senza pietanze soltanto durante un test delle stoviglie.

**⚠ AVVERTENZA
Pericolo di scottature!**

Durante il funzionamento le parti scoperte diventano molto calde.



- ▶ Non toccare mai le parti roventi.
- ▶ Tenere lontano i bambini.

1. Introdurre la stoviglia vuota nel vano cottura.
2. Impostare l'apparecchio alla massima potenza per ½ - 1 minuto.
3. Avviare il funzionamento con **start▷stop**.
4. Verificare più volte la stoviglia:
 - se è fredda o tiepida, è adatta al microonde.

- Se è calda o sono presenti scintille, interrompere il test. La stoviglia non è adatta al microonde.

Impostazione microonde

Per diversi tipi di pietanze e preparazioni sono disponibili potenze e impostazioni differenti.

1. Rispettare le "avvertenze di sicurezza" → *Seite 74* e le "indicazioni per evitare danni materiali" → *Seite 76*.
2. "Osservare le avvertenze relative alle stoviglie e agli accessori adatti all'utilizzo nel microonde." → *Seite 83*
3. Portare il selettore funzioni su .
4. Per impostare la potenza microonde desiderata premere su .
5. Servendosi del selettore impostare la durata desiderata.
6. Avviare il funzionamento con **start▷stop**.
La durata può essere modificata in qualunque momento durante il funzionamento servendosi del selettore.
 - ✓ Il tempo scorre e il funzionamento a microonde si avvia.
 - ✓ Una volta trascorso il tempo, il funzionamento a microonde termina e viene emesso un segnale acustico.
7. Quando la pietanza è pronta, ruotare il selettore funzioni in posizione zero.

Intervalli delle impostazioni di tempo

L'intervallo nella regolazione della durata di funzionamento a microonde cambia in base a quanto tempo dura il funzionamento.

| Durata di funzionamento | Intervallo |
|---------------------------|------------|
| 0-1 minuti | 5 secondi |
| 1-3 minuti | 10 secondi |
| 3-15 minuti | 30 secondi |
| 15 minuti - 1 ora | 1 minuto |
| 1 ora - 1 ora e 30 minuti | 5 minuti |

Modifica della potenza microonde

- ▶ Premere .
Premendo più volte la potenza passa dal massimo al minimo.
Se la funzione Microonde viene aggiunta solo dopo l'avvio, l'apparecchio si ferma per una pausa. Avviare il funzionamento con **start▷stop**.

Interruzione del funzionamento

È possibile arrestare il funzionamento in qualsiasi momento.

1. Premere **start▷stop** o aprire lo sportello dell'apparecchio.
 - ✓ Il funzionamento si arresta.
 - ✓ **start▷stop** lampeggia.
2. Chiudere lo sportello dell'apparecchio e premere **start▷stop** per proseguire il funzionamento.
 - ✓ Il funzionamento prosegue.
 - ✓ **start▷stop** si accende.

Sospensione del funzionamento



È possibile arrestare il funzionamento in ogni momento.

- ▶ Ruotare il selettore funzioni in posizione zero. Dopo un'interruzione o l'arresto del funzionamento, la ventola di raffreddamento resta in funzione.
- ✓ L'apparecchio interrompe le funzioni in corso.



MicroCombi

Per ridurre la durata di cottura, è possibile utilizzare alcuni tipi di riscaldamento in combinazione con microonde.

Il funzionamento MicroCombi è possibile con i tipi di riscaldamento seguenti:

-  Aria calda
-  Grill ventilato
-  Grill

Eccezioni:

-  Potenza microonde 900 W
-  Aria calda 40°C
-  Preriscaldamento stoviglie

Impostazione della funzione MicroCombi

In aggiunta ad un tipo di funzionamento è possibile attivare anche il riscaldamento a microonde.

1. Portare il selettore funzioni su un tipo di riscaldamento combinabile.
- ✓ Comparire il valore proposto per la temperatura.
2. Servendosi del selettore impostare la temperatura.
3. Premere  per impostare la potenza microonde desiderata.
- ✓ Comparire il valore proposto per la durata.
4. Impostare la durata servendosi del selettore.
5. Avviare il funzionamento con **start▷stop**.
- ✓ Il tempo scorre e il funzionamento MicroCombi si avvia.
- ✓ Una volta trascorso il tempo, il funzionamento MicroCombi termina e viene emesso un segnale acustico.

Modifica della potenza microonde

- ▶ Premere .
- Premendo più volte la potenza passa dal massimo al minimo.
- Se la funzione Microonde viene aggiunta solo dopo l'avvio, l'apparecchio si ferma per una pausa. Avviare il funzionamento con **start▷stop**.

Interruzione del funzionamento

È possibile arrestare il funzionamento in qualsiasi momento.

1. Premere **start▷stop** o aprire lo sportello dell'apparecchio.
- ✓ Il funzionamento si arresta.
- ✓ **start▷stop** lampeggia.
2. Chiudere lo sportello dell'apparecchio e premere **start▷stop** per proseguire il funzionamento.
- ✓ Il funzionamento prosegue.
- ✓ **start▷stop** si accende.





Sospensione del funzionamento

È possibile arrestare il funzionamento in ogni momento.

- ▶ Ruotare il selettore funzioni in posizione zero. Dopo un'interruzione o l'arresto del funzionamento, la ventola di raffreddamento resta in funzione.
- ✓ L'apparecchio interrompe le funzioni in corso.

Riscaldamento e asciugatura del vano cottura

Asciugare il vano cottura dopo ogni uso, affinché non rimanga umidità al suo interno.

1. Lasciar raffreddare l'apparecchio.
2. Eliminare immediatamente lo sporco più intenso dal vano cottura.
3. Asciugare l'umidità dal fondo del vano cottura.
4. Impostare il tipo di riscaldamento  utilizzando il selettore funzioni.
5. Premere .
6. Servendosi del selettore impostare la temperatura a 150°C.
7. Premere due volte .
- ✓ Sul display è evidenziato .
8. Impostare una durata di 15 minuti servendosi del selettore.
9. Avviare il funzionamento con **start▷stop**.
- ✓ L'asciugatura si avvia e termina dopo 15 minuti.
10. Aprire lo sportello dell'apparecchio, in modo che il vapore possa fuoriuscire.

Asciugatura manuale del vano cottura

Asciugare il vano cottura dopo ogni uso, affinché non rimanga umidità al suo interno.

1. Lasciar raffreddare l'apparecchio.
2. Eliminare lo sporco più intenso dal vano cottura.
3. Asciugare il vano cottura con una spugna.
4. Lasciare aperto lo sportello dell'apparecchio per un'ora, in modo tale che il vano cottura si asciughi completamente.

Programmazione automatica

La programmazione automatica fornisce supporto durante la preparazione di diversi piatti e seleziona in automatico le impostazioni ottimali.

Indicazioni sulle impostazioni per le pietanze

Per ottenere un risultato di cottura ottimale, osservare le presenti indicazioni.

- Utilizzare soltanto alimenti integri.

- Usare soltanto carne a temperatura di frigorifero.
- Utilizzare soltanto pietanze surgelate tolte direttamente dal congelatore.
- Togliere gli alimenti dalla confezione e pesarli. Se non è possibile impostare il peso esatto, arrotondarlo per eccesso o per difetto.
- Introdurre gli alimenti nel vano cottura freddo.
- Impiegare stoviglie resistenti al calore, adatte al sistema di cottura a microonde, per esempio in vetro o ceramica.

Panoramica dei piatti

L'apparecchio richiede di indicare il peso. È possibile impostare pesi soltanto entro l'intervallo previsto.

Scongelare

| N. | Pietanze | Accessori | Altezza di aggancio | Intervallo dei parametri di peso in kg | Note |
|------------|--------------------------|---------------------------------|---------------------|--|--|
| <i>P01</i> | Carne tritata | Stoviglia bassa senza coperchio | ☞ | 0,2-1,0 | Estrarre la carne tritata già scongelata dopo averla girata. |
| <i>P02</i> | Pezzi di carne | Stoviglia bassa senza coperchio | ☞ | 0,2-1,0 | Quando si gira il cibo in cottura, eliminare il liquido che ha prodotto, che non deve essere riutilizzato in alcun caso, né messo a contatto con altri alimenti. |
| <i>P03</i> | Pollo, porzioni di pollo | Stoviglia bassa senza coperchio | ☞ | 0,4-1,8 | Quando si gira il cibo in cottura, eliminare il liquido che ha prodotto, che non deve essere riutilizzato in alcun caso, né messo a contatto con altri alimenti. |
| <i>P04</i> | Pane | Stoviglia bassa senza coperchio | ☞ | 0,2-1,0 | Si consiglia di far scongelare soltanto la quantità di pane realmente necessaria, in quanto il pane diventa presto raffermo. Separare le fette, se possibile. |

Programmi di cottura



| N. | Pietanze | Accessori | Altezza di aggancio | Intervallo dei parametri di peso in kg | Note |
|------------|----------|-------------------------|---------------------|--|--|
| <i>P05</i> | Riso | Stoviglia con coperchio | ☞ | 0,05-0,2 | Non utilizzare riso da cuocere negli appositi sacchetti. Il riso fa molta schiuma durante la cottura. Impostare il peso lordo (senza liquido). Aggiungere al riso una quantità di liquido 2 o 2,5 volte superiore. |
| <i>P06</i> | Patate | Stoviglia con coperchio | ☞ | 0,15-1,0 | Tagliare in pezzi di uguali dimensioni. Ogni 100 g aggiungere 1 cucchiaino di acqua. |
| <i>P07</i> | Verdura | Stoviglia con coperchio | ☞ | 0,15-1,0 | Tagliare in pezzi di uguali dimensioni. Ogni 100 g aggiungere 1 cucchiaino di acqua. |

Programmi cottura combinata

| N. | Pietanze | Accessori | Altezza di aggancio | Intervallo dei parametri di peso in kg | Note |
|------------|----------------------|---------------------------|---------------------|--|--|
| <i>P08</i> | Sformato, congelato | Stoviglia senza coperchio | ☞ | 0,4-1,2 | L'altezza dello sformato non dovrebbe superare 3 cm. |
| <i>P09</i> | Pollo, intero | Stoviglia senza coperchio | ☞ | 0,5-2,0 | Petto rivolto verso il basso. |
| <i>P10</i> | Roastbeef, medio | Stoviglia senza coperchio | ☞ | 0,5-1,5 | |
| <i>P11</i> | Stufato di capocollo | Stoviglia con coperchio | ☞ | 0,5-2,0 | |
| <i>P12</i> | Agnello, medio | Stoviglia con coperchio | ☞ | 0,8-2,0 | Carne d'agnello della spalla o cosciotti disossati |
| <i>P13</i> | Polpettone | Stoviglia senza coperchio | ☞ | 0,5-1,5 | L'altezza del polpettone non dovrebbe superare 7 cm. |

| N. | Pietanze | Accessori | Altezza di aggancio | Intervallo dei parametri di peso in kg | Note |
|-----|--------------------------------------|------------------------------|---------------------|--|--|
| P14 | Pesce, intero | Stoviglia senza coperchio | — | 0,3-1,0 | Squamare precedentemente la pelle del pesce. Disporre il pesce nella teglia "come se stesse nuotando". |
| P15 | Riso stufato con ingredienti freschi | Stoviglia alta con coperchio | — | 0,05-0,2 | Per una parte di riso aggiungere il triplo di acqua e il quadruplo di verdure. Impiegare solo ingredienti freschi. Inserire solo il peso del riso. |

Impostazione delle pietanze

- Portare il selettore funzioni su .
- ✓ Sul display compare il primo numero di pietanza e una proposta di peso.
- Impostare la pietanza desiderata servendosi del selettore girevole.
- Premere **kg**.
- Impostare il peso servendosi del selettore. Prima dell'avvio, è possibile passare dalla pietanza al peso utilizzando  e **kg**.
 - ✓ L'apparecchio imposta automaticamente la durata adatta.
- Premere **start/stop**. Dopo l'avvio non è più possibile modificare la pietanza e il peso. Con **kg** si può visualizzare il peso impostato.
 - ✓ L'apparecchio si avvia.
 - ✓ **start/stop** si accende.
 - ✓ Viene visualizzato lo scorrere della durata.
 - ✓ In alcuni programmi viene emesso un breve segnale quando è necessario mescolare o girare la pietanza.
- Quando è trascorsa la durata:

- viene emesso un segnale acustico. L'apparecchio smette di riscaldare.
- Ruotare il selettore funzioni in posizione zero.

Interruzione del funzionamento

È possibile arrestare il funzionamento in qualsiasi momento.

- Premere **start/stop** o aprire lo sportello dell'apparecchio.
 - ✓ Il funzionamento si arresta.
 - ✓ **start/stop** lampeggia.
- Chiudere lo sportello dell'apparecchio e premere **start/stop** per proseguire il funzionamento.
 - ✓ Il funzionamento prosegue.
 - ✓ **start/stop** si accende.

Sospensione del funzionamento

È possibile arrestare il funzionamento in ogni momento.



- ▶ Ruotare il selettore funzioni in posizione zero. Dopo un'interruzione o l'arresto del funzionamento, la ventola di raffreddamento resta in funzione.
- ✓ L'apparecchio interrompe le funzioni in corso.

Funzioni durata

L'apparecchio dispone di funzioni temporali, con cui è possibile impostare la durata del funzionamento e il contaminuti.



Richiamare le funzioni durata

Condizione indispensabile: Se sono state impostate più funzioni durata, si accendono i simboli corrispondenti. Durante il funzionamento sono disponibili contaminuti e durata. Quando l'apparecchio è in standby sono disponibili contaminuti e orario.

- ▶ Premere , fin quando  o  sono messi in evidenza.
- ✓ Sul display compare il relativo valore.

Modifica dell'ora

Condizione indispensabile: Per modificare l'ora, l'apparecchio deve essere spento.



- Premere due volte .
- ✓ Sul display compaiono  e l'ora.
- Impostare l'ora servendosi del selettore.
- Premere .
- ✓ L'ora è impostata.

- ✓ Se non si preme , dopo pochi secondi viene acquisito il valore impostato.

Durata

È possibile fissare un intervallo di tempo dopo il quale il funzionamento termina in automatico. La durata può essere impostata a un massimo di 23:59 ore.

Impostazione della durata

- Impostare il tipo di riscaldamento e la temperatura.
- Premere  fino a quando  è in evidenza.
- Servendosi del selettore impostare la durata desiderata.
- Premere **start/stop**.
 - ✓ L'apparecchio si avvia.
 - ✓ **start/stop** si accende.
 - ✓ Viene visualizzato lo scorrere della durata.

Termine della durata

Condizione indispensabile: Viene emesso un segnale acustico. L'apparecchio smette di riscaldare. Sul display compare **00:00**.

- Premere .
- ✓ Il segnale è spento.

2. Ruotare il selettore funzioni in posizione zero.

- ✓ L'apparecchio è spento.

Modifica della durata

- ▶ Modificare la durata con il selettore.
- ✓ Dopo alcuni secondi sul display compare la durata modificata.
- ✓ Viene visualizzato lo scorrere della durata.

Cancellazione della durata

1. Se è impostata la funzione contaminuti, premere ☹.
 2. Impostare la durata su 00:00 servendosi del selettore.
- ✓ Dopo alcuni secondi la durata viene cancellata. L'apparecchio non interrompe il funzionamento.

Contaminuti

È possibile impostare un contaminuti: una volta trascorso il tempo impostato, viene emesso un segnale acustico. Il contaminuti può essere impostato a un massimo di 24 ore.

La funzione procede indipendentemente dal funzionamento e dalle altre funzioni durata. Il segnale del contaminuti si differenzia dagli altri.

Impostazione del contaminuti

1. Premere ☹ fino a quando ☹ è in evidenza.

2. Impostare il tempo desiderato del contaminuti servendosi del selettore.
- ✓ Dopo pochi secondi l'apparecchio mostra il tempo impostato.
 - ✓ Il contaminuti si avvia.
 - ✓ Sul display si accende ☹.
 - ✓ e viene mostrato lo scorrere del tempo del contaminuti.

Termine del contaminuti

Condizione indispensabile: Viene emesso un segnale acustico. Sul display compare 00:00.

- ▶ Premere un simbolo qualsiasi.
- ✓ Il contaminuti è disattivato.

Modifica del contaminuti

- ▶ Modificare il tempo del contaminuti servendosi del selettore girevole.
- ✓ Dopo pochi secondi l'apparecchio mostra il tempo impostato.

Eliminazione del contaminuti

- ▶ Con il selettore impostare il tempo del contaminuti a 00:00.
- ✓ Il contaminuti è disattivato.

Sicurezza bambini

Per evitare che i bambini possano inavvertitamente accendere l'apparecchio o modificare le impostazioni, assicurare il proprio apparecchio.

Attivazione della sicurezza bambino

Condizione indispensabile: L'apparecchio è spento.

- ▶ Tenere premuto ☹ per ca. 4 secondi.
- ✓ Il pannello di comando è bloccato.
- ✓ Sul display compare il simbolo ☹.

- ✓ Se è stato impostato il tempo del contaminuti, questo continua a scorrere. Finché la sicurezza bambini è attiva, non è possibile modificare il tempo del contaminuti. I segnali acustici, per es. dopo che il tempo impostato sul contaminuti è scaduto, possono essere eliminati premendo su un tasto qualsiasi.

Disattivazione della protezione bambini

- ▶ Tenere premuto ☹ per ca. 4 secondi.
- ✓ Il pannello di comando è sbloccato.

Impostazioni di base

È possibile regolare l'apparecchio in base alle proprie esigenze.

Panoramica delle impostazioni di base

Qui è riportata una panoramica delle impostazioni di base e delle impostazioni di fabbrica. Le impostazioni di base dipendono dall'equipaggiamento dell'apparecchio.

| Indicatore | Impostazione di base | Selezione | Descrizione |
|------------|-------------------------|---|--|
| ☹1 | Durata segnali acustici | 1 = breve = 10 secondi 2 = medio = 30 secondi ¹ 3 = lungo = 2 minuti | Impostare la durata del segnale acustico una volta terminato il tempo del contaminuti o del parametro di durata. |
| ☹2 | Tono tasti | ☹ = off 1 = on ¹ | Attivare o disattivare i toni dei tasti. |



¹ Impostazione di fabbrica (può variare in base al tipo di apparecchio)

| Indicatore | Impostazione di base | Selezione | Descrizione |
|------------|--------------------------------|---|---|
| c03 | Luminosità display | 1 = bassa 2 = media ¹ 3 = alta | Impostare la luminosità display. |
| c04 | Indicazione dell'ora | 0 = off 1 = on ¹ | Visualizzare l'ora sul display. |
| c05 | Illuminazione del vano cottura | 0 = off 1 = on ¹ | Attivare o disattivare l'illuminazione del vano cottura. |
| c06 | Impostazione di fabbrica | 0 = off ¹ 1 = on | Ripristinare le impostazioni modificate a quelle di fabbrica. |
| c07 | Modalità demo | 0 = off ¹ 1 = on | Attivare o disattivare la modalità demo. Nota: La modalità demo è visibile soltanto entro i primi 5 minuti dopo l'allacciamento dell'apparecchio. |
| c08 | Volume segnale | 1 = basso 2 = medio ¹ 3 = alto | Impostare il volume del segnale. |

¹ Impostazione di fabbrica (può variare in base al tipo di apparecchio)

Modifica delle impostazioni di base

Condizione indispensabile: L'apparecchio deve essere spento.

1. Tenere premuto  per alcuni secondi.
✓ Il display indica la prima impostazione di base.
2. Modificare l'impostazione di base servendosi del selettore.
3. Premere .
- ✓ Il display indica l'impostazione di base successiva.
4. Utilizzando , selezionare tutte le impostazioni di base desiderate e modificare i valori.

5. Per salvare le modifiche, tenere premuto  per alcuni secondi.

Consiglio: A seguito di un'interruzione di corrente, le impostazioni di base modificate vengono mantenute.

Annullamento delle modifiche delle impostazioni di base

- ▶ Ruotare il selettore funzioni.
- ✓ Tutte le modifiche vengono cancellate e non si salvano.

Pulizia e cura

Per mantenere a lungo l'apparecchio in buone condizioni, sottoporlo a una cura e a una manutenzione scrupolose.

Detergenti

Utilizzare solo detergenti adatti.

AVVERTENZA

Pericolo di scossa elettrica!

L'infiltrazione di umidità può provocare una scarica elettrica.

- ▶ Non lavare l'apparecchio con pulitori a vapore o idropulitrici.

ATTENZIONE!

- I detersivi non appropriati possono danneggiare le superfici dell'apparecchio.
 - ▶ Non usare prodotti corrosivi o abrasivi.
 - ▶ Non utilizzare detergenti a elevato contenuto di alcol,
 - ▶ Non utilizzare spugnette dure o abrasive.
 - ▶ Non utilizzare detergenti speciali per la pulizia a caldo.

- ▶ Utilizzare detergenti per i vetri, raschietti o prodotti per l'acciaio inox solo se consigliati all'interno delle indicazioni per la pulizia del rispettivo pezzo.
- ▶ Lavare accuratamente i panni di spugna prima di utilizzarli.
- L'utilizzo del detergente per forno nel vano cottura caldo può provocare danneggiamenti alla superficie smaltata.
 - ▶ Non utilizzare mai il detergente per forno nel vano cottura caldo.
 - ▶ Prima del successivo riscaldamento eliminare completamente i residui dal vano cottura e dallo sportello dell'apparecchio.

Per conoscere quali detergenti sono adatti a ciascuna superficie e ad ogni componente, consultare le singole istruzioni di pulizia.

Pulizia dell'apparecchio

Pulire l'apparecchio come indicato, in modo da non danneggiare le diverse superfici e i diversi componenti eseguendo una pulizia errata o utilizzando detergenti non idonei.

⚠ AVVERTENZA

Pericolo di ustioni!

L'apparecchio si surriscalda.

- ▶ Non sfiorare mai le superfici interne calde del vano di cottura o le resistenze.
- ▶ Lasciar sempre raffreddare l'apparecchio.
- ▶ Tenere lontano i bambini.

⚠ AVVERTENZA

Pericolo di incendio!

I residui di cibo, il grasso e il sugo dell'arrosto possono prendere fuoco.

- ▶ Prima di utilizzare l'apparecchio, eliminare lo sporco più grossolano dal vano cottura, dagli elementi riscaldanti e dagli accessori.

⚠ AVVERTENZA

Pericolo di lesioni!

Il vetro graffiato dello sportello dell'apparecchio potrebbe rompersi.

- ▶ Non utilizzare raschietti per vetro, né detergenti abrasivi o corrosivi.
1. Osservare le indicazioni del → "*Detergenti*", Seite 89.
 2. Osservare le indicazioni di pulizia dei componenti dell'apparecchio o delle superfici.
 3. Se non indicato diversamente:
 - pulire i componenti dell'apparecchio con soluzione di lavaggio calda e un panno spugna.
 - Asciugare con un panno morbido.

Pulizia del vano cottura

1. Osservare le indicazioni del → "*Detergenti*", Seite 89.
2. Utilizzare una soluzione di lavaggio calda o acqua e aceto.
3. In caso di sporco ostinato, si consiglia di utilizzare un detergente per forno. Utilizzare il detergente per forno soltanto nel vano cottura freddo. Non utilizzare uno spray per forno e altri detergenti per forno aggressivi o abrasivi. Per evitare di causare graffi alla superficie, non utilizzare spugnette abrasive, ruvide o in metallo.

Consiglio: Per eliminare odori indesiderati, riscaldare una tazza di acqua con un paio di gocce di succo di limone per 1-2 minuti alla potenza microonde massima. Inserire sempre un cucchiaino nel recipiente, per evitare un ritardo nel raggiungimento del punto di ebollizione.
4. Asciugare con un panno morbido.

Pulizia del fondo di vetro

1. Osservare le indicazioni del → "*Detergenti*", Seite 89.
2. Pulire il fondo di vetro con una soluzione di lavaggio calda e un panno spugna morbido. Non utilizzare per la pulizia raschietti per metallo o per vetro. Non sfregare.
3. Asciugare con un panno morbido.

Pulizia del lato frontale dell'apparecchio

1. Osservare le indicazioni del → "*Detergenti*", Seite 89.

2. Pulire il lato frontale dell'apparecchio con una soluzione di lavaggio calda e un panno spugna. Attenersi alle istruzioni per la pulizia.

| Componente/superficie | Indicazioni per la pulizia |
|--|---|
| Lato frontale dell'apparecchio | Non utilizzare per la pulizia né detergenti per vetro né raschietti per metallo o per vetro. |
| Parte frontale dell'apparecchio con acciaio inox | Non utilizzare per la pulizia né detergenti per vetro né raschietti per metallo o per vetro. Rimuovere immediatamente le macchie di calcare, grasso, amido e albume dal lato frontale in acciaio inox, per prevenire la corrosione. In caso di superfici in acciaio inox utilizzare prodotti specifici per superfici calde. I prodotti per acciaio inox sono disponibili presso il servizio clienti o i rivenditori specializzati. Stendere uno strato sottile di detergente per acciaio inox con un panno morbido. |

Nota: Lievi differenze di colore sul lato frontale dell'apparecchio sono dovute a diversi materiali quali vetro, plastica o metallo.

3. Asciugare con un panno morbido.

Pulizia del display

1. Osservare le indicazioni del → "*Detergenti*", Seite 89.
2. Pulire il display con un panno in microfibra oppure con un panno leggermente inumidito. Accertarsi che il panno non sia bagnato.
3. Asciugare con un panno morbido.

Pulizia degli accessori

1. Osservare le indicazioni del → "*Detergenti*", Seite 89.
2. Eliminare i residui di cibo bruciati con un panno spugna umido e una soluzione di lavaggio calda.
3. Pulire gli accessori con una soluzione di lavaggio calda e con un panno spugna morbido o una spazzola.
4. Lavare la griglia in lavastoviglie oppure utilizzare un detergente per acciaio inox. In caso di sporco ostinato, utilizzare una paglietta d'acciaio o un detergente per forno.
5. Asciugare con un panno morbido.

Consigli per la cura dell'apparecchio

Per conservare la funzionalità dell'apparecchio a lungo, seguire i consigli per la cura dell'apparecchio.

| Provvedimento | Vantaggio |
|--|--------------------------------------|
| Tenere sempre l'apparecchio pulito e rimuovere immediatamente lo sporco. Pulire il vano cottura dopo ogni utilizzo. | Lo sporco non si fissa e non brucia. |
| Rimuovere immediatamente le macchie di calcare, grasso, amido e albume. | Evitare la corrosione. |
| Utilizzare la teglia per pizza in caso di dolci molto umidi. | Il vano cottura non si sporca molto. |
| Per la cottura arrosto utilizzare stoviglie adatte, ad es. tegame. | Il vano cottura non si sporca molto. |
| Acquistare prodotti per la pulizia e la cura particolarmente adatti presso il servizio di assistenza clienti. Osservare a tale scopo le istruzioni del produttore. | |

Pulizia dei pannelli dello sportello

1. Osservare le indicazioni del
→ "Detergenti", Seite 89.

2. Pulire i pannelli dello sportello con un panno spugna umido e un detergente per vetri. Non utilizzare raschietti per vetro.
Nota: Eventuali ombreggiature sui pannelli dello sportello, simili a striature, sono dovute al riflesso dell'illuminazione interna del vano cottura.
3. Asciugare con un panno morbido.

Pulizia della guarnizione dello sportello

1. Osservare le indicazioni del
→ "Detergenti", Seite 89.
2. Pulire la guarnizione dello sportello con una soluzione di lavaggio calda e un panno spugna morbido. Non utilizzare per la pulizia raschietti per metallo o per vetro. Non sfregare.
3. Asciugare con un panno morbido.

Asciugatura manuale del vano cottura

AVVERTENZA **Pericolo di ustioni!**

Durante il funzionamento l'apparecchio diventa caldo.

- ▶ Lasciarlo raffreddare prima di procedere alla pulizia.

1. Rimuovere lo sporco dal vano cottura.
2. Asciugare il vano cottura con un panno morbido.
3. Lasciare aperto lo sportello dell'apparecchio finché il vano cottura non è completamente asciutto.

Sistemazione guasti

I guasti minori possono essere sistemati autonomamente dall'utente. Utilizzare le informazioni per la sistemazione dei guasti prima di contattare il servizio di assistenza clienti. In questo modo si evitano costi non necessari.

AVVERTENZA **Pericolo di lesioni!**

Gli interventi di riparazione effettuati in modo non appropriato rappresentano una fonte di pericolo.

- ▶ Solo il personale adeguatamente specializzato e formato può eseguire riparazioni sull'apparecchio.

- ▶ Se l'apparecchio presenta guasti, rivolgersi al servizio di assistenza clienti.

AVVERTENZA **Pericolo di scossa elettrica!**

Gli interventi di riparazione effettuati in modo non appropriato rappresentano una fonte di pericolo.

- ▶ Solo il personale adeguatamente specializzato e formato può eseguire riparazioni sull'apparecchio.
- ▶ Per la riparazione dell'apparecchio possono essere impiegati soltanto pezzi di ricambio originali.

Anomalie di funzionamento

| Anomalia | Causa | Eliminazione dell'anomalia |
|-----------------------------|---|--|
| L'apparecchio non funziona. | La spina non è inserita nella rete elettrica. | ▶ Collegare l'apparecchio alla rete elettrica. |
| | Il fusibile è difettoso. | ▶ Controllare il fusibile nella scatola corrispondente. |
| | Alimentazione di corrente guasta. | ▶ Verificare che l'illuminazione interna o altri apparecchi nel locale funzionino correttamente. |
| Anomalia di funzionamento | | <ol style="list-style-type: none"> 1. Disattivare il fusibile nella scatola dei fusibili. 2. Riattivarlo dopo circa 10 secondi. <ul style="list-style-type: none"> ✓ Se l'anomalia non è più presente, il messaggio scompare. |

| Anomalia | Causa | Eliminazione dell'anomalia |
|--|---|---|
| L'apparecchio non funziona. | | <ol style="list-style-type: none"> 3. Se il messaggio compare di nuovo, rivolgersi al servizio assistenza clienti. Comunicare il messaggio d'errore esatto. → "Servizio di assistenza clienti", Seite 108 |
| L'apparecchio non riscalda, sul display lampeggiano due punti. | La modalità demo è attivata nelle impostazioni di base. | <ol style="list-style-type: none"> 1. Staccare l'apparecchio dalla corrente disattivando brevemente il fusibile all'interno della scatola. 2. Disattivare la modalità demo entro 3 minuti nel menu Impostazioni di base. |
| Il funzionamento a microonde viene interrotto. | Anomalia di funzionamento | <ol style="list-style-type: none"> 1. Disattivare il fusibile nella scatola dei fusibili. 2. Riattivarlo dopo circa 10 secondi. ✓ Se l'anomalia non è più presente, il messaggio scompare. 3. Se il messaggio compare di nuovo, rivolgersi al servizio assistenza clienti. Comunicare il messaggio d'errore esatto. → "Servizio di assistenza clienti", Seite 108 |
| Le pietanze si riscaldano più lentamente del solito. | È stato impostato un livello di potenza microonde troppo basso. | ▶ Selezionare una potenza microonde superiore. |
| | È stata introdotta nell'apparecchio una quantità maggiore del solito. | ▶ Impostare una durata maggiore. Una quantità raddoppiata richiede tempo raddoppiato. |
| | Le pietanze erano più fredde del solito. | ▶ Mescolare o girare di tanto in tanto le pietanze. |
| Il forno microonde non funziona. | Lo sportello non è stato chiuso correttamente. | ▶ Accertarsi che lo sportello non sia bloccato da residui di cibo o da un corpo estraneo. |
| | start▷stop non è stato premuto. | ▶ Premere start▷stop . |
| Sul display lampeggia 12:00 e si illumina il simbolo ☺. | Alimentazione di corrente guasta. | ▶ Impostare nuovamente l'ora. → "Impostazione dell'ora", Seite 82 |
| L'apparecchio non è in funzione. Sul display compare una durata. | start▷stop non è stato premuto. | ▶ Premere start▷stop . |

Indicazioni sul display

| Anomalia | Causa | Eliminazione dell'anomalia |
|---|--|---|
| Sul display compare un messaggio con "D" o "E", ad es. D0111 o E0111. | Anomalia di funzionamento | <ol style="list-style-type: none"> 1. Disattivare il fusibile nella scatola dei fusibili. 2. Riattivarlo dopo circa 10 secondi. ✓ Se l'anomalia non è più presente, il messaggio scompare. 3. Se il messaggio compare di nuovo, rivolgersi al servizio assistenza clienti. Comunicare il messaggio d'errore esatto. → "Servizio di assistenza clienti", Seite 108 |
| Sul display compare il messaggio E2. | È stato attivato lo spegnimento di sicurezza automatico. | ▶ Premere un tasto qualsiasi. |
| Sul display compare il messaggio E11. | Umidità nel pannello di comando. | ▶ Lasciare asciugare il pannello di comando. |

Smaltimento

Di seguito sono indicate informazioni sul corretto smaltimento degli apparecchi dismessi.

Rottamazione di un apparecchio dismesso

Un corretto smaltimento nel rispetto dell'ambiente permette di recuperare materie prime preziose.

- Smaltire l'apparecchio nel rispetto dell'ambiente.



Questo apparecchio dispone di contrassegno ai sensi della direttiva europea 2012/19/UE in materia di apparecchi elettrici ed elettronici (waste electrical and electronic equipment - WEEE).

Questa direttiva definisce le norme per la raccolta e il riciclaggio degli apparecchi dismessi valide su tutto il territorio dell'Unione Europea.

Funziona così

Qui è possibile trovare le impostazioni adatte, gli accessori e le stoviglie migliori per diverse pietanze. Abbiamo adattato i suggerimenti in modo ottimale all'apparecchio.

Il miglior modo di procedere

Qui viene riportato come procedere passaggio dopo passaggio per riuscire ad utilizzare al meglio le impostazioni consigliate. Vengono forniti dati per molte pietanze con informazioni e consigli, come impostare e utilizzare al meglio l'apparecchio.

Consiglio: Per la selezione delle pietanze l'apparecchio dispone di impostazioni programmate. Se si desidera lasciarsi guidare dall'apparecchio, utilizzare la programmazione automatica.

1. Selezionare una pietanza adeguata dalla panoramica.

Consigli

- Quando si utilizza l'apparecchio per la prima volta, osservare le presenti informazioni essenziali:
 - → "Sicurezza", Seite 72
 - → "Risparmio energetico", Seite 76
 - → "Acqua di condensa", Seite 81

- se non si trova esattamente la pietanza che si vuole preparare o l'utilizzo che si vuole fare, basarsi su una pietanza simile.
2. Togliere gli accessori dal vano di cottura.
 3. Selezionare stoviglie e accessori adeguati. Utilizzare stoviglia e accessori indicati nelle impostazioni consigliate.
 4. Preriscaldare l'apparecchio soltanto se indicato dalla ricetta o dalle impostazioni consigliate.
 5. Impostare l'apparecchio in base alle impostazioni consigliate.
 6. **⚠ AVVERTENZA – Pericolo di scottature!** Aprendo lo sportello dell'apparecchio potrebbe fuoriuscire del vapore caldo. A certe temperature il vapore non è visibile.
 - Al momento dell'apertura non stare troppo vicini all'apparecchio.
 - Aprire con cautela lo sportello dell'apparecchio.
 - Tenere lontano i bambini.
 Quando la pietanza è pronta, disattivare l'apparecchio.

Suggerimenti per preparazione a basso tenore di acrilamide

L'acrilamide è nociva per la salute e si genera principalmente in prodotti a base di cereali e patate riscaldate ad alte temperature.

| Pietanza | Consiglio |
|------------------------|---|
| Generale | <ul style="list-style-type: none"> ■ Impostare valori minimi per i tempi di cottura. ■ Far dorare gli alimenti, evitando che diventino troppo scuri. ■ Utilizzare alimenti spessi e di grandi dimensioni. Questi contengono meno acrilamide. |
| Dolcetti e biscotti | <ul style="list-style-type: none"> ■ Impostare la temperatura a massimo 180 °C con aria calda. ■ Spennellare dolcetti e biscotti con l'uovo o con il tuorlo. Ciò riduce la formazione di acrilamide. |
| Patate fritte al forno | <ul style="list-style-type: none"> ■ Distribuire in modo uniforme nella teglia, formando uno strato unico. ■ Far cuocere almeno 400 g su ogni teglia, in modo che le patatine non secchino. |

Scongelare, riscaldare e cuocere con la funzione microonde

Impostazioni consigliate per scongelare, riscaldare e cuocere con il microonde.

La durata dipende da stoviglia e temperatura, da caratteristiche e quantità dell'alimento. Perciò nelle tabelle sono riportati i campi di temperatura. Iniziare con un valore inferiore e, se necessario, impostare la volta successiva un parametro più elevato. I valori di quanti-

tà indicati nelle tabelle potrebbero essere differenti da quelli di cui si dispone. Esiste a riguardo una regola generale: doppia quantità - quasi doppia durata, metà quantità - metà durata.

Consigli per scongelare, riscaldare e cuocere con la funzione microonde

Osservare tali consigli per ottenere buoni risultati di scongelamento, riscaldamento e cottura con la funzione microonde.

| Richiesta | Consiglio |
|--|---|
| Desidero preparare un quantità diversa da quella indicata nella tabella. | <p>Prolungare o ridurre i tempi di cottura basandosi sulla seguente regola approssimativa:</p> <ul style="list-style-type: none"> ■ Quantità raddoppiata = tempo quasi raddoppiato ■ Quantità dimezzata = tempo dimezzato |

Scongelamento con il forno a microonde

Impostazioni consigliate per lo scongelamento di alimenti e pietanze.

Nota

Indicazioni per la preparazione

- Utilizzare stoviglie adatte al microonde, senza coperchio.
- Girare o mescolare 2-3 volte gli alimenti. Rimuovere il liquido mentre si mescola.
- Dopo averlo scongelato, lasciar riposare il cibo per 10-60 minuti.
- Le parti delicate, quali cosce e ali del pollo o le parti grasse dell'arrosto, possono essere coperte con pezzettini di pellicola di alluminio. Evitare che la pellicola entri in contatto con le pareti del vano cottura. Trascorsa la metà del tempo di scongelamento, è possibile rimuovere la pellicola di alluminio.

| Pietanza | Accessori/stoviglie | Altezza di ag- gancio | Potenza mi- croonde in watt | Durata in min. |
|---|---------------------------|--------------------------|-----------------------------------|-------------------|
| Carne intera di manzo, vitello o maiale (con o senza osso), 800 g | Stoviglia senza coperchio | — | 1. 180 2. 90 | 1. 15 2. 10-20 |
| Carne intera di manzo, vitello o maiale (con o senza osso), 1,0 kg | Stoviglia senza coperchio | — | 1. 180 2. 90 | 1. 20 2. 15-25 |
| Carne intera di manzo, vitello o maiale (con o senza osso), 1,5 kg | Stoviglia senza coperchio | — | 1. 180 2. 90 | 1. 30 2. 20-30 |
| Pezzi o fettine di carne di manzo, vitello o maiale, 200 g ¹ | Stoviglia senza coperchio | — | 1. 180 2. 90 | 1. 3 2. 10-15 |
| Pezzi o fettine di carne di manzo, vitello o maiale, 500 g ¹ | Stoviglia senza coperchio | — | 1. 180 2. 90 | 1. 5 2. 15-20 |
| Pezzi o fettine di carne di manzo, vitello o maiale, 800 g ¹ | Stoviglia senza coperchio | — | 1. 180 2. 90 | 1. 8 2. 15-20 |
| Carne tritata, mista, 200 g ² | Stoviglia senza coperchio | — | 90 | 10-15 |
| Carne tritata, mista, 500 g ² | Stoviglia senza coperchio | — | 1. 180 2. 90 | 1. 5 2. 10-15 |
| Carne tritata, mista, 800 g | Stoviglia senza coperchio | — | 1. 180 2. 90 | 1. 10 2. 5-10 |
| Pollame o pezzi di pollo, 600 g | Stoviglia senza coperchio | — | 1. 180 2. 90 | 1. 8 2. 10-15 |
| Pollame o pezzi di pollo, 1,2 kg | Stoviglia senza coperchio | — | 1. 180 2. 90 | 1. 15 2. 25-35 |
| Anatra, 2,0 kg | Stoviglia senza coperchio | — | 1. 180 2. 90 | 1. 20 2. 30-40 |

¹ Separare le parti scongelate.

² Rimuovere la carne già scongelata.

³ Scongelare solo dolci senza glassa, panna, gelatina o crema.

| Pietanza | Accessori/stoviglie | Altezza di ag-gancio | Potenza mi-croonde in watt | Durata in min. |
|--|----------------------------|-----------------------------|-----------------------------------|-----------------------|
| Filetto, cotoletta o fette di pesce, 400 g ¹ | Stoviglia senza co-perchio | — | 1. 180 2. 90 | 1. 5 2. 10-15 |
| Pesce intero, 300 g | Stoviglia senza co-perchio | — | 1. 180 2. 90 | 1. 3 2. 10-15 |
| Pesce intero, 600 g | Stoviglia senza co-perchio | — | 1. 180 2. 90 | 1. 8 2. 10-15 |
| Verdure, ad es. piselli, 300 g | Stoviglia senza co-perchio | — | 180 | 10-15 |
| Verdure, ad es. piselli, 600 g | Stoviglia senza co-perchio | — | 1. 180 2. 90 | 1. 8 2. 5-10 |
| Frutta, ad es. lamponi, 300 g ¹ | Stoviglia senza co-perchio | — | 180 | 7-10 |
| Frutta, ad es. lamponi, 500 g ¹ | Stoviglia senza co-perchio | — | 1. 180 2. 90 | 1. 8 2. 5-10 |
| Burro, sciogliere, 125 g | Stoviglia senza co-perchio | — | 1. 180 2. 90 | 1. 1 2. 2-4 |
| Burro, sciogliere, 250 g | Stoviglia senza co-perchio | — | 1. 360 2. 90 | 1. 1 2. 2-4 |
| Pane intero, 500 g | Stoviglia senza co-perchio | — | 1. 180 2. 90 | 1. 6 2. 5-10 |
| Pane intero, 1,0 kg | Stoviglia senza co-perchio | — | 1. 180 2. 90 | 1. 12 2. 15-25 |
| Dolci, asciutti, ad es. torte morbide, 500 g ³ | Stoviglia senza co-perchio | — | 90 | 15-25 |
| Dolci, asciutti, ad es. torte morbide, 750 g ³ | Stoviglia senza co-perchio | — | 1. 180 2. 90 | 1. 5 2. 10-15 |
| Dolci, con ripieno succoso, ad es. torta di frutta, torta di quark, 500 g ³ | Stoviglia senza co-perchio | — | 1. 180 2. 90 | 1. 5 2. 10-15 |
| Dolci, con ripieno succoso, ad es. torta di frutta, torta di quark, 750 g ³ | Stoviglia senza co-perchio | — | 1. 180 2. 90 | 1. 7 2. 10-15 |

¹ Separare le parti scongelate.

² Rimuovere la carne già scongelata.

³ Scongela solo dolci senza glassa, panna, gelatina o crema.

Scongellare e riscaldare cibi surgelati

Impostazioni consigliate per scongelare e riscaldare cibi surgelati con il microonde.

Nota

Indicazioni per la preparazione

- Utilizzare stoviglie adatte al microonde, con coperchio. Per coprire, utilizzare un piatto o una pellicola specifica per microonde. Togliere i piatti precotti dalla confezione.
- Distribuire le pietanze nella stoviglia in piano. Le pietanze basse si scaldano più rapidamente.
- Girare o mescolare 2-3 volte gli alimenti.
- Dopo il riscaldamento, lasciar riposare le pietanze 1-2 minuti.
- I cibi trasmettono il calore alle stoviglie. Le stoviglie possono surriscaldarsi. Utilizzare le presine.

| Pietanza | Accessori/stoviglie | Altezza di ag-gancio | Potenza mi-croonde in watt | Durata in min. |
|--|----------------------------|-----------------------------|-----------------------------------|-----------------------|
| Menu, piatti pronti, precotti, 300-400 g | Stoviglia con coperchio | — | 600 | 10-15 |
| Minestra, 400 g | Stoviglia con coperchio | — | 600 | 8-15 |
| Pasticcio, 500 g | Stoviglia con coperchio | — | 600 | 10-15 |

¹ Aggiungere una quantità di acqua limitata alla pietanza.

| Pietanza | Accessori/stoviglie | Altezza di ag- gancio | Potenza mi- croonde in watt | Durata in min. |
|--|------------------------------|----------------------------------|--|-----------------------|
| Pasticcio, 1 kg | Stoviglia con coper- chio | — | 600 | 20-25 |
| Fette o pezzetti di carne con sugo, ad es. gulasch, 500 g | Stoviglia con coper- chio | — | 600 | 25-30 |
| Fette o pezzetti di carne con sugo, ad es. gulasch, 1 kg | Stoviglia con coper- chio | — | 600 | 25-30 |
| Pesce, ad es. filetto, 400 g | Stoviglia con coper- chio | — | 600 | 10-15 |
| Pesce, ad es. filetto, 800 g | Stoviglia con coper- chio | — | 600 | 18-20 |
| Contorni, ad es. riso, pasta, 250 g ¹ | Stoviglia con coper- chio | — | 600 | 2-5 |
| Contorni, ad es. riso, pasta, cotti, 500 g ¹ | Stoviglia con coper- chio | — | 600 | 8-10 |
| Verdure, ad es. piselli, broccoli, caro- te, precotti, 300 g ¹ | Stoviglia con coper- chio | — | 600 | 5-8 |
| Verdure, ad es. piselli, broccoli, caro- te, precotti, 600 g ¹ | Stoviglia con coper- chio | — | 600 | 14-17 |
| Spinaci con panna, 500 g | Stoviglia con coper- chio | — | 600 | 11-16 |

¹ Aggiungere una quantità di acqua limitata alla pietanza.

Riscaldamento al microonde

Impostazioni consigliate per riscaldare le pietanze.

⚠ AVVERTENZA
Pericolo di scottature!

Durante il riscaldamento di liquidi si può verificare un ritardo nel processo di ebollizione. In altri termini, la temperatura di ebollizione viene raggiunta senza che si formino le tipiche bollicine di vapore. Anche un urto leggero del recipiente può causare l'improvviso traboccare del liquido o la formazione di spruzzi.

- ▶ Quando si riscalda, aggiungere sempre un cucchiaino nel contenitore, così si evita un ritardo nel processo di ebollizione.

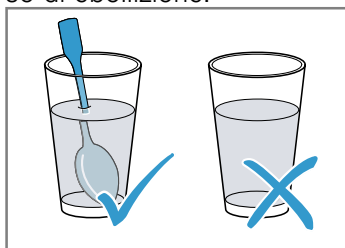
**ATTENZIONE!**

Se il metallo entra in contatto con la parete del vano cottura, si verificano scintille che possono danneggiare l'apparecchio oppure distruggere il vetro interno dello sportello.

- ▶ I componenti in metallo, per esempio i cucchiaini contenuti nei bicchieri, devono restare a una distanza non inferiore a 2 cm dalle pareti del vano cottura e dal lato interno dello sportello.

Nota

Indicazioni per la preparazione

- Utilizzare stoviglie adatte al microonde, con coperchio. Per coprire, utilizzare un piatto o una pellicola specifica per microonde. Togliere i piatti precotti dalla confezione.
- Distribuire le pietanze nella stoviglia in piano. Le pietanze basse si scaldano più rapidamente.
- Girare o mescolare 2-3 volte gli alimenti.
- Dopo il riscaldamento, lasciar riposare le pietanze 1-2 minuti.
- I cibi trasmettono il calore alle stoviglie. Le stoviglie possono surriscaldarsi. Utilizzare le presine.
- Alimenti per bambini:
 - posizionare sulla griglia i biberon senza tettarella o coperchio.
 - Una volta terminata la fase di riscaldamento, scuotere o mescolare sempre con cura.
 - Controllare assolutamente la temperatura degli alimenti per bambini.

| Piantanza | Accessori/stoviglie | Altezza di ag-gancio | Potenza mi-croonde in watt | Durata in min. |
|---|--|----------------------|----------------------------|----------------|
| Menu, piatti pronti, precotti, circa 400 g | Stoviglia senza co-perchio | — | 600 | 5-10 |
| Bevande, 200 ml | Vetro Inserire il cucchiaino nel bicchiere | — | 900 | 1-2 |
| Bevande, 500 ml | Vetro Inserire il cucchiaino nel bicchiere | — | 900 | 2-4 |
| Alimenti per bambini, ad es. biberon, 150 ml ¹ | Posizionare i bibe-ron senza tettarella o coperchio sul fon-do del vano cottura. | — | 360 | 1-2 |
| Minestra, 2 tazze da 175 g ciascuna | Stoviglia senza co-perchio | — | 900 | 4-5 |
| Minestra, 4 tazze da 175 g ciascuna | Stoviglia senza co-perchio | — | 900 | 5-6 |
| Fette o pezzetti di carne con sugo, ad es. gulasch, 500 g | Stoviglia con coper-chio | — | 600 | 10-15 |
| Pasticcio, 400 g | Stoviglia con coper-chio | — | 600 | 5-10 |
| Pasticcio, 800 g | Stoviglia con coper-chio | — | 600 | 10-15 |

¹ Una volta terminata la fase di riscaldamento, scuotere o mescolare sempre con cura. Controllare la temperatura.

² Aggiungere una quantità di acqua limitata alla pietanza.

| Pietanza | Accessori/stoviglie | Altezza di ag- gancio | Potenza mi- croonde in watt | Durata in min. |
|-----------------------------|--------------------------------|--------------------------|-----------------------------------|----------------|
| Verdura, 150 g ² | Stoviglia senza co- perchio | — | 600 | 2-3 |
| Verdura, 300 g ² | Stoviglia senza co- perchio | — | 600 | 3-5 |

¹ Una volta terminata la fase di riscaldamento, scuotere o mescolare sempre con cura. Controllare la temperatura.

² Aggiungere una quantità di acqua limitata alla pietanza.

Cottura con il forno a microonde

Impostazioni consigliate per cuocere con il microonde.

Nota

Indicazioni per la preparazione

- Utilizzare stoviglie adatte al microonde, con coperchio. Per coprire, utilizzare un piatto o una pellicola specifica per microonde. Togliere i piatti precotti dalla confezione.
- Distribuire le pietanze nella stoviglia in piano. Le pietanze basse si scaldano più rapidamente.
- Dopo il riscaldamento, lasciar riposare le pietanze 1-2 minuti.
- I cibi trasmettono il calore alle stoviglie. Le stoviglie possono surriscaldarsi. Utilizzare le presine.
- Il gusto tipico degli alimenti viene conservato. Ridurre la quantità di sale e spezie.
- Tagliare la verdura e le patate in pezzi uguali. Ogni 100 g aggiungere 1-2 cucchiaino di acqua. Mescolare di tanto in tanto.
- Al riso aggiungere l'acqua in quantità doppia.

| Pietanza | Accessori/stoviglie | Altezza di ag- gancio | Potenza mi- croonde in watt | Durata in min. |
|---|------------------------------|--------------------------|-----------------------------------|---------------------|
| Pollo intero, fresco senza interiora, 1,3 kg | Stoviglia con coper- chio | — | 600 | 30-35 |
| Filetto di pesce, fresco, 400 g | Stoviglia con coper- chio | — | 600 | 10-15 |
| Verdura, fresca, 250 g | Stoviglia con coper- chio | — | 600 | 5-10 |
| Verdura, fresca, 500 g | Stoviglia con coper- chio | — | 600 | 10-15 |
| Patate, 250 g | Stoviglia con coper- chio | — | 600 | 8-10 |
| Patate, 500 g | Stoviglia con coper- chio | — | 600 | 10-15 |
| Riso, 125 g + 250 ml di acqua | Stoviglia con coper- chio | — | 1. 600 2. 180 | 1. 7-9 2. 15-20 |
| Riso, 250 g + 500 ml di acqua | Stoviglia con coper- chio | — | 1. 600 2. 180 | 1. 8-10 2. 20-25 |
| Dolci, ad es. budino (istantaneo), 500 ml ¹ | Stoviglia con coper- chio | — | 600 | 6-8 |

¹ Di tanto in tanto girare con la frusta 2-3 volte.

Popcorn per il microonde

Impostazioni consigliate per riscaldare le pietanze.

ATTENZIONE!

Durante la preparazione dei popcorn per microonde a una potenza troppo elevata, il pannello dello sportello potrebbe spaccarsi a causa del sovraccarico.

- ▶ Non impostare mai una potenza microonde troppo elevata.
- ▶ Utilizzare al massimo 600 watt.
- ▶ Appoggiare sempre la busta dei popcorn su un piatto in vetro.

Nota

Indicazioni per la preparazione

- Utilizzare stoviglie basse in vetro termoresistenti. Non utilizzare stoviglie in porcellana o piatti troppo concavi.
- Collocare sempre la stoviglia in vetro sulla griglia.
- A seconda della quantità, adattare la durata.
- Per evitare che i popcorn si brucino, dopo 1 minuto e 30 secondi estrarre la busta e scuoterla. Fare attenzione a non bruciarsi!

| Pietanza | Accessori/stoviglie | Altezza di aggancio | Potenza microonde in watt | Durata in min. |
|---------------------------------|-------------------------------|---------------------|---------------------------|----------------|
| Popcorn per il microonde, 100 g | Griglia Stoviglie in vetro | — | 600 | 3-5 |

Consigli per congelare, riscaldare e cuocere con la funzione microonde la volta successiva

Osservare tali consigli per ottenere buoni risultati di scongelamento, riscaldamento e cottura con la funzione microonde.

| Richiesta | Consiglio |
|--|--|
| Il cibo deve essere asciugato. | <ul style="list-style-type: none"> ■ Ridurre la durata o selezionare una potenza microonde inferiore. ■ Coprire la pietanza e aggiungere maggiore quantità di liquido. |
| Al termine del tempo impostato il cibo non è ancora scongelato, riscaldato o cotto. | Prolungare la durata. Grandi quantità e alimenti spessi necessitano di tempi più lunghi. |
| Al termine del tempo impostato il cibo non è ancora pronto all'interno, ma è già surriscaldato all'esterno. | <ul style="list-style-type: none"> ■ Mescolare di tanto in tanto. ■ Ridurre la potenza microonde e prolungare la durata. |
| Dopo lo scongelamento il nucleo centrale del pollame o della carne è ancora surgelato, all'esterno però risulta già cotto. | <ul style="list-style-type: none"> ■ Ridurre la potenza microonde. ■ Girare ripetutamente cibi scongelati di grandi dimensioni. |

Dolci e biscotti

Impostazioni consigliate per dolci e biscotti. La temperatura e la durata della cottura dipendono dal tipo e dalla quantità d'impasto. Perciò nelle tabelle sono riportati i campi di temperatura. Iniziare con un valo-

re inferiore e, se necessario, impostare la volta successiva un parametro più elevato. Una temperatura più bassa permette una doratura più uniforme.

Consigli per la cottura al forno

Per ottenere un buon risultato di cottura, abbiamo raccolto dei consigli.

| Richiesta | Consiglio |
|---|--|
| Il dolce deve lievitare uniformemente. | <ul style="list-style-type: none"> ■ Imburrare solo il fondo dello stampo a cerniera. ■ A cottura ultimata, staccare con attenzione il dolce dallo stampo servendosi di un coltello. |
| I piccoli biscotti non devono attaccarsi tra loro durante la cottura. | Lasciare una distanza minima di 2 cm intorno a ciascun biscotto, in modo che abbiano spazio sufficiente per lievitare e dorare su tutti i lati. |
| Sapere se un dolce è ben cotto. | Infilzare un bastoncino di legno nel punto più alto del dolce. Quando la pasta non aderisce più allo stecchino, il dolce è pronto. |

| Richiesta | Consiglio |
|---|--|
| Si desidera seguire una propria ricetta. | Fare riferimento a una ricetta simile tra quelle contenute nelle tabelle. |
| Utilizzare uno stampo in silicone, in vetro, in plastica o in ceramica. | <ul style="list-style-type: none"> ■ Lo stampo deve essere refrattario fino a 250°C. ■ Quando si utilizzando questi stampi, i dolci rimangono più chiari. ■ Con il microonde la durata di cottura risulterà minore rispetto alle indicazioni della tabella. |

Dolci in stampi

Impostazioni consigliate per la cottura al forno di dolci in stampi.

Nota

Indicazioni per la preparazione

- Le impostazioni consigliate sono valide per l'inserimento delle pietanze nell'apparecchio non preriscaldato.
- Posizionare sempre la teglia al centro della griglia.
- Utilizzare stoviglie refrattarie adatte al forno a microonde.
- Gli stampi in metallo sono adatti unicamente alla cottura senza microonde.
- Gli stampi per dolci più indicati sono quelli scuri in metallo.

| Pietanza | Accessori/stoviglie | Altezza di aggancio | Tipo di riscaldamento | Temperatura in °C | Potenza microonde in watt | Durata in min. |
|---|---------------------------------|---------------------|-----------------------|-------------------|---------------------------|----------------|
| Torta morbida, semplice ¹ | Stampo a ciambella o a cassetta | — | ☉ | 170-180 | 90 | 40-50 |
| Torta morbida, delicata, ad es. torta margherita ¹ | Stampo a ciambella o a cassetta | — | ☉ | 150-170 | - | 70-90 |
| Base per torta a impasto morbido | Stampo basso per torta | — | ☉ | 160-180 | - | 30-40 |
| Dolce alla frutta delicato, impasto morbido | Stampo a cerniera o da budino | — | ☉ | 170-190 | 90 | 30-45 |
| Pan di Spagna, 3 uova | Stampo a cerniera Ø 26 cm | — | ☉ | 170-180 | - | 30-40 |
| Torta alla frutta o al quark con fondo di pasta frolla ¹ | Stampo a cerniera Ø 26 cm | — | ☉ | 170-180 | 180 | 35-45 |
| Pizza | Teglia per pizza rotonda | — | ☉ | 220-230 | - | 15-25 |
| Torte salate, ad es. quiche | Stampo a cerniera Ø 26 cm | — | ☉ | 200-220 | - | 50-70 |
| Torta di noci | Stampo a cerniera Ø 26 cm | — | ☉ | 170-180 | 90 | 30-35 |
| Pasta lievitata con ripieno succoso | Teglia per pizza rotonda | — | ☉ | 170-190 | - | 55-65 |
| Treccia lievitata con 500 g di farina | Teglia per pizza rotonda | — | ☉ | 170-190 | - | 35-45 |

¹ Lasciar raffreddare il dolce per ca. 20 minuti nel forno.

Pasticcini

Impostazioni consigliate per la cottura al forno di pasticcini

Nota

Indicazioni per la preparazione

- Le impostazioni consigliate sono valide per l'inserimento delle pietanze nell'apparecchio non preriscaldato.
- Posizionare sempre la teglia al centro della griglia.

- Gli stampi per dolci più indicati sono quelli scuri in metallo.

| Pietanza | Accessori/stoviglie | Altezza di aggancio | Tipo di riscaldamento | Temperatura in °C | Durata in min. |
|------------------------|---------------------------------|---------------------|-----------------------|-------------------|----------------|
| Biscotti | Teglia per pizza rotonda | — | ☒ | 150-170 | 20-35 |
| Amaretti | Teglia per pizza rotonda | — | ☒ | 110-130 | 35-45 |
| Meringhe | Teglia per pizza rotonda | — | ☒ | 100 | 80-100 |
| Muffin | Teglia per muffin sulla griglia | — | ☒ | 160-180 | 35-40 |
| Dolci di pasta sfoglia | Teglia per pizza rotonda | — | ☒ | 190-200 | 35-45 |

Pane e pagnotte

Impostazioni consigliate per la cottura al forno di pane e pagnotte.

Nota

Indicazioni per la preparazione

- Le impostazioni consigliate sono valide per l'inserimento delle pietanze nell'apparecchio non preriscaldato.
- Posizionare sempre la teglia al centro della griglia.
- Gli stampi per dolci più indicati sono quelli scuri in metallo.

| Pietanza | Accessori/stoviglie | Altezza di aggancio | Tipo di riscaldamento | Temperatura in °C | Durata in min. |
|--|--------------------------|---------------------|-----------------------|----------------------|----------------------|
| Pane, 1,5 kg | Stampo a cassetta | — | ☒ | 1. 230 2. 200-210 | 1. 10-15 2. 40-50 |
| Panini, ad es. panini con farina di frumento | Teglia per pizza rotonda | — | ☒ | 210-230 | 25-35 |

Consigli per la successiva cottura al forno

Se qualcosa non funziona durante la cottura, qui sono riportati dei consigli.

| Richiesta | Consiglio |
|---|---|
| Il dolce si sgonfia. | <ul style="list-style-type: none"> ■ Rispettare scrupolosamente gli ingredienti e le istruzioni di preparazione della ricetta. ■ Utilizzare meno liquido. ■ Oppure: ■ Ridurre la temperatura di 10 °C e prolungare il tempo di cottura. |
| Il dolce è troppo secco. | Aumentare la temperatura di 10 °C e ridurre il tempo di cottura. |
| Il dolce è troppo chiaro. | <ul style="list-style-type: none"> ■ Verificare il livello di inserimento e gli accessori. ■ Aumentare la temperatura di 10 °C. ■ Oppure: ■ Prolungare il tempo di cottura. |
| Il dolce è troppo chiaro in alto, ma troppo scuro in basso. | Inserire il dolce a un livello più alto. |
| Il dolce è troppo scuro in alto, ma troppo chiaro in basso. | <ul style="list-style-type: none"> ■ Inserire il dolce a un livello più basso. ■ Ridurre la temperatura e prolungare il tempo di cottura. |
| Il dolce ha una doratura non uniforme. | <ul style="list-style-type: none"> ■ Ridurre la temperatura di cottura. ■ Tagliare in modo adeguato la carta da forno. ■ Posizionare al centro lo stampo. ■ Formare i biscotti in modo che abbiano dimensioni e spessore uguali. |

| Richiesta | Consiglio |
|--|--|
| Il dolce è pronto, ma all'interno non è ancora cotto bene. | <ul style="list-style-type: none"> ▪ Ridurre la temperatura e prolungare il tempo di cottura. ▪ Aggiungere meno liquido. <p>Per dolci con farcitura succosa:</p> <ul style="list-style-type: none"> ▪ Precuocere il fondo. ▪ Cospargere con mandorle o pangrattato il fondo cotto. ▪ aggiungere la farcitura sul fondo. |
| Il dolce non si stacca capovolgendolo. | <ul style="list-style-type: none"> ▪ Una volta ultimata la cottura, lasciare raffreddare il dolce per 5-10 minuti. ▪ Separarlo con cautela dai bordi con un coltello. ▪ Provare a rovesciare nuovamente il dolce e coprire ripetutamente lo stampo con un panno bagnato e freddo. ▪ La volta successiva ungere lo stampo e spargere del pangrattato. |
| Tra lo stampo e la griglia si generano delle scintille. | <ul style="list-style-type: none"> ▪ Verificare che le superfici esterne dello stampo siano pulite. ▪ Modificare la posizione dello stampo nel vano cottura. ▪ Proseguire la cottura senza microonde e prolungare la durata. |

Cottura arrosto e al grill

Impostazioni consigliate per la cottura arrosto e al grill. La temperatura e la durata della cottura dipendono dalla quantità e dal tipo di pietanza. Perciò nelle tabelle sono riportati i campi di temperatura. Iniziare con un valore inferiore e, se necessario, impostare la volta successiva un parametro più elevato.

Cottura arrosto in pentola

La preparazione in pentola consente di estrarre la pietanza più facilmente dal vano cottura e di servirla direttamente nella stoviglia. Se durante la preparazione si cuoce con il coperchio, il vano cottura rimane molto più pulito.

Informazioni generali per la cottura arrosto in pentola

- Utilizzare stoviglie refrattarie adatte al forno a microonde.
- I tegami in metallo sono adatti unicamente alla cottura senza microonde.
- Collocare la stoviglia sulla griglia.
- Accertarsi precedentemente che le stoviglie siano adatte alle dimensioni del vano cottura.
- Si addice meglio una stoviglia in vetro.

Deporre i contenitori in vetro caldi su un sottopentola asciutto. Il vetro può rompersi se la base d'appoggio è fredda o bagnata.
- Le stoviglie possono surriscaldarsi. Servirsi di presine per estrarre le pentole dal forno.
- Rispettare le istruzioni del produttore della stoviglia.

Stoviglia senza coperchio

Utilizzare una teglia alta.

Stoviglia con coperchio

- Utilizzare un coperchio appropriato che chiude bene.
- La distanza tra la carne e il coperchio non deve essere inferiore a 3 cm, in quanto durante la cottura la carne può aumentare di volume.

- La carne, il pollame e il pesce possono diventare croccanti anche in una pirofila chiusa. Utilizzare una pirofila con coperchio di vetro. Impostare una temperatura più alta.

AVVERTENZA

Pericolo di scottature!

Dopo la cottura, l'apertura del coperchio può sprigionare vapore molto caldo. A certe temperature il vapore non è visibile.

- ▶ Sollevare il coperchio da dietro, in modo che il vapore caldo fuoriesca dalla parte opposta a quella del proprio corpo.
- ▶ Tenere lontano i bambini.

Note

- Carne magra o stufato
 - Aggiungere circa 1/2 cm di liquido nella stoviglia, ad es. acqua, vino, aceto o simili. La quantità di liquido dipende dal tipo di carne, dal materiale della stoviglia e dall'utilizzo o meno di un coperchio. In un contenitore di metallo scuro o smaltato, occorre aggiungere maggiore liquido rispetto alla cottura in un contenitore di vetro. Per lo stufato aggiungere una quantità di liquido leggermente maggiore.
 - Durante la cottura arrosto il liquido evapora. Se necessario, aggiungere con cautela del liquido.
 - Trascorsa la metà del tempo, girare i pezzi di carne.
- Pesce
 - Per stufare il pesce, aggiungere 1-3 cucchiaini di liquido nella stoviglia, ad es. succo di limone o aceto.

Grill

- Grigliare pietanze che devono diventare croccanti.
- Grigliare sempre con lo sportello dell'apparecchio chiuso.
 - Non preriscaldare.

- Utilizzare pezzi di spessore e peso simili. Così rosolano in modo uniforme e rimangono succosi.
- Disporre i pezzi da grigliare direttamente sulla griglia.
- Girare i pezzi con una pinza per griglia. Bucandola con una forchetta, la carne perde la sua parte liquida e risulta asciutta.
- Salare la carne soltanto dopo che è stata grigliata. Il sale elimina l'acqua dalla carne.

Nota: La carne scura, ad es. di manzo, rosola più velocemente della carne chiara di vitello o maiale. La carne bianca e il pesce spesso risultano poco dorati in superficie, ma cotti e morbidi all'interno. L'elemento grill si attiva e disattiva costantemente. È normale. La frequenza di ciò dipende dal livello grill impostato. Durante la cottura con il grill può svilupparsi fumo.

Consigli per arrosti e stufati

Osservare i consigli per ottenere ottimi risultati di cottura di arrosti e stufati.

| Richiesta | Consiglio |
|--|---|
| La carne magra non deve seccarsi. | <ul style="list-style-type: none"> ■ Cospargere con grasso la carne magra oppure rivestirla con striscioline di speck. |
| Si desidera preparare un pezzo di arrosto con la cotenna. | <ul style="list-style-type: none"> ■ Incidere la cotenna a croce. ■ Inizialmente cuocere l'arrosto con la cotenna rivolta in basso. |
| Il vano cottura deve rimanere il più possibile pulito. | <ul style="list-style-type: none"> ■ Preparare l'alimento in una pirofila con coperchio a temperatura elevata. |
| La carne deve rimanere calda e succosa, ad es. roast-beef. | <ul style="list-style-type: none"> ■ Quando l'arrosto è pronto, lasciarlo riposare per 10 minuti nel vano cottura spento e chiuso. Così il sugo della carne si distribuisce meglio. La durata indicata non comprende il tempo di riposo. ■ Al termine della preparazione avvolgere l'alimento nella pellicola di alluminio. |

Carne di manzo

Impostazioni consigliate per cuocere la carne di manzo.

Nota

Indicazioni per la preparazione

- Le impostazioni consigliate sono valide per l'inserimento delle pietanze nell'apparecchio non preriscaldato.
- Girare il roastbeef e le bistecche di manzo trascorsa la metà del tempo. Alla fine lasciare riposare ancora per circa 10 minuti.

| Pietanza | Accessori/stoviglie | Altezza di aggancio | Tipo di riscaldamento | Temperatura in °C/livello grill | Potenza microwatt | Durata in min. |
|---|--------------------------------------|---------------------|-----------------------|---------------------------------|-------------------|----------------|
| Brasato di manzo, ca. 1 kg | Griglia Stoviglia con coperchio | — | ☉ | 180-200 | 180 | 120-145 |
| Roastbeef, medio, ca. 1 kg | Griglia Stoviglia senza coperchio | — | ☉ | 210-230 | 180 | 30-40 |
| Bistecca di manzo, media, 2-3 pezzi, 2-3 cm di spessore, 200 g ciascuno | Griglia Stoviglie in vetro | — | ☉ | 3 | - | 20-30 |

Carne di maiale

Impostazioni consigliate per cuocere la carne di maiale.

Nota

Indicazioni per la preparazione

- Le impostazioni consigliate sono valide per l'inserimento delle pietanze nell'apparecchio non preriscaldato.
- Girare l'arrosto senza cotenna trascorsa metà del tempo. Alla fine lasciare riposare ancora per circa 10 minuti.
- Disporre l'arrosto nella pentola con la cotenna rivolta verso l'alto. Incidere la cotenna. Non girare l'arrosto. Alla fine lasciare riposare ancora per circa 10 minuti.

it Funziona così

- Girare le bistecche di coppa trascorsi 2/3 del tempo.

| Pietanza | Accessori/stoviglie | Altezza di aggancio | Tipo di riscaldamento | Temperatura in °C/livello grill | Potenza microonde in watt | Durata in min. |
|--|--------------------------------------|---------------------|-----------------------|---------------------------------|---------------------------|----------------|
| Arrosto senza cotenna, ad es. collo, circa 750 g | Griglia Stoviglia con coperchio | | | 220-230 | 180 | 40-50 |
| Arrosto con cotenna, ad es. spalla, circa 1 kg | Griglia Stoviglia senza coperchio | | | 190-210 | - | 130-150 |
| Bistecca di coppa, 2-3 pezzi, 2-3 cm di spessore | Griglia Stoviglie in vetro | | | 3 | - | 25-35 |

Altri piatti di carne

Impostazioni consigliate per cuocere altri piatti di carne.

Nota

Indicazioni per la preparazione

- Le impostazioni consigliate sono valide per l'inserimento delle pietanze nell'apparecchio non preriscaldato.
- Alla fine lasciare riposare il polpettone ancora per circa 10 minuti.
- Girare le salsicce trascorsi 2/3 del tempo.

| Pietanza | Accessori/stoviglie | Altezza di aggancio | Tipo di riscaldamento | Temperatura in °C/livello grill | Potenza microonde in watt | Durata in min. |
|--|--------------------------------------|---------------------|-----------------------|---------------------------------|---------------------------|----------------|
| Polpettone, circa 750 g | Griglia Stoviglia senza coperchio | | | 180-200 | 600 | 15-20 |
| Salsicce alla griglia, 4-6 pezzi, circa 150 g ciascuno | Griglia Stoviglie in vetro | | | 3 | - | 25-35 |

Pollame

Impostazioni consigliate per cuocere il pollame.

Nota

Indicazioni per la preparazione

- Le impostazioni consigliate sono valide per l'inserimento delle pietanze nell'apparecchio non preriscaldato.
- Disporre il pollo intero con il petto rivolto verso il basso. Girare trascorsa metà del tempo impostato.
- Disporre le parti del pollo e il petto d'anatra con la pelle rivolta verso l'alto. Non girare la pietanza.
- Girare le cosce d'oca trascorsa la metà del tempo. Incidere la pelle.

| Pietanza | Accessori/stoviglie | Altezza di aggancio | Tipo di riscaldamento | Temperatura in °C/livello grill | Potenza microonde in watt | Durata in min. |
|-------------------------------------|--------------------------------------|---------------------|-----------------------|---------------------------------|---------------------------|----------------|
| Pollo, intero, circa 1,2 kg | Griglia Stoviglia con coperchio | | | 220-230 | 360 | 35-45 |
| Porzioni di pollo, circa 800 g | Griglia Stoviglia senza coperchio | | | 210-230 | 360 | 20-30 |
| Petto d'anatra, circa 500g | Griglia Stoviglie in vetro | | | 3 | 90 | 20-30 |
| Petto d'oca, cosce d'oca, 700-900 g | Griglia Stoviglia senza coperchio | | | 210-230 | 90 | 30-40 |

Pesce

Impostazioni consigliate per cuocere il pesce.

Nota

Indicazioni per la preparazione

- Le impostazioni consigliate sono valide per l'inserimento delle pietanze nell'apparecchio non preriscaldato.
- Per grigliare un pesce intero, ad es. salmone o trota, disporlo al centro della griglia.
- Ungere precedentemente la griglia con olio.

| Pietanza | Accessori/stoviglie | Altezza di aggancio | Tipo di riscaldamento | Livello grill | Durata in min. |
|---|-------------------------------|---------------------|-----------------------|---------------|----------------|
| Cotoletta di pesce, 2-3 pezzi, 150 g ciascuno | Griglia Stoviglie in vetro | — | ☐ | 3 | 20-25 |
| Pesce intero, 2-3 pezzi, 300 g ciascuno | Griglia Stoviglie in vetro | — | ☐ | 3 | 20-30 |

Consigli per l'arrosto successivo

Se durante la cottura arrosto qualcosa non funziona al primo tentativo, qui sono riportati dei consigli.

| Richiesta | Consiglio |
|---|---|
| L'arrosto è troppo scuro e la crosta è parzialmente bruciata. | <ul style="list-style-type: none"> ■ Selezionare una temperatura inferiore. ■ Ridurre la durata di cottura. |
| L'arrosto risulta troppo asciutto. | <ul style="list-style-type: none"> ■ Selezionare una temperatura inferiore. ■ Ridurre la durata di cottura. |
| La crosta è troppo sottile. | <ul style="list-style-type: none"> ■ Aumentare la temperatura. Oppure: ■ Accendere brevemente il grill dopo la fine del tempo di cottura. |
| Il sugo dell'arrosto è bruciato. | <ul style="list-style-type: none"> ■ Selezionare una stoviglia più piccola. ■ Aggiungere una quantità maggiore di liquido in cottura. |
| Il sugo dell'arrosto è troppo chiaro e troppo acquoso. | <ul style="list-style-type: none"> ■ Selezionare una stoviglia più grande per far evaporare maggiormente il liquido. ■ Aggiungere meno liquido in cottura. |
| La carne dello stufato si attacca. | <ul style="list-style-type: none"> ■ Verificare che il coperchio sia delle stesse dimensioni della stoviglia e chiuda bene. ■ Ridurre la temperatura. ■ Aggiungere liquido allo stufato. |
| L'arrosto non è ancora pronto. | <ul style="list-style-type: none"> ■ Tagliare l'arrosto. ■ Preparare il sugo nella stoviglia dell'arrosto. ■ Collocare le fette di arrosto nel sugo. ■ Finire la cottura delle fette di arrosto con il microonde. |

Sformati, gratin e toast

Impostazioni consigliate per cuocere sformati, gratin e toast.

Nota

Indicazioni per la preparazione

- Le impostazioni consigliate sono valide per l'inserimento delle pietanze nell'apparecchio non preriscaldato.
- Per cuocere sformati e gratin di patate, utilizzare uno stampo alto 4-5 cm termoresistente e adatto al microonde.
- Dopo aver disattivato il forno, lasciare proseguire la cottura degli sformati e dei gratin per altri 5 minuti.
- Pretostare le fette.

| Pietanza | Accessori/stoviglie | Altezza di aggancio | Tipo di riscaldamento | Temperatura in °C/livello grill | Potenza microonde in watt | Durata in min. |
|-------------------------------|---------------------------|---------------------|-----------------------|---------------------------------|---------------------------|----------------|
| Sformato, dolce, circa 1,5 kg | Stoviglia senza coperchio | — | ☒ | 140-160 | 360 | 25-30 |

| Pietanza | Accessori/stoviglie | Altezza di aggancio | Tipo di riscaldamento | Temperatura in °C/livello grill | Potenza microonde in watt | Durata in min. |
|--|---------------------------|---------------------|-----------------------|---------------------------------|---------------------------|----------------|
| Sformato, piccante con ingredienti cotti, circa 1 kg | Stoviglia senza coperchio | — | | 150-170 | 600 | 20-25 |
| Gratin di patate, ingredienti crudi, circa 1,1 kg | Stoviglia senza coperchio | — | | 210-220 | 600 | 20-25 |
| Gratinare i toast, 4 pezzi | Griglia | — | | 3 | - | 8-10 |

Cibi pronti surgelati

Impostazioni consigliate per cuocere di cibi pronti surgelati.

Nota

Indicazioni per la preparazione

- Osservare le istruzioni del produttore riportate sulla confezione.
- Le impostazioni consigliate sono valide per l'inserimento delle pietanze nell'apparecchio non preriscaldato.
- Non sovrapporre le patate fritte, le crocchette e i rösti di patate e girare trascorsa la metà del tempo.

| Pietanza | Accessori/stoviglie | Altezza di aggancio | Tipo di riscaldamento | Temperatura in °C | Potenza microonde in watt | Durata in min. |
|---------------------------------------|--------------------------|---------------------|-----------------------|--------------------|---------------------------|------------------|
| Pizza con fondo sottile | Griglia | — | | 220-230 | - | 10-15 |
| Pizza-baguette | Griglia | — | | 1. - 2. 220-230 | 1. 600 2. - | 1. 2 2. 13-18 |
| Patate fritte | Teglia per pizza rotonda | — | | 220-230 | 90 | 10-15 |
| Crocchette | Teglia per pizza rotonda | — | | 210-220 | - | 10-15 |
| Rösti di patate, involtini di patate | Teglia per pizza rotonda | — | | 200-220 | 90 | 15-20 |
| Strudel | Teglia per pizza rotonda | — | | 220-230 | - | 20-30 |
| Sformati, ad es. lasagne, circa 450 g | Stoviglia con coperchio | — | | 220-230 | 600 | 10-15 |

Pietanze sperimentate

Queste panoramiche sono state create per gli enti di controllo, al fine di agevolare le verifiche degli apparecchi secondo EN 60350-1:2013 e IEC 60350-1:2011 e a norma EN 60705:2012, IEC 60705:2010.

Scongelo con il forno a microonde

Impostazioni consigliate per lo scongelamento di carne o pollame.

| Pietanza | Accessori/stoviglie | Altezza di aggancio | Potenza microonde in watt | Durata in min. |
|--------------|---------------------------|------------------------|---------------------------|----------------|
| Carne, 500 g | Stoviglia senza coperchio | Fondo del vano cottura | 1. 180 | 1. 5 |
| | | | 2. 90 | 2. 10-15 |

Cottura con il forno a microonde

Impostazioni consigliate per cuocere pietanze sperimentate con il microonde.

| Pietanza | Accessori/stoviglie | Altezza di aggancio | Potenza microonde in watt | Durata in min. |
|----------------------|---------------------------|------------------------|---------------------------|----------------|
| Crema all'uovo, 1 kg | Stoviglia senza coperchio | Fondo del vano cottura | 1. 600 | 1. 10-13 |
| | | | 2. 180 | 2. 20-30 |

| Pietanza | Accessori/stoviglie | Altezza di aggancio | Potenza microonde in watt | Durata in min. |
|-----------------------------|---------------------------|------------------------|---------------------------|----------------|
| Torta quattro quarti, 475 g | Stoviglia senza coperchio | Fondo del vano cottura | 600 | 8-10 |
| Polpettone, 900 g | Stoviglia senza coperchio | Fondo del vano cottura | 18-23 | 18-23 |

Cottura combinata con microonde

Impostazioni consigliate per cuocere pietanze sperimentate in combinazione con il microonde.

Nota

Indicazioni per la preparazione

- Utilizzare una stoviglia con bordo alto per il pollo.
- Disporre il pollo nella stoviglia con il petto rivolto verso il basso. Girare trascorsa metà del tempo impostato.

| Pietanza | Accessori/stoviglie | Altezza di aggancio | Tipo di riscaldamento | Temperatura in °C | Potenza microonde in watt | Durata in min. |
|------------------|--------------------------------------|---------------------|-----------------------|-------------------|---------------------------|----------------|
| Gratin di patate | Griglia Stoviglia senza coperchio | — | ☒ | 210-220 | 600 | 20-25 |
| Dolci | Griglia Stoviglia senza coperchio | — | ☒ | 190-200 | 180 | 20-27 |
| Pollo | Griglia Stoviglia senza coperchio | — | ☒ | 190 | 360 | 30-45 |

Cottura al forno

Impostazioni consigliate per la cottura al forno di pietanze sperimentate.

Nota: Le impostazioni consigliate sono valide per l'inserimento delle pietanze nell'apparecchio non preriscaldato.

| Pietanza | Accessori/stoviglie | Altezza di aggancio | Tipo di riscaldamento | Temperatura in °C | Durata in min. |
|-------------------------|--------------------------------------|---------------------|-----------------------|-------------------|----------------|
| Pan di Spagna all'acqua | Griglia Stampo a cerniera Ø 26 cm | — | ☒ | 170-180 | 30-40 |
| Torta di mele coperta | Griglia Stampo a cerniera Ø 20 cm | — | ☒ | 170-190 | 80-100 |
| Biscotti siringati | Stoviglie in vetro | — | ☒ | 160-170 | 30-35 |
| Small cakes | Stoviglie in vetro | — | ☒ | 160-170 | 25-30 |

Grill

Impostazioni consigliate per grigliare le pietanze sperimentate.

Nota: Girare l'hamburger trascorsa metà del tempo impostato.

| Pietanza | Accessori/stoviglie | Altezza di aggancio | Tipo di riscaldamento | Livello grill | Durata in min. |
|--------------------|-------------------------------|---------------------|-----------------------|---------------|----------------|
| Dorare i toast | Griglia | — | ☐ | 3 | 4-5 |
| Hamburger, 9 pezzi | Griglia Stoviglie in vetro | — | ☐ | 3 | 35-45 |

Servizio di assistenza clienti

In caso di domande sull'applicazione, se non si riesce a sistemare un guasto in autonomia o se l'apparecchio deve essere riparato, rivolgersi al nostro servizio di assistenza clienti.

Molti problemi possono essere risolti autonomamente dall'utente utilizzando le informazioni sull'eliminazione dei guasti riportate nelle presenti istruzioni o disponibili sul nostro sito Internet. Qualora ciò non fosse possibile, rivolgersi al nostro servizio di assistenza clienti.

Troviamo sempre una soluzione adeguata e cerchiamo di evitare visite non necessarie da parte dei tecnici dell'assistenza.

Assicuriamo che l'apparecchio venga riparato con ricambi originali, da tecnici appositamente formati del servizio di assistenza clienti, sia durante la copertura della garanzia del produttore sia allo scadere della stessa.

I ricambi originali rilevanti per il funzionamento secondo il corrispondente regolamento Ecodesign sono reperibili presso il nostro servizio di assistenza clienti per un periodo di almeno 10 anni a partire dalla messa in circolazione dell'apparecchio all'interno dello Spazio economico europeo.

Nota: L'intervento del servizio di assistenza clienti è gratuito nell'ambito delle condizioni di garanzia del produttore.

Informazioni dettagliate sulla durata della garanzia e sulle condizioni di garanzia in ciascun Paese sono reperibili presso il nostro servizio di assistenza clienti, presso il proprio rivenditore o sul nostro sito Internet. Quando si contatta il servizio di assistenza clienti sono necessari il codice prodotto (E-Nr.) e il codice di produzione (FD).

I dati di contatto del servizio di assistenza clienti sono disponibili nell'elenco dei centri di assistenza allegato o sul nostro sito Internet.

Codice prodotto (E-Nr.) e codice di produzione (FD)

Il codice prodotto (E-Nr.) e il codice di produzione (FD) sono riportati sulla targhetta identificativa dell'apparecchio.

La targhetta con i numeri si trova aprendo lo sportello dell'apparecchio.

Annotare i dati dell'apparecchio e il numero di telefono del servizio di assistenza clienti per ritrovarli rapidamente.

Inhoudsopgave

| | |
|-------------------------------------|-----|
| Veiligheid | 109 |
| Materiële schade vermijden | 112 |
| Milieubescherming en besparing..... | 113 |
| Uw apparaat leren kennen..... | 114 |
| Accessoires..... | 117 |
| Voor het eerste gebruik | 117 |
| De Bediening in essentie..... | 118 |
| Magnetron | 119 |
| Automatische programma's | 121 |
| Tijdfuncties..... | 123 |
| Kinderslot | 124 |
| Basisinstellingen | 124 |
| Reiniging en onderhoud | 125 |
| Storingen verhelpen | 127 |
| Afvoeren | 128 |
| Zo lukt het..... | 128 |
| Servicedienst..... | 142 |



Veiligheid

Houd de informatie omtrent veiligheid aan, zodat u het apparaat veilig kunt gebruiken.

Algemene aanwijzingen

Hier vindt u algemene informatie over deze gebruiksaanwijzing.

- Lees deze gebruiksaanwijzing zorgvuldig door. Alleen dan kunt u het apparaat veilig en efficiënt gebruiken.
- Deze gebruiksaanwijzing is bestemd voor de gebruiker van het apparaat.
- Neem de veiligheidsvoorschriften en waarschuwingen in acht.
- Bewaar de gebruiksaanwijzing en de productinformatie voor later gebruik of voor volgende eigenaren.
- Controleer het apparaat na het uitpakken. Sluit het apparaat in geval van transport-schade niet aan.

Bestemming van het apparaat

Om het apparaat veilig en op de juiste manier te gebruiken dient u de aanwijzingen over het beoogd gebruik in acht te nemen.

Alleen een daartoe bevoegd vakman mag apparaten zonder stekker aansluiten. Bij schade door een verkeerde aansluiting kunt u geen aanspraak maken op garantie.

Gebruik het apparaat uitsluitend:

- volgens deze gebruiksaanwijzing.
- om voedsel en dranken te bereiden.
- voor huishoudelijk gebruik en in gesloten ruimtes binnen de huiselijke omgeving.
- tot een hoogte van maximaal 4000 m boven zeeniveau.

Dit apparaat voldoet aan de norm EN 55011 resp. CISPR 11. Het is een product van groep 2, klasse B. Groep 2 betekent dat er microgolven worden geproduceerd om levensmiddelen te verwarmen. Klasse B houdt in dat het apparaat geschikt is voor huishoudelijk gebruik.

Inperking van de gebruikers

Voorkom risico's voor kinderen en kwetsbare personen.

Dit apparaat kan worden bediend door kinderen vanaf 8 jaar en door personen met fysieke, sensorische of geestelijke beperkingen of met gebrekkige ervaring en/of kennis, indien zij onder toezicht staan of zijn geïnstrueerd in het veilige gebruik van het apparaat en de daaruit resulterende gevaren hebben begrepen.

Kinderen mogen niet met het apparaat spelen.

Reiniging en gebruikersonderhoud mogen niet worden uitgevoerd door kinderen, tenzij ze 15 jaar of ouder zijn en onder toezicht staan.

Zorg ervoor dat kinderen die jonger zijn dan 8 jaar niet bij het apparaat of de aansluitkabel kunnen komen.

Veiliger gebruik

Neem bij gebruik van het apparaat de veiligheidsaanwijzingen in acht.

Accessoires altijd op de juiste manier in de binnenruimte schuiven.

→ "Accessoires", Seite 117



WAARSCHUWING – Risico van brand!

- Brandbare voorwerpen die in de binnenruimte worden bewaard kunnen vlam vatten.
 - ▶ Bewaar geen brandbare voorwerpen in de binnenruimte.

- ▶ Open nooit de deur wanneer er sprake is van rookontwikkeling in het apparaat.
- ▶ Schakel het apparaat uit en haal de stekker uit het stopcontact of schakel de zekering in de meterkast uit.
- Losse voedselresten, vet en vleessap kunnen in brand vliegen.
 - ▶ Voor gebruik dient u de binnenruimte, de verwarmingselementen en de accessoires vrij te maken van grove verontreiniging.
- Wanneer de apparaatdeur geopend wordt, ontstaat er een luchtstroom. Het bakpapier kan dan de verwarmingselementen raken en vlam vatten.
 - ▶ Tijdens het voorverwarmen mag er nooit bakpapier los op de accessoires liggen.
 - ▶ Verzwaar het bakpapier altijd met een vorm.
 - ▶ Bakpapier alleen op het benodigde oppervlak leggen.
 - ▶ Het bakpapier mag niet uitsteken over de accessoires.
- Oververhitting kan een brand veroorzaken. Wanneer het apparaat achter een decor- of meubeldeel is ingebouwd, dan treedt er bij gebruik met gesloten decor- of meubeldeel hittestuwing op.
 - ▶ Gebruik het apparaat uitsluitend bij geopende decor- of meubeldeel.

⚠ WAARSCHUWING – Gevaar voor verbranding!

- Het apparaat wordt zeer heet.
 - ▶ Nooit de hete vlakken in de binnenruimte of verwarmingselementen aanraken.
 - ▶ Het apparaat altijd laten afkoelen.
 - ▶ Zorg ervoor dat er geen kinderen in de buurt zijn.
- Accessoires of vormen worden zeer heet.
 - ▶ Neem hete accessoires en vormen altijd met behulp van een pannelap uit de binnenruimte.
- In de binnenruimte kunnen alcohol dampen vlam vatten.
 - ▶ Nooit gerechten klaarmaken die een hoog percentage alcohol bevatten.
 - ▶ Slechts kleine hoeveelheden drank met een hoog alcoholpercentage gebruiken.
 - ▶ Apparaatdeur voorzichtig openen.

⚠ WAARSCHUWING – Risico van verbranding!

- Tijdens het gebruik worden de toegankelijke onderdelen heet.
 - ▶ De hete onderdelen nooit aanraken.
 - ▶ Zorg ervoor dat er geen kinderen in de buurt zijn.
- Bij het openen van de apparaatdeur kan hete stoom vrijkomen. Stoom is afhankelijk van de temperatuur niet altijd zichtbaar.
 - ▶ Tijdens het openen niet te dicht bij het apparaat staan.
 - ▶ Apparaatdeur voorzichtig openen.
 - ▶ Zorg ervoor dat er geen kinderen in de buurt zijn.
- Door water in de hete binnenruimte kan hete waterdamp ontstaan.
 - ▶ Nooit water in de hete binnenruimte gieten.

⚠ WAARSCHUWING – Gevaar voor letsel!

- Wanneer er krassen op het glas van de apparaatdeur zitten, kan dit barsten.
 - ▶ Geen schraper, scherpe of schurende schoonmaakmiddelen gebruiken.
- Bij het openen en sluiten van de apparaatdeur bewegen de scharnieren zich en kunnen ze klem komen te zitten.
 - ▶ Kom niet met uw handen bij de scharnieren.

⚠ WAARSCHUWING – Gevaar voor een elektrische schok!

- Ondeskundige reparaties zijn gevaarlijk.
 - ▶ Alleen daarvoor geschoold vakpersoneel mag reparaties aan het apparaat uitvoeren.
 - ▶ Er mogen uitsluitend originele reserveonderdelen worden gebruikt voor reparatie van het apparaat.
- Een beschadigde isolatie van het netsnoer is gevaarlijk.
 - ▶ Nooit het aansluitsnoer met hete apparaatonderdelen of warmtebronnen in contact brengen.
 - ▶ Nooit het aansluitsnoer met scherpe punten of randen in contact brengen.
 - ▶ Het aansluitsnoer nooit knikken, knellen of veranderen.

- Binnendringend vocht kan een schok veroorzaken.
 - ▶ Gebruik het apparaat alleen in gesloten ruimtes.
 - ▶ Stel het apparaat nooit bloot aan grote hitte en vochtigheid.
 - ▶ Geen stoomreiniger of hogedrukreiniger gebruiken om het apparaat te reinigen.
- Een beschadigd apparaat of een beschadigd netsnoer is gevaarlijk.
 - ▶ Nooit een beschadigde apparaat gebruiken.
 - ▶ Nooit een apparaat met gescheurd of gebroken oppervlak gebruiken.
 - ▶ "Neem contact op met de servicedienst." → *Seite 142*
 - ▶ Alleen daarvoor geschoold vakpersoneel mag reparaties aan het apparaat uitvoeren.

Magnetron

Neem deze veiligheidsaanwijzingen in acht bij het gebruik van de magnetron.

⚠ WAARSCHUWING – Risico van brand!

- Oneigenlijk gebruik van het apparaat is gevaarlijk en kan schade veroorzaken. Verwarmde pantoffels, granen- pittenkussens kunnen bijvoorbeeld ook na uren nog vlam vatten.
 - ▶ Droog nooit gerechten of kleding met het apparaat.
 - ▶ Nooit pantoffels, pitten- of granenkussens, zwammen, vochtige poetslappen e.d. met het apparaat opwarmen.
 - ▶ Gebruik het apparaat uitsluitend voor het bereiden van gerechten en dranken.
- Levensmiddelen kunnen vlam vatten.
 - ▶ Nooit levensmiddelen opwarmen in verpakkingen die bestemd zijn om ze warm te houden.
 - ▶ Levensmiddelen nooit zonder toezicht verwarmen in voorwerpen van kunststof, papier of ander brandbaar materiaal.
 - ▶ Bij de magnetron nooit een te groot vermogen of te lange tijdsduur instellen. Houd u aan de opgaven in deze gebruiksaanwijzing.
 - ▶ Nooit levensmiddelen drogen met de magnetron.

- ▶ Levensmiddelen die weinig water bevatten, zoals bijv. brood, nooit met een te hoog magnetronvermogen of gedurende een te lange tijd ontdooien of verwarmen.
- Spijsolie kan vlam vatten.
 - ▶ Nooit uitsluitend spijsolie opwarmen met de magnetron.

⚠ WAARSCHUWING – Explosiegevaar!

- Vloeistof of andere voedingsmiddelen in dicht afgesloten vormen kunnen exploderen.
- ▶ Nooit vloeistof of andere voedingsmiddelen verhitten in dicht afgesloten vormen.

⚠ WAARSCHUWING – Gevaar voor verbranding!

- Levensmiddelen met een vaste schil of pel kunnen tijdens, maar ook nog na het opwarmen, exploderen.
 - ▶ Nooit eieren koken in de schil of hardgekookte eieren opwarmen.
 - ▶ Nooit schaal- en kreeftachtige dieren koken.
 - ▶ Bij spiegeleieren of eieren in een glas dient u eerst de dooier door te prikken.
 - ▶ Bij levensmiddelen met een vaste schil of pel, bijv. appels, tomaten, aardappelen en worstjes, kan de schil knappen. Prik voor het opwarmen gaatjes in de schil of vel.
- De warmte wordt niet gelijkmatig verdeeld in de babyvoeding.
 - ▶ Warm nooit babyvoeding op in gesloten verpakkingen.
 - ▶ Verwijder altijd het deksel of de speen.
 - ▶ Na het verwarmen goed roeren of schudden.
 - ▶ Voordat de voeding aan het kind wordt gegeven dient de temperatuur te worden gecontroleerd.
- Verhitte gerechten geven warmte af. De vormen kunnen heet worden.
 - ▶ Neem vormen en accessoires altijd met behulp van een pannelap uit de binnenruimte.
- De verpakking van luchtdicht verpakte levensmiddelen kan barsten.
 - ▶ Houd altijd de opgaven op de verpakking aan.

- ▶ Neem gerechten altijd met een pannenlap uit de binnenruimte.
- Tijdens het gebruik worden de toegankelijke onderdelen heet.
 - ▶ De hete onderdelen nooit aanraken.
 - ▶ Zorg ervoor dat er geen kinderen in de buurt zijn.
- Het onjuiste gebruik van het apparaat is gevaarlijk. Voorwerpen zoals oververhitte pantoffels, pitten- of graankussens, sponzen, vochtige schoonmaakdoekjes e.d. kunnen verbranding tot gevolg hebben.
 - ▶ Droog nooit gerechten of kleding met het apparaat.
 - ▶ Nooit pantoffels, pitten- of granenkussens, zwammen, vochtige poetslappen e.d. met het apparaat opwarmen.
 - ▶ Gebruik het apparaat uitsluitend voor het bereiden van gerechten en dranken.

⚠ WAARSCHUWING – Gevaar voor letsel!

- Ongeschikte vormen kunnen barsten. Vormen van porselein en keramiek kunnen kleine gaatjes hebben in de handgrepen en deksels. Achter deze gaatjes bevindt zich een holle ruimte. Als er vocht in deze ruimte komt, kan dit barsten veroorzaken in de vormen.
 - ▶ Alleen servies gebruiken dat geschikt is voor de magnetron.
- Bij gebruik van de magnetronfunctie kunnen vormen van metaal of vormen met metalen coating leiden tot het ontstaan van vonken. Het apparaat wordt dan beschadigd.
 - ▶ Gebruik nooit metalen vormen bij gebruik van uitsluitend de magnetron.

- ▶ Gebruik alleen vormen die geschikt zijn voor de magnetron in combinatie met een verwarmingsmethode gebruiken.

⚠ WAARSCHUWING – Gevaar voor een elektrische schok!

- Het apparaat werkt met hoogspanning.
- ▶ Nooit de behuizing verwijderen.

⚠ WAARSCHUWING – Ernstig gezondheidsrisico!

- Bij verkeerde reiniging kan het oppervlak van het apparaat beschadigd raken. Er kan energie van de microgolven naar buiten komen.
 - ▶ Het apparaat regelmatig schoonmaken en resten van voedingsmiddelen direct verwijderen.
 - ▶ Houd de binnenruimte, deurafdichting, deur en deuraanslag altijd schoon.
- Wanneer de deur van de binnenruimte of de deurafdichting beschadigd is, kan er energie van microgolven vrijkomen.
 - ▶ Het apparaat nooit gebruiken wanneer de deur van de binnenruimte, de deurafdichting of de kunststof omlijsting van de deur beschadigd is.
 - ▶ Neem contact op met de klantenservice.
- Bij apparaten waarvan de behuizing niet is afgedekt komt energie van microgolven vrij.
 - ▶ De afdekking van de behuizing nooit verwijderen.
 - ▶ Neem voor onderhouds- of reparatiewerkzaamheden contact op met de klantenservice.

Materiële schade vermijden

Ter voorkoming van materiële schade, aan het apparaat, de accessoires of keukenvoorwerpen dient u de aanwijzingen in acht te nemen.

Algemeen

Houd deze aanwijzing aan wanneer u het apparaat gebruikt.

LET OP!

- Door siliconenvormen, afdekkingen, accessoires of folie die silicone bevatten kan de baksensor beschadigd raken.
 - ▶ Geen vormen van silicone, folie, afdekkingen of accessoires die silicone bevatten gebruiken.

- Wanneer de hete binnenruimte water bevat, ontstaat er waterdamp. Door de temperatuurverandering kan er schade optreden.
 - ▶ Giet nooit water in de hete binnenruimte.
- Wanneer er langere tijd vocht aanwezig is in de binnenruimte ontstaat er corrosie.
 - ▶ Veeg het condenswater na elk bereiding af.
 - ▶ Geen vochtige levensmiddelen gedurende lange tijd in de gesloten binnenruimte bewaren.
 - ▶ Geen eten in de binnenruimte bewaren.

- Wanneer er wordt afgekoeld terwijl de apparaatdeur open staat, raken aangrenzende meubelfronten op den duur beschadigd.
 - ▶ Na een bereiding met hoge temperaturen de binnenruimte alleen met gesloten deur laten afkoelen.
 - ▶ Zorg ervoor dat er niets tussen de apparaatdeur beklemd raakt.
 - ▶ Alleen na gebruik met veel vocht de binnenruimte met open deur laten drogen.
- Is de afdichting sterk vervuild, dan sluit de deur tijdens het gebruik niet meer goed. De aangrenzende meubelfronten kunnen dan beschadigd raken.
 - ▶ Zorg ervoor dat de afdichting altijd schoon is.
- Wanneer de apparaatdeur wordt gebruikt als vlak om iets op te zetten of te leggen kan hij beschadigd raken.
 - ▶ Niets op de open deur zetten of leggen en niet eraan hangen.
 - ▶ Geen vormen of accessoires op de apparaatdeur plaatsen.
- Afhankelijk van het apparaattype kunnen de accessoires krassen veroorzaken op de ruit dan de apparaatdeur wanneer deze gesloten wordt.
 - ▶ Accessoires altijd op de juiste manier in de binnenruimte leggen.
- Door het apparaat aan de deurgreep te dragen kan deze afbreken. De deurgreep houdt het gewicht van het apparaat niet.
 - ▶ Het apparaat niet aan de deurgreep vasthouden of dragen.

Magnetron

Volg deze aanwijzingen op wanneer u de magnetron gebruikt.

LET OP!

- Als het metaal tegen de wand van de binnenruimte aan komt, ontstaan er vonken waardoor het apparaat beschadigd kan raken of de deurruit aan de binnenkant kan worden aangetast.
 - ▶ Metalen voorwerpen, zoals een lepel in een glas, moeten minstens 2 cm van de wanden van de binnenruimte en de binnenkant van de deur verwijderd zijn.
- Aluminium schalen in het apparaat kunnen vonken veroorzaken. Door de vonken die ontstaan wordt het apparaat beschadigd.
 - ▶ Gebruik geen vormen van aluminium in het apparaat.
- Wordt er bij het maken van popcorn in de magnetron een te hoog vermogen gebruikt, dan kan de deurruit barsten als gevolg van overbelasting.
 - ▶ Stel nooit een te hoog magnetronvermogen in.
 - ▶ Maximaal 600 watt gebruiken.
 - ▶ Leg de popcornzak altijd op een glazen bord.
- Door het verwijderen van de afdekking wordt de magnetronvoeding beschadigd.
 - ▶ Verwijder nooit de afdekking van de magnetron in de binnenruimte.

Milieubescherming en besparing

Bescherm het milieu door het apparaat op een hulpbronnenbesparende manier te gebruiken en herbruikbare materialen op de juiste manier af te voeren.

Afvoeren van de verpakking

De verpakkingsmaterialen zijn milieuvriendelijk en kunnen worden hergebruikt.

- ▶ De afzonderlijke componenten op soort gescheiden afvoeren.
Bij uw dealer en uw gemeente- of deelraads kantoor kunt u informatie verkrijgen over de actuele afvoermethoden.

Energie besparen

Als u deze aanwijzingen opvolgt, verbruikt uw apparaat minder stroom.

Verwarm het apparaat alleen voor wanneer het recept of de insteladviezen dit aangeven.

- + Wanneer u het apparaat niet voorverwarmt, dan bespaart u tot 20% energie.

Gebruik donkere, zwart gelakte of geëmailleerde bakvormen.

- + Deze bakvormen nemen de hitte bijzonder goed op.

Open de apparaatdeur tijdens de bereiding zo weinig mogelijk.

- + De temperatuur in de binnenruimte blijft constant en het apparaat hoeft niet na te verwarmen.

Meerdere gerechten direct achter elkaar of parallel bakken.

- + De binnenruimte is na de eerste keer bakken opgewarmd. Hierdoor is de baktijd voor het gebak dat vervolgens wordt gebakken korter.

Bij langere bereidingstijden het apparaat 10 min. voor het einde van de bereidingstijd uitschakelen.

- + De restwarmte is voldoende om het gerecht verder te bereiden.

Niet gebruikte accessoires verwijderen uit de binnenruimte.

- + Overbodige accessoires hoeven dan niet te worden verwarmd.

Diepvriesgerechten voor de bereiding laten ontdooien.

- + Hierdoor wordt bespaard op de energie om het voedsel te ontdooien.

Uw apparaat leren kennen

Lees meer over de onderdelen van uw apparaat.

Bedieningselementen

Via de bedieningselementen kunt u alle functies van uw apparaat instellen en informatie krijgen over de gebruikstoestand.

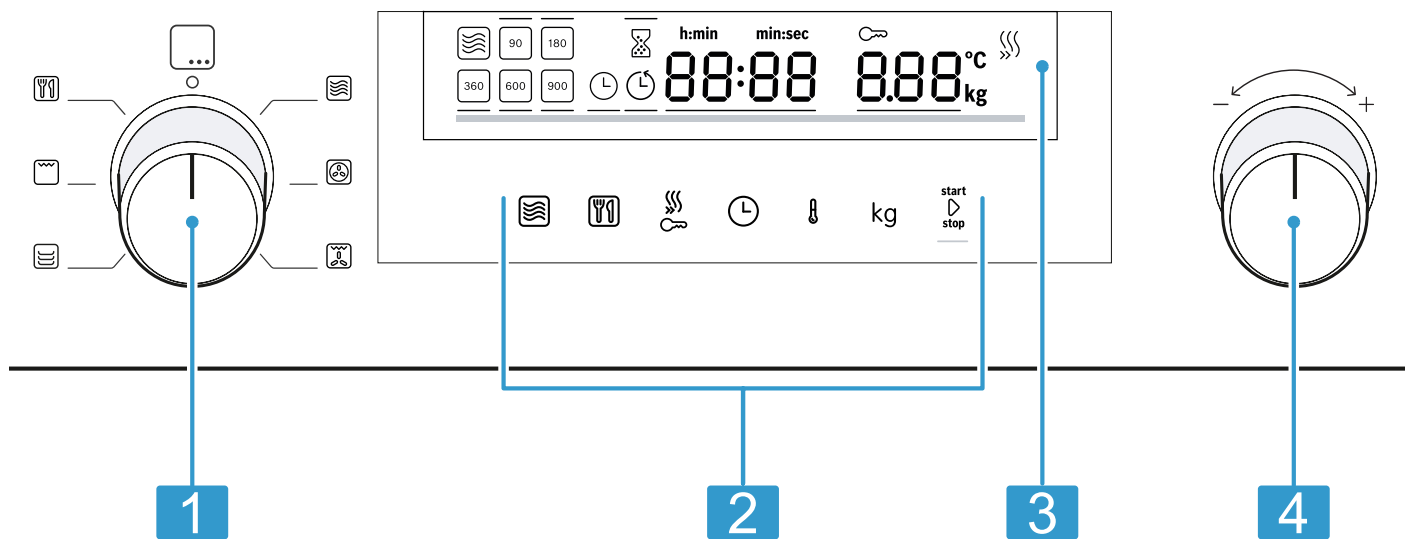

Afhankelijk van het apparaattype kunnen details op de afbeelding verschillen, bijv. de kleur en de vorm.

| | |
|---|-------------------|
| 1 | Funcctiekeuzeknop |
| 2 | Touch-velden |
| 3 | Display |
| 4 | Draaiknop |

Funcctiekeuzeknop

Met de funcctiekeuzeknop stelt u de verwarmingsmethoden en overige functies in. Bij vele apparaatuitvoeringen kan de funcctiekeuzeknop worden verzonken.

Wanneer u de funcctiekeuzeknop van de nulstand naar een funcctie draait, duurt het enkele seconden tot de betreffende funcctie beschikbaar is.

Draaiknop

Met de draaiknop wijzigt u de instelwaarden die op het display zijn geaccentueerd. Bij vele apparaatuitvoeringen kan de draaiknop worden verzonken. Bij keuzelijsten, bijv. programma's, begint na het laatste punt het eerste weer. Bij waarden, bijv. gewicht, moet u de draaiknop weer terugdraaien zodra de minimale of maximale waarde bereikt is.

Touch-velden

Touch-velden zijn aanraakgevoelige oppervlakken. Om een funcctie te kiezen het betreffende veld selecteren.

| Symbol | Naam | Gebruik |
|--------|---------------------------------|---|
| | Magnetron | Vermogensstanden van de magnetron kiezen, of de magnetronfuncctie samen met een verwarmingsmethode inschakelen. |
| | Automatische programma's | Selectie van de automatische programma's oproepen. |
| | Snel voorverwarmen / kinderslot | Kort drukken: snel voorverwarmen activeren of deactiveren. Lang drukken: kinderslot activeren of deactiveren. |

| Symbool | Naam | Gebruik |
|--------------|--------------|---|
| 🕒 | Tijdfuncties | Timer, tijdsduur of tijd instellen. |
| 🌡️ | Temperatuur | Temperatuur instellen selecteren. |
| kg | Gewicht | Gewicht instellen selecteren. |
| start ⏹ stop | Start/Stop | Kort drukken: in werking stellen of stoppen. Lang indrukken: werking beëindigen. De instellingen worden gereset. |

Display

Op het display ziet u de actuele instelwaarden of keuzemogelijkheden.



Actieve waarde De direct instelbare waarde is wit gemarkeerd en onderstreept met een rode balk. U kunt de actieve waarde met de draaischakelaar wijzigen.

Passieve waarde Waarden zonder haakjes kunt u niet direct wijzigen. Wanneer u een waarde wilt wijzigen, dan moet u de waarde eerst activeren.

Display-Elementen

Hierna wordt de betekenis van de verschillende display-elementen kort toegelicht.

| Symbool | Naam | Betekenis |
|---------|--------------------|--|
| 🕒 | Timer | Wanneer het symbool is gemarkeerd, dan geeft het display de timertijd aan. |
| 🕒 | Tijdsduur | Wanneer het symbool is gemarkeerd, dan geeft het display de tijdsduur aan. |
| 🕒 | Tijd | Wanneer het symbool is gemarkeerd, dan geeft het display de tijd aan. |
| h:min | Uren/minuten | De tijd wordt in uren en minuten weergegeven. |
| min:sec | Minuten/seconden | De tijd wordt in minuten en seconden weergegeven. |
| 🔒 | Kinderslot | Wanneer het symbool is gemarkeerd, dan is het kinderslot geactiveerd. |
| 🔥 | Snel voorverwarmen | Wanneer het symbool is gemarkeerd, dan is snel voorverwarmen geactiveerd. |
| °C | Temperatuur | De temperatuur wordt aangegeven in °C. |
| kg | Gewicht | Het gewicht wordt in kg weergegeven. |

Temperatuurindicatie

De temperatuurindicatie geeft de voortgang van het opwarmen aan.

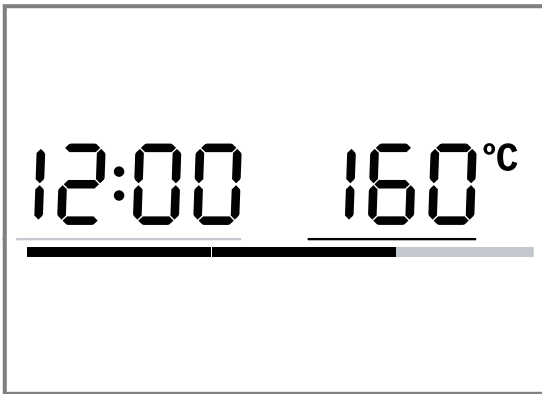

Na het begin van de werking, geeft de rode lijn in het onderste gedeelte van het display de voortgang van de opwarming van de binnenruimte aan. De lijn vult zich overeenkomstig de voortgang van de opwarming rood. Wanneer de lijn helemaal rood is gevuld, dan is het apparaat opgewarmd. Bij de grill is de opwarmlijn direct rood gevuld.







Bij magnetronfunctie is er geen temperatuurindicatie. Door thermische traagheid kan de weergegeven temperatuur een beetje afwijken van de werkelijke temperatuur in de binnenruimte.

Nachtmodus

Om energie te besparen wordt de displayhelderheid van 22.00 tot 5.59 uur automatisch gereduceerd.

Verwarmingsmethoden

Hier vindt u een overzicht van de verwarmingsmethoden. U krijgt aanbevelingen over het gebruik van de verwarmingsmethoden.

| Symbool | Naam | Temperatuur / standen | Gebruik |
|--|-------------------------|---|---|
|  | Magnetron | Magnetronvermogens: <ul style="list-style-type: none"> ■ 90 W ■ 180 W ■ 360 W ■ 600 W ■ 900 W | Voor het ontdooien, bereiden en verwarmen van gerechten en vloeistoffen. |
|  | Hete lucht | 40 °C 100-230 °C | Gistdeeg laten rijzen, slagroomtaarten ontdooien. Op één niveau bakken of braden. |
|  | Circulatielucht-grillen | 100-230 °C | Gevogelte, hele vis of grotere stukken vlees braden. |
|  | Voorverwarmen | 30-70 °C | Servies voorverwarmen. |
|  | Grill | Grillstanden: <ul style="list-style-type: none"> ■ 1 = laag ■ 2 = gemiddeld ■ 3 = sterk | Platte grillstukken, zoals steaks, worstjes of toast grillen. Gerechten gratineren. |
|  | Programma's | - | Voor vele gerechten zijn er voorgeprogrammeerde instellingen. |

Binnenruimte

Functies voor de binnenruimte vergemakkelijken het gebruik van uw apparaat.

Verlichting van de binnenruimte

Wanneer u de deur van het apparaat opent, gaat de verlichting in de binnenruimte aan. Blijft de apparaatdeur langer dan 15 minuten open, dan gaat de verlichting weer uit.

Bij de meeste functies schakelt de verlichting van de binnenruimte in zodra het gebruik wordt gestart. Wanneer het gebruik eindigt, gaat de verlichting van de binnenruimte uit.

In de → "Basisinstellingen", Seite 124 kunt u vastleggen of de verlichting van de binnenruimte tijdens het gebruik inschakelt.

Koelventilator

De koelventilator wordt zo nodig in- en uitgeschakeld. Warme lucht komt vrij via de ventilatiesleuven boven de apparaatdeur.

LET OP!

Door het afdekken van de ventilatiesleuven raakt het apparaat oververhit.

- ▶ Dek de ventilatiesleuven niet af.

De koelventilator loopt een bepaalde tijd na, zodat de binnenruimte na gebruik sneller afkoelt. Wanneer het apparaat in de magnetronfunctie wordt gebruikt, blijft het apparaat koud, de koelventilator schakelt niettemin in. De koelventilator kan blijven draaien, ook wanneer het gebruik van de magnetron reeds is beëindigd.

Condenswater

Bij het bereiden kan in de binnenruimte en op de deur van het apparaat condensvorming optreden. Condens is normaal en heeft geen invloed op de werking van het apparaat. Veeg na het bereiden het condens af.

Accessoires

Gebruik alleen originele accessoires. Deze zijn speciaal op uw apparaat afgestemd. Hier krijgt u een overzicht van de accessoires behorende bij uw apparaat en de manier waarop ze worden gebruikt.

| Accessoires | Gebruik |
|-------------|---|
| Rooster | <ul style="list-style-type: none"> ▪ Rooster voor het bakken en braden in ovenfunctie. ▪ Rooster voor het grillen, bijv. van steaks, worstjes of toast ▪ Rooster als opstelvlak, bijv. voor ovenschotels |

Meer accessoires

Meer accessoires kunt u kopen bij de servicedienst, in speciaalzaken of op het internet.

U vindt een uitgebreid aanbod voor uw apparaat in onze folders of op internet:

<http://www.bosch-home.com/de/shop>

Voor de verschillende apparaten zijn specifieke accessoires beschikbaar. Geef bij de aankoop altijd de precieze aanduiding (E-nr.) van uw apparaat op.

Welke accessoires beschikbaar zijn voor uw apparaat, kunt u zien in de online-shop of navragen bij de klantenservice.

Glazen braadpan

Gebruik

- Stoofgerechten
- Ovenschotels

Pizzaplaat

Gebruik

- Plaatgebak
- Koekjes

Stoombereidingsinzet voor magnetrons

Gebruik

- Gerechten zacht en snel stomen

Apparaatdeur

Wanneer u de apparaatdeur opent tijdens het gebruik, wordt de werking stopgezet. Wanneer de apparaatdeur weer is gesloten, kunt u het gebruik met start/stop hervatten.

Toebehoren plaatsen

Het toebehoren kan in twee posities worden geplaatst.

- ▶ Het toebehoren zo plaatsen, dat dit de deur van het apparaat niet raakt.

 Het toebehoren hoog plaatsen.

 Het toebehoren laag plaatsen.

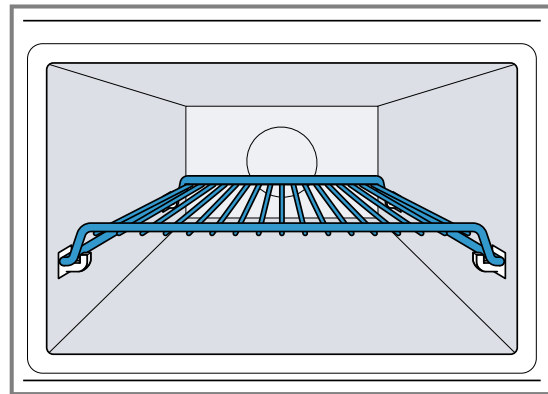

De afbeelding toont de plaatsingspositie .

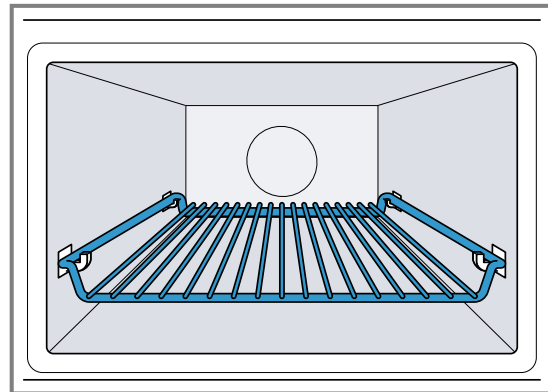

De afbeelding toont de plaatsingspositie .

Voor het eerste gebruik

Stel de opties voor het eerste gebruik in. Reinig het apparaat en de accessoires.

Eerste keer in gebruik nemen

Na de stroomaansluiting of een stroomonderbreking verschijnt op het display het verzoek om de tijd in te stellen. Het kan enkele seconden duren tot de melding verschijnt.

- ▶ Het apparaat op de stroom aansluiten.
- ✓ De waarde **12:00** knippert op het display en  brandt.



Tijd instellen

1. Met de draaiknop de tijd instellen.
 2. Druk op .
- ✓ De tijd is ingesteld.

Het apparaat reinigen voordat u het voor het eerst gebruikt

Voordat u voor het eerst gerechten klaarmaakt met het apparaat dient u de binnenruimte en de accessoires te reinigen.

1. Zorg ervoor dat er zich in de binnenruimte geen verpakkingsresten, toebehoren of andere voorwerpen bevinden.
2. Sluit de apparaatdeur.
3. Stel met de functiekeuzeknop hete lucht  in.

4. Met de draaiknop de temperatuur op 180°C instellen.
5. Druk op  .
 - ✓ Het programma wordt gestart.
6. Druk na een uur op  .
7. De functiekeuzeknop op de nulstand draaien.
 - ✓ Het apparaat is gereinigd.
 - ✓ Het apparaat is uitgeschakeld.

Accessoires reinigen

- ▶ Reinig de accessoires grondig met zeepsop en een zacht schoonmaakdoekje.

De Bediening in essentie

Hier wordt de bediening van het apparaat in essentie beschreven.

Apparaat inschakelen



- ▶ Draai aan de functiekeuzeknop om het apparaat in te schakelen.
- ✓ Het apparaat is klaar voor gebruik.
- ✓ Op het display verschijnt een voorgestelde waarde.

Apparaat uitschakelen

Schakel het apparaat uit wanneer u het niet gebruikt. Wanneer er langere tijd niets wordt ingesteld, gaat het apparaat automatisch uit.



- ▶ De functiekeuzeknop op de nulstand draaien.
- ✓ Het apparaat breekt de lopende functies af.
- ✓ De tijd verschijnt op het display.
- ✓ Sommige indicaties blijven ook te zien op het display wanneer het apparaat uitgeschakeld is.

Verwarmingsmethode en temperatuur instellen

1. Met de functiekeuzeknop de gewenste verwarmingsmethode instellen.
 - ✓ Op het display verschijnt een voorgestelde waarde.
2. Wijzig indien nodig de instellingen. Hiervoor op het betreffende veld drukken en met de draaiknop de waarde veranderen.
3. Druk op  .
 - ✓ Het programma wordt gestart.
 - ✓  brandt.
 - ✓ Bij een verwarmingsmethode met temperatuur vult de temperatuurindicatie zich.
4. Indien gewenst bij lopend bedrijf de temperatuur met de draaiknop wijzigen.
Bij lopend bedrijf kunt u de temperatuur niet op 40 °C instellen.

Bedrijf onderbreken

U kunt het bedrijf te allen tijde stoppen.

1. Druk op  of open de deur van het apparaat.
 - ✓ De werking wordt onderbroken.
 - ✓  knippert.
2. Sluit om het bedrijf te hervatten de deur van het apparaat en druk op  .
 - ✓ De werking wordt voortgezet.

- ✓  brandt.

Bedrijf afbreken



U kunt het bedrijf te allen tijde afbreken.

- ▶ De functiekeuzeknop op de nulstand draaien.
Nadat het programma onderbroken of afgebroken is, kan het zijn dat de koelventilator blijft draaien.
- ✓ Het apparaat breekt de lopende functies af.

Snel voorverwarmen





Om tijd te besparen kunt u de opwarmtijd bij bepaalde verwarmingsmethoden vanaf een temperatuur van 100°C korter maken.

Bij deze verwarmingsmethoden kunt u de functie Snel voorverwarmen gebruiken:



-  Hete lucht, uitzondering: hete lucht 40 °C
-  Circulatiegrillen

Snel voorverwarmen instellen

Om een gelijkmatig bereidingsresultaat te krijgen, de accessoires en het product pas na het snel voorverwarmen in de binnenruimte plaatsen. Stel een tijdsduur pas in, wanneer het snel voorverwarmen is afgerond.

1. Een geschikte verwarmingsmethode en een temperatuur vanaf 100°C instellen.
2. Druk op  .
 - ✓ Op het display brandt  .
3. Druk op  .
 - ✓ Het snel voorverwarmen start.
 - ✓  brandt.
 - ✓ Wanneer de ingestelde temperatuur is bereikt, eindigt het snel voorverwarmen. Er klinkt een signaal en in het display dooft  . Uw apparaat loopt verder met de ingestelde verwarmingsmethode en temperatuur.
 - ✓ Het snel voorverwarmen wordt na uiterlijk 15 minuten automatisch gedeactiveerd.

Snel voorverwarmen afbreken

- ▶ Druk op  .
- ✓ In het display dooft  . Uw apparaat loopt verder met de ingestelde verwarmingsmethode en temperatuur.

Veiligheidsuitschakeling

Voor uw beveiliging is het apparaat uitgerust met een veiligheidsuitschakeling. Het apparaat schakelt automatisch uit als het lang in gebruik is geweest.

De tijdsduur tot de uitschakeling is afhankelijk van de instelling:

- Hete lucht 40 °C en voorverwarmen: 24 uur
- Hete lucht 100-230 °C en circulatiegrillen: 5 uur
- Grill: 90 minuten

Indien het apparaat door de veiligheidsuitschakeling werd uitgeschakeld, wordt op het display **E2** weergegeven. U kunt deze melding bevestigen door op **start** → **stop** te drukken.

Magnetron

Met de magnetron kunt u bijzonder snel gerechten bereiden, verwarmen, bakken of ontdooien. U kunt de magnetron alleen, of in combinatie met een andere verwarmingsmethode gebruiken.

Magnetronvermogen

Hier vindt u een overzicht van de magnetronvermogens en het gebruik ervan.

| Magnetronvermogen in watt | Maximale tijdsduur | Gebruik |
|---------------------------|--------------------|--|
| 90 W | 1:30 uur | Gevoelige gerechten ontdooien. |
| 180 W | 1:30 uur | Gerechten ontdooien en verder bereiden. |
| 360 W | 1:30 uur | Vlees en vis klaarmaken of gevoelige gerechten opwarmen. |
| 600 W | 1:30 uur | Gerechten verwarmen en bereiden. |
| 900 W | 30 minuten | Vloeistoffen verwarmen. Het maximale vermogen is niet bedoeld voor het verwarmen van gerechten. |

Voorgestelde waarden

Bij elk magnetronvermogen stelt het apparaat een tijdsduur voor. U kunt de voorgestelde waarde overnemen of in het betreffende bereik wijzigen.

Vormen en accessoires die geschikt zijn voor de magnetron

Om uw gerechten gelijkmatig op te warmen en het apparaat niet te beschadigen, dient u geschikte vormen en accessoires te gebruiken.

Voordat u vormen voor de magnetron gebruikt dient u de informatie van de fabrikant in acht te nemen. Voer bij twijfel een serviestest uit. "Vormen testen op magnetronbestendigheid" → *Seite 120*

Geschikt voor de magnetron

| Vormen en accessoires | Toelichting |
|--|--|
| Vormen van hitte- en magnetronbestendig materiaal: | Hittebestendig materiaal wordt niet beschadigd door microgolven. |
| <ul style="list-style-type: none"> ■ Glas ■ Glaskeramiek ■ Porselein ■ Temperatuurbestendig kunststof ■ Volledig geglaceerd keramiek zonder barsten | |

| Vormen en accessoires | Toelichting |
|-----------------------------------|---|
| Meegeleverde accessoires: rooster | Het meegeleverde rooster is bestemd voor het apparaat en daarom geschikt voor de magnetron. |
| Bestek van metaal | Om kookvertraging te voorkomen kunt u metaalen bestek gebruiken, bijv. een lepel in een glas. Aanwijzing Metaal kan vonken veroorzaken, waardoor de binnenruimte en de binnenste deurruit beschadigd kunnen raken. Voorwerpen die metaal bevatten dienen minstens 2 cm van de wanden van de binnenruimte en de binnenkant van de deur verwijderd te zijn. |

Niet geschikt voor de magnetron

| Vormen en accessoires | Toelichting |
|----------------------------------|---|
| Vormen van metaal | Metaal laat geen microgolven door. Hierdoor worden de gerechten niet of nauwelijks opgewarmd. |
| Servies met goud- of zilverdecor | Goud- en zilverdecor kan door de microgolven beschadigd raken. Gebruik dit alleen wanneer door de fabrikant wordt gegarandeerd dat het geschikt is voor de magnetron. |

Magnetronbestendig bij gebruik van de functie CombiSpeed

Bij gebruik van de functie CombiSpeed kan er een verwarmingsmethode met een magnetronvermogen van maximaal 600 W watt worden bijgeschakeld. Daarom kunnen metalen vormen worden gebruikt bij de functie CombiSpeed.

| Vormen en accessoires | Toelichting |
|--------------------------|--|
| Meegeleverde accessoires | De meegeleverde accessoires, zoals bijvoorbeeld het rooster, vormen bij de functie CombiSpeed geen vonken. |
| Bakvormen van metaal | Gebak wordt ook van onderen bruin, omdat bakvormen van metaal de warmte beter geleiden. Aanwijzing Metaal kan vonken veroorzaken, waardoor de binnenruimte en de binnenste deurrit beschadigd kunnen raken. Voorwerpen die metaal bevatten dienen minstens 2 cm van de wanden van de binnenruimte en de binnenkant van de deur verwijderd te zijn. |

Vormen testen op hun magnetronbestendigheid

Controleer m.b.v. een serviestest of vormen geschikt zijn voor de magnetron. Het apparaat mag alleen bij een serviestest met gebruik van de magnetronfunctie zonder gerechten worden gebruikt.

WAARSCHUWING Risico van verbranding!



Tijdens het gebruik worden de toegankelijke onderdelen heet.

- ▶ De hete onderdelen nooit aanraken.
 - ▶ Zorg ervoor dat er geen kinderen in de buurt zijn.
1. De lege vorm in de binnenruimte plaatsen.
 2. Het apparaat gedurende ½ - 1 minuut instellen op de maximale vermogensstand.
 3. In werking stellen met .
 4. De vorm meerdere keren controleren:
 - Wanneer de vorm koud of handwarm is, dan is deze geschikt voor de magnetron.
 - Wanneer de vorm heet is of er vonken ontstaan, dan de serviestest afbreken. De vorm is dan niet geschikt voor de magnetron.

Magnetron instellen

Voor uiteenlopende soorten gerechten en bereidingen zijn er verschillende vermogens en instellingen beschikbaar.

1. De "Veiligheidsinstructies" → *Seite 111* en de "aanwijzingen ter voorkoming van materiële schade" → *Seite 113* in acht nemen.
2. "De aanwijzingen voor magnetronbestendige vormen en accessoires in acht nemen." → *Seite 119*
3. De functiekeuzeknop op  zetten.



4. Druk op  om het gewenste magnetronvermogen in te stellen.
5. Stel de gewenste tijdsduur in met de draaiknop.
6. In werking stellen met .
 - U kunt de tijdsduur te allen tijde tijdens het bedrijf met de draaiknop wijzigen.
 - ✓ De tijdsduur loopt af en de magnetronfunctie start.
 - ✓ Wanneer de tijdsduur afgelopen is, wordt de magnetronfunctie beëindigd en klinkt er een signaal.
7. Draai wanneer het gerecht klaar is de functieknop op de nulstand.

Intervallen van de tijdstellingen

Het interval bij het instellen van een tijdsduur bij magnetronfunctie wijzigt zich met de lengte van de tijdsduur.





| Gebruiksduur | Interval |
|--------------------------|-------------|
| 0-1 minuten | 5 seconden |
| 1-3 minuten | 10 seconden |
| 3-15 minuten | 30 seconden |
| 15 minuten - 1 uur | 1 minuut |
| 1 uur - 1 uur 30 minuten | 5 minuten |

Magnetronvermogen wijzigen

- ▶ Druk op .
 - Door meerdere malen drukken gaat men van het hoogste weer door naar het laagste magnetronvermogen.
 - Wordt de magnetronfunctie pas na de start toegevoegd, dan pauzeert het apparaat. Start de werking met .

Bedrijf onderbreken

U kunt het bedrijf te allen tijde stoppen.

1. Druk op  of open de deur van het apparaat.
 - ✓ De werking wordt onderbroken.
 - ✓  knippert.
2. Sluit om het bedrijf te hervatten de deur van het apparaat en druk op .
 - ✓ De werking wordt voortgezet.
 - ✓  brandt.

Bedrijf afbreken



U kunt het bedrijf te allen tijde afbreken.

- ▶ De functiekeuzeknop op de nulstand draaien. Nadat het programma onderbroken of afgebroken is, kan het zijn dat de koelventilator blijft draaien.
- ✓ Het apparaat breekt de lopende functies af.

CombiSpeed

Om de bereidingsduur te verkorten, kunt u sommige verwarmingsmethoden in combinatie met de magnetron gebruiken.

De functie CombiSpeed is mogelijk met de volgende verwarmingsmethoden:

-  Hete lucht
-  Circulatiegrill
-  Grill

Uitzonderingen:

-  Magnetronvermogen 900 W

- Hete lucht 40 °C
- Servies voorverwarmen

CombiSpeed instellen

Schakel bij een verwarmingsmethode ook de magnetron in.

1. Zet de functiekeuzeknop op een combineerbare verwarmingsmethode.
- ✓ Er verschijnt een voorgestelde waarde voor de temperatuur.
2. Stel de temperatuur in met de draaiknop.
3. Druk op om het gewenste magnetronvermogen in te stellen.
- ✓ Er verschijnt een voorgestelde waarde voor de tijdsduur.
4. Stel de tijdsduur in met de draaiknop.
5. In werking stellen met .
- ✓ De tijdsduur loopt af en het CombiSpeed gebruik start.
- ✓ Wanneer de tijdsduur is verstreken dan wordt het CombiSpeed bedrijf beëindigt en klinkt er een signaal.

Magnetronvermogen wijzigen

- ▶ Druk op .
- Door meerdere malen drukken gaat men van het hoogste weer door naar het laagste magnetronvermogen.
- Wordt de magnetronfunctie pas na de start toegevoegd, dan pauzeert het apparaat. Start de werking met .

Bedrijf onderbreken

U kunt het bedrijf te allen tijde stoppen.

1. Druk op of open de deur van het apparaat.
- ✓ De werking wordt onderbroken.
- ✓ knippert.
2. Sluit om het bedrijf te hervatten de deur van het apparaat en druk op .

- ✓ De werking wordt voortgezet.
- ✓ brandt.

Bedrijf afbreken

U kunt het bedrijf te allen tijde afbreken.

- ▶ De functiekeuzeknop op de nulstand draaien.
- Nadat het programma onderbroken of afgebroken is, kan het zijn dat de koelventilator blijft draaien.
- ✓ Het apparaat breekt de lopende functies af.

Binnenruimte verwarmen en drogen

Droog de binnenruimte na elk gebruik, zodat er geen vocht achterblijft.

1. Laat het apparaat afkoelen.
2. Verwijder direct grove verontreiniging uit de binnenruimte.
3. Het vocht van de bodem van de binnenruimte afnemen.
4. Stel met de functiekeuzeknop de verwarmingsmethode in.
5. Druk op .
6. Stel met de draaiknop de temperatuur op 150°C in.
7. Druk twee maal op .
- ✓ is in het display gemarkeerd.
8. Stel met de draaiknop een tijdsduur van 15 minuten in.
9. In werking stellen met .
- ✓ Het drogen start en eindigt na 15 minuten.
10. Open de apparaatdeur, zodat de waterdamp ontsnapt.

Droog de binnenruimte handmatig

Droog de binnenruimte na elk gebruik, zodat er geen vocht achterblijft.

1. Laat het apparaat afkoelen.
2. Verwijder grove verontreiniging uit de binnenruimte.
3. Droog de binnenruimte met een spons.
4. Laat de deur van het apparaat één uur geopend, zodat de binnenruimte helemaal droog wordt.

Automatische programma's

De automatische programma's ondersteunen u bij het bereiden van verschillende gerechten en kiest automatisch de optimale instellingen.

Aanwijzingen bij de instellingen voor gerechten

Volg deze aanwijzingen op om een optimaal bereidingsresultaat te krijgen.

- Gebruik alleen levensmiddelen van onberispelijke kwaliteit.

- Gebruik alleen vlees dat op koelkasttemperatuur is.
- Gebruik alleen diepvriesgerechten die direct uit de diepvries komen.
- Neem de levensmiddelen uit hun verpakking en weeg de levensmiddelen af. Wanneer u het exacte gewicht op het apparaat niet kunt instellen, dan rondt u het gewicht naar boven af.
- Zet de levensmiddelen in de onverwarmde binnenruimte.
- Gebruik uitsluitend vormen voor magnetrongeschikt krasbestendige vormen, bijv. van glas of keramiek.

Overzicht van de gerechten

Het apparaat vraagt u het gewicht op te geven. U kunt alleen gewichten binnen het betreffende gewichtsgedebied instellen.

Ontdooien

| Nr. | Gerechten | Accessoires | Inschuif- hoogte | Gewichtsbereik in kg | Aanwijzingen |
|------------|------------------|--------------------|-----------------------------|---------------------------------|--|
| <i>P01</i> | Gehakt | Vlakke open vorm | — | 0,2-1,0 | Gehakt dat al ontdooid is na het keren verwijderen. |
| <i>P02</i> | Vleesstukken | Vlakke open vorm | — | 0,2-1,0 | Vloeistof tijdens het keren verwijderen, in geen geval verder gebruiken en niet met andere levensmiddelen in aanraking laten komen. |
| <i>P03</i> | Kip, stukken kip | Vlakke open vorm | — | 0,4-1,8 | Vloeistof tijdens het keren verwijderen, in geen geval verder gebruiken en niet met andere levensmiddelen in aanraking laten komen. |
| <i>P04</i> | Brood | Vlakke open vorm | — | 0,2-1,0 | Brood dient u alleen in de benodigde hoeveelheid te ontdooien. Het wordt snel oudbakken. Haal indien mogelijk de boterhammen van elkaar. |

Bereidingsprogramma's

| Nr. | Gerechten | Accessoires | Inschuif- hoogte | Gewichtsbereik in kg | Aanwijzingen |
|------------|------------------|--------------------|-----------------------------|---------------------------------|--|
| <i>P05</i> | Rijst | gesloten vorm | — | 0,05-0,2 | Geen rijst in kookbultjes gebruiken. Rijst schuimt sterk tijdens het koken. Stel het brutogewicht (zonder vloeistof) in. Twee tot tweeënhalve keer zoveel vloeistof bij de rijst doen. |
| <i>P06</i> | Aardappelen | gesloten vorm | — | 0,15-1,0 | In stukken van gelijke grootte snijden. Per 100 g 1 el water toevoegen. |
| <i>P07</i> | Groente | gesloten vorm | — | 0,15-1,0 | In stukken van gelijke grootte snijden. Per 100 g 1 el water toevoegen. |

Combigaarprogramma's

| Nr. | Gerechten | Accessoires | Inschuif- hoogte | Gewichtsbereik in kg | Aanwijzingen |
|------------|---------------------------------------|---------------------|-----------------------------|---------------------------------|--|
| <i>P08</i> | Ovenschotel, diepvries | open vorm | — | 0,4-1,2 | De ovenschotel mag niet hoger zijn dan 3 cm. |
| <i>P09</i> | Kip, heel | open vorm | — | 0,5-2,0 | Kant van de borst naar beneden. |
| <i>P10</i> | Rosbief, medium | open vorm | — | 0,5-1,5 | |
| <i>P11</i> | Gebraden varkenshals | gesloten vorm | — | 0,5-2,0 | |
| <i>P12</i> | Lamsvlees, medium | gesloten vorm | — | 0,8-2,0 | Lamsvlees van de schouder of lamsbout zonder been |
| <i>P13</i> | Gehaktbrood | open vorm | — | 0,5-1,5 | Het gehakt mag niet hoger zijn dan 7 cm. |
| <i>P14</i> | Vis, heel | open vorm | — | 0,3-1,0 | Snijd het vel van de vis van tevoren in. Leg de vis in de "zwemstand" in de vorm. |
| <i>P15</i> | Eenpansgerecht met verse ingrediënten | hoge, gesloten vorm | — | 0,05-0,2 | Doe bij elke hoeveelheid rijst de driedubbele hoeveelheid water en de vierdubbele hoeveelheid groenten. Gebruik uitsluitend verse ingrediënten. Voer alleen het gewicht van de rijst in. |

Gerecht instellen

1. De functiekeuzeknop op zetten.
 - ✓ Op het display verschijnt het eerste gerechtnummer en een gewichtssuggestie.
2. Stel met de draaiknop het gewenste gerecht in.
3. Druk op **kg**.
4. Stel met de draaiknop het gewicht in.
 - Vóór de start kan met en **kg** tussen het gerecht en het gewicht worden gewisseld.
 - ✓ Het apparaat stelt automatische de bijpassende tijdsduur in.
5. Druk op **start▷stop**.
 - Na de start kunnen het gerecht en het gewicht niet meer worden gewijzigd. Het ingestelde gewicht kan met **kg** worden weergegeven.
 - ✓ Het programma wordt gestart.
 - ✓ **start▷stop** brandt.
 - ✓ U kunt het verloop van de tijdsduur aflezen.
 - ✓ Bij vele programma's klinkt een kort signaal, wanneer u het moet omroeren of moet keren.
6. Wanneer de tijdsduur is afgelopen:

- Er klinkt een signaal. Het apparaat warmt niet meer op.
- De functiekeuzeknop op de nulstand draaien.

Bedrijf onderbreken

U kunt het bedrijf te allen tijde stoppen.

1. Druk op **start▷stop** of open de deur van het apparaat.
 - ✓ De werking wordt onderbroken.
 - ✓ **start▷stop** knippert.
2. Sluit om het bedrijf te hervatten de deur van het apparaat en druk op **start▷stop**.
 - ✓ De werking wordt voortgezet.
 - ✓ **start▷stop** brandt.

Bedrijf afbreken

U kunt het bedrijf te allen tijde afbreken.

- ▶ De functiekeuzeknop op de nulstand draaien. Nadat het programma onderbroken of afgebroken is, kan het zijn dat de koelventilator blijft draaien.
- ✓ Het apparaat breekt de lopende functies af.

Tijdfuncties

Uw apparaat beschikt over tijdfuncties waarmee u de tijdsduur alsmede de timer kunt instellen.

Tijdfuncties opvragen

Voorwaarde: Wanneer er meerdere tijdfuncties zijn ingesteld, zijn de bijbehorende symbolen verlicht. Tijdens de werking zijn timer en tijdsduur beschikbaar. Tijdens sluimerstand zijn timer en tijd beschikbaar.

- ▶ Druk op , totdat , of is benadrukt.
- ✓ Op het display wordt de betreffende waarde weergegeven.

Tijd wijzigen

Voorwaarde: Om de tijd te wijzigen, moet het apparaat zijn uitgeschakeld.

1. Druk twee maal op .
- ✓ Op het display verschijnt en de tijd.
2. Met de draaiknop de tijd instellen.
3. Druk op .
- ✓ De tijd is ingesteld.
- ✓ Wanneer niet wordt ingedrukt, wordt na enkele seconden de ingestelde waarde overgenomen.

Tijdsduur

U kunt een tijdsbestek vastleggen waarna de functie automatisch wordt beëindigd. De tijdsduur kan tot maximaal 23 uur en 59 minuten worden ingesteld.

Tijdsduur instellen

1. Verwarmingsmethode en temperatuur instellen.
2. Druk op , totdat is benadrukt.
3. Stel de gewenste tijdsduur in met de draaiknop.
4. Druk op **start▷stop**.
 - ✓ Het programma wordt gestart.
 - ✓ **start▷stop** brandt.
 - ✓ U kunt het verloop van de tijdsduur aflezen.

Tijdsduur beëindigen

Voorwaarde: Er klinkt een signaal. Het apparaat warmt niet meer op. Op het display wordt **00:00** weergegeven.

1. Druk op .
- ✓ Het signaal is uitgeschakeld.
2. De functiekeuzeknop op de nulstand draaien.
 - ✓ Het apparaat is uitgeschakeld.

Tijdsduur wijzigen

- ▶ Met de draaiknop de tijdsduur veranderen.
- ✓ Naar enkele seconden verschijnt de gewijzigde tijdsduur op het display.
- ✓ U kunt het verloop van de tijdsduur aflezen.

Tijdsduur wissen

1. Druk op wanneer de timerfunctie is ingesteld.
2. Zet met de draaiknop de tijdsduur op **00:00**.
 - ✓ Na enkele seconden wordt de tijdsduur verwijderd. Het apparaat onderbreekt de werking niet.

Wekker

U kunt een timertijd vastleggen, waarbij er na afloop een signaal klinkt. De timertijd kan op maximaal 24 uur worden ingesteld.

De functie werkt onafhankelijk van de werking en andere tijdfuncties. Het timersignaal onderscheidt zich van andere signalen.

Timer instellen

1. Druk op , totdat is benadrukt.
2. Stel met de draaiknop de gewenste timertijd in.
 - ✓ Na enkele seconden toont het apparaat de ingestelde timertijd.
 - ✓ De timer start.
 - ✓ Op het display brandt .
 - ✓ De timertijd loopt zichtbaar af.

Timer beëindigen

Voorwaarde: Er klinkt een signaal. Op het display wordt 00:00 weergegeven.

- ▶ Druk op een willekeurig symbool.
- ✓ De timer is uitgeschakeld.

Timer wijzigen

- ▶ Wijzig de timertijd met behulp van de draaiknop.
- ✓ Na enkele seconden toont het apparaat de ingestelde timertijd.

Timer wissen



- ▶ Zet met de draaiknop de timertijd op 00:00.
- ✓ De timer is uitgeschakeld.

Kinderslot

Beveilig uw apparaat, zodat kinderen het niet per ongeluk inschakelen of instellingen eraan kunnen wijzigen.

Kinderslot activeren

Voorwaarde: Het apparaat is uitgeschakeld.

- ▶ Druk ca. 4 seconden op .
- ✓ Het bedieningspaneel is geblokkeerd.
- ✓ Op het display verschijnt het symbool .

- ✓ Wanneer een timertijd is ingesteld, dan loopt deze door. Zolang het kinderslot actief is, kan de timertijd niet worden gewijzigd. Geluidssignalen, bijv. na het verstrijken van de timertijd, kunnen door op een willekeurige knop te drukken worden beëindigd

Kinderslot deactiveren









- ▶ Druk ca. 4 seconden op .
- ✓ Het bedieningspaneel is ontgrendeld.

Basisinstellingen

U kunt uw apparaat instellen volgens uw behoeften.

Overzicht over de basisinstellingen



Hier vindt u een overzicht van de basis- en fabrieksinstellingen. De basisinstellingen zijn afhankelijk van de uitvoering van uw apparaat.

| Indicatie | Basisinstelling | Keuze | Beschrijving |
|--|---------------------------------|--|---|
|  | Signaalduur | 1 = kort = 10 seconden 2 = gemiddeld = 30 seconden ¹ 3 = lang = 2 minuten | Signaalduur van het verstrijken van een tijdsduur of de timer instellen. |
|  | Toetssignaal | 0 = uit 1 = aan ¹ | Toetssignalen in- of uitschakelen. |
|  | Displayhelderheid | 1 = laag 2 = gemiddeld ¹ 3 = hoog | Helderheid van display instellen. |
|  | Tijdsweergave | 0 = uit 1 = aan ¹ | Tijd op het display weergeven. |
|  | Verlichting van de binnenruimte | 0 = uit 1 = aan ¹ | Verlichting van de binnenruimte in- of uitschakelen. |
|  | Fabrieksinstelling | 0 = uit ¹ 1 = aan | Gewijzigde instellingen terugzetten naar de fabrieksinstellingen. |
|  | Demonstratiemodus | 0 = uit ¹ 1 = aan | Demomodus in- of uitschakelen. Aanwijzing De demonstratiestand is alleen zichtbaar tijdens de eerste 5 minuten na aansluiting van het apparaat. |
|  | Signaalsterkte | 1 = laag 2 = gemiddeld ¹ 3 = hoog | Geluidssterkte van het signaal instellen. |

¹ Fabrieksinstelling (kan afhankelijk van het apparaattype afwijken)

Basisinstellingen wijzigen

Voorwaarde: Het apparaat moet uitgeschakeld zijn.

1. Houd  enkele seconden ingedrukt.
 - ✓ Het display geeft de eerste basisinstellingen weer.
2. Wijzig de basisinstelling met de draaiknop.
3. Druk op .
 - ✓ Het display geeft de volgende basisinstelling weer.
4. Met  alle gewenste basisinstellingen selecteren en de waarden wijzigen.

5. Houd om de wijzigingen op te slaan,  enkele seconden ingedrukt houden.

Tip: Na een stroomonderbreking blijven de gewijzigde basisinstellingen behouden.

Het wijzigen van de basisinstellingen afbreken

- ▶ Draai de functiekeuzeknop.
- ✓ Alle wijzigingen werden verworpen en niet opgeslagen.

Reiniging en onderhoud

Reinig en onderhoud uw apparaat zorgvuldig om er voor te zorgen dat het lang goed blijft werken.

Reinigingsmiddelen

Gebruik alleen geschikte schoonmaakmiddelen.

WAARSCHUWING

Gevaar voor een elektrische schok!

Binnendringend vocht kan een schok veroorzaken.

- ▶ Geen stoomreiniger of hogedrukreiniger gebruiken om het apparaat te reinigen.

LET OP!

- Ongeschikte reinigingsmiddelen kunnen de oppervlakken van het apparaat beschadigen.
 - ▶ Geen scherpe of schurende reinigingsmiddelen gebruiken.
 - ▶ Geen sterk alcoholhoudende reinigingsmiddelen gebruiken.
 - ▶ Geen harde schuur- of afwassponsjes gebruiken.
 - ▶ Geen speciale reinigingsmiddelen gebruiken voor de warmtereiniging.
 - ▶ Glasreinigers, schrapers of onderhoudsmiddelen voor roestvrij staal alleen gebruiken wanneer deze in de gebruiksaanwijzing voor het betreffende onderdeel worden aanbevolen.
 - ▶ Vaatdoekjes voor het gebruik grondig uitwassen.
- Ovenreiniger in de warme binnenruimte kan schade aan het email veroorzaken.
 - ▶ Nooit ovenreiniger in de warme binnenruimte gebruiken.
 - ▶ Voordat er weer wordt opgewarmd de resten verwijderen uit de binnenruimte en van de apparaatdeur.

In de afzonderlijke gebruiksaanwijzingen voor het schoonmaken kunt u lezen welke middelen geschikt zijn voor de afzonderlijke oppervlakken en onderdelen.

Apparaat reinigen

Maak het apparaat schoon zoals voorgeschreven, zodat de verschillende onderdelen en oppervlakken niet door een verkeerde reiniging of ongeschikte schoonmaakmiddelen beschadigd raken.

WAARSCHUWING

Gevaar voor verbranding!

Het apparaat wordt zeer heet.

- ▶ Nooit de hete vlakken in de binnenruimte of verwarmingselementen aanraken.

- ▶ Het apparaat altijd laten afkoelen.
- ▶ Zorg ervoor dat er geen kinderen in de buurt zijn.

WAARSCHUWING

Risico van brand!

Losse voedselresten, vet en vleessap kunnen in brand vliegen.

- ▶ Voor gebruik dient u de binnenruimte, de verwarmingselementen en de accessoires vrij te maken van grove verontreiniging.

WAARSCHUWING

Gevaar voor letsel!

Wanneer er krassen op het glas van de apparaatdeur zitten, kan dit barsten.

- ▶ Geen schraper, scherpe of schurende schoonmaakmiddelen gebruiken.

1. Houd de aanwijzingen bij de → "*Reinigingsmiddelen*", *Seite 125* aanhouden.
2. Houd de aanwijzingen aan voor het schoonmaken van de apparaatcomponenten of -oppervlakken.
3. Wanneer niets anders is aangegeven:
 - De verschillende onderdelen van het apparaat reinigen met warm zeepsop en een schoonmaakdoekje.
 - Droog na met een zachte doek.

Binnenruimte reinigen

1. Houd de aanwijzingen bij de → "*Reinigingsmiddelen*", *Seite 125* aanhouden.
2. Gebruik heet zeepsop of azijnwater voor het reinigen.
3. Gebruik bij sterke verontreiniging ovenreiniger. Ovenreiniger uitsluitend in een koude binnenruimte gebruiken. Gebruik geen ovenspray, andere agressieve ovenreinigingsmiddelen of schuurmiddelen. Om krassen op het oppervlak te voorkomen, geen schuursponsjes, ruwe sponsjes of panreinigingsmiddel gebruiken.

Tip: Om onaangename geuren te verhelpen, een kopje water met een paar druppels citroensap gedurende 1 tot 2 minuten met maximaal magnetronvermogen verwarmen. Om kookvertraging te vermijden altijd een lepel er in plaatsen.

4. Met een zachte doek nadrogen.

Glazen bodem reinigen

1. Houd de aanwijzingen bij de → "*Reinigingsmiddelen*", *Seite 125* aanhouden.

- Glazen bodem met heet zeepsop en een zacht vaatdoekje schoonmaken.
Geen metalen of glazen schraper gebruiken voor het schoonmaken. Niet schuren.
- Met een zachte doek nadrogen.

Voorzijde van het apparaat reinigen

- Houd de aanwijzingen bij de
→ "Reinigingsmiddelen", Seite 125 aanhouden.
- De voorkant van het apparaat met heet zeepsop en een vaatdoek reinigen.
Houd de reinigingsinstructies aan.

| Onderdeel / Oppervlak | Reinigingsinstructies |
|---|---|
| Voorzijde van het apparaat | Geen glasreiniger, metalen of glazen schraper gebruiken voor het schoonmaken. |
| Voorkant van het apparaat met roestvrij staal | Geen glasreiniger, metalen of glazen schraper gebruiken voor het schoonmaken. Om corrosie te voorkomen kalk-, vet-, zetmeel- en eiwitvlekken op roestvrijstalen fronten onmiddellijk verwijderen. Bij roestvaststallen oppervlakken speciale RVS-reinigingsmiddel voor warme oppervlakken gebruiken. Het schoonmaakmiddel voor roestvaststaal is verkrijgbaar bij de klantenservice of in de vakhandel. Breng het schoonmaakmiddel voor roestvaststaal heel dun op met een zachte doek. |

Aanwijzing Geringe kleurverschillen op de voorzijde van het apparaat ontstaan door gebruik van verschillende materialen, zoals glas, kunststof en metaal.

- Met een zachte doek nadrogen.

Display reinigen

- Houd de aanwijzingen bij de
→ "Reinigingsmiddelen", Seite 125 aanhouden.
- Neem het display af met een microvezeldoek of een licht vochtig gemaakt vaatdoekje.
Niet nat afnemen.
- Met een zachte doek nadrogen.

Accessoires reinigen

- Houd de aanwijzingen bij de
→ "Reinigingsmiddelen", Seite 125 aanhouden.
- Ingebrande etensresten met een vochtige vaatdoek en heet sop losweken.
- De accessoires met heet zeepsop en een zachte vaatdoek of een afwasborstel reinigen.
- Roest met roestvaststaal-reiniger of in de vaatwasser reinigen.

Gebruik bij sterke verontreiniging een RVS-spiraal-spons of ovenreiniger.

- Met een zachte doek nadrogen.

Tips voor apparaatonderhoud

Neem de tips voor apparaatonderhoud in acht om de werking van het apparaat lang in stand te houden.

| Maatregel | Voordeel |
|---|--|
| Het apparaat altijd schoon houden en vuil direct verwijderen. Maak de binnenruimte na elk gebruik schoon. | Dan zet het vuil zich niet vast en brandt niet in. |
| Kalk-, vet-, zetmeel- en eiwitvlekken onmiddellijk verwijderen. | Corrosie voorkomen. |
| Gebruik bij zeer vochtig gebak de pizza-bakplaat. | De binnenruimte wordt dan niet zo vuil. |
| Gebruik voor het braden een geschikte vorm, bijv. een braadslede. | De binnenruimte wordt dan niet zo vuil. |
| Speciaal geschikte schoonmaak- en onderhoudsmiddelen kunt u kopen bij de klantenservice. Houd u hierbij de betreffende aanwijzingen van de fabrikant aan. | |

Ruiten van de deur schoonmaken

- Houd de aanwijzingen bij de
→ "Reinigingsmiddelen", Seite 125 aanhouden.
- Reinig de deurruiten met een vochtige vaatdoek een glasreiniger.
Geen schraper gebruiken.
Aanwijzing Donkere plekken bij de ruiten van de deur, lijkend op vegen, zijn lichtreflecties van de verlichting van de binnenruimte.
- Met een zachte doek nadrogen.

Deurafdichting reinigen

- Houd de aanwijzingen bij de
→ "Reinigingsmiddelen", Seite 125 aanhouden.
- Maak de deurafdichting schoon met heet zeepsop en een zachte vaatdoek.
Geen metalen of glazen schraper gebruiken voor het schoonmaken. Niet schuren.
- Met een zachte doek nadrogen.

De binnenruimte handmatig drogen

WAARSCHUWING

Gevaar voor verbranding!

Het apparaat wordt heet tijdens het gebruik.

- ▶ Laat het voor de reiniging afkoelen.

- Verontreiniging in de binnenruimte verwijderen.
- De binnenruimte drogen met een zachte doek.
- De apparaatdeur open laten, tot de binnenruimte volledig gedroogd is.

Storingen verhelpen

Kleinere storingen aan het apparaat kunt u zelf verhelpen. Raadpleeg voordat u contact opneemt met de klantenservice de informatie over het verhelpen van storingen. Zo voorkomt u onnodige kosten.

WAARSCHUWING

Gevaar voor letsel!

Ondeskundige reparaties zijn gevaarlijk.

- ▶ Alleen geschoold vakpersoneel mag reparaties aan het apparaat uitvoeren.

- ▶ Bel de servicedienst als het apparaat defect is.

WAARSCHUWING

Gevaar voor een elektrische schok!

Ondeskundige reparaties zijn gevaarlijk.

- ▶ Alleen daarvoor geschoold vakpersoneel mag reparaties aan het apparaat uitvoeren.
- ▶ Er mogen uitsluitend originele reserveonderdelen worden gebruikt voor reparatie van het apparaat.

Functiestoringen

| Storing | Oorzaak | Verhelpen van storingen |
|--|---|---|
| Apparaat werkt niet. | Netstekker van de stroomkabel is niet ingestoken. | ▶ Apparaat aansluiten op het elektriciteitsnet. |
| | Zekering is defect. | ▶ Controleer de zekering in de meterkast. |
| | Stroomvoorziening is uitgevallen. | ▶ Controleer of de verlichting van de binnenruimte of andere apparaten functioneren. |
| | Storing | <ol style="list-style-type: none"> 1. Zekering in zekeringkast uitschakelen. 2. Zekering na ca. 10 seconden weer inschakelen. <ul style="list-style-type: none"> ✓ Als de storing eenmalig was, verdwijnt de melding. <ol style="list-style-type: none"> 3. Verschijnt de melding opnieuw, neem dan contact op met de klantenservice. Geef tijdens het telefoongesprek de exacte foutmelding door. → "Servicedienst", Seite 142 |
| Het apparaat warmt niet op, op het display knippert de dubbele punt. | De demonstratiemodus is geactiveerd in de basisinstellingen. | <ol style="list-style-type: none"> 1. Haal de stroom van het apparaat door de zekering in de meterkast kort uit te schakelen. 2. Deactiveer de demo-modus binnen 3 minuten in de basisinstellingen. |
| De magnetronfunctie wordt afgebroken. | Storing | <ol style="list-style-type: none"> 1. Zekering in zekeringkast uitschakelen. 2. Zekering na ca. 10 seconden weer inschakelen. <ul style="list-style-type: none"> ✓ Als de storing eenmalig was, verdwijnt de melding. <ol style="list-style-type: none"> 3. Verschijnt de melding opnieuw, neem dan contact op met de klantenservice. Geef tijdens het telefoongesprek de exacte foutmelding door. → "Servicedienst", Seite 142 |
| De gerechten worden langzamer warm dan voorheen. | Er is een te klein magnetronvermogen ingesteld. | ▶ Kies een hoger magnetronvermogen. |
| | Er is een grotere hoeveelheid dan gebruikelijk in het toestel gedaan. | ▶ Stel een langere tijdsduur in. Voor een dubbele hoeveelheid is de dubbele tijd nodig. |
| | De gerechten zijn kouder dan gewoonlijk. | ▶ Gerechten tussentijds omroeren of keren. |
| De magnetron functioneert niet. | De deur is niet helemaal gesloten. | ▶ Ga na of er etensresten of een vreemd voorwerp tussen de deur geklemd zitten. |
| | start/stop werd niet ingedrukt. | ▶ Druk op start/stop . |
| Op het display knippert 12:00 en het symbool  brandt. | Stroomvoorziening is uitgevallen. | ▶ Stel de tijd opnieuw in. → "Tijd instellen", Seite 117 |

| Storing | Oorzaak | Verhelpen van storingen |
|---|---------------------------------|-------------------------|
| Het toestel is niet in gebruik. Op het display wordt een tijdsduur weergegeven. | start/stop werd niet ingedrukt. | ▶ Druk op start/stop . |

Aanwijzingen op het display

| Storing | Oorzaak | Verhelpen van storingen |
|---|--|---|
| Melding met "D" of "E" verschijnt in het display, bijv. D0111 of E0111. | Storing | <ol style="list-style-type: none"> 1. Zekering in zekeringkast uitschakelen. 2. Zekering na ca. 10 seconden weer inschakelen. ✓ Als de storing eenmalig was, verdwijnt de melding. 3. Verschijnt de melding opnieuw, neem dan contact op met de klantenservice. Geef tijdens het telefoongesprek de exacte foutmelding door. → "Servicedienst", Seite 142 |
| Melding $E2$ verschijnt in het display. | De automatische veiligheidsuitschakeling werd geactiveerd. | ▶ Druk op een willekeurige button. |
| Melding $E11$ verschijnt in het display. | Vocht in het bedieningspaneel. | ▶ Bedieningspaneel laten drogen. |

Afvoeren

Wij leggen u hier uit hoe u afgedankte apparaten op de juiste manier afvoert.

Afvoeren van uw oude apparaat

Door een milieuvriendelijke afvoer kunnen waardevolle grondstoffen opnieuw worden gebruikt.

- ▶ Het apparaat milieuvriendelijk afvoeren.



Dit apparaat is gekenmerkt in overeenstemming met de Europese richtlijn 2012/19/EU betreffende afgedankte elektrische en elektronische apparatuur (waste electrical and electronic equipment - WEEE). De richtlijn geeft het kader aan voor de in de EU geldige terugneming en verwerking van oude apparaten.

Zo lukt het

Voor verschillende gerechten vindt u hier de bijpassende instellingen alsmede de beste accessoires en vormen. Wij hebben het advies optimaal op uw apparaat afgestemd.

Zo kunt u het best te werk gaan

Hier vertellen we u hoe u als beste stap voor stap optimaal kunt profiteren van het instellingsadvies. U krijgt informatie over vele gerechten met informatie en tips, zoals hoe u het apparaat handmatig ideaal kunt gebruiken en instellen.

Tip: Voor een selectie van gerechten heeft uw apparaat geprogrammeerde instellingen. Wanneer u zich door het apparaat wilt laten leiden, gebruik dan de automatische programma's.

1. Selecteer een passend gerecht uit de overzichten.

Tips

- Houd de volgende basisinformatie aan wanneer u het apparaat voor de eerste keer gebruikt:
 - → "Veiligheid", Seite 109
 - → "Energie besparen", Seite 113
 - → "Condenswater", Seite 117
 - Wanneer u niet precies het gerecht of de toepassing vindt dat u wilt bereiden resp. uitvoeren, ga dan te werk aan de hand van een gelijksoortig gerecht.
2. Accessoires uit de binnenruimte nemen.
 3. Geschikte vormen en accessoires kiezen. Gebruik het servies en accessoires welke in de instellingsaanbevelingen zijn aangegeven.
 4. Verwarm het apparaat alleen voor wanneer het recept of de insteladviezen dit aangeven.
 5. Stel het apparaat in overeenkomstig de instellingsaanbevelingen.

6. **⚠ WAARSCHUWING – Risico van verbranding!**
 Bij het openen van de apparaatdeur kan hete stoom vrijkomen. Stoom is afhankelijk van de temperatuur niet altijd zichtbaar.
- ▶ Tijdens het openen niet te dicht bij het apparaat staan.
 - ▶ Apparaatdeur voorzichtig openen.
 - ▶ Zorg ervoor dat er geen kinderen in de buurt zijn.
- Schakel het apparaat uit wanneer het gerecht klaar is.

Tips voor een acrylamide-arme bereiding

Acrylamide is schadelijk voor de gezondheid en ontstaat vooral bij zeer sterk verhitte graan- en aardappelproducten.

| Gerecht | Tip |
|------------------|--|
| Algemeen | <ul style="list-style-type: none"> ▪ Houd de bereidingstijden zo kort mogelijk ▪ Gerechten goudbruin en niet een te donkere kleur laten krijgen. ▪ Gebruik grote, dikke producten. Deze bevatten minder acrylamide. |
| Gebak en koekjes | <ul style="list-style-type: none"> ▪ De temperatuur bij hete lucht op max. 180°C instellen. ▪ Gebak en koekjes met ei of eigeel bestrijken. Dit vermindert de vorming van acrylamide. |
| Oven-frites | <ul style="list-style-type: none"> ▪ Frites gelijkmatig en in één laag over de plaat verdeelen. ▪ Minstens 400 g per plaat bakken, zodat de frites niet uitdrogen. |

Ontdooien, verwarmen en garen met de magnetron

Instellingsadviezen voor het ontdooien, verwarmen en koken met de magnetron.

De tijdsduur is afhankelijk van het servies en van de temperatuur, aard en hoeveelheid van het product. In de tabellen zijn bereiken aangegeven. Begin met de laagste waarde en stel zo nodig de volgende keer een

hogere waarde in. Het kan zijn dat u andere hoeveelheden heeft dan in de tabellen zijn aangegeven. Hiervoor geldt een vuistregel: dubbele hoeveelheid - bijna dubbele tijdsduur, halve hoeveelheid - halve tijdsduur.

Tips voor het ontdooien, verwarmen en bereiden met de magnetron

Houd u deze tips aan voor goede resultaten bij het ontdooien, opwarmen en bereiden met de magnetron.

| Vraag | Tip |
|---|--|
| U wilt een andere hoeveelheid bereiden dan in de tabel is aangegeven. | <p>De bereidingstijden overeenkomstig de vuistregel verlengen of verkorten:</p> <ul style="list-style-type: none"> ▪ Dubbele hoeveelheid is = bijna de dubbele tijd ▪ Halve hoeveelheid = halve tijd |

Ontdooien met de magnetron

Instellingsadviezen voor het ontdooien van levensmiddelen en gerechten.

Aanwijzing

Aanwijzingen voor de bereiding

- Gebruik open servies dat geschikt is voor de magnetron.
- De gerechten tussendoor 2-3 keer omroeren of keren. Bij het keren de ontdooivloeistof verwijderen.
- De gerechten na het ontdooien 10-60° minuten laten rusten.

- Kwetsbare delen, zoals kippenvleugels en -poten of vette randen van braadstukken, kunt u afdekken met kleine stukken aluminiumfolie. De folie mag de wanden van de binnenruimte niet raken. Halverwege het ontdooien kunt u de aluminiumfolie verwijderen.

| Gerecht | Accessoires / vormen | Inschuifhoogte | Magnetronvermogen in watt | Tijdsduur in min. |
|--|----------------------|----------------|---------------------------|-------------------|
| Vlees, heel, van rund, kalf of varken (met en zonder been), 800 g | Open vorm | — | 1. 180 2. 90 | 1. 15 2. 10-20 |
| Vlees, heel, van rund, kalf of varken (met en zonder been), 1,0 kg | Open vorm | — | 1. 180 2. 90 | 1. 20 2. 15-25 |
| Vlees, heel, van rund, kalf of varken (met en zonder been), 1,5 kg | Open vorm | — | 1. 180 2. 90 | 1. 30 2. 20-30 |
| Vlees in stukken of plakken van rund, kalf of varken, 200 g ¹ | Open vorm | — | 1. 180 2. 90 | 1. 3 2. 10-15 |
| Vlees in stukken of plakken van rund, kalf of varken, 500 g ¹ | Open vorm | — | 1. 180 2. 90 | 1. 5 2. 15-20 |
| Vlees in stukken of plakken van rund, kalf of varken, 800 g ¹ | Open vorm | — | 1. 180 2. 90 | 1. 8 2. 15-20 |
| Gehakt, gemengd, 200 g ² | Open vorm | — | 90 | 10-15 |
| Gehakt, gemengd, 500 g ² | Open vorm | — | 1. 180 2. 90 | 1. 5 2. 10-15 |
| Gehakt, gemengd, 800 g | Open vorm | — | 1. 180 2. 90 | 1. 10 2. 5-10 |
| Gevogelte of stukken gevogelte, 600 g | Open vorm | — | 1. 180 2. 90 | 1. 8 2. 10-15 |
| Gevogelte of stukken gevogelte, 1,2 kg | Open vorm | — | 1. 180 2. 90 | 1. 15 2. 25-35 |
| Eend, 2,0 kg | Open vorm | — | 1. 180 2. 90 | 1. 20 2. 30-40 |
| Visfilet, viskotelet of plakken, 400 g ¹ | Open vorm | — | 1. 180 2. 90 | 1. 5 2. 10-15 |
| Hele vis, 300 g | Open vorm | — | 1. 180 2. 90 | 1. 3 2. 10-15 |
| Hele vis, 600 g | Open vorm | — | 1. 180 2. 90 | 1. 8 2. 10-15 |
| Groente, bijv. erwten, 300 g | Open vorm | — | 180 | 10-15 |
| Groente, bijv. erwten, 600 g | Open vorm | — | 1. 180 2. 90 | 1. 8 2. 5-10 |
| Fruit, bijv. frambozen, 300 g ¹ | Open vorm | — | 180 | 7-10 |
| Fruit, bijv. frambozen, 500 g ¹ | Open vorm | — | 1. 180 2. 90 | 1. 8 2. 5-10 |
| Boter ontdooien, 125 g | Open vorm | — | 1. 180 2. 90 | 1. 1 2. 2-4 |
| Boter ontdooien, 250 g | Open vorm | — | 1. 360 2. 90 | 1. 1 2. 2-4 |
| Heel brood, 500 g | Open vorm | — | 1. 180 2. 90 | 1. 6 2. 5-10 |
| Heel brood, 1,0 kg | Open vorm | — | 1. 180 2. 90 | 1. 12 2. 15-25 |
| Gebak, droog, bijv. cake, 500 g ³ | Open vorm | — | 90 | 15-25 |
| Gebak, droog, bijv. cake, 750 g ³ | Open vorm | — | 1. 180 2. 90 | 1. 5 2. 10-15 |

¹ De ontdooide delen van elkaar losmaken.

² Het reeds ontdooide vlees verwijderen.

³ Alleen gebak zonder glazuur, slagroom, gelatine of crème ontdooien.

| Gerecht | Accessoires / vormen | Inschuifhoogte | Magnetronvermogen in watt | Tijdsduur in min. |
|---|----------------------|----------------|---------------------------|-------------------|
| Gebak, vochtig, bijv. vruchtentaart, kwarktaart, 500 g ³ | Open vorm | — | 1. 180 2. 90 | 1. 5 2. 10-15 |
| Gebak, vochtig, bijv. vruchtentaart, kwarktaart, 750 g ³ | Open vorm | — | 1. 180 2. 90 | 1. 7 2. 10-15 |

¹ De ontdooide delen van elkaar losmaken.

² Het reeds ontdooide vlees verwijderen.

³ Alleen gebak zonder glazuur, slagroom, gelatine of crème ontdooien.

Ontdooien en opwarmen diepgevroren gerechten

Instellingsadviezen voor het ontdooien en verwarmen van diepgevroren gerechten met de magnetron.

Aanwijzing

Aanwijzingen voor de bereiding

- Gebruik gesloten servies dat geschikt is voor de magnetron. U kunt voor het afdekken ook een bord of speciale magnetronfolie gebruiken. Kant-en-klare voedingsproducten uit de verpakking nemen.
- De gerechten vlak op het servies verdelen. Platte voedingsproducten zijn sneller klaar dan hoge.
- De gerechten tussendoor 2-3 keer omroeren of keren.
- De gerechten na het opwarmen 1-2 minuten laten rusten.
- De producten geven warmte af aan het servies. De vorm kan zeer heet worden. Gebruik pannenlappen.

| Gerecht | Accessoires / vormen | Inschuifhoogte | Magnetronvermogen in watt | Tijdsduur in min. |
|--|----------------------|----------------|---------------------------|-------------------|
| Menu, bordgerecht, kant-en-klaar gerecht, 300-400 g | Gesloten servies | — | 600 | 10-15 |
| Soep, 400 g | Gesloten servies | — | 600 | 8-15 |
| Eenpansmaaltijd, 500 g | Gesloten servies | — | 600 | 10-15 |
| Eenpansmaaltijd, 1 kg | Gesloten servies | — | 600 | 20-25 |
| Plakken of stukken vlees in saus, bijv. goulash, 500 g | Gesloten servies | — | 600 | 25-30 |
| Plakken of stukken vlees in saus, bijv. goulash, 1 kg | Gesloten servies | — | 600 | 25-30 |
| Vis, bijv. filetstukken, 400 g | Gesloten servies | — | 600 | 10-15 |
| Vis, bijv. filetstukken, 800 g | Gesloten servies | — | 600 | 18-20 |
| Bijgerechten, bijv. rijst, pasta, gekookt, 250 g ¹ | Gesloten servies | — | 600 | 2-5 |
| Bijgerechten, bijv. rijst, pasta, gekookt, 500 g ¹ | Gesloten servies | — | 600 | 8-10 |
| Groenten, bijv. erwten, broccoli, wortels, voorgegaard, 300 g ¹ | Gesloten servies | — | 600 | 5-8 |
| Groenten, bijv. erwten, broccoli, wortels, voorgegaard, 600 g ¹ | Gesloten servies | — | 600 | 14-17 |
| Spinazie a la crème, 500 g | Gesloten servies | — | 600 | 11-16 |

¹ Voeg een beetje water aan het gerecht toe.

Opwarmen met de magnetron

Instellingsaanbevelingen voor het opwarmen van gerechten.

⚠ WAARSCHUWING **Risico van verbranding!**

Bij het verwarmen van vloeistof kan er kookvertraging ontstaan. Dit houdt in dat de kooktemperatuur wordt bereikt zonder de kenmerkende bellen ontstaan. Al bij een kleine trilling van de vorm kan de hete vloeistof dan plotseling hevig overkoken en opspatten.

- ▶ Zorg ervoor dat er tijdens het verwarmen altijd een lepel in de vorm staat. Zo wordt kookvertraging voorkomen.

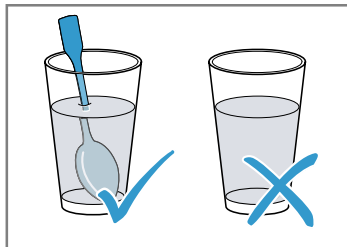

LET OP!

Als het metaal tegen de wand van de binnenruimte aan komt, ontstaan er vonken waardoor het apparaat beschadigd kan raken of de deurruit aan de binnenkant kan worden aangetast.

- ▶ Metalen voorwerpen, zoals een lepel in een glas, moeten minstens 2 cm van de wanden van de binnenruimte en de binnenkant van de deur verwijderd zijn.

Aanwijzing

Aanwijzingen voor de bereiding

- Gebruik gesloten servies dat geschikt is voor de magnetron. U kunt voor het afdekken ook een bord of speciale magnetronfolie gebruiken. Kant-en-klare voedingsproducten uit de verpakking nemen.
- De gerechten vlak op het servies verdelen. Platte voedingsproducten zijn sneller klaar dan hoge.
- De gerechten tussendoor 2-3 keer omroeren of keren.
- De gerechten na het opwarmen 1-2 minuten laten rusten.
- De producten geven warmte af aan het servies. De vorm kan zeer heet worden. Gebruik pannenlappen.
- Babyvoeding:
 - Flesje zonder speen of deksel op het rooster plaatsen.
 - Na het opwarmen goed schudden of omroeren.
 - Absoluut de temperatuur van de flesvoeding controleren.

| Gerecht | Accessoires / vormen | Inschuifhoogte | Magnetronvermogen in watt | Tijdsduur in min. |
|--|---|-----------------------|----------------------------------|--------------------------|
| Menu, bordgerecht, kant-en-klaar gerecht, ca. 400 g | Open vorm | ~ | 600 | 5-10 |
| Dranken, 200 ml | Glas Doe een lepel in het glas | ~ | 900 | 1-2 |
| Dranken, 500 ml | Glas Doe een lepel in het glas | ~ | 900 | 2-4 |
| Babyvoeding, bijv. flesjes melk, 150 ml ¹ | Flesjes zonder speen of deksel op de bodem van de binnenruimte plaatsen | ~ | 360 | 1-2 |
| Soep, 2 koppen elk 175 g | Open vorm | ~ | 900 | 4-5 |
| Soep, 4 koppen, elk 175 g | Open vorm | ~ | 900 | 5-6 |
| Plakken of stukken vlees in saus, bijv. goulash, 500 g | Gesloten servies | ~ | 600 | 10-15 |
| Eenpansgerecht, 400 g | Gesloten servies | ~ | 600 | 5-10 |
| Eenpansgerecht, 800 g | Gesloten servies | ~ | 600 | 10-15 |
| Groenten, 150 g ² | Open vorm | ~ | 600 | 2-3 |
| Groenten, 300 g ² | Open vorm | ~ | 600 | 3-5 |

¹ Na het verwarmen goed schudden of omroeren. Controleer de temperatuur.

² Voeg een beetje water aan het gerecht toe.

Bereiden met magnetron

Instellingsaanbevelingen voor het bereiden met de magnetron.

Aanwijzing

Aanwijzingen voor de bereiding

- Gebruik gesloten servies dat geschikt is voor de magnetron. U kunt voor het afdekken ook een bord of speciale magnetronfolie gebruiken. Kant-en-klare voedingsproducten uit de verpakking nemen.
- De gerechten vlak op het servies verdelen. Platte voedingsproducten zijn sneller klaar dan hoge.
- De gerechten na het opwarmen 1-2 minuten laten rusten.
- De producten geven warmte af aan het servies. De vorm kan zeer heet worden. Gebruik pannenlappen.
- De eigen smaak van de gerechten blijft goed behouden. Gebruik zout en specerijen met mate.
- De groenten en de aardappelen in stukken van gelijke grootte snijden. Voor elke 100 g 1-2 el water toevoegen. Tussentijds doorroeren.
- Voor de rijst de dubbele hoeveelheid vloeistof toevoegen.

| Gerecht | Accessoires / vormen | Inschuifhoogte | Magnetronvermogen in watt | Tijdsduur in min. |
|--|----------------------|----------------|---------------------------|---------------------|
| Hele kop, vers, zonder ingewanden, 1,3 kg | Gesloten servies | — | 600 | 30-35 |
| Visfilet, vers 400 g | Gesloten servies | — | 600 | 10-15 |
| Groente, vers, 250 g | Gesloten servies | — | 600 | 5-10 |
| Groente, vers, 500 g | Gesloten servies | — | 600 | 10-15 |
| Aardappels, 250 g | Gesloten servies | — | 600 | 8-10 |
| Aardappels, 500 g | Gesloten servies | — | 600 | 10-15 |
| Rijst, 125 g + 250 ml water | Gesloten servies | — | 1. 600 2. 180 | 1. 7-9 2. 15-20 |
| Rijst, 250 g + 500 ml water | Gesloten servies | — | 1. 600 2. 180 | 1. 8-10 2. 20-25 |
| Zoete gerechten, bijv. pudding (instant) 500 ml ¹ | Gesloten servies | — | 600 | 6-8 |

¹ Tussendoor met de gard 2-3 keer roeren.

Popcorn voor de magnetron

Instellingsaanbevelingen voor het opwarmen van gerechten.

LET OP!

Wordt er bij het maken van popcorn in de magnetron een te hoog vermogen gebruikt, dan kan de deurruit barsten als gevolg van overbelasting.

- ▶ Stel nooit een te hoog magnetronvermogen in.
- ▶ Maximaal 600 watt gebruiken.
- ▶ Leg de popcornzak altijd op een glazen bord.

Aanwijzing

Aanwijzingen voor de bereiding

- Gebruik een platte, hittebestendige vorm. Gebruik geen porseleinen of sterk gewelfd bord.
- Plaats de glazen vorm altijd op het rooster.
- Al naar gelang de hoeveelheid de tijdsduur aanpassen.
- Om te voorkomen dat de popcorn aanbrandt, de popcornzak na 1 minuut en 30 seconden even uit de oven nemen en schudden. Let op: heet!

| Gerecht | Accessoires / vormen | Inschuifhoogte | Magnetronvermogen in watt | Tijdsduur in min. |
|----------------------------------|--------------------------|----------------|---------------------------|-------------------|
| Popcorn voor de magnetron, 100 g | Rooster Glazen schaal | — | 600 | 3-5 |

Tips voor het de volgende keer ontdooien, verwarmen en bereiden met de magnetron

Houd u deze tips aan voor goede resultaten bij het ontdooien, opwarmen en bereiden met de magnetron.

| Vraag | Tip |
|--|---|
| Uw gerecht is te droog. | <ul style="list-style-type: none"> ■ Verkort de tijdsduur of kies een lager magnetronvermogen. ■ Dek het gerecht af en voeg meer vloeistof toe. |
| Uw gerecht is na het verstrijken van de tijd nog niet ontdooid, opgewarmd of gaar. | Verleng de tijdsduur. Bij grotere hoeveelheden en hogere gerechten is meer tijd nodig. |

| Vraag | Tip |
|--|--|
| Uw gerecht is na het verstrijken van de tijd van binnen nog niet klaar, maar van de buitenkant reeds oververhit. | <ul style="list-style-type: none"> ▪ Tussentijds doorroeren. ▪ Verlaag het magnetronvermogen en verleng de tijdsduur. |
| Uw vlees of gevogelte is na het ontdooien van binnen nog steeds niet ontdooid, maar van buiten al gegaard. | <ul style="list-style-type: none"> ▪ Verlaag het magnetronvermogen. ▪ Grote te ontdooien producten meerdere malen keren. |

Taart en gebak

Instelaanbevelingen voor taart en gebak. Temperatuur en tijdsduur zijn afhankelijk van de kwaliteit en de hoeveelheid van het deeg. In de tabellen zijn bereiken aangegeven. Begin met de laagste waarde en

stel zo nodig de volgende keer een hogere waarde in. Een lagere temperatuur resulteert in een gelijkmatigere bruining.

Tips voor het bakken

Voor een goed bakresultaat hebben wij hier tips voor u verzameld.

| Vraag | Tip |
|---|--|
| Uw gebak moet gelijkmatig rijzen. | <ul style="list-style-type: none"> ▪ Vet alleen de bodem van de springvorm in. ▪ Maak het gebak na het bakken voorzichtig met een mes los uit de bakvorm. |
| Klein gebak mag tijdens de bereiding niet aan elkaar plakken. | Houd rondom elk stuk een minimale afstand van 2 cm aan. Zo is er voldoende plaats om het gebak goed te laten rijzen en helemaal bruin te laten worden. |
| Vaststellen of het gebak afgebakken is. | Steek met een houten prikker op het hoogste punt plaats in het gebak. Wanneer er geen deeg aan het hout blijft kleven, dan is het gebak klaar. |
| U wilt bakken volgens uw eigen recept. | Stem het bakken dan af op soortgelijk gebak in de baktabellen. |
| Gebruik bakvormen van siliconen, glas of kunststof. | <ul style="list-style-type: none"> ▪ De vorm moet tot 250°C hittebestendig zijn. ▪ In deze vormen wordt het gebak minder bruin. ▪ Wanneer u de magnetron bijschakelt, wordt de tijdsduur eventueel korter dan wat in de tabel staat aangegeven. |









Gebak in vormen

Insteltemperaturen voor het bakken van gebak in vormen

Aanwijzing

Aanwijzingen voor de bereiding

- De instelaanbevelingen gelden voor het inschuiven van de gerechten in het niet voorverwarmde apparaat.
- Zet de vorm altijd in het midden van het rooster.
- Gebruik hittebestendig servies dat geschikt is voor de magnetron.
- Bakvormen van metaal zijn uitsluitend geschikt voor het bakken zonder magnetron.
- Donkere bakvormen van metaal zijn het meest geschikt.

| Gerecht | Accessoires / vormen | Inschuifhogte | Verwarmingsmethode | Temperatuur in °C | Magnetronvermogen in watt | Tijdsduur in min. |
|---|-----------------------------|---|---|-------------------|---------------------------|-------------------|
| Cake, eenvoudig ¹ | Krans- of rechthoekige vorm |  |  | 170-180 | 90 | 40-50 |
| Cake, fijn bijv. zandgebak ¹ | Krans- of rechthoekige vorm |  |  | 150-170 | - | 70-90 |
| Taartbodemp van beslag | Taartbodempvorm |  |  | 160-180 | - | 30-40 |
| Vruchtentaart, fijn, van roerdeeg | Springvorm/ tulbandvorm |  |  | 170-190 | 90 | 30-45 |

¹ Het gebak ca. 20 minuten in de oven laten afkoelen.

| Gerecht | Accessoires / vormen | Inschui- fhoogte | Verwar- mingsme- thode | Temperatuur in °C | Magnetron- vermogen in watt | Tijdsduur in min. |
|--|------------------------|---------------------|------------------------------|----------------------|-----------------------------------|----------------------|
| Biscuittaart, 3 eieren | Springvorm Ø 26 cm | — | ☉ | 170-180 | - | 30-40 |
| Vruchten- of kwarktaart met kruimeldeegbodem ¹ | Springvorm Ø 26 cm | — | ☉ | 170-180 | 180 | 35-45 |
| Pizza | Ronde piz- zaplaaat | — | ☉ | 220-230 | - | 15-25 |
| Hartig gebak, bijv. quiche | Springvorm Ø 26 cm | — | ☉ | 200-220 | - | 50-70 |
| Notentaart | Springvorm Ø 26 cm | — | ☉ | 170-180 | 90 | 30-35 |
| Gistdeeg met vochtige be- dekking | Ronde piz- zaplaaat | — | ☉ | 170-190 | - | 55-65 |
| Broodvlecht van 500 g bloem | Ronde piz- zaplaaat | — | ☉ | 170-190 | - | 35-45 |

¹ Het gebak ca. 20 minuten in de oven laten afkoelen.

Klein gebak

Instellingsaanbevelingen voor het bakken van klein gebak

Aanwijzing

Aanwijzingen voor de bereiding

- De instelaanbevelingen gelden voor het inschuiven van de gerechten in het niet voorverwarmde apparaat.
- Zet de vorm altijd in het midden van het rooster.
- Donkere bakvormen van metaal zijn het meest geschikt.

| Gerecht | Accessoires / vormen | Inschui- fhoog- te | Verwar- mingsme- thode | Temperatuur in °C | Tijdsduur in min. |
|-----------------|-------------------------------|--------------------------|------------------------------|----------------------|----------------------|
| Koekjes | Ronde pizzaplaaat | — | ☉ | 150-170 | 20-35 |
| Macarons | Ronde pizzaplaaat | — | ☉ | 110-130 | 35-45 |
| Schuimgebak | Ronde pizzaplaaat | — | ☉ | 100 | 80-100 |
| Muffins | Muffinplaat op het rooster | — | ☉ | 160-180 | 35-40 |
| Bladerdeeggebak | Ronde pizzaplaaat | — | ☉ | 190-200 | 35-45 |

Brood en broodjes

Instellingsaanbevelingen voor het bakken van brood en broodjes

Aanwijzing

Aanwijzingen voor de bereiding

- De instelaanbevelingen gelden voor het inschuiven van de gerechten in het niet voorverwarmde apparaat.
- Zet de vorm altijd in het midden van het rooster.
- Donkere bakvormen van metaal zijn het meest geschikt.

| Gerecht | Accessoires / vormen | Inschui- fhoog- te | Verwar- mingsme- thode | Temperatuur in °C | Tijdsduur in min. |
|-------------------------------|-------------------------|--------------------------|------------------------------|----------------------|----------------------|
| Brood, 1,5 kg | Langwerpige bakvorm | — | ☉ | 1. 230 2. 200-210 | 1. 10-15 2. 40-50 |
| Broodjes, bijv. tarwebroodjes | Ronde pizzaplaaat | — | ☉ | 210-230 | 25-35 |

Tips voor de volgende keer dat er gebakken wordt

Wanneer er bij het bakken iets niet lukt, dan vindt u hier tips.

| Vraag | Tip |
|---|---|
| Uw gebak zakt in. | <ul style="list-style-type: none"> ■ Houd de opgegeven ingrediënten en bereidingsaanwijzingen in het recept aan. ■ Gebruik minder vloeistof. Of: ■ Verlaag de baktemperatuur met 10 °C en verleng de baktijd. |
| Uw gebak is te droog. | Verhoog de baktemperatuur met 10 °C en verkort de baktijd. |
| Uw gebak is over het geheel te licht. | <ul style="list-style-type: none"> ■ Controleer de inschuifhoogte en de accessoires. ■ Verhoog de baktemperatuur met 10°C. Of: ■ Verleng de baktijd. |
| Uw gebak is aan de bovenkant te licht, maar aan de onderkant te donker. | Plaats het gebak één niveau hoger. |
| Uw gebak is aan de bovenkant te donker, maar aan de onderkant te licht. | <ul style="list-style-type: none"> ■ Plaats het gebak één niveau lager. ■ Verlaag de baktemperatuur en verleng de baktijd |
| Uw gebak is onregelmatig gebruind. | <ul style="list-style-type: none"> ■ Verlaag de baktemperatuur. ■ Knip het bakpapier in de juiste afmetingen. ■ Plaats de bakvorm in het midden. ■ Kleine stukken gebak qua grootte en dikte zoveel mogelijk eenvormig maken. |
| Uw gebak is van buiten gaar, maar van binnen nog niet goed doorbakken. | <ul style="list-style-type: none"> ■ Verlaag de baktemperatuur en verleng de baktijd. ■ Minder vloeistof toevoegen. <p>Bij gebak met vochtige bedekking:</p> <ul style="list-style-type: none"> ■ De bodem voorbakken. ■ Bestrooi de gebakken bodem met amandelen of paneermeel. ■ Leg de bedekking op de bodem. |
| Het gebak laat niet los wanneer u het uit de vorm wilt storten. | <ul style="list-style-type: none"> ■ Laat het gebak na het bakken 5 - 10 minuten afkoelen. ■ Maak de rand van het gebak voorzichtig los met een mes. ■ Stort het gebak opnieuw en bedek de vorm meerdere keren met een natte, koude doek. ■ Vet de vorm de volgende keer in en bestrooi deze met paneermeel. |
| Tussen vorm en rooster ontstaan vonken. | <ul style="list-style-type: none"> ■ Controleer of de vorm van buiten schoon is. ■ Wijzig de positie van de vorm in de binnenruimte. ■ Bak zonder magnetronfunctie verder en verleng de bakduur. |

Braden en grillen

Instellingsaanbevelingen voor bakken en grillen
Temperatuur en braadtijd zijn afhankelijk van de kwantiteit en de kwaliteit van de gerechten. In de tabellen zijn bereiken aangegeven. Begin met de laagste waarde en stel zo nodig de volgende keer een hogere waarde in.

Braden in vormen

Maakt u gerechten in servies klaar, dan kunt u ze eenvoudiger uit de binnenruimte nemen en direct in het servies opdienen. Bij de bereiding in gesloten vormen blijft de binnenruimte schoner.

Algemene richtlijnen voor braden in vormen

- Gebruik hittebestendig servies dat geschikt is voor de magnetron.
- Braad- en bakvormen van metaal zijn alleen geschikt voor gebruik zonder de magnetronfunctie.
- Plaats de vorm op het rooster.

- Controleer van tevoren of de vorm in de binnenruimte past.
- Vormen van glas zijn het meest geschikt. Plaats hete glazen vormen op een droge onderzetter. Wanneer de ondergrond nat of koud is, dan kan het glas knappen.
- De vorm kan zeer heet worden. Gebruik pannenvellen wanneer u hem uit de oven haalt.
- Houd de aanwijzingen van de fabrikant van de braadvorm aan.

Open vorm

Gebruik een hoge braadvorm.

Gesloten servies

- Gebruik een passend, goed sluiten deksel.
- Bij vlees moet er tussen het te braden product en het deksel minimaal 3 cm afstand zijn. Het vlees kan tijdens de bereiding uitzetten.

- Vlees, gevogelte en vis kunnen ook in een gesloten braadslede knapperig worden. Gebruik daarvoor een braadslede met glazen deksel. Stel een hogere temperatuur in.

⚠ WAARSCHUWING **Risico van verbranding!**

Bij het openen van het deksel na het bereiden kan zeer hete stoom ontsnappen. Stoom is afhankelijk van de temperatuur niet altijd zichtbaar.

- ▶ Til het deksel aan de achterkant op, zodat de hete stoom van het lichaam af kan ontsnappen.
- ▶ Houd kinderen uit de buurt.

Aanwijzingen

- Mager vlees of stoofvlees
 - Ca. 1/2 cm hoog vloeistof in de vorm doen, bijv. water, wijn, azijn of iets soortgelijks. De hoeveelheid vloeistof is afhankelijk van het soort vlees, van het materiaal van de vorm en van het feit of u een deksel gebruikt. In geëmailleerde of donkere metalen ovenschotels is meer vloeistof nodig dan in glazen servies. Voor stoofvlees iets meer vloeistof toevoegen.
 - Tijdens het braden verdampt de vloeistof. Indien nodig nog wat vloeistof erbij schenken.
 - Keer stukken vlees na de helft van de bereidingstijd.
- Vis
 - Doe voor het stomen van vis 1-3 eetlepels vloeistof in de vorm, bijv. citroensap of azijn.

Grillen

Grill gerechten die knapperig moeten worden.

- Grill altijd met een gesloten apparaatdeur.
- Niet voorverwarmen.
- Grillstukken van gelijk gewicht en gelijke dikte gebruiken. Dan worden ze gelijkmatig bruin en blijven lekker mals.
- Leg de te grillen stukken rechtstreeks op het rooster.
- De grillstukken keren met een grilltang. Wanneer u met een vork in het vlees prikt, verliest het sap en wordt het droog.
- Zout het vlees pas na het grillen. Zout onttrekt water aan het vlees.

Aanwijzing Donker vlees, bijv. rundvlees, wordt sneller bruin dan licht kalfs- of varkensvlees. Grillstukken van licht vlees of vis zijn vaak alleen aan de oppervlakte lichtbruin, maar van binnen gaar en sappig.

Het grillelement wordt steeds weer in- en uitgeschakeld. Dit is normaal. De frequentie hangt af van de ingestelde grillstand.

Bij het grillen kan rook ontstaan.

Tips voor het braden en stoven

Houd deze tips aan voor goede resultaten bij braden en stoven.

| Vraag | Tip |
|---|--|
| Mager vlees moet niet uitdrogen. | <ul style="list-style-type: none"> ■ Bestrijk mager vlees naar wens met vet of leg er reepjes spek op. |
| U wilt een braadstuk met zwoerd bereiden. | <ul style="list-style-type: none"> ■ Snij de zwoerd kruislings in. ■ Braad het braadstuk eerst met de zwoerd naar onder. |
| De binnenruimte moet zo schoon mogelijk blijven. | <ul style="list-style-type: none"> ■ Bereid het product in een gesloten braadslede bij een hoge temperatuur. |
| Vlees moet heet en sappig blijven, bijv. rosbief. | <ul style="list-style-type: none"> ■ Wanneer het braadstuk klaar is, deze 10 minuten in de uitgeschakelde, gesloten binnenruimte laten rusten. Zo kan het vleessap zich beter verdelen. Bij de opgegeven bereidingstijd is de aanbevolen rusttijd niet inbegrepen. ■ Wikkel het product na de bereiding in aluminiumfolie. |

Rundvlees





Instellingsaanbevelingen voor het bereiden van rundvlees

Aanwijzing

Aanwijzingen voor de bereiding

- De instellaanbevelingen gelden voor het inschuiven van de gerechten in het niet voorverwarmde apparaat.
- Keer de rosbief en de rundersteaks na de helft van de bereidingstijd. Laat de gerechten tot slot nog ca. 10 minuten staan.

| Gerecht | Accessoires / vormen | Inschuifhogte | Verwarmingsmethode | Temperatuur in °C / grillstand | Magnetronvermogen in watt | Tijdsduur in min. |
|------------------------------|-----------------------------|----------------------|---------------------------|---------------------------------------|----------------------------------|--------------------------|
| Gestoofd rundvlees, ca. 1 kg | Rooster Gesloten servies | — | ☼ | 180-200 | 180 | 120-145 |

| Gerecht | Accessoires / vormen | Inschui- hoogte | Verwar- mingsme- thode | Temperatuur in °C / grill- stand | Magnetron- vermogen in watt | Tijdsduur in min. |
|---|--------------------------|---|---|--|-----------------------------------|----------------------|
| Rosbief, medium, ca. 1 kg | Rooster Open vorm |  |  | 210-230 | 180 | 30-40 |
| Rundersteak, medium, 2-3 stuks, 2-3 cm dik, elk 200 g | Rooster Glazen schaal |  |  | 3 | - | 20-30 |







Varkensvlees

Instellingsaanbevelingen voor het bereiden van varkensvlees

Aanwijzing

Aanwijzingen voor de bereiding

- De instelaanbevelingen gelden voor het inschuiven van de gerechten in het niet voorverwarmde apparaat.
- Keer het braadstuk zonder zwoerd na de helft van de bereidingstijd. Laat het braadstuk tot slot nog ca.10 minuten staan.
- Leg het vlees met het zwoerd naar boven in de vorm. Snij de zwoerd in. Keer het braadstuk niet. Laat het braadstuk tot slot nog ca.10 minuten staan.
- Keer de halsstukken na 2/3 van de bereidingstijd.

| Gerecht | Accessoires / vormen | Inschui- hoogte | Verwar- mingsme- thode | Temperatuur in °C / grill- stand | Magnetron- vermogen in watt | Tijdsduur in min. |
|--|----------------------------------|---|---|--|-----------------------------------|----------------------|
| Vlees zonder zwoer, bijv. halsstuk, ca. 750 g | Rooster Gesloten ser- vies |  |  | 220-230 | 180 | 40-50 |
| Vlees met zwoer, bijv.schouder, ca. 1 kg | Rooster Open vorm |  |  | 190-210 | - | 130-150 |
| Halsstuk, 2-3 stuks, 2-3 cm dik | Rooster Glazen schaal |  |  | 3 | - | 25-35 |





Overige vleesgerechten

Instellingsaanbevelingen voor het bereiden van overige vleesgerechten.

Aanwijzing

Aanwijzingen voor de bereiding

- De instelaanbevelingen gelden voor het inschuiven van de gerechten in het niet voorverwarmde apparaat.
- Laat het gehakt tot slot nog ca. 10 minuten staan.
- Keer de worstjes na 2/3 van de bereidingstijd.

| Gerecht | Accessoires / vormen | Inschui- hoogte | Verwar- mingsme- thode | Temperatuur in °C / grill- stand | Magnetron- vermogen in watt | Tijdsduur in min. |
|---|--------------------------|---|---|--|-----------------------------------|----------------------|
| Gebraden gehakt, ca. 750 g | Rooster Open vorm |  |  | 180-200 | 600 | 15-20 |
| Worstjes om te grillen, 4 tot 6 stuks, elk ca. 150 g | Rooster Glazen schaal |  |  | 3 | - | 25-35 |

Gevogelte

Instellingsaanbevelingen voor het bereiden van gevogelte.

Aanwijzing

Aanwijzingen voor de bereiding

- De instelaanbevelingen gelden voor het inschuiven van de gerechten in het niet voorverwarmde apparaat.
- Leg hele kippen met de borstzijde naar beneden. Keer deze halverwege de bereidingstijd.
- Leg kipdelen en eendenborst met de huidzijde naar boven. Keer de gerechten niet.

- Keer ganzenbouten halverwege de bereidingstijd. Prik in de huid.

| Gerecht | Accessoires / vormen | Inschui- fhoogte | Verwar- mingsme- thode | Temperatuur in °C / grill- stand | Magnetron- vermogen in watt | Tijdsduur in min. |
|---|----------------------------------|---------------------|------------------------------|--|-----------------------------------|----------------------|
| Kip, heel, ca. 1,2 kg | Rooster Gesloten ser- vies | — | ☒ | 220-230 | 360 | 35-45 |
| Kipdelen, ca. 800 g | Rooster Open vorm | — | ☉ | 210-230 | 360 | 20-30 |
| Eendenborst, ca. 500 g | Rooster Glazen schaal | — | ☒ | 3 | 90 | 20-30 |
| Ganzenborst, ganzenbou- ten, 700-900 g | Rooster Open vorm | — | ☒ | 210-230 | 90 | 30-40 |

Vis

Instellingsaanbevelingen voor het bereiden van vis.

Aanwijzing

Aanwijzingen voor de bereiding

- De instelaanbevelingen gelden voor het inschuiven van de gerechten in het niet voorverwarmde apparaat.
- Leg voor het grillen de hele vis, bijv. zalm of forel, in het midden van het rooster.
- Vet het rooster van te voren in met olie.

| Gerecht | Accessoires / vormen | Inschui- fhoog- te | Verwar- mingsme- thode | Grillstand | Tijdsduur in min. |
|----------------------------------|--------------------------|--------------------------|------------------------------|------------|----------------------|
| Viskotelet, 2-3 stuks, elk 150 g | Rooster Glazen schaal | — | ☐ | 3 | 20-25 |
| Hele vis, 2-3 stuks, elk 300 g | Rooster Glazen schaal | — | ☐ | 3 | 20-30 |

Tips voor de volgende keer braden

Wanneer er bij het braden een keer iets niet direct lukt, dan vindt u hier tips.

| Vraag | Tip |
|--|---|
| Uw braadstuk is te donker en de korst op sommige plekken verbrand. | <ul style="list-style-type: none"> ▪ Kies een lagere temperatuur. ▪ Verkort de braadduur. |
| Uw braadstuk is te droog. | <ul style="list-style-type: none"> ▪ Kies een lagere temperatuur. ▪ Verkort de braadduur. |
| De korst van uw braadstuk is te dun. | <ul style="list-style-type: none"> ▪ Verhoog de temperatuur. Of: ▪ Schakel na het einde van de braadduur kort de grill in. |
| Uw braadsaus is aangebrand. | <ul style="list-style-type: none"> ▪ Kies een kleinere vorm. ▪ Voeg bij het braden meer vloeistof toe. |
| Uw braadsaus is te licht en te waterig. | <ul style="list-style-type: none"> ▪ Kies een grotere vorm om ervoor te zorgen dat er meer vloeistof verdampt. ▪ Voeg bij het braden minder vloeistof toe. |
| Wanneer u vlees stoft, brandt het vlees aan. | <ul style="list-style-type: none"> ▪ Controleer of de braadvorm en het deksel bij elkaar passen en goed sluiten. ▪ Verlaag de temperatuur. ▪ Voeg bij het stoven vloeistof toe. |
| Uw braadstukken zijn niet gaar. | <ul style="list-style-type: none"> ▪ Snij het braadvlees in stukken. ▪ Maak de saus in de braadvorm klaar. ▪ Leg de braadstukken in de saus. ▪ Met de magnetron de braadstukken gaar maken. |









Ovenschotels, gratins en toast

Instellingsaanbevelingen voor het bereiden van ovenschotels, gratins en toast.

Aanwijzing

Aanwijzingen voor de bereiding

- De instelaanbevelingen gelden voor het inschuiven van de gerechten in het niet voorverwarmde apparaat.
- Gebruik voor ovenschotels en aardappelgratins een 4 tot 5 cm hoge magnetron- en hittebestendige ovenschotel.
- Laat ovenschotels en gratins nog 5 minuten in de uitgeschakelde oven nagaren.
- Toast de sneetjes toast voor.

| Gerecht | Accessoires / vormen | Inschuif-hoogte | Verwar-mingsme-thode | Temperatuur in °C / grill-stand | Magnetron-vermogen in watt | Tijdsduur in min. |
|---|----------------------|---|---|---------------------------------|----------------------------|-------------------|
| Ovenschotel, zoet, ca. 1,5 kg | Open vorm |  |  | 140-160 | 360 | 25-30 |
| Ovenschotel, hartig, van bereide ingrediënten, ca. 1 kg | Open vorm |  |  | 150-170 | 600 | 20-25 |
| Aardappelgratin van rauwe ingrediënten, ca. 1,1 kg | Open vorm |  |  | 210-220 | 600 | 20-25 |
| Toast grillen, 4 stuks | Rooster |  |  | 3 | - | 8-10 |















Diepvries kant-en-klaar-producten

Instellingsaanbevelingen voor het bereiden van diepvries kant-en-klaar-producten.

Aanwijzing

Aanwijzingen voor de bereiding

- Houd de aanwijzingen van de fabrikant op de verpakking aan.
- De instelaanbevelingen gelden voor het inschuiven van de gerechten in het niet voorverwarmde apparaat.
- Patat, aardappelkroketten en rösti niet over elkaar leggen en na de helft van de bereidingstijd keren.

| Gerecht | Accessoires / vormen | Inschuif-hoogte | Verwar-mingsme-thode | Temperatuur in °C | Magnetron-vermogen in watt | Tijdsduur in min. |
|--|----------------------|---|---|--------------------|----------------------------|-------------------|
| Pizza met dunne bodem | Rooster |  |  | 220-230 | - | 10-15 |
| Pizza-baguette | Rooster |  |  | 1. - 2. 220-230 | 1. 600 2. - | 1. 2 2. 13-18 |
| Patat | Ronde piz-zaplaat |  |  | 220-230 | 90 | 10-15 |
| Aardappelkroketten | Ronde piz-zaplaat |  |  | 210-220 | - | 10-15 |
| Rösti, gevulde aardappel-vormpjes | Ronde piz-zaplaat |  |  | 200-220 | 90 | 15-20 |
| Strudel | Ronde piz-zaplaat |  |  | 220-230 | - | 20-30 |
| Ovenschotels, bijv. lasagne, ca. 450 g | Gesloten ser-vies |  |  | 220-230 | 600 | 10-15 |

Testgerechten

Deze overzichten werden voor testinstituten gemaakt, om het testen van het apparaat conform EN 60350-1:2013 resp. IEC 60350-1:2011 en volgens de norm EN 60705:2012, IEC 60705:2010 te vergemakkelijken.

Ontdooien met de magnetron

Instellingsaanbevelingen voor het ontdooien van vlees of gevogelte.

| Gerecht | Accessoires / vor-men | Inschuifhoogte | Magnetron-vermogen in watt | Tijdsduur in min. |
|--------------|-----------------------|---------------------------|----------------------------|-------------------|
| Vlees, 500 g | Open vorm | Bodem van de binnenruimte | 1. 180 2. 90 | 1. 5 2. 10-15 |

Bereiden met magnetron

Instellingstemperaturen voor het bereiden van testgerechten met de magnetron.

| Gerecht | Accessoires / vormen | Inschuihoogte | Magnetronvermogen in watt | Tijdsduur in min. |
|---------------------|----------------------|---------------------------|---------------------------|----------------------|
| Vla, 1 kg | Open vorm | Bodem van de binnenruimte | 1. 600 2. 180 | 1. 10-13 2. 20-30 |
| Biscuittaart, 475 g | Open vorm | Bodem van de binnenruimte | 600 | 8-10 |
| Gehakt, 900 g | Open vorm | Bodem van de binnenruimte | 18-23 | 18-23 |

Bereiden in combinatie met magnetron

Instellingstemperaturen voor het bereiden van testgerechten in combinatie met de magnetronfunctie.

Aanwijzing

Aanwijzingen voor de bereiding

- Gebruik voor de kip een hoge vorm.
- Leg de kip met de borst naar onderen. Keer deze halverwege de bereidingstijd.

| Gerecht | Accessoires / vormen | Inschuihoogte | Verwarmingsmethode | Temperatuur in °C | Magnetronvermogen in watt | Tijdsduur in min. |
|-----------------|----------------------|---------------|--------------------|-------------------|---------------------------|-------------------|
| Aardappelgratin | Rooster Open vorm | — | | 210-220 | 600 | 20-25 |
| Gebak | Rooster Open vorm | — | | 190-200 | 180 | 20-27 |
| Kip | Rooster Open vorm | — | | 190 | 360 | 30-45 |

Bakken

Instellingsaanbevelingen voor het bakken van testgerechten.

Aanwijzing De instellaanbevelingen gelden voor het inschuiven van de gerechten in het niet voorverwarmde apparaat.

| Gerecht | Accessoires / vormen | Inschuihoogte | Verwarmingsmethode | Temperatuur in °C | Tijdsduur in min. |
|--------------------|----------------------------------|---------------|--------------------|-------------------|-------------------|
| Biscuit | Rooster Springvorm Ø 26 cm | — | | 170-180 | 30-40 |
| Bedekte appeltaart | Rooster Springvorm Ø 20 cm | — | | 170-190 | 80-100 |
| Spritsgebak | Glazen schaal | — | | 160-170 | 30-35 |
| Kleine cakes | Glazen schaal | — | | 160-170 | 25-30 |

Grillen

Instellingsaanbevelingen voor het grillen van testgerechten.

Aanwijzing Keer de beefburger na de helft van de bereidingstijd.

| Gerecht | Accessoires / vormen | Inschuihoogte | Verwarmingsmethode | Grillstand | Tijdsduur in min. |
|----------------------|--------------------------|---------------|--------------------|------------|-------------------|
| Toast bruinen | Rooster | — | | 3 | 4-5 |
| Beefburgers, 9 stuks | Rooster Glazen schaal | — | | 3 | 35-45 |

Servicedienst

Als u vragen hebt over het gebruik, een storing aan het apparaat niet zelf kunt verhelpen of als het apparaat moet worden gerepareerd, neem dan contact op met onze servicedienst.

Veel problemen kunt u via de informatie voor het verhelpen van storingen in deze gebruiksaanwijzing of op onze website zelf verhelpen. Als dit niet het geval is, neem dan contact op met onze servicedienst.

We vinden altijd een passende oplossing en proberen onnodig bezoek van de servicetechnicus te vermijden.

We zorgen ervoor dat het apparaat zowel binnen de garantieperiode als na het verstrijken van de fabrieksgarantie met originele reserveonderdelen door geschoolde servicetechnici wordt gerepareerd.

Originele vervangende onderdelen die relevant zijn voor de werking in overeenstemming met de desbetreffende Ecodesign-verordening kunt u voor de duur van ten minste 10 jaar vanaf het moment van in de handel brengen van het apparaat binnen de Europese Economische Ruimte bij onze servicedienst verkrijgen.

Aanwijzing Het inschakelen van de servicedienst in het kader van de fabrieksgarantievoorwaarden is gratis.

Gedetailleerde informatie over de garantieperiode en garantievoorwaarden in uw land kunt u opvragen bij onze servicedienst, uw dealer of op onze website.

Als u contact opneemt met de servicedienst, hebt u het productnummer (E-nr.) en het productienummer (FD) van het apparaat nodig.

De contactgegevens van de servicedienst vindt u in de meegeleverde servicedienstlijst of op onze website.

Productnummer (E-nr.) en productienummer (FD)

Het productnummer (E-nr.) en het productienummer (FD) vindt u op het typeplaatje van het apparaat. Het typeplaatje met de nummers vindt u wanneer u de apparaatdeur opent.

Om uw apparaatgegevens en de servicedienst-telefoonnummers snel terug te kunnen vinden, kunt u de gegevens noteren.



Thank you for buying a Bosch Home Appliance!

Register your new device on MyBosch now and profit directly from:

- **Expert tips & tricks for your appliance**
- **Warranty extension options**
- **Discounts for accessories & spare-parts**
- **Digital manual and all appliance data at hand**
- **Easy access to Bosch Home Appliances Service**

Free and easy registration – also on mobile phones:

www.bosch-home.com/welcome

BOSCH
HOME APPLIANCES
SERVICE

Looking for help? You'll find it here.

Expert advice for your Bosch home appliances, help with problems or a repair from Bosch experts.

Find out everything about the many ways Bosch can support you:

www.bosch-home.com/service

Contact data of all countries are listed in the attached service directory.

Robert Bosch Hausgeräte GmbH

Carl-Wery-Straße 34

81739 München

GERMANY

www.bosch-home.com



9001494820 (000529)

de, fr, it, nl