

Gaggenau

[de] Gebrauchs- und Montageanleitung

[en] Instructions for installation and use

[nl] Gebruiksaanwijzing en installatievoorschrift

[fr] Notice d'utilisation et de montage

[it] Istruzioni per l'uso e il montaggio

AC270101

Deckenlüftung

Ceiling ventilation

Plafondventilatie

Aérateur de plafond

Sistema di aspirazione a soffitto

Inhaltsverzeichnis

GEBRAUCHSANLEITUNG	2	MONTAGEANLEITUNG	18
Bestimmungsgemäßer Gebrauch	3	Wichtige Sicherheitshinweise	19
Wichtige Sicherheitshinweise	3	Allgemeine Hinweise	20
Umweltschutz	6	Elektrischer Anschluss	20
Energiesparen	6	Installation	21
Umweltgerecht entsorgen	6	Installation vorbereiten	21
Batterien entsorgen	6	Decke überprüfen	21
Betriebsart	6	Decke vorbereiten	21
Umluftbetrieb	6	Gerät anschließen	22
Gerät bedienen	7	Filterabdeckung montieren	24
Liftfunktionen	7	Gerät demontieren	25
Intensivstufe	8		
Lüfternachlauf	8		
Automatikbetrieb	8		
Sensorsteuerung	9	Weitere Informationen zu Produkten, Zubehör,	
Sättigungsanzeige	9	Ersatzteilen und Service finden Sie im Internet unter	
Beleuchtung	9	www.gaggenau.com und in unserem Online-Shop	
Tastenton	9	www.gaggenau.com/zz/store	
Verbindung Kochfeld	10		
Einrichten	10		
Home Connect	11		
Einrichten	11		
Software Update	12		
Ferndiagnose	12		
Verbindung zurücksetzen	12		
Hinweis zum Datenschutz	13		
Konformitätserklärung	13		
Reinigen und warten	13		
Batterien der Fernbedienung wechseln	16		
Störungen, was tun?	16		
Kundendienst	17		
Zubehör	17		

Bestimmungsgemäßer Gebrauch

Diese Anleitung sorgfältig lesen. Nur dann können Sie Ihr Gerät sicher und richtig bedienen. Die Gebrauchs- und Montageanleitung für einen späteren Gebrauch oder für Nachbesitzer aufbewahren. Nur bei fachgerechtem Einbau entsprechend der Montageanleitung ist die Sicherheit beim Gebrauch gewährleistet. Der Installateur ist für das einwandfreie Funktionieren am Aufstellungsort verantwortlich.

Dieses Gerät ist nur für den privaten Haushalt und das häusliche Umfeld bestimmt. Das Gerät ist nicht für den Betrieb im Außenbereich bestimmt. Das Gerät während des Betriebes beaufsichtigen. Der Hersteller haftet nicht für Schäden durch unsachgemäßen Gebrauch oder falsche Bedienung.

Dieses Gerät ist für eine Nutzung bis zu einer Höhe von maximal 2000 Metern über dem Meeresspiegel bestimmt.

Dieses Gerät kann von Kindern ab 8 Jahren und Personen mit reduzierten physischen, sensorischen oder mentalen Fähigkeiten oder Mangel an Erfahrung oder Wissen benutzt werden, wenn sie von einer Person, die für ihre Sicherheit verantwortlich ist, beaufsichtigt oder von ihr bezüglich des sicheren Gebrauchs des Gerätes unterwiesen wurden und sie die daraus resultierenden Gefahren verstanden haben.

Kinder dürfen nicht mit dem Gerät spielen. Reinigung und Benutzer-Wartung dürfen nicht durch Kinder durchgeführt werden, es sei denn, sie sind 15 Jahre und älter und werden beaufsichtigt.

Kinder jünger als 8 Jahre vom Gerät und der Anschlussleitung fernhalten.

Das Gerät nach dem Auspacken prüfen. Bei einem Transportschaden nicht anschließen.

Dieses Gerät ist nicht für den Betrieb mit einer externen Zeitschaltuhr oder einer Fernsteuerung bestimmt.

⚠ Wichtige Sicherheitshinweise

⚠ Warnung – Erstickungsgefahr!

Verpackungsmaterial ist für Kinder gefährlich. Kinder nie mit Verpackungsmaterial spielen lassen.

⚠ Warnung – Brandgefahr!

- Die Fettablagerungen im Fettfilter können sich entzünden. Fettfilter regelmäßig reinigen. Gerät nie ohne Fettfilter betreiben.
- Die Fettablagerungen im Fettfilter können sich entzünden. In der Nähe des Gerätes nie mit offener Flamme arbeiten (z.B. flambieren). Gerät nur dann in der Nähe einer Feuerstätte für feste Brennstoffe (z.B. Holz oder Kohle) installieren, wenn eine geschlossene, nicht abnehmbare Abdeckung vorhanden ist. Es darf keinen Funkenflug geben.
- Heißes Öl und Fett entzündet sich schnell. Heißes Öl und Fett nie unbeaufsichtigt lassen. Nie ein Feuer mit Wasser löschen. Kochstelle ausschalten. Flammen vorsichtig mit Deckel, Löschdecke oder Ähnlichem ersticken.
- Gas-Kochstellen ohne aufgesetztes Kochgeschirr entwickeln im Betrieb große Hitze. Ein darüber angebrachtes Lüftungsgerät kann beschädigt oder in Brand gesetzt werden. Gas-Kochstellen nur mit aufgesetztem Kochgeschirr betreiben.
- Bei gleichzeitigem Betrieb mehrerer Gas-Kochstellen entwickelt sich große Hitze. Ein darüber angebrachtes Lüftungsgerät kann beschädigt oder in Brand gesetzt werden. Zwei Gaskochstellen nie gleichzeitig mit größter Flamme länger als 15 Minuten betreiben. Ein Grobbrenner mit mehr als 5kW (Wok) entspricht der Leistung von zwei Gasbrennern.

⚠ Warnung – Verbrennungsgefahr!

Die zugänglichen Teile werden im Betrieb heiß. Nie die heißen Teile berühren. Kinder fernhalten.

⚠ Warnung – Verletzungsgefahr!

- Bauteile innerhalb des Gerätes können scharfkantig sein. Schutzhandschuhe tragen.
- Ist das Gerät nicht ordnungsgemäß befestigt, kann es herabfallen. Alle Befestigungselemente müssen fest und sicher montiert werden.
- Das Gerät ist schwer. Zum Bewegen des Gerätes sind 2 Personen erforderlich. Nur geeignete Hilfsmittel verwenden.
- Das Gerät ist schwer. Das Gerät darf nicht direkt in die Gipskartonplatten oder ähnliche Leichtbaustoffe montiert werden. Für die ordnungsgemäße Montage, ein ausreichend stabiles, an die baulichen Gegebenheiten und das Gerätegewicht angepasstes Material verwenden.
- Veränderungen am elektrischen oder mechanischen Aufbau sind gefährlich und können zu Fehlfunktionen führen. Keine Veränderungen am elektrischen oder mechanischen Aufbau durchführen.
- Die Filterabdeckung kann schwingen. Filterabdeckung immer langsam öffnen und schließen. Darauf achten, dass die Filterabdeckung nach dem Loslassen nicht nachschwingt.
- Klemmgefahr beim Öffnen und Schließen der Filterabdeckung. Nicht in den Bereich hinter der Filterabdeckung und nicht in den Bereich der Scharniere greifen.
- Batterien können von Kindern verschluckt werden. Batterien außerhalb der Reichweite von Kindern aufbewahren. Kindern nicht ohne Aufsicht das Wechseln von Batterien gestatten.
- Batterien können explodieren. Batterien nicht aufladen oder kurzschließen. Batterien nicht ins Feuer werfen.
- Die Anschlussklemmen dürfen nicht kurzgeschlossen werden.
- Es dürfen nur Batterien des angegebenen Typs verwendet werden. Unterschiedliche Batterietypen sowie neue und gebrauchte Batterien dürfen nicht zusammen verwendet werden.
- Es dürfen keine wiederaufladbaren Batterien verwendet werden.
- Auf dem Gerät abgestellte Gegenstände können herabfallen. Keine Gegenstände auf das Gerät stellen.
- Schwingungsbewegungen des Geräts können zu Verletzungen führen. Gerät nicht in Schwingung versetzen. Beim Auf- und Abwärtsbewegen des Geräts genügend Abstand zum Gerät halten.
- Schwingungsbewegungen bei Geräten mit Seilabhängungen können die Befestigungselemente überlasten. Das Gerät kann herabfallen. Das Gerät nicht in Schwingung versetzen.
- Auf dem Gerät abgestellte Gegenstände können die Befestigungselemente überlasten. Das Gerät könnte herabfallen. Keine Gegenstände auf das Gerät stellen.
- Auf dem Kochfeld abgestellte Gegenstände können durch Öffnen der Filterabdeckung umkippen. Dies kann zu Verbrennungen führen. Kochfeld vor dem Öffnen der Filterabdeckung freiräumen.
- Bei beschädigten Seilen oder ungewöhnlichen Geräuschen während der Aufwärts- oder Abwärtsbewegung darf das Gerät nicht mehr verwendet werden.
- Das Gerät vor dem Reinigen von der Home Connect App trennen, damit keine Bedienung über die Home Connect App möglich ist.

⚠ Warnung – Stromschlaggefahr!

- Ein defektes Gerät kann einen Stromschlag verursachen. Nie ein defektes Gerät einschalten. Netzstecker ziehen oder Sicherung im Sicherungskasten ausschalten. Kundendienst rufen.
- Unsachgemäße Reparaturen sind gefährlich. Nur ein von uns geschulter Kundendienst-Techniker darf Reparaturen durchführen und beschädigte Anschlussleitungen austauschen. Ist das Gerät defekt, Netzstecker ziehen oder Sicherung im Sicherungskasten ausschalten. Kundendienst rufen.
- Eindringende Feuchtigkeit kann einen Stromschlag verursachen. Gerät nur mit einem feuchten Tuch reinigen. Vor der Reinigung Netzstecker ziehen oder Sicherung im Sicherungskasten ausschalten.
- Eindringende Feuchtigkeit kann einen Stromschlag verursachen. Keinen Hochdruckreiniger oder Dampfreiniger verwenden.
- Bei beschädigtem Kabel oder Federbruch in der Abwickleinheit des Kabels darf das Gerät nicht mehr genutzt werden.

Ursachen für Schäden**Achtung!**

Beschädigungsgefahr durch Korrosionsschäden. Gerät beim Kochen immer einschalten, um Kondenswasserbildung zu vermeiden. Kondenswasser kann zu Korrosionsschäden führen.

Defekte Lampen immer sofort austauschen, um eine Überlastung der restlichen Lampen zu verhindern.

Beschädigungsgefahr durch eindringende Nässe in die Elektronik. Bedienelemente nie mit nassem Tuch reinigen.

Oberflächenbeschädigung durch falsche Reinigung. Edelstahlflächen nur in Schliffrichtung reinigen. Für Bedienelemente keinen Edelstahlreiniger verwenden.

Oberflächenbeschädigung durch scharfe oder scheuernde Reinigungsmittel. Scharfe und scheuernde Reinigungsmittel nie verwenden.

Beschädigungsgefahr durch falsche Beanspruchung von Designelementen. Nicht an Designelementen ziehen. Keine Gegenstände auf Designelemente stellen oder an diese anhängen.

Achtung!

Beschädigung der Fernbedienung durch auslaufende Batterien. Batterien aus der Fernbedienung entfernen, falls die Fernbedienung über einen längeren Zeitraum nicht verwendet wird.

Achtung!

Leere oder defekte Batterien aus der Fernbedienung entfernen und entsprechend den örtlichen Vorschriften sicher entsorgen. Batterien nicht im Hausmüll entsorgen.

Auf dem Gerät abgestellte Gegenstände können beim Ein- oder Ausfahren das Gerät oder angrenzende Kochfelder beschädigen. Stellen Sie keine Gegenstände auf die beweglichen Teile des Gerätes.

Achtung!

Oberflächenbeschädigung durch nicht abgezogene Schutzfolie. Vor dem ersten Gebrauch die Schutzfolie von allen Geräteteilen entfernen.

Umweltschutz

Ihr neues Gerät ist besonders energieeffizient. Hier erhalten Sie Tipps, wie Sie beim Umgang mit Ihrem Gerät noch mehr Energie sparen können und wie Sie das Gerät richtig entsorgen.

Energiesparen

- Lüfterstufe an die Intensität der Kochdünste anpassen. Die Intensivstufe nur nach Bedarf einsetzen. Eine kleinere Lüfterstufe bedeutet einen geringeren Energieverbrauch.
- Bei intensiven Kochdünsten frühzeitig eine höhere Lüfterstufe wählen. Bereits in der Küche verteilte Kochdünste machen einen längeren Betrieb des Geräts erforderlich.
- Gerät ausschalten, wenn es nicht mehr benötigt wird.
- Beleuchtung ausschalten, wenn sie nicht mehr benötigt wird.
- Fettfilter und Geruchsfilter in den angegebenen Abständen reinigen bzw. wechseln, um die Wirksamkeit der Lüftung zu erhöhen und eine Brandgefahr zu vermeiden.
- Kochdeckel aufsetzen, um Kochdünste und Kondensat zu verringern.

Umweltgerecht entsorgen

Entsorgen Sie die Verpackung umweltgerecht.



Dieses Gerät ist entsprechend der europäischen Richtlinie 2012/19/EU über Elektro- und Elektronikaltgeräte (waste electrical and electronic equipment - WEEE) gekennzeichnet.

Die Richtlinie gibt den Rahmen für eine EU-weit gültige Rücknahme und Verwertung der Altgeräte vor.

Batterien entsorgen

Entsorgen Sie gebrauchte Batterien umweltgerecht.



Batterien dürfen nach Gebrauch nicht im Hausmüll entsorgt werden. Verbraucher sind gesetzlich verpflichtet, alle gebrauchten Batterien beim Handel oder weiteren Rücknahmestellen abzugeben.

Der Handel ist verpflichtet, gebrauchte Batterien unentgeltlich zurückzunehmen.

Betriebsart

Dieses Gerät ist für den Einsatz im Umluftbetrieb vorgesehen.

Umluftbetrieb



Die angesaugte Luft wird durch die Fettfilter und einen Geruchsfilter gereinigt und wieder in die Küche zurückgeführt.

Hinweis: Um die Gerüche im Umluftbetrieb zu binden, müssen Sie einen Geruchsfilter einbauen. Die verschiedenen Möglichkeiten das Gerät im Umluftbetrieb zu betreiben, entnehmen Sie unserem Katalog oder fragen Sie Ihren Fachhändler. Das notwendige Zubehör erhalten Sie im Fachhandel, beim Kundendienst oder im Online-Shop.

Gerät bedienen

Diese Anleitung gilt für mehrere Gerätevarianten. Es ist möglich, dass einzelne Ausstattungsmerkmale beschrieben sind, die nicht auf Ihr Gerät zutreffen.

Falls Ihr Gerät über Home Connect verfügt, sind weitere Funktionen ausschließlich in der Home Connect App verfügbar.

Hinweis: Schalten Sie die Dunstabzugshaube bei Kochbeginn ein und erst einige Minuten nach Kochende wieder aus. Der Küchendunst wird so am wirkungsvollsten beseitigt.

Fernbedienung

Mithilfe der Fernbedienung stellen Sie die verschiedenen Funktionen Ihres Gerätes ein.

Hinweis: Richten Sie die Fernbedienung so genau wie möglich auf den Infrarotempfänger der LED-Anzeige am Gerät aus.

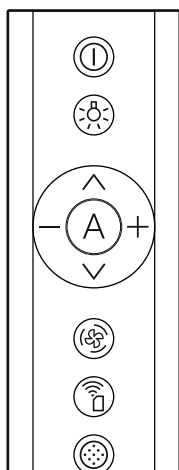

Symbol	Erläuterung
ⓘ	Gerät ein-/ausschalten, Lüfter ein-/ausschalten
☀	Beleuchtung ein-/ausschalten, Helligkeit einstellen
^	Gerät hochfahren
v	Gerät herunterfahren
A	Automatikmodus/Luftgütesensor einschalten
+	Lüfterstufe erhöhen
-	Lüfterstufe verringern
⌚	Intervalllüftung einschalten
📶	Home Connect App einschalten
⦿	Filtersättigungsanzeige zurücksetzen

LED-Anzeige

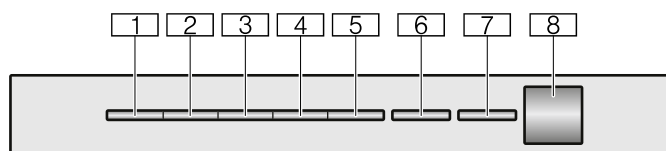

LED	Erläuterung
1	Lüfterstufe 1
2	Lüfterstufe 2
3	Lüfterstufe 3
4	Intensivstufe 1
5	Intensivstufe 2
6	Automatikbetrieb / Lüfternachlauf / Intervalllüftung
7	Home Connect
8	Infrarotempfänger

Liftfunktionen

Sie können das Gerät mit den Tasten ∨ und ^ abwärts, aufwärts oder zu einer definierten Position bewegen.

Gerät abwärts bewegen

Taste ∨ drücken.

Das Gerät bewegt sich abwärts.

Hinweise

- Wenn Sie die Taste ∨ kurz drücken, bewegt sich das Gerät abwärts bis zur zuletzt gespeicherten Position.
- Wenn Sie die Taste ∨ für ca. 3 Sekunden drücken, bewegt sich das Gerät vollständig abwärts.

Gerät aufwärts bewegen

Taste ^ drücken.

Das Gerät bewegt sich aufwärts.

Hinweise

- Wenn Sie die Taste ^ kurz drücken, bewegt sich das Gerät aufwärts bis zur zuletzt gespeicherten Position.
- Wenn Sie die Taste ^ für ca. 3 Sekunden drücken, bewegt sich das Gerät vollständig aufwärts.

Lüfter einstellen

Einschalten

- 1 Taste ⓘ drücken.
Das Gerät fährt auf die zuletzt gespeicherte Position, der Lüfter startet auf Lüfterstufe 2.
- 2 Taste + oder Taste - drücken, um eine andere Lüfterstufe einzustellen.

Die entsprechenden LEDs am Gerät leuchten.

Ausschalten

Taste ① drücken.

Der Lüfternachlauf wird aktiviert, LED 6 am Gerät blinkt und das Gerät bewegt sich in die Nachlaufposition. Nach ca. 10 Minuten schaltet der Lüfter automatisch ab, das Gerät bewegt sich vollständig aufwärts.

Intensivstufe

Bei besonders starker Geruchs- und Dunstentwicklung können Sie die Intensivstufe verwenden.

Einschalten

- 1 Taste ① drücken.
Das Gerät fährt auf die zuletzt gespeicherte Position, der Lüfter startet in Lüfterstufe 2. LED 2 am Gerät leuchtet.
- 2 Taste + zwei Mal drücken, um die Intensivstufe 1 einzustellen.
- 3 Taste + noch einmal drücken, um die Intensivstufe 2 einzustellen.

Die entsprechenden LEDs am Gerät leuchten.

Hinweis: Nach ca. 6 Minuten schaltet das Gerät automatisch in die Lüfterstufe 3 zurück.

Lüfternachlauf

Einschalten

Hinweis: Der Lüfternachlauf dient dazu, die Geruchsfilter nach Beendigung des Kochvorgangs zu trocknen.

- 1 Taste ① drücken.
Das Gerät fährt auf die zuletzt gespeicherte Position, der Lüfter startet in Lüfterstufe 2. LED 2 am Gerät leuchtet.
- 2 Taste – zwei Mal drücken.
LED 1 und LED 6 am Gerät blinken. Nach ca. 10 Minuten schaltet der Lüfter automatisch ab und das Gerät bewegt sich vollständig aufwärts.

Ausschalten

Um den Lüfternachlauf vorzeitig zu beenden, Taste ① drücken.

Der Lüfternachlauf wird beendet. Das Gerät bewegt sich vollständig aufwärts.

Intervalllüftung

Diese Funktion ist ausschließlich in der Home Connect App verfügbar.

Bei der Intervalllüftung schaltet sich die Lüftung in der gewählten Stufe für die gewählte Zeit ein und aus.

LED 6 blinkt immer wieder, die LED der gewählten Lüfterstufe leuchtet am Gerät.

Sobald die Lüftungszeit beendet ist, erlischt die LED der gewählten Lüfterstufe. LED 6 blinkt weiterhin.

Automatikbetrieb

Einschalten

- 1 Taste ① drücken.
Das Gerät fährt auf die zuletzt gespeicherte Position, der Lüfter startet in Lüfterstufe 2. Die entsprechenden LEDs leuchten.
- 2 Taste r drücken.
LED 6 am Gerät leuchtet und die optimale Lüfterstufe wird über einen Sensor automatisch eingestellt.

Ausschalten

Den Automatikbetrieb mit der Taste r beenden.

Das Gerät schaltet in die zuvor eingestellte Lüfterstufe.

Der Lüfter schaltet automatisch ab, wenn der Sensor keine Veränderung der Raumluftqualität mehr feststellt.

Die Laufzeit des Automatikbetriebs beträgt maximal 4 Stunden.

Wenn der Automatikbetrieb mit der Taste ① beendet wird, bewegt sich das Gerät in die Nachlaufposition. Nach ca. 10 Minuten schaltet der Lüfter automatisch ab, das Gerät bewegt sich vollständig aufwärts.

Sensorsteuerung

Im Automatikbetrieb erkennt ein Sensor im Gerät die Intensität der Koch- und Bratgerüche. Je nach Einstellung des Sensors schaltet der Lüfter automatisch in eine andere Lüfterstufe.

Mögliche Einstellungen des Sensors:

Werkseitige Einstellung der Empfindlichkeit: LED 3

Niedrigste Einstellung der Empfindlichkeit: LED 1

Höchste Einstellung der Empfindlichkeit: LED 5

Reagiert die Sensorsteuerung zu schwach oder zu stark, kann sie entsprechend geändert werden:

- 1 Bei ausgeschaltetem Gerät die Tasten ① und A circa 3 Sekunden gedrückt halten.
- 2 Taste + oder – drücken, um die Einstellung der Sensorsteuerung zu ändern.
- 3 Tasten ① und A circa 3 Sekunden gedrückt halten, um die Einstellung zu speichern oder circa 10 Sekunden warten, bis die Einstellung automatisch gespeichert wird. Ein Signalton ertönt.

Hinweis: Taste ① drücken, um die Einstellung abubrechen.

Sättigungsanzeige

Bei Sättigung der Fettfilter oder Geruchsfilter blinken nach dem Ausschalten des Geräts die entsprechenden LEDs und ein wiederholter Signalton ertönt:

- **Fettfilter:** LED 1 blinkt
- **Geruchsfilter:** LED 2 blinkt
- **Fettfilter und Geruchsfilter:** LEDs 1 und 2 blinken

Spätestens jetzt sollten die Fettfilter gereinigt oder der Geruchsfilter gewechselt werden. → *"Reinigen und warten" auf Seite 13*

Während die Sättigungsanzeigen blinken, können sie zurückgesetzt werden. Dazu Taste ⦿ drücken.

Einstellungen zur Nutzung der Geruchsfilter

- 1 Bei ausgeschaltetem Gerät die Tasten ① und ⦿ ca. 3 Sekunden gedrückt halten. LED der derzeit aktiven Filtereinstellung leuchtet am Gerät.
- 2 Taste + / Taste – drücken bis LED 2 am Gerät für Umluftbetrieb (nicht regenerierbare Filter) leuchtet.
- 3 Taste + / Taste – drücken bis LED 3 am Gerät für Umluftbetrieb (regenerierbare Filter) leuchtet.
- 4 Taste + / Taste – drücken bis LED 1 am Gerät für die elektronische Steuerung wieder auf Betrieb ohne Umluftfilter umgestellt ist.

- 5 Tasten ① und ⦿ ca. 3 Sekunden gedrückt halten, um die Einstellung zu speichern oder ca. 10 Sekunden warten, bis die Einstellung automatisch gespeichert wird. Ein Signalton ertönt.

Hinweis: Taste ① drücken, um die Einstellung abubrechen.

Beleuchtung

Die Beleuchtung können Sie unabhängig vom Lüfter ein- und ausschalten.

Taste ⦿ drücken.

Helligkeit einstellen

Taste ⦿ für ca. 1 Sekunden gedrückt halten, bis die gewünschte Helligkeit erreicht ist.

Hinweis: Einstellungen zur Farbtemperatur sind in der Home Connect App verfügbar, sofern das Gerät über diese Funktion verfügt.

Tastenton

Einschalten oder ausschalten

Hinweis: Nur Tastentöne können ein- bzw. ausgeschaltet werden. Signaltöne des Geräts können nicht ausgeschaltet werden.

- 1 Bei ausgeschaltetem Gerät die Tasten ① und – ca. 3 Sekunden gedrückt halten. Die LED der aktuell gewählten Einstellung leuchtet.
- 2 Taste + oder – drücken, um die Einstellung zu ändern. Die Tastentöne sind eingeschaltet, wenn LED 1 am Gerät leuchtet. Die Tastentöne sind ausgeschaltet, wenn LED 2 am Gerät leuchtet.
- 3 Tasten ① und – ca. 3 Sekunden gedrückt halten, um die Einstellung zu speichern oder ca. 10 Sekunden warten, bis die Einstellung automatisch gespeichert wird. Ein Signalton ertönt.

Hinweis: Taste ① drücken, um die Einstellung abubrechen.

Verbindung Kochfeld

Dieses Gerät können Sie mit einem Kochfeld, welches kompatibel hierfür sein muss, verbinden und so die Funktionen der Haube über Ihr Kochfeld steuern.

Es gibt verschiedene Möglichkeiten, die Geräte miteinander zu verbinden:

Home Connect

Wenn beide Geräte Home-Connect-fähig sind, ist eine Verbindung über die Home Connect App möglich.

Beachten Sie dazu die mitgelieferten Unterlagen von Home Connect.



Geräte direkt verbinden

Wird das Gerät direkt mit einem Kochfeld verbunden, ist eine Verbindung zum Heimnetzwerk nicht mehr möglich. Das Gerät funktioniert wie eine Dunstabzugshaube ohne Netzwerkanbindung und ist weiterhin über die Fernbedienung steuerbar.

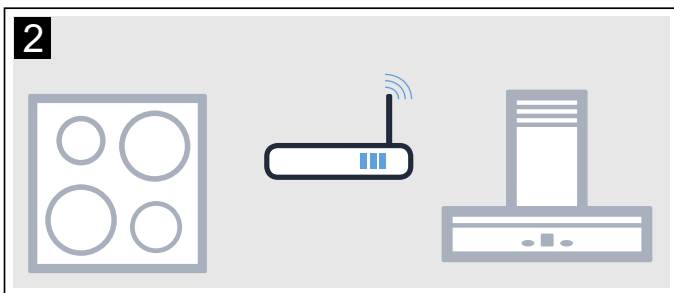
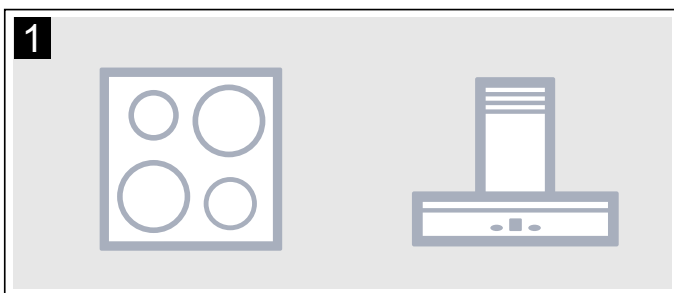

Geräte über Heimnetzwerk verbinden

Werden die Geräte über das Heimnetzwerk miteinander verbunden, dann kann sowohl die kochfeldbasierte Haubensteuerung als auch Home Connect für das Gerät genutzt werden.

Hinweise

- Beachten Sie die Sicherheitshinweise der Gebrauchsanweisung zu Ihrer Dunstabzugshaube und stellen Sie sicher, dass diese auch dann eingehalten werden, wenn Sie das Gerät über die kochfeldbasierte Haubensteuerung bedienen.
- Die Bedienung an der Dunstabzugshaube hat jederzeit Vorrang. In dieser Zeit ist die Bedienung über die kochfeldbasierte Haubensteuerung nicht möglich.

Einrichten

Um die Verbindung zwischen Kochfeld und Dunstabzugshaube einzurichten, muss die Haube ausgeschaltet sein.

Direkte Verbindung

Stellen Sie sicher, dass das Kochfeld eingeschaltet ist und sich im Suchmodus befindet.

Beachten Sie hierfür das Kapitel "Verbindung Dunstabzugshaube" in der Gebrauchsanweisung Ihres Kochfeldes.

Hinweise

- Vor dem Verbinden der Geräte alle bestehenden Verbindungen zum Heimnetzwerk oder anderen Geräten zurücksetzen.
- Wenn Sie Ihre Dunstabzugshaube direkt mit dem Kochfeld verbinden, ist die Verbindung zum Heimnetzwerk nicht mehr möglich und Sie können Home Connect nicht mehr nutzen.

Taste  gedrückt halten, bis die Home Connect LED anfängt zu blinken.

Die Dunstabzugshaube ist mit dem Kochfeld verbunden, wenn die Home Connect LED nicht mehr blinkt sondern dauerhaft leuchtet.

Verbindung über Heimnetzwerk

Folgen Sie den Anweisungen im Abschnitt "Automatische Anmeldung im Heimnetzwerk" bzw. "Manuelle Anmeldung im Heimnetzwerk" → "Home Connect" auf Seite 11

Sobald die Dunstabzugshaube mit dem Heimnetzwerk verbunden ist, können Sie die Verbindung über die Home Connect App mit dem Kochfeld herstellen. Folgen Sie dazu den Anweisungen auf dem mobilen Endgerät.

Home Connect

Dieses Gerät ist netzwerkfähig und über ein mobiles Endgerät steuerbar.

Wird das Gerät nicht mit dem Heimnetzwerk verbunden, funktioniert das Gerät wie eine Dunstabzugshaube ohne Netzwerkanbindung und ist weiterhin über die Fernbedienung bedienbar.

Die Verfügbarkeit der Home Connect Funktion ist abhängig von der Verfügbarkeit der Home Connect-Dienste in Ihrem Land. Die Home Connect-Dienste sind nicht in jedem Land verfügbar. Weitere Informationen hierzu finden Sie unter www.home-connect.com.

Hinweise

- Beachten Sie die Sicherheitshinweise dieser Gebrauchsanweisung und stellen Sie sicher, dass diese auch dann eingehalten werden, wenn Sie das Gerät über die Home Connect App bedienen und dabei nicht zu Hause sind. Beachten Sie auch die Hinweise in der Home Connect App.
- Die Bedienung am Gerät hat jederzeit Vorrang. In dieser Zeit ist die Bedienung über die Home Connect App nicht möglich.

Einrichten

Um Einstellungen über Home Connect durchführen zu können, muss die Home Connect App auf Ihrem mobilen Endgerät installiert und eingerichtet sein.

Die App leitet Sie durch den gesamten Anmeldevorgang. Folgen Sie den durch die App vorgegebenen Schritten, um die Einstellungen vorzunehmen.

Für das Einrichten muss die App geöffnet sein.

Hinweise

- Im vernetzten Bereitschaftsbetrieb benötigt Ihr Gerät max. 2 W.
- Wenn Sie für die Verbindung mit dem Heimnetzwerk die MAC-Adresse Ihres Geräts benötigen, finden Sie diese neben dem Typenschild im Innenraum des Gerätes (dazu Filter ausbauen).

Einrichten der Home Connect App

Hinweis: Sie benötigen ein mobiles Endgerät, ausgestattet mit der aktuellen Version des jeweiligen Betriebssystems.

- 1 Öffnen Sie auf Ihrem mobilen Endgerät den App Store (Apple Geräte) bzw. Google Play Store (Android Geräte).
- 2 Geben Sie den Suchbegriff "Home Connect" ein.
- 3 Wählen Sie die Home Connect App aus und installieren diese auf Ihrem mobilen Endgerät.
- 4 Starten Sie die Home Connect App und richten Sie Ihren Home Connect Zugang ein. Die App führt Sie dabei durch den Anmeldeprozess. Notieren Sie sich die Home Connect Zugangsdaten (Benutzerkonto und Passwort).

Automatische Anmeldung im Heimnetzwerk

Hinweise

- Sie benötigen einen Router mit WPS Funktionalität.
- Sie benötigen Zugriff auf Ihren Router. Sollte das nicht der Fall sein, folgen Sie den Schritten "Manuelle Anmeldung am Heimnetzwerk".
- Während des Verbindungsvorgangs kann die Dunstabzugshaube nicht eingeschaltet werden. Sie können den Vorgang jederzeit abbrechen, indem Sie ① drücken.
- Um die Dunstabzugshaube mit dem Heimnetzwerk zu verbinden, müssen die Haube und das Licht ausgeschaltet sein.

- 1 Taste  gedrückt halten, bis am Gerät LED 7 blinkt.
- 2 Taste **+** drücken. LED 1 und LED 7 blinken.

- 3 Innerhalb von 2 Minuten WPS Taste am Router drücken.

Wenn die Verbindung hergestellt wurde, verbindet sich die Dunstabzugshaube automatisch mit der Home Connect App. LED 3 und LED 7 blinken.

Hinweis: Wenn keine Verbindung hergestellt werden kann, wechselt die Haube automatisch zur manuellen Verbindung am Heimnetzwerk, die LED der Lüfterstufe 2 und die Home Connect LED blinken. Gerät manuell am Heimnetzwerk anmelden oder auf Taste **–** drücken, um die automatische Anmeldung erneut zu starten.

- 4 Auf dem mobilen Endgerät den Anweisungen für die automatische Netzwerkanmeldung folgen.

Der Anmeldevorgang ist abgeschlossen, wenn am Gerät LED 7 nicht mehr blinkt sondern dauerhaft leuchtet.

Manuelle Anmeldung im Heimnetzwerk

Hinweise

- Während des Verbindungsvorgangs kann die Dunstabzugshaube nicht eingeschaltet werden. Sie können den Vorgang jederzeit abbrechen, indem Sie ① drücken.
 - Um die Dunstabzugshaube mit dem Heimnetzwerk zu verbinden, müssen die Haube und das Licht ausgeschaltet sein.
- 1 Taste  gedrückt halten, bis am Gerät LED 7 blinkt.
 - 2 Zweimal die Taste **+** drücken, um die manuelle Anmeldung im Heimnetzwerk zu starten. LED 2 und LED 7 blinken.
 - 3 Den Anweisungen in der App folgen.



Wenn die Verbindung hergestellt wurde, verbindet sich die Dunstabzugshaube automatisch mit der Home Connect App. LED 3 und die LED 7 blinken.

- 4 Auf dem mobilen Endgerät den Anweisungen für die manuelle Netzwerkanmeldung folgen.

Der Anmeldevorgang ist abgeschlossen, wenn am Gerät LED 7 nicht mehr blinkt sondern dauerhaft leuchtet.

Mit App verbinden

Ist auf Ihrem mobilen Endgerät die Home Connect App installiert, können Sie dieses mit Ihrer Dunstabzugshaube verbinden.

Hinweise

- Das Gerät muss mit dem Netzwerk verbunden sein.
 - Die App muss geöffnet sein.
- 1 Taste  gedrückt halten, bis LED 3 und LED 7 blinken.
 - 2 Auf dem mobilen Endgerät den Anweisungen der Home Connect App folgen.

Der Verbindungsvorgang ist abgeschlossen, wenn am Gerät LED 7 nicht mehr blinkt sondern dauerhaft leuchtet.

Software Update

Mit der Funktion Software Update wird die Software Ihrer Dunstabzugshaube aktualisiert (z. B. Optimierung, Fehlerbehebung, sicherheitsrelevante Updates). Vorausgesetzt ist, Sie sind registrierter Home Connect Nutzer, haben die App auf Ihrem mobilen Endgerät installiert und sind mit dem Home Connect Server verbunden.

Sobald ein Software Update verfügbar ist, werden Sie über die Home Connect App informiert und können über die App das Software Update starten.

Nach erfolgreichem Download können Sie die Installation über die Home Connect App starten, wenn Sie in Ihrem lokalen Netzwerk sind.

Nach erfolgreicher Installation werden Sie über die Home Connect App informiert.

Hinweise

- Während des Downloads können Sie Ihre Dunstabzugshaube weiterhin benutzen.
- Je nach persönlichen Einstellungen in der App kann ein Software Update auch automatisch heruntergeladen werden.
- Im Falle eines sicherheitsrelevanten Updates wird empfohlen, die Installation schnellstmöglich durchzuführen.

Ferndiagnose

Bei Störungen kann der Kundendienst über die Ferndiagnose auf Ihr Gerät zugreifen.

Kontaktieren Sie den Kundendienst und stellen Sie sicher, dass Ihr Gerät mit dem Home Connect-Server verbunden ist, und prüfen Sie, ob der Ferndiagnose-Dienst in Ihrem Land verfügbar ist.

Hinweis: Für weitere Informationen und zur Verfügbarkeit des Ferndiagnose-Dienstes in Ihrem Land besuchen Sie bitte den Hilfe & Support-Bereich der Home Connect-Webseite Ihres Landes: www.home-connect.com

Verbindung zurücksetzen

Sie können jederzeit die gespeicherten Verbindungen zum Heimnetzwerk und zu Home Connect zurücksetzen.

Halten Sie die Tasten **A** und **+** so lange gedrückt, bis am Gerät LED 7 erlischt. Es ertönt ein akustisches Signal.

Hinweis zum Datenschutz

Mit der erstmaligen Verbindung Ihres Geräts mit einem an das Internet angebandenen WLAN-Netzwerk übermittelt Ihr Gerät nachfolgende Kategorien von Daten an den Home Connect Server (Erstregistrierung):

- Eindeutige Geräteerkennung (bestehend aus Geräteschlüsseln sowie der MAC Adresse des verbauten Wi-Fi Kommunikationsmoduls).
- Sicherheitszertifikat des Wi-Fi Kommunikationsmoduls (zur informationstechnischen Absicherung der Verbindung).
- Die aktuelle Software- und Hardwareversion Ihres Hausgeräts.
- Status eines eventuellen vorangegangenen Rücksetzens auf Werkseinstellungen.

Diese Erstregistrierung bereitet die Nutzung der Home Connect Funktionalitäten vor und ist erst zu dem Zeitpunkt erforderlich, zu dem Sie Home Connect Funktionalitäten erstmals nutzen möchten.

Hinweis: Beachten Sie, dass die Home Connect Funktionalitäten nur in Verbindung mit der Home Connect App nutzbar sind. Informationen zum Datenschutz können in der Home Connect App abgerufen werden.

Konformitätserklärung

Hiermit erklärt die Gaggenau Hausgeräte GmbH, dass sich das Gerät mit Home Connect Funktionalität in Übereinstimmung mit den grundlegenden Anforderungen und den übrigen einschlägigen Bestimmungen der Richtlinie 2014/53/EU befindet.

Eine ausführliche RED Konformitätserklärung finden Sie im Internet unter www.gaggenau.com auf der Produktseite ihres Gerätes bei den zusätzlichen Dokumenten.



2,4 GHz Band: 100 mW max.

5 GHz Band: 100 mW max.

	BE	BG	CZ	DK	DE	EE	IE	EL
	ES	FR	HR	IT	CY	LV	LT	LU
	HU	MT	NL	AT	PL	PT	RO	SI
	SK	FI	SE	UK	NO	CH	TR	

5 GHz WLAN (Wi-Fi): Nur zum Gebrauch in Innenräumen

Reinigen und warten

⚠️ Warnung – Stromschlaggefahr!

- Eindringende Feuchtigkeit kann einen Stromschlag verursachen. Gerät nur mit einem feuchten Tuch reinigen. Vor der Reinigung Netzstecker ziehen oder Sicherung im Sicherungskasten ausschalten.
- Eindringende Feuchtigkeit kann einen Stromschlag verursachen. Keinen Hochdruckreiniger oder Dampfreiniger verwenden.

⚠️ Warnung – Verletzungsgefahr!

- Schwingungsbewegungen des Geräts können zu Verletzungen führen. Gerät nicht in Schwingung versetzen. Beim Auf- und Abwärtsbewegen des Geräts genügend Abstand zum Gerät halten.
- Die Filterabdeckung kann schwingen. Filterabdeckung immer langsam öffnen und schließen. Darauf achten, dass die Filterabdeckung nach dem Loslassen nicht nachschwingt.
- Klemmgefahr beim Öffnen und Schließen der Filterabdeckung. Nicht in den Bereich hinter der Filterabdeckung und nicht in den Bereich der Scharniere greifen.
- Das Gerät vor dem Reinigen von der Home Connect App trennen, damit keine Bedienung über die Home Connect App möglich ist.

Reinigungsmittel

Damit die unterschiedlichen Oberflächen nicht durch falsche Reinigungsmittel beschädigt werden, beachten Sie die Angaben in der Tabelle. Verwenden Sie

- keine scharfen oder scheuernden Reinigungsmittel,
- keine stark alkoholhaltigen Reinigungsmittel,
- keine harten Scheuerkissen oder Putzschwämme,
- keine Hochdruckreiniger oder Dampfreiniger.

Waschen Sie neue Schwammtücher vor Gebrauch gründlich aus.

Beachten Sie alle Anweisungen und Warnungen, die den Reinigungsmitteln beiliegen.

Bereich	Reinigungsmittel
Edelstahl	<p>Heiße Spüllauge: Mit einem Spültuch reinigen und einem weichen Tuch nachtrocknen.</p> <p>Edelstahlflächen nur in Schliffrichtung reinigen.</p> <p>Beim Kundendienst oder im Fachhandel sind spezielle Edelstahl-Pflegemittel erhältlich. Das Pflegemittel mit einem weichen Tuch hauchdünn auftragen.</p>
Lackierte Oberflächen	<p>Heiße Spüllauge: Mit einem feuchten Spültuch reinigen und einem weichen Tuch nachtrocknen.</p> <p>Keinen Edelstahlreiniger verwenden.</p>
Aluminium und Kunststoff	<p>Glasreiniger: Mit einem weichen Tuch reinigen.</p>
Glas	<p>Glasreiniger: Mit einem weichen Tuch reinigen. Keinen Glasschaber verwenden.</p>
Bedienelemente	<p>Heiße Spüllauge: Mit einem feuchten Spültuch reinigen und einem weichen Tuch nachtrocknen.</p> <p>Stromschlaggefahr durch eindringende Nässe.</p> <p>Beschädigungsgefahr der Elektronik durch eindringende Nässe. Bedienelemente nie mit nassem Tuch reinigen.</p> <p>Keinen Edelstahlreiniger verwenden.</p>

Fettfilter ausbauen

⚠ Warnung – Verletzungsgefahr!

- Schwingungsbewegungen des Geräts können zu Verletzungen führen. Gerät nicht in Schwingung versetzen. Beim Auf- und Abwärtsbewegen des Geräts genügend Abstand zum Gerät halten.
- Die Filterabdeckung kann schwingen. Filterabdeckung immer langsam öffnen und schließen. Darauf achten, dass die Filterabdeckung nach dem Loslassen nicht nachschwingt.
- Klemmgefahr beim Öffnen und Schließen der Filterabdeckung. Nicht in den Bereich hinter der Filterabdeckung und nicht in den Bereich der Scharniere greifen.
- Schwingungsbewegungen bei Geräten mit Seilaufhängungen können die Befestigungselemente überlasten. Das Gerät kann bei Überbeanspruchung herabfallen. Das Gerät nicht in Schwingung versetzen.
- Auf dem Kochfeld abgestellte Gegenstände können durch Öffnen der Filterabdeckung umkippen. Dies kann zu Verbrennungen führen. Kochfeld vor dem Öffnen der Filterabdeckung freiräumen.

- 1 Auf Verriegelungen der Filterabdeckung drücken.
Hinweis: Filterabdeckung ist schwer. Filterabdeckung mit beiden Händen greifen und festhalten.

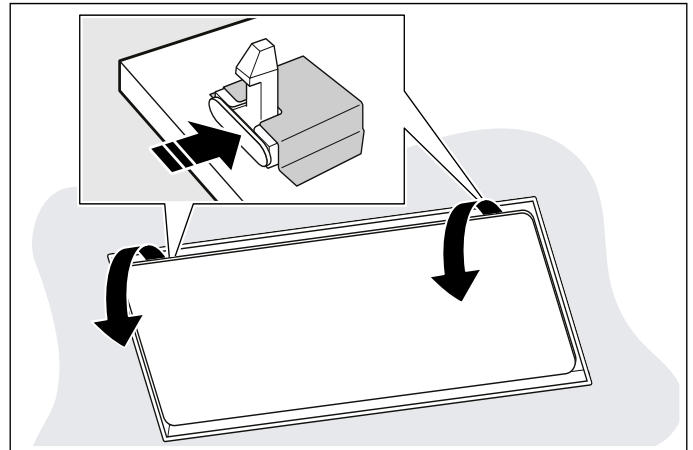

- 2 Filterabdeckung vollständig und ohne Zug öffnen.

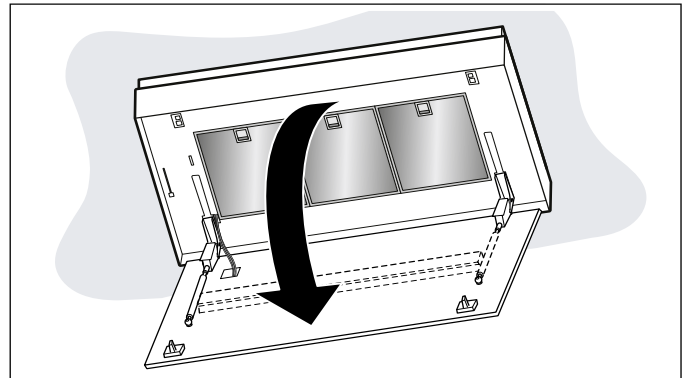

- 3 Verriegelung der Fettfilter öffnen.

Hinweis: Fettfilter nicht biegen, um Beschädigungen zu vermeiden.

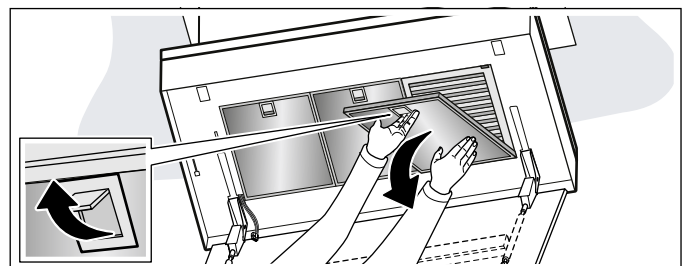

- 4 Fettfilter aus der Halterung herausnehmen.

Hinweise

- Fett kann sich unten im Fettfilter ansammeln.
- Fettfilter waagrecht halten, um ein Abtropfen von Fett zu vermeiden.

- 5 Zugängliche Gehäuseteile reinigen. Gerät von innen reinigen.
- 6 Fettfilter reinigen und vor dem Einbau trocknen lassen.
- 7 Seile der Geräteaufhängung reinigen.

Hinweis: An den Seilen können einzelne Drähte herausstehen.

Fettfilter reinigen

⚠ Warnung – Brandgefahr!

Die Fettablagerungen im Fettfilter können sich entzünden. Fettfilter regelmäßig reinigen. Gerät nie ohne Fettfilter betreiben.

Hinweise

- Verwenden Sie keine aggressiven, säure- oder laugenhaltigen Reinigungsmittel.
- Wir empfehlen, die Fettfilter alle zwei Monate zu reinigen.
- Bei Reinigung der Fettfilter auch die Halterung der Fettfilter im Gerät mit einem feuchten Tuch reinigen.
- Die Fettfilter können Sie in der Geschirrspülmaschine oder von Hand reinigen. Wir empfehlen die Reinigung von Hand.

Von Hand:

Hinweis: Bei hartnäckigem Schmutz können Sie einen speziellen Fettlöser verwenden. Er kann über den Online-Shop bestellt werden.

- Weichen Sie die Fettfilter in heißer Spüllauge ein.
- Verwenden Sie zur Reinigung eine Bürste und spülen Sie die Filter danach gut aus.
- Lassen Sie die Fettfilter abtropfen.

In der Geschirrspülmaschine:

Hinweis: Bei der Reinigung in der Geschirrspülmaschine können leichte Verfärbungen auftreten. Verfärbungen haben keinen Einfluss auf die Funktion der Fettfilter.

- Haushaltsüblichen Geschirreiniger verwenden.
- Stark verschmutzte Fettfilter nicht zusammen mit Geschirr reinigen.
- Die Fettfilter locker in die Geschirrspülmaschine stellen. Die Fettfilter nicht einklemmen.
- Bei der Temperatureinstellung maximal 70°C wählen.

Fettfilter einbauen

- 1 Fettfilter einsetzen.
Dabei mit der anderen Hand unter den Fettfilter fassen.
- 2 Fettfilter nach oben klappen und Verriegelungen einrasten.
- 3 Filterabdeckung nach oben schließen.

Hinweis: Sicherstellen, dass die Verriegelungen der Filterabdeckung ordnungsgemäß einrastet.

Geruchsfilter austauschen

Hinweis: Um die Gerüche im Umluftbetrieb zu binden, müssen Sie einen Geruchsfilter einbauen. Die verschiedenen Möglichkeiten das Gerät im Umluftbetrieb zu betreiben, entnehmen Sie unserem Katalog oder fragen Sie Ihren Fachhändler. Das notwendige Zubehör erhalten Sie im Fachhandel, beim Kundendienst oder im Online-Shop.

- 1 Fettfilter ausbauen.
- 2 Geruchsfilterkassette öffnen.

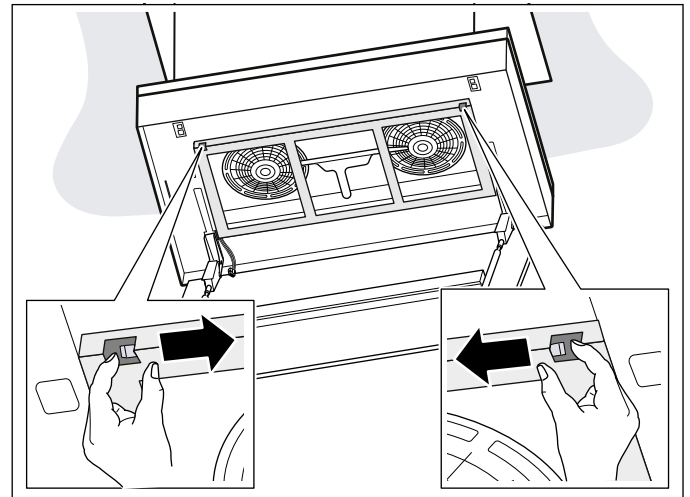

- 3 Alte Geruchsfilter entnehmen.
- 4 Neue Geruchsfilter einsetzen.

Hinweis: Korrekte Einsatzrichtung der Geruchsfilter beachten.

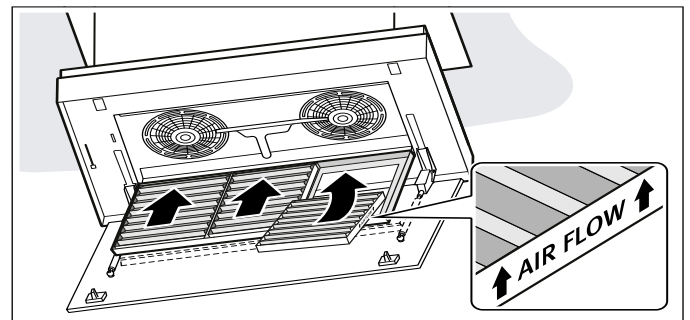

- 5 Fettfilter einsetzen.

Batterien der Fernbedienung wechseln

⚠ Warnung – Verletzungsgefahr!

- Batterien können von Kindern verschluckt werden. Batterien außerhalb der Reichweite von Kindern aufbewahren. Kindern nicht ohne Aufsicht das Wechseln von Batterien gestatten.
- Batterien können explodieren. Batterien nicht aufladen oder kurzschließen. Batterien nicht ins Feuer werfen.
- Die Anschlussklemmen dürfen nicht kurzgeschlossen werden.
- Es dürfen nur Batterien des angegebenen Typs verwendet werden. Unterschiedliche Batterietypen sowie neue und gebrauchte Batterien dürfen nicht zusammen verwendet werden.
- Es dürfen keine wiederaufladbaren Batterien verwendet werden.

Achtung!

Beschädigung der Fernbedienung durch auslaufende Batterien. Batterien aus der Fernbedienung entfernen, falls die Fernbedienung über einen längeren Zeitraum nicht verwendet wird.

- 1 Abdeckung entfernen.
- 2 Batterien entfernen.

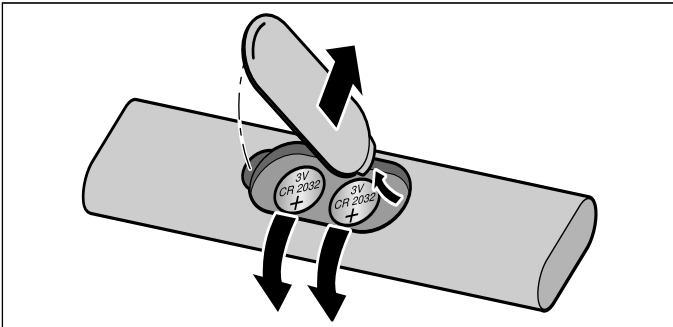

- 3 Neue Batterien (Typ 3 V CR 2032) korrekt einsetzen.

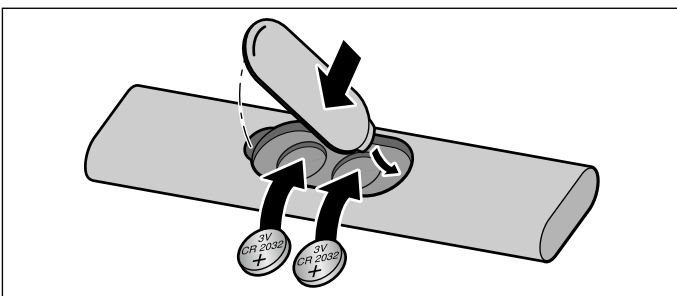

Achtung!

Leere oder defekte Batterien aus der Fernbedienung entfernen und entsprechend den örtlichen Vorschriften sicher entsorgen. Batterien nicht im Hausmüll entsorgen.

Störungen, was tun?

Oft können Sie aufgetretene Störungen leicht selbst beheben. Bevor Sie den Kundendienst rufen, beachten Sie die folgenden Hinweise.

⚠ Warnung – Stromschlaggefahr!

Unsachgemäße Reparaturen sind gefährlich. Nur ein von uns geschulter Kundendienst-Techniker darf Reparaturen durchführen und beschädigte Anschlussleitungen austauschen. Ist das Gerät defekt, Netzstecker ziehen oder Sicherung im Sicherungskasten ausschalten. Kundendienst rufen.

LED-Leuchten

Defekte LED-Leuchten dürfen nur durch den Hersteller, seinen Kundendienst oder einer konzessionierten Fachkraft (Elektroinstallateur) ausgetauscht werden.

Störungstabelle

Störung	Mögliche Ursache	Lösung
Gerät funktioniert nicht	Stromausfall	Prüfen, ob andere Küchengeräte funktionieren
	Sicherung defekt	Im Sicherungskasten prüfen, ob die Sicherung für das Gerät in Ordnung ist
Beleuchtung funktioniert nicht	LED-Leuchten sind defekt	Kundendienst rufen
	Stecker ist nicht korrekt an der Filterabdeckung eingesteckt.	Stecker einstecken, siehe Kapitel → <i>"Filterabdeckung montieren" auf Seite 24</i>
Fernbedienung funktioniert nicht	Batterie ist leer	Batterien der Fernbedienung wechseln, siehe Kapitel → <i>"Batterien der Fernbedienung wechseln" auf Seite 16</i>
In der Anzeige blinken LED 1 oder LED 2	Der Fettfilter oder der Geruchsfilter ist gesättigt.	Fettfilter reinigen oder Geruchsfilter wechseln. → <i>"Reinigen und warten" auf Seite 13</i>
Ungewöhnliche Geräusche während der Aufwärts-/Abwärtsbewegung des Geräts	Seile sind möglicherweise beschädigt	Kundendienst rufen
Signalton ertönt 3 Mal	Referenzfahrt wurde nicht gestartet	Referenzfahrt mit den Tasten \wedge und \vee durchführen
Nachdem das Gerät ans Stromnetz angeschlossen wurde, schaltet Beleuchtung automatisch ein	Demo-Modus ist eingeschaltet	Demo-Modus ausschalten: Tasten $\textcircled{1}$ und $\textcircled{2}$ ca. 3 Sekunden drücken

Kundendienst

Geben Sie beim Anruf bitte die Erzeugnisnummer (E-Nr.) und die Fertigungsnummer (FD-Nr.) an, damit wir Sie qualifiziert betreuen können. Das Typenschild mit den Nummern finden Sie auf der Oberseite des Gerätes.

Das Typenschild zeigt vier Hauptfelder: E-Nr., FD-Nr., Z-Nr. und Type. Jedes Feld ist mit einer Reihe von Punkten (Barcode) gefüllt, die die entsprechenden Nummern darstellen.

Damit Sie bei Bedarf nicht lange suchen müssen, können Sie hier die Daten Ihres Gerätes und die Telefonnummer des Kundendienstes eintragen.

E-Nr.

FD-Nr.

Kundendienst 

Beachten Sie, dass der Besuch des Kundendiensttechnikers im Falle einer Fehlbedienung auch während der Garantiezeit nicht kostenlos ist.

Die Kontaktdaten aller Länder für den nächstgelegenen Kundendienst finden Sie hier bzw. im beiliegenden Kundendienst-Verzeichnis.

Reparaturauftrag und Beratung bei Störungen

A 0810 550 555

D 089 20 355 366

CH 0848 840 040

Vertrauen Sie auf die Kompetenz des Herstellers. Sie stellen somit sicher, dass die Reparatur von geschulten Kundendiensttechnikern durchgeführt wird, die mit den Original-Ersatzteilen für Ihr Hausgerät ausgerüstet sind.

Zubehör

(nicht im Lieferumfang enthalten)

Hinweis: Diese Anleitung gilt für mehrere Gerätevarianten. Es ist möglich, dass Sonderzubehör aufgeführt ist, das nicht auf Ihr Gerät zutrifft.

Hinweis: Beachten Sie die Montageanleitung im Zubehör.

Zubehör

Bestellnummer

Geruchsfilter (regenerierbar)

AA200122

Geruchsfilter (nicht regenerierbar)

AA200121

MONTAGEANLEITUNG

- Dieses Gerät wird an der Küchendecke oder einer stabil abgehängten Decke installiert.
- Die Oberflächen des Gerätes sind empfindlich. Bei der Installation Beschädigungen vermeiden.

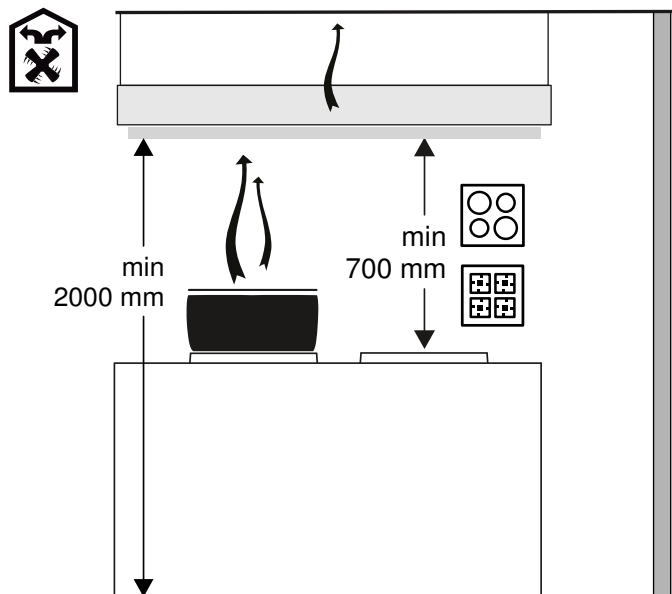
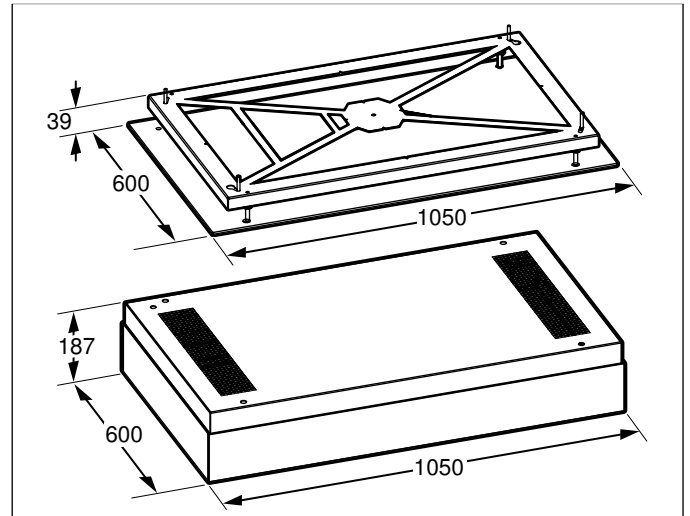
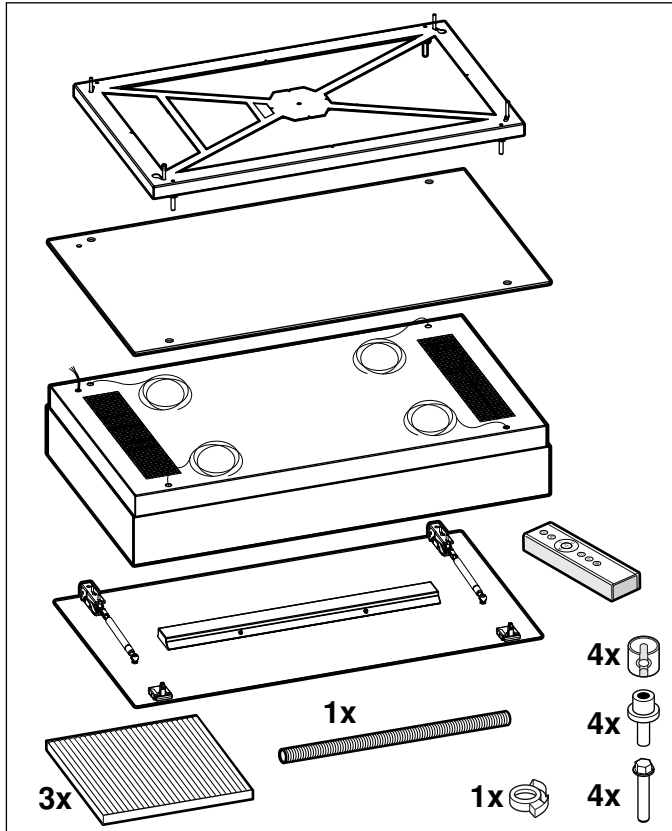

⚠ Wichtige Sicherheitshinweise

Diese Anleitung sorgfältig lesen. Nur dann können Sie Ihr Gerät sicher und richtig bedienen. Die Gebrauchs- und Montageanleitung für einen späteren Gebrauch oder für Nachbesitzer aufbewahren.

Das Gerät nach dem Auspacken prüfen. Bei einem Transportschaden nicht anschließen.

Nur bei fachgerechtem Einbau entsprechend der Montageanleitung ist die Sicherheit beim Gebrauch gewährleistet. Der Installateur ist für das einwandfreie Funktionieren am Aufstellungsort verantwortlich.

Nur ein konzessionierter Fachmann darf Geräte ohne Stecker anschließen. Bei Schäden durch falschen Anschluss besteht kein Anspruch auf Garantie.

Die Oberflächen des Gerätes sind empfindlich. Bei der Installation Beschädigungen vermeiden.

Für die Installation müssen die aktuell gültigen Bauvorschriften und die Vorschriften der örtlichen Strom- und Gasversorger beachtet werden.

⚠ Warnung – Brandgefahr!

- Die Fettablagerungen im Fettfilter können sich entzünden. Die vorgegebenen Sicherheitsabstände müssen eingehalten werden, um einen Hitzestau zu vermeiden. Beachten Sie die Angaben zu Ihrem Kochgerät. Werden Gas- und Elektro-Kochstellen zusammen betrieben, gilt der größte angegebene Abstand.
- Die Fettablagerungen im Fettfilter können sich entzünden. In der Nähe des Gerätes nie mit offener Flamme arbeiten (z.B. flambieren). Gerät nur dann in der Nähe einer Feuerstätte für feste Brennstoffe (z.B. Holz oder Kohle) installieren, wenn eine geschlossene, nicht abnehmbare Abdeckung vorhanden ist. Es darf keinen Funkenflug geben.

⚠ Warnung – Verletzungsgefahr!

- Bauteile innerhalb des Gerätes können scharfkantig sein. Schutzhandschuhe tragen.
- Ist das Gerät nicht ordnungsgemäß befestigt, kann es herabfallen. Alle Befestigungselemente müssen fest und sicher montiert werden.
- Das Gerät ist schwer. Zum Bewegen des Gerätes sind 2 Personen erforderlich. Nur geeignete Hilfsmittel verwenden.
- Das Gerät ist schwer. Das Gerät darf nicht direkt in die Gipskartonplatten oder ähnliche Leichtbaustoffe montiert werden. Für die ordnungsgemäße Montage, ein ausreichend stabiles, an die baulichen Gegebenheiten und das Gerätegewicht angepasstes Material verwenden.
- Veränderungen am elektrischen oder mechanischen Aufbau sind gefährlich und können zu Fehlfunktionen führen. Keine Veränderungen am elektrischen oder mechanischen Aufbau durchführen.
- Sturzgefahr beim Arbeiten am Gerät. Standsichere Stehleiter benutzen.
- Klemmgefahr beim Öffnen und Schließen der Scharniere. Nicht in den beweglichen Bereich der Scharniere greifen.
- Die Filterabdeckung kann schwingen. Filterabdeckung immer langsam öffnen und schließen. Darauf achten, dass die Filterabdeckung nach dem Loslassen nicht nachschwingt.

⚠️ Warnung – Stromschlaggefahr!

- Bauteile innerhalb des Gerätes können scharfkantig sein. Das Anschlusskabel kann beschädigt werden. Anschlusskabel während der Installation nicht knicken oder einklemmen.
- Die Trennung des Gerätes vom Stromnetz muss jederzeit möglich sein. Das Gerät darf nur an eine vorschriftsmäßig installierte Schutzkontakt-Steckdose angeschlossen werden.
Der Netzstecker der Netzanschlussleitung muss nach dem Einbau des Geräts frei zugänglich sein. Ist dies nicht möglich, muss in der festverlegten elektrischen Installation eine allpolige Trennvorrichtung nach den Bedingungen der Überspannungskategorie III und nach den Errichtungsbestimmungen eingebaut werden.
Nur eine Elektrofachkraft darf die festverlegte elektrische Installation ausführen. Wir empfehlen einen Fehlerstromschutzschalter (FI-Schalter) im Stromkreis der Geräteversorgung zu installieren.
- Unsachgemäße Reparaturen sind gefährlich. Nur ein von uns geschulter Kundendienst-Techniker darf Reparaturen durchführen und beschädigte Anschlussleitungen austauschen. Ist das Gerät defekt, Netzstecker ziehen oder Sicherung im Sicherungskasten ausschalten. Kundendienst rufen.

⚠️ Warnung – Erstickungsgefahr!

Verpackungsmaterial ist für Kinder gefährlich. Kinder nie mit Verpackungsmaterial spielen lassen.

Allgemeine Hinweise

Die Oberflächen des Gerätes sind empfindlich. Bei der Installation Beschädigungen vermeiden.

Elektrischer Anschluss

⚠️ Warnung – Stromschlaggefahr!

Die Trennung des Gerätes vom Stromnetz muss jederzeit möglich sein. Bei Festanschluss muss installationsseitig eine allpolige Trennvorrichtung mit einem Kontaktabstand von mind. 3 mm vorhanden sein. Nur eine Elektrofachkraft darf den Festanschluss ausführen. Wir empfehlen einen Fehlerstromschutzschalter (FI-Schalter) im Stromkreis der Geräteversorgung zu installieren.

⚠️ Warnung – Stromschlaggefahr!

Bauteile innerhalb des Gerätes können scharfkantig sein. Das Anschlusskabel kann beschädigt werden. Anschlusskabel während der Installation nicht knicken oder einklemmen.

Die erforderlichen Anschlussdaten stehen auf dem Typenschild im Innenraum des Gerätes, dazu Geruchsfilter ausbauen.

Dieses Gerät entspricht den EG-Funkentstörbestimmungen.

Bei allen Montagearbeiten muss das Gerät spannungslos sein.

Der Berührungsschutz muss durch den Einbau gewährleistet sein.

Installation

Installation vorbereiten

- Empfohlene Deckenhöhe bis 3,50 m.
- Der Kochdunst wird mit zunehmendem Abstand zur Kochstelle schwerer erfasst. Der Abstand von mindestens 700 mm und maximal 1500 mm ist empfehlenswert.
- Damit Kochdunst optimal erfasst wird, Dunstabzugshaube mittig über dem Kochfeld montieren.
- Der Montageort muss problemlos zugänglich sein, damit das Gerät im Servicefall ungehindert erreichbar ist.

Decke überprüfen

- Die Decke muss eben, waagrecht und ausreichend tragfähig sein.
- Die Tiefe der Bohrlöcher muss der Länge der Schrauben entsprechen.
- Die beiliegenden Schrauben sind nur für Betondecken geeignet.
- Das max. Gewicht des Geräts beträgt **80 kg**.

Hinweise

- Für die Befestigung des Geräts ist ein geeignetes Untergerüst erforderlich, das fest in der Betondecke fixiert ist.
- Das Gerät nicht direkt in die Gipskartonplatten (oder ähnliche Leichtbaustoffe) der abgehängten Decke montieren.
- Für die ordnungsgemäße Montage, ein ausreichend stabiles, an die baulichen Gegebenheiten und das Gerätegewicht angepasstes Material verwenden.

Decke vorbereiten

- 1 Kochfeld abdecken, um Beschädigungen zu vermeiden.
- 2 Position des Rahmens ermitteln. Die Mitte dabei vom Kochfeld ausgehend bestimmen.
- 3 Positionen für die Befestigungsschrauben ausmessen und anzeichnen.
- 4 Vier Löcher mit $\varnothing 6$ mm für die Befestigung bohren.

Achtung!

Stellen Sie sicher, dass sich im Bereich der Bohrungen keine Stromleitungen, Gas- oder Wasserrohre befinden.

Rahmen montieren

- 1 Zwei gegenüberliegende Schrauben soweit in die Decke einschrauben, dass sie ca. 7 mm aus der Decke ragen.

Hinweis: Richtige Position der Schrauben und des Rahmens beachten.

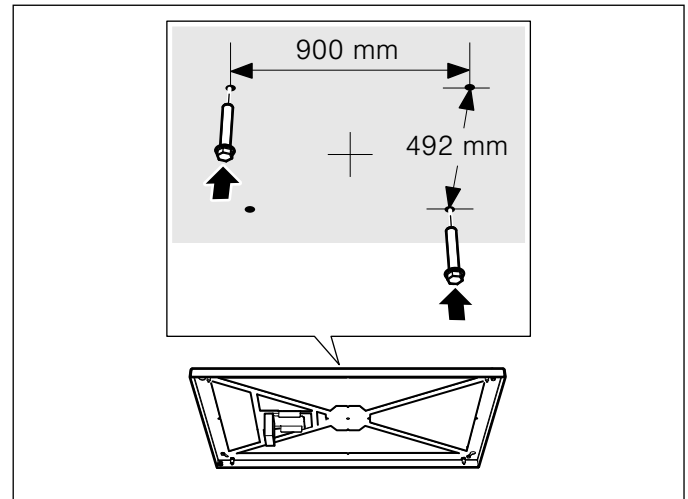

- 2 Rahmen durch die Schrauben an der Decke führen.
- 3 Rahmen verschieben, so dass die Schrauben in den Schlüsselochöffnungen einrasten und festgeschraubt werden können.

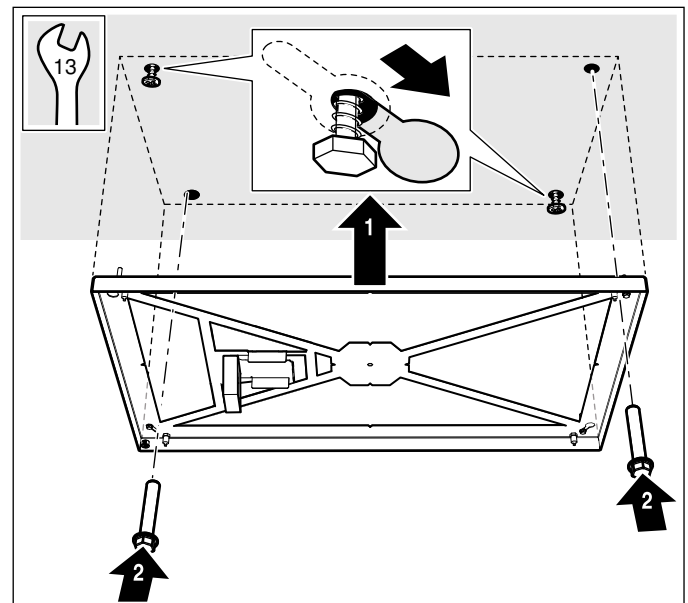

- 4 Rahmen ausrichten und mit zwei weiteren Schrauben festschrauben.
- 5 Scherenhubisch oder eine andere geeignete Vorrichtung unter dem Gerät platzieren.

- 6 Gerät an den Ecken anheben, umdrehen und so auf dem Scherenhubtisch platzieren, dass das Gerät auf dem Rahmen aufliegt.

Hinweis: Gerät nicht auf den Fettfiltern auflegen, da diese beschädigt werden können.

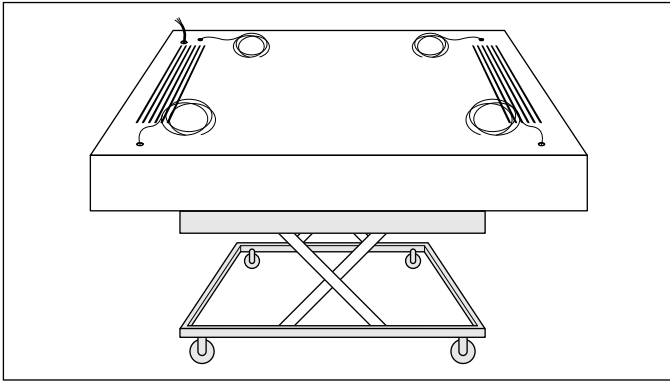

- 7 Abstand von mind. 700 mm zwischen Kochfeld und Unterkante des Geräts einstellen.

Hinweis: Bei Befestigung der Seile darauf achten, dass der maximale Abstand zwischen Rahmenabdeckung und Geräteoberkante 1,20 m beträgt.

Gerät anschließen

Auf geeignete Absicherung der Hausinstallation achten. Spannung und Frequenz des Gerätes müssen mit der elektrischen Installation übereinstimmen (siehe Typenschild).

Das Gerät entspricht der Schutzklasse 1 und darf nur mit Schutzleiter-Anschluss betrieben werden.

Bei allen Montagearbeiten muss das Gerät spannungslos sein.

Der Berührungsschutz muss durch den Einbau gewährleistet sein.

Nur ein konzessionierter Fachmann darf das Gerät anschließen. Für ihn gelten die Bestimmungen des regionalen Elektrizitätsversorgers.

⚠ Warnung – Stromschlaggefahr!

Die Trennung des Gerätes vom Stromnetz muss jederzeit möglich sein. Bei Festanschluss muss installationsseitig eine allpolige Trennvorrichtung mit einem Kontaktabstand von mind. 3 mm vorhanden sein. Nur eine Elektrofachkraft darf den Festanschluss ausführen. Wir empfehlen einen Fehlerstromschutzschalter (FI-Schalter) im Stromkreis der Geräteversorgung zu installieren.

Hinweis: Für den korrekten Sicherungswert siehe Gesamtanschlussleistung (in Watt) auf dem Typenschild des Gerätes.

- 1 Schutzschlauch über das bauseitige Kabel ziehen.
Hinweis: Schutzschlauch gegebenenfalls kürzen.
2 Bauseitiges Kabel in die Anschlussklemme einstecken.

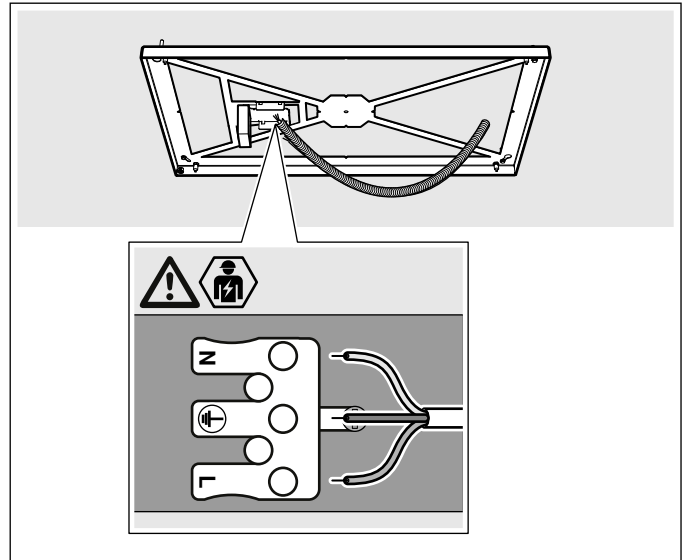

- 3 Vier Seile in die Verschlussmuttern einfädeln.
Hinweis: Verschlussmutter nicht in die Öffnungen stecken, um den Endschalter des Geräts nicht zu beschädigen.

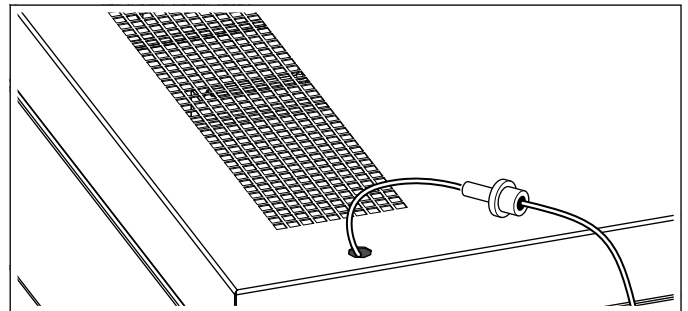

- 4 Zum Schutz vor Kratzern einen Abstandshalter auf dem Gerät platzieren und die Rahmenabdeckung darauf ablegen.

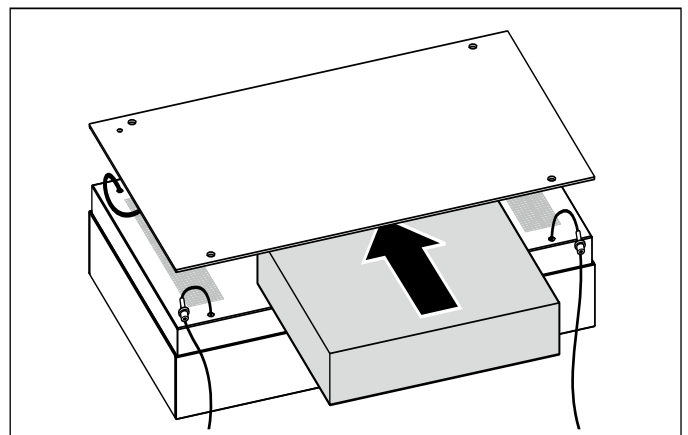

- 5 Seile durch die Öffnungen der Rahmenabdeckung fädeln.

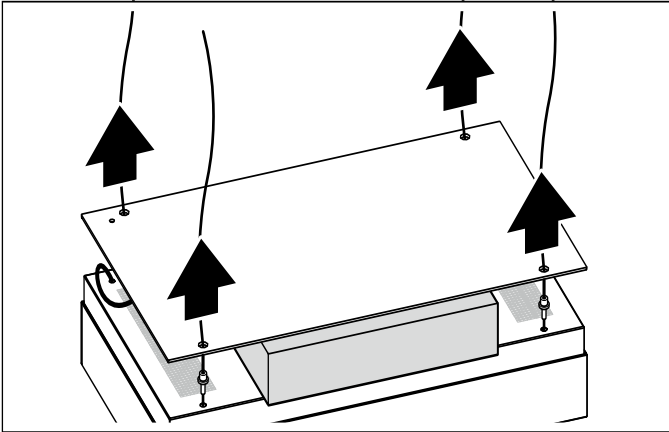

- 6 Zugentlastung am geräteseitigen Kabel lösen und Kabel herausziehen.
7 Geräteseitiges Kabel durch die Öffnung der Rahmenabdeckung fädeln und mit der beiliegenden Zugentlastung fixieren.

Achtung!

Geräteschaden durch aufgerolltes Kabel. Kabel immer mit Zugentlastung festklemmen, damit es sich im Gerät nicht vollständig aufrollt.

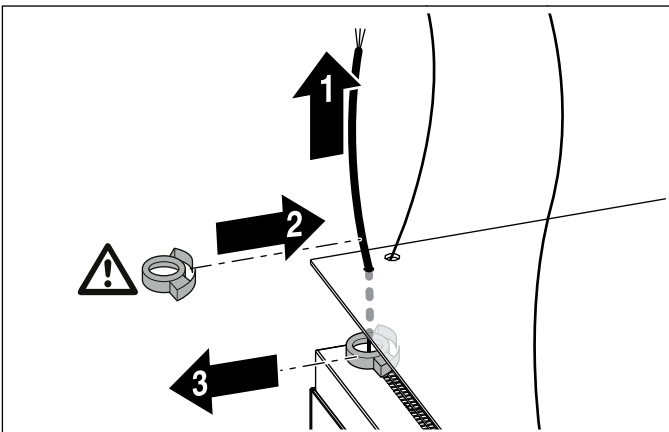

- 8 Die werkseitig befestigte Zugentlastung entfernen.
Hinweis: Zugentlastung aufbewahren, nicht wegwerfen.
9 Vier Seile in die Seilspanner einfädeln und gleichmäßig spannen.
Hinweis: Seile niemals kürzen.

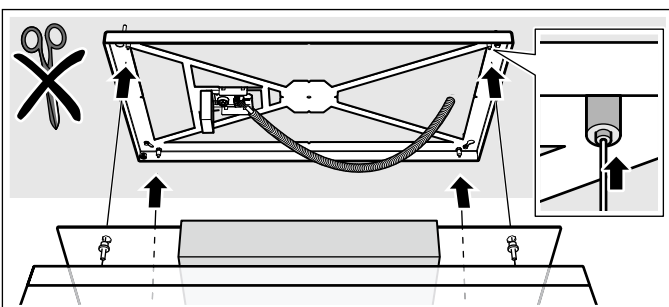

- 10 Seile gegebenenfalls nachjustieren. Dazu Gerät entlasten, Seilspanner lösen und Seile nach oben schieben.

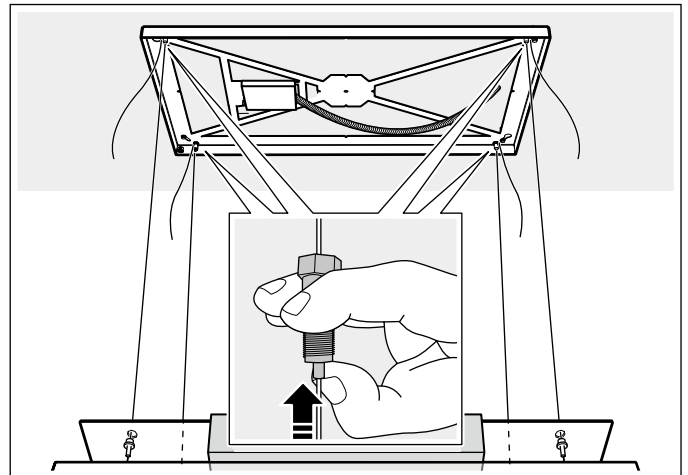

- 11 Die vier beiliegenden Seilklemmen einfädeln und ca. 2 cm vor den Seilspannern befestigen.
Hinweis: Schrauben handfest anziehen.

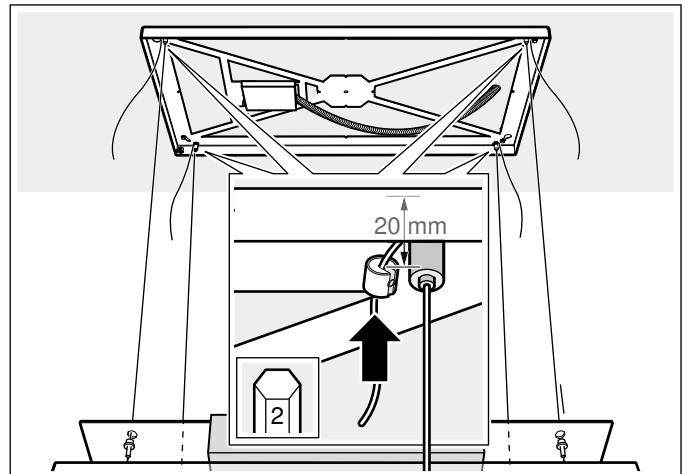

- 12 Gerät mit einer Wasserwaage ausrichten.

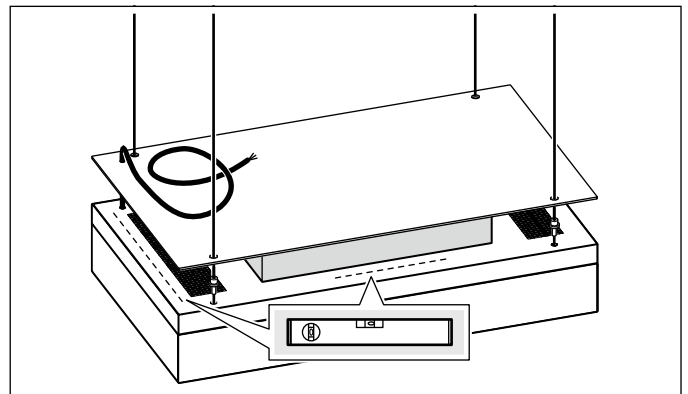

- 13 Scherenhubtisch oder andere geeignete Vorrichtung unter dem Gerät entfernen. Das Gerät hängt an den Seilen von der Decke.

- 14 Geräteseitiges Kabel vollständig herausziehen.

Achtung!

Geräteschaden durch aufgerolltes Kabel. Kabel festhalten, damit es sich im Gerät nicht vollständig aufrollt.

- 15 Geräteseitiges Kabel in die Anschlussklemme einstecken und in die Zugentlastung legen.

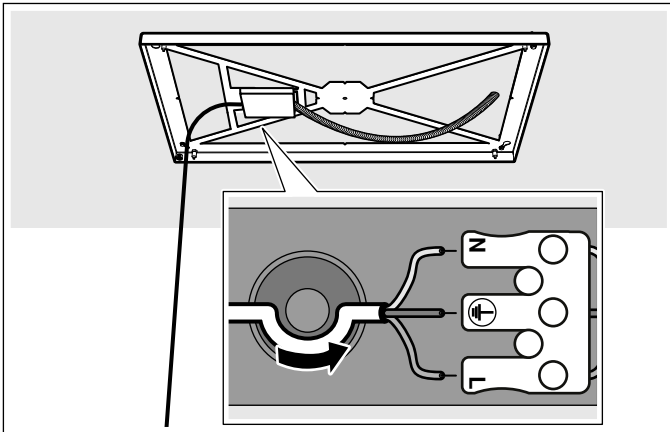

- 16 Kabelabdeckung schließen.
 17 Rahmenabdeckung vorsichtig anheben.
 18 Seilenden hinter die Rahmenabdeckung legen.
 19 Rahmenabdeckung mit den Verschlussmuttern handfest festschrauben.

Hinweis: Kein Werkzeug verwenden, um die Rahmenabdeckung nicht zu beschädigen.

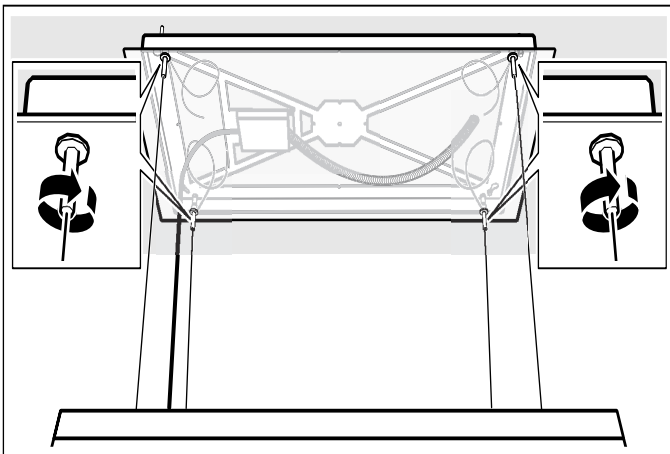

- 20 Abstandshalter vom Gerät entfernen.
 21 Spannungsversorgung herstellen.
 22 Um die Referenzfahrt zu starten, auf der Fernbedienung Taste \wedge drücken.
Hinweis: Eine Referenzfahrt dient dazu, die korrekte Ist-Position anhand eines Referenzschalters zu ermitteln. Das Gerät bewegt sich aufwärts.
 23 Wenn das Gerät vollständig aufwärts gefahren ist, auf der Fernbedienung Taste \vee drücken. Das Gerät bewegt sich abwärts. Die Referenzfahrt ist beendet, wenn das Gerät vollständig nach unten gefahren ist.

Filterabdeckung montieren

⚠ Warnung – Verletzungsgefahr!

Bauteile innerhalb des Gerätes können scharfkantig sein. Schutzhandschuhe tragen.

⚠ Warnung – Verletzungsgefahr!

Klemmgefahr beim Öffnen und Schließen der Scharniere. Nicht in den beweglichen Bereich der Scharniere greifen.

- 1 Gewünschte Höhe des Geräts über die Tasten \wedge und \vee auf der Fernbedienung einstellen.
Hinweis: Falls Sie noch keine Referenzfahrt durchgeführt haben, fährt das Gerät zunächst automatisch vollständig auf- und abwärts.
- 2 Scharniere der Filterabdeckung öffnen.
- 3 Filterabdeckung an den vorgesehenen Schrauben einhängen und je nach Schlüsselochöffnung nach hinten/vorne in die Engstelle schieben.
- 4 Befestigungsschrauben der Scharniere festschrauben.

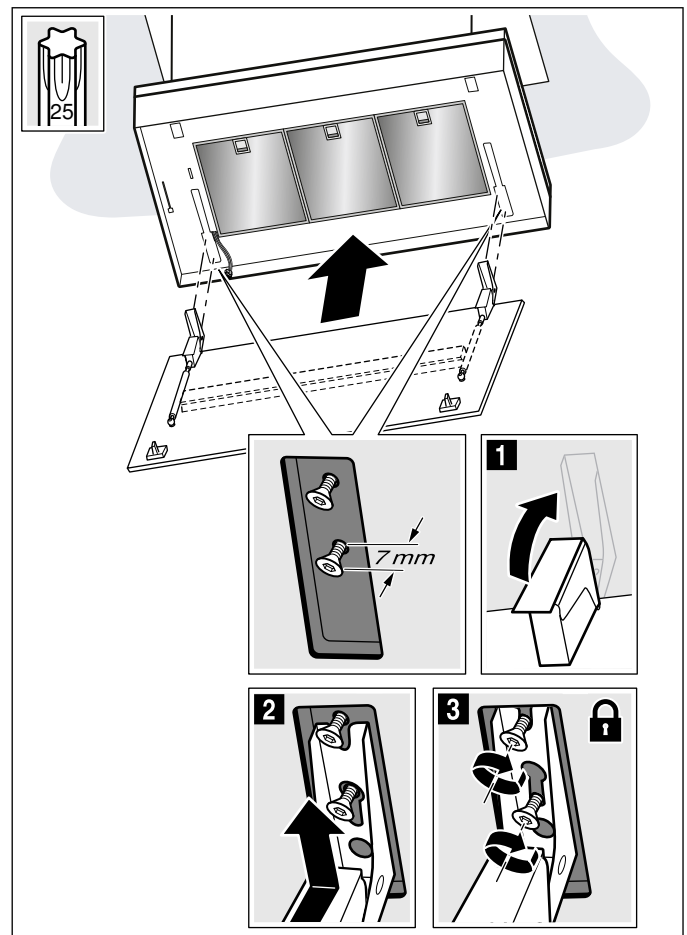

- 5 Geräteseitiges Kabel für die Beleuchtung einstecken.

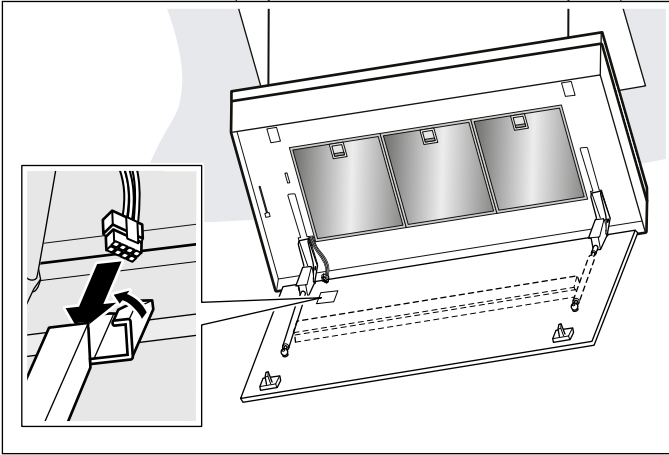

- 6 Fettfilter entnehmen.

Hinweis: Fettfilter nicht biegen, um Beschädigungen zu vermeiden.

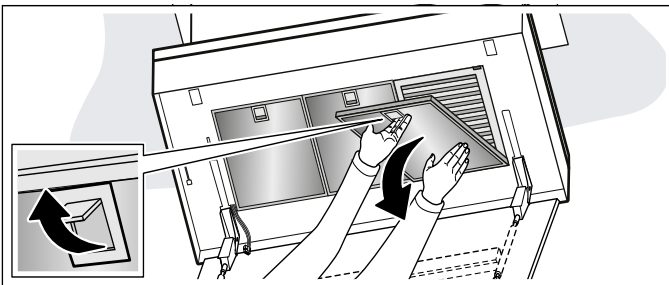

- 7 Geruchsfilterkassette öffnen.

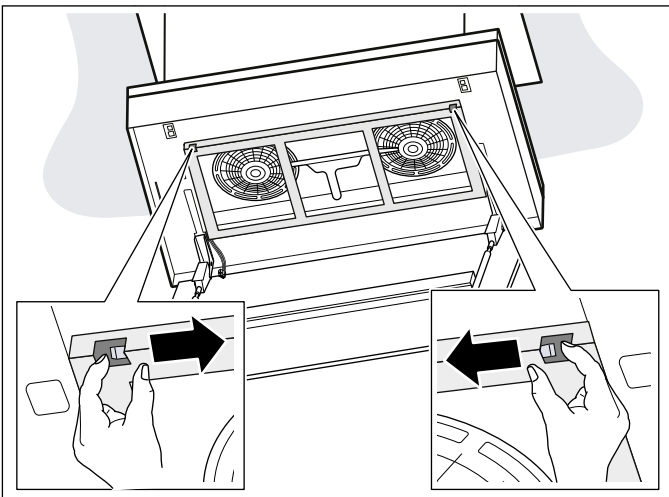

- 8 Geruchsfilter auspacken.

- 9 Geruchsfilter einsetzen.

Hinweis: Korrekte Einsatzrichtung der Geruchsfilter beachten.

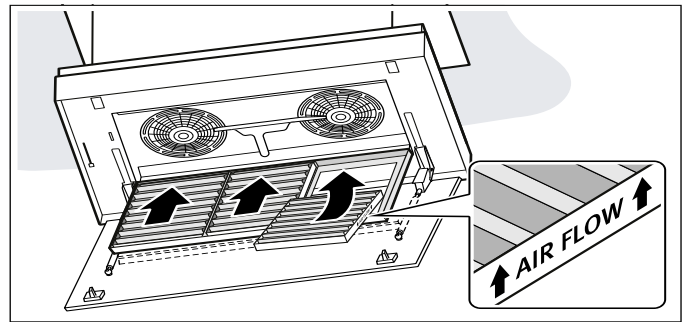

- 10 Fettfilter einsetzen.

- 11 Filterabdeckung nach oben klappen und einrasten.

Gerät demontieren

⚠ Warnung – Verletzungsgefahr!

Klemmgefahr beim Öffnen und Schließen der Scharniere. Nicht in den beweglichen Bereich der Scharniere greifen.

⚠ Warnung – Verletzungsgefahr!

Bauteile innerhalb des Gerätes können scharfkantig sein. Schutzhandschuhe tragen.

- 1 Kochfeld abdecken, um Beschädigungen zu vermeiden.
- 2 Taste ✓ auf der Fernbedienung drücken. Das Gerät bewegt sich vollständig abwärts.
- 3 Scherenhubisch oder eine andere geeignete Vorrichtung unter dem Gerät platzieren.
- 4 Scherenhubtisch soweit nach oben fahren, dass die Seile des Geräts entlastet sind.

Hinweise

- Gerät so auf dem Scherenhubtisch platzieren, dass das Gerät mit dem Rahmen aufliegt.
 - Gerät nicht auf den Fettfiltern ablegen, da diese beschädigt werden können.
- 5 Gerät vom Stromnetz trennen.
 - 6 Zum Schutz vor Kratzern, Abstandshalter auf dem Gerät platzieren.

- 7 Schrauben der Rahmenabdeckung vorsichtig lösen.
Hinweis: Kein Werkzeug verwenden.
 Verschlussmuttern nicht in die Öffnung am Gerät fallen lassen, um den Endschalter nicht zu beschädigen.

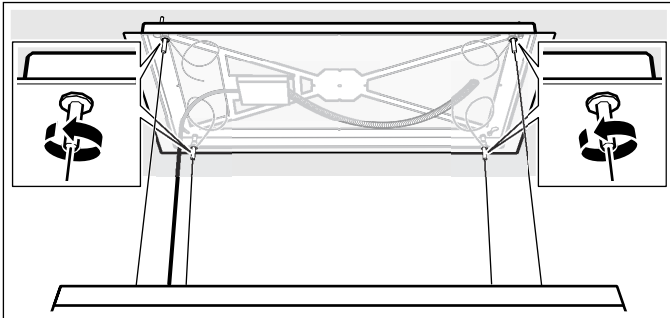

- 8 Rahmenabdeckung vorsichtig ablegen.
 9 Kabelabdeckung seitlich mit einem Schraubendreher öffnen.
 10 Geräteseitiges Kabel aus Anschlussklemme und Zugentlastung lösen.

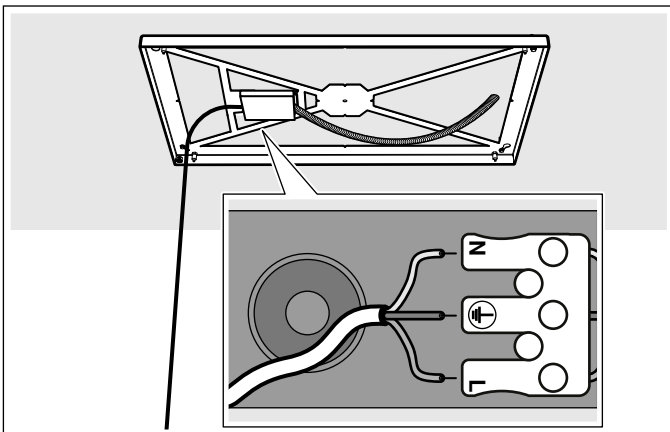

- 11 Geräteseitiges Kabel mit Zugentlastung fixieren, damit es sich nicht aufrollt.

Achtung!

Geräteschaden durch aufgerolltes Kabel. Kabel immer mit Zugentlastung festklemmen, damit es sich im Gerät nicht vollständig aufrollt.

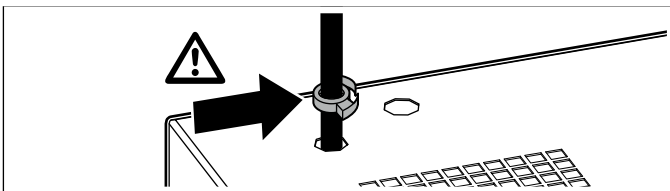

- 12 Bauseitiges Kabel aus Anschlussklemme lösen und Schutzschlauch entfernen.

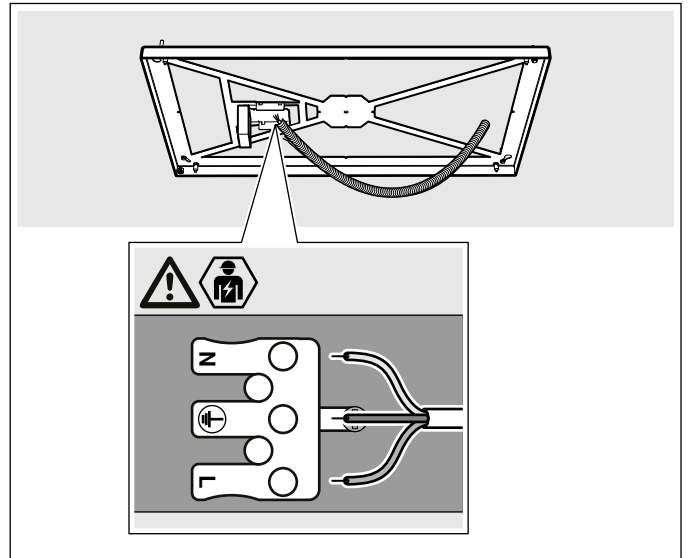

- 13 Vier Seilklemmen lösen.
 14 Seilspanner öffnen und Seile herausziehen.

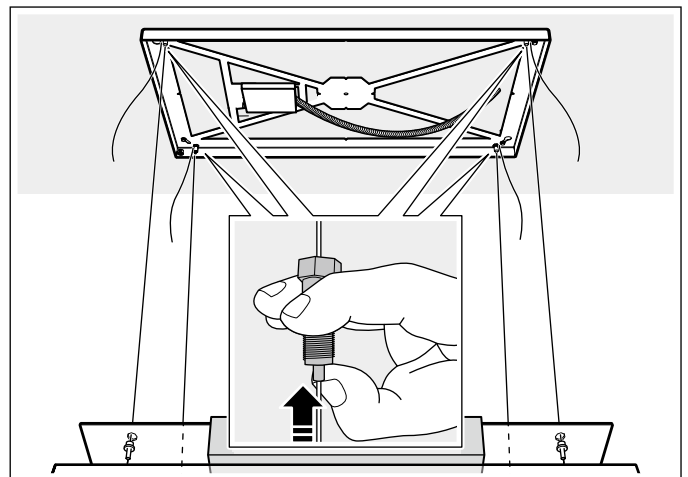

- 15 Seile aus der Rahmenabdeckung fädeln.
 16 Geräteseitiges Kabel durch die Öffnung der Rahmenabdeckung fädeln und mit Zugentlastung fixieren.

Achtung!

Geräteschaden durch aufgerolltes Kabel. Kabel immer mit Zugentlastung festklemmen, damit es sich im Gerät nicht vollständig aufrollt.

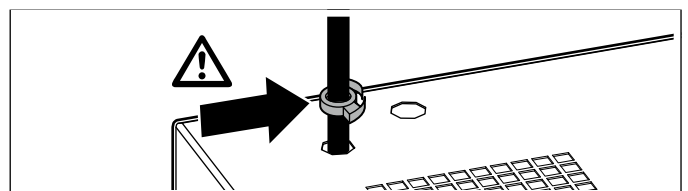

- 17 Diagonal gegenüberliegende Schrauben am Rahmen entfernen.
 18 Die beiden anderen diagonal gegenüberliegenden Schrauben lösen, Rahmen verschieben und abnehmen.

Table of contents

INSTRUCTION MANUAL	27	INSTALLATION INSTRUCTIONS	43
Intended use	28	Important safety information	44
Important safety information	28	General information	45
Environmental protection	31	Electrical connection	45
Saving energy	31	Installation	46
Environmentally-friendly disposal	31	Preparing for installation	46
Disposing of batteries	31	Checking the ceiling	46
Operating mode	31	Preparing the ceiling	46
Circulating-air mode	31	Connecting the appliance	47
Operating the appliance	32	Fitting the filter cover	49
Lift functions	32	Removing the appliance	50
Intensive setting	33		
Fan run-on time	33		
Automatic mode	33		
Sensor control	33	Additional information on products, accessories,	
Saturation display	34	replacement parts and services can be found at	
Lighting	34	www.gaggenau.com and in the online shop	
Button tone	34	www.gaggenau.com/zz/store	
Connecting to a hob	35		
Setting up a connection	35		
Home Connect	36		
Setting up	36		
Software update	37		
Remote diagnostics	37		
Resetting the connection	37		
About data protection	38		
Declaration of Conformity	38		
Cleaning and maintenance	38		
Replacing the batteries in the remote control	41		
Trouble shooting	41		
Customer service	42		
Accessories	42		

Intended use

Read these instructions carefully. Only then will you be able to operate your appliance safely and correctly. Retain the instruction manual and installation instructions for future use or for subsequent owners.

The appliance can only be used safely if it is correctly installed according to the safety instructions. The installer is responsible for ensuring that the appliance works perfectly at its installation location.

This appliance is intended for domestic use and the household environment only. The appliance is not intended for use outside. Do not leave the appliance unattended during operation. The manufacturer is not liable for damage which is caused by improper use or incorrect operation.

This appliance is intended for use up to a maximum height of 2000 metres above sea level.

This appliance may be used by children over the age of 8 years old and by persons with reduced physical, sensory or mental capacity or by persons with a lack of experience or knowledge if they are supervised by someone who is responsible for their safety, or have been instructed in how to use the appliance safely and have understood the risks involved in not using it properly.

Children must not play with the appliance. Cleaning and user maintenance must not be performed by children unless they are over 15 years of age and are supervised.

Keep children below the age of 8 years old at a safe distance from the appliance and power cable.

Check the appliance for damage after unpacking it. Do not connect the appliance if it has been damaged in transport.

This appliance is not intended for operation with an external clock timer or a remote control.

⚠ Important safety information

⚠ Warning – Danger of suffocation!

Packaging material is dangerous to children. Never allow children to play with packaging material.

⚠ Warning – Risk of fire!

- Fatty deposits in the grease filter may catch fire. Regularly clean the grease filter. Never operate the appliance without a grease filter.
- Grease deposits in the grease filter may catch fire. Never work with naked flames close to the appliance (e.g. flambéing). Do not install the appliance near a heat-producing appliance for solid fuel (e.g. wood or coal) unless a closed, non-removable cover is available. There must be no flying sparks.
- Hot oil and fat can ignite very quickly. Never leave hot fat or oil unattended. Never use water to put out burning oil or fat. Switch off the hotplate. Extinguish flames carefully using a lid, fire blanket or something similar.
- When gas burners are in operation without any cookware placed on them, they can build up a lot of heat. A ventilation appliance installed above the cooker may become damaged or catch fire. Only operate the gas burners with cookware on them.
- Operating several gas burners at the same time gives rise to a great deal of heat. A ventilation appliance installed above the cooker may become damaged or catch fire. Never operate two gas burners simultaneously on the highest flame for longer than 15 minutes. One large burner of more than 5 kW (wok) is equivalent to the power of two gas burners.

⚠ Warning – Risk of burns!

The accessible parts become very hot when in operation. Never touch hot parts. Keep children at a safe distance.

⚠ Warning – Risk of injury!

- Components inside the appliance may have sharp edges. Wear protective gloves.
- The appliance may fall down if it has not been properly fastened in place. All fastening components must be fixed firmly and securely.
- The appliance is heavy. To move the appliance, 2 people are required. Use only suitable tools and equipment.
- The appliance is very heavy. The appliance must not be fitted directly onto plasterboard or similar lightweight materials. To ensure correct installation, you must use a material which is sufficiently stable and suitable for both the structural conditions and the weight of the appliance.
- Changes to the electrical or mechanical assembly are dangerous and may lead to malfunctions. Do not make any changes to the electrical or mechanical assembly.
- The filter cover may swing out. Always open and close the filter cover slowly. Ensure that the filter cover does not swing out after it is released.
- Risk of trapping body parts when opening and closing the filter cover. Do not reach into the area behind the filter cover and keep your hands away from the hinges.
- Batteries can be easily swallowed by children. Keep batteries out of the reach of children. Do not allow children to change batteries without supervision.
- Batteries may explode. Do not charge or short-circuit the batteries. Do not throw batteries into a fire.
- The connection terminals must not be short circuited.
- Only batteries of the specified type may be used. Different types of batteries or old and new batteries must not be mixed together.
- Rechargeable batteries must not be used.
- Items placed on the appliance may fall down. Do not place any objects on the appliance.
- Oscillating movement of the appliance may result in injury. Do not do anything that makes the appliance swing to and fro. When moving the appliance up and down, leave sufficient distance to the appliance.
- If appliances supported by cables are permitted to swing to and fro, this may overload the fasteners, potentially causing the appliance to fall off the wall. Do not do anything that makes the appliance swing to and fro.
- Items placed on the appliance may overload the fasteners, potentially causing the appliance to fall off the wall. Do not place items on the appliance.
- Objects left on the hob may tip over when the filter cover is opened. This can cause burns. Clear the hob before opening the filter cover.
- In the case of damaged cables or unusual noises during the upward or downward movement, the appliance must no longer be used.
- Before cleaning the appliance, disconnect it from the Home Connect app to ensure that operation via the Home Connect app is not possible.

⚠ Warning – Risk of electric shock!

- A defective appliance may cause electric shock. Never switch on a defective appliance. Unplug the appliance from the mains or switch off the circuit breaker in the fuse box. Contact the after-sales service.
- Incorrect repairs are dangerous. Repairs may only be carried out and damaged power cables replaced by one of our trained after-sales technicians. If the appliance is defective, unplug the appliance from the mains or switch off the circuit breaker in the fuse box. Contact the after-sales service.
- Penetrating moisture may result in an electric shock. Clean the appliance using a damp cloth only. Before cleaning, pull out the mains plug or switch off the circuit breaker in the fuse box.
- Do not use any high-pressure cleaners or steam cleaners, which can result in an electric shock.
- If cables are damaged or there is a spring fracture in the cable spool unit, the appliance must no longer be used.

Causes of damage

Caution!

Risk of damage due to corrosion. Always switch on the appliance while cooking to avoid condensation. Condensate can produce corrosion damage.

Always replace faulty bulbs to prevent the remaining bulbs from overloading.

Risk of damage due to ingress of humidity into the electronic circuitry. Never clean operator controls with a wet cloth.

Surface damage due to incorrect cleaning. Clean stainless steel surfaces in the direction of the grain only. Do not use any stainless steel cleaners for operator controls.

Surface damage due to strong or abrasive cleaning agents. Never use strong and abrasive cleaning agents.

Risk of damage as a result of incorrect loading of design elements. Do not pull design elements. Do not place objects on the design elements or hang objects from them.

Caution!

Damage to the remote control caused by leaking batteries. Remove the batteries in the remote control if the remote control is not being used over a longer period of time.

Caution!

Remove batteries that are flat or defective from the remote control and dispose of them safely in accordance with local regulations. Do not dispose of batteries alongside general household waste.

Items placed on the appliance may damage the appliance or adjacent cooktops when the appliance is extended or retracted. Do not place any objects on the moving parts of the appliance.

Caution!

There is a risk of surface damage if you do not peel off the protective film. Remove the protective film from all parts of the appliance before using the appliance for the first time.

Environmental protection

Your new appliance is particularly energy-efficient. Here you can find tips on how to save even more energy when using the appliance, and how to dispose of your appliance properly.

Saving energy

- Adjust the fan speed to the amount of cooking vapour produced during cooking. Only use intensive mode when required. The lower the fan speed, the less energy is consumed.
- If cooking produces large amounts of vapour, select a higher fan speed in good time. If the cooking vapours have already spread around the kitchen, the appliance will need to be operated for longer.
- Switch the appliance off when you are not using it.
- Switch the lighting off when you are not using it.
- Clean and (if required) replace the filter at regular intervals in order to increase the effectiveness of the ventilation system and to prevent the risk of fire.
- Put the lid on to reduce cooking vapours and condensation.

Environmentally-friendly disposal

Dispose of packaging in an environmentally-friendly manner.



This appliance is labelled in accordance with European Directive 2012/19/EU concerning used electrical and electronic appliances (waste electrical and electronic equipment - WEEE). The guideline determines the framework for the return and recycling of used appliances as applicable throughout the EU.

Disposing of batteries

Dispose of used batteries in an environmentally friendly manner.



Batteries must not be disposed of in the household waste after use. Consumers are obliged by law to return all used batteries to a retailer or other collection points.

The retailer is obliged to take back used batteries free of charge.

Operating mode

This appliance is intended for use in circulating-air mode.

Circulating-air mode



The air which is drawn in is cleaned by the grease filters and an odour filter, and conveyed back into the kitchen.

Note: To bind odours in circulating-air mode, you must install an odour filter. The different options for operating the appliance in circulating-air mode can be found in our catalogue. Alternatively, ask your specialist retailer. The required accessories are available from specialist retailers, from our after-sales service or from the online shop.

Operating the appliance

These instructions apply to several appliance variants. It is possible that individual features are described which do not apply to your appliance.

If your appliance has Home Connect, more functions are only available in the Home Connect app.

Note: Switch on the extractor hood when you start cooking and switch it off again several minutes after you have finished cooking. This is the most effective way of removing the kitchen fumes.

Remote control

Use the remote control to set and adjust the various different functions of your appliance.

Note: Align the remote control as precisely as possible to the infrared receiver for the LED display on the appliance.

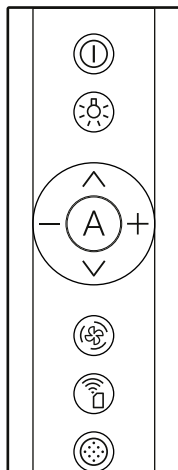

Symbol	Explanation
ⓘ	Switches the appliance on/off, switches the fan on/off
☀	Switches the lighting on/off, sets the brightness
∧	Moves the appliance up
∨	Moves the appliance down
A	Switches on automatic mode/climateControl sensor
+	Increase the fan setting
-	Decreases the fan setting
⚡	Switches on intermittent ventilation
📶	Switches on the Home Connect app
⦿	Resets the filter saturation indicator

LED display

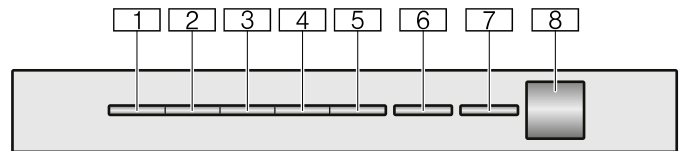

LED	Explanation
1	Fan setting 1
2	Fan setting 2
3	Fan setting 3
4	Intensive mode 1
5	Intensive mode 2
6	Automatic mode / fan run-on time / interval ventilation
7	Home Connect
8	Infrared receiver

Lift functions

You can move the appliance down, up or into a defined position using the ∨ and ∧ buttons.

Moving the appliance down

Press the ∨ button.

The appliance moves down.

Notes

- If you briefly press the ∨ button, the appliance moves down until it reaches the last stored position.
- If you press and hold the ∨ button for approx. 3 seconds, the appliance moves down as far as it will go.

Moving the appliance up

Press the ∧ button.

The appliance moves up.

Notes

- If you briefly press the ∧ button, the appliance moves up until it reaches the last stored position.
- If you press and hold the ∧ button for approx. 3 seconds, the appliance moves up as far as it will go.

Setting the fan

Switching on

- 1 Press the **ⓘ** button.
The appliance moves to the most recently stored position, the fan starts at fan setting 2.
- 2 Press the **+** or **-** button to set a different fan setting.

The corresponding LEDs light up on the appliance.

Switching off

Press the **ⓘ** button.

The fan run-on is activated, LED 6 on the appliance flashes and the appliance moves into the run-on position. After approx. 10 minutes, the fan switches off automatically, the appliance moves up as far as it will go.

Intensive setting

You can use the intensive setting if there is a large build-up of odours and fumes/vapours.

Switching on

- 1 Press the **ⓘ** button.
The appliance moves to the most recently stored position, the fan starts in fan setting 2. LED 2 lights up on the appliance.
- 2 Press the **+** button twice in order to set intensive mode 1.
- 3 Press the **+** button again in order to set intensive mode 2.

The corresponding LEDs light up on the appliance.

Note: After approx. 6 minutes, the appliance automatically switches back to fan setting 3.

Fan run-on time

Switching on

Note: The fan run-on is used to dry the odour filter when you have finished cooking.

- 1 Press the **ⓘ** button.
The appliance moves to the most recently stored position, the fan starts in fan setting 2. LED 2 lights up on the appliance.
- 2 Press the **-** button twice.
LED 1 and LED 6 flash on the appliance. After approx. 10 minutes, the fan switches off automatically and the appliance moves up as far as it will go.

Switching off

To end the fan run-on early, press the **ⓘ** button.

This immediately stops the fan run-on. The appliance moves up as far as it will go.

Intermittent ventilation

This function is only available in the Home Connect app.

With interval ventilation, the ventilation system switches on and off in the selected setting for the selected time.

LED 6 flashes continuously, the LED for the selected ventilation setting lights up on the appliance.

As soon as the ventilation duration comes to an end, the LED for the ventilation setting you have selected goes out. LED 6 continues to flash.

Automatic mode

Switching on

- 1 Press the **ⓘ** button.
The appliance moves on the most recently stored position, the fan starts in fan setting 2. The corresponding LEDs light up.
- 2 Press the **r** button.
LED 6 on the appliance lights up and the optimum fan setting is set automatically via a sensor.

Switching off

Switch off automatic mode using the **r** button.

The appliance switches to the fan setting that was previously set.

The fan switches itself off automatically if the sensor detects no further change in the air quality of the room.

Automatic mode can run for a maximum of four hours.

If automatic mode is switched off using the **ⓘ** button, the appliance moves into the run-on position. After approx. 10 minutes, the fan switches off automatically and the appliance moves up as far as it will go.

Sensor control

In automatic mode, a sensor in the appliance detects the intensity of the cooking and roasting fumes. Depending on the sensor setting, the fan automatically switches itself to another fan setting.

Possible sensor settings:

Default sensitivity setting: LED 3

Lowest sensitivity setting: LED 1

Highest sensitivity setting: LED 5

If the sensor control responds too strongly or not enough, it can be changed accordingly:

- 1 With the appliance switched off, press and hold the ① and A buttons for approximately 3 seconds.
- 2 Press the + or – button to change the sensor control setting.
- 3 Press and hold the ① and A buttons for approximately 3 seconds to save the setting or wait for around 10 seconds until the setting is saved automatically.
A signal tone will sound.

Note: Press the ① button to cancel the setting.

Saturation display

If the grease filter or odour filter is saturated, the corresponding LEDs will flash and a repeated signal tone will sound after the appliance has been switched off:

- **Grease filter:** LED 1 flashes
- **Odour filter:** LED 2 flashes
- **Grease filter and odour filter:** LEDs 1 and 2 flash

The grease filters should now be cleaned or the odour filter needs to be replaced. → *"Cleaning and maintenance" on page 38*

The saturation indicators can be reset while they are flashing. To do this, press the Ⓢ button.

Settings for using the odour filter

- 1 When the appliance is switched off, press and hold the ① and Ⓢ buttons for approx. 3 seconds.
The LED for the currently active filter setting lights up on the appliance.
- 2 Press the + button/– button until LED 2 for circulating-air mode (filter cannot be regenerated) lights up on the appliance.
- 3 Press the + button/– button until LED 3 for circulating-air mode (filter can be regenerated) lights up on the appliance.
- 4 Press the + button/– button until LED 1 on the appliance for the electronic controller is switched back to operation without the air recirculation filter.
- 5 Press and hold the ① and Ⓢ buttons for approx. 3 seconds to save the setting or wait for around 10 seconds until the setting is saved automatically.
A signal tone will sound.

Note: Press the ① button to cancel the setting.

Lighting

The lighting can be switched on and off independently of the fan.

Press the ☀ button.

Setting the brightness

Press and hold the ☀ button for approx. 1 second until the required brightness is reached.

Note: Colour temperature settings are available in the Home Connect app provided the appliance has this function.

Button tone

Switching on or off

Note: Only button tones can be switched on and off. Signal tones on the appliance cannot be switched off.

- 1 When the appliance is switched off, press and hold the ① and – buttons for approx. 3 seconds.
The LED in the currently selected setting lights up.
- 2 Press the + or – button to change the setting.
The button tones are switched on if LED 1 lights up on the appliance.
The button tones are switched off if LED 2 lights up on the appliance.
- 3 Press and hold the ① and – buttons for approx. 3 seconds to save the setting or wait for around 10 seconds until the setting is saved automatically.
A signal tone will sound.

Note: Press the ① button to cancel the setting.

Connecting to a hob

You can connect this appliance to a hob (if the hob supports connection to the appliance) and then control the functions of the hood via your hob.

There are various options for connecting the appliances together:

Home Connect

Two appliances can be connected using the Home Connect app provided that both of them are Home Connect-compatible.

Refer to the Home Connect documents supplied for more information.



Connecting appliances directly

If the appliance is connected directly to a hob, it cannot be connected to your home network as well. The appliance works like an extractor hood that is not connected to the network and you can continue to operate it via the control panel.

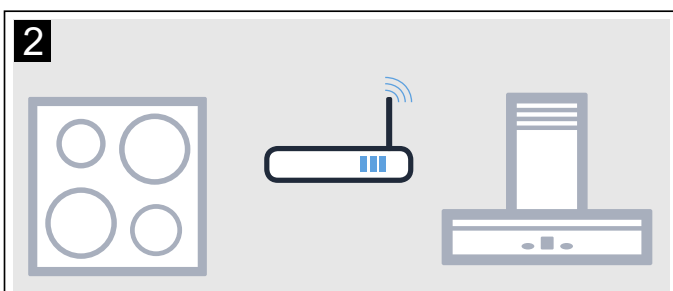
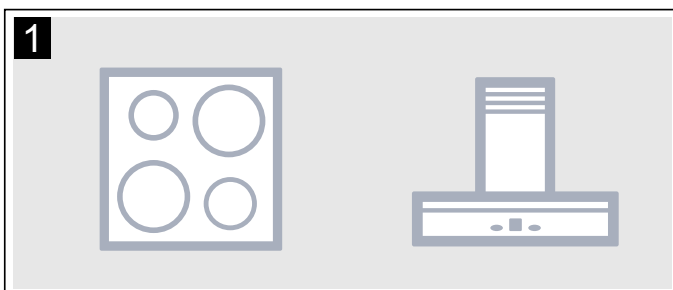

Connecting appliances via your home network

If the appliances are connected to each other via your home network, both the hood controls on the hob and Home Connect can be used to operate the appliance.

Notes

- Make sure you follow the safety instructions in the instruction manual for your extractor hood and that these are complied with even when operating the appliance via the hood controls on the hob.
- If the appliance is being operated by means of the controls on the extractor hood, this mode of operation always has priority. It is not possible to use the hood controls on the hob during this time.

Setting up a connection

The hood must be switched off before you can connect the hob and extractor hood.

Connecting directly

Make sure that the hob is switched on and is in search mode.

To do this, refer to the section entitled "Connecting to the extractor hood" in the instruction manual for your hob.

Notes

- Before connecting the appliances, reset all existing connections to your home network or other appliances.
- If your extractor hood is connected directly to the hob, it cannot be connected to your home network as well and you will not be able to use Home Connect.

Press and hold the  button until the Home Connect LED starts flashing.

The extractor hood has been connected to the hob when the Home Connect LED stops flashing and remains continuously lit.

Connecting via your home network

Follow the instructions in the section entitled "Automatic login to your home network" or "Manually logging into your home network" → "Home Connect" on page 36

Once the extractor hood is connected to your home network, you can connect to the hob via the Home Connect app. To do this, follow the instructions on your mobile device.

Home Connect

This appliance can be networked and also controlled using a mobile device.

If the appliance is not connected to your home network, it will function as an extractor hood with no network connection and can still be operated via the display.

The availability of the Home Connect function depends on the availability of Home Connect services in your country. Home Connect services are not available in every country. You can find more information on this at www.home-connect.com.

Notes

- Ensure that you follow the safety instructions in this instruction manual and that you comply with these even when you are away from home and are operating the appliance via the Home Connect app. You must also follow the instructions in the Home Connect app.
- Operating the appliance directly from the appliance always takes priority. It is not possible to operate the appliance using the Home Connect app during this time.

Setting up

To implement settings via Home Connect, you must have installed and set up the Home Connect app on your mobile device.

The app will guide you through the entire registration process. Follow the steps specified by the app to implement the settings.

The app must be open in order to perform the set-up process.

Notes

- In networked standby mode, your appliance requires a maximum of 2 W.
- If you need your device's MAC address to connect to your home network, you can find this next to the rating plate inside the appliance (you will need to remove the filter to see it).

Setting up the Home Connect app

Note: Your mobile device must have the latest version of the operating system it uses.

- 1 On your mobile device, go to the App Store (Apple devices) or to the Google Play Store (Android devices).
- 2 Enter "Home Connect" in the search field.
- 3 Select the Home Connect app and install it on your mobile device.
- 4 Start the Home Connect app and create your Home Connect login details. The app guides you through the registration process. Make a note of your Home Connect access data (user account and password).

Automatic registration in the home network

Notes

- You need a router that has WPS functionality.
- You need to be able to access your router. If this is not the case, follow the steps for "Manually logging into your home network".
- The extractor hood cannot be switched on during the connection process. You can cancel the process at any time by pressing the  symbol.
- To connect the extractor hood to your home network, the hood and the light must be switched off.

- 1 Press and hold the  button until LED 7 on the appliance flashes.
- 2 Press the **+** button. LED 1 and LED 7 will flash.
- 3 Press the WPS button on the router within the next 2 minutes. Once the connection has been established, the extractor hood will connect to the Home Connect app automatically. LED 3 and LED 7 will flash. **Note:** If the extractor hood has been unable to connect, it will automatically allow you to manually connect to your home network. The LED for fan setting 2 and the Home Connect LED will flash. Log the appliance into your home network manually or press the **–** button to try logging in automatically again.
- 4 On your mobile device, follow the instructions for automatic network login.

The login process is complete when LED 7 on the appliance stops flashing and remains continuously lit.

Manual registration in the home network

Notes

- The extractor hood cannot be switched on during the connection process. You can cancel the process at any time by pressing the ① symbol.
- To connect the extractor hood to your home network, the hood and the light must be switched off.

- 1 Press and hold the  button until LED 7 on the appliance flashes.
- 2 Press the **+** button twice to start logging into your home network manually. LED 2 and LED 7 will flash.
- 3 Follow the instructions in the app.



Once the connection has been established, the extractor hood will connect to the Home Connect app automatically. LED 3 and LED 7 will flash.

- 4 On your mobile device, follow the instructions for manually logging into your network.

The login process is complete when LED 7 on the appliance stops flashing and remains continuously lit.

Connecting to the app

If the Home Connect app is installed on your mobile device, you can connect it to your extractor hood.

Notes

- The appliance must be connected to the network.
 - The app must be open.
- 1 Press and hold the  button until LED 3 and LED 7 start flashing.
 - 2 On your mobile device, follow the instructions in the Home Connect app.

The connection process is complete when LED 7 on the appliance stops flashing and remains continuously lit.

Software update

Using the software update function, your extractor hood's software can be updated (e.g. for the purpose of optimisation, troubleshooting or security updates). To do this, you need to be a registered Home Connect user, have installed the app on your mobile device and be connected to the Home Connect server.

As soon as a software update is available, you will be informed through the Home Connect app and will be able to start the software update via the app.

Once the update has been successfully downloaded, you can start installing it via the Home Connect app if you are on your local area network.

The Home Connect app will inform you once installation is complete.

Notes

- You can continue to use your extractor hood as normal while updates are downloading.
- Depending on your personal settings in the app, software updates can also be set to download automatically.
- We recommend that you install security updates as soon as possible.

Remote diagnostics

If a fault occurs, the after-sales service can use remote diagnostics to access your appliance.

Contact the after-sales service, making sure that your appliance is connected to the Home Connect server and checking that the remote diagnostics service is available in your country.

Note: For more information and to check whether the remote diagnostics service is available in your country, please visit the Help & Support area of the Home Connect website for your country: www.home-connect.com

Resetting the connection

You can reset the connections you have saved on your home network and on Home Connect at any time.

Press and hold the **A** and **+** buttons until LED 7 on the appliance goes out. An audible signal will sound.

About data protection

When your appliance is connected for the first time to a WLAN network, which is connected to the Internet, your appliance transmits the following categories of data to the Home Connect server (initial registration):

- Unique appliance identification (consisting of appliance codes as well as the MAC address of the installed WiFi communication module).
- Security certificate of the WiFi communication module (to ensure a secure IT connection).
- The current software and hardware version of your domestic appliance.
- Status of any previous resetting to factory settings.

This initial registration prepares the Home Connect functions for use and is only required when you want to use these Home Connect functions for the first time.

Note: Ensure that the Home Connect functions can be used only in conjunction with the Home Connect app. Information on data protection can be accessed in the Home Connect app.

Declaration of Conformity

Gaggenau Hausgeräte GmbH hereby declares that the appliance which features Home Connect is in accordance with the basic requirements and the other relevant provisions of the directive 2014/53/EU.

A detailed RED Declaration of Conformity can be found online at www.gaggenau.com on the product page for appliance in the additional documents.



2.4 GHz band: max. 100 mW

5 GHz band: max. 100 mW

	BE	BG	CZ	DK	DE	EE	IE	EL
	ES	FR	HR	IT	CY	LV	LT	LU
	HU	MT	NL	AT	PL	PT	RO	SI
	SK	FI	SE	UK	NO	CH	TR	

5 GHz Wi-Fi: for indoor use only

Cleaning and maintenance

Warning – Risk of electric shock!

- Penetrating moisture may result in an electric shock. Clean the appliance using a damp cloth only. Before cleaning, pull out the mains plug or switch off the circuit breaker in the fuse box.
- Do not use any high-pressure cleaners or steam cleaners, which can result in an electric shock.

Warning – Risk of injury!

- Oscillating movement of the appliance may result in injury. Do not do anything that makes the appliance swing to and fro. When moving the appliance up and down, leave sufficient distance to the appliance.
- The filter cover may swing out. Always open and close the filter cover slowly. Ensure that the filter cover does not swing out after it is released.
- Risk of trapping body parts when opening and closing the filter cover. Do not reach into the area behind the filter cover and keep your hands away from the hinges.
- Before cleaning the appliance, disconnect it from the Home Connect app to ensure that operation via the Home Connect app is not possible.

Cleaning agents

To ensure that the different surfaces are not damaged by using the wrong cleaning agent, observe the information in the table. Do not use any of the following:

- Harsh or abrasive cleaning agents,
- Cleaning agents with a high alcohol content,
- Hard scouring pads or cleaning sponges,
- High-pressure cleaners or steam cleaners.

Wash new sponge cloths thoroughly before use.

Follow all instructions and warnings included with the cleaning agents.

Area	Cleaning agent
Stainless steel	<p>Hot soapy water: Clean with a dish cloth and then dry with a soft cloth.</p> <p>Clean stainless steel surfaces in the grind direction only.</p> <p>Special stainless steel cleaning products are available from our after-sales service or from specialist retailers. Apply a very thin layer of the cleaning product with a soft cloth.</p>
Painted surfaces	<p>Hot soapy water: Clean using a damp dish cloth and dry with a soft cloth/towel.</p> <p>Do not use any stainless steel cleaners.</p>
Aluminium and plastic	<p>Glass cleaner: Clean with a soft cloth.</p>
Glass	<p>Glass cleaner: Clean with a soft cloth. Do not use a glass scraper.</p>
Controls	<p>Hot soapy water: Clean using a damp dish cloth and dry with a soft cloth/towel.</p> <p>Risk of electric shock caused by penetrating moisture.</p> <p>Risk of damage to the electronics from penetrating moisture. Never clean operating controls with a wet cloth.</p> <p>Do not use any stainless steel cleaners.</p>

Removing the grease filters

⚠ Warning – Risk of injury!

- Oscillating movement of the appliance may result in injury. Do not do anything that makes the appliance swing to and fro. When moving the appliance up and down, leave sufficient distance to the appliance.
- The filter cover may swing out. Always open and close the filter cover slowly. Ensure that the filter cover does not swing out after it is released.
- Risk of trapping body parts when opening and closing the filter cover. Do not reach into the area behind the filter cover and keep your hands away from the hinges.
- If appliances supported by cables are permitted to swing to and fro, this may overload the fastening elements. This could cause the appliance to fall off the wall. Do not do anything that makes the appliance swing to and fro.
- Objects left on the hob may tip over when the filter cover is opened. This can cause burns. Clear the hob before opening the filter cover.

- 1 Press down on the locks on the filter cover.
Note: The filter cover is heavy. Take the filter cover by two hands and hold in place.

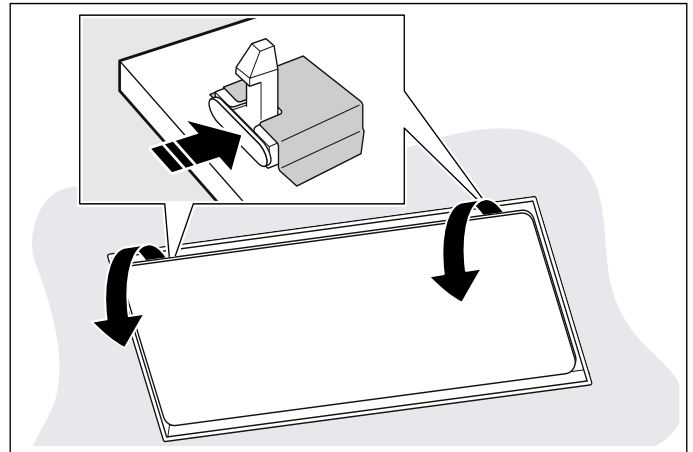

- 2 Open the filter cover fully and without pulling on it.

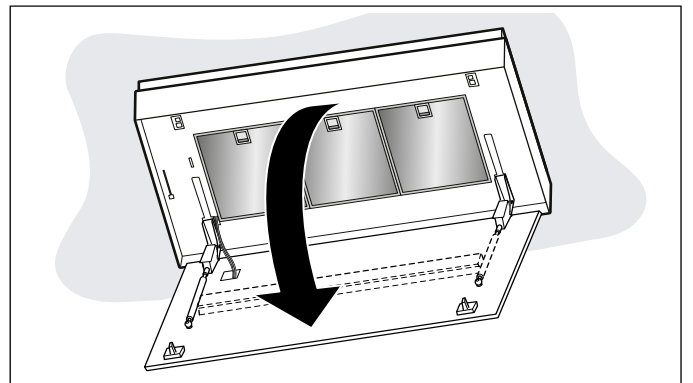

- 3 Open the locking mechanism on the grease filter.
Note: Do not bend the grease filter to avoid causing damage.

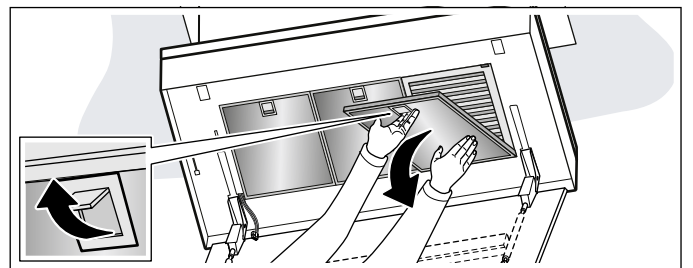

- 4 Remove the grease filter from the holder.
Notes
 - Fat may accumulate in the bottom of the grease filter.
 - Hold the filter level to prevent fat from dripping out.
- 5 Clean the accessible parts of the housing. Clean the inside of the appliance.
- 6 Clean the grease filter and let it dry before refitting.
- 7 Clean the appliance support cables.
Note: Individual wires may protrude out of the cables.

Cleaning the grease filters

⚠ Warning – Risk of fire!

Fatty deposits in the grease filter may catch fire. Regularly clean the grease filter. Never operate the appliance without a grease filter.

Notes

- Do not use any aggressive, acidic or alkaline cleaning products.
- We recommend that you to clean the grease filters every two months.
- When cleaning the grease filters, also clean the grease filter holder in the appliance using a damp cloth.
- The grease filters can be cleaned in the dishwasher or by hand. We recommend cleaning by hand.

By hand:

Note: You can use a special degreaser to remove stubborn dirt. It can be ordered via the online shop.

- Soak the grease filters in hot detergent solution.
- Clean the filters with a brush and then rinse them thoroughly.
- Allow the grease filters to drain.

In the dishwasher:

Note: Slight discolouration may occur if cleaning in the dishwasher. This discolouration has no effect on the performance of the grease filters.

- Use normal domestic dishwashing detergents.
- Do not clean heavily soiled grease filters together with tableware.
- Place the grease filters in the dishwasher leaving plenty of space around them. Do not wedge the grease filters in.
- Select a temperature of no more than 70 °C.

Fitting the grease filters

- 1 Fit the grease filters.
To do this, take hold of the grease filter from underneath with your other hand.
- 2 Fold the grease filter upwards and engage the locks.
- 3 Close the filter cover upwards.
Note: Ensure that the filter cover locks engage correctly.

Replacing the odour filter

Note: To bind odours in circulating-air mode, you must install an odour filter. The different options for operating the appliance in circulating-air mode can be found in our catalogue. Alternatively, ask your specialist retailer. The required accessories are available from specialist retailers, from our after-sales service or from the online shop.

- 1 Remove the grease filters.
- 2 Open the odour filter cartridge.

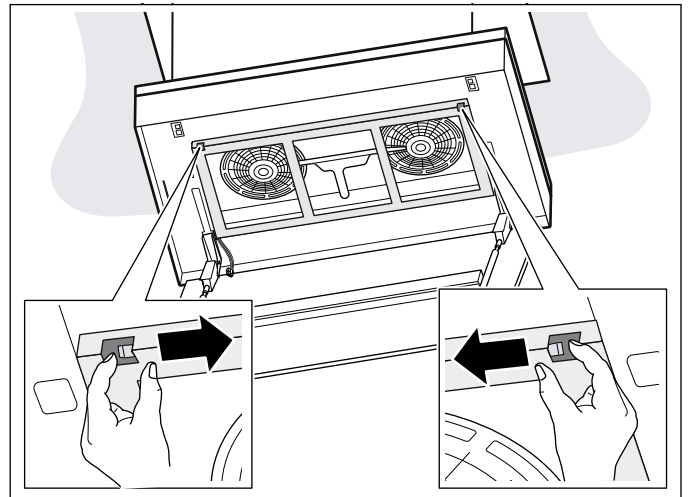

- 3 Remove the old odour filter.
- 4 Insert the new odour filter.

Note: Note the correct installation direction for the odour filter.

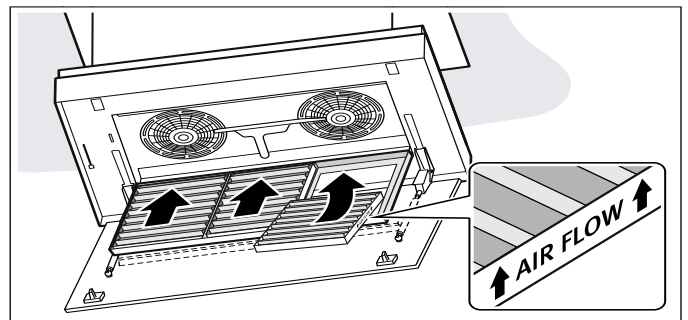

- 5 Fit the grease filters.

Replacing the batteries in the remote control

⚠ Warning – Risk of injury!

- Batteries can be easily swallowed by children. Keep batteries out of the reach of children. Do not allow children to change batteries without supervision.
- Batteries may explode. Do not charge or short-circuit the batteries. Do not throw batteries into a fire.
- The connection terminals must not be short circuited.
- Only batteries of the specified type may be used. Different types of batteries or old and new batteries must not be mixed together.
- Rechargeable batteries must not be used.

Caution!

Damage to the remote control caused by leaking batteries. Remove the batteries in the remote control if the remote control is not being used over a longer period of time.

- 1 Remove the cover.
- 2 Remove the batteries.

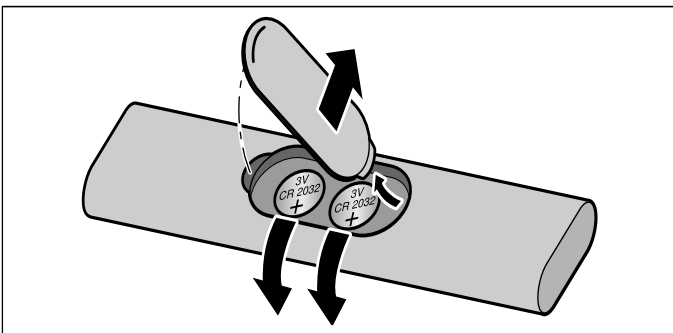

- 3 Correctly insert the new batteries (3 V CR 2032).

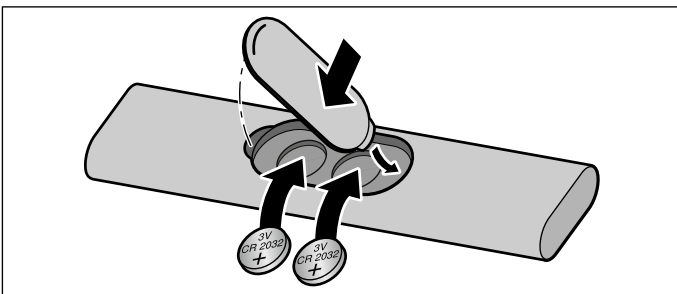

Caution!

Remove batteries that are flat or defective from the remote control and dispose of them safely in accordance with local regulations. Do not dispose of batteries alongside general household waste.

Trouble shooting

Malfunctions often have simple explanations. Please read the following notes before calling the after-sales service.

⚠ Warning – Risk of electric shock!

Incorrect repairs are dangerous. Repairs may only be carried out and damaged power cables replaced by one of our trained after-sales technicians. If the appliance is defective, unplug the appliance from the mains or switch off the circuit breaker in the fuse box. Contact the after-sales service.

LED lights

Defective LED lights must only be replaced by the manufacturer, their customer service department or a licensed technician (electrician).

Malfunction table

Fault	Possible cause	Solution
The appliance is not working	Power failure	Check whether other kitchen appliances are working
	The fuse is faulty	Check the fuse box to make sure that the fuse for the appliance is in working order
The lighting is not working	The LED lights are faulty	Call our after-sales service
	Plug is not correctly plugged into the filter cover.	Insert the plug, see the section entitled → <i>"Fitting the filter cover"</i> on page 49
The remote control is not working	The battery is flat	Change the batteries in the remote control, see section → <i>"Replacing the batteries in the remote control"</i> on page 41
LED 1 or LED 2 flashes in the display	The grease filter or the odour filter is saturated.	Clean the grease filter or change the odour filter. → <i>"Cleaning and maintenance"</i> on page 38
Unusual noises during the upward or downward movement of the appliance	Cables may be damaged	Call our after-sales service
A signal tone sounds three times	Reference movement was not started	Perform the reference movement using the \wedge and \vee buttons
Once the appliance has been connected to the power supply, the lighting switches on automatically	Demo mode is switched on	To switch off demo mode: Press and hold the $\text{\textcircled{1}}$ and $\text{\textcircled{2}}$ buttons for approx. 3 seconds

Customer service

When calling us, please quote the product number (E no.) and the production number (FD no.) so that we can provide you with the correct advice. These numbers can be found on the rating plate on the top of the appliance.

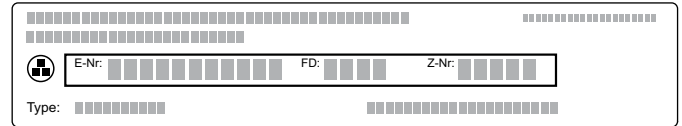

You can make a note of the numbers of your appliance and the telephone number of the after-sales service in the space below to save time should it be required.

E no. _____ **FD no.** _____

After-sales service

Please be aware that a visit by an after-sales engineer will be charged if a problem turns out to be the result of operator error, even during the warranty period.

Please find the contact data of all countries in the enclosed customer service list.

To book an engineer visit and product advice

GB 0344 892 8988
Calls charged at local or mobile rate.

IE 01450 2655
0.03 € per minute at peak.
Off peak 0.0088 € per minute.

AU 1300 368 339

NZ 09 477 0492

Trust the expertise of the manufacturer, and rest assured that the repair will be carried out by trained service technicians using original spare parts for your domestic appliance.

Accessories

(not included in the scope of delivery)

Note: These instructions apply to several appliance models. It may be the case that an optional accessory that is listed does not apply for your appliance.

Note: Observe the installation instructions in the accessory.

Accessories	Order number
Odour filter (can be regenerated)	AA200122
Odour filter (cannot be regenerated)	AA200121

INSTALLATION INSTRUCTIONS

- This appliance is fitted to the kitchen ceiling or a sturdy suspended ceiling.
- The surfaces of the appliance are sensitive. Avoid damaging them during installation.

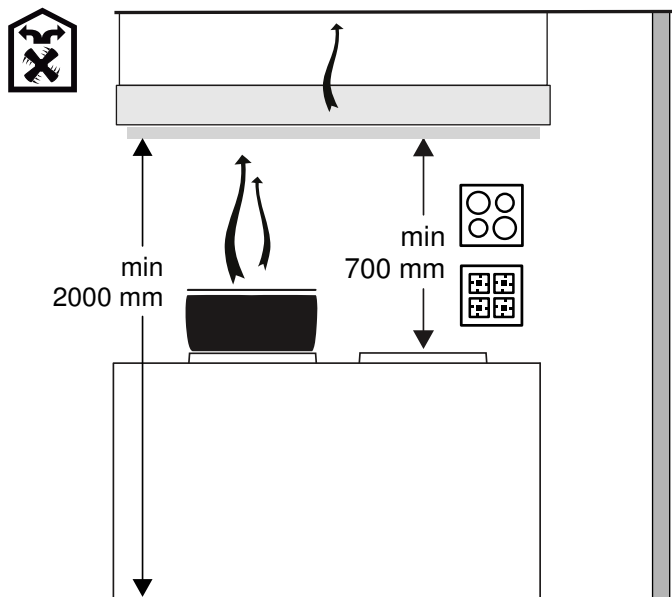
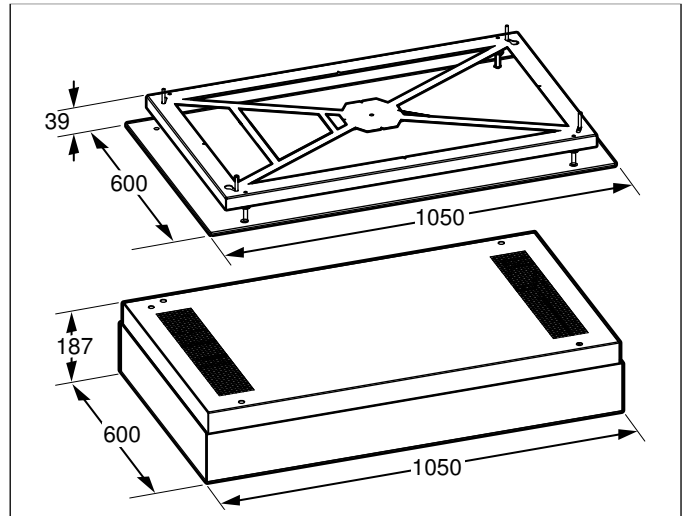
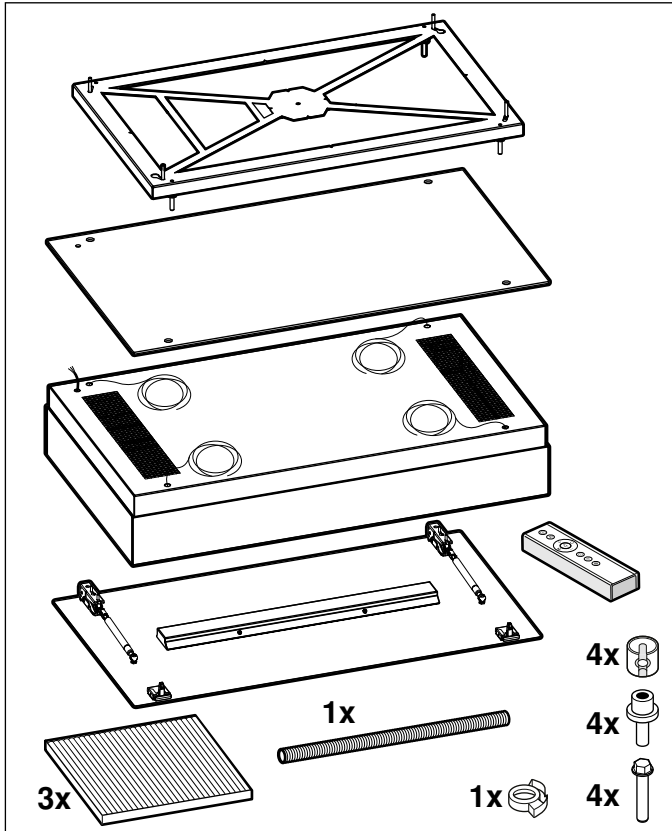

⚠ Important safety information

Read these instructions carefully. Only then will you be able to operate your appliance safely and correctly. Retain the instruction manual and installation instructions for future use or for subsequent owners.

Check the appliance for damage after unpacking it. Do not connect the appliance if it has been damaged in transport.

The appliance can only be used safely if it is correctly installed according to the safety instructions. The installer is responsible for ensuring that the appliance works perfectly at its installation location.

Only a licensed professional may connect appliances without plugs. Damage caused by incorrect connection is not covered under warranty.

The surfaces of the appliance are easily damaged. Avoid damaging them during installation.

For the installation, observe the currently valid building regulations and the regulations of the local electricity and gas suppliers.

⚠ Warning – Risk of fire!

- Fatty deposits in the grease filter may catch fire. The specified safety clearances must be complied with in order to prevent a build-up of heat. Refer to the information provided for your cooker. If gas and electric hobs are being operated together, the largest specified clearance applies.
- Grease deposits in the grease filter may catch fire. Never work with naked flames close to the appliance (e.g. flambéing). Do not install the appliance near a heat-producing appliance for solid fuel (e.g. wood or coal) unless a closed, non-removable cover is available. There must be no flying sparks.

⚠ Warning – Risk of injury!

- Components inside the appliance may have sharp edges. Wear protective gloves.
- The appliance may fall down if it has not been properly fastened in place. All fastening components must be fixed firmly and securely.
- The appliance is heavy. To move the appliance, 2 people are required. Use only suitable tools and equipment.
- The appliance is very heavy. The appliance must not be fitted directly onto plasterboard or similar lightweight materials. To ensure correct installation, you must use a material which is sufficiently stable and suitable for both the structural conditions and the weight of the appliance.
- Changes to the electrical or mechanical assembly are dangerous and may lead to malfunctions. Do not make any changes to the electrical or mechanical assembly.
- Risk of falling when working on the appliance. Use a stable stepladder.
- Risk of trapping body parts when opening and closing the hinges. Keep your hands away from the hinges.
- The filter cover may swing out. Always open and close the filter cover slowly. Ensure that the filter cover does not swing out after it is released.

⚠ Warning – Risk of electric shock!

- Components inside the appliance may have sharp edges. These may damage the connecting cable. Do not kink or pinch the connecting cable during installation.
- It must always be possible to disconnect the appliance from the electricity supply. The appliance must only be connected to a protective contact socket that has been correctly installed.

The mains plug of the mains power cable must be easily accessible after installation of the appliance. If this is not possible, an all-pole isolating switch must be integrated into the permanent electrical installation according to the conditions of overvoltage category III and according to the installation regulations.

The permanent electrical installation must only be wired by a professional electrician. We recommend installing a residual-current circuit breaker (RCCB) in the appliance's power supply circuit.

- Incorrect repairs are dangerous. Repairs may only be carried out and damaged power cables replaced by one of our trained after-sales technicians. If the appliance is defective, unplug the appliance from the mains or switch off the circuit breaker in the fuse box. Contact the after-sales service.

⚠ Warning – Danger of suffocation!

Packaging material is dangerous to children. Never allow children to play with packaging material.

General information

The surfaces of the appliance are easily damaged. Avoid damaging them during installation.

Electrical connection

⚠ Warning – Risk of electric shock!

It must always be possible to disconnect the appliance from the power supply. If there is a fixed connection, an all-pole isolating switch with a contact gap of at least 3 mm must be provided for the wiring. Only an electrician may install the fixed connection. We recommend installing a residual-current circuit breaker (RCCB) in the appliance's power supply circuit.

⚠ Warning – Risk of electric shock!

Components inside the appliance may have sharp edges. These may damage the connecting cable. Do not kink or pinch the connecting cable during installation.

The required connection data can be found on the rating plate inside the appliance; remove the odour filter to access this.

This appliance complies with the EC interference suppression regulations.

The appliance must be disconnected from the power supply whenever installation work is being carried out.

When the appliance is installed, protection must be provided against accidental contact in the future.

Installation

Preparing for installation

- Recommended ceiling height up to 3.50 m.
- The cooking vapours are more difficult to draw in the further away they are from the hob. We recommend a distance of at least 700 mm and a maximum of 1500 mm.
- So that cooking vapours are optimally drawn in, install the extractor hood in the middle of the hob.
- The installation site must be easily accessible, so that the appliance can be accessed freely for servicing.

Checking the ceiling

- The ceiling must be flat, horizontal and adequately load-bearing.
- The depth of the bore holes must be the same length as the screws.
- The enclosed screws are suitable only for concrete ceilings.
- The max. weight of the appliance is **80 kg**.

Notes

- When fixing the appliance in place, a suitable substructure is required that is securely fastened to the concrete ceiling.
- Do not fit the appliance directly onto plasterboard (or similar lightweight materials) in a suspended ceiling.
- To ensure correct installation, you must use a material which is sufficiently stable and suitable for both the structural conditions and the weight of the appliance.

Preparing the ceiling

- 1 Cover the hob to protect it from damage.
- 2 Determine the position of the frame. In doing so, determine where the middle should be based on the hob.
- 3 Measure and mark the positions of the fastening screws.
- 4 Drill four holes with a diameter of 6 mm for the fixing.

Caution!

Ensure that there are no electrical wires, gas pipes or water pipes in the area where holes are to be drilled.

Fitting the frame

- 1 Screw the two opposite screws into the ceiling until they protrude out of the ceiling by approx. 7 mm.

Note: Note the correct position of the screws and the frame.

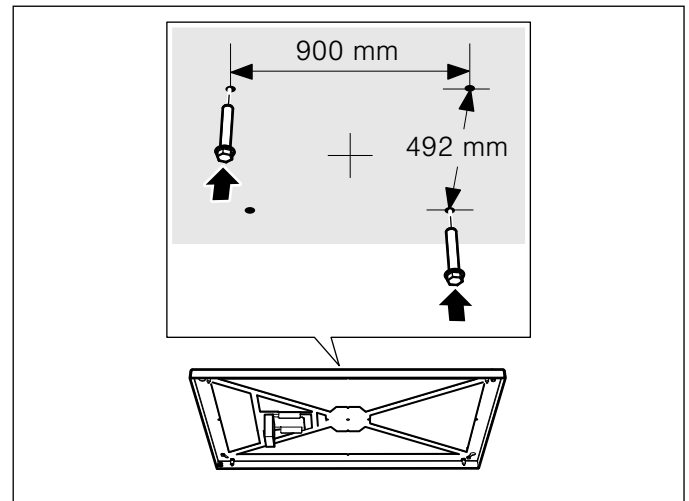

- 2 Guide the frame through the screws on the ceiling.
- 3 Move the frame so that the screws lock into place in the key hole openings and can be screwed in tightly.

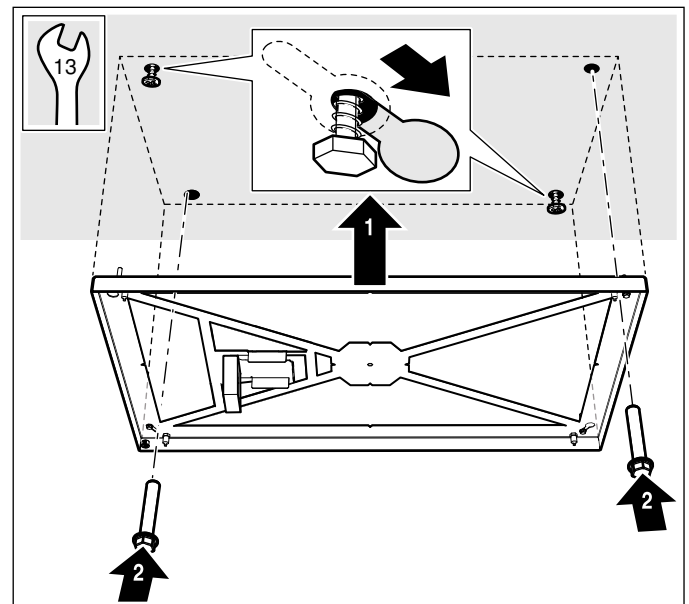

- 4 Align the frame and use two more screws to secure it in place.
- 5 Place a scissor lift table or another suitable device under the appliance.

- 6 Lift the appliance at the corners, turn it over and position it on the scissor lift table so that the appliance is lying on the frame.

Note: Do not place the appliance on the grease filters as these could be damaged.

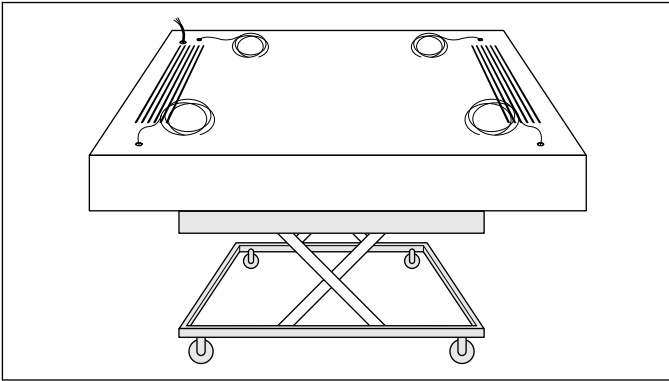

- 7 Leave a gap of at least 700 mm between the hob and the lower edge of the appliance.

Note: When securing cables, ensure that the maximum distance between the frame cover and the top edge of the appliance is 1.20 m.

Connecting the appliance

Ensure that there is sufficient fuse protection for the household wiring. The voltage and frequency of the appliance must match the electrical wiring (see rating plate).

The appliance corresponds to protection class 1 and must only be operated with a protective earth connection.

The appliance must be disconnected from the power supply whenever installation work is being carried out.

When the appliance is installed, protection against contact must be provided.

Only a licensed professional may connect the appliance. They are subject to the requirements of the local electricity provider.

⚠ Warning – Risk of electric shock!

It must always be possible to disconnect the appliance from the power supply. If there is a fixed connection, an all-pole isolating switch with a contact gap of at least 3 mm must be provided for the wiring. Only an electrician may install the fixed connection. We recommend installing a residual-current circuit breaker (RCCB) in the appliance's power supply circuit.

Note: To find out the correct fuse rating, see the total connected load (in watts) on the appliance's rating plate.

- 1 Pull the protective tube over the on-site cable.
Note: Shorten the protective tube where necessary.
- 2 Plug the on-site cable into the connecting terminal.

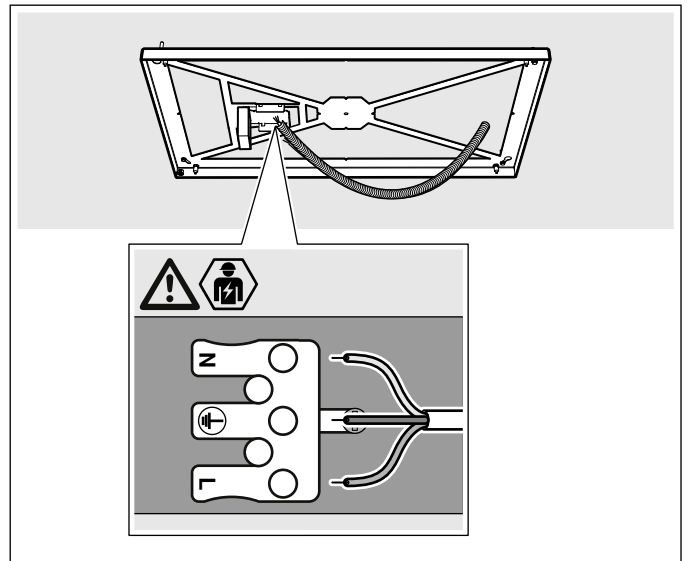

- 3 Thread the four cables into the lock nuts.
Note: Do not insert the lock nuts into the openings to avoid damaging the appliance's limit switch.

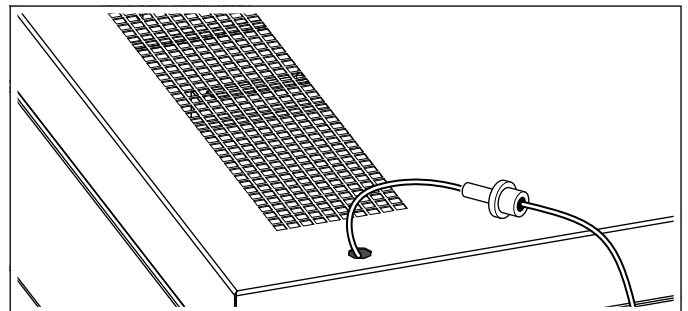

- 4 To protect against scratches, position a spacer on the appliance and place the frame cover on top of it.

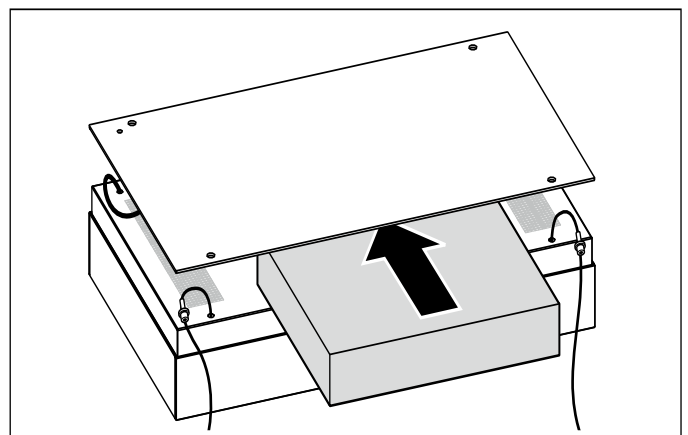

- 5 Thread the cables through the openings of the frame cover.

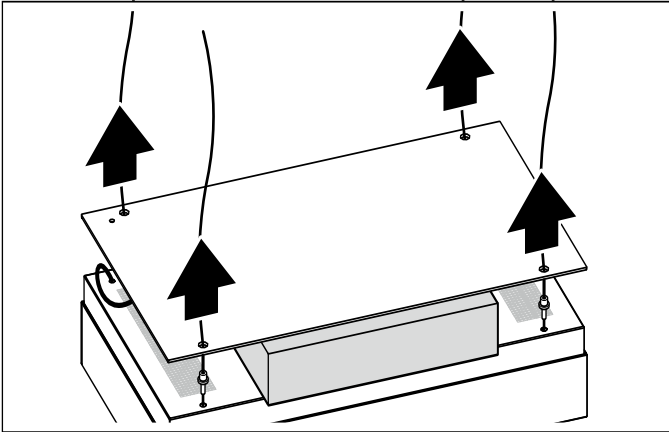

- 6 Undo the strain relief on the cable on the appliance and pull out the cable.
 7 Thread the cable on the appliance through the opening in the frame cover and use the strain relief supplied to secure it.

Caution!

There is a risk of damage to the appliance if the cable is coiled up. Always secure the cable firmly using the strain relief so that it does not coil up fully in the appliance.

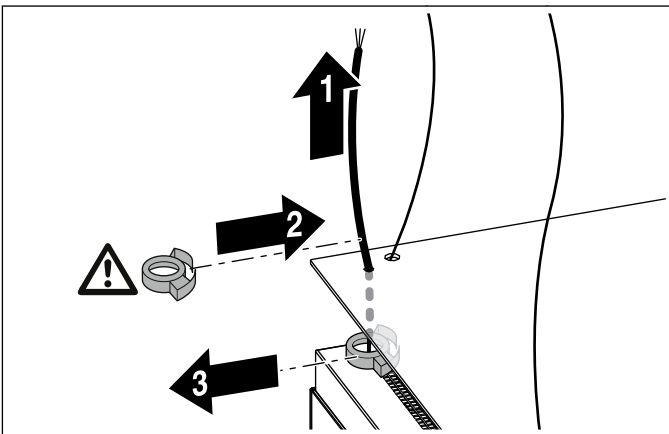

- 8 Remove the strain relief fitted at the factory.
Note: Keep the strain relief and do not throw it away.
 9 Thread four cables into the cable tensioner and apply equal tension.
Note: Never shorten the cables.

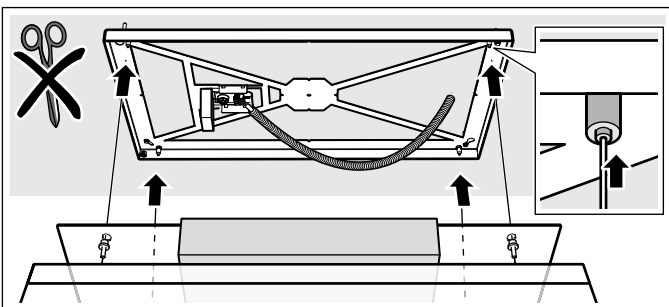

- 10 Adjust the cables if necessary. To do this, relieve the load on the appliance, loosen the cable tensioner and push it upwards.

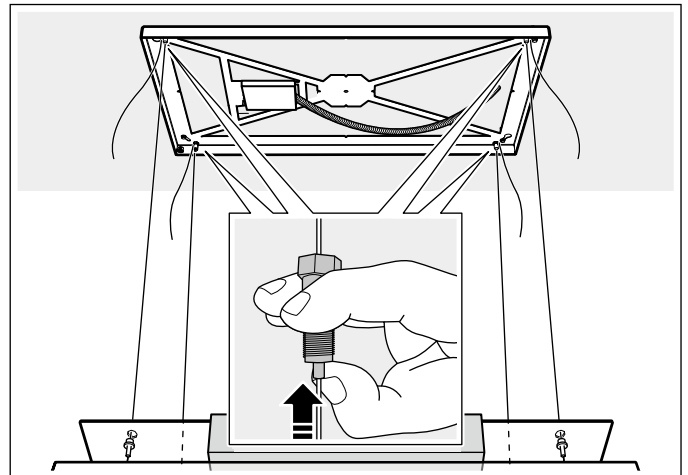

- 11 Thread the four enclosed cable clamps and secure in place approx. 2 cm in front of the cable tensioner.
Note: Tighten the screws by hand.

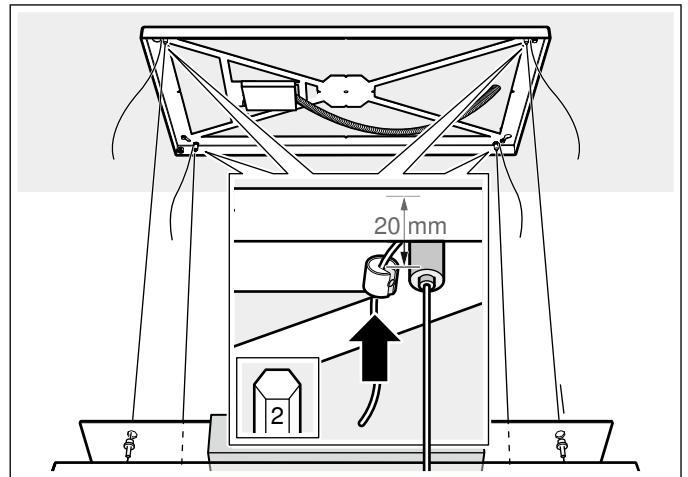

- 12 Align the appliance using a spirit level.

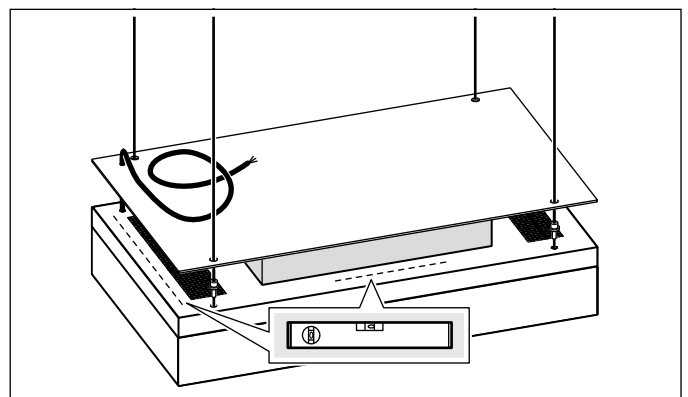

- 13 Place a scissor lift table or another suitable device under the appliance. The appliance hangs on the cables from the ceiling.
 14 Pull out the cable on the appliance completely.

Caution!

There is a risk of damage to the appliance if the cable is coiled up. Hold the cable so that it does not coil up fully in the appliance.

- 15 Plug the cable on the appliance into the connecting terminal and insert it in the strain relief.

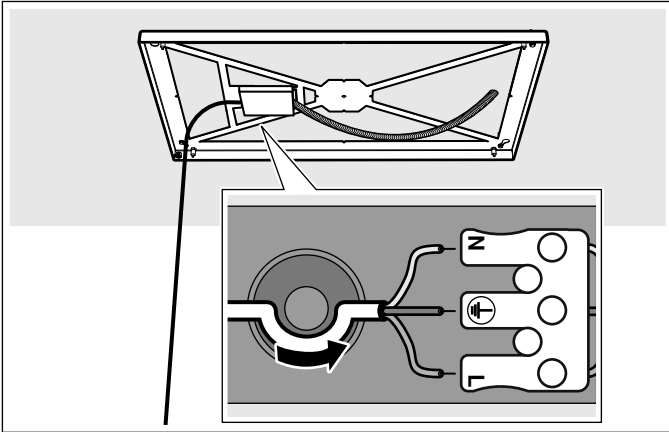

- 16 Close the cable cover.
 17 Carefully lift the frame cover.
 18 Place the ends of the cable behind the frame cover.
 19 Securely tighten the frame cover with the lock nuts finger-tight.

Note: Do not use a tool to avoid damaging the frame cover.

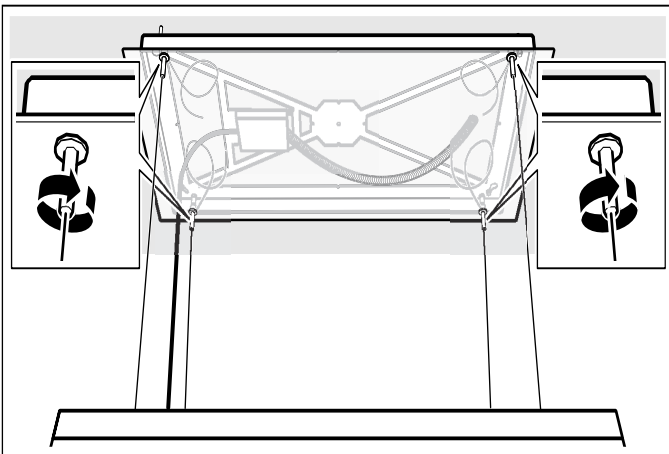

- 20 Remove the spacer from the appliance.
 21 Connect a power supply.
 22 To start the reference movement, press the \wedge button on the remote control.
Note: A reference movement is used to determine the correct actual position using a reference switch. The appliance moves up.
 23 If the appliance has moved up as far as it will go, press the \vee button on the remote control. The appliance moves down. The reference movement ends when the appliance has moved down as far as it will go.

Fitting the filter cover

⚠ Warning – Risk of injury!

Components inside the appliance may have sharp edges. Wear protective gloves.

⚠ Warning – Risk of injury!

Risk of trapping body parts when opening and closing the hinges. Keep your hands away from the hinges.

- 1 Set the required appliance height using the \wedge and \vee buttons on the remote control.
Note: If you have not yet performed a reference movement, the appliance first moves fully up and down automatically.
- 2 Open the hinges on the filter cover.
- 3 Mount the filter cover on the designated screws and push it backwards/forwards depending on the key hole opening into the narrow section.
- 4 Tighten the fastening screws of the hinges.

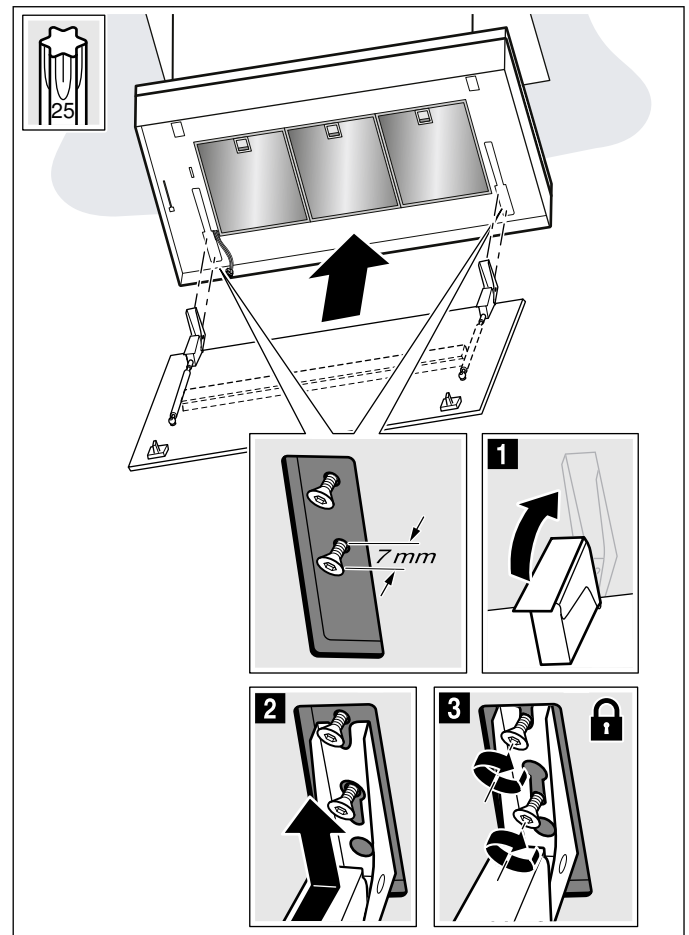

- 5 Insert the on-site cable for the lighting.

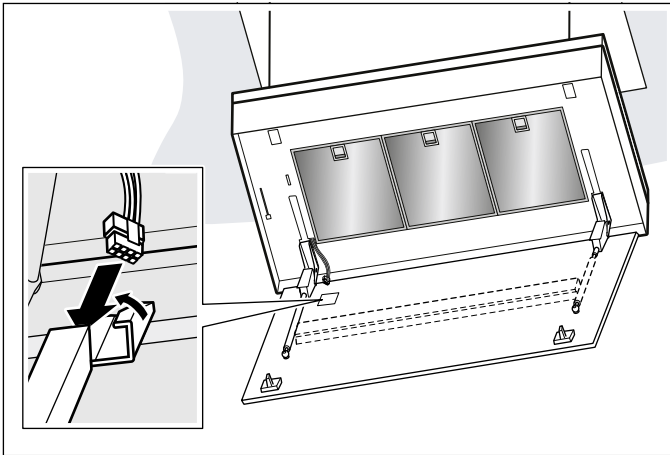

- 6 Remove the grease filter.

Note: Do not bend the grease filter to avoid causing damage.

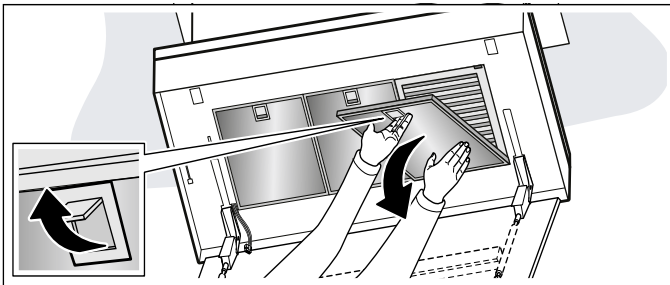

- 7 Open the odour filter cartridge.

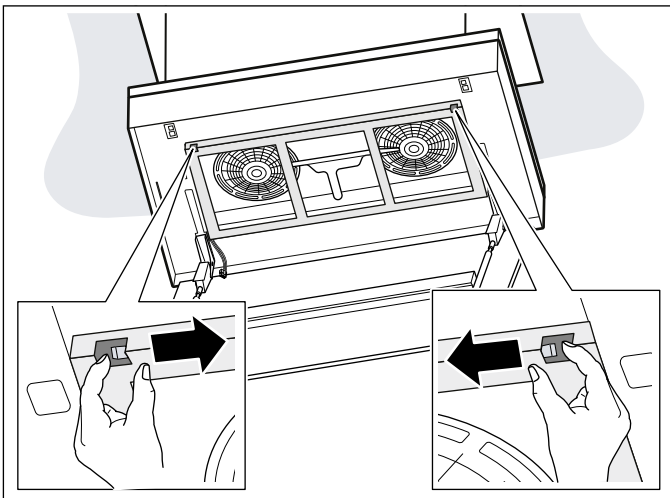

- 8 Unpack the odour filter.

- 9 Insert the odour filter.

Note: Note the correct installation direction for the odour filter.

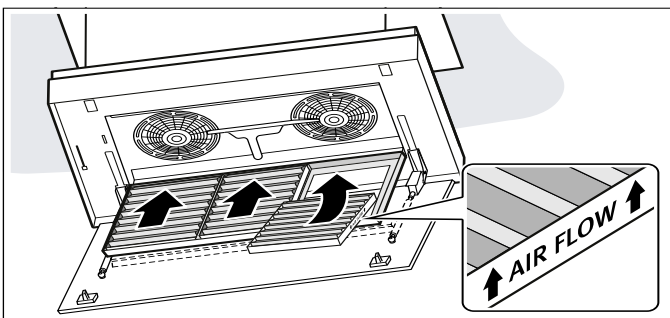

- 10 Fit the grease filters.

- 11 Swing the filter cover up and ensure that it engages.

Removing the appliance

⚠ Warning – Risk of injury!

Risk of trapping body parts when opening and closing the hinges. Keep your hands away from the hinges.

⚠ Warning – Risk of injury!

Components inside the appliance may have sharp edges. Wear protective gloves.

- 1 Cover the hob to protect it from damage.
- 2 Press the ∇ button on the remote control. The appliance moves down as far as it will go.
- 3 Place a scissor lift table or another suitable device under the appliance.
- 4 Move the scissor lift table up until the tension on the appliance cables is removed.

Notes

- Place the appliance on the scissor lift table so that the appliance and the frame are lying on it.
- Do not place the appliance on the grease filters as these could be damaged.

- 5 Disconnect the appliance from the power supply.
- 6 To protect against scratches, position a spacer on the appliance.
- 7 Carefully loosen the screws on the frame cover.

Note: Do not use any tools. Ensure that lock nuts do not fall into the opening in the appliance, in order to prevent damage to the limit switch.

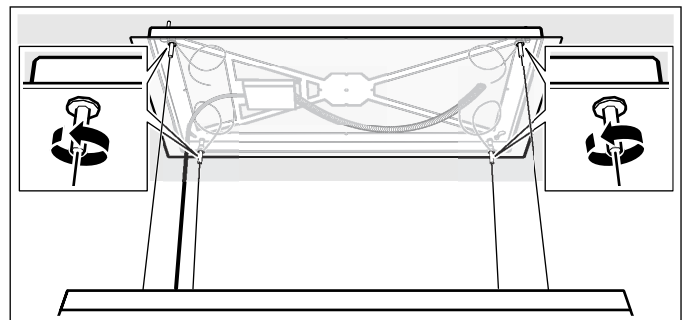

- 8 Place the frame cover down carefully.

- 9 Open the cable cover at the side using a screwdriver.

- 10** Loosen the cable on the appliance from the connecting terminal and from the strain relief.

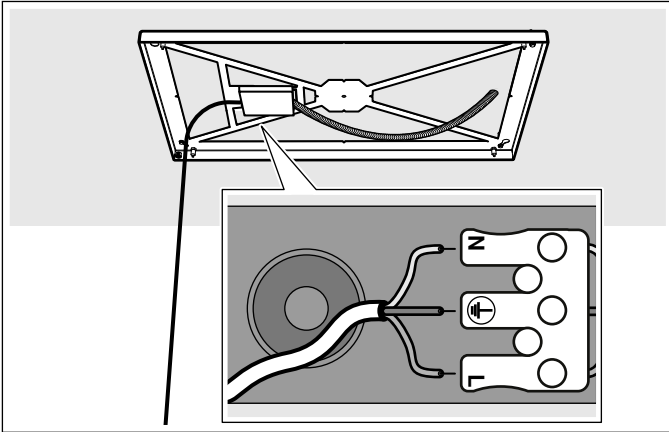

- 11** Secure the cable on the appliance using the strain relief so that it does not coil up.

Caution!

There is a risk of damage to the appliance if the cable is coiled up. Always secure the cable firmly using the strain relief so that it does not coil up fully in the appliance.

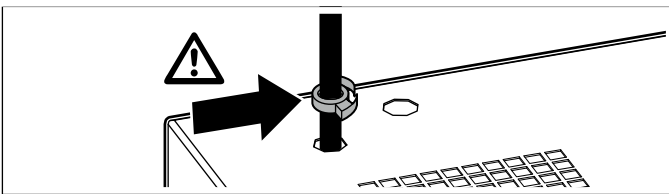

- 12** Detach the on-site cable from the connecting terminal and remove the protective tube.

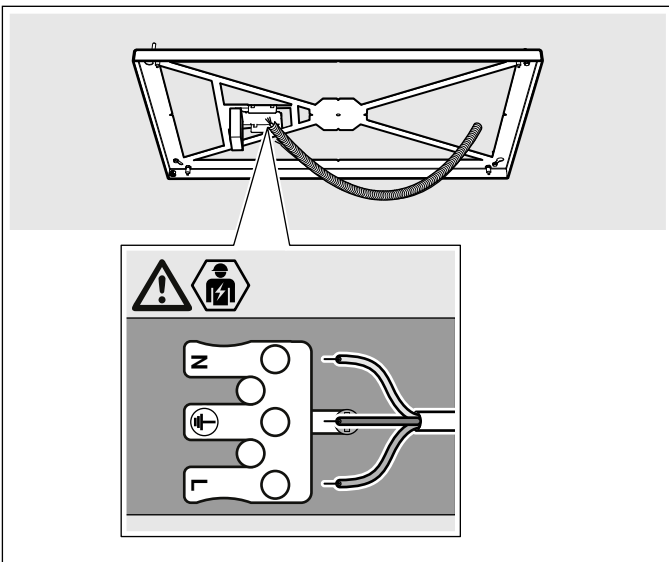

- 13** Loosen the four cable clamps.

- 14** Open the cable tensioner and pull out the cables.

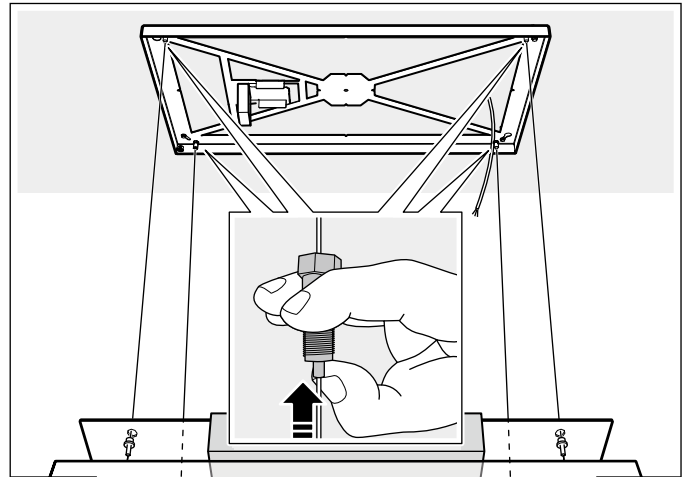

- 15** Thread the cables out of the frame cover.

- 16** Thread the cable on the appliance through the opening in the frame cover and use the strain relief to secure it.

Caution!

There is a risk of damage to the appliance if the cable is coiled up. Always secure the cable firmly using the strain relief so that it does not coil up fully in the appliance.

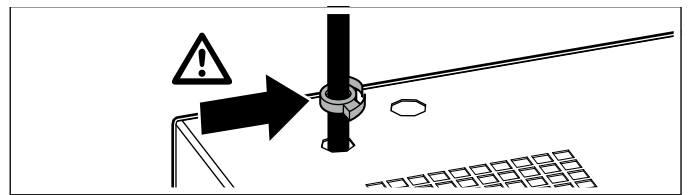

- 17** Remove the diagonally opposite screws on the frame.

- 18** Loosen the two other diagonally opposite screws, move the frame and remove it.

Inhoudsopgave

GEBRUIKSAANWIJZING	52	INSTALLATIEVOORSCHRIFT	68
Gebruik volgens de voorschriften	53	Belangrijke veiligheidsvoorschriften	69
Belangrijke veiligheidsvoorschriften	53	Algemene aanwijzingen	70
Milieubescherming	56	Elektrische aansluiting	70
Energie besparen	56	Installatie	71
Milieuvriendelijk afvoeren	56	Installatie voorbereiden	71
Batterijen afvoeren	56	Plafond controleren	71
Functie	56	Plafond voorbereiden	71
Gebruik met circulatielucht	56	Apparaat aansluiten	72
Apparaat bedienen	57	Filterafdekking monteren	74
Liftfuncties	57	Apparaat demonteren	75
Intensief-stand	58		
Naloop ventilator	58		
Automatische stand	58		
Sensorbesturing	59		
Verzadigingsindicatie	59		
Verlichting	59		
Toetssignaal	59		
Verbinding kookplaat	60		
Instellen	60		
Home Connect	61		
Instellen	61		
Software-update	62		
Afstandsdiagnose	62		
Verbinding terugzetten	62		
Aanwijzing voor gegevensbeveiliging	63		
Conformiteitsverklaring	63		
Reinigen en onderhouden	63		
Batterijen van de afstandsbediening vervangen	66		
Wat te doen bij storingen?	66		
Servicedienst	67		
Toebehoren	67		

Meer informatie over producten, accessoires, onderdelen en diensten vindt u op het internet: www.gaggenau.com en in de online-shop: www.gaggenau.com/zz/store

Gebruik volgens de voorschriften

Lees deze gebruiksaanwijzing zorgvuldig door. Alleen dan kunt u uw apparaat goed en veilig bedienen. Bewaar de gebruiksaanwijzing voor later gebruik of om door te geven aan een volgende eigenaar.

De veiligheid is alleen gewaarborgd bij een deskundige montage volgens de montagehandleiding. De installateur is verantwoordelijk voor een goede werking op de plaats van opstelling.

Dit toestel is alleen bestemd voor huishoudelijk gebruik en de huiselijke omgeving. Het apparaat is niet voor buitengebruik bestemd. Zorg ervoor dat het toestel altijd onder toezicht wordt gebruikt. De fabrikant is niet aansprakelijk voor schade als gevolg van onjuist gebruik of onjuiste bediening.

Dit apparaat is bestemd voor gebruik tot op hoogten van maximaal 2.000 meter boven zeeniveau.

Dit apparaat kan worden gebruikt door kinderen vanaf 8 jaar en door personen met beperkte fysieke, sensorische of geestelijke vermogens of personen die gebrek aan kennis of ervaring hebben, wanneer zij onder toezicht staan van een persoon die verantwoordelijk is voor hun veiligheid of geleerd hebben het op een veilige manier te gebruiken en zich bewust zijn van de risico's die het gebruik van het apparaat met zich meebrengt.

Kinderen mogen niet met het apparaat spelen. Reiniging en onderhoud mogen niet worden uitgevoerd door kinderen, tenzij ze 15 jaar of ouder zijn en onder toezicht staan. Zorg ervoor dat kinderen die jonger zijn dan 8 jaar uit de buurt blijven van het apparaat of de aansluitkabel.

Controleer het apparaat na het uitpakken. Niet aansluiten in geval van transportschade.

Dit apparaat is niet bestemd voor gebruik met een externe tijdschakelklok of een afstandbediening.

⚠ Belangrijke veiligheidsvoorschriften

⚠ Waarschuwing – Verstikkingsgevaar!

Verpakkingsmateriaal is gevaarlijk voor kinderen. Kinderen nooit met verpakkingsmateriaal laten spelen.

⚠ Waarschuwing – Risico van brand!

- De vetafzettingen in het vetfilter kunnen ontbranden. Vetfilter regelmatig reinigen. Apparaat nooit zonder vetfilter gebruiken.
- De vetafzettingen in het vetfilter kunnen ontbranden. In de buurt van het apparaat nooit werken met een open vlam (bijv. flamberen). Het apparaat alleen in de buurt van een vuurbron voor vaste brandstoffen (bijv. hout of kolen) installeren wanneer er een afgesloten, niet verwijderbare afscherming aanwezig is. Er mogen geen vonken wegspringen.
- Hete olie en heet vet vatten snel vlam. Hete olie en heet vet nooit gebruiken zonder toezicht. Vuur nooit blussen met water. Schakel de kookzone uit. Vlammen voorzichtig met een deksel, smoordeksel of iets dergelijks verstikken.
- Wanneer er gas-kookzones ingeschakeld zijn waar geen kookgerei op staat, wordt er tijdens het gebruik zeer veel warmte ontwikkeld. Een ventilatieapparaat dat daarop is aangebracht kan beschadigd of in brand raken. Gebruik de gas-kookzones alleen wanneer er kookgerei op staat.
- Bij gelijktijdig gebruik van meerdere gas-kookzones ontwikkelt zich een grote warmte. Een ventilatieapparaat dat daarop is aangebracht kan beschadigd of in brand raken. Twee gaskookplaten nooit langer dan 15 minuten gelijktijdig op de hoogste vlam gebruiken. Een grote brander met meer dan 5kW (wok) komt overeen met het vermogen van twee gasbranders.

⚠ Waarschuwing – Risico van verbranding!

Tijdens het gebruik worden de toegankelijke onderdelen heet. De hete onderdelen nooit aanraken. Zorg ervoor dat er geen kinderen in de buurt zijn.

⚠ Waarschuwing – Risico van letsel!

- Bepaalde onderdelen in het toestel kunnen scherpe randen hebben. Veiligheidshandschoenen dragen.
- Is het toestel niet naar behoren bevestigd, dan kan het naar beneden vallen. Alle bevestigingsschroeven moeten vast en veilig worden gemonteerd.
- Het toestel is zwaar. Er zijn twee personen nodig om het apparaat te bewegen. Alleen geschikte hulpmiddelen gebruiken.
- Het apparaat is erg zwaar. Het apparaat mag niet direct in gipskartonplaten of gelijksoortig licht bouw materiaal worden gemonteerd. Voor een juiste montage dient u materiaal te gebruiken dat voldoende stabiel en aangepast is aan de bouwkundige situatie en het gewicht van het materiaal.
- Wijzigingen aan de elektrische of mechanische opbouw zijn gevaarlijk en kunnen leiden tot functiestoringen. Geen wijzigingen aan de elektrische of mechanische opbouw aanbrengen.
- De filterafdekking kan trillen. Filterafdekking altijd langzaam openen en sluiten. Er op letten dat de filterafdekking na het loslaten niet natrilt.
- Klemgevaar bij het openen en sluiten van de filterafdekking. Niet met uw handen in het gebied achter de filterafdekking of bij de scharnieren komen.
- Batterijen kunnen door kinderen worden ingeslikt. Batterijen buiten het bereik van kinderen bewaren. Kinderen niet zonder toezicht de batterijen laten vervangen.
- Batterijen kunnen exploderen. Batterijen niet opladen of kortsluiten. Batterijen niet in het vuur gooien.
- De aansluitklemmen mogen niet worden kortgesloten.
- Er mogen alleen batterijen van het opgegeven type worden gebruikt. Verschillende batterijtypes alsook nieuwe en gebruikte batterijen mogen niet samen worden gebruikt.
- Er mogen geen heroplaadbare batterijen worden gebruikt.
- Op het apparaat geplaatste voorwerpen kunnen vallen. Plaats geen voorwerpen op het apparaat.
- Slingerende bewegingen van het apparaat kunnen tot letsel leiden. Apparaat niet heen en weer zwaaien. Bij op- en neergaande bewegingen van het apparaat voldoende afstand tot het apparaat houden.
- Trillende bewegingen bij apparaten met draadophangingen kunnen de bevestigingselementen overbelasten. Het apparaat kan naar beneden vallen. Het apparaat niet in trilling brengen.
- Voorwerpen die op het apparaat geplaatst zijn kunnen de bevestigingselementen overbelasten. Het apparaat kan dan naar beneden vallen. Plaats geen voorwerpen op het apparaat.
- Op de kookplaat geplaatste voorwerpen kunnen door het openen van de filterafdekking omvallen. Dit kan tot verbrandingen leiden. Kookplaat vóór het openen van de filterafdekking leegmaken.
- Bij beschadigde kabels of ongewone geluiden tijdens het omhoog- of omlaag bewegen mag het apparaat niet langer worden gebruikt.
- Het apparaat vóór het reinigen van de Home Connect app loskoppelen zodat er geen bediening via de Home Connect app mogelijk is.

⚠ Waarschuwing – Kans op een elektrische schok!

- Een defect toestel kan een schok veroorzaken. Een defect toestel nooit inschakelen. De netstekker uit het stopcontact halen of de zekering in de meterkast uitschakelen. Contact opnemen met de klantenservice.
- Ondeskundige reparaties zijn gevaarlijk. Reparaties en de vervanging van beschadigde aansluitleidingen mogen uitsluitend worden uitgevoerd door technici die zijn geïnstrueerd door de klantenservice. Is het apparaat defect, haal dan de stekker uit het stopcontact of schakel de zekering in de meterkast uit. Contact opnemen met de klantenservice.
- Binnendringend vocht kan een schok veroorzaken. Het toestel alleen met een vochtige doek schoonmaken. Vóór het reinigen de netstekker uit het stopcontact halen of de zekering in de meterkast uitschakelen.
- Binnendringend vocht kan een schok veroorzaken. Geen hogedrukreiniger of stoomreiniger gebruiken.
- Bij beschadigde kabel of veerbreek in de afwikkelunit van de kabel mag het apparaat niet langer worden gebruikt.

Oorzaken van schade

Attentie!

Risico van beschadiging door corrosie. Schakel het apparaat wanneer u kookt altijd in om condensvorming te voorkomen. Condenswater kan leiden tot corrosie.

Defecte lampen altijd onmiddellijk vervangen, om overbelasting van de andere lampen te voorkomen.

Risico van beschadiging doordat er vocht in de elektronica van het apparaat komt. Reinig de bedieningselementen nooit met een natte doek.

Beschadiging van het oppervlak door een foutieve manier van reinigen. Roestvrijstalen oppervlakken uitsluitend reinigen in de slijprichting. Gebruik voor de bedieningselementen geen reinigingsmiddel voor roestvrij staal.

Beschadiging van het oppervlak door scherpe of schurende reinigingsmiddelen. Gebruik nooit scherpe of schurende reinigingsmiddelen.

Gevaar van beschadiging door een verkeerde behandeling van designelementen. Niet aan designelementen trekken. Geen voorwerpen op designelementen plaatsen of hieraan ophangen.

Attentie!

Beschadiging van de afstandsbediening door lekkende batterijen. Batterijen uit de afstandsbediening verwijderen als de afstandsbediening gedurende langere tijd niet wordt gebruikt.

Attentie!

Lege of defecte batterijen uit de afstandsbediening verwijderen en conform de plaatselijke voorschriften veilig afvoeren. Batterijen niet met het huisvuil meegeven.

Bij het in- of uitschuiven kunnen het apparaat of aangrenzende kookplaten worden beschadigd door voorwerpen die erop geplaatst zijn. Plaats geen voorwerpen op de beweeglijke onderdelen van het apparaat.

Attentie!

Beschadiging van het oppervlak doordat de beschermfolie niet verwijderd is. Voor het eerste gebruik de beschermfolie verwijderen van alle apparaatonderdelen.

Milieubescherming

Uw nieuwe apparaat is bijzonder energie-efficiënt. Hier krijgt u tips over de manier waarop u bij het gebruik van uw apparaat nog meer kunt besparen op energie en het apparaat op de juiste manier afvoert.

Energie besparen

- Pas de ventilatiestand aan de intensiteit van de kookdamp aan. Gebruik de intensiefstand alleen wanneer dit nodig is. Een lagere ventilatiestand betekent minder energieverbruik.
- Kies bij intensieve kookdampen op tijd een hogere ventilatiestand. Wanneer er in de keuken al kookdamp is ontstaan, dient de ventilatie langer te worden ingezet.
- Schakel het apparaat uit wanneer dit niet langer nodig is.
- Schakel de verlichting uit wanneer deze niet langer nodig is.
- Vetfilters en geurfilter dienen binnen de aangegeven periodes te worden gereinigd of vervangen, om de effectiviteit van de ventilatie te verhogen en brandgevaar te vermijden.
- Deksel plaatsen om kookdampen en condens te verminderen.

Milieuvriendelijk afvoeren

Voer de verpakking op een milieuvriendelijke manier af.



Dit apparaat is gekenmerkt in overeenstemming met de Europese richtlijn 2012/19/EU betreffende afgedankte elektrische en elektronische apparatuur (waste electrical and electronic equipment - WEEE).

De richtlijn geeft het kader aan voor de in de EU geldige terugneming en verwerking van oude apparaten.

Batterijen afvoeren

Voer gebruikte batterijen op een milieuvriendelijke manier af.



Batterijen mogen na gebruik niet met het gewone huisvuil worden meegegeven. Verbruikers zijn wettelijk verplicht om alle gebruikte batterijen bij de handel of andere terugnamepunten af te geven.

De handel is verplicht om gebruikte batterijen gratis terug te nemen.

Functie

Dit apparaat is bedoeld voor de circulatieluchtfunctie.

Gebruik met circulatielucht



De aangezogen lucht wordt door de vetfilters en een geurfilter gereinigd en weer teruggeleid in de keuken.

Aanwijzing: Om geurtjes te voorkomen bij het gebruik van circulatielucht, dient u een geurfilter in te bouwen. De verschillende manieren om het apparaat met circulatielucht te gebruiken, vindt u in onze catalogus of kunt u navragen bij uw speciaalzaak. Het daartoe benodigde toebehoren is verkrijgbaar bij de speciaalzaak, de klantenservice of in de online-shop.

Apparaat bedienen

Deze gebruiksaanwijzing geldt voor verschillende apparaatvarianten. Het is mogelijk dat er kenmerken worden beschreven die niet van toepassing zijn op uw apparaat.

Als uw apparaat over Home Connect beschikt, zijn bijkomende functies uitsluitend in de Home Connect app beschikbaar.

Aanwijzing: Schakel de afzuigkap in zodra u begint met koken en schakel hem pas enkele minuten na het koken weer uit. Zo wordt de keukendamp het effectiefst verwijderd.

Afstandsbediening

Met de afstandsbediening stelt u de verschillende functies van uw apparaat in.

Aanwijzing: Richt de afstandsbediening zo precies mogelijk op de infraroodontvanger van de LED-indicatie op het apparaat.

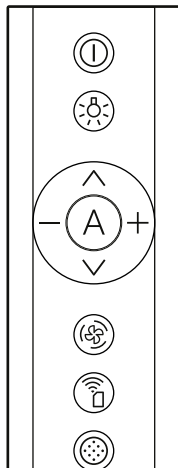

Symbool	Toelichting
ⓘ	Apparaat in-/uitschakelen, ventilator in-/uitschakelen
💡	Verlichting in-/uitschakelen, helderheid instellen
^	Apparaat naar boven bewegen
v	Apparaat naar beneden bewegen
A	Automatische modus/climatecontrol sensor inschakelen
+	Ventilatorstand verhogen
-	Ventilatorstand verlagen
🌀	Intervalventilatie inschakelen
📶	Home Connect app inschakelen
🌀	Filterverzadigingsindicatie terugzetten

Led-indicatie

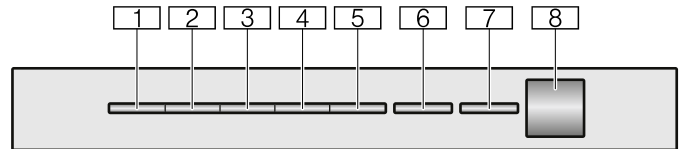

Led	Toelichting
1	Ventilatiestand 1
2	Ventilatiestand 2
3	Ventilatiestand 3
4	Intensiefstand 1
5	Intensiefstand 2
6	Automatisch bedrijf / ventilatorloop / intervalventilatie
7	Home Connect
8	Infraroodontvanger

Liftfuncties

U kunt het apparaat met de toetsen √ en ^ naar beneden, naar boven of naar een gedefinieerde positie bewegen.

Apparaat naar beneden bewegen

Toets √ indrukken.

Het apparaat beweegt naar beneden.

Aanwijzingen

- Wanneer u de knop √ kort indrukt, beweegt het apparaat naar beneden tot de laatst opgeslagen positie.
- Wanneer u de button √ gedurende ca. 3 seconden indrukt, beweegt het apparaat volledig naar beneden.

Apparaat naar boven bewegen

Toets ^ indrukken.

Het apparaat beweegt omhoog.

Aanwijzingen

- Wanneer u de button ^ kort indrukt, beweegt het apparaat naar omhoog tot de laatst opgeslagen positie.
- Wanneer u de button ^ gedurende ca. 3 seconden indrukt, beweegt het apparaat volledig naar omhoog.

Ventilator instellen

Inschakelen

- 1 Toets ① indrukken.
Het apparaat beweegt naar de laatst opgeslagen positie, de ventilator start in ventilatorstand 2.
- 2 Toets + of- indrukken om een andere ventilatiestand in te stellen.

De betreffende LED's op het apparaat branden.

Uitschakelen

Toets ① indrukken.

De ventilatorloop wordt geactiveerd, LED 6 op het apparaat knippert en het apparaat beweegt zich in de nalooppositie. Na ca. 10 minuten schakelt de ventilator automatisch uit en beweegt het apparaat zich volledig omhoog.

Intensief-stand

Bij sterke geur- en dampvorming kunt u de intensief-stand gebruiken.

Inschakelen

- 1 Toets ① indrukken.
Het apparaat beweegt naar de laatst opgeslagen positie, de ventilator start in ventilatorstand 2. LED 2 op het apparaat brandt.
- 2 Toets + twee keer indrukken om de intensiefstand 1 in te stellen.
- 3 Toets + nogmaals indrukken om de intensiefstand 2 in te stellen.

De betreffende LED's op het apparaat branden.

Aanwijzing: Na ca. 6 minuten schakelt de het apparaat automatisch terug naar ventilatorstand 3.

Naloop ventilator

Inschakelen

Aanwijzing: De ventilatorloop dient er toe het geurfilter na beëindiging van het koken te drogen.

- 1 Toets ① indrukken.
Het apparaat beweegt naar de laatst opgeslagen positie, de ventilator start in ventilatorstand 2. LED 2 op het apparaat brandt.
- 2 Toets - tweemaal indrukken.
LED 1 en LED 6 op het apparaat knipperen. Na ca. 10 minuten schakelt de ventilator automatisch uit en beweegt het apparaat zich volledig omhoog.

Uitschakelen

Druk om de ventilatorloop voortijdig te beëindigen, op knop ①.

De naventilatie wordt beëindigd. Het apparaat beweegt volledig naar boven.

Intervalventilatie

Deze functie is uitsluitend in de Home Connect app beschikbaar.

Bij de intervalventilatie schakelt de ventilatie in de gekozen stand gedurende de ingestelde tijd in en uit.

Led 6 knippert telkens opnieuw, de led van de gekozen ventilatorstand brandt aan het apparaat.

Zodra de ventilatietijd beëindigd is, gaat de led van de gekozen ventilatorstand uit. Led 6 blijft knipperen.

Automatische stand

Inschakelen

- 1 Toets ① indrukken.
Het apparaat beweegt naar de laatst opgeslagen positie, de ventilator start in ventilatorstand 2. De overeenkomstige LED's branden.
- 2 Druk op knop r.
LED 6 op het apparaat brandt en de optimale ventilatorstand wordt via een sensor automatisch ingesteld.

Uitschakelen

Het automatische bedrijf met de toets r beëindigen.

Het apparaat schakelt terug naar de eerder ingestelde ventilatorstand.

Wanneer de sensor geen verandering van de luchtkwaliteit in de ruimte meer vaststelt, schakelt de ventilator automatisch uit.

De looptijd in de automatische stand bedraagt maximaal 4 uur.

Wanneer de automatische modus met de knop ① wordt beëindigd, dan beweegt het apparaat naar de nalooppositie. Na ca. 10 minuten schakelt de ventilator automatisch uit en beweegt het apparaat zich volledig omhoog.

Sensorbesturing

In de automatische modus herkent een sensor in het apparaat de intensiteit van de kook- en bakluchtjes. Afhankelijk van de instelling van de sensor schakelt de ventilator automatisch naar een andere stand.

Mogelijke instellingen van de sensor:

Standaard instelling van de gevoeligheid: LED 3

Laagste instelling van de gevoeligheid: LED 1

Hoogste instelling van de gevoeligheid: LED 5

Als de sensorregeling te zwak of te sterk reageert, kunt u de instelling als volgt wijzigen:

- 1 Bij een uitgeschakeld apparaat de toetsen ① en A circa 3 seconden ingedrukt houden.
- 2 Toets + of – indrukken om de instelling van de sensorbesturing te wijzigen.
- 3 Toetsen ① en A circa 3 seconden ingedrukt houden om de instelling op te slaan of circa 10 seconden wachten tot de instelling automatisch wordt opgeslagen.
Er klinkt een geluidssignaal.

Aanwijzing: Toets ① indrukken om de instelling af te breken.

Verzadigingsindicatie

Bij verzadiging van de vetfilters of van het geurfilter knipperen na het uitschakelen van het apparaat de desbetreffende LED's en een terugkerend geluidssignaal klinkt:

- **Vetfilters:** LED 1 knippert
- **Geurfilter:** LED 2 knippert
- **Vetfilters en geurfilter:** LED's 1 en 2 knipperen

Nu moeten de vetfilters uiterlijk worden gereinigd of moet het geurfilter worden vervangen. → "Reinigen en onderhouden" op pagina 63

Terwijl de verzadigingsindicaties knipperen, kunnen ze worden gereset. Hiervoor op de toets ② drukken.

Instellingen voor gebruik van het geurfilter

- 1 Bij uitgeschakeld apparaat de toetsen ① en ② ca. 3 seconden ingedrukt houden.
Led van de momenteel actieve filterinstelling brandt aan het apparaat.
- 2 Toets + / toets – indrukken tot led 2 aan het apparaat voor circulatiefunctie (niet regenererbare filters) brandt.
- 3 Toets + / toets – indrukken tot led 3 aan het apparaat voor circulatiefunctie (niet regenererbare filters) brandt.
- 4 Toets + / toets – indrukken tot led 1 aan het apparaat voor de elektronische regeling opnieuw op bedrijf zonder circulatieluchtfILTER is ingesteld.

- 5 Toetsen ① en ② circa 3 seconden ingedrukt houden om de instelling op te slaan of ca. 10 seconden wachten tot de instelling automatisch wordt opgeslagen.
Er klinkt een geluidssignaal.

Aanwijzing: Toets ① indrukken om de instelling af te breken.

Verlichting

U kunt de verlichting onafhankelijk van de ventilator in- en uitschakelen.

Toets ③ indrukken.

Helderheid instellen

Toets ③ gedurende ca. 1 seconde ingedrukt houden tot de gewenste helderheid is bereikt.

Aanwijzing: Instellingen voor kleurtemperatuur zijn in de Home Connect app beschikbaar, voor zover het apparaat over deze functie beschikt.

Toetssignaal

Inschakelen of uitschakelen

Aanwijzing: Alleen toetstonen kunnen in- resp. uitgeschakeld worden. Geluidssignalen van het apparaat kunnen niet worden uitgeschakeld.

- 1 Bij uitgeschakeld apparaat de toetsen ① en – ca. 3 seconden ingedrukt houden.
De LED van de actueel gekozen instelling brandt.
- 2 Toets + of – indrukken om de instelling te wijzigen.
De toetstonen zijn ingeschakeld als LED 1 op het apparaat brandt.
De toetstonen zijn uitgeschakeld als LED 2 op het apparaat brandt.
- 3 Toetsen ① en – circa 3 seconden ingedrukt houden om de instelling op te slaan of ca. 10 seconden wachten tot de instelling automatisch wordt opgeslagen.
Er klinkt een geluidssignaal.

Aanwijzing: Toets ① indrukken om de instelling af te breken.

Verbinding kookplaat

U kunt dit apparaat verbinden met een kookplaat die hiervoor compatibel moet zijn en zo de functies van de kap regelen via de kookplaat.

Er zijn verschillende mogelijkheden om de apparaten met elkaar te verbinden:

Home Connect

Wanneer beide apparaten geschikt zijn voor Home Connect, is het mogelijk ze te verbinden via de Home Connect app.

Zie hiervoor de meegeleverde documentatie van Home Connect.



Apparaten direct verbinden

Wordt het apparaat direct verbonden met een kookplaat, dan is verbinding met het thuisnetwerk niet meer mogelijk. Het apparaat functioneert als een afzuigkap zonder netwerkverbinding en kan nog steeds via de afstandsbediening worden bediend.

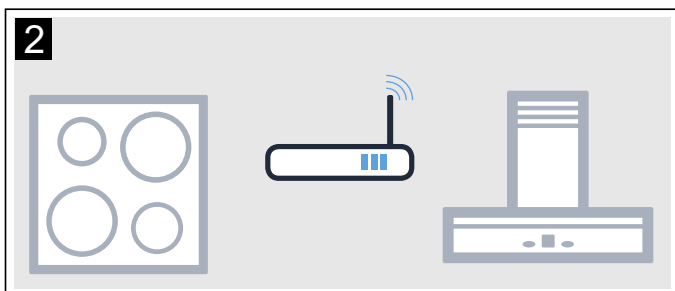
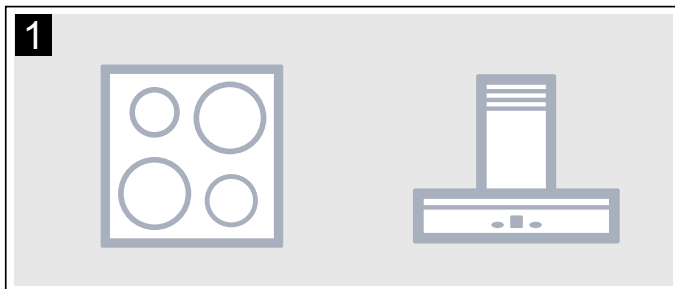

Apparaten verbinden via het thuisnetwerk

Worden de apparaten via het thuisnetwerk met elkaar verbonden, dan kan zowel de op de kookplaat gebaseerde bediening van de kap als Home Connect voor het apparaat worden gebruikt.

Aanwijzingen

- Houd u aan de veiligheidsadviezen in de gebruiksaanwijzing van de afzuigkap. Zorg ervoor dat deze ook worden opgevolgd als u het apparaat via de afzuigregeling van de kookplaat bedient.
- De bediening op de afzuigkap heeft altijd voorrang. Gedurende deze tijd is bediening via de afzuigregeling van de kookplaat niet mogelijk.

Instellen

Om de verbinding tussen kookplaat en afzuigkap te configureren, dient de kap uitgeschakeld te zijn.

Directe verbinding

Zorg ervoor dat de kookplaat ingeschakeld is en zich in de zoekmodus bevindt.

Houd u hierbij aan het hoofdstuk "Verbinding afzuigkap" in de gebruiksaanwijzing bij uw kookplaat.

Aanwijzingen

- Vóór het verbinden van de apparaten alle bestaande verbindingen met het thuisnetwerk of andere apparaten terugzetten.
- Verbindt u de afzuigkap direct met de kookplaat, dan is verbinding met het thuisnetwerk niet meer mogelijk en kunt u Home Connect niet meer gebruiken.

Toets  ingedrukt houden tot de Home Connect LED begint te knipperen.

De afzuigkap is verbonden met de kookplaat als de Home Connect LED niet meer knippert maar continu brandt.

Verbinding via het thuisnetwerk

Volg de aanwijzingen op in de paragraaf "Automatische aanmelding bij het thuisnetwerk" of "Handmatige aanmelding bij het thuisnetwerk" → "Home Connect" op pagina 61

Zodra de afzuigkap verbonden is met het thuisnetwerk, kunt u via de Home Connect app verbinding maken met de kookplaat. Volg hiertoe de aanwijzingen op het mobiele eindapparaat op.

Home Connect

Dit apparaat is netwerkcompatibel en kan via een mobiel eindapparaat op afstand worden bediend.

Wordt het apparaat niet verbonden met het thuisnetwerk, dan functioneert het als een afzuigkap zonder netwerkaansluiting die nog steeds via de afstandsbediening kan worden bediend.

De beschikbaarheid van de functie Home Connect is afhankelijk van de beschikbaarheid van de Home Connect diensten in uw land. De Home Connect diensten zijn niet in elk land beschikbaar. Meer informatie hierover vindt u op www.home-connect.com.

Aanwijzingen

- Houd u aan de veiligheidsinstructies in deze gebruiksaanwijzing. Zorg ervoor dat deze ook worden nageleefd wanneer u niet thuis bent en u het apparaat bedient via de Home Connect app. Houd u ook aan de aanwijzingen in de Home Connect app.
- De directe bediening van het apparaat heeft altijd voorrang. In deze tijd is bediening via de Home Connect app niet mogelijk.

Instellen

Om instellingen via Home Connect te kunnen uitvoeren, moet de Home Connect app op uw mobiele eindapparaat geïnstalleerd en geconfigureerd zijn.

De app leidt u door de volledige aanmeldingsprocedure. Om de instellingen uit te voeren, volgt u de stappen die de app aangeeft.

Voor het configureren moet de app geopend zijn.

Aanwijzingen

- Bij de functie Gereed voor bedrijf heeft uw apparaat binnen het netwerk max. 2 W nodig.
- Als u voor de verbinding met het thuisnetwerk het MAC-adres van uw toestel apparaat nodig hebt, dan vindt u deze naast het typeplaatje in de binnenruimte van het apparaat (hiervoor filter demonteren).

Configureren van de Home Connect App

Aanwijzing: U heeft een mobiel eindapparaat nodig, uitgerust met de actuele versie van het betreffende besturingssysteem.

- 1 Open op uw mobiele eindapparaat de App Store (Apple-apparaten) of de Google Play Store (Android-apparaten).
- 2 Voer het zoekbegrip "Home Connect" in.
- 3 Kies de Home Connect App en installeer deze op uw mobiele eindapparaat.
- 4 Start de Home Connect app en installeer uw Home Connect toegang. De app leidt u daarbij door het aanmeldingsproces. Noteer de toegangsgegevens voor Home Connect (gebruikersaccount en wachtwoord).

Handmatige aanmelding bij het thuisnetwerk

Aanwijzingen

- U heeft een router met WPS functionaliteit nodig.
- U dient toegang tot uw router te hebben. Is dit niet het geval, doorloop dan de stappen "Handmatige aanmelding bij het thuisnetwerk".
- Tijdens het verbinden kan de afzuigkap niet worden ingeschakeld. U kunt het verbinden op elk moment afbreken door op  te drukken.
- Om de afzuigkap met het thuisnetwerk te verbinden, moeten de kap en het licht uitgeschakeld zijn.

- 1 Toets  ingedrukt houden tot op het apparaat LED 7 knippert.
- 2 Toets **+** indrukken. LED 1 en LED 7 knipperen.
- 3 Binnen 2 minuten de WPS-toets van de router indrukken. Wanneer de verbinding tot stand is gebracht, wordt de afzuigkap automatisch verbonden met de Home Connect app. LED 3 en LED 7 knipperen.

Aanwijzing: Kan er geen verbinding worden gemaakt, dan gaat de kap automatisch over op de handmatige verbinding met het thuisnetwerk, de LED van ventilatiestand 2 en de Home Connect LED knipperen. Het apparaat handmatig bij het thuisnetwerk aanmelden of op de toets **–** drukken om de automatische aanmelding opnieuw te starten.

- 4 De aanwijzingen op het mobiele eindapparaat voor de automatische netwerkaanmelding opvolgen.

Het aanmelden is afgesloten wanneer aan het apparaat LED 7 niet meer knippert maar continu brandt.

Handmatige aanmelding bij het thuisnetwerk

Aanwijzingen

- Tijdens het verbinden kan de afzuigkap niet worden ingeschakeld. U kunt het verbinden op elk moment afbreken door op ① te drukken.
 - Om de afzuigkap met het thuisnetwerk te verbinden, moeten de kap en het licht uitgeschakeld zijn.
- 1 Toets  ingedrukt houden tot op het apparaat LED 7 knippert.
 - 2 Twee keer op de toets **+** drukken om de handmatige aanmelding in het thuisnetwerk te starten. LED 2 en LED 7 knipperen.
 - 3 De aanwijzingen in de app opvolgen.



Wanneer de verbinding tot stand is gebracht, wordt de afzuigkap automatisch verbonden met de Home Connect app. LED 3 en de LED 7 knipperen.

- 4 De aanwijzingen op het mobiele eindapparaat voor de handmatige netwerkaanmelding opvolgen.

Het aanmelden is afgesloten wanneer aan het apparaat LED 7 niet meer knippert maar continu brandt.

Verbinden met app

Is de Home Connect app op uw mobiele eindapparaat geïnstalleerd, dan kunt u deze verbinden met de afzuigkap.

Aanwijzingen

- Het apparaat moet verbonden zijn met het netwerk.
 - De app moet geopend zijn.
- 1 Toets  ingedrukt houden tot LED 3 en LED 7 knipperen.
 - 2 De aanwijzingen van de Home Connect app op het mobiele eindapparaat opvolgen.

De verbindingprocedure is afgesloten wanneer aan het apparaat LED 7 niet meer knippert maar continu brandt.

Software-update

Met de functie Software-update wordt de software van uw afzuigkap geactualiseerd (bijvoorbeeld voor optimalisatie, verhelping van fouten of veiligheidsrelevante updates). Voorwaarde is dat u een geregistreerde Home Connect gebruiker bent, de app op uw mobiele eindapparaat hebt geïnstalleerd en verbonden bent met de Home Connect Server.

Zodra er een software-update beschikbaar is, wordt u hierover via de Home Connect app geïnformeerd en kunt u de software-update via de app starten.

Nadat het downloaden met succes is afgesloten kunt u, wanneer u zich in uw lokale netwerk bevindt, de installatie ook starten via Home Connect.

Nadat de installatie met succes is afgesloten wordt u via de Home Connect app geïnformeerd.

Aanwijzingen

- Tijdens het downloaden kunt u de afzuigkap blijven gebruiken.
- Afhankelijk van de persoonlijke instellingen in de app kan een software-update ook automatisch worden gedownload.
- In geval van een veiligheidsrelevante update is het raadzaam deze zo snel mogelijk te installeren.

Afstandsdiagnose

Bij storingen kan de servicedienst toegang tot uw apparaat krijgen om een diagnose op afstand uit te voeren.

Neem contact op met de servicedienst en zorg ervoor dat uw apparaat met de Home Connect-server is verbonden. Controleer of de dienst diagnose op afstand in uw land beschikbaar is.

Aanwijzing: Ga voor meer informatie naar Help & Support op de Home Connect-website van uw land: www.home-connect.com. Daar kunt u ook zien of de dienst diagnose op afstand in uw land beschikbaar is.

Verbinding terugzetten

U kunt op elk moment de opgeslagen verbindingen met het thuisnetwerk en met Home Connect terugzetten.

Houd de toetsen **A** en **+** zo lang ingedrukt tot aan het apparaat LED 7 uitgaat. Er klinkt een signaal.

Aanwijzing voor gegevensbeveiliging

Wanneer het apparaat voor de eerste keer wordt verbonden met een WLAN-netwerk dat op het internet is aangesloten, geeft het de volgende gegevenscategorieën door aan de Home Connect server (eerste registratie):

- Eenduidige identificatie van het apparaat (bestaande uit apparaatsleutels en het MAC adres van de gewijzigde Wi-Fi communicatiemodule).
- Veiligheidscertificaat van de Wi-Fi communicatiemodule (voor de informatietechnische beveiliging van de verbinding).
- De actuele software- en hardwareversie van uw huishoudelijke apparaat.
- Status van een eventuele eerdere reset naar de fabrieksinstellingen.

Bij de eerste registratie wordt het gebruik van de Home Connect functionaliteiten voorbereid. Deze registratie dient pas te worden uitgevoerd op het moment dat u voor het eerst van de Home Connect functionaliteiten gebruik wilt maken.

Aanwijzing: Houd er rekening mee dat de Home Connect functionaliteiten alleen kunnen worden gebruikt in verbinding met de Home Connect app. Informatie over gegevensbeveiliging kan in de Home Connect app worden opgevraagd.

Conformiteitsverklaring

Hierbij verklaart Gaggenau Hausgeräte GmbH dat het apparaat met Home Connect functionaliteit voldoet aan de fundamentele vereisten en de overige toepasselijke bepalingen van de richtlijn 2014/53/EU.

Een uitvoerige RED conformiteitsverklaring vindt u op het internet onder www.gaggenau.com op de productpagina van uw apparaat bij de aanvullende documenten.



2,4 GHz band: 100 mW max.

5 GHz band: 100 mW max.

	BE	BG	CZ	DK	DE	EE	IE	EL
	ES	FR	HR	IT	CY	LV	LT	LU
	HU	MT	NL	AT	PL	PT	RO	SI
	SK	FI	SE	UK	NO	CH	TR	

5 GHz WLAN (Wi-Fi): alleen voor het gebruik binnenshuis

Reinigen en onderhouden

Waarschuwing – Gevaar van een elektrische schok!

- Binnendringend vocht kan een schok veroorzaken. Het toestel alleen met een vochtige doek schoonmaken. Vóór het reinigen de netstekker uit het stopcontact halen of de zekering in de meterkast uitschakelen.
- Binnendringend vocht kan een schok veroorzaken. Geen hogedrukreiniger of stoomreiniger gebruiken.

Waarschuwing – Gevaar voor letsel!

- Slingerende bewegingen van het apparaat kunnen tot letsel leiden. Apparaat niet heen en weer zwaaien. Bij op- en neergaande bewegingen van het apparaat voldoende afstand tot het apparaat houden.
- De filterafdekking kan trillen. Filterafdekking altijd langzaam openen en sluiten. Erop letten dat de filterafdekking na het loslaten niet natrilt.
- Klemgevaar bij het openen en sluiten van de filterafdekking. Niet met uw handen in het gebied achter de filterafdekking of bij de scharnieren komen.
- Het apparaat vóór het reinigen van de Home Connect app loskoppelen zodat er geen bediening via de Home Connect app mogelijk is.

Schoonmaakmiddelen

Let op de opgaven in de tabel, om te voorkomen dat de verschillende oppervlakken door verkeerde schoonmaakmiddelen worden beschadigd. Gebruik

- geen scherpe of schurende reinigingsmiddelen,
- geen sterk alcoholhoudende reinigingsmiddelen,
- geen harde schuur- of schoonmaakspoonsjes,
- geen hogedrukreinigers of stoomstraalapparaten.

Was nieuwe vaatdoekjes voor gebruik grondig uit.

Neem alle aanwijzingen en waarschuwingen in acht die bij de reinigingsmiddelen vermeld worden.

Gebied	Schoonmaakmiddelen
Roestvrij staal	<p>Warm zeepsop: Met een schoonmaakdoekje reinigen en met een zachte doek nadrogen.</p> <p>Roestvrijstalen oppervlakken uitsluitend reinigen in de slijprichting.</p> <p>Bij de servicedienst of in speciaalzaken zijn speciale onderhoudsmiddelen voor roestvrij staal verkrijgbaar. Het schoonmaakmiddel heel dun opbrengen met een zachte doek.</p>
Gelakte oppervlakken	<p>Warm zeepsop: Met een vochtig schoonmaakdoekje reinigen en met een zachte doek nadrogen.</p> <p>Geen reinigingsmiddel voor roestvrij staal gebruiken.</p>
Aluminium en kunststof	<p>Glasreiniger: met een zachte doek schoonmaken.</p>
Glas	<p>Glasreiniger: Met een zachte doek schoonmaken. Geen schraper gebruiken.</p>
Bedieningselementen	<p>Warm zeepsop: Met een vochtig schoonmaakdoekje reinigen en met een zachte doek nadrogen.</p> <p>Gevaar van een elektrische schok doordat er vocht kan binnendringen.</p> <p>Risico van beschadiging van de elektronica doordat er vocht kan binnendringen. Bedieningselementen nooit reinigen met een natte doek.</p> <p>Geen reinigingsmiddel voor roestvrij staal gebruiken.</p>

Vetfilters verwijderen

⚠ Waarschuwing – Gevaar voor letsel!

- Slingerende bewegingen van het apparaat kunnen tot letsel leiden. Apparaat niet heen en weer zwaaien. Bij op- en neergaande bewegingen van het apparaat voldoende afstand tot het apparaat houden.
- De filterafdekking kan trillen. Filterafdekking altijd langzaam openen en sluiten. Erop letten dat de filterafdekking na het loslaten niet natrilt.
- Klemgevaar bij het openen en sluiten van de filterafdekking. Niet met uw handen in het gebied achter de filterafdekking of bij de scharnieren komen.
- Zwaaiende bewegingen bij apparaten met kabelophangingen kunnen de bevestigingselementen overbelasten. Het apparaat kan bij te hoge belasting naar beneden vallen. Het apparaat niet heen en weer zwaaien.
- Op de kookplaat geplaatste voorwerpen kunnen door het openen van de filterafdekking omvallen. Dit kan tot verbrandingen leiden. Kookplaat vóór het openen van de filterafdekking leegmaken.

- 1 Druk op de vergrendelingen van de filterafdekking.
Aanwijzing: De filterafdekking is zwaar. Filterafdekking met beide handen vastpakken en vasthouden.

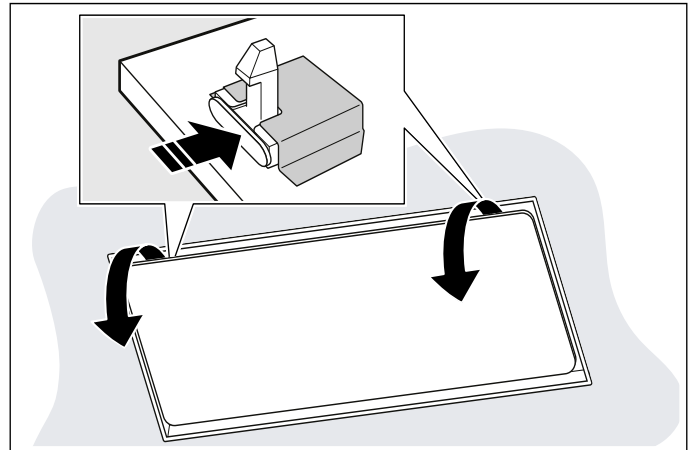

- 2 Filterafdekking volledig en zonder rukken openen.

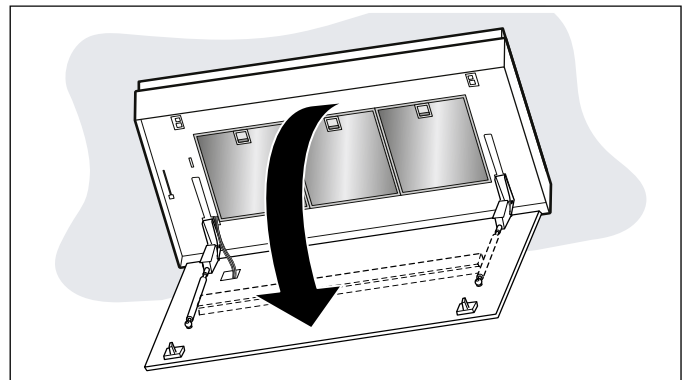

- 3 Vergrendeling van het vetfilter openen.
Aanwijzing: Vetfilter niet buigen, om beschadigingen te voorkomen.

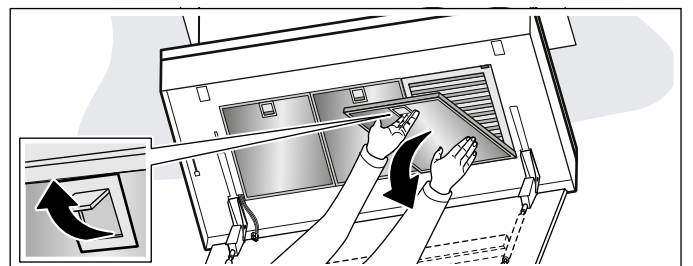

- 4 Vetfilter uit de houder nemen.
Aanwijzingen
 - Er kan zich vet onder in het vetfilter verzamelen.
 - Vetfilter horizontaal houden, om het druppelen van vet te vermijden.
- 5 Toegankelijke behuizingsonderdelen schoonmaken. Apparaat van binnen reinigen.
- 6 Vetfilter reinigen en voor de inbouw laten drogen.
- 7 Kabel van de apparaatophanging reinigen.
Aanwijzing: Er kunnen individuele draden uit de kabel steken.

Vetfilters reinigen

⚠ Waarschuwing – Risico van brand!

De vetafzettingen in het vetfilter kunnen ontbranden. Vetfilter regelmatig reinigen. Apparaat nooit zonder vetfilter gebruiken.

Aanwijzingen

- Gebruik geen agressieve, zuur- of looghoudende reinigingsmiddelen.
- Wij adviseren de vetfilters een keer in de twee maanden te reinigen.
- Bij het reinigen van de metalen vetfilters ook de houder van de vetfilters in het apparaat reinigen met een vochtige doek.
- U kunt de vetfilters in de vaatwasser of met de hand reinigen. We raden een reiniging met de hand aan.

Met de hand:

Aanwijzing: Bij hardnekkig vuil kunt u een speciaal vetoplosmiddel gebruiken. Dit kan worden besteld via de online-shop.

- Laat de vetfilters weken in heet sop.
- Gebruik voor het reinigen een borstel en spoel daarna de filters goed uit.
- Laat de vetfilters afdruppelen.

In de afwasmachine:

Aanwijzing: Bij reiniging in de vaatwasmachine kunnen lichte verkleuringen optreden. De verkleuringen hebben geen invloed op de werking van de vetfilters.

- Gebruik een gangbaar vaatwasmiddel.
- Sterk verontreinigde vetfilters niet samen met serviesgoed reinigen.
- Plaats de metalen vetfilters los in de vaatwasmachine. De vetfilters niet inklemmen.
- Bij de temperatuurinstelling maximaal 70 °C kiezen.

Vetfilters inbouwen

- 1 Vetfilter plaatsen. Daarbij dient u deze met de andere hand te ondersteunen.
- 2 De vetfilters naar boven klappen en de vergrendelingen vastklikken.
- 3 Filterafdekking naar boven toe sluiten.

Aanwijzing: Zorg ervoor dat de vergrendelingen van de filterafdekking correct vastklikken.

Geurfilter vervangen

Aanwijzing: Om geurtjes te voorkomen bij het gebruik van circulatielucht, dient u een geurfilter in te bouwen. De verschillende manieren om het apparaat met circulatielucht te gebruiken, vindt u in onze catalogus of kunt u navragen bij uw speciaalzaak. Het daartoe benodigde toebehoren is verkrijgbaar bij de speciaalzaak, de klantenservice of in de online-shop.

- 1 Vetfilters verwijderen.
- 2 Geurfiltercassette openen.

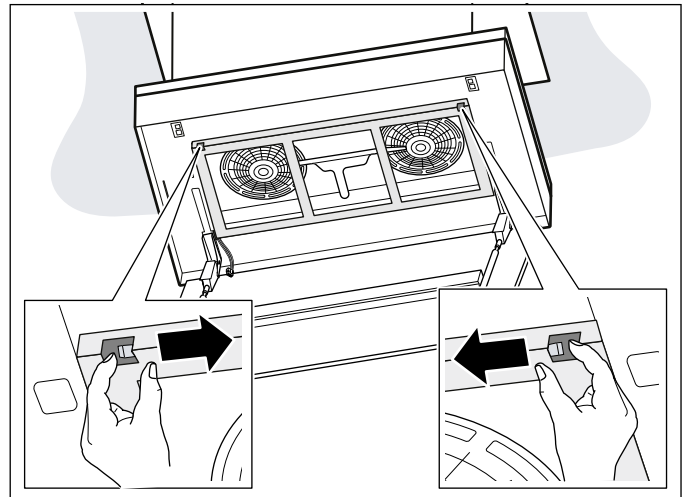

- 3 Oude geurfilter verwijderen.
- 4 Nieuwe geurfilter plaatsen.

Aanwijzing: Let op de correcte plaatsingsrichting van het geurfilter.

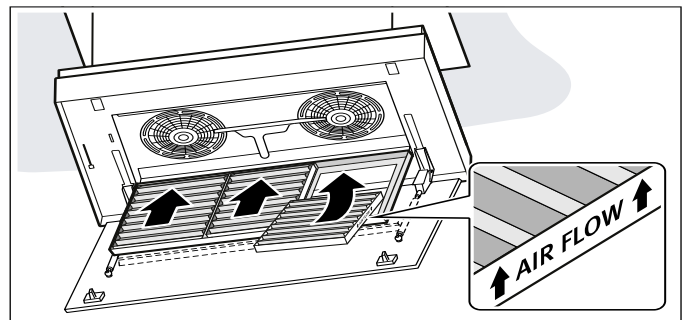

- 5 Vetfilter plaatsen.

Batterijen van de afstandsbediening vervangen

⚠ Waarschuwing – Gevaar voor letsel!

- Batterijen kunnen door kinderen worden ingeslikt. Batterijen buiten het bereik van kinderen bewaren. Kinderen niet zonder toezicht de batterijen laten vervangen.
- Batterijen kunnen exploderen. Batterijen niet opladen of kortsluiten. Batterijen niet in het vuur gooien.
- De aansluitklemmen mogen niet worden kortgesloten.
- Er mogen alleen batterijen van het opgegeven type worden gebruikt. Verschillende batterijtypes alsook nieuwe en gebruikte batterijen mogen niet samen worden gebruikt.
- Er mogen geen heroplaadbare batterijen worden gebruikt.

Attentie!

Beschadiging van de afstandsbediening door lekkende batterijen. Batterijen uit de afstandsbediening verwijderen als de afstandsbediening gedurende langere tijd niet wordt gebruikt.

- 1 Afdekking eraf halen.
- 2 Batterijen verwijderen.

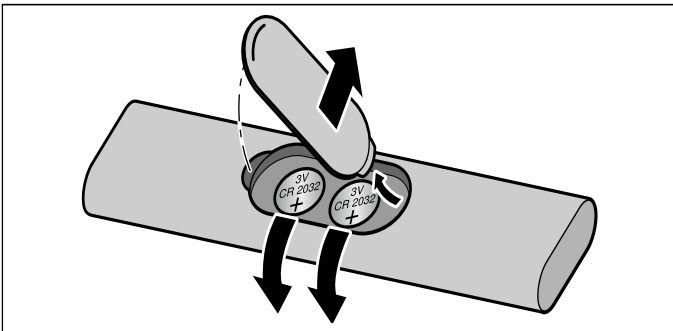

- 3 Nieuwe batterijen (type 3 V CR 2032) correct aanbrengen.

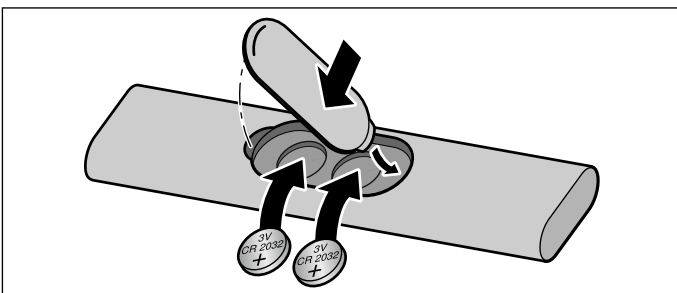

Attentie!

Lege of defecte batterijen uit de afstandsbediening verwijderen en conform de plaatselijke voorschriften veilig afvoeren. Batterijen niet met het huisvuil meegeven.

Wat te doen bij storingen?

Vaak kunt u storingen gemakkelijk zelf verhelpen. Let op de volgende aanwijzingen voordat u contact opneemt met de klantenservice.

⚠ Waarschuwing – Kans op een elektrische schok!

Ondeskundige reparaties zijn gevaarlijk. Reparaties en de vervanging van beschadigde aansluitleidingen mogen uitsluitend worden uitgevoerd door technici die zijn geïnstrueerd door de klantenservice. Is het apparaat defect, haal dan de stekker uit het stopcontact of schakel de zekering in de meterkast uit. Contact opnemen met de klantenservice.

LED-lampen

Defecte LED-lampen mogen alleen worden vervangen door de fabrikant, diens klantenservice of een erkend vakman (elektromonteur).

Storingstabel

Storing	Mogelijke oorzaak	Oplossing
Apparaat werkt niet	Stroomonderbreking	Controleer of andere keukenapparaten functioneren
	Zekering defect	Controleer in de meterkast of de zekering voor het apparaat in orde is
Verlichting functioneert niet	LED-lampen zijn defect	Neem contact op met de klantenservice
	Stekker is niet correct in de filterafdekking gestoken.	Stekker insteken, zie hoofdstuk → "Filterafdekking monteren" op pagina 74
Afstandsbediening werkt niet	De batterij is leeg	Batterijen van de afstandsbediening vervangen, zie hoofdstuk → "Batterijen van de afstandsbediening vervangen" op pagina 66
Op het display knipperen LED 1 of LED 2	Het vetfilter of het geurfilter is verzadigd.	Vetfilter reinigen of geurfilter vervangen. → "Reinigen en onderhouden" op pagina 63
Ongewone geluiden tijdens het omhoog-/omlaag bewegen van het apparaat	Kabels zijn mogelijk gewijzigd beschadigd	Neem contact op met de klantenservice
Geluidssignaal klinkt 3 keer	Referentierun werd niet gestart	Referentierun met de knoppen \wedge en \vee uitvoeren
Nadat het apparaat op het stroomnet werd aangesloten, schakelt de verlichting automatisch in	Demonstratiemodus is ingeschakeld	Demonstratiemodus uitschakelen: Toetsen $\textcircled{1}$ en $\textcircled{2}$: ca. 3 seconden indrukken

Servicedienst

Geef wanneer u telefonisch contact met ons opneemt altijd het productnummer (E-nr.) en het fabricagenummer (FD-nr.) op, zodat wij u goed van dienst kunnen zijn. Het typeplaatje met de nummers vindt u aan de bovenkant van het apparaat.

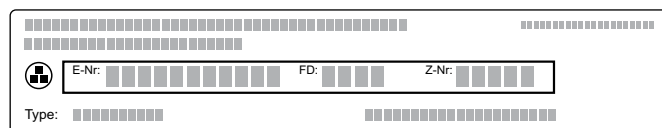

Om niet te lang te hoeven zoeken wanneer u de klantenservice nodig heeft, kunt u hier direct de gegevens van uw apparaat en het telefoonnummer van de servicedienst invullen.

E-nr. **FD-nr.**

Servicedienst

Let erop dat het bezoek van een technicus van de servicedienst in het geval van een verkeerde bediening ook tijdens de garantieperiode kosten met zich meebrengt.

De contactgegevens in alle landen vindt u in de bijgesloten lijst met Servicedienstadressen.

Verzoek om reparatie en advies bij storingen

NL 088 424 4030

B 070 222 148

Vertrouw op de competentie van de producent. Zo bent u er zeker van dat de reparatie wordt uitgevoerd door geschoolde onderhoudstechnici, die beschikken over de originele onderdelen voor uw huishoudelijke apparaten.

Toebehoren

(niet in de leveringsomvang inbegrepen)

Aanwijzing: Deze gebruiksaanwijzing geldt voor verschillende apparaatvarianten. Er kunnen speciale toebehoren worden vermeld die niet van toepassing zijn voor uw apparaat.

Aanwijzing: Neem het installatievoorschrift voor de toebehoren in acht.

Accessoires	Bestelnummer
Geurfilter (regeneerbaar)	AA200122
Geurfilter (niet regeneerbaar)	AA200121

INSTALLATIEVOORSCHRIFT

- Dit apparaat wordt geïnstalleerd op het keukenplafond of op een stevig verlaagd plafond.
- De oppervlakken van het apparaat zijn gevoelig. Voorkom beschadiging tijdens de installatie.

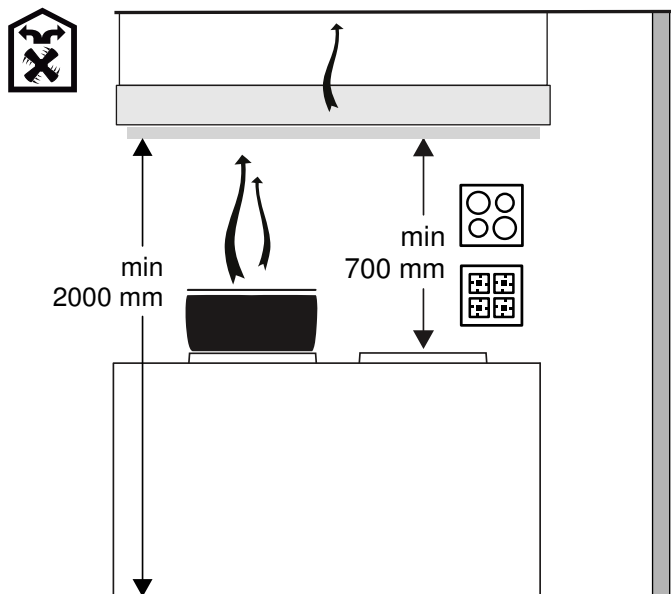
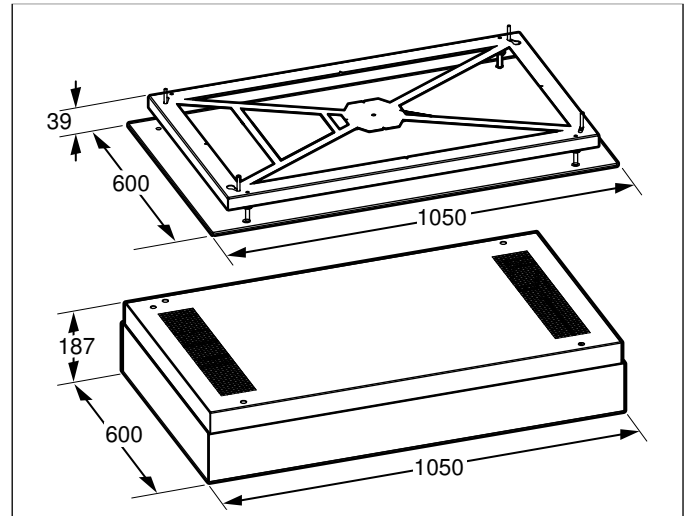
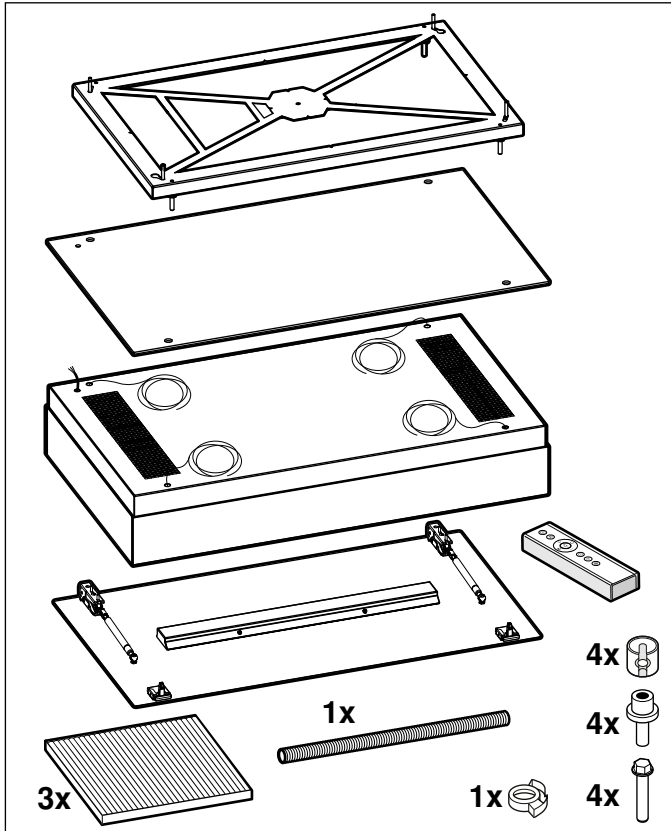

⚠ Belangrijke veiligheidsvoorschriften

Lees deze gebruiksaanwijzing zorgvuldig door. Alleen dan kunt u uw apparaat goed en veilig bedienen. Bewaar de gebruiksaanwijzing voor later gebruik of om door te geven aan een volgende eigenaar.

Controleer het apparaat na het uitpakken. Niet aansluiten in geval van transportschade.

De veiligheid is alleen gewaarborgd bij een deskundige montage volgens de montagehandleiding. De installateur is verantwoordelijk voor een goede werking op de plaats van opstelling.

Alleen een daartoe bevoegd vakman mag apparaten zonder stekker aansluiten. Bij schade door een verkeerde aansluiting maakt u geen aanspraak op garantie.

De oppervlakken van het apparaat zijn gevoelig. Voorkom beschadiging tijdens de installatie.

Bij de installatie moeten de actuele geldige bouwvoorschriften en de voorschriften van de plaatselijke stroom- en gasleverancier in acht worden genomen.

⚠ Waarschuwing – Risico van brand!

- De vetafzettingen in het vetfilter kunnen ontbranden. Om warmteopbouw te voorkomen dienen de voorgeschreven veilige afstanden te worden aangehouden. Houd u aan de aanwijzingen voor uw kookapparaat. Wanneer gas- en elektrische kookapparaten samen worden gebruikt, geldt de grootste aangegeven afstand.

- De vetafzettingen in het vetfilter kunnen ontbranden. In de buurt van het apparaat nooit werken met een open vlam (bijv. flamberen). Het apparaat alleen in de buurt van een vuurbron voor vaste brandstoffen (bijv. hout of kolen) installeren wanneer er een afgesloten, niet verwijderbare afscherming aanwezig is. Er mogen geen vonken wegspringen.

⚠ Waarschuwing – Risico van letsel!

- Bepaalde onderdelen in het toestel kunnen scherpe randen hebben. Veiligheidshandschoenen dragen.
- Is het toestel niet naar behoren bevestigd, dan kan het naar beneden vallen. Alle bevestigingsschroeven moeten vast en veilig worden gemonteerd.
- Het toestel is zwaar. Er zijn twee personen nodig om het apparaat te bewegen. Alleen geschikte hulpmiddelen gebruiken.
- Het apparaat is erg zwaar. Het apparaat mag niet direct in gipskartonplaten of gelijksoortig licht bouw materiaal worden gemonteerd. Voor een juiste montage dient u materiaal te gebruiken dat voldoende stabiel en aangepast is aan de bouwkundige situatie en het gewicht van het materiaal.
- Wijzigingen aan de elektrische of mechanische opbouw zijn gevaarlijk en kunnen leiden tot functiestoringen. Geen wijzigingen aan de elektrische of mechanische opbouw aanbrengen.
- Risico van vallen tijdens het werk aan het apparaat. Stabiele ladders gebruiken.
- Klemgevaar bij het openen en sluiten van de scharnieren. Niet in het bewegende gedeelte van de scharnieren grijpen.
- De filterafdekking kan trillen. Filterafdekking altijd langzaam openen en sluiten. Erop letten dat de filterafdekking na het loslaten niet natrilt.

⚠ Waarschuwing – Gevaar van een elektrische schok!

- Bepaalde onderdelen in het toestel kunnen scherpe randen hebben. Hierdoor kan de aansluitkabel beschadigd raken. Aansluitkabel niet knikken of afklemmen bij de installatie.
- Het apparaat moet op elk gewenst moment van de stroom kunnen worden afgesloten. Het apparaat mag alleen op een gearde contactdoos worden aangesloten die volgens de voorschriften is geïnstalleerd. De netstekker van de netaansluitkabel moet na de inbouw van het apparaat vrij toegankelijk zijn. Is dit niet mogelijk, dan moet in de vast geplaatste elektrische installatie een alpolige scheidingsinrichting volgens de voorwaarden van de overspanningscategorie III en volgens de opbouwvoorschriften worden ingebouwd. De vaste aansluiting mag alleen door een elektricien worden aangelegd. Wij adviseren een aardlekschakelaar (FI-schakelaar) in de stroomkring naar het apparaat te installeren.
- Ondeskundige reparaties zijn gevaarlijk. Reparaties en de vervanging van beschadigde aansluitleidingen mogen uitsluitend worden uitgevoerd door technici die zijn geïnstrueerd door de klantenservice. Is het apparaat defect, haal dan de stekker uit het stopcontact of schakel de zekering in de meterkast uit. Contact opnemen met de klantenservice.

⚠ Waarschuwing – Verstikkingsgevaar!

Verpakkingsmateriaal is gevaarlijk voor kinderen. Kinderen nooit met verpakkingsmateriaal laten spelen.

Algemene aanwijzingen

De oppervlakken van het apparaat zijn gevoelig. Voorkom beschadiging tijdens de installatie.

Elektrische aansluiting

⚠ Waarschuwing – Risico van een elektrische schok!

Het apparaat moet op elk gewenst moment van de stroom kunnen worden afgesloten. Bij een vaste aansluiting moet de installatie worden voorzien van een stroomonderbreker met een contactopening van minstens 3 mm. De vaste aansluiting mag alleen door een elektricien worden aangelegd. Wij adviseren een aardlekschakelaar (FI-schakelaar) in de stroomkring naar het apparaat te installeren.

⚠ Waarschuwing – Gevaar van een elektrische schok!

Bepaalde onderdelen in het toestel kunnen scherpe randen hebben. Hierdoor kan de aansluitkabel beschadigd raken. Aansluitkabel niet knikken of afklemmen bij de installatie.

De benodigde aansluitgegevens staan op het typeplaatje binnenin het apparaat; hiervoor het geurfilter demonteren.

Dit apparaat voldoet aan de ontstoringsvoorschriften van de EG.

Het apparaat dient bij alle montagewerkzaamheden spanningsloos te zijn.

De bescherming tegen aanraking dient door de inbouw te zijn gewaarborgd.

Installatie

Installatie voorbereiden

- Aanbevolen plafondhoogte tot 3,50 m.
- De kookdamp wordt met toenemende afstand van de kookplaat moeilijker afgezogen. De afstand van minstens 700 mm en maximaal 1500 mm is aan te bevelen.
- Om kookdamp optimaal af te zuigen, de afzuigkap in het midden boven de kookplaat monteren.
- De montageplaats moet zonder probleem toegankelijk zijn zodat het apparaat bij service ongehinderd bereikbaar is.

Plafond controleren

- Het plafond moet vlak en horizontaal zijn en voldoende draagvermogen hebben.
- De diepte van de boorgaten moet overeenkomen met de lengte van de schroeven.
- De meegeleverde schroeven zijn uitsluitend voor betonplafonds geschikt.
- Het max. gewicht van het apparaat bedraagt **80 kg**.

Aanwijzingen

- Voor de bevestiging van het apparaat is een passend frame nodig, dat goed in het betonnen plafond is vastgemaakt.
- Het apparaat mag niet direct in gipskartonplaten (of gelijksoortig licht bouw materiaal) van een vrij hangend plafond worden gemonteerd.
- Voor een juiste montage dient u materiaal te gebruiken dat voldoende stabiel en aangepast is aan de bouwkundige situatie en het gewicht van het materiaal.

Plafond voorbereiden

- 1 Kookplaat afdekken, ter voorkoming van beschadiging.
- 2 Positie van het frame bepalen. Bij het bepalen van het midden uitgaan van de kookplaat.
- 3 Posities voor de bevestigingsschroeven uitmeten en aftekenen.
- 4 Vier gaten met $\varnothing 6$ mm voor de bevestiging boren.

Attentie!

Zorg ervoor dat zich in het gebied waar de gaten worden geboord geen stroom-, gas- of waterleidingen bevinden.

Frame monteren

- 1 Twee tegenover elkaar liggende schroeven zover in het plafond schroeven dat deze ca. 7 mm uit het plafond steken.

Aanwijzing: Let op de juiste positie van de schroeven en het frame.

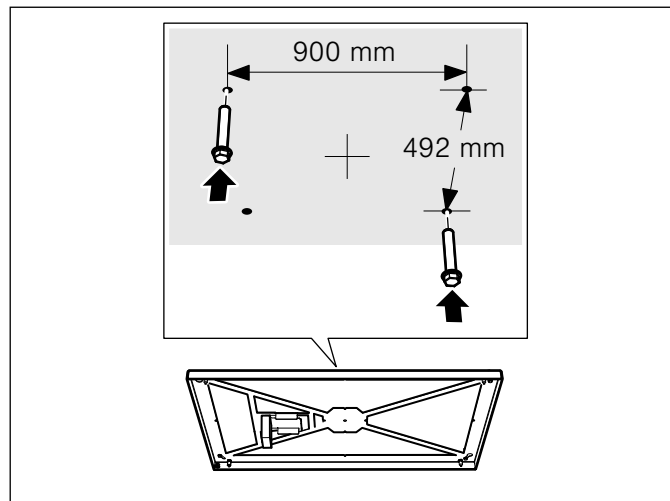

- 2 Frame door de schroeven op het plafond geleiden.
- 3 Frame verschuiven, zodat de schroeven in de sleutelgatopeningen borgen en vastgeschroefd kunnen worden.

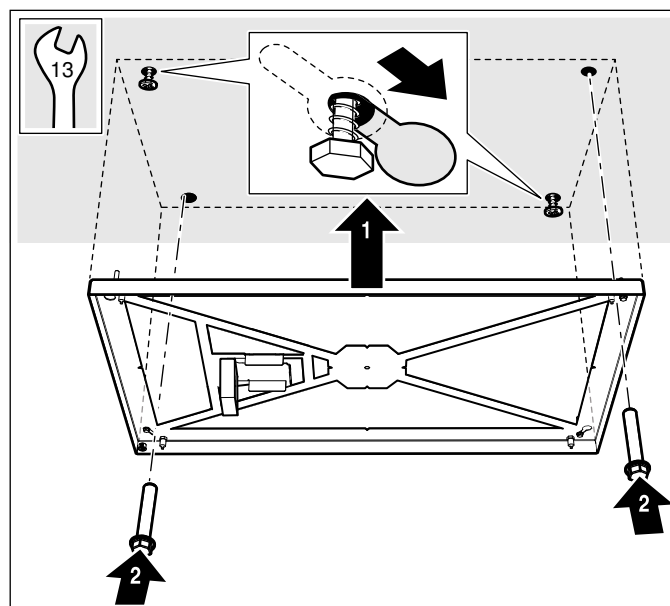

- 4 Frame uitlijnen en met twee andere schroeven vastdraaien.
- 5 Schaarhefplateau of een andere geschikte inrichting onder het apparaat plaatsen.

- 6 Apparaat aan de hoeken optillen, omdraaien en zo op de schaarheftafel plaatsen, dat het apparaat op het frame ligt.

Aanwijzing: Apparaat niet op de vetfilters leggen, omdat deze beschadigd kunnen raken.

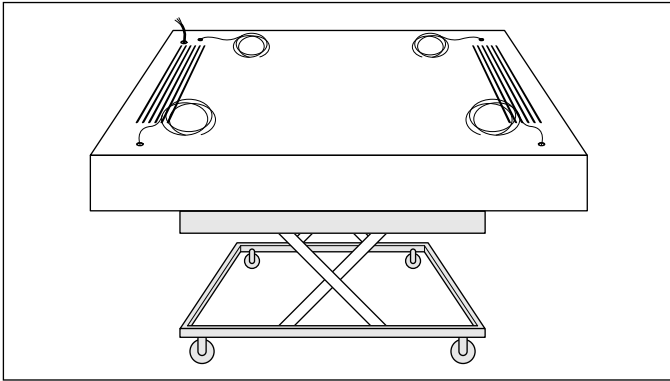

- 7 Afstand van min. 700 mm tussen kookplaat en onderkant van het apparaat instellen.

Aanwijzing: Bij bevestiging van de kabel er op letten dat de maximale afstand tussen de frame-afdekking en apparaatbovenkant 1,20 m bedraagt.

Apparaat aansluiten

Let erop dat de huisinstallatie goed beveiligd is. Spanning en frequentie van het apparaat moeten overeenstemmen met de elektrische installatie (zie het typeplaatje).

Het apparaat voldoet aan beveiligingsklasse 1 en mag alleen met een geaarde aansluiting worden gebruikt.

Bij alle montagewerkzaamheden dient het apparaat spanningsloos te zijn.

De bescherming tegen aanraking dient door de inbouw te zijn gewaarborgd.

Alleen een daartoe bevoegd vakman mag het apparaat aansluiten. Voor hem gelden de bepalingen van de regionale elektriciteitsmaatschappij.

⚠ Waarschuwing – Risico van een elektrische schok!

Het apparaat moet op elk gewenst moment van de stroom kunnen worden afgesloten. Bij een vaste aansluiting moet de installatie worden voorzien van een stroomonderbreker met een contactopening van minstens 3 mm. De vaste aansluiting mag alleen door een elektricien worden aangelegd. Wij adviseren een aardlekschakelaar (FI-schakelaar) in de stroomkring naar het apparaat te installeren.

Aanwijzing: Zie voor de juiste beveiligingswaarde het aansluitingsvermogen (in watt) op het typeplaatje van het apparaat.

- 1 Beschermsslant over de bouwzijdige kabel trekken.
Aanwijzing: Beschermsslant eventueel inkorten.
2 Bouwzijdige kabel in de aansluitklem steken.

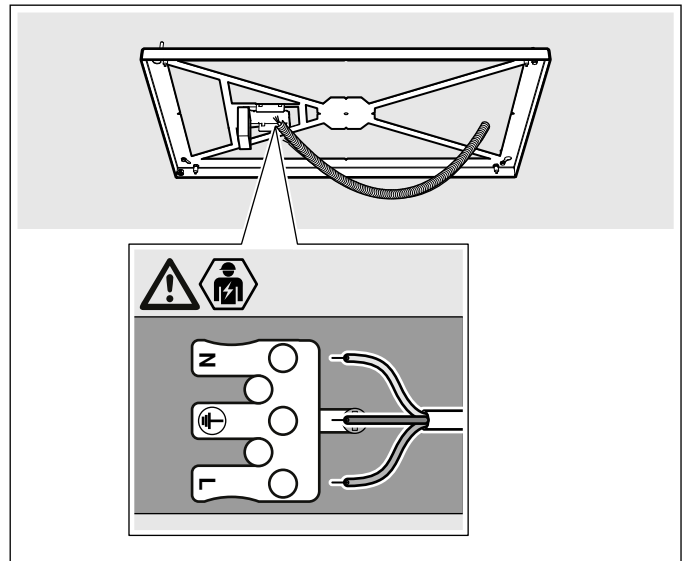

- 3 Vier kabels in de borgmoeren voeren.

Aanwijzing: Borgmoeren niet in de openingen steken, om de eindschakelaar van het apparaat niet te beschadigen.

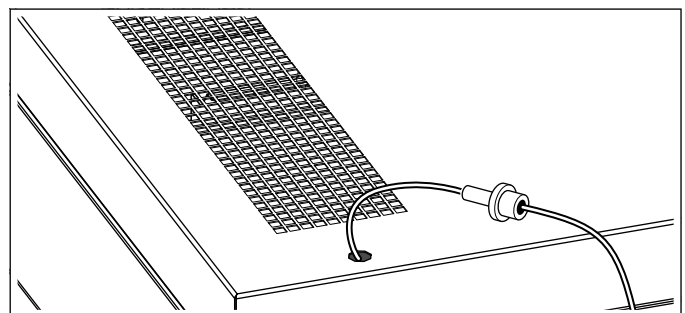

- 4 Ter bescherming tegen krassen een afstandshouder op het apparaat plaatsen en de frame-afdekking daarop plaatsen.

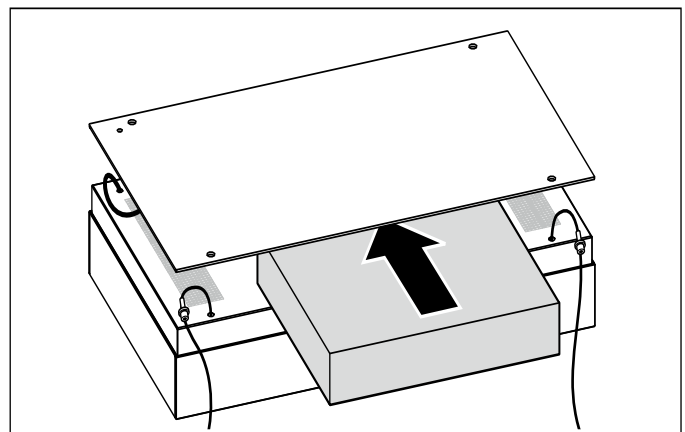

- 5 Kabel door de openingen van de frame-afdekking voeren.

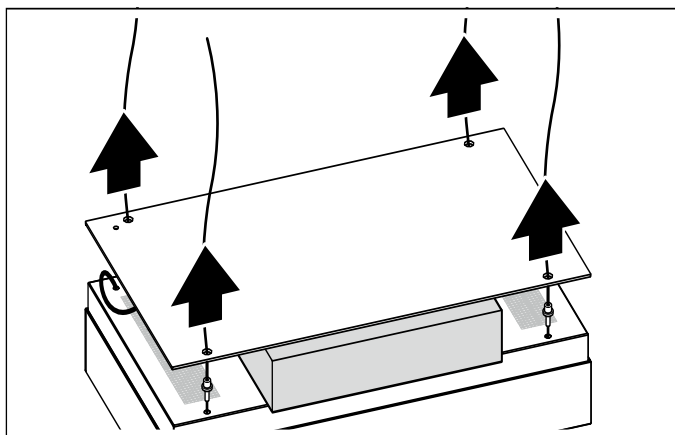

- 6 Trekontlasting op apparaatzijdige kabel losmaken en kabel er uit trekken.
7 Apparaatzijdige kabel door de opening van de frame-afdekking voeren en met de meegeleverde trekontlasting vastmaken.

Attentie!

Apparaatschade door opgerolde kabel. Kabel altijd met trekontlasting vastklemmen, zodat deze zich niet volledig oprolt in het apparaat.

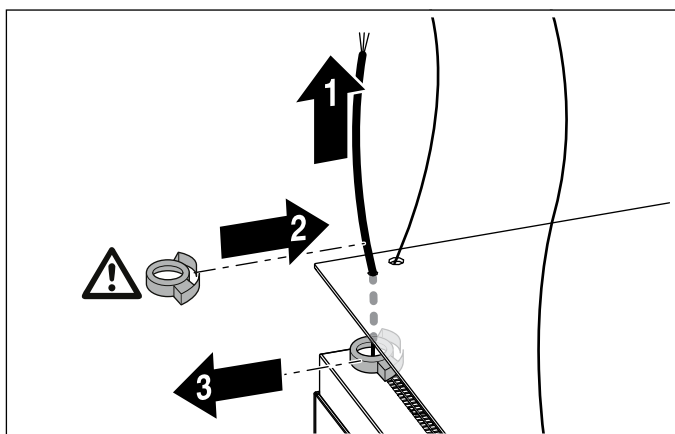

- 8 De af fabriek bevestigde trekontlasting verwijderen.

Aanwijzing: Trekontlasting bewaren, niet weggooien.

- 9 Vier kabels in de kabelspanner voeren en gelijkmatig spannen.

Aanwijzing: Kabels nooit inkorten.

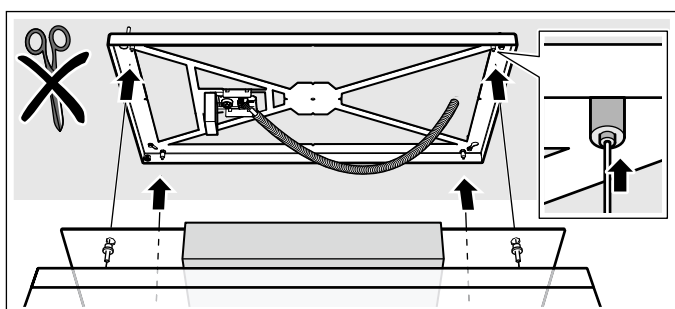

- 10 Kabels eventueel nastellen. Daarvoor het apparaat ontlasten, kabelspanner losmaken en kabel naar boven schuiven.

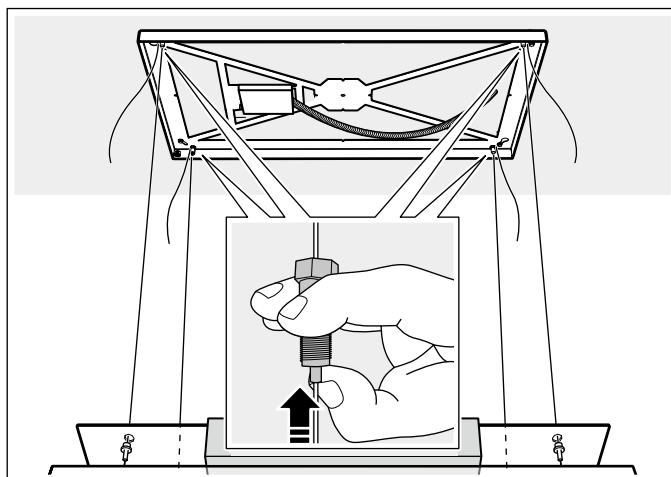

- 11 De vier meegeleverde kabelklemmen invoeren en ca. 2 cm voor de kabelspanner bevestigen.

Aanwijzing: Schroeven handvast aandraaien.

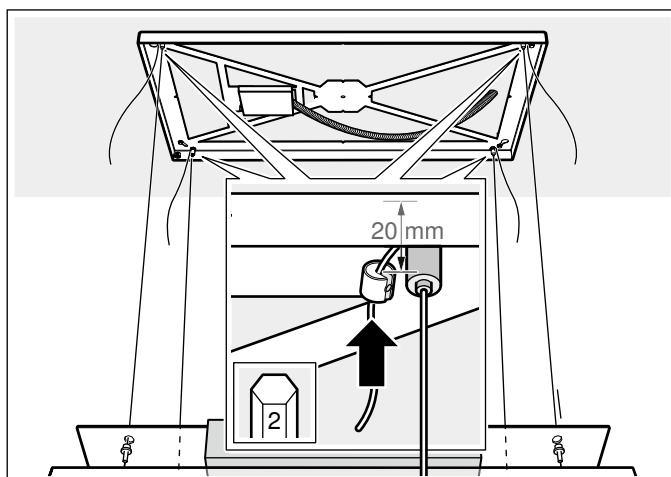

- 12 Apparaat met een waterpas horizontaal stellen.

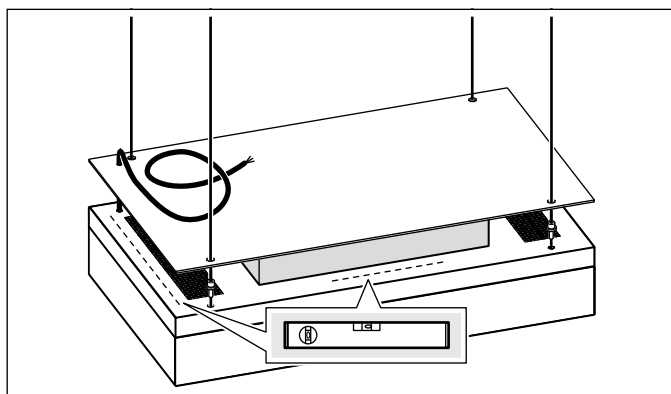

- 13 Schaarhefplateau of een andere geschikte inrichting onder het apparaat verwijderen. Het apparaat hangt aan de kabels aan het plafond.

- 14 Kabel aan apparaatzijde volledig er uit trekken.

Attentie!

Apparaatschade door opgerolde kabel. Kabel vasthouden, zodat deze zich niet volledig oprolt in het apparaat.

- 15 Apparaatzijdige kabel in de aansluitklemmen steken en in de trekontlasting voeren.

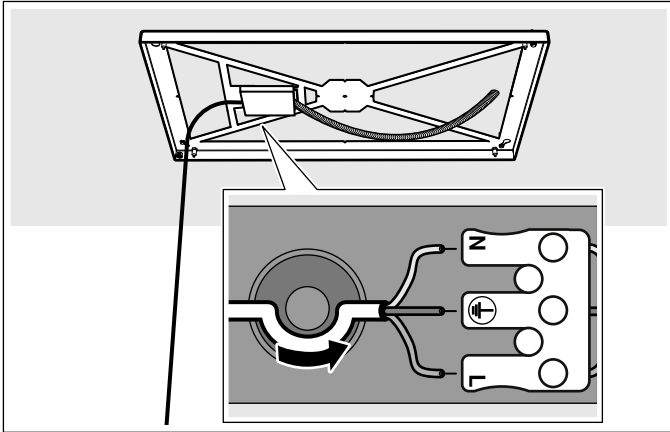

- 16 Kabelafdekking sluiten.
 17 Frameafdekking voorzichtig optillen.
 18 Uiteinde van de kabel achter de frameafdekking leggen.
 19 Frameafdekking met de borgmoeren handvast vastschroeven.

Aanwijzing: Geen gereedschap gebruiken om de frame-afdekking niet te beschadigen.

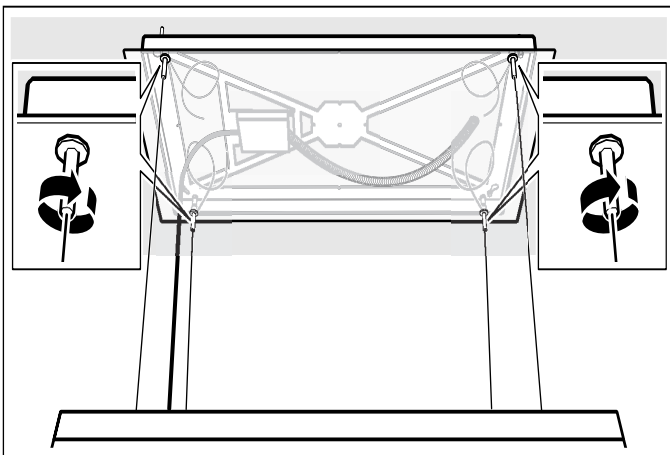

- 20 Afstandshouder van het apparaat verwijderen.
 21 Voedingsspanning realiseren.
 22 Druk om de referentierun te starten, op de afstandsbediening op knop \wedge .
Aanwijzing: Een referentierun dient er toe de juiste positie aan de hand van een referentieschakelaar te bepalen.
 Het apparaat beweegt omhoog.
 23 Wanneer het apparaat volledig naar boven is bewogen op de afstandsbediening op knop \vee drukken.
 Het apparaat beweegt naar beneden. De referentierun is afgerond, wanneer het apparaat volledig naar beneden bewogen is.

Filterafdekking monteren

⚠ Waarschuwing – Risico van letsel!

Bepaalde onderdelen in het toestel kunnen scherpe randen hebben. Veiligheidshandschoenen dragen.

⚠ Waarschuwing – Gevaar voor letsel!

Klemgevaar bij het openen en sluiten van de scharnieren. Niet in het bewegende gedeelte van de scharnieren grijpen.

- 1 Gewenste hoogte van het apparaat middels de knoppen \wedge en \vee op de afstandsbediening instellen.
Aanwijzing: Wanneer u nog geen referentierun heeft uitgevoerd, beweegt het apparaat eerst volledig omhoog en naar beneden.
- 2 Scharnieren van de filterafdekking openen.
- 3 Filterafdekking aan de daarvoor bestemde schroeven inhangen en afhankelijk van de sleutelgatopening naar achteren/voren in de nauwe opening schuiven.
- 4 Bevestigingsschroeven van de scharnieren vastschroeven.

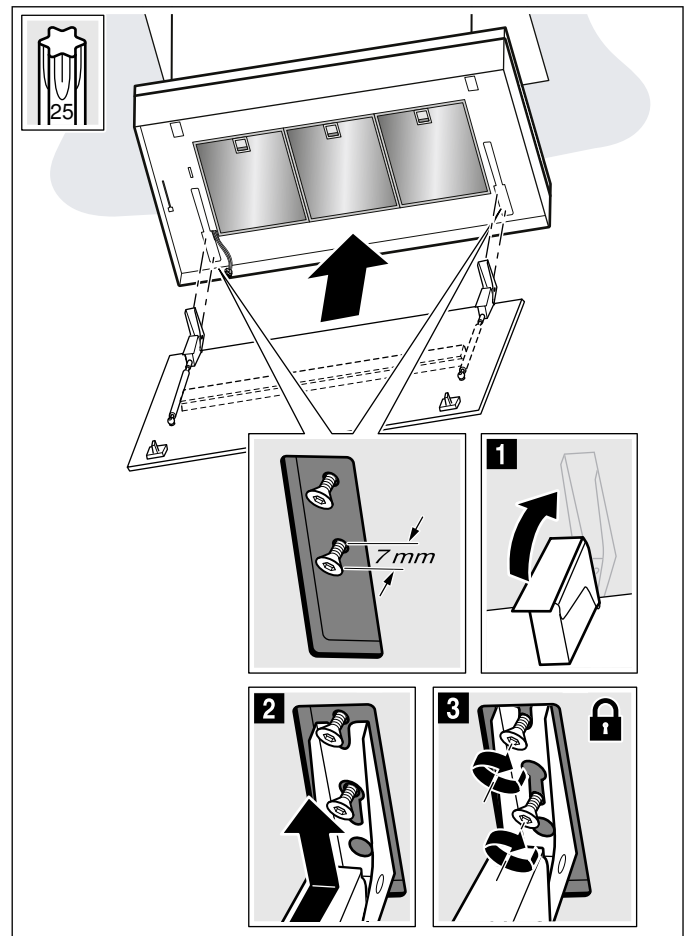

5 Apparaatzijdige kabel voor de verlichting insteken.

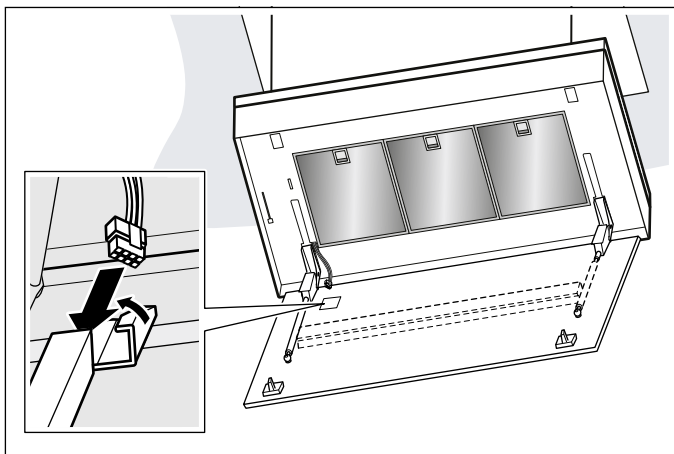

6 Vetfilter verwijderen.

Aanwijzing: Vetfilter niet buigen, om beschadigingen te voorkomen.

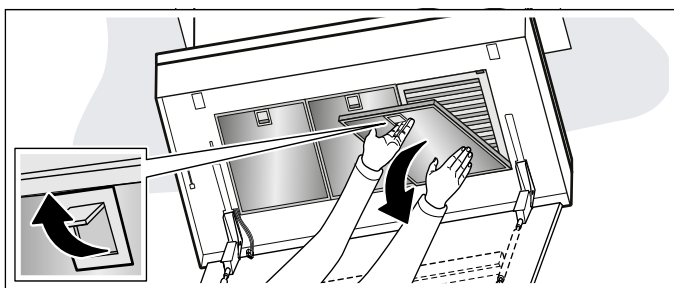

7 Geurfiltercassette openen.

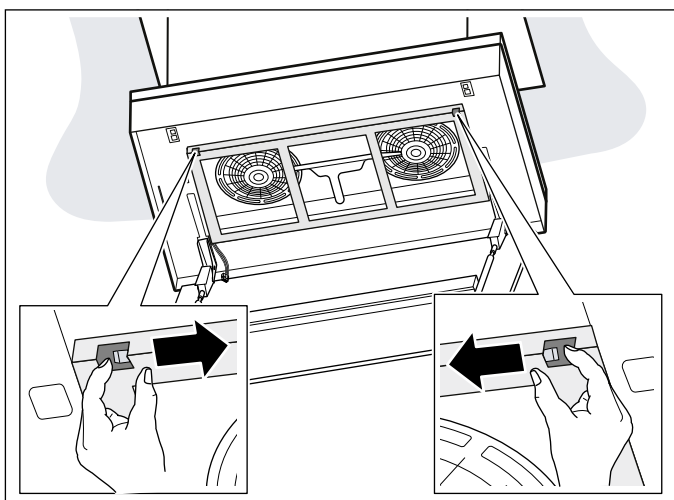

8 Geurfilter uitpakken.

9 Geurfilter plaatsen.

Aanwijzing: Let op de correcte plaatsingsrichting van het geurfilter.

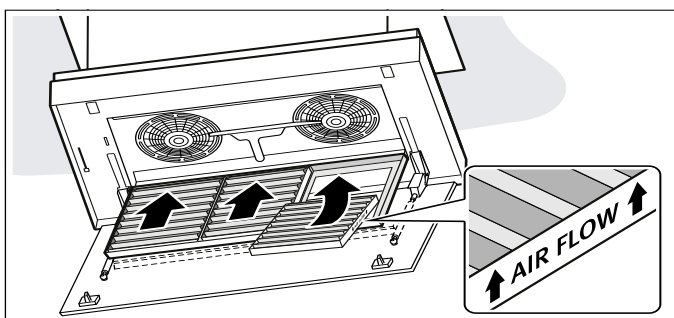

10 Vetfilter plaatsen.

11 Filterafdekking omhoog klappen en vastklikken.

Apparaat demonteren

⚠ Waarschuwing – Gevaar voor letsel!

Klemgevaar bij het openen en sluiten van de scharnieren. Niet in het bewegende gedeelte van de scharnieren grijpen.

⚠ Waarschuwing – Risico van letsel!

Bepaalde onderdelen in het toestel kunnen scherpe randen hebben. Veiligheidshandschoenen dragen.

- 1 Kookplaat afdekken, ter voorkoming van beschadiging.
- 2 Druk op knop \checkmark op de afstandsbediening. Het apparaat beweegt volledig naar beneden.
- 3 Schaarhefplateau of een andere geschikte inrichting onder het apparaat plaatsen.
- 4 Schaarheftafel zover naar boven bewegen, totdat de kabels van het apparaat ontlast zijn.

Aanwijzingen

- Apparaat zo op de schaarheftafel plaatsen, dat het apparaat op het frame ligt.
- Apparaat niet op de vetfilters leggen, omdat deze beschadigd kunnen raken.

- 5 Apparaat loskoppelen van het stroomnet.
- 6 Ter bescherming tegen krassen een afstandshouder op het apparaat plaatsen.
- 7 Schroeven van de frame-afdekking voorzichtig losdraaien.

Aanwijzing: Geen gereedschap gebruiken. Borgmoeren niet in de opening van het apparaat laten vallen, om de eindschakelaar niet te beschadigen.

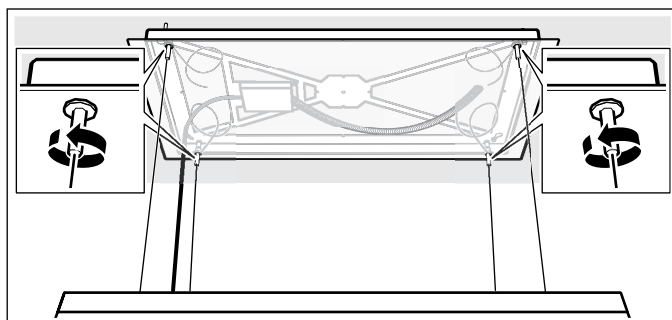

- 8 Frameafdekking voorzichtig neerleggen.
- 9 Kabelafdekking aan de zijkant met een schroevendraaier openen.

- 10 Apparaatzijdige kabel uit de aansluitklemmen en de trekcontlasting losmaken.

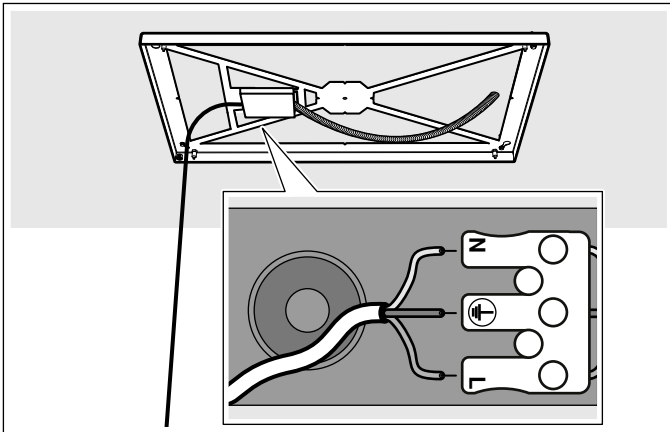

- 11 Apparaatzijdige kabel met trekcontlasting vastklemmen, zodat deze zich niet volledig oprolt.

Attentie!

Apparaatschade door opgerolde kabel. Kabel altijd met trekcontlasting vastklemmen, zodat deze zich niet volledig oprolt in het apparaat.

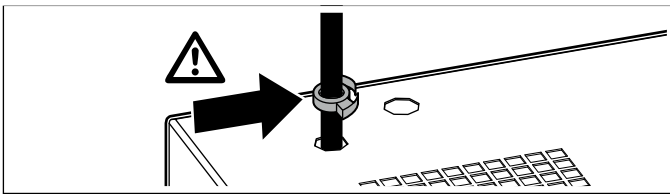

- 12 Bouwzijdige kabel uit de aansluitklem losmaken en bescherm slang verwijderen.

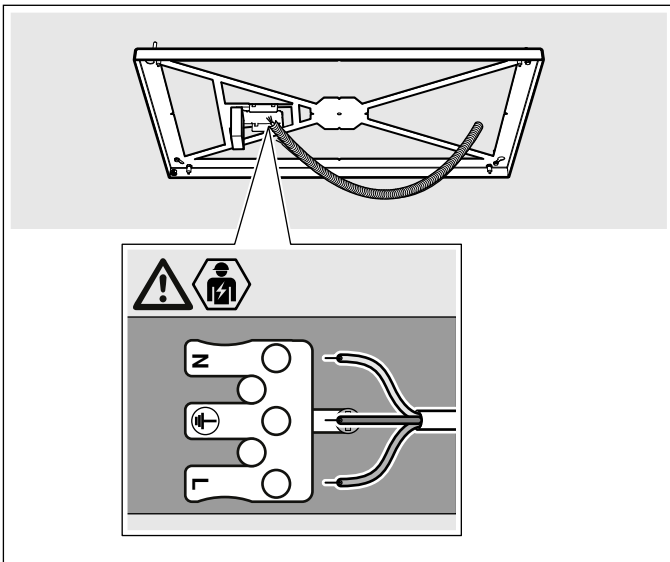

- 13 Vier kabelklemmen losmaken.

- 14 Kabelspanner openen en kabel er uit trekken.

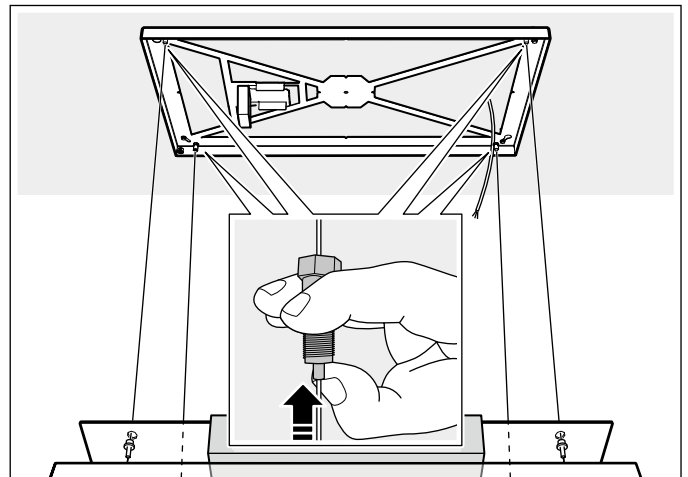

- 15 Kabel uit de frame-afdekking voeren.

- 16 Apparaatzijdige kabel door de opening van de frame-afdekking voeren en met trekcontlasting vastmaken.

Attentie!

Apparaatschade door opgerolde kabel. Kabel altijd met trekcontlasting vastklemmen, zodat deze zich niet volledig oprolt in het apparaat.

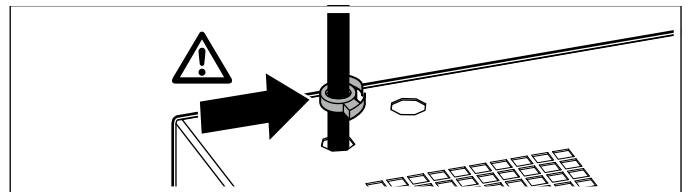

- 17 Diagonaal tegenover elkaar liggende schroeven op het frame verwijderen.

- 18 De beide andere diagonaal tegenover liggende schroeven losdraaien, frame verschuiven en verwijderen.

Table des matières

NOTICE D'UTILISATION	77	NOTICE DE MONTAGE	93
Utilisation conforme	78	Précautions de sécurité importantes	94
Précautions de sécurité importantes	78	Consignes générales	95
Protection de l'environnement	81	Branchement électrique	95
Économies d'énergie	81	Installation	96
Élimination écologique	81	Préparer l'installation	96
Mettre les piles au rebut	81	Vérifier le plafond	96
Mode de fonctionnement	81	Préparer le plafond	96
Mode recirculation de l'air	81	Raccordement de l'appareil	97
Utilisation de l'appareil	82	Monter le capot du filtre	99
Fonctions lift	82	Démonter l'appareil	100
La vitesse intensive	83		
Poursuite ventilateur	83		
Mode automatique	83		
Commande par capteur	84		
Indicateur de saturation	84		
Éclairage	84		
Tonalité des touches	84		
Connexion de la table de cuisson	85		
Réglage	85		
Home Connect	86		
Réglage	86		
Mise à jour logicielle	87		
Diagnostic à distance	87		
Réinitialiser la connexion	87		
Remarque liée à la protection des données	88		
Déclaration de conformité	88		
Nettoyage et maintenance	88		
Changer les piles de la commande à distance	91		
Anomalies, que faire ?	91		
Service après-vente	92		
Accessoires	92		

Vous trouverez des informations supplémentaires concernant les produits, accessoires, pièces de rechange et services sur Internet sous : www.gaggenau.com et la boutique en ligne : www.ggaggenau.com/zz/store

Utilisation conforme

Lire attentivement ce manuel. Ce n'est qu'alors que vous pourrez utiliser votre appareil correctement et en toute sécurité. Conserver la notice d'utilisation et de montage pour un usage ultérieur ou pour le propriétaire suivant. La sécurité de l'appareil à l'usage est garantie s'il a été encastéré conformément à la notice de montage. Le monteur est responsable du fonctionnement correct sur le lieu où l'appareil est installé.

Cet appareil est destiné exclusivement à une utilisation domestique et non professionnelle. L'appareil n'est pas destiné à une utilisation à l'extérieur. Surveiller l'appareil pendant son fonctionnement. Le fabricant décline toute responsabilité des dommages provoqués par une utilisation inexperte ou des erreurs de manipulation.

Cet appareil est conçu pour une utilisation jusqu'à une altitude maximale de 2 000 m.

Cet appareil peut être utilisé par des enfants de 8 ans ou plus et par des personnes dotées de capacités physiques, sensorielles ou mentales réduites ou disposant de connaissances ou d'expérience insuffisantes, sous la surveillance d'un tiers responsable de leur sécurité ou bien lorsqu'ils ont reçu des instructions liées à l'utilisation de l'appareil en toute sécurité et qu'ils ont intégré les risques qui en résultent.

Ne permettez jamais aux enfants de jouer avec l'appareil. Les enfants ne doivent en aucun cas s'occuper du nettoyage et de la maintenance utilisateur, sauf s'ils sont âgés de 15 ans et plus et agissent sous surveillance.

Les enfants de moins de 8 ans doivent être tenus à distance de l'appareil et du cordon d'alimentation secteur.

Contrôler l'état de l'appareil après l'avoir déballé. Ne pas le raccorder s'il présente des avaries de transport.

Cet appareil n'est pas conçu pour un fonctionnement avec une minuterie externe ou une commande à distance.

⚠ Précautions de sécurité importantes

⚠ Mise en garde – Risque d'asphyxie !

Le matériel d'emballage est dangereux pour les enfants. Ne permettez jamais aux enfants de jouer avec les matériaux d'emballage.

⚠ Mise en garde – Risque d'incendie !

- Les dépôts de graisse dans le filtre à graisse peuvent s'enflammer. Nettoyez régulièrement le filtre à graisse. Ne faites jamais fonctionner l'appareil sans filtre à graisse.
- Les dépôts de graisse dans le filtre à graisse peuvent s'enflammer. Ne jamais travailler avec une flamme nue à proximité de l'appareil (par ex. flamber). N'installer l'appareil à proximité d'un foyer à combustibles solides (par ex. bois ou charbon) qu'en présence d'un couvercle fermé et non amovible. Aucune projection d'étincelles ne doit avoir lieu.
- L'huile et la graisse chaude s'enflamment rapidement. Ne jamais laisser l'huile et la graisse chaude sans surveillance. Ne jamais éteindre le feu avec de l'eau. Eteindre le foyer. Etouffer les flammes prudemment avec un couvercle, une couverture ou similaire.
- Des foyers à gaz sans qu'un récipient ne soit placé sur le foyer dégagent une forte chaleur lors du fonctionnement. Un appareil de ventilation monté au-dessus peut être endommagé ou prendre feu. Utiliser les foyers à gaz uniquement avec un récipient placé dessus.

- Lors du fonctionnement simultané de plusieurs foyers gaz il y a une forte production de chaleur. Un appareil de ventilation monté au-dessus peut être endommagé ou prendre feu. Ne faites jamais fonctionner en même temps deux foyers gaz à feu vif pendant plus de 15 minutes. Un brûleur grande puissance de plus de 5kW (Wok) chauffe autant que deux brûleurs gaz.

⚠ Mise en garde – Risque de brûlure !

Les éléments accessibles deviennent chauds pendant le fonctionnement. Ne jamais toucher les éléments chauds. Eloigner les enfants.

⚠ Mise en garde – Risque de blessure !

- Des pièces à l'intérieur de l'appareil peuvent présenter des arêtes vives. Porter des gants de protection.
- Si l'appareil n'est pas correctement fixé, il peut tomber. Tous les éléments de fixation doivent être montés solidement et de façon sûre.
- L'appareil est lourd. 2 personnes sont nécessaires pour déplacer l'appareil. Utiliser exclusivement des moyens appropriés.
- L'appareil est très lourd. L'appareil ne doit pas être directement monté dans les placoplâtres ou autres matières légères similaires. Pour garantir un montage correct, utiliser un matériau suffisamment stable et adapté à la situation de construction et au poids de l'appareil.
- Des modifications sur la construction électrique ou mécanique sont dangereuses et peuvent conduire à des dysfonctionnements. Ne pas effectuer des modifications sur la construction électrique ou mécanique.
- Le capot du filtre peut osciller. Ouvrez et fermez toujours lentement le capot du filtre. Ce faisant, veillez à ce que le capot du filtre n'oscille pas une fois que vous la relâchez.

- Risque de pincement lors de l'ouverture et de la fermeture du capot du filtre. Ne placez pas vos mains derrière le capot du filtre, ni au niveau des charnières.
- Les piles peuvent être avalées par les enfants. Rangez les piles hors de portée des enfants. N'autorisez pas les enfants à changer les piles sans surveillance.
- Les piles peuvent exploser. Ne chargez et ne court-circuitiez pas les piles. Ne jetez pas les piles au feu.
- Les bornes de raccordement ne doivent pas être court-circuitées.
- Seules les piles du type indiqué doivent être utilisées. Vous ne devez pas utiliser différents types de pile, ni mélanger des piles usagées avec de nouvelles piles.
- Aucune pile rechargeable ne doit être utilisée.
- Des objets déposés sur l'appareil peuvent tomber. Ne pas déposer d'objets sur l'appareil.
- Les mouvements de vibration de l'appareil peuvent occasionner des blessures. Ne soumettez pas l'appareil à des vibrations. Lorsque vous déplacez l'appareil vers le haut et vers le bas, gardez une distance suffisante par rapport à l'appareil.
- Les mouvements de vibration sur les appareils utilisant une suspension à câble peuvent exercer une surcharge sur les éléments de fixation. L'appareil peut tomber. Ne soumettez pas l'appareil à des vibrations.
- Les objets posés sur l'appareil peuvent exercer une surcharge sur les éléments de fixation. L'appareil pourrait tomber. Ne posez aucun objet sur l'appareil.
- Les objets placés sur la plaque de cuisson peuvent basculer en ouvrant le capot du filtre. Cela peut causer des brûlures. Dégagez la table de cuisson avant d'ouvrir le capot du filtre.

- Si les câbles sont endommagés ou si des bruits inhabituels se produisent pendant le mouvement ascendant ou descendant, l'appareil ne doit pas être utilisé.
- Déconnectez l'appareil de l'appli Home Connect avant de le nettoyer pour qu'aucune commande ne soit possible via l'appli Home Connect.

⚠ Mise en garde – Risque de choc électrique !

- Un appareil défectueux peut provoquer un choc électrique. Ne jamais mettre en service un appareil défectueux. Débrancher la fiche secteur ou enlever le fusible dans le boîtier à fusibles. Appeler le service après-vente.
- Tenter de réparer vous-même l'appareil est dangereux. Seul un technicien du service après-vente formé par nos soins est habilité à effectuer des réparations et à remplacer des câbles d'alimentation défectueux. Si l'appareil est défectueux, débrancher la fiche secteur ou enlever le fusible dans la table électrique. Appeler le service après-vente.
- De l'humidité qui pénètre peut occasionner un choc électrique. Nettoyer l'appareil uniquement avec un chiffon humide. Avant le nettoyage, retirer la fiche secteur ou déconnecter le fusible dans le boîtier à fusibles.
- De l'humidité qui pénètre peut occasionner un choc électrique. Ne pas utiliser de nettoyeur haute pression ou de nettoyeur à vapeur.
- Si le câble est endommagé ou si le ressort de l'unité de déroulement du câble se casse, l'appareil ne doit plus être utilisé.

Causes de dommages

Attention !

Risque de détérioration par la corrosion. Toujours allumer l'appareil pendant la cuisson afin d'éviter la formation de condensation. La condensation peut provoquer de la corrosion.

Remplacer immédiatement les ampoules défectueuses, afin d'empêcher une surcharge des ampoules restantes.

Risque de détérioration par pénétration d'humidité dans l'électronique. Ne jamais nettoyer les éléments de commande avec un chiffon mouillé.

Les surfaces peuvent être endommagées par un nettoyage non conforme. Nettoyer les surfaces en inox seulement dans le sens du métal. Pour les organes de commande, ne pas utiliser de nettoyeur pour inox.

Les nettoyeurs agressifs ou à récurer peuvent endommager la surface. Ne jamais utiliser de nettoyeurs agressifs ou à récurer.

Risque d'endommagement par sollicitation incorrecte des éléments de design. Ne tirez pas sur les éléments de design. Ne posez ou ne suspendez aucun objet sur/à des éléments de design.

Attention !

Endommagement de la télécommande suite à une fuite des piles. Retirez les piles de la télécommande si vous n'avez pas utilisé cette dernière pendant une période prolongée.

Attention !

Retirez les piles vides ou défectueuses de la télécommande et respectez la réglementation locale pour leur mise au rebut. Ne jetez pas les piles aux ordures ménagères.

Des objets déposés sur l'appareil peuvent endommager l'appareil ou des tables de cuisson attenantes en escamotant ou en sortant l'appareil. Ne déposez pas d'objets sur les éléments mobiles de l'appareil.

Attention !

Les surfaces peuvent être endommagées par un film protecteur non retiré. Avant la toute première utilisation, retirez le film protecteur des filtres à graisse métalliques de toutes les pièces de l'appareil.

Protection de l'environnement

Votre nouvel appareil est d'une très grande efficacité énergétique. Vous trouverez ici des conseils comment vous pouvez économiser encore plus d'énergie lors de l'utilisation de l'appareil et comment correctement éliminer l'appareil.

Économies d'énergie

- Adaptez la vitesse du ventilateur à l'intensité des vapeurs de cuisson. Utilisez uniquement la vitesse intensive en cas de besoin. Une faible vitesse du ventilateur est synonyme d'une faible consommation d'énergie.
- En cas d'intenses vapeurs de cuisson, sélectionnez dès que possible une vitesse de ventilateur plus importante. Les vapeurs de cuisson déjà dispersées dans la cuisine nécessitent un fonctionnement plus long de l'appareil.
- Éteignez l'appareil quand vous n'en avez plus besoin.
- Éteignez l'éclairage quand vous n'en avez plus besoin.
- Nettoyez le filtre à graisse et le filtre à odeurs aux intervalles indiqués ou remplacez-les pour augmenter l'efficacité de la ventilation et éviter tout risque d'incendie.
- Utilisez un couvercle de cuisson pour réduire la vapeur de cuisson et la condensation.

Élimination écologique



Éliminez l'emballage en respectant l'environnement.



Cet appareil est marqué selon la directive européenne 2012/19/UE relative aux appareils électriques et électroniques usagés (waste electrical and electronic equipment - WEEE).

La directive définit le cadre pour une reprise et une récupération des appareils usagés applicables dans les pays de la CE.

Mettre les piles au rebut

Éliminez les piles usagées dans le respect de l'environnement.



Après utilisation, les piles ne doivent pas être jetées aux ordures ménagères. Les consommateurs ont l'obligation légale de déposer toutes les piles usagées dans un commerce ou d'autres centres de collecte.

Le commerce est tenu de reprendre les piles usagées gratuitement.

Mode de fonctionnement

Cet appareil est destiné à être utilisé en mode recirculation de l'air.

Mode recirculation de l'air



L'air aspiré est nettoyé par l'intermédiaire des filtres à graisse et d'un filtre à odeurs, puis il est renvoyé dans la cuisine.

Remarque : pour lier les odeurs en mode recirculation de l'air, vous devez installer un filtre à odeurs. Pour connaître les différentes possibilités d'utiliser l'appareil en mode recirculation de l'air, consultez notre catalogue ou votre revendeur spécialisé. Vous pouvez vous procurer les accessoires dans un commerce spécialisé, auprès du service après-vente ou sur la boutique en ligne.

Utilisation de l'appareil

Ces instructions valent pour plusieurs variantes d'appareil. Certains équipements ne figurant pas sur votre appareil peuvent y être décrits.

Si votre appareil est doté de la fonction Home Connect, d'autres fonctions sont exclusivement disponibles dans l'appli Home Connect.

Remarque : Allumez la hotte aspirante dès le début de la cuisson ; une fois la cuisson achevée, laissez la hotte aspirante fonctionner encore quelques minutes. Ceci permet d'éliminer les buées de cuisson le plus efficacement.

Télécommande

À l'aide de la télécommande, réglez les différentes fonctions de votre appareil.

Remarque : pointez la télécommande aussi précisément que possible sur le récepteur infrarouge de l'affichage LED sur l'appareil.

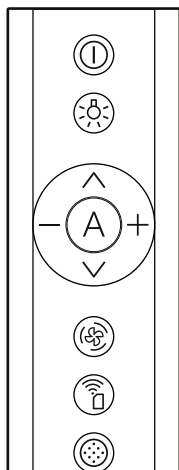

Symbole	Explication
⏻	Allumer/éteindre l'appareil, allumer/éteindre le ventilateur
☀️	Allumer/éteindre l'éclairage, régler la luminosité
^	Démarrer l'appareil
v	Arrêter l'appareil
A	Allumer le mode automatique/capteur de la qualité de l'air
+	Augmenter la vitesse de ventilation
-	Réduire la vitesse de ventilation
🌀	Activer la ventilation intermittente
📶	Activer l'appli Home Connect
🌀	Réinitialiser l'indicateur de saturation du filtre

Affichage LED

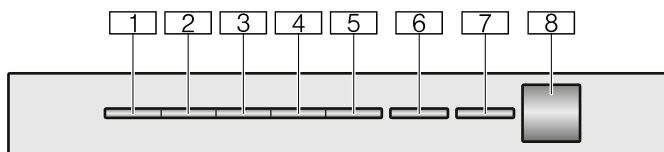

LED	Explication
1	Vitesse de ventilation 1
2	Vitesse de ventilation 2
3	Vitesse de ventilation 3
4	Vitesse intensive 1
5	Vitesse intensive 2
6	Mode automatique / poursuite du ventilateur / ventilation intermittente
7	Home Connect
8	Récepteur infrarouge

Fonctions lift

Vous pouvez déplacer l'appareil à l'aide des touches ∨ et ^ vers le bas, le haut ou vers une position définie.

Déplacer l'appareil vers le bas

Appuyez sur la touche ∨.

L'appareil se déplace vers le bas.

Remarques

- Si vous appuyez brièvement sur la touche ∨, l'appareil se déplace vers le bas jusqu'à la dernière position mémorisée.
- Si vous appuyez sur la touche ∨ pendant environ 3 secondes, l'appareil se déplace complètement vers le bas.

Déplacer l'appareil vers le haut

Appuyez sur la touche ^.

L'appareil se déplace vers le haut.

Remarques

- Si vous appuyez brièvement sur la touche ^, l'appareil se déplace vers le haut jusqu'à la dernière position mémorisée.
- Si vous appuyez sur la touche ^ pendant environ 3 secondes, l'appareil se déplace complètement vers le haut.

Régler le ventilateur

Activation

- 1 Appuyez sur la touche ①.
L'appareil revient sur la dernière position enregistrée, le ventilateur démarre à la vitesse de ventilation 2.
- 2 Appuyez sur la touche + ou – pour régler une autre vitesse de ventilation.

Les LED correspondantes s'allument sur l'appareil.

Désactivation

Appuyez sur la touche ①.

La poursuite du ventilateur est activée, la LED 6 clignote sur l'appareil et l'appareil se déplace en position de poursuite de ventilation. Après environ 10 minutes, le ventilateur s'arrête automatiquement, l'appareil se déplace complètement vers le haut.

La vitesse intensive

Si des odeurs ou buées particulièrement fortes se dégagent, vous pouvez utiliser la vitesse intensive.

Activation

- 1 Appuyez sur la touche ①.
L'appareil revient sur la dernière position enregistrée, le ventilateur démarre à la vitesse de ventilation 2. La LED 2 s'allume sur l'appareil.
- 2 Appuyez deux fois sur la touche + pour régler la vitesse intensive 1.
- 3 Appuyez encore une fois sur la touche + pour régler la vitesse intensive 2.

Les LED correspondantes s'allument sur l'appareil.

Remarque : Après env. 6 minutes, l'appareil revient automatiquement en vitesse de ventilation 3.

Poursuite ventilateur

Activation

Remarque : la poursuite du ventilateur permet de sécher le filtre à odeurs après la fin du processus de cuisson.

- 1 Appuyez sur la touche ①.
L'appareil revient sur la dernière position enregistrée, le ventilateur démarre à la vitesse de ventilation 2. La LED 2 s'allume sur l'appareil.
- 2 Appuyez deux fois sur la touche –.
La LED 1 et la LED 6 clignotent sur l'appareil. Après env. 10 minutes, le ventilateur s'arrête automatiquement et l'appareil se déplace complètement vers le haut.

Désactivation

Pour mettre fin prématurément au fonctionnement du ventilateur, appuyez sur la touche ①.

La poursuite du ventilateur est arrêtée. L'appareil se déplace complètement vers le haut.

Ventilation intermittente

Cette fonction est uniquement disponible dans l'appli Home Connect.

En cas de ventilation intermittente, la ventilation commute à la vitesse sélectionnée pour le temps choisi.

La LED 6 clignote à l'infini, la LED de la vitesse de ventilation sélectionnée s'allume sur l'appareil.

Dès que le temps de ventilation est terminé, la LED de la vitesse de ventilation sélectionnée disparaît. La LED 6 continue à clignoter.

Mode automatique

Activation

- 1 Appuyez sur la touche ①.
L'appareil revient sur la dernière position enregistrée, le ventilateur démarre à la vitesse de ventilation 2. Les LED correspondantes s'allument.
- 2 Appuyez sur la touche r.
La LED 6 s'allume sur l'appareil et la vitesse de ventilation optimale est réglée automatiquement via un capteur.

Désactivation

Mettez fin au mode automatique à l'aide de la touche r.

L'appareil passe à la vitesse de ventilation réglée auparavant.

Le ventilateur s'arrête automatiquement si le capteur ne détecte plus de modification de la qualité de l'air ambiant.

La durée de marche du mode automatique est de 4 heures max.

Si le mode automatique avec la touche ① est terminé, l'appareil se déplace en position poursuite du ventilateur. Après environ 10 minutes, le ventilateur s'arrête automatiquement, l'appareil se déplace complètement vers le haut.

Commande par capteur

En mode automatique, un capteur installé dans l'appareil détecte l'intensité des odeurs de cuisson et de rôtissage. Selon le réglage du capteur, le ventilateur commute automatiquement à une autre vitesse.

Réglages possibles du capteur :

Réglage usine de la sensibilité : LED 3

Réglage du niveau minimal de la sensibilité : LED 1

Réglage du niveau maximal de la sensibilité : LED 5

Si la commande par capteur réagit trop vite ou trop lentement, elle peut être modifiée comme suit :

- 1 Appareil éteint, appuyez sur les touches ① et A pendant environ 3 secondes.
- 2 Appuyez sur la touche + ou – pour modifier le réglage de la commande par capteur.
- 3 Maintenez enfoncées les touches ① et A pendant environ 3 secondes pour enregistrer le réglage ou patientez environ 10 secondes jusqu'à ce que le réglage soit automatiquement enregistré. Un signal sonore retentit.

Remarque : Appuyez sur la touche ① pour annuler le réglage.

Indicateur de saturation

En cas de saturation des filtres à graisse ou du filtre à odeurs, les LED correspondantes clignotent après l'extinction de l'appareil et un signal sonore répété retentit :

- **Filtre à graisse** : la LED 1 clignote
- **Filtre à odeurs** : la LED 2 clignote
- **Filtre à graisse et filtre à odeur** : les LED 1 et 2 clignotent

C'est au plus tard à ce moment-là que vous devez nettoyer les filtres à graisse ou changer le filtre à odeurs. → "Nettoyage et maintenance" à la page 88

Il est possible de réinitialiser les indicateurs de saturation pendant qu'ils clignotent. Pour ce faire, appuyez sur la touche ④.

Réglages pour l'utilisation du filtre à odeurs

- 1 Appareil éteint, appuyez sur les touches ① et ④ pendant environ 3 secondes. La LED du réglage de filtre actuellement actif s'allume sur l'appareil.
- 2 Appuyez sur la touche +/la touche – jusqu'à ce que la LED 2 pour le mode recyclage de l'air (filtre non régénérable) s'allume sur l'appareil.
- 3 Appuyez sur la touche +/la touche – jusqu'à ce que la LED 3 pour le mode recyclage de l'air (filtre régénérable) s'allume sur l'appareil.

- 4 Appuyez sur la touche +/la touche – jusqu'à ce que la LED 1 pour la commande électronique fonctionne à nouveau sur l'appareil sans filtre de recyclage de l'air.
- 5 Maintenez enfoncées les touches ① et ④ pendant environ 3 secondes pour enregistrer le réglage ou patientez environ 10 secondes jusqu'à ce que le réglage soit automatiquement enregistré. Un signal sonore retentit.

Remarque : appuyez sur la touche ① pour annuler le réglage.

Éclairage

Vous pouvez allumer et éteindre l'éclairage indépendamment du ventilateur.

Appuyez sur la touche ⑤.

Régler la luminosité

Maintenez la touche ⑤ enfoncée pendant environ 1 seconde jusqu'à ce que la luminosité souhaitée soit atteinte.

Remarque : les réglages de la température de couleur sont disponibles dans l'appli Home Connect si l'appareil dispose de cette fonction.

Tonalité des touches

Activer ou désactiver

Remarque : seuls les bips des touches peuvent être activés ou désactivés. Il n'est pas possible de désactiver les signaux sonores de l'appareil.

- 1 Appareil éteint, appuyez sur les touches ① et – pendant environ 3 secondes. La LED du réglage actuellement sélectionné s'allume.
- 2 Appuyez sur la touche + ou – pour modifier le réglage. Les bips des touches sont activés lorsque la LED 1 est allumée sur l'appareil. Les bips des touches sont activés lorsque la LED 2 est allumée sur l'appareil.
- 3 Maintenez enfoncées les touches ① et – pendant environ 3 secondes pour enregistrer le réglage ou patientez environ 10 secondes jusqu'à ce que le réglage soit automatiquement enregistré. Un signal sonore retentit.

Remarque : appuyez sur la touche ① pour annuler le réglage.

Connexion de la table de cuisson

Vous pouvez connecter cet appareil à une table de cuisson qui doit pour cela être compatible, et commander ainsi les fonctions de la hotte via votre table de cuisson.

Il existe plusieurs possibilités de connexion des appareils :

Home Connect

Lorsque les deux appareils sont compatibles Home Connect, une connexion via l'appli Home Connect est possible.

Pour ce faire, consultez les documents Home Connect fournis.



Connecter directement les appareils

Si l'appareil est directement connecté à une table de cuisson, plus aucune connexion au réseau domestique n'est possible. L'appareil fonctionne comme une hotte sans connexion réseau et peut par ailleurs être commandé via la télécommande.

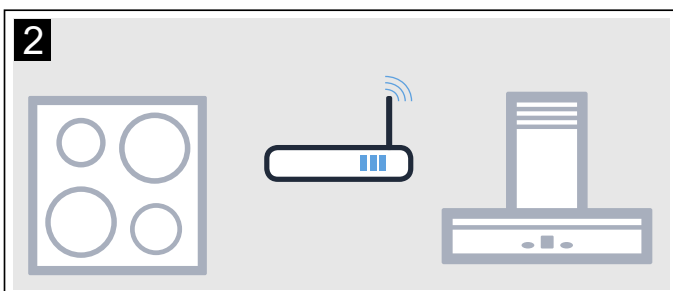
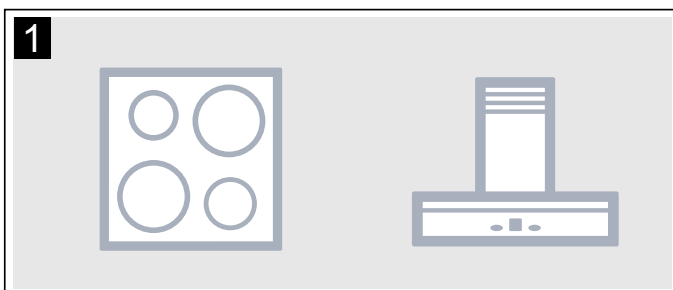

Connecter les appareils via un réseau domestique

Si les appareils sont connectés les uns aux autres via le réseau domestique, la commande de la hotte via la table de cuisson ainsi que Home Connect peuvent être utilisés pour l'appareil.

Remarques

- Observez les consignes de sécurité de la notice d'utilisation de votre hotte aspirante et assurez-vous qu'elles sont également respectées si vous utilisez l'appareil en commandant la hotte via la table de cuisson.
- La commande au niveau de la hotte aspirante est toujours prioritaire. À ce moment-là, la commande de la hotte via la table de cuisson n'est pas possible.

Réglage

Pour établir la connexion entre la table de cuisson et la hotte aspirante, cette dernière doit être éteinte.

Connexion directe

Assurez-vous que la table de cuisson est allumée et se trouve en mode de recherche.

Observez pour ce faire le chapitre portant sur la connexion de la hotte aspirante dans les instructions d'utilisation de votre table de cuisson.

Remarques

- Avant de connecter les appareils, réinitialisez toutes les connexions existantes au réseau domestique ou aux autres appareils.
- Si vous connectez votre hotte aspirante directement à votre table de cuisson, la connexion au réseau domestique n'est plus possible et vous ne pouvez plus utiliser Home Connect.

Maintenez la touche  enfoncée jusqu'à ce que la LED Home Connect commence à clignoter.

La hotte aspirante est connectée à la table de cuisson lorsque la LED Home Connect ne clignote plus et s'allume fixement.

Connexion via un réseau domestique

Suivez les instructions de la section « Connexion automatique au réseau domestique » ou « Connexion manuelle au réseau domestique » → "Home Connect" à la page 86

Dès que la hotte aspirante est connectée au réseau domestique, vous pouvez créer la connexion via l'appli Home Connect à la table de cuisson. Suivez pour ce faire les instructions sur l'appareil mobile.

Home Connect

Cet appareil peut être mis en réseau et peut être commandé via un appareil mobile.

Si l'appareil n'est pas relié au réseau domestique, il fonctionne comme une hotte aspirante sans connexion réseau et il peut encore être utilisé depuis la télécommande.

La disponibilité de la fonction Home Connect dépend de la disponibilité des services Home Connect dans votre pays. Les services Home Connect ne sont pas disponibles dans tous les pays. Vous trouverez de plus amples informations à ce sujet à l'adresse www.home-connect.com.

Remarques

- Observez les consignes de sécurité de cette notice d'utilisation et assurez-vous qu'elles sont également respectées si vous utilisez l'appareil via l'appli Home Connect alors que vous n'êtes pas à la maison. Observez aussi les consignes dans l'appli Home Connect.
- Les commandes sur l'appareil même ont toujours priorité. Pendant ce temps, la commande via l'appli Home Connect n'est pas possible.

Réglage

Afin de pouvoir procéder à des réglages via Home Connect, l'appli Home Connect doit être installée et configurée sur votre appareil mobile.

L'appli vous guide tout au long du processus de connexion. Suivez les étapes prescrites par l'application pour procéder aux réglages.

L'application doit être ouverte pour la configuration.

Remarques

- En mode disponibilité réseau, votre appareil consomme 2 W max.
- Si vous avez besoin de l'adresse MAC de votre appareil pour le connecter au réseau domestique, vous la trouverez à côté de la plaque signalétique à l'intérieur de l'appareil (pour ce faire, démontez le filtre).

Configurer Home Connect

Remarque : Vous avez besoin d'un appareil mobile, équipé de la version la plus récente de son système d'exploitation.

- 1 Ouvrez sur votre appareil mobile l'App Store (appareils Apple) ou Google Play Store (appareils Android).
- 2 Saisissez le critère de recherche « Home Connect ».
- 3 Sélectionnez l'appli Home Connect et installez-la sur votre appareil mobile.
- 4 Démarrez l'appli Home Connect et configurez votre accès Home Connect. L'appli vous guide alors dans le processus d'enregistrement. Notez les données d'accès à Home Connect (compte utilisateur et mot de passe).

Connexion automatique au réseau domestique

Remarques

- Vous avez besoin d'un routeur doté de la fonctionnalité WPS.
 - Vous devez pouvoir accéder à votre routeur. Si tel n'est pas le cas, suivez les étapes « Connexion manuelle au réseau domestique ».
 - Pendant le processus de connexion, la hotte aspirante ne peut pas être allumée. Vous pouvez annuler le processus à tout moment en appuyant sur ①.
 - Pour relier la hotte aspirante au réseau domestique, la hotte et la lumière doivent être désactivés.
- 1 Maintenez la touche  enfoncée jusqu'à ce que la LED 7 clignote sur l'appareil.
 - 2 Appuyez sur la touche **+**. Les LED 1 et LED 7 clignotent.
 - 3 Dans les 2 minutes qui suivent, appuyez sur la touche WPS du routeur. Lorsque la connexion a été établie, la hotte aspirante se connecte automatiquement à l'appli Home Connect. La LED 3 et la LED 7 clignotent.

Remarque : si aucune connexion ne peut être établie, la hotte passe automatiquement à une connexion manuelle au réseau domestique, la LED de la vitesse de ventilation 2 et la LED Home Connect clignotent. Connectez l'appareil manuellement au réseau domestique ou appuyez sur la touche **–** pour démarrer de nouveau la connexion automatique.
 - 4 Suivez sur l'appareil mobile les instructions pour la connexion automatique au réseau.

Le processus de connexion est terminé lorsque la LED 7 ne clignote plus et s'allume fixement sur l'appareil.

Connexion manuelle au réseau domestique

Remarques

- Pendant le processus de connexion, la hotte aspirante ne peut pas être allumée. Vous pouvez annuler le processus à tout moment en appuyant sur ①.
- Pour relier la hotte aspirante au réseau domestique, la hotte et la lumière doivent être désactivés.

- 1 Maintenez la touche  enfoncée jusqu'à ce que la LED 7 clignote sur l'appareil.
- 2 Appuyez deux fois sur la touche **+** pour démarrer la connexion manuelle au réseau domestique. Les LED 2 et LED 7 clignotent.
- 3 Suivez les instructions de l'appli.



Lorsque la connexion a été établie, la hotte aspirante se connecte automatiquement à l'appli Home Connect. La LED 3 et la LED 7 clignotent.

- 4 Suivez sur l'appareil mobile les instructions pour la connexion manuelle au réseau.

Le processus de connexion est terminé lorsque la LED 7 ne clignote plus et s'allume fixement sur l'appareil.

Établissez la liaison avec l'appli

Si l'appli Home Connect est installée sur votre appareil mobile, vous pouvez la connecter à votre hotte aspirante.

Remarques

- L'appareil doit être connecté au réseau.
 - L'appli doit être ouverte.
- 1 Maintenez la touche  enfoncée jusqu'à ce que les LED 3 et LED 7 clignotent.
 - 2 Suivez sur l'appareil mobile les instructions de l'appli Home Connect.

Le processus de connexion est terminé lorsque la LED 7 ne clignote plus et s'allume fixement sur l'appareil.

Mise à jour logicielle

Avec la fonction de mise à jour du logiciel, ce dernier est mis à jour sur votre hotte aspirante (par exemple optimisation, élimination des erreurs, mises à jour de sécurité). Pour cela, vous devez être enregistré comme utilisateur Home Connect, l'application doit être installée sur votre appareil mobile et vous devez être connecté au serveur Home Connect.

Dès qu'une mise à jour est disponible, vous en êtes informé par l'application Home Connect et pouvez la lancer via l'application.

Après un téléchargement réussi, vous pouvez également démarrer l'installation avec l'application Home Connect si vous êtes dans votre réseau local.

Après une installation réussie, l'appli Home Connect vous en informe.

Remarques

- Pendant le téléchargement, vous pouvez continuer à utiliser votre hotte aspirante.
- En fonction des réglages personnels de l'application, les mises à jour peuvent également être téléchargées automatiquement.
- En cas de mise à jour de sécurité, il est recommandé d'effectuer l'installation le plus rapidement possible.

Diagnostic à distance

En cas de panne, le service après-vente peut accéder à votre appareil via le Diagnostic à distance.

Contactez le service après-vente et assurez-vous que votre appareil est connecté au serveur Home Connect, puis vérifiez si le service de diagnostic à distance est disponible dans votre pays.

Remarque : Pour de plus amples renseignements et connaître la disponibilité du service de diagnostic à distance dans votre pays, veuillez consulter les pages Aide et assistance du site Web Home Connect de votre pays à l'adresse www.home-connect.com

Réinitialiser la connexion

Vous pouvez réinitialiser les connexions enregistrées avec le réseau domestique et Home Connect à tout moment.

Maintenez les touches **A** et **+** enfoncées jusqu'à ce que la LED 7 s'éteigne sur l'appareil. Un signal sonore retentit.

Remarque liée à la protection des données

Lors de la première connexion de votre appareil avec un réseau WLAN relié à Internet, votre appareil transmet les catégories suivantes de données au serveur Home Connect (premier enregistrement) :

- code d'appareil univoque (constitué de clés d'appareil ainsi que de l'adresse MAC du module de communication Wi-Fi).
- Certificat de sécurité du module de communication Wi-Fi (pour la protection technique des informations de la connexion).
- La version actuelle du logiciel et du matériel de votre appareil ménager.
- État d'une précédente restauration éventuelle des réglages d'usine.

Ce premier enregistrement prépare l'utilisation des fonctionnalités Home Connect et ne s'avère nécessaire qu'au moment où vous voulez utiliser les fonctionnalités Home Connect pour la première fois.

Remarque : Observez que les fonctionnalités Home Connect ne sont utilisables qu'en liaison avec l'appli Home Connect. Vous pouvez appeler les informations sur la protection des données dans l'appli Home Connect.

Déclaration de conformité

Par la présente, Gaggenau Hausgeräte GmbH déclare que l'appareil doté de la fonctionnalité Home Connect est en accord avec les exigences fondamentales et les autres dispositions pertinentes de la directive 2014/53/UE.

Vous trouverez une déclaration de conformité RED détaillée sur Internet à l'adresse www.gaggenau.com à la page Produit de votre appareil dans les documents supplémentaires.



Bande de 2,4 GHz : 100 mW max.

Bande de 5 GHz : 100 mW max.

	BE	BG	CZ	DK	DE	EE	IE	EL
	ES	FR	HR	IT	CY	LV	LT	LU
	HU	MT	NL	AT	PL	PT	RO	SI
	SK	FI	SE	UK	NO	CH	TR	

WLAN (Wi-Fi) 5 GHz : uniquement prévu pour un usage à l'intérieur

Nettoyage et maintenance

⚠ Mise en garde – Risque de choc électrique !

- De l'humidité qui pénètre peut occasionner un choc électrique. Nettoyer l'appareil uniquement avec un chiffon humide. Avant le nettoyage, retirer la fiche secteur ou déconnecter le fusible dans le boîtier à fusibles.
- De l'humidité qui pénètre peut occasionner un choc électrique. Ne pas utiliser de nettoyeur haute pression ou de nettoyeur à vapeur.

⚠ Mise en garde – Risque de blessures !

- Les mouvements de vibration de l'appareil peuvent occasionner des blessures. Ne soumettez pas l'appareil à des vibrations. Lorsque vous déplacez l'appareil vers le haut et vers le bas, gardez une distance suffisante par rapport à l'appareil.
- Le capot du filtre peut osciller. Ouvrez et fermez toujours lentement le capot du filtre. Ce faisant, veillez à ce que le capot du filtre n'oscille pas une fois que vous la relâchez.
- Risque de pincement lors de l'ouverture et de la fermeture du capot du filtre. Ne placez pas vos mains derrière le capot du filtre, ni au niveau des charnières.
- Déconnectez l'appareil de l'appli Home Connect avant de le nettoyer pour qu'aucune commande ne soit possible via l'appli Home Connect.

Nettoyants

Afin de ne pas endommager les différentes surfaces avec des nettoyants inappropriés, respectez les indications du tableau. N'utilisez pas

- de produits agressifs ni abrasifs,
- de produits de nettoyage fortement alcoolisés,
- de tampons à récurer ni d'éponges à dos récurant,
- de nettoyeurs haute pression ni de nettoyeurs à vapeur.

Avant d'utiliser des lavettes éponges neuves, rincez-les soigneusement.

Respectez l'ensemble des notices et des mises en garde accompagnant les produits de nettoyage.

Surface	Nettoyants
Inox	<p>Eau chaude additionnée de produit à vaisselle :</p> <p>Nettoyez avec une lavette et séchez avec un chiffon doux.</p> <p>Nettoyez les surfaces en inox uniquement dans le sens de polissage du métal.</p> <p>Des produits d'entretien spécial inox sont disponibles auprès du service après-vente ou dans les commerces spécialisés. Appliquez une fine couche de produit d'entretien avec un chiffon doux.</p>
Surfaces laquées	<p>Eau chaude additionnée de produit à vaisselle :</p> <p>Nettoyez avec une lavette humide et séchez avec un chiffon doux.</p> <p>N'utilisez pas de nettoyant pour inox.</p>
Aluminium et plastique	<p>Nettoyant pour vitres :</p> <p>Nettoyez avec un chiffon doux.</p>
Verre	<p>Nettoyant pour vitres :</p> <p>Nettoyez avec un chiffon doux. N'utilisez pas de racloir à verre.</p>
Éléments de commande	<p>Eau chaude additionnée de produit à vaisselle :</p> <p>Nettoyez avec une lavette humide et séchez avec un chiffon doux.</p> <p>Risque d'électrocution par pénétration d'humidité.</p> <p>Risque de détérioration de l'électronique par pénétration d'humidité. Ne nettoyez jamais les éléments de commande avec un chiffon humide.</p> <p>N'utilisez pas de nettoyant pour inox.</p>

Démontage des filtres à graisse

⚠ Mise en garde – Risque de blessures !

- Les mouvements de vibration de l'appareil peuvent occasionner des blessures. Ne soumettez pas l'appareil à des vibrations. Lorsque vous déplacez l'appareil vers le haut et vers le bas, gardez une distance suffisante par rapport à l'appareil.
- Le capot du filtre peut osciller. Ouvrez et fermez toujours lentement le capot du filtre. Ce faisant, veillez à ce que le capot du filtre n'oscille pas une fois que vous la relâchez.
- Risque de pincement lors de l'ouverture et de la fermeture du capot du filtre. Ne placez pas vos mains derrière le capot du filtre, ni au niveau des charnières.
- Les mouvements de vibration sur les appareils utilisant une suspension à câble peuvent exercer une surcharge sur les éléments de fixation. En cas de surcharge, l'appareil peut tomber. Ne soumettez pas l'appareil à des vibrations.
- Les objets placés sur la plaque de cuisson peuvent basculer en ouvrant le capot du filtre. Cela peut causer des brûlures. Dégagez la table de cuisson avant d'ouvrir le capot du filtre.

- 1 Appuyez sur les verrouillages du capot du filtre.
Remarque : le capot du filtre est lourd. Saisissez le capot du filtre à deux mains et retenez-le.

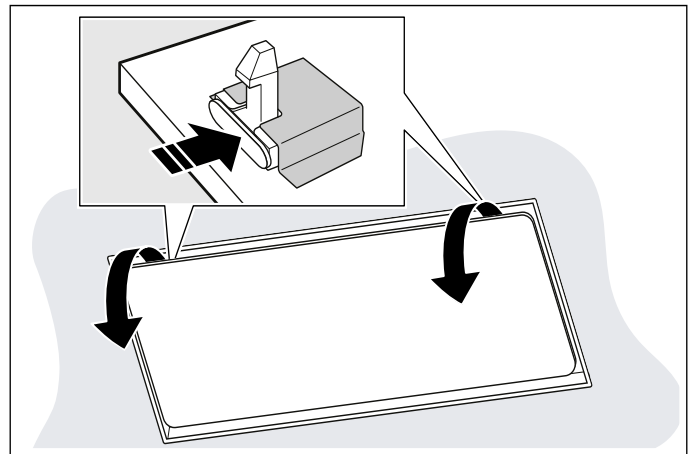

- 2 Ouvrez le capot du filtre entièrement, sans le tirer.

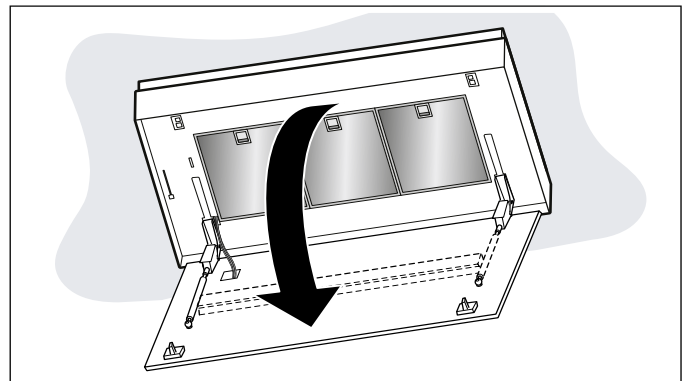

- 3 Ouvrez le verrouillage du filtre à graisse.
Remarque : ne tordez pas le filtre à graisse, afin d'éviter tout endommagement.

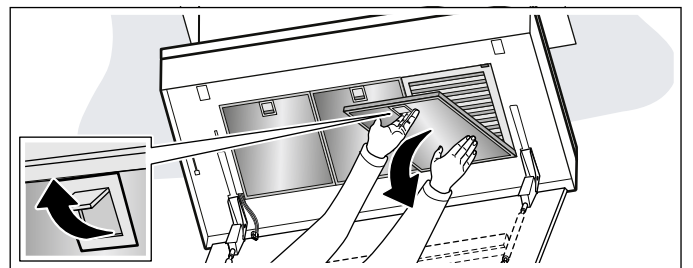

- 4 Retirez le filtre à graisse de la fixation.
Remarques
 - La graisse peut s'accumuler dans le bas du filtre à graisse.
 - Tenez le filtre à graisse horizontalement pour éviter que la graisse ne s'égoutte.
- 5 Nettoyez les parties du boîtier accessibles. Nettoyez l'intérieur de l'appareil.
- 6 Nettoyez le filtre à graisse et laissez-le sécher avant de le remettre en place.
- 7 Nettoyez les câbles de la suspension de l'appareil.
Remarque : des fils individuels peuvent dépasser des câbles.

Nettoyer le filtre à graisse

⚠ Mise en garde – Risque d'incendie !

Les dépôts de graisse dans le filtre à graisse peuvent s'enflammer. Nettoyez régulièrement le filtre à graisse. Ne faites jamais fonctionner l'appareil sans filtre à graisse.

Remarques

- N'utilisez pas de détergents agressifs, contenant de l'acide ou fortement alcalins.
- Nous vous recommandons de nettoyer les filtres à graisse tous les deux mois.
- Lors du nettoyage des filtres à graisse, nettoyez également leur fixation du filtre à graisse dans l'appareil au moyen d'un chiffon humide.
- Vous pouvez laver les filtres à graisse au lave-vaisselle ou à la main. Nous vous recommandons de les nettoyer à la main.

À la main :

Remarque : en présence de salissures tenaces, vous pouvez utiliser un produit dégraissant spécial. Vous pouvez le commander sur la boutique en ligne.

- Mettez les filtres à graisse à tremper dans de l'eau de vaisselle chaude.
- Utilisez une brosse pour nettoyer, puis rincez bien les filtres ensuite.
- Laissez s'égoutter les filtres à graisse.

Au lave-vaisselle :

Remarque : si le nettoyage se fait au lave-vaisselle, de légères colorations peuvent apparaître. Ces décolorations n'ont aucune influence sur le fonctionnement des filtres à graisse.

- Utilisez un liquide vaisselle ménager.
- Ne nettoyez pas les filtres à graisse très encrassés avec de la vaisselle.
- Placez les filtres à graisse librement dans le lave-vaisselle. Ne coincez pas les filtres à graisse.
- Pour le réglage de la température, choisissez 70 °C maximum.

Montage des filtres à graisse

- 1 Mettez en place le filtre à graisse. Avec l'autre main sous le filtre à graisse, interceptez ce dernier.
- 2 Basculez les filtres à graisse vers le haut, puis encliquetez les verrous.
- 3 Fermez le capot du filtre en le rabattant vers le haut.

Remarque : veillez à ce que les verrouillages du capot de filtre soient enclenchés correctement.

Remplacer le filtre à odeurs

Remarque : pour lier les odeurs en mode recirculation de l'air, vous devez installer un filtre à odeurs. Pour connaître les différentes possibilités d'utiliser l'appareil en mode recirculation de l'air, consultez notre catalogue ou votre revendeur spécialisé. Vous pouvez vous procurer les accessoires dans un commerce spécialisé, auprès du service après-vente ou sur la boutique en ligne.

- 1 Démontez le filtre à graisse.
- 2 Ouvrez la cartouche du filtre à odeurs.

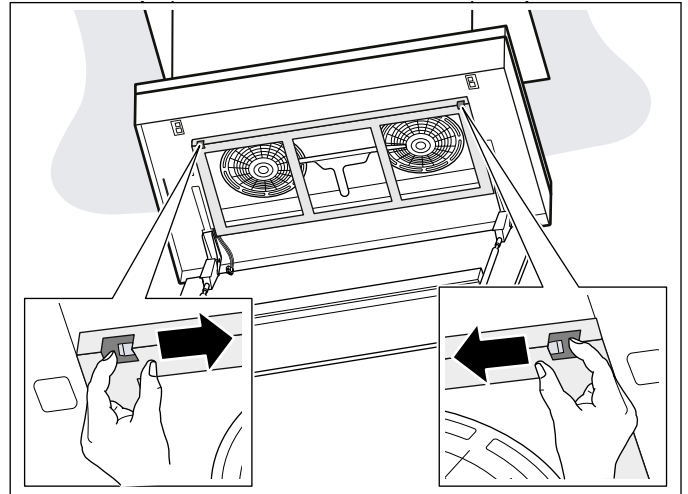

- 3 Retirez l'ancien filtre à odeurs.
- 4 Mettez en place le nouveau filtre à odeurs.

Remarque : respectez le sens d'utilisation correct du filtre à odeurs.

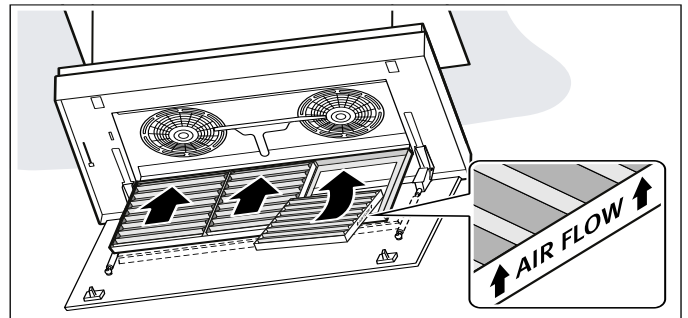

- 5 Mettez en place le filtre à graisse.

Changer les piles de la commande à distance

⚠ Mise en garde – Risque de blessures !

- Les piles peuvent être avalées par les enfants. Rangez les piles hors de portée des enfants. N'autorisez pas les enfants à changer les piles sans surveillance.
- Les piles peuvent exploser. Ne chargez et ne court-circuitiez pas les piles. Ne jetez pas les piles au feu.
- Les bornes de raccordement ne doivent pas être court-circuitées.
- Seules les piles du type indiqué doivent être utilisées. Vous ne devez pas utiliser différents types de pile, ni mélanger des piles usagées avec de nouvelles piles.
- Aucune pile rechargeable ne doit être utilisée.

Attention !

Endommagement de la télécommande suite à une fuite des piles. Retirez les piles de la télécommande si vous n'avez pas utilisé cette dernière pendant une période prolongée.

- 1 Retirez le cache.
- 2 Enlevez les piles.

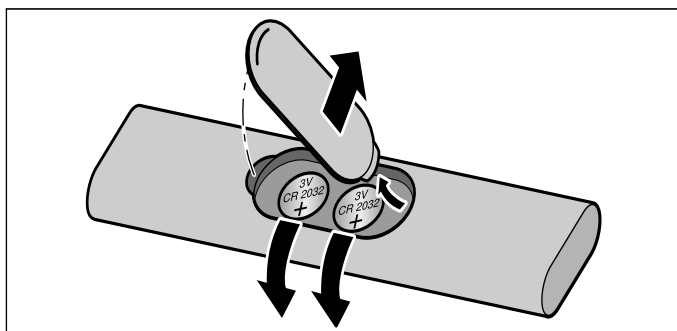

- 3 Mettez correctement en place des piles neuves (Type 3 V CR 2032).

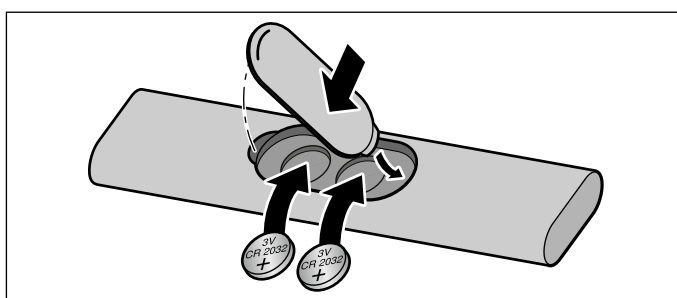

Attention !

Retirez les piles vides ou défectueuses de la télécommande et respectez la réglementation locale pour leur mise au rebut. Ne jetez pas les piles aux ordures ménagères.

Anomalies, que faire ?

Dans de nombreux cas, vous pourrez remédier vous-même facilement aux anomalies. Avant de contacter le service après-vente, veuillez vérifier les points suivants :

⚠ Mise en garde – Risque de choc électrique !

Tenter de réparer vous-même l'appareil est dangereux. Seul un technicien du service après-vente formé par nos soins est habilité à effectuer des réparations et à remplacer des câbles d'alimentation défectueux. Si l'appareil est défectueux, débrancher la fiche secteur ou enlever le fusible dans la tableau électrique. Appeler le service après-vente.

Lampes LED

Le remplacement des LED défectueuses est exclusivement réservé au fabricant, à son service après-vente ou à un spécialiste agréé (installateur d'équipement électrique).

Tableau de dérangements

Dérangement	Cause possible	Solution
L'appareil ne fonctionne pas	Coupure de courant	Vérifiez si les autres appareils de cuisine fonctionnent
	Fusible défectueux	Vérifiez dans le boîtier à fusibles si le fusible pour l'appareil est en bon état
L'éclairage ne fonctionne pas	Les lampes DEL sont défectueuses	Contactez le service après-vente
	La fiche n'est pas correctement connectée au capot du filtre.	Connectez la fiche, reportez-vous au chapitre → <i>"Monter le capot du filtre"</i> à la page 99
La télécommande ne fonctionne pas	La pile est vide	Changez les piles de la télécommande, voir le chapitre → <i>"Changer les piles de la commande à distance"</i> à la page 91
La LED 1 ou la LED 2 cliquent à l'affichage	Le filtre à graisse ou le filtre à odeurs est saturé.	Nettoyez le filtre à graisse ou changez le filtre à odeurs. → <i>"Nettoyage et maintenance"</i> à la page 88
Bruit inhabituel lors des mouvements ascendants ou descendants de l'appareil	Les câbles sont probablement endommagés	Contactez le service après-vente
Le signal sonore retentit 3 fois	Le parcours de référence n'a pas été lancé	Exécutez le parcours de référence à l'aide des touches \wedge et \vee
Une fois l'appareil raccordé au secteur, l'éclairage s'allume automatiquement	Le mode démonstration est activé	Désactivez le mode démonstration : appuyez sur les touches Ⓢ et Ⓢ pendant environ 3 secondes

Service après-vente

Lors de votre appel, veuillez indiquer le numéro de produit (E-Nr.) et le numéro de fabrication (FD-Nr.), afin de nous permettre de mieux vous aider. Vous trouverez la plaque signalétique avec les numéros sur le dessus de l'appareil.

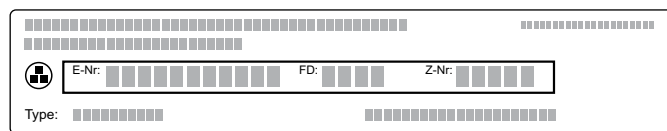

Pour éviter d'avoir à les rechercher en cas de besoin, vous pouvez inscrire ici les données de votre appareil et le numéro de téléphone du service après-vente.

N° E

N° FD

Service après-vente ☎

Tenez compte du fait que la visite d'un technicien du SAV n'est pas gratuite en cas de manipulation incorrecte, même pendant la période de garantie.

Vous trouverez les données de contact pour tous les pays dans l'annuaire ci-joint du service après-vente.

Demande de réparation et conseils en cas de dysfonctionnement

B 070 222 148

FR 01 40 10 42 12

CH 0848 840 040

Faites confiance à la compétence du fabricant. Ainsi vous êtes assurés que la réparation sera effectuée par des techniciens formés qui possèdent les pièces de rechange d'origine pour votre appareil.

Accessoires

(non compris dans la livraison)

Remarque : Ces instructions valent pour plusieurs variantes d'appareil. Il est possible que des accessoires spéciaux soient mentionnés et qu'ils ne soient pas compatibles avec votre appareil.

Remarque : Respectez les instructions de montage, chapitre Accessoires.

Accessoires	Référence
Filtre à odeurs (régénérable)	AA200122
Filtre à odeurs (non régénérable)	AA200121

NOTICE DE MONTAGE

- L'appareil s'installe contre le plafond de la cuisine ou contre un faux plafond robustement suspendu.
- Les surfaces de l'appareil craignent. Lors de l'installation, évitez de les endommager.

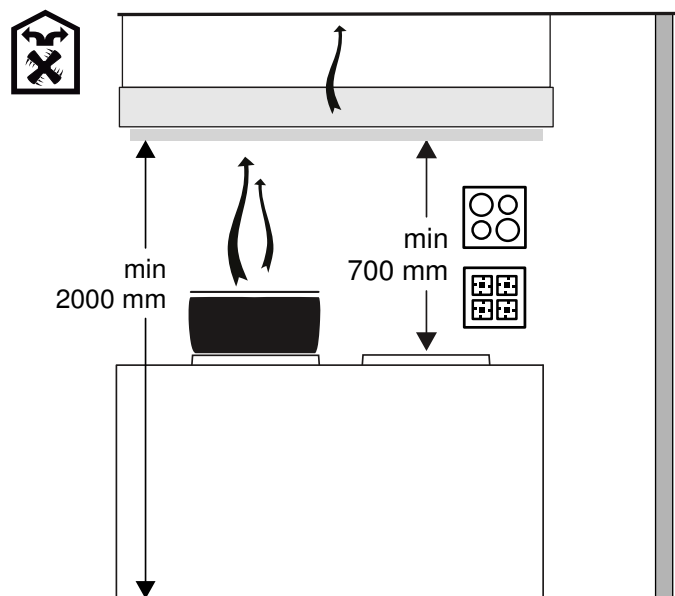
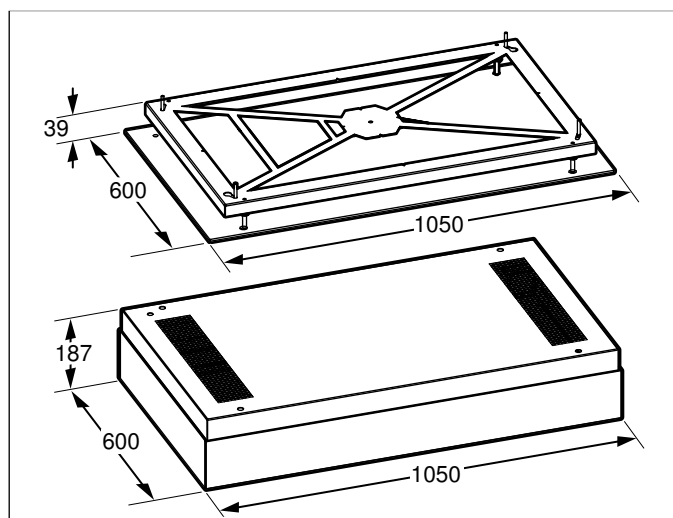
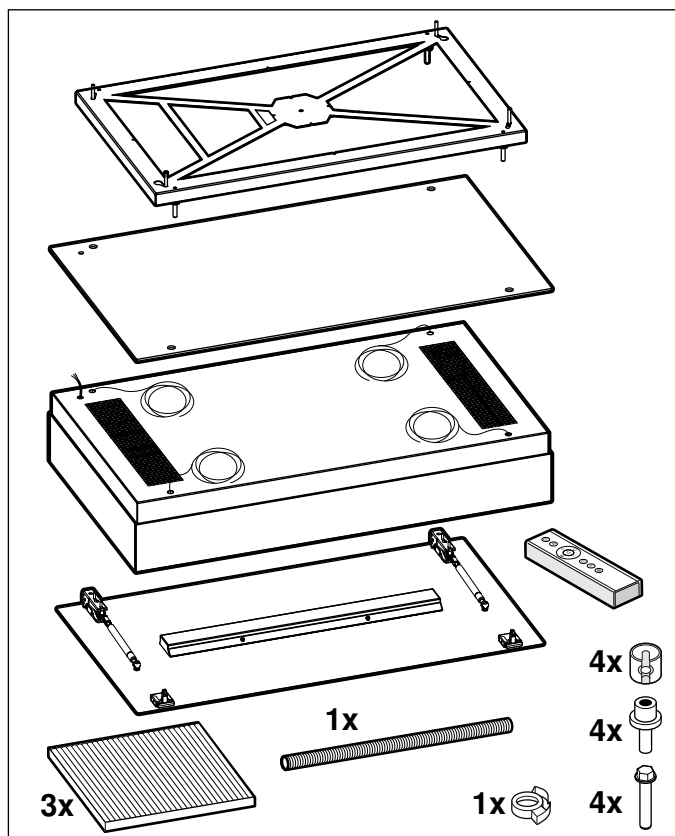

⚠ Précautions de sécurité importantes

Lire attentivement ce manuel. Ce n'est qu'alors que vous pourrez utiliser votre appareil correctement et en toute sécurité. Conserver la notice d'utilisation et de montage pour un usage ultérieur ou pour le propriétaire suivant.

Contrôler l'état de l'appareil après l'avoir déballé. Ne pas le raccorder s'il présente des avaries de transport.

La sécurité de l'appareil à l'usage est garantie s'il a été encastré conformément à la notice de montage. Le monteur est responsable du fonctionnement correct sur le lieu où l'appareil est installé.

Seul un expert agréé peut raccorder l'appareil sans fiche. La garantie ne couvre pas les dommages résultant d'un mauvais raccordement.

Les surfaces de l'appareil sont fragiles. Lors de l'installation, évitez de les endommager.

L'installation doit avoir lieu en respectant les prescriptions actuellement en vigueur dans le bâtiment, ainsi que les prescriptions publiées par les compagnies distributrices d'électricité et de gaz.

⚠ Mise en garde – Risque d'incendie !

- Les dépôts de graisse dans le filtre à graisse peuvent s'enflammer. Les distances de sécurité indiquées doivent être respectées, afin d'éviter une accumulation de chaleur. Respectez les indications relatives à votre appareil de cuisson. Si votre table de cuisson combine des foyers gaz et électrique, l'écart maximal s'applique.

- Les dépôts de graisse dans le filtre à graisse peuvent s'enflammer. Ne jamais travailler avec une flamme nue à proximité de l'appareil (par ex. flamber). N'installer l'appareil à proximité d'un foyer à combustibles solides (par ex. bois ou charbon) qu'en présence d'un couvercle fermé et non amovible. Aucune projection d'étincelles ne doit avoir lieu.

⚠ Mise en garde – Risque de blessure !

- Des pièces à l'intérieur de l'appareil peuvent présenter des arêtes vives. Porter des gants de protection.
- Si l'appareil n'est pas correctement fixé, il peut tomber. Tous les éléments de fixation doivent être montés solidement et de façon sûre.
- L'appareil est lourd. 2 personnes sont nécessaires pour déplacer l'appareil. Utiliser exclusivement des moyens appropriés.
- L'appareil est très lourd. L'appareil ne doit pas être directement monté dans les placoplâtres ou autres matières légères similaires. Pour garantir un montage correct, utiliser un matériau suffisamment stable et adapté à la situation de construction et au poids de l'appareil.
- Des modifications sur la construction électrique ou mécanique sont dangereuses et peuvent conduire à des dysfonctionnements. Ne pas effectuer des modifications sur la construction électrique ou mécanique.
- Risque de chute lors des travaux sur l'appareil. Utiliser un escabeau stable.
- Risque de pincement lors de l'ouverture et de la fermeture de la charnière. Ne posez jamais les doigts dans la zone mobile des charnières.
- Le capot du filtre peut osciller. Ouvrez et fermez toujours lentement le capot du filtre. Ce faisant, veillez à ce que le capot du filtre n'oscille pas une fois que vous la relâchez.

⚠ Mise en garde – Risque de choc électrique !

- Des pièces à l'intérieur de l'appareil peuvent présenter des arêtes vives. Il y a risque d'endommagement du câble d'alimentation. Pendant l'installation, veiller à ne pas plier ni coincer le câble d'alimentation.
- À tout moment, il doit être possible de séparer l'appareil du réseau électrique. L'appareil doit être raccordé impérativement à une prise de courant de sécurité installée de manière réglementaire. La prise du cordon d'alimentation secteur doit être librement accessible après le montage de l'appareil. En cas d'impossibilité, dans l'installation à câblage fixe, un dispositif de coupure omnipolaire doit être installé conformément aux conditions de la catégorie de surtension III et aux réglementations d'installation. Seul un électricien qualifié est autorisé à procéder à l'installation électrique fixe. Nous vous recommandons d'installer un disjoncteur différentiel (interrupteur FI) dans le circuit d'alimentation de l'appareil.
- Tenter de réparer vous-même l'appareil est dangereux. Seul un technicien du service après-vente formé par nos soins est habilité à effectuer des réparations et à remplacer des câbles d'alimentation défectueux. Si l'appareil est défectueux, débrancher la fiche secteur ou enlever le fusible dans la table électrique. Appeler le service après-vente.

⚠ Mise en garde – Risque d'asphyxie !

Le matériel d'emballage est dangereux pour les enfants. Ne permettez jamais aux enfants de jouer avec les matériaux d'emballage.

Consignes générales

Les surfaces de l'appareil sont fragiles. Lors de l'installation, évitez de les endommager.

Branchement électrique

⚠ Mise en garde – Risque d'électrocution !

Il doit être possible de séparer l'appareil du réseau électrique à tout moment. En cas de branchement fixe, il faut prévoir côté secteur un dispositif de coupure omnipolaire avec un écartement des contacts d'au moins 3 mm. Le raccordement est exclusivement réservé à un électricien qualifié. Nous vous recommandons d'installer un disjoncteur différentiel (interrupteur FI) dans le circuit d'alimentation de l'appareil.

⚠ Mise en garde – Risque de choc électrique !

Des pièces à l'intérieur de l'appareil peuvent présenter des arêtes vives. Il y a risque d'endommagement du câble d'alimentation. Pendant l'installation, veiller à ne pas plier ni coincer le câble d'alimentation.

Les données de raccordement nécessaires se trouvent sur la plaque signalétique dans le compartiment intérieur de l'appareil, pour ce faire, retirez le filtre à odeurs.

Cet appareil est conforme aux dispositions CE régissant l'antiparasitage.

Pour tous les travaux de montage, l'appareil doit être mis hors tension.

L'encastrement doit garantir la protection contre les contacts accidentels.

Installation

Préparer l'installation

- Hauteur de plafond recommandée jusqu'à 3,50 m.
- Il est plus difficile de traiter la vapeur de cuisson à une distance supérieure. Un écart d'au moins 700 mm et d'un maximum de 1500 mm est recommandé.
- Pour que la vapeur de cuisson puisse être traitée de manière optimale, la hotte doit être montée au centre au-dessus de la table de cuisson.
- Le lieu de montage doit être facile d'accès pour que l'appareil soit immédiatement accessible en cas de besoin d'entretien.

Vérifier le plafond

- Le plafond doit être plat, horizontal et offrir une portance suffisante.
- La profondeur des trous percés doit être adaptée à la longueur des vis.
- Les vis fournies conviennent uniquement pour des plafonds en béton.
- L'appareil pèse au maximum **80 kg**.

Remarques

- La fixation de l'appareil nécessite un bâti inférieur approprié solidement fixé dans le plafond en béton.
- Ne montez pas l'appareil directement dans les placoplâtres (ou autres matières légères) du plafond surbaissé.
- Pour garantir un montage correct, utilisez un matériau suffisamment stable et adapté à la situation de construction et au poids de l'appareil.

Préparer le plafond

- 1 Couvrez la table de cuisson afin d'éviter tout endommagement.
- 2 Déterminez la position du cadre. Déterminez le centre en partant de la table de cuisson.
- 3 Mesurez et marquez les positions des vis de fixation.
- 4 Percez quatre trous de $\varnothing 6$ mm pour la fixation.

Attention !

Veillez à ce qu'il n'y ait pas de conduites électriques, de tuyaux de gaz ou d'eau au niveau des perçages.

Montage du cadre

- 1 Vissez deux vis opposés dans le plafond, jusqu'à ce qu'elles dépassent encore du capot d'env. 7 mm.

Remarque : Respectez la position correcte des vis et du cadre.

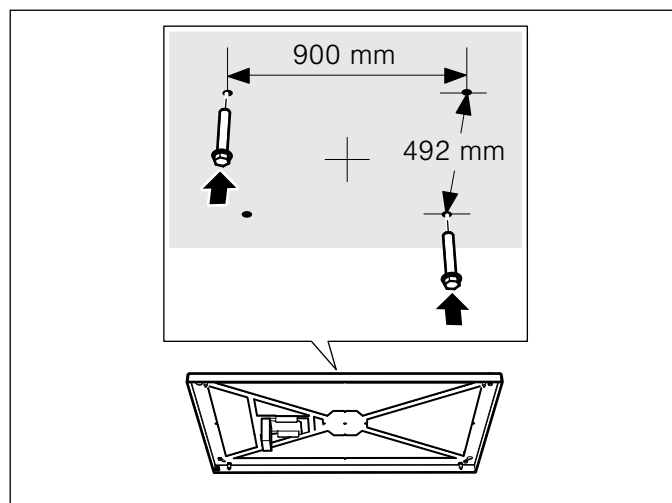

- 2 Guidez le cadre à travers les vis du plafond.
- 3 Déplacez le cadre de façon à ce que les vis puissent s'enclencher et être vissées dans les trous de fixation.

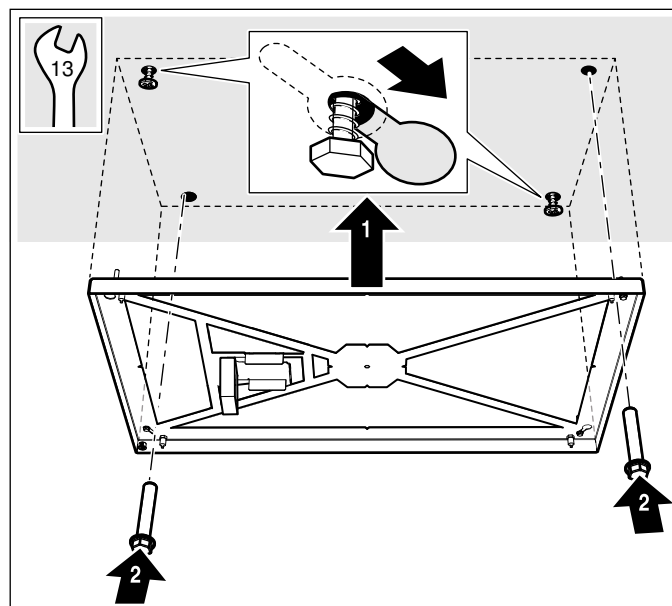

- 4 Alignez le cadre et vissez-le avec deux autres vis.
- 5 Placez la plate-forme ciseaux automotrice ou tout autre dispositif approprié sous l'appareil.

- 6 Soulevez l'appareil par les coins, retournez-le et placez-le sur la plate-forme ciseaux automotrice pour qu'il repose sur le cadre.

Remarque : Ne posez jamais l'appareil sur les filtres à graisse car ceux-ci pourraient être endommagés.

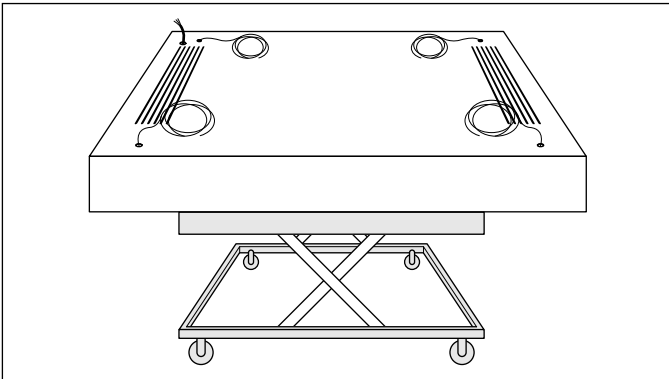

- 7 Réglez une distance d'au moins 700 mm entre la table de cuisson et le bord inférieur de l'appareil.
- Remarque :** Lors de la fixation des câbles, veillez à ce que la distance maximale entre le capot du cadre et le bord supérieur de l'appareil soit de 1,20 m.

Raccordement de l'appareil

Veillez à ce que l'installation domestique soit suffisamment protégée par fusible. La tension et la fréquence de l'appareil doivent correspondre à l'installation électrique (voir la plaque signalétique).

L'appareil est conforme à la classe de protection 1 et doit uniquement être utilisé avec une prise à conducteur de protection.

Pour tous les travaux de montage, l'appareil doit être hors tension.

L'encastrement doit garantir la protection contre les contacts accidentels.

Seul un spécialiste agréé est habilité à raccorder l'appareil. Il doit appliquer les réglementations du fournisseur d'électricité régional.

⚠ Mise en garde – Risque d'électrocution !

Il doit être possible de séparer l'appareil du réseau électrique à tout moment. En cas de branchement fixe, il faut prévoir côté secteur un dispositif de coupure omnipolaire avec un écartement des contacts d'au moins 3 mm. Le raccordement est exclusivement réservé à un électricien qualifié. Nous vous recommandons d'installer un disjoncteur différentiel (interrupteur FI) dans le circuit d'alimentation de l'appareil.

Remarque : Pour connaître la valeur des fusibles correcte, consultez la puissance totale de raccordement (en Watts) sur la plaque signalétique de l'appareil.

- 1 Tirez le tuyau de protection sur le câble installé.
- Remarque :** Le cas échéant, raccourcissez le tuyau de protection.
- 2 Branchez le câble installé dans la borne de raccordement.

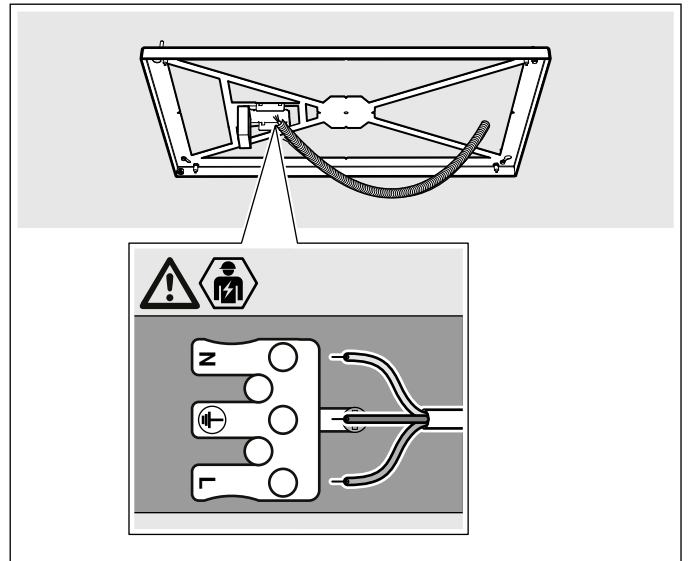

- 3 Enfillez quatre câbles dans les bouchons d'obturation.
- Remarque :** N'insérez pas les bouchons d'obturation dans les ouvertures afin de ne pas endommager l'interrupteur de fin de course de l'appareil.

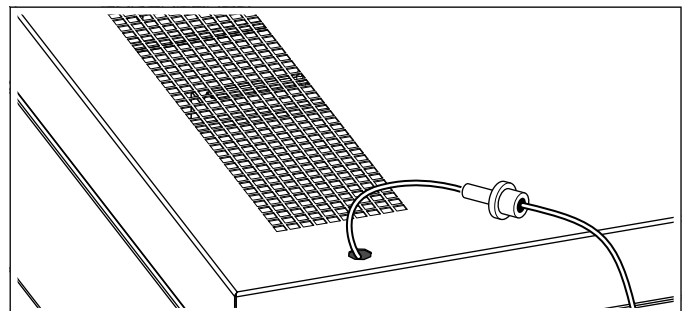

- 4 Pour protéger l'appareil contre les rayures, placez une barre de distance sur l'appareil et placez le capot du cadre sur celui-ci.

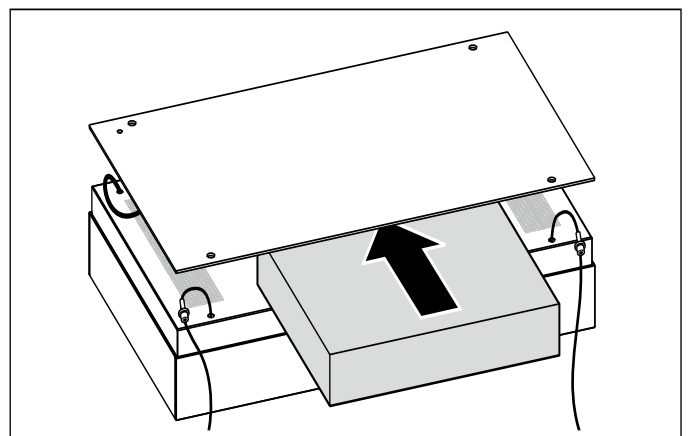

- 5 Passez les câbles à travers le capot du cadre.

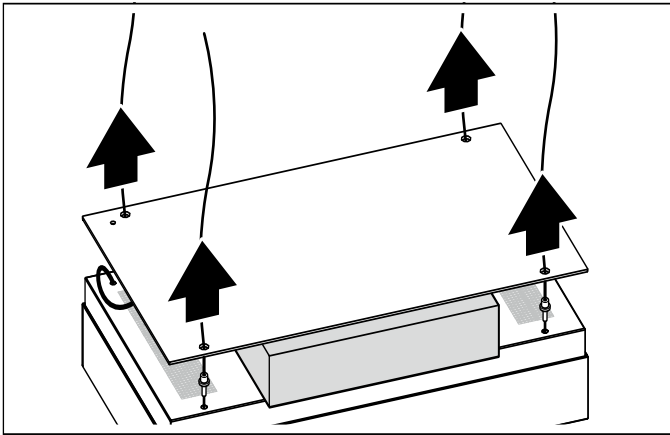

- 6 Desserrez la décharge de traction sur le câble côté appareil et retirez le câble.
 7 Faites passer le câble côté appareil par l'ouverture du capot du cadre et fixez-le à l'aide de la décharge de traction fournie.

Attention !

Domages à l'équipement dus au câble enroulé.
 Serrez toujours le câble à l'aide d'une décharge de traction, afin qu'il ne s'enroule pas complètement dans l'appareil.

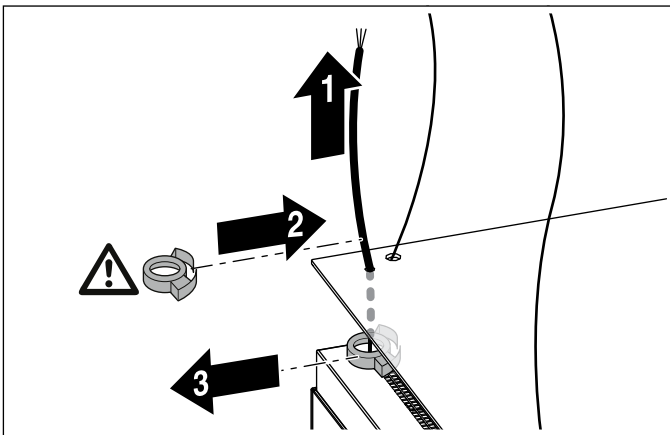

- 8 Retirez la décharge de traction montée en usine.
Remarque : Conservez la décharge de traction, ne la jetez pas.
 9 Enfillez quatre câbles dans le serre-câble et tendez-les uniformément.
Remarque : Ne raccourcissez jamais les câbles.

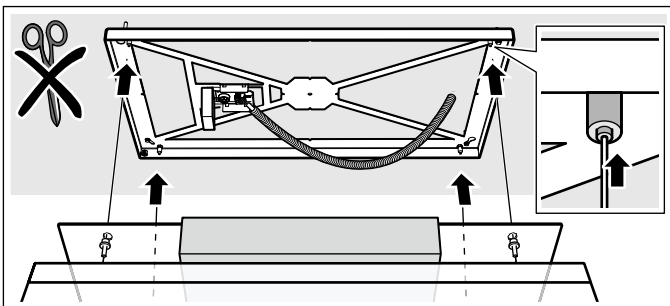

- 10 Réajustez les câbles si nécessaire. Pour cela, libérez l'appareil, relâchez le serre-câble et poussez les câbles vers le haut.

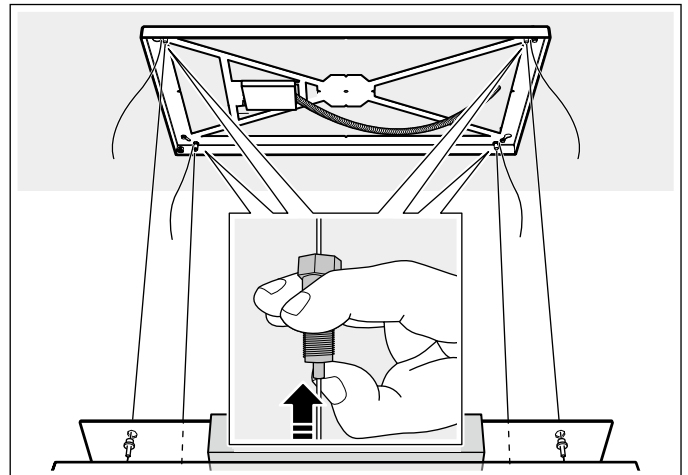

- 11 Enfillez les quatre pinces de câble fournies et fixez-les à environ 2 cm devant les serre-câbles.

Remarque : Serrez fermement les vis à la main.

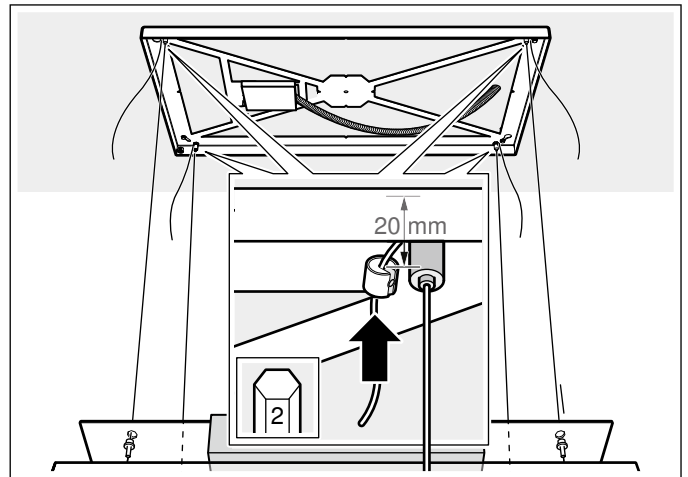

- 12 Alignez l'appareil à l'aide d'un niveau.

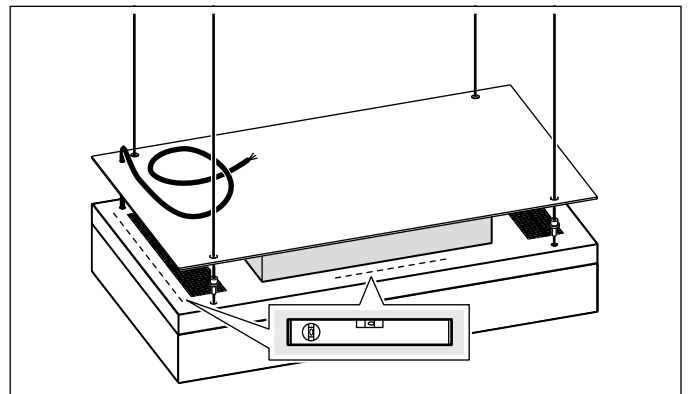

- 13 Retirez la plate-forme ciseaux automotrice ou d'autres dispositifs appropriés sous l'appareil. L'appareil est suspendu aux câbles depuis le plafond.

- 14 Retirez complètement le câble côté appareil.

Attention !

Domages à l'équipement dus au câble enroulé.
 Tenez le câble de façon à ce qu'il ne se déroule pas complètement dans l'appareil.

- 15 Insérez le câble du côté de l'appareil dans la borne et placez-le dans la décharge de traction.

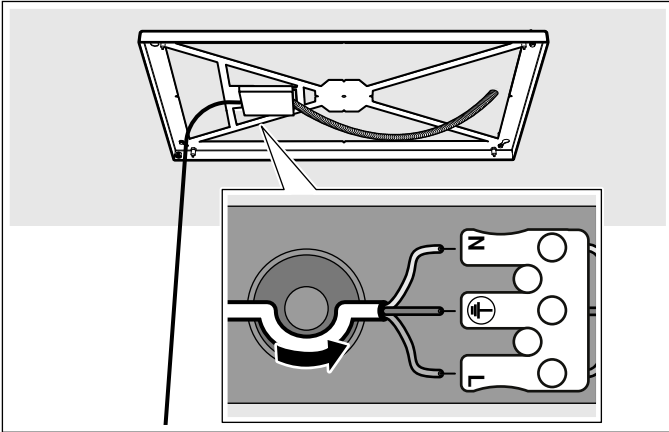

- 16 Fermez le couvercle du câble.
 17 Soulevez doucement le capot du cadre.
 18 Placez les extrémités du câble derrière le capot du cadre.
 19 Vissez à la main le capot du cadre avec les contre-écrous.

Remarque : N'utilisez pas d'outil afin de ne pas endommager le capot du cadre.

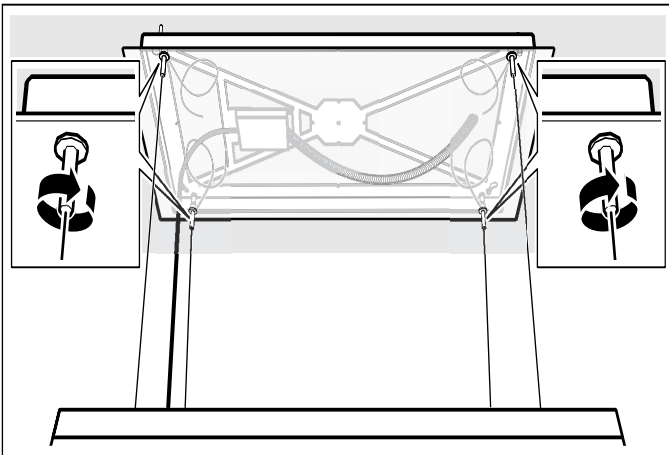

- 20 Retirez la barre de distance de l'appareil.
 21 Rétablissez l'alimentation.
 22 Pour démarrer le parcours de référence, appuyez sur la touche de la télécommande \wedge .
Remarque : Un parcours de référence sert à déterminer la position correcte réelle à l'aide d'un interrupteur de référence. L'appareil se déplace vers le haut.
 23 Lorsque l'appareil est déplacé complètement vers le haut, appuyez sur la touche de la télécommande \vee . L'appareil se déplace vers le bas. Le parcours de référence est terminé lorsque l'appareil est déplacé complètement vers le bas.

Monter le capot du filtre

⚠ Mise en garde – Risque de blessure !

Des pièces à l'intérieur de l'appareil peuvent présenter des arêtes vives. Porter des gants de protection.

⚠ Mise en garde – Risque de blessures !

Risque de pincement lors de l'ouverture et de la fermeture de la charnière. Ne posez jamais les doigts dans la zone mobile des charnières.

- Réglez la hauteur souhaitée de l'appareil via les touches \wedge et \vee de la télécommande.
Remarque : Si vous n'avez pas encore effectué un parcours de référence, l'appareil se déplace tout d'abord automatiquement de haut en bas.
- Ouvrez les charnières du capot du filtre.
- Accrochez le capot du filtre sur les vis prévues et poussez-le vers l'arrière/le devant selon la forme du trou de serrure dans le rétrécissement.
- Vissez les vis de fixation de la charnière.

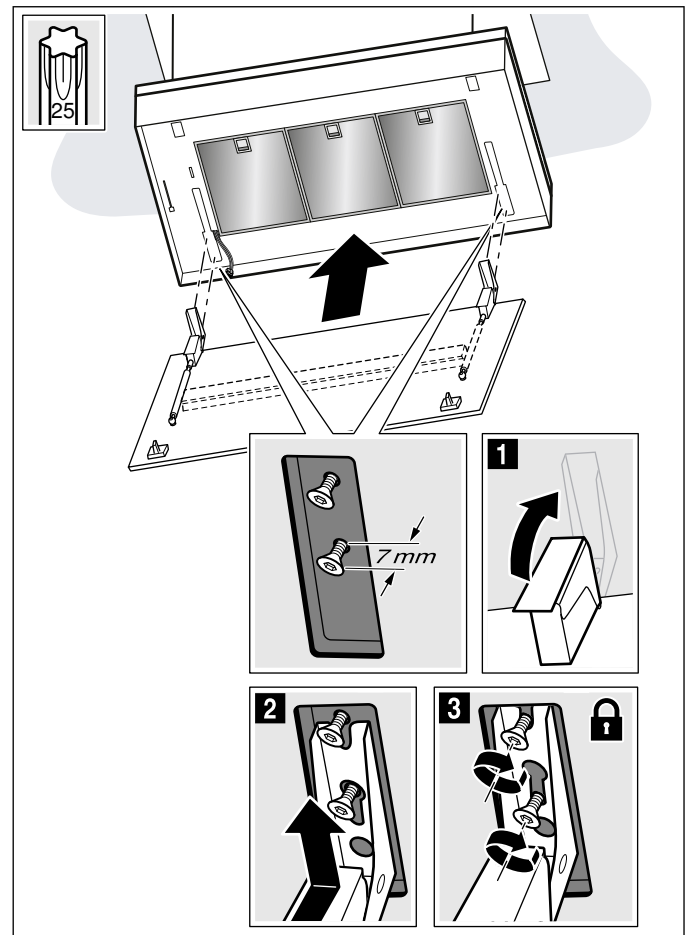

- 5 Branchez le câble côté appareil pour l'éclairage.

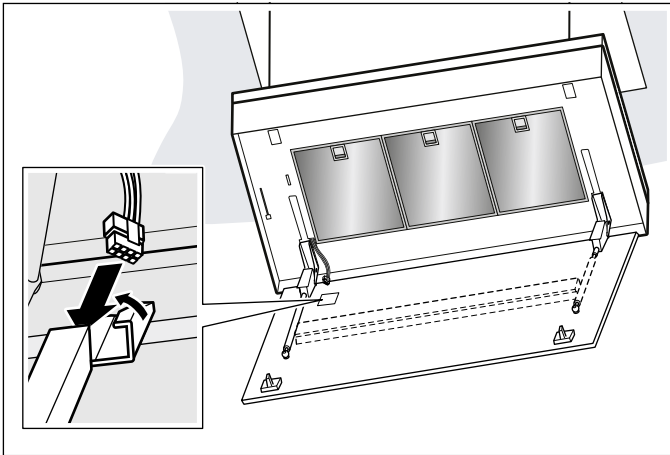

- 6 Retirez le filtre à graisse.

Remarque : ne tordez pas le filtre à graisse, afin d'éviter tout endommagement.

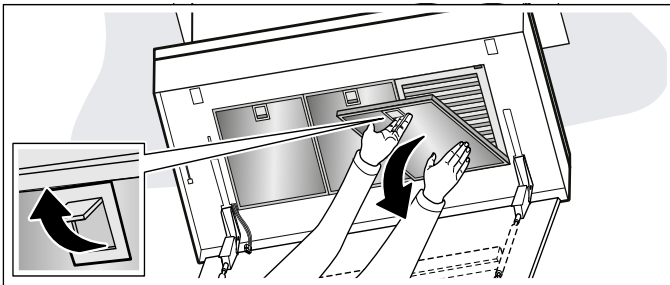

- 7 Ouvrez la cartouche de filtre à odeurs.

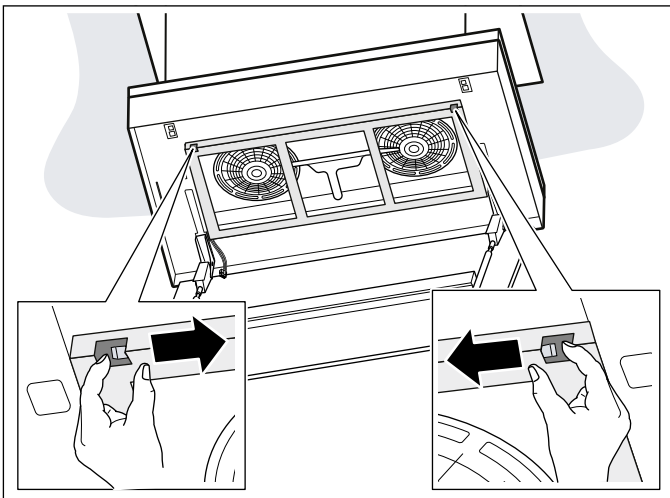

- 8 Déballez le filtre à odeurs.

- 9 Mettez en place le filtre à odeurs.

Remarque : respectez le sens d'utilisation correct du filtre à odeurs.

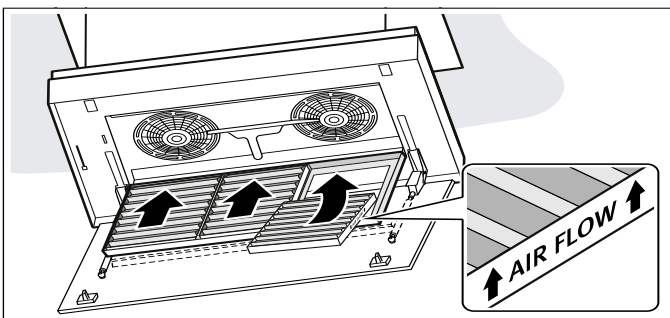

- 10 Mettez en place le filtre à graisse.

- 11 Basculez le capot du filtre vers le haut, puis enclenchez-le.

Démonter l'appareil

⚠ Mise en garde – Risque de blessures !

Risque de pincement lors de l'ouverture et de la fermeture de la charnière. Ne posez jamais les doigts dans la zone mobile des charnières.

⚠ Mise en garde – Risque de blessure !

Des pièces à l'intérieur de l'appareil peuvent présenter des arêtes vives. Porter des gants de protection.

- 1 Couvrez la table de cuisson afin d'éviter tout endommagement.
- 2 Appuyez sur la touche ∇ de la télécommande. L'appareil se déplace complètement vers le bas.
- 3 Placez la plate-forme ciseaux automotrice ou tout autre dispositif approprié sous l'appareil.
- 4 Déplacez la plate-forme ciseaux automotrice vers le haut jusqu'à ce que les câbles de l'appareil soient dégagés.

Remarques

- Placez l'appareil sur la plate-forme ciseaux automotrice de manière à ce qu'il repose sur le cadre.
- Ne posez pas l'appareil sur les filtres à graisse car ceux-ci pourraient être endommagés.

- 5 Débranchez l'appareil du réseau électrique.
- 6 Pour protéger l'appareil contre les rayures, placez une barre de distance sur l'appareil.
- 7 Desserrez soigneusement les vis du capot du cadre.

Remarque : N'utilisez aucun outil. Ne laissez pas tomber les bouchons d'obturation dans l'ouverture de l'appareil afin de ne pas endommager l'interrupteur final.

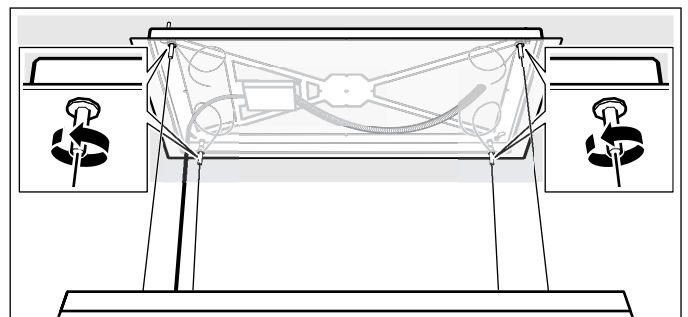

- 8 Déposez doucement le capot du cadre.
- 9 Ouvrez le couvercle du câble sur le côté à l'aide d'un tournevis.

- 10 Débranchez le câble de la borne et de la décharge de traction du côté de l'appareil.

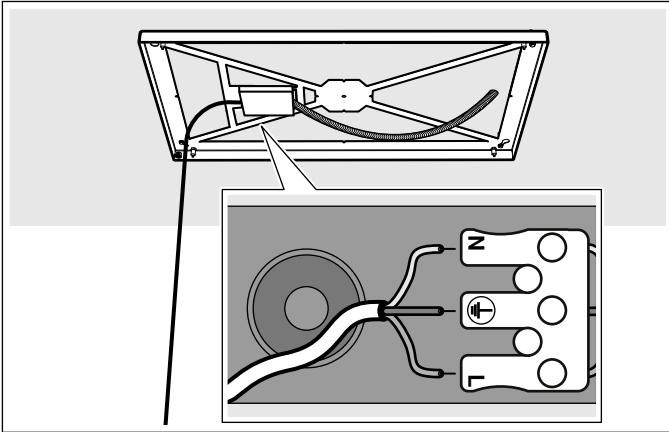

- 11 Fixez le câble du côté de l'appareil à l'aide d'une décharge de traction afin qu'il ne s'enroule pas.
Attention !
Dommages à l'équipement dus au câble enroulé. Serrez toujours le câble à l'aide d'une décharge de traction, afin qu'il ne s'enroule pas complètement dans l'appareil.

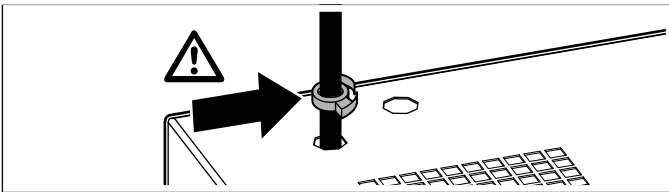

- 12 Débranchez le câble de la borne de raccordement, et retirez le tuyau de protection.

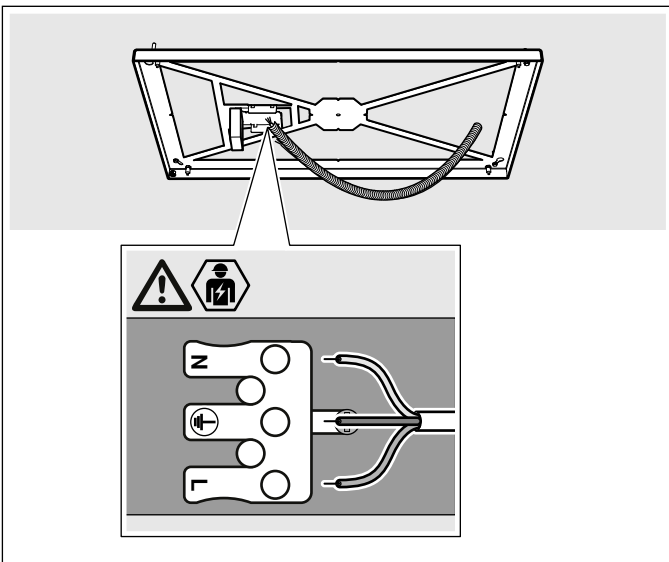

- 13 Desserrez les quatre pinces de câble.

- 14 Ouvrez le serre-câble et retirez les câbles.

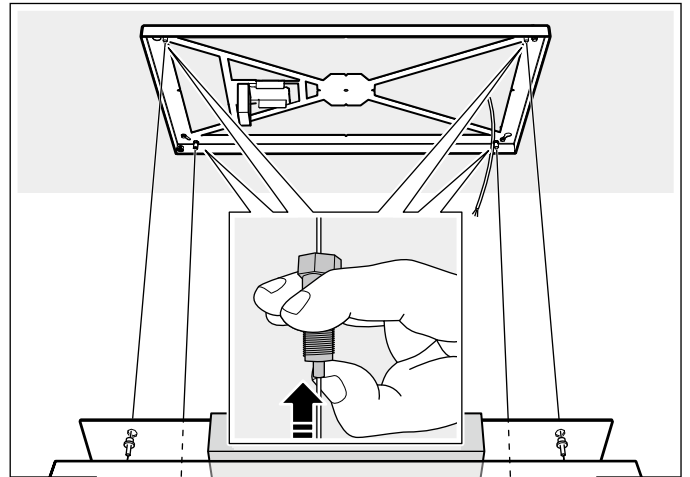

- 15 Passez les câbles à travers le capot du cadre.
16 Faites passer le câble par l'ouverture du capot du cadre et fixez-le à l'aide d'une décharge de traction.

Attention !

Dommages à l'équipement dus au câble enroulé. Serrez toujours le câble à l'aide d'une décharge de traction, afin qu'il ne s'enroule pas complètement dans l'appareil.

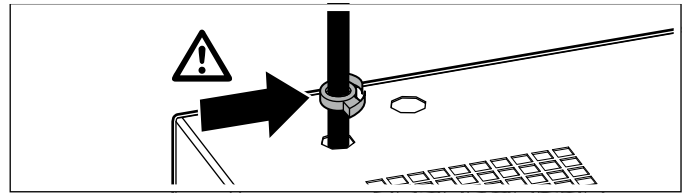

- 17 Retirez les vis diagonalement opposées du cadre.
18 Desserrez les deux autres vis diagonalement opposées, déplacez le cadre et retirez-le.

Indice

ISTRUZIONI PER L'USO	102
Conformità d'uso	103
Importanti avvertenze di sicurezza	104
Tutela dell'ambiente	107
Risparmio energetico	107
Smaltimento ecocompatibile	107
Smaltimento delle batterie	107
Modalità di funzionamento	107
Funzionamento a ricircolo d'aria	107
Uso dell'apparecchio	108
Funzioni di sollevamento e abbassamento	108
Livello intensivo	109
Ritardo di funzionamento della ventola	109
Funzionamento automatico	110
Controllo dei sensori	110
Indicazione di saturazione	110
Illuminazione	110
Tono tasti	111
Collegamento con il piano di cottura	111
Installazione	112
Home Connect	113
Installazione	113
Aggiornamento del software	114
Ricerca guasti remota	114
Ripristino del collegamento	114
Avvertenze sulla tutela dei dati	115
Dichiarazione di conformità	115
Pulizia e manutenzione	115
Sostituzione delle batterie del telecomando	118
Malfunzionamento, che fare?	118
Servizio assistenza clienti	119
Accessori	119

ISTRUZIONI PER IL MONTAGGIO	120
Importanti avvertenze di sicurezza	121
Indicazioni generali	122
Collegamento elettrico	122
Installazione	123
Preparazione dell'installazione	123
Controllare il soffitto	123
Preparazione del soffitto	123
Allacciamento dell'apparecchio	124
Montaggio della copertura filtro	126
Smontaggio dell'apparecchio	127

Per ulteriori informazioni su prodotti, accessori, pezzi di ricambio e servizi è possibile consultare il sito Internet www.gaggenau.com e l'eShop www.gaggenau.com/zz/store

Conformità d'uso

Leggere attentamente le presenti istruzioni per l'uso. Solo così è possibile utilizzare l'apparecchio in modo sicuro e corretto. Custodire con la massima cura le presenti istruzioni per l'uso e il montaggio in caso di un utilizzo futuro o cessione a terzi.

La sicurezza di utilizzo è garantita solo in caso di installazione secondo le regole di buona tecnica riportate nelle istruzioni di montaggio. L'installatore è responsabile del corretto funzionamento nel luogo di installazione.

Questo apparecchio è pensato esclusivamente per l'utilizzo in abitazioni private e in ambito domestico. L'apparecchio non è destinato a essere utilizzato in ambienti esterni. Prestare attenzione all'apparecchio durante il suo funzionamento. Il produttore declina qualsiasi responsabilità per danni dovuti all'utilizzo non conforme o errato.

Questo apparecchio è progettato solo per l'utilizzo fino ad un'altezza di massimo 2000 metri sul livello del mare.

Questo apparecchio può essere utilizzato da bambini dagli 8 anni di età e da persone con ridotte facoltà fisiche, sensoriali o mentali nonché da persone prive di sufficiente esperienza o conoscenza dello stesso se sorvegliate da una persona responsabile della loro sicurezza o se istruite in merito all'utilizzo sicuro dell'apparecchio e consapevoli degli eventuali rischi derivanti da un utilizzo improprio.

Ai bambini è vietato giocare con l'apparecchio! La pulizia e la manutenzione di competenza dell'utente non devono essere eseguite da bambini, a meno che non abbiano un'età pari o superiore a 15 anni e non siano sorvegliati.

Tenere lontano dall'apparecchio e dal cavo di alimentazione i bambini di età inferiore a 8 anni.

Controllare l'apparecchio dopo averlo disimballato. Qualora si fossero verificati danni da trasporto, non collegare l'apparecchio.

Questo apparecchio non è da utilizzare con un timer esterno o un telecomando separato.

⚠ Importanti avvertenze di sicurezza

⚠ Avviso – Pericolo di soffocamento!

Il materiale d'imballaggio è pericoloso per i bambini. Non lasciare mai che i bambini giochino con il materiale di imballaggio.

⚠ Avviso – Pericolo di incendi!

- I depositi di grasso presenti nel filtro per grassi possono incendiarsi. Pulire regolarmente il filtro grassi. Non mettere mai in funzione l'apparecchio senza filtro per grassi.
- I depositi di grasso presenti nel filtro per grassi possono incendiarsi. Non lavorare mai nelle vicinanze dell'apparecchio con fiamme libere (ad es. fiammeggiare). L'installazione dell'apparecchio nelle vicinanze di un focolare per combustibili solidi (ad es. legno o carbone), è consentita solo se questo è dotato di copertura chiusa e non estraibile. Non deve esserci produzione di scintille.
- L'olio o il burro caldi si incendiano rapidamente. Non lasciare mai incustoditi sul fuoco l'olio o il burro caldi. Non utilizzare mai acqua per spegnere il fuoco. Disattivare la zona di cottura. Soffocare le fiamme con un coperchio, una coperta ignifuga o qualcosa di simile.
- Le zone di cottura a gas sviluppano molto calore se vengano fatte funzionare senza appoggiarci sopra una stoviglia. Un dispositivo di ventilazione montato sopra può subire danni o addirittura incendiarsi. Utilizzare le zone di cottura a gas solo dopo averci appoggiato sopra una stoviglia.

- Quando sono in funzione contemporaneamente più zone di cottura a gas si sviluppa molto calore. Un dispositivo di ventilazione montato sopra può subire danni o addirittura incendiarsi. Non utilizzare mai due zone di cottura a gas contemporaneamente con la fiamma al massimo per oltre 15 minuti. Un bruciatore grande con oltre 5kW (wok) corrisponde alla potenza di due bruciatori a gas.

⚠ Avviso – Pericolo di scottature!

Durante il funzionamento le parti scoperte diventano molto calde. Non toccare mai le parti ad alta temperatura. Tenere lontano i bambini.

⚠ Avviso – Pericolo di lesioni!

- Alcuni componenti all'interno dell'apparecchio possono essere affilati. Indossare guanti protettivi.
- Se l'apparecchio non viene fissato correttamente può cadere. Tutti gli elementi di fissaggio devono essere montati in modo saldo e sicuro.
- L'apparecchio è pesante. Per spostarlo occorrono 2 persone. Utilizzare esclusivamente ausili adeguati.
- L'apparecchio è molto pesante. Non montare l'apparecchio direttamente nelle piastre di cartongesso o in un materiale edile leggero simile. Per il corretto montaggio utilizzare un materiale sufficiente stabile adatto alle condizioni costruttive e al peso dell'apparecchio.
- Modifiche all'impianto elettrico o meccanico sono pericolose e possono causare anomalie nel funzionamento. Non apportare modifiche all'impianto elettrico o meccanico.
- La copertura filtro può oscillare. Aprire e chiudere lentamente la copertura filtro. Accertarsi che, una volta rilasciata, la copertura filtro non si apra completamente.

- Pericolo di incastramento durante l'apertura e la chiusura della copertura filtro. Non toccare la zona posteriore della copertura filtro e la zona delle cerniere.
 - Le batterie possono essere ingerite dai bambini. Tenere le batterie fuori dalla portata e dalla vista dei bambini. Non permettere ai bambini di sostituire le batterie senza la sorveglianza di un adulto.
 - Le batterie possono esplodere. Non ricaricare né cortocircuitare le batterie. Non gettare le batterie nel fuoco.
 - I morsetti non devono essere messi in cortocircuito.
 - Devono essere utilizzate esclusivamente batterie del tipo indicato. Non utilizzare insieme batterie nuove e usate oppure batterie di tipo diverso fra loro.
 - Non utilizzare batterie ricaricabili.
 - Gli oggetti collocati sull'apparecchio possono cadere. Non collocare alcun oggetto sull'apparecchio.
 - I movimenti oscillatori dell'apparecchio possono provocare lesioni. Non fare oscillare l'apparecchio. Durante lo spostamento verso l'alto e verso il basso dell'apparecchio, mantenere una distanza sufficiente dall'apparecchio.
 - I movimenti oscillatori su apparecchi con supporti di sospensione a fune possono sovraccaricare gli elementi di fissaggio. L'apparecchio può cadere. Non fare oscillare l'apparecchio.
 - Gli oggetti collocati sull'apparecchio possono sovraccaricare gli elementi di fissaggio. L'apparecchio potrebbe cadere. Non collocare alcun oggetto sull'apparecchio.
 - Gli oggetti collocati sul piano cottura possono cadere attraverso l'apertura della copertura del filtro. Potrebbero verificarsi bruciature. Tenere libera l'apertura della copertura del filtro sul piano cottura.
 - Se le corde sono danneggiate o se si sentono rumori insoliti durante lo spostamento verso l'alto o verso il basso, l'apparecchio non deve più essere utilizzato.
 - Prima della pulizia, staccare l'apparecchio dall'app Home Connect, in modo tale che sia possibile il comando dall'app Home Connect.
- ⚠ Avviso – Pericolo di scariche elettriche!**
- Un apparecchio difettoso può causare delle scosse elettriche. Non mettere mai in funzione un apparecchio difettoso. Togliere la spina o disattivare il fusibile nella scatola dei fusibili. Rivolgersi al servizio di assistenza clienti.
 - Gli interventi di riparazione effettuati in modo non conforme rappresentano una fonte di pericolo. Le riparazioni e le sostituzioni di cavi danneggiati devono essere effettuate esclusivamente da personale tecnico adeguatamente istruito dal servizio di assistenza tecnica. Se l'apparecchio è difettoso, staccare la spina o il fusibile nella scatola dei fusibili. Rivolgersi al servizio di assistenza clienti.
 - L'infiltrazione di umidità può provocare una scarica elettrica. Pulire l'apparecchio soltanto con un panno umido. Prima della pulizia staccare la spina o disattivare il fusibile nella scatola dei fusibili.
 - L'infiltrazione di liquido può provocare una scarica elettrica. Non utilizzare detersivi ad alta pressione o dispositivi a getto di vapore.
 - In caso di cavo danneggiato o di rottura della molla all'interno dell'unità di avvolgimento del cavo, l'apparecchio non deve più essere utilizzato.

Cause dei danni

Attenzione!

Pericolo di danni da corrosione. Accendere sempre l'apparecchio durante la cottura per evitare la formazione di condensa. La condensa può causare danni da corrosione.

Sostituire sempre immediatamente le lampadine difettose per evitare il sovraccarico di quelle rimanenti.

Pericolo di danni da umidità che penetra nell'elettronica. Non pulire mai gli elementi di comando con un panno bagnato.

Danni alla superficie causati da un'errata pulizia. Pulire le superfici in acciaio inox sempre nel verso della spazzolatura. Non usare un detergente per acciaio inox sugli elementi di comando.

Danni alla superficie causati da detersivi aggressivi o abrasivi. Non usare mai detersivi aggressivi e abrasivi.

Pericolo di danneggiamento da utilizzo errato degli elementi di design. Non tirare gli elementi di design. Non posizionare o appendere oggetti sugli elementi di design.

Attenzione!

Danni al telecomando a causa delle batterie scariche. Rimuovere le batterie dal telecomando, se il telecomando non verrà utilizzato per un periodo prolungato.

Attenzione!

Rimuovere dal telecomando le batterie esaurite o difettose e smaltirle in conformità alle normative locali vigenti. Non buttare le batterie insieme ai rifiuti domestici.

Oggetti appoggiati sull'apparecchio possono danneggiare l'apparecchio stesso o il piano cottura adiacente durante l'inserimento o l'estrazione. Non riporre oggetti sulle parti mobili dell'apparecchio.

Attenzione!

Danni alle superfici dovuti dalla mancata rimozione della pellicola protettiva. Prima del primo utilizzo, rimuovere la pellicola protettiva da tutti i componenti dell'apparecchio.

Tutela dell'ambiente

Il suo nuovo apparecchio è particolarmente efficiente in termini di energia. Questa parte contiene consigli per ottimizzare il risparmio energetico e su come smaltire l'apparecchio in modo corretto.

Risparmio energetico

- Adattare il livello di aspirazione all'intensità dei vapori di cottura. Impostare il livello intensivo soltanto se necessario. Un livello di aspirazione basso significa un consumo di energia ridotto.
- In caso di vapori di cottura intensi selezionare tempestivamente un livello di aspirazione più elevato. I vapori di cottura già diffusi nella cucina rendono necessario un utilizzo prolungato dell'apparecchio.
- Spegnerne l'apparecchio quando non è più necessario.
- Spegnerne l'illuminazione quando non è più necessaria.
- Pulire e sostituire il filtro grassi e il filtro antiodore rispettando gli intervalli di tempo indicati al fine di incrementare l'efficacia del sistema di aspirazione ed evitare il rischio di incendio.
- Applicare il coperchio per ridurre la formazione di vapori di cottura e condensa.

Smaltimento ecocompatibile

Si prega di smaltire le confezioni nel rispetto dell'ambiente.



Questo apparecchio dispone di contrassegno ai sensi della direttiva europea 2012/19/UE in materia di apparecchi elettrici ed elettronici (waste electrical and electronic equipment - WEEE).

Questa direttiva definisce le norme per la raccolta e il riciclaggio degli apparecchi dismessi valide su tutto il territorio dell'Unione Europea.

Smaltimento delle batterie

Smaltire le batterie usate secondo le normative vigenti in materia di tutela ambientale.



Dopo l'uso, le batterie non devono essere gettate nei rifiuti domestici. I consumatori sono obbligati per legge a consegnare le batterie usate presso il rivenditore o nei punti di raccolta appositi.

Il rivenditore è obbligato a ritirare gratuitamente le batterie usate.

Modalità di funzionamento

Questo apparecchio è previsto per l'impiego con il funzionamento a ricircolo d'aria.

Funzionamento a ricircolo d'aria



L'aria aspirata viene purificata attraverso il filtro grassi e un filtro antiodore e quindi reimmessa in cucina.

Avvertenza: Per catturare gli odori nel funzionamento a ricircolo d'aria, è necessario installare un filtro antiodore. Le diverse possibilità di attivazione dell'apparecchio con funzionamento a ricircolo d'aria sono indicate nel catalogo o devono essere richieste al proprio rivenditore specializzato. Gli accessori necessari sono disponibili presso i rivenditori specializzati, tramite il servizio clienti o il punto vendita online.

Uso dell'apparecchio

Le presenti istruzioni per l'uso sono valide per diverse varianti dell'apparecchio. È possibile che alcune caratteristiche dell'impianto descritte non siano presenti nel proprio apparecchio.

Se l'apparecchio dispone di Home Connect, altre funzioni sono disponibili esclusivamente dall'app Home Connect.

Avvertenza: Accendere la cappa di aspirazione prima di iniziare la cottura e spegnerla solo pochi minuti dopo il termine della cottura. In questo modo il vapore di cottura viene aspirato in modo efficace.

Telecomando

Servendosi del telecomando impostare le diverse funzioni dell'apparecchio.

Avvertenza: Direzionare con la maggiore precisione possibile il telecomando sul ricevitore a infrarossi del display a LED sull'apparecchio.

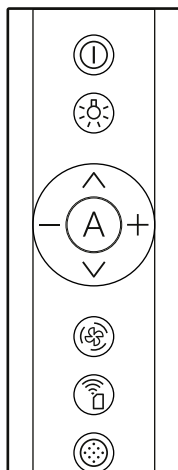

Simbolo	Spiegazione
ⓘ	Attivazione/disattivazione dell'apparecchio, attivazione/disattivazione della ventola
☀	Attivazione/disattivazione dell'illuminazione, impostazione della luminosità
^	Spostamento verso l'alto l'apparecchio
∇	Spostamento verso il basso l'apparecchio
A	Attivazione della modalità automatica/del sensore della qualità dell'aria
+	Aumento del livello di aspirazione
-	Diminuzione del livello di aspirazione
⌚	Accensione dell'aspirazione a intervalli
📶	Accensione dell'app Home Connect
⦿	Ripristino indicatore saturazione del filtro

Spia a LED

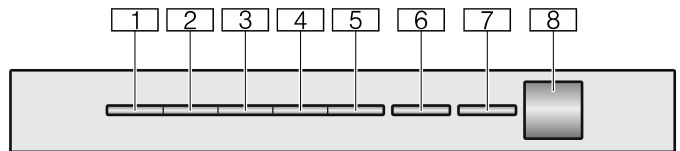

LED	Spiegazione
1	Livello ventola 1
2	Livello ventola 2
3	Livello ventola 3
4	Livello intensivo 1
5	Livello intensivo 2
6	Funzionamento automatico/Ritardo di funzionamento della ventola/Aspirazione a intervalli
7	Home Connect
8	Ricevitore a infrarossi

Funzioni di sollevamento e abbassamento

È possibile abbassare, sollevare o spostare l'apparecchio in una posizione desiderata utilizzando i tasti ∇ e ^.

Spostamento verso il basso dell'apparecchio

Premere il tasto ∇.

L'apparecchio si sposta verso il basso.

Avvertenze

- Se si preme brevemente il tasto ∇ l'apparecchio si sposta verso il basso fino all'ultima posizione memorizzata.
- Se si preme il tasto ∇ per ca. 3 secondi, l'apparecchio si sposta completamente verso il basso.

Spostamento verso l'alto dell'apparecchio

Premere il tasto ^.

L'apparecchio si sposta verso l'alto.

Avvertenze

- Se si preme brevemente il tasto ^, l'apparecchio si sposta verso l'alto fino all'ultima posizione memorizzata.
- Se si preme il tasto ^ per ca. 3 secondi, l'apparecchio si sposta completamente verso l'alto.

Impostazione della ventola

Attivazione

- 1 Premere il tasto ①.
L'apparecchio si sposta nell'ultima posizione memorizzata, la ventola si avvia al livello di aspirazione 2.
 - 2 Premere il tasto + o il tasto - per impostare un altro livello di aspirazione.
- I LED corrispondenti si accendono sull'apparecchio.

Disattivazione

Premere il tasto ①.

Il post-funzionamento ventola viene attivato, il LED 6 lampeggia sull'apparecchio e l'apparecchio si sposta in posizione di post-funzionamento. La ventola si spegne automaticamente dopo circa 10 minuti, l'apparecchio si sposta completamente verso l'alto.

Livello intensivo

In caso di produzione di odori e vapori particolarmente forti è possibile utilizzare il livello intensivo.

Attivazione

- 1 Premere il tasto ①.
L'apparecchio si sposta nell'ultima posizione memorizzata, la ventola si avvia al livello di aspirazione 2. Il LED 2 sull'apparecchio si accende.
- 2 Premere due volte il tasto +, per impostare il livello intensivo 1.
- 3 Premere un'altra volta il tasto + per attivare il livello intensivo 2.

I LED corrispondenti si accendono sull'apparecchio.

Avvertenza: Dopo circa 6 minuti, l'apparecchio torna automaticamente al livello di aspirazione 3.

Ritardo di funzionamento della ventola

Attivazione

Avvertenza: Il post-funzionamento della ventola serve ad asciugare il filtro antiodore al termine del processo di cottura.

- 1 Premere il tasto ①.
L'apparecchio si sposta nell'ultima posizione memorizzata, la ventola si attiva nel livello di aspirazione 2. Il LED 2 si accende sull'apparecchio.
- 2 Premere due volte il tasto -.
Il LED 1 e il LED 6 lampeggiano sull'apparecchio. La ventola si spegne automaticamente dopo circa 10 minuti e l'apparecchio si sposta completamente verso l'alto.

Disattivazione

Per terminare anticipatamente il post-funzionamento della ventola, premere il tasto ①.

Il post-funzionamento della ventola viene terminato. L'apparecchio si sposta completamente verso l'alto.

Aspirazione a intervalli

Questa funzione è disponibile esclusivamente dall'app Home Connect.

Con l'aspirazione a intervalli, il sistema di aspirazione si accende e si spegne ai diversi livelli per un tempo selezionato.

Il LED 6 lampeggia di continuo, il LED del livello ventola selezionato si accende sull'apparecchio.

Non appena il tempo di ventilazione è terminato, il LED del livello ventola selezionato si spegne. Il LED 6 continua a lampeggiare.

Funzionamento automatico

Attivazione

- 1 Premere il tasto ①.
L'apparecchio si sposta nell'ultima posizione memorizzata, la ventola si avvia al livello di aspirazione 2. I LED corrispondenti si accendono.
- 2 Premere il tasto r.
Il LED 6 si accende sull'apparecchio e viene impostato automaticamente il livello di aspirazione ottimale mediante un sensore.

Disattivazione

Terminare il funzionamento automatico con il tasto r.

L'apparecchio ritorna al livello di aspirazione precedentemente impostato.

La ventola si disattiva automaticamente se il sensore non percepisce più alcuna modifica della qualità dell'aria nell'ambiente.

Il tempo di esecuzione del funzionamento automatico è di massimo 4 ore.

Se il funzionamento automatico viene terminato con il tasto ①, l'apparecchio si sposta nella posizione di post-funzionamento. La ventola si spegne automaticamente dopo circa 10 minuti, l'apparecchio si sposta completamente verso l'alto.

Controllo dei sensori

Durante il funzionamento automatico un sensore dell'apparecchio riconosce l'intensità degli odori di cottura e frittura. A seconda dell'impostazione del sensore, la ventola passa automaticamente a un altro livello di aspirazione.

Impostazioni possibili del sensore:

Impostazione di fabbrica della sensibilità: LED 3

Impostazione minima della sensibilità: LED 1

Impostazione massima della sensibilità: LED 5

Se il controllo dei sensori ha una scarsa sensibilità o ne ha troppa, è possibile modificarla di conseguenza:

- 1 Ad apparecchio spento tenere premuti i tasti ① e A per circa 3 secondi.
- 2 Premere i tasti + o - per modificare l'impostazione del controllo dei sensori.
- 3 Tenere premuti i tasti ① e A per circa 3 secondi per salvare l'impostazione o attendere circa 10 secondi finché l'impostazione non viene salvata automaticamente.
Viene emesso un segnale acustico.

Avvertenza: Per annullare l'impostazione premere il tasto ①.

Indicazione di saturazione

In caso di saturazione del filtro grassi o del filtro antiodore, dopo lo spegnimento dell'apparecchio i LED corrispondenti lampeggiano e viene emesso un segnale acustico ripetuto:

- **Filtro grassi:** il LED 1 lampeggia
- **Filtro antiodore:** il LED 2 lampeggia
- **Filtro grassi e filtro antiodore:** i LED 1 e 2 lampeggiano

È assolutamente necessario pulire il filtro grassi o sostituire il filtro antiodore. → "Pulizia e manutenzione" a pagina 115

È possibile resettare le spie di saturazione mentre lampeggiano. A tale scopo premere il tasto ④.

Impostazioni per l'impiego del filtro antiodore

- 1 Ad apparecchio spento tenere premuti i tasti ① e ④ per circa 3 secondi.
Il LED dell'impostazione del filtro attiva al momento si accende sull'apparecchio.
- 2 Premere il tasto +/tasto - finché il LED 2 non si accende sull'apparecchio per il funzionamento a ricircolo d'aria (filtri non rigenerabili).
- 3 Premere il tasto +/tasto - finché il LED 3 non si accende sull'apparecchio per il funzionamento a ricircolo d'aria (filtri rigenerabili).
- 4 Premere il tasto +/tasto- finché sull'apparecchio il LED 1 per il comando elettronico non passa di nuovo al funzionamento senza filtro a ricircolo d'aria.
- 5 Tenere premuti i tasti ① e ④ per circa 3 secondi per salvare l'impostazione o attendere circa 10 secondi finché l'impostazione non viene salvata automaticamente.
Viene emesso un segnale acustico.

Avvertenza: Per annullare l'impostazione premere il tasto ①.

Illuminazione

L'illuminazione può essere attivata o disattivata in modo indipendente dalla ventola.

Premere il tasto ⑤.

Regolazione della luminosità

Tenere premuto il tasto ⑤ per ca. 1 secondo finché non si raggiunge la luminosità desiderata.

Avvertenza: Le impostazioni relative alla temperatura di colore sono disponibili nell'app Home Connect se l'apparecchio dispone di questa funzione.

Tono tasti

Attivazione o disattivazione

Avvertenza: È possibile accendere o spegnere soltanto il tono tasti. Il tono tasto dell'apparecchio non può essere spento.

- 1 Ad apparecchio spento tenere premuti contemporaneamente i tasti ① e – per circa 3 secondi.
Si accende il LED dell'impostazione attualmente selezionata.
- 2 Premere il tasto + o – per modificare l'impostazione.
Se il LED 1 sull'apparecchio è acceso, il tono tasti è spento.
Se il LED 2 sull'apparecchio è acceso, il tono tasti è spento.
- 3 Tenere premuti i tasti ① e – per circa 3 secondi per salvare l'impostazione o attendere circa 10 secondi finché l'impostazione non viene salvata automaticamente.
Viene emesso un segnale acustico.

Avvertenza: Per annullare l'impostazione premere il tasto ①.

Collegamento con il piano di cottura

Questo apparecchio può essere collegato a un piano di cottura, compatibile a questo scopo, consentendo quindi di comandare le funzioni della cappa dal piano cottura.

Esistono diverse possibilità per collegare gli apparecchi fra di loro:

Home Connect

Se entrambi gli apparecchi sono compatibili con Home Connect, il collegamento può essere effettuato tramite l'app Home Connect.

Osservare pertanto la documentazione fornita in dotazione di Home Connect.



Collegamento diretto degli apparecchi

Se l'apparecchio viene collegato direttamente con un piano di cottura, non è più possibile instaurare un collegamento con la rete domestica. L'apparecchio funziona come una cappa di aspirazione senza collegamento alla rete e può continuare a essere controllato dal telecomando.

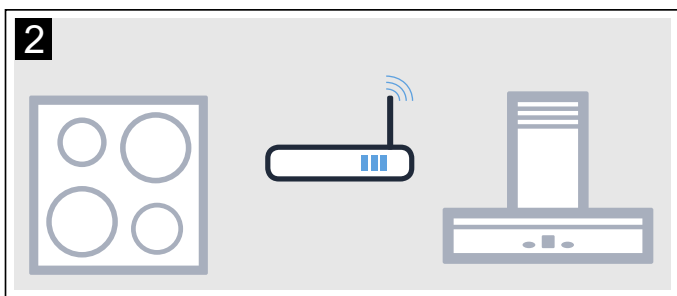
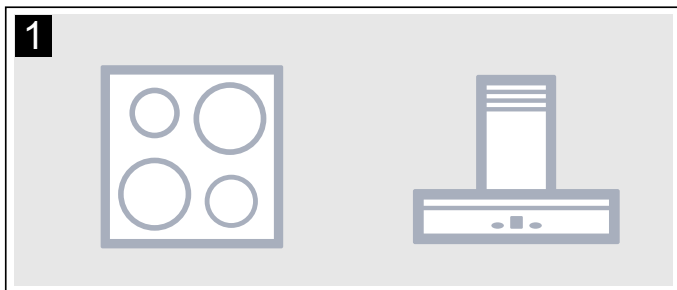

Collegamento degli apparecchi tramite la rete domestica

Se gli apparecchi sono collegati tra loro mediante la rete domestica, per l'apparecchio è possibile utilizzare sia il sistema di controllo della cappa di aspirazione gestito dal piano di cottura che Home Connect.

Avvertenze

- Osservare le avvertenze di sicurezza delle istruzioni per l'uso della cappa aspirante e accertarsi che vengano rispettate anche quando l'apparecchio viene comandato mediante il comando cappa dal piano cottura.
- I comandi impartiti sulla cappa aspirante hanno sempre la priorità. In questo intervallo di tempo l'uso tramite il comando cappa dal piano cottura non è disponibile.

Installazione

Per stabilire il collegamento tra il piano di cottura e la cappa di aspirazione, la cappa deve essere spenta.

Collegamento diretto

Accertarsi che il piano cottura sia acceso e che si trovi in modalità di ricerca.

A tal proposito osservare il capitolo "Collegamento della cappa di aspirazione" nelle istruzioni per l'uso del piano cottura.

Avvertenze

- Prima di collegare gli apparecchi ripristinare tutti i collegamenti esistenti alla rete domestica o ad altri apparecchi.
- Se si collega la cappa di aspirazione direttamente al piano cottura, il collegamento alla rete domestica non è più possibile e non si può più utilizzare Home Connect.

Tenere premuto il tasto  finché il LED Home Connect non comincia a lampeggiare.

La cappa di aspirazione è collegata con il piano cottura, quando il LED Home Connect non lampeggia più e rimane acceso in modo permanente.

Collegamento mediante con la rete domestica

Seguire le istruzioni riportate nella sezione "Registrazione automatica alla rete domestica" o "Registrazione manuale alla rete domestica" → "Home Connect" a pagina 113

Non appena la cappa di aspirazione è collegata alla rete domestica, è possibile creare un collegamento con il piano di cottura mediante l'app Home Connect. Seguire a tal proposito le istruzioni sul terminale mobile.

Home Connect

Questo apparecchio è collegabile alla rete e può essere comandato con un dispositivo mobile.

Se l'apparecchio non è collegato alla rete domestica, l'apparecchio funziona come una cappa d'aspirazione senza collegamento alla rete e può essere comandato dal telecomando.

La disponibilità della funzione Home Connect dipende dalla disponibilità dei servizi Home Connect nel proprio Paese. I servizi Home Connect non sono disponibili in tutti i Paesi. Ulteriori informazioni sono disponibili sul sito www.home-connect.com.

Avvertenze

- Osservare le avvertenze di sicurezza delle presenti istruzioni per l'uso e accertarsi che vengano rispettate quando l'apparecchio viene utilizzato mediante l'app Home Connect e non si è a casa. Osservare anche le avvertenze presenti nell'app Home Connect.
- I comandi impartiti direttamente sull'apparecchio hanno sempre la priorità. In questo lasso di tempo, l'utilizzo mediante l'app Home Connect non è possibile.

Installazione

Per poter eseguire le impostazioni mediante Home Connect, l'app Home Connect deve essere collegata e installata sul vostro terminale mobile.

L'app vi accompagna durante il processo di registrazione. Seguire i passaggi indicati all'interno dell'app per eseguire le impostazioni.

Per la configurazione l'app deve essere aperta.

Avvertenze

- L'apparecchio, collegato alla rete e in modalità stand-by, consuma al max. 2 W.
- Se per un collegamento con la rete domestica è necessario un indirizzo MAC dell'apparecchio, tale indirizzo si trova accanto alla targhetta collocata nel vano interno dell'apparecchio (a tal proposito smontare il filtro).

Configurazione dell'app Home Connect

Avvertenza: Si necessita di un terminale mobile che disponga di un sistema operativo aggiornato all'ultima versione.

- 1 Aprire l'App Store (dispositivi Apple) o Google Play Store (dispositivi Android) dal proprio terminale mobile.
- 2 Avviare la ricerca cercando "Home Connect".
- 3 Selezionare l'app Home Connect e installarla sul proprio terminale mobile.
- 4 Avviare l'app e impostare l'accesso a Home Connect. L'app guiderà attraverso la procedura di accesso. Prendete nota dei dati di accesso a Home Connect (account utente e password).

Registrazione automatica nella rete domestica

Avvertenze

- È necessario disporre di un router con funzionalità WPS.
- È necessario l'accesso al router. Se ciò non fosse possibile, seguire quanto descritto nel punto "Registrazione manuale nella rete domestica".
- Durante l'operazione di collegamento, la cappa d'aspirazione non può essere accesa. È possibile arrestare il processo in ogni momento, premendo ①.
- Per collegare la cappa d'aspirazione alla rete domestica, la cappa e la luce devono essere spente.

- 1 Tenere premuto il tasto  finché sull'apparecchio non lampeggia il LED 7.
- 2 Premere il tasto **+**.
I LED 1 e LED 7 lampeggiano.
- 3 Entro 2 minuti, premere il tasto WPS sul router. Una volta stabilito il collegamento, la cappa di aspirazione si collega automaticamente all'app Home Connect. Il LED 3 e il LED 7 lampeggiano.

Avvertenza: Se non è stato eseguito alcun collegamento, la cappa passa automaticamente al collegamento manuale alla rete domestica, il LED del livello di aspirazione 2 e il LED Home Connect lampeggiano. Registrare manualmente l'apparecchio alla rete domestica o premere sul tasto **-** per avviare nuovamente la registrazione automatica.

- 4 Seguire le istruzioni per la registrazione automatica alla rete domestica sul terminale mobile.

L'operazione di registrazione è terminata quando il LED 7 non lampeggia più e resta acceso in modo permanente sull'apparecchio.

Registrazione manuale nella rete domestica

Avvertenze

- Durante l'operazione di collegamento, la cappa d'aspirazione non può essere accesa. È possibile arrestare il processo in ogni momento, premendo ①.
- Per collegare la cappa d'aspirazione alla rete domestica, la cappa e la luce devono essere spente.

- 1 Tenere premuto il tasto  finché sull'apparecchio non lampeggia il LED 7.
- 2 Premere due volte il tasto **+** per avviare la registrazione automatica alla rete domestica. I LED 2 e LED 7 lampeggiano.
- 3 Seguire le istruzioni nell'app.



Una volta stabilito il collegamento, la cappa di aspirazione si collega automaticamente all'app Home Connect. I LED 3 e LED 7 lampeggiano.

- 4 Seguire le istruzioni per la registrazione manuale alla rete domestica sul terminale mobile.

L'operazione di registrazione è terminata quando il LED 7 non lampeggia più e resta acceso in modo permanente sull'apparecchio.

Connettere con l'app

Se sul terminale mobile è installata l'app Home Connect, è possibile collegarla alla vostra cappa d'aspirazione.

Avvertenze

- L'apparecchio deve essere collegato alla rete.
 - L'app deve essere aperta.
- 1 Tenere premuto il tasto  finché il LED 3 e il LED 7 non lampeggiano.
 - 2 Seguire le istruzioni dell'app Home Connect sul terminale mobile.

L'operazione di collegamento è terminata se il LED 7 non lampeggia più e resta acceso in modo permanente sull'apparecchio.

Aggiornamento del software

Con la funzione di aggiornamento del software si aggiorna il software della cappa d'aspirazione (per esempio a fini di ottimizzazione, eliminazione di guasti, aggiornamenti rilevanti per la sicurezza). È essenziale essere registrati come utenti di Home Connect, che l'app sia installata sul proprio dispositivo mobile e che sia stato effettuato il collegamento al server Home Connect.

Non appena è disponibile un aggiornamento del software, l'app Home Connect fornisce la notifica; l'aggiornamento del software può essere avviato dall'app.

A seguito di un download correttamente eseguito è possibile avviare l'installazione dall'app Home Connect, in presenza di collegamento alla rete locale.

Ad installazione avvenuta, si viene informati tramite l'app Home Connect.

Avvertenze

- Durante il download è possibile continuare a utilizzare la cappa d'aspirazione.
- In base alle impostazioni personali effettuate nell'app, gli aggiornamenti del software possono anche essere scaricati automaticamente.
- In caso di aggiornamento rilevante per la sicurezza, si consiglia di effettuare l'installazione il prima possibile.

Ricerca guasti remota

In caso di guasti, l'assistenza tecnica può intervenire sull'apparecchio tramite il servizio di ricerca guasti remota.

Contattare l'assistenza tecnica e accertarsi che l'apparecchio sia collegato con il server Home Connect e verificare se il servizio di ricerca guasti remota sia disponibile nel vostro Paese.

Avvertenza: Per ulteriori informazioni e per la disponibilità del servizio di ricerca guasti remota nel vostro Paese, visitare la sezione Guida & supporto del sito Internet Home Connect del vostro Paese: www.home-connect.com

Ripristino del collegamento

È sempre possibile ripristinare il collegamento memorizzato con la rete domestica e con Home Connect.

Tenere premuti i tasti **A** e **+** finché non si spegne il LED 7 sull'apparecchio. Viene emesso un segnale acustico.

Avvertenze sulla tutela dei dati

Con il primo collegamento dell'apparecchio alla rete WLAN, connessa a Internet, l'apparecchio trasmette le seguenti categorie di dati al server Home Connect (prima registrazione):

- Chiaro riconoscimento dell'apparecchio (che consiste in chiavi dell'apparecchio e nell'indirizzo MAC del modulo di comunicazione Wi-Fi installato).
- Certificazione di sicurezza del modulo di comunicazione Wi-Fi (per la messa in sicurezza delle informazioni del collegamento).
- La versione attuale del software e dell'hardware dell'elettrodomestico.
- Stato di un eventuale ritorno alle impostazioni di fabbrica.

Questa prima registrazione prepara l'impiego alle funzionalità Home Connect ed è necessaria soltanto al momento in cui desideriamo sfruttare per prima le funzionalità Home Connect.

Avvertenza: Osservare che le funzionalità Home Connect sono sfruttabili solo se sussiste un collegamento con l'app Home Connect. Le informazioni sulla tutela dei dati possono essere richiamate nell'app Home Connect.

Dichiarazione di conformità

Con la presente Gaggenau Hausgeräte GmbH dichiara che l'apparecchio con funzionalità Home Connect è conforme ai requisiti fondamentali e alle restanti disposizioni di cui alla direttiva 2014/53/UE.

La dichiarazione di conformità dettagliata RED è consultabile su Internet, sul sito www.gaggenau.com, alla pagina del prodotto nei documenti supplementari.



2,4 GHz di banda: 100 mW max.

5 GHz di banda: 100 mW max.

	BE	BG	CZ	DK	DE	EE	IE	EL
	ES	FR	HR	IT	CY	LV	LT	LU
	HU	MT	NL	AT	PL	PT	RO	SI
	SK	FI	SE	UK	NO	CH	TR	

5 GHz di WLAN (Wi-Fi): solo per l'uso in ambienti interni

Pulizia e manutenzione

Avviso – Pericolo di scossa elettrica!

- L'infiltrazione di umidità può provocare una scarica elettrica. Pulire l'apparecchio soltanto con un panno umido. Prima della pulizia staccare la spina o disattivare il fusibile nella scatola dei fusibili.
- L'infiltrazione di liquido può provocare una scarica elettrica. Non utilizzare detergenti ad alta pressione o dispositivi a getto di vapore.

Avviso – Pericolo di lesioni!

- I movimenti oscillatori dell'apparecchio possono provocare lesioni. Non fare oscillare l'apparecchio. Durante lo spostamento verso l'alto e verso il basso dell'apparecchio, mantenere una distanza sufficiente dall'apparecchio.
- La copertura filtro può oscillare. Aprire e chiudere lentamente la copertura filtro. Accertarsi che, una volta rilasciata, la copertura filtro non si apra completamente.
- Pericolo di incastramento durante l'apertura e la chiusura della copertura filtro. Non toccare la zona posteriore della copertura filtro e la zona delle cerniere.
- Prima della pulizia, staccare l'apparecchio dall'app Home Connect, in modo tale che sia possibile il comando dall'app Home Connect.

Detergente

Per non danneggiare le diverse superfici con l'utilizzo di detergenti non appropriati, prestare attenzione alle indicazioni della tabella. Non utilizzare

- detergenti aggressivi o abrasivi,
- detergenti a elevato contenuto di alcol,
- spugnette dure o abrasive,
- detergenti ad alta pressione o dispositivi a getto di vapore.

Lavare bene le spugne nuove prima di utilizzarle.

Osservare tutte le istruzioni e le avvertenze riportate sui prodotti detergenti.

Campo	Detergenti
Acciaio inox	<p>Soluzione di lavaggio calda: pulire con un panno spugna e asciugare con un panno morbido.</p> <p>Pulire le superfici in acciaio inox sempre nel verso della spazzolatura.</p> <p>Speciali detergenti per superfici in acciaio inox possono essere richiesti presso il servizio di assistenza tecnica o presso il proprio rivenditore specializzato. Stendere uno strato sottile di detergente con un panno morbido.</p>
Superfici laccate	<p>Soluzione di lavaggio calda: pulire con un panno umido e asciugare con un panno morbido.</p> <p>Non utilizzare detergenti per acciaio inox.</p>
Alluminio e plastica	<p>Detergente per vetro: pulire con un panno morbido.</p>
Vetro	<p>Detergente per vetro: pulire con un panno morbido. Non utilizzare raschietti per vetro.</p>
Elementi di comando	<p>Soluzione di lavaggio calda: pulire con un panno umido e asciugare con un panno morbido.</p> <p>Pericolo di scarica elettrica a causa dell'umidità che penetra.</p> <p>Pericolo di danni causati dall'umidità che penetra nell'elettronica. Non pulire mai gli elementi di comando con un panno bagnato.</p> <p>Non utilizzare detergenti per acciaio inox.</p>

Smontaggio del filtro grassi

⚠ Avviso – Pericolo di lesioni!

- I movimenti oscillatori dell'apparecchio possono provocare lesioni. Non fare oscillare l'apparecchio. Durante lo spostamento verso l'alto e verso il basso dell'apparecchio, mantenere una distanza sufficiente dall'apparecchio.
- La copertura filtro può oscillare. Aprire e chiudere lentamente la copertura filtro. Accertarsi che, una volta rilasciata, la copertura filtro non si apra completamente.
- Pericolo di incastramento durante l'apertura e la chiusura della copertura filtro. Non toccare la zona posteriore della copertura filtro e la zona delle cerniere.
- I movimenti oscillatori su apparecchi con supporti di sospensione a fune possono sovraccaricare gli elementi di fissaggio. In caso di sollecitazione eccessiva, l'apparecchio può cadere. Non fare oscillare l'apparecchio.
- Gli oggetti collocati sul piano cottura possono cadere attraverso l'apertura della copertura del filtro. Potrebbero verificarsi bruciature. Tenere libera l'apertura della copertura del filtro sul piano cottura.

- 1 Premere i dispositivi di bloccaggio della copertura filtro.

Avvertenza: La copertura filtro è pesante. Afferrare e tenere la copertura filtro con due mani.

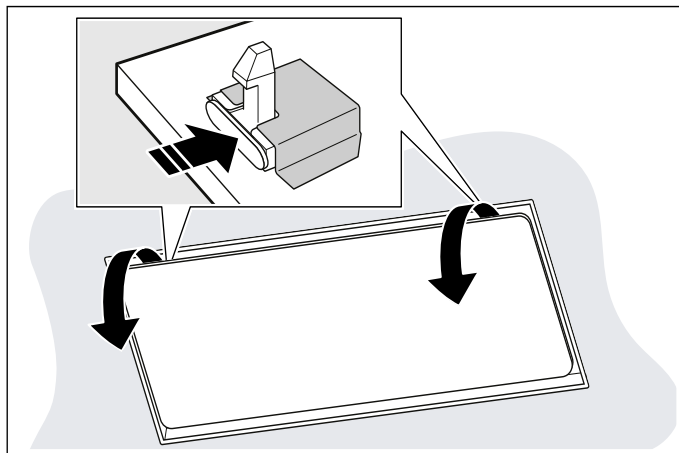

- 2 Aprire completamente la copertura filtro e senza tirare.

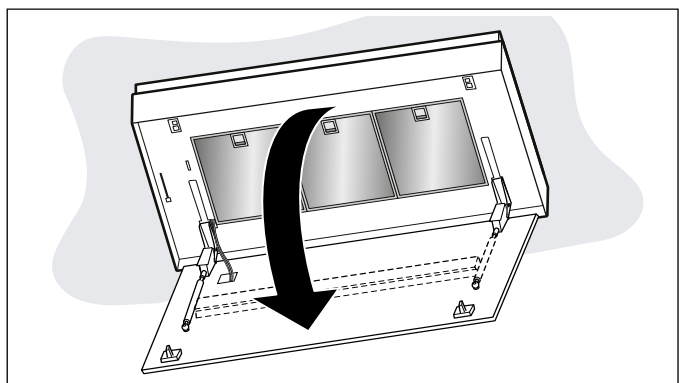

- 3 Aprire il dispositivo di bloccaggio del filtro grassi.

Avvertenza: Non piegare il filtro grassi per evitare di danneggiarlo.

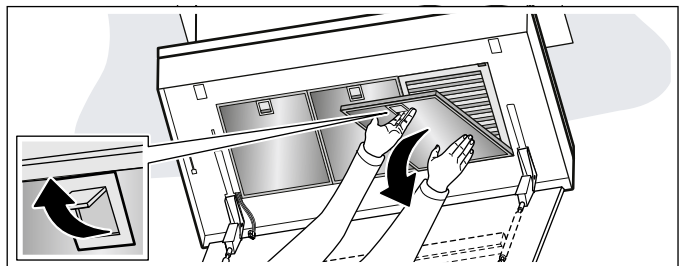

- 4 Rimuovere il filtro grassi dal suo supporto.

Avvertenze

- Il grasso può raccogliersi nel filtro grassi.
- Non inclinare il filtro grassi, per evitare che il grasso goccioli.

- 5 Pulire le parti dell'alloggiamento accessibili. Pulire l'apparecchio dall'interno.

- 6 Pulire il filtro grassi e lasciarlo asciugare prima di rimontarlo.

- 7 Pulire la corda utilizzata per appendere l'apparecchio.

Avvertenza: Dalle corde possono fuoriuscire i singoli fili che le compongono.

Pulizia del filtro grassi

⚠️ Avviso – Pericolo di incendio!

I depositi di grasso presenti nel filtro per grassi possono incendiarsi. Pulire regolarmente il filtro grassi. Non mettere mai in funzione l'apparecchio senza filtro per grassi.

Avvertenze

- Non utilizzare detergenti aggressivi, acidi o contenenti alcali.
- Consigliamo di pulire il filtro grassi ogni due mesi.
- Durante la pulizia del filtro grassi, pulire anche il supporto del filtro grassi dell'apparecchio con un panno umido.
- I filtri grassi possono essere puliti con lavaggio in lavastoviglie o a mano. Si consiglia la pulizia a mano.

A mano:

Avvertenza: In caso di sporco ostinato è possibile utilizzare uno sgrassatore speciale. Questo prodotto può essere ordinato tramite il punto vendita on-line.

- Mettere a mollo i filtri grassi in una soluzione di lavaggio calda.
- Per la pulizia utilizzare una spazzola e quindi sciacquare bene il filtro.
- Lasciare asciugare i filtri grassi.

In lavastoviglie:

Avvertenza: In caso di lavaggio in lavastoviglie, possono verificarsi leggere alterazioni di colore. Le variazioni cromatiche non influiscono in alcun modo sul funzionamento dei filtri grassi.

- Utilizzare un detersivo per piatti di tipo comune.
- Non lavare il filtro grassi molto sporco insieme alle altre stoviglie.
- Riporre i filtri grassi nella lavastoviglie senza fissarli. Non incastrare i filtri grassi.
- Per l'impostazione della temperatura selezionare al massimo 70°C.

Montaggio del filtro grassi

- 1 Inserire il filtro grassi.
Con l'altra mano, afferrare il filtro grassi da sotto.
- 2 Ribaltare verso l'alto il filtro grassi e innestare i bloccaggi.
- 3 Richiudere verso l'alto la copertura filtro.
Avvertenza: Assicurarsi che i dispositivi di bloccaggio della copertura filtro siano innestati correttamente.

Sostituzione del filtro antiodore

Avvertenza: Per catturare gli odori nel funzionamento a ricircolo d'aria, è necessario installare un filtro antiodore. Le diverse possibilità di attivazione dell'apparecchio con funzionamento a ricircolo d'aria sono indicate nel catalogo o devono essere richieste al proprio rivenditore specializzato. Gli accessori necessari sono disponibili presso i rivenditori specializzati, tramite il servizio clienti o il punto vendita online.

- 1 Smontare il filtro grassi.
- 2 Aprire il vano del filtro antiodore.

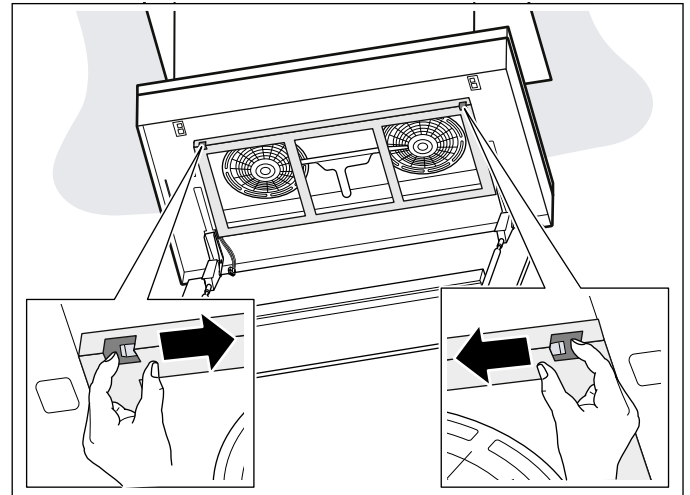

- 3 Rimuovere il vecchio filtro antiodore.
- 4 Inserire il nuovo filtro antiodore.

Avvertenza: Osservare la direzione di collocazione corretta del filtro antiodore.

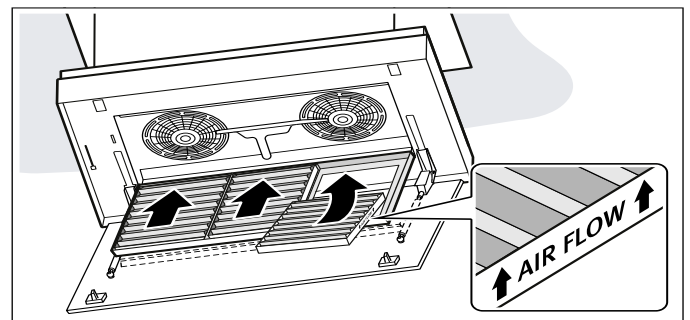

- 5 Inserire il filtro grassi.

Sostituzione delle batterie del telecomando

⚠ Avviso – Pericolo di lesioni!

- Le batterie possono essere ingerite dai bambini. Tenere le batterie fuori dalla portata e dalla vista dei bambini. Non permettere ai bambini di sostituire le batterie senza la sorveglianza di un adulto.
- Le batterie possono esplodere. Non ricaricare né cortocircuitare le batterie. Non gettare le batterie nel fuoco.
- I morsetti non devono essere messi in cortocircuito.
- Devono essere utilizzate esclusivamente batterie del tipo indicato. Non utilizzare insieme batterie nuove e usate oppure batterie di tipo diverso fra loro.
- Non utilizzare batterie ricaricabili.

Attenzione!

Danni al telecomando a causa delle batterie scariche. Rimuovere le batterie dal telecomando, se il telecomando non verrà utilizzato per un periodo prolungato.

- 1 Rimuovere la copertura.
- 2 Estrarre le batterie.

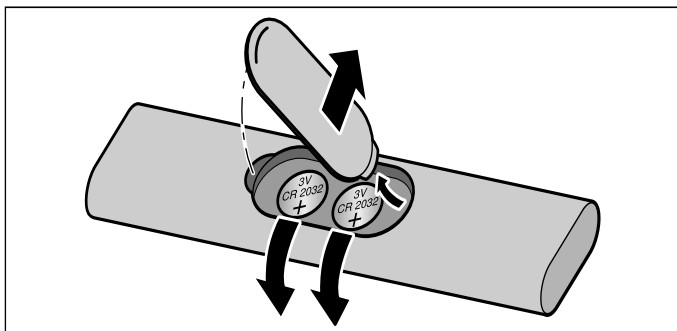

- 3 Inserire correttamente le batterie nuove (tipo 3 V CR 2032).

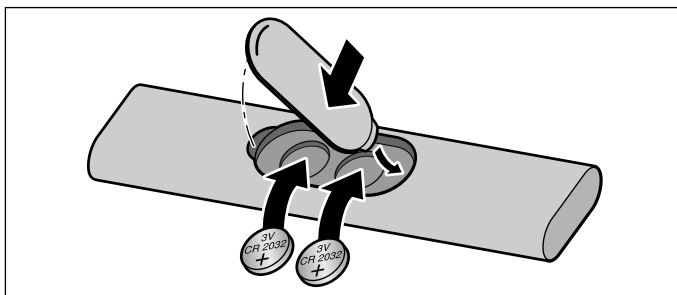

Attenzione!

Rimuovere dal telecomando le batterie esaurite o difettose e smaltirle in conformità alle normative locali vigenti. Non buttare le batterie insieme ai rifiuti domestici.

Malfunzionamento, che fare?

Spesso voi stessi potete risolvere talune disfunzioni. Prima di chiamare il Servizio clienti, osservate le seguenti indicazioni.

⚠ Avviso – Pericolo di scariche elettriche!

Gli interventi di riparazione effettuati in modo non conforme rappresentano una fonte di pericolo. Le riparazioni e le sostituzioni di cavi danneggiati devono essere effettuate esclusivamente da personale tecnico adeguatamente istruito dal servizio di assistenza tecnica. Se l'apparecchio è difettoso, staccare la spina o il fusibile nella scatola dei fusibili. Rivolgersi al servizio di assistenza clienti.

Spie LED

Le spie LED difettose devono essere sostituite esclusivamente dal produttore, dal servizio clienti o da un tecnico specializzato autorizzato (elettricista).

Tabella guasti

Guasto	Possibile causa	Soluzione
L'apparecchio non funziona	Interruzione dell'alimentazione elettrica	Controllare se gli altri elettrodomestici funzionano
	Fusibile difettoso	Verificare se il fusibile dell'apparecchio nell'apposita scatola è a posto.
L'illuminazione non funziona	Le luci LED sono guaste	Contattare il servizio di assistenza clienti
	La spina non è correttamente inserita nella copertura del filtro.	Inserire la spina, vedere capitolo → <i>"Montaggio della copertura filtro"</i> a pagina 126
Il telecomando non funziona	La batteria è scarica	Sostituire le batterie del telecomando, vedere il capitolo → <i>"Sostituzione delle batterie del telecomando"</i> a pagina 118
Sull'indicatore lampeggiano il LED 1 o il LED 2	Il filtro grassi o il filtro antidore è saturo.	Pulire il filtro grassi o sostituire il filtro antidore. → <i>"Pulizia e manutenzione"</i> a pagina 115
Rumori insoliti durante lo spostamento verso l'alto o verso il basso dell'apparecchio	Forse le corde sono danneggiate	Contattare il servizio di assistenza clienti
Il segnale acustico viene emesso 3 volte	La corsa di riferimento non è stata avviata.	Eseguire la corsa di riferimento con i tasti \wedge e \vee
Dopo aver collegato l'apparecchio alla rete elettrica, l'illuminazione di accende automaticamente.	La modalità demo è attivata	Disattivazione della modalità demo: tenere premuti i tasti \odot e \odot per ca. 3 secondi.

Servizio assistenza clienti

Quando si contatta il servizio clienti indicare sempre il codice prodotto (E) e il codice di produzione (FD), in modo da poter ricevere subito un'assistenza mirata. La targhetta di identificazione con i relativi numeri si trova nella parte superiore dell'apparecchio.

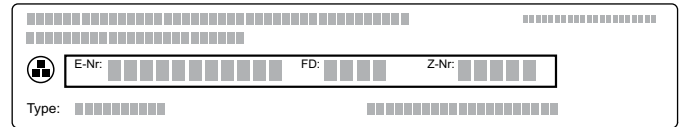

Per avere subito a disposizione le informazioni utili in caso di necessità, si consiglia di riportare subito qui i dati relativi all'apparecchio e il numero di telefono del servizio di assistenza tecnica.

Codice prodotto (E)	Codice di produzione (FD)
Servizio di assistenza tecnica ☎	

Prestare attenzione al fatto che, in caso di utilizzo improprio, l'intervento del tecnico del servizio di assistenza non è gratuito anche se effettuato durante il periodo di garanzia.

Trovate i dati di contatto di tutti i paesi nell'accluso elenco dei centri di assistenza clienti.

Ordine di riparazione e consulenza in caso di guasti

I 800-091240
Linea verde

CH 0848 840 040

Fidatevi della competenza del Costruttore. In questo modo avrete la garanzia di una riparazione effettuata da tecnici qualificati e con pezzi di ricambio originali per il vostro elettrodomestico.

Accessori

(non compreso nella fornitura)

Avvertenza: Le presenti istruzioni per l'uso sono valide per diverse varianti dell'apparecchio. È possibile che l'accessorio speciale elencato non sia indicato per il vostro apparecchio.

Avvertenza: Rispettare le istruzioni di montaggio negli accessori.

Accessori	Codice dell'ordine
Filtro antidore (rigenerabile)	AA200122
Filtro antidore (non rigenerabile)	AA200121

ISTRUZIONI PER IL MONTAGGIO

- Questo apparecchio viene installato al soffitto della cucina o a un controsoffitto resistente.
- Le superfici dell'apparecchio sono delicate. Evitare danni durante l'installazione.

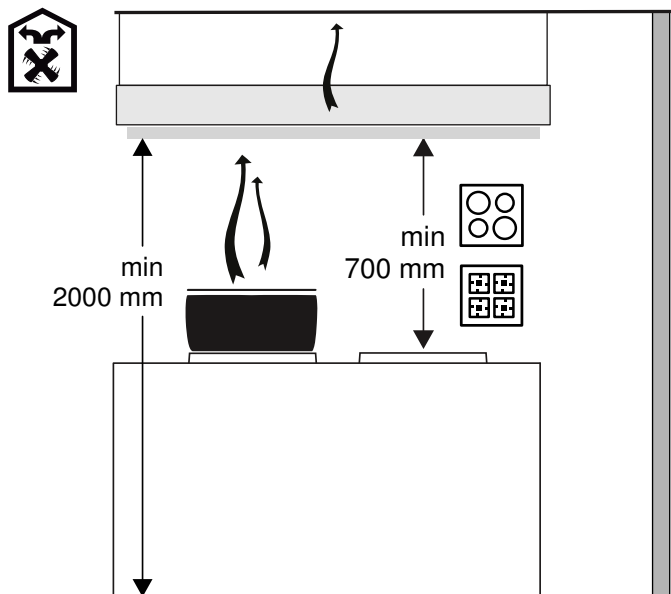
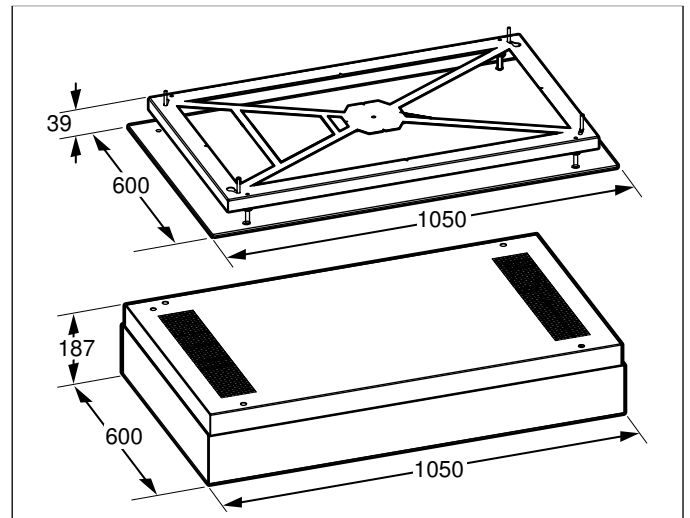
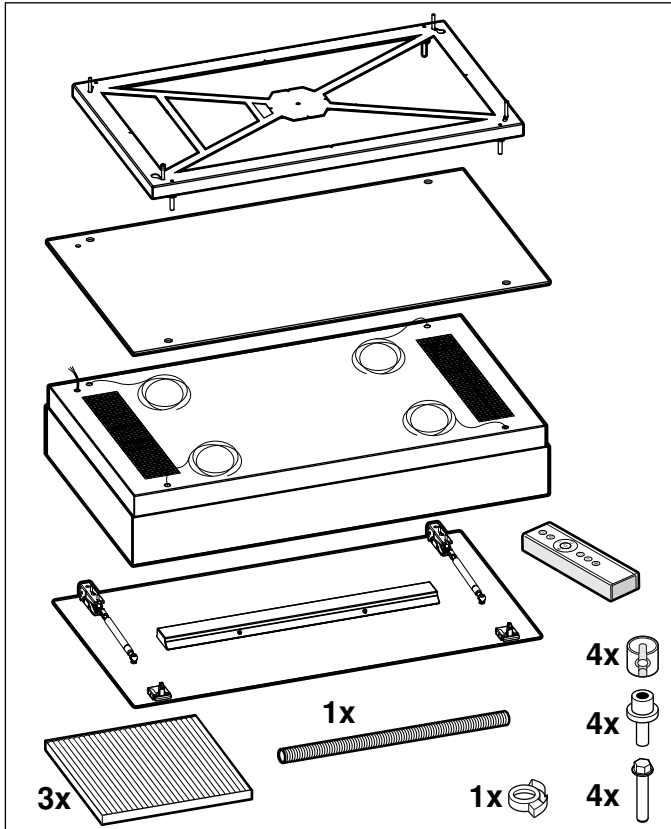

⚠️ Importanti avvertenze di sicurezza

Leggere attentamente le presenti istruzioni per l'uso. Solo così è possibile utilizzare l'apparecchio in modo sicuro e corretto.

Custodire con la massima cura le presenti istruzioni per l'uso e il montaggio in caso di un utilizzo futuro o cessione a terzi.

Controllare l'apparecchio dopo averlo disimballato. Qualora si fossero verificati danni da trasporto, non collegare l'apparecchio.

La sicurezza di utilizzo è garantita solo in caso di installazione secondo le regole di buona tecnica riportate nelle istruzioni di montaggio. L'installatore è responsabile del corretto funzionamento nel luogo di installazione.

L'allacciamento senza spina dell'apparecchio può essere effettuato solo da un tecnico autorizzato. In caso di danni causati da un allacciamento non corretto, decade il diritto di garanzia.

Le superfici dell'apparecchio sono delicate. Evitare danni durante l'installazione.

Per l'installazione è necessario rispettare le disposizioni in materia di edilizia attualmente in vigore e le norme del fornitore locale di elettricità e gas.

⚠️ Avviso – Pericolo di incendio!

- I depositi di grasso presenti nel filtro per grassi possono incendiarsi. Le distanze di sicurezza prescritte devono essere mantenute per evitare un accumulo di calore. Attenersi alle indicazioni relative al proprio piano di cottura. Se vengono installate zone di cottura a gas ed elettriche insieme, è necessario rispettare la distanza massima indicata.

- I depositi di grasso presenti nel filtro per grassi possono incendiarsi. Non lavorare mai nelle vicinanze dell'apparecchio con fiamme libere (ad es. fiammeggiare). L'installazione dell'apparecchio nelle vicinanze di un focolare per combustibili solidi (ad es. legno o carbone), è consentita solo se questo è dotato di copertura chiusa e non estraibile. Non deve esserci produzione di scintille.

⚠️ Avviso – Pericolo di lesioni!

- Alcuni componenti all'interno dell'apparecchio possono essere affilati. Indossare guanti protettivi.
- Se l'apparecchio non viene fissato correttamente può cadere. Tutti gli elementi di fissaggio devono essere montati in modo saldo e sicuro.
- L'apparecchio è pesante. Per spostarlo occorrono 2 persone. Utilizzare esclusivamente ausili adeguati.
- L'apparecchio è molto pesante. Non montare l'apparecchio direttamente nelle piastre di cartongesso o in un materiale edile leggero simile. Per il corretto montaggio utilizzare un materiale sufficiente stabile adatto alle condizioni costruttive e al peso dell'apparecchio.
- Modifiche all'impianto elettrico o meccanico sono pericolose e possono causare anomalie nel funzionamento. Non apportare modifiche all'impianto elettrico o meccanico.
- Pericolo di cadute durante i lavori sull'apparecchio. Utilizzare una scala doppia stabile.
- Pericolo di incastramento durante l'apertura e la chiusura delle cerniere. Non toccare mai la zona mobile delle cerniere.
- La copertura filtro può oscillare. Aprire e chiudere lentamente la copertura filtro. Accertarsi che, una volta rilasciata, la copertura filtro non si apra completamente.

⚠ Avviso – Pericolo di scossa elettrica!

- Alcuni componenti all'interno dell'apparecchio possono essere affilati. Potrebbe venire danneggiato il cavo di collegamento. Durante l'installazione, fare attenzione a non piegare o serrare il cavo di collegamento.
- Si deve poter sempre separare l'apparecchio dalla rete elettrica. L'apparecchio può essere collegato solamente a una presa con messa a terra installata secondo le istruzioni. Dopo il montaggio dell'apparecchio, la spina di alimentazione del collegamento alla rete deve essere liberamente accessibile. Se ciò non fosse possibile, durante la posa fissa dell'installazione elettrica deve essere montato un dispositivo di separazione su tutti i poli conforme alle condizioni della categoria di sovratensione III e alle disposizioni dell'allestimento. Soltanto un elettricista appositamente formato può eseguire la posa fissa dell'installazione elettrica. Si consiglia di installare un interruttore differenziale (differenziale) nel circuito elettrico dell'alimentazione dell'apparecchio.
- Gli interventi di riparazione effettuati in modo non conforme rappresentano una fonte di pericolo. Le riparazioni e le sostituzioni di cavi danneggiati devono essere effettuate esclusivamente da personale tecnico adeguatamente istruito dal servizio di assistenza tecnica. Se l'apparecchio è difettoso, staccare la spina o il fusibile nella scatola dei fusibili. Rivolgersi al servizio di assistenza clienti.

⚠ Avviso – Pericolo di soffocamento!

Il materiale d'imballaggio è pericoloso per i bambini. Non lasciare mai che i bambini giochino con il materiale di imballaggio.

Indicazioni generali

Le superfici dell'apparecchio sono delicate. Evitare danni durante l'installazione.

Collegamento elettrico

⚠ Avviso – Pericolo di scarica elettrica!

Si deve poter sempre separare l'apparecchio dalla rete elettrica. In caso di allacciamento fisso, occorre predisporre, al momento dell'installazione, un dispositivo di separazione universale con una distanza di contatto di almeno 3 mm. L'allacciamento fisso deve essere eseguito esclusivamente da un tecnico specializzato. Noi consigliamo di installare un interruttore differenziale (differenziale) nel circuito elettrico dell'alimentazione dell'apparecchio.

⚠ Avviso – Pericolo di scossa elettrica!

Alcuni componenti all'interno dell'apparecchio possono essere affilati. Potrebbe venire danneggiato il cavo di collegamento. Durante l'installazione, fare attenzione a non piegare o serrare il cavo di collegamento.

I dati di collegamento necessari sono sulla targhetta identificativa nella parte interna dell'apparecchio, a tale scopo rimuovere il filtro antiodore.

Questo apparecchio è conforme ai requisiti di protezione RFI dell'Unione Europea.

Durante tutte le operazioni di montaggio l'apparecchio deve essere senza tensione.

La protezione da contatto deve essere garantita tramite il montaggio.

Installazione

Preparazione dell'installazione

- Altezza soffitto consigliata fino a 3,50 m.
- Il vapore di cottura viene rilevato più difficilmente con una distanza maggiore rispetto alla zona cottura. Si consiglia una distanza minima di 700 mm e massima di 1500.
- Affinché il vapore di cottura venga rilevato in maniera ottimale, montare la cappa di aspirazione al centro sul piano cottura.
- Il luogo di montaggio deve essere accessibile senza problemi in modo tale che, in caso di necessità, possa essere raggiunto senza impedimenti.

Controllare il soffitto

- Il soffitto deve essere piano, orizzontale e sufficientemente solido e resistente.
- La profondità dei fori deve corrispondere alla lunghezza delle viti.
- Le viti fornite in dotazione sono adatte soltanto per pareti in calcestruzzo.
- Il peso max. dell'apparecchio è pari a **80 kg**.

Avvertenze

- Per il fissaggio dell'apparecchio è necessaria una struttura in basso adatta, ben salda nel soffitto in calcestruzzo.
- Non montare l'apparecchio direttamente nelle piastre di cartongesso (o in un materiale edile leggero simile) del controsoffitto.
- Per il corretto montaggio utilizzare un materiale sufficientemente stabile adatto alle condizioni costruttive e al peso dell'apparecchio.

Preparazione del soffitto

- 1 Coprire il piano di cottura per evitare di danneggiarlo.
- 2 Segnare la posizione del telaio. Determinare con precisione il centro del piano di cottura.
- 3 Misurare e contrassegnare le posizioni per le viti di fissaggio.
- 4 Praticare quattro fori con diametro \varnothing 6 mm per il fissaggio.

Attenzione!

Accertarsi che nell'area dei fori non siano presenti cavi elettrici né condutture del gas o dell'acqua.

Montaggio del telaio

- 1 Avvitare le due viti opposte nel soffitto in modo tale che sporgano ancora ca. 7 mm dal pannello.

Avvertenza: Osservare la corretta posizione delle viti e del telaio.

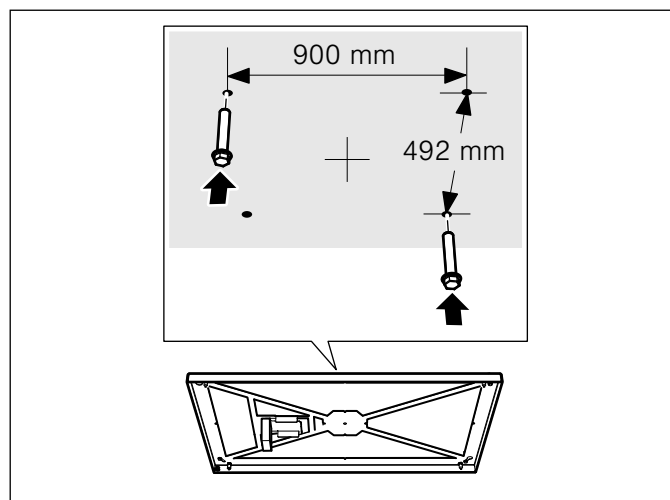

- 2 Spostare il telaio sul pannello utilizzando le viti.
- 3 Spostare il telaio in modo tale che le viti possano inserirsi ed essere serrate nelle apposite aperture.

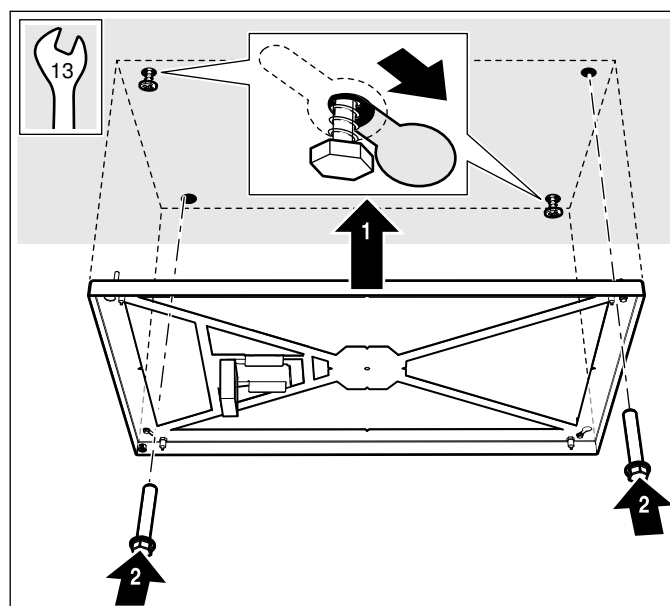

- 4 Allineare il telaio e serrarlo con due ulteriori viti.
- 5 Collocare la piattaforma di sollevamento a pantografo o un altro dispositivo adatto sotto all'apparecchio.

- 6 Sollevare l'apparecchio dagli angoli, ruotarlo e collocarlo sulla piattaforma di sollevamento a pantografo in modo tale che l'apparecchio si trovi sul telaio.

Avvertenza: Non mettere l'apparecchio sui filtri grassi poiché questi ultimi potrebbero danneggiarsi.

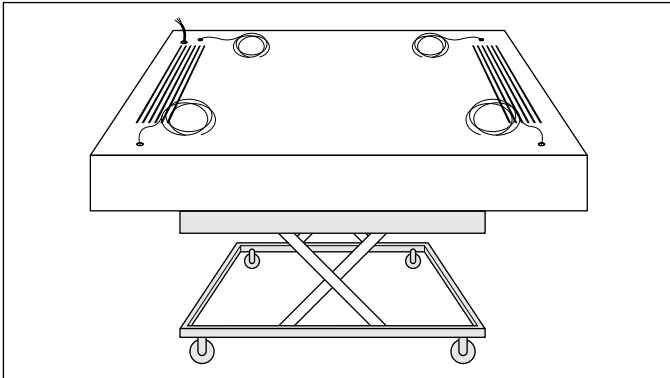

- 7 Impostare una distanza minima di 700 mm tra il piano cottura e il bordo inferiore dell'apparecchio.

Avvertenza: Per il fissaggio della corda accertarsi che la distanza massima tra la copertura del telaio e il bordo superiore dell'apparecchio sia di 1,20 m.

Allacciamento dell'apparecchio

Verificare la corretta protezione dell'impianto domestico. Tensione e frequenza dell'apparecchio devono essere compatibili con l'impianto elettrico (vedere la targhetta identificativa).

L'apparecchio rientra nella classe di protezione 1 e può funzionare solo se dotato di un conduttore di terra.

Durante tutte le operazioni di montaggio l'apparecchio deve essere senza tensione.

La protezione da contatto deve essere garantita tramite il montaggio.

L'allacciamento dell'apparecchio può essere effettuato solo da un tecnico autorizzato che dovrà rispettare le disposizioni dell'azienda regionale erogatrice dell'energia elettrica.

⚠ Avviso – Pericolo di scarica elettrica!

Si deve poter sempre separare l'apparecchio dalla rete elettrica. In caso di allacciamento fisso, occorre predisporre, al momento dell'installazione, un dispositivo di separazione universale con una distanza di contatto di almeno 3 mm. L'allacciamento fisso deve essere eseguito esclusivamente da un tecnico specializzato. Noi consigliamo di installare un interruttore differenziale (differenziale) nel circuito elettrico dell'alimentazione dell'apparecchio.

Avvertenza: Per il valore corretto del fusibile vedere la potenza di allacciamento complessiva (in Watt) sull'etichetta di identificazione dell'apparecchio.

- 1 Tirare il cavo flessibile protettivo sul cavo sul lato di montaggio.

Avvertenza: Accorciare eventualmente il cavo flessibile protettivo.

- 2 Inserire il cavo sul lato di montaggio nel morsetto di collegamento.

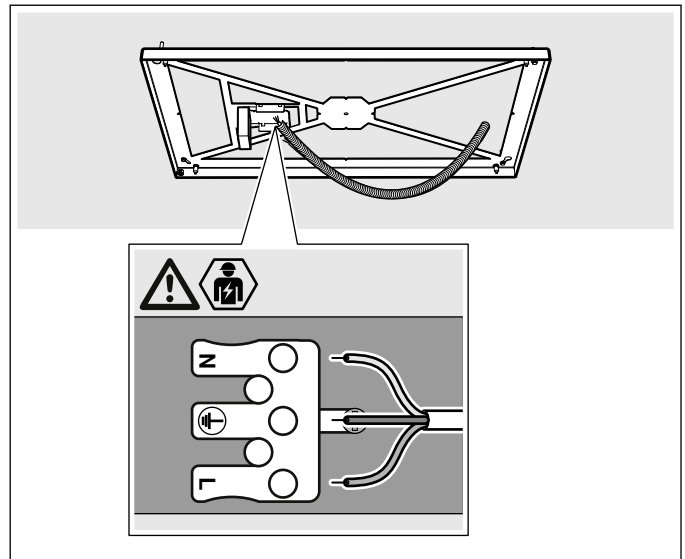

- 3 Infilare quattro corde nei dadi di sicurezza.

Avvertenza: Non inserire i dadi di sicurezza nelle aperture per non danneggiare l'interruttore di finecorsa.

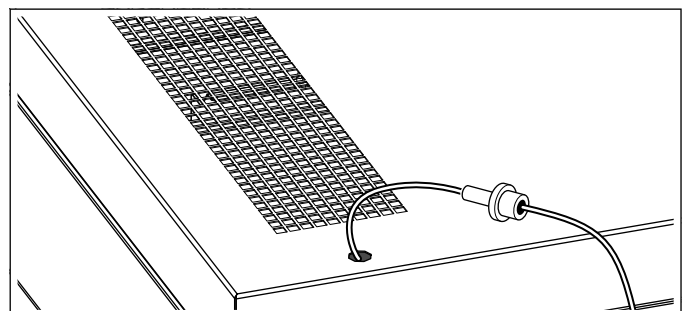

- 4 Per proteggere l'apparecchio dai graffi, posizionarvi sopra un distanziatore e collocarvi sopra una copertura del telaio.

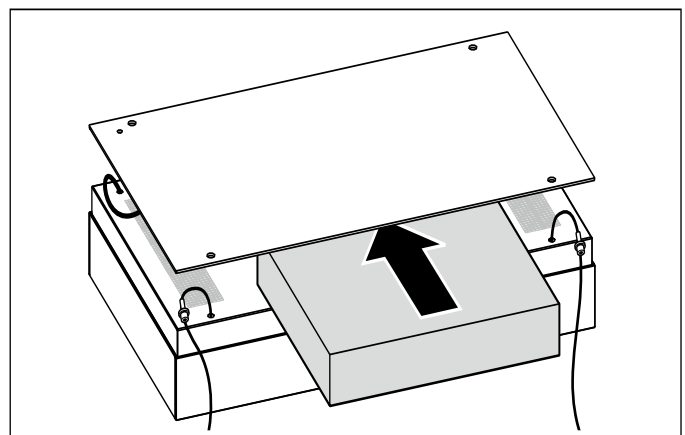

- 5 Infilare le corde nelle aperture della copertura del telaio.

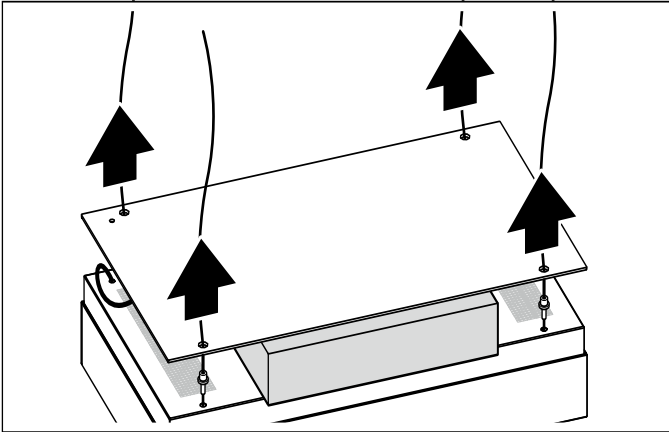

- 6 Allentare il dispositivo di ancoraggio sul cavo sul lato dell'apparecchio ed estrarre il cavo.
7 Infilare il cavo sul lato dell'apparecchio attraverso l'apertura della copertura del telaio e fissarlo con il dispositivo di ancoraggio fornito in dotazione.

Attenzione!

Danni all'apparecchio a causa dello srotolamento del cavo. Fissare il cavo sempre con il dispositivo di ancoraggio, in modo tale che non si srotoli completamente nell'apparecchio.

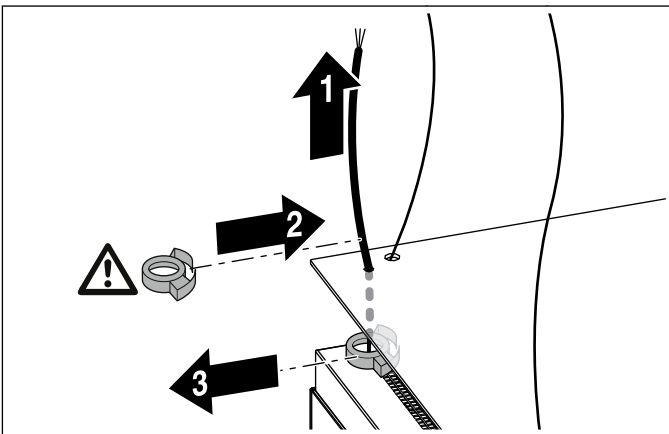

- 8 Rimuovere il dispositivo di ancoraggio fissato di fabbrica.

Avvertenza: Conservare il dispositivo di ancoraggio, non buttarlo.

- 9 Inserire quattro corde nel rispettivo tenditore e tenderle uniformemente.

Avvertenza: Non accorciare mai le corde.

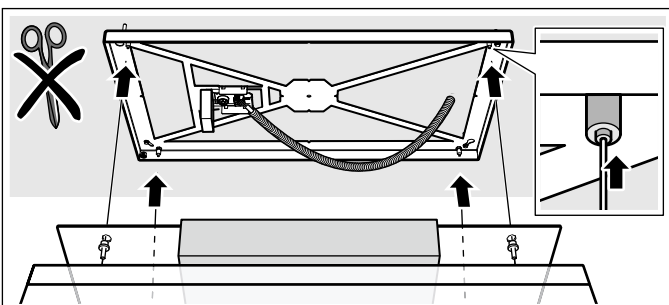

- 10 Eventualmente regolare con precisione le corde. A tal proposito sgravare l'apparecchio dal peso, allentare i tenditori di corda e spostare verso l'alto la corda.

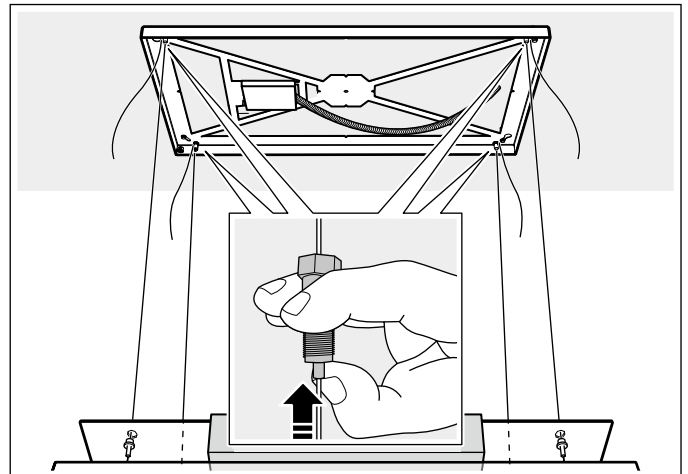

- 11 Inserire i quattro bloccanti forniti in dotazione e fissarli a circa 2 cm dai tenditori di corda.

Avvertenza: Serrare saldamente le viti.

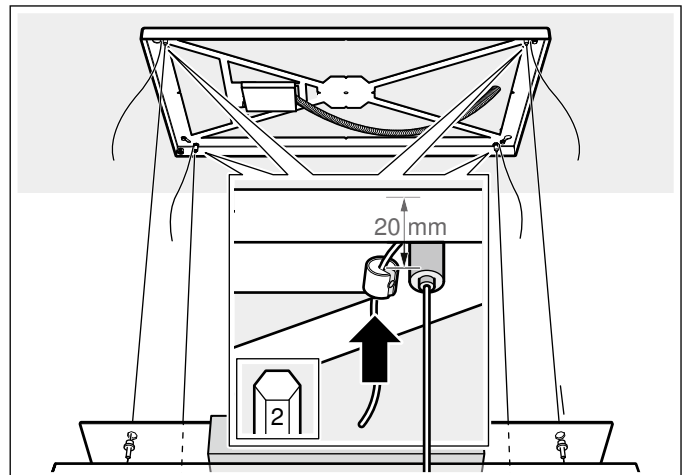

- 12 Livellare l'apparecchio con una livella a bolla d'aria.

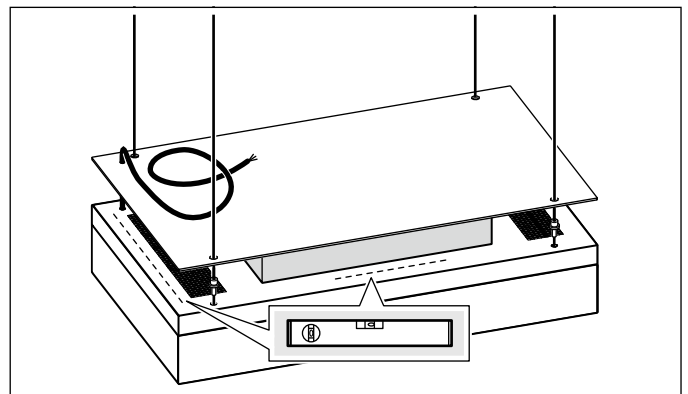

- 13 Rimuovere la piattaforma di sollevamento a pantografo o un altro dispositivo adatto da sotto all'apparecchio. L'apparecchio è appeso alle corde dal soffitto.

- 14 Estrarre completamente il cavo dal lato dell'apparecchio.

Attenzione!

Danni all'apparecchio a causa dello srotolamento del cavo. Tenere ben saldo il cavo affinché non si srotoli completamente nell'apparecchio.

- 15 Inserire il cavo sul lato dell'apparecchio nel morsetto di collegamento e posizionarlo nel dispositivo di ancoraggio.

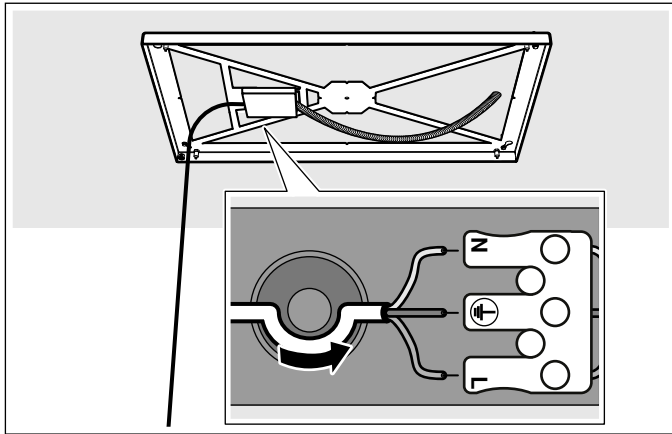

- 16 Chiudere la copertura del cavo.
17 Sollevare attentamente la copertura del telaio.
18 Collocare le estremità delle corde dietro la copertura del telaio.

- 19 Serrare saldamente la copertura del telaio con i dadi di sicurezza.

Avvertenza: Non utilizzare alcun utensile per non danneggiare la copertura del telaio.

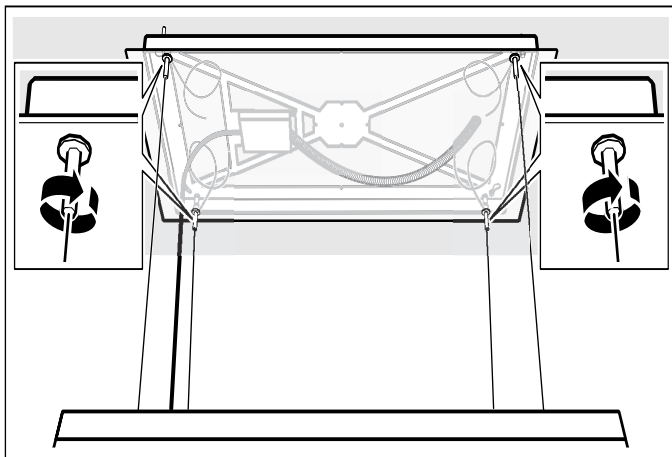

- 20 Rimuovere il distanziatore dall'apparecchio.
21 Stabilire un'alimentazione di tensione.
22 Per avviare una corsa di riferimento, premere il tasto \wedge sul telecomando.

Avvertenza: Una corsa di riferimento serve a rilevare la posizione effettiva corretta sulla base di un interruttore di riferimento. L'apparecchio si sposta verso l'alto.

- 23 Se l'apparecchio si è spostato completamente verso l'alto, premere il tasto \vee sul telecomando. L'apparecchio si sposta verso il basso. La corsa di riferimento è terminata quando l'apparecchio si è spostato completamente verso il basso.

Montaggio della copertura filtro

⚠ Avviso – Pericolo di lesioni!

Alcuni componenti all'interno dell'apparecchio possono essere affilati. Indossare guanti protettivi.

⚠ Avviso – Pericolo di lesioni!

Pericolo di incastramento durante l'apertura e la chiusura delle cerniere. Non toccare mai la zona mobile delle cerniere.

- 1 Impostare l'altezza desiderata dell'apparecchio utilizzando i tasti \wedge e \vee del telecomando.
Avvertenza: Qualora non fosse stata eseguita alcuna corsa di riferimento, l'apparecchio si sposta prima completamente in alto e in basso, in modo automatico.
- 2 Aprire le cerniere della copertura filtro.
- 3 Agganciare la copertura filtro alle viti previste e a seconda dell'apertura spingere indietro o avanti nel punto stretto.
- 4 Serrare le viti di serraggio delle cerniere.

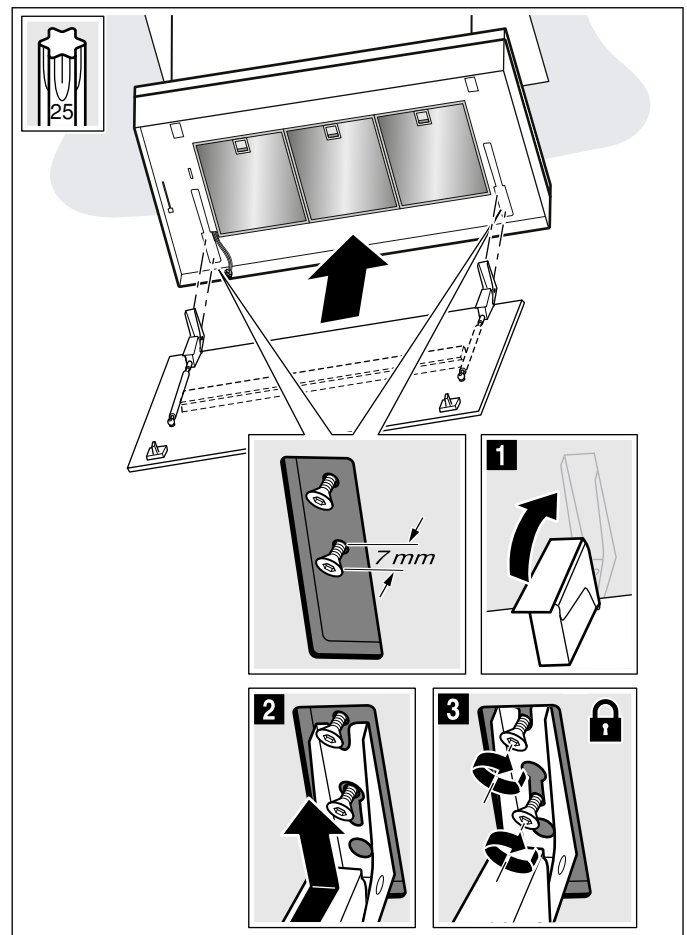

- 5 Inserire il cavo sul lato dell'apparecchio per l'illuminazione.

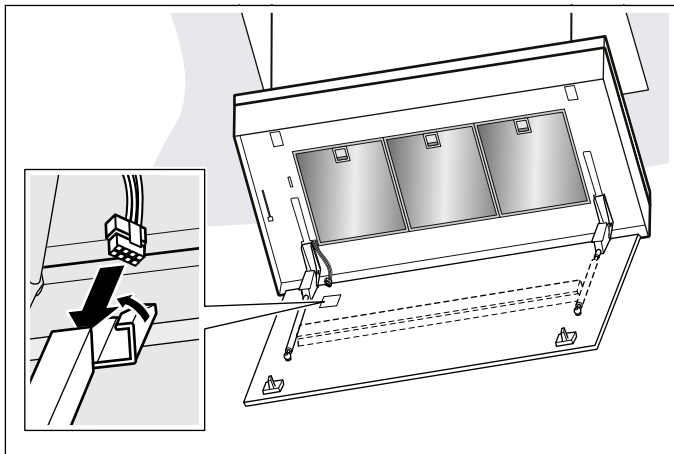

- 6 Rimuovere il filtro grassi.

Avvertenza: Non piegare il filtro grassi per evitare di danneggiarlo.

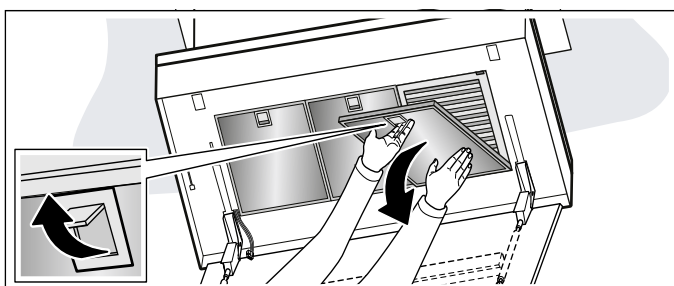

- 7 Aprire il vano del filtro antiodore.

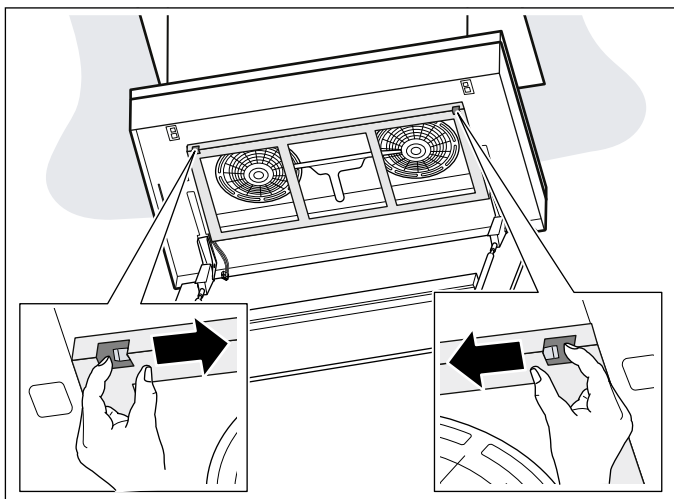

- 8 Disimballare il filtro antiodore.

- 9 Inserire il filtro antiodore.

Avvertenza: Osservare la direzione di collocazione corretta del filtro antiodore.

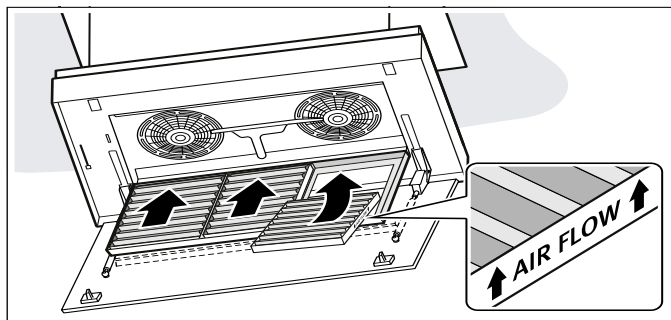

- 10 Inserire il filtro grassi.

- 11 Sollevare la copertura del filtro e innestare la chiusura.

Smontaggio dell'apparecchio

⚠ Avviso – Pericolo di lesioni!

Pericolo di incastramento durante l'apertura e la chiusura delle cerniere. Non toccare mai la zona mobile delle cerniere.

⚠ Avviso – Pericolo di lesioni!

Alcuni componenti all'interno dell'apparecchio possono essere affilati. Indossare guanti protettivi.

- 1 Coprire il piano di cottura per evitare di danneggiarlo.
- 2 Premere il tasto \checkmark sul telecomando. L'apparecchio si sposta completamente verso il basso.
- 3 Collocare la piattaforma di sollevamento a pantografo o un altro dispositivo adatto sotto all'apparecchio.
- 4 Spostare il più possibile verso l'alto la piattaforma di sollevamento a pantografo in modo tale che la corda dell'apparecchio sia sgravata dal peso.

Avvertenze

- Collocare l'apparecchio sulla piattaforma di sollevamento a pantografo in modo tale che l'apparecchio poggi con il telaio.
 - Non collocare l'apparecchio sui filtri grassi poiché questi ultimi potrebbero danneggiarsi.
- 5 Staccare l'apparecchio dalla rete elettrica.
 - 6 Per proteggere dai graffi, collocare un distanziatore sull'apparecchio.

- 7 Allentare attentamente le viti della copertura del telaio.

Avvertenza: Non utilizzare alcun utensile. Non fare cadere i dadi di sicurezza nell'apertura dell'apparecchio per non danneggiare l'interruttore di finecorsa.

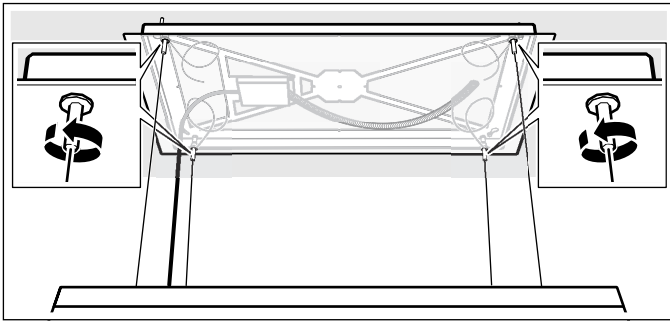

- 8 Riporre attentamente la copertura del telaio.
 9 Aprire lateralmente la copertura del cavo con un cacciavite.
 10 Staccare il cavo sul lato dell'apparecchio dal morsetto di collegamento e allentare il dispositivo di ancoraggio.

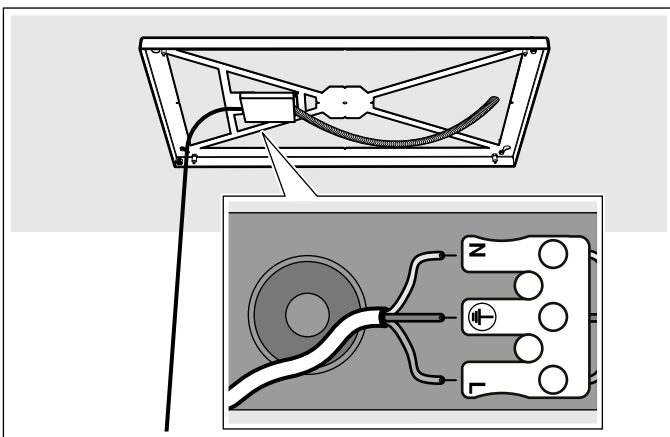

- 11 Fissare il cavo sul lato dell'apparecchio con il dispositivo di ancoraggio, in modo tale che non si srotoli.
Attenzione!
 Danni all'apparecchio a causa dello srotolamento del cavo. Fissare il cavo sempre con il dispositivo di ancoraggio, in modo tale che non si srotoli completamente nell'apparecchio.

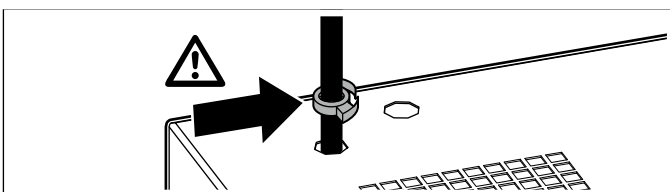

- 12 Staccare il cavo sul lato di montaggio dal morsetto di collegamento e rimuovere il tubo flessibile di protezione.

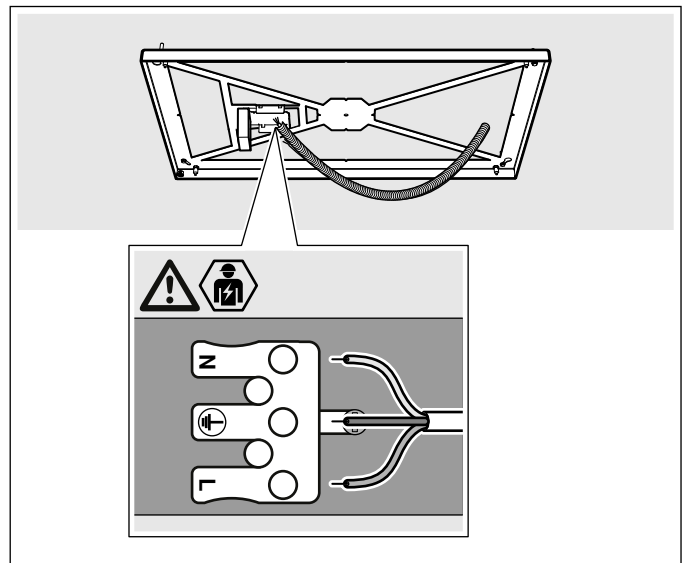

- 13 Allentare i quattro bloccanti.
 14 Aprire il tenditore di corda ed estrarre la corsa.

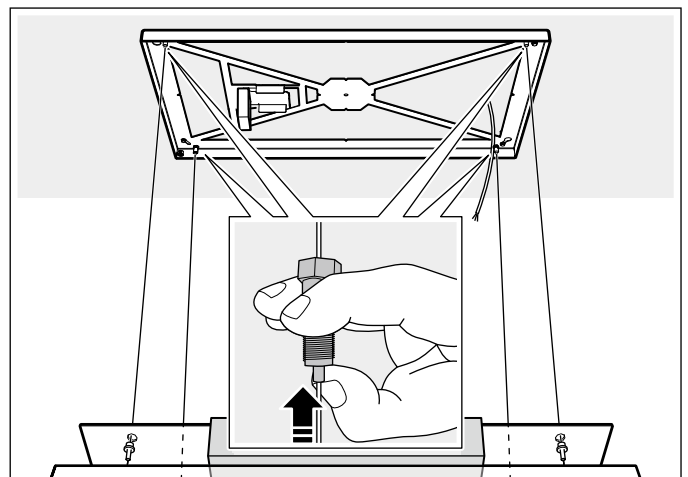

- 15 Infilare la corda dalla copertura del telaio.
 16 Infilare il cavo sul lato dell'apparecchio attraverso l'apertura della copertura del telaio e fissarlo con il dispositivo di ancoraggio.
Attenzione!
 Danni all'apparecchio a causa dello srotolamento del cavo. Fissare il cavo sempre con il dispositivo di ancoraggio, in modo tale che non si srotoli completamente nell'apparecchio.

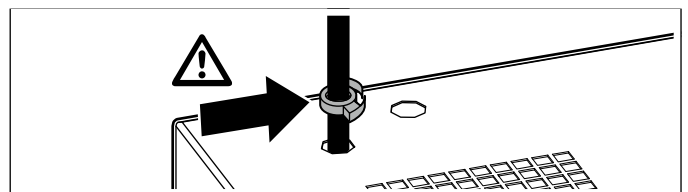

- 17 Rimuovere le viti diagonalmente opposte sul telaio.
 18 Allentare anche le altre due viti poste diagonalmente tra loro, spostare il telaio e rimuoverlo.

Gaggenau Hausgeräte GmbH
Carl-Wery-Straße 34
81739 München
GERMANY
www.gaggenau.com

9001442567 (990501)
de, en, nl, fr, it

GAGGENAU

