



BOSCH



Register your
new device on
MyBosch now and
get free benefits:
**[bosch-home.com/
welcome](https://bosch-home.com/welcome)**

Kuhalna plošča

PXY...J...

[sl] Navodila za uporabo

Kuhalna plošča

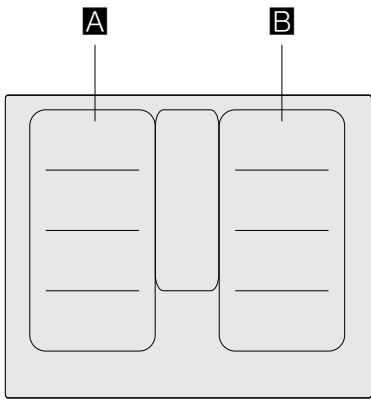

		g^*	b^*
A / B		2.200 W	3.700 W
		3.300 W	3.700 W
		2.600 W	3.700 W
		3.300 W	3.700 W

* IEC 60335-2-6

Vsebina

	Namenska uporaba	5		Funkcija ShortBoost	20
	Pomembni varnostni napotki	6		Priporočila za uporabo	20
	Vzroki poškodb	7		Aktiviranje	20
	Pregled	7		Funkcija za ohranjanje jedi toplih	21
	Varstvo okolja	8		Aktiviranje	21
	Nasveti za varčevanje z energijo	8		Izklop	21
	Okolju prijazno odstranjevanje	8		Prenos nastavitvev	22
	Kuhanje z indukcijo	8		Aktiviranje	22
	Prednosti kuhanja z indukcijo	8		Funkcije za pomoč pri kuhanju	23
	Posoda	8		načinov delovanja pomoči pri kuhanju	23
	Spoznajte svoj aparat	10		Primerna posoda	24
	Upravljalna plošča	10		Senzorji in dodaten pribor	24
	Kuhališča	11		Funkcije in stopnje kuhanja	24
	Pregled menijev	11		Priporočene jedi	27
	Prikaz preostale toplote	12		Teppan Yaki in Grill za prilagodljivo kuhališče	35
	Upravljanje aparata	12		Brezžični temperaturni senzor	37
	Prva uporaba	12		Priprava in nega brezžičnega senzorja za temperaturo .	37
	Vklop in izklop kuhalne plošče	12		Povezava brezžičnega senzorja za temperaturo z	
	Nastavitev kuhališča	12		upravljalnim poljem	38
	Priporočila za kuhanje	13		Čiščenje	38
	Prilagodljivo območje	16		Menjava baterije	39
	Nasveti za uporabo posode	16		Izjava o skladnosti	39
	Kot neodvisni kuhališči	16		Varovalo za otroke	40
	Kot eno kuhališče	16		Vklop in izklop otroškega varovala	40
	Funkcija Move	17		Samodejna zaščita za otroke	40
	Aktiviranje	17		Zaščita pri brisanju	40
	Izklop	17		Aktiviranje	40
	Območje kuhanja FlexPlus	18		Izklop	40
	Navodila za posodo	18		Samodejna izključitev	40
	Aktiviranje	18		Osnovne nastavitve	41
	Izklop	18		Dostop do osnovnih nastavitvev:	41
	Časovne funkcije	19		Meni osnovnih nastavitvev	41
	Programiranje časa priprave	19		Izhod iz osnovnih nastavitvev	41
	Opomnik/alarm	19		Opustitev ali shranjevanje sprememb	41
	Funkcija štoparice	19			
	Funkcija PowerBoost	20			
	Aktiviranje	20			
	Izklop	20			

	Prikaz porabe energije	42
	Preizkus posode	42
	Power-Manager	43
	Home Connect	43
	Nastavitev	43
	Nastavitve Home Connect	45
	Posodobitev programske opreme	47
	Daljinska diagnoza	48
	Napotek glede varstva podatkov	48
	Izjava o skladnosti	48
	Povezava, napa	49
	Nastavitev	49
	Odklop z omrežja	50
	Upravljanje nape prek kuhalne plošče	50
	Nastavitve upravljanja nape	51
	Čiščenje	52
	Kuhalna plošča	52
	Okvir kuhalne plošče	52
	Pogosta vprašanja in odgovori (FAQ)	53
	Kaj storiti ob motnjah?	54
	Navodila, opozorila in sporočila o napakah	54
	Namigi	54
	Demonstracijski način	55
	Servisna služba	56
	Številka E in številka FD	56
	Preglednice in nasveti	57

Več informacij o izdelkih, priboru, nadomestnih delih in storitvah najdete na spletu: **www.bosch-home.com** in v spletni trgovini: **www.bosch-eshop.com**

Namenska uporaba

Skrbno preberite navodila za uporabo. Shranite navodila za uporabo in montažo ter tehnični opis naprave za poznejšo uporabo ali za naslednjega lastnika.

Aparat preglejte takoj, ko ga vzamete iz embalaže. V primeru, da se je med prevozom poškodoval, ga ne priključite, ampak se obrnite na pooblaščen servis in jim v pisni obliki opišite poškodbe, do katerih je prišlo; v nasprotnem primeru izgubite pravico do kakršnega koli povračila škode.

Aparat ustreza varnostnim zahtevam in zahtevam glede elektromagnetne združljivosti. Osebe s srčnim spodbujevalnikom se aparatu kljub temu ne smejo približati. Ne moremo zagotovo zatrditi, da prav vse takšne naprave na trgu ustrezajo zahtevam glede elektromagnetne združljivosti in da ne bo prišlo do motenj, ki vplivajo na njihovo pravilno delovanje. Prav tako je mogoče, da bodo motnje zaznali tudi uporabniki drugih naprav, kot so slušni aparati.

Ta aparat je namenjen samo za uporabo v zasebnem gospodinjstvu. Aparat uporabljajte je za pripravo jedi in pijač. Kuhanje mora vedno potekati pod nadzorom. Kratkotrajno kuhanje mora potekati pod nenehnim nadzorom. Aparat uporabljajte samo v zaprtih prostorih.

Ta aparat je namenjen uporabi na območjih do maksimalno 4000 metrov nadmorske višine.

Ne uporabljajte pokrovov za kuhalno ploščo. Povzročijo lahko nesreče, npr. zaradi pregretja, vžiga ali materialov, ki jih lahko raznese.

Uporabljajte samo zaščitne naprave ali zaščitne rešetke za otroke, ki smo jih odobrili. Zaradi neustreznih zaščitnih naprav ali zaščitnih rešetk za otroke lahko pride do nesreč.

Aparat ni namenjen za delovanje z zunanjo programsko uro ali z daljinskim upravljanjem.

Otroci, starejši od 8 let, in osebe z zmanjšanimi fizičnimi, senzoričnimi ali duševnimi sposobnostmi ali s pomanjkanjem izkušenj ali znanja lahko ta aparat uporabljajo le, ko so pod nadzorom osebe, odgovorne za njihovo varnost, ali če so bili z njene strani poučeni o varni uporabi aparata in so razumeli nevarnosti, povezane z njo.

Otroci se ne smejo igrati z aparatom. Otroci ne smejo čistiti ali vzdrževati aparata, razen če so stari več kot 15 let in so pod nadzorom.

Otrok, mlajših od 8 let, ne pustite v bližino aparata in priključnih kablov.

Nadzirajte postopek kuhanja. Kratek postopek kuhanje mora biti neprestano nadzorovan.

Osebe z vgrajenim srčnim spodbujevalnikom ali podobnim medicinskim pripomočkom morajo biti posebno previdne, če se nahajajo v bližini delujočih indukcijskih kuhalnih plošč ali če ploščo uporabljajo. Posvetujte se s svojim zdravnikom ali proizvajalcem pripomočka, da se prepričate ali izpolnjuje veljavne predpise, in pozanimajte se o možnih neskladnostih.

Če imate implantirano delujočo medicinsko napravo (npr. srčni spodbujevalnik ali defibrilator), zdravnika povprašajte, ali je ta v skladu z Direktivo 90/385/EGS Sveta Evropskih skupnosti z dne 20. junija 1990 in z DIN EN 45502-2-1 in DIN EN 45502-2-2 ter ali je bila naprava izbrana, implantirana in nastavljena skladno z VDE-AR-E 2750-10. Če so ti pogoji izpolnjeni in poleg tega uporabljate tudi nekovinske kuhinjske pripomočke in posodo ter nekovinske ročaje, lahko indukcijsko kuhalno ploščo brez težav uporabljate v skladu z njeno namembnostjo.

Pomembni varnostni napotki

Opozorilo – Nevarnost požara!

- Vroče olje in maščoba se hitro vnameta. Nikoli ne pustite vročega olja in maščobe brez nadzora. Ognja nikoli ne gasite z vodo. Izklopite kuhališče. Plamene previdno zadušite s pokrovko, odejo ali čim podobnim.
- Kuhališča se močno segrejejo. Na kuhalni plošči nikoli ne puščajte vnetljivih predmetov. Na kuhalni plošči ne shranjujte nobenih predmetov.
- Aparat se segreje. Vnetljivih predmetov ali razpršilcev nikoli ne hranite v predalih neposredno pod kuhalno ploščo.
- Kuhalna plošča se izklopi samodejno in je ne morete več upravljati. Pozneje se lahko nenamerno znova vklopi. Odklopite varovalko v omarici z varovalkami. Pokličite servisno službo.
- Pokrovov za kuhalno ploščo ni dovoljeno uporabljati. Povzročijo lahko nesreče, npr. zaradi pregretja, vžiga ali materialov, ki jih lahko raznese.

Opozorilo – Nevarnost opeklin!

- Kuhališča in predel okoli njih se močno segrejejo, predvsem morebiten rob kuhalne plošče. Nikoli se ne dotikajte vročih površin. Otrok ne puščajte blizu.

Opozorilo – Nevarnost opeklin!

- Kuhališča in njihova okolica se močno segrejejo. Nikoli se ne dotikajte vročih površin. Otrok ne puščajte blizu.
- Kuhališče se segreva, vendar prikazovalnik ne deluje. Odklopite varovalko v omarici z varovalkami. Pokličite servisno službo.
- Kovinski predmeti na kuhalni plošči se hitro zelo segrejejo. Na kuhalno ploščo nikoli ne odlagajte kovinskih predmetov, kot so npr. nož, vilice, žlica in pokrov.
- Kuhalno ploščo po vsaki uporabi izključite z glavnim stikalom. Ne čakajte, da bi se kuhalna plošča izključila sama iz razloga, da na njej ni več posode.

Opozorilo – Nevarnost udara električnega toka!

- Nestrokovna popravila so nevarna. Samo servisni tehnik, usposobljen pri proizvajalcu, sme izvajati popravila in menjati poškodovane priključne vode. Če je aparat v okvari, izvlecite vtič iz vtičnice ali izklopite varovalko v omarici z varovalkami. Pokličite pooblaščen servis.
- Vdirajoča vlaga lahko povzroči električni udar. Ne uporabljajte visokotlačnih ali parnih čistilnikov.
- Okvarjen aparat lahko povzroči električni udar. Nikoli ne priključujte okvarjenega aparata. Izvlecite vtič iz vtičnice ali izklopite varovalko v omarici z varovalkami. Pokličite servisno službo.
- Razpoke ali odrgnine v steklokeramiki lahko povzročijo električni udar. Odklopite varovalko v omarici z varovalkami. Pokličite servisno službo.

Opozorilo – Nevarnost zaradi magnetnih polj!

Brezžični senzor za temperaturo je magneten. Magnetni elementi lahko poškodujejo elektronske vsadke, kot so npr. srčni spodbujevalniki ali inzulinške črpalke. Uporabniki elektronskih vsadkov zato senzorja za temperaturo naj ne nosijo v žepih svojih oblačil ter naj zagotovijo najmanj 10 cm razmika do srčnega spodbujevalnika ali podobne medicinske naprave.

Opozorilo – Nevarnost motenj!

Ta kuhalna plošča ima na spodnji strani ventilator. Če je pod kuhalno ploščo predal, v njem ne shranjujte majhnih ali koničastih predmetov, papirja in kuhinjskih krp. Ventilator bi jih lahko vsrkal in se poškodoval ali pa bi bilo hlajenje slabše. Razdalja med vsebino predala in vhodom ventilatorja mora znašati najmanj 2 cm.

⚠ Opozorilo – Nevarnost telesnih poškodb!

- Brezžični senzor kuhanja ima baterijo, ki se lahko poškoduje, če je izpostavljena visoki temperaturi. Odstranite senzor s posode in ga shranjujte daleč od virov toplote.
- Senzor za temperaturo je lahko zelo vroč, ko ga odstranite s posode. Pri odstranjevanju uporabljajte kuhinjsko rokavico ali krpo.
- Pri kuhanju v vodni kopeli lahko kahalna plošča in posoda zaradi pregrevanja počita. Posoda v vodni kopeli se ne sme neposredno dotikati dna posode, ki je napolnjena z vodo. Uporabljajte samo toplotno obstojno posodo.
- Če je med dnom posode in kuhališčem tekočina, lahko posoda nenadoma poskoči. Kuhališče in dno posode morata biti vedno suha.

➔ Vzroki poškodb**Pozor!**

- Hrapavo dno posode lahko opraska kahalno ploščo.
- Nikoli ne postavljajte prazne posode na kuhališča. Povzroči lahko poškodbe.
- Ne postavljajte vroče posode na upravljalno ploščo, na območja s kontrolnimi lučkami ter na okvir kahalne plošče. Povzroči lahko poškodbe.
- Če na kahalno ploščo padejo trdi ali koničasti predmeti, jo lahko poškodujejo.
- Aluminijasta folija in plastična posoda se na vročih kuhališčih stopita. Uporaba zaščitnih kovinskih plošč na kuhališču ni priporočljiva.

Pregled

V naslednji tabeli so navedene najpogostejše poškodbe:

Poškodba	Vzrok	Ukrep
Madeži	Prekipele jedi.	S strgalom za steklokeramiko takoj odstranite prekipele jedi.
	Neustrezna čistilna sredstva.	Uporabljajte le tista čistilna sredstva, ki so primerna za čiščenje tovrstnih kahalnih plošč.
Strgalo	Sol, sladkor in pesek.	Kahalnih plošč ne uporabljajte kot delavne ali odlagalne površine.
	Hrapava dna posod spraskajo kahalno ploščo.	Preverite posodo.
Obarvanja	Neustrezna čistilna sredstva.	Uporabljajte le tista čistilna sredstva, ki so primerna za čiščenje tovrstnih kahalnih plošč.
	Odrgnina od lonca.	Ko lonce in ponve prestavljate, jih privzdignite.
Odkruški	Sladkor, jedi z veliko sladkorja.	S strgalom za steklokeramiko takoj odstranite prekipele jedi.

Varstvo okolja

V tem poglavju so vam na voljo informacije o varčevanju z energijo in odstranjevanju aparata.

Nasveti za varčevanje z energijo

- Posodo vedno pokrijte z ustrežno pokrovko. Pri kuhanju brez pokrovke porabite bistveno več energije. Če želite videti vsebino v posodi, ne da bi morali dvigovati pokrovko, uporabite stekleno pokrovko.
- Uporabljajte lonce in ponve z ravnim dnom. Če posoda nima ravnega dna, je poraba energije večja.
- Premer posode mora ustrezati premeru kuhališča. Upoštevajte, da proizvajalci posode pogosto navedejo zgornji premer posode, ki je večinoma večjo kot premer dna posode.
- Za pripravo majhnih količin uporabite majhno posodo. Za segrevanje velike, le malo napolnjene posode je potrebne veliko energije.
- Za kuhanje uporabljajte majhno količino vode. Tako boste prihranili energijo, zelenjava pa bo ohranila vitamine in minerale.
- Pravočasno preklopite na nižjo stopnjo kuhanja. Tako boste prihranili energijo.

Okolju prijazno odstranjevanje

Embalazo odstranite na okolju prijazen način.



Ta aparat je označen v skladu z evropsko direktivo 2012/19/ES o odpadni električni in elektronski opremi (OEEO).



Ta direktiva določa vračanje in recikliranje odsluženih naprav v celotni Evropski uniji.

Brezžičen senzor za temperaturo je opremljen z baterijo. Izrabljeno baterijo odstranite na okolju prijazen način.

Kuhanje z indukcijo

Prednosti kuhanja z indukcijo

Kuhanje z indukcijo se močno razlikuje od običajnega kuhanja, saj vročina nastaja neposredno v posodi. To ponuja številne prednosti:

- Prihranek časa pri kuhanju in praženju.
- Varčevanje z energijo.
- Preprostejša nega in čiščenje. Prekipele jedi se ne zažgejo tako hitro.
- Nadzor toplote in varnosti. Kuhalna plošča povečuje ali zmanjšuje moč segrevanja takoj po vsakem upravljanju. Ko posodo odstavite s kuhališča, kuhališče z indukcijo takoj prekine dotok toplote, ne da bi ga prej izključili.

Posoda

Za kuhanje z indukcijo uporabljajte le feromagnetno posodo, kot je na primer:

- posoda iz emajliranega jekla,
- posoda iz litega železa,
- posebna posoda iz nerjavečega jekla, ki je primerna za indukcijo.

V poglavju → "*Preizkus posode*" lahko preverite, ali je posoda primerna za indukcijo.

Za dober rezultat kuhanja mora feromagnetno območje dna lonca ustrezati velikosti kuhališča. Če kuhališče ne zazna posode, ponovno poskusite s kuhališčem z manjšim premerom.

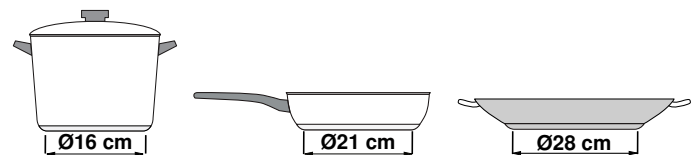

Ko uporabljate prilagodljivo območje kot edino kuhališče, lahko uporabljate tudi večjo posodo, ki je primerna posebej za to območje. Informacije o položaju posode najdete v poglavju → "*Prilagodljivo območje*".



Obstaja tudi indukcijska posoda z dnom, ki ni v celoti feromagnetni:

- Če je dno posode delno feromagnetno, se segreje le feromagnetna površina. To lahko privede do neenakomerne porazdelitve toplote. Možno je, da se del, ki ni feromagnetno, ne segreje dovolj za kuhanje.

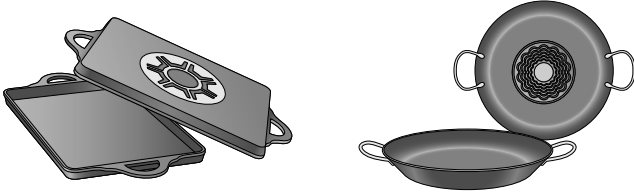

- Če je del dna posode med drugim iz aluminija, je feromagnetna površina prav tako manjša. Možno je, da se takšna posoda ne bo pravilno segrela oziroma da sploh ne bo zaznana.

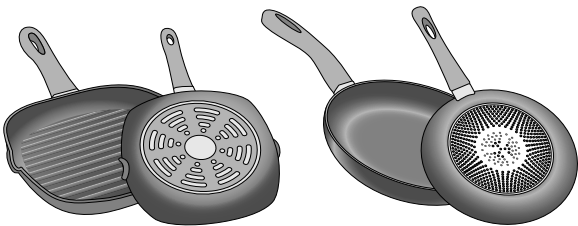

Neustrezna posoda

Ne uporabljajte razdelilnih plošč ali posode iz:

- običajnega tankega jekla
- stekla
- gline
- bakra
- aluminija

Značilnosti dna posode

Sestava dna posode lahko vpliva na rezultat kuhanja. Uporabljajte lonce in ponve iz materialov, ki enakomerno razporejajo vročino v posodi, npr. lonce s "sendvič dnom" iz nerjavečega jekla. S tem prihranite čas in energijo.

Uporabljajte posodo z ravnim dnom, posoda z neravnim dnom namreč ovira dotok toplote.

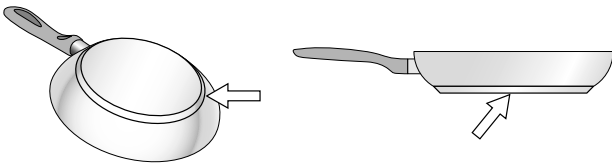

Na kuhališču ni posode ali je neprimerne velikosti

Če na izbrano kuhališče ne postavite posode, ali pa le-ta ni iz primerne materiala ali primerne velikosti, bo stopnja moči kuhanja, ki se prikaže na prikazovalniku kuhališča, utripala. Na kuhališče postavite ustrezno posodo, da neha utripati. Če mine več kot 90 sekund, se bo kuhališče samodejno izklopilo.

Prazna posoda ali posoda s tankim dnom

Ne segrevajte prazne posode in ne uporabljajte posode s tankim dnom. Kuhalno polje je opremljeno z notranjim varnostnim sistemom, vendar se lahko prazna posoda segreje tako hitro, da ni dovolj časa za delovanje funkcije "Avtomatska izključitev" in posoda lahko doseže zelo visoko temperaturo. Dno posode bi se lahko stopilo in poškodovalo steklo plošče. V tem primeru se ne dotikajte posode in ugasnite kuhališče. Če po tem, ko se ohladi, ne deluje, se obrnite na pooblaščen servis.

Zaznavanje posode

Vsako kuhališče ima spodnjo mejo za zaznavanje posode, ki je odvisna od feromagnetnega premera in materiala dna posode. Zato vedno uporabljajte kuhališče, ki najbolje ustreza premeru dna posode.

Spoznajte svoj aparat

Informacije o dimenzijah in moči kuhališč najdete v → *Stran 2*

Opomba: . Glede na vrsto aparata so možni odkloni pri barvah in podrobnostih.

Upravljalna plošča



Upravljalna polja	
	Glavno stikalo
	Zapora upravljalnega polja za čiščenje Otroško varovalo
	Osnovne nastavitve
	Informacijski menu
	Funkcija štoparice
	Opomnik/alarm
	Prilagodljivo območje
0...Boost	Nastavitveno območje
1...9	Stopnje kuhanja
	Funkcija ohranjanja jedi toplih
	Funkcija PowerBoost
	Funkcija ShortBoost
menu	Menu Načini kuhanja:
	Stopnje kuhanja
	Assist
	Funkcije kuhanja
	Senzor praženja
	Funkcija Move
	Nastavitev časa priprave
	Upravljanje nape
	WLAN



Senzorska polja

Senzorska polja so polja na dotik. Za izbiro funkcije se dotaknite ustreznega simbola. Na prikazovalniku se prikažejo funkcije, ki so na voljo.

Opombe

- Upravljalno polje naj bo vedno čisto in suho. Vlaga lahko ovira delovanje.
- Na prikazovalnik na dotik nikoli ne postavljajte vroče posode. Elektronika se lahko pregreje.

Kuhališča

Kuhališča		
	Enostavno kuhališče	Uporabljajte posodo ustrezne velikosti.
	Prilagodljivo kuhališče	Glejte razdelek → "Prilagodljivo območje"
	Kuhališče FlexPlus	Kuhališče FlexPlus se vedno vključi v povezavi z desnim ali levim prilagodljivim kuhališčem. Glejte razdelek → "Območje kuhanja FlexPlus"

Uporabljajte samo posodo, ki je primerna za kuhanje z indukcijo, glejte razdelek → "Kuhanje z indukcijo"

Pregled menijev

Zaradi intuitivne strukture menija kupalne plošče se nanjo kar najhitreje privadite. Tu so vam na voljo informacije o najpomembnejših menijih.

Glavni pogled

V glavnem pogledu se prikaže pregled vseh kuhališč na kupalni plošči. V okviru aktivnih kuhališč so prikazani načini kuhanja, stopnje kuhanja in časovne funkcije.

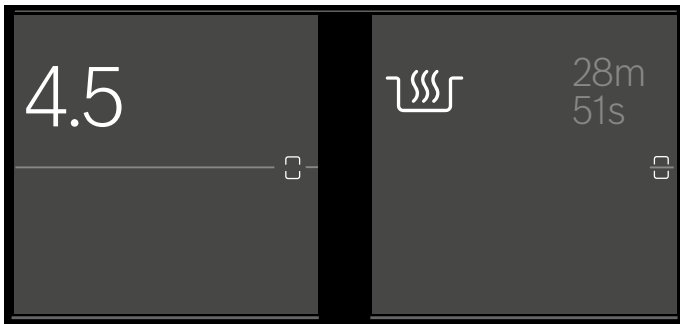

Nastavitveno območje

V nastavitvenem območju enega kuhališča lahko nastavite stopnje kuhanja, čas priprave in različne načine kuhanja za to kuhališče.

Za dostop do nastavitvenega območja pritisnite na zeleno kuhališče.



Statusna vrstica

V statusni vrstici se pojavijo opomnik/alarm, funkcija štoparice in druge izbrane nastavitve.

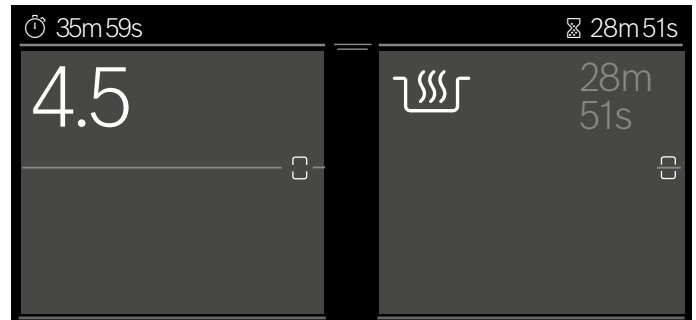

Statusno vrstico odprete tako, da s prstom potegnete od zgoraj navzdol po zaslonu.

Statusna vrstica se prikaže samo v skladu z opravljenimi nastavitvami.

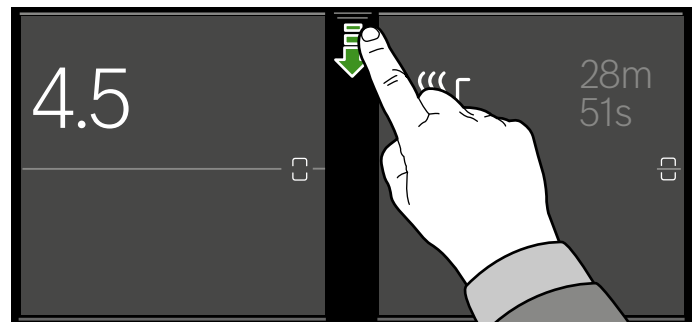

Statusno vrstico povlecite nazaj navzgor, da jo zaprete.

V nekaterih primerih statusna vrstica čez nekaj sekund samodejno ugasne.

Informacijski meni

V meniju za informacije lahko prikličete informacije o aparatu.





Za dostop do menija za informacije pritisnite na senzor .

Za vrnitev na glavni pogled se dotaknite simbola .

Dodatno lahko pridobite informacije o vseh trenutnih funkcijah. Za to pritisnite na simbol zelene funkcije in ga za nekaj sekund držite pritisnjenega. Na zaslonu se prikaže informacijsko okno, ki opisuje trenutno funkcijo.

Meni Načini kuhanja

Kuhalna plošča omogoča različne načine kuhanja.

Načini kuhanja	Funkcija
 Stopnje moči	Izbira temperature za kuhališče.
 Assist	Praženje in kuhanje s predizbiri jedi.
 Funkcije kuhanja	Kuhanje s samodejnim zaznavanjem temperature z brezžičnim senzorjem kuhanja. Opomba: Funkcijo lahko uporabite šele takrat, ko ste vzpostavili povezavo med brezžičnim senzorjem kuhanja in upravljalnim poljem.
 Senzor praženja	Praženje s samodejnim zaznavanjem temperature kuhalne plošče.
 MoveMode	Uravnavanje temperature s položajem posode na kuhališčih.

Za dostop do menija Načini kuhanja pritisnite menu v nastavitvenem območju kuhališča.

Prikaz preostale toplote

Kuhalna plošča ima za vsako kuhališče po en prikaz preostale toplote. Ta prikazuje, da je kuhališče še vedno vroče. Kuhališča se ne dotikajte, dokler njeno polje na zaslonu rdeče sveti.

Ko po končani pripravi hrane izključite kuhališče, zasveti prikaz preostale toplote. Tudi če ste kuhavno ploščo izključili, prikaz preostale toplote sveti, dokler je kuhališče še toplo.

Upravljanje aparata

V tem poglavju lahko preberete, kako vključite kuhališče. V tabeli so navedene stopnje kuhanja in čas kuhanja za različne jedi.

Prva uporaba

Pri prvem vklopu aparata se na prikazovalniku prikaže meni za prvo izbiro nastavitvev.

Nato se prikaže glavni pogled.

Opomba: Jezik in vse druge nastavitve lahko kadar koli spremenite. Dodatne informacije za izbiro jezika najdete v poglavju → "Osnovne nastavitve".

Vklop in izklop kuhalne plošče

Kuhavno ploščo vključite in izključite z glavnim stikalom.

Vklop: dotaknite se senzorja ①. Zasliši se zvočni signal in zaslon na dotik zasveti. Po kratkem vklopnem času je kuhalna plošča pripravljena za uporabo.

Izklop: dotikajte se simbola ①, dokler prikaz ob glavnem stikalu ne ugasne. Prikaz preostale toplote sveti, dokler se kuhališča ne ohladijo dovolj.

Opombe

- Kuhalna plošča se samodejno izklopi, če so kuhališča izklopljena več kot 30 sekund.
- Izbrane nastavitve ostanejo shranjene 10 minut po izklopu kuhalne plošče. Če v tem času ponovno vklopite kuhavno ploščo, predhodne nastavitve ostanejo v veljavi. Informacije o spreminjanju časa, v katerem ostanejo izbrane nastavitve shranjene, so navedene v poglavju → "Osnovne nastavitve".

Nastavitev kuhališča

Nastavite zeleno stopnjo moči od 1 do 9.

1. stopnja moči = najnižja stopnja.

9. stopnja moči = najvišja stopnja.

Vsaka stopnja moči ima vmesno stopnjo.

Opombe

- Za zaščito občutljivih delov aparata pred pregrevanjem ali električno preobremenitvijo se lahko moč kuhalne plošče začasno zmanjša.
- Da aparat ne bi postal hrupen, se lahko moč kuhalne plošče začasno zmanjša.

Izbira kuhališča in nastavitve stopnje kuhanja

Kuhalna plošča mora biti vključena.

1. Z dotikom ustreznega prikaza izberite želeno kuhališče. Na prikazovalniku se pokaže območje za nastavitve izbranega kuhališča.

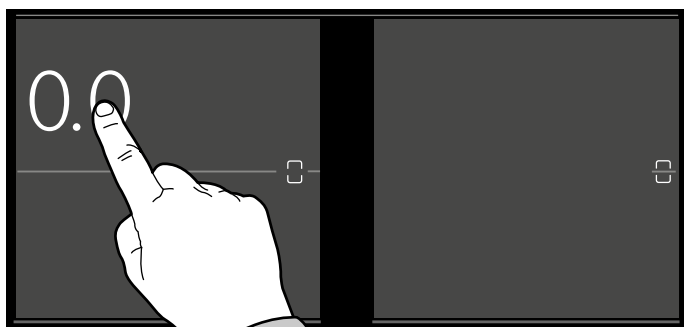

2. S prstom drsite prek nastavitvenega območja in izberite želeno stopnjo kuhanja.

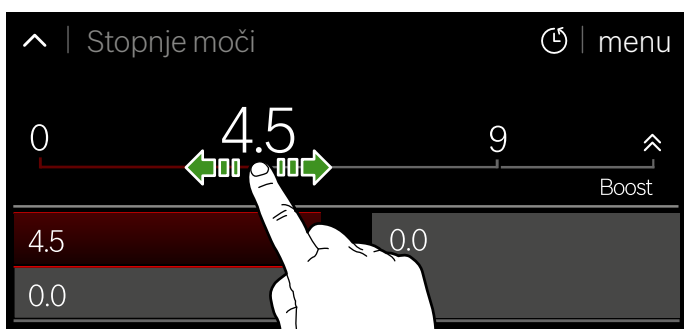

Stopnja kuhanja je nastavljena.

Za vrnitev na glavni pogled se znova dotaknite aktivnega kuhališča.

Opomba: Če na aktivnem kuhališču ni posode, izbrana kuhalna stopnja utripa. Po določenem času se kuhališče izklopi.

Sprememba stopnje kuhanja

Izberite kuhališče in v nastavitvenem območju izberite novo stopnjo kuhanja.

Izklop kuhališča

Izberite kuhališče in v nastavitvenem območju izberite stopnjo kuhanja 0. Kuhališče se izklopi in prikaz preostale toplote sveti.

Funkcija za hitro izbiro

S prstom podrsajte po kuhališču v desno, da nastavite stopnjo moči na 9.0, ali v levo, da jo nastavite na 0.0. Dodatne informacije o vklopu te funkcije najdete v poglavju → "Osnovne nastavitve"

Priporočila za kuhanje

Priporočila

- Pire, kremne juhe in goste omake med pogrevanjem občasno premešajte.
- Za predgrevanje nastavite stopnjo kuhanja 8 - 9.
- Pri kuhanju v pokriti posodi zmanjšajte stopnjo kuhanja, takoj ko začne izpod pokrovke uhajati para. Za doseganje dobrega rezultata kuhanja uhajanje pare ni potrebno.
- Po kuhanju pustite posodo pokrito do postrežbe jedi.
- Pri kuhanju v ekonomloncu upoštevajte navodila proizvajalca.
- Jedi ne kuhajte predolgo, da ohrani hranilno vrednost. Z elektronsko uro lahko nastavite optimalen čas priprave.
- Za bolj zdravo pripravo jedi preprečite dimljenje olja.
- Pri popekanju jedi jo pecite v manjših porcijah eno za drugo.
- Med pripravo jedi lahko posoda doseže visoko temperaturo. Priporočamo uporabo prijemalke za posodo.
- Priporočila za energetsko učinkovito kuhanje boste našli v poglavju → "Varstvo okolja"

Preglednica za pripravo jedi

V preglednici so navedene primerne stopnje kuhanja za vsako jed posebej. Čas priprave se lahko razlikuje glede na način priprave, težo, debelino in kakovost jedi.

	Stopnja kuhanja	Čas priprave jedi (min)
Topljenje		
Čokolada, preliv	1 - 1.5	-
Maslo, med, želatina	1 - 2	-
Pogrevanje in hranjenje jedi na toplem		
Enolončnica, npr. lečina enolončnica	1.5 - 2	-
Mleko*	1.5 - 2.5	-
Segrevanje klobasic v vodi*	3 - 4	-
Odmrzovanje in segrevanje		
Špinača, globoko zamrznjena	3 - 4	15 - 25
Golaž, globoko zamrznjen	3 - 4	35 - 55
Poširanje, počasno vrenje		
Krompirjevi cmoki*	4.5 - 5.5	20 - 30
Riba*	4 - 5	10 - 15
Bele omake, npr. bešamel	1 - 2	3 - 6
Stepene omake, npr. bernska ali holandska	3 - 4	8 - 12
Kuhanje, kuhanje v sopari, dušenje		
Riž (z dvojno količino vode)	2.5 - 3.5	15 - 30
Mlečni riž***	2 - 3	30 - 40
Krompir v oblicah	4.5 - 5.5	25 - 35
Slan krompir	4.5 - 5.5	15 - 30
Testenine, rezanci*	6 - 7	6 - 10
Enolončnica	3.5 - 4.5	120 - 180
Juhe	3.5 - 4.5	15 - 60
Zelenjava	2.5 - 3.5	10 - 20
Zelenjava, globoko zamrznjena	3.5 - 4.5	7 - 20
Kuhanje v loncu na pritisk	4.5 - 5.5	-
Dušenje z maščobo		
Rulade	4 - 5	50 - 65
Dušena pečenka	4 - 5	60 - 100
Golaž***	3 - 4	50 - 60

* Brez pokrovke

** Večkrat obrnite

***Predgrevanje na stopnji kuhanja 8 - 8.5.

	Stopnja kuhanja	Čas priprave jedi (min)
Dušenje/ pečenje z malo olja*		
Zrezek, naraven ali paniran	6-7	6-10
Zrezek, globoko zamrznjen	6-7	6-12
Kotlet, naraven ali paniran**	6-7	8-12
Zrezki (debeline 3 cm)	7-8	8-12
Perutninske prsi (debeline 2 cm)**	5-6	10-20
Perutninske prsi, globoko zamrznjene**	5-6	10-30
Polpete (debeline 3 cm)**	4.5-5.5	20-30
Hamburger (debeline 2 cm)**	6-7	10-20
Riba in ribji file, naravna	5-6	8-20
Riba in ribji file, panirana	6-7	8-20
Riba, panirana in globoko zamrznjena, npr. ribje palčke	6-7	8-15
Škampi, kozice	7-8	4-10
Praženje zelenjave in gob, svežih	7-8	10-20
Jedi iz ponve, zelenjava, na trakove narezano meso na azijski način	7-8	15-20
Jedi iz ponve, globoko zamrznjene	6-7	6-10
Palačinke (pečene ena za drugo)	6.5-7.5	-
Omlete (pečene ena za drugo)	3.5-4.5	3-10
Jajca na oko	5-6	3-6
Cvrenje* (150–200 g na porcijo v 1–2 l olja, cvrenje posameznih porcij)		
Globoko zamrznjeni izdelki, npr. pražen krompirček, piščančji medaljoni	8-9	-
Kroketi, globoko zamrznjeni	7-8	-
Meso, npr. deli piščanca	6-7	-
Riba, panirana ali v pivskem testu	6-7	-
Zelenjava, gobe panirane ali v pivskem testu, tempura	6-7	-
Drobno pecivo, npr. krofi, sadje v pivskem testu	4-5	-
* Brez pokrovke		
** Večkrat obrnite		
***Predgrevanje na stopnji kuhanja 8 - 8.5.		

Prilagodljivo območje

Po potrebi jo je mogoče uporabiti kot eno ali kot dve neodvisni kuhališči.

Sestavljena je iz štirih induktorjev, ki delujejo neodvisno drug od drugega. Ko prilagodljivo kuhališče deluje, se aktivira le tisto območje, ki ga pokriva posoda.

Nasveti za uporabo posode

Za zagotovitev dobrega zaznavanja in porazdelitve toplote priporočamo, da se posoda dobro centrira:

Kot eno kuhališče

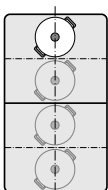

Premer je manjši ali enak 13 cm
Posodo položite na enega izmed štirih položajev, ki jih vidite na sliki.

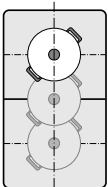

Premer večji od 13 cm
Posodo položite na enega izmed treh položajev, ki jih vidite na sliki.

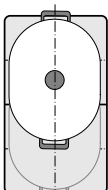

Če posoda zahteva več kot eno kuhališče, jo položite tako, da je njen rob na zgornjem ali spodnjem robu prilagodljivega kuhališča.

Kot dve neodvisni kuhališči

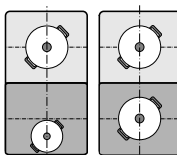

Prednje in zadnje kuhališče s po dvema induktorjema lahko uporabljate neodvisno drug od drugega. Za vsako kuhališče nastavite zeleno stopnjo kuhanja. Na vsakem kuhališču uporabite le eno posodo.

Priporočila

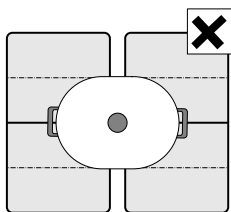

Pri kuhalnih ploščah z več kot enim prilagodljivim območjem kuhanja posodo nanj postavite tako, da je pokrito le eno prilagodljivo območje kuhanja. Sicer se kuhališča ne aktivirajo v skladu s predpisi, kar pa pomeni, da ni mogoče doseči dobrega rezultata kuhanja.

Kot neodvisni kuhališči

Prilagodljivo območje kuhanja lahko uporabljate kot dve neodvisni kuhališči.



Vklop

Glejte poglavje → "Upravljanje aparata"

Kot eno kuhališče

Celotno kuhalno območje lahko uporabite tako, da povežete kuhališči.

Povezovanje obeh kuhališč

1. Postavite posodo na kuhališče.
2. Dotaknite se simbola  na kuhališču, na katerem je posoda.
Prikaz  sveti.
3. Izberite prilagodljivo kuhališče in nastavite stopnjo kuhanja.

Prilagodljivo območje kuhanja je vklopljeno.

Sprememba stopnje kuhanja

Izberite prilagodljivo kuhališče in v nastavitvenem območju spremenite zeleno stopnjo kuhanja.

Dodajanje nove posode za kuhanje

Novo posodo za kuhanje postavite na kuhališče in sledite navodilom na zaslonu.

Opomba: Če posodo na kuhališču, ki ga uporabljate, premaknete ali dvignete, aparat zažene samodejno iskanje, stopnja kuhanja, ki je bila izbrana pred tem, pa se ohrani.

Ločevanje obeh kuhališč

Dotaknite se simbola .

Prilagodljivo kuhališče je izklopljeno. Kuhališči delujeta kot neodvisni kuhališči.

Opombe

- Če kuhališče izklopite in pozneje ponovno vključite, se prilagodljivo območje kuhanja ponovno nastavi na dve neodvisni kuhališči.
- Če želite spremeniti konfiguracijo prilagodljivega območja kuhanja, preberite poglavje → "Osnovne nastavitve".

Funkcija Move

S to funkcijo se vključi celotno prilagodljivo območje kuhanja, ki je razdeljeno na tri kuhališča in ki ima prednastavljene stopnje kuhanja.

Uporabite le eno posodo. Velikost območja kuhanja je odvisna od posode, ki jo uporabljate, in njenega pravičnega položaja.

Območja kuhanja

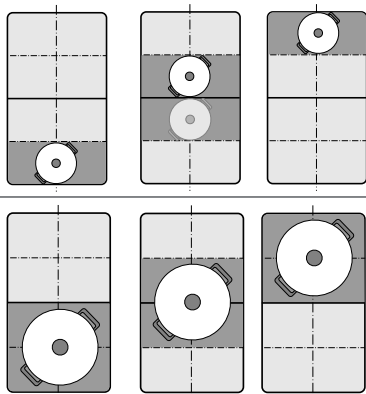

Tako lahko posodo med kuhanjem prestavite na drugo kuhališče z drugačno stopnjo kuhanja:

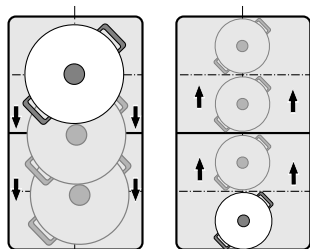

Prednastavljene stopnje moči:

Sprednje območje = stopnja moči 9.0

Srednje območje = stopnja moči 5.0

Zadnje območje = stopnja moči 

Prednastavljene stopnje moči lahko neodvisno spreminjate. Več o tem, kako jih spremenite, si lahko preberite v poglavju → "Osnovne nastavitve".

Opombe

- Če aparat na prilagodljivem območju kuhanja prepozna več kot eno posodo, se funkcija izključi.
- Če posodo znotraj prilagodljivega območja kuhanja premaknete ali dvignete, aparat zažene samodejno iskanje, stopnja kuhanja območja, na katerem je bila prepoznana posoda, pa se nastavi.
- Več informacij o velikosti in položaju posode vam je na voljo v poglavju → "Prilagodljivo območje"

Aktiviranje

1. Izberite eno izmed kuhališč prilagodljivega območja kuhanja.
2. Pritisnite na menu.
3. Izberite možnost  MoveMode.

Prikaz  aktivnega kuhališča sveti.

Funkcija je vklopljena.

Sprememba stopnje kuhanja

Med kuhanjem je mogoče spremeniti stopnje kuhanja za posamezna območja kuhanja. Izberite želeno območje kuhanja in v nastavitvenem območju spremenite stopnjo kuhanja.

Opomba: Če izklopite funkcijo, se bodo stopnje kuhanja treh območij kuhanja ponastavile na prednastavljene vrednosti.

Izklop

Izberite območje kuhanja in v nastavitvenem območju pritisnite na . Kuhališče se izklopi in pojavi se prikaz preostale toplote.

Funkcija je izklopljena.

Območje kuhanja FlexPlus

Kuhalna plošča je opremljena z območjem kuhanja FlexPlus, ki je med obema prilagodljivima območjema kuhanja in ki deluje v kombinaciji z levim oz. desnim prilagodljivim območjem kuhanja. Tako lahko uporabljate večje posode in dosežete boljše rezultate kuhanja.

Območje kuhanja FlexPlus se vedno vključi v kombinaciji z enim izmed obeh prilagodljivih območij kuhanja. Neodvisno ju ni mogoče vključiti.

Navodila za posodo

Posodo postavite na sredino kuhališča, da zagotovite dobro prepoznavanje in porazdelitev toplote.

Posoda naj stoji na stranskem kuhališču in območju kuhanja FlexPlus.

Glede na velikost posode lahko prilagodljivo območje kuhanja vključite kot dve neodvisni ali kot eno kuhališče:

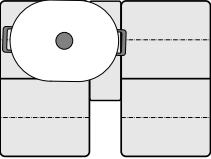
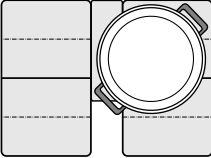
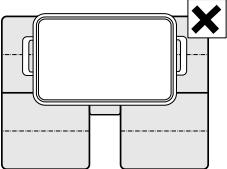
Postavitev posode	
	Podolgovata posoda Prilagodljivo območje kuhanja vključite kot dve neodvisni kuhališči ali kot eno kuhališče.
	Velika, okrogla posoda Prilagodljivo območje kuhanja vključite kot eno kuhališče.
	Posoda ne sme istočasno pokrivati dveh stranskih območij kuhanja in območja kuhanja FlexPlus.

Aktiviranje

1. Posodo postavite na kuhališče in pri tem poskrbite, da pokriva tudi območje kuhanja FlexPlus.
2. Izberite kuhališče in nastavite želeno stopnjo kuhanja. Prikaz FlexPlus sveti.

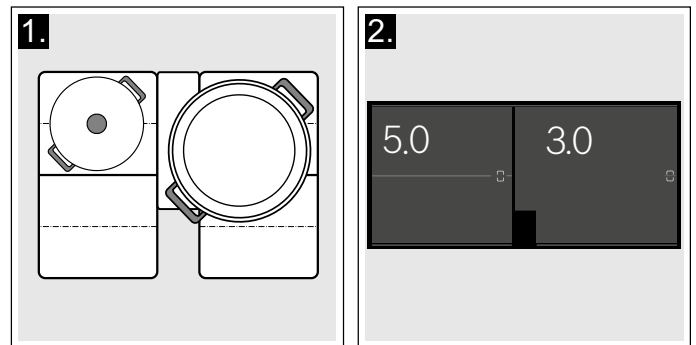

Območje kuhanja FlexPlus je vključeno.

Opomba: Če je na dveh kuhališčih poleg kuhališča FlexPlus postavljena posoda, lahko utripa prikazovalnik kuhališča FlexPlus.

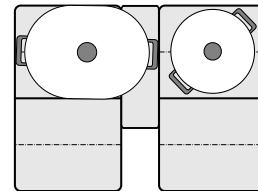

Da dodelite kuhališče FlexPlus ustreznemu kuhališču, dvignite posodo in jo ponovno postavite na kuhališče, preden izberete stopnjo moči.

Izklop

Posodo vzemite s kuhališča. Prikazi ugasnejo. Območje kuhanja FlexPlus je izključeno.

Časovne funkcije



Kuhalna plošča omogoča tri funkcije programske ure:

- Nastavljanje časa priprave
- Elektronska ura
- Funkcija štoparice

Programiranje časa priprave

Kuhališče se po izteku nastavljenega časa samodejno izključi.

Vklop poteka tako:

1. Izberite kuhališče in zeleno stopnjo moči.
2. V nastavitvenem območju kuhališča pritisnite na simbol .
3. Nastavite želeni čas.
Za nastavitvev ur pritisnite 00 h in nastavite čas v nastavitvenem območju.
Za nastavitvev minut pritisnite 00 m in nastavite čas v nastavitvenem območju.
4. Dotaknite se simbola .

Čas začne teči.

Po nekaj sekundah se prikaže čas na prikazu kuhališča.

Opombe

- Če je prilagodljivo kuhališče Flex Zone izbrano kot edino kuhališče, velja nastavljeni čas priprave za celotno kuhališče.
- Če izberete funkcijo Move, velja nastavljeni čas za tri kuhališča.

Senzor pečenja

Če je za eno kuhališče programiran čas priprave in aktiviran senzor pečenja, se začne čas priprave odšteti šele, ko je dosežena izbrana temperatura.

Funkcije kuhanja



Če je za eno kuhališče programiran čas priprave in je vklopljena katera od funkcij za pomoč pri kuhanju, se začne čas priprave odšteti šele, ko je dosežena temperatura za to kuhališče.

Sprememba ali brisanje časa

Za dostop do časa priprave najprej pritisnite na kuhališče in nato na simbol „“.

Za spremembo časa priprave izberite nov čas priprave in pritisnite simbol .

Za brisanje časa priprave pritisnite simbol .

Za vrnitev na glavni pogled najprej pritisnite simbol  in nato simbol .

Po preteku časa



Kuhališče se izključi. Zasliši se signal, stopnja moči pa se nastavi na 0.0.

Z dotikom kuhališča se prikaz časa ugasne, akustični signal pa utiša.

Opomnik/alarm

Opomnik/alarm deluje neodvisno od kuhališč in drugih nastavitvev. Po preteku časa se zasliši signal. Ta funkcija kuhališča ne izključi samodejno.

Nastavitev

1. Dotaknite se senzorja .
2. Nastavite želeni čas.
Za nastavitvev ur pritisnite 00 h in nastavite čas v nastavitvenem območju.
Za nastavitvev minut pritisnite 00 m in nastavite čas v nastavitvenem območju.
3. Dotaknite se simbola .

Čas začne teči.

Po nekaj sekundah se čas prikaže na glavnem prikazu.

Sprememba ali brisanje časa

Za dostop do opomnika/alarma se dotaknite senzorja .

Za spremembo časa izberite nov čas in pritisnite simbol .

Za brisanje časa se dotaknite simbol .

Za vrnitev na glavni pogled se dotaknite simbola .

Po preteku časa

Po preteku časa se zasliši signal in na prikazu časa sveti 00:00.

Ko pritisnete na simbol , se prikaz časa ugasne, akustični signal pa utiša.

Funkcija štoparice

Funkcija štoparice prikazuje čas, ki je pretekel od vklopa.



Deluje neodvisno od kuhališč in drugih nastavitvev. Ta funkcija kuhališča ne izključi samodejno.

Aktiviranje

Dotaknite se senzorja .

Čas začne teči.

Izklop

Najprej pritisnite senzor  in nato simbol . Prikaz časa se nastavi na 00m 00s.

Funkcija je izklopljena.

Za ponovni vklop prikaza časa se dotaknite simbola .

Za vrnitev na glavni pogled se dotaknite simbola .

Funkcija PowerBoost

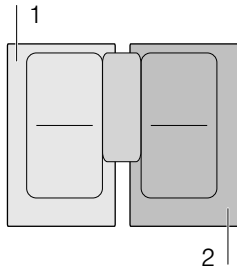

S funkcijo PowerBoost boste lahko večje količine vode pogreli hitreje kot s stopnjo kuhanja 9.

To funkcijo je mogoče aktivirati za vsa kuhališča takrat, ko drugo kuhališče iste skupine ne deluje (glejte sliko).



Opomba: Na območju prilagodljivega kuhališča je mogoče funkcijo Powerboost aktivirati tudi, ko kuhališče uporabljate kot edino kuhališče.

Aktiviranje

1. Izberite kuhališče.
2. V nastavitvenem območju pritisnite in držite . Simbola  in  svetita.



3. Brez dviganja prsta izberite simbol . Dvignite prst. Funkcija je vklopljena.

Izklop

Izberite kuhališče in v nastavitvenem območju izberite drugo stopnjo kuhanja.

Funkcija je izklopljena.

Opomba: V določenih okoliščinah se lahko funkcija PowerBoost samodejno izključi, s čimer zaščiti elektronske elemente v notranjosti kuhališča.

Funkcija ShortBoost

S funkcijo ShortBoost lahko posodo segrejete hitreje kot s stopnjo kuhanja 9.

Po izklopu funkcije izberite ustrezno stopnjo kuhanja za jed, ki jo pripravljate.

To funkcijo je mogoče aktivirati za vsa kuhališča takrat, ko drugo kuhališče iste skupine ne deluje (glejte sliko).

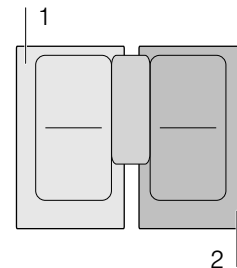



Opomba: Če prilagodljivo območje kuhanja uporabljate kot edino kuhališče, lahko vključite tudi funkcijo Shortboost.

Priporočila za uporabo

- Vedno uporabljajte posodo, ki prej ni bila segreta.
- Uporabljajte lonce in ponve z ravnim dnom. Ne uporabljajte posode s tankim dnom.
- Nikdar nenadzorovano ne segrevajte posode, olja, masla ali masti.
- Posod ne pokrivajte.
- Posodo postavite na sredino kuhališča. Prepričajte se, da premer dna posode ustreza velikosti kuhališča.
- Informacije o vrsti, velikosti in položaju posode najdete v razdelku → "Kuhanje z indukcijo"

Aktiviranje

1. Izberite kuhališče.
2. V nastavitvenem območju pritisnite in držite . Simbola  in  svetita.

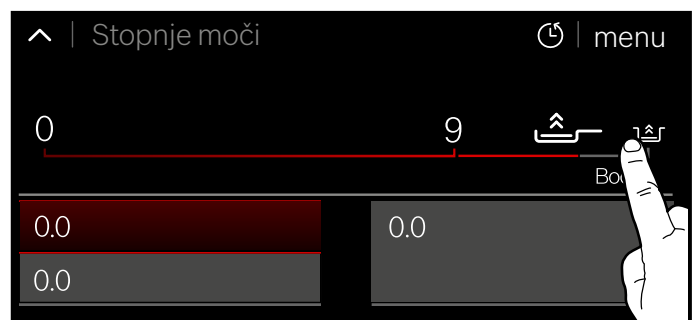

3. Brez dviganja prsta izberite simbol . Dvignite prst. Funkcija je vklopljena.

Izklop

Izberite kuhališče in v nastavitvenem območju izberite drugo stopnjo kuhanja.

Funkcija je izklopljena.



Opomba: Po 30 sekundah se ta funkcija samodejno izklopi.



Funkcija za ohranjanje jedi toplih

Ta funkcija je primerna za topljenje čokolade ali masla in za ohranjanje jedi toplih.

Aktiviranje

1. Izberite kuhališče.
2. V nastavitvenem območju izberite simbol . Prikaz  sveti.

Funkcija je vklopljena.

Izklop

1. Izberite kuhališče.
2. V nastavitvenem območju izberite stopnjo kuhanja 0. Prikaz  in kuhališče se izklopita.

Funkcija je izklopljena.



Prenos nastavitve

S to funkcijo lahko stopnjo kuhanja, nastavljen čas priprave in izbrano funkcijo kuhanja prenesete z enega kuhališča na drugega.

Premaknite posodo z vključenega kuhališča na drugo kuhališče, da prenesete nastavitve.

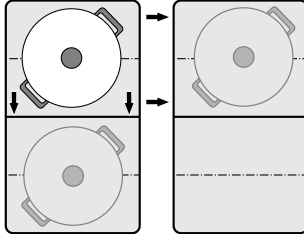

Opomba: Dodatne informacije o pravilnem položaju posode so vam na voljo v poglavju → "Prilagodljivo območje"

Aktiviranje

1. Posodo prestavite z vključenega kuhališča na drugo kuhališče.
Aparat zazna posodo. Čez kratek čas se na zaslonu prikaže vprašanje, ali želite doseganje nastavitve prevzeti za novo kuhališče.
2. Potrdite nastavitve.

Nastavitve se prenesejo na novo kuhališče. Prvotno kuhališče se izključi.

Opombe

- Če postavite posodo spet na isti položaj, se nastavitve ohranijo.
- Posodo prestavite samo na izklopljeno kuhališče, za katerega še niste izbrali prednastavitve oz. na katerem pred tem ni stala druga posoda.
- Funkcijo PowerBoost ali ShortBoost je mogoče preklopiti z leve proti desni ali z desne proti levi, ko ni aktivno nobeno kuhališče.
- Če boste prestavili več kot eno posodo, potem je funkcija pripravljena samo za zadnjo prestavljeno posodo.

Funkcije za pomoč pri kuhanju

Funkcije za pomoč pri kuhanju omogočajo preprosto kuhanje in pri pripravi jedi zagotovijo odlične rezultate. Priporočene temperaturne stopnje so primerne za vsako vrsto kuhanja.

Omogočajo pripravo brez prekomernega vrenja in zagotavljajo popolne rezultate pri kuhanju in praženju.

Senzorji med celotnim postopkom kuhanja merijo temperaturo posode. Tako se lahko za vzdrževanje pravilne temperature uravnava stopnja kuhanja.

Ko je izbrana temperatura dosežena, lahko dodate jed. Aparat temperaturo samodejno ohranja na enaki vrednosti, ne da bi vam bilo treba spremeniti temperaturno stopnjo.

Funkcije za kuhanje so na voljo za vsa kuhališča, če je prisoten brezžičen senzor za kuhanje.











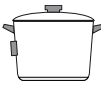

V tem poglavju boste našli informacije o:

- Funkcijah za pomoč pri kuhanju
- Primerni posodi
- Senzorjih in dodatnem priboru
- Funkcijah in stopnjah kuhanja
- Priporočenih jedeh

načinih delovanja pomoči pri kuhanju

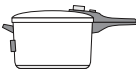
S funkcijami za pomoč pri kuhanju lahko za vsako jed izberete najprimernejši način priprave.

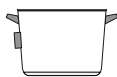
Preglednica prikazuje različne nastavitve funkcij, ki so na voljo za pomoč pri kuhanju:

Funkcije za pomoč pri kuhanju	Temperaturne stopnje	Posoda	Razpoložljivost	Vklop
Senzor pečenja				
Praženje/pečenje z malo maščobe	1, 2, 3, 4, 5		Vsa kuhališča	
Funkcije kuhanja				
Pogrevanje/ohranjanje jedi toplih	1/70 °C		Vsa kuhališča	
Poširanje	2/90 °C		Vsa kuhališča	
Kuhanje	3/100 °C		Vsa kuhališča	
Kuhanje v loncu na pritisk	4/120 °C		Vsa kuhališča	
Cvrtje z veliko olja v posodi*	5/170 °C		Vsa kuhališča	

*Predgrevanje s pokrovko in cvrtje brez pokrovke.

Če kuhalna plošča ni opremljena z brezžičnim senzorjem za kuhanje, ga lahko naknadno kupite v specializiranih trgovinah, pri naši servisni službi ali na naši uradni spletni strani.

Primerna posoda

Izberite kuhališče, ki najbolj ustreza premeru uporabljene posode, in postavite posodo na sredino kuhališča.

Za funkcije kuhanja uporabite posodo, ki je tako visoka, da bo potrebna količina vode segala nad silikonsko nalepko brezžičnega senzorja za kuhanje.

Na voljo so ponve, ki so optimalne za uporabo s senzorjem pečenja. Naknadno jih lahko kupite v specializiranih trgovinah, pri naši servisni službi ali na naši uradni spletni strani. Navedite ustrezno referenčno številko:

- HEZ390210 ponev s premerom 15 cm.
- HEZ390220 ponev s premerom 19 cm.
- HEZ390230 ponev s premerom 21 cm.
- HEZ390250 ponev s premerom 28 cm. Priporočeno samo za kuhališče FlexPlus.
- HEZ390512 Teppan Yaki. Priporočeno samo za prilagodljivo kuhališče.
- HEZ390522 plošča žara. Priporočeno samo za prilagodljivo kuhališče.

Te ponve so prevlečene s slojem proti prijemanju, kar omogoča pečenje z malo olja.

Opombe

- Senzor pečenja je bil posebej nastavljen za to vrsto in velikost ponev.
- Pri prilagodljivih kuhališčih se lahko zgodi, da se senzor pečenja pri drugačni velikosti ponve ali nepravilno nameščeni ponvi ne vklopi. Glejte poglavje → *"Prilagodljivo območje"*.
- Druge vrste ponev se lahko pregrejejo in temperatura je lahko nižja ali višja od izbrane temperaturne stopnje. Najprej uporabite najnižjo temperaturno stopnjo in jo po potrebi spremenite.

Za funkcije pomoči pri kuhanju je primerna vsaka posoda, ki je primerna za indukcijske kupalne plošče. Informacije o posodi, ki je primerna za kuhanje z indukcijo, najdete v poglavju → *"Kuhanje z indukcijo"*.

V preglednici funkcij za pomoč pri kuhanju je za vsako funkcijo navedena ustrezna posoda.

Senzorji in dodaten pribor

Senzorji med celotnim postopkom kuhanja merijo temperaturo lonca. Tako je moč regulirana z visoko natančnostjo, kar zagotavlja pravilno temperaturo in popolne rezultate kuhanja.

Vaša kupalna plošča je opremljena z različnimi sistemoma za merjenje temperature, ki zagotavljata najboljše rezultate:

- Temperaturni senzorji, ki so nameščeni v kupalni plošči in nadzirajo temperaturo dna posode. Primerni za senzor pečenja.
- Brezžični senzor za kuhanje, ki podatke o temperaturi posode posreduje upravljalnemu polju. Primeren za funkcije kuhanja.

Senzor za kuhanje je nujno potreben pri uporabi funkcij pomoči pri kuhanju.

Če vaša kupalna plošča ni opremljena z brezžičnim senzorjem za kuhanje, ga lahko naknadno kupite v specializiranih trgovinah, pri naši servisni službi ali na naši uradni spletni strani, pri čemer navedite referenčno številko HEZ39050.

Več podatkov o senzorju za kuhanje najdete v poglavju → *"Priprava in nega brezžičnega senzorja za temperaturo"*

Funkcije in stopnje kuhanja

Senzor praženja

S to funkcijo se pri pečenju ohrani primerna temperatura ponev.

Prednosti

- Kuhališče se segreva le, če je to potrebno za vzdrževanje temperature. Tako prihranite energijo, olje ali maščoba pa se ne pregreje.
- Senzor pečenja vas opozori, ko prazna ponev doseže optimalno temperaturo za dodajanje olja in nato začetek priprave jedi.

Opombe



- Ponev ne pokrivajte s pokrovko. Sicer se funkcija ne bo pravilno aktivirala. Za preprečevanje brizganja maščobe lahko uporabite zaščito pred brizganjem.
- Uporabljajte primerno olje ali maščobo. Pri uporabi masla, margarine, hladno stiskanega olivnega olja ali svinjske masti nastavite temperaturno stopnjo 1 ali 2.
- Maščobe ali olja nikoli ne segrevajte brez nadzora.
- Če je temperatura kuhališča višja od temperature posode ali obratno, se senzor za kuhanje ne aktivira pravilno.
- Za pečenje z veliko količino olja vedno uporabite funkcijo kuhanja: Cvrtje z veliko količino olja v globoki posodi, stopnja 5.

Temperaturne stopnje

Temperaturna stopnja	Primerno za
1 zelo nizka	Priprava in zgoščevanje omak, dušenje zelenjave in peka jedi z ekstra deviškim oljčnim oljem, maslom ali margarino.
2 nizka	Peka jedi z ekstra deviškim oljčnim oljem, maslom ali margarino, npr. omlete.
3 srednja–nizka	Pečenje rib in debelejših kosov, npr. mesnih kroglic in klobasic.
4 srednja–visoka	Pečenje steakov, dobro pečenih, paniranih globoko zamrznjenih jedi in tankih jedi, npr. zrezkov, na trakove narezanega mesa in zelenjave.
5 visoka	Pečenje jedi pri visokih temperaturah, npr. angleško pečenih zrezkov (krvavih) ali srednje pečenih, krompirjevih kroketov in pečenega krompirja.

Nastavitev

Iz preglednice izberite ustrezno temperaturno stopnjo. Na kuhališče postavite prazno posodo.

- Izberite kuhališče.
- Pritisnite na menu in nato izberite možnost  Senzor praženja.
- Izberite zeleno temperaturno stopnjo in pritisnite na simbol  za vrnitev na glavni pogled. Funkcija je vklopljena. Temperaturna stopnja in prikaz  svetila. Prikaz temperature vedno močnejše sveti rdeče, dokler ni dosežena zelena temperaturna stopnja. Ko je dosežena izbrana temperatura, se zasliši zvočni signal.
- Ko je temperatura peke dosežena, v ponev najprej nalijte olje in nato vanjo položite živila.

Opomba: Jedi obračajte, da se ne prismojijo.

Izklop senzorja za praženje

- Izberite kuhališče.
- Temperaturno stopnjo nastavite na 0. Funkcija je izklopljena.

Opomba: Če želite zapustiti način senzorja za praženje, potem izberite drug način kuhanja.

Temperaturna območja in stopnja

Funkcije kuhanja	Temperaturna stopnja	Temperaturno območje	Primerno za
Pogrevanje, ohranjanje jedi toplih	1/70 °C	60–70 °C	npr. juhe, punč
Poširanje	2/90 °C	80–90 °C	npr. riž, mleko
Kuhanje	3/100 °C	90–100 °C	npr. testenine, zelenjava
Kuhanje v loncu na pritisk	4/120 °C	110–120 °C	npr. piščanec, enolončnice.
Cvrtje z veliko olja v posodi	5/170 °C	170–180 °C	npr. krofi, kroglice iz mletega mesa

Funkcije kuhanja

S temi funkcijami lahko pogrevate živila, kuhate, kuhate v loncih na pritisk ali cvrete v loncu z veliko olja in pri tem nadzirate temperaturo.

Funkcije so na voljo za vsa kuhališča.

Prednosti

- Kuhališče se segreva le, če je to potrebno za vzdrževanje temperature. Na ta način prihranite energijo, olje ali maščoba pa se ne pregreje.
- Temperatura je pod nenehnim nadzorom. Na ta način preprečite prekipevanje jedi. Temperaturne stopnje pri tem ni treba spremeniti.
- Zvočni signal se oglasi, ko voda ali olje doseže optimalno temperaturo, da lahko vanj vložite jed. Če je treba jed dodati že takoj na začetku, je to razvidno iz preglednice.

Opombe

- Uporabljajte lonce in poneve z ravnim in debelim dnom. Ne uporabljajte loncev in ponev s tankim ali deformiranim dnom.
- Posodo napolnite do takšne višine, da bo vsebina prekrivala silikonsko nalepko senzorja za kuhanje.
- Za pečenje z majhno količino olja uporabite senzor pečenja.
- Posodo namestite tako, da je senzor za kuhanje obrnjen proti stranski zunanji površini kuhalne plošče.
- Med pripravo ne odstranjajte senzorja za kuhanje s posode.
- Po koncu priprave odstranite senzor za kuhanje s posode. Bodite previdni, senzor za kuhanje je lahko zelo vroč.

Nasveti za kuhanje s funkcijami za pomoč pri kuhanju

- Funkcija pogrevanja/ ohranjanja jedi toplih: globoko zamrznjeni izdelki v porcijah, npr. špinača. Globoko zamrznjen izdelek dajte v posodo. Prilijte količino vode, ki jo je navedel proizvajalec. Pokrijte posodo in izberite stopnjo 1/70 °C. Občasno premešajte.
- Funkcija poširanja: ta funkcija je primerna za kuhanje živil pri nizki temperaturi in za zgoščevanje omak in enolončnic. Izberite stopnjo 2/90 °C.
- Funkcija kuhanja: ta funkcija omogoča vretje vode v pokriti posodi, ne da bi prekipela. Nadzor nad temperaturo vam omogoča učinkovito kuhanje. Izberite stopnjo 3/100 °C.
- Funkcija kuhanja v loncu na pritisk: upoštevajte priporočila proizvajalca. Po zvočnem signalu nadaljujte s pripravo v skladu s priporočenim časom. Izberite stopnjo 4/120 °C.
- Funkcija cvrtja z veliko olja: olje segrevajte v pokriti posodi. Po zvočnem signalu odkrijte pokrovko in dodajte jed (če v preglednici priporočenih jedi ni navedeno drugače). Izberite stopnjo 5/170 °C.

Opombe

- Vedno kuhajte z zaprto pokrovko. Izjema: „Cvrtje z veliko olja v posodi“, temperaturna stopnja 5/170 °C.
- Če se ne oglasi zvočni signal, se prepričajte, da je posoda pokrita s pokrovko.
- Olja nikoli ne segrevajte brez nadzora. Uporabljajte olje ali maščobo, ki sta primerna za cvrtje. Ne kombinirajte različnih maščob za cvrtje, npr. olja z mastjo. Vroče mešanice maščob se lahko penijo.
- Če rezultat kuhanja ni zadovoljiv, npr. pri kuhanju krompirja, naslednjič uporabite večjo količino vode, vendar ohranite priporočeno temperaturno stopnjo.

Nastavitev vrelišča

Vrelišče je odvisno od nadmorske višine vašega bivališča. Če voda vre prešibko ali premočno, je vrelišče mogoče nastaviti. V ta namen naredite naslednje:

- Izberite osnovno nastavitev Nastavitev vrelišča, glejte poglavje → "Osnovne nastavitve"
- Osnovna nastavitev je standardno nastavljena na 200–400 m. Če prebivate na nadmorski višini od 200 do 400 metrov, vrelišča ni treba nastaviti. V nasprotnem primeru izberite nastavitev, ki ustreza nadmorski višini vašega bivališča.

Opomba: Temperaturna stopnja 3/100 °C zadošča za učinkovito kuhanje, čeprav voda ne vre premočno. Kljub temu lahko spremenite vrelišče. Če na primer želite, da bo voda vrela močnejše, lahko izberete manjšo nadmorsko višino.

Nastavitev

Pred prvo uporabo funkcij za kuhanje je treba vzpostaviti povezavo med brezžičnim senzorjem za kuhanje in upravljalnim poljem. V ta namen si preberite poglavje → " Brezžični temperaturni senzor"

1. Senzor za temperaturo pritrdite na posodo, glejte poglavje → "Priprava in nega brezžičnega senzorja za temperaturo"
2. Posodo z zadostno količino vode postavite na kuhališče in jo vedno pokrijte s pokrovko.
3. Za kuhanje s senzorjem za kuhanje izberite kuhališče, na katerem je posoda.
4. Pritisnite na menu in izberite možnost  "Funkcije kuhanja.

Opomba: Način Funkcije kuhanja je na voljo šele takrat, ko ste vzpostavili povezavo med kahalnim senzorjem in upravljalnim poljem. Glejte poglavje → " Brezžični temperaturni senzor"

5. Pritisnite simbol  brezžičnega senzorja kuhanja.
6. Iz preglednice izberite ustrezno temperaturno stopnjo.

Funkcija je vklopljena.

Temperaturna stopnja in prikaz  svetita. Prikaz temperature vedno močnejše sveti rdeče, dokler voda ali olje ne doseže optimalne temperature za dodajanje jedi. Ko je temperatura dosežena, se zasliši signal.

7. Po zvočnem signalu snemite pokrovko ter dodajte jed. Med pripravo naj bo posoda zaprta.

Opomba: Pri funkciji za cvrtje z veliko olja ne uporabljajte pokrovke.

Izklop funkcij kuhanja























1. Izberite kuhališče.
2. Temperaturno stopnjo nastavite na 0. Funkcija je izklopljena.

Priporočene jedi

Naslednja preglednica prikazuje izbiro jedi in je razdeljena glede na živila. Temperatura in čas priprave sta odvisna od količine, stanja in kakovosti živil.

Funkcije za pomoč pri kuhanju:

	Senzor praženja za ponve
	Senzor kuhanja

Meso	Funkcije za pomoč pri kuhanju	Temperaturna stopnja	Skupni čas priprave od zvočnega signala (min.)
Praženje z malo olja			
Zrezek, naraven ¹		4	6 - 10
Zrezek, paniran ¹		4	6 - 10
File ²		4	6 - 10
Zarebrnice ¹		3	10 - 15
Cordon bleu ¹		4	10 - 15
Dunajski zrezek ¹		4	10 - 15
Steak, angleško pečen (debeline 3 cm) ²		5	6 - 8
Steak, srednje pečen (debeline 3 cm) ²		5	8 - 12
Steak, dobro pečen (debeline 3 cm) ¹		4	8 - 12
Perutninska prsa (debeline 2 cm) ¹		3	10 - 20
Meso, narezano na trakove ³		4	7 - 12
Giros ³		4	7 - 12
Slanina ¹		2	5 - 8
Mleto meso ³		4	6 - 10
Hamburger (debeline 1,5 cm) ¹		3	6 - 15
Mesne polpete (debeline 2 cm) ¹		3	10 - 20
Polnjene mesne polpete ¹		3	10 - 20
Obarjene klobase ¹		3	8 - 20
Surove klobasice ¹		3	8 - 20
Kuhanje tik pod vreliščem			
Klobasice ⁴		2 - 90 °C	10 - 20
Kuhanje			
Mesni cmoki ⁴		3 - 100 °C	20 - 30
Kokoš za juho ⁴		3 - 100 °C	60 - 90
Kuhana govedina ⁴		3 - 100 °C	60 - 90

¹ Večkrat obrnite.





² Olje in živila dodajte po zvočnem signalu.

³ Redno mešajte.









⁴ Segrevanje in kuhanje v pokriti posodi. Jed dodajte po zvočnem signalu.

⁵ Jed dodajte na začetku.



⁶ Olje segrevajte pri zaprti pokrovki. Pecite zaporedoma in brez pokrovke.

Meso	Funkcije za pomoč pri kuhanju	Temperaturna stopnja	Skupni čas priprave od zvočnega signala (min.)
Kuhanje v loncu na pritisk			
Kokoš za juho ⁵		4 - 120 °C	15 - 25
Kuhana govedina ⁵		4 - 120 °C	15 - 25
Cvrenje z veliko olja			
Cvrenje kosov piščanca ⁶		5 - 170 °C	10 - 15
Cvrenje mesnih cmokov ⁶		5 - 170 °C	10 - 15

¹ Večkrat obrnite.
² Olje in živila dodajte po zvočnem signalu.
³ Redno mešajte.
⁴ Segrevanje in kuhanje v pokriti posodi. Jed dodajte po zvočnem signalu.
⁵ Jed dodajte na začetku.
⁶ Olje segrevajte pri zaprti pokrovki. Pecite zaporedoma in brez pokrovke.

Riba	Funkcije za pomoč pri kuhanju	Temperaturna stopnja	Skupni čas priprave od zvočnega signala (min.)
Praženje z malo olja			
Ribji file, naraven ¹		4	10 - 20
Ribji file, paniran ¹		3	10 - 20
Raki ¹		4	4 - 8
Kozice ¹		4	4 - 8
Pečena riba, cela ¹		3	10 - 20
Kuhanje tik pod vreliščem			
Dušena riba ²		2 - 90 °C	15 - 20
Cvrenje z veliko olja			
Cvrenje ribe v pivskem testu ³		5 - 170 °C	10 - 15
Cvrenje panirane ribe ³		5 - 170 °C	10 - 15

¹ Večkrat obrnite.
² Segrevanje in kuhanje v pokriti posodi. Jed dodajte po zvočnem signalu.
³ Olje segrevajte pri zaprti pokrovki. Pecite zaporedoma in brez pokrovke.

Jajčne jedi	Funkcije za pomoč pri kuhanju	Temperaturna stopnja	Skupni čas priprave od zvočnega signala (min.)
Praženje z malo olja			
Jajca na oko na maslu ¹		2	2-6
Jajca na oko ²		4	2-6
Umešana jajca ³		2	4-9
Omleta ⁴		2	3-6
Palačinke ⁴		5	1,5-2,5
Ocvrte kruhove rezine ⁴		3	4-8
Cesarski praženec ⁴		3	10-15
Kuhanje			
Kuhana jajca ⁵		3 - 100 °C	5-10

¹ Maslo in jed dodajte po zvočnem signalu.

² Olje in živila dajte v ponev po zvočnem signalu.

³ Redno mešajte.

⁴ Celoten čas priprave na porcijo. Pecite eno za drugo.

⁵ Jed dodajte na začetku.

Zelenjava in stročnice	Funkcije za pomoč pri kuhanju	Temperaturna stopnja	Skupni čas priprave od zvočnega signala (min.)
Praženje z malo olja			
Česen ¹		2	2-10
Dušena čebula ¹		2	2-10
Čebulni obročki ¹		3	5-10
Bučke ²		3	4-12
Jajčevci ²		3	4-12
Paprika ¹		3	4-15
Peka zelenih belušev ²		3	4-15
Gobe ¹		4	10-15
Dušenje zelenjave na olju ¹		1	10-20
Glazirana zelenjava ¹		3	6-10















¹ Redno mešajte.

² Večkrat obrnite.







³ Segrevanje in kuhanje v pokriti posodi. Živila dajte v ponev po zvočnem signalu.

⁴ Jed dodajte na začetku.



⁵ Olje segrevajte pri zaprti pokrovki. Pecite zaporedoma in brez pokrovke.

Zelenjava in stročnice	Funkcije za pomoč pri kuhanju	Temperaturna stopnja	Skupni čas priprave od zvočnega signala (min.)
Kuhanje			
Brokoli ³		3 - 100 °C	10 - 20
Cvetača ³		3 - 100 °C	10 - 20
Brstični ohrovt ³		3 - 100 °C	30 - 40
Stročji fižol ³		3 - 100 °C	15 - 30
Čičerika ⁴		3 - 100 °C	60 - 90
Grah ³		3 - 100 °C	15 - 20
Leča ⁴		3 - 100 °C	45 - 60
Kuhanje v loncu na pritisk			
Zelenjava v loncu na pritisk ⁴		4 - 120 °C	3 - 6
Čičerika v loncu na pritisk ⁴		4 - 120 °C	25 - 35
Beli fižol v loncu na pritisk ⁴		4 - 120 °C	25 - 35
Leča v loncu na pritisk ⁴		4 - 120 °C	10 - 20
Cvrenje z veliko olja			
Cvrenje panirane zelenjave ⁵		5 - 170 °C	4 - 8
Cvrenje zelenjave v pivskem testu ⁵		5 - 170 °C	4 - 8
Cvrenje paniranih gob ⁵		5 - 170 °C	4 - 8
Cvrenje gob v pivskem testu ⁵		5 - 170 °C	4 - 8







¹ Redno mešajte.
² Večkrat obrnite.
³ Segrevanje in kuhanje v pokriti posodi. Živila dajte v ponev po zvočnem signalu.
⁴ Jed dodajte na začetku.
⁵ Olje segrevajte pri zaprti pokrovki. Pecite zaporedoma in brez pokrovke.

Krompir	Funkcije za pomoč pri kuhanju	Temperaturna stopnja	Skupni čas priprave od zvočnega signala (min.)
Praženje z malo olja			
Pečen krompir v oblicah ¹		5	6 - 12
Ocvrt krompirček (iz surovega krompirja) ¹		4	15 - 25
Krompirjevi ocvrtki ²		5	2,5 - 3,5
Švicarske krompirjeve polpete ³		2	50 - 55
Glaziran krompir ¹		3	10 - 15
Kuhanje tik pod vreliščem			
Kuhanje krompirjevih cmokov ⁴		2 - 90 °C	30 - 40



¹ Redno mešajte.
² Celoten čas priprave na porcijo. Pecite eno za drugo.
³ Olje in živila dajte v ponev po zvočnem signalu.
⁴ Segrevanje in kuhanje v pokriti posodi. Jed dodajte po zvočnem signalu.
⁵ Jed dodajte na začetku.

Krompir	Funkcije za pomoč pri kuhanju	Temperaturna stopnja	Skupni čas priprave od zvočnega signala (min.)
Kuhanje Kuhanje krompirja ⁵		3 - 100 °C	30 - 45
Kuhanje v loncu na pritisk Krompir v loncu na pritisk ⁵		4 - 120 °C	10 - 20

¹ Redno mešajte.
² Celoten čas priprave na porcijo. Pecite eno za drugo.
³ Olje in živila dajte v ponev po zvočnem signalu.
⁴ Segrevanje in kuhanje v pokriti posodi. Jed dodajte po zvočnem signalu.
⁵ Jed dodajte na začetku.

Testenine in žita	Funkcije za pomoč pri kuhanju	Temperaturna stopnja	Skupni čas priprave od zvočnega signala (min.)
Kuhanje tik pod vreliščem Riž ¹ Polenta ² Zdrobova kaša ²	  	2 - 90 °C 2 - 90 °C 2 - 90 °C	25 - 35 3 - 8 5 - 10
Kuhanje Testenine ² Žepki ²	 	3 - 100 °C 3 - 100 °C	7 - 10 6 - 15
Kuhanje v loncu na pritisk Riž v loncu na pritisk ³		4 - 120 °C	5 - 8

¹ Segrevanje in kuhanje v pokriti posodi. Jed dodajte po zvočnem signalu.
² Redno mešajte.
³ Jed dodajte na začetku.

Juhe	Funkcije za pomoč pri kuhanju	Temperaturna stopnja	Skupni čas priprave od zvočnega signala (min.)
Kuhanje tik pod vreliščem Kremne juhe iz vrečke ¹		2 - 90 °C	10 - 15
Kuhanje Domače mesne juhe ² Juhe iz vrečke ¹	 	3 - 100 °C 3 - 100 °C	60 - 90 5 - 10
Kuhanje v loncu na pritisk Domača mesna juha v loncu na pritisk ²		4 - 120 °C	20 - 30

¹ Redno mešajte.
² Jed dodajte na začetku.

Omaka	Funkcije za pomoč pri kuhanju	Temperaturna stopnja	Skupni čas priprave od zvočnega signala (min.)
Praženje z malo olja			
Paradižnikova omaka z zelenjavo ¹		1	25 - 35
Bešamel omaka ¹		1	10 - 20
Sirova omaka ¹		1	10 - 20
Zgoščevanje omake ¹		1	25 - 35
Sladke omake ¹		1	15 - 25

















¹ Redno mešajte.

Sladica	Funkcije za pomoč pri kuhanju	Temperaturna stopnja	Skupni čas priprave od zvočnega signala (min.)
Kuhanje tik pod vreliščem			
Mlečni riž ¹		2 - 90 °C	40 - 50
Ovsena kaša ¹		2 - 90 °C	10 - 15
Čokoladni puding ¹		2 - 90 °C	3 - 5
Kuhanje			
Kompot ²		3 - 100 °C	15 - 25
Cvrenje z veliko olja			
Cvrenje krofov ³		5 - 170 °C	5 - 10
Cvrenje ameriških krofov ³		5 - 170 °C	5 - 10
Cvrenje mišk ³		5 - 170 °C	5 - 10

¹ Redno mešajte.

² Jed dodajte na začetku.

³ Olje segrevajte pri zaprti pokrovki. Pecite zaporedoma in brez pokrovke.









Globoko zamrznjeni izdelki	Funkcije za pomoč pri kuhanju	Temperaturna stopnja	Skupni čas priprave od zvočnega signala (min.)
Praženje z malo olja			
Zrezek ¹		4	15 - 20
Cordon bleu ¹		4	10 - 30
Perutninska prsa ¹		4	10 - 30
Piščancji medaljoni ¹		4	10 - 15
Giros ²		4	10 - 15
Kebab ²		4	10 - 15
Ribji file, naraven ¹		3	10 - 20
Ribji file, paniran ¹		3	10 - 20
Ribje palčke ¹		4	8 - 12
Peka ocvrtega krompirčka ²		5	4 - 6
Jedi iz ponve ²		3	6 - 10
Spomladanski zavitki ¹		4	10 - 30
Camembert ¹		3	10 - 15
Ohranjanje jedi toplih, pogrevanje			
Zelenjava v smetanovi omaki ²		1 - 70 °C	15 - 20
Kuhanje			
Stročji fižol, globoko zamrznjen ³		3 - 100 °C	15 - 30
Cvrenje z veliko olja			
Cvrenje ocvrtega krompirčka ⁴		5 - 170 °C	4 - 8

¹ Večkrat obrnite.

² Redno mešajte.

³ Segrevanje in kuhanje v pokriti posodi. Jed dodajte po zvočnem signalu.

⁴ Olje segrevajte pri zaprti pokrovki. Pecite zaporedoma in brez pokrovke.

Razno	Funkcije za pomoč pri kuhanju	Temperaturna stopnja	Skupni čas priprave od zvočnega signala (min.)
Praženje z malo olja			
Camembert ¹		3	7 - 10
Opečene kruhove kocke ²		3	6 - 10
Suhe pripravljene jedi ³		1	5 - 10
Praženje mandeljnov ⁴		4	3 - 15
Praženje oreščkov ⁴		4	3 - 15
Praženje pinjol ⁴		4	3 - 15
Ohranjanje jedi toplih, pogrevanje			
Pogrevanje golaževe juhe ⁵		1 - 70 °C	10 - 20
Pogrevanje kuhanega vina ⁵		1 - 70 °C	5 - 15
Kuhanje tik pod vreliščem			
Segrevanje mleka ⁵		2 - 90 °C	3 - 10

¹ Večkrat obrnite.

² Redno mešajte.

³ Vodo dodajte po zvočnem signalu. Živila dodajte, takoj ko voda zavre.

⁴ Jed dodajte po zvočnem signalu.

⁵ Jed dodajte na začetku.

Teppan Yaki in Grill za prilagodljivo kuhališče

Pribor Teppan Yaki in Grill je idealen za prilagodljivo kuhališče in optimalen za uporabo senzorja pečenja.

Grill

































Grill se prilagodi na prilagodljivo kuhališče. Večje in manjše količine mesa, rib, sveže zelenjave in kruha lahko pripravljate popolnoma preprosto in zdravo z malo olja. Narebrena oblika prepreči, da bi se jedi napojile preveč maščobe. Preprosta uporaba omogoča pripravo jedi na žaru, ki so na videz in po okusu enake jedem, pripravljenim na tradicionalnem žaru. Na žar ali površino jedi nalijte nekaj olja, da olajšate prenos toplote.

Teppan Yaki

Teppan Yaki omogoča preprosto in zdravo pripravo mesa, rib, morskih sadežev, zelenjave, sladice in kruha z zelo malo olja. Teppan Yaki se popolnoma prilagodi na prilagodljivo kuhališče. Neposreden stik s ploščo in enakomeren prenos toplote omogočite, da med praženjem in pečenjem struktura, barva in sočnost živil ostanejo nespremenjene.

Naslednja razpredelnica prikazuje izbiro jedi in je razdeljena glede na živila. Temperatura in čas priprave sta odvisna od količine, stanja in kakovosti živil.

Opomba: Prilagodljivo območje nastavite kot edino kuhališče, da funkcijo pravilno vklopite.

	Posoda	Temperaturna stopnja	Celotni čas priprave jedi od zvočnega opozorila (min.)
Meso			
Naravni zrezek ¹	 / 	4	6 - 10
File ¹	 / 	4	6 - 10
Kotleti ¹	 / 	3	10 - 15
Angleško pečeni steaki (debeline 3 cm) ¹	 / 	5	6 - 8
Srednje pečeni steaki (debeline 3 cm) ¹	 / 	5	8 - 12
Dobro pečeni steaki (debeline 3 cm) ¹	 / 	4	8 - 12
Perutninska prsa (debeline 2 cm) ¹	 / 	3	10 - 20
Slanina ¹	 / 	3	5 - 8
Hamburger ¹	 / 	3	6 - 15
Obarjene klobase ¹	 / 	4	8 - 20
Surove klobasice ¹	 / 	4	8 - 20
Giros ²		4	7 - 12
Mleto meso ²		4	6 - 10
Ribe in morski sadeži			
Naravni ribji fileji ¹	 / 	4	10 - 20
Raki ¹	 / 	4	4 - 8
Kozice ¹	 / 	4	4 - 8
Peka celih rib ¹	 / 	3	15 - 30

¹ Po zvočnem opozorilu dodajte olje (po potrebi) in živila. Po potrebi obrnite.





























² Po zvočnem opozorilu dodajte olje (po potrebi) in živila. Redno mešajte.

³ Po zvočnem opozorilu dodajte maslo in živila. Po potrebi obrnite.

⁴ Po zvočnem opozorilu dodajte olje (po potrebi) in živila. Celoten čas na eno porcijo. Pecite eno za drugo.

⁵ Po zvočnem opozorilu dodajte olje (natrite površino jedi) in živila. Po potrebi obrnite.

⁶ Po zvočnem opozorilu dodajte živila.

	Posoda	Temperaturna stopnja	Celotni čas priprave jedi od zvočnega opozorila (min.)
Zelenjava			
Bučke ¹	 / 	3	4 - 12
Jajčevci ¹	 / 	3	4 - 12
Paprika ¹	 / 	3	4 - 15
Peka zelenih belušev ¹	 / 	3	4 - 15
Gobe ²	 / 	4	10 - 15
Česen ²		2	2 - 10
Dušenje čebule ²		2	2 - 10
Glaziranje zelenjave ²		3	6 - 10
Krompir			
Pečen krompir iz krompirja v oblicah ²		5	6 - 12
Krompirjevi ocvrtki ⁴		5	2,5 - 3,5
Glaziran krompir ²		3	10 - 15
Jajčne jedi			
Jajca na oko na maslu ³		2	2 - 6
Jajca na oko na olju ¹		4	2 - 6
Umešana jajca ²		2	4 - 9
Omleta ⁴		2	3 - 6
Palačinke ⁴		5	1,5 - 2,5
Ocvrte kruhove rezine ⁴		3	4 - 8
Cesarski praženec ⁴		3	10 - 15
Razno			
Praženje ⁵	 / 	4	4 - 6
Opečene kruhove kocke ²		3	6 - 10
Praženje mandeljnov ⁶		4	3 - 15
Praženje oreščkov ⁶		4	3 - 15
Praženje pinjol ⁶		4	3 - 15

¹ Po zvočnem opozorilu dodajte olje (po potrebi) in živila. Po potrebi obrnite.

² Po zvočnem opozorilu dodajte olje (po potrebi) in živila. Redno mešajte.

³ Po zvočnem opozorilu dodajte maslo in živila. Po potrebi obrnite.

⁴ Po zvočnem opozorilu dodajte olje (po potrebi) in živila. Celoten čas na eno porcijo. Pecite eno za drugo.

⁵ Po zvočnem opozorilu dodajte olje (natrite površino jedi) in živila. Po potrebi obrnite.

⁶ Po zvočnem opozorilu dodajte živila.

Assist

S to funkcijo lahko pripravite najrazličnejše jedi. Aparat za vas izbere optimalne nastavitve.

Izbira in nastavitve programa

1. Izberite kuhališče.
2. Dotaknite se menu in nato izberite možnost Assist.
3. Izberite želeno skupino programov.
4. Izberite želeno jed.

Aparat vas bo vodil skozi celoten postopek nastavljanja za izbrano jed. Prikazana bodo navodila za pripravo izbranih jedi.

Prekinitev programa

Za prekinitev programa izberite stopnjo moči 0 ali spremenite način gretja.

Brezžični temperaturni senzor

Pred prvo uporabo funkcij za kuhanje je treba vzpostaviti povezavo med brezžičnim temperaturnim senzorjem in upravljalnim poljem.

Priprava in nega brezžičnega senzorja za temperaturo

To poglavje vsebuje naslednje informacije:

- Namestitev silikonske nalepke
- Namestitev brezžičnega senzorja za kuhanje
- Čiščenje
- Menjava baterije

Silikonsko nalepko in senzor za kuhanje lahko naknadno kupite v specializiranih trgovinah, pri naši servisni službi ali na naši uradni spletni strani. Pri tem navedite ustrezno referenčno številko:

00577921	Komplet s 5 silikonskimi nalepkami
HEZ39050	Senzor za kuhanje in komplet s 5 silikonskimi nalepkami

Namestitev silikonske nalepke

Temperaturni senzor je na posodo pritrjen s silikonsko nalepko.

Pred prvo uporabo posode s funkcijami za kuhanje namestite silikonsko nalepko neposredno na posodo. Pomembno:

1. Mesto, na katero jo boste prilepili, ne sme biti mastno. Očistite posodo, dobro jo posušite in mesto, kamor jo boste prilepili, zdrgnite, npr. z alkoholom.
2. Odstranite zaščitno folijo s silikonske nalepke. Nalepite nalepko na zunanjo stran posode v ustrezni višini, pri čemer si pomagajte s priloženo šablono.

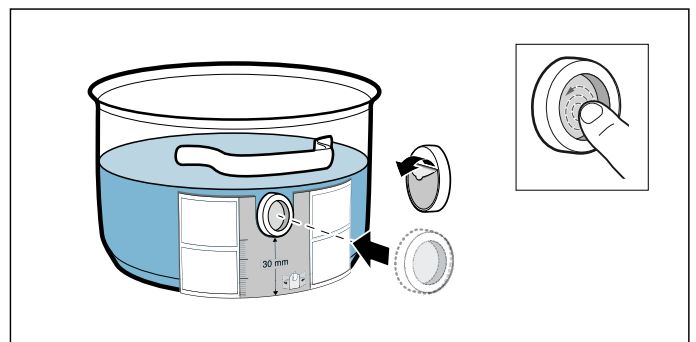

3. Pritisnite na celo površino silikonske nalepke, tudi na sredino.

Lepilo potrebuje 1 uro, da se pravilno posuši. Posode v tem času ne uporabljajte ali čistite.

Opombe

- Posode s silikonsko nalepko ne pustite dlje časa v milnici.
- Če se silikonska nalepka odlepi, je treba uporabiti novo.

Montaža brezžičnih temperaturnih senzorjev

Senzor za temperaturo na silikonski element namestite tako, da se mu popolnoma prilega.

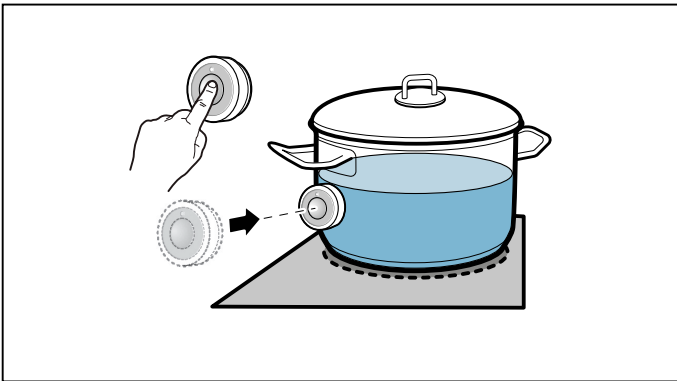

Opombe

- Silikonski element mora biti pred namestitvijo senzorja za temperaturo popolnoma suh.
- Posodo namestite tako, da je senzor za temperaturo usmerjen v stransko zunanjo površino kuhalne plošče.
- Senzor za temperaturo ne sme biti usmerjen v drugo vročo posodo, da preprečite pregretje.
- Po koncu priprave senzor za temperaturo snemite s posode. Shranite ga na varnem in čistem mestu in ne v bližini virov toplote.
- Hkrati lahko uporabljate do tri senzorje za temperaturo.

Povezava brezžičnega senzorja za temperaturo z upravljalnim poljem

Upoštevajte navodila v nadaljevanju, če želite brezžični temperaturni senzor povezati z upravljalnim poljem:

1. Odprite osnovne nastavitve in izberite menijsko točko "Senzor kuhanja".
2. Izberite možnost Dodajanje novega senzorja za kuhanje.
V 30 sekundah pritisnite na simbol  na brezžičnem temperaturnem senzorju.
Po nekaj sekundah se na zaslonu prikaže rezultat povezave temperaturnega senzorja z upravljalnim poljem.

Ko je senzor kuhanja pravilno povezan z upravljalnim poljem, so na voljo funkcije kuhanja.

Opombe

- Napaka pri povezavi zaradi motnje senzorja kuhanja se lahko pojavi iz naslednjih razlogov:
 - Napaka v komunikaciji Bluetooth.
 - V 30 sekundah niste pritisnili simbola na senzorju kuhanja.
 - Baterija senzorja kuhanja je prazna.
 Ponastavite senzor kuhanja in ponovite postopek povezave.
- Če se pojavi napaka pri povezovanju zaradi napake pri prenosu, ponovite postopek povezave.
Če se pri povezovanju še naprej pojavlja napaka, o tem obvestite servisno službo.

Ponastavitev brezžičnega senzorja za temperaturo

1. Pribl. 8–10 sekund držite simbol  senzorja za kuhanje.
Medtem se trikrat prižge LED-indikator temperaturnega senzorja. Ko LED-indikator zasveti tretjič, se začne ponastavitev. V tem trenutku se simbola ne dotikajte več.
Ko LED-indikator ugasne, je brezžični senzor za temperaturo ponastavljen.
2. Ponovite postopek povezave.

Čiščenje

Brezžičnega senzorja za temperaturo ne čistite v pomivalnem stroju.

Senzor za temperaturo

Senzor za temperaturo čistite z vlažno krpo. Nikoli ne čistite v pomivalnem stroju. Ne potaplajte v vodo in ne čistite pod tekočo vodo.

Po kuhanju senzor za temperaturo odstranite s posode. Shranite ga na varnem in čistem mestu, na primer v embalaži, in ne v bližini virov toplote.

Silikonska nalepka

Preden jo namestite na temperaturni senzor, jo očistite in posušite. Primerna je za pomivanje v pomivalnem stroju.

Opomba:

Posode s silikonsko nalepko ne pustite dlje časa v milnici.

Okno senzorja za temperaturo

Okno senzorja mora vedno biti čisto in suho. Postopajte na sledeč način:

- Redno odstranjujte umazanijo in sledi maščobe.
- Za čiščenje uporabljajte mehko krpo ali vatirane palčke in čistilo za steklo.

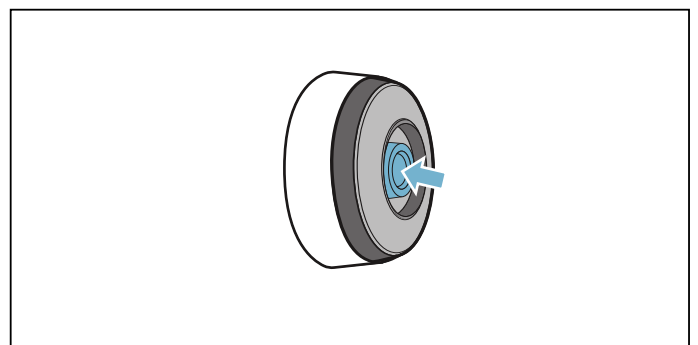

Opombe

- Ne uporabljajte abrazivnih čistil ali pripomočkov, kot so grobe gobice, ščetke.
- Okna senzorja se ne dotikajte s prsti. Lahko se umaže ali opraska.

Menjava baterije

Če temperaturni senzor ne zasveti, ko pritisnete na simbol, se je baterija izpraznila.

Menjava baterije:

1. Snemite silikonski pokrov spodnjega dela temperaturnega senzorja in odvijte oba vijaka z izvijačem.

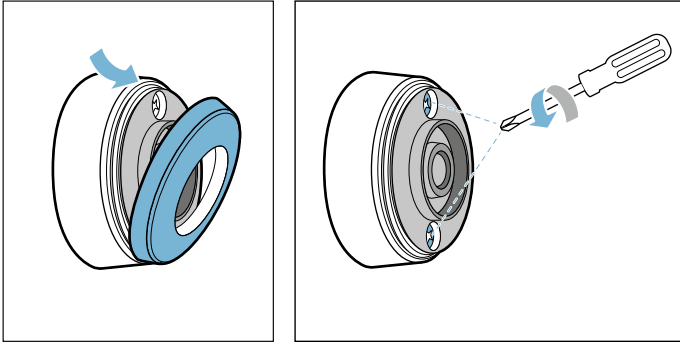

2. Odprite zaporo temperaturnega senzorja. Iz spodnjega dela ohišja vzemite baterijo in vanj vstavite novo (pazite, da jo pravilno obrnite).

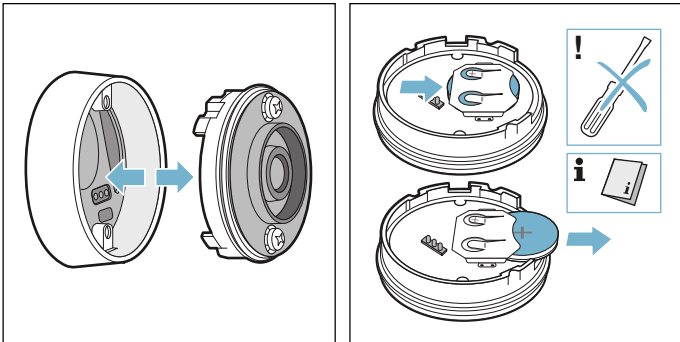

Pozor!

Za odstranitev baterije ne uporabljajte kovinskih predmetov. Ne dotikajte se priključnih polov baterije.

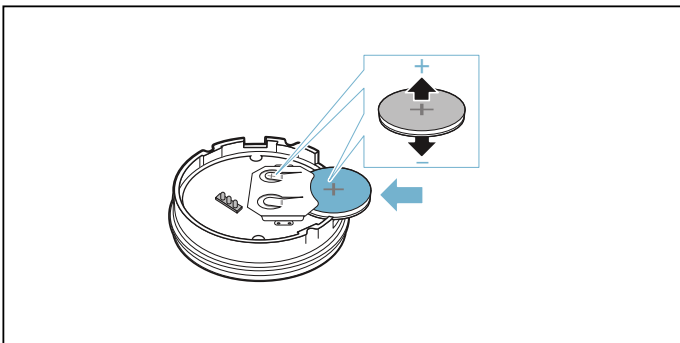

3. Zaprite zapiralo temperaturnega senzorja (odprtine za vijake na zapiralu se morajo ujemati z vdolbinami na spodnjem delu ohišja). Vijake privijte z izvijačem.

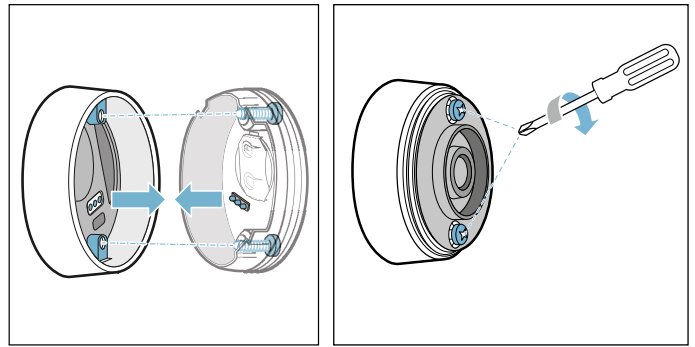

4. Ponovno namestite silikonski pokrov na spodnji del ohišja temperaturnega senzorja.

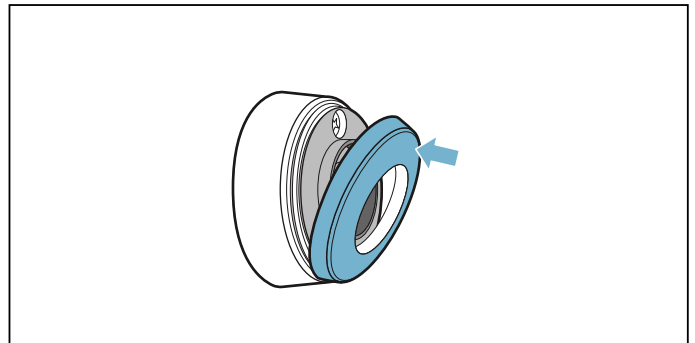

Opomba:

Uporabljajte izključno kakovostne baterija tipa CR2032, da zagotovite daljšo življenjsko dobo.

Izjava o skladnosti

Podjetje Robert Bosch Hausgeräte GmbH potrjuje, da aparat s funkcijo brezžičnega senzorja za temperaturo ustreza temeljnim zahtevam in drugim veljavnim predpisom direktive 2014/53/ES.

Podrobno izjavo o skladnosti z Direktivo za radijsko opremo najdete na spletu pod www.bosch-home.com na spletni strani vašega aparata med dodatnimi dokumenti.

Logotipi in znamka Bluetooth® so registrirane blagovne znamke ter last podjetja Bluetooth SIG, Inc. Vsakršna uporaba teh znak s strani podjetja Robert Bosch Hausgeräte GmbH je licenčna. Vse druge blagovne znamke in imena znamk so last ustreznih podjetij.

Varovalo za otroke

S pomočjo varovala za otroke lahko otrokom preprečite, da bi se dotikali kuhališča.

Vklop in izklop otroškega varovala

Vsa kuhališča morajo biti izklopljena.

Aktiviranje

Dotaknite se senzorskega polja  in sledite navodilom na zaslonu.

Varovalo za otroke je vklopljeno. Kuhalna plošča je zaklenjena.

Izklop

Upoštevajte opombe na zaslonu.

Zapora je odpravljena.

Samodejna zaščita za otroke

S pomočjo te funkcije se po izklopu kuhalne plošče zaščita za otroke vklopi samodejno.

Vklop in izklop

V poglavju → "Osnovne nastavitve" izveste, kako lahko vklopite samodejno varovalo za otroke.

Zaščita pri brisanju

Če potegnete preko upravljalnega polja, ko je kuhalna plošča vklopljena, lahko spremenite nastavitve. Da bi to preprečili, je kuhalna plošča opremljena s funkcijo zapore upravljalnega polja za čiščenje.

Aktiviranje

Pritisnite na senzor .

Zasliši se zvočni signal. Upravljalno polje se zaklene za 30 sekund.

Zdaj lahko očistite površino upravljalnega polja, ne da bi spremenili nastavitve.

Izklop

Po 30 sekundah se zasliši zvočni signal in upravljalno polje se odklene. Če želite predčasno izklopiti funkcijo, sledite navodilom na zaslonu.

Opomba: Zapora za čiščenje ima učinek na glavno stikalo. Kuhalno ploščo lahko kadar koli izklopite.

Samodejna izključitev

Ko kuhališče deluje že dalj časa brez sprememb nastavitve, se vključi samodejni varnostni izklop.

Kuhališče ne greje več. Na zaslonu se prikaže obvestilo.

Ko pritisnete poljuben simbol, se prikaz izključi. Kuhališče lahko zdaj ponovno nastavite.

Kdaj se samodejni varnostni izklop vključi, je odvisno od nastavljenega stopnje moči (po 1 do 10 urah).

Osnovne nastavitve

Aparat omogoča različne osnovne nastavitve. Te nastavitve lahko prilagodite svojim potrebam.

Nastavitve	Opis in možnosti
Jezik	Nastavljen jezik aparata lahko spremenite.
Home Connect	Tu lahko aparat povežete z domačim omrežjem in mobilnimi napravami.
Krmiljenje nape	S tem lahko upravljate ključne funkcije nape prek kuhalne plošče npr. stopnja zračnika in luč.
Zvočni signali	Določite lahko, kateri zvočni signali naj se aktivirajo.
Trajanje signala	Trajanje zvočnih signalov lahko spremenite.
Ton tipk	Izberete lahko, ali naj se ob dotiku polj in simbolov na zaslonu na dotik zaslišijo zvočni signali.
Svetlost upravljalnega polja	Svetlost prikazovalnika lahko spremenite.
Kuhališče FlexInduction	Izberete lahko, ali se območja Flex ob vklopu kuhalne plošče vklopijo kot enota ali posamezno.
Stopnje načina MoveMode	Prednastavljene stopnje kuhališč za funkcijo Move lahko spremenite.
Otroško varovalo	Kuhalno ploščo lahko zaklenete z otroškim varovalom in tako otrokom preprečite, da bi jo uporabljali brez dovoljenja.
Funkcija za hitro izbiro	Omogoča hitro nastavitvev stopnje kuhanja na 0.0 ali 9.0 neposredno prek glavnega prikazovalnika.
Logotip znamke	Nastavite lahko, ali se ob vklopu kuhalne plošče prikaže logotip znamke.
ReStart	Nastavite lahko, koliko časa po izklopu naj si aparat še zapomni zadnje uporabljene nastavitve.
Maksimalna moč aparata	Skupno moč kuhalne plošče lahko omejite in prilagodite na lokalno električno napajanje.
Poraba energije	Izberete lahko, ali se bo po izklopu aparata prikazal podatek o porabi energije.
Senzor kuhanja	Dodate lahko nov temperaturni senzor.
Nastavitev vrelišča	Vnesete lahko nadmorsko višino svojega bivališča, da tako omogočite natančnejše delovanje senzorja za kuhanje.
Preizkus posode	Preverite lahko, ali je posoda primerna za kuhanje z indukcijo.
Informacije o aparatu	Na voljo so vam informacije o aparatu.
Tovarniške nastav.	Vse nastavitve lahko ponastavite na stanje ob dobavi.

Dostop do osnovnih nastavitvev:

Pritisnite na senzor . Pri tem morajo biti vsa kuhališča izklopljena.

Meni osnovnih nastavitvev

S prstom povlecite navzgor ali navzdol, da se pomikate po razpoložljivih nastavitvah. Pritisnite na nastavitvev, da v podmeniju priključite nadaljnje možnosti.

V podmeniju pritisnite na simbol , da se pomaknete na prejšnji meni.

Izhod iz osnovnih nastavitvev

Pritisnite na simbol , da zapustite meni osnovnih nastavitvev.

Opustitev ali shranjevanje sprememb

Ko opravite spremembe, se ob zapustitvi osnovnih nastavitvev pojavi potrditveno okno, na katerem lahko opravljene spremembe shranite ali zavržete.

Prikaz porabe energije

Ta funkcija prikazuje celotno porabo energije zadnjega kuhanja na kuhalni plošči.

Po izklopu je poraba v kWh prikazana še 10 sekund.

V poglavju → "*Osnovne nastavitve*" najdete informacije o tem, kako vključite to funkcijo

Preizkus posode

S to funkcijo lahko preverjate hitrost in kakovost poteka kuhanja glede na posodo.

Rezultat je referenčna vrednost in je odvisen od lastnosti posode ter uporabljenega kuhališča.

1. Lonec s sobno temperaturo s pribl. 200 ml vode postavite na sredino kuhališča, ki naj ima po možnosti enak premer kot dno lonca.
2. Priključite osnovne nastavitve in izberite možnost Preizkus posode. Upoštevajte navodila na prikazovalniku.
Funkcija je vklopljena.

Po 10 sekundah se na prikazovalnikih kuhališč prikažejo podatki o kakovosti in hitrosti kuhanja.

Če izid preizkusa ni najboljši, lonec ponovno preizkusite na manjšem kuhališču.

Da ponovite preizkus, ponovno priključite osnovne nastavitve in izberite možnost Preizkus posode.

Opombe

- Prilagodljivo kuhališče je namenjeno uporabi zgolj ene posode.
- Če je uporabljeno kuhališče veliko manjše od premera posode, se segreva zgolj sredinski del posode, kar ne zagotavlja najboljših ali zadovoljivih rezultatov.
- Informacije o tej funkciji najdete v poglavju → "*Osnovne nastavitve*".
- Informacije o vrsti, velikosti in položaju posode najdete v poglavjih → "*Kuhanje z indukcijo*" in → "*Prilagodljivo območje*".

Power-Manager

S funkcijo upravljanja moči je mogoče nastaviti skupno moč kuhalne plošče.

Kuhalna plošča je v tovarni prednastavljena. Njena največja moč je navedena na tipski ploščici. S funkcijo upravljanja moči je mogoče vrednost nastaviti skladno z zahtevami za posamezne električne inštalacije.

Kuhalna plošča ima vrsto komponent, ki samodejno razporedijo razpoložljivo moč med vklopljena kuhališča, kar preprečuje prekoračitev nastavljenih moči.

Dokler je funkcija upravljanja moči vklopljena, lahko moč kuhališča začasno pade pod nominalno vrednost. Če je kuhališče vklopljeno in doseže največjo moč, se na prikazovalniku prikaže ustrezno sporočilo. Aparat samodejno uravnava in izbira največjo mogočo stopnjo moči.

Za več informacij o načinu spreminjanja skupne moči kuhalne plošče glejte poglavje → *"Osnovne nastavitve"*

Home Connect

Ta aparat podpira povezavo z omrežjem Wi-Fi, nastavitve pa je mogoče aparatu posredovati prek mobilne naprave.

Če aparat ni povezan z domačim omrežjem, deluje kot kuhalna plošča brez omrežne povezave. Kuhalno ploščo je mogoče vedno upravljati prek upravljalnega polja.

Razpoložljivost funkcije Home Connect je odvisna od razpoložljivosti storitev Home Connect v vaši državi. Storitve Home Connect niso na voljo v vsaki državi. Dodatne informacije o tem najdete na spletni strani www.home-connect.com.

Opombe

- Kuhalne plošče niso namenjene nenadzorovani uporabi – kuhanje je treba nadzirati.
- Upoštevajte varnostne napotke v teh navodilih za uporabo in zagotovite, da se slednji upoštevajo tudi, ko aparat upravljate prek aplikacije Home Connect. Upoštevajte tudi napotke v aplikaciji Home Connect. → *"Pomembni varnostni napotki" na strani 6*
- Z aplikacijo Home Connect lahko svojemu aparatu posredujete nastavitve, ki jih morate v aparatu potrditi. Upravljanje aparata, ko ste na poti, ni mogoče.
- Upravljanje na aparatu ima vedno prednost. V tem času upravljanje prek aplikacije Home Connect ni možno.

Nastavitve

Za izvedbo nastavitve s funkcijami Home Connect mora biti na vaši mobilni napravi nameščena in nastavljena aplikacija Home Connect.

Za to upoštevajte priloženo dokumentacijo Home Connect.

Za izvedbo nastavitve sledite v aplikaciji navedenim korakom.

Za nastavitve mora biti aplikacija odprta.

Samodejna prijava v domačem omrežju

Potrebujete usmerjevalnik s funkcijo WPS.

Potrebujete dostop do usmerjevalnika. Če to ni zagotovljeno, sledite korakom pod „Ročna prijava v domačem omrežju“.

1. S tipko na dotik  odprite osnovne nastavitve.
2. Dotaknite se nastavitve „Home Connect“.
3. Pritisnite „Nastavitev s pomočnikom“, da zaženete pomočnika Home Connect.

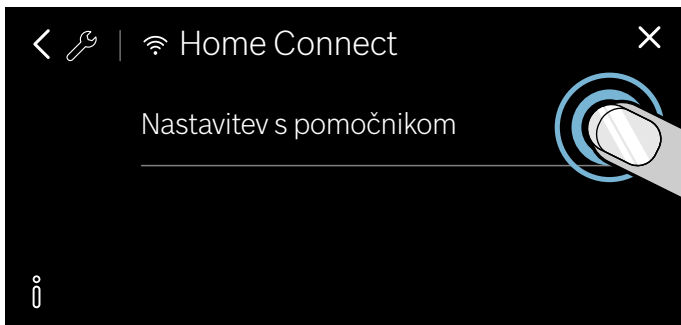

Prikaže se napotek za mobilno napravo.

4. Za nadaljevanje pritisnite „Naprej“.
5. V 2 minutah pritisnite tipko WPS na usmerjevalniku. Ko je kuhalna plošča povezana z domačim omrežjem, se prikaže ustrezno sporočilo.

Opomba:

Če povezave ni mogoče vzpostaviti, ponovno zaženite pomočnika ali ročno prijavite aparat v domače omrežje.

Prikaže se sporočilo, da je aparat zdaj mogoče povezati z aplikacijo.

6. Za začetek povezovanja z aplikacijo pritisnite „Naprej“.

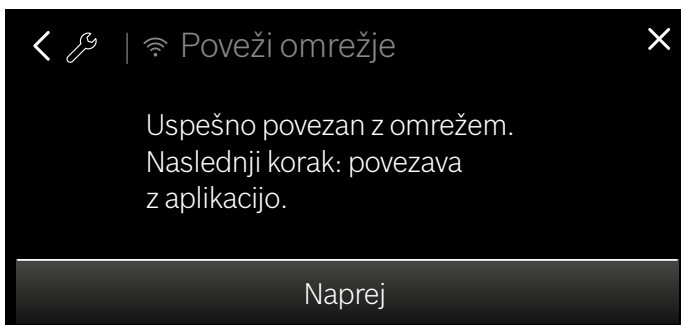

Ko je postopek povezave uspešno zaključen, se prikaže ustrezno sporočilo. V glavnem predelu upravljalnega polja se prikaže simbol .

Ročna prijava v domačem omrežju

1. S tipko na dotik  odprite osnovne nastavitve.
2. Dotaknite se nastavitve „Home Connect“.
3. Pritisnite „Nastavitev s pomočnikom“, da zaženete pomočnika Home Connect.

Aparat vas pozove, da pritisnete tipko WPS na usmerjevalniku.

4. Izberite „Ni funkcije WPS“.

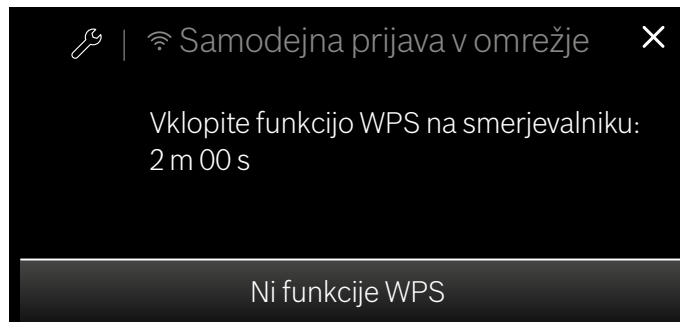

5. Upoštevajte opombo in pritisnite „Vklop“ za nadaljevanje.
6. Odprite omrežne nastavitve mobilne naprave in prijavite mobilno napravo v omrežje kuhalne plošče z imenom „HomeConnect“ in geslom „HomeConnect“.

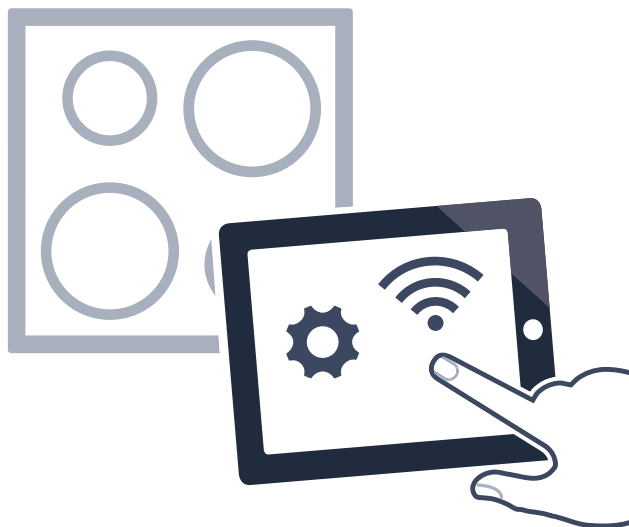

Opomba:

Če povezave ni mogoče vzpostaviti, ponovno zaženite pomočnika in ročno povežite aparat z domačim omrežjem.

7. Sledite navodilu v aplikaciji in vnesite ime omrežja in geslo domačega omrežja (WLAN). Prikaže se sporočilo, da je aparat zdaj mogoče povezati z aplikacijo.
8. Za začetek povezovanja z aplikacijo pritisnite „Naprej“.

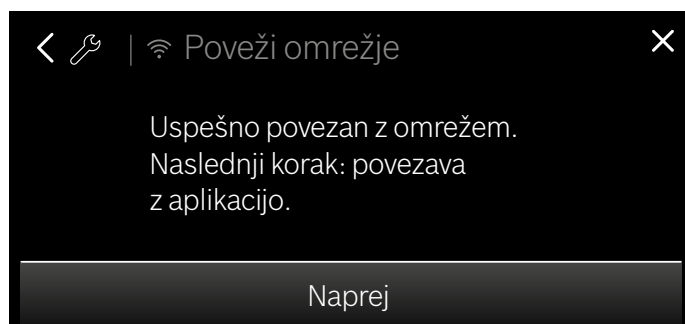

Ko je postopek povezave uspešno zaključen, se prikaže ustrezno sporočilo. V glavnem predelu upravljalnega polja se prikaže simbol .

Nastavitve Home Connect

Home Connect lahko kadar koli prilagodite svojim potrebam.

V osnovnih nastavitvah kuhalne plošče se pomaknite do nastavitve Home Connect, če želite prikazati informacije o omrežju in aparatu.

Nastavitev	Opis in možnosti
Nastavitev s pomočnikom	Kuhalno ploščo lahko samodejno ali ročno prijavite v domačem omrežju. <ul style="list-style-type: none"> ■ Nastavitev s pomočnikom (samodejna prijava v domačem omrežju)*. ■ Nastavitev s pomočnikom: Ni funkcije WPS (ročna prijava v domačem omrežju). Opomba: Nastavitev se prikaže samo, če kuhalna plošča še ni povezana z domačim omrežjem.
Povezava z aplikacijo	Povezavo lahko vzpostavite z enim ali več računi HomeConnect. Opomba: Nastavitev se prikaže samo, če je kuhalna plošča povezana z domačim omrežjem.
Nastavitev v aplikaciji	Lahko nastavite, ali naj bo omogočeno pošiljanje nastavitvev kuhanja. <ul style="list-style-type: none"> ■ Ne – v aplikaciji se prikazuje izključno trenutno stanje kuhalne plošče. ■ Da* – aplikacija lahko pošilja nastavitve kuhanja kuhalni plošči. Poslane nastavitve kuhanja je treba potrditi na kuhalni plošči. Opomba: Nastavitev se prikaže samo, če je kuhalna plošča povezana z domačim omrežjem.
Wi-Fi	Brezžični modul kuhalne plošče lahko izklopite in tako prekinete povezavo z WLAN. <ul style="list-style-type: none"> ■ Izklopljeno – brezžični modul izklopljen. ■ Vključeno* – brezžični modul vključen. Opomba: Nastavitev se prikaže samo, če je kuhalna plošča povezana z domačim omrežjem.
Prekinitev povezave	Shranjene povezave z domačim omrežjem lahko kadarkoli ponastavite. Opomba: Nastavitev se prikaže samo, če je kuhalna plošča povezana z domačim omrežjem.
Informacije o aparatu	Prikažejo se informacije o Home Connect in o omrežju. Opomba: Nastavitev se prikaže samo, če je kuhalna plošča povezana z domačim omrežjem.

* Prednastavitev ob dobavi

Opomba:

„Povezave s pomočnikom“ se prikaže samo, če povezava z domačim omrežjem še ni vzpostavljena. Vse druge nastavitve se prikažejo samo, če je povezava z domačim omrežjem že vzpostavljena.

Simboli WLAN

Prikaz WLAN na glavnem upravljalnem polju se spremeni glede na stanje in kakovost povezave in na razpoložljivost strežnika Home-Connect.

Lahko prikažete opis prikazanega simbola. V ta namen se dotaknete simbola za najmanj 2 sekundi oz. dokler se ne prikaže opis.

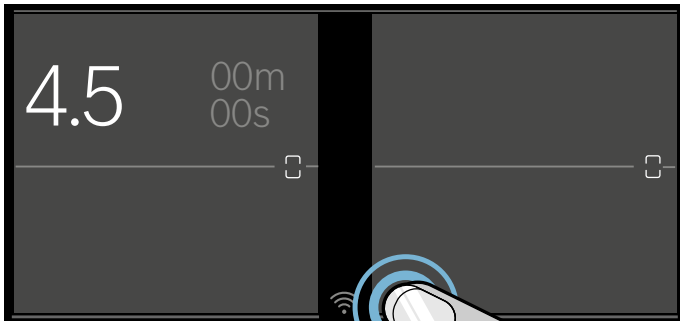

Deaktivacija omrežja WLAN

Če je omrežje Wi-Fi aktivirano, lahko uporabljate funkcijo Home Connect.

Opomba:

V povezanem načinu pripravljenosti aparat porablja največ 2 W.

1. S tipko na dotik odprite osnovne nastavitve.
2. Dotaknite se nastavitve „Home Connect“.
3. Pritisnite „Wi-Fi“.
4. Pritisnite „Izklopljeno“.

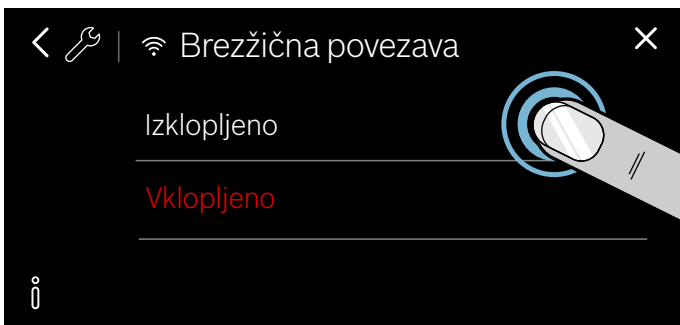

Omrežje WLAN je deaktivirano in simbol na upravljalnem polju ugasne.

Odklop z omrežja

Kuhalno ploščo lahko kadar koli odklopite od omrežja.

Opomba:

Če kuhalna plošča ni povezana z omrežjem, upravljanje prek Home Connect ni možno.

1. S tipko na dotik odprite osnovne nastavitve.
2. Dotaknite se nastavitve „Home Connect“.
3. Pritisnite „Prekinitev povezave“.
4. Potrdite z „Naprej“.

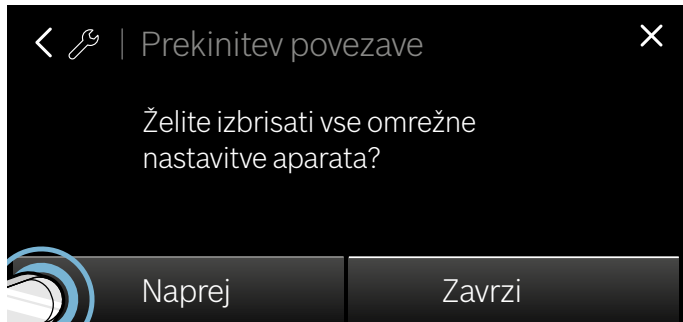

Aparat ni povezan z domačim omrežjem in simbol na upravljalnem polju ugasne.

Opomba:

Povezava z omrežjem se izbriše tudi takrat, ko ponastavite aparat na tovarniške nastavitve.

Povezava omrežja

1. S tipko na dotik odprite osnovne nastavitve.
2. Dotaknite se nastavitve „Home Connect“.
3. Pritisnite „Nastavitev s pomočnikom“, da zaženete pomočnika Home Connect.
4. Sledite navodilom v skladu z → "Samodejna prijava v domačem omrežju" ali → "Ročna prijava v domačem omrežju".

Povezava z aplikacijo

Če je na vaši mobilni napravi nameščena aplikacija Home Connect, jo lahko povežete s kuhhalno ploščo.

Opombe

- Aparat mora biti povezan z omrežjem.
- Aplikacija mora biti odprta in nastavljena.
- V primeru neposredne povezave z napo najprej prekinite povezavo med kuhhalno ploščo in domačim omrežjem ter ponovno zaženite povezavo. → "Odklop z omrežja" na strani 46 → "Povezava omrežja" na strani 46

1. S tipko na dotik  odprite osnovne nastavitve.
2. Dotaknite se nastavitve „Home Connect“.
3. Pritisnite „Povezava z aplikacijo“.

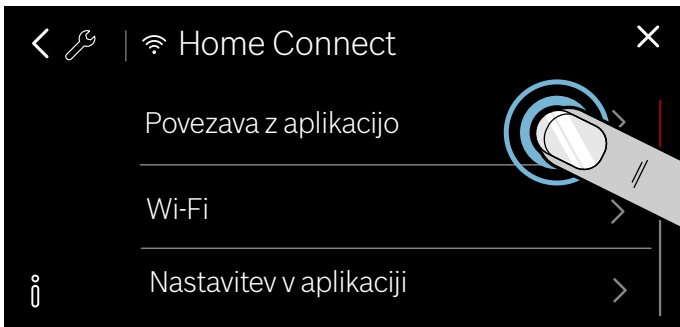

S kuhhalno ploščo lahko povežete še en račun Home Connect. V ta namen pritisnite "Povezava z aplikacijo".

4. Sledite navodilom v aplikaciji, da zaključite postopek povezave.

Nastavitve prek aplikacije

Z aplikacijo Home Connect lahko udobno dostopate do osnovnih nastavitvev kuhhalne plošče in kuhhalni plošči posredujete nastavitve za kuhhališča.

Opombe

- Če želite spremeniti osnovne nastavitve, mora biti kuhhalna plošča izklopljena.
- Upravljanje na aparatu ima vedno prednost. V tem času upravljanje prek aplikacije Home Connect ni mogoče.
- Ob dobavi je prenos nastavitvev aktiviran.
- Če je prenos nastavitvev deaktiviran, se v aplikaciji Home Connect prikažejo izključno stanja delovanja kuhhalne plošče.

1. S tipko na dotik  odprite osnovne nastavitve.
2. Dotaknite se nastavitve „Home Connect“.
3. Pritisnite „Nastavitve v aplikaciji“.

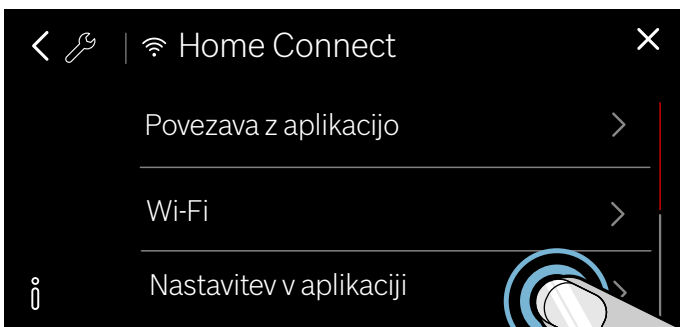

4. Za aktivacijo prenosa pritisnite „Da“, za deaktivacijo prenosa pritisnite „Ne“.

Potrditev nastavitvev za kuhanje

Takoj ko se nastavitve kuhanja prenesejo na kuhhališče, se na kuhhalni plošči prikaže sporočilo. Aparat vas vpraša, ali naj prevzame nastavitve. Za potrditev nastavitvev pritisnite „Prevzemi“. Za zavrnitev nastavitvev pritisnite „Zavrzi“.

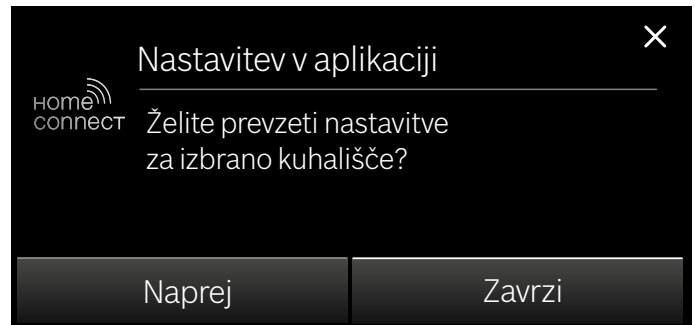

Posodobitev programske opreme

S funkcijo Posodobitev programske opreme se posodobi programska oprema vaše kuhhalne plošče (na primer optimizacija, odpravljanje napak, posodobitve, pomembne za varnost). Pogoji za to so, da ste registriran uporabnik aplikacije Home Connect, imate aplikacijo nameščeno na svoji mobilni napravi in ste povezani s strežnikom Home Connect.

Takoj ko je na voljo posodobitev programske opreme, vas aplikacija Home Connect o tem obvesti in lahko prek aplikacije ali kuhhalne plošče zaženete posodobitev programske opreme. V ta namen odprite osnovne nastavitve kuhhalne plošče. Prikaže se pomočnik, ki vas vodi skozi postopek posodobitve.

Če ste v svojem lokalnem omrežju, lahko po uspešnem prenosu zaženete namestitev prek aplikacije Home Connect.

Po uspešni namestitvi vas o tem obvesti aplikacija Home Connect.

Opombe

- Med prenosom lahko kuhhalno ploščo nemoteno uporabljate.
- Glede na individualne nastavitve v aplikaciji je mogoče posodobitev programske opreme prenesti tudi samodejno.
- V primeru posodobitve, pomembne za varnost, je priporočljivo namestitev izvesti čim prej.

Daljinska diagnoza

Pri motnjah lahko servisna služba z daljinsko diagnozo opravi poseg na vašem aparatu.

Obrnite se na servisno službo in se prepričajte, da je aparat povezan s strežnikom Home Connect, in preverite, ali je storitev daljinske diagnoze v vaši državi na voljo.

Opomba:

Za več informacij in glede razpoložljivosti storitve daljinske diagnoze v vaši državi obiščite stran za pomoč in podporo na spletni strani Home Connect v vaši državi: www.home-connect.com

Napotek glede varstva podatkov

Pri prvi povezavi vašega aparata z omrežjem WLAN, ki je povezano z internetom, aparat strežniku Home Connect posreduje sledeče kategorije podatkov (prva registracija):

- Enoznačna oznaka stroja (sestavljena iz ključev aparata in naslova MAC vgrajenega komunikacijskega modula Wi-Fi).
- Varnostni certifikat komunikacijskega modula Wi-Fi (za informacijsko tehnično zaščito povezave).
- Aktualna verzija programske in strojne opreme vašega hišnega aparata.
- Status morebiti predhodno izvedene ponastavitve tovarniških nastavitev.

Ta prva registracija pripravi koriščenje funkcij Home Connect in je potrebna šele v trenutku, v katerem želite funkcije Home Connect pravič koristiti.

Opomba:

Upoštevajte, da se lahko funkcije Home Connect uporabljajo le v povezavi z aplikacijo Home Connect. Informacije o varstvu podatkov lahko preverite v aplikaciji Home Connect.

Izjava o skladnosti

Robert Bosch Hausgeräte GmbH izjavlja, da je aparat s funkcijo Home Connect skladen s temeljnimi zahtevami in ostalimi zadevnimi določili direktive 2014/53/ES.

Podrobno izjavo o skladnosti z Direktivo za radijsko opremo najdete na spletu pod www.bosch-home.com na spletni strani vašega aparata med dodatnimi dokumenti.



Pas, 2,4 GHz: 100 mW maks.

Pas, 5 GHz: 100 mW maks.

	BE	BG	CZ	DK	DE	EE	IE	EL
	ES	FR	HR	IT	CY	LV	LT	LU
	HU	MT	NL	AT	PL	PT	RO	SI
	SK	FI	SE	UK	NO	CH	TR	

5 GHz, WLAN (Wi-Fi): samo za uporabo v zaprtih prostorih

Povezava, napa

Ta aparat lahko povežete z ustrežno napo in tako upravljate funkcije nape prek kuhalne plošče.

Imate različne možnosti za medsebojno povezavo aparatov:

Home Connect

Če oba aparata podpirata funkcijo Home Connect, ju je možno povezati prek aplikacije Home Connect.

Oba aparata lahko upravljate z aplikacijo in prek upravljalnega polja.

V ta namen upoštevajte dokumente, priložene Home Connect, in poglavje Home Connect. → "Home Connect" na strani 43



Neposredna povezava aparatov

Če aparat neposredno povežete z napo, lahko napo upravljate prek kuhalne plošče. Obeh aparatov ne morete več povezati z domačim omrežjem ali z aplikacijo. Oba aparata lahko upravljate prek upravljalnega polja.

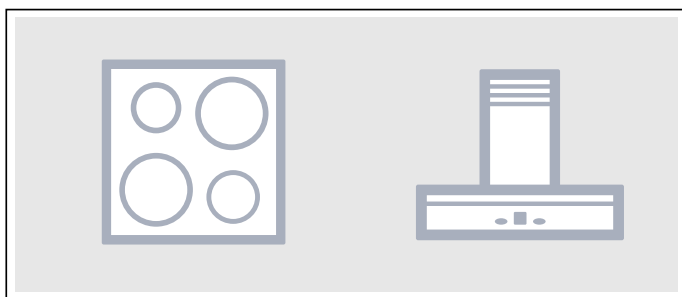

Povezovanje aparatov prek domačega omrežja

Ta način povezave uporabite, če noben aparat ni povezan z aplikacijo Home Connect ali je z njo povezan samo eden.

Če sta aparata med seboj povezana prek domačega omrežja, lahko za kuhavno ploščo uporabljate tako upravljanje nape kot tudi Home Connect.

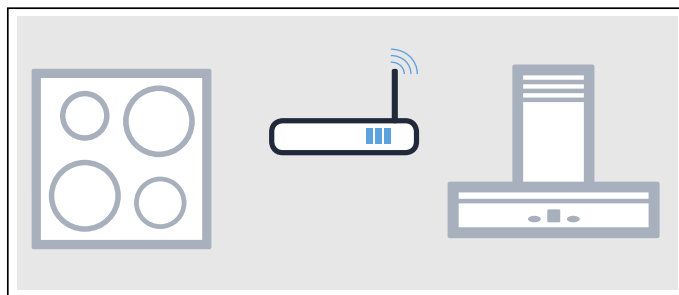

Opombe

- Upoštevajte varnostne napotke v navodilih za uporabo nape in zagotovite, da se ti upoštevajo tudi, ko napo upravljate prek kuhalne plošče. → "Pomembni varnostni napotki" na strani 6
- Upravljanje na napi ima vedno prednost. V tem času upravljanje nape prek kuhalne plošče ni možno.
- V povezanem načinu pripravljenosti aparat porablja največ 2 W.

Nastavitev

Če želite vzpostaviti povezavo med kuhavno ploščo in napo, mora biti kuhalna plošča vklopljena.

Neposredna povezava

Prepričajte se, da je napa izklopljena.

Za to upoštevajte poglavje „Povezava s kuhavno ploščo“ v navodilih za uporabo nape.

Opomba:

Če kuhavno ploščo povežete neposredno z napo, povezava z domačim omrežjem ni več možna in funkcije Home Connect ne morete več uporabljati.

1. S tipko na dotik  odprite osnovne nastavitve.
2. Dotaknite se nastavitve „Krmiljenje nape“.
3. Pritisnite „Neposredna povezava“.
4. V 2 minutah zaženite povezavo na napi.

Ko je kuhalna plošča povezana z napo, se prikaže ustrezno sporočilo. V nastavitvenem območju se prikažejo simboli za upravljanje nape prek kuhalne plošče.

Povezava prek domačega omrežja

Potrebujete usmerjevalnik s funkcijo WPS.

Potrebujete dostop do usmerjevalnika. Sicer sledite korakom pod „Neposredna povezava“.

Najprej se prepričajte, da je napa povezana z istim domačim omrežjem.

1. S tipko na dotik  odprite osnovne nastavitve.
2. Dotaknite se nastavitve „Krmiljenje nape“.
3. Pritisnite „Poveži omrežje“.
4. V 2 minutah pritisnite tipko WPS na usmerjevalniku. Ko je kuhalna plošča povezana z domačim omrežjem, se prikaže ustrezno sporočilo.
5. V 2 minutah zaženite povezavo na napi.

Ko je kuhalna plošča povezana z napo, se prikaže ustrezno sporočilo. V nastavitvenem območju se prikažejo simboli za upravljanje nape prek kuhalne plošče.

Opomba:

Povezavo je mogoče vzpostaviti samo, če sta oba aparata povezana z domačim omrežjem in sta v postopku povezave. Če je čas za postopek povezave pri enem od aparatov že potekel, ponovno zaženite povezavo.

Odklop z omrežja

Shranjene povezave z domačim omrežjem in napo lahko kadar koli ponastavite.

1. S tipko na dotik  odprite osnovne nastavitve.
 2. Dotaknite se nastavitve „Krmiljenje nape“.
 3. Pritisnite „Prekinitev povezave“.
- Povezava je ponovno vzpostavljena.



Upravljanje nape prek kuhalne plošče

V osnovnih nastavitvah kuhalne plošče lahko nastavite delovanje nape glede na vklop in izklop kuhalne plošče ali posameznega kuhališča. → "Nastavitve upravljanja nape" na strani 51

Prek upravljalnega polja lahko izvedete nadaljnje nastavitve.

Nastavitev ventilatorja

Aktiviranje

1. V statusni vrstici se dotaknite simbola . Na prikazovalniku se prikaže predhodno nastavljena stopnja ventilatorja.
2. Izberite zeleno stopnjo ventilatorja. Za izbiro intenzivne stopnje pritisnite **boost**  ali **power boost** .



Ventilator je vklopljen.

Izklop



1. V statusni vrstici se dotaknite simbola .
2. Izberite stopnjo ventilatorja 0. Ventilator je izklopljen.

Nastavitev samodejnega delovanja

Aktiviranje

1. V statusni vrstici se dotaknite simbola .
 2. Izberite auto .
- Samodejno delovanje je vklopljeno. Ob nastajanju pare se ventilator samodejno vklopi.

Izklop

1. V statusni vrstici se dotaknite simbola .
 2. Izberite auto .
- Samodejno delovanje je izklopljeno.

Nastavitev osvetlitve nape

Luč nape lahko vklopite in izklopite prek upravljalnega polja kuhalne plošče.

V statusni vrstici se dotaknite simbola .

Nastavitve upravljanja nape

Upravljanje nape prek kuhalne plošče lahko kadar koli prilagodite svojim potrebam.

Opomba:

Nastavitve se prikažejo samo, če je aparat povezan z napo.

Nastavitev	Opis in možnosti
Upravljanje ventilatorja (samodejni zagon)	Lahko nastavite, ali naj se ob vklopu kuhalne plošče zažene ventilator in kako. <ul style="list-style-type: none"> ■ Izklopljeno – po potrebi morate ročno vklopiti napo. ■ Vklon v samodejnem načinu – napa se vklopi ob vklopu kuhališča in deluje v samodejnem načinu. ■ Vklon v običajnem načinu – napa se vklopi ob vklopu kuhališča in deluje z določeno stopnjo.
Naknadno delovanje ventilatorja	Naknadno delovanje ventilatorja poskrbi za odstranjevanje preostalih vonjav, nato se ventilator samodejno izklopi. <ul style="list-style-type: none"> ■ Ventilator izklopljen. ■ Vklon v samodejnem načinu.* ■ Vklon v standardnem naknadnem delovanju ventilatorja. ■ Ob izklopu kuhalne plošče se nastavitve ventilatorja ne spremenijo.
Samodejen vklop luči	Lahko nastavite, ali naj se luč nape samodejno vklopi skupaj s kuhavno ploščo. <ul style="list-style-type: none"> ■ Izklopljeno ■ Vklonjeno* – osvetlitev se vklopi ob vklopu kuhalne plošče.
Samodejen izklop luči	Lahko nastavite, ali naj se luč nape samodejno izklopi skupaj s kuhavno ploščo. <ul style="list-style-type: none"> ■ Izklopljeno* ■ Vklonjeno – osvetlitev se izklopi ob izklopu kuhalne plošče.
Prekinitve povezave	Shranjene povezave z domačim omrežjem in napo lahko kadar koli ponastavite.
* Prednastavitev ob dobavi	

Čiščenje

Primerna čistilna in negovalna sredstva najdete pri naši servisni službi ali v naši spletni trgovini.

Kuhalna plošča

Čiščenje

Po kuhanju vedno očistite kuhališče. S tem boste preprečili zažiganje ostankov hrane. Kuhališče očistite šele, ko prikaz preostale toplote ugasne.

Kuhališče očistite z vlažno krpo za pomivanje in ga osušite s krpo, da preprečite nastanek madežev vodnega kamna.

Uporabljajte le tista čistilna sredstva, ki so primerna za čiščenje tovrstnih kuhalnih plošč. Prosimo, upoštevajte navodila proizvajalca na embalaži izdelka.

Nikakor ne uporabljajte:

- nerazredčenih sredstev za pomivanje posode
- čistilnih sredstev za pomivalni stroj
- abrazivnih sredstev
- ostrih čistilnih sredstev, kot so razpršilo za čiščenje pečice in odstranjevalci madežev
- jeklenih gobic
- visokotlačnih čistilnikov ali parnih čistilnikov

Trdovratno umazanijo je najlažje očistiti s strgalom za steklokeramiko, ki ga lahko kupite v trgovini. Upoštevajte navodila proizvajalca.

Primerna strgala za steklokeramiko najdete pri naši servisni službi ali v naši spletni trgovini.

S posebnimi gobicami za čiščenje steklokeramičnih kuhalnih plošč dosežete dobre učinke čiščenja.

Možni madeži	
Ostanki vodnega kamna in vode	Kuhalno ploščo očistite takoj, ko se ohladi. Dovoljena je uporaba primerne čistilnega sredstva za steklokeramične kuhalne plošče.*
Sladkor, rižev škrob ali plastika	Očistite takoj. Uporabite strgalo za steklokeramiko. Previdno: nevarnost opeklin.*
* Nato jo očistite še z vlažno krpo za pomivanje posode in jo posušite do suhega z mehko krpo.	

Opomba: Dokler je kuhalna plošča vroča, ne uporabljajte čistilnih sredstev, saj lahko to pripelje do nastanka madežev. Prepričajte se, da ste odstranili vse preostanke čistilnega sredstva.

Okvir kuhalne plošče

Upoštevajte sledeča navodila, da se izognete poškodbam okvirja kuhalne plošče:

- Uporabljajte le toplo milnico.
- Nove krpe za pomivanje pred uporabo temeljito sperite.
- Ne uporabljajte agresivnih ali abrazivnih čistil.
- Ne uporabljajte strgala za steklokeramiko ali koničastih predmetov.

Pogosta vprašanja in odgovori (FAQ)

Uporaba

Na zaslonu se slika ne prikaže.

Morda svetlost ni pravilno nastavljena. Od zgoraj pogledajte na prikazovalnik in v osnovnih nastavitvah nastavite svetlost. Več informacij o nastavitvah najdete v poglavju → "*Osnovne nastavitve*".

Zakaj ni mogoče vklopiti funkcije za pomoč pri kuhanju?

Največja poraba moči aparata je dosežena ali pa je vklopljena funkcija Upravljanje z energijo. Izklopite ali zmanjšajte stopnjo moči aktivnih kuhališč. Več informacij o tej funkciji najdete v poglavju → "*Power-Manager*".

Zvoki

Zakaj je mogoče med kuhanje slišati zvoke?

Glede na sestavo dna posode lahko med delovanjem kuhalne plošče nastanejo zvoki. Ti zvoki so za indukcijsko tehnologijo običajni in ne kažejo na okvaro.

Možni zvoki:

Globoko brenčanje, podobno transformatorju:

nastane, ko kuhate pri visokih stopnjah kuhanja. Zvok izgine ali pa postane tišji, ko znižate stopnjo kuhanja.

Globoko žvižganje:

nastane, ko je posoda prazna. Ta zvok izgine, ko v posodo zlijete vodo ali vanjo položite živila.

Prasketanje:

nastane pri posodah iz različnih, prekrivajočih se materialov ali pri istočasni uporabi posod, ki so različnih velikosti in iz različnih materialov. Jakost zvoka se lahko razlikuje glede na količino in način priprave jedi.

Visoki žvižgajoči toni:

lahko nastanejo, ko dve kuhališči istočasno obratujeta pri najvišji stopnji kuhanja. Žvižganje izgine ali oslabi, ko znižate stopnjo kuhanja.

Zvoki, podobni ventilatorju:

kuhalna plošča je opremljena z ventilatorjem, ki se vključi pri visokih temperaturah. Če je izmerjena temperatura še vedno previsoka, lahko ventilator deluje tudi po tem, ko ste izključili kuhalno ploščo.

Posoda

Kakšna posoda je primerna za indukcijsko kuhalno ploščo?

Informacije o posodi, ki je primerna za kuhanje z indukcijo, najdete v poglavju → "*Kuhanje z indukcijo*".

Zakaj se kuhališče ne segreje in zakaj utripa stopnja kuhanja?

Kuhališče, na katerem stoji posoda, ni vključeno.

Prepričajte se, da je kuhališče, na katerem stoji posoda, vključeno.

Posoda je premajhna za vključeno kuhališče ali pa ni primerna za indukcijo.

Prepričajte se, da je posoda primerna za indukcijo in da stoji na kuhališču, ki je prave velikosti za posodo. Informacije o vrsti, velikosti in položaju posode najdete v poglavjih → "*Kuhanje z indukcijo*", → "*Prilagodljivo območje*" in → "*Funkcija Move*".

Zakaj tako dolgo traja, da se posoda segreje oz. zakaj se ne segreje dovolj, čeprav je nastavljena visoka stopnja kuhanja?

Posoda je premajhna za vključeno kuhališče ali pa ni primerna za indukcijo.

Prepričajte se, da je posoda primerna za indukcijo in da stoji na kuhališču, ki je prave velikosti za posodo. Informacije o vrsti, velikosti in položaju posode najdete v poglavjih → "*Kuhanje z indukcijo*", → "*Prilagodljivo območje*" in → "*Funkcija Move*".

Čiščenje

Kako očistim kuhalne plošče?

Optimalne rezultate dosežete s posebnimi čistilnimi sredstvi za steklokeramiko. Uporaba agresivnih ali abrazivnih čistilnih sredstev, čistilnih sredstev za pomivalni stroj (koncentrati) ali krp za čiščenje ni zaželena.

Več informacij o čiščenju in negovanju kuhališč najdete v poglavju → "Čiščenje"

? Kaj storiti ob motnjah?

Pogosto je vzrok za motnjo le malenkost. Preden pokličete servisno službo, upoštevajte naslednja navodila in namige.

Navodila, opozorila in sporočila o napakah

Če se pojavi težava, se na prikazovalniku samodejno prikažejo navodila, opozorila ali sporočila o napakah. Sledite navodilom na prikazovalniku na dotik, da odpravite težavo.

Opombe

- Skupaj z nekaterimi opozorili se prikaže tudi koda napake. Po potrebi sporočite servisni službi kodo napake.
- Če pride do napake, se aparat ne preklopi v stanje pripravljenosti.

Namigi

Težava	Rešitev
Kuhalne plošče ni mogoče vklopiti.	Z drugimi električnimi aparati preverite, ali je v električnem omrežju prišlo do kratkega stika. Aparat mora biti priključen v skladu z vezalno shemo. Če motnje ni mogoče odpraviti, o njej obvestite servisno službo.
Prikazovalnik na dotik se ne odziva ali je blokiran.	Upravljalno polje je vlažno ali pa na njem stoji predmet. Osušite upravljalno polje ali odstranite predmet.
Stopnje moči kuhališča ni mogoče zvišati.	Skupna moč kuhalne plošče je omejena. V osnovnih nastavitvah spremenite skupno moč pod Največja poraba moči. Zelo velika posoda lahko vpliva na največjo stopnjo moči na isti polovici kuhalne plošče. Znova namestite posodo.
Če se na prikazovalniku na dotik nahaja nek predmet, se oglasi zvočni signal.	Odstranite predmet in znova nastavite kuhalno ploščo. Na upravljalno polje ne postavljajte vroče posode.
Kuhalna plošča se nenavadno odziva oz. je ni več mogoče pravilno upravljati.	Aparat izklopite s hišno varovalko ali varnostnim stikalom v omarici z varovalkami. Počakajte nekaj sekund in ponovno priključite aparat.
Elektronika se je pregrela in izklopila ustrezno kuhališče. Elektronika se je pregrela in vsa kuhališča so se izklopila.	Počakajte, da se elektronika dovolj ohladi. Ko prikaz napake ugasne, lahko nadaljujete s kuhanjem.
Na območju upravljalnega polja je vroča posoda. Za zaščito elektronike se je kuhališče izklopilo.	Odstranite ustrezno posodo. Počakajte nekaj sekund. Ko prikaz napake ugasne, lahko nadaljujete s kuhanjem.
Kuhališče se je pregrelo in izklopilo, da zaščiti delovno površino.	Počakajte, da se elektronika dovolj ohladi, in ponovno vklopite kuhališče.
Funkcije za prenos nastavitvev ni mogoče vklopiti.	Potrdite prikaz napake, tako da se dotaknete poljubnega senzorskega polja. Kuhate lahko kot običajno, ne da uporabite funkcijo za prenos nastavitvev. Pokličite servisno službo.
Območja kuhanja FlexPlus ni mogoče vklopiti.	Potrdite prikaz napake, tako da se dotaknete poljubnega senzorskega polja. Na ostalih kuhališčih lahko kuhate kot običajno. Pokličite servisno službo.

Težava	Rešitev
Kuhališče je dalj časa delovalo brez prekinitiv.	Aktiviral se je samodejni varnostni izklop. Glejte poglavje
Kuhalna plošča ne more vzpostaviti povezave z domačim omrežjem ali z napo. E 70 10	Potrdite prikaz napake, tako da se dotaknete poljubnega senzorskega polja. Lahko kuhate kot ponavadi, brez povezave. Če se prikaz ponovno pojavi, pokličite servisno službo.
Senzor kuhanja se je pregrel in kuhališče se je izklopilo. E8202	Počakajte, da se senzor kuhanja dovolj ohladi, in ponovno vklopite funkcijo.
Senzor kuhanja se je pregrel in vsa kuhališča so se izklopila. E8203	Če ne uporabljate senzorja kuhanja, ga odstranite s posode in shranite ločeno od ostalih kuhališč ali virov toplote. Znova vklopite kuhališča.
Baterija senzorja kuhanja je skoraj prazna. E8204	Zamenjajte baterijo 3V CR2032. Glejte razdelek → "Menjava baterije"
Povezava s senzorjem kuhanja je prekinjena. E8205	Izklopite funkcijo in jo nato ponovno vklopite.
Senzor kuhanja je v okvari. E8206	Pokličite servisno službo.
Prikaz senzorja kuhanja ne sveti in senzor kuhanja se ne odziva.	Zamenjajte baterijo 3V CR2032. Glejte razdelek → "Menjava baterije" Če težave ne odpravite, držite simbol na senzorju kuhanja 8–10 sekund in ponovno povežite senzor kuhanja s kuhhalno ploščo. Glejte razdelek Če težave ne odpravite, pokličite servisno službo.
Prikaz na senzorju utripne dvakrat. Baterija senzorja kuhanja je skoraj prazna. Ko boste naslednjič kuhali, bo lahko prišlo do prekinitve zaradi izpraznjene baterije.	Zamenjajte baterijo 3V CR2032. Glejte razdelek → "Menjava baterije"
Prikaz na senzorju utripne trikrat. Povezava s senzorjem kuhanja je prekinjena.	Držite simbol na senzorju kuhanja 8–10 sekund in ponovno povežite senzor kuhanja s kuhhalno ploščo. Glejte razdelek → "Povezava brezžičnega senzorja za temperaturo z upravljalnim poljem"
Napaka v delovni napetosti, izven običajnega območja delovanja. E9000/E90 10	Obrnite se na dobavitelja električne energije.
Kuhalna plošča ni pravilno priključena. U400	Kuhhalno ploščo izključite iz električnega omrežja. Priključena mora biti v skladu z vezalno shemo.

Demonstracijski način

Če se na zaslonu prikaže simbol , je aktiven demonstracijski način. Aparat se v demonstracijskem načinu ne segreva. Odklopite aparat z električnega napajanja. Počakajte nekaj sekund in ponovno priklopite aparat. V roku 3 minut po priklopu deaktivirajte demonstracijski način v osnovnih nastavitvah.

Servisna služba

Če je treba vaš aparat popraviti, je za vas na voljo naša servisna služba za stranke. Vedno bomo našli primerno rešitev, tudi za preprečevanje nepotrebnih obiskov osebja servisne službe.

Številka E in številka FD

Ko se obrnete na našo servisno službo, navedite številko E in številko FD aparata.

Tipsko tablico s števkami najdete:

- V tehničnem opisu aparata.
- Na spodnji strani kuhalne plošče.

Številko E najdete tudi na steklokeramični površini kuhalne plošče. Številko E, servisni indeks (KI) in številko FD lahko preverite tako, da odprete osnovne nastavitve. V ta namen si preberite poglavje → "*Osnovne nastavitve*".

Upoštevajte, da obisk serviserja v primeru napačnega upravljanja tudi v času trajanja garancije ne bo brezplačen.

Kontaktne podatke najbližje servisne skužbe v posameznih državah najdete tukaj oz. na priloženem seznamu servisnih služb.

Zaupajte sposobnostim proizvajalca. Tako boste lahko prepričani, da popravila opravljajo izšolani servisni tehniki z originalnimi nadomestnimi deli za vaš aparat.

Preglednice in nasveti

Ta preglednica je bila pripravljena za preizkuševalne inštitute, da bi jim olajšali preizkušanje naših aparatov.

Podatki v tabeli se nanašajo na našo dodatno posodo Schulte-Ufer (4 kosi kuhinjske posode za indukcijsko ploščo HEZ 390042) z naslednjimi merami:

- Kozica Ø 16 cm, 1,2 l za kuhališča Ø 14,5 cm
- Lonec Ø 16 cm, 1,7 l za kuhališča Ø 14,5 cm
- Lonec Ø 22 cm, 4,2 l za kuhališča Ø 18 cm
- Ponev Ø 24 cm, za kuhališča Ø 18 cm

Testni obroki	Posoda	Stopnja kuhanja	Predgretje trajanje (min:s)	Po-krov	Priprava Stopnja kuhanja	Po-krov
Topljenje čokolade						
Preliv (npr. znamka Dr. Oetker, temna čokolada s 55 % kakava, 150 g)	Kozica Ø 16 cm	-	-	-	1.5	Ne
Pogrevanje in ohranjanje temperature enolončnice iz leče						
Lečina enolončnica* Začetna temperatura 20 °C						
Količina: 450 g	Lonec Ø 16 cm	9	1:30 (brez mešanja)	da	1.5	da
Količina: 800 g	Lonec Ø 22 cm	9	2:30 (brez mešanja)	da	1.5	da
Lečina enolončnica iz pločevinke Npr. leča s klobasicami znamke Erasco. Začetna temperatura 20 °C						
Količina: 500 g	Lonec Ø 16 cm	9	pribl. 1:30 (premešajte po pribl. 1 min)	da	1.5	da
Količina: 1 kg	Lonec Ø 22 cm	9	pribl. 2:30 (premešajte po pribl. 1 min)	da	1.5	da
Priprava bešamela						
Temperatura mleka: 7 °C Sestavine: 40 g masla, 40 g moka, 0,5 l mleka (3,5 % maščobe) in ščepec soli						
1. Rastopite maslo, umešajte moko in sol ter segrejte zmes.	Kozica Ø 16 cm	2	pribl. 6:00	Ne	-	-
2. Prežganju dodajte mleko in ob nenehnem mešanju kuhajte, dokler ne zavre.		7	pribl. 6:30	Ne	-	-
3. Ko bešamel zavre, ne odmikajte posode s kuhališča in kuhajte še 2 minuti ob nenehnem mešanju.		-	-	-	2	Ne

*Recept v skladu z DIN 44550

**Recept v skladu z DIN EN 60350-2

Testni obroki	Posoda	Stopnja kuhanja	Predgretje trajanje (min:s)	Po-krov	Priprava Stopnja kuhanja	Po-krov
Kuhanje mlečnega riža						
Mlečni riž, kuhan v pokriti posodi Temperatura mleka: 7 °C Mleko segrevajte, dokler se ne začne dvigati. Nastavite priporočeno stopnjo kuhanja in v mleko dodajte riž, sladkor ter sol. Čas priprave, vključno s predgrevanjem pribl. 45 min.						
Sestavine: 190 g okroglozrnatega riža, 90 g sladkorja, 750 ml mleka (3,5 % maščobe) in 1 g soli	Lonec Ø 16 cm	8.5	pribl. 5:30	Ne	3 (premešajte po pribl. 10 min)	da
Sestavine: 250 g okroglozrnatega riža, 120 g sladkorja, 1 l mleka (3,5 % maščobe) in 1,5 g soli	Lonec Ø 22 cm	8.5	pribl. 5:30	Ne	3 (premešajte po pribl. 10 min)	da
Mlečni riž, kuhan v nepokriti posodi Temperatura mleka: 7 °C V mleko dodajte sestavine in segrevajte ob nenehnem mešanju. Izberite priporočeno stopnjo kuhanja in, ko mleko doseže pribl. 90 °C, kuhajte ob rahlem vrenju na manjši stopnji še približno 50 min.						
Sestavine: 190 g okroglozrnatega riža, 90 g sladkorja, 750 ml mleka (3,5 % maščobe) in 1 g soli	Lonec Ø 16 cm	8.5	pribl. 5:30	Ne	3	Ne
Sestavine: 250 g okroglozrnatega riža, 120 g sladkorja, 1 l mleka (3,5 % maščobe) in 1,5 g soli	Lonec Ø 22 cm	8.5	pribl. 5:30	Ne	2.5	Ne
Kuhanje riža*						
Temperatura vode: 20 °C						
Sestavine: 125 g dolgozrnatega riža, 300 g vode in ščepec soli	Lonec Ø 16 cm	9	pribl. 2:30	da	2	da
Sestavine: 250 g dolgozrnatega riža, 600 g vode in ščepec soli	Lonec Ø 22 cm	9	pribl. 2:30	da	2.5	da
Peka svinjskega fileja						
Začetna temperatura fileja: 7 °C						
Količina: 3 svinjski fileji (skupna teža pribl. 300 g, debelina 1 cm) in 15 ml sončničnega olja	Ponev Ø 24 cm	9	pribl. 1:30	Ne	7	Ne
Priprava palačink**						
Količina: 55 ml močnate zmesi na palačinko	Ponev Ø 24 cm	9	pribl. 1:30	Ne	7	Ne
Cvrenje globoko zamrznjenega pomfrita						
Količina: 2 l sončničnega olja, na porcijo: 200 g globoko zamrznjenega pomfrita (npr. znamka McCain 123 Frites Original)	Lonec Ø 22 cm	9	Do temperature olja 180 °C	Ne	9	Ne
*Recept v skladu z DIN 44550						
**Recept v skladu z DIN EN 60350-2						



Thank you for buying a Bosch Home Appliance!

Register your new device on MyBosch now and profit directly from:

- **Expert tips & tricks for your appliance**
- **Warranty extension options**
- **Discounts for accessories & spare-parts**
- **Digital manual and all appliance data at hand**
- **Easy access to Bosch Home Appliances Service**

Free and easy registration – also on mobile phones:

www.bosch-home.com/welcome



Looking for help? You 'll find it here.

Expert advice for your Bosch home appliances, need help with problems or a repair from Bosch experts.

Find out everything about the many ways Bosch can support you:

www.bosch-home.com/service

Contact data of all countries are listed in the attached service directory.

Robert Bosch Hausgeräte GmbH

Carl-Wery-Straße 34

81739 München

Germany

www.bosch-home.com



9001387872

981024(01)