

SIEMENS



洗衣機

WM..N1... WM..N2...

siemens-home.bsh-group.com/welcome

繁體中文版 使用暨安裝說明書

Register
your
product
online

您的新洗衣機

感謝您選擇 Siemens 洗衣機。

請利用幾分鐘的時間閱讀本說明，如此一來更能瞭解本洗衣機的優點。

為了達到 Siemens 所要求的高品質，每台洗衣機在出廠前皆經過嚴格的檢查以確保功能與性能正常。

關於產品、配件、替換零件與服務的詳細資訊，請參閱我們的網站 www.siemens-home.bsh-group.com，或是聯絡售後服務中心。

操作與安裝說明可能包含不同型號，我們將會特別提示差異之處。



啟動洗衣機前，請詳閱操作與安裝說明。

圖示規則

⚠ 警告!

此由符號和警語所組合的標示代表有潛在的危險狀況。若未加留意，可能導致死亡或受傷。

注意!

此警語代表有潛在的危險狀況。若未加留意，可能導致受傷或破壞環境。

說明 / 小技巧

機台最佳使用方式以及其他實用資訊的相關說明。

1. 2. 3. / a) b) c)



處理過程會以數字或字母表示。

■ / -

列舉項目會以小方塊或破折號表示。

目錄

 用途	4	 程序預設設定	19
 安全說明	5	Temp. °C (溫度)	19
兒童 / 人員 / 寵物	5	rpm Ⓞ (脫水速度)	19
安裝	5	Finish in ☺ (預設程序完成時間)	19
操作	6	 附加程序設定	20
清潔 / 維護	7	speed/eco (高速便捷模式 / 綠色節能模式)	20
 環境保護	8	Rinse+ (額外過水)	20
包裝 / 舊機器	8	Less Iron (防皺易熨)	20
關於節能使用洗衣機的建議	8	Prewash (預洗)	20
 定位和連接	8	 操作電器	21
電器隨附附件	8	準備洗衣機	21
安全說明	9	選擇洗衣機上相應的程序 / 開關按鈕	21
安裝地點	9	變更程序預設設定	21
安裝在底座或木製樓板上	9	選擇附加程序設定	21
將洗衣機安裝在廚房中	9	將待洗滌的衣物放入滾筒	21
取下運輸鎖定器	9	確定用量並添加洗滌劑、添加劑和護理劑	22
軟管及電線長度	10	啟動程序	23
供水	10	兒童安全鎖	23
排水	11	添加 / 取出衣物	23
水平調校	12	變更程序	23
電源連接	12	取消程序	23
初次洗滌前	13	過水停止時程序結束	24
搬運	13	洗程結束	24
 瞭解本機器	14	取出衣物 / 關閉洗衣機電源開關	24
洗衣機	14	 電器設定	25
控制面板	15	 清潔與打理	26
顯示面板	15	洗衣機外殼 / 控制面板	26
 衣物	17	洗衣筒	26
準備衣物	17	除鈣	26
衣物分類	17	洗滌劑添加盒和外殼	26
浸泡	17	清潔用量輔助工具 A 液體洗衣劑專用	26
 洗滌劑	18	排水泵堵塞	27
關於洗滌劑的正確選擇	18	排水軟管虹吸管位置堵塞	27
節省能源和洗滌劑	18	供水濾網堵塞	27

 故障和處理程序	28
緊急釋放	28
顯示面板上的資訊.....	29
故障和處理程序.....	30
 售後服務.....	31

用途

- 本產品僅限於家居中使用。
- 請勿在結霜和 / 或戶外安裝或使用本電器。如果殘留的水分結冰，可能會令電器受損。如果水管結冰，可能會裂開或爆裂。
- 本電器僅適用於清洗家用衣物，其中包含可機洗的衣物或可手洗的羊毛衣物（請參閱衣物上的洗滌標籤）。嚴禁將本電器用於其他用途。
- 此電器可使用自來水以及市售洗衣劑和護理產品（必須適用於洗衣機）。
- 本產品僅適用於最高海拔 4000 米以下的地區。

啟動電器前：

檢查電器外觀是否受損。若有受損，請勿啟動電器。如有任何問題，請聯絡您的專業代理商或我們的客戶服務中心。

請詳細閱讀並遵守操作和安裝說明，以及其他電器所附之資訊。

請保留文件供日後參考或交給下一位持有者。

安全說明

以下安全資訊與警告可以保護您免於受傷，同時避免您周遭的物品受損。

在安裝、維護、清潔和操作電器時，應採取必要安全措施並保持警惕。

兒童 / 人員 / 寵物

警告 致命風險！

由兒童或無法評估風險的人員使用可能會導致受傷，或造成生命危險。請特別注意：

- 8歲以上的兒童，身體、知覺或精神有障礙者，以及欠缺使用本電器經驗和知識者，必須在負責其安全人員的監督下或了解設備安全及相關潛在危險的人員指導下才可使用本電器。
- 兒童不可將本電器當作玩具。
- 不得讓兒童在無人監督下進行電器的清潔與維護。
- 必須確保3歲以下孩童遠離電器。
- 在無人看管的情況下，切勿讓兒童或無法評估風險的人員靠近電器。

警告 致命風險！

兒童可能會將自己反鎖在電器中，而造成生命危險。

- 切勿將電器安裝在門後，因為機門可能會受到阻擋或無法完全開啟。
- 當電器已達使用年限，請將插頭拔掉並剪斷電源線，然後破壞電器的門鎖。

警告 窒息危險！

若兒童將膠膜或包裝袋當作玩具，可能會導致兒童被這些材料裹住，甚至導致窒息。

請將包裝袋及膠膜放在兒童無法觸及之處。

警告 中毒風險！

若喝下洗衣劑和衣物護理產品，可能會導致中毒。

若意外吞食，請盡速就醫。請將洗衣劑與護理產品放在兒童無法觸及之處。

警告 燙傷風險！

在高溫洗滌時，洗衣機門上的玻璃也會變熱。

機門高溫時，應確保孩童不會觸摸電器。

警告 眼睛或皮膚刺激！

接觸洗衣劑或護理產品可能會導致眼睛或皮膚過敏或發炎。

如果眼睛或皮膚與洗衣劑 / 護理產品直接接觸，請立即用水徹底沖洗。請將洗衣劑與護理產品放在兒童無法觸及之處。

安裝

警告 電擊 / 火災 / 物料受損 / 電器損壞的風險！

若電器未妥善安裝，可能會構成危險。請遵守以下內容：

- 電源插座的主電壓必須符合電器識別銘牌上的額定電壓。連線負載和所需的保險絲保護資訊都註明在識別銘牌上。
- 本電器只可以連接已妥善安裝的保護型插座。電源插座必須位於可輕易觸及的位置。
- 電源插頭和保護接點插座必須相符，而且接地系統必須正確地安裝。
- 安裝使用的電線必須有足夠的截面面積。
- 電源插頭必須位於可輕易觸及的位置。若無法達致上述要求，為了符合對應的安全規例，必須按照電力裝置規例，在電力裝置中加入一個開關（雙極切斷）。
- 如果使用漏電保護器，請選擇有下列標誌的產品：。只有此標誌可以確保漏電斷路器符合所有適用的法規。

警告 電擊 / 火災 / 物料受損 / 電器損壞的風險！

若電器的電源線損壞或遭修改，可能會造成電擊、短路或因過熱造成火災。

不可扭曲、擠壓、修改電源線或接觸熱源。

警告

火災 / 物料受損 / 電器損壞的風險！

使用延長線或多孔插座可能會因過熱造成火災或短路。

請直接將電器連接到正確安裝的接地插座。請勿使用延長線、多孔插座或分接器。

警告

受傷 / 物料受損 / 電器損壞的風險！

- 電器運作時可能會震動或移動，造成人員受傷或物料受損。
電器應置於乾淨、平坦而堅固的表面，使用氣泡水平儀檢查並以螺牙腳座調整。
- 若握住電器突出的部件（例如機門）來抬起和移動電器，可能會造成部件斷裂而造成受傷。
請勿握住電器突出的部件來移動電器。

警告

受傷風險！

- 此電器具有一定的重量。試著抬起可能會造成受傷。
請勿試圖抬起電器。
- 手可能會被電器尖銳的邊緣割傷。
請勿握住電器尖銳的邊緣。需要抬起電器時，請戴上保護手套。
- 若水管和主電源線未確實固定，可能讓人絆倒並造成受傷。
將水管和主電源線確實固定，如此才不會造成人員絆倒。

注意！

物料受損 / 電器損壞

- 若水壓太高或太低，電器可能無法正常運作，亦可能造成物料受損或電器損壞。
請確認供水機構的水壓至少達到 100 kPa (1 bar)，但不超過 1000 kPa (10 bar)。
- 若水管經過修改或受損，可能會造成物料受損或電器損壞。
水管不得扭曲、擠壓、修改或切割。

- 使用其他品牌的水管供水可能會造成物料或電器損壞。
必須使用電器隨附的水管或原廠的替換水管。
- 電器透過運輸鎖定器防止運送途中滑動。若電器啟動前尚未移除運輸鎖定器，可能會損壞電器。
首次使用次，請確定已拆下運輸鎖定器。請保留運輸鎖定器。若要運送電器，請將運輸鎖定器重新裝上以避免電器在運送途中受損。

操作

警告

火災 / 爆炸風險！

如果放入預先使用含有溶劑的洗衣劑，例如除污劑 / 洗滌液處理的衣物，可能會在滾筒中產生爆炸。
使用機器清洗上述衣物之前，請先用水徹底清洗一次。

警告

中毒風險！

含有溶劑的清潔劑可能會產生有毒氣體。
請勿使用含有溶劑的清潔劑。

警告

受傷風險！

- 若依靠或坐在開啟的機門上，可能會令電器翻覆而造成受傷。
請勿依靠或坐在開啟的機門上。
- 若攀爬到電器上，可能會令工作台斷裂而造成受傷。
請勿攀爬到電器上。
- 若在滾筒轉動時碰觸，將會讓手受傷。
請等到滾筒停止轉動。

警告

燙傷風險！

使用高溫洗滌功能時，在某些情況下，例如高溫洗滌液排放到洗臉盆時接觸高溫洗滌液，可能會導致燙傷。
切勿觸摸高溫的洗衣水。

**警告****眼睛或皮膚刺激！**

在電器運轉過程中，若洗滌劑添加盒未關閉，那麼洗衣劑和護理產品可能會噴濺出來。

如果眼睛或皮膚與洗衣劑 / 護理產品直接接觸，請立即用水徹底沖洗。若不慎吞食，請盡速求醫。

注意！**物料受損 / 電器損壞**

- 若衣物量超過電器的最大負載量，電器可能無法正常運作，亦可能造成物料受損或電器損壞。
請勿超過烘乾衣物的最大負載量。請遵守每個烘乾程序的最大衣物負載量 → 參閱操作與安裝說明書的附表。
- 若在電器中倒入錯誤用量的洗衣劑或清潔劑，可能會損害物料或損壞電器。請依照製造商說明使用洗衣劑 / 護理產品 / 清潔劑或柔順劑。

清潔 / 維護**警告****致命風險！**

本設備為電力驅動。接觸帶電零件或會導致觸電。請特別注意：

- 關掉電器。切斷電器電源（拔掉插頭）。
- 請勿以潮濕的手握住電源插頭。
- 從插座上拔下插頭時，切勿拉扯電線而是握住插頭本體，否則可能令成電線受損。
- 請勿對電器或其功能進行任何技術上的修改。
- 電器的維修或其他工作應由客戶服務中心或電工進行。相同規則也適用於更換主電線（若有需要）。
- 您可以向我們的客戶服務中心訂購主電線。

**警告****中毒風險！**

含有溶劑的清潔劑可能會產生有毒氣體。請勿使用含有溶劑的清潔劑。

**警告****電擊 / 物料受損 / 電器損壞的風險！**

若濕氣進入電器中，可能會造成短路。請勿使用高壓清洗機或蒸氣清潔器來清潔您的電器。

**警告****受傷 / 物料受損 / 電器損壞的風險！**

使用其他品牌的零件或配件十分危險，可能會造成受傷、物料受損或電器損壞。基於安全考量，僅可使用原廠零件及配件。

注意！**物料受損 / 電器損壞**

如果清潔劑和衣物預處理劑（例如去污劑、預洗噴潔劑等）與電器表面接觸，可能會導致電器損壞。請特別注意：

- 避免此類溶劑與電器表面接觸。
- 只能使用水及軟布清潔電器。
- 立刻清除所有殘餘的清潔劑、噴霧或其他殘留物。

環境保護

包裝 / 舊機器



請以環保方式棄置包裝。此設備根據歐盟關於使用過的電器及電子產品的指令 2012/19/EU (使用過的電器及電子產品 - WEEE) 貼有相關標籤。該指引規定了歐盟範圍內舊電器退還及回收的框架。

關於節能使用洗衣機的建議

- 請按相應程序在電器中放入最大衣物量，以達到節約用水和能源的最佳效果。
程序概覽
→ 操作和安裝說明的補充資料。
- 以不作預洗的方式清洗髒污程度普通的衣物。
- 洗滌微髒和一般髒污衣物時可節省能源和洗劑。
→ "洗滌劑" 頁 18
- 設定的溫度可參考衣物護理標籤上的指示。為提供最佳節能與洗衣效果，機器中的溫度可能略有不同。
- 電器會切換為節能模式以節約能源。面板顯示燈會在幾分鐘後熄滅，▶ 按鈕閃爍。
→ "顯示面板" 頁 15
- 如果隨後需要將衣物放入乾衣機中烘乾，則根據乾衣機製造商的說明選擇脫水速度。

定位和連接

電器隨附物件

提示：檢查洗衣機是否存在任何運輸損壞。切勿使用損壞的機器。若有問題，請與購買的經銷商或我們的客戶服務中心聯絡。

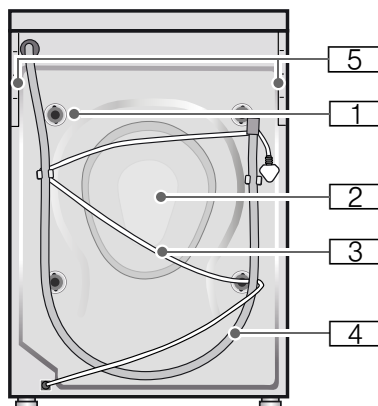

- 1 運輸鎖定器
- 2 後蓋板
- 3 電源線
- 4 排水軟管
- 5 支撐結構，可視乎需要拆下。

電器亦包括：

- 操作和安裝說明的補充資料
- 客戶服務中心目錄 *
- 保修書 *
- 移除運輸鎖定器後開口的蓋板
- 底蓋板。使用電器前必須正確安裝 *
- 供水軟管
- 用於固定排水軟管的彎管 *

此外，需要使用軟管夾（直徑 24 - 40 毫米，可在專業經銷商處購買）將排水軟管與虹吸管連接。

實用工具

- 對齊水平尺
- 鬆開運輸鎖定器與對齊電器基座的扳手
- * 視乎型號而定

安全說明

警告 受傷風險！

- 洗衣機本身非常重。因此抬起 / 運送洗衣機時必須小心操作。
- 如果試圖抓住洗衣機的突起部位（例如洗衣機門）而將其抬起，那麼洗衣機的零件可能會損壞，甚至導致身體受傷。切勿試圖抓住洗衣機的突起部位將其抬起。
- 如果軟管和電源線位置安排不妥當，就有可能導致絆倒和受傷。小心配接軟管與電線，以免絆倒。

注意！ 損壞電器

結冰的軟管可能會裂開或碎裂。請勿將洗衣機安裝在可能結霜的環境或室外。

注意！ 漏水損壞

供水軟管和排水軟管的連接點處都存有較高的水壓。為避免漏水和滲水引起的損壞，您必須嚴格遵守本章節中的相關說明。

提示

- 除了此處所列之安全資訊外，各地水電供應者可能還有特殊需求。
- 如有疑問，請由專業人員安裝本設備。

安裝地點

提示：洗衣機必須平穩放置，確保其不會移動。

- 安裝地點的表面必須平穩堅固。
- 不適合安裝於軟質地面 / 地板。

安裝在底座或木製樓板上

注意！ 損壞電器

脫水時，洗衣機可能會「緩慢移動」，甚至從底座上翻倒 / 傾倒。必須用固定支架將洗衣機的基座固定。

提示：將洗衣機安裝在木製樓板上：

- 盡可能安裝在牆角處。
- 安裝在防水木板（厚度約 30 毫米）上，用螺絲與樓板牢牢固定。

將洗衣機安裝在廚房中

警告 致命風險！

如果觸摸帶電零件，可能會導致觸電。請勿拆除洗衣機的蓋板。

提示

- 開孔深度必須為 60 厘米。
- 只可將洗衣機安裝在連續的工作檯面底下，且工作檯必須緊固連接相鄰的櫥櫃。

取下運輸鎖定器

注意！ 損壞電器

- 洗衣機在運輸過程中透過運輸鎖定器固定。如果未及時拆除運輸鎖定器，洗衣機運行時可能受到損壞。因此，首次使用洗衣機前，必須將四個運輸鎖定器完全拆除。將拆下的運輸鎖定器儲存在安全的地方。
- 為避免發生運輸損壞，如果後續需要搬運洗衣機，那麼必須先將運輸鎖定器裝回洗衣機初始的位置。

提示：為避免受傷，處理時必須特別小心。

1. 使用扳手鬆開所有固定螺絲，直到螺絲可以自由轉動。
2. 傾倒電器後，零件將會散落至地板。



3. 將蓋板裝上。

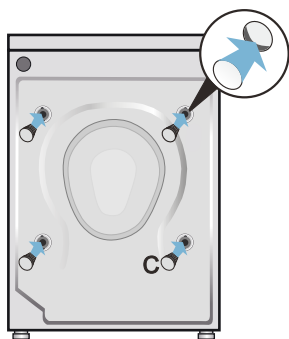

軟管及電線長度

■ 左側連接

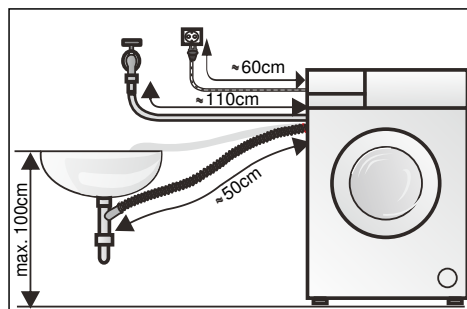

■ 右側連接

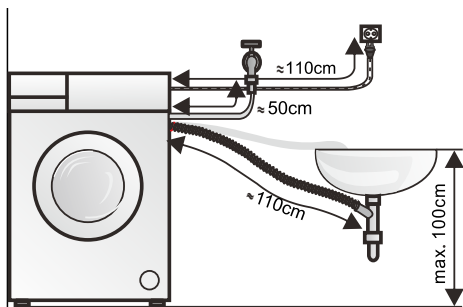

可透過專業零售商 / 我們的客戶服務中心購買以下配件：

- 冷水軟管延長管。
- 供水長軟管。

供水

警告
致命風險！

如果觸摸帶電零件，可能會導致觸電。

提示

- 請按照本章節說明進行操作，以避免洩漏或滲水而造成損害！
- 洗衣機必須使用冷水供水。避免將連接至未增壓熱水爐的冷熱水混合龍頭。
- 切勿經常拆下入水管，鬆脫的連接處易造成漏水。建議您使用電器專用的入水管。
- 避免使用舊的供水軟管。應使用隨機提供的供水軟管，或從專業授權零售商處購得的軟管。
- 請勿扭曲或擠壓供水軟管。
- 不可改造（剪短或切斷）供水軟管，否則將無法保證軟管強度。
- 只可徒手扭緊螺絲連接處。如果用工具（鉗子）將螺絲旋得太緊，可能會導致螺絲紋損壞。
- 如有疑問，請由技術人員安裝本電器。

供水的最佳水壓

最低 100 kPa (1 bar)

最高 1000 kPa (10 bar)

當水龍頭打開時，自來水流速最低為 8 公升 / 分鐘。

若水壓高過此數字，則必須安裝減壓閥。
將供水軟管與水龍頭 (3/4" = 26.4 mm) 和洗衣機連接：

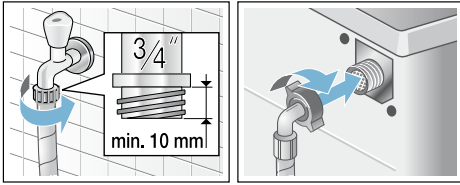

提示： 請小心打開水龍頭，檢查各連接點的滲漏緊閉程度。螺絲連接處位於水管壓力下方。

排水

注意！
漏水損壞

如果在排水過程中，由於水壓過高導致排水軟管從水盆中滑出，或者軟管接頭鬆脫，那麼流出的水可能會引起淹水。固定排水軟管，確保其不會滑出或鬆脫。

提示： 請勿扭曲排水軟管或將軟管拉緊。

可根據下列說明敷設排水軟管：

■ 出水至水槽



警告

燙傷風險！

使用高溫洗滌功能時，如果在某些情況下，如熱水排放到洗臉盆中時接觸熱水，可能會導致燙傷。

請勿將手伸入熱水中。

注意！

洗衣機或衣物損壞

如果排水軟管的末端浸在排出的水中，那麼水可能會被回吸至洗衣機內，導致洗衣機 / 織物損壞。

應確認：

- 塞子不會堵塞水槽排水。
- 避免將排水軟管的末端浸入排出的水中。
- 洗衣機排水的速度夠快。

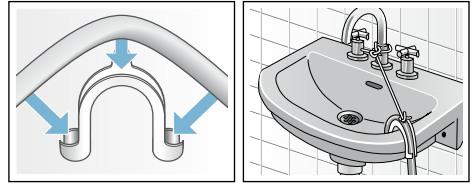

■ 排水至虹吸管

必須使用直徑 24-40 毫米的軟管夾將接頭牢牢固定（可從專業經銷商處購得）。

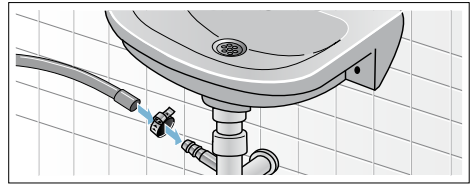

■ 將洗衣機的排水排放至帶有橡膠套管的塑膠管中，或排水槽中

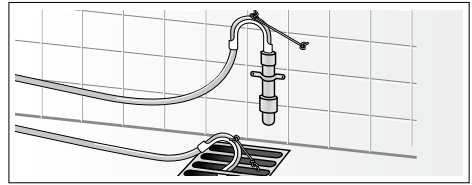

水平調校

使用水平儀確保洗衣機放置位置處於水平狀態。

水平調節不當可能會導致洗衣機發出強烈的噪音、劇烈的振動以及「緩慢移動」。

1. 使用扳手，順時針旋轉鎖緊螺母將其擰鬆。
2. 使用水平儀檢查洗衣機的校準，並視乎需要進行調整。轉動電器的基座來改變其高度。
3. 將鎖定螺帽旋緊至機殼上。
這時請抓緊基座，且不要調整高度。
電器四個基座上的鎖定螺帽均必須旋緊在機殼上！

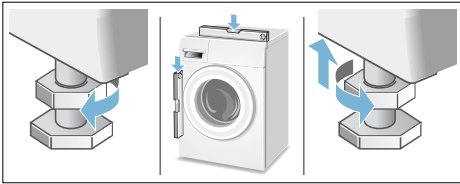

電源連接

警告

致命風險！

如果觸摸帶電零件，可能會導致觸電。

- 手部潮濕時，不要觸碰或握持電源插頭。
- 拔下電源線時，必須用手抓住插頭而不是電線，否則會導致電源線損壞。
- 請勿在機器運行過程中拔下電源插頭。

遵循以下說明，並確保：

提示

- 實際電源電壓與洗衣機上注明的電壓（銘牌）相同。
額定銘牌上會顯示所需連接的電力負荷及保險絲。
- 洗衣機只可以透過適當安裝的接地插座連接交流電使用。
- 電源插頭之規格與插座規格相同。
- 電纜線橫截面積符合規定。
- 地線裝置已安裝妥當。
- 必須由專業電工替換電源線（需要更換電源線時）。替換之電源線配件可向客戶服務中心購買。
- 不得使用多個電源插頭 / 連接器或延長電線。
- 如果使用漏電保護斷路器，則必須使用帶有以下符號的電路器：。
此符號確保斷路器種類符合相關法規。
- 電源插頭必須始終隨時可輕鬆接觸到。
- 不可扭曲、擠壓、修改或切斷電源線。
- 電源線不可接觸熱源。

初次洗滌前

洗衣機出廠前經過全面測試。為清除生產過程中的殘留物或測試過程中可能殘留的任何液體，請在產品中沒有任何衣物的情況下，運行第一次洗滌程序。

提示：洗衣機必須正確安裝和連接。

→ 頁 8

1. 檢查電器。
提示：切勿使用損壞的機器。請通知客戶服務中心。
2. 連接電源插頭。
3. 打開水龍頭。
4. 請勿放入任何衣物。關上機門。
5. 視乎型號而定，運行 **Drum Clean (清潔洗衣筒)*** 或 **Cottons (棉質衣物) 90 °C** 程序。
6. 打開洗衣劑添加盒。
7. 在洗劑格II中倒入約1公升水。
8. 在洗劑格II中倒入標準洗衣劑。
提示：為避免洗衣劑產生過多泡沫，只使用洗衣劑製造商建議用量的一小半。請勿使用羊毛或纖幼衣物專用洗衣劑。
9. 關好洗衣劑添加盒。
10. 按下 ▷ 按鈕。
11. 程序結束時，關閉電器。

您的洗衣機現在已處於準備就緒狀態，即可開始使用。

搬運

例如，當搬家時

準備工作：

1. 關閉水龍頭。
2. 降低供水軟管中的水壓。
→ "供水濾網堵塞" 頁 27
3. 將剩餘的洗衣水排放乾淨。
→ "排水泵堵塞" 頁 27
4. 斷開洗衣機電源。
5. 拆除軟管。

安裝運輸鎖定器：

取下四個蓋子與後蓋板。將螺栓插入並旋緊。

再次啟動電器前：

提示

- 必須將運輸鎖定器拆除。→ 頁 9
- 為避免未使用過的洗衣劑在下次洗衣程序中直接流入排水口：將約1公升水倒入洗劑格 II，然後開始 **Spin/Empty (脫水/排水)** 程序。

* 視乎型號而定

瞭解本機器

洗衣機

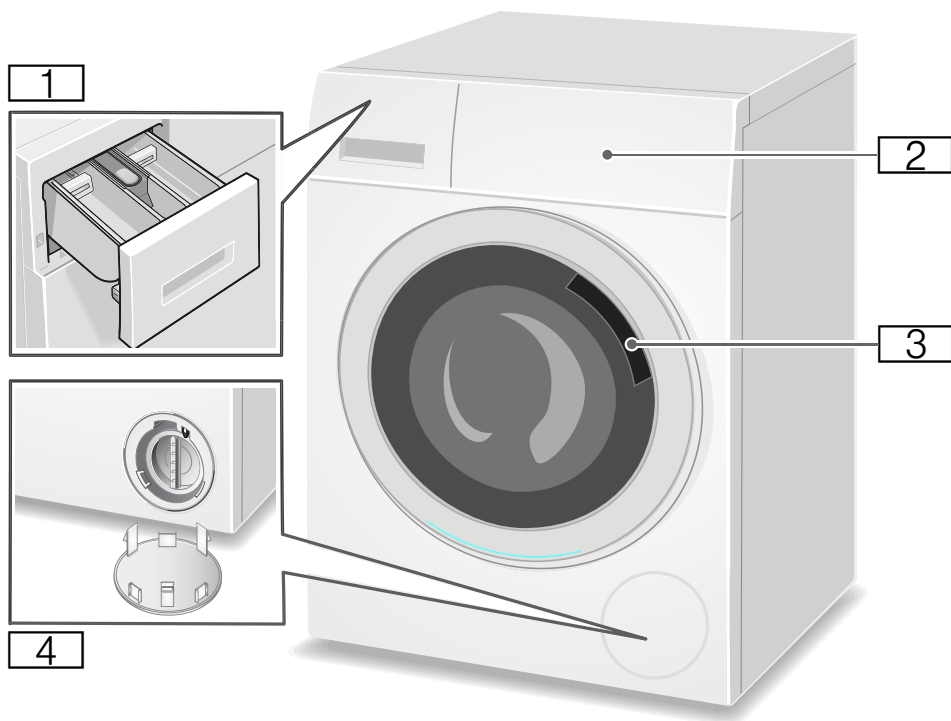

- 1 洗衣劑添加盒
- 2 操作 / 顯示面板
- 3 設有門柄位置的機門
- 4 排水泵蓋

控制面板

* 控制面板視乎型號而定

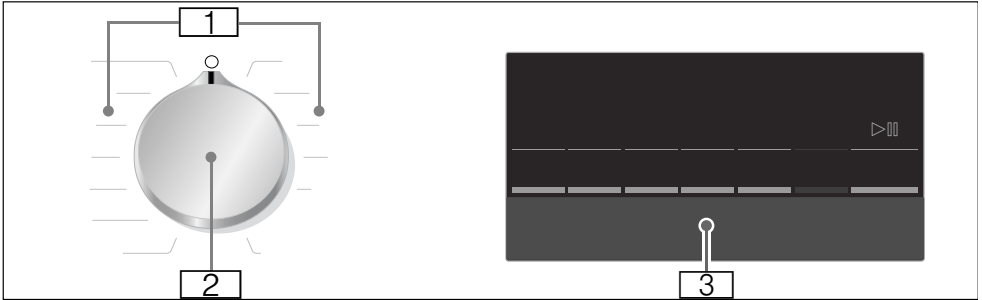

1 程序 → 操作和安裝說明的補充資料。

2 程序旋鈕

3 設定和資訊顯示面板

顯示面板

提示：此表格提供顯示面板可用的設定選項及資訊；差異視乎型號而定。

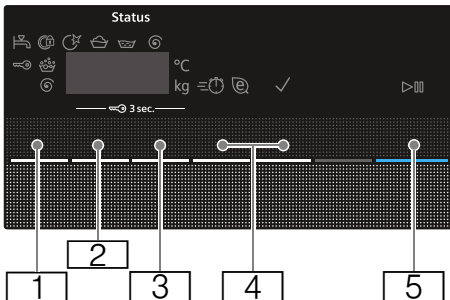
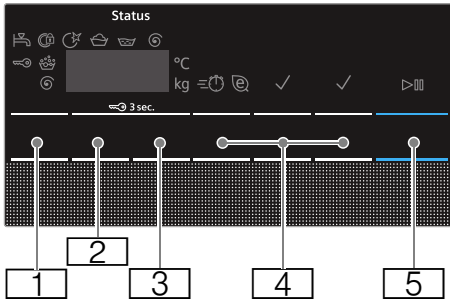

按鈕	顯示屏指示燈	說明
1		可選擇的 Temp. °C (溫度) --- 90 °C** 單位 °C; --- = 冷水
2		可選擇的 rpm (脫水速度) ---, 0 - 1200** (rpm) 單位; 0 = 無脫水程序, 只運行排水; --- = 免排水
3		Finish in (預設程序完成時間) 例如: 2:30 程序持續時間, 視乎選擇的程序 (h:min = 小時:分鐘) 1 - 24 h 程序將會在 ... h (小時) 後結束 (預定時間)
4		其他程序設定: → 頁 20
		* 視乎型號而定
		** 視乎所選程序、設定與型號

按鈕	顯示屏指示燈	說明
		speed/eco (高速便捷模式 / 綠色節能模式)
	✓	Less Iron (防皺易熨)*
	✓	Rinse+ (額外過水)*
	✓	Prewash (預洗)*
		用於啟動或中斷程序的 按鈕 ，例如添加衣物或取消程序
* 視乎型號而定		
** 視乎所選程序、設定與型號		

顯示面板上的其他資訊

顯示屏指示燈	說明
	8 公斤 **
	建議負載
	程序進度:
	清洗
	過水
	脫水
	<i>End</i> 程序結束
	- - - 免排水時程序結束
	洗衣機門
	→ " 添加 / 取出衣物 " 頁 23
	→ " 顯示面板上的資訊 " 頁 29
	水龍頭
	→ " 顯示面板上的資訊 " 頁 29
* 視乎型號而定	
** 視乎所選程序、設定與型號	

顯示屏指示燈	說明
	兒童安全鎖
	→ " 兒童安全鎖 " 頁 23
	→ " 顯示面板上的資訊 " 頁 29
	泡沫檢測
	→ " 顯示面板上的資訊 " 頁 29
	Drum Clean (清潔洗衣筒) 程序的指示燈 *
	→ " 顯示面板上的資訊 " 頁 29
	→ " 電器設定 " 頁 25
	E: - -
	故障顯示
	→ " 顯示面板上的資訊 " 頁 29
	0 - 4
	信號設定:
	→ " 電器設定 " 頁 25
* 視乎型號而定	
** 視乎所選程序、設定與型號	

提示：節能模式

電器會切換為節能模式以節約能源。顯示照明會在幾分鐘後熄滅， 按鈕閃爍。此時按下任何按鈕即可使顯示面板重新亮起。程序執行時節能模式不會啟動。



衣物

準備衣物

注意!

洗衣機或衣物損壞

異物（例如硬幣、萬字夾、針、釘子）可能會損壞衣物或洗衣機中的組件。

因此，準備洗衣時請注意以下提示：

- 清空所有口袋。

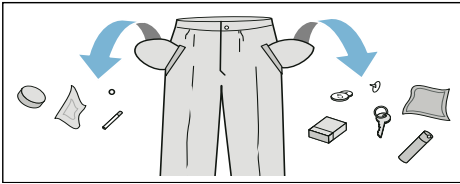

- 檢查是否有金屬物品（萬字夾等）並從衣物中取出。
- 將精緻衣物放入洗衣袋洗滌（緊身褲、帶鋼托的胸罩等）。

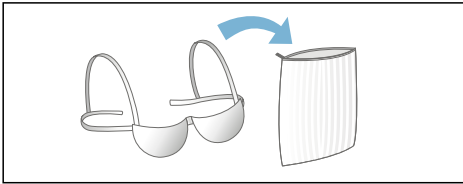

- 移除窗簾配件或將窗簾放入洗衣袋。
- 拉上衣服或褲子上的拉鍊，並扣上所有鈕扣。
- 將口袋與領口中的沙子刷掉。

衣物分類

根據護理指示和護理標籤上的製造商資訊來為衣物分類：

- 布料 / 纖維類型
- 顏色

提示：若不正確地洗滌，可能會使衣物褪色。白色和彩色衣物分開洗滌。新上色布料需在第一次洗滌時分開洗滌。

- 髒污程度
將同等髒污程度的衣物一起洗滌。

衣物髒污程度的例子：

→ "節省能源和洗滌劑" 頁 18

- **輕度：**不需要預洗；根據需要選擇 **speed**（高速便捷模式）設定
- **一般**
- **嚴重：**適當減少衣物量，並選擇帶預洗的程序
- **污漬：**即時處理 / 預先處理出現的污漬。首先，在污漬上輕拍肥皂水；不要揉搓。然後選擇適當的程序洗滌衣物。有時，頑強或乾燥的污漬可能需要多洗幾次才能去除。

- 護理標籤上的符號

提示：符號中的數字表示可選擇的最高洗滌溫度。

- 適用於一般洗滌程序；
例如：棉質衣物程序
- 需要輕柔程序；
例如：輕柔衣物程序
- 需要特別輕柔的程序；例如：
纖幼 / 絲質衣物程序
- 適用於手洗；例如：羊毛衣物程序
- 請勿用洗衣機洗滌。

浸泡

1. 請根據製造商的說明，將浸泡劑 / 洗衣劑注入添加格II。
2. 選擇所需的程序。
3. 按下 >>> 按鈕以啟動程序。
4. 約十分鐘後按下 >>> 按鈕以暫停程序。
5. 所需的浸泡時間結束後，再次按下啟動 >>> 按鈕繼續或變更程序。

提示

- 放入相同顏色的衣物。
- 不需添加額外的洗滌劑；浸泡液用於洗滌。

洗滌劑

關於洗滌劑的正確選擇

護理標籤上的資訊對於選擇正確的洗滌劑、洗滌水溫和洗護方法非常重要。

- **含螢光增白劑的標準洗滌劑**
適合耐熱的亞麻布或棉製白色衣物
程序：棉質衣物 / 冷水 – 最高 90 °C
- **適用於彩色衣物，無漂白劑或螢光增白劑的洗滌劑**
適合亞麻布或棉製的彩色衣物
程序：棉質衣物 / 冷水 – 最高 60 °C
- **適用於彩色衣物或精緻衣物，無螢光增白劑的洗滌劑**
適合輕柔纖維、合成纖維製的彩色衣物
程序：輕柔衣物 / 冷水 – 最高 60 °C
- **適用於精緻衣物的洗滌劑**
適合精緻衣物、精細織物、絲或粘膠纖維
程序：纖幼 / 絲質衣物 / 冷水 – 最高 40 °C
- **適用於毛織品的洗滌劑**
適合羊毛布料
程序：羊毛衣物 / 冷水 – 最高 40 °C

節省能源和洗滌劑

若為輕微和一般髒污，您可節省能源（較低的洗滌溫度）和洗滌劑。

節約	髒污 / 說明
<p>根據建議劑量降低溫度和洗劑量根據建議劑量降低溫度和洗劑量</p>  <p>根據護理標籤設定溫度，並根據嚴重髒污的建議劑量放入洗劑量</p>	<p>輕度 無明顯的髒污或污漬。只帶有些許體味的織物，例如：只帶有些許體味的織物，例如：</p> <ul style="list-style-type: none"> ■ 輕薄的夏季衣物或運動服（穿幾個小時） ■ T恤、襯衫、短衫（穿一天） ■ 客房床單和毛巾（使用一天） <p>一般 有明顯髒污或少量污漬，例如：</p> <ul style="list-style-type: none"> ■ T恤、襯衫、短衫（汗濕透了，穿了幾次） ■ 毛巾、寢具（使用一星期） <p>嚴重 清晰可見的污垢和（或）污漬，例如餐具拭布、嬰兒用品、工作服</p>

提示：確定各種洗滌劑 / 添加劑 / 護理劑和清潔劑的用量時，必須嚴格遵守製造商的說明。

→ "確定用量並添加洗滌劑、添加劑和護理劑" 頁 22

P+ 程序預設設定

所有程序的預設設定均在出廠時預設，選擇程序後將顯示在顯示面板上。

想要變更預設設定，可以重覆按下按鈕直到需要的設定顯示在顯示面板上。

提示： 按住按鈕可以自動選擇設定值，直到最後一個設定值。再次按下按鈕，可以重新變更設定值。

可用設定視乎型號而定。

操作與安裝說明的補充資料中有每個程序設定的可用選項概覽。

Temp. °C (溫度)

根據程序執行階段，您可以在程序開始前和運行過程中改變溫度。

提示

- 可供設定的最高溫度視乎所選的程序。
- 根據變更的溫度值，剩餘時間或會增加或減少。

rpm (脫水速度)

視乎程序的階段，您可以在程序開始前和執行中變更脫水速度（單位為 rpm；每分鐘旋轉數）。

設定 0： 只排出漂洗水，但是不運行最後的脫水程序。衣物在滾筒內沒有脫乾，適用於不可脫水的衣物。

設定 - - -： (免排水) = 不運行最後的脫水。最後洗清完成後，衣物仍然浸泡在水中。

洗衣程序結束後，若不會立即取出洗衣機中的衣物，可以選擇「免排水」避免衣物起皺。

要繼續 / 結束程序，請參閱 → 頁 24

提示： 可設定的脫水速度視乎型號和所選程序而定。

Finish in (預設程序完成時間)

啟動程序前，可預先以一小時為增量 (h = 小時) 選擇程序結束時間 (預定時間)，可選擇的最長時間為 24 小時。

若要執行此步驟：

1. 選擇程序。
顯示所選程序持續時間，例如 2:30 (小時：分鐘)。
2. 反覆按下 **Finish in** (預設程序完成時間) 按鈕直到顯示所需的小時數。
3. 按下 ▷ 按鈕。
機門將會鎖上。
選擇的時間 (例如 8 h) 會顯示於顯示面板上並倒數計時，直到程序開始。接著顯示程序持續時間。
提示： 程序持續時間包含在選定的預定時間內。

計時器倒數時，可依照下列程序變更預先選擇的時數：

1. 按下 ▷ 按鈕。
2. 使用 **Finish in** (預設程序完成時間) 按鈕變更時數。
3. 按下 ▷ 按鈕。

計時器倒數時，可根據需要添加或取出衣物。

提示： 洗衣機會在程序運行過程中自動調節程序的持續時間。

部分因素將影響程序時間，例如：

- 程序設定、
- 洗衣劑的劑量 (因泡沫過多而需額外的過水程序)、
- 負載量 / 衣物種類 (負載量高和吸水力強的衣物需要較長的洗滌時間)、
- 因衣物不平衡 (例如床單) 以致脫水程序必須啟動數次、
- 電源供應不穩定、
- 水壓 (影響入水速度)。

P+ 附加程序設定

可用設定視乎型號而定。

操作與安裝說明的補充資料中有每個程序設定的可用選項概覽。

speed/eco (高速便捷模式 / 綠色節能模式)

按鈕有兩種不同的設定，視乎程序而定：

- **speed (高速便捷模式)**
更短的洗滌時間，同時達到與未選擇 speed (高速便捷模式) 設定時相同的結果，但使用的能源較多。
提示：請勿超過最大衣物容量。
- **eco (綠色節能模式)**
善用能源的洗滌方式，降低溫度並增加程序持續時間，同時達到未選擇 eco (綠色節能模式) 設定時相同的結果。

按下 **speed/eco (高速便捷模式/綠色節能模式)** 按鈕選擇 **speed (高速便捷模式)** 設定。如果再次按下按鈕，**eco (綠色節能模式)** 設定將會啟動。設定啟動後，相應的符號將會出現在顯示幕上。如果再次按下按鈕，設定將不會啟動。

Rinse+ (額外過水)

* 設定視乎型號而定

提高水位並加額外的過水程序，會延長洗滌時間。適用於水質極軟的區域，也適用於希望提升脫水效果的情況。

Less Iron (防皺易熨)

* 設定視乎型號而定

使用特殊脫水順序，其後會溫和地翻勻衣物並降低脫水速度，減少衣物皺摺。

提示：殘留水分會增加。

Prewash (預洗)

* 設定視乎型號而定

適用於非常骯髒的衣物。

主要洗滌週期開始之前將會以低溫預洗。

提示：在添加槽I中倒入預洗程序的洗衣劑，在添加槽II中倒入主要洗滌週期的洗衣劑。

操作電器

準備洗衣機

提示

- 洗衣機必須正確安裝和連接。
→ "定位和連接" 頁 8
- 首次使用前，請不放入任何衣物執行洗滌程序。
→ "初次洗滌前" 頁 13

1. 連接電源插頭。
2. 打開水龍頭。
3. 打開機門。
4. 檢查滾筒內的水是否已完全排乾淨。
如有需要，先排水。

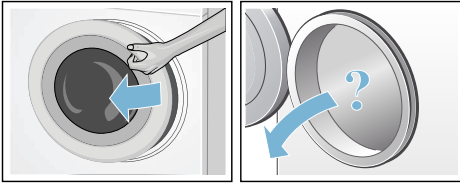

選擇洗衣機上相應的程序 / 開關按鈕

提示： 如果已經啟用兒童安全鎖，則必須在設定任何程序前先解鎖兒童安全鎖。
→ "兒童安全鎖" 頁 23

使用程序旋鈕選擇需要的程序。程序旋鈕可向任何一方轉動。

設備已開啟。

顯示面板會顯示目前的程序預設設定：

- 最大洗衣量或程序持續時間（交替顯示）

提示： 機門打開時才會顯示最大洗衣量。

變更程序預設設定

您可以使用或變更預設設定。

為執行上述操作，重複按下相應的按鈕，直到顯示所需的設定。

設定毋需額外確認已可啟動。

關掉洗衣機電源時，將不會儲存這些設定。

→ "程序預設設定" 頁 19

程序概覽 → 操作和安裝說明的補充資料。

選擇附加程序設定

透過選擇附加設定，您可以根據待洗滌衣物的特點調整洗滌程序。

根據程序進度，可以選擇或取消設定。

如果某項設定啟用，那麼相應的按鈕指示燈將亮起。

關掉洗衣機電源時，將不會儲存這些設定。

→ "附加程序設定" 頁 20

程序概覽 → 操作和安裝說明的補充資料。

將待洗滌的衣物放入滾筒

警告

致命風險！

如果將預先使用含有溶劑的洗衣劑，例如除污劑 / 洗滌液處理的衣物放入洗衣機，可能會引起爆炸。

將這些衣物放入洗衣機前，需先透過手洗方式清洗乾淨。

提示

- 將不同大小的衣物放入洗衣機。不同大小的衣物在脫水時會自行分佈得更均勻。如果待洗滌的衣物大小相同可能會導致滾筒負載不平衡。
- 嚴格遵循最大洗衣量的規定。放入過多衣物會影響洗滌效果，還會令衣物起皺。

1. 將經過預先分類的衣物展開後放入洗衣機滾筒。
2. 確保洗衣機門和橡皮密封條沒有卡住任何衣物，接著關上洗衣機門。

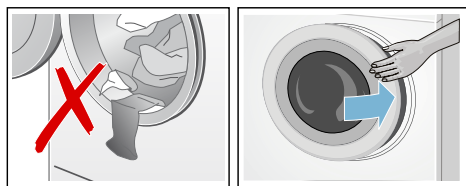

▷ 按按鈕指示燈閃爍，表示洗滌程序可以開始。您可以變更這些設定。

→ "程序預設設定" 頁 19

→ "附加程序設定" 頁 20

確定用量並添加洗滌劑、添加劑和護理劑

注意！

損壞電器

如果清潔劑和衣物預處理劑（例如去污劑、預洗噴潔劑等）與洗衣機表面接觸，可能會導致洗衣機損壞。

避免此類溶劑與洗衣機表面接觸。必要時，立即用潮濕的抹布將殘留的噴潔劑和其它殘留物 / 液滴擦拭乾淨。

洗衣劑用量

根據下列條件決定洗衣劑和護理產品的份量：

- 水的硬度（向水務署查詢）
- 產品包裝上的製造商使用說明
- 衣物量
- 髒污程度

添加洗滌劑

警告

眼睛或皮膚刺激！

如果在洗衣機運行過程中，洗衣劑添加盒未關閉，那麼洗衣劑和護理添加劑可能會噴濺出來。

請小心打開添加盒。

如果眼睛或皮膚與洗衣劑 / 護理添加劑直接接觸，則立即用水徹底沖洗。

若意外吞食，請盡速就醫。

提示：請用水稀釋黏稠的衣物柔順劑。這樣可避免洗衣機管路阻塞。

將洗滌劑和護理添加劑倒入相應的添加槽：

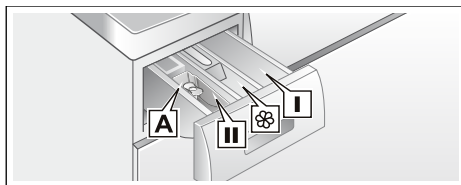

測量輔助工具A*

添加槽II

液體洗衣劑專用

主洗用洗衣劑、水軟化劑、漂白劑、去污劑

添加槽⊗

衣物柔順劑、漿液；請勿超出max（滿）標記。

添加槽I

預先處理和衣物抗菌洗衣劑。（只適用於有預先處理和抗菌功能的電器）

*視乎型號而定

1. 將洗滌劑添加盒盡可能拉出。
2. 加入洗滌劑和 / 或護理添加劑。
3. 關好洗衣劑添加盒。

測量輔助工具* 液體洗衣劑專用

將測量輔助工具放在正確位置，以測量液體洗衣劑的正確用量：

1. 拉出洗衣劑添加盒。將測量輔助工具插入主要洗滌用的添加槽II。
2. 將液體洗衣劑倒入測量輔助工具，不要超過上限標記。
3. 重新放入添加盒。

* 視乎型號而定

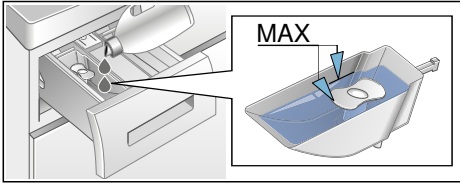

提示：使用測量輔助工具時切勿使用凝膠洗衣劑。

如部分的型號洗衣機不備有測量輔助工具，請將液體洗衣劑倒入適當的添加槽，然後放入滾筒。

啟動程序

按下 ▷▢▢ 按鈕。指示燈亮起，且程序啟動。

洗衣程序啟動後，顯示面板會顯示預定時間，或程序啟動時會顯示程序持續時間和程序進度符號。

→ "顯示面板" 頁 15

兒童安全鎖

↻ 3 sec.

您可鎖定洗衣機，防止已設定的功能被意外更改。

若要啟用 / 停用，同時按住 rpm Ⓞ (脫水速度) 和 Finish in Ⓞ (預設程序完成時間) 按鈕約三秒。隨即在顯示面板中出現 ↻ 符號。

- ↻ 指示燈亮起：兒童安全鎖功能已啟用。
- ↻ 閃爍：兒童安全鎖已生效，程序旋鈕亦已調整。若將程序旋鈕重設至初始程序，符號會再次亮起。

提示

- 您若在洗衣機正在執行程序時且兒童安全鎖為啟用狀態下將洗衣機關機，那麼，重新開機後將繼續執行該程序。
- 要在程序結束後取出衣物，請停用兒童安全鎖。
- 即使洗衣機已關閉，兒童安全鎖仍會持續生效。

添加 / 取出衣物

啟動程序後，可根據需要添加或取出衣物。

按下 ▷▢▢ 按鈕以暫停程序。隨即 ▷▢▢ 按鈕指示燈閃爍，洗衣機檢查此時是否可以添加或取出衣物。

- 若顯示面板的 Ⓞ 符號消失，洗衣機門會解鎖。您可以添加或取出衣物。

提示

- 添加 / 取出衣物時，請勿長時間打開機門，否則衣物中的水可能會從門中漏出。
- 重新放入衣物時，負載顯示不會啟動。

按下 ▷▢▢ 按鈕以繼續運程序。

- 若顯示面板的 Ⓞ 符號亮起，表示不可添加或取出衣物。

提示：出於安全考慮，當洗衣機內水位或溫度較高，或當滾筒轉動時，機門將處於鎖定狀態。

變更程序

若不小心啟動了錯誤的程序，您可變更程序如下：

1. 按下 ▷▢▢ 按鈕。
2. 選擇另一個程序。
3. 按下 ▷▢▢ 按鈕。新的程序將從頭開始執行。

取消程序

如程序處於高溫狀態：

1. 按下 ▷▢▢ 按鈕。
2. 要冷卻衣物：選擇 Rinse (過水)。
3. 按下 ▷▢▢ 按鈕。

如程序處於低溫狀態：

1. 按下 ▷▢▢ 按鈕。
2. 選擇 Spin/Empty (脫水/排水)。
3. 按下 ▷▢▢ 按鈕。

過水停止時程序結束

--- 顯示在顯示面板上，▷ 按鈕指示燈閃爍。

繼續執行程序：

- 按下 ▷ 按鈕（衣物將以預設脫水速度脫水*）或
- 選擇脫水速度或設定程序旋鈕至 **Spin/Empty (脫水/排水)**，接著按下 ▷ 按鈕。

洗程結束

End (結束) 顯示在顯示面板上，▷ 按鈕指示燈熄滅。

取出衣物 / 關閉洗衣機電源開關

1. 將程序設定旋鈕轉至有關位置。洗衣機已關上電源。
2. 關閉水龍頭。拔除電源線。
3. 開啟機門並取出衣物。

提示

- 請等到程序結束，因為電器可能仍處於鎖定狀態。
- 如果顯示面板在程序結束後熄滅，則表示省電模式已啟動。此時按下任何按鈕即可使面板重新亮起。
- 請勿將任何衣物留在滾筒中。下次洗滌時這些衣物可能會縮水或使其他衣物染色。
- 從滾筒和橡膠密封圈中取出任何異物——生鏽風險。
- 擦乾橡膠密封圈。

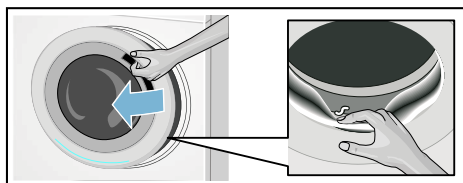

- 保持洗衣劑添加盒和機門開啟，以風乾殘餘水份。

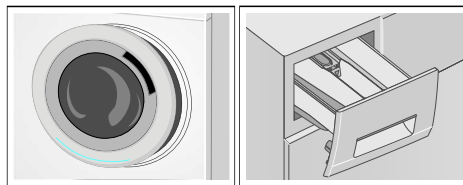

* 視乎所選程序 → 程序概覽在操作和安裝說明的補充資料中

電器設定

您可以變更設定，如下所示。

- 按鈕和資訊信號的音量（例如程序結束時）和 / 或
- 按鈕信號的音量和 / 或
- 開啟或關閉滾筒清洗提醒*。

若要變更這些設定，必須啟動設定模式。

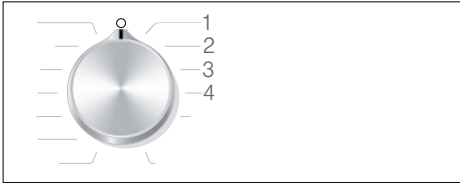

1/2/3/4... 程序旋鈕的位置

啟動設定模式

1. 將程序旋鈕轉至位置 1。洗衣機隨即啟動。
 2. 按下 ▷||| 按鈕，同時順時針方向旋轉旋鈕至位置 2。接著放開按鈕。
- 設定模式已啟用，顯示面板上會出現資訊信號的預設音量（例如程序結束時）。

變更信號音量

- 如要變更資訊信號音量，先將程序旋鈕保持在位置 2，然後按下 **Finish in** (預設程序完成時間) 按鈕。
- 如要變更按鈕信號音量，先將程序旋鈕轉到位置 3，然後再使用 **Finish in** (預設程序完成時間) 按鈕變更音量。



0 = 關閉、1 = 小、
2 = 中、3 = 大、
4 = 極大

開啟或關閉滾筒清洗提醒**

如要開啟 / 關閉滾筒清洗提醒，將程序旋鈕轉到位置 4。使用 **Finish in** (預設程序完成時間) 按鈕開啟或關閉提醒。



若設定已啟動會發出聲音信號。

退出設定模式

現時您可以結束程序，接著將程序旋鈕轉至有關閉位置。設定已經儲存。

* 視乎型號而定

** 視乎型號而定



清潔與打理



警告 致命風險！

如果觸摸帶電零件，可能會導致觸電。
關閉電器並拔下電源插頭。



警告 中毒風險！

含有溶劑的清潔劑可能會產生有毒氣體。
請勿使用含有溶劑的清潔劑。

注意！ 損壞電器

含有溶劑的清潔劑，如清潔溶劑液可能會損壞洗衣機表面和零件。
請勿使用含有溶劑的清潔劑。

避免殘餘的洗衣劑累積並散發出異味，
遵循下列說明：

提示

- 確保洗衣時安裝的位置通風良好。
- 將洗衣機門和洗衣劑添加盒稍微打開，使殘留的水乾燥。
- 定期使用 **Cottons (棉質衣物) 60 °C** 程序和洗衣劑執行洗衣。

洗衣機外殼 / 控制面板

- 用柔軟、潮濕的布擦拭洗衣機外殼和控制台。
- 及時清除殘留的洗滌劑。
- 請勿用水槍清潔。

洗衣筒

請使用無氯的清潔劑，切勿使用鋼絲絨刷。

如果洗衣機內散發出異味，或是想要清理滾筒，執行 **Drum Clean (清潔洗衣筒)** 程序或 **Cottons (棉質衣物) 90 °C** 程序*毋需放入衣物及洗衣劑。

* 視乎型號而定

除垢

如果洗衣機使用過程中洗滌劑用量正確，則不需要進行任何除垢操作。但是，如果必須進行除垢操作，則請遵循除垢劑製造商的使用說明。您可透過我們的網站或從客戶服務中心取得合適的除垢劑。

→ 頁 31

洗滌劑添加盒和外殼

如果洗衣機內有殘留洗滌劑或柔軟劑：

1. 拉出洗滌劑添加盒。拉出洗滌劑抽屜。
2. 拆下襯墊：用手指將襯墊從下往上推。

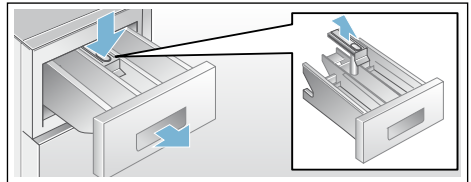

3. 用水和刷子清潔洗滌劑配料盤和襯墊，然後將其晾乾。同時清潔外殼內部。
4. 安裝襯墊，並將其鎖定到位（將圓筒推入導軌插銷）。
5. 推入洗劑添加盒。

提示：讓洗劑添加盒保持開啟，以風乾任何的殘餘水份。

清潔用量輔助工具 A** 液體洗衣劑專用

若液體洗衣劑殘留：

1. 握住用量輔助工具、向上拉出蓋子然後拆下。

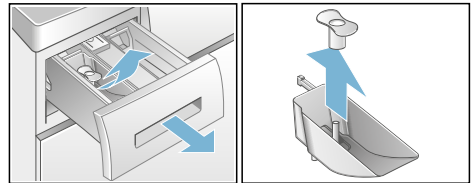

2. 清潔用量輔助工具，浸在水中刷洗。

** 視乎型號而定



3. 將蓋子裝回用量輔助工具。注意組裝標記，然後壓下蓋子直到發出喀噠聲。

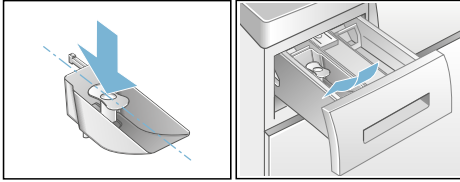

排水泵堵塞

提示：關閉水龍頭，防止更多的水流入，並確保水會通過排水泵排出。

警告

燙傷風險！

高溫洗滌時，洗衣水是熱水。觸摸高溫的洗滌水或會導致燙傷。請讓洗滌水冷卻。

1. 請拔掉電源插頭。
2. 開啟並卸下排水泵蓋板。

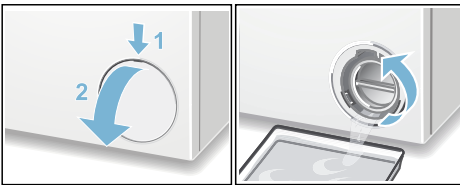

3. 小心將排水泵的蓋板鬆開，但不要完全取下。將水排入淺容器中。重覆以上動作，直到水全數排出為止。
4. 卸下泵蓋板。取出泵中的異物 / 棉絮。清潔內部、泵蓋及外殼（需轉動洗衣劑泵中的扇葉）。

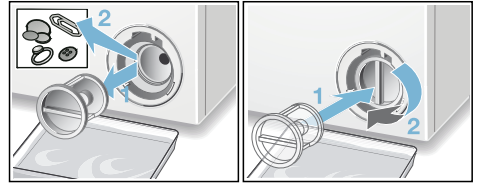

5. 重新裝回泵蓋，並確定已穩固。手柄應保持垂直。
6. 插入排水泵蓋板並關上。

提示：為免未用的洗衣劑在下次洗衣時流入出水口中：將1公升的水倒入添加盒II，並啟動 **Spin/Empty (脫水/排水)** 程序。

排水軟管虹吸管位置堵塞

1. 關掉電器。拔除電源插頭。
2. 鬆開軟管夾。小心地拆下排水軟管，殘留在軟管中的水可能會漏出。
3. 清潔排水軟管與虹吸連接件。

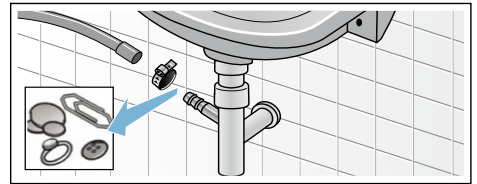

4. 重新連接排水軟管並以軟管夾頭加以固定。

供水濾網堵塞

首先，請降低供水軟管中的水壓：

1. 關閉水龍頭。
2. 選擇任何程序（Spin/Empty (脫水/排水) 除外）。
3. 按下  按鈕。讓程序執行約40秒。
4. 將程序設定旋鈕轉至有關位置。請拔掉電源插頭。
5. 清潔水龍頭上的濾網：從水龍頭上拆下軟管。使用小刷子清潔濾網。

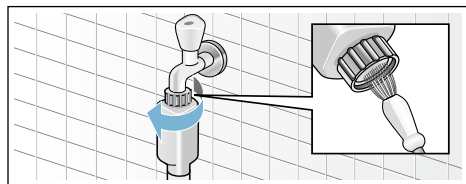

6. 從電器背面取下軟管。
使用鉗子取出濾網並加以清潔。

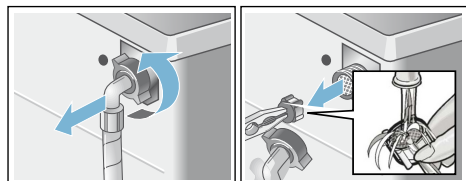

7. 裝入濾網、連接軟管並檢查會否漏水。

? 故障和處理程序

緊急釋放

例如，斷電的情況下

提示：程序將在電源恢復後繼續運行。

⚠ 警告

燙傷風險！

當洗衣機在高溫模式下運行時，如果接觸洗滌液和衣物可能會導致燙傷。請盡量待其冷卻。

⚠ 警告

受傷風險！

將手伸入轉動中的洗衣筒會導致手部受傷。

當洗衣筒轉動時請勿將手伸入。請等到洗衣筒停止轉動。

注意！

漏水損壞

任何漏出的水皆可能會造成漏水損壞。若透過玻璃仍可看見水時，請勿強行開啟洗衣機門。

如需拿出衣物，可遵從下列指示開啟機門：

1. 拔掉電源插頭。
2. 開啟並拆下排水泵蓋。
3. 將十字螺絲批插入緊急釋放裝置中。往下拉到底（不少於 1 厘米）。

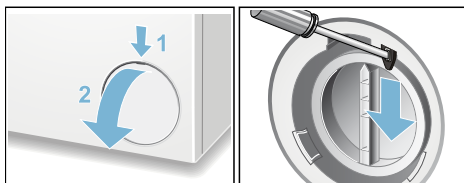

4. 放開。
5. 隨即可開啟洗衣機門。

顯示面板上的資訊

顯示屏	原因 / 解決辦法
 亮起	<ul style="list-style-type: none"> ■ 溫度過高。請等待溫度下降。 ■ 水位過高。此時不可添加衣物。必要時運行 Spin/Empty (脫水/排水) 程序降低水位。
 閃爍	<ul style="list-style-type: none"> ■ 衣物可能勾住。打開再關上機門，接著按下  按鈕。 ■ 必要時，關閉洗衣機門或取出部分衣物，接著再次關閉機門。 ■ 必要時，先關閉洗衣機電源開關，然後重新打開；根據您的洗滌需求設定相關程序；啟動程序。
 亮起	水壓過低。
 閃爍	<ul style="list-style-type: none"> ■ 將冷水水龍頭扭至最大， ■ 供水軟管扭曲 / 堵塞， ■ 清潔濾網。→ 頁 27
<i>E:18</i>	<ul style="list-style-type: none"> ■ 排水泵堵塞。清潔排水泵。→ 頁 27 ■ 排水軟管或排水管堵塞。在虹吸管位置清潔排水軟管。→ 頁 27
<i>E:32</i>	程序結束時 <i>End</i> 交替顯示，表示衣物分佈不平衡。洗衣機的失衡檢測系統無法調整衣物放置不平衡。為保護機械系統，電器無法達到最高脫水轉速，而且衣物無法完全脫水。請將小型與大型衣物混合清洗。
	兒童鎖已啟用 – 將其停用。
 * 亮起	檢測到滾筒內泡沫過多，已啟動額外洗滌程序。下一個洗滌程序如果洗滌同等量的衣物，則請減少洗衣劑的用量。
Drum Clean (清潔洗衣筒) 程序* 的指示燈  閃爍	<p>執行 Drum Clean (清潔洗衣筒) 程序或是 60 °C 程序以清潔並保養滾筒和外筒。</p> <p>提示</p> <ul style="list-style-type: none"> ■ 在洗衣機滾筒內無任何衣物的情況下，運行程序。 ■ 開啟 / 關閉資訊信號 → 頁 25
其他顯示資訊	關閉洗衣機等待五秒鐘，接著重新啟動。如果此顯示資訊再次出現，則請聯絡客戶服務中心。→ 頁 31
* 視乎型號而定	

故障和處理程序。

故障	原因 / 解決辦法
電器漏水。	<ul style="list-style-type: none"> ■ 接受或更換排水軟管。 ■ 鎖緊供水軟管的螺旋接頭。
機器未注水。 洗衣劑未流出。	<ul style="list-style-type: none"> ■ 是否按下 ▷ 按鈕？ ■ 水龍頭是否打開？ ■ 濾網是否堵塞？清潔濾網。→ 頁 27 ■ 供水軟管是否彎曲或堵塞？ ■ 滾筒中是否有水？
機門無法開啟。	<ul style="list-style-type: none"> ■ 程序未能正常結束。選擇任一程序。 ■ 是否選擇 - - - (免排水= 無最後的脫水程序)？ ■ 只能用緊急釋放裝置開啟機門？→ 頁 28
程序不會啟動。	<ul style="list-style-type: none"> ■ 是否按下 ▷ 或 Finish in ⏸ (預設程序完成時間) 按鈕？ ■ 機門是否完全關閉？ ■ ☹ 兒童安全鎖是否啟動？停用。
選擇程序的附加功能無法啟動。	<p>可以選擇附加選項嗎？</p> <p>程序概覽 → 操作和安裝說明的補充資料。</p>
未排水。	<ul style="list-style-type: none"> ■ 是否選擇 - - - (免排水= 無最後的脫水程序)？ ■ 清潔排水泵。→ 頁 27 ■ 清潔排水軟管和 / 或排水管。→ 頁 27
滾筒中看不到水。	不是故障 - 水位低於視野範圍。
脫水效果不佳。 衣物過於潮濕。	<ul style="list-style-type: none"> ■ 不是故障 - 由於衣物在滾筒內的擺放位置不平衡，因此衣物負載失衡檢測系統中斷脫水。 將大、小衣物均勻地放置在滾筒內。 ■ 是否選擇 Less Iron (防皺易熨)*？ ■ 是否選擇了過低的速度？
進行了幾次脫水程序。	不是故障 - 衣物負載失衡檢測系統正在調節衣物放置不平衡。
在洗滌程序中，程序持續時間會發生變化。	<ul style="list-style-type: none"> ■ 不是故障 - 失衡檢測系統正在透過重複攤開衣物以調整衣物擺放位置失衡問題。 ■ 不是故障 - 泡沫檢測系統啟動 - 已啟動過水程序。
洗劑格 ☼ 中有殘留水。	取下隔板。清潔洗衣劑添加盒並重新插入 → 頁 26
洗衣劑殘留在洗衣劑添加盒中	<ul style="list-style-type: none"> ■ 洗衣劑受潮或結塊，請清潔洗衣劑添加盒。 ■ 使用液態洗衣劑的用量輔助工具。
顯示面板上的 ☼ 符號亮起。泡沫從洗衣劑添加盒中漏出。	<p>是否使用了過多洗衣劑？</p> <p>將一匙的衣物柔順劑與1/2公升水混合，並倒入洗劑格II中（不適用於戶外衣物、運動物或者絨毛填充物品）。</p> <p>在下次洗滌時減少洗衣劑的用量。</p>
* 視乎型號而定	

故障	原因 / 解決辦法
脫水程序中出現噪音、振動及「移動」。	<ul style="list-style-type: none"> ■ 電器是否平穩？調較電器水平。→ 頁 12 ■ 是否移除運輸鎖定器？拆除運輸鎖定器。→ 頁 9
洗衣機運轉時，顯示面板 / 指示燈無法運作。	<ul style="list-style-type: none"> ■ 是否停電？ ■ 保險絲是否燒斷？重置 / 更換保險絲。 ■ 若故障反覆發生，請聯絡客戶服務中心。→ 頁 31
有洗衣劑殘餘在衣物上。	<ul style="list-style-type: none"> ■ 部分無磷洗衣劑中含有不溶於水的殘留物。 ■ 選擇 Rinse (過水) 或在洗滌結束後輕刷衣物。
如果您無法自行解決故障（關閉 / 打開機器電源後），或需要維修：	
<ul style="list-style-type: none"> ■ 關閉電器，並拔下電源插頭。 ■ 關閉水龍頭並聯絡客戶服務中心。→ 頁 31 	
* 視乎型號而定	



售後服務

若故障和處理程序的建議無法幫助您解決故障情況，請與我們的客戶服務中心聯絡。

我們將找出解決方案，讓工程師提供上門服務。

請向客戶服務中心提供機器的產品編號 (E no.) 及生產編號 (FD)。

E-Nr. _____ FD _____

E no. 產品編號
FD 生產編號

您可在下列地方找到此資訊：

- 機門內側
- 電器背面

請信賴製造商的專業。歡迎與我們聯絡。您可以確保由經過培訓的專業維修人員，使用原廠備件對您的洗衣機進行維修。

故障時的送修與服務諮詢

CN 400 889 9999

各國當地的聯絡資料，請參閱隨附之客服索引。

BSH Hausgeräte GmbH

Carl-Wery-Straße 34

81739 München

GERMANY

siemens-home.bsh-group.com

Manufactured by BSW HOUSEHOLD APPLIANCES CO., LTD. under Trademark License of Siemens AG



9001319607 (9706)