

**SIEMENS**



**Digestoř**

**Digestor**

**LF959RB51, LF959RA51**

[siemens-home.bsh-group.com/welcome](https://siemens-home.bsh-group.com/welcome)

[cs] Návod k použití .....	3
[sk] Návod na používanie .....	11

Register  
your  
product  
online



## CS Obsah

	<b>Důležitá bezpečnostní upozornění</b> . . . . .	<b>3</b>
	<b>Ochrana životního prostředí</b> . . . . .	<b>5</b>
	Úspora energie . . . . .	5
	Ekologická likvidace . . . . .	5
	<b>Druhy provozu</b> . . . . .	<b>6</b>
	Provoz na odvětrání . . . . .	6
	Cirkulační provoz . . . . .	6
	<b>Obsluha spotřebiče</b> . . . . .	<b>6</b>
	Ovládací prvky . . . . .	6
	Nastavení ventilátoru . . . . .	7
	Intenzivní stupeň . . . . .	7
	Intervalový provoz . . . . .	7
	Funkce doběhu . . . . .	7
	Osvětlení . . . . .	7
	Signál nasycení . . . . .	8
	<b>Čistění a údržba</b> . . . . .	<b>8</b>
	Čisticí prostředky . . . . .	8
	Čistění kovových tukových filtrů . . . . .	9
	Demontáž kovového tukového filtru . . . . .	9
	Montáž kovového tukového filtru . . . . .	9
	Výměna baterií dálkového ovládní . . . . .	9
	<b>Porucha, co je nutno udělat?</b> . . . . .	<b>10</b>
	<b>Zákaznický servis</b> . . . . .	<b>10</b>
	<b>Příslušenství pro režim cirkulace</b> . . . . .	<b>10</b>

Další informace o výrobcích, příslušenství, náhradních dílech a servisu najdete na internetu na: **[www.siemens-home.bsh-group.com](http://www.siemens-home.bsh-group.com)** a v internetovém obchodu: **[www.siemens-home.bsh-group.com/eshops](http://www.siemens-home.bsh-group.com/eshops)**

## Důležitá bezpečnostní upozornění

Pečlivě si přečtěte tento návod. Jedině tak můžete svůj spotřebič správně a bezpečně používat. Návod k použití a návod k montáži uschovejte pro pozdější použití nebo pro dalšího majitele.

Bezpečné používání je zaručeno pouze při odborné vestavbě podle návodu k montáži. Technik provádějící instalaci odpovídá za bezvadné fungování na místě instalace.

Tento spotřebič je určený pouze pro soukromé použití v domácnosti. Spotřebič není určený pro provoz venku. Nenechávejte spotřebič během provozu bez dozoru.

Výrobce nenes odpovědnost za škody způsobené nevhodným používáním nebo nesprávnou obsluhou.

Tento spotřebič je určen pro použití do maximální výšky nad mořem 2000 metrů.

Tento spotřebič nesmí používat osoby (včetně dětí) s omezenými fyzickými, smyslovými nebo duševními schopnostmi nebo nedostatečnými zkušenostmi a znalostmi, ledaže by na tyto osoby při zacházení se spotřebičem dohlížela osoba, která odpovídá za jejich bezpečnost.

Děti si nesmí se spotřebičem hrát. Čistění a údržbu ze strany uživatele nesmí provádět děti. Výjimka: Děti jsou starší 8 let a jsou pod dozorem dospělé osoby.

Dětem mladším než 8 let zabraňte v přístupu ke spotřebiči a přívodnímu kabelu.

Po vybalení spotřebič zkontrolujte. V případě poškození během přepravy spotřebič nezapojujte.

Spotřebiče bez zástrčky smí zapojovat pouze oprávněný odborník. Pokud je spotřebič nesprávně zapojený, nemáte v případě škody nárok na záruku.

**⚠ Varování – Nebezpečí udušení!**

Obalový materiál je nebezpečný pro děti. Nikdy nedovolte dětem, aby si hrály s obalovým materiálem.

**⚠ Varování – Ohrožení života!**

Zpět nasávané spaliny mohou způsobit otravu. Pokud spotřebič používáte v provozu na odvětrání současně s uzavřenými spotřebiči paliv, zajistěte vždy dostatečný přívod čistého vzduchu.

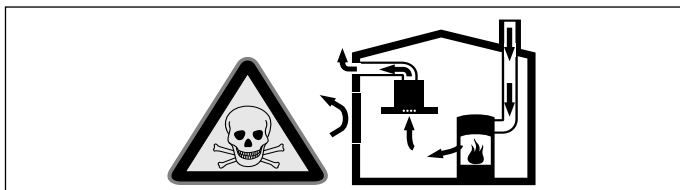

Uzavřené spotřebiče paliv (např. tepelné spotřebiče na plyn, olej, dřevo nebo uhlí, průtokové ohříváče, bojler) odebírají spalovací vzduch z místnosti, ve které jsou nainstalované, a spaliny odvádějí zařízením pro odvod spalin (např. komínem) ven. Ve spojení se zapnutým odsavačem par se z kuchyně a sousedních místností odebírá vzduch - bez dostatečného přívodu vzduchu vzniká podtlak. Tím dojde ke zpětnému nasátí jedovatých plynů z komína nebo odtahové šachty do obytných místností.

- Proto je vždy nutné zajistit dostatečný přívod vzduchu.
- Samotná odtahová šachta nezajistí dodržování hraniční hodnoty.

Bezpečný provoz je možný pouze tehdy, když podtlak v místnosti instalace spotřebiče paliv nepřekročí 4 Pa (0,04 mbar). Toho lze dosáhnout, pokud může do místnosti proudit vzduch, potřebný pro spalování, neuzavíratelnými otvory, např. ve dveřích, oknech, v kombinaci s odtahovou šachtou nebo jinými technickými opatřeními.

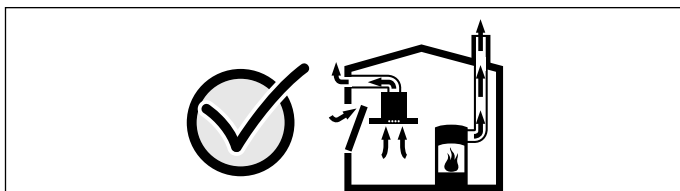

V každém případě se poraďte s kominickým mistrem, který může posoudit celkový systém větrání domu a navrhne vám vhodné opatření pro větrání.

Pokud se odsavač par používá výhradně v cirkulačním provozu, je provoz možný bez omezení.

**⚠ Varování – Nebezpečí požáru!**

- Usazeniny tuku v tukovém filtru se mohou vznítit.

**Tukový filtr čistěte minimálně každé 2 měsíce.**

Nikdy spotřebič nepoužívejte bez tukového filtru.

- Usazeniny tuku v tukovém filtru se mohou vznítit. V blízkosti spotřebiče nikdy nepoužívejte otevřený plamen (např. flambování). Spotřebič se smí v blízkosti zařízení na pevná paliva (např. dřevo nebo uhlí) instalovat pouze tehdy, pokud je k dispozici uzavřený, neodnímatelný kryt. Nesmí odlétávat jiskry.
- Horký olej a tuk se rychle vznítí. Horký olej a tuk nikdy nenechávejte bez dozoru. Nikdy nehaste oheň vodou. Vypněte varnou zónu. Plameny opatrně uduste pokličkou, hasicí deskou a podobně.
- Plynové varné zóny bez nádoby vyvíjejí za provozu velké teplo. Může dojít k poškození nebo vznícení odsavače par, umístěného nad nimi. Plynové varné zóny používejte pouze, když jsou na nich nádoby.
- Při současném provozu několika plynových varných zón vzniká velké teplo. Odsavač par umístěný nad nimi se může poškodit nebo vznítit. Dvě plynové varné zóny nikdy nepoužívejte současně s největším plamenem déle než 15 minut. Velký hořák s více než 5 kW (Wok) odpovídá výkonu dvou plynových hořáků.

**⚠ Varování – Nebezpečí popálení!**

Přístupné součásti jsou při provozu horké. Nikdy se nedotýkejte horkých součástí. Udržujte děti mimo dosah spotřebiče.

**⚠ Varování – Nebezpečí úrazu!**

- Součásti uvnitř spotřebiče mohou mít ostré hrany. Noste ochranné rukavice.
- Předměty, postavené na spotřebiči, mohou spadnout. Nestavte na spotřebič žádné předměty.
- Světlo LED je velmi ostré a může poškodit zrak (riziková skupina 1). Nedívejte se přímo do zapnutého osvětlení LED déle než 100 sekund.

## **⚠ Varování – Nebezpečí úrazu elektrickým proudem!**

- Vadný spotřebič může způsobit úraz elektrickým proudem. Vadný spotřebič nikdy nezapínejte. Vytáhněte síťovou zástrčku ze zásuvky nebo vypněte pojistku v pojistkové skříňce. Zavolejte servis.
- Neodborné opravy jsou nebezpečné. Opravy spotřebiče a výměnu poškozených přívodních vedení smí provádět výhradně technik zákaznického servisu vyškolený naší společností. Pokud je spotřebič vadný, vytáhněte síťovou zástrčku ze zásuvky nebo vypněte pojistku v pojistkové skříňce. Zavolejte servis.
- Pokud by do spotřebiče vnikla vlhkost, může to mít za následek úraz elektrickým proudem. Nepoužívejte vysokotlaký ani parní čistič.

## **Příčiny poškození**

### **Pozor!**

Nebezpečí poškození korozí. Spotřebič při vaření vždy zapněte, zabráníte tak kondenzaci vody. Kondenzovaná voda může vést k poškození korozí.

Vadné žárovky vždy ihned vyměňte, abyste zabránili přetížení ostatních žárovek.

Nebezpečí poškození proniknutím vlhkosti do elektroniky. Ovládací prvky nikdy nečistěte mokrým hadrem.

Poškození povrchu nesprávným čištěním. Plochy z ušlechtilé oceli čistěte pouze ve směru broušení. Na ovládací prvky nepoužívejte prostředek na čištění ušlechtilé oceli.

Poškození povrchu agresivními nebo abrazivními čisticími prostředky. Nepoužívejte agresivní nebo abrazivní čisticí prostředky.

Nebezpečí poškození zpětným tokem kondenzátu. Odvětrávací kanál ze spotřebiče nainstalujte s mírným sklonem (sklon 1°).

## **Ochrana životního prostředí**

Váš nový spotřebič je mimořádně energeticky úsporný. Zde najdete tipy, jak můžete při používání spotřebiče ušetřit ještě více energie a jak správně spotřebič zlikvidovat.

### **Úspora energie**

- Ventilaci zapínejte pouze tehdy, když je to zapotřebí. Pokud jen krátce ohříváte něco bez intenzivního zápachu, můžete nechat ventilátor vypnutý.
- Stupeň ventilátoru zvolte podle příslušných okolností.
- Po skončení vaření ventilaci zase vypněte.
- Pravidelně čistěte tukový filtr, zvýšíte tím účinnost ventilace.

### **Ekologická likvidace**

Obal zlikvidujte v souladu s předpisy na ochranu životního prostředí.



Tento spotřebič je označen v souladu s evropskou směrnicí 2012/19/EU o nakládání s použitými elektrickými a elektronickými zařízeními (waste electrical and electronic equipment - WEEE).

Tato směrnice stanoví jednotný evropský (EU) rámec pro zpětný odběr a recyklování použitých zařízení.

## Druhy provozu

### Provoz na odvětrání



Nasávaný vzduch se čistí tukovým filtrem a systémem trubek se odvádí ven.

**Upozornění:** Vzduch se nesmí odvádět do komína, který se používá pro spaliny spotřebičů, které spalují plyn nebo jiná paliva (toto neplatí pro cirkulační spotřebiče).

- Pokud se má vzduch odvádět do komína nebo kouřovodu, který není v provozu, je nutné si opatřit souhlas příslušného kominického mistra.
- Pokud se vzduch odvádí obvodovou zdí, měli byste použít teleskopickou rouru do zdi.

### Cirkulační provoz



Nasátý vzduch se čistí pomocí tukového filtru a aktivního uhlíkového filtru a přivádí se zpět do kuchyně.

**Upozornění:** Aby byly při cirkulačním provozu zachyceny pachy, musíte namontovat aktivní uhlíkový filtr. Různé možnosti používání spotřebiče v cirkulačním provozu jsou uvedené v prospektu nebo vám je sdělí odborný prodejce. Potřebné příslušenství obdržíte ve specializované prodejně, u zákaznického servisu nebo v internetovém obchodě.

## Obsluha spotřebiče

### Upozornění

- Pro aktivaci funkcí stačí krátké dotknutí tlačítek. Při dlouhém stisknutí tlačítka se funkce neaktivuje.
- Při stisknutí tlačítka zazní pro potvrzení akustický signál.

**Upozornění:** Digestoř zapněte při zahájení vaření a vypněte ji teprve několik minut po jeho ukončení. Tak se nejlépe odstraní kuchyňské výpary.

### Ovládací prvky



Pomocí dálkového ovládání můžete nastavovat různé funkce spotřebiče.

**Upozornění:** Pro dálkové ovládání potřebujete následující baterie: typ 23AE 12 V. Vložení baterií je popsáno v kapitole → "Čištění a údržba" na straně 8.

**Upozornění:** Horko nebo proniklá vlhkost mohou dálkové ovládání poškodit. Dálkové ovládání nikdy nevystavujte velkému teplu a vlhkosti.

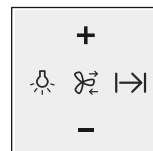



### Dálkové ovládání



1. Stiskněte tlačítko ; na ukazateli se zobrazí *!*.
2. Stiskněte tlačítko , na ukazateli se zobrazí následující stupně ventilátoru *2 → 3 → 1 → 2 ...*
3. Pro potvrzení stupně ventilátoru intervalového provozu stiskněte tlačítko .

**Upozornění:** Stisknutím libovolného tlačítka (kromě osvětlení) se intervalový provoz deaktivuje.

Ovládací tlačítka

Vysvětlení	
	Zapnutí/vypnutí/ztlumení světla
	Intervalové větrání
	Doběh ventilátoru
	Zvýšení stupně ventilátoru
	Snížení stupně ventilátoru

### Spojení dálkového ovládání se spotřebičem

Pokud spotřebič nelze ovládat pomocí dálkového ovládání, např. po výměně baterie, je nutné obnovit spojení mezi dálkovým ovládáním a spotřebičem.

1. Držte stisknuté tlačítko .
2. Zapojte spotřebič do elektrické sítě. Zazní dlouhý akustický signál. Dálkové ovládání je spojené se spotřebičem.

**Upozornění:** Pokud akustický signál nezazní během 30 sekund, postup opakujte.

## Ovládací panel odsavače par

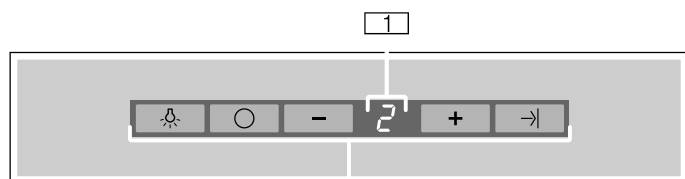

1	Ukazatel stupňů ventilátoru
2	Ovládací tlačítka

### Ovládací tlačítka

Vysvětlení	
	Zapnutí/vypnutí/ztlumení světla
	Zapnutí a vypnutí odsavače par
	Snížení stupně ventilátoru
	Zvýšení stupně ventilátoru
	Doběh ventilátoru

## Nastavení ventilátoru

**Upozornění:** Sílu výkonu vždy přizpůsobte aktuální situaci. Při intenzivních kuchyňských výparech zvolte také vysoký stupeň výkonu.

### Zapnutí

1. Stiskněte tlačítko **+**.  
Ventilátor se spustí na stupeň **2**.
2. Pro nastavení jiného stupně ventilátoru stiskněte tlačítko **+** nebo **-**.

**Upozornění:** Spotřebič má 3 stupně ventilátoru a jeden intenzivní stupeň. Pro nastavení nejnižšího stupně jednou stiskněte **-**. Opakovaným stisknutím se spotřebič zase vypne.

### Vypnutí

Držte stisknuté tlačítko **-**, dokud se spotřebič nevypne. Stiskněte tlačítko **nebo** **○**.

## Intenzivní stupeň

Při mimořádně silném zápachu nebo velkém množství páry můžete použít intenzivní stupeň.

Držte stisknuté tlačítko **+**, dokud se nezobrazí **P** na ukazateli stupňů ventilátoru.

**Upozornění:** Intenzivní stupeň běží 4 minuty. Po uplynutí této doby se spotřebič přepne zpět na stupeň ventilátoru **2**.

## Intervalový provoz

Při intervalovém provozu se odsavač par automaticky zapíná každou hodinu vždy na 10 minut. Po 24 hodinách se tato funkce vypne.

Tuto funkci lze aktivovat na ovládacím panelu nebo pomocí dálkového ovládání.

**Upozornění:** Když je aktivní intenzivní stupeň nebo funkce doběhu, není funkce intervalového provozu k dispozici.

### Zapnutí intervalového provozu na ovládacím panelu

1. Stiskněte současně tlačítka **○** a **+**, na ukazateli se zobrazí **!**.
2. Stiskněte tlačítko **+**, na ukazateli se zobrazí následující stupně ventilátoru **2** → **3** → **!** → **2**...
3. Pro potvrzení stupně ventilátoru intervalového provozu stiskněte současně tlačítka **○** a **+**.

### Zapnutí intervalového provozu pomocí dálkového ovládání

1. Stiskněte tlačítko **!**; na ukazateli se zobrazí **!**.
2. Stiskněte tlačítko **+**, na ukazateli se zobrazí následující stupně ventilátoru **2** → **3** → **!** → **2**...
3. Pro potvrzení stupně ventilátoru intervalového provozu stiskněte tlačítko **!**.

**Upozornění:** Stisknutím libovolného tlačítka (kromě osvětlení) se intervalový provoz deaktivuje.

## Funkce doběhu

Při funkci doběhu běží odsavač par dál několik minut po vypnutí. Tím se odstraní zbytek kuchyňských výparů. Poté se odsavač par automaticky vypne.

### Zapnutí

**Upozornění:** Když je aktivní intenzivní stupeň, není funkce doběhu k dispozici.

Stiskněte tlačítko **→|** na ovládacím panelu nebo tlačítko **|→|** na dálkovém ovládání.

Ventilátor běží 10 minut na stupeň **!**, přitom na ukazateli bliká tečka. Poté se ventilátor automaticky vypne.

### Vypnutí

Stiskněte tlačítko **→|** nebo **○** na ovládacím panelu nebo tlačítko **|→|** na dálkovém ovládání odsavače par.

Funkce doběhu se ihned vypne.



## Osvětlení

Osvětlení můžete zapínat a vypínat nezávisle na ventilátoru.

Stiskněte tlačítko **!**.

## Signál nasycení

Na nasycení filtrů upozorňují následující signály:



- Na ukazateli se zobrazí symbol : vyčistěte kovové tukové filtry.
- Na ukazateli se zobrazí symbol  a zazní akustický signál: Vyměňte aktivní uhlíkový filtr.

Viz přílohu Modul na cirkulaci CleanAir, resp. kapitolu → "Čistění a údržba" na straně 8

## Vynulování signálu nasycení

Po vypnutí ventilátoru utichne také akustický signál. Nejpozději pak je třeba příslušné filtry vyčistit.



## Přestavení spotřebiče na provoz cirkulace vzduchu

1. Vypněte spotřebič.
2. Držte současně stisknutá tlačítka  a  na ovládacím panelu, dokud se nerozsvítí ukazatel . Poté tlačítka uvolněte.

Po krátké chvíli ukazatel  zhasne. Elektronické řízení je přepnuté na režim cirkulace.

## Přestavení spotřebiče na provoz na odvětrání

**Upozornění:** Sériově je nastavený režim odvětrání.

1. Vypněte spotřebič.
2. Držte současně stisknutá tlačítka  a  na ovládacím panelu, dokud se nerozsvítí ukazatel . Poté tlačítka uvolněte.

Po krátké chvíli ukazatel  zhasne. Elektronické řízení je přepnuté na režim odvětrání.

## Čistění a údržba

### Varování – Nebezpečí popálení!

Spotřebič se za provozu zahřívá. Před čištěním nechte spotřebič vychladnout.

### Varování – Nebezpečí úrazu elektrickým proudem!

Vlhkost, která vnikne dovnitř, může způsobit úraz elektrickým proudem. Spotřebič čistěte pouze vlhkým hadrem. Před čištěním vytáhněte síťovou zástrčku ze zásuvky nebo vypněte pojistku v pojistkové skříňce.

### Varování – Nebezpečí úrazu elektrickým proudem!

Pokud by do spotřebiče vnikla vlhkost, může to mít za následek úraz elektrickým proudem. Nepoužívejte vysokotlaký ani parní čistič.

### Varování – Nebezpečí úrazu!

Součásti uvnitř spotřebiče mohou mít ostré hrany. Noste ochranné rukavice.

## Čisticí prostředky

Aby nedošlo k poškození různých povrchů nevhodnými čisticími prostředky, dodržujte údaje v tabulce. Nepoužívejte

- ostré nebo abrazivní čisticí prostředky,
- čisticí prostředky s vysokým obsahem alkoholu,
- tvrdé drátěnky nebo houbičky,
- vysokotlaké nebo parní čističe.

Nové houbové utěrky před použitím důkladně propláchněte.

Dodržujte všechny pokyny a všechna varování, které jsou uvedené u čisticích prostředků.

Oblast	Čisticí prostředky
Ušlechtilá ocel	Horký mycí roztok: Vyčistěte hadříkem a poté osušte měkkým hadrem. Plochy z ušlechtilé oceli čistěte pouze ve směru zbroušení. U zákaznického servisu nebo ve specializované prodejně lze zakoupit speciální ošetřovací prostředky na ušlechtilou ocel. Ošetřovací prostředek naneste ve slabé vrstvě měkkým hadrem.
Lakované povrchy	Horký mycí roztok: Vyčistěte vlhkým hadříkem a poté osušte měkkým hadrem. Nepoužívejte čisticí prostředek na ušlechtilou ocel.
Hliník a plast	Čisticí prostředek na sklo: Vyčistěte měkkým hadrem.
Sklo	Čisticí prostředek na sklo: Vyčistěte měkkým hadrem. Nepoužívejte škrabku na sklo.
Ovládací prvky	Horký mycí roztok: Vyčistěte vlhkým hadříkem a poté osušte měkkým hadrem. Nebezpečí úrazu elektrickým proudem při proniknutí vlhkostí. Nebezpečí poškození elektroniky při proniknutí vlhkostí. Ovládací prvky nikdy nečistěte mokřím hadrem. Nepoužívejte čisticí prostředek na ušlechtilou ocel.



## Čistění kovových tukových filtrů

Tento návod platí pro více variant spotřebičů. Je možné, že jsou popsány jednotlivé vlastnosti vybavení, které se netýkají vašeho spotřebiče.

### **⚠ Varování – Nebezpečí požáru!**

Usazeniny tuku v tukovém filtru se mohou vznítit.

**Tukový filtr čistěte minimálně každé 2 měsíce.**

Nikdy spotřebič nepoužívejte bez tukového filtru.

### Upozornění

- Nepoužívejte agresivní čisticí prostředky obsahující kyseliny nebo louhy.
- Při čistění kovových tukových filtrů vyčistěte vlhkým hadříkem také jejich držák ve spotřebiči.
- Kovové tukové filtry můžete vyčistit v myčce nádobí nebo ručně.

### Ručně:

**Upozornění:** Na úporně ulpívající nečistoty můžete použít speciální prostředek na rozpouštění masnot. Lze ho objednat v internetovém obchodu.

- Kovové tukové filtry namočte do horkého mycího roztoku.
- K čistění používejte kartáček a potom filtry dobře vypláchněte.
- Nechejte kovové tukové filtry okapat.

### V myčce nádobí:

**Upozornění:** Při čistění v myčce nádobí mohou vzniknout lehká zbarvení. Nemá to žádný vliv na funkčnost kovových tukových filtrů.

- Silně znečištěné kovové tukové filtry nemyjte společně s nádobím.
- Postavte kovové tukové filtry volně do myčky nádobí. Kovové tukové filtry nesmí být sevřené.

## Demontáž kovového tukového filtru

1. Kryt filtru otevřete směrem dolů.

### Upozornění

- Kryt filtru je těžký. Kryt filtru uchopte oběma rukama.
- Pomalu a bez tahu otevřete kryt filtru.

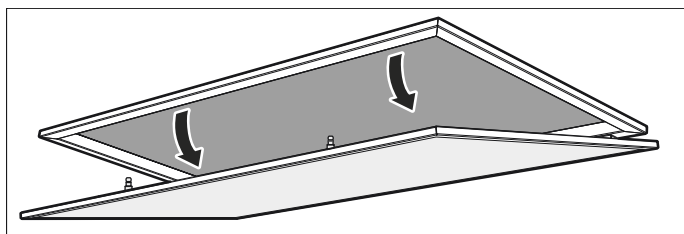

2. Stiskněte zablokování kovových tukových filtrů.  
**Upozornění:** Kovové tukové filtry neohýbejte, aby nedošlo k poškození.

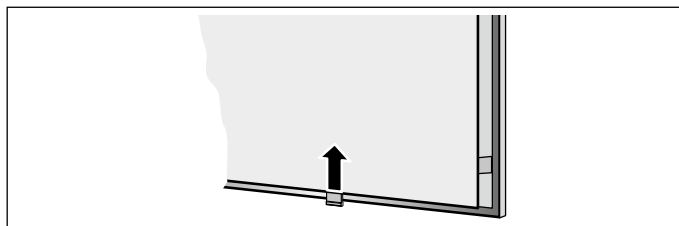

3. Vyměňte kovové tukové filtry z držáku.  
**Upozornění:** Dole v kovovém tukovém filtru se může nahromadit tuk. Kovový tukový filtr držte vodorovně, abyste zabránili kapání tuku.
4. Vyčistěte vnitřek spotřebiče.
5. Vyčistěte kovové tukové filtry a před nasazením je nechte uschnout.

## Montáž kovového tukového filtru

1. Nasadte kovový tukový filtr.  
Při tom přidrže kovový tukový filtr zespodu druhou rukou.
2. Kovový tukový filtr přiklopte nahoru a zajistěte zablokování.
3. Kryt filtru uzavřete směrem nahoru.  
**Upozornění:** Zajistěte, aby zablokování krytu filtru správně zapadlo.

## Výměna baterií dálkového ovládání

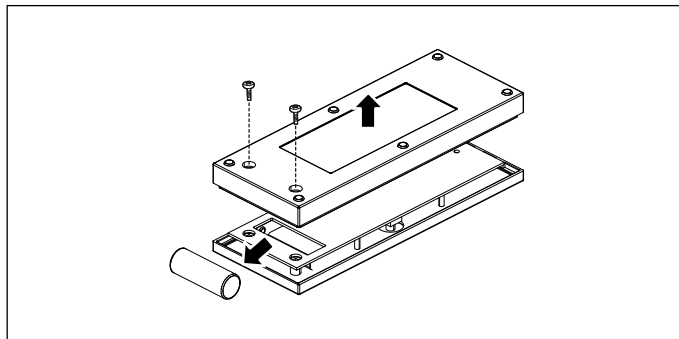

1. Povolte šrouby.
2. Sejměte kryt.
3. Vyměňte baterie.
4. Správně vložte nové baterie (typ 23AE 12 V).
5. Vybité nebo vadné baterie zlikvidujte v souladu s místními předpisy.

**Upozornění:** Nevyhazujte baterie do smíšeného odpadu.

## Porucha, co je nutno udělat?

Často můžete vzniklé poruchy snadno sami odstranit. Než zavoláte zákaznický servis, postupujte podle následujících pokynů.

### ⚠ Varování

#### Nebezpečí úrazu elektrickým proudem!

Neodborné opravy jsou nebezpečné. Opravy spotřebiče a výměnu poškozených přírodních vedení smí provádět výhradně technik zákaznického servisu vyškolený naší společností. Pokud je spotřebič vadný, vytáhněte síťovou zástrčku ze zásuvky nebo vypněte pojistku v pojistkové skříňce. Zavolejte servis.

#### Osvětlení LED

Vadné osvětlení LED smí vyměňovat pouze výrobce, jeho zákaznický servis nebo autorizovaný odborník (elektrikář).

### Tabulka závad

Závada	Možná příčina	Řešení
Spotřebič nefunguje	Zástrčka není zapojená v zásuvce	Zapojte spotřebič do elektrické sítě
	Výpadek elektrického proudu	Zkontrolujte, zda fungují ostatní kuchyňské spotřebiče
	Vadná pojistka	V pojistkové skříňce zkontrolujte, je-li pojistka pro spotřebič v pořádku
Nefunguje osvětlení.	Vadné LED.	Zavolejte servis.
Na ukazateli se zobrazí symbol  a zazní akustický signál:	Aktivní uhlíkový filtr je nasycený.	Vyměňte filtr, viz přílohu Cirkulační modul CleanAir.
Dálkové ovládání nefunguje.	Je vybitá baterie.	Vyměňte baterie v dálkovém ovládání. → "Čistění a údržba" na straně 8
Spotřebič nereaguje na dálkové ovládání.	Dálkové ovládání není spojené se spotřebičem.	Spojte dálkové ovládání se spotřebičem. → "Obsluha spotřebiče" na straně 6

## Zákaznický servis

Při telefonátu uveďte číselné označení výrobku (E-Nr.) a výrobní číslo (FD-Nr.), abychom vám mohli poskytnout kvalifikovanou pomoc. Typový štítek s těmito čísly naleznete uvnitř spotřebiče (za tím účelem demontujte kovový tukový filtr).

Abyste je v případě potřeby nemuseli dlouho hledat, můžete si údaje svého spotřebiče a telefonní číslo servisu poznamenat zde.

Číslo E	Číslo FD
Zákaznický servis 	

Mějte na paměti, že návštěva servisního technika není v případě chybné obsluhy bezplatná ani během záruční doby.

Kontaktní údaje všech zemí najdete v příloženém seznamu zákaznických servisů.

#### Objednávka opravy a poradenství při poruchách CZ 251.095.546

Důvěřujte kompetentnosti výrobce. Tím si zajistíte, že oprava bude provedena vyškolenými servisními techniky, kteří mají k dispozici originální náhradní díly pro váš spotřebič.

## ➡ Příslušenství pro režim cirkulace

(Není součástí dodávky)

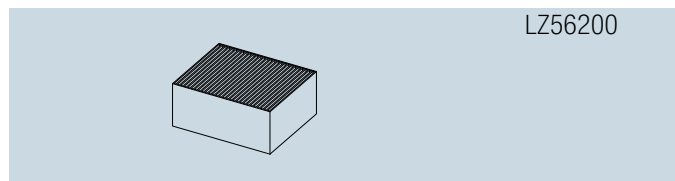
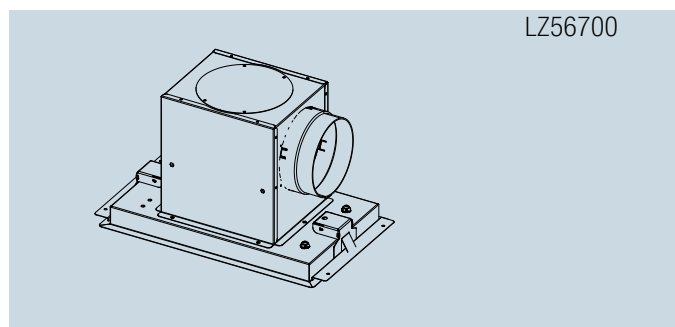

## sk Obsah

	<b>Dôležité bezpečnostné pokyny</b> . . . . .	<b>11</b>
	<b>Ochrana životného prostredia</b> . . . . .	<b>13</b>
	Úspora energie . . . . .	13
	Likvidácia v súlade s predpismi na ochranu životného prostredia. . . . .	13
	<b>Druhy prevádzky</b> . . . . .	<b>14</b>
	Režim s odvodom vzduchu . . . . .	14
	Cirkulačný režim. . . . .	14
	<b>Ovládanie spotrebiča</b> . . . . .	<b>14</b>
	Ovládacie prvky . . . . .	14
	Nastavenie ventilátora . . . . .	15
	Intenzívny stupeň . . . . .	15
	Intervalová prevádzka . . . . .	15
	Funkcia dobehu . . . . .	15
	Osvetlenie . . . . .	15
	Signál znečistenia filtrov. . . . .	15
	<b>Čistenie a údržba</b> . . . . .	<b>16</b>
	Čistiace prostriedky . . . . .	16
	Čistenie kovového tukového filtra. . . . .	17
	Demontáž tukového kovového filtra . . . . .	17
	Montáž tukového kovového filtra . . . . .	17
	Výmena batérií diaľkového ovládania. . . . .	17
	<b>Porucha - čo robiť?</b> . . . . .	<b>18</b>
	<b>Služba zákazníkom</b> . . . . .	<b>18</b>
	<b>Príslušenstvo pre cirkulačnú prevádzku</b> . . . . .	<b>18</b>

Ďalšie informácie o výrobkoch, príslušenstve, náhradných dieloch a servise nájdete na internete na: [www.siemens-home.bsh-group.com](http://www.siemens-home.bsh-group.com) a v internetovom obchode: [www.siemens-home.bsh-group.com/eshops](http://www.siemens-home.bsh-group.com/eshops)

## Dôležité bezpečnostné pokyny

Tento návod si starostlivo prečítajte. Len potom môžete spotrebič obsluhovať bezpečne a správne. Návod na používanie a montážny návod si odložte na neskoršie použitie alebo pre nasledujúceho vlastníka spotrebiča.

Len pri odbornej montáži zodpovedajúcej tomuto montážnemu návodu je zaručená bezpečnosť pri používaní. Inštalatér je zodpovedný za bezchybné fungovanie na mieste inštalácie.

Tento spotrebič je určený len na používanie v domácnosti. Spotrebič nie je určený na prevádzku v exteriéri. Spotrebič nenechávajte počas prevádzky bez dozoru. Výrobca neručí za škody spôsobené nevhodným používaním alebo nesprávnou obsluhou.

Tento spotrebič je určený na použitie maximálne do výšky 2 000 metrov nad morom.

Tento spotrebič nesmú používať osoby (vrátane detí) s obmedzenými fyzickými, zmyslovými alebo psychickými schopnosťami alebo nedostatočnými skúsenosťami a vedomosťami, s výnimkou prípadu, že pri zaobchádzaní so spotrebičom na nich bude dohliadať alebo ich bude usmerňovať osoba, ktorá zodpovedá za ich bezpečnosť.

Deti sa so spotrebičom nesmú hrať. Čistenie a používateľskú údržbu nesmú vykonávať deti, výnimkou je iba prípad, ak sú staršie ako 8 rokov a sú pod dozorom.

Deti mladšie ako 8 rokov sa musia zdržiavať v bezpečnej vzdialenosti od prívodného kábla.

Po vybalení spotrebič preskúšajte. Pokiaľ vznikli škody pri transporte, spotrebič nepripájajte.

Spotrebiče bez zástrčky smí zapojovať pouze oprávnený odborník. Pokud je spotrebič nesprávně zapojený, nemáte v případě škody nárok na záruku.

**⚠ Varovanie – Nebezpečenstvo udusenía!**

Obalový materiál predstavuje nebezpečenstvo pre deti. Nikdy nenechajte deti hrať sa s obalovým materiálom.

**⚠ Varovanie – Ohrozenie života!**

Spätne nasávané dymové plyny môžu spôsobiť otravu.

Keď sa spotrebič používa v režime s odvodom vzduchu súčasne s ohniskom závislým od vetrania miestnosti, postarajte sa vždy o dostatočný prívod vzduchu.

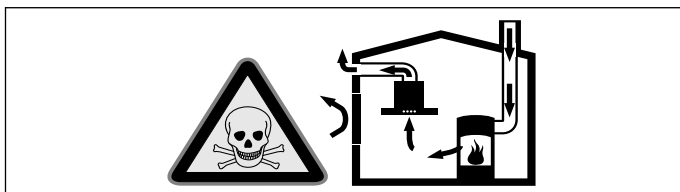

Ohniská závislé od vetrania miestnosti (napr. vyhrievacie prístroje na plyn, olej, drevo alebo uhlie, prietokové ohrievače, ohrievače vody) odoberajú dymové plyny z miestnosti, kde sú nainštalované a odvádzajú ich odsávacím zariadením (napr. komín) von.

V súvislosti so zapnutým odsávačom pár sa z kuchyne a susedných miestností odoberá vzduch – bez dostatočného prívodu vzduchu vzniká podtlak. Toxické plyny sa z komína alebo odťahovej šachty nasávajú naspäť do obytných priestorov.

- Preto je potrebné zabezpečiť dostatočný prívod vzduchu.
- V stene zabudovaná vetracia mriežka na prívod a odvod vzduchu samotná nezabezpečí dodržiavanie hraničných hodnôt.

Bezpečná prevádzka je možná len vtedy, keď podtlak v miestnosti inštalácie ohniska neprekročí 4 Pa (0,04 mbar). Uvedené možno dosiahnuť, keď vzduch potrebný na spaľovanie môže prúdiť cez neuzatvárateľné otvory, napr. v dverách, oknách, v spojení s vetracou mriežkou zabudovanou v stene na prívod a odvod vzduchu alebo cez iné technické opatrenia.

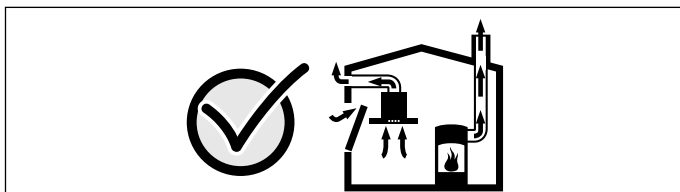

V každom prípade sa poraďte s príslušným kominárskym majstrom, ktorý dokáže posúdiť celú vetraciu sústavu domu a navrhne vám vhodné opatrenie na zabezpečenie ventilácie. Ak sa odsávač pár používa výlučne v cirkulačnom režime, prevádzka je možná bez obmedzenia.

**⚠ Varovanie – Nebezpečenstvo požiaru!**

- Usadeniny tuku v tukovom filtri sa môžu zapáliť.

**Minimálne každé 2 mesiace tukový filter vyčistite.**

Spotrebič nikdy nepoužívajte bez tukového filtra.

- Usadeniny tuku v tukovom filtri sa môžu zapáliť. V blízkosti spotrebiča nikdy nepracujte s otvoreným ohňom (napr. flambovanie). Spotrebič sa smie nainštalovať v blízkosti ohniska na pevné palivo (napr. drevo alebo uhlie) len vtedy, keď je k dispozícii uzavretý, neodoberateľný kryt. Iskry nesmú odlietavať.
- Horúci olej a tuk sa môžu rýchlo vznietiť. Horúci olej a tuk nikdy nenechávajú bez dozoru. Oheň nikdy nehaste vodou. Vypnite varnú zónu. Plameň opatrene zahaste pokrievkou, hasiacou dekou alebo podobne.
- Plynové varné zóny bez položenej varnej nádoby vydávajú pri prevádzke veľké teplo. Vetrací spotrebič umiestnený nad nimi sa môže poškodiť alebo vznietiť. Plynové varné zóny prevádzkujte s položenou varnou nádobou.
- Pri súčasnej prevádzke viacerých plynových varných zón vzniká veľké teplo. Vetrací spotrebič umiestnený nad nimi sa môže poškodiť alebo vznietiť. Nikdy neprevádzkujte súčasne dve varné zóny s veľkým plameňom dlhšie ako 15 minút. Veľký horák s výkonom 5 kW (wok) zodpovedá výkonu dvoch plynových horákov.

**⚠ Varovanie – Nebezpečenstvo popálenia!**

Prístupné časti sa počas prevádzky rozhorúčia. Nikdy sa nedotýkajte horúcich častí. Deti držte v bezpečnej vzdialenosti.

**⚠ Varovanie – Nebezpečenstvo poranenia!**

- Súčiastky vo vnútri spotrebiča môžu mať ostré hrany. Používajte ochranné rukavice.
- Predmety položené na spotrebiči môžu spadnúť. Na spotrebič nedávajte žiadne predmety.

- Žiarovka LED osvetlenia má veľmi ostré svetlo a môže poškodiť oči (trieda rizika 1). Nepozerajte dlhšie ako 100 sekúnd priamo do zapnutého LED osvetlenia.

### **⚠ Varovanie – Nebezpečí úrazu elektrickým prúdom!**

- Vadný spotrebič môže spôsobiť úraz elektrickým prúdom. Vadný spotrebič nikdy nezapínejte. Vytiahnite sítovú zástrčku ze zásuvky alebo vypnite pojistku v pojistkovej skříňce. Zavolejte servis.
- Je nebezpečné vykonávať neodborné opravy. Opravy a výmeny chybných prívodných káblov smie vykonávať len náležite poučený pracovník zákazníckeho servisu. Ak je spotrebič poškodený, vyťahnite zástrčku z elektrickej siete alebo vypnite príslušný istič v poistkovej skrinke. Obráťte sa na odborný autorizovaný servis.
- Pokiaľ by do spotrebiča vnikla vlhkosť, mohlo by to mať za následok úraz elektrickým prúdom. Nepoužívajte vysokotlakový ani parný čistič.

### **Príčiny škôd**

#### **Pozor!**

Nebezpečenstvo poškodenia vplyvom korózie. Na zabránenie tvorby kondenzovanej vody spotrebič pri varení vždy zapnite. Kondenzovaná voda môže viesť ku vzniku korózie.

Chybné žiarovky okamžite vymeňte, aby ste zabránili preťaženiu ostatných žiaroviek.

Nebezpečenstvo poškodenia vlhkosťou vniknutou do elektroniky. Ovládacie prvky nikdy nečistite mokrou utierkou.

Poškodenie povrchu nesprávnym čistením. Plochy z nehrdzavejúcej ocele čistite len v smere výbrusu. Na ovládacie prvky nepoužívajte čistiaci prostriedok na nehrdzavejúcu oceľ.

Poškodenia povrchu použitím ostrých alebo abrazívnych čistiacich prostriedkov. Nikdy nepoužívajte ostré a abrazívne čistiace prostriedky.

Nebezpečenstvo poškodenia spätným tokom kondenzátu. Vetrací kanál spotrebiča nainštalujte s miernym spádom (1° spád).

## **Ochrana životného prostredia**

Váš nový spotrebič je mimoriadne energeticky účinný. Nájdete tu tipy, ako s vaším spotrebičom ušetriť ešte viac energie a ako ho zlikvidovať s ohľadom na životné prostredie.

### **Úspora energie**

- Ventiláciu zapnite len vtedy, keď je to potrebné. Keď len krátky čas zohrievate niečo, čo nie je intenzívne cítiť, ventiláciu môžete nechať vypnutú.
- Zvoľte stupeň ventilácie, ktorý je prispôsobený daným pomerom.
- Po dovarení ventiláciu znova vypnite.
- Pravidelne čistite tukový filter, čo zvyšuje účinnosť ventilácie.

### **Likvidácia v súlade s predpismi na ochranu životného prostredia**

Obal zlikvidujte v súlade s predpismi na ochranu životného prostredia.



Tento spotrebič je označený v súlade s európskou smernicou 2012/19/EÚ o nakladaní s použitými elektrickými a elektronickými zariadeniami (waste electrical and electronic equipment - WEEE). Táto smernica stanoví jednotný európsky (EU) rámec pre spätný odber a recyklovanie použitých zariadení.

## Druhy prevádzky

### Režim s odvodom vzduchu



Nasávaný vzduch sa prechodom cez tukový filter prečistí a odvádza sa cez potrubný systém von.

**Upozornenie:** Vzduch sa nesmie odvádzať komínom, ktorý sa používa na odvod odpadových plynov zo spotrebičov, ktoré spaľujú plyn alebo iné palivá (neplatí to pre spotrebiče s cirkulačnou prevádzkou).

- Ak sa odpadový vzduch vedie do komína na odvod dymu a odpadového vzduchu, ktorý nie je v prevádzke, musí sa vyžiadať povolenie príslušného kominárskeho majstra.
- Ak sa odpadový vzduch vedie cez obvodovú stenu, mala by sa použiť teleskopická vetracia mriežka zabudovaná v stene.

### Cirkulačný režim



Nasávaný vzduch sa v tukovom filtri a vo filtri s aktívnym uhlím vyčistí a opäť sa privádza do kuchyne.

**Upozornenie:** Aby bolo možné naviazanie pachov v cirkulačnom režime, musíte namontovať filter s aktívnym uhlím. Rôzne možnosti prevádzkovania spotrebiča v cirkulačnom režime nájdete v prospektoch alebo sa informujte u vášho špecializovaného predajcu. Príslušenstvo, ktoré je na to potrebné, zakúpíte v špecializovanej predajni, v zákazníckom servise alebo v on-line obchode.

## Ovládanie spotrebiča

### Upozornenia

- Na aktivovanie funkcií stačí krátke stlačenie tlačidiel. Keď sa tlačidlo stlačí príliš dlho, neaktivuje sa žiadna funkcia.
- Pri stlačení tlačidla zaznie na potvrdenie zvukový signál.

**Upozornenie:** Zapnite odsávač pár na začiatku varenia a až za niekoľko minút po ukončení varenia ho opäť vypnite. Kuchynské výpary sa tak odstránia najúčinnšie.

### Ovládacie prvky







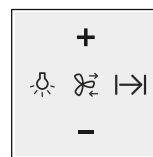

Pomocou diaľkového ovládania nastavíte rôzne funkcie vášho spotrebiča.

**Upozornenie:** Pre diaľkové ovládanie potrebujete nasledovné batérie: typ 23AE 12 V. Batérie vložte podľa inštrukcií v kapitole → "Čistenie a údržba" na strane 16

**Upozornenie:** Teplo alebo vniknutá vlhkosť môže poškodiť diaľkové ovládanie. Nikdy nepoužívajte diaľkové ovládanie pri vysokej teplote a vlhkosti.





### Diaľkové ovládanie



1. Stlačte tlačidlo ; na ukazovateli sa objaví .
2. Stlačte tlačidlo , na ukazovateli sa zobrazia nasledujúce stupne výkonu ventilátora  →  →  → ...
3. Stlačte tlačidlo , čím potvrdíte stupeň výkonu ventilátora intervalovej prevádzky

**Upozornenie:** Stlačením každého tlačidla (s výnimkou osvetlenia) sa deaktivuje intervalová prevádzka.

Ovládacie tlačidlá

Vysvetlenie	
	Osvetlenie zap./vyp./stmievanie
	Intervalová ventilácia
	Dobeh ventilátora
	Zvýšenie stupňa výkonu ventilátora
	Zníženie stupňa výkonu ventilátora

### Diaľkové ovládanie spojte so spotrebičom

Keď sa spotrebič nedá ovládať diaľkovým ovládaním, napr. po výmene batérií, musí sa obnoviť spojenie medzi diaľkovým ovládaním a spotrebičom.

1. Držte stlačené tlačidlo .
2. Spotrebič pripojte k napätiu. Zaznie dlhý akustický signál. Diaľkové ovládanie spojte so spotrebičom.

**Upozornenie:** Ak do 30 sekúnd nezaznie akustický signál, postup zopakujte.

## Ovládací panel odsávača pár

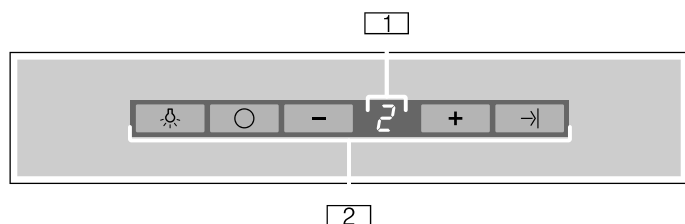

1	Indikátory stupňov výkonu ventilátora
2	Ovládacie tlačidlá

### Ovládacie tlačidlá

Vysvetlenie	
☼	Osvetlenie zap./vyp./stmievanie
○	Zapnutie a vypnutie odsávača pár
-	Zníženie stupňa výkonu ventilátora
+	Zvýšenie stupňa výkonu ventilátora
→	Dobeh ventilátora

## Nastavenie ventilátora

**Upozornenie:** Výkon vždy prispôbajte aktuálnym podmienkam. Pri intenzívnych kuchynských výparoch zvolte vysoký výkonový stupeň.

### Zapnutie

1. Stlačte tlačidlo **+**.  
Ventilátor sa spustí na stupni výkonu ventilátora **2**.
2. Keď chcete nastaviť iný stupeň výkonu ventilátora, stlačte tlačidlo **+** alebo **-**.

**Upozornenie:** Spotrebič má 3 stupne výkonu ventilácie a intenzívny stupeň. Najnižší stupeň nastavíte jedným stlačením **-**. Častejšie stlačenie spotrebič znova vypne.

### Vypnutie

Stlačte tlačidlo **-**, kým sa spotrebič nevypne.

Stlačte tlačidlo **alebo** ○.

## Intenzívny stupeň

V prípade mimoriadne intenzívnych výparov a pachov môžete použiť stupeň intenzívneho odsávania.

Držte stlačené tlačidlo **+**, kým sa na neobjaví **P** na ukazovateli stupňa výkonu ventilátora.

**Upozornenie:** Intenzívny stupeň beží 4 minúty. Po uplynutí tohto času sa spotrebič prepne naspäť na stupeň výkonu ventilátora **2**.

## Intervalová prevádzka

Intervalová prevádzka zapne odsávač pár automaticky každú hodinu na 10 minút. Po 24 hodinách sa funkcia vypne.

Táto funkcia sa dá aktivovať na ovládacom paneli alebo diaľkovým ovládaním.

**Upozornenie:** Ak je aktivovaný intenzívny stupeň alebo funkcia dobehu, intervalová funkcia nie je nedostupná.

## Zapínanie intervalovej prevádzky na ovládacom paneli

1. Tlačidlá ○ a **+** podržte súčasne stlačené, kým sa na ukazovateli nezobrazí **!**.
2. Stlačte tlačidlo **+**, na ukazovateli sa zobrazia nasledujúce stupne výkonu ventilátora **2** → **3** → **!** → **2**...
3. Súčasne stlačte tlačidlá ○ a **+**, čím potvrdíte stupeň výkonu ventilátora intervalovej prevádzky.

## Zapínanie intervalovej prevádzky diaľkovým ovládaním

1. Stlačte tlačidlo ☼; na ukazovateli sa objaví **!**.
2. Stlačte tlačidlo **+**, na ukazovateli sa zobrazia nasledujúce stupne výkonu ventilátora **2** → **3** → **!** → **2**...
3. Stlačte tlačidlo ☼, čím potvrdíte stupeň výkonu ventilátora intervalovej prevádzky.

**Upozornenie:** Stlačením každého tlačidla (s výnimkou osvetlenia) sa deaktivuje intervalová prevádzka.

## Funkcia dobehu

Funkcia dobehu umožňuje, aby odsávač pár po vypnutí niekoľko minút bežal ďalej. Tak sa odstráni ešte prítomné kuchynské výpary. Potom sa odsávač pár automaticky vypne.

### Zapnutie

**Upozornenie:** Ak je aktivovaný intenzívny stupeň, funkcia dobehu nie je nedostupná.

Stlačte tlačidlo →| na ovládacom paneli alebo tlačidlo |→| na diaľkovom ovládaní.

Ventilátor beží 10 minút na stupni **!**, pričom na ukazovateli bliká jedna bodka. Potom sa ventilátor samočinne vypne.

### Vypnutie

Stlačte tlačidlo →| alebo ○ na ovládacom paneli alebo tlačidlo |→| na diaľkovom ovládaní odsávača pár.

Funkcia dobehu sa okamžite ukončí.

## Osvetlenie

Osvetlenie môžete zapnúť a vypnúť nezávisle od ventilácie.

Stlačte tlačidlo ☼.

## Signál znečistenia filtrov

Pri nasýtení filtrov sa vyskytujú nasledujúce signály:

- Symbol **⊠** sa objaví na ukazovateli: Vyčistite tukový kovový filter
- Symbol **⊡** sa objaví na ukazovateli a zaznie zvukový signál: Vymeňte aktívny uhlíkový filter





Pozri prílohu modulu na cirkuláciu vzduchu CleanAir, príp. kapitolu → "Čistenie a údržba" na strane 16

### Zrušenie signálu znečistenia filtra

Vypnutím ventilátora sa vypne aj signál.





Najneskôr vtedy by ste mali príslušný filter vyčistiť.

### Prestavenie spotrebiča na cirkulačnú prevádzku

1. Vypnite spotrebič.
2. Podržte súčasne stlačené tlačidlá  a  na ovládacom paneli, kým sa nerozsvieti indikácia . Potom tlačidlá uvoľnite. Indikácia  po krátkom čase zhasne. Elektronické riadenie je prestavené na cirkulačnú prevádzku.

### Prestavenie spotrebiča na odvetrávaciu prevádzku

**Upozornenie:** Sériovým nastavením je odvetrávacia prevádzka.

1. Vypnite spotrebič.
2. Podržte súčasne stlačené tlačidlá  a  na ovládacom paneli, kým sa nerozsvieti indikácia . Potom tlačidlá uvoľnite. Indikácia  po krátkom čase zhasne. Elektronické riadenie je prestavené na odvetrávaciu prevádzku.

## Čistenie a údržba

**⚠ Varovanie – Nebezpečenstvo popálenia!**  
Spotrebič sa počas prevádzky rozhorúči. Pred čistením ho nechajte vychladnúť.

**⚠ Varovanie – Nebezpečenstvo úrazu elektrickým prúdom!**

Vniknutá vlhkosť by mohla spôsobiť úraz elektrickým prúdom. Spotrebič čistite len vlhkou utierkou. Pred čistením vyťahnite sieťovú zástrčku alebo vypnite poistku v poistkovej skrini.

**⚠ Varovanie – Nebezpečenstvo úrazu elektrickým prúdom!**

Pokiaľ by do spotrebiča vnikla vlhkosť, mohlo by to mať za následok úraz elektrickým prúdom. Nepoužívajte vysokotlakový ani parný čistič.

**⚠ Varovanie – Nebezpečenstvo poranenia!**  
Súčiastky vo vnútri spotrebiča môžu mať ostré hrany. Používajte ochranné rukavice.

### Čistiace prostriedky

Aby ste rozdielne povrchy nepoškodili použitím nesprávneho čistiaceho prostriedku, dodržiavajte údaje uvedené v tabuľke. Nepoužívajte

- ostré alebo abrazívne čistiace prostriedky,
- čistiace prostriedky s vysokým obsahom alkoholu,
- tvrdé abrazívne hubky alebo čistiace špongie,
- vysokotlakové alebo parné čističe.

Nové čistiace špongie pred použitím dôkladne premyte.

Dodržiavajte všetky pokyny a upozornenia, ktoré sú priložené k čistiacim prostriedkom.

Oblasť	Čistiace prostriedky
Nehrdzavejúca oceľ	Horúci umývací roztok: Vyčistite handričkou a potom osušte mäkkou utierkou. Plochy z nehrdzavejúcej ocele čistite len v smere výbrusu. V zákazníckom servise alebo špecializovanej predajni možno zakúpiť špeciálne čistiace prostriedky na nehrdzavejúcu oceľ. Prostriedok naneste v tenkej vrstve mäkkou handričkou.
Lakované povrchy	Horúci umývací roztok: Vyčistite vlhkou handričkou a potom osušte mäkkou utierkou. Nepoužívajte čistiace prostriedky na nehrdzavejúcu oceľ.
Hliník a plast	Čistiaci prostriedok na sklo: Vyčistite mäkkou handričkou.
Sklo	Čistiaci prostriedok na sklo: Vyčistite mäkkou handričkou. Nepoužívajte škrabky na sklo.
Ovládacie prvky	Horúci umývací roztok: Vyčistite vlhkou handričkou a potom osušte mäkkou utierkou. Nebezpečenstvo úrazu elektrickým prúdom následkom vniknutia vlhka. Nebezpečenstvo poškodenia elektroniky vniknutou vlhkosťou. Ovládacie prvky nikdy nečistite mokrou handričkou. Nepoužívajte čistiace prostriedky na nehrdzavejúcu oceľ.



## Čistenie kovového tukového filtra

Tento návod platí pre viac modelov spotrebiča. Je preto možné, že sú tu opísané jednotlivé prvky vybavenia, ktoré nebudú zodpovedať vášmu spotrebiču.

### ⚠ Varovanie – Nebezpečenstvo požiaru!

Usadeniny tuku v tukovom filtri sa môžu zapáliť.

**Minimálne každé 2 mesiace tukový filter vyčistite.**

Spotrebič nikdy nepoužívajte bez tukového filtra.

### Upozornenia

- Nepoužívajte žiadne agresívne čistiace prostriedky a ani také, ktoré obsahujú kyseliny alebo zásady.
- Pri čistení kovových tukových filtrov vyčistite pomocou vlhkej handričky aj príchytky kovových tukových filtrov v spotrebiči.
- Kovové tukové filtre môžete vyčistiť v umývačke riadu alebo ručne.

### Ručné čistenie:

**Upozornenie:** Pri zvlášť silných znečisteniach môžete použiť špeciálne rozpúšťadlo masťô. Je možné ho objednať v on-line shope.

- Namočte kovové tukové filtre do horúceho umývacieho roztoku.
- Na čistenie použite kefu a potom filtre dobre prepláchnite.
- Nechajte kovové tukové filtre odkvapkať.

### V umývačke riadu:

**Upozornenie:** Pri čistení v umývačke riadu môže dôjsť k miernemu zafarbeniu. To nemá žiaden vplyv na funkčnosť kovových tukových filtrov.

- Silno znečistené kovové tukové filtre neumývajte súčasne s riadom.
- Postavte kovové tukové filtre voľne do umývačky riadu. Kovové tukové filtre nesmú byť zovreté.

## Demontáž tukového kovového filtra

1. Otvorte kryt filtrov nadol.

### Upozornenia

- Kryt filtrov je ťažký. Kryt filtrov chyťte obidvomi rukami.
- Pomaly a bez ťahu otvorte kryt filtrov.

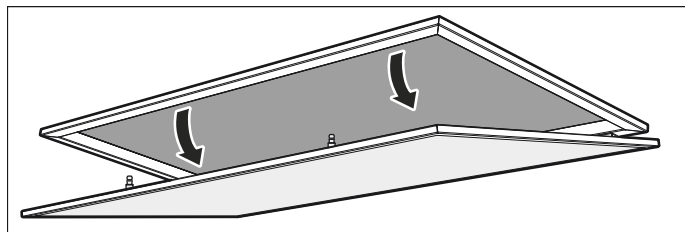

2. Stlačte zaistovací mechanizmus tukových kovových filtrov.

**Upozornenie:** Tukový kovový filter neohýbajte, aby sa nepoškodil.

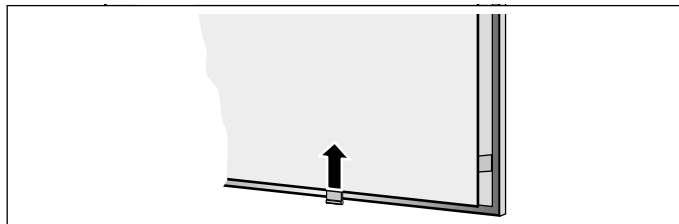

3. Vyberte tukový kovový filter z uchytenia.

**Upozornenie:** Tuk sa môže zbierať dolu v tukovom kovovom filtri. Tukový kovový filter držte vodorovne, aby ste zabránili odkvapkávaniu tuku.

4. Spotrebič vyčistite zvnútra.
5. Vyčistite tukový kovový filter a pred montážou ho nechajte vyschnúť.

## Montáž tukového kovového filtra

1. Vložte tukový kovový filter. Pritom druhou rukou chyťte tukový kovový filter zdola.
2. Dohora ho odklopte a zaistovací mechanizmus nechajte zapadnúť.
3. Kryt filtrov odklopte dohora.

**Upozornenie:** Zabezpečte, aby bol zaistovací mechanizmus krytu filtrov riadne zaistený.

## Výmena batérií diaľkového ovládania

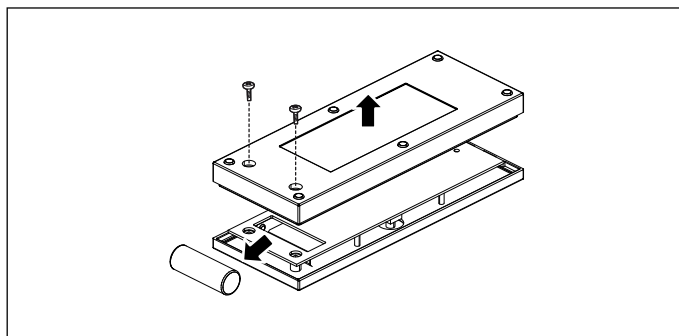

1. Uvoľnite skrutky.
2. Odoberte kryt.
3. Odstráňte batérie.
4. Vložte správne nové batérie (typ 23AE 12 V).
5. Vybité alebo nefunkčné batérie zlikvidujte podľa miestnych predpisov.

**Upozornenie:** Batérie nevyhadzujte do komunálneho odpadu.

## Porucha - čo robiť?

Vzniknuté poruchy môžete často sami ľahko odstrániť. Prv než zavoláte zákaznický servis, venujte prosím pozornosť nasledujúcim pokynom.

### ⚠ Varovanie

#### Nebezpečenstvo elektrického výboja!

Je nebezpečné vykonávať neodborné opravy. Opravy a výmeny chybných prívodných káblov smie vykonávať len náležite poučený pracovník zákaznického servisu. Ak je spotrebič poškodený, vytiahnite zástrčku z elektrickej siete alebo vypnite príslušný istič v poistkovej skrinke. Obráťte sa na odborný autorizovaný servis.

#### LED žiarovky

Chybné LED žiarovky smie vymeniť len výrobca, jeho zákaznický servis alebo koncesovaný odborník (elektroinštalatér).

### Tabuľka porúch

Porucha	Možná príčina	Riešenie
Spotrebič nefunguje	Zástrčka nie je zasunutá	Pripojte spotrebič do elektrickej siete
	Výpadok elektrického prúdu	Skontrolujte, či iné kuchynské spotrebiče fungujú
	Chybná poistka	Skontrolujte v poistkovej skrini, či je poistka spotrebiča v poriadku
Osvetlenie nefunguje	LED sú chybné	Zavolajte zákaznický servis
Na ukazovateli sa zobrazí symbol  a zaznie signál.	Aktívny uhlíkový filter je znečistený.	Vymeňte filter, pozri prílohu modulu na cirkuláciu vzduchu CleanAir
Diaľkové ovládanie nefunguje	Batéria je vybitá	Vymeňte batériu diaľkového ovládania. → "Čistenie a údržba" na strane 16
Spotrebič nereaguje na diaľkové ovládanie	Diaľkové ovládanie nie je spojené so spotrebičom	Diaľkové ovládanie spojte so spotrebičom. → "Čistenie a údržba" na strane 16

## Služba zákazníkom

Pri komunikácii so servisom vždy uveďte číslo výrobku (E-Nr.) a výrobné číslo (FD-Nr.) vášho spotrebiča, aby sme vás mohli kvalifikovane obslúžiť. Typový štítok s číslami nájdete vnútri spotrebiča (demontujte tukový kovový filter).

Aby ste v prípade potreby nemuseli dlho hľadať, môžete sem vpísať údaje o vašom spotrebiči a telefónne číslo zákaznického servisu.

Číslo výrobku (E-Nr.)	Výrobné číslo (FD-Nr.)
Zákaznický servis 	

Majte na pamäti, že návšteva servisného technika nie je v prípade chybnej obsluhy bezplatná ani počas záručnej lehoty.

#### Objednávka opravy a porada v prípade porúch

Kontaktné údaje všetkých krajín nájdete v priloženej zozname služieb zákazníkom.

Spoľahnite sa na kompetentnosť výrobcu. Zabezpečte tým, aby oprava bola vykonaná vyškolenými servisnými technikmi, ktorí sú vybavení originálnymi náhradnými dielcami pre váš spotrebič.

## Príslušenstvo pre cirkulačnú prevádzku

(Nie je súčasťou dodávky)

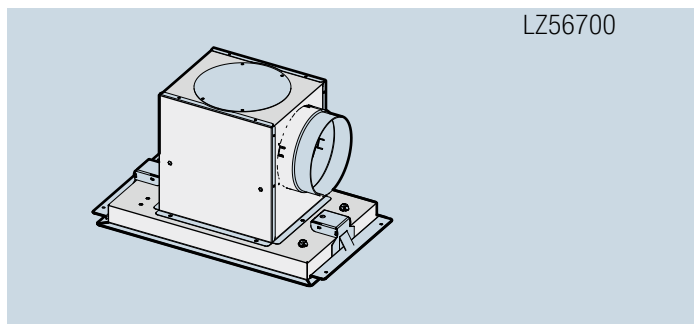

LZ56700

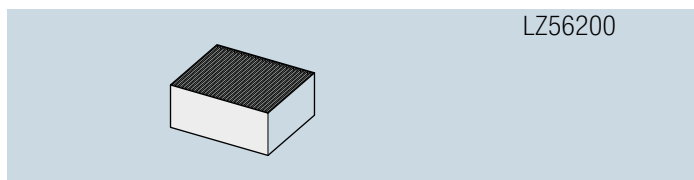

LZ56200



BSH Hausgeräte GmbH  
Carl-Wery-Str. 34, 81739 München  
GERMANY

[siemens-home.bsh-group.com](http://siemens-home.bsh-group.com)

Vyrobeno BSH Hausgeräte GmbH v licenci k ochranné známce Siemens AG.  
Vyrobené BSH Hausgeräte GmbH v licenci k ochrannej známke Siemens AG



9001255397  
961012