

SIEMENS



Lave-linge

WS..G...

siemens-home.bsh-group.com/welcome

fr Notice d'utilisation et d'installation

Register
your
product
online

Votre nouveau lave-linge

Vous avez opté pour un lave-linge de marque Siemens.

Prenez quelques minutes pour consulter cette documentation et découvrir les avantages de votre lave-linge.

Conformément à la politique de qualité de la marque Siemens, nous soumettons chaque lave-linge qui quitte notre usine à des contrôles minutieux afin de garantir son bon état et son bon fonctionnement.

Pour plus d'informations sur nos produits, nos accessoires, nos pièces de rechange et nos services, consultez notre site Internet www.siemens-home.bsh-group.com ou adressez-vous à nos centres de service après-vente.

Si la notice d'installation et d'utilisation porte sur différents modèles, les différences sont indiquées là où cela est nécessaire.



Ne mettez le lave-linge en service qu'après avoir lu cette notice d'installation et d'utilisation !

Règles de présentation

Avertissement !

L'association de ce symbole et de ce mot indique une situation potentiellement dangereuse. En cas de non-observation, risques de blessures voire de mort.

Attention !

Ce mot indique une situation potentiellement dangereuse. En cas de non-observation, risques de dégâts matériels et/ou d'atteinte à l'environnement.

Remarque/astuce

Indications permettant d'utiliser l'appareil au mieux et autres informations utiles.

1. 2. 3. / a) b) c)







Les séquences d'opérations sont indiquées par des chiffres ou des lettres.

■ / -

Les listes sont matérialisées par des puces ou des tirets.

Table des matières

 Conformité d'utilisation	4	 Linge	23
 Consignes de sécurité	5	Préparation du linge	23
Enfants / personnes / animaux domestiques	5	Trier le linge	23
Installation	6	Amidonnage	24
Commande	9	Coloration / Décoloration	24
Nettoyage / maintenance	10	Trempage	24
 Protection de l'environnement .12		 Produit lessiviel	24
Emballage / Appareil usagé	12	Choix de la bonne lessive	24
Conseils pour économiser de l'énergie	12	Économiser de l'énergie et du produit lessiviel	25
 Installation et branchement . . .13		P+ Préréglages des programmes .25	
Étendue des fournitures	13	°C Température	25
Installation	13	⊗ Vitesse d'essorage	26
Installation sûre	13	⌚ Fin dans	26
Surface d'installation	14	P+ Options de programme supplémentaires	26
Installation sur un socle ou un plancher à poutres de bois	14	speed	27
Enlever les cales de transport	14	éco	27
Longueurs de flexibles, conduites et lignes	15	Rinçage+ (Niveau plus)	27
Branchement de l'eau	16	 Utilisation de l'appareil	27
Arrivée de l'eau	16	Préparation du lave-linge	27
Évacuation de l'eau	17	Sélectionner un programme/allumer l'appareil	27
Évacuation dans une vasque de lavabo	17	Modifier les préréglages des programmes	28
Écoulement dans un siphon	17	Sélectionner des options de programme supplémentaires	28
Écoulement dans un tuyau en plastique avec manchon en caoutchouc ou dans un avaloir d'égoût	17	Introduire le linge dans le tambour	28
Nivellement	17	Doser et verser le produit lessiviel et le produit d'entretien	29
Raccordement électrique	18	Lancer le programme	30
Avant le premier lavage	18	Sécurité-enfants	30
Transport	19	Rajouter du linge	30
 Présentation de l'appareil	20	Modifier le programme	30
Lave-linge	20	Interrompt le programme	31
Bandeau de commande	21	Fin du programme avec réglage	
Bandeau d'affichage	22	Cuve pleine	31
		Fin du programme	31
		Retirer le linge/éteindre l'appareil	31

	Réglage des signaux	32
	Technique sensorielle	33
	Calcul de charge	33
	Système de contrôle anti-balourd	33
	VoltMonitor	33
	Nettoyage et entretien	34
	Corps de la machine / bandeau de commande	34
	Tambour de lavage	34
	Détartrage	34
	Nettoyage du tiroir à produit lessiviel	34
	Pompe de vidange bouchée	35
	Flexible d'écoulement bouché au niveau du siphon	35
	Filtre bouché dans l'arrivée d'eau	36
	Dérangements, Que faire si ...	37
	Indications dans le bandeau d'affichage	37
	Dérangements, Que faire si	37
	Service après-vente	40
	Données techniques.	40
	Garantie Aqua-Stop	41

Destination de l'appareil

- Cet appareil est destiné uniquement à un usage domestique privé.
- N'installez pas et n'utilisez pas cet appareil dans un endroit susceptible d'être soumis au gel, ni à l'extérieur. Cet appareil risque d'être endommagé si l'eau résiduelle qu'il contient gèle. Si les tuyaux gèlent, ils peuvent se fissurer/éclater.
- Cet appareil doit uniquement être utilisé pour laver du linge domestique, composé d'articles lavables en machine et de lainages lavables à la main (se référer à leur étiquette). L'utilisation de l'appareil à d'autres fins est en dehors de la portée de son application prévue et est interdite.
- Cet appareil peut être utilisé avec de l'eau courante froide et de la lessive et des produits d'entretien courants du commerce (adaptés à une utilisation en machine).
- Cet appareil est destiné à être utilisé jusqu'à une hauteur de 4 000 mètres au-dessus du niveau de la mer.

Avant de mettre l'appareil sous tension :

Vérifiez que l'appareil ne présente aucun endommagement visible. Ne mettez pas l'appareil en service s'il est endommagé. En cas de problème, contactez votre revendeur spécialisé ou notre service après-vente.

Lisez et observez les notices de montage et d'utilisation, ainsi que toutes les autres informations fournies avec cet appareil.

Conservez soigneusement ces documents. Ils pourront vous être utiles par la suite ou servir aux utilisateurs suivants.

Consignes de sécurité

Les informations de sécurité et mises en garde ci-après contribuent à vous protéger contre des blessures éventuelles et à prévenir des dégâts matériels à votre environnement.

Cependant, il importe de prendre les précautions nécessaires et d'agir avec le plus grand soin lors de l'installation, de la maintenance, du nettoyage et de l'utilisation de l'appareil.

Enfants / personnes / animaux domestiques

Mise en garde Danger de mort !

Les enfants ou personnes qui ne sont pas à même d'évaluer les risques liés à l'utilisation de l'appareil risquent de se blesser ou de mettre leur vie en danger. Veuillez par conséquent noter ce qui suit :

- L'appareil peut être utilisé par des enfants âgés de plus de 8 ans, des personnes présentant des capacités physiques, sensorielles ou mentales réduites, des personnes peu expérimentées ou possédant peu de connaissances pour autant qu'elles soient supervisées ou qu'elles aient bénéficié d'instructions concernant l'utilisation de l'appareil en toute sécurité et qu'elles aient compris les risques potentiels liés à l'utilisation de l'appareil.
- Les enfants ne doivent pas jouer avec cet appareil.
- N'autorisez pas les enfants à nettoyer ou effectuer la maintenance de cet appareil sans surveillance.
- Ne laissez pas les enfants de moins de 3 ans ni les animaux domestiques s'approcher de cet appareil.
- Ne laissez pas l'appareil sans surveillance quand des enfants ou d'autres personnes qui ne peuvent pas évaluer les risques se trouvent dans le voisinage.

Mise en garde Danger de mort !

Les enfants peuvent s'enfermer eux-mêmes à l'intérieur de l'appareil et mettre ainsi leur vie en danger.

- Ne placez pas l'appareil derrière une porte car elle pourrait obstruer le hublot de l'appareil ou empêcher son ouverture complète.
- Dès qu'un appareil est arrivé en fin de vie, tirez la fiche principale de la prise **avant** de sectionner le câble principal, ensuite détruisez le verrouillage sur le hublot de l'appareil.

⚠ Mise en garde
Risque d'asphyxie !

En autorisant les enfants à jouer avec l'emballage/film de plastic ou composants d'emballage, ils risquent de s'y empêtrer ou de les mettre sur leur tête et d'étouffer. Garder l'emballage, film de plastic et composants d'emballage hors de portée des enfants.

⚠ Mise en garde
Risque d'empoisonnement !

Les lessives et les produits d'entretien peuvent entraîner un empoisonnement en cas d'ingestion. Si vous avalez ces derniers par accident, consultez immédiatement un médecin. Rangez les lessives et les produits d'entretien hors de portée des enfants.

⚠ Mise en garde
Risque de brûlures !

Lorsque vous lavez à haute température, le verre du hublot de l'appareil devient chaud. Empêchez les enfants de toucher le hublot de l'appareil lorsque celui-ci est chaud.

⚠ Mise en garde
Irritation de la peau / des yeux !

Le contact avec des détergents ou des produits d'entretien peut provoquer des irritations des yeux/de la peau. Rincez-vous soigneusement les yeux/la peau s'ils entrent en contact avec de la lessive ou des produits d'entretien. Conservez les lessives et les produits d'entretien hors de portée des enfants.

Installation

⚠ Mise en garde
Risque de choc électrique / d'incendie / de dommage matériel / de dommage à l'appareil !

Si l'appareil n'est pas correctement installé, cela peut aboutir à une situation dangereuse. Assurez-vous que :

- La tension principale sur la prise de courant correspond à la tension nominale spécifiée sur l'appareil (plaque signalétique). Les charges connectées et les fusibles requis sont spécifiés sur la plaque signalétique.
- L'appareil est connecté uniquement à une source de courant alternatif par le biais d'une prise de courant reconnue à l'échelle nationale et avec mise à la terre qui a été correctement installée.
- La fiche principale et la prise avec mise à la terre correspondent et le système de mise à la terre est correctement installé.
- La section de câble est suffisamment large.
- La fiche principale est accessible à tout moment.
- Si vous utilisez un disjoncteur différentiel, utilisez uniquement un disjoncteur portant le marquage suivant : . La présence de ce marquage est le seul moyen d'être sûr que l'appareil satisfait à tous les règlements en vigueur.

⚠ Mise en garde
Risque de choc électrique /
d'incendie / de dommage
matériel / de dommage à
l'appareil !

L'altération ou la détérioration du câble principal de l'appareil

peut entraîner une décharge électrique, un court-circuit ou un incendie en raison d'une surchauffe.

Le câble principal ne peut pas être coudé, écrasé ou altéré et ne peut entrer en contact avec aucune source de chaleur.

⚠ Mise en garde
Risque d'incendie /
de dommage matériel /
de dommage à l'appareil !

L'utilisation de rallonges ou de blocs multiprises peut provoquer un incendie en raison d'une surchauffe ou d'un court-circuit.

Connectez l'appareil directement à une prise avec mise à la terre qui a été correctement installée.

N'utilisez pas de rallonges, de blocs multiprises ni de coupleurs à plusieurs voies.

⚠ Mise en garde
Risque de blessure /
de dommage matériel /
de dommage à l'appareil !

- L'appareil risque de vibrer ou de bouger en cours de fonctionnement, et donc de provoquer des blessures ou des dommages matériels.

Placer l'appareil sur une surface propre, plane et solide, en utilisant un niveau à bulle pour vous guider, niveler l'appareil à l'aide des pieds à visser.

- Si vous saisissez l'appareil par des parties saillantes quelconques (ex. le hublot de l'appareil) en vue de le soulever ou de le déplacer, ces parties risquent de se briser et de vous blesser. Ne saisissez pas l'appareil par aucune partie saillante pour le déplacer.

 **Mise en garde**
Risque de blessure !

- L'appareil est très lourd. Son soulèvement risque de causer des blessures. Ne soulevez pas l'appareil vous-même.
- L'appareil présente des arêtes vives sur lesquelles vous risquez de vous couper les mains. Ne saisissez pas l'appareil par ses arêtes vives. Porter des gants de protection pour le soulever.
- Les flexibles et les câbles principaux peuvent constituer un danger de trébuchement avec des blessures pour conséquence s'ils ne sont pas correctement acheminés. Acheminer les flexibles et les câbles de sorte qu'ils ne constituent aucun danger de trébuchement.

Attention !

Damage matériel/dommage à l'appareil

- En cas de pression d'eau trop élevée ou trop basse, l'appareil risque de ne pas pouvoir fonctionner correctement. Cela peut également provoquer des dommages matériels ou endommager l'appareil. Assurez-vous que la pression d'eau dans le système d'alimentation en eau est d'au moins 100 kPa (1 bar) et qu'elle n'excède pas 1 000 kPa (10 bars).
- Des dommages matériels ou un dommage à l'appareil risquent d'être la conséquence de tuyaux altérés ou détériorés. Les tuyaux d'eau ne peuvent pas être ni coudés, ni écrasés, ni altérés ni coupés.
- L'utilisation de tuyaux d'une autre marque pour raccorder l'alimentation en eau risque de provoquer des dommages matériels ou d'endommager l'appareil. Utilisez uniquement les tuyaux fournis avec l'appareil ou des tuyaux de rechange d'origine.

- L'appareil est sécurisée pour le transport par des dispositifs de sécurité pour le transport. Des dommages à l'appareil risquent d'être la conséquence si les dispositifs de sécurité pour le transport ne sont pas enlevés avant d'utiliser l'appareil.
Il importe d'enlever complètement tous les dispositifs de sécurité pour le transport avant d'utiliser l'appareil pour la première fois. Conserver séparément ces dispositifs de sécurité pour le transport. Afin d'éviter de détériorer l'appareil en cours de transit, il est important de replacer les dispositifs de sécurité pour le transport si l'appareil doit être transporté.

Commande

Mise en garde **Risque d'explosion/** **d'incendie !**

Le linge qui a été préalablement traité avec des produits nettoyants contenant des solvants (détachant, solvants de nettoyage) peut provoquer une explosion dans le tambour.

Bien rincer le linge avec de l'eau avant de le laver dans la machine.

Mise en garde **Risque d'empoisonnement !**

Des fumées toxiques peuvent être refoulées par des agents de nettoyage qui contiennent des solvants, par ex. solvant de nettoyage.

N'utilisez aucun agent de nettoyage qui contient des solvants.

Mise en garde **Risque de blessure !**

- Si vous placez tout votre poids/vous asseyez sur le hublot de l'appareil lorsque celui-ci est ouvert, l'appareil risque de basculer et de provoquer des blessures. Ne vous appuyez pas de tout votre poids sur le hublot de l'appareil lorsqu'il est ouvert.
- Si vous grimpez sur l'appareil, le plan de travail risque de casser et de provoquer des blessures. Ne grimpez pas sur l'appareil.
- Vous risquez de blesser vos mains si vous les introduisez dans le tambour pendant qu'il tourne encore. Patientez jusqu'à ce que le tambour s'arrête de tourner.

Mise en garde **Risque de brûlure !**

Lorsque vous lavez du linge à haute température, vous risquez de vous brûler si vous entrez en contact avec le produit de nettoyage chaud

(par ex. lorsque vous évacuez un produit de nettoyage chaud dans un évier).

Ne mettez pas vos mains dans le produit de nettoyage chaud.

Mise en garde

Irritation de la peau/des yeux !

De la lessive et des produits d'entretien risquent d'être projetés si vous ouvrez le bac à produits en cours de fonctionnement de l'appareil.

Rincez-vous soigneusement les yeux/la peau s'ils entrent en contact avec de la lessive ou des produits d'entretien.

Consulter immédiatement un médecin en cas d'ingestion accidentelle.

Attention !

Dompage matériel/dommage à l'appareil

- Si la quantité de linge dans l'appareil excède la capacité de charge maximum, l'appareil risque de ne pas pouvoir fonctionner correctement. Cela peut également provoquer un dommage matériel ou endommager l'appareil. Ne pas dépasser la capacité de charge maximum de linge sec. S'assurer de respecter les capacités de charge maximum spécifiées pour chacun des programmes → Fiche supplémentaire pour les instructions d'utilisation et d'installation.

- Des dommages matériels ou un dommage à l'appareil risquent d'être la conséquence si vous versez la mauvaise quantité de lessive ou d'agent de nettoyage.

Utiliser des lessives/produits d'entretien/agents de nettoyage et adoucissants conformément aux instructions du fabricant.

Nettoyage / maintenance

Mise en garde

Danger de mort !

Cet appareil fonctionne à l'électricité. Il existe un danger d'électrocution si vous entrez en contact avec des composants se trouvant sous tension. Veuillez donc noter ce qui suit :

- Mettre l'appareil hors tension. Débrancher l'appareil du secteur (retirer la prise).
- Ne jamais tirer la fiche principale avec des mains mouillées.
- Pour retirer la fiche principale de la prise, toujours tirer la fiche elle-même et non pas par le câble principal, sans quoi celui-ci risque d'être endommagé.

- Ne pas entreprendre de modifications techniques sur l'appareil ou ses équipements.
- Les réparations et tout autre travail sur l'appareil doivent être effectués uniquement par notre service à la clientèle ou par un électricien. Ceci s'applique également pour le remplacement du câble principal (si nécessaire).
- Des câbles principaux de rechange peuvent être commandés auprès de notre service à la clientèle.

Mise en garde

Risque d'empoisonnement !

Des fumées toxiques peuvent être refoulées par des agents de nettoyage qui contiennent des solvants, par ex. solvant de nettoyage.

N'utilisez aucun agent de nettoyage qui contient des solvants.

Mise en garde

Risque de choc électrique / de dommage matériel / de dommage à l'appareil !

La pénétration d'humidité dans l'appareil peut provoquer un court-circuit.

Ne pas utiliser d'appareil à pression ou à vapeur pour nettoyer votre appareil.

Mise en garde

Risque de blessure / de dommage matériel / de dommage à l'appareil !

L'utilisation de pièces de rechange ou d'accessoires d'une autre marque peut s'avérer être dangereuse et de provoquer des dommages matériels ou d'endommager l'appareil.

Pour des raisons de sécurité, utiliser uniquement des pièces de rechange et des accessoires d'origine.

Attention !

Dompage matériel / dommage à l'appareil

Des agents de nettoyage et agents de pré-traitement du linge (p. ex. produit éliminant les taches, sprays de pré-lavage, etc.) risquent de causer des dommages s'ils entrent en contact avec les surfaces de l'appareil. Veuillez donc prendre en compte ce qui suit :

- Éviter que ces agents n'entrent en contact avec les surfaces de l'appareil.
- N'utiliser rien d'autre que de l'eau et un chiffon doux et humide pour nettoyer l'appareil.
- Éliminer tout détergent, spray et autres résidus immédiatement.



Protection de l'environnement

Emballage / Appareil usagé



Éliminez l'emballage en respectant l'environnement.



Cet appareil est marqué selon la directive européenne 2012/19/UE relative aux appareils électriques et électroniques usagés (waste electrical and electronic equipment - WEEE). La directive définit le cadre pour une reprise et une récupération des appareils usagés applicables dans les pays de la CE.

Pendant l'exécution d'un programme, le mode Économie d'énergie ne s'active pas.

- Si ensuite le linge doit passer au sèche-linge, réglez la vitesse d'essorage en respectant les instructions du fabricant du sèche-linge.

Conseils pour économiser de l'énergie

- Utilisez la quantité maximale de linge permise par le programme respectif. Récapitulatif des programmes → Supplément à la notice d'utilisation et d'installation
- Lavez le linge normalement sale sans pré-lavage.
- Les températures de programme indiquées s'orientent à la température mentionnée sur l'étiquette d'entretien que comporte chaque article textile. Pour des raisons d'économie d'énergie, tout en assurant un résultat de lavage optimal, la température de lavage réelle peut différer de la température de programme indiquée.
- **Mode Économie d'énergie :** l'éclairage du bandeau d'affichage s'éteint au bout de quelques minutes, la touche Départ clignote. Appuyez sur n'importe quelle touche pour activer l'éclairage.

Installation et branchement

Étendue des fournitures

Remarque : Vérifiez si le lave-linge présente des dégâts dus au transport. Ne mettez jamais en service un lave-linge endommagé. En cas de réclamation, veuillez vous adresser au revendeur auprès duquel vous avez acquis l'appareil ou à notre service après-vente.

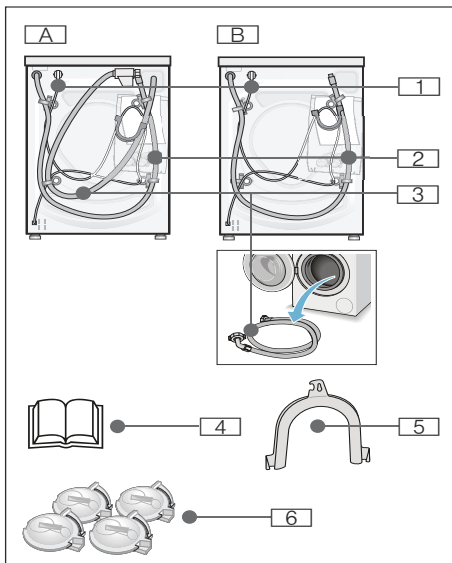

Selon le modèle :

- | | |
|-------------------------------------------|----------------------------------------------------------------|
| A Aqua-Stop | 3 Arrivée de l'eau |
| B Standard | 4 Notice d'utilisation et d'installation |
| 1 Cordon d'alimentation électrique | 5 Coude pour immobiliser le flexible d'écoulement d'eau |
| 2 Évacuation de l'eau | 6 Couvertres |

Nécessaire en plus si le flexible d'écoulement d'eau est raccordé à un siphon :

1 collier de flexible Ø 24 – 40 mm (commerce spécialisé), pour le raccordement à un siphon.
Branchement de l'eau → Page 33

Outillage utile :

- Niveau à bulle pour la mise à niveau → Page 34
- Clés à vis avec embout calibre
 - SW13 : pour défaire les cales de transport → Page 31
 - SW17 : pour ajuster les pieds de l'appareil → Page 34

Installation

Remarque : L'humidité présente dans le tambour est due au contrôle en fin de fabrication.

Installation sûre

Mise en garde Risque de blessure !

- Ce lave-linge est lourd – Danger ! Prudence lorsque vous le soulevez.
- Si vous soulevez le lave-linge par des pièces faisant saillie (par ex. le hublot), elles risquent de casser et de provoquer des blessures. Ne soulevez pas la machine à laver par ses pièces saillantes.
- Si les flexibles et les lignes du secteur n'ont pas été posés correctement, vous risquez de trébucher et de vous blesser. Posez les flexibles, conduites et câbles de sorte que personne ne puisse trébucher dessus.

Attention !

Dompage de l'appareil

- Les flexibles dans lesquels l'eau gèle peuvent se déchirer / éclater. Ne placez pas le lave-linge dans des endroits à risque de gel ni en plein air.
- Si vous soulevez le lave-linge par des pièces faisant saillie (p. ex. le hublot), elles risquent de casser et d'endommager le lave-linge. Ne soulevez pas la machine à laver par ses pièces saillantes.

Remarque : En cas de doute, confiez le branchement à un spécialiste.

Surface d'installation

Remarque : Le lave-linge doit se trouver bien d'aplomb sinon il risque de se déplacer en cours de fonctionnement !

- La surface d'installation doit être dure et plane.
- Les sols / revêtements de sol souples, mous ne conviennent pas.

Installation sur un socle ou un plancher à poutres de bois



Mise en garde

Dompage de l'appareil !

Pendant l'essorage, la machine risque de se déplacer et de basculer / tomber du socle.

Fixez impérativement les pieds du lave-linge avec des pattes de retenue.

Pattes de retenue : n° de réf.

WX 975600

Remarque : Sur un plancher en bois :

- Placez le lave-linge de préférence dans un coin.
- Sur le plancher, vissez un panneau de bois résistant à l'eau (d'une épaisseur de 30 mm minimum).

Enlever les cales de transport

Attention !

Dompage de l'appareil

- En vue de son transport, la machine a été sécurisée avec des cales. Pendant la marche de la machine à laver, les cales de transport qui n'avaient pas été retirées risquent d'endommager le tambour par exemple. Avant la première utilisation, enlevez impérativement et entièrement les 4 cales de transport. Rangez les cales.
- Pour éviter des dégâts au cours d'un transport ultérieur, réincorporez impérativement les cales avant d'effectuer le transport.

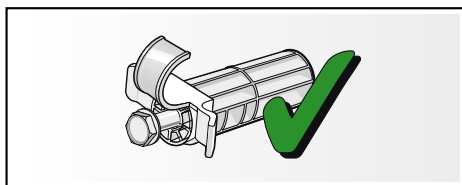

Conservez la vis et la douille vissées ensemble.

1. Retirez les flexibles des fixations.
2. Sortez les flexibles du coude et retirez le coude.
3. Dévissez les 4 cales de transport et retirez-les.

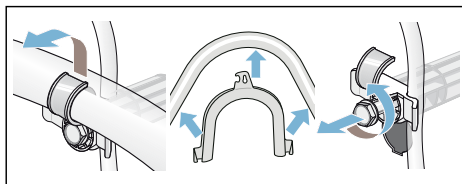

4. Sortez le cordon d'alimentation électrique de ses fixations. Enlevez les douilles.

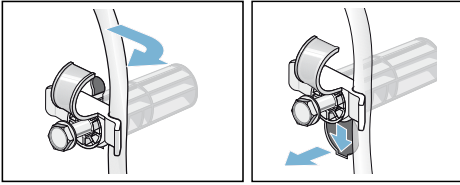

5. Mettez les couvercles en place.

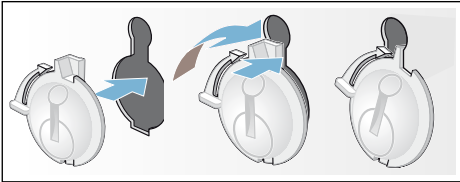

Longueurs de flexibles, conduites et lignes

Raccordement à gauche

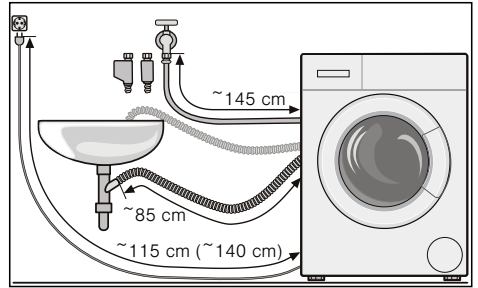

ou

Raccordement à droite

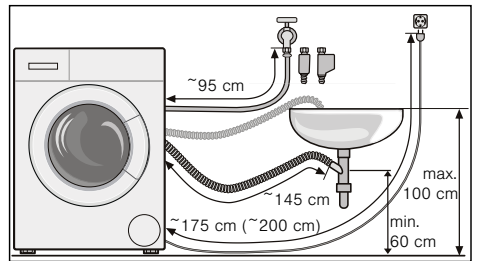

Remarque : En cas d'utilisation des portes-flexible, les longueurs de flexible possibles diminuent !

Conseil : Équipement disponible auprès du revendeur spécialisé / service après-vente :

- Rallonge pour flexible Aqua-Stop et flexible d'arrivée d'eau froide (env. 2,50 m). N° de réf. WZ10130
- Flexible d'arrivée d'eau plus long (env. 2,20 m) pour le modèle standard.

Branchement de l'eau

Mise en garde

Risque d'électrocution !

Danger de mort si des pièces électroconductrices entrent en contact avec de l'eau.

Ne plongez pas le dispositif de sécurité Aqua-Stop dans l'eau (il contient une électrovanne sous tension).

Attention !

Dégât des eaux

Les points de raccordement des flexibles d'arrivée d'eau et d'écoulement d'eau sont sous une pression d'eau élevée. Pour éviter des fuites ou des dégâts des eaux, veuillez impérativement respecter les consignes figurant dans ce chapitre.

Remarques

- Outre les consignes énoncées ici, vous aurez peut-être à respecter aussi les prescriptions particulières énoncées par vos compagnies distributrices d'eau et d'électricité.
- Ne faites fonctionner le lave-linge qu'avec de l'eau potable froide.
- Ne raccordez pas le lave-linge au mitigeur d'un chauffe-eau accumulateur hors pression.
- N'utilisez que le flexible d'arrivée d'eau livré d'origine ou acheté chez un revendeur spécialisé agréé ; n'utilisez jamais de flexible d'arrivée d'occasion.
- En cas de doute, confiez le branchement à un spécialiste.

Arrivée de l'eau

Remarques

- Ne pas plier, coincer, modifier ni couper le flexible d'arrivée (la solidité n'est plus garantie).
- Ne serrez les raccords qu'à la main. Si vous serrez des raccords trop fermement avec un outil (pince), cela risque d'endommager les filetages.

Pression optimale dans le réseau d'eau : entre 100 et 1000 kPa (1-10 bar)

- Robinet grand ouvert, il doit couler au minimum 8 litres / minutes.
- Si la pression de l'eau est plus élevée, il faut intercaler un réducteur de pression.

Branchement

Raccordez le flexible d'arrivée d'eau au robinet ($\frac{3}{4}$ " = 26,4 mm) et à l'appareil (sauf sur les modèles avec Aqua-Stop) :

- Aqua-Stop

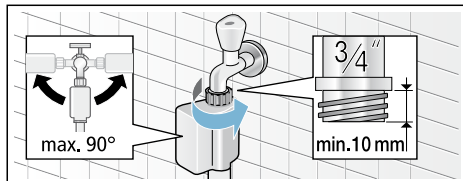

- Standard

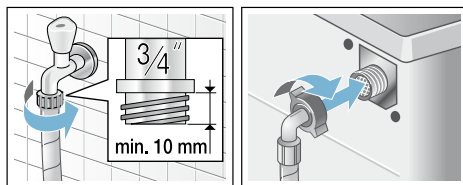

Ouvrez prudemment le robinet d'eau et vérifiez en même temps si les raccords sont étanches.

Remarque : La jonction par vis se trouve sous la pression régnant dans la conduite d'eau.

Évacuation de l'eau

Attention !

Dégât des eaux

Si, en raison de la pression élevée de l'eau pendant la vidange, le flexible d'écoulement accroché glisse hors du lavabo, l'eau qui s'écoule peut provoquer des dégâts. Sécurisez le flexible pour l'empêcher de sortir.

Remarques

- Ne coudez pas le flexible d'évacuation et ne l'étirez pas.
- Différence de hauteur entre la surface d'implantation et l'orifice d'écoulement :
min. 60 cm – max. 100 cm

Évacuation dans une vasque de lavabo

⚠ Mise en garde

Risque de brûlure !

Vous risquez de vous ébouillanter pendant le lavage à haute température, en cas de contact avec le bain lessiviel très chaud par ex. pendant la vidange du bain très chaud dans un lavabo. Ne mettez pas la main dans le bain lessiviel chaud.

Attention !

Endommagement de l'appareil / des textiles

Si l'extrémité du flexible d'écoulement plonge dans l'eau vidangée, il y a risque que de l'eau soit réaspirée dans le lave-linge et de l'endommager lui et / ou les textiles.

Veillez à ce que :

- le bouchon n'obture pas l'orifice d'écoulement du lavabo.
- l'eau s'écoule avec une rapidité suffisante.
- l'extrémité du flexible d'écoulement d'eau ne plonge pas dans l'eau vidangée.

Pose du flexible d'écoulement :

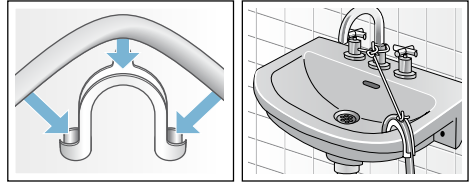

Écoulement dans un siphon

Le point de raccordement doit être sécurisé par un collier de flexible de Ø 24 – 40 mm (commerce spécialisé).

Branchement

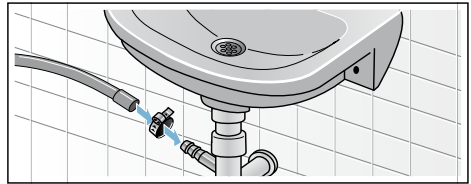

Écoulement dans un tuyau en plastique avec manchon en caoutchouc ou dans un avaloir d'égout

Branchement

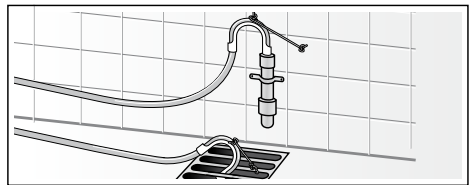

Nivellement

1. Desserrez le contre-écrou dans le sens des aiguilles d'une montre à l'aide d'une clé à vis.

2. Vérifiez l'horizontalité du lave-linge à l'aide d'un niveau à bulle, rectifiez-la le cas échéant. Tournez le pied de l'appareil pour modifier la hauteur.

Remarque : Les quatre pieds de l'appareil doivent reposer fermement sur le sol.

L'appareil ne doit pas osciller !

3. Serrez le contre-écrou contre le capot de l'appareil.

Ce faisant, retenez fermement le pied, afin de ne pas modifier sa hauteur.

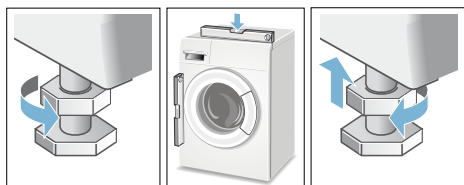

Remarques

- Le contre-écrou de chaque pied doit être vissé fermement contre le corps de l'appareil !
- Si le lave-linge ne se trouve pas parfaitement à l'horizontale, il risque de faire beaucoup de bruit, d'engendrer des vibrations et de se déplacer tout seul !

Raccordement électrique



Mise en garde

Danger de mort !

Risque d'électrocution en cas de contact avec des composants sous tension.

- Ne saisissez jamais la fiche avec les mains mouillées.
- Retirez le cordon électrique uniquement par la fiche et jamais par le cordon, car il pourrait être endommagé.
- Ne débranchez jamais la fiche pendant le fonctionnement.

Respectez les consignes suivantes et assurez-vous des points suivants :

Remarques

- La tension secteur et la tension indiquée sur le lave-linge (plaque signalétique) concordent. La puissance connectée ainsi que l'ampérage nécessaire du fusible/disjoncteur figurent sur la plaque signalétique.
- Le lave-linge est raccordé uniquement à une prise de courant alternatif réglementairement installée et comportant un contact de terre.
- La fiche mâle et la prise de courant vont ensemble.
- Les fils du cordon présentent une section suffisante.
- Le système de mise à la terre est correctement installé.
- L'opération du changement du cordon électrique (si nécessaire) est réservée à un électricien agréé. Le cordon d'alimentation électrique de rechange est disponible auprès du service après-vente.
- N'utilisez pas de fiches / prises multiples ni de câbles prolongateurs.
- En cas d'utilisation d'un disjoncteur différentiel, n'utilisez qu'un type de disjoncteur arborant le symbole . Seule la présence de ce symbole garantit que ce disjoncteur satisfait aux prescriptions en vigueur.
- La fiche mâle reste à tout moment accessible.
- Le cordon électrique n'est pas plié, pincé, modifié, coupé et n'a pas été en contact avec des sources de chaleur.

Avant le premier lavage

Avant de quitter l'usine, le lave-linge a été soumis à des tests approfondis. Effectuez un premier lavage **sans** linge pour évacuer l'eau résiduelle issue des contrôles de fabrication.

Remarques

- Le lave-linge doit être installé et branché correctement.
Installation et branchement
→ Page 30
- Ne mettez jamais en service un lave-linge endommagé. Prévenez le service après-vente. → Page 40

1. Contrôlez le lave-linge.
2. Branchez la fiche dans la prise de courant.
3. Ouvrez le robinet d'eau.
4. Enclenchez l'appareil.
5. Fermez le hublot (n'introduisez pas de linge dans le tambour !).
6. Réglez le programme Coton 90 °C.
7. Ouvrez le tiroir à produit lessiviel.
8. Versez env. 1 l d'eau dans le compartiment II.
9. Dans le compartiment II, versez une dose de lessive normale pour salissures légères en suivant les indications du fabricant.

Remarque : Pour éviter la formation de mousse, utilisez uniquement la moitié de la quantité de produit lessiviel recommandée. N'utilisez pas de lessive pour lainages ou textiles délicats.

10. Fermez le tiroir à produit lessiviel.
11. Appuyez sur la touche Départ.
12. En fin de programme, ramenez le programmeur sur la position Off (Arrêt).

Votre lave-linge est maintenant opérationnel.

Transport**Préparatifs :**

1. Fermez le robinet d'eau.
2. Faites se résorber la pression régnant dans le flexible d'arrivée d'eau. Nettoyage et entretien - Filtre dans l'arrivée d'eau → Page 36
3. Vidangez l'eau de lavage restée dans l'appareil. Nettoyage et entretien - Pompe de vidange bouchée → Page 35

4. Débranchez le lave-linge du secteur.
5. Démontez les flexibles.

Pose des cales de transport :

1. Enlevez et rangez les couvercles. Utilisez éventuellement un tournevis.

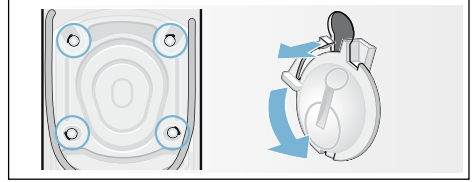

2. Mettez les 4 douilles en place. Fixez fermement le cordon d'alimentation électrique aux fixations. Mettez les vis en place et serrez-les à fond.

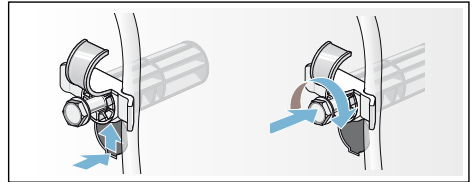
**Avant la mise en service :****Remarques**

- Enlevez **impérativement** les cales de transport ! → Page 31
- Pour empêcher que, lors du lavage suivant, de la lessive non utilisée gagne le flexible d'écoulement : versez 1 litre d'eau dans le compartiment II et lancez le programme Essorage / **Vidange** (s'il ne s'agit que de vidanger : réglez tr/min (vitesse d'essorage) sur ---).

Présentation de l'appareil

Lave-linge

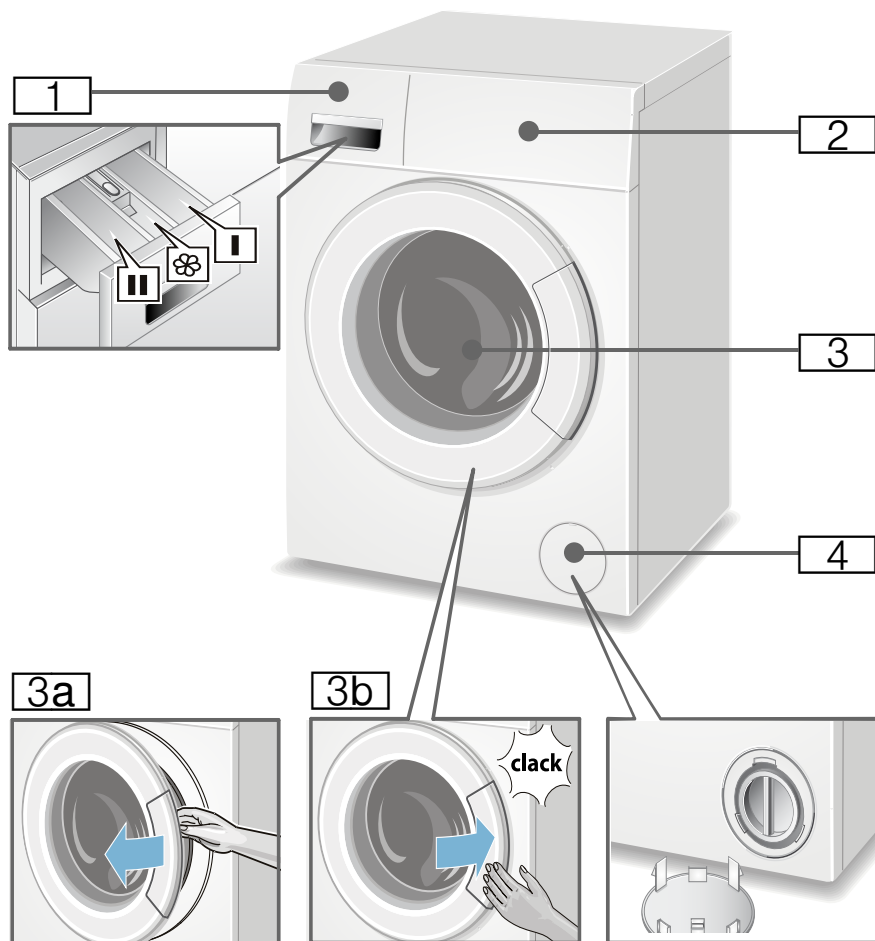

- 1** Tiroir à produit lessiviel
→ Page 29
- 2** Bandeau de commande et
d'affichage → Page 21
- 3** Hublot avec poignée

- 3a** Ouvrir le hublot
- 3b** Fermer le hublot
- 4** Trappe de service

Bandeau de commande

Dans la vue d'ensemble, vous trouverez des pré-réglages de programmes et des options de programmes additionnelles possibles, celles-ci sont différentes selon le modèle.

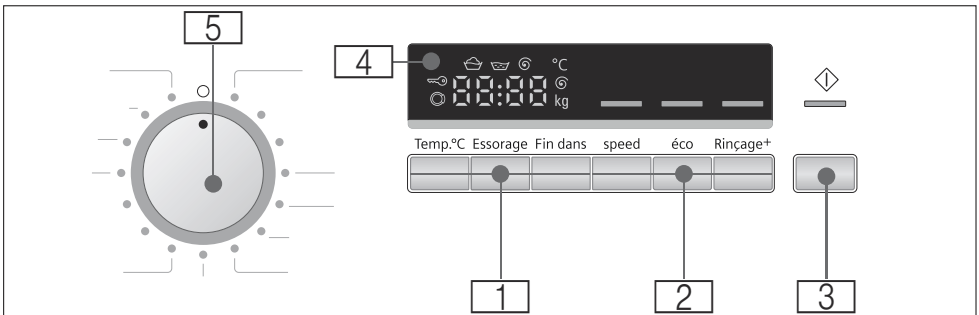
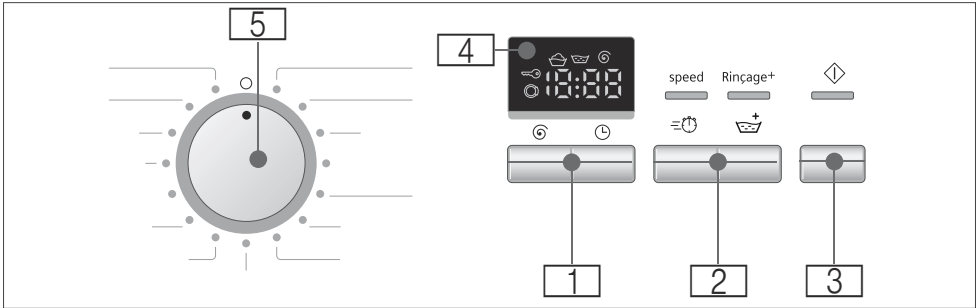

- 1 Les pré-réglages des programmes** peuvent être modifiés
Vue d'ensemble de tous les pré-réglages des programmes
→ Page 25
- 2 Options de programme additionnelles** peuvent être sélectionnées
Vue d'ensemble de toutes les fonctions additionnelles
→ Page 26
- 3 Touche Départ** pour démarrer, interrompre (par ex. rajouter du linge) et stopper un programme.
- 4 Bandeau d'affichage** des réglages et informations.



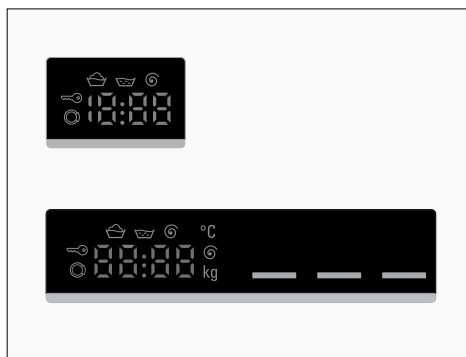

- 5 Programmeur** pour choisir un programme et pour allumer / éteindre le lave-linge

Bandeau d'affichage

Dans le tableau, vous trouverez des réglages et informations possibles indiqués dans le bandeau d'affichage, ils sont différentes selon le modèle.



Réglages pour le programme sélectionné		
cold - 90*	Température en °C	Température (cold = froid)
---- 1200*	Vitesse d'essorage en tr/min (tours par minute)	Vitesse d'essorage maximale ou --- (arrêt cuve pleine = sans essorage final, le linge trempe dans l'eau après le dernier rinçage)
1:30	Durée du programme	Après la sélection du programme en h:min (heures:minutes)
1 - 24	Fin dans en h (heures)	Fin du programme dans... heures
5.0*	Charge en kg	Charge maximale
* selon le modèle		

Affichages d'état pour la progression du programme (exécution du programme)	
   End	Lavage, rinçage, essorage, durée du programme ou fin du programme
	Ouvrir le hublot, rajouter du linge → Page 30
	Sécurité enfants → Page 30



Linge

Préparation du linge

Attention !

Endommagement de l'appareil/des textiles

Des corps étrangers (par ex. des pièces de monnaie, trombones, épingles, pointes) risquent d'endommager le linge ou des composants du lave-linge.

Pour cette raison, respectez les consignes suivantes lors de la préparation de votre linge :

- Videz les poches des vêtements.

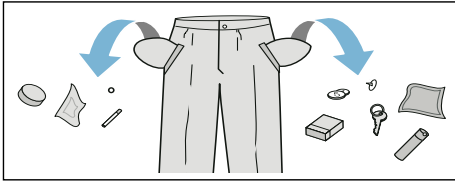

- Faites attention aux pièces métalliques (trombones, etc.) et retirez-les.
- Lavez les textiles délicats dans un filet (bas, soutien-gorge à baleines).
- Fermez les fermetures Éclair, boutonnez les housses.
- À l'aide d'une brosse, enlevez le sable éventuellement présent dans les poches et dans les revers.
- Enlevez les petites roulettes des rideaux ou placez-les dans un filet.

Trier le linge

Triez le linge selon les consignes d'entretien et indications du fabricant figurant sur les étiquettes d'entretien par :

- Type de tissu / de fibre
- Couleur

Remarque : Le linge peut déteindre ou ne sera pas correctement propre. Lavez séparément le linge blanc et de couleur.

Lavez séparément le linge de couleur neuf.

- Degré de salissure
Lavez ensemble le linge du même degré de salissure. Quelques exemples pour les degrés de salissure → Page 25
 - **peu sale** : ne pas prélever, choisissez éventuellement l'option de programme additionnelle speed.
 - **normal**
 - **très sale** : réduisez la quantité de linge, sélectionnez le programme avec pré-lavage.
 - **taches** : enlevez / prétraitez les taches tant qu'elles sont encore fraîches. Tamponnez-les d'abord avec de l'eau savonneuse, ne frottez pas. Lavez ensuite le linge avec le programme approprié. Les taches rebelles / incrustées peuvent nécessiter plusieurs lavages avant de disparaître complètement.
- Symboles sur les étiquettes d'entretien
Remarque : Les chiffres figurant dans les symboles indiquent la température maximale de lavage à employer.



convient pour un lavage normal ; par ex. programme Coton



nécessite un lavage ménageant ; par ex. programme Synthétiques



nécessite un lavage particulièrement ménageant ; par ex. programme Délicat/Sole



lavable à la main ; par ex. programme laine



Ne pas laver le linge en machine.

Amidonnage

Remarque : Le linge ne doit pas avoir été traité avec un assouplissant.

L'amidonnage est notamment possible avec le programme Coton lors du rinçage avec de l'amidon liquide. Versez la quantité d'amidon selon les indications du fabricant dans le compartiment  (nettoyez le compartiment au préalable si nécessaire).

Coloration / Décoloration

Ne teintez qu'en quantités habituelles pour un foyer. Le sel peut attaquer l'acier inoxydable ! Respectez les instructions du fabricant de la teinture.

Ne décolorez **pas** pas de linge dans le lave-linge !

Trempage

1. Versez le produit de trempage/ produit lessiviel selon les indications du fabricant dans le compartiment II.
2. Réglez le programmeur sur le programme Coton 40 °C.
3. Appuyez sur la touche Départ pour lancer le programme.
4. Réappuyez sur la touche Départ au bout d'env. 10 minutes pour sélectionner une pause.
5. Une fois le temps de trempage voulu écoulé, appuyez sur la touche Départ si le programme doit continuer ou modifiez le programme.

Remarques

- Introduisez du linge de même couleur dans le tambour.
- Vous n'avez pas besoin de produit lessiviel supplémentaire car le bain de trempage sert aussi de bain de lavage.



Produit lessiviel

Choix de la bonne lessive

Le symbole d'entretien du linge définit le choix de la lessive correcte, de la bonne température et du traitement adéquat du linge. → aussi www.sartex.ch

Sur le site www.cleanright.eu vous trouverez un grand nombre d'autres informations sur les lessives, produits d'entretien et de nettoyage destinés à la consommation privée.

- **Lessive normale avec azurants optiques**
appropriée au linge blanc résistant à l'ébullition, en lin ou en coton
Programme : Coton / froid - max. 90°C
- **Lessive pour linge de couleur, sans produit blanchissant, sans azurants optiques**
appropriée au linge de couleur en lin ou en coton
Programme : Coton / froid - max. 60°C
- **Lessive pour linge de couleur/linge délicat sans azurants optiques**
appropriée au linge de couleur en fibres d'entretien facile et synthétiques
Programme : Synthétiques / froid - max. 60°C
- **Lessive pour linge délicat**
appropriée aux textiles fins et délicats, en soie ou en viscose
Programme : Délicat/Soie / froid - max. 40°C
- **Lessive pour lainages**
appropriée aux lainages
Programme : Laine / froid - max. 40°C

Économiser de l'énergie et du produit lessiviel

Avec du linge légèrement et normalement sale, vous pouvez économiser de l'énergie (en abaissant la température de lavage) et de la lessive.

Économiser	Degré de salissure/Re-marque
Température et quantité de lessive réduites selon la recommandation de dosage	<p>peu sale</p> <p>Pas de salissures, pas de taches visibles. Les vêtements ont pris des odeurs de transpiration par ex. :</p> <ul style="list-style-type: none"> ■ vêtements d'été et de sport légers (portés quelques heures) ■ T-shirts, chemises, chemisiers, (portés au max. 1 jour) ■ linge de lit et serviettes de bain d'invités (utilisés 1 jour)
	<p>normalement sale</p> <p>salissures visibles ou quelques petites taches, par ex. :</p> <ul style="list-style-type: none"> ■ T-shirts, chemises, chemisiers (imprégnés de sueur, portés à plusieurs reprises) ■ serviettes, linge de lit (utilisés au max. 1 semaine)
	<p>très sale</p> <p>Salissures et/ou taches bien visibles, par ex. torchons à vaisselle, linge de bébé, vêtements professionnels</p>
Température selon l'étiquette d'entretien et quantité de lessive selon la recommandation de dosage/très sale	

P+ Préréglages des programmes

Remarque : Dans la vue d'ensemble vous trouverez des préréglages de programmes possibles, ils sont différents selon le modèle.

Les préréglages des programmes sont préréglés à l'usine pour tous les programmes et sont affichés dans le bandeau d'affichage après avoir sélectionné le programme.

°C Température

(Température, temp., °C)

Avant et pendant le programme, vous pouvez, indépendamment de la progression du programme, modifier la température préréglée du lavage (en °C).

Pour ce faire, appuyez à plusieurs reprises sur la touche appropriée jusqu'à ce que le réglage désiré soit affiché.

La température maximale réglable dépend du programme sélectionné.

Récapitulatif des programmes →
Supplément à la notice d'utilisation et d'installation

🌀 Vitesse d'essorage

(Vitesse d'essorage)

Avant et pendant le programme, vous pouvez modifier la vitesse d'essorage (en tr/min ; tours par minute) en fonction de la progression du programme.

Pour ce faire, appuyez à plusieurs reprises sur la touche appropriée jusqu'à ce que le réglage désiré soit affiché.

Réglage - - - : arrêt cuve pleine = sans essorage final, le linge baigne dans l'eau après le dernier rinçage.

Vous pouvez sélectionner la fonction Arrêt cuve pleine pour éviter que le linge se froisse s'il n'est pas retiré du lave-linge dès la fin du programme.

La vitesse maximale d'essorage dépend du programme et du modèle.

Récapitulatif des programmes →
Supplément à la notice d'utilisation et d'installation

🕒 Fin dans

(Fin dans)

Le fait de sélectionner le programme affiche sa durée respective.

La durée du programme est automatiquement adaptée lors de son exécution. Des modifications des pré-réglages du programme ou bien des réglages supplémentaires du programme modifient également la durée du programme.

Avant le départ du programme, il est possible de différer de 24h maximum la fin du programme (Fin dans) par pas d'une heure (h = heure).

Pour ce faire, appuyez à plusieurs reprises sur la touche appropriée jusqu'à ce que le réglage désiré soit affiché.

Remarque : La durée du programme est intégrée dans le temps 'Fin dans' réglé.

Après le départ, le temps présélectionné, par ex. **8h** est affiché et compté à rebours, jusqu'à ce que le programme de lavage commence. Ensuite la durée du programme par ex. **2:30** (heures:minutes) s'affiche.

Modification du temps présélectionné :

Avant le démarrage du programme, vous pouvez modifier comme suit le temps pré-réglé :

1. Appuyez sur la touche Départ.
2. Appuyez à plusieurs reprises sur la touche 🕒 (Fin dans), jusqu'à avoir atteint le nombre d'heures voulu.
3. Appuyez sur la touche Départ.

Rajout de linge pendant que le temps présélectionné s'écoule :

1. Appuyez sur la touche Départ.
2. **YES** et **🌀** sont allumés dans le bandeau d'affichage. Vous pouvez ouvrir le hublot et rajouter du linge.
3. Fermez le hublot.
4. Appuyez sur la touche Départ. Le temps présélectionné continue à s'écouler.



Options de programme supplémentaires

Remarque : Dans la vue d'ensemble vous trouverez des options de programmes additionnelles possibles, elles sont différentes selon le modèle.

speed

(≡⌚ SpeedPerfect, ≡⌚Speed, ≡⌚TimePerfect)

Pour laver en un temps plus court avec un rendement de lavage comparable au programme standard.

Remarque : Ne dépassez pas la charge maximale indiquée.
Récapitulatif des programmes →
Supplément à la notice d'utilisation et d'installation

éco

(🌱 ecoPerfect, 🌱 Eco, 🌱 EcoPerfect)

Lavage économisant de l'énergie par une réduction de la température avec une efficacité de lavage équivalente à celle du programme standard.

Remarque : La température de lavage est plus basse que la température sélectionnée.

En cas d'exigences particulières d'hygiène, il est recommandé de sélectionner le programme pour Hygiène/Allergie/Sensible.

Si vous ne disposez pas de programme Allergie/Sensible sur le programmateur, choisissez une température plus élevée ou sélectionnez l'option de programme additionnelle speed.

Rinçage+ (Niveau plus)

🚰 Rinçage (Niveau plus)

Niveau d'eau plus haut et cycle de rinçage supplémentaire, temps de lavage plus long. Cette option est destinée aux régions à eau très douce ou pour améliorer un peu plus encore le résultat du rinçage.



Utilisation de l'appareil

Remarque : Installer et raccorder correctement la machine à laver.

→ Page 30

Avant le premier lavage, lavez une fois **sans** linge. → Page 36

Préparation du lave-linge

Remarques

- N'allumez jamais le lave-linge s'il est endommagé !
 - Prévenez le service après-vente !
→ Page 40
1. Branchez la fiche dans la prise de courant.
 2. Ouvrez le robinet d'eau.
 3. Ouvrez le hublot.
 4. Vérifiez si le tambour est entièrement vide. Le cas échéant, videz-le.

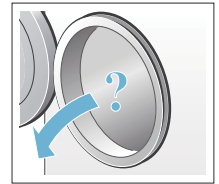
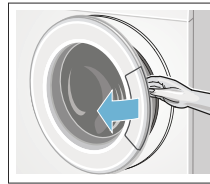

Sélectionner un programme/ allumer l'appareil

Remarque : Si vous avez activé la sécurité enfants, vous devez d'abord la désactiver avant de pouvoir régler un programme.

Sélectionnez le programme souhaité à l'aide du sélecteur de programme. Le programmateur peut tourner dans les deux sens.

Le lave-linge est allumé.

Les informations suivantes apparaissent en continu dans le bandeau d'affichage pour le programme sélectionné :

- la durée du programme,
- la température pré-réglée (*en fonction du modèle)
- la vitesse d'essorage pré-réglée et
- la charge maximale.

Modifier les pré-réglages des programmes

Vous pouvez utiliser les pré-réglages de programme affichés ou les modifier.

Pour ce faire, appuyez répétitivement sur la touche appropriée, jusqu'à ce que le réglage désiré soit affiché.

Les réglages sont actifs sans confirmation. Ils ne restent pas en mémoire après avoir éteint l'appareil.

Pré-réglages des programmes
→ Page 25

Sélectionner des options de programme supplémentaires

Grâce aux options de programme supplémentaires, vous pouvez optimiser encore mieux les réglages du processus de lavage selon vos lots de linge.

Vous pouvez désélectionner ou modifier les réglages en fonction de la progression du programme.

Les témoins lumineux des touches sont allumés lorsque le réglage est actif. Les réglages ne restent pas en mémoire après avoir éteint l'appareil.

Options de programme supplémentaires → Page 26

Introduire le linge dans le tambour

Mise en garde Danger de mort !

Les pièces de linge qui ont été préalablement traitées avec des détergents contenant des solvants, comme par exemple des produits détachants/de la benzine, risquent de provoquer une explosion après avoir été placés dans l'appareil.

Avant de placer les pièces de linge dans l'appareil, rincez-les d'abord à fond à la main.

Remarques

- Mélangez les grandes et les petites pièces de linge. Les pièces de linge de tailles différentes se répartiront mieux pendant l'essorage. Certaines pièces de linge peuvent engendrer un balourd.
- Ne dépassez pas la charge max. de linge indiquée. Un surremplissage pénalise le résultat de lavage et favorise le froissage.

1. Dépliez les pièces de linge préalablement triées et introduisez-les dans le tambour.
2. Veillez à ce qu'aucune pièce de linge ne reste coincée entre le hublot et le joint en caoutchouc.

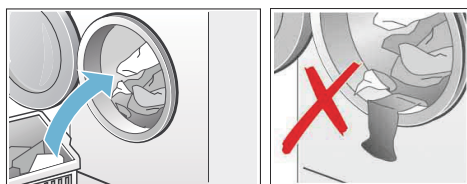

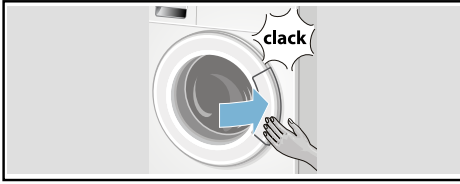
3. Fermez le hublot.

Le voyant de la touche Départ clignote et dans le champ d'affichage apparaissent ensuite successivement les pré-réglages du programme. Des modifications des pré-réglages sont possibles.

Doser et verser le produit lessiviel et le produit d'entretien

Attention !

Dommage de l'appareil

Les détergents et les produits servant à pré-traiter le linge (par ex. détachant, aérosol de pré-lavage, ...) peuvent endommager les surfaces du lave-linge en cas de contact.

Veillez à ce que ces produits n'entrent pas en contact avec les surfaces du lave-linge. Le cas échéant, essuyez immédiatement, avec un chiffon humide, les résidus de brouillard de pulvérisation et d'autres résidus / gouttes.

Dosage

Dosez les produits lessiviels et additifs en fonction :

- de la dureté de l'eau (pour la connaître, renseignez-vous auprès de votre compagnie distributrice des eaux)
- des indications fournies par le fabricant du produit sur l'emballage de la quantité de linge
- du degré de salissure

Versage du produit

1. Tirez le tiroir à produit lessiviel.

Mise en garde

Irritations oculaires / cutanées !

Si vous ouvrez le tiroir à produit lessiviel pendant le fonctionnement, de la lessive / du produit d'entretien risque de se déverser à l'extérieur.

Ouvrez prudemment le tiroir.

En cas de contact de produit lessiviel/d'entretien avec les yeux ou la peau, lavez-les / rincez-les abondamment.

Consultez un médecin si le produit a été avalé par inadvertance.

2. Versez le produit lessiviel et/ou le produit d'entretien.

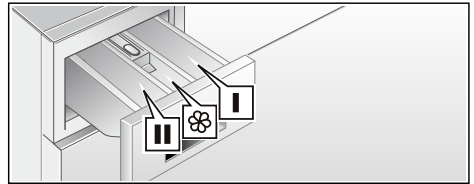

- | | |
|------------------|--------------------------------------------------------------------------------------------------------|
| Compartiment I | Produit lessiviel pour le pré-lavage |
| Compartiment II | Produit assouplissant, amidon ; ne dépassez pas la limite max. |
| Compartiment III | Produit lessiviel pour le lavage principal, produit adoucisseur, produit blanchissant ou sel détachant |

Remarques

- Lors du dosage de tous les produits lessiviels, produits d'aide au lavage, produit d'entretien et détergents, respectez impérativement les consignes de leurs fabricants.
- Diluez les produits de rinçage assouplissant et produits amidonnants dans un peu d'eau. Cela empêche les obstructions.

fr Utilisation de l'appareil

- Versez le produit lessiviel liquide dans une boule de dosage correspondante et mettez-la dans le tambour.

Lancer le programme

Appuyez sur la touche Départ. Le témoin lumineux s'allume et le programme démarre.



Dans le bandeau d'affichage est indiqué "Fin dans" en cours d'exécution du programme ou bien la durée du programme et les symboles pour la progression du programme après le début du programme de lavage. Bandeau d'affichage → Page 22

Remarque : Si vous voulez assurer que le programme ne puisse pas être déréglé par mégarde, sélectionnez la sécurité enfants de la manière suivante.

Sécurité-enfants

Vous pouvez verrouiller le lave-linge pour empêcher un dérèglement des fonctions par inadvertance. Pour cela, activez la sécurité enfants après le lancement du programme.

Pour activer/désactiver, appuyez pendant env. 5 secondes sur la touche Départ. Le symbole  apparaît dans le bandeau d'affichage.

-  est allumé : la sécurité enfants est activée.
-  clignote : la sécurité enfants est activée et le programmeur a été déréglé. Afin d'éviter l'interruption du programme, remplacez le sélecteur sur le programme initial. Le symbole est de nouveau allumé.

Remarque : La sécurité enfants peut rester activée jusqu'au démarrage de programme suivant, même après avoir éteint le lave-linge. Dans ce cas, vous devez désactiver la sécurité enfants avant le démarrage du programme et la





réactiver ensuite, si nécessaire, après le démarrage du programme.

Rajouter du linge

Après le démarrage du programme, vous pouvez rajouter du linge ou enlever, en cas de besoin.

Pour cela, appuyez sur la touche Départ. Le lave-linge vérifie si un rajout de linge est possible.

Si dans le bandeau d'affichage :

- les **deux** symboles **YES** et  sont allumés, il est possible de rajouter du linge.
- **NO** et  clignotent, attendez jusqu'à ce que **YES** et  s'allument. N'ouvrez le hublot que lorsque les **deux** symboles **YES** et  sont allumés.
- **NO** est allumé, il n'est pas possible de rajouter du linge.

Remarques

- En présence d'un niveau d'eau élevé, d'une température élevée ou si le tambour tourne, le hublot reste verrouillé pour des raisons de sécurité et il n'est pas possible de rajouter du linge. Pour poursuivre le programme, appuyez sur la touche Départ.
- Ne laissez pas le hublot ouvert longtemps – de l'eau sortant du linge pourrait couler.

Modifier le programme

Si, par erreur, vous avez démarré un mauvais programme, vous pouvez changer le programme de la manière suivante :

1. Appuyez sur la touche Départ pour interrompre le programme.
2. Choisissez un autre programme.
3. Appuyez sur la touche Départ pour lancer le programme. Le nouveau programme reprend depuis le début.

Interrompre le programme

Programmes à température élevée :

1. Appuyez sur la touche Départ pour interrompre le programme.
2. Faire refroidir le linge : sélectionnez le programme  Rinçage.
3. Appuyez sur la touche Départ.

Programmes à température réduite :

1. Appuyez sur la touche Départ pour interrompre le programme.
2. Choisissez Essorage / **Vidange** (s'il ne faut que vidanger : réglez tr/min (vitesse d'essorage) sur - - -).
3. Réappuyez sur la touche Départ.

Fin du programme avec réglage Cuve pleine

- - - apparaît dans bandeau d'affichage et le voyant lumineux de la touche Départ clignote.

Pour mettre fin au programme :

1. Choisissez Essorage / **Vidange** (s'il ne faut que vidanger : réglez tr/min (vitesse d'essorage) sur - - -).
2. Appuyez sur la touche Départ.

Fin du programme

Dans le bandeau d'affichage s'affiche **End**.

Si le symbole  s'affiche en plus dans le bandeau d'affichage, ceci signifie que le lave-linge a détecté un excès de mousse pendant le programme de lavage, puis il ajoute automatiquement un cycle de rinçage pour supprimer la mousse.

Remarque : Dosez une plus faible quantité de lessive lors du prochain lavage avec une charge de linge équivalente.

Retirer le linge/éteindre l'appareil

1. Ouvrez le hublot et retirez le linge.
2. Réglez le programmateur sur la position Arrêt. L'appareil est éteint.
3. Fermez le robinet d'eau. C'est inutile sur les modèles équipés de l'Aqua-Stop.

Étendue des fournitures → Page 30

Remarques

- Ne laissez aucune pièce de linge dans le tambour. Elles risquent de rétrécir lors du lavage suivant ou de teindre d'autres articles.
- Retirez les corps étrangers éventuellement présents dans le tambour et le joint en caoutchouc
 - Risque de rouille.

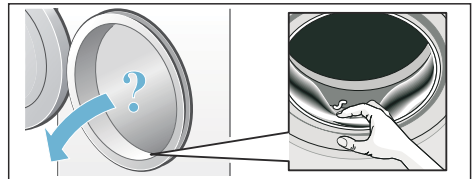

- Laissez le hublot et le tiroir à produit lessiviel ouverts afin que l'eau restante puisse s'évaporer.
- Retirez toujours le linge.
- Attendez toujours la fin du programme, car l'appareil pourrait être encore verrouillé.
- Si le bandeau d'affichage est éteint à la fin du programme, le mode Économie d'énergie est actif. Appuyez sur n'importe quelle touche pour l'activation.

Réglage des signaux

1. Activation du mode réglage du volume du signal sonore

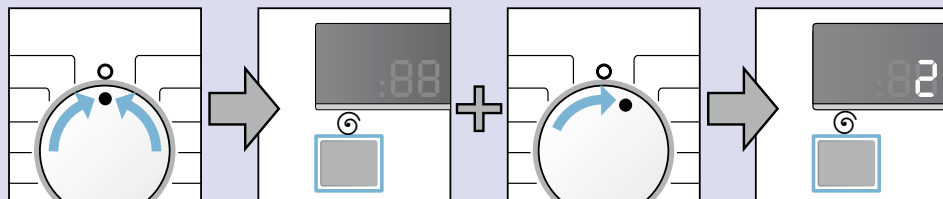

Réglez le programmeur sur la position Arrêt.

Maintenez la touche + appuyée et tournez le sélecteur d'un cran à droite.

Maintenez la touche appuyée pendant encore 5 s jusqu'à ce qu'un chiffre apparaisse dans le bandeau d'affichage. Le mode réglage est activé.

2. Réglage du volume sonore pour les signaux de touches (selon le modèle)

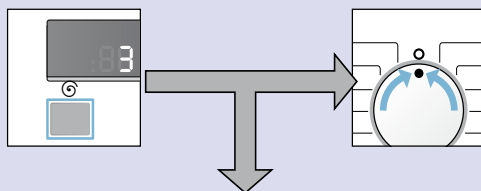

Appuyez à plusieurs reprises sur la touche jusqu'à ce que le volume souhaité soit atteint. Volumes sélectionnables : 0 (arrêt), 1 (faible), 2 (moyen), 3 (fort) et 4 (très fort).

à 3. ou

Réglez le programmeur sur la position Arrêt pour enregistrer le volume des signaux de touche et quitter le menu.

3. Réglage du volume sonore pour les signaux des indications

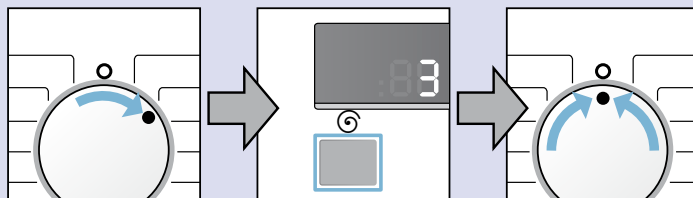

Tournez le programmeur d'une position vers la droite.

Appuyez à plusieurs reprises sur la touche jusqu'à ce que le volume souhaité soit atteint : 0 (arrêt), 1 (faible), 2 (moyen), 3 (fort) et 4 (très fort)

Réglez le programmeur sur la position Arrêt pour enregistrer le volume des signaux des indications et quitter le menu.

Technique sensorielle

Calcul de charge

Suivant le type de textile et la charge de linge, la détection automatique de quantité adapte la consommation d'eau de façon optimale à chaque programme.

Système de contrôle anti-balourd

Le système de contrôle du balourd détecte automatiquement ce dernier et veille, en faisant redémarrer plusieurs fois l'essorage, à ce que le linge se répartisse uniformément.

Pour des raisons de sécurité, le lave-linge réduit la vitesse de rotation lorsque le linge est très mal réparti, ou n'effectue pas d'essorage.

Remarque : Mettez ensemble de petites et grandes pièces de linge dans le tambour. → Page 37

VoltMonitor

Le système de contrôle automatique de tension détecte les diminutions inadmissibles de tension en dessous d'un seuil. Le programme est arrêté.

Remarque : Dès qu'il y a présence d'une sous-tension, les deux points clignotent dans le bandeau d'affichage.

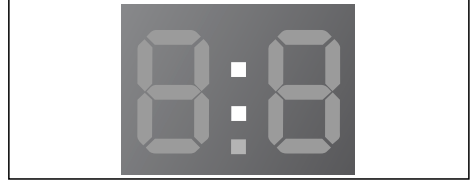

Une fois que la tension d'alimentation est redevenue stable, le programme poursuit son exécution. Les deux points dans le bandeau d'affichage ne clignotent plus.

Lorsque l'interruption entraîne une prolongation du programme, le point se met à clignoter sur l'affichage.

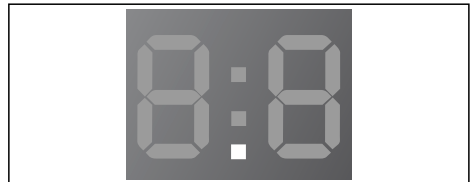

Le système de contrôle de la tension s'active au démarrage d'un programme.

Remarque : En cas de coupure de courant, le processus de lavage est interrompu. Le programme continue quand le courant est rétabli.



Nettoyage et entretien

⚠ Mise en garde

Danger de mort !

Risque d'électrocution en cas de contact avec des composants sous tension.

Eteignez l'appareil et retirez la fiche de la prise.

⚠ Mise en garde

Risque d'intoxication !

Des détergents contenant des solvants par ex. essence de nettoyage peuvent dégager des vapeurs toxiques.

N'utilisez jamais de détergents contenant des solvants.

Attention !

Dompage de l'appareil

Des détergents contenant des solvants par ex. essence de nettoyage peuvent endommager les surfaces et pièces de la machine.

N'utilisez jamais de détergents contenant des solvants.

Corps de la machine / bandeau de commande

- Essuyez le corps de la machine et le bandeau de commande avec un chiffon humide.
- Enlevez immédiatement les restes de produit lessiviel.
- Ne nettoyez pas l'appareil au jet d'eau.

Tambour de lavage

Utilisez un produit de nettoyage sans chlore, n'utilisez pas de laine d'acier.

Détartrage

Un détartrage n'est pas nécessaire si la lessive a été correctement dosée. Si un détartrage s'impose malgré tout, procédez comme indiqué par le fabricant de produit détartrant. Vous pouvez vous procurer des produits détartrants appropriés via notre site Internet ou le service après-vente.

→ Page 40

Nettoyage du tiroir à produit lessiviel

S'il contient des résidus de produit lessiviel ou de produit assouplissant :

1. Tirez le bac à produit lessiviel. Appuyez sur l'insert et retirez complètement le bac.
2. Retirez l'insert : avec un doigt, poussez l'insert de bas en haut.

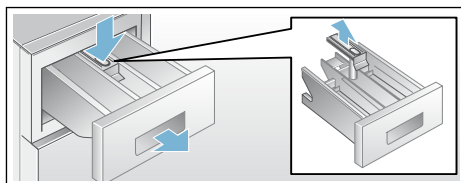

3. Avec de l'eau et une brosse, nettoyez le bac d'introduction du produit et l'insert, puis séchez-les. Nettoyez le boîtier aussi à l'intérieur.
4. Posez l'insert et faites-le encranter (introduisez le cylindre sur la tige de guidage).
5. Introduisez le tiroir à produit lessiviel.

Remarque : Laissez le bac à produit lessiviel ouvert afin que l'eau restante puisse s'évaporer.

Pompe de vidange bouchée

Mise en garde **Risque de brûlure !**

Lors du lavage à haute température, le bain lessiviel est très chaud. Si vous touchez le bain lessiviel très chaud, vous risquez de vous ébouillanter. Attendez que le bain lessiviel ait refroidi.

1. Refermez le robinet d'eau afin que l'eau cesse d'affluer et qu'il ne soit pas nécessaire de l'évacuer par la pompe de vidange.
2. Réglez le programmeur sur la position Arrêt. Débranchez la fiche mâle de la prise de courant.
3. Ouvrez la trappe de service et retirez-la.

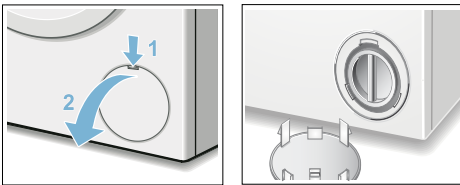

4. Dévissez prudemment le couvercle de la pompe, jusqu'à ce que le bain lessiviel commence à s'écouler. Laissez le bain lessiviel s'écouler dans un récipient approprié.

Remarque : L'eau résiduelle risque de couler.

5. Dévissez prudemment le couvercle de la pompe et nettoyez le compartiment intérieur, le filetage du couvercle de la pompe et le carter de la pompe. Le rotor de la pompe de vidange doit pouvoir tourner librement.

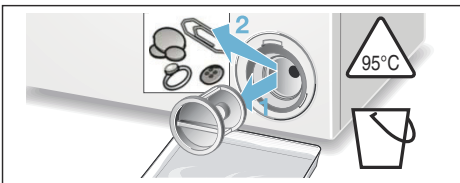

6. Remettez le couvercle de la pompe en place et vissez-le. La poignée doit se trouver à la verticale.

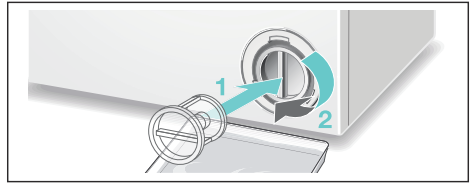

7. Fermez la trappe de service.

Remarque : Pour empêcher que lors du lavage suivant de la lessive non utilisée gagne le flexible d'écoulement : versez 1 litre d'eau dans le compartiment **II** et lancez le programme Essorage / **Vidange** (s'il ne s'agit que de vidanger : réglez tr/min (vitesse d'essorage) sur ---).

Flexible d'écoulement bouché au niveau du siphon

1. Tournez le sélecteur de programme sur la position Arrêt. Débranchez la fiche mâle de la prise de courant.
2. Détachez le collier du flexible d'écoulement et retirez-le prudemment. L'eau résiduelle risque de couler.
3. Nettoyez le flexible d'écoulement et l'embout du siphon.

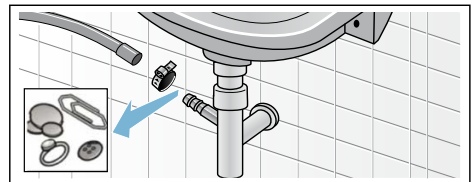

4. Rebranchez le flexible d'écoulement et sécurisez le point de raccordement à l'aide du collier du flexible.

Filtre bouché dans l'arrivée d'eau

Pour cela faites se résorber d'abord la pression de l'eau régnant dans le flexible d'arrivée d'eau :

1. Fermez le robinet d'eau.
2. Choisissez un programme quelconque (sauf Essorage / Vidange).
3. Appuyez sur la touche Départ. Laissez le programme fonctionner env. 40 secondes.
4. Réglez le programmateur sur la position Arrêt. Débranchez la fiche mâle de la prise de courant.
5. Nettoyage du filtre au robinet d'eau : Débranchez le flexible du robinet d'eau. Nettoyez le filtre à l'aide d'une petite brosse.

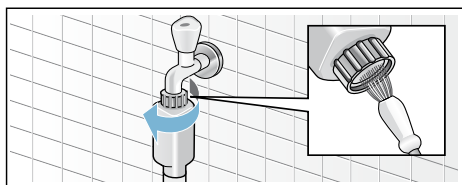

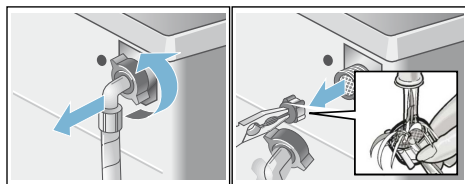

6. Nettoyage du filtre à l'arrière de l'appareil : Retirez le flexible au dos de l'appareil, Sortez le filtre avec une pince et nettoyez-le.





7. Raccordez le flexible et vérifiez son étanchéité.

Dérangements, Que faire si ...

Indications dans le bandeau d'affichage

Affichage	Cause / Remède
	Fermez correctement le hublot ; du linge est éventuellement coincé.
E:17	Ouvrez le robinet d'eau en grand, vérifiez si le flexible d'arrivée d'eau est plié / coincé ; pression de l'eau trop faible, nettoyez le filtre → <i>Page 36</i>
E:18	Pompe de vidange bouchée ; nettoyez la pompe de vidange → <i>Page 35</i> Flexible d'écoulement / tuyau d'évacuation bouché ; nettoyez le flexible d'écoulement au niveau du siphon → <i>Page 35</i>
E:23	Présence d'eau dans la cuvette de fond, présence d'une fuite dans l'appareil. Contactez le service après-vente ! → <i>Page 40</i>
	La sécurité enfants est activée ; désactivez-la → <i>Page 30</i>
	clignote → Présence de trop de mousse ? → <i>Page 37</i>
:	clignote → Tension d'alimentation trop basse → <i>Page 33</i>
.	clignote → Sous-tension lors du programme de lavage. Le programme sera prolongé. → <i>Page 33</i>
Autres affichages	Éteignez l'appareil, attendez 5 secondes puis rallumez-le. Si l'affichage réapparaît, contactez le service après-vente → <i>Page 40</i>

Dérangements, Que faire si ...

Dérangements	Cause / Remède
De l'eau fuit.	<ul style="list-style-type: none"> ■ Raccordez correctement / remplacez le flexible d'écoulement. ■ Serrez à fond le raccord du flexible d'arrivée d'eau.
L'appareil n'est pas alimenté en eau. Le produit lessiviel n'est pas entraîné par l'eau en direction de la cuve.	<ul style="list-style-type: none"> ■ Avez-vous bien appuyé sur la touche Départ ? ■ Avez-vous bien ouvert le robinet d'arrivée d'eau ? ■ Filtre éventuellement bouché ? Nettoyez le filtre. → <i>Page 36</i> ■ Le flexible d'arrivée d'eau est peut-être coudé ou pincé ?
Le hublot refuse de s'ouvrir.	<ul style="list-style-type: none"> ■ Fonction de sécurité active. Programme annulé ? ■  Sécurité enfants activée ? La désactiver. → <i>Page 30</i> ■ Avez-vous sélectionné --- (arrêt cuve pleine = sans essorage final) ? → <i>Page 31</i>
Le programme ne démarre pas.	<ul style="list-style-type: none"> ■ Touche Départ sélectionnée? → <i>Page 30</i> ■ Est-ce que Fin dans sélectionnée? ■ Hublot fermé ? ■  Sécurité enfants activée ? Désactivez-la. → <i>Page 30</i>

Dérangements	Cause / Remède
Le bain lessiviel n'est pas évacué.	<ul style="list-style-type: none"> ■ Avez-vous sélectionné --- (arrêt cuve pleine = sans essorage final) ? → <i>Page 31</i> ■ Nettoyez la pompe de vidange. → <i>Page 35</i> ■ Nettoyez le tuyau d'évacuation et/ou le flexible d'écoulement.
L'eau dans le tambour n'est pas visible.	C'est normal – L'eau se trouve en dessous de la zone visible.
Le résultat de l'essorage n'est pas satisfaisant. Linge mouillé / trop humide.	<ul style="list-style-type: none"> ■ C'est normal – Le système de contrôle anti-balourd a interrompu l'essorage car le linge était inégalement réparti dans le tambour. Répartissez les petites et grosses pièces de linge dans le tambour. ■ Avez-vous choisi une vitesse trop faible ?
Le programme est plus long que d'habitude.	<ul style="list-style-type: none"> ■ C'est normal – Le système de contrôle anti-balourd compense le balourd en répartissant plusieurs fois le linge. ■ C'est normal – Le système de contrôle de la mousse est actif, il a ajouté un rinçage supplémentaire. ■ C'est normal – VoltMonitor est activé → <i>Page 33</i>
La durée du programme varie pendant le cycle de lavage.	C'est normal – L'appareil optimise le déroulement du programme lors du processus de lavage respectif. Cela peut entraîner une modification de la durée du programme indiquée dans le bandeau d'affichage.
Présence d'eau dans le compartiment à produits d'entretien.	<ul style="list-style-type: none"> ■ C'est normal – L'efficacité de l'additif n'est pas compromise. ■ Nettoyez l'insert le cas échéant.
Démarrages répétitifs de l'essorage court.	C'est normal – Le système de contrôle anti-balourd compense le balourd.
Des odeurs se dégagent du lave-linge.	Exécutez le programme Coton 90 °C sans linge. Pour ce faire, utilisez une lessive toutes températures.
Le symbole  clignote. De la mousse sort éventuellement du tiroir à produit lessiviel.	<p>Avez-vous utilisé trop de produit lessiviel ?</p> <p>Versez une cuillerée à soupe de produit assouplissant dans 1/2 l d'eau, mélangez puis versez le mélange dans le compartiment II (pas avec les textiles pour le plein air, tenues de sport et les duvet !)</p> <p>Lors du lavage suivant, diminuez la quantité de produit lessiviel utilisé.</p>
Bruits et vibrations importants, l'appareil se déplace tout seul pendant l'essorage.	<ul style="list-style-type: none"> ■ L'appareil est-il bien nivelé ? Nivelez l'appareil. → <i>Page 34</i> ■ Avez-vous immobilisé les pieds de l'appareil ? Fixez / stabilisez les pieds de l'appareil. → <i>Page 34</i> ■ Cales de transport enlevées ? Enlevez les cales de transport. → <i>Page 31</i>
Le deux-points de l'affichage Fin dans (:) clignote dans le bandeau d'affichage.	Tension d'alimentation trop basse → <i>Page 33</i>
Le point individuel (.) clignote.	La sous-tension dans le programme de lavage a conduit à un prolongement du programme de lavage. → <i>Page 33</i>

Dérangements	Cause / Remède
Le bandeau d'affichage / les voyants ne fonctionnent pas alors que l'appareil est en marche.	<ul style="list-style-type: none"> ■ Coupure de courant ? ■ Fusibles déclenchés ? Réarmez les disjoncteurs / changez les fusibles. ■ Si cette panne se reproduit, contactez le service après-vente. → <i>Page 40</i>
Présence de résidus de détergent sur le linge.	<ul style="list-style-type: none"> ■ Les produits lessiviels sans phosphate contiennent parfois des résidus insolubles dans l'eau. ■ Sélectionnez le programme de rinçage ou brossez le linge après le lavage.
☉ + YES apparaissent dans le bandeau d'affichage à l'état Rajout de linge.	Il est possible d'ajouter du linge.
☉ + NO apparaissent dans le bandeau d'affichage à l'état Rajout de linge.	Il n'est pas possible d'ajouter du linge. Attendez que ☉ + YES soient allumés (env. 1 min).
NO apparaît dans le bandeau d'affichage à l'état Rajout de linge.	Le niveau d'eau est trop élevé. Il n'est pas possible d'ajouter du linge. Le cas échéant, refermez le hublot immédiatement. Pour poursuivre le programme, appuyez sur la touche Départ.
Si vous ne parvenez pas à remédier vous-même au dérangement (après avoir éteint / allumé l'appareil) ou si une réparation s'impose :	
<ul style="list-style-type: none"> ■ Réglez le programmeur sur la position Arrêt. L'appareil est éteint. ■ Retirez la fiche de la prise de courant. ■ Fermez le robinet d'eau et appelez le service après-vente. → <i>Page 40</i> 	



Service après-vente

Si vous ne parvenez pas à supprimer le dérangement vous-même - Dérangements, que faire ? → Page 37 -, veuillez-vous adresser à notre service après-vente. → Page de couverture

Nous trouverons toujours une solution adaptée, aussi afin d'éviter des déplacements inutiles du technicien.

Veuillez indiquer au service après-vente le numéro de série (E-Nr.) et le numéro de fabrication (FD).

E-Nr. _____	FD _____
-------------	----------

Numéro de série

Numéro de fabrication

Vous trouverez ces indications aux endroits suivants *selon le modèle :

côté l'intérieur du hublot*/trappe de service ouverte* et au dos de l'appareil.

Faites confiance aux compétences du fabricant.

Adressez-vous à nous. Vous assurerez ainsi que les réparations soient réalisées par des techniciens du SAV formés à cet effet, qui recourent à des pièces de rechange d'origine.



Données techniques

Dimensions :

84,8 x 60 x 40 cm

(longueur x largeur x hauteur)

Poids :

65 kg

Raccordement au secteur :

Tension nominale 220 – 240 V, 50 Hz

Intensité nominale 10 A

Puissance nominale 2 300 W

Pression de l'eau :

100 – 1 000 kPa (1 – 10 bar)

Puissance absorbée hors service :

0,13 W

Puissance absorbée état prêt (état non hors service) :

1,60 W



Garantie Aqua-Stop

Valable uniquement pour les appareils équipés du dispositif Aqua-Stop

En plus de la garantie constructeur (et de la garantie revendeur), nous assurons un dédommagement aux conditions suivantes :

1. Si notre système Aqua-Stop est à l'origine d'un dégât des eaux chez un particulier, nous nous engageons à compenser le préjudice subi.
2. La garantie de responsabilité vaut pour toute la durée de vie de l'appareil.
3. Condition préalable pour faire valoir un recours en garantie : l'appareil équipé de l'Aqua-Stop doit avoir été installé et raccordé de manière professionnelle, suivant les indications de notre notice ; cette condition préalable concerne également la rallonge Aqua-Stop (accessoire d'origine).
Notre garantie ne couvre pas les conduites d'arrivée ou robinetteries défectueuses situées en amont du raccordement de l'Aqua-Stop au robinet d'eau.
4. En principe, vous n'avez pas à surveiller le fonctionnement des appareils équipés de l'Aqua-Stop ni à fermer le robinet d'arrivée d'eau à l'issue du lavage.
Ceci dit, si vous devez vous absenter de votre domicile pendant plusieurs semaines (pour des vacances, par exemple), fermez le robinet d'arrivée d'eau.



A series of horizontal lines for writing, starting with a line immediately below the pencil icon and continuing down the page.

Conseils et réparations

FR 01 40 10 12 00

B 070 222 142

CH 0848 840 040

Vous trouverez les coordonnées du service après-vente des différents pays dans la liste ci-jointe.

BSH Hausgeräte GmbH

Carl-Wery-Straße 34

81739 München

GERMANY

siemens-home.bsh-group.com

Fabriqué par BSH Hausgeräte GmbH titulaire des droits d'utilisation de la marque Siemens AG



9001231522 (9611)