



SIEMENS



# Suszarka bębnowa

WT45W560PL

[siemens-home.com/welcome](https://siemens-home.com/welcome)

pl Instrukcja obsługi i ustawiania

Register  
your  
product  
online

## Nowa suszarka bębnowa

Gratulujemy zakupu nowej suszarki bębnowej marki Siemens.

Zachęcamy do przeczytania instrukcji obsługi i zapoznania się z zaletami zakupionej suszarki.

Każde urządzenie opuszczające nasz zakład zostało starannie sprawdzone pod kątem działania i stanu, aby sprostać wysokim wymaganiom jakości urządzeń marki Siemens.

W celu uzyskania szczegółowych informacji oraz zapoznania się z ofertą naszych produktów, wyposażenia dodatkowego, części zamiennych oraz usług serwisowych można odwiedzić naszą stronę internetową [www.siemens-home.com](http://www.siemens-home.com) lub skontaktować się z centrum obsługi klienta.

Jeśli w instrukcji obsługi i ustawiania opisane są różne modele, to w odpowiednich miejscach wskazane są różnice.



Przed użyciem suszarki bębnowej należy przeczytać niniejszą instrukcję obsługi i ustawiania!

## Zasady prezentacji

### **Ostrożnie!**

Taka kombinacja symbolu i hasła ostrzegawczego wskazuje na sytuację, która jest potencjalnie niebezpieczna. Niezachowanie środków ostrożności może prowadzić do obrażeń lub śmierci.

### **Uwaga!**

To hasło ostrzegawcze wskazuje na sytuację, która jest potencjalnie niebezpieczna. Niezachowanie środków ostrożności może spowodować szkody materialne lub zanieczyszczenie środowiska.

### **Wskazówka / Rada**

Wskazówki odnośnie optymalnej eksploatacji urządzenia / przydatne informacje.

### **1. 2. 3. / a) b) c)**

Poszczególne etapy działania są oznaczone cyframi lub literami.

■ / -

Elementy wykazów są oznaczone punktem lub myślnikiem.

# Spis treści

	<b>Przeznaczenie urządzenia</b> . . . . . 4		<b>Obsługa urządzenia</b> . . . . . 27
	<b>Instrukcje bezpieczeństwa</b> . . . . . 5	Wkładanie prania i włączanie urządzenia . . . . . 27	
Dzieci/inne osoby/zwierzęta . . . . . 5		Ustawianie programu . . . . . 28	
Instalacja . . . . . 6		Włączanie programu . . . . . 28	
Obsługa . . . . . 8		Przebieg programu . . . . . 29	
Czyszczenie/konserwacja . . . . . 11		Zmiana programu lub dokładanie prania . . . . . 29	
	<b>Wskazówki dotyczące oszczędności</b> . . . . . 12	Przerwanie programu . . . . . 29	
	<b>Ustawianie i podłączanie urządzenia</b> . . . . . 13	Koniec programu . . . . . 29	
Zakres dostawy . . . . . 13		Wymywanie prania i wyłączenie urządzenia . . . . . 29	
Ustawianie urządzenia . . . . . 13		Opróżnianie pojemnika na skondensowaną wodę . . . . . 30	
Podłączanie urządzenia . . . . . 15		Usuwanie kłaczek . . . . . 30	
Przed pierwszym użyciem . . . . . 16			<b>Suszenie przy użyciu kosza na wełnę</b> . . . . . 32
Wyposażenie opcjonalne . . . . . 16		Kosz na wełnę . . . . . 32	
	<b>Ustawienia urządzenia</b> . . . . . 16	Mocowanie kosza na wełnę . . . . . 33	
Zabezpieczenie przed dziećmi . . . . . 16		Przykłady zastosowania . . . . . 33	
Aktywacja trybu ustawiania . . . . . 16		Wkładanie wkładu i włączanie programu . . . . . 34	
Wyjście z trybu ustawiania . . . . . 17			<b>Woda destylowana</b> . . . . . 34
	<b>Skrócona instrukcja obsługi</b> . . 18	Napełnianie pojemnika na wodę destylowaną . . . . . 35	
	<b>Informacje na temat urządzenia</b> . . . . . 19	Czyszczenie filtra w pojemniku na wodę destylowaną . . 36	
Przegląd elementów urządzenia . . . 19		Czyszczenie dyszy pary . . . . . 36	
Panel obsługi . . . . . 20			<b>Czyszczenie i przegląd</b> . . . . . 37
Wyświetlacz . . . . . 21		Czyszczenie urządzenia . . . . . 37	
	<b>Przegląd programów</b> . . . . . 22	Czyszczenie czujnika wilgotności . . 37	
	<b>Ustawienia programu</b> . . . . . 24	Czyszczenie filtra w pojemniku na skondensowaną wodę . . . . . 38	
	<b>Pranie</b> . . . . . 26		
Przygotowanie prania . . . . . 26			
Sortowanie prania . . . . . 26			

	Wskazówki na wyświetlaczu . . . . .	39
	Pomoc w przypadku usterek urządzenia . . . . .	39
	Transport urządzenia . . . . .	41
	Parametry zużycia . . . . .	43
	Tabela parametrów zużycia . . . . .	43
	Najbardziej efektywny program do tkanin bawełnianych . . . . .	43
	Dane techniczne . . . . .	44
	Utylizacja . . . . .	44
	Serwis . . . . .	45

## Przeznaczenie urządzenia

- Urządzenie jest przeznaczone wyłącznie do użytku w warunkach domowych.
- Nie instalować ani nie używać urządzenia w żadnym miejscu narażonym na ujemne temperatury ani na zewnątrz. Istnieje ryzyko, że w przypadku zamarznięcia pozostałej w nim wody urządzenie ulegnie uszkodzeniu. Zamarznięte węże mogą ulec rozerwaniu/rozsadzeniu.
- Urządzenie może być używane wyłącznie do suszenia i odświeżania domowego prania, składającego się z rzeczy upranych w wodzie i nadających się do suszarki bębnowej (patrz etykieta na danym egzemplarzu). Zabrania się użytkowania urządzenia do celów niezgodnych z jego przeznaczeniem.
- Urządzenie jest przeznaczone do użytkowania na wysokości do 4000 m n.p.m.

### **Przed włączeniem urządzenia:**

Sprawdzić, czy nie ma na nim widocznych uszkodzeń. Nie użytkować urządzenia, jeśli jest uszkodzone. Jeśli zaistnieją jakieś problemy, prosimy o zwrócenie się do wyspecjalizowanego dealera lub naszego punktu obsługi klienta.

Należy zapoznać się i postępować według instrukcji obsługi i instalacji oraz wszelkich pozostałych informacji dołączonych do urządzenia.

Należy zachować tę dokumentację do późniejszego użytku lub do użytku przyszłego właściciela.



## Instrukcje bezpieczeństwa

Poniższe informacje dotyczące bezpieczeństwa i ostrzeżenia służą zminimalizowaniu ryzyka obrażeń i szkód materialnych w Twoim otoczeniu.

Tym niemniej, ważne jest podjęcie czynności zapobiegawczych oraz zachowanie odpowiedniej ostrożności podczas montażu, konserwacji, czyszczenia oraz użytkowania urządzenia.

### Dzieci/inne osoby/zwierzęta



#### Ostrzeżenie Ryzyko utraty życia!

Dzieci oraz inne osoby, które nie są w stanie ocenić ryzyka wiążącego się z używaniem urządzenia mogą ulec zranieniu lub znaleźć się w sytuacjach zagrożenia życia. Dlatego należy pamiętać:

- To urządzenie może być używane przez dzieci powyżej 8 lat oraz osoby z obniżonym poziomem możliwości fizycznych, sensorycznych lub umysłowych, a także osoby bez doświadczenia czy wiedzy o bezpiecznym używaniu urządzenia pod warunkiem, że osoby te rozumieją potencjalne ryzyko, jakie wiąże się z używaniem tego urządzenia.
- Dzieciom należy zabronić zabawy tym urządzeniem.
- Nie zezwalać dzieciom na czyszczenie ani na konserwację urządzenia bez nadzoru osoby dorosłej.
- Należy pilnować, aby dzieci w wieku poniżej 3 lat oraz zwierzęta nie przebywały w pobliżu urządzenia.
- Dzieci ani osoby, które nie są w stanie ocenić ryzyka nie mogą bez nadzoru pozostawać w pobliżu urządzenia.



#### Ostrzeżenie Ryzyko utraty życia!

Dzieci mogą zatrasnąć się w urządzeniach, znajdując się tym samym w sytuacji zagrożenia życia.

- Nie umieszczaj urządzenia za drzwiami, ponieważ może to utrudnić otwarcie drzwi urządzenia bądź też spowodować, że ich otwarcie będzie w ogóle niemożliwe.
- Gdy urządzenie osiągnie kres swojego okresu eksploatacyjnego, wyciągnąć wtyczkę z gniazdka **przed** odcięciem kabla zasilającego, a następnie zniszczyć zamek znajdujący się na drzwiach urządzenia.

### **Ostrzeżenie**

#### **Ryzyko uduszenia się!**

Jeżeli pozwolimy dzieciom bawić się opakowaniem/folią lub częściami opakowania, będą mogły się tym owinąć lub naciągnąć na głowę i może dojść do uduszenia. Chronić z dala od dzieci opakowanie/folię lub części opakowania.

### **Ostrzeżenie**

#### **Ryzyko zatrucia!**

Środki piorące i preparaty do tkanin mogą spowodować zatrucie w przypadku ich spożycia.

W razie przypadkowego połknięcia środka, należy zasięgnąć porady lekarza. Środki piorące i preparaty do tkanin należy przechowywać poza zasięgiem dzieci.

### **Ostrzeżenie**

#### **Podrażnienie oczu/skóry!**

Kontakt ze środkami piorącymi i zmiękczejacymi może spowodować podrażnienie oczu lub skóry.

W razie dostania się do oczu/ kontaktu ze skórą środka piorącego lub preparatu do tkanin, dokładnie przepłukać oczy/skórę. Środki piorące i preparaty do tkanin należy przechowywać poza zasięgiem dzieci.

### **Instalacja**

### **Ostrzeżenie**

#### **Ryzyko porażenia prądem/ ryzyko pożaru/ ryzyko szkód materialnych/ ryzyko dla urządzenia!**

Jeżeli urządzenie nie zostało prawidłowo zamontowane, może dojść do niebezpiecznej sytuacji. Należy upewnić się, czy:

- Napięcie w gniazdku jest zgodne z napięciem określonym na urządzeniu (tabliczka identyfikacyjna). Poziomy obciążenia oraz wymagana ochrona bezpiecznika są określone na tabliczce identyfikacyjnej.

- Urządzenie jest podłączone tylko i wyłącznie do źródła prądu zmiennego za pomocą zgodnego ze standardami krajowymi, odpowiednio zamontowanego gniazdka z uziemieniem.
- Kabel do podłączenia do sieci elektrycznej oraz gniazdko z uziemieniem pasują do siebie oraz że system uziemienia został odpowiednio zamontowany.
- Przekrój przewodu jest dostatecznie duży.
- Dostęp do wtyczki sieciowej jest zawsze zapewniony.
- W przypadku wykorzystywania stacjonarnego wyłącznika nadmiarowo-prądowego używać jedynie tego wyłącznika, który ma następujące oznaczenie: . Obecność tego oznaczenia jest jedynym sposobem na upewnienie się, że spełnione zostały wszystkie możliwe niezbędne wymagania.

**⚠ Ostrzeżenie**  
**Ryzyko porażenia prądem/  
 ryzyko pożaru/ryzyko szkód  
 materialnych/ryzyko dla  
 urządzenia!**

Jeżeli kabel do podłączenia do sieci elektrycznej był modyfikowany lub uległ uszkodzeniu, może to skutkować porażeniem prądem, zwarcieniem lub

pojawieniem się ognia z racji jego przegrzania. Przewód zasilający nie jest skręcony, zgnieciony lub zmodyfikowany i nie styka się z żadnym źródłem ciepła.

**⚠ Ostrzeżenie**  
**Ryzyko pożaru/ryzyko szkód  
 materialnych/uszkodzenia  
 urządzenia!**

Używanie przedłużaczy lub rozgałęźników może zakończyć się pożarem wskutek przegrzania lub zwarcia. Podłączyć urządzenie bezpośrednio do odpowiednio zamontowanego gniazdka z uziemieniem. Nie używać przedłużaczy, rozgałęźników ani listew wielogniazdkowych.

**⚠ Ostrzeżenie**  
**Ryzyko dla zdrowia/ryzyko  
 szkód materialnych/  
 uszkodzenia urządzenia!**

- Urządzenie może wibrować lub przemieszczać się w trakcie użytkowania, co potencjalnie może skutkować obrażeniami lub uszkodzeniami materialnymi. Ustawić urządzenie na czystej, równej i twardej powierzchni przy pomocy poziomiccy, a następnie przytwierdzić w wypoziomowanej pozycji wykorzystując wkęcane podstawki.

- Nieodpowiednie umieszczenie (ustawienie) tego urządzenia na górze pralki może spowodować zagrożenie dla zdrowia, szkód materialnych i/lub uszkodzenie urządzenia. Jeżeli urządzenie ma być umieszczone nad pralką, pralka musi mieć przynajmniej taką samą szerokość i głębokość i być umocowana za pomocą odpowiedniego zestawu stabilizującego, jeżeli jest dostępny. → *Strona 16*  
Urządzenie NALEŻY zamocować przy użyciu tego zestawu przyłączeniowego. Każda inna metoda umieszczania urządzenia na innym urządzeniu jest zabroniona.
- W przypadku pochwycenia jednego z wystających elementów urządzenia (np. drzwi) w celu podniesienia urządzenia bądź jego przesunięcia, element taki może się oderwać i spowodować obrażenia. Nie chwycić za żadne wystające elementy urządzenia w celu jego przesunięcia.

### **Ostrzeżenie**

#### **Ryzyko odniesienia obrażeń!**

- Urządzenie jest bardzo ciężkie. Jego podnoszenie może spowodować obrażenia. Nie podnosić tego urządzenia samodzielnie.
- Urządzenie to posiada ostre krawędzie, które mogą spowodować okaleczenie dłoni. Nie chwycić urządzenia za ostre krawędzie. Podnosić je jedynie po założeniu rękawic ochronnych.
- Jeżeli przewody lub kable elektryczne nie są poprowadzone prawidłowo, można się o nie potknąć i odnieść obrażenia. Poprowadzić przewody i kable tak, aby nie stanowiły zagrożenia potknięcia.

### **Obsługa**

### **Ostrzeżenie**

#### **Ryzyko eksplozji/ryzyko pożaru!**

Pranie, które wchodziło w kontakt z rozpuszczalnikami, olejem, woskiem, środkami do usuwania wosku, farby, smaru lub plam, może spowodować pojawienie się ognia podczas suszenia w maszynie lub też spowodować w niej eksplozję. Dlatego należy pamiętać:



- Przed przystąpieniem do suszenia w maszynie, dokładnie przepłukać pranie ciepłą wodą oraz środkiem piorącym.
- Nie umieszczać rzeczy przeznaczonych do suszenia w urządzeniu, jeżeli nie zostały wcześniej uprane.
- Nie używać tego urządzenia, jeżeli do czyszczenia tego prania były stosowane przemysłowe środki chemiczne.

### **Ostrzeżenie**

#### **Ryzyko eksplozji/ryzyko pożaru!**

- Jeżeli w filtrze pozostał jakikolwiek materiał, może on ulec zapaleniu podczas cyklu suszenia lub też spowodować zapalenie się urządzenia lub jego ekspozję.  
Przeczyścić filtr za każdym razem, gdy urządzenie jest używane do suszenia prania.
- Niektóre rzeczy mogą się zapalić, gdy suszenie jest w toku lub nawet spowodować, że urządzenie zapali się lub eksploduje.  
Usunąć wszelkie zapalniczki i zapałki z kieszeni z ubrań.
- Jeżeli w pobliżu urządzenia w powietrzu znajduje się miął węglowy lub mąka, może to spowodować eksplozję.  
Upewnić się, że obszar wokół urządzenia jest czysty, gdy jest ono w ruchu.

### **Ostrzeżenie**

#### **Ryzyko pożaru/ryzyko szkód materialnych/uszkodzenia urządzenia!**

Jeżeli program zostaje przerwany przed zakończeniem cyklu suszenia, uniemożliwia to należyte wystygnięcie prania i pranie może się zapalić albo może dojść do zaistnienia szkód materialnych lub uszkodzenie urządzenia.

- Podczas ostatniej części cyklu suszenia, pranie w bębnie nie jest podgrzewane (cykl chłodzenia). Służy to zagwarantowaniu, że pranie pozostaje w temperaturze, która uniemożliwia jego uszkodzenie.
- Nie wyłączać urządzenia przed zakończeniem cyklu suszenia, chyba że wszystkie rzeczy zostaną z bębna wyjęte i rozłożone (w celu uwolnienia z nich ciepła).

### **Ostrzeżenie**

#### **Ryzyko zatrucia/szkód materialnych!**

Woda ze skroplin nie jest wodą pitną i może być zanieczyszczona kłaczkami. Zatruta woda ze skroplin może być niebezpieczna dla zdrowia i może też spowodować szkody materialne.  
Nie pić ani nie używać ponownie.

### **Ostrzeżenie**

#### **Ryzyko zatrucia!**

Trujące opary mogą być wydzielane przez środki do czyszczenia zawierające rozpuszczalniki, np. rozpuszczalnik do czyszczenia. Nie używać środków do czyszczenia zawierających rozpuszczalniki.

### **Ostrzeżenie**

#### **Ryzyko odniesienia obrażeń!**

- Opieranie się/siedzenie na drzwiach urządzenia, gdy są otwarte, może skutkować przewróceniem się urządzenia i spowodować obrażenia.  
Nie opierać się o otwarte drzwiczki urządzenia.
- Wchodzenie na urządzenie może prowadzić do złamania się jego blatu i spowodować obrażenia.  
Nie wchodzić na urządzenie.
- Sięganie do bębna, gdy nadal się obraca naraża dłoń na zranienie.  
Należy poczekać, aż bęben przestanie się obracać.

### **Uwaga!**

#### **Szkody materialne/ uszkodzenie urządzenia**

- Jeżeli ilość prania w urządzeniu przekracza limit ładowności, może ono nie działać poprawnie lub też spowodować szkody materialne albo uszkodzenie urządzenia.  
Nie przekraczać limitu ładowności suchego prania. Pilnować, aby nie przekraczać limitów określonych dla poszczególnych programów.  
→ *Strona 22*
- Jeżeli urządzenie jest używane bez filtra lub nie jest on sprawny, może to spowodować uszkodzenie urządzenia.  
Nie używać urządzenia bez filtra lub gdy filtr nie jest sprawny.
- Lekkie rzeczy takie jak włosy czy kłaczki mogą zostać zassane do otworu wlotu powietrza, gdy urządzenie jest włączone.  
Powinny one znajdować się z dala od urządzenia.
- Pianka lub guma piankowa może ulec deformacji i roztopić się podczas suszenia w urządzeniu.  
Nie suszyć w urządzeniu rzeczy zawierających piankę lub gumę piankową.

- Wlanie nieodpowiedniej ilości środka piorącego lub środka czyszczącego do urządzenia może spowodować szkody materialne lub uszkodzenie urządzenia.  
Używać środków piorących/ płynów zmiękczających zgodnie z instrukcjami producenta.
- Jeżeli urządzenie się przegrzewa, może to spowodować jego niepoprawne działanie lub też może spowodować szkody materialne lub uszkodzenia.  
Pilnować, aby otwór wlotu powietrza nigdy nie był zablokowany podczas działania urządzenia, a obszar wokół urządzenia jest odpowiednio wentylowany.
- W momencie usuwania wtyczki z gniazdka, zawsze chwytać za wtyczkę a nie za kabel, ponieważ w przeciwnym przypadku może to spowodować uszkodzenie kabla.
- Nie wprowadzać modyfikacji technicznych do urządzenia ani jego elementów.
- Wszelkie naprawy lub inne prace na urządzeniu powinny być wykonywane jedynie przez nasz punkt serwisowy lub przez elektryka. To samo odnosi się do wymiany kabla elektrycznego (jeśli konieczne).
- Zapasowe kable elektryczne mogą być zamówione w naszym punkcie serwisowym.

### **Ostrzeżenie** **Ryzyko zatrucia!**

Trujące opary mogą być wydzielane przez środki do czyszczenia zawierające rozpuszczalniki, np. rozpuszczalnik do czyszczenia. Nie używać środków do czyszczenia zawierających rozpuszczalniki.

## **Czyszczenie/konserwacja**

### **Ostrzeżenie** **Ryzyko utraty życia!!**

Urządzenie jest zasilane prądem elektrycznym. Kontakt z elementami znajdującymi się pod napięciem oznacza ryzyko porażenia prądem. Dlatego należy pamiętać:

- Wyłączyć urządzenie. Odłączyć urządzenie od zasilania prądem (wyciągnąć wtyczkę).
- Nigdy nie chwytać wtyczki wilgotnymi rękami.

### **Ostrzeżenie**

#### **Ryzyko porażenia prądem/ ryzyko szkód materialnych/ uszkodzenia urządzenia!**

Jeżeli wilgoć dostanie się do urządzenia, może to spowodować zwarcie.

Do czyszczenia urządzenia nie należy używać myjki ciśnieniowej ani oczyszczacza parowego.

### **Ostrzeżenie**

#### **Ryzyko dla zdrowia/ryzyko szkód materialnych/ uszkodzenia urządzenia!**

Użycie części zamiennych oraz akcesoriów innych marek jest niebezpieczne i może spowodować uszkodzenie zdrowia, szkód materialnych lub też uszkodzenie urządzenia. Ze względów bezpieczeństwa należy używać jedynie oryginalnych części zamiennych.

### **Uwaga!**

#### **Szkody materialne/ uszkodzenie urządzenia**

Środki czyszczące i środki impregnujące do tkanin (np. odplamiacze, spryskiwacze do prania wstępnego itp.) mogą spowodować uszkodzenia w przypadku zetknięcia się z powierzchniami urządzenia. Dlatego należy pamiętać:

- Aby takie środki nie stykały się z powierzchnią urządzenia.

- Czyścić urządzenie jedynie wodą i wilgotną szmatką.
- Natychmiast suwać wszystkie środki piorące, spryskiwacze i inne pozostałe rzeczy.



## **Wskazówki dotyczące oszczędności**

- Przed rozpoczęciem suszenia odwirować pranie. Dzięki temu czas trwania programu ulega skróceniu i zmniejsza się zużycie energii.
- Włożyć do urządzenia maksymalny wsad dla wybranego programu.

**Wskazówka:** Przekroczenie maksymalnej pojemności załadunkowej wydłuża czas trwania programu i zwiększa zużycie energii.

- Użytkować urządzenie w pomieszczeniu z odpowiednią wentylacją i nie zasłaniać kratki wentylacyjnej urządzenia, co umożliwi prawidłową cyrkulację powietrza.
- Regularnie usuwać kłaczki z urządzenia. Zanieczyszczone kłaczkami urządzenie powoduje wydłużenie czasu trwania programu i zwiększa zużycie energii.
- Jeżeli urządzenie nie jest obsługiwane przez dłuższy czas przed włączeniem programu lub po jego zakończeniu, urządzenie automatycznie przełączy się na tryb oszczędzania energii. Po upływie kilku minut wyświetlacz i lampki kontrolne gasną i miga **Start/ Pauza** ►. W celu zakończenia trybu oszczędzania energii wznowić obsługę urządzenia, np. otworzyć i zamknąć drzwi.

- Jeżeli urządzenie przełączone na tryb oszczędzania energii nie będzie przez dłuższy czas obsługiwane, wyłączy się automatycznie.



## Ustawianie i podłączanie urządzenia

### Zakres dostawy

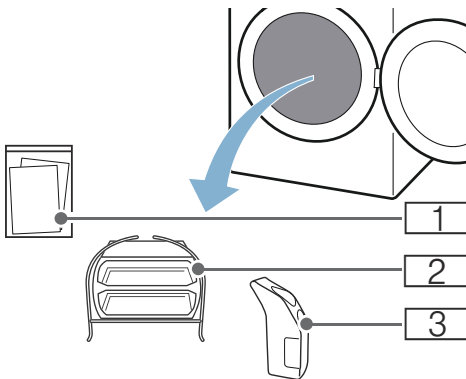

- 1** Dodatkowe dokumenty (np. instrukcja obsługi i ustawiania)
- 2** Kosz na wełnę
- 3** Dzbanek na destylowaną wodę

1. Zdjąć z urządzenia wszystkie elementy opakowania oraz pokrowce ochronne.
2. Otworzyć drzwi.
3. Wyjąć z bębna wszystkie elementy wyposażenia dodatkowego.

Urządzenie można teraz ustawić oraz podłączyć.

### Uwaga!

#### Szkody materialne i uszkodzenie urządzenia

Pozostawione w bębnie przedmioty, które nie są związane z pracą urządzenia, mogą być przyczyną szkód

materialnych oraz uszkodzeń urządzenia.

Usunąć z bębna zbędne przedmioty oraz wszystkie elementy wyposażenia dodatkowego.

## Ustawianie urządzenia



### Ostrzeżenie

#### Ryzyko utraty życia!

Dzieci mogą zatrzasnąć się w urządzeniach, znajdując się tym samym w sytuacji zagrożenia życia.

- Nie umieszczać urządzenia za drzwiami, ponieważ może to utrudnić otwarcie drzwi urządzenia bądź też spowodować, że ich otwarcie będzie w ogóle niemożliwe.
- Gdy urządzenie osiągnie kres swojego okresu eksploatacyjnego, wyciągnąć wtyczkę z gniazdka **przed** odcięciem kabla zasilającego, a następnie zniszczyć zamek znajdujący się na drzwiach urządzenia.



### Ostrzeżenie

#### Ryzyko eksplozji/ryzyko pożaru!

Jeżeli w pobliżu urządzenia w powietrzu znajduje się miał węglowy lub mąka, może to spowodować eksplozję. Upewnić się, że obszar wokół urządzenia jest czysty, gdy jest ono w ruchu.



### Ostrzeżenie

#### Ryzyko dla zdrowia/ryzyko szkód materialnych/uszkodzenia urządzenia!

- Urządzenie może wibrować lub przemieszczać się w trakcie użytkowania, co potencjalnie może skutkować obrażeniami lub szkodami materialnymi. Ustawić urządzenie na czystej, równej i twardej powierzchni przy pomocy poziomicy, a następnie przytwierdzić w wypoziomowanej pozycji wykorzystując wkręcane podstawki.

- Nieodpowiednie umieszczenie (ustawienie) tego urządzenia na górze pralki może spowodować zagrożenie dla zdrowia, szkód materialnych i/lub uszkodzenie urządzenia.  
Jeżeli urządzenie ma być umieszczone nad pralką, pralka musi mieć przynajmniej taką samą szerokość i głębokość i być umocowana za pomocą odpowiedniego zestawu stabilizującego, jeżeli jest dostępny.  
→ *Strona 16* Urządzenie NALEŻY zamocować przy użyciu tego zestawu przyłączeniowego. Każda inna metoda umieszczania urządzenia na innym urządzeniu jest zabroniona.
- W przypadku pochwycenia jednego z wystających elementów urządzenia (np. drzwi) w celu podniesienia urządzenia bądź jego przesunięcia, element taki może się oderwać i spowodować obrażenia.  
Nie chwytać za żadne wystające elementy urządzenia w celu jego przesunięcia.

### **Ostrzeżenie**

#### **Ryzyko odniesienia obrażeń!**

- Urządzenie jest bardzo ciężkie. Jego podnoszenie może spowodować obrażenia.  
Nie podnosić tego urządzenia samodzielnie.
- Urządzenie to posiada ostre krawędzie, które mogą spowodować okaleczenie dłoni.  
Nie chwytać urządzenia za ostre krawędzie. Podnosić je jedynie po założeniu rękawic ochronnych.

### **Uwaga!**

#### **Szkody materialne/uszkodzenie urządzenia**

Jeżeli urządzenie się przegrzewa, może to spowodować jego niepoprawne działanie lub też może spowodować szkody materialne lub urządzenia.  
Pilnować, aby otwór wlotu powietrza nigdy nie był zablokowany podczas działania urządzenia, a obszar wokół urządzenia jest odpowiednio wentylowany.

#### **Ustawić urządzenie w następujący sposób:**

1. Ustawić urządzenie na czystym, równym i twardym podłożu.
2. Przy pomocy poziomicy sprawdzić, czy urządzenie jest prawidłowo ustawione.

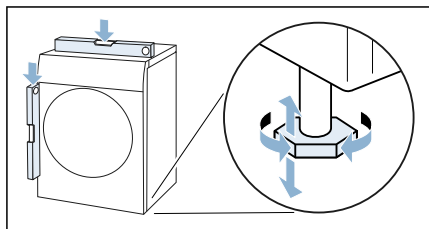

3. Jeżeli to konieczne, ponownie wypoziomować urządzenie przez wyregulowanie nóżek.  
Po ustawieniu urządzenia można je podłączyć.

#### **Wskazówki**

- Wszystkie nóżki urządzenia muszą stać stabilnie na podłożu.
- W przypadku nieprawidłowo wypoziomowanych urządzeń mogą występować niepożądane odgłosy, wibracje oraz nieregularna praca bębna, jak również może wyciekać woda z urządzenia.

## Podłączanie urządzenia

### Ostrzeżenie

#### **Ryzyko porażenia prądem/ ryzyko pożaru/ ryzyko szkód materialnych/ ryzyko dla urządzenia!**

Jeżeli urządzenie nie zostało prawidłowo zamontowane, może dojść do niebezpiecznej sytuacji. Należy upewnić się, czy:

- Napięcie w gniazdku jest zgodne z napięciem określonym na urządzeniu (tabliczka identyfikacyjna). Poziomy obciążenia oraz wymagana ochrona bezpiecznika są określone na tabliczce identyfikacyjnej.
- Urządzenie jest podłączone tylko i wyłącznie do źródła prądu zmiennego za pomocą zgodnego ze standardami krajowymi, odpowiednio zamontowanego gniazdka z uziemieniem.
- Kabel do podłączenia do sieci elektrycznej oraz gniazdko z uziemieniem pasują do siebie oraz że system uziemienia został odpowiednio zamontowany.
- Przekrój przewodu jest dostatecznie duży.
- Dostęp do wtyczki sieciowej jest zawsze zapewniony.
- W przypadku wykorzystywania stacjonarnego wyłącznika nadmiarowo-prądowego używać jedynie tego wyłącznika, który ma następujące oznaczenie: . Obecność tego oznaczenia jest jedynym sposobem na upewnienie się, że spełnione zostały wszystkie możliwe niezbędne wymagania.

### Ostrzeżenie

#### **Ryzyko porażenia prądem/ryzyko pożaru/ryzyko szkód materialnych/ryzyko dla urządzenia!**

Jeżeli kabel do podłączenia do sieci elektrycznej był modyfikowany lub uległ uszkodzeniu, może to skutkować porażeniem prądem, zwarcie lub pojawieniem się ognia z racji jego przegrzania.

Przewód zasilający nie jest skręcony, zgnieciony lub zmodyfikowany i nie styka się z żadnym źródłem ciepła.

### Ostrzeżenie

#### **Ryzyko pożaru/ryzyko szkód materialnych/uszkodzenia urządzenia!**

Używanie przedłużaczy lub rozgałęźników może zakończyć się pożarem wskutek przegrzania lub zwarcia.

Podłączyć urządzenie bezpośrednio do odpowiednio zamontowanego gniazdka z uziemieniem. Nie używać przedłużaczy, rozgałęźników ani listew wielogniazdkowych.

### Ostrzeżenie

#### **Ryzyko odniesienia obrażeń!**

Jeżeli przewody lub kable elektryczne nie są poprowadzone prawidłowo, można się o nie potknąć i odnieść obrażenia.

Poprowadzić przewody i kable tak, aby nie stanowiły zagrożenia potknięcia.

#### **Podłączyć urządzenie w następujący sposób:**

1. Wtyczkę sieciową urządzenia włożyć do przewidzianego do tego celu gniazda.
  2. Sprawdzić, czy wtyczka została prawidłowo włożona.
- Urządzenie jest teraz gotowe do pracy.

**Wskazówka:** W przypadku wątpliwości podłączenie urządzenia należy zlecić fachowcowi.

## Przed pierwszym użyciem

### Przed włączeniem urządzenia:

Sprawdź, czy nie ma na nim widocznych uszkodzeń. Nie użytkować urządzenia, jeśli jest uszkodzone. Jeśli zaistnieją jakieś problemy, prosimy o zwrócenie się do wyspecjalizowanego dealera lub naszego punktu obsługi klienta.

**Wskazówka:** Po prawidłowym ustawieniu i podłączeniu urządzenie jest gotowe do pracy. Stosowanie innych środków nie jest konieczne.

### Wyposażenie opcjonalne

Wyposażenie opcjonalne można zamówić\* w serwisie:

#### ■ **Podest:**

W celu łatwiejszego wkładania i wyjmowania prania możliwe jest podwyższenie suszarki za pomocą podestu. Dołączony wysuwany z podestu kosz na bieliznę może służyć do przenoszenia prania.

– Numer artykułu: **WZ20500**.

#### ■ **Zestaw połączeniowy do tworzenia kolumny pralka-suszarka:**

W celu zaoszczędzenia miejsca suszarkę można ustawić na przystosowanej do tego celu pralce o identycznej głębokości i szerokości.

Do mocowania suszarki na pralce używać wyłącznie zestawu łączeniowego.

- Numer artykułu z wysuwanym blatem roboczym: **WZ20400**
- Numer artykułu bez wysuwanego blatu roboczego: **WZ11410**.

\* w zależności od wyposażenia urządzenia

## Ustawienia urządzenia

### Zabezpieczenie przed dziećmi

Dzięki aktywowaniu zabezpieczenia przed dziećmi można zapobiec przypadkowej zmianie ustawień na panelu obsługi.

#### Aktywacja/dezaktywacja zabezpieczenia przed dziećmi:

- Naciskać **Zab. przed dziećmi 3 Sec.** przez 3 sekundy.

**Wskazówka:** Zabezpieczenie przed dziećmi pozostaje aktywne również po wyłączeniu urządzenia. Aby po włączeniu móc obsługiwać panel obsługi, należy dezaktywować zabezpieczenie przed dziećmi.

### Aktywacja trybu ustawiania

W celu przeprowadzenia poniższych ustawień należy najpierw aktywować tryb ustawiania. Przy tym ustawienia programatora są przyporządkowane w następujący sposób:

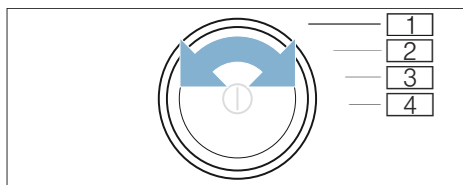

- 1 Aktywacja **trybu ustawiania**
- 2 Aktywacja **trybu ustawiania** i głośność **sygnałów informacyjnych**
- 3 Głośność **sygnałów przycisków**
- 4 **Automatyczne wyłączenie**



1. Włączyć urządzenie.

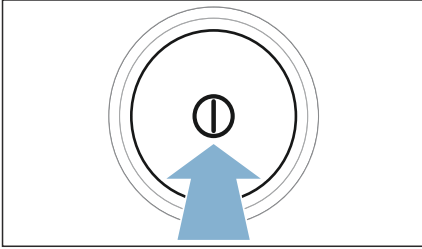

2. Obrócić programator na pozycję 1.
3. Nacisnąć **Dosuszanie**, obracając jednocześnie programator na pozycję 2.
4. Puścić **Dosuszanie**.  
Tryb ustawiania jest aktywny.

### Zmiana głośności sygnałów

Głośność sygnałów informacyjnych (np. zakończenia programu) oraz dźwięków przycisków można zmienić ustawiając przełącznik obrotowy na następujące pozycje:

- 2: głośność sygnałów informacyjnych
  - 3: głośność dźwięku przycisków
1. Aktywować tryb ustawiania.
  2. Obrócić programator na żadaną pozycję.
  3. Za pomocą **Koniec za +** lub **-** ustawić żadaną głośność (od 0=wył. do 4=bardzo głośno).

### Włączenie/wyłączenie automatycznego wyłączenia urządzenia

Jeśli urządzenie nie jest obsługiwane przez dłuższy czas, wyłącza się automatycznie przed późniejszym uruchomieniem programu oraz po jego zakończeniu w celu zaoszczędzenia energii. Naciskając **⓪**, można je w każdej chwili włączyć ponownie.

Automatyczne wyłączenie urządzenia można włączyć i wyłączyć w następujący sposób:

1. Aktywować tryb ustawiania.
2. Obrócić programator na pozycję 4.
3. Za pomocą **Koniec za +** lub **-** włączyć (On) lub wyłączyć (Off) automatyczne wyłączenie urządzenia.

### Wyjście z trybu ustawiania

Po przeprowadzeniu wszystkich ustawień nacisnąć **⓪**, aby wyłączyć urządzenie.



Wybrane ustawienia zostaną zapisane i aktywowane przy następnym włączeniu urządzenia.



## Skrócona instrukcja obsługi

**1**

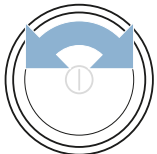
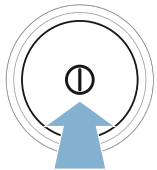
**Przed rozpoczęciem programu:**





Posortować pranie.

Włączyć urządzenie.

Wybrać program.

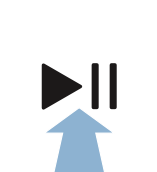
**2**

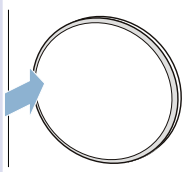
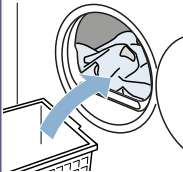

Otworzyć drzwi i włożyć pranie.

Zamknąć drzwi.

W razie potrzeby zmienić ustawienia programu.

Włączyć program.

**3**

**Po zakończeniu programu:**

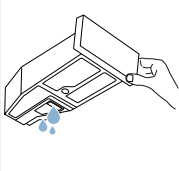
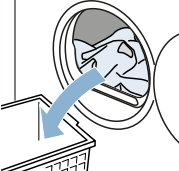
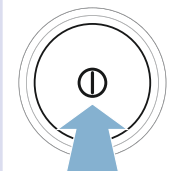

Wyłączyć urządzenie.

Otworzyć drzwi i wyjąć pranie.

Opróżnić pojemnik na skondensowaną wodę.

**4**

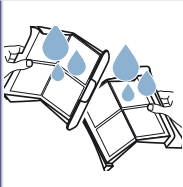

Usunąć kłaczki.

## Informacje na temat urządzenia

### Przegląd elementów urządzenia

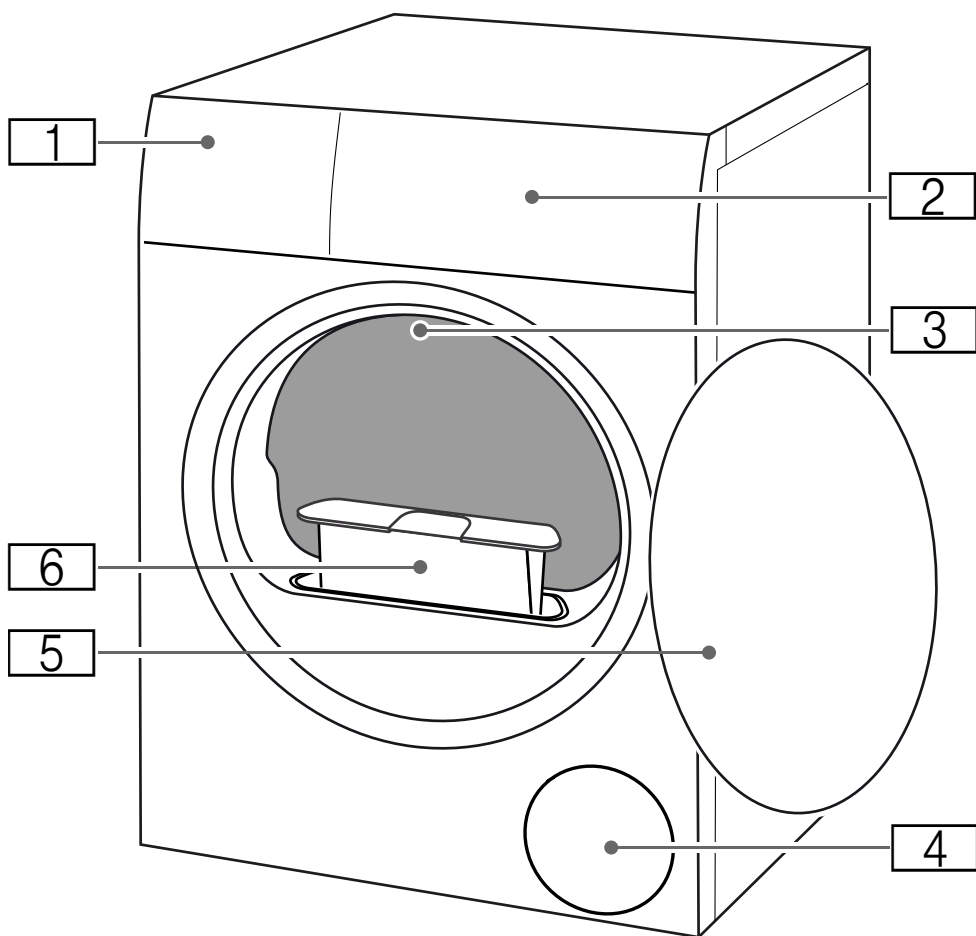

- 1** Pojemnik na skondensowaną wodę
- 2** Panel obsługi
- 3** Oświetlenie wnętrza bębna (w zależności od wyposażenia urządzenia)
- 4** Kratka wentylacyjna
- 5** Drzwi
- 6** Filtr wyłapujący kłaczki

## Panel obsługi

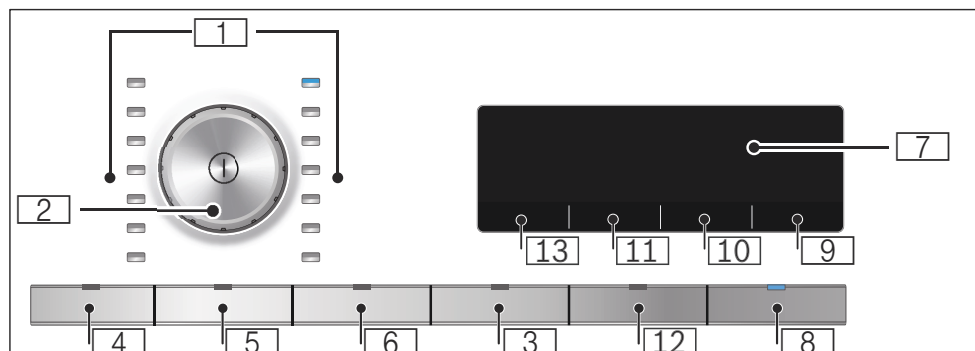

1 **Programy** → *Strona 22*

2 **Programator**

- Nacisnąć: włączanie/wyłączanie urządzenia
- Obrócić: ustawianie programu

3 **Zabezpieczenie przed dziećmi**

przed przypadkową zmianą ustawionych funkcji.  
Do aktywacji/dezaktywacji: → *Strona 16*

4 **Mniej zagnieć 60 min**

5 **Mniej zagnieć 120 min**

6 **Suszenie delikatne**

7 **Wyświetlacz**

Wyświetlanie ustawień i informacji

8 ►|| **do:**

- włączania programu
- zatrzymywania programu, np. w celu dołożenia prania
- przerywania programu

9 **Gotowe za** opóźnia uruchomienie programu

10 **Stopień dosuszenia**









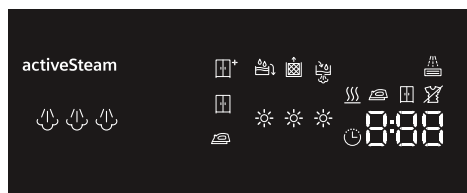





11 **Rezultat suszenia**

12 **Sygnal**

13 Wybór **intensywności pary** w przypadku programów parowych

## Wyświetlacz

























- 
**Intensywność pary**  
 Napęłnić **pojemnik na destylowaną wodę**  
 → *Strona 16*
- 
 Opróżnić **pojemnik na skondensowaną wodę**  
 → *Strona 35*
- 
 Usunąć **kłaczki**  
 → *Strona 30*
- 
**Wymiennik ciepła** jest płukany  
**Stopień zaawansowania programu:**
  -  Suszenie
  -  Do prasowania
  -  Do szafy
  -  Mniej zagnieceń
  - P - Pauza
  - 0 - Koniec programu.
- 
**Rezultaty suszenia:**
  -  Do prasowania
  -  Do szafy
  -  Do szafy plus
  -  Wybrany został **stopień dosuszenia**.
  -  Wybrany został **program czasowy**.
- 1:27** Przewidywany **czas trwania programu** w godzinach i minutach.
- 3h** **Opóźnienie uruchomienia programu** w godzinach w przypadku wyboru czasu zakończenia programu (Gotowe za).

**Przegląd programów**

Program	Maksymalny załadunek
<b>Nazwa programu</b> Krótki opis programu lub informacja, do jakich tkanin jest przeznaczony.	<b>Maksymalny załadunek w odniesieniu do wagi suchych tekstyliów</b>
 <b>Bawełna</b> Tkaniny wytrzymałe, tkaniny z bawełny lub lnu odporne na wysoką temperaturę prania.	<b>9 kg</b>
<b>Syntetyki</b> Tkaniny z włókien syntetycznych lub mieszanych.	<b>3,5 kg</b>
<b>Mix</b> Mieszany wsad z tekstyliów bawełnianych i syntetyków.	<b>3 kg</b>
<b>Dessous</b> Delikatna bielizna osobista, np. z koronki, lycry, satyny lub włókien mieszanych.	<b>1 kg</b>
<b>Wełna w koszu</b> Tkaniny z wełny lub z domieszką wełny, buty / buty sportowe i rekreacyjne, maskotki ze sztucznych włókien nadające się do prania. <b>Wskazówki</b> <ul style="list-style-type: none"> <li>■ Tekstylia te należy suszyć wyłącznie przy użyciu kosza na wełnę → <i>Strona 32.</i></li> <li>■ Nie suszyć butów ze skóry ani z elementami skózanymi.</li> <li>■ Wypełnienie maskotek musi nadawać się do suszenia w suszarkach.</li> </ul>	<b>maks. załadunek wełny / maskotek w koszu:</b> <b>1 wypełnienie kosza</b> <b>maks. załadunek butów w koszu:</b> <b>1 para</b>
<b>Pierze/Puch</b> Poduszki wypełnione puchem lub włóknami syntetycznymi.	<b>1 poduszka</b>
<b>Outdoor</b> Tkaniny odporne na działanie czynników atmosferycznych, odzież wierzchnia z membranową podszewką termiczną oraz tekstylia wodoodporne.	<b>1 sztuka</b>
<b>Codzienna Odzież</b> Program parowy do odzieży rekreacyjnej z bawełny i syntetyków. <b>Wskazówki</b> <ul style="list-style-type: none"> <li>■ Tkaniny muszą nadawać się do suszenia w suszarce.</li> <li>■ Tekstylia zostaną odświeżone, ale nie będą poddane suszeniu ani czyszczeniu.</li> <li>■ Aby uniknąć zagniecień, po zakończeniu programu natychmiast wyjąć tekstylia z suszarki.</li> </ul>	<b>1,5 kg</b>

<p><b>Business Ubrania</b></p> <p>Program parowy do garniturów, marynarek, spodni oraz innych tekstyliów, które wymagają czyszczenia chemicznego i nie mogą być prane w pralce.</p> <p><b>Wskazówki</b></p> <ul style="list-style-type: none"> <li>■ Tekstylia zostaną odświeżone, ale nie będą poddane suszeniu ani czyszczeniu.</li> <li>■ Aby uniknąć zagnieceń, po zakończeniu programu natychmiast wyjąć tekstylia z suszarki.</li> </ul>	<b>1,5 kg</b>
<p><b>Syntetyki Non iron</b></p> <p>Program parowy do suszenia i wygładzania tekstyliów syntetycznych, np. do bluzek lub koszul biznesowych.</p> <p><b>Wskazówki</b></p> <ul style="list-style-type: none"> <li>■ Po zakończeniu programu tekstylia natychmiast wyjąć z suszarki i rozwiesić, aby uniknąć zagnieceń.</li> <li>■ W przypadku grubszych tekstyliów wybrać większą intensywność pary.</li> <li>■ Optymalne rezultaty wygładzania w przypadku tekstyliów, które nie wymagają prasowania.</li> </ul>	<b>1,5 kg</b>
<p><b>Bawełna Non iron</b></p> <p>Program do suszenia i wygładzania tekstyliów odpornych na zużycie, np. do pościeli, obrusów lub koszul biznesowych.</p> <p><b>Wskazówki</b></p> <ul style="list-style-type: none"> <li>■ Po zakończeniu programu tekstylia natychmiast wyjąć z suszarki i rozwiesić, aby uniknąć zagnieceń.</li> <li>■ W przypadku grubszych tekstyliów wybrać większą intensywność pary.</li> <li>■ Optymalne rezultaty wygładzania w przypadku tekstyliów, które nie wymagają prasowania.</li> </ul>	<b>2,5 kg</b>
<p><b>Koszule Business</b></p> <p>Koszule/bluzki z bawełny, lnu, syntetyków lub tkanin mieszanych.</p> <p><b>Wskazówka:</b> Po wysuszeniu wyprasować lub rozwiesić pranie. Wówczas wilgotność końcowa rozmieści się równomiernie.</p>	<b>1,5 kg</b>
<p><b>Super 40</b></p> <p>Syntetyki i cienka bawełna.</p>	<b>1 kg</b>
<p><b>Ciepły</b> ☺</p> <p>Program czasowy do wszystkich rodzajów tekstyliów oprócz wełny i jedwabiu. Przeznaczony do wstępnie wysuszonej lub lekko wilgotnej bielizny oraz do dosuszania grubych, tekstyliów wielowarstwowych.</p> <p><b>Wskazówka:</b> W programach czasowych wilgotność końcowa bielizny nie jest poznawana automatycznie. Jeżeli bielizna po zakończeniu suszenia jest nadal zbyt wilgotna, powtórz program i w razie potrzeby wydłuż czas trwania programu.</p> <p>→ "Ustawienia programu" na stronie 24</p>	<b>3 kg</b>

## P+ Ustawienia programu

Przyciski	Wskazania	Objaśnienia i wskazówki
<b>Wskazówka:</b> W niektórych programach stosowanie określonych przycisków oraz ich funkcji nie jest możliwe.		
<b>Ilość pary</b>	  	Możliwość wyboru intensywności pary w przypadku programów parowych  (normalna),   (duża) lub    (bardzo duża).
 <b>Cel suszenia :</b>		Wybrać rezultat suszenia zgodnie z żądanym stopniem dosuszenia. Po dokonaniu wyboru rezultatu suszenia pozostanie on zapisany dla danego programu również po wyłączeniu urządzenia. Wyjątek: Ustawienia nie zostaną zapisane w przypadku programu Bawełna.
Do szafy plus		Wielowarstwowe, grube tkaniny, które trudno schną.
Do szafy		Zwykłe jednowarstwowe tekstylia.
Do prasowania		Zwykłe, jednowarstwowe tekstylia, które po zakończeniu programu suszenia pozostają wilgotne i są przeznaczone do prasowania lub rozwieszenia.
<b>Dosuszanie</b>	     	Jeżeli po zakończeniu suszenia bielizna jest zbyt wilgotna, w celu uzyskania żądanego rezultatu suszenia możliwe jest odpowiednie dopasowanie stopnia dosuszenia i zwiększenie go w stopniach od  do    . Spowoduje to wydłużenie czasu trwania programu przy utrzymaniu tej samej temperatury. W przypadku dopasowania stopnia dosuszenia dla danego programu ustawienie pozostaje zapisane również po wyłączeniu urządzenia.



<b>Koniec za</b>	1 - 24	<p><b>Przed uruchomieniem programu</b> można zaprogramować czas zakończenia programu (Gotowe za) w odstępach godzinowych (h=godzina) – maksymalnie do 24 godzin:</p> <ol style="list-style-type: none"> <li>Wybrać program. Wyświetlony zostanie czas trwania wybranego programu, np. <b>1:45</b> (godziny:minuty).</li> <li>Ponownie nacisnąć <b>Koniec za</b> , aż pojawi się żądana godzina. <b>Wskazówka:</b> Za pomocą <b>Koniec za +</b> wartości ustawień są zwiększane, a za pomocą <b>Koniec za -</b> zmniejszane.</li> <li>Nacisnąć <b>Start/Pauza ►II</b>. Opóźniony start jest aktywowany. Przed uruchomieniem programu na wyświetlaczu widoczna będzie wybrana liczba godzin, np. <b>8</b> i rozpocznie się odliczanie czasu do momentu włączenia programu suszenia. Następnie wyświetlony zostanie czas trwania programu.</li> </ol> <p><b>Wskazówka:</b> Czas trwania zawarty jest w czasie zakończenia prania (Gotowe za).</p>
	np.  : 40	Czas suszenia w przypadku <b>programów czasowych</b> można wydłużyć do maksymalnie 3 godzin i 30 minut w odstępach 10-minutowych.
<b>Mniej zagniec. 60'</b> <b>Mniej zagniec. 120'</b>		Po zakończeniu programu suszenia bęben obraca się w regularnych odstępach czasu, aby zapobiec powstawaniu zagnieceń. Automatyczną funkcję redukcji zagnieceń można przedłużyć po zakończeniu każdego programu o 60 minut (za pomocą <b>Mniej zagniec. 60'</b> ) lub o 120 minut (za pomocą <b>Mniej zagniec. 120'</b> ).
<b>Delikatne</b>		Zredukowana temperatura dla delikatnych tkanin, jak np. poliakryl lub elastan, może wydłużyć czas suszenia.
<b>Sygnal</b>		Za pomocą Sygnal ustawia się, czy po zakończeniu programu emitowany będzie sygnał. Jeśli to ustawienie zostanie wybrane, świeci się lampka kontrola przycisku i sygnał jest aktywny.



## Pranie

### Przygotowanie prania



#### Ostrzeżenie

#### Ryzyko eksplozji/ryzyko pożaru!

Niektóre rzeczy mogą się zapalić, gdy suszenie jest w toku lub nawet spowodować, że urządzenie zapali się lub eksploduje.

Usunąć wszelkie zapalniczki i zapałki z kieszeni z ubrań.

#### Uwaga!

#### Uszkodzenia bębna i tekstyliów

Bęben oraz tekstylia mogą ulec uszkodzeniu w trakcie pracy urządzenia, jeżeli z kieszeni suszonej odzieży nie zostaną usunięte pozostawione tam przedmioty. Wyjąć z kieszeni suszonej odzieży wszystkie przedmioty, np. elementy metalowe.

Przygotować pranie w następujący sposób:

- Związać paski z tkaniny, tasiemki fartuchów itp. lub używać siatek do prania.
- Bardzo małe części, np. skarpetki dla niemowląt, zawsze suszyć z większymi, np. ręcznikami.
- Do suszenia pojedynczych części używać jednego z programów czasowych.
- Dzianiny, jak np. podkoszulki i bielizna trykotowa często zbiegają się podczas pierwszego suszenia. Używać delikatnego programu suszenia.
- Syntetyków nie należy suszyć zbyt mocno. Intensywne suszenie sprzyja powstawaniu zagnieceń.

- Niektóre środki piorące i pielęgnacyjne, np. krochmal czy płyn do płukania tkanin, zawierają cząsteczki, które mogą się osadzać na czujniku wilgoci. Może to ujemnie wpływać na działanie czujnika, a więc skuteczność suszenia.

#### Wskazówki

- Środki piorące i pielęgnujące używane do prania bielizny przeznaczonej do późniejszego suszenia należy dozować według wskazówek producenta.
- Czujnik wilgotności należy regularnie czyścić → *Strona 37.*

### Sortowanie prania

**Wskazówka:** Wkładać pranie pojedynczo do urządzenia. Aby uzyskać zadowalający rezultat suszenia, pranie nie może być "splątane".

#### Uwaga!

#### Uszkodzenia suszarki lub tekstyliów

Tekstylia, która nie nadają się do suszenia w suszarce, mogą w trakcie suszenia uszkodzić zarówno urządzenie, jak i pranie. Przed suszeniem posortować pranie zgodnie z informacjami na metkach dotyczących pielęgnacji tkanin:

- Nadaje się do suszenia w suszarce
- Suszenie w standardowej temperaturze
- Suszenie w niskiej temperaturze
- Nie suszyć w suszarce

Podczas sortowania prania, które jest przeznaczone do suszenia, przestrzegać następujących wskazówek:

- W celu uzyskania równomiernego rezultatu suszenia należy suszyć razem wyłącznie tekstylia wykonane z tkanin tego samego rodzaju oraz o podobnej strukturze. Jednoczesne suszenie tkanin cienkich, grubych lub wielowarstwowych spowoduje, że rezultat ich suszenia będzie zróżnicowany.
- Kierować się opisem tekstyliów dla poszczególnych programów suszenia.
  - "Przegląd programów" na stronie 22
  - "Suszenie przy użyciu kosza na wełnę" na stronie 32

**Wskazówka:** Jeżeli po zakończeniu procesu suszenia pranie wydaje się zbyt wilgotne, można wybrać dodatkowo program czasowy w celu dosuszenia prania.

### Uwaga!

#### Uszkodzenia urządzenia lub tekstyliów

**Nie** suszyć w urządzeniu następujących tkanin:

- Pranie zanieczyszczone rozpuszczalnikami, woskiem lub tłuszczem.
- Niewyprane tkaniny.
- Tkaniny nieprzepuszczające powietrza, np. gumowane.
- Delikatne tekstylia, np. jedwab, syntetyczne firanki.

## Obsługa urządzenia

### Wkładanie prania i włączanie urządzenia

**Wskazówka:** Urządzenie musi zostać prawidłowo ustawione i podłączone.  
→ Strona 13

1. Przygotować i posortować pranie.
2. Nacisnąć , aby włączyć urządzenie.

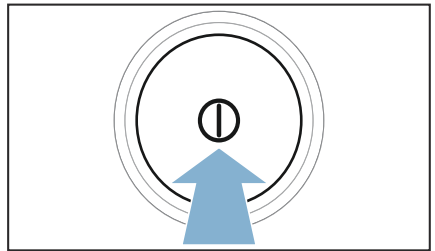

3. Otworzyć drzwi. Sprawdzić, czy bęben jest całkowicie opróżniony. Ewentualnie opróżnić.

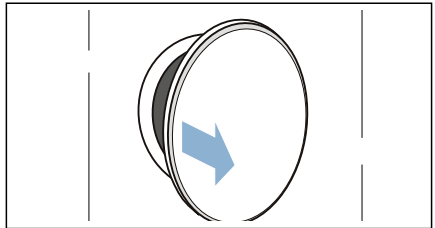

4. Włożyć do bębna nieposkładane pranie.

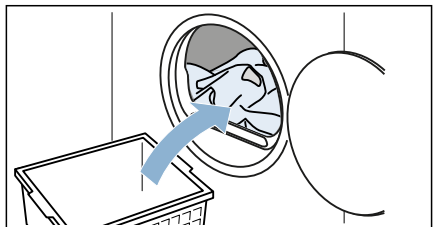

## 5. Zamknąć drzwi.

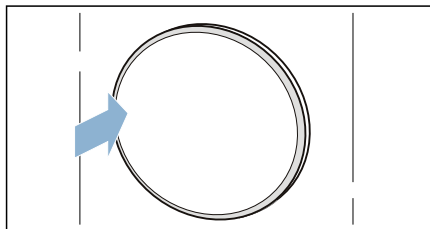

### Uwaga!

#### Może dojść do uszkodzenia urządzenia lub tkanin.

Uważać, aby nie przytrzasnąć prania drzwiami.

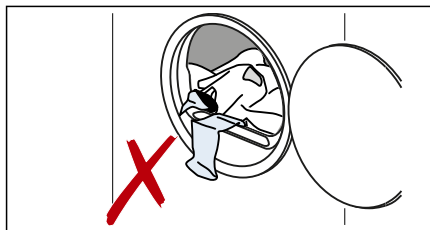

**Wskazówka:** Bęben urządzenia jest podświetlany po otwarciu i zamknięciu drzwi urządzenia oraz po uruchomieniu programu. Oświetlenie wnętrza bębna gaśnie samoczynnie.

## Ustawianie programu

**Wskazówka:** W celu wprowadzenia ustawień programu należy najpierw dezaktywować zabezpieczenie przed dziećmi, jeśli zostało wcześniej aktywowane. → *Strona 16*

1. Wybrać żądany program.  
→ *"Przegląd programów"* na stronie 22
2. Ustawić żądany program.

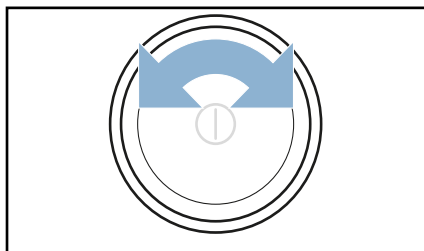

Na wyświetlaczu pojawią się ustawienia programu.

3. Ustawienia programu można, jeśli to wskazane, dopasować do indywidualnych wymagań.  
→ *"Ustawienia programu"* na stronie 24

## Włączanie programu

Nacisnąć **Start/Pauza** ►II.

**Wskazówka:** Aby zapobiec przypadkowej zmianie ustawień programu, aktywować zabezpieczenie przed dziećmi. → *Strona 16*

## Przebieg programu

Stan programu pokazywany jest na wyświetlaczu.

**Wskazówka:** Podczas wybierania programu wyświetlany jest przypuszczalny czas suszenia maksymalnego załadunku. Podczas suszenia czujnik wilgotności ustala wilgotność końcową prania. W zależności od wilgotności końcowej prania czas trwania programu i wyświetlacz czasu pozostałego do końca bieżącego programu zostaną automatycznie dopasowane (poza programami czasowymi).

## Zmiana programu lub dokładanie prania

W trakcie suszenia można w każdej chwili wyjąć lub dołożyć pranie, jak również zmienić lub dopasować program.

1. Otworzyć drzwi lub nacisnąć **Start/Pauza ►** w celu zatrzymania programu.
2. Dołożyć lub wyjąć bieliznę.
3. Ewentualnie wybrać inny program lub inne ustawienie programu.  
→ "Przegląd programów"  
na stronie 22  
→ "Ustawienia programu"  
na stronie 24
4. Zamknąć drzwi.
5. Nacisnąć **Start/Pauza ►**.

**Wskazówka:** Widoczny na wyświetlaczu czas trwania programu zostanie zaktualizowany odpowiednio do załadunku i wilgotności końcowej prania. Wyświetlane wartości mogą się zmieniać w zależności od zmiany programu lub załadunku.

## Przerwanie programu

W każdej chwili można przerwać program, otwierając drzwi lub naciskając **Start/Pauza ►**.

### Uwaga!

**Niebezpieczeństwo pożaru. Bielizna może się zapalić.**

W przypadku przerwania programu wszystkie znajdujące się w suszarce rzeczy należy wyjąć i rozwiesić, umożliwiając ujście skumulowanego ciepła.

## Koniec programu

Na wyświetlaczu pojawia się - 0 -.

## Wymywanie prania i wyłączanie urządzenia

1. Wyjąć pranie.

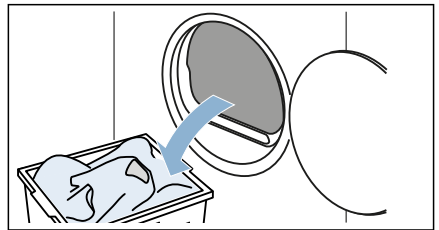

2. Nacisnąć **1**, aby wyłączyć urządzenie.

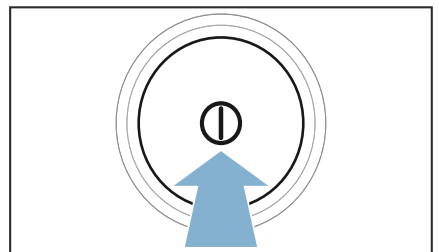

## Opróżnianie pojemnika na skondensowaną wodę

Ustawienie fabryczne przewiduje odprowadzanie skondensowanej wody z urządzenia do pojemnika.

Skondensowaną wodę można opcjonalnie odprowadzać przez wąż odprowadzający\* do kanalizacji. W przypadku odprowadzania skondensowanej wody do kanalizacji nie jest konieczne opróżnianie pojemnika na skondensowaną wodę w trakcie suszenia ani po każdym suszeniu.

1. Wyciągnąć poziomo pojemnik na skondensowaną wodę.

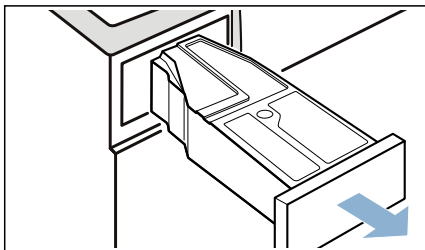

2. Wylać skondensowaną wodę.

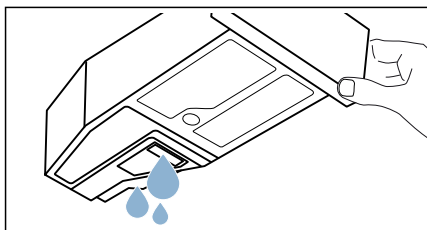

## Uwaga!

### Niebezpieczeństwo obrażeń ciała i szkód materialnych

Skondensowana woda nie nadaje się do picia i może być zanieczyszczona włócznie z tkanin. Zanieczyszczona woda skondensowana może stanowić zagrożenie dla zdrowia lub być przyczyną powstania szkód materialnych. Nie wolno jej pić ani wykorzystywać do innych celów.

3. Pojemnik na skondensowaną wodę wsunąć w urządzenie tak, aby wyraźnie zaskoczył na swoje miejsce.

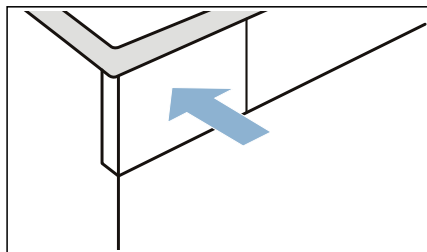

**Wskazówka:** Filtr w pojemniku na skondensowaną wodę filtruje wodę używaną do automatycznego czyszczenia urządzenia. Filtr jest oczyszczany przez opróżnienie pojemnika na skondensowaną wodę. Filtr należy regularnie sprawdzać pod kątem gromadzących się osadów i w razie potrzeby usunąć je.  
→ "Czyszczenie filtra w pojemniku na skondensowaną wodę" na stronie 38

## Usuwanie kłaczek

**Wskazówka:** Podczas suszenia kłaczki i włosy z prania wychwytywane są przez filtr wylapujący kłaczki. Zapchany lub zanieczyszczony filtr wylapujący kłaczki ogranicza przepływ powietrza i powoduje, że urządzenie nie może osiągnąć pełnej mocy. Zanieczyszczone

\* dołączany w zależności od modelu

filtry wyłapujące kłaczkę zwiększają zużycie energii elektrycznej i wydłużają czas suszenia.

**Po każdym suszeniu wyczyścić filtr wyłapujący kłaczkę:**

1. Otworzyć drzwi i usunąć z nich wszystkie kłaczkę.
2. Wyciągnąć dwuczęściowy filtr wyłapujący kłaczkę.

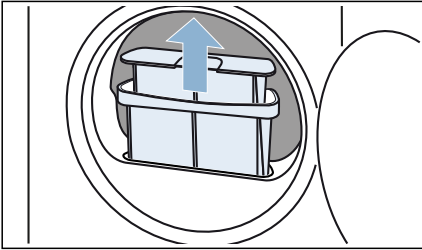

3. Usunąć kłaczkę z wgłębienia na filtr. Dopilnować, aby kłaczkę nie wpadły do otwartego kanału.

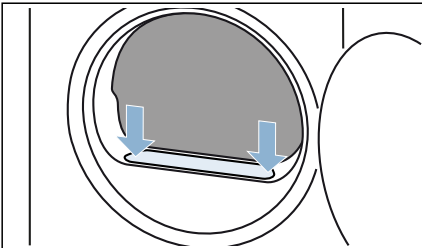

4. Rozłożyć dwuczęściowy filtr wyłapujący kłaczkę.

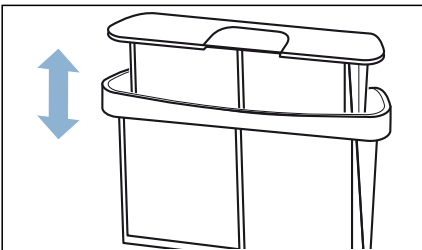

5. Otworzyć oba filtry.

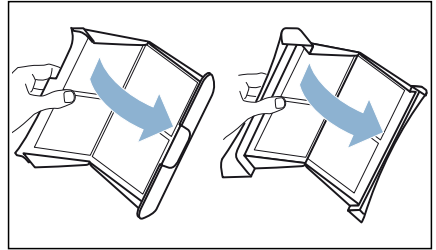

6. Usunąć wszystkie kłaczkę z obu filtrów.

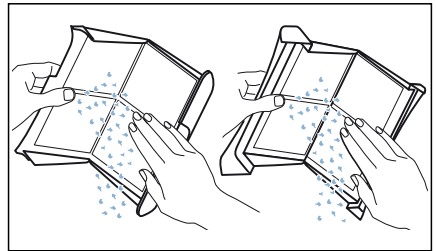

7. Splukać kłaczkę pod bieżącą, ciepłą wodą.

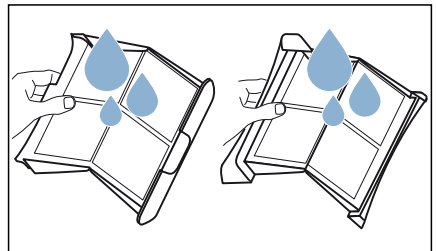

## pl Suszenie przy użyciu kosza na wełnę

- Filtry osuszyć, złożyć i ponownie włożyć do urządzenia.

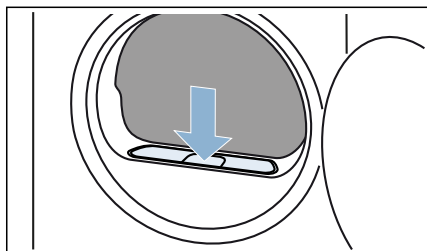

### **Uwaga!** **Szkody materialne/uszkodzenie urządzenia**

Jeżeli urządzenie jest używane bez filtra lub nie jest on sprawny, może to spowodować uszkodzenie urządzenia. Nie używać urządzenia bez filtra lub gdy filtr nie jest sprawny.

## **Suszenie przy użyciu kosza na wełnę**

### **Kosz na wełnę**

**Wskazówka:** Kosz na wełnę jest dołączony do suszarki\* lub można go zamówić w serwisie jako wyposażenie dodatkowe.

### **Uwaga!** **Uszkodzenia urządzenia lub tekstyliów**

Suszenie przy użyciu uszkodzonego kosza na wełnę może być przyczyną uszkodzeń urządzenia i tekstyliów. Nigdy nie używać urządzenia z uszkodzonym koszem na wełnę.

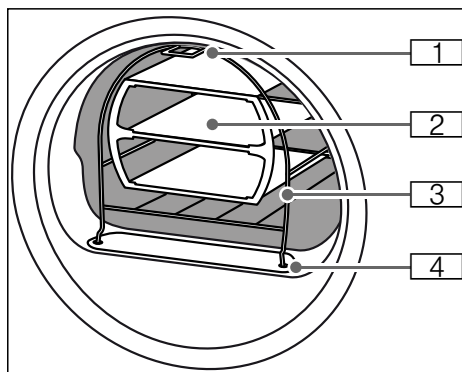

- 1 Nóżka do mocowania kosza na zaczepie w górnej części przedniej ścianki urządzenia
- 2 Wkład do kosza na wełnę
- 3 Kosz na wełnę
- 4 Nóżki do mocowania kosza w filtrze wyłapującym kłaczki

\* zależnie od modelu



## Mocowanie kosza na wełnę

1. Nóżki kosza na wełnę umieścić w otworach w filtrze wyłapującym kłaczki.

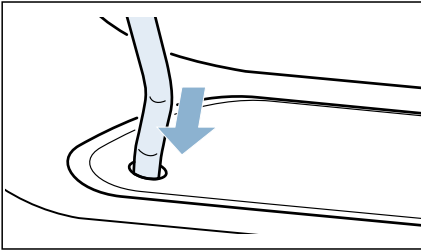

2. Kosz na wełnę oprzeć od przodu na górnym zaczepie.

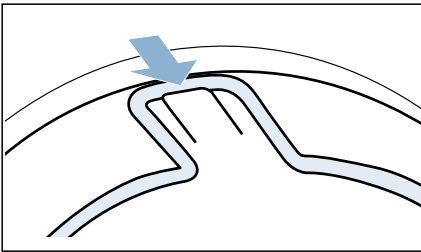

Kosz na wełnę powinien być teraz stabilnie zamocowany w przedniej ścianie.

## Przykłady zastosowania

- **Tekstylia**  
Tekstylia muszą być odwirowane. Pranie ułożyć luźno we wkładce kosza, nie na ścisk.  
– Spodnie lub spódnica

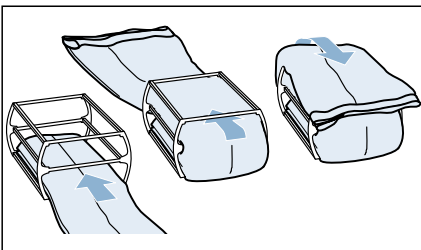

- Sweter

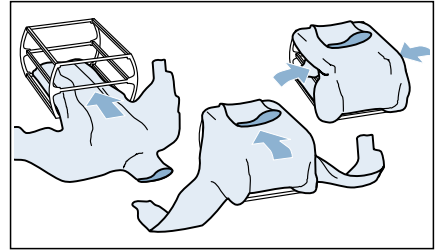

- **Buty sportowe**

Buty sportowe wkładać do kosza na wełnę **bez** wkładu. W butach wyciągnąć daleko język. Wyjąć wkładki i/lub podpiętki. Włożyć do kosza zwinięty w rulon ręcznik, aby możliwe było ustawienie butów pod skosem. Postawić buty obcasami na ręczniku.

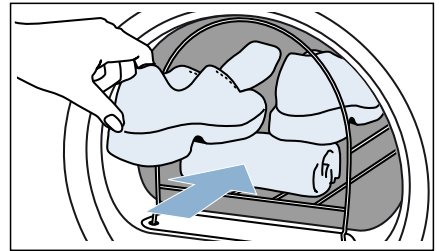

- **Maskotki pluszowe**

Pluszowe maskotki suszyć w koszu bez wkładu. Nie wkładać zbyt wielu maskotek, aby nie wypadły z kosza.

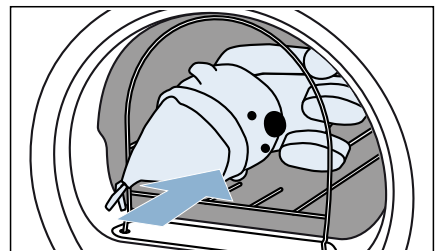

## Wkładanie wkładu i włączanie programu

1. Włożyć do kosza na wełnę wkład z tekstyliami albo obuwie sportowe lub maskotki.

### Uwaga!

#### Może dojść do uszkodzenia tkanin.

Tekstylia umieścić we wkładzie kosza na wełnę w taki sposób, aby nie stykały się z bębniem.

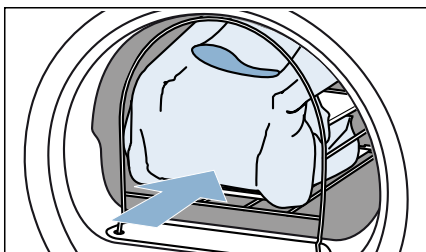

2. Wybrać program suszenia w koszu na wełnę lub program czasowy. → "Przegląd programów" na stronie 22
3. Ustawić czas suszenia. W poniższej tabeli podane są przykłady załadunku wraz z przybliżonym ustawieniem czasu suszenia.

Cienki sweter wełniany	ok. 1:20 h
Gruby sweter wełniany	ok. 1:30 h - 3:00 h
Spódnica	ok. 1:00 h - 1:30 h
Spodnie	ok. 1:00 h - 1:30 h
Rękawiczki	ok. 30 min
Buty sportowe	ok. 1:30 h / z wietrzeniem maks. 2:00 h

- Wskazówka:** W celu uzyskaniażądanego rezultatu suszenia przypadku grubych lub wielowarstwowych tekstyliów ewentualnie wydłużyć czas suszenia.
4. Włączyć program.
  5. Po zakończeniu programu wyjąć pranie i wyłączyć urządzenie.



## Woda destylowana

Urządzenie posiada programy do wygładzania i odświeżania, które umożliwiają ograniczenie powstawania niepożądanych zapachów oraz zminimalizowanie zagnieceń suszonych tekstyliów. Para wygładza i odświeża odzież.

### Wskazówki

- Posortować pranie według wielkości, wagi, materiału i koloru. Przestrzegać symboli na metkach oraz wskazówek producenta tekstyliów.
- Razem można wygładzać lub odświeżać wyłącznie tekstylia o takich samych właściwościach.
- **Nie** wygładzać ani nie odświeżać w suszarce wymienionych poniżej tkanin:
  - wełny, skóry, tekstyliów zawierających elementy metalowe, drewniane lub plastikowe,
  - kurtek konserwowanych woskiem lub olejem.
- Nie stosować zestawów do czyszczenia suszarek.
- Rezultat odświeżania lub wygładzania może być zróżnicowany w zależności od rodzaju tkaniny, ilości białej oraz wybranego programu.
- Podczas niezbędnego procesu wytwarzania pary mogą wydzielać się dodatkowe zapachy.

- W celu uzyskania optymalnych rezultatów pranie wyjmować pojedynczo natychmiast po zakończeniu programu i rozwiesić do wyschnięcia na wieszaku. W razie potrzeby nadać odzieży żądaną formę.

## Napełnianie pojemnika na wodę destylowaną

**Wskazówka:** Przed uruchomieniem programu parowego należy napełnić pojemnik na destylowaną wodę.

1. Wybrać żądany program parowy.  
→ "Przegląd programów"  
na stronie 22
2. Ustawić żądany program parowy.
3. Na wyświetlaczu pojawia się .

**Wskazówka:** Jeśli na wyświetlaczu nie pojawia się , pojemnik na destylowaną wodę jest wystarczająco napełniony. Nacisnąć **Start/Pauza ▶||**, aby uruchomić program parowy.

4. Wyciągnąć poziomo pojemnik na skondensowaną wodę.

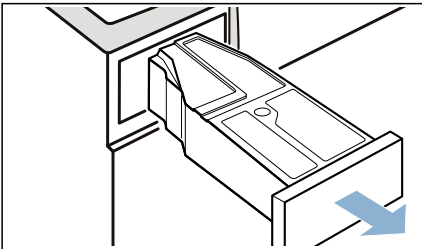

5. Za pomocą dołączonego dzbanka wlewać wodę destylowaną przez otwór do napełniania pojemnika, aż na wyświetlaczu zgaśnie symbol . Uważać, aby wodę destylowaną wlać przez odpowiedni otwór.

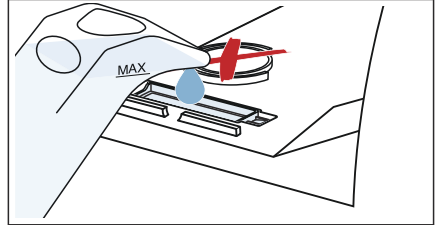

### Uwaga!

**Urządzenie może zostać zanieczyszczone kłaczami lub ulec uszkodzeniu w wyniku gromadzenia się osadów.**

Pojemnik na destylowaną wodę napełniać wyłącznie wodą destylowaną. Nie używać wody skondensowanej ani żadnych dodatków.

**Wskazówka:** W trakcie procesu suszenia zużywanych jest ok. 450 ml destylowanej wody z pojemnika na destylowaną wodę. Jeśli przez otwór do napełniania wiano ponad 700 ml destylowanej wody, a na wyświetlaczu nie zgasło , woda destylowana została włana przez nieodpowiedni otwór lub urządzenie nie jest prawidłowo ustawione. Wlać wodę destylowaną przez odpowiedni otwór do napełniania pojemnika lub prawidłowo ustawić urządzenie.

6. Pojemnik na skondensowaną wodę wsunąć w urządzenie tak, aby wyraźnie zaskoczył na swoje miejsce.

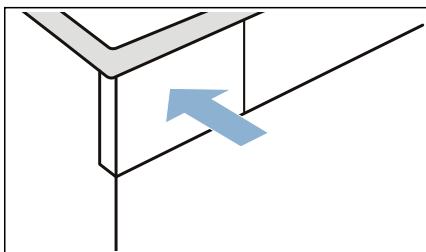

7. Nacisnąć **Start/Pauza** ►II.

## Czyszczenie filtra w pojemniku na wodę destylowaną

Filtr w pojemniku na wodę destylowaną chroni pojemnik przed zanieczyszczeniami.

1. Wyciągnąć poziomo pojemnik na skondensowaną wodę.

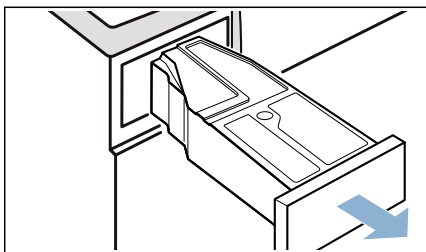

2. Wyjąć filtr i wyczyścić go pod bieżącą wodą lub w zmywarce do naczyń.

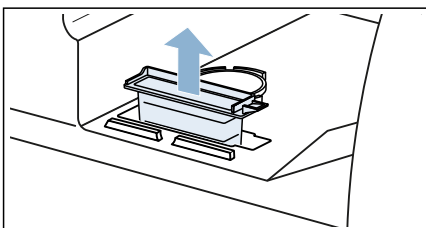

3. Ponownie włożyć filtr.

### Uwaga!

**Urządzenie może ulec uszkodzeniu.**

Urządzenia używać wyłącznie, gdy filtr jest włożony.

4. Pojemnik na skondensowaną wodę wsunąć w urządzenie tak, aby wyraźnie zaskoczył na swoje miejsce.

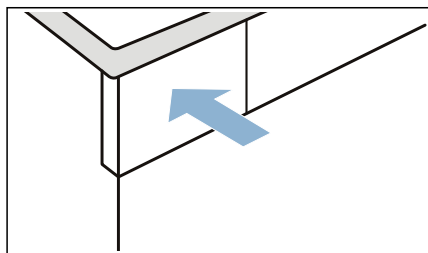

## Czyszczenie dyszy pary

**Wskazówka:** Dysza pary może zostać zapchana, np. przez osad z kamienia lub gromadzące się kłaczki.

1. Otworzyć drzwi i zdemonstrować osłonę dyszy pary przy użyciu śrubokręta.

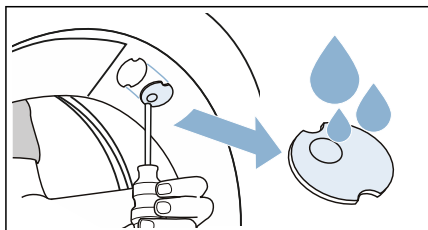

2. Oczyszczyć osłonę pod bieżącą wodą.
3. Z powrotem wcisnąć osłonę aż do zatrzaśnięcia.



## Czyszczenie i przegląd

### Czyszczenie urządzenia



#### Ostrzeżenie

#### Ryzyko utraty życia!!

Urządzenie jest zasilane prądem elektrycznym. Kontakt z elementami znajdującymi się pod napięciem oznacza ryzyko porażenia prądem. Dlatego należy pamiętać:

- Wyłączyć urządzenie. Odłączyć urządzenie od zasilania prądem (wyciągnąć wtyczkę).
- Nigdy nie chwytać wtyczki wilgotnymi rękami.
- W momencie usuwania wtyczki z gniazdka, zawsze chwytać za wtyczkę a nie za kabel, ponieważ w przeciwnym przypadku może to spowodować uszkodzenie kabla.
- Nie wprowadzać modyfikacji technicznych do urządzenia ani jego elementów.
- Wszelkie naprawy lub inne prace na urządzeniu powinny być wykonywane jedynie przez nasz punkt serwisowy lub przez elektryka. To samo odnosi się do wymiany kabla elektrycznego (jeśli konieczne).
- Zapasowe kable elektryczne mogą być zamówione w naszym punkcie serwisowym.



#### Ostrzeżenie

#### Ryzyko zatrucia!

Trujące opary mogą być wydzielane przez środki do czyszczenia zawierające rozpuszczalniki, np. rozpuszczalnik do czyszczenia. Nie używać środków do czyszczenia zawierających rozpuszczalniki.



#### Ostrzeżenie

#### Ryzyko porażenia prądem/ryzyko szkód materialnych/uszkodzenia urządzenia!

Jeżeli wilgoć dostanie się do urządzenia, może to spowodować zwarcie.

Do czyszczenia urządzenia nie należy używać myjki ciśnieniowej ani oczyszczacza parowego.

#### Uwaga!

#### Szkody materialne/uszkodzenie urządzenia

Środki czyszczące i środki impregnujące do tkanin (np. odplamiacze, spryskiwacze do prania wstępnego itp.) mogą spowodować uszkodzenia w przypadku zetknięcia się z powierzchniami urządzenia. Dlatego należy pamiętać:

- Aby takie środki nie stykały się z powierzchnią urządzenia.
- Czyścić urządzenie jedynie wodą i wilgotną szmatką.
- Natychmiast suwać wszystkie środki piorące, spryskiwacze i inne pozostałe rzeczy.

### Czyszczenie czujnika wilgotności

**Wskazówka:** Czujnik wilgotności mierzy stopień wilgotności bielizny. Po dłuższym użytkowaniu mogą osadzać się cienkie warstwy kamienia lub resztek środków piorących i pielęgnacyjnych. Osady te należy regularnie usuwać, w przeciwnym razie mogą mieć ujemny wpływ na rezultat suszenia.

1. Otworzyć drzwi.

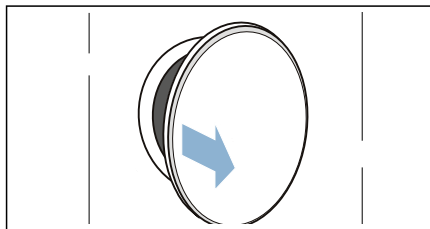

2. Wyczyścić czujnik wilgotności za pomocą szorstkiej gąbki.

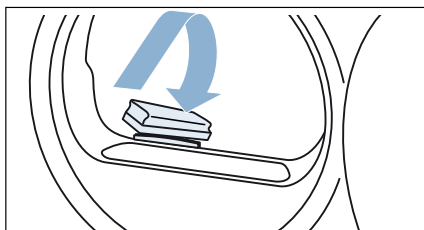

**Uwaga!**  
**Czujnik wilgotności może zostać uszkodzony.**

Czujnik wilgotności jest wykonany ze stali nierdzewnej. Do czyszczenia czujnika nie używać środków do szorowania ani czyścików z wełny stalowej.

**Czyszczenie filtra w pojemniku na skondensowaną wodę**

**Wskazówka:** Filtr w pojemniku na skondensowaną wodę służy do czyszczenia skondensowanej wody, która używana jest do automatycznego czyszczenia urządzenia.

1. Wyciągnąć pojemnik na skondensowaną wodę, trzymając go poziomo.

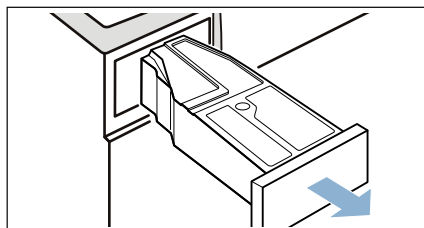

2. Wylać skondensowaną wodę.
3. Wyjąć filtr.

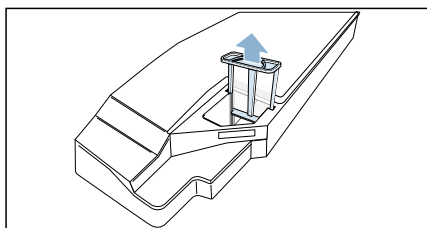

4. Wyczyścić filtr pod bieżącą, ciepłą wodą lub umyć w zmywarce do naczyń.
5. Włożyć filtr tak, aby zaskoczy na miejsce.

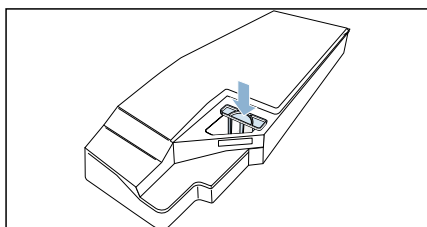





**Uwaga!**  
**W przypadku niezastosowania filtra mogą przedostać się kłaczkę do urządzenia i uszkodzić je.**

Urządzenia używać wyłącznie, gdy filtr jest włożony.

6. Wsunąć pojemnik na skondensowaną wodę tak, aby zaskoczył na swoje miejsce.



## Wskazówki na wyświetlaczu

Usterki	Przyczyna/rozwiązanie problemu
Na wyświetlaczu widoczny jest symbol  i suszenie zostało przerwane.	<ul style="list-style-type: none"> <li>■ Opróżnić pojemnik na skondensowaną wodę i z powrotem wsunąć. → <i>Strona 30</i></li> <li>■ Nacisnąć Start/Pauza ►II.</li> <li>■ Jeśli zainstalowany jest opcjonalny wąż odpływowy*, upewnić się, że wąż: jest prawidłowo podłączony, nie jest zagięty, nie jest zablokowany ani zatkany, np. przez nagromadzenie osadu</li> </ul>
 na wyświetlaczu.	Usunąć kłaczki. → <i>Strona 30</i> Nacisnąć Start/Pauza ►II.
 na wyświetlaczu.	To nie usterka. Wymiennik ciepła jest automatycznie oczyszczany. Nie wyciągać pojemnika na skondensowaną wodę, gdy wyświetlany jest postęp suszenia.
 na wyświetlaczu	Wlać destylowaną wodę do pojemnika na destylowaną wodę. → <i>Strona 35</i> Nacisnąć Start/Pauza ►II.
Wyświetlacz gaśnie, a Start/Pauza ►II miga.	To nie usterka. Tryb energooszczędny jest aktywny.
* w zależności od wyposażenia urządzenia lub dostępnych akcesoriów	

**Wskazówka:** Jeśli usterki nie da się usunąć we własnym zakresie przez wyłączenie i włączenie urządzenia, należy skontaktować się z serwisem. → *Strona 45*



## Pomoc w przypadku usterek urządzenia

Usterki	Przyczyna/rozwiązanie problemu
Urządzenie nie włącza się.	<ul style="list-style-type: none"> <li>■ Sprawdzić wtyczkę sieciową oraz bezpiecznik.</li> <li>■ Sprawdzić, czy wybrany został program.</li> <li>■ Sprawdzić, czy drzwi urządzenia są zamknięte.</li> <li>■ Sprawdzić, czy aktywowane zostało zabezpieczenie przed dziećmi. Jeśli tak, dezaktywować zabezpieczenie przed dziećmi. → <i>Strona 16</i></li> <li>■ Sprawdzić, czy wybrany został czas zakończenia programu (Gotowe za). Wybrany program uruchamiany jest wówczas z opóźnieniem.</li> </ul>
Powstawanie zagnieć.	<ul style="list-style-type: none"> <li>■ Przekroczono pojemność ładunkową lub wybrano niewłaściwy program do danego rodzaju tekstyliów. W tabeli programów podane są wszystkie niezbędne informacje. → <i>Strona 22</i></li> <li>■ Bezpośrednio po zakończeniu suszenia wyjąć pranie z bębna. Pozostawienie odzieży w bębnie sprzyja powstawaniu zagnieć.</li> </ul>

Wycieka woda.	Urządzenie może być krzywo ustawione. Wypoziomować urządzenie. → <i>Strona 13</i>
Wyświetlany czas trwania programu zmienia się w trakcie suszenia.	To nie usterka. Czujnik wilgotności określa wilgotność końcową prania i dopasowuje czas trwania programu (nie dotyczy programów czasowych).
Pranie nie jest odpowiednio suche lub jest zbyt wilgotne.	<ul style="list-style-type: none"> <li>■ Ciepła bielizna sprawia po zakończeniu programu wrażenie bardziej wilgotnej niż jest w rzeczywistości. Rozwiesić pranie i pozostawić do ostygnięcia.</li> <li>■ Dopasować rezultat suszenia lub zwiększyć stopień dosuszenia. Spowoduje to wydłużenie czasu suszenia przy utrzymaniu tej samej temperatury.</li> <li>■ Wybrać program czasowy w celu dosuszenia wilgotnego prania.</li> <li>■ Wybrać program czasowy dostosowany do niewielkiego załadunku.</li> <li>■ Nie przekraczać maksymalnej pojemności załadunkowej programu. → <i>Strona 22</i></li> <li>■ Wyczyścić czujnik wilgotności w bębnie. Na czujniku wilgotności może osadzić się cienka warstwa kamienia lub pozostałości środków piorących i pielęgnacyjnych, która ujemnie wpływa na jego działanie. → <i>Strona 37</i></li> <li>■ Proces suszenia został przerwany z powodu awarii zasilania, pełnego pojemnika na skondensowaną wodę lub przekroczenia maksymalnego czasu suszenia.</li> </ul> <p><b>Wskazówka:</b> Przestrzegać również wskazówek dotyczących prania. → <i>Strona 26</i></p>
Czas suszenia za długi.	<ul style="list-style-type: none"> <li>■ Urządzenie może być zanieczyszczone kłaczkami z tkanin. Sprawia to, że czas suszenia wydłuża się. Usunąć kłaczki. → <i>Strona 30</i></li> <li>■ Zastawiona lub niedostępna kratka wentylacyjna urządzenia może być przyczyną wydłużenia czasu suszenia prania. Nie zasłaniać kratki wentylacyjnej.</li> <li>■ Temperatura otoczenia niższa niż 15°C i wyższa niż 30°C może być przyczyną wydłużenia czasu suszenia.</li> <li>■ Powodem wydłużenia czasu suszenia może być również niewystarczająca cyrkulacja powietrza w pomieszczeniu. Zapewnić odpowiednie wietrzenie pomieszczenia.</li> </ul>
Wilgotność w pomieszczeniu wzrasta.	Zapewnić odpowiednie wietrzenie pomieszczenia.
Program suszenia został przerwany.	W przypadku przerwania programu suszenia w wyniku awarii zasilania należy ponownie włączyć program lub wyjąć i rozwiesić pranie.
Dodatkowe odgłosy podczas suszenia.	Odgłosy są związane z automatycznym czyszczeniem wymiennika ciepła. Nie jest symptom nieprawidłowego działania urządzenia.
Urządzenie wydaje się zimna mimo aktywnego suszenia.	To nie usterka. Urządzenie z pompą ciepła suszy efektywnie w niskich temperaturach.
Podczas napełniania pojemnika na wodę destylowaną wylewa się woda.	Filtr w pojemniku na destylowaną wodę jest zapchany w wyniku gromadzenia się osadów. Wyczyścić filtr. → <i>Strona 36</i>



Resztki wody w pojemniku na skondensowaną wodę, mimo że wąż odpływowy\* podłączony jest do urządzenia.

Jeśli zainstalowany jest optymalny wąż odpływowy\*, funkcja samoczyszczenia urządzenia powoduje, że pozostałości wody pozostają w pojemniku na skondensowaną wodę.

\* w zależności od wyposażenia urządzenia lub dostępnych akcesoriów

**Wskazówka:** Jeśli usterki nie da się usunąć we własnym zakresie przez wyłączenie i włączenie urządzenia, należy skontaktować się z serwisem. → *Strona 45*



## Transport urządzenia



### Ostrzeżenie

#### Ryzyko dla zdrowia/ryzyko szkód materialnych/uszkodzenia urządzenia!

W przypadku pochwycenia jednego z wystających elementów urządzenia (np. drzwi) w celu podniesienia urządzenia bądź jego przesunięcia, element taki może się oderwać i spowodować obrażenia.

Nie chwytać za żadne wystające elementy urządzenia w celu jego przesunięcia.



### Ostrzeżenie

#### Ryzyko odniesienia obrażeń!

- Urządzenie jest bardzo ciężkie. Jego podnoszenie może spowodować obrażenia.  
Nie podnosić tego urządzenia samodzielnie.
- Urządzenie to posiada ostre krawędzie, które mogą spowodować okaleczenie dłoni.  
Nie chwytać urządzenia za ostre krawędzie. Podnosić je jedynie po założeniu rękawic ochronnych.

### Przygotować urządzenie do transportu w następujący sposób:

1. Wyciągnąć poziomo pojemnik na skondensowaną wodę.

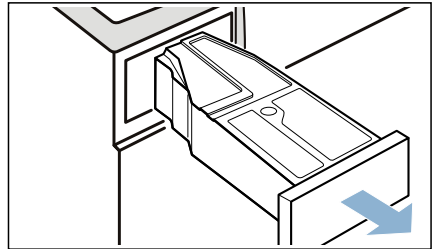

2. Opróżnić pojemnik na skondensowaną wodę.

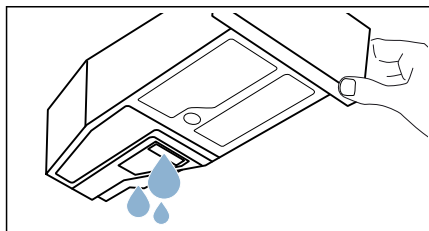

3. Pojemnik na skondensowaną wodę wsunąć w urządzenie tak, aby wyraźnie zaskoczył na swoje miejsce.

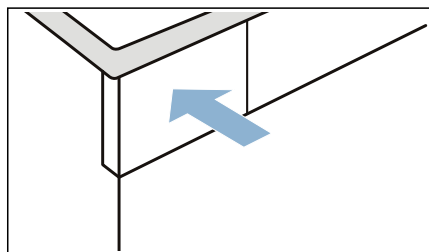

4. Nacisnąć , aby włączyć urządzenie.

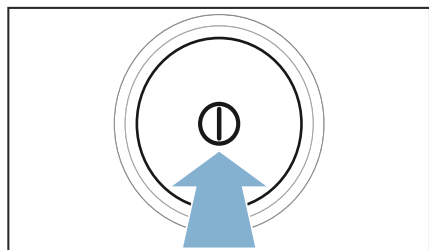

5. Wybrać dowolny program.

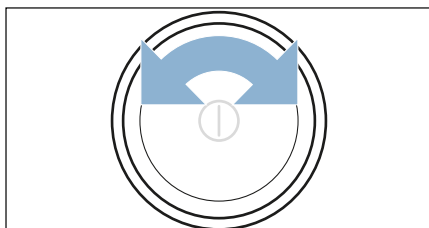

6. Nacisnąć **Start/Pauza**  II.  
7. Odczekać 5 minut.  
Skondensowana woda zostanie odpompowana.  
8. Ponownie opróżnić pojemnik na skondensowaną wodę.  
9. Wyłączyć urządzenie.

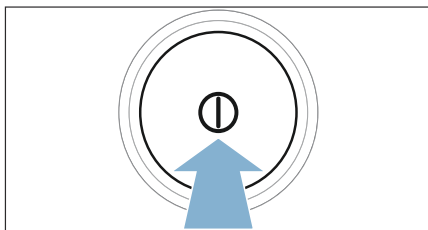

10. Odłączyć wtyczkę urządzenia od sieci elektrycznej.  
Urządzenie jest teraz gotowe do transportu.

#### **Uwaga!** **Szkody materialne i uszkodzenie urządzenia**

- Mimo odpompowania w urządzeniu wciąż znajdują się pozostałości wody. Pozostałości wody mogą wyciekać i spowodować szkody. W związku z tym urządzenie należy transportować w pozycji stojącej.
- Urządzenie zawiera czynnik chłodniczy i może ulec uszkodzeniu w przypadku rozpoczęcia eksploatacji bezpośrednio po transporcie. Przed uruchomieniem urządzenia odczekać dwie godziny.



## Parametry zużycia

### Tabela parametrów zużycia

Program	Prędkość, z jaką pranie zostało odwirowane (w obr./min)	Czas trwania** (w min)		Zużycie energii elektrycznej** (w kWh)	
		9 kg	4,5 kg	9 kg	4,5 kg
<b>Bawełna</b>		<b>9 kg</b>	<b>4,5 kg</b>	<b>9 kg</b>	<b>4,5 kg</b>
Do szafy	1400	204	126	1,91	1,06
	1000	226	131	2,12	1,20
	800	251	161	2,35	1,37
Do prasowania	1400	138	83	1,36	0,84
	1000	164	99	1,62	0,98
	800	190	115	1,88	1,17
<b>Syntetyki</b>		<b>3,5 kg</b>		<b>3,5 kg</b>	
Do szafy	800	55		0,51	
	600	71		0,66	

Etykieta energetyczna UE Test efektywności energetycznej należy przeprowadzać na przemian z pełnym załadunkiem i z połową załadunku. Najpierw przeprowadzić test z połową załadunku.

\* Ustawienia programu kontrolnego zgodnie z obowiązującą normą EN61121.

\*\* Rzeczywiste wartości mogą odbiegać od podanych w zależności od rodzaju tkanin, doboru tkanin do suszenia, wilgotności końcowej tekstyliów, ustawionego stopnia dosuszenia, ilości bielizny włożonej do suszarki, jak również warunków otoczenia.

### Najbardziej efektywny program do tkanin bawełnianych

Poniższy “standardowy program do bawełny” (oznaczony symbolem ) jest przeznaczony do suszenia tkanin bawełnianych o normalnym stopniu wilgotności i charakteryzuje się największą efektywnością w odniesieniu do parametrów zużycia energii podczas suszenia mokrych tkanin bawełnianych.

#### Standardowe programy do bawełny zgodnie z aktualnym rozporządzeniem UE 932/2012

Program + rezultat suszenia	Załadunek (w kg)	Zużycie energii (w kWh)	Czas trwania programu (w min)
Bawełna + Do szafy	9/4,5	2,12/1,20	226/131

Ustawienia programu do kontroli i klasyfikacji energetycznej zgodnie z dyrektywą 2010/30/UE.

## Dane techniczne

### Wymiary:

85 x 60 x 60 cm

(wysokość x szerokość x głębokość)

### Waga:

ok. 57 kg

### Maksymalna pojemność ładunkowa:

9 kg

### Napięcie przyłączeniowe:

220-240 V

### Moc przyłączeniowa:

maks. 1600 W

### Bezpiecznik:

10 A

### Wewnętrzne oświetlenie bębna\*

### Temperatura otoczenia:

5-35°C

### Pobór mocy przy wyłączonym urządzeniu:

0,10 W

### Pobór mocy w trybie gotowości (urządzenie nie jest wyłączone):

0,10 W

\* w zależności od wyposażenia urządzenia

## Utylizacja



To urządzenie jest oznaczone zgodnie z Dyrektywą Europejską 2012/19/UE oraz polską Ustawą z dnia 11 września 2015r. „O zużytym sprzęcie elektrycznym i elektronicznym” (Dz.U. z dn. 23. 10. 2015 r. poz. 11688) symbolem przekreślonego kontenera na odpady. Takie oznakowanie informuje, że sprzęt ten, po okresie jego użytkowania nie może być umieszczany łącznie z innymi odpadami pochodzącymi z gospodarstwa domowego. Użytkownik jest zobowiązany do oddania go prowadzącym zbieranie zużytego sprzętu elektrycznego i elektronicznego. Prowadzący zbieranie, w tym lokalne punkty zbiórki, sklepy oraz gminne jednostki, tworzą odpowiedni system umożliwiający oddanie tego sprzętu. Właściwe postępowanie ze zużytym sprzętem elektrycznym i elektronicznym przyczynia się do uniknięcia szkodliwych dla zdrowia ludzi i środowiska naturalnego konsekwencji, wynikających z obecności składników niebezpiecznych oraz niewłaściwego składowania i przetwarzania takiego sprzętu.

Wymiennik ciepła w urządzeniu zawiera fluorowany gaz cieplarniany w hermetycznie zamkniętym pojemniku.

Gas cieplarniany:	R134a
Ilość (kg):	0,220
Całkowity GWP (tCO <sub>2</sub> ):	0,315



## Serwis

Jeśli usterki nie da się usunąć we własnym zakresie przez wyłączenie i włączenie urządzenia, należy skontaktować się z serwisem. → Dołączony wykaz punktów serwisowych lub okładka instrukcji

Pracownicy serwisu znajdą odpowiednie rozwiązanie, co pozwoli również uniknąć zbędnych przyjazdów techników.

Pracownikowi serwisu należy podać symbol produktu (E) oraz numer fabryczny (FD) urządzenia.

E-Nr. _____	FD _____
-------------	----------

Nr E            Symbol produktu  
Nr FD         Numer fabryczny

Dane te można odczytać \*w zależności od modelu:

po wewnętrznej stronie drzwi\*/otwartej pokrywy serwisowej\* oraz z tyłu urządzenia.

### **Warto zaufać kompetencjom producenta.**

W razie usterki prosimy o kontakt z nami. Dzięki temu mają Państwo gwarancję, że naprawy zostaną wykonane przez przeszkolonych techników serwisu, którzy dysponują oryginalnymi częściami zamiennymi.



---

---

---

---

---

---

---

---

---

---

---

---

---

---

---

---

---

---

---

---

---



A series of horizontal lines for writing, starting with a solid line immediately below the pencil icon, followed by 22 dashed lines spaced evenly down the page.

## **Zlecenie naprawy oraz pomoc w razie usterki**

PL 801 191 534

Adresy serwisów w poszczególnych krajach znajdują się w załączonym spisie autoryzowanych serwisów.

BSH Hausgeräte GmbH  
Carl-Wery-Straße 34  
81739 München  
GERMANY  
[siemens-home.com](http://siemens-home.com)

Wyprodukowano przez BSH Hausgeräte GmbH na warunkach licencji na korzystanie ze znaku towarowego Siemens AG



9001223893 (9607)