

SIEMENS



# Cuptor încorporabil

CM633GB.1

[siemens-home.com/welcome](https://siemens-home.com/welcome)

ro Instrucțiuni de utilizare

Register  
your  
product  
online



# Cuprins

	<b>Folosire conform destinației</b> . . . . .	<b>4</b>		<b>Cuptorul cu microunde</b> . . . . .	<b>17</b>
	<b>Instrucțiuni de siguranță importante</b> . . . . .	<b>5</b>		Veselă . . . . .	17
	Generalități . . . . .	5		Trepte de putere pentru microunde . . . . .	18
	Cuptor cu microunde . . . . .	6		Setarea microundelor combinate cu un mod de încălzire . . . . .	18
	<b>Cauzele avariilor</b> . . . . .	<b>7</b>		<b>Produse de curățare</b> . . . . .	<b>19</b>
	Generalități . . . . .	7		Produse de curățare adecvate . . . . .	19
	Cuptor cu microunde . . . . .	8		Păstrarea aparatului curat . . . . .	20
	<b>Protecția mediului</b> . . . . .	<b>8</b>		<b>Suporturile pentru tăvi</b> . . . . .	<b>20</b>
	Economisirea energiei . . . . .	8		Montarea și demontarea suporturilor pentru tăvi . . . . .	20
	Evacuarea ecologică . . . . .	8		<b>Ușa aparatului</b> . . . . .	<b>21</b>
	<b>Familiarizarea cu aparatul</b> . . . . .	<b>9</b>		Detășarea capacului ușii . . . . .	21
	Panoul de comandă . . . . .	9		Montarea și demontarea geamurilor ușii . . . . .	22
	Elemente de operare . . . . .	9		<b>Ce-i de făcut în caz de defecțiune?</b> . . . . .	<b>23</b>
	Display-ul . . . . .	9		Tabel de defecțiuni . . . . .	23
	Meniul modurilor de funcționare . . . . .	10		Durata maximă de funcționare depășită . . . . .	23
	Moduri de încălzire . . . . .	10		Lămpile din interiorul cuptorului . . . . .	23
	Informații suplimentare . . . . .	11		<b>Serviciul pentru clienți</b> . . . . .	<b>24</b>
	Funcțiile spațiului de coacere . . . . .	11		Numărul E și numărul FD . . . . .	24
	<b>Accesorii</b> . . . . .	<b>11</b>		<b>Preparete</b> . . . . .	<b>24</b>
	Accesorii livrate împreună cu produsul . . . . .	11		Indicații referitoare la setări . . . . .	24
	Introducerea accesoriilor . . . . .	12		Alegerea preparatului . . . . .	24
	Accesorii speciale . . . . .	12		Setarea unui preparat . . . . .	25
	<b>Înainte de prima utilizare</b> . . . . .	<b>13</b>		<b>Testate pentru dumneavoastră în studioul nostru gastronomic</b> . . . . .	<b>25</b>
	Prima punere în funcțiune . . . . .	13		Forme din silicon . . . . .	25
	Curățarea interiorului cuptorului și a accesoriilor . . . . .	13		Prăjituri și produse mici de patiserie . . . . .	25
	<b>Utilizarea aparatului</b> . . . . .	<b>13</b>		Pâine și chifle . . . . .	29
	Conectarea și deconectarea aparatului . . . . .	13		Pizza, quiche și tartă picantă . . . . .	30
	Pornirea sau întreruperea funcționării . . . . .	14		Sufleuri . . . . .	32
	Setarea modului de funcționare . . . . .	14		Carne de pasăre . . . . .	33
	Setarea modului de încălzire și a temperaturii . . . . .	14		Carne . . . . .	35
	Încălzire rapidă . . . . .	14		Pește . . . . .	38
	<b>Funcții de timp</b> . . . . .	<b>15</b>		Legume și garnituri . . . . .	40
	Timer . . . . .	15		Desert . . . . .	42
	Durata de preparare . . . . .	15		Modul de încălzire Eco . . . . .	43
	Timpul final . . . . .	15		Acrilamida în alimente . . . . .	44
	<b>Sistemul de siguranță împotriva accesului copiilor</b> . . . . .	<b>16</b>		Deshidratare . . . . .	44
	Activarea și dezactivarea . . . . .	16		Conservare . . . . .	45
	<b>Setări de bază</b> . . . . .	<b>16</b>		Decongelare . . . . .	46
	Modificarea setărilor . . . . .	16		Încălzirea preparatelor cu microunde . . . . .	47
	Lista setărilor . . . . .	16		Menținere la cald . . . . .	49
	Modificarea orei curente . . . . .	17		Preparate de verificare . . . . .	49

Pe pagina noastră de internet găsiți alte informații referitoare la produse, accesorii, piese de schimb și servicii: [www.siemens-home.com](http://www.siemens-home.com) și la magazinul online: [www.siemens-eshop.com](http://www.siemens-eshop.com)

## Folosire conform destinației

Citiți cu atenție aceste instrucțiuni. Numai astfel puteți utiliza aparatul corect și în siguranță. Păstrați instrucțiunile de utilizare și de montaj pentru o consultare ulterioară sau pentru eventuali viitori proprietari.

Acest aparat este destinat doar încorporării. Respectați instrucțiunile speciale de montaj.

Verificați aparatul după despachetare. În cazul unor deteriorări în timpul transportului, nu conectați aparatul.

Numai un electrician autorizat are permisiunea să racordeze aparate fără ștecher. În cazul avariilor datorate unei racordări eronate, dreptul de garanție este anulat.

Acest aparat este destinat numai gospodăriilor private și uzului menajer. Utilizați aparatul numai pentru prepararea mâncărilor și a băuturilor. Supravegheați aparatul în timpul funcționării. Utilizați aparatul numai în spații închise.

Acest aparat este adecvat pentru o utilizare până la o înălțime de maxim 4000 de metri deasupra nivelului mării.

Acest aparat poate fi folosit de copiii peste 8 ani și de persoane cu capacități fizice, senzoriale sau mentale reduse sau cu insuficientă experiență sau cunoștințe, numai sub supravegherea unei persoane responsabile pentru siguranța acestora sau dacă au fost instruiți referitor la utilizarea în siguranță a aparatului și au înțeles pericolele care rezultă din această utilizare.

Copiii nu au voie să se joace cu aparatul. Curățarea și întreținerea realizate de utilizator nu vor fi efectuate de către copii, decât cu condiția ca aceștia să aibă vârsta de peste 8 ani și să fie supravegheați.

Copiii mai mici de 8 ani trebuie ținuți la distanță de aparat și de cablul de racord.

Introduceți întotdeauna accesoriul în locul corespunzător din spațiul de coacere.

→ "Accesorii" la pagina 11

## Instrucțiuni de siguranță importante

### Generalități

#### Avertizare – Pericol de incendiu!

- Obiectele inflamabile, depozitate în spațiul de coacere, se pot aprinde. Nu depozitați niciodată obiecte inflamabile în spațiul de coacere. Nu deschideți niciodată ușa aparatului dacă se produce fum în aparat. Deconectați aparatul și scoateți ștecherul din priză sau întrerupeți siguranța din tabloul de siguranțe.
- La deschiderea ușii aparatului se creează curenți de aer. Hârtia de patiserie se poate atinge de elementele de încălzire și se poate aprinde. La preîncălzire nu așezați niciodată hârtie de patiserie în accesorii, fără ca aceasta să fie fixată. Așezați întotdeauna un vas sau o formă de copt pe hârtia de patiserie. Tapetați numai suprafața necesară cu hârtie de patiserie. Nu este permis ca hârtia de patiserie să iasă peste marginile accesoriului.

#### Avertizare – Pericol de arsuri!

- Aparatul se încălzește puternic. Nu atingeți niciodată suprafețele interioare fierbinți ale spațiului de coacere sau elementele de încălzire. Lăsați întotdeauna aparatul să se răcească. Țineți copiii la distanță.
- Accesoriiile sau vesela vor deveni foarte fierbinți. Scoateți întotdeauna accesoriiile sau vasele fierbinți cu ajutorul unei mânuși de bucătărie.
- Vaporii de alcool se pot aprinde în spațiul de coacere fierbinte. Nu pregătiți niciodată alimente cu băuturi având un procent ridicat de alcool. Utilizați numai cantități mici de băuturi cu conținut ridicat de alcool. Deschideți ușa aparatului cu precauție.

#### Avertizare – Pericol de arsuri!

- În timpul utilizării, părțile accesibile devin fierbinți. Nu atingeți niciodată părțile fierbinți. Țineți copiii la distanță.
- La deschiderea ușii aparatului poate ieși abur fierbinte. În funcție de temperatură, aburii pot fi uneori greu de observat. Atunci când deschideți aparatul, nu stați foarte aproape de el. Deschideți cu atenție ușa aparatului. Țineți copiii la distanță.
- De la apa în spațiul de coacere fierbinte se pot forma aburi fierbinți. Nu turnați niciodată apă în spațiul de coacere fierbinte.

#### Avertizare – Pericol de vătămare!

- Geamul zgâriat al ușii aparatului poate crăpa. Nu folosiți răzuitoare pentru geamuri, produse de curățat agresive sau abrazive.
- Balamalele ușii aparatului se mișcă la deschiderea și închiderea ușii și vă puteți prinde mâna. Nu introduceți mâinile în zona balamalelor.

#### Avertizare – Pericol de electrocutare!

- Reparațiile neautorizate sunt periculoase. Efectuarea reparațiilor și înlocuirea cablurilor defecte sunt permise numai tehnicienilor din unitatea de service abilitată, instruiți de firma noastră. Dacă aparatul este defect, scoateți ștecherul din priză sau întrerupeți siguranța din tabloul de siguranțe. Chemați unitatea de service abilitată.
- Izolația cablurilor aparatelor electrice se poate topi la atingerea pieselor fierbinți ale aparatului. Nu aduceți niciodată cablurile de racordare ale aparatelor electrice în contact cu piesele fierbinți ale aparatului.
- Umezeala infiltrată poate provoca o electrocutare. Nu utilizați aparate de curățat cu jet sub presiune sau cu jet de abur.
- Pătrunderea umidității poate provoca electrocutare. Nu expuneți niciodată aparatul la căldură și umiditate excesive. Utilizați aparatul numai în spații închise.
- Un aparat defect poate provoca electrocutare. Nu porniți niciodată un aparat defect. Scoateți ștecherul din priză sau întrerupeți siguranța de la tabloul de siguranțe. Chemați unitatea de service abilitată.

#### Avertizare – Pericol prin magnetizare!

În panoul de comandă sau la elementele de operare se folosesc magneți permanenți. Aceștia pot avea influență asupra implanturilor electronice, de ex. stimulator cardiac sau pompe de insulină. Purtătorii de implanturi electronice trebuie să mențină o distanță minimă de 10 cm față de panoul de comandă.

## Cuptor cu microunde

### **⚠️ Avertizare – Pericol de incendiu!**

- Alte utilizări ale aparatului decât cea prevăzută sunt periculoase și pot provoca daune.  
Nu este permisă uscarea alimentelor sau hainelor, încălzirea papucilor de casă, pernelor cu granule sau cu cereale, a bureților, a lavetelor umede și altele asemănătoare.  
De exemplu papucii de casă, pernele cu granule sau cu cereale încălzite se mai pot aprinde și după câteva ore. Utilizați aparatul numai pentru prepararea mâncărurilor și a băuturilor.
- Alimentele se pot aprinde. Nu încălziți niciodată alimente în ambalaje izoterme. Nu încălziți niciodată fără supraveghere alimente în recipiente din plastic, hârtie sau alte materiale inflamabile.  
Nu setați niciodată o putere sau o durată excesiv de mari la cuptorul cu microunde. Orientați-vă după indicațiile din aceste instrucțiuni de utilizare.  
Nu uscați niciodată alimentele în cuptorul cu microunde.  
Alimentele cu conținut scăzut de apă, ca de ex. pâinea, nu trebuie niciodată dezghețate sau încălzite la o putere prea mare a microundelor sau un timp prea îndelungat.
- Uleiul alimentar se poate aprinde. Nu încălziți niciodată exclusiv ulei alimentar la cuptorul cu microunde.

### **⚠️ Avertizare – Pericol de explozie!**

Lichidele sau alte alimente aflate în recipiente închise etanș pot exploda. Nu încălziți niciodată lichide sau alte alimente în recipiente închise etanș.

### **⚠️ Avertizare – Pericol de arsuri!**

- Alimentele cu coajă sau pieleț dură pot plesni exploziv în timpul, sau chiar după încălzire. Nu preparați niciodată ouă în coajă și nu încălziți ouă fierte tari. Nu preparați niciodată scoici sau crustacee. În cazul ouălor ochi sau al ouălor în pahar, trebuie ca mai întâi să înțepați gălbenușul. În cazul alimentelor cu coajă sau pieleț tare, de ex. mere, roșii, cartofi sau cârnăciori, coaja poate crăpa. Înainte de încălzire, înțepați coaja sau pieleța.

- Căldura nu se distribuie uniform în mâncarea pentru bebeluși. Nu încălziți niciodată alimentele pentru bebeluși în vase închise. Îndepărtați întotdeauna capacul sau tetina. După încălzire, amestecați sau agitați bine. Verificați temperatura înainte de a oferi mâncarea copilului.
- Alimentele încălzite emit căldură. Vesela se poate înfierbânta foarte puternic. Scoateți întotdeauna accesoriile sau vasele fierbinți cu ajutorul unei mănuși de bucătărie.
- În cazul alimentelor închise într-un ambalaj etanș, ambalajul poate crăpa. Respectați întotdeauna specificațiile de pe ambalaj. Scoateți întotdeauna preparatele din spațiul de coacere cu o mănușă de bucătărie.

### **⚠️ Avertizare – Pericol de opărire!**

- În cazul încălzirii lichidelor, este posibilă întârzierea fierberii. Aceasta înseamnă că se atinge temperatura de fierbere fără să se producă bulele tipice de vapor. La cea mai mică mișcare a vasului, lichidul fierbinte se poate revărsa brusc și poate fi împrăștiat. La încălzire, puneți întotdeauna o lingură în vas. În acest fel, evitați fenomenul de întârziere a fierberii.

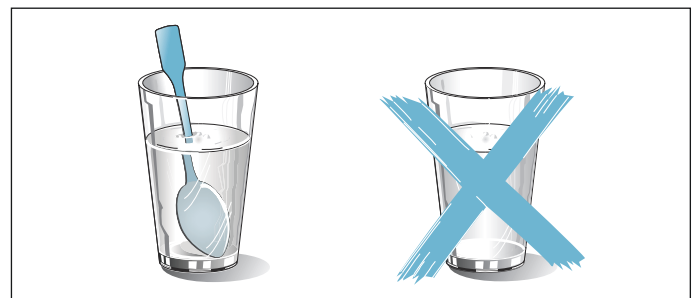

### **⚠️ Avertizare – Pericol de rănire!**

- Vesela neadecvată se poate sparge. Vesela din porțelan și ceramică poate avea orificii fine în mânere și capac. În spatele acestor orificii, există cavități. Umiditatea care pătrunde în cavități poate provoca spargerea veselei. Utilizați numai veselă adecvată pentru microunde.
- În cazul funcționării cu microunde, vesela și recipientele din metal pot duce la formarea scânteilor. Aparatul poate suferi deteriorări. În cazul funcționării doar cu microunde, nu utilizați niciodată recipiente din metal. Utilizați doar veselă adecvată pentru cuptor cu microunde sau microunde în combinație cu un mod de încălzire.

### **⚠️ Avertizare – Pericol de electrocutare!**

Aparatul funcționează cu tensiune înaltă. Nu înlăturați niciodată carcasa.

## Avertizare – Pericol de provocare a unor daune grave asupra sănătății!

- În cazul unei curățări deficiente, suprafața aparatului se poate deteriora. Este posibil să iasă energia produsă de microunde. Curățați aparatul regulat și îndepărtați imediat resturile de alimente. Mențineți întotdeauna curate interiorul cuptorului, garnitura ușii, ușa și balamaua ușii.
- Printr-o ușă defectă a cuptorului sau o garnitură defectă a ușii poate ieși energie produsă de microunde. Nu utilizați niciodată aparatul dacă ușa cuptorului, garnitura ușii sau rama din plastic a ușii este avariata. Chemați unitatea service abilitată.
- La aparatele fără carcasă este emisă energie produsă de microunde. Nu îndepărtați niciodată carcasa. Pentru lucrări de întreținere sau reparații, chemați unitatea service abilitată.

## Cauzele avariilor

### Generalități

#### Atenție!

- Accesorii, folie, hârtie de patiserie sau veselă pe baza spațiului de coacere: Nu așezați accesoriile pe baza spațiului de coacere. Nu acoperiți baza spațiului de coacere cu folie, de orice tip, sau hârtie de patiserie. Nu așezați nicio veselă pe baza spațiului de coacere dacă este setată o temperatură peste 50 °C. Se produce o acumulare de căldură. Durata de coacere și de prăjire nu mai sunt valabile, iar emailul se deteriorează.
- Folie de aluminiu: folia de aluminiu din spațiul de coacere nu are voie să intre în contact cu geamul ușii. Se pot forma decolorări permanente ale geamului ușii.
- Apă în spațiul de coacere fierbinte: Nu turnați niciodată apă în spațiul de coacere fierbinte. Se produc vapori de apă. Datorită variațiilor de temperatură se pot produce deteriorări ale emailului.
- Umezeală în spațiul de coacere: umezeala pe o perioadă mai îndelungată în spațiul de coacere poate duce la coroziune. După utilizare, lăsați spațiul de coacere să se usuce. Nu păstrați alimente umede pentru un timp mai îndelungat în spațiul de coacere închis. Nu depozitați preparate în spațiul de coacere.
- Răcirea cu ușa aparatului deschisă: după un mod de funcționare cu temperaturi ridicate, lăsați cuptorul să se răcească numai închis. Nu înțepeniți nimic în ușa aparatului. Chiar dacă ușa este numai întredeschisă, se poate deteriora în timp suprafața mobilei învecinate. Numai după un mod de funcționare cu multă umiditate, lăsați cuptorul să se răcească deschis.
- Suc de fructe: În cazul prăjiturilor cu foarte mult suc de fructe, nu garnisiți tava prea mult. Sucul de fructe care picură de pe tavă lasă pete care nu mai pot fi înlăturate. Dacă este posibil, utilizați tava universală adâncă.
- Garnitura foarte murdară: în cazul în care garnitura este foarte murdară, ușa aparatului nu se mai închide corect în timpul funcționării. Părțile frontale ale mobilierului adiacent pot fi deteriorate. Mențineți garnitura întotdeauna curată.
- Ușa aparatului ca suprafață de așezare sau de depozitare: Nu amplasați nimic pe aceasta, nu vă așezați pe ea și nu agățați nimic de aceasta. Nu așezați veselă sau accesorii pe ușa aparatului.
- Introduceți accesoriul: În funcție de tipul aparatului, accesoriul poate zgâria geamul ușii aparatului la închiderea acesteia. Introduceți întotdeauna accesoriul până la opritor în spațiul de coacere.
- Transportul aparatului: Nu deplasați și nu țineți aparatul de mânerul ușii. Mânerul ușii nu poate suporta greutatea aparatului și se poate rupe.

## Cuptor cu microunde

### Atenție!

- Formarea scânteilor: metalul - de ex. lingurița din pahar - trebuie să se afle la o distanță minimă de 2 cm față de pereții interiori ai cuptorului și față de partea interioară a ușii. Scânteile pot distruge sticla din interior a ușii.
- Combinarea accesoriilor: nu combinați grătarul cu tava universală. Se pot forma scânteile dacă sunt introduse direct una deasupra celeilalte. Introduceți-le pe fiecare pe nivelul său.
- Regim de funcționare numai cu microunde: la funcționarea numai cu microunde sunt neadecvate tava universală sau tava de copt. Se pot produce scânteile și spațiul de coacere va fi deteriorat. Utilizați ca suprafață de așezare grătarul livrat odată cu aparatul sau microundele în combinație cu un mod de încălzire.
- Vesela din aluminiu: nu utilizați veselă din aluminiu în aparat. Aparatul se va deteriora prin formarea de scânteii.
- Regimul de funcționare cu microunde fără alimente: funcționarea aparatului fără alimente duce la suprasarcină. Nu porniți niciodată cuptorul cu microunde fără alimente în interior. Excepția o reprezintă un test scurt pentru veselă. → "Cuptorul cu microunde" la pagina 17

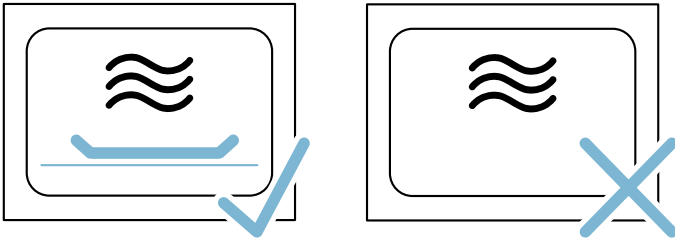

- Popcorn la microunde: nu setați niciodată o putere prea mare a microundelor. Utilizați maxim 600 Wați. Așezați întotdeauna punga cu floricele pe o farfurie. Geamul ușii poate crăpa din cauza suprasolicitării.

## Protecția mediului

Noul dvs. aparat este deosebit de eficient din punct de vedere energetic. Aici găsiți sugestii cu privire la cum puteți economisi și mai mult energia când folosiți aparatul și la evacuarea corectă ca deșeu a acestuia.

### Economisirea energiei

- Preîncălziți aparatul numai atunci când în rețetă sau în tabelele din instrucțiunile de utilizare este indicat astfel.
- Utilizați tăvi închise la culoare, vopsite în negru sau emailate. Acestea absorb căldura foarte bine.
- Deschideți ușa aparatului cât mai rar în timpul funcționării.
- Mai mute prăjituri se coc cel mai bine una după cealaltă. Spațiul de coacere este încă fierbinte. Astfel se reduce timpul de coacere pentru cea de-a doua prăjitură. Puteți introduce și 2 forme dreptunghiulare una lângă cealaltă în spațiul de coacere.
- În cazul unor timpi de preparare mai lungi, puteți să deconectați aparatul cu 10 minute înaintea expirării timpului de preparare și să utilizați căldura reziduală pentru finalizarea preparării.

### Evacuarea ecologică

Evacuați ambalajul în mod ecologic.



Acest aparat este marcat corespunzător directivei europene 2012/19/CE în privința aparatelor electrice și electronice vechi (waste electrical and electronic equipment – WEEE). Directiva prescrie cadrul pentru o preluare înapoi, valabilă în întreaga UE, și valorificarea aparatelor vechi.



## Familiarizarea cu aparatul

În acest capitol vă explicăm display-urile și elementele de operare. În afară de aceasta, vă veți familiariza cu diversele funcții ale aparatului dvs.

**Indicație:** În funcție de tipul aparatului, sunt posibile diferențe de culoare și de detalii.

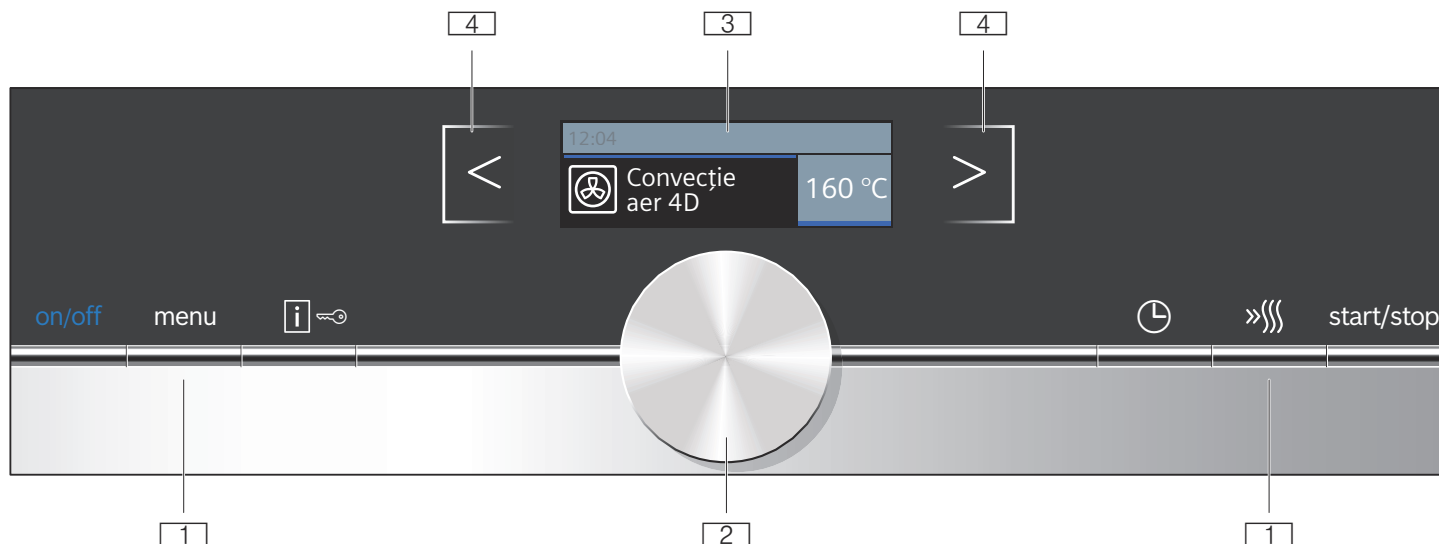

### 1 Tastele

Tastele din stânga și din dreapta selectorului rotativ au un punct de apăsare. Apăsați tasta pentru a o acționa.

### 2 Selectorul rotativ

Selectorul rotativ poate fi rotit către stânga sau către dreapta.

### 3 Display-ul

Pe display puteți vedea valorile curente de setare, posibilitățile de selectare sau, de asemenea, textele cu instrucțiuni.

### 4 Câmpurile tactile

Sub câmpurile tactile, în stânga < și în dreapta > display-ului se găsesc senzori. Atingeți pe respectiva săgeată, pentru a selecta funcția.

## Elemente de operare

Elementele de operare individuale sunt adaptate la diversele funcții ale aparatului dvs. Astfel puteți efectua simplu și direct setările aparatului dvs.



### Tastele și câmpurile tactile

Aici se găsesc explicații succinte cu privire la diversele taste și la câmpurile tactile.

Tastele	Semnificație
on/off (Conectare/ deconectare)	Conectarea și deconectarea aparatului
menu (Meniu)	Deschiderea meniului modurilor de funcționare

## Panoul de comandă

Prin intermediul panoului de comandă, cu ajutorul tastelor, al câmpurilor tactile și al unui selector rotativ, veți seta diversele funcții ale aparatului dvs. Display-ul vă afișează setările curente.

	Informație Siguranța pentru copii	Solicitarea de afișare a indicațiilor Activarea și deactivarea siguranței pentru copii
	Funcții de timp	Deschiderea meniului funcțiilor de timp
	Încălzire rapidă	Conectarea și deconectarea încălzirii rapide
start/stop		Pornirea, oprirea sau anularea funcționării
<b>Câmpurile tactile</b>		
<	Câmpul din stânga display-ului	Navigare către stânga
>	Câmpul din dreapta display-ului	Navigare către dreapta

### Selector rotativ

Cu selectorul rotativ modificați modurile de funcționare și valorile de setare care sunt afișate pe display.

La majoritatea listelor de selectare, ca de ex. la modurile de încălzire, după ultimul punct se începe din nou cu primul. La temperatură de ex., trebuie să rotiți din nou selectorul rotativ înapoi atunci când s-a atins temperatura minimă sau cea maximă.

### Display-ul

Display-ul este structurat astfel încât puteți citi toate informațiile dintr-o privire.

Valoarea pe care o puteți seta în momentul respectiv este focalizată. Ea este reprezentată scrisă cu alb, iar fundalul este de culoare închisă.

## Rândul de stare

Rândul de stare se află sus pe display. Acolo se afișează ora curentă, funcțiile de timp setate, textele cu instrucțiuni și alte informații.

## Linia de evoluție

Linia de evoluție se găsește sub rândul de stare. Pe baza liniei de evoluție puteți vedea cât s-a scurs de ex. din durata de preparare. Linia de deasupra valorii focalizate se umple de la stânga spre dreapta în funcție de evoluția modului de funcționare în curs.

## Scurgerea timpului

Dacă ați pornit aparatul fără o durată de preparare, în rândul de stare puteți vedea în dreapta sus de când funcționează acesta.

## Controlul temperaturii

Barele grafice ale controlului temperaturii indică fazele de încălzire din interiorul cuptorului.

Controlul încălzirii	Controlul încălzirii afișează creșterea temperaturii în interiorul cuptorului. Când toate barele grafice sunt pline, este momentul optim pentru introducerea preparatului. La treptele de grill și de curățare, barele grafice nu apar.
Indicatorul de căldură reziduală	Când aparatul este deconectat, sub rândul de stare apare o linie care indică respectiva căldură reziduală din interiorul cuptorului. Afișajul se stinge când temperatura a scăzut la cca. 60°C.

**Indicație:** Temperatura afișată poate diferi puțin de temperatura efectivă din interiorul cuptorului ca urmare a inerției termice. Pe durata încălzirii, cu tasta  puteți solicita afișarea temperaturii curente de încălzire.







## Meniul modurilor de funcționare





Meniul este împărțit în diverse moduri de funcționare. Astfel puteți accesa rapid funcția dorită.

Modul de funcționare	Utilizare
Moduri de încălzire	Pentru prepararea felului dvs. de mâncare există multe moduri de încălzire adaptate fin.
Preparate → "Preparate" la pagina 24	Aici găsiți pentru multe preparate valorile de setare deja programate.
Microunde → "Cuptorul cu microunde" la pagina 17	Microundele vă ajută să pregătiți, să încălziți sau să decongelați preparatele mai repede.
Combinație microunde → "Cuptorul cu microunde" la pagina 17	Acesta vă permite activarea unui mod de încălzire suplimentar față de microunde.
Setări → "Setări de bază" la pagina 16	Puteți adapta setările de bază ale aparatului dvs. conform propriilor obișnuințe.

## Moduri de încălzire

Pentru a putea găsi întotdeauna modul de încălzire corect pentru preparatul dvs., vă explicăm aici diferențele și domeniile de utilizare.

Moduri de încălzire	Temperatura	Utilizare
 Convecție aer 4D	30-275 °C	Pentru coacere sau prăjire pe unul sau mai multe niveluri. Ventilatorul distribuie uniform în interiorul cuptorului căldura degajată de corpul de încălzire circular din peretele posterior.
 Convecție aer fierbinte Eco	30-275 °C	Pentru o preparare atentă a preparatelor alese pe un nivel fără preîncălzire. Ventilatorul distribuie în interiorul cuptorului căldura emisă de corpul de încălzire circular din peretele posterior.
 Grill cu convecție aer	30-300 °C	Pentru prăjirea păsărilor, a peștelui întreg și a bucăților mai mari de carne. Corpul de încălzire pentru grill și ventilatorul se conectează și se deconectează alternativ. Ventilatorul creează vârtejuri de aer fierbinte în jurul alimentului.
 Grill mare	Trepte de grill: 1 = slab 2 = mediu 3 = puternic	Pentru prepararea la grill a bucăților plate pentru grill, de tipul fripturi, cârnăciori sau pâine și pentru gratinare. Se încălzește întreaga suprafață a corpului de încălzire pentru grill.
 Grill mic	Trepte de grill: 1 = slab 2 = mediu 3 = puternic	Pentru prepararea la grill a unor cantități mici, de tipul fripturi, cârnăciori sau pâine și pentru gratinare. Se încălzește partea centrală de sub corpul de încălzire pentru grill.
 Preîncălzirea veselei	30-70 °C	Pentru încălzirea veselei.

Moduri de încălzire cu microunde	Temperatura	Utilizare
 Convecție aer 4D + 90 W	30-275 °C	Pentru coacere și prăjire pe unul sau mai multe niveluri. Ventilatorul distribuie uniform în interiorul cuptorului căldura emisă de corpul de încălzire circular din peretele posterior.
 Grill cu convecție aer + 90 W	30-300 °C	Pentru prăjirea cărnii de pasăre, a peștelui întreg și a bucăților mai mari de carne. Corpul de încălzire pentru grill și ventilatorul se conectează și se deconectează alternativ. Ventilatorul creează vârtejuri de aer fierbinte în jurul preparatului.
 Grill cu convecție aer + 180W	30-300 °C	Pentru prăjirea cărnii de pasăre, a peștelui întreg și a bucăților mai mari de carne. Corpul de încălzire pentru grill și ventilatorul se conectează și se deconectează alternativ. Ventilatorul creează vârtejuri de aer fierbinte în jurul preparatului.
 Grill cu convecție aer + 360 W	30-300 °C	Pentru prăjirea cărnii de pasăre, a peștelui întreg și a bucăților mai mari de carne. Corpul de încălzire pentru grill și ventilatorul se conectează și se deconectează alternativ. Ventilatorul creează vârtejuri de aer fierbinte în jurul preparatului.

## Valori propuse

Pentru fiecare mod de încălzire, aparatul indică o temperatură propusă sau o treaptă propusă. Puteți prelua aceste propuneri sau puteți efectua modificări în domeniul respectiv.

## Informații suplimentare

În cele mai multe dintre cazuri, aparatul vă oferă instrucțiuni și informații suplimentare cu privire la acțiunea pe care tocmai ați efectuat-o. Apăsati în acest scop tasta [i]. Indicația va fi afișată timp de câteva secunde.

Unele indicații apar automat, ca de ex. pentru confirmare sau ca solicitare sau avertizare.

## Funcțiile spațiului de coacere

Unele funcții ușurează folosirea aparatului dvs. Astfel de ex., spațiul de coacere este luminat pe suprafața mare și un ventilator de răcire protejează aparatul împotriva supraîncălzirii.

### Deschideți ușa aparatului

Dacă deschideți ușa aparatului în timpul unei funcționări în derulare, funcționarea va fi întreruptă. La închiderea ușii, funcționarea va fi continuată.

### Iluminatul spațiului de coacere

Când deschideți ușa aparatului, se conectează iluminatul spațiului de coacere. În cazul în care ușa rămâne deschisă mai mult de 15 minute, iluminatul se deconectează din nou.

La cele mai multe dintre modurile de funcționare, iluminatul spațiului de coacere se conectează imediat ce este pornit modul de funcționare. Atunci când modul de funcționare este încheiat, se stinge.

**Indicație:** În setările de bază, puteți stabili ca iluminatul spațiului de coacere să nu se conecteze în timpul funcționării.

### Ventilatorul de răcire

Ventilatorul de răcire se conectează și se deconectează după cum este necesar. Aerul cald este degajat pe deasupra ușii.

## Atenție!

Nu obturați fantele de ventilare. În caz contrar, cuptorul se supraîncălzește.

Pentru ca, după o funcționare, spațiul de coacere să se răcească mai repede, ventilatorul de răcire continuă să funcționeze un anumit timp.

**Indicație:** Puteți modifica în setările de bază cât timp să continue funcționarea ventilatorului → "Setări de bază" la pagina 16

## Accesorii

Aparatului dvs. îi sunt atașate diferite accesorii. Aici dispuneți de o prezentare generală a accesoriilor din pachetul de livrare și a utilizării corecte a acestora.

### Accesorii livrate împreună cu produsul

Aparatul dvs. este echipat cu următoarele accesorii:

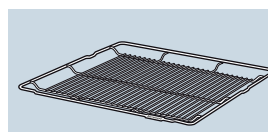

#### Grătar

Pentru vase, forme pentru prăjituri și forme pentru sufleu.

Pentru fripturi, carne preparată pe grătar și produse congelate.

Grătarul poate fi utilizat cu funcția de microunde.

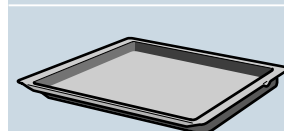

#### Tavă universală

Pentru prăjituri însirocate, produse de brutărie și patiserie, preparate congelate și bucăți mari de friptură.

Poate fi folosită ca recipient de colectare a grăsimii, în cazul preparării la grill, direct pe grătar.

Utilizați numai accesorii originale. Acestea sunt concepute special pentru aparatul dvs.

Puteți achiziționa accesorii de la unitățile service abilitate, din comerțul de specialitate sau de pe internet.

**Indicație:** În cazul în care accesorii se încing, acestea se pot deforma. Acest lucru nu influențează

funcționarea. Imediat ce acestea se răcesc, deformarea dispare.

### Microunde

Pentru funcționarea numai cu microunde, este adecvat exclusiv grătarul livrat odată cu aparatul. Tava universală sau tava de copt pot duce la formarea scânteilor și spațiul de coacere va fi deteriorat.

La funcționarea în combinație cu microunde sau cu modul de funcționare Preparete, puteți utiliza și tava universală, tava de copt sau alte accesorii livrate odată cu aparatul.

### Introducerea accesoriilor

Interiorul cuptorului dispune de 3 niveluri de introducere. Nivelurile de introducere se numără de jos în sus.

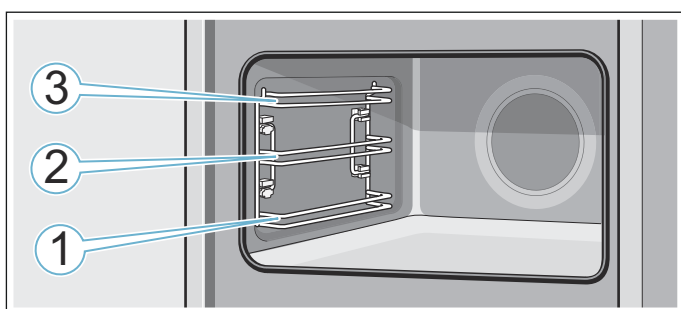

Pe nivelurile de introducere 1, 2 și 3 introduceți întotdeauna accesoriul între cele două tije de ghidare ale unui nivel.

### Indicații

- Aveți grijă să introduceți accesoriile întotdeauna în poziția corectă în interiorul cuptorului.
- Împingeți accesoriul întotdeauna integral în interiorul cuptorului, astfel încât să nu atingă ușa cuptorului.

### Funcția de blocare în poziție

Accesoriile pot fi trase în afară cam până la jumătate, până când se blochează în poziție. Funcția de blocare în poziție împiedică răsturnarea accesoriului la tragerea lui în afară. Accesoriul trebuie introdus corect în interiorul cuptorului pentru ca protecția împotriva răsturnării să funcționeze.

La introducerea grătarului, aveți grijă ca ciocul de înclichetare **a** să fie în spate și îndreptat în jos. Inscripția "microwave" trebuie să fie în față și curbura să fie îndreptată în jos .

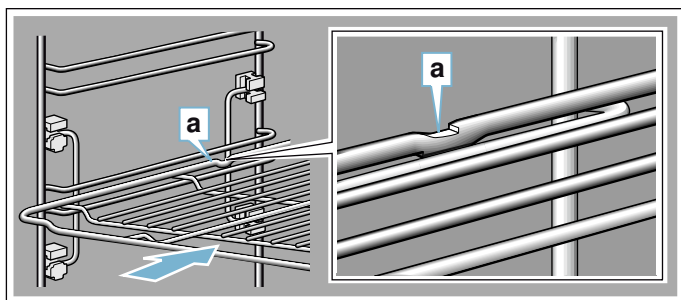

La introducerea tăvilor, aveți grijă ca ciocul de înclichetare **a** să fie în spate și îndreptat în jos.

Marginea teșită a accesoriului **b** trebuie să fie îndreptată către ușa aparatului.

Exemplul din imagine: tavă universală

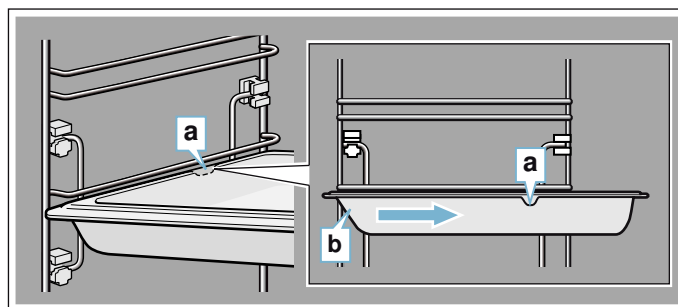

### Accesorii speciale

Accesoriile speciale pot fi achiziționate de la unitățile service abilitate, din comerțul de specialitate sau de pe internet. Puteți găsi o ofertă cuprinzătoare pentru aparatul dvs. în broșurile noastre sau pe internet.

Disponibilitatea și posibilitatea de comandă on-line sunt diferite de la țară la țară. Vă rugăm să consultați documentația de vânzare.

**Indicație:** Nu orice accesoriu se potrivește la orice aparat. La cumpărare, vă rugăm să precizați întotdeauna identificarea exactă (Nr. E) a aparatului dvs. → "Serviciul pentru clienți" la pagina 24

#### Accesoriile speciale

##### Grătar

Pentru vesală, forme de prăjituri și forme de sufleu și pentru fripturi și bucăți pentru grill.

##### Tavă universală

Pentru prăjituri însirocate, produse de brutărie și patiserie, preparate congelate și fripturi mari.

Poate fi folosită ca recipient de colectare a grăsimii, în cazul preparării la grill, direct pe grătar.

##### Tavă

Pentru prăjituri în tavă și produse mici de patiserie.

##### Grătar inserabil

Pentru carne, păsăre și pește.

Pentru așezarea în tava universală, pentru a colecta grăsimea și zeama rezultată în urma preparării.

##### Tavă universală, cu strat anti-aderent

Pentru prăjituri însirocate, produse de brutărie și patiserie, preparate congelate și fripturi mari.

Produsele de brutărie și patiserie și fripturile se desprind mai ușor din tava universală.

##### Tavă pentru copt, cu strat anti-aderent

Pentru prăjituri în tavă și produse mici de patiserie.

Produsele de brutărie și patiserie se desprind mai ușor din tava de copt.

##### Tigaie profesională cu grătar inserabil

Pentru prepararea unor cantități mari.

##### Capac pentru tigaia profesională

Capacul face din tigaia profesională o cratiță profesională.

**Tavă pentru pizza**

Pentru pizza și prăjituri mari, rotunde.

**Tavă grill**

Pentru prepararea la grill în locul grătarului sau ca protecție împotriva stropirii. A se utiliza numai în tava universală.

**Piatră de copt**

Pentru pâine făcută în casă, chifle și pizza, care trebuie să aibă o bază crocantă.

Piatra de copt trebuie preîncălzită la temperatura recomandată.

**Vas de sticlă termorezistent (5,1 litri)**

Pentru preparate înăbușite și sufleuri.

Deosebit de adecvat pentru modul de funcționare "Prepare".

**Tavă de sticlă**

Pentru fripturi mari, prăjituri însirocate și sufleuri.

**Tavă de sticlă**

Pentru sufleuri, preparate din legume și produse de brutărie și patiserie.

**Șipci decorative**

Pentru acoperirea raftului mobilei și a soclului aparatului.

## Înainte de prima utilizare

Înainte de a putea utiliza noul dvs. aparat, trebuie să efectuați câteva setări. În afară de acestea, curățați spațiul de coacere și accesoriile.

### Prima punere în funcțiune

După conectarea la curent sau după o pană de curent, pe display apar setările pentru prima punere în funcțiune.

**Indicație:** Puteți să modificați oricând aceste setări și să le readuceți la setările de bază. → "Setări de bază" la pagina 16

#### Setarea limbii

Este presetată limba "Germană".

1. Cu ajutorul selectorului rotativ setați limba dorită.
2. Atingeți săgeata >. Apare următoarea setare.

#### Setarea orei curente

Ora curentă începe la ora "12:00".

1. Setați ora curentă cu ajutorul selectorului rotativ.
2. Atingeți săgeata >.

#### Setarea datei

Este presetată data de "01.01.2014".

1. Cu selectorul rotativ setați ziua curentă, luna și anul.
2. Pentru confirmare atingeți săgeata >. Pe display se afișează indicația că prima punere în funcțiune este încheiată.

## Curățarea interiorului cuptorului și a accesoriilor

Înainte de a prepara pentru prima dată alimente cu aparatul, curățați interiorul cuptorului și accesoriile.

### Curățarea interiorului cuptorului

Pentru a elimina mirosul aparatului nou, încingeți cuptorul gol și închis.

Țineți seama ca în interiorul cuptorului să nu fie resturi de ambalaj, precum biluțe de stiropor. Înainte de încălzire, ștergeți suprafețele lucioase din interiorul cuptorului cu o cârpă moale, umedă. Aerisiți bucătăria pe tot parcursul perioadei de încălzire a aparatului.

Efectuați setările indicate.

#### Setări

Modul de încălzire	Convecție aer 4-D 
Temperatura	240 °C
Durata de preparare	1 oră

În capitolul următor aflați cum setați modul de încălzire și temperatura.

După durata indicată, deconectați aparatul cu on/off.

După răcirea interiorului cuptorului, curățați suprafețele lucioase cu o soluție de detergent de vase și cu o lavetă.

### Curățarea accesoriilor

Curățați bine accesoriile cu soluție de apă cu detergent de vase și cu o lavetă sau cu o perie moale.

## Utilizarea aparatului

V-au fost deja prezentate elementele de operare și modul lor de funcționare. Acum vă explicăm cum efectuați setările aparatului dvs. Veți afla ce se întâmplă la conectare și deconectare și cum setați modurile de funcționare.

### Conectarea și deconectarea aparatului

Înainte de a putea face setări la aparatul dvs., trebuie să îl conectați.

Excepție: siguranța pentru copii și ceasul cu alarmă pot fi setate și când aparatul este deconectat.

Anumite afișări sau indicații de pe display, ca de ex. cu privire la căldura reziduală din spațiul de coacere, rămân vizibile și când aparatul este deconectat.

Atunci când nu utilizați aparatul, deconectați-l. În cazul în care nu se efectuează nicio setare mai mult timp, aparatul se deconectează automat.

### Conectarea aparatului

Conectarea aparatului se efectuează cu tasta on/off (Conectare/deconectare).

on/off (Conectare/deconectare) de deasupra tastei va fi luminat albastru.

Pe display apare logo-ul Siemens și apoi un mod de încălzire și o temperatură.

**Indicație:** Puteți stabili în setările de bază care mod de încălzire să apară după conectare.

### Deconectarea aparatului

Deconectarea aparatului se efectuează cu tasta on/off (Conectare/deconectare).

Iluminatul de deasupra tastei se stinge.

În cazul în care este setată o funcție, aceasta va fi anulată.

Pe display va fi afișată ora curentă.

**Indicație:** În setările de bază puteți stabili dacă să se afișeze sau nu ora curentă atunci când aparatul este deconectat.

### Pornirea sau întreruperea funcționării

Pentru a porni funcționarea sau pentru a întrerupe o funcționare în curs, apăsați tasta start/stop. După o întrerupere a funcționării, ventilatorul de răcire poate funcționa în continuare.

Pentru a șterge toate setările, apăsați tasta on/off.

Dacă în timpul funcționării deschideți ușa cuptorului, funcționarea va fi întreruptă. Pentru continuarea funcționării, închideți ușa cuptorului.

### Setarea modului de funcționare

Dacă doriți să setați un mod de funcționare, aparatul trebuie să fie conectat.

1. Apăsați tasta menu (meniu).  
Se deschide meniul modurilor de funcționare.
2. Cu selectorul rotativ selectați modul de funcționare dorit.  
În funcție de modul de funcționare, vă stau la dispoziție diverse posibilități de selectare.
3. Cu săgeata > ajungeți în modul de funcționare selectat.
4. Modificați selecția cu ajutorul selectorului rotativ.  
În funcție de selecție, modificați și celelalte setări.
5. Porniți cu tasta start/stop.

### Setarea modului de încălzire și a temperaturii

După conectarea aparatului apare modul de încălzire propus, cu temperatura. Puteți porni această setare imediat cu tasta start/stop.

Pentru alte setări, modificați valorile ca în imagini.

Exemplu: convecție aer 4D cu 180 °C

1. Cu selectorul rotativ modificați modul de încălzire.

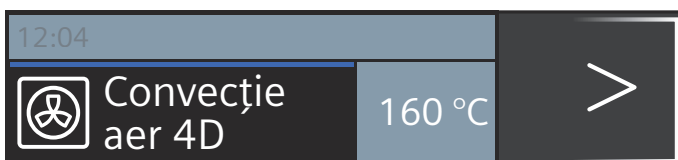

2. Cu săgeata > treceți la temperatură.

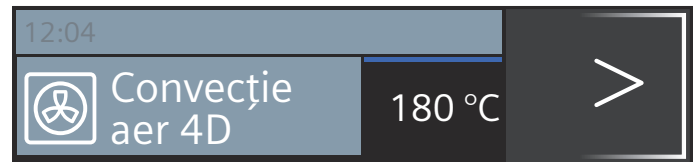

3. Modificați temperatura cu ajutorul selectorului rotativ.
4. Apăsați tasta start/stop.



Pe display se afișează modul de încălzire setat și temperatura.

### Încălzire rapidă

Cu tasta »»» puteți încinge interiorul cuptorului deosebit de repede.

Încălzirea rapidă nu este posibilă la toate modurile de încălzire.

Mod de încălzire adecvat:



Pentru o preparare uniformă, introduceți alimentele și accesoriile în interiorul cuptorului doar după finalizarea funcției de încălzire rapidă.

### Setare

Aveți în vedere un mod de încălzire adecvat.

Temperatura trebuie să fie setată la peste 100 °C, pentru că, în caz contrar, încălzirea rapidă nu poate fi pornită.

1. Setarea modului de încălzire și a temperaturii.
2. Apăsați tasta »»».



Simbolul »»» apare în stânga, lângă temperatură. Linia de progres începe să se umple.

Atunci când încălzirea rapidă este încheiată, se emite un semnal sonor. Simbolul »»» se stinge. Introduceți preparatul dvs. în interiorul cuptorului.

### Indicații

- Dacă modificați modul de încălzire, încălzirea rapidă va fi anulată.
- Decrementarea unei durate de preparare reglate începe imediat după start, independent de încălzirea rapidă.

- În timpul încălzirii rapide, cu tasta **i** puteți solicita afișarea temperaturii curente din interiorul cuptorului.

## Anulare

Apăsați tasta »|||. Simbolul »||| din display se stinge.

## Funcții de timp

Aparatul dvs. dispune de diverse funcții de timp.

Funcția de timp	Utilizare
Timer	Timerul funcționează ca un ceas pentru fiert ouă. După expirarea timpului setat se emite un semnal sonor.
Durata de preparare	După expirarea unei durate de preparare reglate se emite un semnal sonor. Aparatul se deconectează automat.
Final	Reglați o durată de preparare și un timp final. Aparatul se conectează automat astfel încât funcționarea să se încheie la ora dorită.

## Indicații

- Puteți regla duratele de preparare de până la o oră cu precizie de minut. Duratele de preparare mai mari de o oră pot fi reglate în pași de 5 minute.
- În funcție de direcția în care rotiți selectorul rotativ, durata de preparare începe la o valoare propusă: stânga 10 minute, dreapta 30 de minute.
- După expirarea fiecărei funcții de timp se emite un semnal sonor.
- Cu tasta **i** puteți solicita pe parcurs informații, care vor fi afișate scurt pe display.

## Timer

Puteți seta oricând timerul, chiar și atunci când aparatul este deconectat. El funcționează în paralel cu alte setări de timp și are un semnal propriu. Astfel puteți deosebi dacă sună timerul sau dacă a expirat o durată de preparare.

Puteți seta maxim 24 de ore.

1. Apăsați tasta . Se deschide câmpul pentru timer.
2. Cu selectorul rotativ setați timpul pentru timer. După câteva secunde, timerul pornește.

Simbolul pentru timer și decrementarea timpului vor fi afișate în stânga, în rândul de stare.

## După expirarea timpului

Se emite un semnal sonor. Pe display apare "Timpul de alarmă scurs". Cu tasta puteți anula semnalul sonor mai repede.

## Anularea timpului pentru ceasul cu alarmă

Cu tasta deschideți meniul funcțiilor de timp și readuceți timpul la zero. Închideți meniul cu tasta .

## Modificarea timpului pentru ceasul cu alarmă

Cu tasta deschideți meniul pentru funcțiile de timp și în următoarele secunde modificați timpul pentru ceasul cu alarmă. Porniți ceasul cu alarmă cu tasta .

## Durata de preparare

Dacă reglați o durată de preparare (un timp de preparare) pentru un fel de mâncare, funcționarea va fi terminată automat după scurgerea acestui timp. Cuptorul nu se mai încălzește.

Condiție necesară: sunt setate un mod de încălzire și o temperatură.

Exemplu: setare pentru convecție aer 4D, 180 °C, durata de preparare 45 de minute.

1. Apăsați tasta . Se deschide meniul funcțiilor de timp.

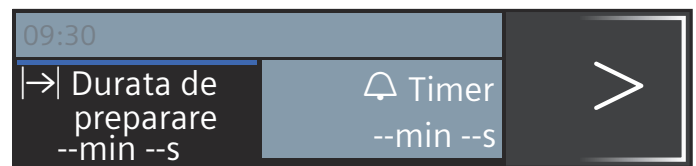

2. Cu selectorul rotativ reglați durata de preparare.

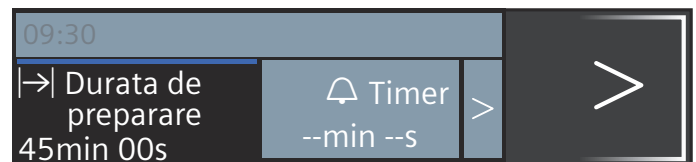

3. Porniți cu tasta start/stop. Decrementarea duratei de preparare este vizibilă în rândul de stare.

## Durata de preparare a expirat

Se emite un semnal sonor. Cuptorul nu se mai încălzește. Cu tasta puteți anula semnalul sonor mai repede.

## Anularea duratei de preparare

Cu tasta deschideți meniul funcțiilor de timp. Readuceți durata de preparare la zero. Afișajul va comuta la modul de încălzire și temperatura setate.

## Modificarea duratei de preparare

Cu tasta deschideți meniul funcțiilor de timp. Modificați durata de preparare cu ajutorul selectorului rotativ.

## Timpul final

În cazul în care decalați timpul final, vă rugăm să acordați atenție faptului că alimentele ușor alterabile nu au voie să stea un timp prea îndelungat în interiorul cuptorului.

Condiție necesară: regimul de funcționare setat nu a fost pornit. Este reglată o durată de preparare. Meniul funcțiilor de timp este deschis.

Exemplul din imagine: introduceți alimentul în interiorul cuptorului la ora 9.30. Durează 45 de minute și este

gata la ora 10.15. Dar dvs. doriți ca preparatul să fie gata la ora 12.45.

1. Atingeți săgeata > pentru a ajunge mai departe la “→| Final”.
2. Setează timpul final cu selectorul rotativ.



3. Confirmați cu tasta start/stop.



Cuptorul este în faza de așteptare. În rândul de stare apare simbolul →| și ora la care se termină funcționarea. Funcționarea va începe la momentul potrivit. Decrementarea duratei de preparare este afișată vizibil în rândul de stare.

#### Durata de preparare a expirat

Se emite un semnal sonor. Cuptorul nu se mai încălzește. Cu tasta ⊖ puteți anula semnalul sonor mai repede.

#### Corectarea timpului final

Este posibilă atâta timp cât cuptorul este în faza de așteptare.

1. Apăsați tasta start/stop.
2. Apăsați tasta ⊖.  
Se deschide meniul funcțiilor de timp.
3. Cu săgeata > treceți la “→| Final” și cu selectorul rotativ corecți timpul final.
4. Apăsați tasta ⊖.
5. Apăsați tasta start/stop.  
Cuptorul este din nou în faza de așteptare.

#### Anularea timpului final

Este posibilă atâta timp cât cuptorul este în faza de așteptare.

1. Apăsați tasta start/stop.
2. Apăsați tasta ⊖.  
Se deschide meniul funcțiilor de timp.
3. Cu săgeata > treceți la “→| Final” și cu selectorul rotativ readuceți timpul final la zero.
4. Apăsați tasta ⊖.
5. Porniți cu tasta start/stop.  
Decrementarea duratei de preparare începe imediat.

## Sistemul de siguranță împotriva accesului copiilor

Pentru a se preveni conectarea accidentală a aparatului de către copii sau pentru ca aceștia să nu modifice setările, aparatul dvs. este echipat cu un sistem de siguranță împotriva accesului copiilor.

Panoul de comandă va fi blocat și nu pot fi efectuate setări. Este posibilă doar deconectarea aparatului cu tasta on/off.

### Activarea și dezactivarea

Puteți activa și dezactiva siguranța pentru copii atât atunci când aparatul este conectat, cât și când este deconectat.

Apăsați de fiecare dată timp de cca. 4 secunde pe tasta ⊖. Pe display apare o indicație pentru confirmare și în rândul de stare apare simbolul ⊖.

## Setări de bază

Pentru a putea opera simplu și în mod optim aparatul, aveți la dispoziție diverse setări. Puteți modifica aceste setări cum doriți.

### Modificarea setărilor

1. Apăsați tasta on/off (Conectare/deconectare).
2. Apăsați tasta menu (Meniu).  
Se deschide meniul modurilor de funcționare.
3. Cu selectorul rotativ selectați “Setări”.
4. Atingeți săgeata >.
5. Modificați valorile cu ajutorul selectorului rotativ.
6. Treceți întotdeauna cu săgeata > în următoarele setări și modificați-le dacă este necesar.
7. Pentru memorare, apăsați tasta menu (Meniu).  
Pe display apare anulare sau memorare.

### Lista setărilor

În listă găsiți toate setările de bază și posibilitățile de modificare a acestora. În funcție de echiparea aparatului dvs., pe display vor fi afișate doar acele setări care corespund aparatului dvs.

Puteți modifica următoarele setări:

Setarea	Opțiuni
Selectarea limbii	Sunt disponibile și alte limbi
Ora curentă	Setarea orei curente
Data	Setarea datei curente
Durata semnalului sonor	Scurtă (30 s) Medie (1 m) Lungă (5 m)



Sunetul pentru taste	Deconectat (rămâne sunetul la conectarea și deconectarea cu on/off (Conectare/deconectare)) Conectat
Luminozitatea display-ului	Reglabilă în 5 trepte
Afișajul ceasului	Digital Oprit
Iluminatul	Aprins în timpul funcționării Stins în timpul funcționării
Continuare automată	La închiderea ușii Fără continuare automată (apăsăți tasta start/stop)
Funcționarea după conectare	Meniul principal Moduri de încălzire Microunde Combinăție microunde Preparate*
Reducerea luminozității noaptea	Deconectată Conectată (display-ul va fi mai întunecat între orele 22:00 și 5:59)
Logo-ul mărcii	Afișare Fără afișare
Timp de funcționare ulterioară a ventilatorului	Recomandat Minim
Setări din fabrică	Resetare
*) Existent, în funcție de tipul aparatului	

**Indicație:** Modificările setărilor pentru limbă, sunetul tastelor și pentru luminozitatea display-ului sunt active imediat. Toate celelalte setări devin active numai după salvare.

## Modificarea orei curente

Ora curentă o modificați în setările de bază.

Exemplu: modificarea orei curente de la ora de vară la ora de iarnă.

1. Apăsăți tasta on/off (Conectare/deconectare).
2. Apăsăți tasta menu (Meniu).
3. Cu selectorul rotativ selectați "Setări".
4. Atingeți săgeata > pentru a ajunge la "Ora curentă".
5. Modificați ora curentă cu ajutorul selectorului rotativ.
6. Apăsăți tasta menu (Meniu).  
Pe display apare salvare sau anulare.

## Pană de curent

După o pană de curent mai lungă, pe display apar setările pentru prima punere în funcțiune.

Setați din nou limba, ora curentă și data.

## Cuptorul cu microunde

Microundele vă ajută să pregătiți, să încălziți sau să decongelați alimentele deosebit de repede. Puteți utiliza regimul cu microunde singur, sau în combinație cu un mod de încălzire.

Pentru a folosi funcția Microunde în mod optim, respectați indicațiile cu privire la veselă și orientați-vă după datele din tabelele de aplicații de la sfârșitul manualului de utilizare.

## Veselă

Nu orice tip de veselă este adecvat pentru microunde. Pentru ca alimentele dvs. să se încălzească și ca aparatul să nu se deterioreze, folosiți numai veselă adecvată pentru microunde.

Este adecvată vesela rezistentă la căldură din sticlă, vitroceramică, porțelan sau mase plastice termorezistente. Aceste materiale permit trecerea microundelor. Puteți folosi și ceramică, dacă aceasta este complet vitrată și fără fisuri.

Puteți utiliza de asemenea veselă de masă. În acest mod economisiți timpul necesar schimbării vasului. Utilizați vesela cu decorațiuni aurii sau argintii numai dacă producătorul garantează că aceasta este adecvată pentru microunde.

La coacerea în regim combinat, puteți utiliza forme de copt obișnuite, din metal. Astfel, prăjitura se rumenește și în partea de jos.

Pentru alte utilizări, nu este adecvată vesela din metal. Metalele nu lasă să treacă microundele. Alimentele rămân reci în recipiente metalice închise.

## Atenție!

Formarea scânteilor: metalul - de ex. lingurița din pahar - trebuie să se afle la o distanță minimă de 2 cm față de pereții interiori ai cuptorului și față de partea interioară a ușii. Scânteile pot distruge sticla din interior a ușii.

## Test pentru veselă

Nu porniți niciodată cuptorul cu microunde fără alimente. Singura excepție este testul scurt pentru veselă.

În cazul în care nu sunteți sigur dacă vesela dumneavoastră este adecvată pentru microunde, efectuați acest test.

1. Așezați vasul gol timp de ½ minut - 1 minut în interiorul cuptorului, la putere maximă.
2. Verificați din când în când temperatura vasului. Vasul trebuie să rămână rece sau la temperatura mâinii.

În cazul în care este fierbinte sau dacă apar scânteii, acesta este neadecvat.

Întrerupeți testul.

## Avertizare – Pericol de arsuri!

În timpul utilizării, părțile accesibile devin fierbinți. Nu atingeți niciodată părțile fierbinți. Țineți copiii la distanță.

## Accesorii livrate împreună cu aparatul

Pentru funcționarea numai cu microunde, este adecvat exclusiv grătarul livrat odată cu aparatul. Tava universală sau tava de copt pot duce la formarea scânteilor și spațiul de coacere va fi deteriorat.

La funcționarea în combinație cu microunde sau cu modul de funcționare Preparate, puteți utiliza și tava universală, tava de copt sau alte accesorii livrate odată cu aparatul.

La funcționarea cu microunde, este recomandabil să introduceți accesoriul la nivelul 1, în cazul în care nu este indicat altfel.

## Trepte de putere pentru microunde

Vă stau la dispoziție diferite trepte de putere pentru microunde, adecvate pentru diverse tipuri și moduri de preparare.

O funcționare cu microunde necesită întotdeauna o durată de preparare. Puteți prelua durata propusă sau puteți efectua modificări în domeniul respectiv.

Treapta	Alimente	Durata maximă
90 W	pentru decongelarea alimentelor delicate	1 oră și 30 min.
180 W	pentru decongelare și preparare	1 oră și 30 min.
360 W	pentru prepararea cărnii și încălzirea alimentelor delicate	1 oră și 30 min.
600 W	pentru încălzirea și prepararea alimentelor	1 oră și 30 min.
max.	pentru încălzirea lichidelor	30 min.

Setarea maximă este utilizată pentru încălzirea lichidelor. Pentru protejarea aparatului, după o anumită perioadă de timp, puterea microundelor este redusă. Puterea maximă este disponibilă din nou după o perioadă de răcire.

## Setarea microundelor combinate cu un mod de încălzire

Puteți seta puteri de la 90 de wați până la 360 de wați. Nu toate modurile de încălzire sunt adecvate pentru a fi combinate cu microundele.

1. Apăsați tasta menu (Meniu). Se deschide meniul modurilor de funcționare.
2. Cu ajutorul selectorului rotativ alegeți modul de funcționare "Combinație microunde".
3. Atingeți săgeata >. Vor fi propuse modul de încălzire cu puterea de microunde, temperatura și durata de preparare.
4. Cu selectorul rotativ setați modul de încălzire. Cu săgeata > selectați valorile corespunzătoare și modificați cu selectorul rotativ.
5. Porniți cu tasta start/stop. Derularea duratei de preparare este vizibilă pe afișaj.

După pornire nu mai poate fi modificat modul de funcționare. Puteți modifica oricând temperatura și durata de preparare. Apăsați tasta start/stop. Cu săgeata > sau < atingeți câmpul corespunzător și modificați valorile cu selectorul rotativ.

Dacă doriți să modificați modul de funcționare, efectuați setările din nou.

## Durata de preparare a expirat

Se emite un semnal sonor. Interiorul cuptorului nu se mai încălzește. Pe display apare 0min 00s. Puteți anula anticipat semnalul sonor cu tasta ⏪.

## Înteruperea funcționării

Apăsați tasta start/stop: cuptorul se află în stare de repaus. Apăsați din nou tasta start/stop, funcționarea va continua.

Deschideți ușa aparatului: funcționarea se întrerupe. După închiderea ușii, apăsați tasta start/stop. Funcționarea continuă.

## Anularea funcționării

Apăsați tasta on/off (Conectare/deconectare).

## Setarea regimului cu microunde

Pentru a obține un rezultat optim cu funcția de microunde, împingeți întotdeauna grătarul pe nivelul 1.

1. Apăsați tasta menu (Meniu). Se deschide meniul modurilor de funcționare.
2. Setați "Microunde" cu ajutorul selectorului rotativ.
3. Atingeți săgeata >. Vor fi propuse o valoare pentru puterea microundelor și o durată de preparare.
4. Setați puterea microundelor cu ajutorul selectorului rotativ.
5. Cu săgeata > treceți la durata de preparare și setați o durată cu ajutorul selectorului rotativ.
6. Porniți microundele cu tasta start/stop. Derularea duratei de preparare este vizibilă pe afișaj.

După start puteți modifica valorile oricând. Apăsați tasta start/stop. Cu săgeata > sau < treceți la câmpul respectiv și modificați valorile cu ajutorul selectorului rotativ.

## Durata de preparare a expirat

Se emite un semnal sonor. Regimul cu microunde este încheiat. Pe display apare I→ 0min 00s. Puteți anula anticipat semnalul sonor cu tasta ⏪.

## Înteruperea funcționării

Apăsați tasta start/stop: cuptorul se află în stare de repaus. Apăsați din nou tasta start/stop, funcționarea va continua.

Deschideți ușa aparatului: funcționarea se întrerupe. După închiderea ușii, apăsați tasta start/stop. Funcționarea continuă.

## Anularea funcționării

Apăsați tasta on/off (Conectare/deconectare).

## Funcția de uscare

După fiecare funcționare cu microunde utilizați funcția de uscare ☀. Interiorul cuptorului va fi încălzit și umezeala din interiorul cuptorului se evaporă.

Funcția de uscare durează 10 minute și durata nu poate fi modificată.

1. Deschideți meniul Moduri de încălzire.
2. Selectați funcția de uscare.
3. Porniți cu tasta start/stop.  
Se începe uscarea și se finalizează automat după 10 minute.

Deschideți ușa aparatului câteva minute până când interiorul cuptorului este complet uscat.

## Produse de curățare

La o întreținere și curățare minuțioasă, aparatul dvs. va arăta bine și va fi funcțional un timp îndelungat. Modalitatea de întreținere și curățare corectă a aparatului este descrisă aici.

### Produse de curățare adecvate

Pentru ca diferitele suprafețe să nu se deterioreze din cauza unor produse de curățare inadecvate, vă rugăm să respectați datele din tabel. În funcție de tipul aparatului, este posibil ca la aparatul dvs. să nu existe toate zonele.

#### Atenție!

#### Deteriorări ale suprafețelor

Nu utilizați

- produse de curățare agresive sau abrazive,
- produse de curățare cu conținut ridicat de alcool,
- bureți de frecat duri sau bureți abrazivi,
- aparat de curățat cu jet sub presiune sau cu jet de abur,
- produse de curățat speciale pentru curățarea la cald.

Spălați bine lavetele noi înainte de utilizare.

**Recomandare:** Puteți cumpăra produse de curățare și de îngrijire recomandabile în mod deosebit de la unitățile service abilitate. Respectați datele oferite de respectivii producători.

#### Avertizare – Pericol de arsuri!

Aparatul se încălzește puternic. Nu atingeți niciodată suprafețele interioare fierbinți ale spațiului de coacere sau elementele de încălzire. Lăsați întotdeauna aparatul să se răcească. Țineți copiii la distanță.

Zona	Curățarea
<b>Exteriorul aparatului</b>	
Masca din oțel inoxidabil	Soluție fierbinte de apă cu detergent de vase: Curățați cu o lavetă și ștergeți cu un șervet moale. Curățați imediat petele de calcar, grăsime, amidon și albuș de ou. Sub asemenea pete se poate forma coroziune. La unitățile service abilitate sau în comerțul de specialitate sunt disponibile produse de întreținere speciale pentru oțel inoxidabil, care sunt adecvate pentru suprafețele fierbinți. Aplicați produsul de întreținere în strat subțire, cu o lavetă moale.
Material plastic	Soluție fierbinte de apă cu detergent de vase: Curățați cu o lavetă și ștergeți cu un șervet moale. Nu utilizați produse de curățare pentru geamuri sau răzuitoare pentru geamuri.
Suprafețele vopsite	Soluție fierbinte de apă cu detergent de vase: Curățați cu o lavetă și ștergeți cu un șervet moale.
Panoul de comandă	Soluție fierbinte de apă cu detergent de vase: Curățați cu o lavetă și ștergeți cu un șervet moale. Nu utilizați produse de curățare pentru geamuri sau răzuitoare pentru geamuri.
Geamurile ușilor	Soluție fierbinte de apă cu detergent de vase: Curățați cu o lavetă și ștergeți cu un șervet moale. Nu folosiți răzuitoare pentru geamuri sau bureți de frecat din sârmă de inox.
Mânerul ușii	Soluție fierbinte de apă cu detergent de vase: Curățați cu o lavetă și ștergeți cu un șervet moale. Dacă ajunge agent anticalcar pe mânerul ușii ștergeți-l imediat. În caz contrar, aceste pete nu mai pot fi eliminate.
<b>Interiorul aparatului</b>	
Suprafețe emailate	Soluție fierbinte de apă cu detergent de vase sau apă cu oțet: Curățați cu o lavetă și ștergeți cu un șervet moale. Înmuiați resturile de alimente lipite prin ardere cu o lavetă umedă și cu soluție de apă cu detergent de vase. În cazul murdăririi pronunțate, folosiți un burete din sârmă de inox sau agenți de curățare pentru cuptoare. După curățare, lăsați interiorul cuptorului deschis în vederea uscării. <b>Indicație:</b> Resturile de alimente pot cauza pelicule albicioase. Acestea sunt inofensive și nu au nicio influență asupra funcționării. La nevoie, îndepărtați-le cu acid citric.
Capacul de sticlă al sistemului de iluminat din interiorul cuptorului	Soluție fierbinte de apă cu detergent de vase: Curățați cu o lavetă și ștergeți cu un șervet moale. În cazul unei murdăririi pronunțate, utilizați produse de curățare pentru cuptor.
Garnitura de etanșare a ușii Nu o demontați!	Soluție fierbinte de apă cu detergent de vase: Curățați cu o lavetă. Nu frecați.

Capacul uşii din oţel inoxidabil	Produs pentru curăţarea oţelului inoxidabil: Respectaţi indicaţiile producătorului. Nu utilizaţi produse de îngrijire pentru oţel inoxidabil. În vederea curăţării, scoateţi capacul uşii.
Cadru interior al uşii din inox	Produse de curăţare pentru inox: Respectaţi indicaţiile producătorilor. Cu aceste produse se pot îndepărta decolorările. Nu utilizaţi produse de îngrijire pentru inox.
Suporturile pentru tăvi	Soluţie fierbinte de apă cu detergent de vase: Înmuiiaţi-le şi curăţaţi-le cu o lavetă sau cu o perie.
Sistem de scoatere	Soluţie fierbinte de apă cu detergent de vase: Curăţaţi cu o lavetă sau cu o perie. Nu îndepărtaţi unsoarea de gresare de la şinele de deplasare, cel mai bine curăţaţi-le în poziţie introdusă. Nu curăţaţi în maşina de spălat vase.
Accesorii	Soluţie fierbinte de apă cu detergent de vase: Înmuiiaţi-le şi curăţaţi-le cu o lavetă sau cu o perie. În cazul unei murdăriri pronunţate, utilizaţi un burete de frecat din sârmă de inox.

### Indicaţii

- Pot apărea diferenţe mici de culoare la masca din faţă a aparatului ca urmare a materialelor diferite, ca de ex. sticla, materialele plastice sau metalul.
- Umbrele de pe geamurile uşii, care par striatii, sunt reflexii de lumină de la sistemul de iluminat din interiorul cuptorului.
- Emailul se arde la temperaturi foarte înalte. Astfel pot apărea mici diferenţe de culoare. Acest lucru este normal şi nu are nicio influenţă asupra funcţionării. Marginile tăvilor subţiri nu pot fi emailate complet. Din acest motiv, ele pot fi aspre. Protecţia anticorozivă nu va fi afectată din această cauză.

### Păstrarea aparatului curat

Pentru a nu se forma murdării persistente, menţineţi aparatul întotdeauna curat şi îndepărtaţi imediat murdăriile.

### Recomandări

- Curăţaţi interiorul cuptorului după fiecare utilizare. Astfel murdăriile nu se vor lipi prin ardere.
- Îndepărtaţi întotdeauna imediat petele de calcar, grăsime, amidon şi albuş.
- Pentru coacerea prăjiturilor foarte umede, folosiţi tava universală.
- Folosiţi pentru prăjire veselă adecvată, ca de ex. o cratiţă.

## Suporturile pentru tăvi

La o întreţinere şi curăţare minuţioasă, aparatul dvs. rămâne frumos şi funcţional un timp îndelungat. Aici aflaţi cum puteţi decroşa şi curăţa suporturile pentru tăvi.

### Montarea şi demontarea suporturilor pentru tăvi

#### Avertizare – Pericol de arsuri!

Suporturile pentru tăvi devin foarte fierbinţi. Nu atingeţi niciodată suporturile fierbinţi. Lăsaţi întotdeauna aparatul să se răcească. Țineți copiii la distanță.

#### Decroşarea suporturilor pentru tăvi

1. Apăsăţi din faţă suportul pentru tavă în sus (figura **1**).
2. şi desprindeţi din dispozitivul de prindere (figura **2**).

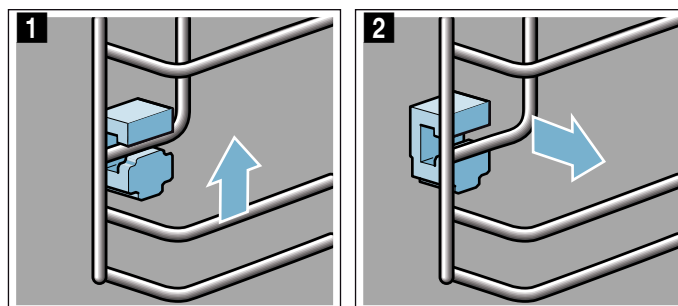

3. Apoi rabataţi întregul suport în afară **a** şi agăţaţi-l în spate **b** (figura **3**).

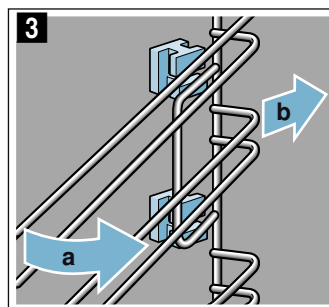

Curăţaţi suporturile pentru tăvi cu detergent de vase şi cu un burete de vase. În cazul murdăriilor persistente, utilizaţi o perie.

### Introduceți elementele de prindere

Dacă elementele de prindere au căzut afară în momentul scoaterii suportului pentru tăvi, acestea trebuie introduse la loc corect.

1. Elementele de prindere diferă în față și în spate (figura 1).
2. Îmbinați elementul de prindere din față cu cârligul sus în orificiul rotund **a**, poziționați-l puțin oblic, agățați-l jos și îndreptați-l **b** (figura 2).

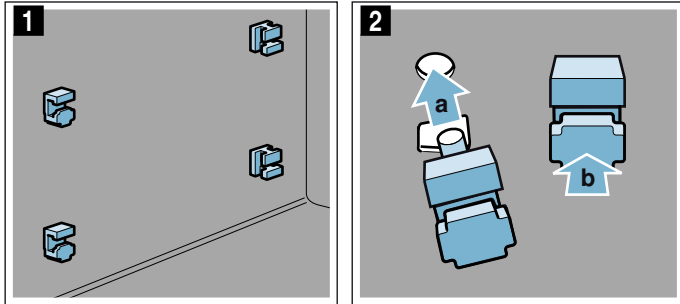

3. Agățați elementul de prindere din spate cu cârligul în orificiul superior **a** și apăsați-l până pătrunde în orificiul de jos **b** (figura 3).

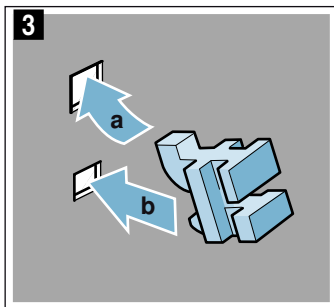

### Prinderea suporturilor pentru tăvi

La prindere, aveți grijă ca marginea teșită să se afle în partea de sus a suportului pentru tăvi.

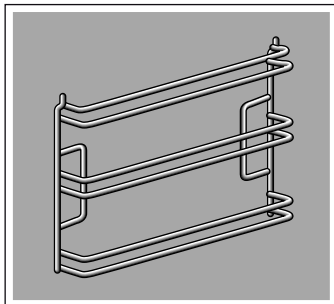

Suporturile pentru tăvi se potrivesc la stânga și la dreapta.

1. Așezați suportul pentru tăvi oblic în spate și îmbinați sus și jos **a** (figura 1).
2. Trageți suportul în față (figura 2).

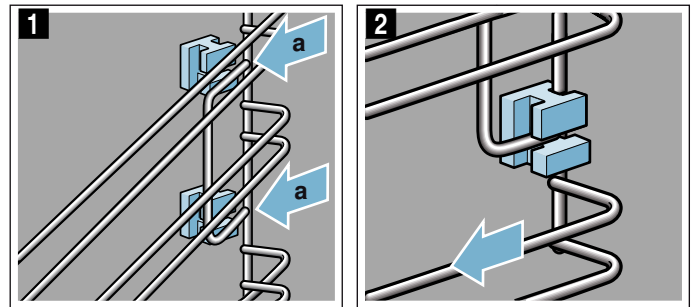

3. Apoi rabatați în față și înclichetați (figura 3)
4. și apăsați în jos (figura 4).

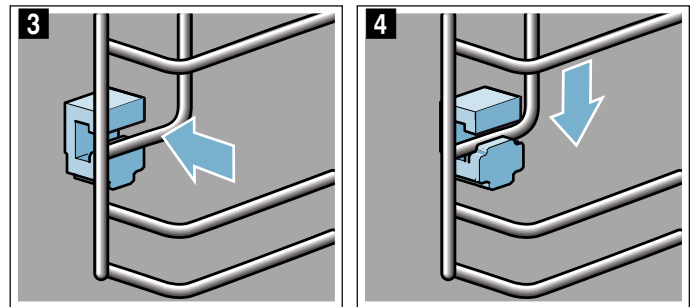

## Ușa aparatului

La o întreținere și curățare temeinică, aparatul dvs. rămâne frumos și funcțional un timp îndelungat. Aici aflați cum puteți curăța ușa aparatului.

### Detașarea capacului ușii

Insertia din inox din capacul ușii se poate decolora. Pentru o curățare eficientă, puteți îndepărta capacul.

1. Deschideți puțin ușa aparatului.
  2. Apăsați pe capac în stânga și în dreapta (figura 1).
  3. Scoateți capacul (figura 2).
- Închideți cu grijă ușa aparatului

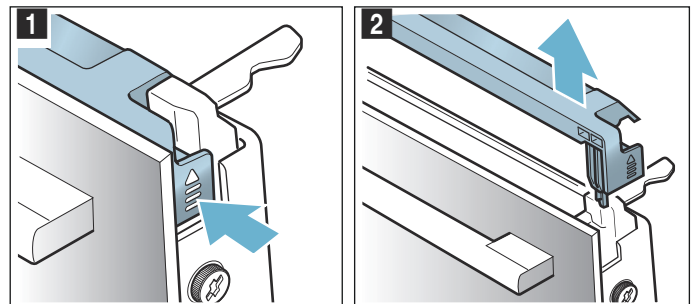

**Indicație:** Curățați insertia din inox din capac cu un produs de curățare pentru inox. Curățați restul capacului cu soluție de apă cu detergent de vase și cu o lavetă moale.

4. Deschideți din nou puțin ușa aparatului. Așezați capacul și apăsați-l până se aude cum se fixează (figura 3).

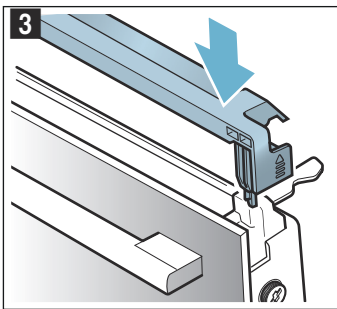

5. Închideți ușa aparatului.

## Montarea și demontarea geamurilor ușii

Pentru o curățare mai bună, puteți demonta geamurile ușii aparatului.

### Demontarea de pe aparat

1. Deschideți puțin ușa aparatului.
2. Apăsați pe capac în stânga și în dreapta (figura 1).
3. Scoateți capacul (figura 2).

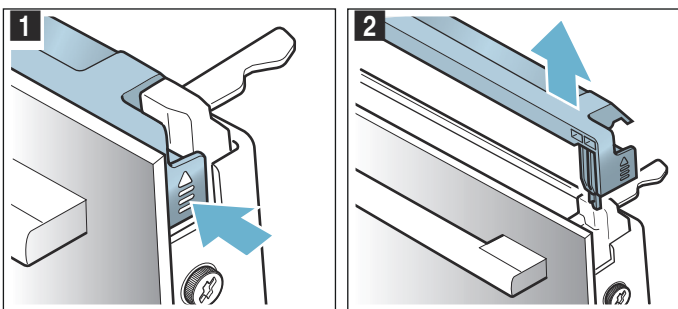

4. Desfaceți șuruburile din stânga și din dreapta de pe ușa aparatului, și îndepărtați-le (figura 3).
5. Înainte să închideți ușa din nou, prindeți în ea un șervet de bucătărie împăturit de mai multe ori (figura 4).  
Scoateți geamul frontal trăgându-l în sus și așezați-l cu mânerul ușii în jos, pe o suprafață plană.

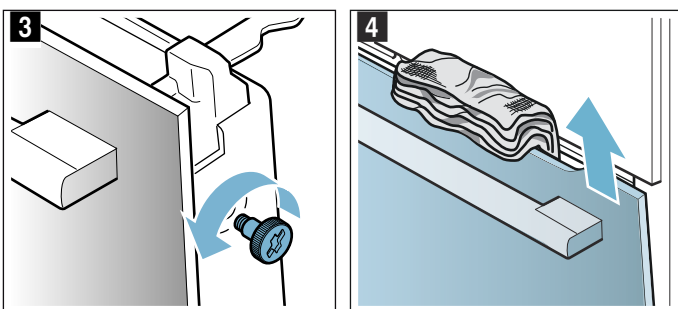

Curățați geamurile cu un produs de curățat sticla și cu o lavetă moale.

### **⚠️ Avertizare – Pericol de provocare a unor daune grave asupra sănătății!**

Prin desfacerea șuruburilor, nu mai este garantată siguranța aparatului. Este posibil să iasă energia produsă de microunde. Nu desfaceți niciodată șuruburile.

Nu deșurubați cele patru șuruburi negre de pe cadru (figura 5).

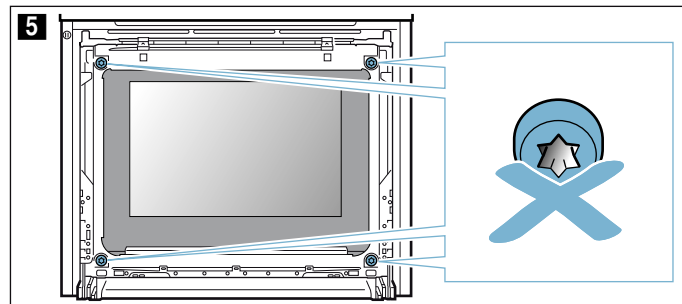

### **⚠️ Avertizare**

#### **Pericol de vătămare!**

- Geamul zgâriat al ușii aparatului poate crăpa. Nu folosiți răzuitoare pentru geamuri, produse de curățat agresive sau abrazive.
- Balamalele ușii aparatului se mișcă la deschiderea și închiderea ușii și vă puteți prinde mâna. Nu introduceți mâinile în zona balamalelor.

### Montarea pe aparat

1. Introduceți geamul frontal în partea de jos în elementele de prindere (figura 1).
2. Închideți geamul frontal până când cele două cârlige de sus se găsesc în dreptul deschizăturii (figura 2).

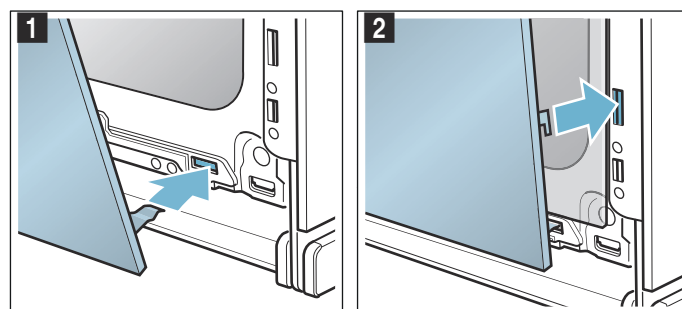

3. Apăsați geamul frontal în partea de jos până se aude cum se fixează (figura 3).
4. Deschideți din nou doar puțin ușa aparatului și scoateți șervetul de bucătărie.
5. Înșurubați la loc cele două șuruburi din stânga și din dreapta.
6. Așezați capacul și apăsați-l până se aude cum se fixează (figura 4).

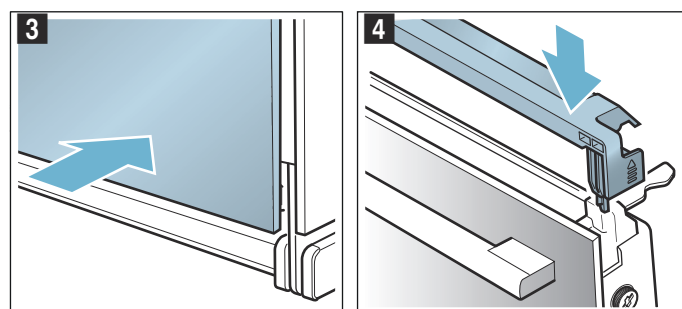

7. Închideți ușa aparatului.

### **Atenție!**

Nu utilizați din nou cuptorul decât după ce geamurile au fost montate corect.



## Ce-i de făcut în caz de defecțiune?

Dacă intervine un deranjament, de multe ori este din cauza unui lucru minor. Înainte să vă adresați unității de service abilitate, vă rugăm să încercați să remediați singuri deranjamentul cu ajutorul tabelului.

**Indicație:** În cazul în care un preparat nu vă reușește optim, consultați partea cu tabele de la sfârșitul

### Tabel de defecțiuni

La mesajele de eroare care conțin litera E, de ex. E0111, deconectați și conectați aparatul. În cazul în

Defecțiune	Cauza posibilă	Recomandări/remediere
Aparatul nu funcționează	Siguranță defectă	Verificați la panoul de siguranțe dacă siguranța corespunzătoare aparatului este funcțională
	Pană de curent	Verificați dacă celelalte aparate din bucătărie funcționează
Aparatul conectat nu poate fi operat, pe display este afișat simbolul 	Siguranța pentru copii este activată	Apăsați tasta  , până se stinge simbolul 
Spațiul de coacere nu se încălzește și pe display este afișat "Modul Demo conectat"	Aparatul se află în modul Demo	Deconectați siguranța din tabloul siguranțelor și reconectați-o după cca. 10 secunde. Conectați aparatul și în setări selectați "Modul Demo deconectat".
Aparatul nu pornește, iar pe display apare "Interiorul cuptorului prea fierbinte"	Pentru preparatul sau modul de funcționare selectat, interiorul cuptorului este prea fierbinte	Lăsați interiorul cuptorului să se răcească și porniți din nou
Sistemul de iluminat din interiorul cuptorului este defect	Led defect	Chemați serviciul pentru clienți

### Durata maximă de funcționare depășită

Aparatul dvs. își încheie automat funcționarea atunci când nu este reglată nicio durată de preparare și când setarea nu a fost modificată o perioadă mai lungă de timp.

Momentul în care se produce acest lucru depinde de temperatura setată sau de treapta de grill.

Aparatul notifică pe display că funcționarea va fi încheiată automat. Apoi funcționarea va fi anulată.

Pentru a utiliza din nou aparatul, mai întâi deconectați-l. Apoi reconectați aparatul și setați modul de funcționare dorit.

**Recomandare:** Pentru ca aparatul să nu se deconecteze în mod nedorit, ca de ex. în cazul unor timpi de preparare foarte lungi, reglați o durată de preparare. Aparatul se încălzește până la expirarea duratei de preparare reglate.

instrucțiunilor de utilizare. Acolo veți găsi multe sugestii și recomandări. → "Testate pentru dumneavoastră în studioul nostru gastronomic" la pagina 25

### Avertizare – Pericol de electrocutare!

Reparațiile neautorizate sunt periculoase. Efectuarea reparațiilor și înlocuirea cablurilor defecte sunt permise numai tehnicienilor din unitatea de service abilitată, instruiți de firma noastră. Dacă aparatul este defect, scoateți ștecherul din priză sau întrerupeți siguranța din tabloul de siguranțe. Chemați unitatea de service abilitată.

care mesajul apare din nou, chemați unitatea de service abilitată.

### Lămpile din interiorul cuptorului

Aparatul dvs. dispune de una sau mai multe lămpi cu LED cu durată lungă de viață pentru iluminatul din interiorul cuptorului.

În cazul în care totuși se defectează cândva o lampă cu LED sau capacul de sticlă al lămpii, chemați unitatea de service abilitată. Nu este permisă îndepărtarea capacului lămpii.

## Serviciul pentru clienți

Dacă aparatul necesită reparații, unitățile noastre de service vă stau la dispoziție. Noi găsim întotdeauna o soluție potrivită, chiar și pentru a evita o vizită inutilă a personalului unității service.

### Numărul E și numărul FD

Când apelați, vă rugăm să indicați numărul de produs (nr. E) și numărul de fabricație (nr. FD), pentru a vă putea oferi asistență calificată. Plăcuța de fabricație cu numerele se află în dreapta atunci când deschideți ușa aparatului.

Dacă aparatul dumneavoastră cu abur este conectat, veți găsi plăcuța de fabricație în dreapta, în spatele panoului de control.

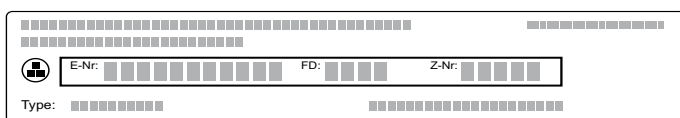

Pentru a nu fi obligat, la nevoie, să căutați prea mult, puteți să înregistrați aici datele aparatului dvs. și numărul de telefon al unității service abilitate.

Nr. E	Nr. FD
-------	--------

### Unitățile service abilitate

Țineți cont de faptul că deplasarea personalului unității service în cazul unei operări eronate implică costuri și în perioada de garanție.

### Comandă de reparație și consultanță în caz de defecțiune

Datele de contact ale tuturor țărilor le găsiți în lista de servicii pentru clienți anexată.

Aveți încredere în competența producătorului. Astfel noi ne asigurăm, că reparația se face de tehnicieni de service școlarizați, care sunt dotați cu piese de schimb originale pentru aparatul dvs.

## Preparete

Cu modul de funcționare "Preparete" puteți pregăti o varietate mare de mâncăruri. Aparatul va selecta el însuși cele mai multe setări în locul dvs.

Pentru a obține rezultate bune, interiorul cuptorului nu trebuie să fie prea fierbinte pentru preparatele selectate. Dacă este însă astfel, veți primi o indicație pe display. Lăsați interiorul cuptorului să se răcească și porniți din nou.

### Indicații referitoare la setări

- Rezultatul preparării depinde de calitatea alimentelor și de tipul de veselă. Pentru un rezultat optim al preparării, utilizați numai alimente în stare foarte bună și carne la temperatura frigiderului.
- Aparatul alege pentru dvs. modul de încălzire optim și setarea de timp și de temperatură. Vi se va solicita doar să introduceți greutatea. Nu este posibilă setarea unor greutăți care nu se încadrează în domeniul de greutate prevăzut.
- La prăjirea preparatelor la care aparatul preia pentru dvs. selectarea temperaturii, pot fi stocate temperaturi de până la 300 °C. De aceea aveți grijă să utilizați vesela cu o rezistență suficientă la căldură.
- Vi se oferă indicații, de ex. cu privire la vesela, nivelul de introducere sau adăugarea de lichide la carne. La unele alimente, în timpul preparării este necesară de ex. o întoarcere sau o amestecare. Acest lucru vă va fi afișat scurt pe display după pornire. Un semnal sonor vă va aminti acest lucru la timpul potrivit.
- Indicații cu privire la vesela adecvată și sugestii și trucuri pentru preparare găsiți la sfârșitul instrucțiunilor de utilizare.

### Microunde

Aparatul vă oferă programe pentru microunde cu care puteți prepara alimentele simplu și repede. Datorită microundelor, se scurtează semnificativ durata de preparare, aceasta reducându-se aproape la jumătate. Aparatul vă atrage atenția să folosiți vesela adecvată pentru microunde. În capitolul Microunde găsiți indicații referitoare la vesela potrivită. → "Cuptorul cu microunde" la pagina 17

### Alegerea preparatului

În următorul tabel găsiți valorile de setare adecvate pentru preparatele indicate.

Preparete
Pizza cu blat subțire, 1 bucată
Lasagna
Pui, neumplut
Bucăți de pui
Friptură înăbușită din carne de vită
Friptură din carne tocată proaspătă
Gulaș
Rulade din carne de vită



Preparate
Preparare la abur a fileului de pește
Legume, proaspete
Legume, congelate
Cartofi la cuptor, întregi
Cartofi natur
Orez cu bob lung
Decongelarea bucăților de pasăre
Decongelarea cărnii
Decongelarea fileului de pește

## Setarea unui preparat

Veți fi ghidați complet prin procesul de setare pentru alimentul ales. Atingeți întotdeauna săgeata >.

1. Apăsați tasta Meniu.
2. Selectați "Preparate" cu ajutorul selectorului rotativ.
3. Atingeți săgeata >.
  - Apare primul preparat cu greutatea propusă.
4. Selectați preparatul dorit cu ajutorul selectorului rotativ.
5. Atingeți săgeata >.
6. Setati greutatea cu ajutorul selectorului rotativ.
7. Atingeți săgeata >.
  - Indicație:** Veți primi informații referitoare la nivel, veselă etc.
8. Porniți cu tasta start/stop.

Veți fi ghidați complet prin procesul de setare pentru alimentul ales. Atingeți întotdeauna săgeata >.

## Setarea s-a încheiat

Se emite un semnal sonor. Cuptorul nu mai încălzește. Cu tasta  puteți anula semnalul sonor mai repede.

Dacă nu sunteți mulțumiți de rezultatul preparării, mai puteți prelungi încă o dată timpul de preparare. Atingeți câmpul "Preparare ulterioară". Se propune o durată de preparare, pe care o puteți modifica.

În cazul în care sunteți mulțumiți de rezultatul preparării, atingeți "Terminare". Pe display apare "Poftă bună".

## Anularea setării

Apăsați tasta on/off (Conectare/deconectare). Toate setările sunt șterse. Puteți efectua noi setări.

## Decalarea timpului final

La unele preparate puteți decala timpul final. Puteți vedea cum decalați timpul final în funcțiile de timp. → "Funcții de timp" la pagina 15

Atunci când ați setat un timp final, displayul comută în timpul de așteptare. În rândul de stare se afișează ora la care încetează funcționarea. Nu se pot efectua niciun fel de modificări ale setărilor. Vă rugăm să acordați atenție faptului că alimentele ușor alterabile nu trebuie să stea un timp prea îndelungat în spațiul de coacere.

## Testate pentru dumneavoastră în studioul nostru gastronomic

Aici găsiți o selecție de feluri de mâncare și setările optime pentru acestea. Vă arătăm care mod de încălzire și temperatură sunt cele mai adecvate pentru felul dvs. de mâncare. Veți primi indicații referitoare la accesoriile adecvate și nivelurile la care acestea ar trebui introduse. Aici vi se oferă recomandări cu privire la veselă și preparare.

**Indicație:** La prepararea alimentelor se pot forma mulți aburi în interiorul cuptorului.

Aparatul este foarte eficient energetic și în timpul funcționării cedează doar puțină căldură către exterior. Din cauza diferențelor mari de temperatură dintre spațiul interior al aparatului și părțile exterioare ale aparatului, se poate depune apă din condens pe ușă, pe panoul de comandă sau pe părțile frontale ale mobilierului învecinat. Acesta este un fenomen normal, condiționat fizic. Prin preîncălzire sau deschiderea cu atenție a ușii se poate reduce condensul.

## Forme din silicon

Pentru un rezultat optim al preparării vă recomandăm forme de copt din metal, închise la culoare.

Dacă doriți totuși să utilizați forme de copt din silicon, orientați-vă după indicațiile și rețetele producătorului. Formele din silicon sunt adesea mai mici decât formele normale. Datele cu privire la cantități și datele din rețete pot diferi.

## Prăjituri și produse mici de patiserie

Aparatul dvs. vă oferă numeroase moduri de încălzire pentru prepararea prăjiturilor și a produselor mici de patiserie. În tabelele cu setări găsiți setările optime pentru multe preparate.

Acordați atenție și indicațiilor din secțiunea despre lăsarea la dospit a aluatului.

Folosiți numai accesoriile originale ale aparatului dvs. Acestea sunt adaptate optim la interiorul cuptorului dvs. și la modurile de funcționare.

## Coacerea în combinație cu microundele

Dacă veți coace folosind în combinație funcția de microunde, puteți scurta semnificativ timpul de preparare.

Utilizați întotdeauna veselă rezistentă la căldură, adecvată pentru microunde. Respectați indicațiile referitoare la vesela adecvată pentru microunde. → "Cuptorul cu microunde" la pagina 17

La funcționarea combinată puteți utiliza forme de copt obișnuite, din metal. Dacă se formează scântei între forma de copt și grătar, verificați dacă exteriorul formei este curat. Modificați poziția formei pe grătar. Dacă acest lucru nu ajută, coaceți în continuare fără microunde. Durata de coacere se prelungește.

Dacă utilizați forme din plastic, ceramică sau sticlă, timpul de coacere indicat în tabel se scurtează. Prăjitura devine mai puțin maronie în partea de jos.

Coacerea în combinație cu funcția de microunde este posibilă doar pe un nivel.

### Niveluri

Utilizați nivelurile de introducere indicate.

#### Coacere pe un singur nivel

Pentru coacerea pe un singur nivel utilizați următoarea variantă de nivel:

- Nivelul 1

#### Coacere pe două niveluri

Utilizați convecție aer 4D. Produsele de brutărie și patiserie în tăvi sau forme introduse simultan nu trebuie să fie gata în același timp.

- tavă universală: nivelul 3  
tavă de copt: nivelul 1
- Forme pe grătar  
primul grătar: nivelul 3  
al doilea grătar: nivelul 1

Prin prepararea simultană a felurilor de mâncare, puteți economisi energie în proporție de până la 45 %. Așezați formele în interiorul cuptorului una lângă cealaltă sau decalate, una deasupra celeilalte.

### Accesorii

Aveți grijă să utilizați întotdeauna accesoriile adecvate și să le introduceți în poziția corectă.

#### Grătar

Introduceți grătarul cu inscripția "Microwave" orientată spre ușa aparatului și curbura orientată în jos. Vasele și formele de copt trebuie să fie întotdeauna amplasate pe grătar.

#### Tava universală sau tava de copt

Introduceți cu atenție tava universală sau tava de copt până la capăt, cu partea înclinată înspre ușa aparatului.

La prăjiturile însirocate folosiți tava universală, pentru ca zeama care se scurge să nu murdărească interiorul cuptorului.

### Forme de copt

Cele mai potrivite sunt formele de copt închise la culoare, din metal.

Formele din tablă albă, formele din ceramică sau cele din sticlă prelungesc timpul de coacere, iar produsele de brutărie și patiserie nu se vor rumeni uniform.

### Hârtie de copt

Folosiți numai hârtie de copt adecvată pentru temperatura aleasă. Tăiați întotdeauna hârtia de copt la dimensiunile potrivite.

### Valori de setare recomandate

În tabel este prezentat modul de încălzire optim pentru diverse produse de patiserie și brutărie. Temperatura și durata de coacere depind de tipul de aluat și greutatea acestuia. Din acest motiv, sunt recomandate diferite setări. Setări mai întâi valorile mai scăzute. La o temperatură mai scăzută, rumenirea este mai uniformă. Dacă este necesar, setați o temperatură mai ridicată data următoare.

**Indicație:** Duratele de coacere nu pot fi reduse prin setarea unor temperaturi mai înalte. În caz contrar, prăjiturile sau produsele mici de patiserie ar fi gata numai la exterior, însă în interior ar rămâne necoapte.

Setările se aplică doar în cazul introducerii preparatului în interiorul rece al cuptorului. Astfel economisiți energie în proporție de până la 20%. În cazul preîncălzirii cuptorului, durata de coacere se reduce cu câteva minute.





Pentru alimentele selectate este necesară preîncălzirea cuptorului, conform duratelor prezentate în tabel. Introduceți preparatul și accesoriile după ce ați preîncălzit interiorul cuptorului.

În cazul în care doriți să preparați o rețetă proprie, consultați indicațiile privind produsele de brutărie și patiserie din tabel. Pentru informații suplimentare, consultați recomandările pentru coacere, din continuarea tabelului cu setări.

Scoateți accesoriile neutilizate din interiorul cuptorului. Astfel, veți obține un rezultat de preparare optim și veți economisi energie în proporție de până la 20%.

Modul de încălzire utilizat:

-  Convecție aer 4D

Preparatul	Accesorii / veselă	Nivelul	Modul de încălzire	Temperatura în °C	Putere microunde în wați	Durata de preparare în min.
<b>Prăjituri în forme</b>						
Pandișpan, simplu	Formă rotundă/dreptunghiulară	1		140-160	-	55-70
Pandișpan, simplu	Formă rotundă/dreptunghiulară	1		160-180	90	30-40
Tartă fină cu fructe și blat din pandișpan	Formă de gugelhupf	1		150-170	-	45-60
Tartă fină cu fructe și blat din pandișpan	Formă de gugelhupf	1		170-190	90	35-45
Blat de tort din pandișpan	Formă pentru blat de tort	1		140-160	-	20-40
* Preîncălziți						
** Preîncălziți 5 minute, nu folosiți funcția de încălzire rapidă						

Preparatul	Accesorii / veselă	Nivelul	Modul de încălzire	Temperatura în °C	Putere microunde în wați	Durata de preparare în min.
Tort cu fructe sau brânză de vaci cu blat din aluat fraged	Formă demontabilă Ø26 cm	1		160-170	-	65-85
Tort cu fructe sau brânză de vaci cu blat din aluat fraged	Formă demontabilă Ø26 cm	1		160-180	90	45-55
Flan elvețian	Tavă pentru pizza	1		180-200	-	50-60
Tartă	Formă de tartă, tavă din tablă neagră	1		190-200	-	25-40
Gugelhupf cu aluat dospit	Formă de gugelhupf	1		150-160	-	65-75
Prăjitură cu aluat dospit în formă demontabilă	Formă demontabilă Ø28 cm	1		150-160	-	25-35
Blat de biscuiți, 2 ouă	Formă pentru blat de tort	1		160-170*	-	20-30
Tort de biscuiți, 3 ouă	Formă demontabilă Ø26 cm	1		160-170*	-	30-45
Tort de biscuiți, 6 ouă	Formă demontabilă Ø28 cm	1		150-170*	-	30-50
<b>Prăjituri la tavă</b>						
Pandișpan cu umplutură	Tavă de copt	1		150-170	-	20-40
Pandișpan, 2 niveluri	Tavă universală + tavă de copt	3+1		150-170	-	35-50
Prăjitură din aluat fraged cu umplutură uscată	Tavă de copt	1		160-180	-	30-45
Prăjitură din aluat fraged cu umplutură uscată, 2 niveluri	Tavă universală + tavă de copt	3+1		150-170	-	40-55
Prăjitură din aluat fraged cu umplutură zemoasă	Tavă universală	1		150-170	-	65-85
Flan elvețian	Tavă universală	1		180-200	-	45-55
Prăjitură din aluat dospit cu umplutură uscată	Tavă de copt	1		150-170	-	20-35
Prăjitură din aluat dospit cu umplutură uscată, 2 niveluri	Tavă universală + tavă de copt	3+1		160-170	-	25-35
Prăjitură din aluat dospit cu umplutură zemoasă	Tavă universală	1		160-180	-	50-60
Prăjitură dospită cu umplutură zemoasă, 2 niveluri	Tavă universală + tavă de copt	3+1		150-160	-	45-60
Franzelă împletită, colac împletit	Tavă de copt	1		150-160	-	35-45
Cozonac din 500 g de făină	Tavă universală	1		150-160	-	50-60
Ștrudel, dulce	Tavă universală	1		170-180	-	40-60
Ștrudel, congelat	Tavă de copt	1		190-210	-	30-45
Ștrudel, congelat	Tavă universală	1		200-220	90	20-25
<b>Produse mici de patiserie</b>						
Prăjituri mici	Tavă de copt	1		150**	-	20-30
Prăjituri mici, 2 niveluri	Tavă universală + tavă de copt	3+1		140**	-	30-40
Brioșe	Tavă de brioșe	2		160-180*	-	15-25
Brioșe, 2 niveluri	Tăvi de brioșe	3+1		150-170*	-	20-30
Produse mici de patiserie din aluat dospit	Tavă de copt	1		150-160	-	30-40
Foietaj	Tavă de copt	2		170-190*	-	20-45
Foietaj, 2 niveluri	Tavă universală + tavă de copt	3+1		170-190*	-	20-45
Choux	Tavă de copt	1		190-210	-	30-40
* Preîncălziți						
** Preîncălziți 5 minute, nu folosiți funcția de încălzire rapidă						

Preparatul	Accesorii / veselă	Nivelul	Modul de încălzire	Temperatura în °C	Putere microunde în wați	Durata de preparare în min.
Foietaj danez	Tavă de copt	1		160-180	-	20-30
<b>Fursecuri</b>						
Biscuiți șprițați	Tavă de copt	1		140-150**	-	25-35
Fursecuri	Tavă de copt	2		140-160	-	15-30
Fursecuri, 2 niveluri	Tavă universală + tavă de copt	3+1		130-150	-	20-35
Bezele	Tavă de copt	2		80-90*	-	120-150
Bezele, 2 niveluri	Tavă universală + tavă de copt	3+1		80-90*	-	120-180
Pricomigdale	Tavă de copt	2		90-110	-	20-40
Pricomigdale, 2 niveluri	Tavă universală + tavă de copt	3+1		90-110	-	20-40
* Preîncălziți						
** Preîncălziți 5 minute, nu folosiți funcția de încălzire rapidă						

### Recomandări pentru prăjituri și produse mici de patiserie

Doriți să stabiliți dacă prăjitura este coaptă bine.	Înțepați cu un bețișor de lemn în zona cea mai înaltă din prăjitură. Dacă aluatul nu se mai lipește de lemn, prăjitura este gata.
Prăjitura se lasă.	La următoarea utilizare, folosiți mai puțin lichid. Sau setați o temperatură mai redusă cu 10 °C și prelungiți timpul de coacere. Respectați ingredientele indicate și instrucțiunile de preparare din rețetă.
Prăjitura s-a ridicat în mijloc, iar pe margine a rămas joasă.	Ungeți numai partea de jos a formei demontabile. După coacere, desprindeți prăjitura cu atenție, cu ajutorul unui cuțit.
Sucul de fructe se revarsă.	Data următoare utilizați tava universală.
Produsele mici de brutărie/patiserie se lipesc la coacere unele de celelalte.	În jurul fiecărui produs de brutărie/patiserie trebuie să existe un spațiu de cca. 2 cm. Astfel este suficient loc pentru ca produsele de brutărie/patiserie să crească și să se poată rumeni de jur împrejur.
Prăjitura este prea uscată.	Setați o temperatură cu 10 °C mai mare și scurtați timpul de coacere.
Prăjitura este toată prea deschisă la culoare.	Dacă nivelul și accesoriul sunt cele corecte, atunci fie măriți temperatura, fie prelungiți durata de coacere.
Prăjitura este prea deschisă la culoare în partea de sus, însă prea închisă la culoare în partea de jos.	Data următoare introduceți prăjitura cu un nivel mai sus.
Prăjitura este prea închisă la culoare în partea de sus, însă prea deschisă la culoare în partea de jos.	Data următoare introduceți prăjitura cu un nivel mai jos. Alegeți o temperatură mai scăzută și prelungiți timpul de coacere.
Partea din spate a prăjiturii din forma dreptunghiulară este prea închisă la culoare.	Nu așezați forma de copt direct lângă peretele posterior, ci pe mijlocul accesoriului.
Prăjitura este toată prea închisă la culoare.	Data următoare alegeți o temperatură mai scăzută și eventual prelungiți timpul de coacere.
Produsul de brutărie/patiserie este rumenit neuniform.	Selectați o temperatură puțin mai scăzută. Și hârtia de patiserie care stă ieșită în afară poate influența circulația aerului. Tăiați întotdeauna hârtia de copt la dimensiunile potrivite. Aveți grijă ca forma de copt să nu stea direct în fața orificiilor peretelui posterior din interiorul cuptorului. La coacerea produselor mici de patiserie ar trebui pe cât posibil să folosiți mărimi și grosimi egale.
Ați copt pe mai multe niveluri. Pe tava de sus, produsele de brutărie/patiserie sunt mai închise la culoare decât cele de pe tava de jos.	Pentru coacerea pe mai multe niveluri, utilizați întotdeauna convecție aer 4D. Produsele de brutărie și patiserie în tăvi sau forme introduse simultan nu trebuie să fie gata în același timp.

Prăjitura arată bine, însă nu este coaptă bine în interior.	Coaceți la o temperatură mai scăzută un timp puțin mai lung și eventual adăugați mai puțin lichid. La prăjiturile cu umplutură zemoasă, precoaceți blatul. Presărați pe el migdale sfărâmate sau pesmet și adăugați apoi umplutura deasupra.
Prăjitura nu se desprinde la răsturnare.	Lăsați prăjitura după coacere să se răcească încă 5 până la 10 minute. Dacă tot nu se desprinde, utilizați un cuțit pentru a desprinde marginea cu atenție. Răsturnați prăjitura din nou și acoperiți forma de mai multe ori cu o pânză udă și rece. Data următoare ungeți forma cu grăsime și presărați-o cu pesmet.

## Pâine și chifle

Aparatul dvs. vă oferă numeroase moduri de încălzire pentru coacerea pâinii și a chiflilor. În tabelele cu setări găsiți setările optime pentru multe preparate.

Acordați atenție și indicațiilor din secțiunea despre lăsarea la dospit a aluatului.

Folosiți numai accesoriile originale ale aparatului dvs. Acestea sunt adaptate optim la interiorul cuptorului dvs. și la modurile de funcționare.

### Niveluri

Utilizați nivelurile de introducere indicate.

#### Coacere pe un singur nivel

Pentru coacerea pe un singur nivel utilizați următoarea variantă de nivel:

- Nivelul 1

#### Coacere pe două niveluri

Utilizați convecție aer 4D. Produsele de brutărie și patiserie în tăvi sau forme introduse simultan nu trebuie să fie gata în același timp.

- tavă universală: nivelul 3  
tavă de copt: nivelul 1
- Forme pe grătar  
primul grătar: nivelul 3  
al doilea grătar: nivelul 1

Prin prepararea simultană a felurilor de mâncare, puteți economisi energie în proporție de până la 45 %. Așezați formele în interiorul cuptorului una lângă cealaltă sau decalate, una deasupra celeilalte.

### Accesorii

Aveți grijă să utilizați întotdeauna accesoriile adecvate și să le introduceți în poziția corectă.

#### Grătar

Introduceți grătarul cu inscripția "Microwave" orientată spre ușa aparatului și curbura orientată în jos. Vasele și formele de copt trebuie să fie întotdeauna amplasate pe grătar.

#### Tava universală sau tava de copt

Introduceți cu atenție tava universală sau tava de copt până la capăt, cu partea înclinată înspre ușa aparatului.

#### Forme de copt

Cele mai potrivite sunt formele de copt închise la culoare, din metal.

Formele din tablă albă, formele din ceramică sau cele din sticlă prelungesc timpul de coacere, iar produsele de brutărie și patiserie nu se vor rumeni uniform.

#### Hârtie de copt

Folosiți numai hârtie de copt adecvată pentru temperatura aleasă. Tăiați întotdeauna hârtia de copt la dimensiunile potrivite.

## Produse congelate

Nu utilizați produse congelate, cu foarte multă gheață. Îndepărtați gheața de pe aliment.

Produsele congelate sunt precoapte parțial neuniform. Rumenirea neuniformă se menține și după coacere.

### Valori de setare recomandate

În tabel sunt prezentate temperaturile optime pentru prepararea unei varietăți de tipuri de pâine și chifle. Temperatura și durata de coacere depind de tipul de aluat și de greutatea acestuia. Din acest motiv, sunt recomandate diferite setări. Setări mai întâi valorile mai scăzute. La o temperatură mai scăzută se obține o rumenire mai uniformă. Dacă este necesar, data următoare setați o temperatură mai mare.

**Indicație:** Duratele de coacere nu pot fi reduse prin setarea unor temperaturi mai înalte. Pâinea sau chiflele ar fi gata numai pe exterior, însă în interior ar fi necoapte.

Setările se aplică doar în cazul introducerii preparatului în interiorul rece al cuptorului. Astfel economisiți energie în proporție de până la 20%. În cazul preîncălzirii cuptorului, durata de coacere se reduce cu câteva minute.

Pentru alimentele selectate este necesară preîncălzirea cuptorului, conform duratelor prezentate în tabel. Introduceți preparatul și accesoriile după ce ați preîncălzit interiorul cuptorului. Anumite preparate vă reușesc mai bine atunci când sunt coapte în mai mulți pași. Acestea sunt indicate în tabel.

Valorile de setare pentru aluaturile de pâine sunt valabile atât pentru aluaturi în tavă de copt, cât și pentru aluaturi într-o formă dreptunghiulară.



În cazul în care doriți să preparați o rețetă proprie, consultați indicațiile privind produsele de brutărie și patiserie din tabel.



Scoateți accesoriile neutilizate din interiorul cuptorului. Astfel, veți obține un rezultat de preparare optim și veți economisi energie în proporție de până la 20%.















### Atenție!

Nu turnați apă în spațiul de coacere fierbinte sau nu așezați veselă cu apă pe baza spațiului de coacere. Din cauza variației de temperatură se pot produce deteriorări ale emailului.

Moduri de încălzire utilizate:

-  Convecție aer 4D
-  Grill cu convecție aer

-  Grill mare
-  Grill suprafață mică

Preparatul	Accesorii	Nivelul	Modul de încălzire	Temperatura în °C / treapta de grill	Durata de preparare în min.
<b>Pâine</b>					
Pâine albă, 750 g	Tava universală sau formă dreptunghiulară	1		210-220* 180-190	10-15 25-35
Pâine intermediară, 1,5 kg	Tava universală sau formă dreptunghiulară	1		210-220* 180-190	10-15 40-50
Pâine integrală, 1 kg	Tavă universală	1		210-220* 180-190	10-15 40-50
Lipie	Tavă universală	1		220-240	20-30
<b>Chifle</b>					
Chifle sau baghete congelate, semipreparate	Tavă universală	2		200-220	10-20
Chifle, dulci, proaspete	Tavă	1		160-170*	15-25
Chifle, dulci, proaspete, 2 niveluri	Tavă universală + tavă de copt	3+1		150-160*	20-30
Chifle, proaspete	Tavă	1		170-190	25-35
Baghetă, semipreparată, refrigerată	Tavă universală	2		200-220	10-20
<b>Chifle, congelate</b>					
Chifle sau baghete congelate, semipreparate	Tavă universală	2		200-220	15-25
Produse de brutărie din aluat cu bicarbonat, crude	Tavă	1		200-220	15-25
Croissante, crude	Tavă	1		150-170*	20-35
<b>Pâine prăjită</b>					
Gratinarea pâinii prăjite, 4 bucăți	Grătar	2		3	5-15
Gratinarea pâinii prăjite, 12 bucăți	Grătar	2		250	5-15
Rumenirea feliilor de pâine prăjită	Grătar	3		3	3-6
* preîncălziți					

## Pizza, quiche și tartă picantă

Aparatul dvs. vă oferă numeroase moduri de încălzire pentru a prepara pizza, quiche și tartă picantă. În tabelele cu setări găsiți setările optime pentru multe preparate.

Acordați atenție și indicațiilor din secțiunea despre lăsarea la dospit a aluatului.

Folosiți numai accesoriile originale ale aparatului dvs. Acestea sunt adaptate optim la interiorul cuptorului dvs. și la modurile de funcționare.

### Coacerea în combinație cu microundele

Dacă veți coace folosind în combinație funcția de microunde, puteți scurta semnificativ timpul de preparare.

La funcționarea combinată puteți utiliza forme de copt normale din metal. Dacă se formează scânteii între forma de copt și grătar, verificați dacă exteriorul formei

este curat. Modificați poziția formei pe grătar. Dacă acest lucru nu ajută, coaceți în continuare fără microunde. Durata de coacere se prelungește.

Dacă utilizați forme din plastic, ceramică sau sticlă, timpul de coacere indicat în tabel se scurtează. Tartă picantă devine mai puțin maronie în partea de jos.

Coacerea în combinație cu funcția de microunde este posibilă doar pe un nivel.

### Niveluri

Utilizați nivelurile de introducere indicate.

### Coacere pe un singur nivel

Pentru coacerea pe un singur nivel utilizați următoarea variantă de nivel:

- Nivelul 1

**Coacere pe două niveluri**

Utilizați convecție aer 4D. Produsele de brutărie și patiserie în tăvi sau forme introduse simultan nu trebuie să fie gata în același timp.

- tavă universală: nivelul 3  
tavă de copt: nivelul 1
- Forme pe grătar  
primul grătar: nivelul 3  
al doilea grătar: nivelul 1

Prin prepararea simultană a felurilor de mâncare, puteți economisi energie în proporție de până la 45 %. Așezați formele în interiorul cuptorului una lângă cealaltă sau decalate, una deasupra celeilalte.

**Accesorii**

Aveți grijă să utilizați întotdeauna accesoriile adecvate și să le introduceți în poziția corectă.

**Grătar**

Introduceți grătarul cu inscripția "Microwave" orientată spre ușa aparatului și curbura orientată în jos. Vasele și formele de copt trebuie să fie întotdeauna amplasate pe grătar.

**Tava universală sau tava de copt**

Introduceți cu atenție tava universală sau tava de copt până la capăt, cu partea înclinată înspre ușa aparatului.

Pentru pizza cu multă umplutură, folosiți tava universală.

**Forme de copt**

Cele mai potrivite sunt formele de copt închise la culoare, din metal.

Formele din tablă albă, formele din ceramică sau cele din sticlă prelungesc timpul de coacere, iar produsele de brutărie și patiserie nu se vor rumeni uniform.

**Hârtie de copt**

Folosiți numai hârtie de copt adecvată pentru temperatura aleasă. Tăiați întotdeauna hârtia de copt la dimensiunile potrivite.

**Produse congelate**

Nu utilizați produse congelate, cu foarte multă gheață. Îndepărtați gheața de pe aliment.

Produsele congelate sunt precoapte parțial neuniform. Rumenirea neuniformă se menține și după coacere.

**Valori de setare recomandate**

În tabel găsiți modul de încălzire optim pentru diverse preparate. Temperatura și durata de coacere depind de tipul de aluat și greutatea acestuia. Din acest motiv, sunt recomandate diferite setări. Setări mai întâi valorile mai scăzute. La o temperatură mai scăzută, rumenirea este mai uniformă. Dacă este necesar, setați o temperatură mai ridicată data următoare.

**Indicație:** Duratele de coacere nu pot fi reduse prin setarea unor temperaturi mai înalte. Preparatul ar fi gata numai la exterior, însă în interior ar fi necopt.

Setările se aplică doar în cazul introducerii preparatului în interiorul rece al cuptorului. Astfel economisiți energie în proporție de până la 20%. În cazul preîncălzirii cuptorului, durata de coacere se reduce cu câteva minute.

Pentru alimentele selectate este necesară preîncălzirea cuptorului, conform duratelor prezentate în tabel.











Introduceți preparatul și accesoriile după ce ați preîncălzit interiorul cuptorului.

În cazul în care doriți să preparați o rețetă proprie, consultați indicațiile privind produsele de brutărie și patiserie din tabel.

Scoateți accesoriile neutilizate din interiorul cuptorului. Astfel, veți obține un rezultat de preparare optim și veți economisi energie în proporție de până la 20%.

Modul de încălzire utilizat:

-  Convecție aer 4D

Preparatul	Accesorii	Nivelul	Modul de încălzire	Temperatura în °C	Putere microunde în wați	Durata de preparare în min.
<b>Pizza</b>						
Pizza, proaspătă	Tavă	1		220-230	-	25-30
Pizza, proaspătă, 2 niveluri	Tavă universală + tavă de copt	3+1		180-200	-	35-45
Pizza, proaspătă, blat subțire	Tavă pentru pizza	1		230-240	-	20-30
Pizza, semipreparată	Grătar	1		210-230	-	10-20
<b>Pizza, congelată</b>						
Pizza, blat subțire, 1 bucată	Grătar	1		210-230	-	15-25
Pizza, blat subțire, 2 bucăți	Grătar + tavă	3+1		200-220	-	15-25
Pizza, blat gros, 1 bucată	Grătar	1		180-200	-	20-30
Pizza, blat gros, 2 bucăți	Tavă universală + grătar	3+1		160-180	-	25-35
Baghetă pizza	Grătar	1		200-220	-	20-30
Baghetă pizza, 2 bucăți	Tavă universală	1		180-200	90	10-20
Mini-pizza	Grătar	1		210-230	-	10-20
* preîncălziți						

Preparatul	Accesorii	Nivelul	Modul de încălzire	Temperatura în °C	Putere microunde în wați	Durata de preparare în min.
<b>Tarte picante &amp; quiche</b>						
Tarte picante în formă	Formă demontabilă Ø28 cm	1		170-190	-	50-60
Quiche	Formă de tartă, tavă din tablă neagră	1		190-210	-	35-50
Tartă flambată	Tavă universală	1		190-210*	-	15-25
Piroști	Formă de sufleu	1		170-190	-	50-70
Plăcintă Empanada	Tavă universală	1		180-190	-	35-45
Plăcintă Burek	Tavă universală	1		180-200	-	35-45
* preîncălziți						

## Sufleuri

Aparatul dvs. vă oferă numeroase moduri de încălzire pentru prepararea sufleurilor. În tabelele cu setări găsiți setările optime pentru multe preparate.

Folosiți numai accesoriile originale ale aparatului dvs. Acestea sunt adaptate optim la interiorul cuptorului dvs. și la modurile de funcționare.

### Prepararea cu microunde

Dacă preparați exclusiv cu Microunde sau în combinație cu Microunde, puteți scurta semnificativ timpul de preparare.

Utilizați întotdeauna veselă rezistentă la căldură, adecvată pentru microunde. Respectați indicațiile referitoare la vesela adecvată pentru microunde. → "Cuptorul cu microunde" la pagina 17

Scoateți mâncărurile gata preparate din ambalaj. Preparați mai repede și mai uniform în veselă adecvată pentru microunde.

### Niveluri de introducere

Folosiți întotdeauna nivelurile indicate.

Pe un nivel puteți prepara în forme sau cu tava universală.

- Forme pe grătar: nivelul 1
- Tavă universală: nivelul 2

Puteți prepara sufleuri și în baie de apă în tava universală. Pentru aceasta, introduceți tava universală pe nivelul 1.

Prin prepararea concomitentă a mâncărurilor, puteți economisi energie de până la 45 %. Așezați formele una lângă alta în interiorul cuptorului.

### Accesorii

Aveți grijă să utilizați întotdeauna accesoriile adecvate și să le introduceți în poziția corectă.

#### Grătar

Introduceți grătarul cu inscripția "Microwave" orientată spre ușa aparatului și curbura orientată în jos. Vasele și formele de copt trebuie să fie întotdeauna amplasate pe grătar.

#### Tavă universală

Introduceți cu atenție tava universală până la capăt, cu partea înclinată înspre ușa aparatului.

### Veselă

Pentru sufleuri și gratenuri utilizați un vas larg, plat. Într-un vas îngust, înalt, alimentele necesită mai mult timp și devin mai închise la culoare în partea de sus.

### Valori de setare recomandate

În tabel găsiți modul de încălzire optim pentru diverse sufleuri. Temperatura și durata de preparare depind de cantitate și de rețetă. Stadiul de preparare al unui sufleu depinde de mărimea vasului și de înălțimea sufleului. De aceea sunt indicate domeniile de setare. Încercați mai întâi cu valorile mai scăzute. La o temperatură mai scăzută se obține o rumenire mai uniformă. Dacă este necesar, data următoare setați valori mai mari.

**Indicație:** Timpul de preparare nu pot fi scurtați prin temperaturi mai ridicate. Sufleul ar fi preparat numai la exterior, însă în interior ar fi crud.

Valorile de setare sunt valabile pentru introducerea alimentului în cuptorul rece. Astfel economisiți energie în proporție de până la 20 %. Dacă preîncălziți, timpul de preparare indicați se scurtează cu câteva minute.

În cazul în care doriți să preparați după propria rețetă, orientați-vă în funcție de preparatele similare din tabel.











Scoateți din interiorul cuptorului accesoriile pe care nu le folosiți. Astfel veți obține un rezultat optim al preparării și economisiți energie în proporție de până la 20 %.



Moduri de încălzire utilizate:

-  Convecție aer 4D

-  Grill cu convecție aer

Preparatul	Accesorii / veselă	Nivelul	Modul de încălzire	Temperatura în °C	Putere microunde în wați	Durata de preparare în min.
Sufleu picant, ingrediente preparate	Formă de sufleu	1		170-190	-	40-55
Sufleu picant, ingrediente preparate	Formă de sufleu	1		140-160	360	20-30
Sufleu dulce	Formă de sufleu	1		160-180	-	40-50
Sufleu dulce	Formă de sufleu	1		140-160	360	25-35
Lasagna proaspătă, 1 kg	Formă de sufleu	1		160-180	-	50-60
Lasagna proaspătă, 1 kg	Formă de sufleu	1		180-200	360	20-30
Lasagna congelată, 400 g	Tavă universală	1		210-230	-	30-40
Cartofi gratinați, ingrediente crude, înălțime 4 cm	Formă de sufleu	1		170-180	-	55-65
Cartofi gratinați, ingrediente crude, înălțime 4 cm	Formă de sufleu	1		170-190	360	20-25
Sufleu	Formă de sufleu	1		160-170*	-	40-50

\* preîncălziți

## Carne de pasăre

Aparatul dvs. vă oferă diverse moduri de încălzire pentru prepararea cărnii de pasăre. În tabelele cu setări găsiți setările optime pentru unele preparate.

### Prăjirea pe grătar

Prăjirea pe grătar este adecvată în mod deosebit pentru carnea mare de pasăre sau pentru mai multe bucăți simultan.

Introduceți grătarul cu inscripția "Microwave" înspre ușa aparatului și curbura îndreptată în jos pe nivelul indicat. Suplimentar, introduceți tava universală cu marginea teșită înspre ușa aparatului pe nivelul de dedesubt.

În funcție de mărimea și de felul cărnii de pasăre, adăugați până la ½ litri de apă în tava universală. Se va colecta grăsimea scursă. Din suc scurs la prăjire puteți prepara un sos. În plus, astfel se formează mai puțin fum, iar interiorul cuptorului rămâne mai curat.

### Prăjirea în veselă

Utilizați numai veselă care este adecvată pentru cuptoare. Verificați dacă vesela încapă în interiorul cuptorului.

Cea mai adecvată este vesela din sticlă. Așezați vesela fierbinte din sticlă pe un suport uscat. Dacă suportul este umed sau rece, sticla se poate crăpa.

Cratițele lucioase din oțel inoxidabil sau aluminiu reflectă căldura ca o oglindă și, astfel, sunt adecvate doar relativ. Carnea de pasăre se prepară mai încet și se rumenește mai puțin. Utilizați o temperatură mai mare și/sau un timp de preparare mai lung.

Acordați atenție indicațiilor producătorului veselei dvs. de prăjire.

### Veselă descoperită

Pentru prăjirea cărnii de pasăre, cel mai bine utilizați o formă înaltă pentru prăjit. Așezați forma pe grătar. Dacă nu dispuneți de un vas potrivit, folosiți tava universală.

### Veselă acoperită

La prepararea în veselă acoperită, interiorul cuptorului rămâne considerabil mai curat. Aveți grijă să se potrivească bine capacul și să se închidă bine. Așezați vesela pe grătar.

La îndepărtarea capacului după preparare, pot fi degajați aburi fierbinți. Ridicați puțin capacul înspre partea din spate, pentru ca aburii să poată fi degajați în partea opusă corpului.

Carnea de pasăre poate deveni crocantă și într-o cratiță acoperită. Pentru aceasta, folosiți o cratiță cu capac de sticlă și setați o temperatură mai mare.

### Prăjirea în combinație cu microundele

Puteți prepara carne de pasăre deosebit de bine în combinație cu funcția de microunde. Astfel, timpul de preparare se diminuează semnificativ.

Spre deosebire de funcționarea convențională, durata de preparare depinde de greutatea totală la prăjirea în combinație cu microundele.

**Recomandare:** În cazul în care cantitățile dvs. diferă de cele indicate în tabelele de setări, vă ajută o regulă de bază: unei cantități duble îi corespunde o durată de preparare aproape dublă.

Utilizați întotdeauna veselă rezistentă la căldură, adecvată pentru microunde. Formele de prăjire din metal sau vasele din lut sunt adecvate numai pentru prăjirea fără microunde. Respectați indicațiile referitoare la vesela adecvată pentru microunde. → "Cuptorul cu microunde" la pagina 17

### Preparare la grill

În timpul utilizării grill-ului, țineți ușa aparatului închisă. Niciodată să nu preparați la grill cu ușa aparatului deschisă.

Introduceți grătarul cu inscripția "Microwave" înspre ușa aparatului și curbura îndreptată în jos pe nivelul

indicat. În plus introduceți tava universală cu marginea teșită înspre ușa aparatului cel puțin cu un nivel mai jos. Se va colecta grăsimea scursă.

Folosiți bucăți tăiate felii cât mai egale, cu grosime și greutate similare. Astfel se rumenesc uniform și rămân suculente. Așezați bucățile tăiate felii direct pe grătar.

Întoarceți bucățile de carne cu un clește de grătar. Dacă înțepați carnea cu o furculiță, aceasta își pierde sucul și se usucă.

#### Indicații

- Corpul de încălzit pentru grill comută la anumite intervale pe pornit și pe oprit, acest lucru este normal. Frecvența de conectare și deconectare depinde de treapta setată pentru grill.
- În timpul preparării la grill se poate produce fum.

#### Valori de setare recomandate

În tabel găsiți modul de încălzire optim pentru carnea de pasăre. Temperatura și durata de preparare depind de cantitatea, de natura și de temperatura alimentului. De aceea sunt indicate domenii de setare. Încercați mai întâi cu valorile mai scăzute. Dacă este necesar, data următoare setați valori mai mari.

Valorile de setare sunt valabile pentru introducerea păsărilor neumplute, gata pentru prăjit, la temperatura frigiderului, în cuptorul rece. Astfel economisiți energie în proporție de până la 20 %. Dacă preîncălziți, timpii de preparare indicați se scurtează cu câteva minute.

În tabel găsiți date pentru carnea de pasăre, cu greutatea propuse. Dacă doriți să preparați o pasăre grea, folosiți întotdeauna temperatura mai scăzută. În cazul mai multor bucăți, orientați-vă după greutatea bucății celei

mai grele pentru determinarea duratei de preparare. Bucățile individuale ar trebui să fie de mărimi aproximativ egale.

În general, cu cât este mai mare o pasăre, cu atât este mai scăzută temperatura și cu atât mai lungă este durata de preparare.

Întoarceți pasărea după cca. 1/2 până la 2/3 din timpul indicat.



**Indicație:** Folosiți numai hârtie de copt adecvată pentru temperatura aleasă. Tăiați întotdeauna hârtia de copt la dimensiunile potrivite.

#### Recomandări

- La rață sau gâscă, înțepați pielea de sub aripi. Astfel se va putea scurge grăsimea.
- La pieptul de rață crestați pielea. Nu întoarceți pieptul de rață.
- Atunci când întoarceți păsările, aveți grijă ca mai întâi să fie în jos partea cu pieptul, respectiv partea cu pielea.
- Pasărea devine deosebit de crocantă și capătă o culoare brună dacă spre sfârșitul timpului de prăjire o ungeți cu unt, apă sărată sau zeamă de portocale.

Scoateți din interiorul cuptorului accesoriile pe care nu le folosiți. Astfel veți obține un rezultat optim al preparării și economisiți energie în proporție de până la 20 %.

Moduri de încălzire utilizate:

-  Convecție aer 4D
-  Grill cu convecție aer
-  Grill mare

Preparatul	Accesorii / veselă	Nivelul	Modul de încălzire	Temperatura în °C / treapta de grill	Putere microunde în wați	Durata de preparare în min.
<b>Pui</b>						
Pui, 1 kg	Veselă fără capac	1		200-220	-	60-70
Pui, 1 kg	Veselă cu capac	1		230-250	360	25-35
File de piept de pui, 150 g fiecare (preparare la grill)	Grătar	2		3*	-	15-20
File de piept de pui, 2 bucăți a 150 g fiecare (preparare la grill)	Veselă fără capac	1		190-210	180	25-30
Bucăți mici de pui, 250 g fiecare	Grătar	2		220-230	-	30-35
Bucăți mici de pui, 4 bucăți a 250 g fiecare	Veselă fără capac	1		190-210	360	20-30
Crochete, bucăți de pui pane, congelate	Tavă universală	2		200-220	-	15-25
Crochete, bucăți de pui pane, congelate, 250 g	Tavă universală	1		190-210	360	15-20
Găină, 1,5 kg	Veselă fără capac	1		200-220	-	70-90
Găină, 1,5 kg	Veselă cu capac	1		200-220	360	30
					180	15-25
<b>Rață &amp; gâscă</b>						
Rață, 2 kg	Veselă fără capac	1		180-200	-	90-110

\* Preîncălziți 5 min.

Preparatul	Accesorii / veselă	Nivelul	Modul de încălzire	Temperatura în °C / treapta de grill	Putere microunde în wați	Durata de preparare în min.
Rață, 2 kg	Tavă universală	1		170-190	180	60-80
Piept de rață, 300 g fiecare	Grătar	2		230-250	-	25-30
Gâscă, 3 kg	Veselă fără capac	1		160-170	-	120-150
Gâscă, 3 kg	Veselă fără capac	1		170-190	180	80-90
Pulpe de gâscă, 350 g fiecare	Grătar	2		210-230	-	40-50
Pulpe de gâscă, 350 g fiecare	Tavă universală	1		170-190	180	30-40
<b>Curcan</b>						
Curcan fraged, 2,5 kg	Veselă fără capac	1		180-190	-	70-90
Curcan fraged, 2,5 kg	Veselă cu capac	1		210-230	360	45-50
Piept de curcan, fără os, 1 kg	Veselă cu capac	1		240-260	-	80-100
Pulpă superioară de curcan, cu os, 1 kg	Veselă fără capac	1		180-200	-	80-100
Pulpă superioară de curcan, cu os, 1 kg	Veselă cu capac	1		210-230	360	45-50
* Preîncălziți 5 min.						

## Carne

Aparatul dvs. vă oferă numeroase moduri de încălzire pentru prepararea cărnii. În tabelele cu setări găsiți setările optime pentru multe preparate.

### Prăjirea și brezarea

Ungeți carnea slabă cu grăsime după gust sau acoperiți-o cu felii de slănină.

Crestați șoricul cu tăieturi în cruciș. Atunci când întoarceți friptura, aveți grijă ca mai întâi să fie șoricul în partea de jos.

Când friptura este gata, ar trebui lăsată să mai stea 10 minute în interiorul cuptorului deconectat, închis. Astfel, zeama cărnii se distribuie mai bine. Eventual înfășurați friptura în folie de aluminiu. În timpul de preparare indicat nu este cuprinsă și perioada recomandată pentru odihna preparatului.

### Prăjirea pe grătar

Pe grătar, carnea devine deosebit de crocantă pe toate părțile.

În funcție de mărimea și de felul cărnii, adăugați până la ½ litri de apă în tava universală. Vor fi colectate grăsimea și sucul de la prăjire. Din sucul scurs la prăjire puteți prepara un sos. În plus, astfel se formează mai puțin fum, iar interiorul cuptorului rămâne mai curat.

Introduceți grătarul cu inscripția "Microwave" înspre ușa aparatului și curbura îndreptată în jos pe nivelul indicat. Suplimentar, introduceți tava universală cu marginea teșită înspre ușa aparatului pe nivelul de dedesubt.

### Prăjirea și brezarea în veselă

Prăjirea și brezarea în veselă se fac mai confortabil. Cu vesela puteți scoate mai simplu friptura din interiorul cuptorului, putând prepara sosul direct în vasul respectiv.

Folosiți numai veselă care este adecvată pentru utilizarea în cuptor. Verificați dacă vesela încapă în interiorul cuptorului.

Cea mai adecvată este vesela din sticlă. Așezați vesela fierbinte din sticlă pe un suport uscat. Dacă suportul este umed sau rece, sticla se poate crăpa.

La carnea slabă adăugați puțin lichid. În vesela din sticlă, fundul vasului ar trebui să fie acoperit cu un strat de cca. ½ cm.

Cantitatea de lichid depinde de tipul de carne și de materialul veselei și de utilizarea sau nu a unui capac. Dacă preparați carne în cratițe de metal emailate sau de culoare închisă, este necesară o cantitate mai mare de lichid decât în vesela din sticlă.

Lichidul din vas se evaporă în timpul prăjirii. Dacă este necesar, completați cu atenție cu lichid.

Cratițele lucioase din oțel inoxidabil sau aluminiu reflectă căldura ca o oglindă și, astfel, sunt adecvate doar relativ. Carnea se prepară mai încet și se rumenește mai puțin. Utilizați o temperatură mai mare și/sau un timp de preparare mai lung.

Acordați atenție indicațiilor producătorului veselei dvs. de prăjire.

#### Veselă descoperită

Pentru prăjirea cărnii, cel mai bine utilizați o formă înaltă pentru prăjit. Așezați forma pe grătar. Dacă nu dispuneți de un vas potrivit, folosiți tava universală.

#### Veselă acoperită

La prepararea în veselă acoperită, interiorul cuptorului rămâne considerabil mai curat. Aveți grijă să se potrivească bine capacul și să se închidă bine. Așezați vesela pe grătar.

Distanța dintre carne și capac ar trebui să măsoare minim 3 cm. Carnea se poate umfla.

La îndepărtarea capacului după preparare, pot fi degajați aburi fierbinți. Ridicați puțin capacul înspre

partea din spate, pentru ca aburii să poată fi degajați în partea opusă corpului.

Pentru brezare, rumeniți carnea în prealabil, conform necesarului. Pentru sosul de brezare, adăugați apă, vin, oțet sau altele similare. Nivelul de lichid din vas trebuie să fie de 1-2 cm.

Lichidul din vas se evaporă în timpul prăjirii. Dacă este necesar, completați cu atenție cu lichid.

Carnea poate deveni crocantă și într-o cratiță acoperită. Pentru aceasta, folosiți o cratiță cu capac de sticlă și setați o temperatură mai mare.

### Prăjirea în combinație cu microundele

Anumite preparate pot fi pregătite în combinație cu microundele. Astfel, timpul de preparare se diminuează semnificativ.

Spre deosebire de funcționarea convențională, durata de preparare depinde de greutatea totală la prăjirea în combinație cu microundele.

**Recomandare:** În cazul în care cantitățile dvs. diferă de cele indicate în tabelele de setări, vă ajută o regulă de bază: unei cantități duble îi corespunde o durată de preparare aproape dublă.

Utilizați întotdeauna vesela rezistentă la căldură, adecvată pentru microundele. Formele de prăjire din metal sau vasele din lut sunt adecvate numai pentru prăjirea fără microundele. Respectați indicațiile referitoare la vesela adecvată pentru microundele. → "Cuptorul cu microunde" la pagina 17

### Atenție!

Dacă utilizați o pungă pentru friptură, nu o închideți cu clipsuri din metal. Folosiți sfoară de bucătărie. Nu utilizați țepușe din metal pentru rulade. Se pot forma scântei.

### Preparare la grill

În timpul utilizării grill-ului, țineți ușa aparatului închisă. Niciodată să nu preparați la grill cu ușa aparatului deschisă.

Introduceți grătarul cu inscripția "Microwave" înspre ușa aparatului și curbura îndreptată în jos pe nivelul indicat. În plus introduceți tava universală cu marginea teșită înspre ușa aparatului cel puțin cu un nivel mai jos. Se va colecta grăsimea scursă.

Folosiți bucăți tăiate felii cât mai egale, cu grosime și greutate similare. Astfel se rumenesc uniform și rămân suculente. Așezați bucățile tăiate felii direct pe grătar.

Întoarceți bucățile de carne cu un clește de grătar. Dacă înțepați carnea cu o furculiță, aceasta își pierde sucul și se usucă.

Sărați preparatul la grill numai după ce ați preparat la grill. Sarea extrage apa din carne.

### Indicații

- Corpul de încălzit pentru grill comută la anumite intervale pe pornit și pe oprit, acest lucru este normal. Frecvența de conectare și deconectare depinde de treapta setată pentru grill.
- În timpul preparării la grill se poate produce fum.

### Valori de setare recomandate

În tabel găsiți modul de încălzire optim pentru numeroase preparate din carne. Temperatura și durata de preparare depind de cantitatea, de natura și de temperatura alimentului. De aceea sunt indicate domeniile de setare. Încercați mai întâi cu valorile mai scăzute. Dacă este necesar, data următoare setați valori mai mari.

Valorile de setare sunt valabile pentru introducerea cărnii la temperatura frigiderului în interiorul cuptorului rece. Astfel economisiți energie în proporție de până la 20 %. Dacă preîncălziți, timpii de preparare indicați se scurtează cu câteva minute.

În tabel găsiți date pentru bucăți de friptură, cu greutate propuse. Dacă doriți să preparați o bucată de carne mai grea, folosiți întotdeauna temperatura mai scăzută. În cazul mai multor bucăți, orientați-vă după greutatea bucății celei mai grele pentru determinarea duratei de preparare. Bucățile individuale ar trebui să fie de mărimi aproximativ egale.



În general, cu cât este mai mare friptura, cu atât este mai scăzută temperatura și cu atât este mai lungă durata de preparare.

Întoarceți friptura și bucățile pentru grill după cca. 1/2 până la 2/3 din timpul indicat.























În cazul în care doriți să preparați după propria rețetă, orientați-vă în funcție de preparatele similare. Informații suplimentare găsiți în sugestiile pentru prăjire, brezare și prepararea la grill, în continuarea tabelului cu setări.

Scoateți din interiorul cuptorului accesoriile pe care nu le folosiți. Astfel veți obține un rezultat optim al preparării și economisiți energie în proporție de până la 20 %.

Moduri de încălzire utilizate:

-  Convecție aer 4D
-  Grill cu convecție aer

-  Grill mare
-  Microunde

Preparatul	Accesorii / veselă	Nivelul	Modul de încălzire	Temperatura în °C / treapta de grill	Putere microunde în wași	Durata de preparare în min.
<b>Carne de porc</b>						
Friptură de porc fără șorici, de ex. ceafă, 1,5 kg	Veselă neacoperită	1		180-200	-	120-130
Friptură de porc fără șorici, de ex. ceafă, 1,5 kg	Veselă acoperită	1		180-200	180	40-50
Friptură de porc cu șorici de ex. spată, 2 kg	Veselă neacoperită	1		190-200	-	130-140
Friptură din pulpă de porc, 1,5 kg	Veselă neacoperită	1		220-230	-	70-80
Friptură din pulpă de porc, 1,5 kg	Veselă acoperită	1		230-240	90	50-60
File de porc, 400 g	Grătar	2		220-230	-	20-25
Cotlet de porc cu os, 1 kg (adăugați puțină apă)	Veselă acoperită	1		210-220	-	60-80
Cotlet de porc cu os, 1 kg	Veselă neacoperită	1		-	360	40-50
Fripturi de porc, grosime 2 cm	Grătar	3		2	-	16-20
Medalioane de porc, grosime 3 cm (preîncălziți 5 minute)	Grătar	3		3*	-	8-12
<b>Carne de vită</b>						
File de vită, mediu, 1 kg	Veselă neacoperită	1		210-220	-	40-50
Friptură de vită înăbușită, 1,5 kg	Veselă acoperită	1		200-220	-	130-140
Friptură de vită, mediu, 1,5 kg	Veselă neacoperită	1		220-230	-	60-70
Friptură, 3 cm grosime, mediu	Grătar	2		3	-	15-20
Burger, grosime 3-4 cm****	Grătar	2		3	-	20-30
<b>Carne de vițel</b>						
Friptură de vițel, 1,5 kg	Veselă neacoperită	1		160-170	-	100-120
Friptură de vițel, 1,5 kg	Veselă acoperită	1		200-210	90	70-80
Rasol de vițel, 1,5 kg	Veselă neacoperită	1		200-220	180	30
					90	30-40
<b>Carne de miel</b>						
Pulpă de miel fără os, mediu, 1,5 kg	Veselă neacoperită	1		170-190	-	50-70
Spată de miel cu os**	Veselă neacoperită	1		180-190	-	40-50
Spată de miel cu os**	Veselă neacoperită	1		190-210	90	30-40
Cotlet de miel***	Grătar	2		3	-	12-18
<b>Cârnați</b>						
Cârnați pentru grill	Grătar	2		3	-	10-20
* Preîncălziți						
** Fără întoarcere						
*** Introduceți dedesubt tava universală la nivelul 1						
**** Întoarceți după 2/3 din timpul total						

Preparatul	Accesorii / veselă	Nivelul	Modul de încălzire	Temperatura în °C / treapta de grill	Putere microunde în wați	Durata de preparare în min.
<b>Preparate din carne</b>						
Friptură din carne tocată, 1 kg	Veselă neacoperită	1	☒	170-180	-	70-80
Friptură din carne tocată, 1 kg + 50 ml apă	Veselă neacoperită	1	☒	170-190	360	30-40
* Preîncălziți						
** Fără întoarcere						
*** Introduceți dedesubt tava universală la nivelul 1						
**** Întoarceți după 2/3 din timpul total						

## Sugestii pentru prăjire și brezare

Interiorul cuptorului se murdărește foarte tare.	Preparați produsul într-o cratiță acoperită la temperatură mai înaltă sau folosiți tava pentru grill. Dacă folosiți tava pentru grill, veți obține rezultate optime la prăjire. Puteți cumpăra tava pentru grill ulterior, ca accesoriu special.
Friptura este prea închisă la culoare și crusta este pe alocuri arsă și/sau friptura este prea uscată.	Verificați nivelul și temperatura. Data următoare alegeți o temperatură mai scăzută și eventual scurtați timpul de prăjire.
Crusta este prea subțire.	Măriți temperatura sau conectați grill-ul pentru scurt timp la sfârșitul duratei de prăjire.
Friptura arată bine, dar sosul este ars.	La următoarea utilizare, alegeți un vas de prăjit mai mic și eventual adăugați mai mult lichid.
Friptura arată bine, dar sosul este prea deschis la culoare și apos.	La următoarea utilizare, alegeți un vas mai mare și eventual adăugați mai puțin lichid.
Carnea se arde la brezare.	Capacul trebuie să se potrivească cu vasul de prăjit și să se închidă bine. Reduceți temperatura și, dacă este necesar, mai adăugați lichid în timpul brezării.
Friptura nu este pătrunsă.	Tăiați friptura felii. Preparați sosul în vasul de prăjire și adăugați feliile de friptură în sos. Finalizați prepararea cărnii numai în regimul cu microunde.

## Pește

Aparatul dvs. vă oferă diverse moduri de încălzire pentru prepararea peștelui. În tabelele cu setări găsiți setările optime pentru multe preparate.

Peștele întreg nu trebuie întors. Introduceți peștele întreg în interiorul cuptorului în poziția sa de înot, cu înotătoarea dorsală în sus. Un cartof tăiat sau un vas mic termorezistent plasat în interiorul peștelui îi conferă acestuia stabilitate.

Veți recunoaște că peștele este gătit dacă înotătoarea dorsală se desprinde ușor.

### Prăjirea și prepararea la grill, pe grătar

Introduceți grătarul cu inscripția "Microwave" înspre ușa aparatului și curbura îndreptată în jos pe nivelul indicat. În plus introduceți tava universală cu marginea teșită înspre ușa aparatului cel puțin cu un nivel mai jos.

În funcție de mărimea și de tipul de pește, adăugați până la ½ litri de apă în tava universală. Lichidul care picură va fi colectat. Astfel se formează mai puțin fum și interiorul cuptorului rămâne mai curat.

În timpul utilizării grill-ului, țineți ușa aparatului închisă. Niciodată să nu preparați la grill cu ușa aparatului deschisă.

Folosiți bucăți tăiate felii cât mai egale, cu grosime și greutate similare. Astfel se rumenesc uniform și rămân suculente. Așezați bucățile tăiate felii direct pe grătar.

Întoarceți bucățile de carne cu un clește de grătar. Dacă înțepați peștele cu o furculiță, acesta își pierde sucul și se usucă.

### Indicații

- Corpul de încălzit pentru grill comută la anumite intervale pe pornit și pe oprit, acest lucru este normal. Frecvența de conectare și deconectare depinde de treapta setată pentru grill.
- În timpul preparării la grill se poate produce fum.

### Prăjirea și prepararea înăbușită în veselă

Folosiți numai veselă care este adecvată pentru utilizarea în cuptor. Verificați dacă vesela încapă în interiorul cuptorului.

Cea mai adecvată este vesela din sticlă. Așezați vesela fierbinte din sticlă pe un suport uscat. Dacă suportul este umed sau rece, sticla se poate crăpa.

Cratițele lucioase din oțel inoxidabil sau aluminiu reflectă căldura ca o oglindă și, astfel, sunt adecvate doar relativ. Peștele se prepară mai încet și se rumenește mai puțin. Utilizați o temperatură mai mare și/sau un timp de preparare mai lung.

Acordați atenție indicațiilor producătorului veselei dvs. de prăjire.

### Veselă descoperită

Pentru prepararea peștelui întreg, cel mai bine utilizați o formă înaltă pentru prăjit. Așezați forma pe grătar. Dacă nu dispuneți de un vas potrivit, folosiți tava universală.

### Veselă acoperită

La prepararea în veselă acoperită, interiorul cuptorului rămâne considerabil mai curat. Aveți grijă să se potrivească bine capacul și să se închidă bine. Așezați vesela pe grătar.

Pentru prepararea înăbușită, adăugați două până la trei linguri de lichid și puțină zeamă de lămâie sau oțet în vas.

La îndepărtarea capacului după preparare, pot fi degajați aburi fierbinți. Ridicați puțin capacul înspre partea din spate, pentru ca aburii să poată fi degajați în partea opusă corpului.

Peștele poate deveni crocant și într-o cratiță acoperită. Pentru aceasta, folosiți o cratiță cu capac de sticlă și setați o temperatură mai mare.

### Fierbere înăbușită cu funcția Microunde

Puteți fierbe înăbușit peștele și folosind microundele.

Pentru aceasta, utilizați un vas închis adecvat pentru microunde sau acoperiți cu o farfurie sau folie specială pentru microunde. Respectați indicațiile referitoare la vesela adecvată pentru microunde. → "Cuptorul cu microunde" la pagina 17

Gustul propriu se păstrează în mare parte și puteți utiliza cu economie sarea și condimentele. Pentru pești întregi, adăugați una până la trei linguri de apă sau suc de lămâie.

După preparare, lăsați peștele să se odihnească încă 2 - 3 minute pentru egalizarea temperaturii.

Scoateți mâncărurile gata preparate din ambalaj. Preparați mai repede și mai uniform în veselă adecvată pentru microunde.

### Valori de setare recomandate

În tabel găsiți modul de încălzire optim pentru preparatele dvs. din pește. Temperatura și durata de

preparare depind de cantitatea, de natura și de temperatura alimentului. De aceea sunt indicate domenii de setare. Încercați mai întâi cu valorile mai scăzute. Dacă este necesar, data următoare setați valori mai mari.

Valorile de setare sunt valabile pentru introducerea peștelui la temperatura frigiderului în interiorul cuptorului rece. Astfel economisiți energie în proporție de până la 20 %. Dacă preîncălziți, timpii de preparare indicați se scurtează cu câteva minute.

În tabel găsiți date pentru pește, cu greutatea propusă. Dacă doriți să preparați un pește mai greu, folosiți întotdeauna temperatura mai scăzută. În cazul mai multor pești, orientați-vă după greutatea peștelui celui mai greu pentru determinarea duratei de preparare. Peștii individuali ar trebui să fie de mărimi aproximativ egale.





În general, cu cât este mai mare un pește, cu atât este mai scăzută temperatura și cu atât este mai lungă durata de preparare.







Întoarceți peștele care nu este în poziția de înot după cca. 1/2 până la 2/3 din timpul indicat.









**Indicație:** Folosiți numai hârtie de copt adecvată pentru temperatura aleasă. Tăiați întotdeauna hârtia de copt la dimensiunile potrivite.

Scoateți din interiorul cuptorului accesoriile pe care nu le folosiți. Astfel veți obține un rezultat optim al preparării și economisiți energie în proporție de până la 20 %.

Moduri de încălzire utilizate:

-  Convecție aer 4D
-  Grill cu convecție aer
-  Grill mare
-  Microunde

Preparatul	Accesorii / veselă	Nivelul	Modul de încălzire	Temperatura în °C / treapta de grill	Putere microunde în wați	Durata de preparare în min.
<b>Pește</b>						
Pește întreg preparat la grill 300 g, de ex. păstrăv	Veselă neacoperită	1		170-190	-	20-30
Pește întreg preparat la grill 300 g, de ex. păstrăv	Grătar	2		230-250	90	15-20
Pește, fiert înăbușit, întreg 300 g, de ex. păstrăv	Veselă acoperită	1		-	600	3
					360	2-7
Pește întreg preparat la grill 1,5 kg, de ex. somon	Veselă neacoperită	1		170-190	-	30-40
Pește întreg, fiert înăbușit, 1,5 kg, de ex. somon	Veselă acoperită	1		-	600	10
					360	10-15
<b>Fileuri de pește</b>						
File de pește, natur, preparat la grill	Grătar	2		1*	-	15-25
* preîncălziți						
** Dedesubt introduceți tava universală la nivelul 1						
*** întoarceți din când în când						

Preparatul	Accesorii / veselă	Nivelul	Modul de încălzire	Temperatura în °C / treapta de grill	Putere microunde în wați	Durata de preparare în min.
File de pește, natur, fiert înăbușit 400 g	Veselă acoperită	1		-	600	4
					360	5-15
<b>Medalioane de pește</b>						
Medalion de pește, grosime 3 cm**	Grătar	2		3	-	18-22
<b>Pește, congelat</b>						
Pește întreg 300 g, de ex. păstrăv	Veselă acoperită	1		-	600	5
					360	7-12
File de pește, natur	Veselă acoperită	1		210-230	-	30-45
File de pește, natur, 400 g	Veselă acoperită	1		-	600	10-15
File de pește, gratinat	Grătar	2		220-240	-	35-45
File de pește, gratinat, 400 g	Veselă neacoperită	1		200-220	360	15-20
Crochete din pește***	Tavă de copt	1		220-240	-	15-25
<b>Preparate din pește</b>						
Terină de pește, 1000 g	Formă de terină	1		-	360	20-25
* preîncălziți						
** Dedesubt introduceți tava universală la nivelul 1						
*** întoarceți din când în când						

## Legume și garnituri

Aici găsiți informații pentru prepararea legumelor la grill, a cartofilor și a produselor din cartofi congelate.

Scoateți din interiorul cuptorului accesoriile pe care nu le folosiți. Astfel veți obține un rezultat optim al preparării și economisiți energie.

### Prepararea în combinație cu funcția microunde

Dacă doriți să preparați în combinație cu microundele, utilizați întotdeauna un vas închis adecvat pentru microunde. Dacă nu aveți un capac corespunzător pentru veselă, utilizați o farfurie sau folie specială pentru microunde. Respectați indicațiile referitoare la vesela adecvată pentru microunde.

Alimentele feliate sunt gata mai rapid decât cele groase. Repartizați din acest motiv alimentele cât mai plan în veselă.

Cerealele produc multă spumă la preparare. Utilizați veselă înaltă cu capac pentru toate produsele din cereale, ca de ex. orezul.

Gustul propriu al alimentelor se păstrează considerabil. Astfel puteți utiliza cu economie sarea și condimentele.

În cazul în care nu găsiți date în tabelul de setări pentru cantitatea de preparat pregătită de dvs., prelungiți sau scurtați timpul de preparare după următoarea regulă: unei cantități duble îi corespunde o durată de preparare aproape dublă.

Pe parcurs, amestecați sau întoarceți preparatele de două sau de trei ori. Lăsați preparatele să se odihnească încă două până la trei minute după încălzire, pentru egalizarea temperaturii.

Preparatele cedează căldură către veselă. Și la funcționarea exclusivă cu microunde, temperatura poate fi foarte ridicată.

### Niveluri

Utilizați nivelurile de introducere indicate.

#### Prepararea pe un nivel

Respectați indicațiile din tabel.

#### Prepararea pe două niveluri

Utilizați convecție aer 4D. Tăvile introduse în același timp nu trebuie să fie gata în același timp.

- tavă universală: nivelul 3
- tavă de copt: nivelul 1

### Accesorii

Aveți grijă să utilizați întotdeauna accesoriile adecvate și să le introduceți în poziția corectă.

#### Grătar

Introduceți grătarul cu inscripția "Microwave" orientată spre ușa aparatului și curbura orientată în jos. Vasele și formele de copt trebuie să fie întotdeauna amplasate pe grătar.

#### Tava universală sau tava de copt

Introduceți cu atenție tava universală sau tava de copt până la capăt, cu partea înclinată înspre ușa aparatului.

#### Hârtie de copt

Folosiți numai hârtie de copt adecvată pentru temperatura aleasă. Tăiați întotdeauna hârtia de copt la dimensiunile potrivite.

### Valori de setare recomandate

În tabel găsiți modul de încălzire optim pentru diverse preparate. Temperatura și durata de preparare depind



























de cantitatea și natura alimentelor. De aceea sunt indicate domenii de setare. Încercați mai întâi cu valorile mai scăzute. La o temperatură mai scăzută se obține o rumenire mai uniformă. Dacă este necesar, data următoare setați valori mai mari.

Valorile de setare sunt valabile pentru introducerea alimentului în cuptorul rece. Dacă preîncălziți, timpii indicați se scurtează cu câteva minute.

În cazul în care doriți să preparați după propria rețetă, orientați-vă în funcție de preparatele similare din tabel.

Moduri de încălzire utilizate:

-  Convecție aer 4D
-  Grill cu convecție aer
-  Grill mare
-  Microunde

Preparatul	Accesorii / veselă	Nivelul	Modul de încălzire	Temperatura în °C / treapta de grill	Putere microunde în wați	Durata de preparare în min.
<b>Legume proaspete</b>						
Legume proaspete, 250 g*	Veselă acoperită	1		-	600	8-12
Legume proaspete, 500 g*	Veselă acoperită	1		-	600	12-17
<b>Legume congelate</b>						
Spanac, 450 g*	Veselă acoperită	1		-	600	13-18
Amestec de legume, 250 g + 25 ml apă*	Veselă acoperită	1		-	600	10-14
Amestec de legume, 500 g + 25 ml apă*	Veselă acoperită	1		-	600	15-20
<b>Preparate din legume</b>						
Legume la grill	Tavă universală	3		3	-	10-15
<b>Cartofi</b>						
Cartofi copti, jumătăți	Tavă universală	1		160-180	-	45-60
Cartofi copti, jumătăți, 1 kg	Tavă universală	2		200-220	360	15-20
Cartofi întregi fierți în coajă, 250 g*	Veselă acoperită	1		-	600	10-13
Sferturi de cartofi fierți, 500 g*	Veselă acoperită	1		-	600	12-15
<b>Produse din cartofi, congelate</b>						
Cartofi Rôsti	Tavă universală	2		180-200	-	20-30
Buzunărele din cartofi, umplute	Tavă universală	2		200-220	-	18-28
Crochete (întoarceți din când în când)	Tavă de copt	1		210-230	-	15-25
Cartofi prăjiți (întoarceți din când în când)	Tavă de copt	1		200-210	-	20-30
Cartofi prăjiți, 500 g	Tavă universală	2		250-270	180	15-20
Cartofi prăjiți, 2 nivele (întoarceți din când în când)	Tavă universală + tavă de copt	3+1		200-220	-	30-40
<b>Orez</b>						
Orez cu bob lung, 250 g + 500 ml apă	Veselă acoperită	1		-	600	7-9
					180	13-16
Orez natur, 250 g + 650 ml apă	Veselă acoperită	1		-	600	11-13
					180	25-30
Rizoto, 250 g + 900 ml apă	Veselă acoperită	1		-	600	12-14
					180	22-27
<b>Cereale</b>						
Cușcuș, 250 g + 500 ml apă	Veselă acoperită	1		-	600	6-8

\* Pe parcurs amestecați o dată sau de două ori

Preparatul	Accesorii / veselă	Nivelul	Modul de încălzire	Temperatura în °C / treapta de grill	Putere microunde în wați	Durata de preparare în min.
Mei întreg, 250 g + 600 ml apă	Veselă acoperită	1		-	600	8-10
					180	10-15
Mămăligă, 125 g + 500 ml apă*	Veselă acoperită	1		-	600	6-8
Arpacas, 250 g + 750 ml apă	Veselă acoperită	1		-	600	11-13
					180	15-20
<b>Ou</b>						
Supă royale din 2 ouă	Veselă acoperită	1		-	360	6-8
* Pe parcurs amestecați o dată sau de două ori						

## Desert

Cu aparatul dvs. puteți prepara iaurt și diverse deserturi.

Pentru prepararea cu microunde utilizați întotdeauna veselă termorezistentă, adecvată pentru microunde. Respectați indicațiile referitoare la vesela adecvată pentru microunde. → "Cuptorul cu microunde" la pagina 17

Atunci când puneți vesela pe grătar, introduceți grătarul cu inscripția "Microwave" înspre ușa aparatului și curbura îndreptată în jos.

### Prepararea iaurtului

Scoateți din interiorul cuptorului accesoriile și suporturile pentru tăvi. Interiorul cuptorului trebuie să fie gol.

- Încălziți 1 litru de lapte (grăsime 3,5 %) la 90 °C pe plită și lăsați-l să se răcească la 40 °C. În cazul laptelui UHT este suficientă încălzirea la 40 °C.
- Adăugați 150 g de iaurt (la temperatura frigiderului) și amestecați.
- Turnați-l în cești sau în borcane mici și acoperiți-le cu folie alimentară.
- Așezați ceștile sau borcanele pe baza cuptorului și setați după cum este indicat în tabel.
- După preparare, lăsați iaurtul la răcit în frigider.

### Budincă din praf de budincă

Amestecați praful de budincă, conform instrucțiunilor de pe ambalaj, cu apă și zahăr într-un vas înalt adecvat pentru microunde. Reglați în modul indicat în tabel.

În momentul în care crește nivelul laptelui, amestecați bine. Repetați această acțiune de două, trei ori.

### Prepararea orezului cu lapte

- Cântăriți orezul și adăugați de 4 ori cantitatea respectivă de lapte.
- Turnați orezul și laptele într-un vas înalt adecvat pentru microunde.
- Reglați conform indicației din tabel.
- În momentul în care crește nivelul laptelui, amestecați bine și reduceți puterea microundelor conform indicațiilor din tabel. Amestecați de mai multe ori pe durata continuării fierberii.

## Compot

Cântăriți fructele într-un vas adecvat pentru microunde și adăugați o lingură de apă la 100 g. Adăugați zahăr și condimente după gust. Acoperiți vasul și reglați conform indicației din tabel.

Pe parcursul preparării, amestecați de două, trei ori.

### Floricele pentru microunde

Utilizați un vas de sticlă plan, rezistent la căldură, de ex. capacul unei forme de sufleu. Nu folosiți porțelan sau farfuria foarte adâncite.

Așezați punga de floricele cu partea marcată în jos pe vas. Reglați în modul indicat în tabel. În funcție de produs și de cantitate, poate fi necesară o ajustare a timpului.



Pentru ca floricele să nu se ardă, scoateți punga de floricele după 1 ½ minut și agitați-o. Ștergeți interiorul cuptorului după preparare.





### Avertizare – Pericol de arsuri!

În cazul alimentelor închise într-un ambalaj etanș, ambalajul poate crăpa. Respectați întotdeauna specificațiile de pe ambalaj. Scoateți întotdeauna preparatele din spațiul de coacere cu o mănușă de bucătărie.

## Valori de setare recomandate

Moduri de încălzire utilizate:

-  Convecție aer 4D
-  Microunde

Preparatul	Accesorii / veselă	Nivelul	Modul de încălzire	Temperatura în °C	Putere microunde în wați	Durata de preparare în min.
Budincă din praf de budincă*	Veselă acoperită	1		-	600	5-8
Iaurt	Forme porționate	Baza interiorului cuptorului		40-45	-	8-9h
Orez cu lapte, 125 g + 500 ml lapte*	Veselă acoperită	1		-	600 180	10 20-25
Compot de fructe, 500 g	Veselă acoperită	1		-	600	9-12
Floricelile de porumb pentru microunde, 1 pungă a 100 g**	Veselă neacoperită	1		-	600	4-6

\* pe parcurs amestecați o dată sau de două ori  
\*\* așezați punga închisă pe veselă

## Modul de încălzire Eco

Convecția de aer fierbinte Eco este un mod de încălzire ingenios pentru prepararea atentă a bucăților de carne, a peștelui și a produselor de brutărie/patiserie. Aparatul reglează optim alimentarea cu energie în interiorul cuptorului. Preparatul este pregătit uneori cu căldură reziduală. Astfel, acesta rămâne mai succulent și mai puțin rumenit. În funcție de preparare și alimente energia electrică poate fi economisită.

Introduceți preparatele în interiorul cuptorului rece și gol. În timpul preparării, țineți ușa aparatului închisă.

Scoateți accesoriile neutilizate din interiorul cuptorului. Astfel veți obține un rezultat optim al preparării și economisiți energie.

Folosiți numai accesoriile originale pentru aparat. Se adaptează optim în interiorul cuptorului și la modurile de funcționare.

### Accesorii

Aveți grijă să utilizați întotdeauna accesoriile adecvate și să le introduceți în poziția corectă.

### Grătar

Introduceți grătarul cu inscripția "Microwave" orientată spre ușa aparatului și curbura orientată în jos. Vasele și formele de copt trebuie să fie întotdeauna amplasate pe grătar.

### Tava universală sau tava de copt

Introduceți cu atenție tava universală sau tava de copt până la capăt, cu partea înclinată înspre ușa aparatului.

## Forme de copt și veselă

Cele mai adecvate sunt formele de copt închise la culoare, din metal. Astfel puteți economisi energie în proporție de până la 35 %.

Vesela din oțel inoxidabil sau aluminiu reflectă căldura ca o oglindă. Este mai adecvată vesela care nu reflectă, din email, sticlă termorezistentă sau aluminiu turnat sub presiune, cu strat de acoperire.

Formele din tablă albă, formele din ceramică sau cele din sticlă prelungesc timpul de coacere, iar prăjitura nu se va rumeni uniform.

### Hârtie de copt

Folosiți numai hârtie de copt adecvată pentru temperatura aleasă. Tăiați întotdeauna hârtia de copt la dimensiunile potrivite.





## Valori de setare recomandate

Aici găsiți date pentru diversele preparate. Temperatura și durata de coacere depind de cantitatea și natura aluatului. De aceea sunt indicate domenii de setare. Încercați mai întâi cu valorile mai scăzute. La o temperatură mai scăzută se obține o rumenire mai uniformă. Dacă este necesar, data următoare setați valori mai mari.

**Indicație:** Timpul de coacere nu pot fi scurtați prin temperaturi mai ridicate. Prăjitura sau produsele de brutărie și patiserie ar fi gata numai pe exterior, însă în interior ar fi necoapte.

Modul de încălzire utilizat:

-  Convecție aer eco

Preparatul	Accesorii / veselă	Nivelul	Modul de încălzire	Temperatura în °C	Durata de preparare în min.
<b>Prăjituri în forme</b>					
Pandișpan în formă	Formă rotundă/dreptunghiulară	1		140-160	60-80
Blat de tort din pandișpan	Formă pentru blat de tort	1		140-160	20-40
Blat de biscuiți, 2 ouă	Formă pentru blat de tort	1		150-170	20-30
Tort de biscuiți, 3 ouă	Formă demontabilă Ø26 cm	1		160-170	25-35

Preparatul	Accesorii / veselă	Nivelul	Modul de încălzire	Temperatura în °C	Durata de preparare în min.
Tort de biscuiți, 6 ouă	Formă demontabilă Ø28 cm	1		150-160	50-60
<b>Prăjituri la tavă</b>					
Pandișpan cu umplutură uscată	Tavă	1		160-180	20-40
Prăjitură din aluat fraged cu umplutură uscată	Tavă	1		170-180	25-35
<b>Produse mici de patiserie</b>					
Brioșe	Tavă de brioșe	2		160-180	15-30
Prăjituri mici	Tavă	1		150-160	25-35
Foietaj	Tavă	2		170-190	25-50
Choux	Tavă	1		200-220	35-45
Fursecuri	Tavă	2		140-160	15-30
Biscuiți	Tavă	2		140-150	25-40

## Acrilamida în alimente

Acrilamida se formează mai ales în cazul produselor din cereale și cartofi, preparate la temperaturi foarte mari

ca de ex. chipsuri de cartofi, cartofi prăjiți, pâine prăjită, chifle, pâine sau produse fine de brutărie și patiserie (biscuiți, turtă dulce, biscuiți cu migdale).

### Recomandări pentru prepararea cu formare redusă de acrilamidă

Generalități	<ul style="list-style-type: none"> <li>■ Mențineți timpii de preparare cât mai reduși.</li> <li>■ Rumeniți alimentele astfel încât să fie aurii, nu foarte închise la culoare.</li> <li>■ Bucățile de preparat mari, groase, conțin mai puțină acrilamidă.</li> </ul>
Coacerea	Cu încălzire superioară/inferioară max. 200 °C. Cu convecție aer max. 180 °C.
Fursecuri	Cu încălzire superioară/inferioară max. 190 °C. Cu convecție aer max. 170 °C. Oul sau gălbenușul de ou diminuează formarea acrilamidei.
Cartofi prăjiți pentru preparare în cuptor	Repartizați uniform pe tavă și într-un singur strat. Coaceți minim 400 g per tavă, pentru a evita uscarea cartofilor.

## Deshidratare

Cu convecție aer 4D puteți efectua excelent deshidratarea. La acest mod de conservare, substanțele aromatice vor fi concentrate prin extragerea apei.

Utilizați numai fructe, legume și verdețuri în stare perfectă și spălați-le bine. Tapetați grătarul cu hârtie de copt sau hârtie pergament. Lăsați fructele să se scurgă bine și uscați-le.

Eventual tăiați-le în bucăți de mărimi egale sau în felii subțiri. Așezați fructele nedecojite pe partea cu coajă, cu suprafețele tăiate în sus. Aveți grijă ca nici fructele, nici ciupercile să nu fie suprapuse când le așezați pe grătar.

Dați legumele pe răzătoare și apoi blanșați-le. Lăsați legumele blanșate să se scurgă bine și distribuiți-le uniform pe grătar.

Uscați verdețurile cu tulpină. Așezați verdețurile uniform, în grămezi mici, pe grătar.

Pentru deshidratare utilizați următoarele niveluri:

- 1 grătar: nivelul 2
- 2 grătare: nivelurile 3+1

Întoarceți de mai multe ori fructele și legumele foarte zemoase. Desprindeți de hârtie preparatul deshidratat, imediat după uscare.

### Valori de setare recomandate

În tabel găsiți setările pentru deshidratarea diverselor alimente. Temperatura și durata depind de felul, umiditatea, gradul de coacere și grosimea produselor care vor fi deshidratate. Cu cât lăsați mai mult la uscat produsele care urmează să fie deshidratate, cu atât sunt mai bine conservate. Cu cât produsele sunt tăiate mai subțire, cu atât mai repede se deshidratează și cu atât mai aromatice vor rămâne. De aceea sunt indicate domeniile de setare.

Dacă doriți să deshidratați și alte alimente, orientați-vă în funcție de alimentele similare din tabel.

Modul de încălzire utilizat:

-  Convecție aer 4D

Preparatul	Accesorii	Nivelul	Modul de încălzire	Temperatura în °C	Durata de preparare în ore
Fructe cu semințe (inele de măr, grosime 3 mm, per grătar 200 g)	Grătar	2		80	4-7
Drupe (prune)	Grătar	2		80	8-10
Legume rădăcinoase (morcovi), date pe răzătoare, blănșate	Grătar	2		80	4-7
Ciuperci feliate	Grătar	2		60	6-8
Verdețuri, curățate	1-2 grătare	-		60	2-6

## Conservare

În aparatul dvs. puteți conserva fructe și legume.

### Avertizare – Pericol de rănire!

În cazul unor alimente conservate greșit, borcanele pot crăpa. Respectați indicațiile pentru conservare.

### Borcane

Utilizați numai borcane de conservare curate și fără deteriorări. Utilizați numai garnituri de cauciuc rezistente la căldură, curate și nedeteriorate. Verificați în prealabil clemele și arcurile.

În cadrul unui proces de conservare, utilizați numai borcane de aceeași mărime și cu același aliment. În interiorul cuptorului puteți conserva concomitent conținutul a maxim șase borcane de 1/2, 1 sau 1 1/2 litri. Nu utilizați borcane mai mari sau mai înalte. Capacele ar putea crăpa.

În timpul conservării, borcanele nu trebuie să se atingă între ele în interiorul cuptorului.

### Pregătirea fructelor și legumelor

Nu utilizați decât fructe și legume foarte bune. Spălați-le bine.

În funcție de tip, curățați fructele, respectiv legumele, scoateți sămburii și puneți-le în borcane până la cca. 2 cm sub margine.

### Fructe

Puneți fructele în borcane cu soluție de zahăr fierbinte, fără spumă, (cca. 400 ml pentru un borcan de 1 litru). La un litru de apă:

- cca. 250 g de zahăr în cazul fructelor dulci
- cca. 500 g de zahăr în cazul fructelor acrișoare

### Legume

Puneți legumele în borcane cu apă fiartă, când aceasta este încă fierbinte.

Ștergeți marginile borcanului, acestea trebuie să fie curate. Așezați pe fiecare borcan o garnitură de cauciuc umedă și capacul. Închideți borcanele cu cleme. Așezați borcanele în tava universală astfel încât să nu se atingă între ele. Turnați 500 ml de apă fierbinte (cca. 80 °C) în tava universală. Setați după cum este indicat în tabel.

## Terminarea conservării

### Fructe

După un timp se ridică bule la intervale scurte de timp. Deconectați aparatul imediat ce au apărut bule în toate borcanele. După perioada indicată de încălzire ulterioară, scoateți borcanele din interiorul cuptorului.

### Legume

După un timp se ridică bule la intervale scurte de timp. Imediat ce apar bule în toate borcanele, reduceți temperatura la 120 °C și lăsați în continuare borcanele să facă bule în interiorul cuptorului închis, după cum este indicat în tabel. După acest timp, deconectați aparatul și mai utilizați câteva minute căldura reziduală, după cum este indicat în tabel.



După conservare, scoateți borcanele din interiorul cuptorului și așezați-le pe un șervet curat. Nu așezați borcanele pe un suport rece sau umed, pentru că se pot sparge. Acoperiți borcanele pentru a le feri de curenții de aer. Îndepărtați clemele doar când borcanele sunt reci.

### Valori de setare recomandate

Timpii indicați în tabelul de setări sunt valori orientative pentru conservarea fructelor și legumelor. Acestea pot fi influențate de temperatura camerei, numărul de borcane, cantitatea, căldura și calitatea conținutului borcanelor. Datele se referă la borcane rotunde de 1 litru. Înainte de a comuta, respectiv deconecta, verificați ca în borcane să se formeze suficiente bule. Procesul de formare a bulelor începe după cca. 30-60 de minute.

Modul de încălzire utilizat:

-  Convecție aer 4D

Preparatul	Veselă	Nivelul	Modul de încălzire	Temperatura în °C	Durata de preparare în min.
<b>Conservare</b>					
Legume, de ex. morcovi	Borcane de conserve de 1 litru	1		160-170	până la formarea bulelor: 30-40
				120	de la apariția bulelor: 30-40
				-	Căldura reziduală: 30
Legume, de ex. castraveți	Borcane de conserve de 1 litru	1		160-170	până la formarea bulelor: 30-40
				-	Căldura reziduală: 30
Drupe, de ex. cireșe, prune	Borcane de conserve de 1 litru	1		160-170	până la formarea bulelor: 30-40
				-	Căldura reziduală: 35
Fructe cu semințe, de ex. mere, căpșuni	Borcane de conserve de 1 litru	1		160-170	până la formarea bulelor: 30-40
				-	Căldura reziduală: 25

## Decongelare

Pentru decongelarea fructelor, legumelor, a cărnii de pasăre, a cărnii și a produselor de brutărie și patiserie congelate, utilizați modul de funcționare microunde.

Scoateți alimentele congelate din ambalaj și așezați-le într-o veselă adecvată pentru microunde pe grătar. Respectați indicațiile referitoare la vesela adecvată pentru microunde. → "Cuptorul cu microunde" la pagina 17

Introduceți grătarul cu inscripția "Microwave" înspre ușa aparatului și curbura îndreptată în jos.

Scoateți accesoriile neutilizate din interiorul cuptorului. Astfel veți obține un rezultat optim al preparării și economisiți energie.

### Valori de setare recomandate

Datele de timp din tabel sunt valori orientative. Ele depind de calitatea, temperatura de congelare (-18°C) și de natura alimentelor. Sunt indicate domenii de timp. Setați mai întâi timpul mai scurt și prelungiți-l, dacă este necesar. Decongelarea reușește adesea mai bine dacă

este realizată în mai mulți pași. Acestea sunt indicate unele sub celelate în tabel.

**Recomandare:** Bucățile congelate felii sau porționate se decongelează mai rapid decât cele congelate în bloc.





Pe parcurs, amestecați sau întoarceți preparatele o dată sau de două ori. Bucățile mari trebuie întoarse de mai multe ori. Despărțiți preparatul în bucăți pe parcurs, respectiv scoateți din interiorul cuptorului bucățile deja decongelate.

Lăsați preparatul decongelat să mai stea încă 10 până la 30 de minute în aparatul deconectat, pentru ca temperatura să se egalizeze.















**Recomandare:** În cazul în care cantitățile dvs. diferă de cele indicate în tabelul de setări, vă ajută o regulă de bază: unei cantități duble îi corespunde o durată de preparare aproape dublă.

Modul de încălzire utilizat:

-  Microunde

Preparatul	Accesorii / veselă	Nivelul	Modul de încălzire	Temperatura în °C	Putere microunde în wați	Durata de preparare în min.
<b>Pâine, chifle</b>						
Pâine, 500 g	Veselă neacoperită	1		-	180	3
				-	90	10-15
Chifle	Grătar	1		140-160	90	2-4
<b>Prăjituri</b>						
Prăjituri zemoase, 500 g	Veselă neacoperită	1		-	180	2
				-	90	10-15
Prăjituri uscate, 750 g	Veselă neacoperită	1		-	90	10-15
<b>Carne &amp; pasăre</b>						
Pui întreg, 1,2 kg*	Veselă neacoperită	1		-	180	10
				-	90	10-15

\* Întoarceți după 1/2 din timp

Preparatul	Accesorii / veselă	Nivelul	Modul de încălzire	Temperatura în °C	Putere microunde în wați	Durata de preparare în min.
Bucăți de pasăre, 250 g*	Veselă neacoperită	1		-	180	10
				-	90	10-15
Rață, 2 kg*	Veselă neacoperită	1		-	180	10
				-	90	40-50
Carne, întregă, de ex. friptură (carne crudă) 800 g*	Veselă neacoperită	1		-	180	15
				-	90	10-15
Carne, întregă, de ex. friptură (carne crudă) 1 kg*	Veselă neacoperită	1		-	180	15
				-	90	20-30
Carne, întregă, de ex. friptură (carne crudă) 1,5 kg*	Veselă neacoperită	1		-	180	15
				-	90	25-35
Carne, bucăți sau felii, de ex gulaș (carne crudă), 500 g*	Veselă neacoperită	1		-	180	8
				-	90	5-10
Carne tocată, amestec, 200 g*	Veselă neacoperită	1		-	90	8-15
Carne tocată, amestec, 500 g*	Veselă neacoperită	1		-	180	5
				-	90	10-15
Carne tocată, amestec, 1000 g*	Veselă neacoperită	1		-	180	10
				-	90	20-30
<b>Pește</b>						
Pește întreg 300 g*	Veselă neacoperită	1		-	180	3
				-	90	10-15
File de pește, 400 g*	Veselă neacoperită	1		-	180	5
				-	90	10-15
<b>Fructe, legume</b>						
Fructe de pădure, 300 g	Veselă neacoperită	1		-	180	5-10
Legume, 600 g	Veselă neacoperită	1		-	180	10
				-	90	8-13
<b>Altele</b>						
Dezghetare unt, 125 g	Veselă neacoperită	1		-	90	7-9

\* Întoarceți după 1/2 din timp

## Încălzirea preparatelor cu microunde

Cu regimul de microunde puteți să încălziți preparatele sau să le dezghetați și să le încălziți într-o singură etapă.

Scoateți mâncărurile gata preparate din ambalaj. Preparatele se încălzesc mai repede și mai uniform în veselă adecvată pentru microunde. Diversele componente ale alimentelor se pot încălzi cu viteze diferite.

Alimentele feliate sunt gata mai rapid decât cele groase. Repartizați din acest motiv alimentele cât mai plan în veselă. Alimentele nu ar trebui așezate în straturi unele peste celelalte.

Acoperiți alimentele. Astfel obțineți un rezultat de preparare mai bun. Dacă nu aveți un capac corespunzător pentru veselă, utilizați o farfurie sau folie specială pentru microunde.

Pe parcurs, amestecați sau întoarceți preparatele de două sau de trei ori. Lăsați preparatele să se odihnească încă 1 până la 2 minute după încălzire, pentru egalizarea temperaturii.

Atunci când încălziți mâncare pentru bebeluși, așezați sticluța fără tetină sau capac pe grătar. După încălzire, agitați bine sau amestecați și verificați neapărat temperatura.

Preparatele cedează căldură către veselă. Și la funcționarea cu microunde exclusiv, temperatura poate fi foarte ridicată.

**Recomandare:** În cazul în care cantitățile dvs. diferă de cele indicate în tabelul de setări, vă ajută o regulă de bază: unei cantități duble îi corespunde o durată de preparare aproape dublă.

**⚠️ Avertizare – Pericol de opărire!**

În cazul încălzirii lichidelor, este posibilă întârzierea fierberii. Aceasta înseamnă că se atinge temperatura de fierbere fără să se producă bulele tipice de vapori. La cea mai mică mișcare a vasului, lichidul fierbinte se poate revărsa brusc și poate fi împrășcat. La încălzire, puneți întotdeauna o lingură în vas. În acest fel, evitați fenomenul de întârziere a fierberii.

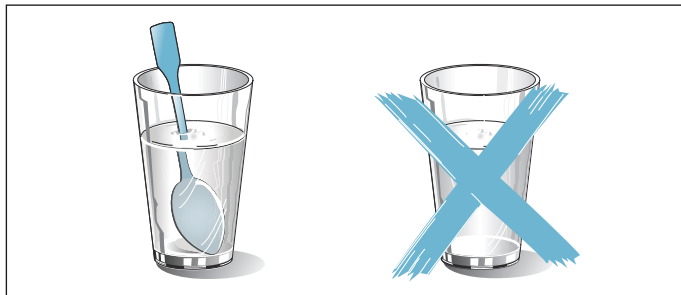

**Atenție!**

Formarea scânteilor: metalul - de ex. lingurița din pahar - trebuie să se afle la o distanță minimă de 2 cm față de

pereții interiori ai cuptorului și față de partea interioară a ușii. Scânteile pot distruge sticla din interior a ușii.

**Valori de setare recomandate**

În tabel găsiți valorile de setare pentru încălzirea cu microunde pentru diferite băuturi și alimente. Datele de timp sunt valori orientative. Acestea depind de veselă și de calitatea, temperatura și natura alimentului. Sunt indicate domenii de timp. Setări mai întâi timpul mai scurt și prelungiți-l, dacă este necesar.

Valorile din tabele sunt valabile pentru introducerea preparatului în cuptorul rece.















Dacă nu sunt indicate valori pentru preparatul dvs., orientați-vă după preparate similare din tabel.

Scoateți accesoriile neutilizate din interiorul cuptorului. Astfel veți obține un rezultat optim al preparării și economisiți energie.

Ștergeți interiorul cuptorului după preparare.

Modul de încălzire utilizat:

-  Microunde

Preparatul	Veselă	Nivelul	Modul de încălzire	Temperatura în °C	Putere microunde în wați	Durata de preparare în min.
<b>Încălzire băuturi</b>						
200 ml (amestecați bine)	Veselă neacoperită	1		-	max	1-3
400 ml (amestecați bine)	Veselă neacoperită	1		-	max	2-6
<b>Încălzire mâncare pentru bebeluși</b>						
Biberon cu lapte, 150 ml (agitați bine)	Veselă neacoperită	1		-	360	1-3
<b>Legume, refrigerate</b>						
250 g	Veselă acoperită	1		-	600	3-8
<b>Legume, congelate</b>						
neambalate, 250 g	Veselă acoperită	1		-	600	8-12
Spanac cu smântână, cub congelat, 450 g	Veselă acoperită	1		-	600	11-16
<b>Preparate, refrigerate</b>						
Preparate la farfurie, 1 porție	Veselă acoperită	1		-	600	4-8
Supă, tocană, 400 ml	Veselă acoperită	1		-	600	5-7
Garnituri, de ex. paste, găluște, cartofi, orez	Veselă acoperită	1		-	600	5-10
Sufleuri, 400 g, de ex. lasagna, cartofi gratinați	Veselă neacoperită	1		-	600	5-10
<b>Preparate, congelate</b>						
Preparate la farfurie, 1 porție	Veselă acoperită	1		-	600	11-15
Supă, tocană, 200 ml (amestecați bine)	Veselă acoperită	1		-	600	4-6
Garnituri, 500 g de ex. paste, găluște, cartofi, orez	Veselă acoperită	1		-	600	7-10
Sufleuri, 400 g, de ex. lasagna, cartofi gratinați	Veselă neacoperită	1		180-200	180	20-25



## Menținere la cald

Cu modul de încălzire Încălzire superioară/inferioară puteți menține la cald la temperatura de 70 °C feluri de mâncare gata preparate. Astfel preveniți formarea condensului și nu va trebui să ștergeți interiorul cuptorului.

Nu mențineți la cald felurile de mâncare gata preparate mai mult de două ore. Aveți în vedere faptul că unele feluri de mâncare continuă să se prepare în timpul menținerii la cald. Dacă este cazul, acoperiți preparatele.

## Preparate de verificare

Aceste tabele au fost redactate pentru institute de verificări, pentru a facilita verificarea aparatului.

Conform normei EN 60350-1:2013 respectiv IEC 60350-1:2011 și conform normei EN 60705:2012, IEC 60705:2010.

## Coacere

Produsele de brutărie și patiserie în tăvi sau forme introduse simultan nu trebuie să fie gata în același timp.

Nivelurile de introducere la coacerea pe două niveluri:

- Tavă universală: nivelul 3
- Tavă de copt: nivelul 1

## Prăjitură cu mere învelite în aluat

Prăjitură cu mere învelite în aluat pe un nivel: așezați formele demontabile de culoare închisă decalat, una lângă cealaltă.

## Aluat pentru ruladă





Aluat pentru ruladă pe două niveluri: așezați formele demontabile decalat, una deasupra celeilalte, pe grătare.

## Indicații

- Valorile de setare sunt valabile pentru introducerea în interiorul cuptorului rece.
- Respectați recomandările pentru preîncălzire din tabele. Valorile de setare sunt valabile fără încălzire rapidă.
- Pentru coacere, folosiți mai întâi cea mai scăzută dintre temperaturile indicate.

Modul de încălzire utilizat:

-  Convecție aer 4D



Preparatul	Accesorii / veselă	Nivelul	Modul de încălzire	Temperatura în °C	Durata de preparare în min.
<b>Coacere</b>					
Biscuiți șprîțați	Tavă de copt	1		140-150*	25-35
Prăjituri mici	Tavă de copt	1		150*	20-30
Prăjituri mici, 2 niveluri	Tavă universală + tavă de copt	3+1		140*	30-40
Blat de tort	Formă demontabilă Ø26 cm	1		160-170**	30-45
Prăjitură cu mere învelite în aluat	2 forme din tablă neagră Ø20 cm	1		160-170	70-80
* preîncălziți 5 minute, nu folosiți funcția de încălzire rapidă					
** preîncălziți, nu folosiți funcția de încălzire rapidă					

## Prepararea la grill

Introduceți suplimentar tava universală. Lichidul va fi colectat și interiorul cuptorului va rămâne mai curat.

Modul de încălzire utilizat:

-  Grill mare



Preparatul	Accesorii	Nivelul	Modul de încălzire	Treapta de grill	Durata de preparare în min.
<b>Prepararea la grill</b>					
Rumenirea feliilor de pâine prăjită	Grătar	3		3	3-6
Burgeri de vită, 12 bucăți*	Grătar	2		3	20-30
** întoarceți după 2/3 din timpul total					







### Prepararea cu microunde

Pentru prepararea cu microunde utilizați întotdeauna veselă termorezistentă, adecvată pentru microunde. Respectați indicațiile referitoare la vesela adecvată pentru microunde. → "Cuptorul cu microunde" la pagina 17

Atunci când puneți vesela pe grătar, introduceți grătarul cu inscripția "Microwave" înspre ușa aparatului și curbura îndreptată în jos.

Moduri de încălzire utilizate:

-  Convecție aer 4D
-  Grill cu convecție aer
-  Microunde

Preparatul	Accesorii / veselă	Nivelul	Modul de încălzire	Temperatura în °C	Putere microunde în wați	Durata de preparare în min.
<b>Decongelare cu microunde</b>						
Carne	Veselă neacoperită	1		-	180	5
					90	10-15
<b>Preparare cu microunde</b>						
Șodou	Veselă neacoperită	1		-	360	20
					180	20-25
Biscuit	Veselă neacoperită	1		-	600	7-9
Friptură din carne tocată	Veselă neacoperită	1		-	600	22-27
<b>Prepararea combinată cu microunde</b>						
Cartofi gratinați	Veselă neacoperită	1		150-170	360	25-30
Prăjituri	Veselă neacoperită	1		190-210	90	18-23
Pui*	Veselă neacoperită	1		180-200	360	25-35
* întoarceți după 2/3 din timpul total						



BSH Hausgeräte GmbH  
Carl-Wery-Str. 34  
81739 München, GERMANY

[siemens-home.com](http://siemens-home.com)

Produs de BSH Hausgeräte GmbH sub licență Siemens AG



9001221024  
960630