

SIEMENS



Ugradbena pećnica

CM633GB.1

siemens-home.com/welcome

hr Upute za uporabu

Register
your
product
online

Kazalo

 Predvidjena uporaba	4	 Mikrovalni uređaj	17
 Važne sigurnosne napomene	5	Posuđe	17
Općenito	5	Stupnjevi snage mikrovalova	17
Mikrovalna pećnica	5	Namještanje mikrovalne pećnice kombinirano s nekog vrstom grijanja	17
 Uzroci oštećenja	7	Namještanje mikrovalne pećnice	18
Općenito	7	 Sredstva za čišćenje	18
Mikrovalna pećnica	8	Primjerena sredstva za čišćenje	18
 Zaštita okoliša	8	Držanje uređaja čistim	19
Ušteda energije	8	 Okvir vodilica	19
Ekološki prihvatljivo zbrinjavanje	8	Vađenje i stavljanje okvira vodilica	19
 Upoznavanje Vašeg uređaja	9	 Vrata uređaja	20
Upravljačka ploča	9	Skidanje poklopca vrata	20
Upravljački elementi	9	Skidanje i postavljanje stakla na vratima	21
Zaslon	9	 Što učiniti kod smetnji?	22
Izbornik načina rada	10	Tablica smetnji	22
Vrste grijanja	10	Prekoračeno maksimalno vrijeme rada	22
Ostale informacije	11	Žarulje u pećnici	22
Funkcije pećnice	11	 Služba održavanja	23
 Pribor	11	Proizvodni broj (E-br.) i tvornički broj (FD-br.)	23
Isporučeni pribor	11	 Jela	23
Umetanje pribora	12	Napomene za postavke	23
Poseban pribor	12	Odabir jela	23
 Prije prvog korištenja	13	Namještanje jela	24
Prvo stavljanje u rad	13	 Testirano za vas u našem studiju za kuhanje .	24
Čišćenje pećnice i pribora	13	Silikonski kalupi	24
 Mengoperasikan mesin	13	Kolači i sitno pecivo	24
Uključivanje i isključivanje uređaja	13	Kruh i pecivo	28
Početak ili prekid rada	13	Pizza, quiche i pikantni kolači	29
Namještanje načina rada	14	Nabujak i soufflé	31
Namještanje vrste grijanja i temperature	14	Perad	32
Brzo zagrijavanje	14	Meso	34
 Vremenske funkcije	14	Riba	37
Alarmni sat	15	Povrće i prilozi	38
Trajanje	15	Slastice	40
Vrijeme kraja	15	Vrsta grijanja eco	41
 Zaštita za djecu	16	Akrlamid u namirnicama	42
Aktiviranje i deaktiviranje	16	Sušenje	42
 Osnovne postavke	16	Ukuhavanje	43
Promjena postavki	16	Odmrzavanje	44
Popis postavki	16	Zagrijavanje jela s mikrovalovima	45
Promjena vremena na satu	16	Održavanje topline	46
		Probna jela	47

Dodatne informacije o proizvodima, priboru, rezervnim dijelovima i servisima ćete pronaći na internet stranicama: www.siemens-home.com i u internet trgovini: www.siemens-eshop.com



Predvidjena uporaba

Pročitajte pažljivo ovu uputu. Samo tada ćete moći sigurno i pravilno rukovati Vašim uređajem. Čuvajte upute za upotrebu i ugradnju za kasniju uporabu ili za sljedećeg vlasnika uređaja.

Ovaj uređaj je namijenjen samo za ugradnju. Poštujte specijalne upute za montažu.

Provjerite uređaj kada ste ga raspakirali. Ne priključujte ga ako je došlo do oštećenja prilikom transporta.

Samo službeno ovlaštena tehnička osoba smije priključiti uređaje bez utikača. Kod nastanka štete uslijed neispravnog priključka, nemate pravo na jamstvo.

Ovaj uređaj je namijenjen samo za kućnu uporabu. Koristite uređaj samo za pripremanje hrane i pića. Tijekom uporabe budite u blizini uređaja. Koristite uređaj samo u zatvorenom prostoru.

Ovaj uređaj predviđen je za korištenje do visine od maksimalno 4000 metara iznad morske razine.

Ovaj uređaj mogu koristiti djeca od 8 godina nadalje i osobe smanjenih tjelesnih, osjetilnih ili mentalnih sposobnosti ili osobe s nedovoljnim iskustvom ili znanjem ako su pod nadzorom osobe odgovorne za njihovu sigurnost ili ako ih je osoba uputila glede sigurnog korištenja uređaja i ako su razumjeli opasnosti koje iz toga proizlaze.

Djeca se ne smiju igrati uređajem. Djeca ne smiju čistiti i održavati uređaj ukoliko nemaju 8 godina i više i ako su pod nadzorom.

Djecu mlađu od 8 godina držite na sigurnoj udaljenosti od uređaja i priključka.

Pribor uvijek pravilno gurnite u pećnicu.

→ "Pribor" na strani 11

Važne sigurnosne napomene

Općenito

Upozorenje – Opasnost od požara!

- Zapaljivi predmeti ostavljeni u komori za pečenje bi se mogli zapaliti. Nikada ne čuvajte zapaljive predmete u komori za pečenje. Nikada ne otvarajte vrata uređaja, kada iz uređaja izlazi dim. Isključite uređaj i izvucite mrežni utikač ili isključite osigurač u ormariću s osiguračima.
- Kod otvaranja vrata uređaja nastaje propuh. Papir za pečenje bi mogao dodirnuti grijače te bi se mogao zapaliti. Kod zagrijavanja nikada ne stavljajte papir za pečenje na pribor a da ga ne pričvrstite. Papir za pečenje uvijek poklopite posuđem ili modelom za pečenje. Papirom za pečenje obložite samo potrebnu površinu. Papir za pečenje ne smije viriti iz pribora.

Upozorenje – Opasnost od opekline!

- Uređaj postaje jako vruć. Nikada ne dodirujte vruće unutarnje površine komore za pečenje i grijače. Uređaj uvijek ostavite da se ohladi. Djecu držite podalje od pećnice.
- Pribor ili posuđe postaje jako vruće. Vrući pribor ili posuđe uvijek vadite iz komore za pečenje s krpom ili rukavicom.
- Alkoholne pare bi se mogle zapaliti u komori za pečenje. Nikada ne pripremajte jela s velikim količinama visokopostotnih alkoholnih pića. Koristite samo male količine visokopostotnih pića. Oprezno otvorite vrata uređaja.

Upozorenje – Opasnost od opekline!

- Dostupni dijelovi postaju tijekom rada vrući. Nikada ne dodirujte vruće dijelove. Djecu držite podalje od pećnice.
- Prilikom otvaranja vrata uređaja može izaći vruća para. Ovisno o temperaturi paru ne možete vidjeti. Prilikom otvaranja nemojte stajati blizu uređaja. Oprezno otvorite vrata uređaja. Ne dozvolite djeci pristup.
- Zbog vode u vrućoj komori za pečenje može nastati vruća para. Vodu nikada ne lijevajte u vruću pećnicu.

Upozorenje – Opasnost od ozljeda!

- Izgrebano staklo na staklu vrata se može raspuknuti. Ne koristite strugač za staklo, oštra ili abrazivna sredstva za čišćenje.

- Šarke na vratima uređaja pomiču se prilikom otvaranja i zatvaranja vrata i mogu se zaglaviti. Ne posežite rukom u područje šarki.

Upozorenje – Opasnost od električnog udara!

- Nestručni popravci su opasni. Popravke i zamjenu neispravnih spojnih kabela smije izvršavati samo osoblje tehničkog servisa s propisnom obukom. Ako je uređaj u kvaru, iskopčajte ga iz utičnice ili izvadite osigurač iz kutije s osiguračima. Nazovite tehnički servis.
- Izolacija kabela električnih uređaja može se rastopiti u dodiru s vrućim dijelovima uređaja. Nemojte nikada dovesti u dodir priključni kabel električnih uređaja s vrućim dijelovima uređaja.
- Prodor vlage može izazvati strujni udar. Ne smiju se koristiti visokotlačni uređaji za čišćenje ili uređaji za čišćenje parom.
- Prodrta vlaga može uzrokovati strujni udar. Nikada ne izlažite uređaj vrućini ili vlazi. Uređaj koristite samo u zatvorenom prostoru.
- Neispravni uređaj može uzrokovati strujni udar. Nikada ne uključujte neispravni uređaj. Izvucite mrežni utikač ili isključite osigurač u ormariću s osiguračima. Nazovite servis.

Upozorenje – Opasnost zbog magnetizma!

Na upravljačkoj ploči ili upravljačkim elementima umetnuti su trajni magneti. Oni mogu utjecati na elektronske implantate, npr. pacemakere ili inzulinske pumpe. Kao osoba s ugrađenim elektronskim implantatima pridržavajte se najmanjeg razmaka od 10 cm od upravljačke ploče.

Mikrovalna pećnica

Upozorenje – Opasnost od požara!

- Nenamjenska uporaba uređaja je opasna i može uzrokovati oštećenja. Nije dopušteno sušenje jela ili odjeće, zagrijavanje papučica, jastuka od zrnja ili žitarica, spužvi, vlažnih krpa za čišćenje i sličnog. Zagrijane papuče, jastuci od zrnja ili žitarica bi se i nakon nekoliko sati još uvijek mogli zapaliti. Uređaj koristite samo za pripremu jela i napitaka.

- Živežne namirnice mogu se zapaliti. Nikada ne zagrijavajte hranu koja se nalazi u ambalaži s toplinskom izolacijom. Nikada ne zagrijavajte živežne namirnice u ambalaži od plastike, papira ili drugih gorivih materijala bez nadzora. Nikada nemojte namjestiti preveliku snagu mikrovalnog uređaja ili predugo vrijeme. Pridržavajte se podataka navedenih u uputama za uporabu uređaja. Nikada ne sušite namirnice mikrovalnim uređajem. Nikada ne odmrzavajte ili zagrijavajte s prevelikom snagom ili predugo vrijeme namirnice koje sadrže malo vode, npr. kruh.
- Ulje se može zapaliti. Nikada ne zagrijavajte samo ulje u mikrovalnoj pećnici.

⚠ Upozorenje – Opasnost od eksplozije!

Tekućine ili druge živežne namirnice u čvrsto zatvorenim posudama mogu eksplodirati. Nikada ne zagrijavajte pića ili druge živežne namirnice u čvrsto zatvorenim posudama.

⚠ Upozorenje – Opasnost od opekline!

- Namirnice s korom ili kožicom mogu i nakon završetka rada mikrovalnog uređaja raspuknuti kao eksplozija. Nikad ne kuhajte jaja u ljusci. Nikad ne zagrijavajte tvrdo kuhana jaja. Isto vrijedi za ljuskare i rakove. Kod jaja na oko ili meko kuhanih jaja morate prvo probosti žumanjak. Kod namirnica s tvrdom korom ili kožicom, npr. B. jabuka, rajčica, krumpira ili hrenovki, kora može puknuti. Prije zagrijavanja probodite koru ili kožicu.
- Toplina u hrani za dojenčad ne raspodijeli se ravnomjerno u posudi. Nikad ne zagrijavajte hranu za dojenčad u zatvorenim posudama. Uvijek odstranite poklopac i sisalicu. Poslije zagrijavanja dobro promiješajte ili protresite. Prije nego što hranite dijete obvezno preispitajte temperaturu hrane.
- Zagrijana jela prenašaju toplinu na posuđe. Posuđe može biti vruće. Posuđe ili pribor izvadite iz uređaja uvijek koristeći kuhinjsku krp.
- Ambalaža živežnih namirnica koja je nepropusna na zrak može puknuti. Pridržavajte se podataka navedenih na ambalaži. Izvadite jela uvijek služeći se kuhinjskom krpom.

⚠ Upozorenje – Opasnost od opekline!

- Kod zagrijavanja tekućina može doći do odgođenog naglog kipljenja. To znači da je dosegnuta temperatura vrelišta bez nastajanja tipičnih mjehurića u tekućini. Već kod najmanjeg potresanja posude, vrela tekućina može naglo prekipjeti i prskati. Kod zagrijavanja tekućina uvijek dodajte žlicu u posudu. Tako izbjegavate odgođeno kipljenje.

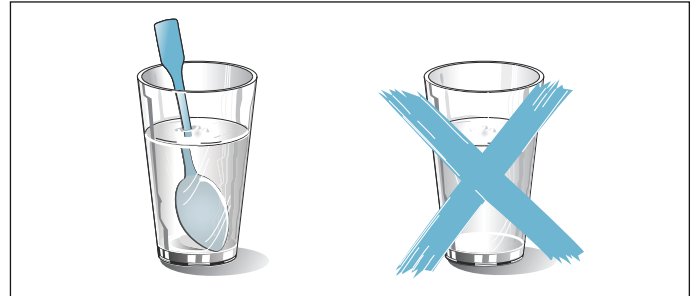

⚠ Upozorenje – Opasnost od ozljede!

- Neprikladno posuđe može puknuti. U porculanskom i keramičkom posuđu mogu postojati male rupe u dršcima i poklopcima. Iza tih se rupica nalazi šupljina. Vлага koja se uvukla u šupljinu može prouzrokovati pucanje posuđa. Nikada nemojte koristiti posuđe koje je neprikladno za mikrovalne uređaje.
- Metalno posuđe i metalne posude mogu dovesti do stvaranja iskri kod rada samo s mikrovalovima. Uređaj se može oštetiti. Nikada ne koristite metalne posude kod rada samo s mikrovalovima. Koristite samo posuđe prikladno za mikrovalni uređaj ili mikrovalove u kombinaciji s nekom vrstom grijanja.

⚠ Upozorenje – Opasnost od električnog udara!

Uređaj koristi visoki napon. Nikada ne otvarajte kućište uređaja.

⚠ Upozorenje – Opasnost od teških oštećenja zdravlja!

- U slučaju nedovoljnog čišćenja može se oštetiti površina uređaja. Može izlaziti energija mikrovalova. Redovito očistite uređaj i odmah uklonite ostatke živežnih namirnica. Pećnicu, brtvu na vratima, vrata i graničnik vrata uvijek držite čistima.
- Zbog oštećenih vrata pećnice ili brtve vrata može izlaziti energija mikrovalova. Nikada ne koristite uređaj ako su vrata pećnice, brtva vrata ili elastični okvir vrata oštećeni. Nazovite servisnu službu.

- Kod uređaja bez poklopca kućišta istupa energija mikrovalova. Nikada ne skidajte poklopac kućišta. Kod popravaka i radova servisiranja pozovite servisnu službu.

Uzroci oštećenja

Općenito

Oprez!

- Pribor, folija, papir za pečenje ili posuđe na dnu komore za pečenje: Pribor ne stavljajte na dno komore za pečenje. Dno komore za pečenje ne oblažite folijom ili papirom za pečenje, bez obzira o kojoj vrsti folije ili papira je riječ. Ne stavljajte posuđe na dno pećnice, ako je temperatura podešena na iznad 50 °C. Moglo bi doći do zastoja topline. Vremena za pečenje i pirjanje više neće biti dobra pa se može oštetiti emajl.
- Aluminijska folija: Aluminijska folija u pećnici ne smije doći u kontakt sa staklom na vratima. Može doći do trajne promjene boje na staklu vrata.
- Voda u vrućoj komori za pečenje: Vodu nikada ne lijevajte u vruću pećnicu. Nastaje vodena para. Zbog naglih temperaturnih promjena bi mogla nastati oštećenja na emajlu.
- Vlaga u pećnici: Vlaga može nakon dužeg vremena u pećnici izazvati koroziju. Nakon korištenja obrišite pećnicu. U zatvorenoj pećnici nemojte dugo čuvati vlažne namirnice. U pećnici nemojte čuvati hranu.
- Hlađenje s otvorenim vratima uređaja: Nakon rada na visokim temperaturama pećnicu ostavite da se ohladi samo kada je zatvorena. Ništa nemojte prignječiti vratima uređaja. Čak i ako su vrata samo lagano otvorena, s vremenom se mogu oštetiti fronte susjednih koamada namještaja. Samo nakon rada s puno vlage ostavite pećnicu da se ohladi kada je otvorena.
- Voćni sok: Kada pripremate izrazito sočne voćne kolače, pliticu ne oblažite suviše obilno. Voćni sok koji kaplje s plitice ostavlja mrlje koje ne možete ukloniti. Ukoliko je moguće koristite dublju univerzalnu tavu.
- Jako zaprljana brtva: Ako je brtva jako zaprljana, vrata uređaja se ne mogu više dobro zatvoriti za vrijeme rada uređaja. Pročelja susjednih elemenata bi se mogla oštetiti. Pobrinite se da brtva bude uvijek čista.
- Vrata pećnice nemojte koristiti kao prostor za sjedenje ili odlaganje: Ne vješajte ništa niti ne sjedajte na otvorena vrata pećnice. Posuđe ili pribor ne odlažite na vrata pećnice.
- Umetanje pribora: Ovisno o tipu uređaja, može pribor izgubiti staklo vrata kod zatvaranja vrata uređaja. Pribor uvijek ugurajte do kraja u pećnicu.
- Transportiranje uređaja: Uređaj nemojte držati ili nositi za ručku na vratima. Ručka na vratima ne može izdržati težinu uređaja te se može odlomiti.

Mikrovalna pećnica

Oprez!

- Stvaranje iskri: metal, primjerice žlica u čaši, mora biti udaljen najmanje 2 cm od stijenki pećnice i unutarnje strane vrata. Iskre mogu uništiti unutrašnje staklo vrata.
- Kombiniranje pribora: Rešetku ne kombinirajte s univerzalnom tavom. Ako umetnete izravno jedno na drugo može doći do nastanka iskri. Rešetku i univerzalnu tavu umetnite samo odvojeno na odgovarajuću razinu.
- Samo rad s mikrovalnom pećnicom: Samo rad s mikrovalovima: Kod rada samo s mikrovalovima nije prikladna univerzalna tava ili lim za pečenje. nije prikladna univerzalna tava ili lim za pečenje. Može doći do stvaranja iskri i pećnica se može oštetiti. Koristite isporučenu rešetku kao površinu za stavljanje ili mikrovalnu pećnicu u kombinaciji s nekom vrstom grijanja.
- Aluminijske zdjelice: Ne koristite aluminijske zdjelice u uređaju. Uređaj se može oštetiti stvaranjem iskri.
- Rad mikrovalne pećnice bez jela: Rad uređaja bez jela u pećnici dovodi do preopterećenja. Nikada ne pokrećite mikrovalni uređaj bez jela u pećnici. Jedina iznimka je kratki ispit posuđa. → "Mikrovalni uređaj" na strani 17

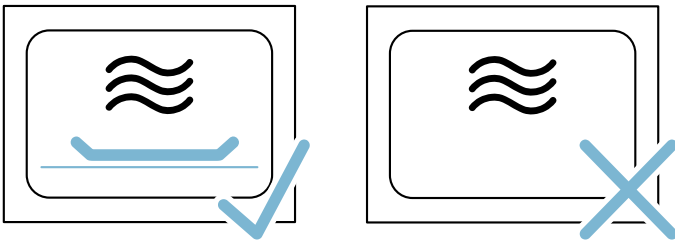

- Kokice u mikrovalnoj pećnici: Nikada nemojte namjestiti previsoku snagu mikrovalova. Koristite najviše 600 W. Vrećicu s kokicama uvijek stavite na stakleni tanjur. Staklo vrata se može raspuknuti zbog preopterećenja.

Zaštita okoliša

Vaš novi uređaj je posebno energetske učinkovit. Ovdje ćete naći savjete kako možete uštediti još više energije prilikom korištenja uređaja i kako ćete ispravno zbrinuti stari uređaj.

Ušteda energije

- Zagrijte pećnicu prije pečenja samo ako je tako navedeno u receptu ili u tablicama u uputama za uporabu.
- Upotrebljavajte tamne, crno lakirane ili emajlirane kalupe za pečenje. Oni dobro apsorbiraju toplinu.
- Vrata uređaja za vrijeme rada po mogućnosti otvarajte što rjeđe.
- Kada pečete nekoliko kolača, pecite ih najbolje redom. Pećnica je još topla. Zbog toga se skraćuje vrijeme pečenja drugog kolača. U pećnicu možete staviti i 2 pravokutna kalupa jedan pored drugog.
- Kod dužeg vremena pečenja možete isključiti uređaj 10 minuta prije isteka vremena pečenja i iskoristiti preostalu toplinu za završavanje jela.

Ekološki prihvatljivo zbrinjavanje

Ambalažu zbrinite na ekološki prihvatljiv način.



Ovaj je uređaj označen u skladu s europskom smjernicom 2012/19/EU o otpadnim električnim i elektronskim uređajima (waste electrical and electronic equipment - WEEE). Smjernica određuje okvir za povratak i zbrinjavanje otpadnih uređaja valjan u cijeloj Europskoj Uniji.

Upoznavanje Vašeg uređaja

U ovom poglavlju ćemo Vam objasniti indikatore i upravljačke elemente. Osim toga upoznat ćete različite funkcije Vašeg uređaja.



- 1 Tipke**
Tipke s lijeve i desne strane okretnog birača mogu se upustiti pod površinu. Pritisnite tipku za pokretanje.
- 2 Okretni birač**
Okretni birač možete okretati udesno ili ulijevo.
- 3 Zaslون**
Na zaslonu možete vidjeti trenutne namještene vrijednosti, mogućnosti odabira ili također napomene.
- 4 Polja osjetljiva na dodir**
Ispod polja osjetljivih na dodir se s lijeve < i desne strane > zaslona nalaze senzori. Dodirnite odgovarajuću strelicu za odabir funkcije.

Upravljački elementi

Pojedini upravljački elementi su usklađeni s različitim funkcijama Vašeg uređaja. Na ovaj način možete jednostavno i izravno namjestiti Vaš uređaj.

Tipke i polja osjetljiva na dodir

Ovdje ćete vidjeti ukratko objašnjeno značenje različitih tipki i polja osjetljivih na dodir.

Tipke	Značenje	
on/off	Uključivanje i isključivanje uređaja	
menu	Izbornik	Otvaranje načina rada u izborniku
i	Informacija	Prikaz napomena
	Zaštita za djecu	Aktiviranje/deaktiviranje zaštite za djecu
⌚	Vremenske funkcije	Otvaranje izbornika za vremenske funkcije

Napomena: Ovisno o tipu uređaja moguća su odstupanja u bojama i pojedinostima.

Upravljačka ploča

Iznad upravljačke ploče namjestite pomoću tipki, polja osjetljivih na dodir i okretnog birača različite funkcije Vašeg uređaja. Na zaslonu se prikazuju trenutne postavke.

»»»»	Brzo zagrijavanje	Uključivanje i isključivanje brzog zagrijavanja
start/stop		Početak, zaustavljanje ili prekid rada
Polja osjetljiva na dodir		
<	Polje lijevo od zaslona	Navigacija ulijevo
>	Polje desno od zaslona	Navigacija udesno

Okretni birač

Pomoću okretnog birača mijenjate načine rada i namještene vrijednosti koje se prikazuju na zaslonu.

Kod većine lista za odabir, npr. vrsta grijanja, nakon zadnje točke ponovno se vraća na prvu točku. Kod temperature primjerice morate ponovno okrenuti okretni birač kada je postignuta najniža ili najviša temperatura.

Zaslون

Zaslون je tako strukturiran da podatke možete jednostavno očitati.

Vrijednost koju upravo možete podesiti je fokusirana. Prikazuje se bijelim slovima dok je pozadina tamna.

Statusni redak

Statusni redak se nalazi u gornjem dijelu zaslona. Na njemu se prikazuje vrijeme na satu i namještene vremenske funkcije.

Linija napretka

Linija napretka se nalazi ispod statusnog retka. Pomoću linije napretka vidite kako npr. trajanje istječe. Linija iznaad fokusirane vrijednosti popunjava se s lijeve na desnu stranu kako rad uređaja u tijeku napreduje.

Istek vremena

Ako se Vaš uređaj pokrenuli bez namještenog trajanja, desno gore u statusnom retku možete vidjeti koliko dugo će se nastaviti rad uređaja.

Kontrola temperature







Gredica za kontrolu temperature prikazuje faze zagrijavanja u pećnici.

Kontrola zagrijavanja	Kontrola zagrijavanja pokazuje porast temperature u pećnici. Kada je popunjena zadnja gredica, postignuta je temperatura i optimalan je trenutak za stavljanje jela u pećnicu. Kod stupnjeva roštiljanja i čišćenja gredice se ne pojavljuju.
Indikator preostale topline	Kada je uređaj isključen, ispod statusnog retka se pojavljuje linija koja prikazuje preostalu toplinu u pećnici. Indikator se gasi kada se temperatura spusti na otprilike 60 °C.

Napomena: Zbog termičke tromosti prikazana se temperatura može malo razlikovati od stvarne

Vrste grijanja

Kako biste uvijek pronašli pravu vrstu grijanja za Vaše jelo, ovdje ćemo Vam objasniti razlike i područja primjene.

Vrste grijanja	Temperatura	Korištenje
 4D-vrući zrak	30-275 °C	Za pečenje i prženje na jednoj ili više razina. Ventilator ravnomjerno raspoređuje toplinu prstenastog grijača na stražnjoj stijenci pećnice.
 Vrući zrak eco	30-275 °C	Za pažljivo pečenje odabranih jela na jednoj razini bez prethodnog zagrijavanja. Ventilator raspoređuje toplinu prstenastog grijača na stražnjoj stijenci pećnice.
 Roštilj i ventilator	30-300 °C	Za pečenje peradi, cijele ribe i većih komada mesa. Grijač za roštiljanje i ventilator uključuju i isključuju se izmjenično. Ventilator kovitla vrući zrak oko jela.
 Roštilj, velika površina	Stupnjevi roštiljanja: 1 = slabi 2 = srednji 3 = jaki	Za roštiljanje tankih komada mesa za roštilj kao što su odresci, kobasice ili tost te za gratiniranje. Zagrijava se cijela površina grijača za roštiljanje.
 Roštilj, mala površina	Stupnjevi roštiljanja: 1 = slabi 2 = srednji 3 = jaki	Za roštiljanje malih količina odrezaka, kobasica ili tosta te za gratiniranje. Zagrijava se središnji dio ispod grijača za roštiljanje.
 Zagrijavanje posuda	30-70 °C	Za zagrijavanje posuda.



Vrste grijanja s mikrovalovima	Temperatura	Korištenje
 4D-vrući zrak + 90 W	30-275 °C	Za pečenje i prženje na jednoj ili više razina. Ventilator ravnomjerno raspoređuje toplinu prstenastog grijača na stražnjoj stijenci pećnice.

temperature u unutrašnjosti pećnice. Za vrijeme zagrijavanja možete pomoću tipke  zatražiti prikaz trenutčne vrijednosti temperature zagrijavanja.

Izbornik načina rada

Izbornik je podijeljen u različite načine rada. Na ovaj način možete brzo doći do željene funkcije.

Način rada	Korištenje
Vrste grijanja	Za pripremanje Vašeg jela stoji Vam na raspolaganju veliki broj vrsta grijanja.
Jela → "Jela" na strani 23	Ovdje ćete naći odgovarajuće namještene vrijednosti za jela koje su već programirane.
Mikrovalna pećnica → "Mikrovalni uređaj" na strani 17	Pomoću mikrovalova možete brže kuhati, zagrijati ili odmrznuti jela.
Kombinacija s mikrovalovima → "Mikrovalni uređaj" na strani 17	Na ovaj način možete dodatno uz neku vrstu grijanja uključiti mikrovalove.
Postavke → "Osnovne postavke" na strani 16	Polazne postavke Vašeg uređaja možete prilagoditi Vašim navikama.

	Roštilj i ventilator + 90 W	30-300 °C	Za pečenje peradi, cijele ribe i većih komada mesa. Grijač za roštiljanje i ventilator uključuju i isključuju se izmjenično. Ventilator kovitla vrući zrak oko jela.
	Roštilj i ventilator + 180 W	30-300 °C	Za pečenje peradi, cijele ribe i većih komada mesa. Grijač za roštiljanje i ventilator uključuju i isključuju se izmjenično. Ventilator kovitla vrući zrak oko jela.
	Roštilj i ventilator + 360 W	30-300 °C	Za pečenje peradi, cijele ribe i većih komada mesa. Grijač za roštiljanje i ventilator uključuju i isključuju se izmjenično. Ventilator kovitla vrući zrak oko jela.

Predložene vrijednosti

Za svaku vrstu grijanja uređaj navodi predloženu temperaturu ili predloženi stupanj. Možete ih preuzeti ili promijeniti u odgovarajućem području.

Ostale informacije

U većini slučajeva uređaj Vam nudi napomene i ostale informacije o upravo izvršenoj radnji. Pritisnite tipku . Napomena se prikazuje nekoliko sekundi.

Neke napomene se pojavljuju automatski, primjerice za potvrdu ili kao zahtjev ili upozorenje.

Funkcije pećnice

Neke funkcije olakšavaju rad Vašeg uređaja. Na ovaj način je primjerice pećnica u cijelosti osvijetljena, a rashladni ventilator štiti uređaj od pregrijavanja.

Otvaranje vrata uređaja

Ako vrata uređaja otvorite za vrijeme rada uređaja, rad se zaustavlja. Nakon zatvaranja vrata nastavlja se rad uređaja.

Svjetlo u pećnici

Kada otvorite vrata uređaja, svjetlo u pećnici se uključuje. Ako vrata ostanu otvorena dulje od 15 minuta, svjetlo u pećnici se ponovno isključuje.

Kod većine načina rada se svjetlo u pećnici uključuje čim pokrenete rad uređaja. Kada je rad uređaja završen, svjetlo u pećnici se isključuje.

Napomena: U polaznim postavkama možete odrediti da se svjetlo u pećnici ne uključi za vrijeme rada.

Rashladni ventilator

Rashladni ventilator se po potrebi uključuje i isključuje. Topli zrak izlazi iznad vrata pećnice.

Opres!

Ne prekrivajte ventilacijske otvore. U suprotnom se pećnica pregrijava.

Kako bi se pećnica brže ohladila nakon rada, rashladni ventilator radi još neko vrijeme nakon kraja rada.

Napomena: U polaznim postavkama možete promijeniti koliko dugo će rashladni ventilator raditi nakon kraja rada. → "Osnovne postavke" na strani 16



Uz Vaš uređaj dolazi različiti pribor. Ovdje ćete dobiti pregled isporučenog pribora i njegovog ispravnog korištenja.

Isporučeni pribor

Vaš uređaj je opremljen slijedećim priborom:

	Rešetka Za posuđe, kalupe za kolače i nabujke. Za pečenja, komade mesa za roštiljanje i duboko smrznuta jela. Rešetka je prikladna za rad s mikrovalovima.
	Univerzalna tava Za sočne kolače, pecivo, duboko smrznuta jela i velika pečenja. Može se koristiti kao posuda u koju se cijedi masnoća kada roštiljate izravno na rešetki.

Koristite samo originalni pribor. Posebno je usklađen s Vašim uređajem.

Pribor možete kupiti kod servisne službe, u specijaliziranim trgovinama ili na internetu.

Napomena: Kada pribor postane vruć, može se deformirati. To ne utječe na funkciju. Čim se ponovno ohladi, deformacija nestaje.

Mikrovalna pećnica

Za rad samo s mikrovalnom pećnicom je prikladna isključivo isporučena rešetka. Univerzalna tava ili lim za pečenje mogu dovesti do stvaranja iskri i pećnica se može oštetiti.

Kod rada u kombinaciji s mikrovalnom pećnicom ili načina rada Jela možete upotrebljavati i univerzalnu tavu, lim za pečenje ili drugi isporučeni pribor.

Umetanje pribora

Pećnica ima 3 razine. Razine se broje odozdo prema gore.

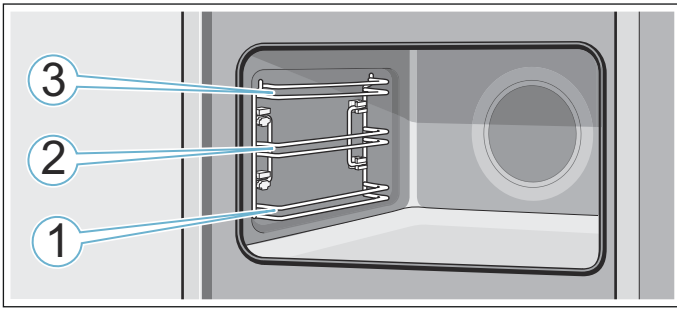

Na razinama 1, 2 i 3 pribor uvijek umetnite između vodećih šipki jedne razine.

Napomene

- Pazite na to da pribor uvijek pravilno gurnete u pećnicu.
- Pribor uvijek gurnite do kraja u pećnicu tako da ne dodiruje vrata uređaja.

Funkcija uglavljivanja

Pribor se može izvući do polovice prije nego što se uglavi. Funkcija uglavljivanja sprječava prevrtanje pribora prilikom izvlačenja. Pribor valja ispravno umetnuti u pećnicu kako bi zaštita od prevrtanja bila funkcionalna.

Prilikom umetanja rešetke pazite da je zaustavna stopica **a** iza i da je okrenuta prema dolje. Natpis "microwave" mora biti na prednjoj strani, a udubljenje mora biti okrenuto prema dolje .

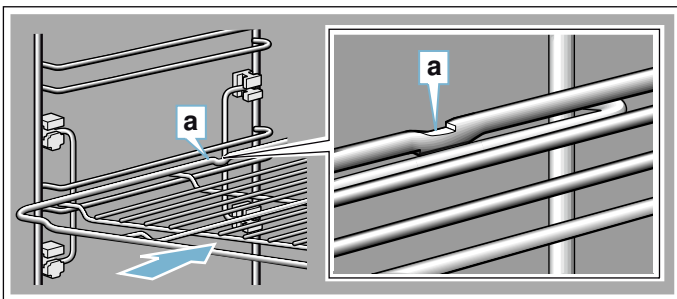

Prilikom umetanja limova pazite da je zaustavna stopica **a** iza i da je okrenuta prema dolje. Kosi rub pribora **b** mora biti okrenut prema vratima uređaja.

Primjer na slici: univerzalna tava

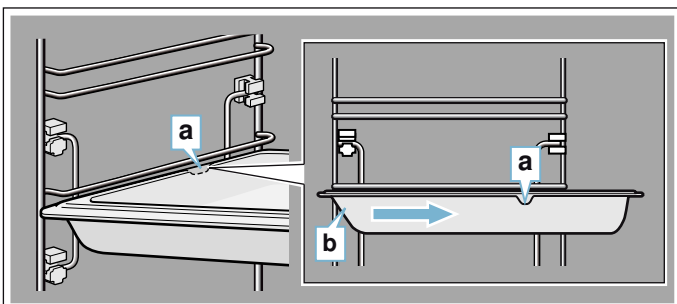

Poseban pribor

Poseban pribor možete kupiti kod servisne službe, u specijaliziranim trgovinama ili na internetu. Opsežnu ponudu za Vaš uređaj naći ćete u našim prospektima ili na internetu.

Raspoloživost i mogućnost naručivanja putem interneta razlikuje se od zemlje do zemlje. Molimo pogledajte prodajnu dokumentaciju.

Napomena: Ne odgovara svaki poseban pribor za svaki uređaj. Molimo Vas da kod kupovine navedete točnu oznaku (E-br.) Vašeg uređaja. → "Služba održavanja" na strani 23

Poseban pribor

Rešetka

Za posuđe, kalupe za kolače i nabujke te za pečenja i komade mesa za roštilj.

Univerzalna tava

Za sočne kolače, pecivo, duboko smrznuta jela i velika pečenja. Može se koristiti kao posuda u koju se cijedi masnoća kada roštiljate izravno na rešetki.

Lim za pečenje

Za kolače na limu i sitna peciva.

Rešetka za umetanje

Za meso, perad i ribu.

Za stavljanje u univerzalnu tavu, za sakupljanje masti i soka od mesa.

Univerzalna tava sa slojem protiv prljanja

Za sočne kolače, pecivo, duboko smrznuta jela i velika pečenja. Pecivo i pečenje lakše se odvaja od univerzalne tave.

Lim za pečenje sa slojem protiv prljanja

Za kolače na limu i sitna peciva.

Sitno pecivo lakše se odvaja od lima za pečenje.

Profesionalna tava s rešetkom za umetanje

Za pripremu velikih količina hrane.

Poklopac za profesionalnu tavu

Poklopac pretvara profesionalnu tavu u profesionalnu posudu za pečenje.

Lim za pizzu

Za pizzu i velike okrugle kolače.

Lim za roštiljanje

Za roštiljanje umjesto rešetke ili kao zaštita od prskanja. Koristite samo u univerzalnoj tavi.

Kamen za pečenje

Za domaći kruh, peciva i pizzu s hrskavom podlogom.

Kamen za pečenje mora se zagrijati na preporučenu temperaturu.

Staklena posuda za pečenje (5,1 l)

Za pirjana jela i nabujke.

Naročito je primjerena za način rada "Jela".

Staklena zdjela

Za velika pečenja, sočne kolače i nabujke.

Staklena tava

Za nabujke, jela od povrća i pecivo.

Ukrasne letvice

Za prekrivanje dna pretinca elementa i osnovne ploče uređaja.

Prije prvog korištenja

Prije korištenja Vašeg novog uređaja trebate podesiti neke postavke. Osim toga očistite pećnicu i pribor.

Prvo stavljanje u rad

Nakon priključivanja na struju ili nestanka struje na zaslonu se pojavljuju postavke za prvo stavljanje u rad.

Napomena: Ove postavke možete promijeniti u polaznim postavkama u svakom trenutku. → "Osnovne postavke" na strani 16

Namještanje jezika

Polazna postavka je njemački jezik.

1. Okretnim biračem namjestite željeni jezik.
2. Dodirnite strelicu >. Pojavljuje se sljedeća postavka.

Namještanje vremena na satu

Vrijeme na satu je namješteno na "12:00" sati.

1. Okretnim biračem namjestite trenutno vrijeme na satu.
2. Dodirnite strelicu >

Namještanje datuma

Polazna postavka je "01.01.2014".

1. Okretnim biračem namjestite trenutni dan, mjesec i godinu.
2. Za potvrdu dodirnite strelicu >. Na zaslonu se pojavljuje napomena da je prvo stavljanje u rad dovršeno.

Čišćenje pećnice i pribora

Prije nego što u svojoj pećnici prvi put pripremate hranu, očistite pećnicu i pribor.

Čišćenje pećnice

Da bi odstranili miris novog uređaja, zagrijte praznu zatvorenu pećnicu.

Pripazite da se u pećnici ne nalaze ostaci ambalaže kao što su kuglice stiropora. Prije zagrijavanja obrišite ravne površine u pećnici mekom, vlažnom krpom. Prozračite kuhinju dok se uređaj zagrijava.

Podesite navedene postavke.

Postavke	
Vrsta grijanja	4-D vrući zrak 
Temperatura	240 °C
Trajanje	1 sat

Kako ćete namjestiti vrstu grijanja i temperaturu, pogledajte u sljedećem poglavlju.

Isključite uređaj nakon navedenog trajanja pritiskom na tipku on/off.

Nakon što se pećnica ohladila, očistite ravne površine sapunicom i krpom za pranje posuđa.

Čišćenje pribora

Pribor temeljito očistite sapunicom i krpom ili mekanom četkom.



Mengoperasikan mesin

Već ste upoznali upravljačke elemente i njihov način rada. Sada ćemo Vam objasniti kako ćete namjestiti Vaš uređaj. Saznat ćete što se događa prilikom uključivanja i isključivanja uređaja te kako ćete namjestiti načine rada.

Uključivanje i isključivanje uređaja

Prije nego nešto namjestite na Vašem uređaju trebate ga uključiti.

Iznimka: Zaštitu za djecu i alarm možete namjestiti i kada je uređaj isključen.

Indikatore ili napomene, npr. za prikaz preostale topline u pećnici, možete vidjeti na zaslonu i kada je uređaj isključen.

Kada ne koristite Vaš uređaj, isključite ga. Kada duže vremena ništa nije namješteno, uređaj se isključuje automatski.

Uključivanje uređaja

Pritiskom na tipku on/off uključujete uređaj. on/off iznad tipke svijetli plavo.

Na zaslonu se pojavljuje logotip proizvođača Siemens, a potom vrsta grijanja i temperatura.

Napomena: Koji način rada će se pojaviti nakon uključivanja, možete odrediti u polaznim postavkama.

Isključivanje uređaja

Pritiskom na tipku on/off isključujete uređaj. Svjetlo iznad tipke se ugasi.

Namještena funkcija se prekida.

Na zaslonu se pojavljuje vrijeme na satu.

Napomena: Treba li se ili ne prikazati vrijeme na satu kod isključenog uređaja, možete odrediti u polaznim postavkama.

Početak ili prekid rada

Za početak ili prekid rada uređaja pritisnite tipku start/stop. Nakon prekida rada uređaja ventilator može nastaviti s radom.

Za brisanje svih postavki pritisnite tipku on/off.

Ako za vrijeme rada otvorite vrata pećnice, prekida se rad pećnice. Za nastavak s radom zatvorite vrata pećnice.

Namještanje načina rada

Ako želite namjestiti način rada, uređaj mora biti uključen.

1. Pritisnite tipku menu. Otvora se izbornik načina rada.
2. Okretnim biračem odaberite željeni način rada. Ovisno o načinu rada su Vam na raspolaganju različite mogućnosti odabira.
3. Strelicom > dolazite do odabranog načina rada.
4. Okretnim biračem promijenite odabir. Ovisno o odabiru promijenite ostale postavke.
5. Pokrenite pritiskom na tipku start/stop.

Namještanje vrste grijanja i temperature

Nakon uključivanja uređaja pojavljuje se predložena vrsta grijanja s temperaturom. Tu postavku možete pokrenuti odmah tipkom start/stop.

Za ostale postavke promijenite vrijednosti kako je prikazano na slikama.

Primjer: 4D-vrući zrak na 180 °C

1. Okretnim biračem promijenite vrstu grijanja.

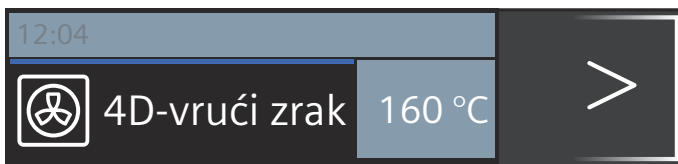

2. Pritiskom na strelicu > promijenite na temperaturu.

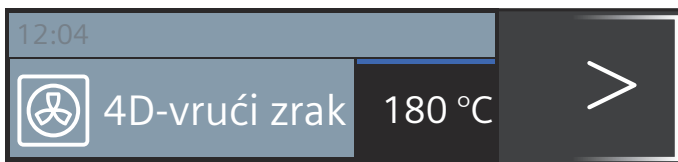

3. Okretnim biračem promijenite temperaturu.
4. Pritisnite tipku start/stop.



Na zaslonu se prikazuje namještena vrsta grijanja i temperatura.

Brzo zagrijavanje

Pritiskom na tipku »»» možete naročito brzo zagrijati pećnicu.

Brzo zagrijavanje nije moguće kod svih vrsta grijanja.

Prikladna vrsta grijanja:



Kako biste dobili ujednačeni rezultat pečenja u pećnici, Vaše jelo i pribor stavite u pećnicu tek kada je brzo zagrijavanje završeno.

Namještanje

Pazite na prikladnu vrstu grijanja. Temperatura mora biti namještena preko 100 °C jer se inače ne može pokrenuti brzo zagrijavanje.

1. Namjestite vrstu grijanja i temperaturu.
2. Pritisnite tipku »»».

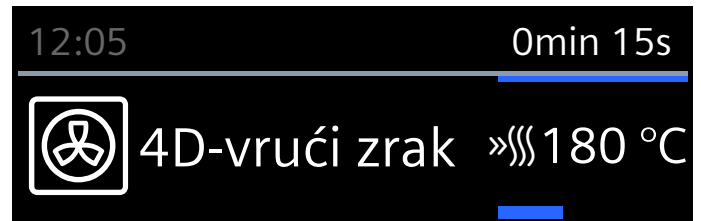

Lijevo uz temperaturu se pojavljuje simbol »»». Linija napretka počinje se popunjavati.

Kada je brzo zagrijavanje završeno, javlja se zvučni signal. Simbol »»» se gasi. Stavite jelo u pećnicu.

Napomene

- Ako promijenite vrstu grijanja, prekida se brzo zagrijavanje.
- Namješteno trajanje počinje odmah nakon starta neovisno o brzom zagrijavanju.
- Za vrijeme brzog zagrijavanja možete pomoću tipke **i** zatražiti prikaz trenutne vrijednosti temperature u pećnici.

Prekid

Pritisnite tipku »»». Simbol »»» na zaslonu se gasi.

Vremenske funkcije

Vaš uređaj ima različite vremenske funkcije.

Vremenska funkcija	Korištenje
Alarmni sat	Alarmni sat radi kao kuhinjski alarmni sat. Nakon isteka podešenog vremena javlja se zvučni signal.
Trajanje	Nakon isteka namještenog trajanja javlja se zvučni signal. Uređaj se isključuje automatski.
Kraj	Namjestite trajanje i vrijeme kraja. Uređaj se uključuje automatski tako da se rad završi u željeno vrijeme.

Napomene

- Trajanje možete namjestiti do jednog sata točno u minutu. Trajanje preko jednog sata možete namjestiti u koracima od 5 minuta.
- Ovisno u kojem smjeru okrećete okretni birač, trajanje započinje kod predložene vrijednosti: lijevo 10 minuta, desno 30 minuta.
- Nakon isteka svake vremenske funkcije javlja se zvučni signal.

- Pritiskom na tipku **i** možete povremeno zatražiti prikaz informacija koje se potom kratko pojavljuju na zaslonu.

Alarmni sat

Alarmni sat možete namjestiti u svakom trenutku i kada je uređaj isključen. Radi paralelno s ostalim postavkama vremena i ima svoj zvučni signal. Tako možete čuti je li riječ o alarmu ili je isteklo neko vrijeme pečenja.

Možete namjestiti na najviše 24 sata.

1. Pritisnite tipku **⌚**.
Otvora se polje za alarmni sat.
2. Okretnim biračem namjestite vrijeme alarma.
Nakon nekoliko sekundi pokreće se alarmni sat. Prikazuje se simbol **⌚** alarmnog sata i vrijeme koje istječe lijevo u statusnom retku.

Nakon isteka vremena

Javlja se zvučni signal. Na zaslonu se pojavljuje "isteklo vrijeme na alarmnom satu". Pritiskom na tipku **⌚** možete prijevremeno poništiti zvučni signal.

Prekid vremena alarma

Pritiskom na tipku **⌚** otvorite izbornik za vremenske funkcije i vratite vrijeme. Zatvorite izbornik pritiskom na tipku **⌚**.

Promjena vremena alarma

Otvorite izbornik za vremenske funkcije pritiskom na tipku **⌚** i unutar slijedećih nekoliko sekundi okretnim biračem promijenite vrijeme alarma. Alarmni sat pokrenite pritiskom na tipku **⌚**.

Trajanje

Ako namjestite trajanje (vrijeme pečenja) za Vaše jelo, automatski se isključuje rad pećnice nakon isteka tog vremena. Pećnica više ne grije.

Preduvjet: Namještena je vrsta grijanja i temperatura.

Primjer: postavka za 4D-vrući zrak, 180 °C, trajanje 45 minuta.

1. Pritisnite tipku **⌚**.
Otvora se izbornik za vremenske funkcije.

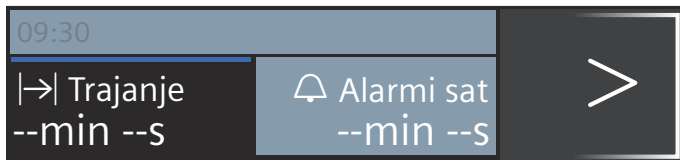

2. Okretnim biračem namjestite trajanje.

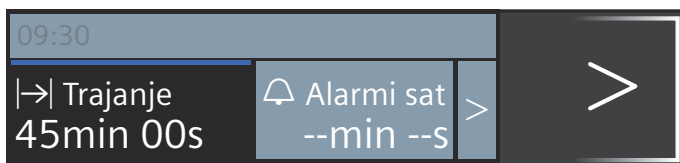

3. Pokrenite pritiskom na tipku start/stop. U statusnom retku se vidi odbrojavanje trajanja **→**.

Trajanje je isteklo

Javlja se zvučni signal. Pećnica više ne grije. Pritiskom na tipku **⌚** možete prijevremeno poništiti zvučni signal.

Prekid trajanja

Pritiskom na tipku **⌚** otvorite izbornik za vremenske funkcije. Promijenite trajanje. Prikaz se mijenja na namještenu vrstu grijanja i temperaturu.

Promjena trajanja

Pritiskom na tipku **⌚** otvorite izbornik za vremenske funkcije. Okretnim biračem promijenite trajanje.

Vrijeme kraja

Ako pomaknete vrijeme kraja, pripazite da živežne namirnice koje se lako kvare ne smiju predugo stajati u pećnici.

Preduvjet: Nije pokrenut namješteni rad pećnice. Namješteno je trajanje. Otvoren je izbornik za vremenske funkcije **⌚**.

Primjer na slici: Stavite jelo u pećnicu u 9.30 sati. Potrebno mu je 45 minuta i bilo bi gotovo u 10.15 sati. Ali Vi želite da jelo bude gotovo u 12.45 sati.

1. Dodirnite strelicom **>** "→| Kraj".
2. Okretnim biračem namjestite vrijeme kraja.

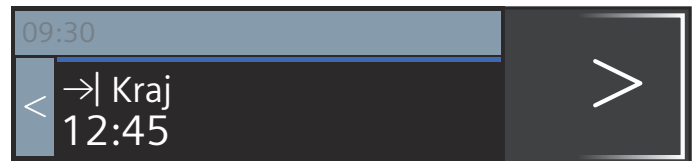

3. Potvrdite pritiskom na tipku start/stop.



Pećnica je u poziciji čekanja. U statusnom retku se pojavljuje simbol **→|** i vrijeme kada će pećnica završiti s radom. Pećnica počinje s radom u pravom trenutku. U statusnom retku se vidi odbrojavanje trajanja.

Trajanje je isteklo

Javlja se zvučni signal. Pećnica više ne grije. Pritiskom na tipku **⌚** možete prijevremeno poništiti zvučni signal.



Promjena vremena kraja

To je moguće dok je pećnica u poziciji čekanja.

1. Pritisnite tipku start/stop.
2. Pritisnite tipku **⌚**.
Otvora se izbornik za vremenske funkcije.
3. Pritiskom na strelicu **>** promijenite na "→| Kraj" i okretnim biračem promijenite vrijeme kraja.
4. Pritisnite tipku **⌚**.
5. Pritisnite tipku start/stop.
Pećnica je ponovno u poziciji čekanja.

Prekid vremena kraja

To je moguće dok je pećnica u poziciji čekanja.

1. Pritisnite tipku start/stop.
2. Pritisnite tipku .
3. Pritiskom na strelicu > promijenite na "→| Kraj" i okretnim biračem promijenite vrijeme kraja.
4. Pritisnite tipku .
5. Pokrenite pritiskom na tipku start/stop. Odmah počinje odbrojavanje trajanja.



Zaštita za djecu

Kako djeca ne bi nehotice uključila uređaj ili promijenila postavke, Vaš uređaj posjeduje osigurač za zaštitu djece.

Upravljačka ploča je blokirana i ne možete ništa namjestiti. Jedino možete isključiti uređaj pritiskom na tipku on/off.

Aktiviranje i deaktiviranje

Zaštitu za djecu možete aktivirati i deaktivirati kada je uređaj uključen ili isključen.

Pritisnite i držite pritisnutu tipku  u trajanju od otprilike 4 sekunde. Na zaslonu se pojavljuje napomena za potvrdu, a u statusnom retku se pojavljuje simbol .

Osnovne postavke

Kako biste optimalno i jednostavno upravljali Vašim uređajem, na raspolaganju su Vam različite postavke. Po potrebi možete promijeniti ove postavke.

Promjena postavki

1. Pritisnite tipku on/off.
2. Pritisnite tipku menu. Otvara se izbornik načina rada.
3. Okretnim biračem odaberite "Postavke".
4. Dodirnite strelicu >.
5. Okretnim biračem promijenite vrijednosti.
6. Pomoću strelice > uvijek prelazite na slijedeće postavke te ih po potrebi mijenjate.
7. Za pohranjivanje pritisnite tipku menu. Na zaslonu se pojavljuje odbaciti ili pohraniti.

Popis postavki

U popisu ćete naći sve polazne postavke i mogućnosti promjene. Ovisno o opremljenosti vašeg uređaja na zaslonu se prikazuju samo one postavke koje odgovaraju Vašem uređaju.

Možete promijeniti slijedeće postavke:

Postavka	Izbor
Jezik	moguće je odabrati druge jezike
Vrijeme na satu	Namještanje trenutnog vremena na satu
Datum	Namještanje trenutnog datuma
Zvučni signal	Kratki (30 sek) Srednji (1 min) Dugi (5 min)
Zvuk tipki	Isključen (zvuk tipki kod uključivanja i isključivanja ostaje pritiskom na tipku on/off) Uključen
Svjetlost zaslona	Podesiva u 5 stupnjeva
Prikaz sata	Digitalni isključen
Osvjetljenje	Uključeno za vrijeme rada Isključeno za vrijeme rada
Automatski nastavak rada	Kod zatvaranja vrata Nemojte nastaviti rad automatski (pritisnite tipku start/stop)
Rad uređaja nakon uključivanja	Glavni izbornik Vrste grijanja Mikrovalna pećnica Kombinacija s mikrovalovima Jela*
Noćno zatamnjene	Isključeno Uključeno (zaslon je zatamnjen između 22:00 i 5:59 sati)
Logotip	Indikator Ne prikazivati
Vrijeme nastavka ventilacije	Preporučeno Minimalno
Tvorničke postavke	Resetirati

*) Postoji, ovisno o tipu uređaja

Napomena: Promjene postavki jezika, zvuka tipaka i svjetlosti zaslona su odmah aktivirane. Sve ostale postavke se aktiviraju tek nakon pohranjivanja.

Promjena vremena na satu

Vrijeme na satu promijenite u polaznim postavkama.

Primjer: Promjena vremena na satu s ljetnog na zimsko vrijeme.

1. Pritisnite tipku on/off.
2. Pritisnite tipku menu.
3. Okretnim biračem odaberite "Postavke".
4. Dodirnite strelicom > "Vrijeme na satu".
5. Okretnim biračem promijenite vrijeme na satu.
6. Pritisnite tipku menu. Na zaslonu se pojavljuje pohraniti ili odbaciti.

Nestanak struje

Nakon dužeg nestanka struje na zaslonu se pojavljuju postavke za prvo stavljanje u rad.

Ponovno namjestite jezik, vrijeme na satu i datum.

Mikrovalni uređaj

Pomoću mikrovalova možete brzo kuhati, zagrijati ili odmrznuti jela. Mikrovalnu pećnicu možete koristiti samostalno ili u kombinaciji s nekom vrstom grijanja.

Za optimalno korištenje mikrovalne pećnice pridržavajte se napomena o posuđu i ravnajte se prema podacima u tablicama na kraju uputa za uporabu.

Posuđe

Nije svaka vrsta posuđa prikladna za mikrovalni uređaj. Kako biste zagrijali Vaša jela, a da se ne ošteti uređaj, koristite samo posuđe prikladno za mikrovalni uređaj.

Prikladno je posuđe postojano na vrućinu od stakla, staklokeramike, porculana ili plastike otporne na toplinu. Ovi materijali propuštaju mikrovalove. Možete također koristiti keramiku ako je potpuno glazirana i nema pukotina.

Možete koristiti i posuđe u kojem poslužujete. Tako ćete uštedjeti premještanje jela u drugo posuđe. Koristite posuđe sa zlatnim ili srebrnim ukrasom samo ako proizvođač jamči da je prikladno za mikrovalne uređaje.

Za pečenje u kombiniranom načinu rada možete koristiti uobičajene metalne kalupe za pečenje. Tako će kolač dobiti boju i s donje strane.

Za ostale primjene metalno posuđe nije prikladno. Metal ne propušta mikrovalove. U zatvorenim metalnim posudama jela ostaju hladna.

Oprez!

Stvaranje iskri: metal, primjerice žlica u čaši, mora biti udaljen najmanje 2 cm od stijenki pećnice i unutarnje strane vrata. Iskrene mogu uništiti unutrašnje staklo vrata.

Ispit posuđa

Nikad ne uključujte mikrovalni uređaj bez jela. Jedina iznimka je kratki ispit posuđa.

Ako niste sigurni je li Vaše posuđe primjereno za mikrovalnu pećnicu, napravite slijedeći ispit.

1. Stavite prazno posuđe ½ do 1 minutu pri najvećoj snazi u mikrovalnu pećnicu.
2. Povremeno provjerite temperaturu posuđa. Posuđe treba biti hladno ili malo toplo.

Bude li vruće ili nastanu iskrene, posuđe je neprikladno. Prekinite ispit.

Upozorenje – Opasnost od opekline!

Dostupni dijelovi postaju vrući tijekom upotrebe. Nikada ne dirajte vruće dijelove. Djecu držite na sigurnoj udaljenosti.

Isporučeni pribor

Za rad samo s mikrovalnom pećnicom je prikladna isključivo isporučena rešetka. Univerzalna tava ili lim za pečenje mogu dovesti do stvaranja iskri i pećnica se može oštetiti.

Kod rada u kombinaciji s mikrovalnom pećnicom ili načina rada Jela možete upotrebljavati i univerzalnu tavu, lim za pečenje ili drugi isporučeni pribor.

Kod rada s mikrovalnom pećnicom stavite pribor najbolje na razinu 1 ako nije drugačije navedeno.

Stupnjevi snage mikrovalova

Na raspolaganju je nekoliko stupnjeva snage mikrovalova prikladnih za različite vrste jela i njihovo pripremanje.

Za rad s mikrovalovima uvijek je potrebno namjestiti trajanje. Možete preuzeti predloženo trajanje ili ga promijeniti u odgovarajućem području.

Stupanj	Jela	maksimalno trajanje
90 W	za odmrzavanje osjetljivih jela	1 sat 30 min
180 W	za odmrzavanje i daljnje kuhanje	1 sat 30 min
360 W	za kuhanje mesa i za zagrijavanje osjetljivih jela	1 sat 30 min
600 W	za zagrijavanje i kuhanje jela	1 sat 30 min
maks.	za zagrijavanje tekućina	30 min

Maksimalna postavka predviđena je za zagrijavanje tekućina. Za zaštitu uređaja se nakon nekog vremena smanjuje maksimalna snaga mikrovalova. Puna snaga je ponovno raspoloživa nakon vremena hlađenja.

Namještanje mikrovalne pećnice kombinirano s nekom vrstom grijanja

Možete namjestiti snagu od 90 W do 360 W. Nisu sve vrste grijanja prikladne za kombiniranje s mikrovalovima.

1. Pritisnite tipku menu. Otvara se izbornik načina rada.
2. Okretnim biračem odaberite "Kombinacija s mikrovalovima".
3. Dodirnite strelicu >. Predložena je vrsta grijanja sa snagom mikrovalova, temperatura i trajanje.
4. Okretnim biračem namjestite vrstu grijanja. Pritiskom na strelicu > odaberite odgovarajuće vrijednosti i promijenite okretnim biračem.
5. Pokrenite pritiskom na tipku start/stop. Vidi se odbrojavanje trajanja.

Nakon pokretanja pećnice ne možete više promijeniti vrstu grijanja. Temperaturu i trajanje možete promijeniti u svako vrijeme. Pritisnite tipku start/stop. Pritiskom na strelicu > ili < dodirnite odgovarajuće polje i okretnim biračem promijenite vrijednosti. Ako želite promijeniti vrstu grijanja, ponovno je namjestite.

Trajanje je isteklo

Javlja se zvučni signal. Pećnica više ne grije. Na zaslonu stoji 0min 00s. Zvučni signal možete prijevremeno poništiti pritiskom na tipku .

Zaustavljanje rada

Pritiskom na tipku start/stop: Rad pećnice se zaustavlja. Ponovno pritisnite tipku start/stop drücken, nastavlja se rad uređaja.

Otvaranje vrata uređaja: Rad uređaja se prekida. Nakon zatvaranja vrata pritisnite tipku start/stop. Nastavlja se rad uređaja.

Prekid rada

Pritisnite tipku on/off.

Namještanje mikrovalne pećnice

Kako biste dobili optimalni rezultat s mikrovalovima, rešetku uvijek stavite na razinu 1.

1. Pritisnite tipku menu. Otvora se izbornik načina rada.
2. Okretnim biračem namjestite "Mikrovalna pećnica".
3. Dodirnite strelicu >. Predložena je snaga mikrovalova i trajanje.
4. Okretnim biračem namjestite snagu mikrovalova.
5. Pritiskom na strelicu > promijenite na trajanje i okretnim biračem namjestite trajanje.
6. Pokrenite mikrovalnu pećnicu pritiskom na tipku start/stop. Vidi se odbrojavanje trajanja.

Nakon pokretanja pećnice vrijednosti možete promijeniti u svako vrijeme. Pritisnite tipku start/stop. Pritiskom na strelicu > ili < promijenite na odgovarajuće polje i okretnim biračem promijenite vrijednosti.

Trajanje je isteklo

Javlja se zvučni signal. Završen je rad mikrovalne pećnice. Na zaslonu stoji 1→1 0min 00s. Zvučni signal možete prijevremeno poništiti pritiskom na tipku .

Zaustavljanje rada

Pritiskom na tipku start/stop: Rad pećnice se zaustavlja. Ponovno pritisnite tipku start/stop drücken, nastavlja se rad uređaja.

Otvaranje vrata uređaja: Rad uređaja se prekida. Nakon zatvaranja vrata pritisnite tipku start/stop. Nastavlja se rad uređaja.

Prekid rada

Pritisnite tipku on/off.

Funkcija sušenja

Nakon svakog rada mikrovalne pećnice koristite funkciju sušenja . Pećnica se zagrijava tako da vlaga isparava u pećnici.

Funkcija sušenja traje 10 minuta i ne možete promijeniti trajanje.

1. Otvorite izbornik vrste grijanja.
2. Odaberite funkciju sušenja.

3. Pokrenite pritiskom na tipku start/stop. Sušenje se pokreće i završava automatski nakon 10 minuta.

Vrata uređaja ostavite otvorena nekoliko minuta kako bi se pećnica potpuno osušila.

Sredstva za čišćenje

Uz brižljivu njegu i čišćenje Vaš mikrovalni uređaj ostaje dugo lijep i funkcionalan. Kako ćete ispravno njegovati i čistiti Vaš uređaj, objašnjavamo Vam na ovom mjestu.

Primjerena sredstva za čišćenje

Kako se različite površine ne bi oštetile krivim sredstvima za čišćenje, pridržavajte se uputa u tablici. Ovisno o tipu uređaja nema svih područja kod Vašeg uređaja.

Oprez!

Površinska oštećenja

Ne koristite

- oštra ili abrazivna sredstva za čišćenje,
- sredstva za čišćenje s velikim udjelom alkohola,
- tvrde jastučice za ribanje ili spužve za čišćenje,
- visokotlačni ili parni čistač,
- posebna sredstva za toplo čišćenje.

Novo spužvaste krpe prije upotrebe temeljito isperite.

Savjet: Posebna sredstva za čišćenje i njegu možete kupiti kod servisne službe. Pridržavajte se podataka proizvođača.

Upozorenje – Opasnost od opekline!

Uređaj postaje jako vruć. Nikada ne dodirujte vruće unutarnje površine komore za pečenje i grijače. Uređaj uvijek ostavite da se ohladi. Djecu držite podalje od pećnice.

Područje	Čišćenje
Uređaj izvana	
Prednja strana od plemenitog čelika	Vruća sapunica: Očistite spužvicom i obrišite mekom krpom. Uvijek odmah uklonite mrlje od kamenca, masti, škroba i bjelanjčevina. Ispod takvih mrlja može doći do korozije. Kod servisne službe ili u specijaliziranim trgovinama možete naći posebna sredstva za njegu plemenitog čelika koja su primjerena za tople površine. Sredstvo za njegu nanosite mekom krpom u tankom sloju.
Plastika	Vruća sapunica: Očistite spužvicom i obrišite mekom krpom. Nemojte koristiti sredstva za čišćenje stakala ili strugače za staklo.
Lakirane površine	Vruća sapunica: Očistite spužvicom i obrišite mekom krpom.

Upravljačka ploča	Vruća sapunica: Očistite spužvicom i obrišite mekom krpom. Nemojte koristiti sredstva za čišćenje stakala ili strugače za staklo.
Stakla na vratima	Vruća sapunica: Očistite spužvicom i obrišite mekom krpom. Nemojte koristiti strugač za staklo ili metalnu nehrđajuću spužvicu za čišćenje.
Ručka na vratima	Vruća sapunica: Očistite spužvicom i obrišite mekom krpom. Ako sredstvo za uklanjanje kamenca dospije na ručku na vratima, odmah ga obrišite. U suprotnom ove mrlje više ne možete odstraniti.
Uređaj iznutra	
Emajlirane površine	Vruća sapunica ili voda s octom: Očistite spužvicom i obrišite mekom krpom. Navlažite zapečene ostatke hrane vlažnom krpom i sapunicom. Kod velikih zaprljanja koristite metalnu nehrđajuću spužvicu za čišćenje ili sredstvo za čišćenje pećnice. Nakon čišćenja pećnicu ostavite otvorenu kako bi se osušila. Napomena: Zbog ostataka hrane mogu nastati bijele naslage. One su neopasne i ne utječu na rad pećnice. Po potrebi ih uklonite limunskom kiselinom.
Stakleni poklopac svjetla u pećnici	Vruća sapunica: Očistite spužvicom i obrišite mekom krpom. Kod jako zaprljane površine koristite sredstvo za čišćenje pećnice.
Brtva na vratima Ne skidajte brtvu!	Vruća sapunica: Očistite spužvicom. Ne ribajte.
Poklopac vrata od plemenitog čelika	Sredstvo za čišćenje plemenitog čelika: Pridržavajte se uputa proizvođača. Ne koristite sredstva za čišćenje plemenitog čelika. Za čišćenje skinite poklopac vrata.
Unutarnji okvir vrata od plemenitog čelika	Sredstvo za čišćenje plemenitog čelika: Pridržavajte se uputa proizvođača. Njime ne možete ukloniti promjenu boje. Ne koristite sredstva za čišćenje plemenitog čelika.
Okvir vodilica	Vruća sapunica: Navlažite i očistite spužvicom ili četkicom.
Izvlačni sustav	Vruća sapunica: Očistite spužvicom ili četkicom. Ne skidajte mazivo na izvlačnim vodilicama, najbolje ih čistite umetnute. Ne perite u perilici posuđa.
Pribor	Vruća sapunica: Navlažite i očistite spužvicom ili četkicom. Kod velikih zaprljanja koristite metalnu nehrđajuću spužvicu za čišćenje.

Napomene

- Male razlike u boji ne prednjoj strani uređaja nastaju zbog uporabe različitih materijala poput stakla, plastike ili metala.

- Sjene na staklima vrata koje nalikuju prugama, odbljesci su svjetla žarulje u pećnici.
- Emajl će se na jako visokim temperaturama zapeći. Zbog toga mogu nastati neznatne promjene u boji. To je normalno i ne utječe na funkciju. Rubovi tankih limova ne mogu se u potpunosti emajlirati. Zbog toga mogu biti hrapavi. No to ne utječe negativno na zaštitu od korozije.

Držanje uređaja čistim

Kako ne bi nastala tvrdokorna prljavština, uređaj uvijek držite čistim i odmah uklonite prljavštinu.

Savjeti

- Pećnicu očistite nakon svakog korištenja. Na ovaj način se prljavština ne može zapeći.
- Uvijek odmah uklonite mrlje od kamenca, masti, škroba i bjelančevina.
- Koristite univerzalnu tavu za pečenje jako sočnih kolača.
- Za pečenje koristite prikladno posuđe, npr. posudu za pečenje.

Okvir vodilica

Uz brižljivu njegu i čišćenje Vaš uređaj ostaje dugo lijep i funkcionalan. Ovdje ćete saznati kako ćete skinuti okvir vodilica i kako ga možete očistiti.

Vađenje i stavljanje okvira vodilica

⚠ Upozorenje – Opasnost od opeklina!

Okviri vodilica postaju jako vrući. Nikada ne dodirujte vruće okvire vodilica. Uvijek pustite da se uređaj ohladi. Ne dozvolite djeci pristup.

Vađenje okvira vodilica

- Okvir vodilica s prednje strane pritisnite prema gore (Slika **1**).
- te ga izvadite (Slika **2**).

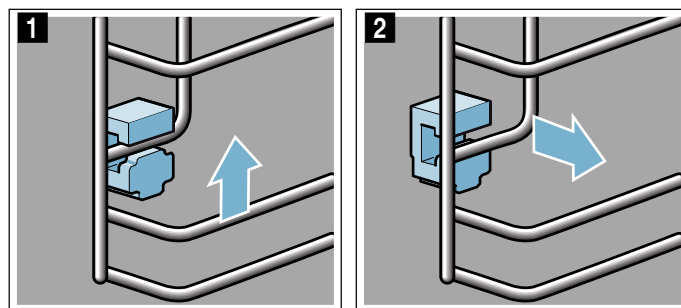

3. Zatim cijeli okvir zakrenite prema van **a** te ga izvadite straga **b** (Slika 3).

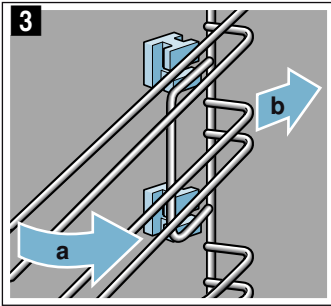

Okvire čistite sredstvom za pranje posuđa i spužvicom za pranje. Kod tvrdokorne prljavštine koristite četku.

Umetanje držača

Ako su prilikom vađenja okvira vodilica ispali držači, morate ih ponovno ispravno umetnuti.

1. Držači nisu isti na prednjoj i stražnjoj strani pećnice (Slika 1).
2. Držać na prednjoj strani s gornjom kukom umetnite u okruglu rupu **a**, malo ga ukosite, stavite ga u donju rupu i ispravite **b** (Slika 2).

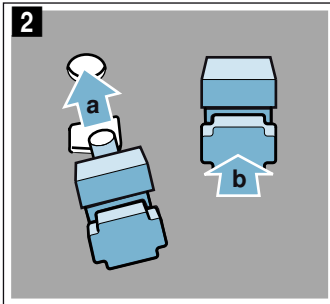
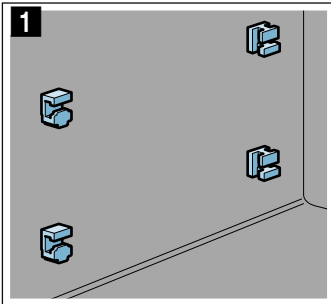

3. Držać na stražnjoj strani s kukom umetnite u gornju rupu **a** i utisnite ga u donju rupu **b** (Slika 3).

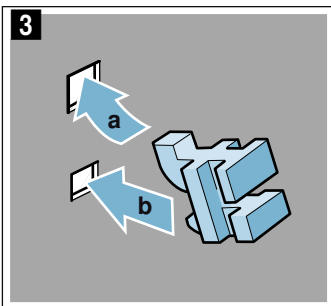

Stavljanje okvira vodilice

Prilikom stavljanja pazite da je kosi rub na okviru vodilica okrenut prema gore.

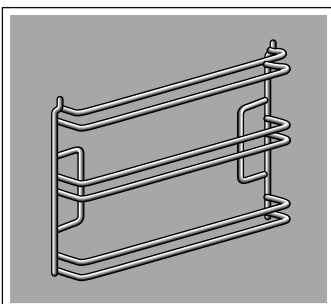

Okviri vodilica pristaju s desne ili lijeve strane.

1. Okvir vodilica stavite koso straga te ga umetnite s gornje i donje strane **a** (Slika 1).
2. Okvir vodilica povucite prema naprijed (Slika 2).

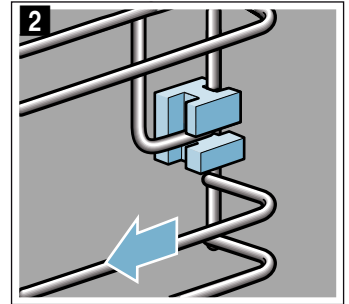
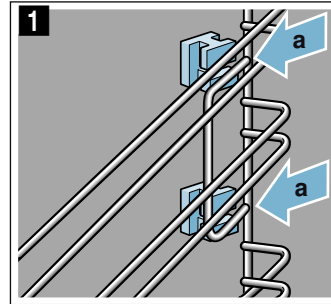

3. Zatim ga zaklopite s prednje strane i umetnite (Slika 3)
4. te pritisnite prema dolje (Slika 4).

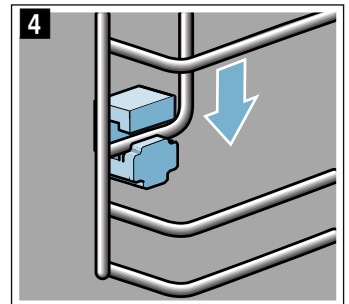
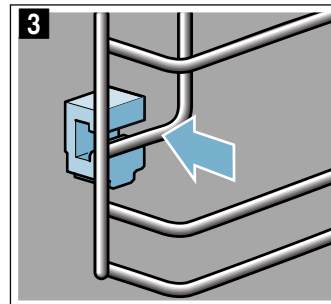

Vrata uređaja

Uz brižljivu njegu i čišćenje Vaš uređaj ostaje dugo lijep i funkcionalan. Ovdje ćete saznati kako možete očistiti vrata uređaja.

Skidanje poklopca vrata

Uložak od plemenitog čelika u poklopcu vrata može promijeniti boju. Kako bi poklopac temeljito očistili, skinite ga.

1. Malo otvorite vrata uređaja.
2. Pritisnite poklopac s lijeve i desne strane (Slika 1).
3. Skinite poklopac (Slika 2).
Oprezno zatvorite vrata uređaja

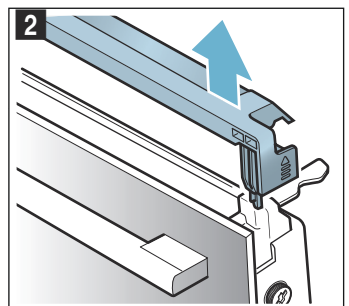
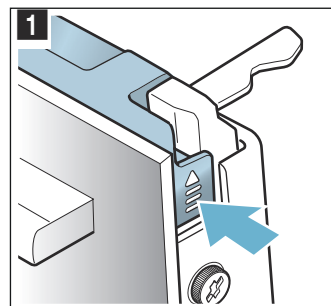

Napomena: Uložak od plemenitog čelika u poklopcu očistite sredstvom za čišćenje plemenitog čelika. Preostali dio poklopca vrata očistite sapunicom i mekanom krpom.

4. Ponovno malo otvorite vrata uređaja. Stavite poklopac i pritisnite ga dok se ne uglati (Slika 3).

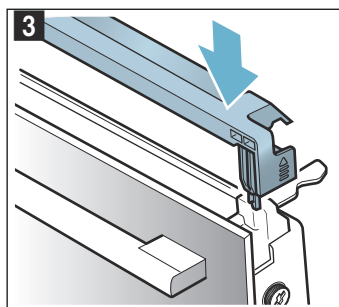

5. Zatvorite vrata uređaja.

Skidanje i postavljanje stakla na vratima

Za bolje čišćenje možete skinuti stakla na vratima pećnice.

Skidanje stakla na vratima

1. Malo otvorite vrata uređaja.
2. Pritisnite poklopac s lijeve i desne strane (Slika 1).
3. Skinite poklopac (Slika 2).

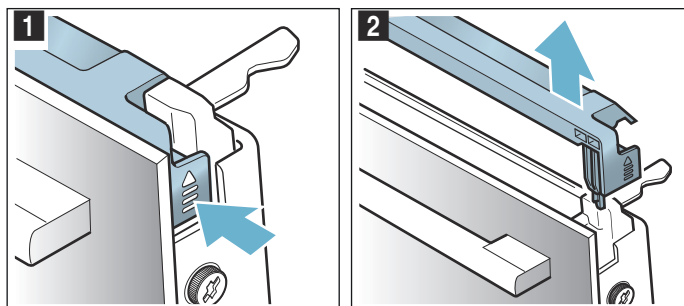

4. Na vratima uređaja s lijeve i desne strane popustite i skinite vijke (Slika 3).
5. Prije nego ponovno zatvorite vrata, umetnite višestruko presavijenu kuhinjsku krpu (Slika 4). Prednje staklo izvucite prema gore i položite ga s ručkom prema dolje na ravnu površinu.

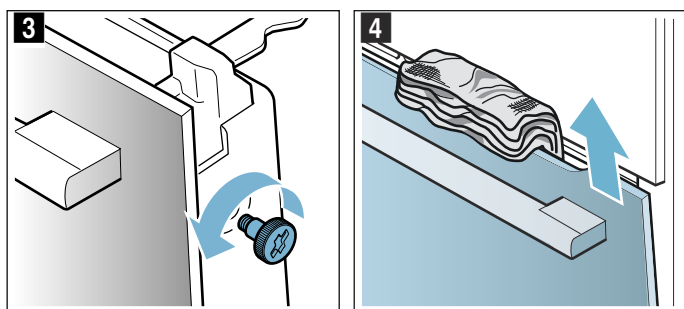

Očistite stakla sredstvom za čišćenje stakla i mekanom krpom.

⚠ Upozorenje – Opasnost od teških oštećenja zdravlja!

Odvijanjem vijaka više nije zajamčena sigurnost uređaja. Može izlaziti energija mikrovalova. Nikada ne odvijajte vijke.

Nemojte odviti četiri crna vijka na okviru (Slika 5).

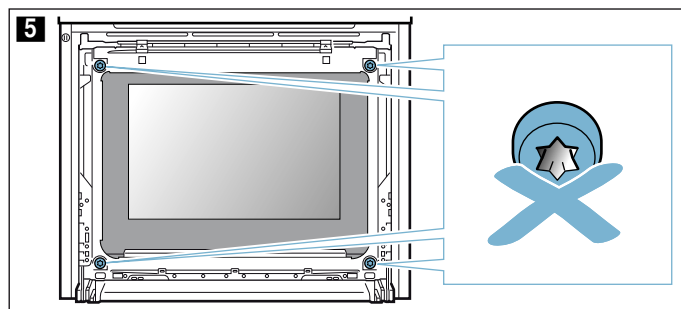

⚠ Upozorenje

Opasnost od ozljeda!

- Izgrebano staklo na staklu vrata se može raspuknuti. Ne koristite strugač za staklo, oštra ili abrazivna sredstva za čišćenje.
- Šarke na vratima uređaja pomiču se prilikom otvaranja i zatvaranja vrata i mogu se zaglaviti. Ne posežite rukom u područje šarki.

Stavljanje stakla na vratima

1. Prednje staklo umetnite dolje u držače (Slika 1).
2. Zatvorite prednje staklo tako da su obje gornje kuke nasuprot otvoru (Slika 2).

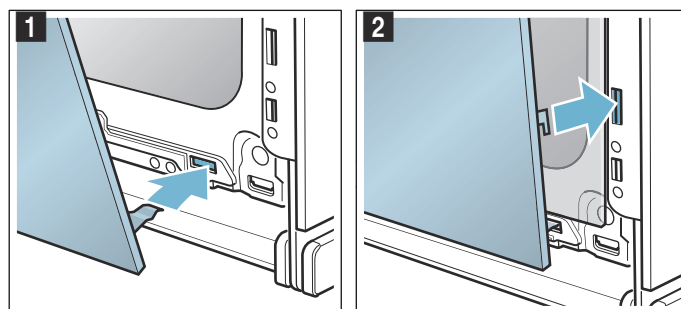

3. Prednje staklo pritisnite s donje strane dok se ne uglati (Slika 3).
4. Ponovno malo otvorite vrata uređaja i uklonite kuhinjsku krpu.
5. Ponovno uvrnite oba vijka s lijeve i desne strane.
6. Stavite poklopac i pritisnite ga dok se ne uglati (Slika 4).

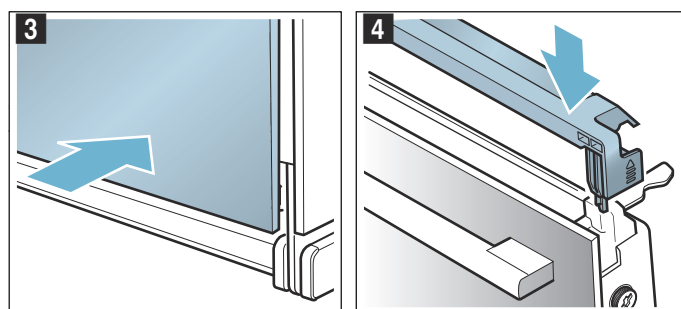

7. Zatvorite vrata uređaja.

Oprez!

Pećnicu koristite ponovno tek onda kada su stakla ispravno ugrađena.



Što učiniti kod smetnji?

Kada se pojavi smetnja, često je riječ samo o sitnici. Prije nego što pozovete servisnu službu, molimo Vas da pokušate sami ukloniti smetnju uz pomoć tablice.

Napomena: Ako jednom jelo ne uspije na optimalan način, pogledajte na stranicama s tablicama na kraju uputa za uporabu. Tu ćete naći puno savjeta i

Tablica smetnji

Ako se na zaslonu prikazuje poruka pogreške sa slovom E, npr. E0111, isključite i uključite uređaj. Ako se poruka ponovno prikazuje, nazovite servisnu službu.

Smetnja	Mogući uzrok	Pomoć/upute
Uređaj ne radi	Osigurač je neispravan	U ormariću s osiguračima provjerite je li osigurač za uređaj ispravan
	Nestanak struje	Provjerite rade li drugi kuhinjski uređaji
Uključeni uređaj ne možete koristiti, na zaslonu se prikazuje simbol 	Zaštita za djecu je aktivirana	Pritisnite tipku  sve dok se simbol  ne ugasi
Pećnica ne grije, a na zaslonu stoji "Uključen demonstracijski način rada"	Uređaj je u demonstracijskom načinu rada	Isključite osigurač u ormariću s osiguračima te ga ponovno uključite nakon otprilike 10 sekundi. Uključite uređaj i u postavkama odaberite "Isključen demonstracijski način rada".
Uređaj ne započinje s radom i na zaslonu se pojavljuje "Prevruća pećnica"	Pećnica je prevruća za odabrano jelo ili vrstu grijanja	Pećnicu ostavite da se ohladi i ponovno pokrenite rad uređaja
Svjetlo u pećnici ne radi	LED žarulja je neispravna	Nazovite servisnu službu

Prekoračeno maksimalno vrijeme rada

Vaš uređaj završava s radom automatski kada nije namješteno trajanje i kada postavka već dulje vrijeme nije mijenjana.

Kada se to dogodi, pećnica se ravna prema namještenoj temperaturi ili stupnju roštiljanja.

Uređaj javlja na zaslonu da se rad pećnice automatski završava. Zatim se prekida rad pećnice.

Za ponovno korištenje uređaja najprije ga isključite. Zatim ponovno uključite uređaj i namjestite željeni način rada.

Savjet: Kako se uređaj ne bi neželjeno isključio, npr. u slučaju dugog vremena pripreme jela, namjestite trajanje. Uređaj grije sve dok ne istekne namješteno trajanje.

napomena. → "Testirano za vas u našem studiju za kuhanje" na strani 24

⚠ Upozorenje – Opasnost od električnog udara!
Nestručni popravci su opasni. Popravke i zamjenu neispravnih spojnih kabela smije izvršavati samo osoblje tehničkog servisa s propisnom obukom. Ako je uređaj u kvaru, iskopčajte ga iz utičnice ili izvadite osigurač iz kutije s osiguračima. Nazovite tehnički servis.

Žarulje u pećnici

Vaš uređaj ima jednu ili više dugotrajnih LED žarulja koje služe kao svjetlo u pećnici.

Ako jedna LED žarulja ne radi ili je stakleni poklopac žarulje neispravan, nazovite servisnu službu. Poklopac žarulje ne smijete skinuti.

Služba održavanja

Ako se Vaš uređaj mora popraviti, stoji Vam na raspolaganju naša servisna služba. Uvijek ćemo naći odgovarajuće rješenje i kako biste izbjegli nepotreban dolazak servisera.

Proizvodni broj (E-br.) i tvornički broj (FD-br.)

Kada nazovete našu servisnu službu, navedite cijeli proizvodni broj (E-br.) i tvornički broj (FD-br.) kako bi vas mogli stručno savjetovati. Označnu pločicu s brojevima naći ćete kada otvorite vrata uređaja. Ako vaš uređaj ima funkciju pare, onda ćete označnu pločicu naći desno iza ploče.

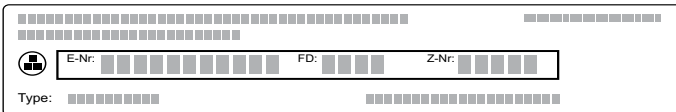

Kako u slučaju potrebe ne biste trebali predugo tražiti, ovdje možete unijeti podatke vašeg uređaja i telefonski broj servisne službe.

E-br.

FD-br.

Servisna služba 

Uzmite u obzir da posjet servisera u slučaju neispravnog rukovanja nije besplatan niti tijekom jamstvenog roka.

Kontaktne podatke za sve države naći ćete u priloženom popisu servisnih službi.

Jela

Pomoću načina rada "Jela" možete pripremati najrazličitija jela. Uređaj umjesto Vas odabire većinu postavki.

Kako biste postigli dobre rezultate, pećnica ne smije biti prevruća za odabrano jelo. Ukoliko se to dogodi, na zaslonu će se pojaviti napomena. Pećnicu ostavite da se ohladi i ponovno pokrenite rad uređaja.

Napomene za postavke

- Rezultat pečenja ovisi o kvaliteti namirnica i vrsti posuđa. Za optimalan rezultat pečenja koristite samo besprijekorne namirnice i meso na temperaturi hladnjaka.
- Uređaj umjesto Vas odabire optimalnu vrstu grijanja i namješta vrijeme i temperaturu. Od Vas se samo traži da unesete težinu. Namještanje težina izvan predviđenog raspona težine nije moguće.
- Kod pečenja jela kod koji uređaj umjesto Vas odabire temperaturu, ista može biti do 300 °C. Stoga pazite na to da koristite posuđe dovoljno otporno na toplinu.
- Dobit ćete napomene npr. za posuđe, razinu ili dodavanje tekućine kod pečenja mesa. Kod nekih jela za vrijeme pečenja potrebno je hranu npr. okrenuti ili promiješati. To se kratko prikazuje na zaslonu nakon pokretanja uređaja. Zvučni signal će Vas u pravom trenutku na to podsjetiti.
- Napomene za prikladno posuđe i savjete za pripremanje jela naći ćete na kraju ovih uputa za uporabu.

Mikrovalna pećnica

Za mikrovalnu pećnicu uređaj nudi programe pomoću kojih možete lako i brzo pripremati jela. Pomoću mikrovalova znatno se skraćuje vrijeme kuhanja, ono je gotovo prepolovljeno. Uređaj vas upozorava da koristite posuđe koje je prikladno za mikrovalnu pećnicu. U poglavlju Mikrovalna pećnica naći ćete napomene za prikladno posuđe. → "Mikrovalni uređaj" na strani 17

Odabir jela

U sljedećoj tablici naći ćete odgovarajuće namještene vrijednosti za navedena jela.

Jela
Pizza s tankim tijestom, 1 komad
Lazanje
Pile, nepunjeno
Komadi piletine
Pirjano goveđe pečenje
Pečenje od svježeg mljevenog mesa
Gulaš
Juneća rolada
Riblji file, pirjati
Povrće, svježe
Povrće, smrznuto

Jela
Krumpir za pečenje u pećnici, cijeli
Oguljeni kuhani krumpir
Riža duguljastog zrna
Komadi peradi, odmrznuti
Meso, odmrznuti
Ribljí file, odmrznuti

Namještanje jela

Putem postupka namještanja dolazite do odabranog jela. Uvijek dodirnite strelicu >.

1. Pritisnite tipku menu.
2. Okretnim biračem odaberite "Jela".
3. Dodirnite strelicu >. Pojavljuje se prvo jelo s predloženom težinom.
4. Okretnim biračem odaberite željeno jelo.
5. Dodirnite strelicu >.
6. Okretnim biračem namjestite težinu.
7. Dodirnite strelicu >.

Napomena: Dobit ćete informacije o razini, posudu itd.
8. Pokrenite pritiskom na tipku start/stop.

Putem postupka namještanja dolazite do odabranog jela. Uvijek dodirnite strelicu >.

Namještanje je završeno

Javlja se zvučni signal. Pećnica više ne grije. Pritiskom na tipku ⏸ možete prijevremeno poništiti zvučni signal.

Ako niste zadovoljni s rezultatom pečenja, još jednom produljite vrijeme pečenja. Dodirnite polje "Dodatno pečenje". Predloženo je trajanje koje možete promijeniti.

Ako ste zadovoljni s rezultatom pečenja, dodirnite "Završi". Na zaslonu se pojavljuje "Dobar tek".

Prekid namještanja

Pritisnite tipku on/off. Sve postavke su izbrisane. Možete ponovno namjestiti vrijednosti.

Premještanje vremena kraja

Kod nekih jela možete premjestiti vrijeme kraja. U vremenskim funkcijama ćete vidjeti kako možete premjestiti vrijeme kraja. → "Vremenske funkcije" na strani 14

Ako ste namjestili vrijeme kraja, zaslon prelazi u vrijeme čekanja. U statusnom retku stoji vrijeme kada će pećnica završiti s radom. Postavke se ne mogu promijeniti. Pripazite da živežne namirnice koje se lako kvare ne smiju predugo stajati u pećnici.

Testirano za vas u našem studiju za kuhanje

Ovdje ćete pronaći izbor jela i optimalne postavke za njih. Pokazat ćemo vam koja je vrsta grijanja i temperatura najprikladnija za vaše jelo. Dobit ćete informacije o prikladnom priboru i razini na koju ga treba postaviti. Dobit ćete savjete o posudu i pripremanju jela.

Napomena: Kod pripremanja namirnica može nastati vodena para u pećnici.

Vaš uređaj je iznimno energetski učinkovit i za vrijeme rada ispušta samo malo topline prema van. Zbog velikih razlika u temperaturi između unutrašnjosti uređaja i vanjskih dijelova uređaja, može se pojaviti kondenzirana voda na vratima, upravljačkoj ploči ili susjednim frontama elemenata. To je normalna, fizikalno uvjetovana pojava. Prethodnim zagrijavanjem ili opreznim otvaranjem vrata može se smanjiti nastajanje kondenzirane vode.

Silikonski kalupi

Za dobivanje optimalnog rezultata pečenja u pećnici preporučamo Vam tamne metalne kalupe za pečenje.

Ako ipak želite koristiti silikonske kalupe, ravnajte se prema podacima i receptima proizvođača. Silikonski kalupi su često manji od normalnih kalupa. Podaci o količini i u receptima mogu biti različiti.

Kolači i sitno pecivo

Vaš uređaj nudi brojne vrste grijanja za pripremanje kolača i sitnog peciva. U tablicama ćete naći optimalne postavke za brojna jela.

Pridržavajte se također napomena u odlomku za dizanje tijesta.

Koristite samo originalni pribor Vašeg uređaja. On je usklađen s pećnicom i načinima rada.

Pečenje u kombinaciji s mikrovalovima

Ako pečete u kombinaciji s mikrovalovima, znatno možete skratiti vrijeme kuhanja.

Uvijek koristite posuđe koje je prikladno za mikrovalnu pećnicu i otporno na vrućinu. Pridržavajte se napomena o posudu koje je prikladno za mikrovalnu pećnicu. → "Mikrovalni uređaj" na strani 17

U kombiniranom radu možete koristiti uobičajene metalne kalupe za pečenje. Ako između kalupa za pečenje i rešetke dođe do nastanka iskri, provjerite je li kalup izvana čist. Promijenite položaj kalupa na rešetki. Ako to ne pomaže, nastavite peći bez mikrovalova. Vrijeme pečenja produljit će se.

Ako koristite plastične, keramičke ili staklene kalupe, skraćuje se vrijeme pečenja navedeno u tablicama. Kolač slabije dobije boju s donje strane.

Pečenje u kombinaciji s mikrovalovima je moguće samo na jednoj razini.

Razine

Koristite navedene razine.

Pečenje na jednoj razini

Za pečenje na jednoj razini koristite slijedeću razinu:

- Razina 1

Pečenje na dvije razine

Koristite 4D-vrući zrak. Kolači na limovima ili u kalupima umetnuti istovremeno u pećnicu ne moraju biti gotovi u isto vrijeme.

- Univerzalna tava: razina 3
Lim za pečenje: razina 1
- Kalupi na rešetki
prva rešetka: razina 3
druga rešetka: razina 1

Istovremenom pripremom jela možete uštedjeti do 45 posto energije. Kalupe stavite jedan pored drugog ili pomaknuto jedan iznad drugog u pećnicu.

Pribor

Pazite na to da uvijek koristite prikladan pribor i da ga pravilno gurnete u pećnicu.

Rešetka

Stavite rešetku s oznakom "Microwave" okrenutom prema vratima pećnice i udubljenjem okrenutim prema dolje. Posuđe i kalupe uvijek stavite na rešetku.

Univerzalna tava ili lim za pečenje

Univerzalnu tavu ili lim za pečenje oprezno gurnite do graničnika tako da je strana s kosim rubom okrenuta prema vratima uređaja.

Kod sočnih kolača koristite univerzalnu tavu kako sok koji se prelijeva ne bi zaprljao pećnicu.

Kalupi za pečenje

Najprikladniji su tamni, metalni kalupi za pečenje.

Kalupi od bijelog lima, keramički kalupi i stakleni kalupi produljuju vrijeme pečenja i kolač ne dobije ravnomjerno boju.

Papir za pečenje

Koristite samo papir za pečenje koji je prikladan za odabranu temperaturu. Uvijek izrežite papir za pečenje prikladno dimenzijama lima.

Preporučene namještene vrijednosti

U tablici ćete naći optimalnu vrstu grijanja za različite pekarske proizvode. Temperatura i vrijeme pečenja ovise o količini i svojstvima tijesta. Stoga su navedena područja za namještanje. Pokušajte prvo s nižom vrijednosti. Niža temperatura daje ravnomjerniju boju. Po potrebi namjestite višu temperaturu kod sljedećeg pečenja.

Napomena: Vrijeme pečenja ne možete skratiti pečenjem na višim temperaturama. Kolač ili sitno pecivo bi bilo samo izvana pečeno, ali unutra nije pečeno.

Namještene vrijednosti vrijede za umetanje jela u hladnu pećnicu. Ovako možete uštedjeti do 20 posto energije. Ako prethodno zagrijete pećnicu, navedeno vrijeme pečenja je kraće za nekoliko minuta.

Za odabrana jela je potrebno prethodno zagrijati pećnicu, a to je i navedeno u tablici. Vaše jelo i pribor stavite u pećnicu tek nakon zagrijavanja.

Ako želite peći prema vlastitom receptu, ravnajte se prema sličnim pekarskim proizvodima u tablici. Dodatne informacije ćete naći pod savjetima za pečenje u nastavku iza tablica.

Izvadite pribor iz pećnice koji Vam nije potreban. Na ovaj način ćete dobiti optimalan rezultat pečenja u pećnici i uštedjeti do 20 posto energije.

Korištena vrsta grijanja:

-  4D-vrući zrak

Jelo	Pribor / posuđe	Razina	Vrsta grijanja	Temperatura u °C	Snaga mikrovalova u W	Trajanje u minutama
Kolači u kalupima						
Kolač od miješanog tijesta, jednostavni	Kalup u obliku vijenca/pravokutni kalup	1		140-160	-	55-70
Kolač od miješanog tijesta, jednostavni	Kalup u obliku vijenca/pravokutni kalup	1		160-180	90	30-40
Voćni kolač od miješanog tijesta, fini	Kalup za kuglof	1		150-170	-	45-60
Voćni kolač od miješanog tijesta, fini	Kalup za kuglof	1		170-190	90	35-45
Podloga za tortu od miješanog tijesta	Kalup za tortu	1		140-160	-	20-40
Voćna torta ili torta od sira s podlogom od prhkog tijesta	Kalup s bočnim otvaranjem Ø26 cm	1		160-170	-	65-85
Voćna torta ili torta od sira s podlogom od prhkog tijesta	Kalup s bočnim otvaranjem Ø26 cm	1		160-180	90	45-55
Švicarska pita	Lim za pizzu	1		180-200	-	50-60
Tart	Kalup za tart, crni lim	1		190-200	-	25-40
Kuglof	Kalup za kuglof	1		150-160	-	65-75
* prethodno zagrijati						
** prethodno zagrijati 5 min, ne koristite funkciju brzog zagrijavanja						

Jelo	Pribor / posuđe	Razina	Vrsta grijanja	Temperatura u °C	Snaga mikrovalova u W	Trajanje u minutama
Kolač od dizanog tijesta u kalupu s bočnim otvaranjem	Kalup s bočnim otvaranjem Ø28 cm	1		150-160	-	25-35
Biskvitna podloga, 2 jaja	Kalup za tortu	1		160-170*	-	20-30
Biskvitna torta, 3 jaja	Kalup s bočnim otvaranjem Ø26 cm	1		160-170*	-	30-45
Biskvitna torta, 6 jaja	Kalup s bočnim otvaranjem Ø28 cm	1		150-170*	-	30-50
Kolači na limu						
Kolač od miješanog tijesta s nadjevom	Lim za pečenje	1		150-170	-	20-40
Kolač od miješanog tijesta, 2 razine	Univerzalna tava + lim za pečenje	3+1		150-170	-	35-50
Kolač od prhkog tijesta sa suhim nadjevom	Lim za pečenje	1		160-180	-	30-45
Kolač od prhkog tijesta sa suhim nadjevom, 2 razine	Univerzalna tava + lim za pečenje	3+1		150-170	-	40-55
Kolač od prhkog tijesta sa sočnim nadjevom	Univerzalna tava	1		150-170	-	65-85
Švicarska pita	Univerzalna tava	1		180-200	-	45-55
Kolač od dizanog tijesta sa suhim nadjevom	Lim za pečenje	1		150-170	-	20-35
Kolač od dizanog tijesta sa suhim nadjevom, 2 razine	Univerzalna tava + lim za pečenje	3+1		160-170	-	25-35
Kolač od dizanog tijesta sa sočnim nadjevom	Univerzalna tava	1		160-180	-	50-60
Kolač od dizanog tijesta sa sočnim nadjevom, 2 razine	Univerzalna tava + lim za pečenje	3+1		150-160	-	45-60
Pletenica od dizanog tijesta	Lim za pečenje	1		150-160	-	35-45
Biskupski kruh sa 500 g brašna	Univerzalna tava	1		150-160	-	50-60
Savijača, slatka	Univerzalna tava	1		170-180	-	40-60
Savijača, zamrznuta	Lim za pečenje	1		190-210	-	30-45
Savijača, zamrznuta	Univerzalna tava	1		200-220	90	20-25
Čajni kolačići						
Sitni kolači	Lim za pečenje	1		150**	-	20-30
Sitni kolači, 2 razine	Univerzalna tava + lim za pečenje	3+1		140**	-	30-40
Muffini	Lim za pečenje muffina	2		160-180*	-	15-25
Muffini, 2 razine	Lim za pečenje muffina	3+1		150-170*	-	20-30
Sitno pecivo od dizanog tijesta	Lim za pečenje	1		150-160	-	30-40
Pecivo od lisnatog tijesta	Lim za pečenje	2		170-190*	-	20-45
Pecivo od lisnatog tijesta, 2 razine	Univerzalna tava + lim za pečenje	3+1		170-190*	-	20-45
Pecivo od paljenog tijesta	Lim za pečenje	1		190-210	-	30-40
Dansko pecivo	Lim za pečenje	1		160-180	-	20-30
Keksi						
Štrcano pecivo	Lim za pečenje	1		140-150**	-	25-35
Keksi	Lim za pečenje	2		140-160	-	15-30
Keksi, 2 razine	Univerzalna tava + lim za pečenje	3+1		130-150	-	20-35
Puslice	Lim za pečenje	2		80-90*	-	120-150
* prethodno zagrijati						
** prethodno zagrijati 5 min, ne koristite funkciju brzog zagrijavanja						

Jelo	Pribor / posuđe	Razina	Vrsta grijanja	Temperatura u °C	Snaga mikrovalova u W	Trajanje u minutama
Puslice, 2 razine	Univerzalna tava + lim za pečenje	3+1		80-90*	-	120-180
Makroni	Lim za pečenje	2		90-110	-	20-40
Makroni, 2 razine	Univerzalna tava + lim za pečenje	3+1		90-110	-	20-40
* prethodno zagrijati						
** prethodno zagrijati 5 min, ne koristite funkciju brzog zagrijavanja						

Savjeti za kolače i sitno pecivo

Želite ustanoviti je li kolač potpuno ispečen.	Drvenim štapićem ubodite u najviše mjesto na kolaču. Ako se tijesto nije zalijepilo na štapić, kolač je gotov.
Kolač se splasnulo.	Sljedeći put koristite manje tekućine. Ili smanjite temperaturu u pećnici za 10 °C i produljite vrijeme pečenja. Pridržavajte se navedenog vremena i napomena za pripremanje u receptu.
Kolač je u sredini visok, a na rubu niži.	Namastite samo dno kalupa s bočnim otvaranjem. Nakon pečenja kolač pažljivo odvojite nožem.
Voćni sok se prelijeva.	Kada drugi put pečete, koristite univerzalnu tavu.
Sitno pecivo se lijepi jedno za drugo kod pečenja.	Oko svakog komada peciva treba biti razmak od oko 2 cm. Tako ima dovoljno mjesta da se komadi peciva mogu lijepo uzdignuti i zarumeniti sa svih strana.
Kolač je presuh.	Povećajte temperaturu u pećnici za 10 °C i skratite vrijeme pečenja.
Kolač nije dovoljno pečen.	Ako su razina i pribor ispravni, tada po potrebi povećajte temperaturu ili produljite vrijeme pečenja.
Kolač nije dovoljno pečen s gornje strane, a s donje strane je pretaman.	Kada drugi put pečete, stavite kolač u pećnicu jednu razinu više.
Kolač je pretaman s gornje strane, a s donje strane nije dovoljno pečen.	Kada drugi put pečete, stavite kolač u pećnicu jednu razinu niže. Odaberite nižu temperaturu i produljite vrijeme pečenja.
Kolač u kalupu ili pravokutni kalupu je straga tamniji.	Ne stavljajte kalup za pečenje izravno do stražnje stijenke pećnice već u sredinu na pribor.
Kolač je pretaman.	Kada drugi put pečete, odaberite nižu temperaturu i po potrebi produljite vrijeme pečenja.
Keksi su neravnomjerno ispečeni.	Odaberite malo nižu temperaturu. Papir za pečenje koji strši izvan lima može oslabiti cirkulaciju zraka. Uvijek izrežite papir za pečenje prikladno dimenzijama lima. Pazite na to da se kalup za pečenje ne nalazi izravno ispred otvora na stražnjoj stijenci pećnice. Kod pečenja sitnog peciva, ono treba po mogućnosti biti iste veličine i debljine.
Pekli ste na više razina. Pecivo na gornjem limu je tamnije od onog na donjem limu.	Za pečenje na više razina uvijek odaberite 4D-vrući zrak. Kolači na limovima ili u kalupima umetnuti istovremeno u pećnicu ne moraju biti gotovi u isto vrijeme.
Kolač dobro izgleda, ali unutra nije dovoljno pečen.	Pecite malo duže na nižoj temperaturi i po potrebi dodajte malo tekućine. Kod kolača sa sočnim nadjevom najprije ispecite podlogu. Posipajte je bademima ili mrvicama te zatim na to stavite nadjev.
Kolač se ne odvaja od kalupa kada ga pokušate istresti.	Nakon pečenja ostavite kolač da se ohladi još 5 do 10 minuta. Ako se još uvijek ne odvaja od kalupa, još jednom oprezno odignite rub nožem. Ponovno istresite kolač i pokrijte kalup nekoliko puta vlažnom, hladnom krpom. Kada drugi put pečete, namastite kalup i posipajte mrvice.

Kruh i pecivo

Vaš uređaj nudi brojne vrste grijanja za pečenje kruha i peciva. U tablicama ćete naći optimalne postavke za brojna jela.

Pridržavajte se također napomena u odlomku za dizanje tijesta.

Koristite samo originalni pribor Vašeg uređaja. On je usklađen s pećnicom i načinima rada.

Razine

Koristite navedene razine.

Pečenje na jednoj razini

Za pečenje na jednoj razini koristite slijedeću razinu:

- Razina 1

Pečenje na dvije razine

Koristite 4D-vrući zrak. Kolači na limovima ili u kalupima umetnuti istovremeno u pećnicu ne moraju biti gotovi u isto vrijeme.

- Univerzalna tava: razina 3
Lim za pečenje: razina 1
- Kalupi na rešetki
prva rešetka: razina 3
druga rešetka: razina 1

Istovremenom pripremom jela možete uštedjeti do 45 posto energije. Kalupe stavite jedan pored drugog ili pomaknuto jedan iznad drugog u pećnicu.

Pribor

Pazite na to da uvijek koristite prikladan pribor i da ga pravilno gurnete u pećnicu.

Rešetka

Stavite rešetku s oznakom "Microwave" okrenutom prema vratima pećnice i udubljenjem okrenutim prema dolje. Posuđe i kalupe uvijek stavite na rešetku.

Univerzalna tava ili lim za pečenje

Univerzalnu tavu ili lim za pečenje oprezno gurnite do graničnika tako da je strana s kosim rubom okrenuta prema vratima uređaja.

Kalupi za pečenje

Najprikladniji su tamni, metalni kalupi za pečenje.

Kalupi od bijelog lima, keramički kalupi i stakleni kalupi produljuju vrijeme pečenja i kolač ne dobije ravnomjerno boju.

Papir za pečenje

Koristite samo papir za pečenje koji je prikladan za odabranu temperaturu. Uvijek izrežite papir za pečenje prikladno dimenzijama lima.

Duboko smrznuti proizvodi

Ne upotrebljavajte jako zaleđene duboko smrznute proizvode. Skinite led s jela.

Duboko smrznuti proizvodi su djelomice neravnomjerno prethodno ispečeni. Neravnomjerna boja ostaje i nakon pečenja.

Preporučene namještene vrijednosti

U tablici ćete naći optimalnu vrstu grijanja za različite vrste kruha i peciva. Temperatura i vrijeme pečenja ovise o količini i svojstvima tijesta. Stoga su navedena područja za namještanje. Pokušajte prvo s nižom vrijednosti. Niža temperatura daje ravnomjerniju boju. Po potrebi namjestite višu temperaturu kod sljedećeg pečenja.

Napomena: Vrijeme pečenja ne možete skratiti pečenjem na višim temperaturama. Kruh ili pecivo bi bilo samo izvana pečeno, ali unutra nije pečeno.

Namještene vrijednosti vrijede za umetanje jela u hladnu pećnicu. Ovako možete uštedjeti do 20 posto energije. Ako prethodno zagrijete pećnicu, navedeno vrijeme pečenja je kraće za nekoliko minuta.

Za odabrana jela je potrebno prethodno zagrijati pećnicu, a to je i navedeno u tablici. Vaše jelo i pribor stavite u pećnicu tek nakon zagrijavanja. Neka jela najbolje uspiju kada ih pečete u nekoliko koraka. Ova jela su navedena u tablici.

Namještene vrijednosti za tijesto za kruh vrijede za tijesto na limu za pečenje kao i za tijesto u pravokutnom kalupu.





Ako želite peći prema vlastitom receptu, ravnajte se prema sličnim pekarskim proizvodima u tablici.

Izvadite pribor iz pećnice koji Vam nije potreban. Na ovaj način ćete dobiti optimalan rezultat pečenja u pećnici i uštedjeti do 20 posto energije.

Opres!

U vruću pećnicu nikada ne ulijevajte vodu i ne stavljajte posudu za kuhanje s vodom na dno pećnice. Uslijed promjene temperature mogu nastati oštećenja na emajlu.

Korištene vrste grijanja:

-  4D-vrući zrak
-  roštilj i ventilator
-  roštilj, velika površina
-  Roštilj, mala površina

Jelo	Pribor	Razina	Vrsta grijanja	Temperatura u °C / stupanj roštiljanja	Trajanje u minutama
Kruh					
Bijeli kruh, 750 g	Univerzalna tava ili pravokutni kalup	1		210-220*	10-15 180-190 25-35
Miješani kruh, 1,5 kg	Univerzalna tava ili pravokutni kalup	1		210-220*	10-15 180-190 40-50

* prethodno zagrijati

Jelo	Pribor	Razina	Vrsta grijanja	Temperatura u °C / stupanj roštiljanja	Trajanje u minutama
Integralni kruh, 1 kg	Univerzalna tava	1		210-220*	10-15
				180-190	40-50
Lepinja	Univerzalna tava	1		220-240	20-30
Pecivo					
Peciva ili baget za podgrijavanje, prethodno ispečena	Univerzalna tava	2		200-220	10-20
Pecivo, slatko, svježe	Lim za pečenje	1		160-170*	15-25
Pecivo, slatko, svježe, 2 razine	Univerzalna tava + lim za pečenje	3+1		150-160*	20-30
Pecivo, slatko	Lim za pečenje	1		170-190	25-35
Baget, prethodno ispečen, hladan	Univerzalna tava	2		200-220	10-20
Pecivo, zamrznuto					
Peciva ili baget za podgrijavanje, prethodno ispečena	Univerzalna tava	2		200-220	15-25
Pivske štangice, sirovo tijesto	Lim za pečenje	1		200-220	15-25
Kroasani, sirovo tijesto	Lim za pečenje	1		150-170*	20-35
Tost					
Zapečeni tost, 4 komada	Rešetka	2		3	5-15
Zapečeni tost, 12 komada	Rešetka	2		250	5-15
Tost prepeći	Rešetka	3		3	3-6
* prethodno zagrijati					

Pizza, quiche i pikantni kolači

Vaš uređaj nudi brojne vrste grijanja za pripremanje pizze, quiche i pikantnih kolača. U tablicama ćete naći optimalne postavke za brojna jela.

Pridržavajte se također napomena u odlomku za dizanje tijesta.

Koristite samo originalni pribor Vašeg uređaja. On je usklađen s pećnicom i načinima rada.

Pečenje u kombinaciji s mikrovalovima

Ako pečete u kombinaciji s mikrovalovima, znatno možete skratiti vrijeme kuhanja.

U kombiniranom radu možete koristiti uobičajene metalne kalupe za pečenje. Ako između kalupa za pečenje i rešetke dođe do nastanka iskri, provjerite je li kalup izvana čist. Promijenite položaj kalupa na rešetki. Ako to ne pomaže, nastavite peći bez mikrovalova. Vrijeme pečenja produljit će se.

Ako koristite plastične, keramičke ili staklene kalupe, skraćuje se vrijeme pečenja navedeno u tablicama. Pikantni kolač slabije dobije boju s donje strane.

Pečenje u kombinaciji s mikrovalovima je moguće samo na jednoj razini.

Razine

Koristite navedene razine.

Pečenje na jednoj razini

Za pečenje na jednoj razini koristite slijedeću razinu:

- Razina 1

Pečenje na dvije razine

Koristite 4D-vrući zrak. Kolači na limovima ili u kalupima umetnuti istovremeno u pećnicu ne moraju biti gotovi u isto vrijeme.

- Univerzalna tava: razina 3
Lim za pečenje: razina 1
- Kalupi na rešetki
prva rešetka: razina 3
druga rešetka: razina 1

Istovremenom pripremom jela možete uštedjeti do 45 posto energije. Kalupe stavite jedan pored drugog ili pomaknuto jedan iznad drugog u pećnicu.

Pribor

Pazite na to da uvijek koristite prikladan pribor i da ga pravilno gurnete u pećnicu.

Rešetka

Stavite rešetku s oznakom "Microwave" okrenutom prema vratima pećnice i udubljenjem okrenutim prema dolje. Posuđe i kalupe uvijek stavite na rešetku.

Univerzalna tava ili lim za pečenje

Univerzalnu tavu ili lim za pečenje oprezno gurnite do graničnika tako da je strana s kosim rubom okrenuta prema vratima uređaja.

Koristite univerzalnu tavu kod pizze s puno nadjeva.

Kalupi za pečenje

Najprikladniji su tamni, metalni kalupi za pečenje.

Kalupi od bijelog lima, keramički kalupi i stakleni kalupi produljuju vrijeme pečenja i kolač ne dobije ravnomjerno boju.

Papir za pečenje

Koristite samo papir za pečenje koji je prikladan za odabranu temperaturu. Uvijek izrežite papir za pečenje prikladno dimenzijama lima.

Duboko smrznuti proizvodi

Ne upotrebljavajte jako zaleđene duboko smrznute proizvode. Skinite led s jela.

Duboko smrznuti proizvodi su djelomice neravnomjerno prethodno ispečeni. Neravnomjerna boja ostaje i nakon pečenja.

Preporučene namještene vrijednosti

U tablici ćete naći optimalnu vrstu grijanja za različita jela. Temperatura i vrijeme pečenja ovise o količini i svojstvima tijesta. Stoga su navedena područja za

namještanje. Pokušajte prvo s nižom vrijednosti. Niža temperatura daje ravnomjerniju boju. Po potrebi namjestite višu temperaturu kod sljedećeg pečenja.

Napomena: Vrijeme pečenja ne možete skratiti pečenjem na višim temperaturama. Jelo bi bilo samo izvana pečeno, ali unutra nije pečeno.

Namještene vrijednosti vrijede za umetanje jela u hladnu pećnicu. Ovako možete uštedjeti do 20 posto energije. Ako prethodno zagrijete pećnicu, navedeno vrijeme pečenja je kraće za nekoliko minuta.

Za odabrana jela je potrebno prethodno zagrijati pećnicu, a to je i navedeno u tablici. Vaše jelo i pribor stavite u pećnicu tek nakon zagrijavanja.

Ako želite peći prema vlastitom receptu, ravnajte se prema sličnim pekarskim proizvodima u tablici.

Izvadite pribor iz pećnice koji Vam nije potreban. Na ovaj način ćete dobiti optimalan rezultat pečenja u pećnici i uštedjeti do 20 posto energije.

Korištena vrsta grijanja:

-  4D-vrući zrak

Jelo	Pribor	Razina	Vrsta grijanja	Temperatura u °C	Snaga mikrovalova u W	Trajanje u minutama
Pizza						
Pizza, svježa	Lim za pečenje	1		220-230	-	25-30
Pizza, svježa, 2 razine	Univerzalna tava + lim za pečenje	3+1		180-200	-	35-45
Pizza, svježa s tankim tijestom	Lim za pizzu	1		230-240	-	20-30
Pizza, hladena	Rešetka	1		210-230	-	10-20
Pizza, zamrznuta						
Pizza s tankim tijestom, 1 komada	Rešetka	1		210-230	-	15-25
Pizza s tankim tijestom, 2 komada	Rešetka + lim za pečenje	3+1		200-220	-	15-25
Pizza s debelim tijestom, 1 komada	Rešetka	1		180-200	-	20-30
Pizza s debelim tijestom, 2 komada	Univerzalna tava + rešetka	3+1		160-180	-	25-35
Pizza-baget	Rešetka	1		200-220	-	20-30
Pizza-baget, 2 komada	Univerzalna tava	1		180-200	90	10-20
Mini pizza	Rešetka	1		210-230	-	10-20
Pikantni kolači i quiche						
Pikantni kolači u kalupu	Kalup s bočnim otvaranjem Ø28 cm	1		170-190	-	50-60
Quiche	Kalup za tart, crni lim	1		190-210	-	35-50
Tarte flambée	Univerzalna tava	1		190-210*	-	15-25
Punjeni jastučići	Kalup za nabujke	1		170-190	-	50-70
Empanada	Univerzalna tava	1		180-190	-	35-45
Burek	Univerzalna tava	1		180-200	-	35-45
* prethodno zagrijati						

Nabujak i soufflé

Vaš uređaj nudi brojne vrste grijanja za pripremanje nabujka i souffléa. U tablicama ćete naći optimalne postavke za brojna jela.

Koristite samo originalni pribor Vašeg uređaja. On je usklađen s pećnicom i načinima rada.

Pripremanje jela s mikrovalovima

Ako pripremate jela samo s mikrovalovima ili u kombinaciji s mikrovalovima, znatno možete skratiti vrijeme kuhanja.

Uvijek koristite posuđe koje je prikladno za mikrovalnu pećnicu i otporno na vrućinu. Pridržavajte se napomena o posuđu koje je prikladno za mikrovalnu pećnicu.
→ "Mikrovalni uređaj" na strani 17

Izvadite gotova jela iz ambalaže. U posuđu koje je prikladno za mikrovalnu pećnicu, jelo će se brže i ravnomjernije kuhati.

Razine

Uvijek koristite navedene razine.

Možete pripremati na jednoj rezini u kalupima ili s univerzalnom tavom.

- Kalupi na rešetki: razina 1
- Univerzalna tava: razina 2

Soufflé možete pripremati i u vodenoj kupelji u univerzalnoj tavi. Stoga stavite univerzalnu tavu na razinu 1.

Istovremenom pripremom jela možete uštedjeti do 45 posto energije. Kalupe stavite jedan pored drugog u pećnicu.

Pribor

Pazite na to da uvijek koristite prikladan pribor i da ga pravilno gurnete u pećnicu.

Rešetka

Stavite rešetku s oznakom "Microwave" okrenutom prema vratima pećnice i udubljenjem okrenutim prema dolje. Posuđe i kalupe uvijek stavite na rešetku.

Univerzalna tava

Univerzalnu tavu oprezno gurnite do graničnika tako da je strana s kosim rubom okrenuta prema vratima uređaja.

Posuđe

Za nabujke i zapečena jela koristite široko i plitko posuđe. U uskim i visokim posudama jelo se treba dulje peći i bude tamnije na površini.

Preporučene namještene vrijednosti

U tablici ćete naći optimalnu vrstu grijanja za različite nabujke i soufflé. Temperatura i vrijeme pečenja ovise o količini i receptu. Do koje mjere će se nabujak ispeći ovisi o veličini posuđa i o visini nabujka. Stoga su navedena područja za namještanje. Pokušajte prvo s nižom vrijednosti. Niža temperatura daje ravnomjerniju boju. Po potrebi namjestite višu temperaturu kod slijedećeg pečenja.



Napomena: Vrijeme pečenja ne možete skratiti pečenjem na višim temperaturama. Nabujak ili soufflé bi bilo samo izvana pečeno, a unutra sirovo.

Namještene vrijednosti vrijede za umetanje jela u hladnu pećnicu. Ovako možete uštedjeti do 20 posto energije. Ako prethodno zagrijete pećnicu, navedeno vrijeme pečenja je kraće za nekoliko minuta.

Ako želite pripremati prema vlastitom receptu, ravnajte se prema sličnim jelima u tablici.

Izvadite pribor iz pećnice koji Vam nije potreban. Na ovaj način ćete dobiti optimalan rezultat pečenja u pećnici i uštedjeti do 20 posto energije.

Korištene vrste grijanja:

-  4D-vrući zrak
-  roštilj i ventilator

Jelo	Pribor / posuđe	Razina	Vrsta grijanja	Temperatura u °C	Snaga mikrovalova u W	Trajanje u minutama
Nabujak, pikantan, kuhani sastojci	Kalup za nabujke	1		170-190	-	40-55
Nabujak, pikantan, kuhani sastojci	Kalup za nabujke	1		140-160	360	20-30
Nabujak, slatki	Kalup za nabujke	1		160-180	-	40-50
Nabujak, slatki	Kalup za nabujke	1		140-160	360	25-35
Lazanje, svježe, 1 kg	Kalup za nabujke	1		160-180	-	50-60
Lazanje, svježe, 1 kg	Kalup za nabujke	1		180-200	360	20-30
Lazanje, zamrznute, 400 g	Univerzalna tava	1		210-230	-	30-40
Gratinirani krumpir, sirovi sastojci, visine 4 cm	Kalup za nabujke	1		170-180	-	55-65
Gratinirani krumpir, sirovi sastojci, visine 4 cm	Kalup za nabujke	1		170-190	360	20-25
Soufflé	Kalup za nabujke	1		160-170*	-	40-50

* prethodno zagrijati

Perad

Vaš uređaj nudi brojne vrste grijanja za pripremanje peradi. U tablicama ćete naći optimalne postavke za neka jela.

Pečenje na rešetki

Pečenje na rešetki je posebice prikladno za veliku perad ili više komada.

Stavite rešetku s oznakom "Microwave" okrenutom prema vratima pećnice i udubljenjem okrenutim prema dolje na navedenu razinu. Univerzalnu tavu s udubljenjem okrenutim prema vratima pećnice dodatno umetnite na nižu razinu.

Ovisno o veličini i vrsti peradi dodajte do ½ litre vode u univerzalnu tavu. Prikuplja se mast koja kaplje. Od ovog soka od pečenja možete pripremiti umak. Osim toga tako nastaje manje dima i pećnica će ostati čista.

Pečenje u posuđu

Koristite samo posuđe koje je prikladno za pećnicu. Provjerite stane li posuda u pećnicu.

Najprikladnije su staklene posude za kuhanje. Vruću staklenu posudu za kuhanje odložite na suhi podmetač. Ako je podloga mokra ili hladna, staklo može napuknuti.

Sjajne posude za pečenje od plemenitog čelika ili aluminijske reflektiraju toplinu kao ogledalo i manje su prikladne. Perad se sporije peče i sporije dobiva boju. Koristite višu temperaturu i/ili duže vrijeme pečenja.

Pridržavajte se podataka proizvođača Vaše posude za pečenje.

Otvoreno posuđe

Za pečenje peradi koristite visoku posudu za pečenje. Posudu za pečenje stavite na rešetku. Ako nemate prikladno posuđe, koristite univerzalnu tavu.

Zatvoreno posuđe

Pećnica ostaje kod pripremanja jela u zatvorenom posuđu čista. Pazite da poklopac odgovara posudi za pečenje i dobro zatvara. Stavite posudu na rešetku.

Prilikom otvaranja poklopca nakon pečenja može izaći jako vruća para. Podignite poklopac prema dolje kako bi vruća para mogla izaći što dalje od tijela.

Pečenje od peradi može postati hrskavo i u zatvorenoj posudi za pečenje. Stoga koristite posudu za pečenje sa staklenim poklopcem i namjestite višu temperaturu.

Pečenje u kombinaciji s mikrovalovima

Perad možete posebice dobro pripremati u kombinaciji s mikrovalovima. Time se znatno skraćuje vrijeme kuhanja.

Za razliku od konvencionalnog rada, vrijeme kuhanja kod pečenja u kombinaciji s mikrovalovima ravna se prema ukupnoj težini.

Savjet: Ako imate količine koje se razlikuju od onih navedenih u tablicama, vrijedi osnovno pravilo: Dvostruka količina odgovara gotovo dvostrukom trajanju.

Uvijek koristite posuđe koje je prikladno za mikrovalnu pećnicu i otporno na vrućinu. Metalni kalupi za pečenje ili rimski lonac su prikladni samo za pečenje bez

mikrovalova. Pridržavajte se napomena o posuđu koje je prikladno za mikrovalnu pećnicu. → "Mikrovalni uređaj" na strani 17

Roštiljanje

Ostavite zatvorena vrata uređaja za vrijeme roštiljanja. Nikada ne roštiljajte kada su otvorena vrata uređaja.

Stavite rešetku s oznakom "Microwave" okrenutom prema vratima pećnice i udubljenjem okrenutim prema dolje na navedenu razinu. Dodatno umetnite univerzalnu tavu s udubljenjem okrenutim prema vratima pećnice najmanje za jednu razinu niže. Prikuplja se mast koja kaplje.

Po mogućnosti uzmite komade ribe za roštilj slične debljine i težine. Tako ćete ih ravnomjerno ispeći i ostat će fino sočni. Stavite komade ribe za roštilj izravno na rešetku.

Komade ribe za roštilj okrenite hvataljkama za meso. Ako vilicom ubodete meso, ono gubi sok i postaje suho.

Napomene

- Grijač za roštiljanje ponovno se uključuje i isključuje, to je normalno. Učestalost ovisi o namještenom stupnju roštiljanja.
- Kod roštiljanja može nastati dim.

Preporučene namještene vrijednosti

U tablici ćete naći optimalnu vrstu grijanja za perad. Temperatura i vrijeme pečenja ovise o količini, svojstvima i temperaturi namirnice. Stoga su navedena područja za namještanje. Pokušajte prvo s nižom vrijednosti. Po potrebi namjestite višu temperaturu kod slijedećeg pečenja.

Namještene vrijednosti vrijede za stavljanje nenapunjene peradi pripremljene za pečenje na temperaturi hladnjaka u hladnu pećnicu. Ovako možete uštedjeti do 20 posto energije. Ako prethodno zagrijete pećnicu, navedeno vrijeme pečenja je kraće za nekoliko minuta.

U tablici ćete naći podatke za perad s predloženim težinama. Ako želite pripremati perad veće težine, svakako koristite nižu temperaturu. Kod više komada mesa ravajte se prema težini najtežeg komada za određivanje vremena pečenja. Pojedinačni komadi mesa trebaju biti približno iste veličine.

Općenito vrijedi: Što je perad veća, to je niža temperatura i time duže vrijeme pečenja.

Perad okrenite nakon otprilike ½ do ⅔ navedenog vremena.

Napomena: Koristite samo papir za pečenje koji je prikladan za odabranu temperaturu. Uvijek izrežite papir za pečenje prikladno dimenzijama lima.



Savjeti























- Kod patke ili guske probodite kožu ispod krila. Na ovaj način može istjecati mast.
- Kod pačjih prsa zarezite kožu. Nemojte okretati pačja prsa.
- Kada okrećete perad, pazite da su prsa odnosno koža okrenuta prema dolje.

- Pečenje od peradi bit će osobito hrskavo i zlatno-žute boje ako ga pred kraj pečenja premažete maslacem, slanom vodom ili sokom od naranče.

Izvadite pribor iz pećnice koji Vam nije potreban. Na ovaj način ćete dobiti optimalan rezultat pečenja u pećnici i uštedjeti do 20 posto energije.

Korištene vrste grijanja:

-  4D-vrući zrak
-  roštilj i ventilator
-  roštilj, velika površina

Jelo	Pribor / posuđe	Razina	Vrsta grijanja	Temperatura u °C / stupanj roštiljanja	Snaga mikrovalova u W	Trajanje u minutama
Pile						
Pile, 1 kg	Otvoreno posuđe	1		200-220	-	60-70
Pile, 1 kg	Zatvoreno posuđe	1		230-250	360	25-35
File pilećih prsa, po 150 g (roštiljanje)	Rešetka	2		3*	-	15-20
File pilećih prsa, 2 komada po 150 g (roštiljanje)	Otvoreno posuđe	1		190-210	180	25-30
Mali komadi piletine, po 250 g	Rešetka	2		220-230	-	30-35
Mali komadi piletine, 4 komada po 250 g	Otvoreno posuđe	1		190-210	360	20-30
Pileći štapići, nuggets, zamrznuti	Univerzalna tava	2		200-220	-	15-25
Pileći štapići, nuggets, zamrznuti, 250 g	Univerzalna tava	1		190-210	360	15-20
Kokoš, 1,5 kg	Otvoreno posuđe	1		200-220	-	70-90
Kokoš, 1,5 kg	Zatvoreno posuđe	1		200-220	360	30
					180	15-25
Patka & guska						
Patka, 2 kg	Otvoreno posuđe	1		180-200	-	90-110
Patka, 2 kg	Univerzalna tava	1		170-190	180	60-80
Pačja prsa, po 300 g	Rešetka	2		230-250	-	25-30
Guska, 3 kg	Otvoreno posuđe	1		160-170	-	120-150
Guska, 3 kg	Otvoreno posuđe	1		170-190	180	80-90
Gušćji bataci, po 350 g	Rešetka	2		210-230	-	40-50
Gušćji bataci, po 350 g	Univerzalna tava	1		170-190	180	30-40
Purica						
Mlada purica, 2,5 kg	Otvoreno posuđe	1		180-190	-	70-90
Mlada purica, 2,5 kg	Zatvoreno posuđe	1		210-230	360	45-50
Pureća prsa, bez kosti, 1 kg	Zatvoreno posuđe	1		240-260	-	80-100
Pureći zabatak, s kostima, 1 kg	Otvoreno posuđe	1		180-200	-	80-100
Pureći zabatak, s kostima, 1 kg	Zatvoreno posuđe	1		210-230	360	45-50
* 5 min prethodno zagrijati						

Meso

Vaš uređaj nudi brojne vrste grijanja za pripremanje mesa. U tablicama ćete naći optimalne postavke za brojna jela.

Pečenje i pirjanje

Nemasno meso premažite po želji s masti ili ga obložite kriškama slanine.

Kožicu zarezite u obliku križa. Kada okrećete pečenje pazite da je kožica okrenuta prema dolje.

Kada je pečenje gotovo, ostavite ga da miruje još 10 minuta u isključenoj, zatvorenoj pećnici. Tako će se sok od mesa bolje rasporediti. Po potrebi umotajte pečenje u aluminijsku foliju. U navedenom vremenu pečenja nije uključeno preporučeno vrijeme mirovanja.

Pečenje na rešetki

Na rešetki meso sa svih strana postaje osobito hrskavo.

Ovisno o veličini i vrsti mesa dodajte do 1/2 litre vode u univerzalnu tavu. Prikupljaju se mast i sok od pečenja koji kaplju. Od ovog soka od pečenja možete pripremiti umak. Osim toga tako nastaje manje dima i pećnica će ostati čista.

Stavite rešetku s oznakom "Microwave" okrenutom prema vratima pećnice i udubljenjem okrenutim prema dolje na navedenu razinu. Univerzalnu tavu s udubljenjem okrenutim prema vratima pećnice dodatno umetnite na nižu razinu.

Pečenje i pirjanje u posudu

Pečenje i pirjanje u posudu je jednostavnije. Možete jednostavnije izvaditi pečenje s posudom iz pećnice i izravno u posudi pripremiti umak.

Koristite samo posude koje je prikladno za pećnicu. Provjerite stane li posuda u pećnicu.

Najprikladnije su staklene posude za kuhanje. Vruću staklenu posudu za kuhanje odložite na suhi podmetač. Ako je podloga mokra ili hladna, staklo može napuknuti.

Nemasnom mesu dodajte nešto tekućine. U staklenom posudu dno posuda treba biti pokriveno tekućinom do visine od oko 1/2 cm.

Količina tekućine ovisi o vrsti mesa i o materijalu posuda i o tome koristite li poklopac. Ako pripremate meso u emajliranoj ili tamnoj metalnoj posudi za pečenje, potrebno je nešto više tekućine nego u staklenom posudu.

Za vrijeme pečenja tekućina ispari u posudi. Po potrebi oprezno dolijevajte tekućinu.

Sjajne posude za pečenje od plemenitog čelika ili aluminijske reflektiraju toplinu kao ogledalo i manje su prikladne. Meso se sporije peče i sporije dobiva boju. Koristite višu temperaturu i/ili duže vrijeme pečenja.

Pridržavajte se podataka proizvođača Vaše posude za pečenje.

Otvoreno posude

Za pečenje mesa koristite visoku posudu za pečenje. Posudu za pečenje stavite na rešetku. Ako nemate prikladno posude, koristite univerzalnu tavu.

Zatvoreno posude

Pećnica ostaje kod pripremanja jela u zatvorenom posudu čista. Pazite da poklopac odgovara posudi za pečenje i dobro zatvara. Stavite posudu na rešetku.

Razmak između mesa i poklopca treba iznositi najmanje 3 cm. Meso može povećati svoj volumen.

Prilikom otvaranja poklopca nakon pečenja može izaći jako vruća para. Podignite poklopac prema dolje kako bi vruća para mogla izaći što dalje od tijela.

Kada pirjate meso, po potrebi ga prije zapecite. Za dobivanje temeljca dodajte vodu, vino, ocat ili slično. Dno posuda treba biti pokriveno tekućinom do visine od oko 1-2 cm.

Za vrijeme pečenja tekućina ispari u posudi. Po potrebi oprezno dolijevajte tekućinu.

Pečenje od mesa može postati hrskavo i u zatvorenoj posudi za pečenje. Stoga koristite posudu za pečenje sa staklenim poklopcem i namjestite višu temperaturu.

Pečenje u kombinaciji s mikrovalovima

Određena jela možete pripremati u kombinaciji s mikrovalovima. Time se znatno skraćuje vrijeme kuhanja.

Za razliku od konvencionalnog rada, vrijeme kuhanja kod pečenja u kombinaciji s mikrovalovima ravna se prema ukupnoj težini.

Savjet: Ako imate količine koje se razlikuju od onih navedenih u tablicama, vrijedi osnovno pravilo: Dvostruka količina odgovara gotovo dvostrukom trajanju.

Uvijek koristite posude koje je prikladno za mikrovalnu pećnicu i otporno na vrućinu. Metalni kalupi za pečenje ili rimski lonac su prikladni samo za pečenje bez mikrovalova. Pridržavajte se napomena o posudi koje je prikladno za mikrovalnu pećnicu. → "Mikrovalni uređaj" na strani 17

Opres!

Ako koristite vrećicu za pečenje, ne zatvarajte ju metalnim spojnica. Koristite kuhinjski konac. Za rolade ne koristite metalne štapiće. Može doći do nastanka iskri.

Roštiljanje

Ostavite zatvorena vrata uređaja za vrijeme roštiljanja. Nikada ne roštiljajte kada su otvorena vrata uređaja.

Stavite rešetku s oznakom "Microwave" okrenutom prema vratima pećnice i udubljenjem okrenutim prema dolje na navedenu razinu. Dodatno umetnite univerzalnu tavu s udubljenjem okrenutim prema vratima pećnice najmanje za jednu razinu niže. Prikuplja se mast koja kaplje.

Po mogućnosti uzmite komade ribe za roštilj slične debljine i težine. Tako ćete ih ravnomjerno ispeći i ostat će fino sočni. Stavite komade ribe za roštilj izravno na rešetku.

Komade ribe za roštilj okrenite hvataljkama za meso. Ako vilicom ubodete meso, ono gubi sok i postaje suho.

Namirnice za pečenje solite tek nakon roštiljanja. Sol izvlači vodu iz mesa.

Napomene

- Grijač za roštiljanje ponovno se uključuje i isključuje, to je normalno. Učestalost ovisi o namještenom stupnju roštiljanja.
- Kod roštiljanja može nastati dim.

Preporučene namještene vrijednosti

U tablici ćete naći optimalnu vrstu grijanja za brojna mesna jela. Temperatura i vrijeme pečenja ovise o količini, svojstvima i temperaturi namirnice. Stoga su navedena područja za namještanje. Pokušajte prvo s nižom vrijednosti. Po potrebi namjestite višu temperaturu kod slijedećeg pečenja.

Namještene vrijednosti vrijede za stavljanje mesa na temperaturi hladnjaka u hladnu pećnicu. Ovako možete uštedjeti do 20 posto energije. Ako prethodno zagrijete pećnicu, navedeno vrijeme pečenja je kraće za nekoliko minuta.

U tablici ćete naći podatke za pečenja s predloženim težinama. Ako želite peći komad mesa veće težine, svakako koristite nižu temperaturu. Kod više komada

mesa ravnajte se prema težini najtežeg komada za određivanje vremena pečenja. Pojedinačni komadi mesa trebaju biti približno iste veličine.





Općenito vrijedi: Što je pečenje veće, to je niža temperatura i time duže vrijeme pečenja.

















Pečenje i komade mesa za roštilj okrenite nakon otprilike 1/2 do 2/3 navedenog vremena.

Ako želite pripremati prema vlastitom receptu, ravnajte se prema sličnim jelima u tablici. Dodatne informacije ćete naći pod savjetima za pečenje, pirjanje i roštiljanje u nastavku iza tablica.

Izvadite pribor iz pećnice koji Vam nije potreban. Na ovaj način ćete dobiti optimalan rezultat pečenja u pećnici i uštedjeti do 20 posto energije.

Korištene vrste grijanja:

-  4D-vrući zrak
-  roštilj i ventilator
-  roštilj, velika površina
-  mikrovalna pećnica

Jelo	Pribor / posuđe	Razina	Vrsta grijanja	Temperatura u °C / stupanj roštiljanja	Snaga mikrovalova u W	Trajanje u minutama
Svinjetina						
Svinjsko pečenje bez kože, npr. vratina, 1,5 kg	Otvoreno posuđe	1		180-200	-	120-130
Svinjsko pečenje bez kože, npr. vratina, 1,5 kg	Zatvoreno posuđe	1		180-200	180	40-50
Svinjsko pečenje s kožicom, npr. plečka, 2 kg	Otvoreno posuđe	1		190-200	-	130-140
Pečeni svinjski file, 1,5 kg	Otvoreno posuđe	1		220-230	-	70-80
Pečeni svinjski file, 1,5 kg	Zatvoreno posuđe	1		230-240	90	50-60
Svinjski file, 400 g	Rešetka	2		220-230	-	20-25
Dimljena svinjetina s kostima, 1 kg (dodati malo vode)	Zatvoreno posuđe	1		210-220	-	60-80
Dimljena svinjetina s kostima, 1 kg	Otvoreno posuđe	1		-	360	40-50
Svinjski odresci, debljine 2 cm	Rešetka	3		2	-	16-20
Svinjski medaljoni, debljine 3 cm (prethodno zagrijati 5 min)	Rešetka	3		3*	-	8-12
Govedina						
Govedi file, srednje pečen, 1 kg	Otvoreno posuđe	1		210-220	-	40-50
Pirjano goveđe pečenje, 1,5 kg	Zatvoreno posuđe	1		200-220	-	130-140
Rostbif, srednje pečen, 1,5 kg	Otvoreno posuđe	1		220-230	-	60-70
Odrezak, debljine 3 cm, srednje pečen	Rešetka	2		3	-	15-20
Burger, visine 3-4 cm****	Rešetka	2		3	-	20-30
Teletina						
Teleće pečenje, 1,5 kg	Otvoreno posuđe	1		160-170	-	100-120
* prethodno zagrijati						
** ne okretati						
*** univerzalnu tavu staviti na razinu 1						
**** okrenuti nakon 2/3 vremena						

Jelo	Pribor / posuđe	Razina	Vrsta grijanja	Temperatura u °C / stupanj roštiljanja	Snaga mikrovalova u W	Trajanje u minutama
Teleće pečenje, 1,5 kg	Zatvoreno posuđe	1		200-210	90	70-80
Teleća koljenica, 1,5 kg	Otvoreno posuđe	1		200-220	180	30
					90	30-40
Janjetina						
Janjeći but bez kosti, srednje pečen, 1,5 kg	Otvoreno posuđe	1		170-190	-	50-70
Janjeći hrbat s kostima**	Otvoreno posuđe	1		180-190	-	40-50
Janjeći hrbat s kostima**	Otvoreno posuđe	1		190-210	90	30-40
Janjeći kotlet***	Rešetka	2		3	-	12-18
Kobasice						
Kobasice za roštilj	Rešetka	2		3	-	10-20
Mesna jela						
Pečenje od mljevenog mesa, 1 kg	Otvoreno posuđe	1		170-180	-	70-80
Pečenje od mljevenog mesa, 1 kg + 50 ml vode	Otvoreno posuđe	1		170-190	360	30-40
* prethodno zagrijati						
** ne okretati						
*** univerzalnu tavu staviti na razinu 1						
**** okrenuti nakon 2/3 vremena						

Savjeti za pečenje, pirjanje i roštiljanje

Pećnica je jako zaprljana.	Hranu pripremajte u zatvorenoj posudi za pečenje ili koristite lim za roštiljanje. Kada koristite lim za roštiljanje, postići ćete optimalne rezultate pečenja. Lim za pečenje možete kupiti kao poseban pribor.
Pečenje je pretamno, a korica mjestimično izgorjela i/ili je pečenje presuho.	Provjerite razinu na koju ste stavili pečenje u pećnicu i temperaturu. Kada drugi put pečete, odaberite nižu temperaturu i po potrebi skratite vrijeme pečenja.
Korica je pretanka.	Povećajte temperaturu ili nakon završetka vremena pečenja kratko uključite roštilj.
Pečenje izgleda dobro, ali je umak zagorio.	Sljedeći put odaberite manju posudu za pečenje i po potrebi dodajte više tekućine.
Pečenje izgleda dobro, ali je umak presvijetao i vodenast.	Sljedeći put odaberite veću posudu za pečenja i po potrebi dodajte manje tekućine.
Meso je zagorjelo kod pirjanja.	Posuda za pečenje i poklopac moraju odgovarati jedno drugom i dobro zatvarati. Smanjite temperaturu i po potrebi dodajte još tekućine za vrijeme pirjanja.
Pečenje nije posve pečeno.	Razrežite pečenje. Pripremite umak u posudi za pečenje i komade pečenja stavite u umak. Meso samo dovršite u mikrovalnoj pećnici.
Komadi mesa za roštilj postaju presuhi.	Meso solite tek nakon roštiljanja. Sol izvlači vodu iz mesa. Ne ubadajte komade mesa za roštilj kod okretanja. Koristite hvataljke za meso.

Riba

Vaš uređaj nudi brojne vrste grijanja za pripremanje ribe. U tablicama ćete naći optimalne postavke za brojna jela.

Cijela riba se ne mora okretati. Stavite ribu u pećnicu tako da leži u plivajućem položaju, tako da je ledna peraja prema gore. Odrezani krumpir ili mala vatrostalna posuda u otvoru trbuha osigurava stabilnost položaja.

Vidjet ćete je li riba pečena kada se ledna peraja lako odvaja.

Pečenje i roštiljanje na rešetki

Stavite rešetku s oznakom "Microwave" okrenutom prema vratima pećnice i udubljenjem okrenutim prema dolje na navedenu razinu. Dodatno umetnite univerzalnu tavu s udubljenjem okrenutim prema vratima pećnice najmanje za jednu razinu niže.

Ovisno o veličini i vrsti ribe dodajte do ½ litre vode u univerzalnu tavu. Prikuplja se tekućina koja kaplje. Nastaje manje dima i pećnica će ostati čista.

Ostavite zatvorena vrata uređaja za vrijeme roštiljanja. Nikada ne roštiljajte kada su otvorena vrata uređaja.

Po mogućnosti uzmite komade ribe za roštilj slične debljine i težine. Tako ćete ih ravnomjerno ispeći i ostat će fino sočni. Stavite komade ribe za roštilj izravno na rešetku.

Komade ribe za roštilj okrenite hvataljkama za meso. Ako vilicom ubodete ribu, ona gubi sok i postaje suha.

Napomene

- Grijač za roštiljanje ponovno se uključuje i isključuje, to je normalno. Učestalost ovisi o namještenom stupnju roštiljanja.
- Kod roštiljanja može nastati dim.

Pečenje i pirjanje u posuđu

Koristite samo posuđe koje je prikladno za pećnicu. Provjerite stane li posuda u pećnicu.

Najprikladnije su staklene posude za kuhanje. Vruću staklenu posudu za kuhanje odložite na suhi podmetač. Ako je podloga mokra ili hladna, staklo može napuknuti.

Sjajne posude za pečenje od plemenitog čelika ili aluminijske reflektiraju toplinu kao ogledalo i manje su prikladne. Riba se sporije peče i sporije dobiva boju. Koristite višu temperaturu i/ili duže vrijeme pečenja.

Pridržavajte se podataka proizvođača Vaše posude za pečenje.

Otvoreno posuđe

Za pripremanje cijele ribe koristite visoku posudu za pečenje. Posudu za pečenje stavite na rešetku. Ako nemate prikladno posuđe, koristite univerzalnu tavu.

Zatvoreno posuđe

Pećnica ostaje kod pripremanja jela u zatvorenom posuđu čista. Pazite da poklopac odgovara posudi za pečenje i dobro zatvara. Stavite posudu na rešetku.

Za pripremanje u posudu dodajte dvije do tri jušne žlice tekućine i malo limunovog soka ili octa.

Prilikom otvaranja poklopca nakon pečenja može izaći jako vruća para. Podignite poklopac prema dolje kako bi vruća para mogla izaći što dalje od tijela.

Riba može postati hrskava i u zatvorenoj posudi za pečenje. Stoga koristite posudu za pečenje sa staklenim poklopcem i namjestite višu temperaturu.

Pirjanje s mikrovalovima

Ribu možete pirjati i s mikrovalovima.

U tu svrhu koristite zatvoreno posuđe koje je prikladno za mikrovalnu pećnicu ili upotrijebite tanjur ili posebnu foliju za mikrovalnu pećnicu kako biste pokrili hranu. Pridržavajte se napomena o posuđu koje je prikladno za mikrovalnu pećnicu. → "Mikrovalni uređaj" na strani 17

Vlastiti okus jela uglavnom se održava i zbog toga možete štedljivo upotrijebiti sol i začine. Kod cijele ribe dodajte jednu do tri jušne žlice vode ili limunov sok.

Nakon kuhanja ribe ostavite da miruje još 2-3 minute zbog izjednačavanja temperature.

Izvadite gotova jela iz ambalaže. U posuđu koje je prikladno za mikrovalnu pećnicu, jelo će se brže i ravnomjernije kuhati.

Preporučene namještene vrijednosti

U tablici ćete naći optimalnu vrstu grijanja za riblja jela. Temperatura i vrijeme pečenja ovisi o količini, svojstvima i temperaturi namirnice. Stoga su navedena područja za namještanje. Pokušajte prvo s nižom vrijednosti. Po potrebi namjestite višu temperaturu kod slijedećeg pečenja.

Namještene vrijednosti vrijede za stavljanje ribe na temperaturi hladnjaka u hladnu pećnicu. Ovako možete uštedjeti do 20 posto energije. Ako prethodno zagrijete pećnicu, navedeno vrijeme pečenja je kraće za nekoliko minuta.

U tablici ćete naći podatke za ribu s predloženim težinama. Ako želite pripremati ribu veće težine, svakako koristite nižu temperaturu. Kod više komada ribe ravnajte se prema težini najteže ribe za određivanje vremena pečenja. Pojedinačni komadi ribe trebaju biti približno iste veličine.



Općenito vrijedi: Što je riba veća, to je niža temperatura i time duže vrijeme pečenja.



Ribu koja ne leži u plivajućem položaju okrenite nakon otprilike ½ do ⅔ navedenog vremena.















Napomena: Koristite samo papir za pečenje koji je prikladan za odabranu temperaturu. Uvijek izrežite papir za pečenje prikladno dimenzijama lima.

Izvadite pribor iz pećnice koji Vam nije potreban. Na ovaj način ćete dobiti optimalan rezultat pečenja u pećnici i uštedjeti do 20 posto energije.

Korištene vrste grijanja:

-  4D-vrući zrak
-  roštilj i ventilator

-  roštilj, velika površina
-  mikrovalna pećnica

Jelo	Pribor / posuđe	Razina	Vrsta grijanja	Temperatura u °C / stupanj roštiljanja	Snaga mikrovalova u W	Trajanje u minutama
Riba						
Riba, na žaru, cijela 300 g, npr. pastrva	Otvoreno posuđe	1		170-190	-	20-30
Riba, na žaru, cijela 300 g, npr. pastrva	Rešetka	2		230-250	90	15-20
Riba, pirjana, cijela 300 g, npr. pastrva	Zatvoreno posuđe	1		-	600 360	3 2-7
Riba, na žaru, cijela 1,5 kg, npr. losos	Otvoreno posuđe	1		170-190	-	30-40
Riba, pirjana, cijela 1,5 kg, npr. losos	Zatvoreno posuđe	1		-	600 360	10 10-15
Riblj fileti						
Riblj file, naravni, na žaru	Rešetka	2		1*	-	15-25
Riblj file, naravni, pirjani, 400 g	Zatvoreno posuđe	1		-	600 360	4 5-15
Riblj kotleti						
Riblj kotlet, debljine 3 cm**	Rešetka	2		3	-	18-22
Riba, zamrznuta						
Riba, cijela 300 g, npr. pastrva	Zatvoreno posuđe	1		-	600 360	5 7-12
Riblj file, naravni	Zatvoreno posuđe	1		210-230	-	30-45
Riblj file, naravni, 400 g	Zatvoreno posuđe	1		-	600	10-15
Riblj file, zapečen	Rešetka	2		220-240	-	35-45
Riblj file, zapečen, 400 g	Otvoreno posuđe	1		200-220	360	15-20
Riblj štapići***	Lim za pečenje	1		220-240	-	15-25
Riblja jela						
Riblja terina, 1000 g	Kalup za terinu	1		-	360	20-25

* prethodno zagrijati

** Univerzalnu tavu staviti na razinu 1

*** povremeno okrenite

Povrće i prilozi

Ovdje ćete naći podatke o pripremanju povrća na žaru, krumpira i duboko smrznutih proizvoda od krumpira.

Izvadite pribor iz pećnice koji Vam nije potreban. Na ovaj način ćete dobiti optimalan rezultat pečenja u pećnici i uštedjeti energiju.

Pripremanje jela u kombinaciji s mikrovalovima

Ako želite kuhati u kombinaciji s mikrovalovima, uvijek koristite zatvoreno posuđe koje je prikladno za mikrovalnu pećnicu. Ako nemate odgovarajući poklopac za Vašu posudu, upotrijebite tanjur ili posebnu foliju za mikrovalnu pećnicu. Pridržavajte se

napomena o posuđu koje je prikladno za mikrovalnu pećnicu.

Hrana koja je ravno raspoređena kuha se brže od one raspoređene u visinu. Stoga rasporedite Speisen daher möglichst flach im Geschirr.

Žitarice se jako pjene prilikom kuhanja. Za sve proizvode od žitarica, kao primjerice i rižu, koristite visoku posudu s poklopcem.

Vlastiti okus jela uglavnom se održava. Zbog toga možete štedljivo upotrijebiti sol i začine.

Ako za pripremljenu količinu hrane ne možete naći podatak u tablici, vrijeme kuhanja produljite ili skratite

prema slijedećem osnovnom pravilu: Dvostruka količina odgovara gotovo dvostrukom trajanju.

Hranu povremeno promiješajte ili okrenite dva do tri puta. Nakon zagrijavanja jela ostavite da miruju još dvije do tri minute zbog izjednačavanja temperature.

Hrana prenosi toplinu na posudu. Može se jako zagrijati i kod samog rada s mikrovalovima.

Razine

Koristite navedene razine.

Pripremanje na jednoj razini

Pridržavajte se podatka u tablici.

Pripremanje na dvije razine

Koristite 4D-vrući zrak. Jela umetnuta istovremeno u pećnicu ne moraju biti gotova u isto vrijeme.

- Univerzalna tava: razina 3
- Lim za pečenje: razina 1

Pribor

Pazite na to da uvijek koristite prikladan pribor i da ga pravilno gurnete u pećnicu.

Rešetka

Stavite rešetku s oznakom "Microwave" okrenutom prema vratima pećnice i udubljenjem okrenutim prema dolje. Posuđe i kalupe uvijek stavite na rešetku.

Univerzalna tava ili lim za pečenje

Univerzalnu tavu ili lim za pečenje oprezno gurnite do graničnika tako da je strana s kosim rubom okrenuta prema vratima uređaja.

Papir za pečenje

Koristite samo papir za pečenje koji je prikladan za odabranu temperaturu. Uvijek izrežite papir za pečenje prikladno dimenzijama lima.





Preporučene namještene vrijednosti













U tablici ćete naći optimalnu vrstu grijanja za različita jela. Temperatura i vrijeme pečenja ovise o količini i svojstvima namirnice. Stoga su navedena područja za namještanje. Pokušajte prvo s nižom vrijednosti. Niža temperatura daje ravnomjerniju boju. Po potrebi namjestite višu temperaturu kod slijedećeg pečenja.

Namještene vrijednosti vrijede za umetanje jela u hladnu pećnicu. Ako prethodno zagrijete pećnicu, navedeno vrijeme pečenja je kraće za nekoliko minuta.

Ako želite pripremati prema vlastitom receptu, ravnajte se prema sličnim jelima u tablici.

Korištene vrste grijanja:

-  4D-vrući zrak
-  roštilj i ventilator
-  roštilj, velika površina
-  mikrovalna pećnica

Jelo	Pribor / posuđe	Razina	Vrsta grijanja	Temperatura u °C / stupanj roštiljanja	Snaga mikrovalova u W	Trajanje u minutama
Povrće, svježe						
Povrće, svježe, 250 g*	Zatvoreno posuđe	1		-	600	8-12
Povrće, svježe, 500 g*	Zatvoreno posuđe	1		-	600	12-17
Povrće, zamrzuto						
Špinat, 450 g*	Zatvoreno posuđe	1		-	600	13-18
Miješano povrće, 250 g + 25 ml vode*	Zatvoreno posuđe	1		-	600	10-14
Miješano povrće, 500 g + 25 ml vode*	Zatvoreno posuđe	1		-	600	15-20
Jela od povrća						
Povrće na žaru	Univerzalna tava	3		3	-	10-15
Krumpir						
Pečeni krumpir, prepolovljen	Univerzalna tava	1		160-180	-	45-60
Pečeni krumpir, prepolovljen, 1 kg	Univerzalna tava	2		200-220	360	15-20
Krumpir kuhan u ljusci, cijeli, 250 g*	Zatvoreno posuđe	1		-	600	10-13
Oguljeni kuhani krumpir, izrezan na četvrtine, 500 g*	Zatvoreno posuđe	1		-	600	12-15
Proizvodi od krumpira, zamrznuti						
Prženi ribani krumpir	Univerzalna tava	2		180-200	-	20-30
Punjeni jastučići od krumpira	Univerzalna tava	2		200-220	-	18-28
Kroketi (povremeno okrenuti)	Lim za pečenje	1		210-230	-	15-25

* povremeno promiješajte jedan do dva puta

Jelo	Pribor / posuđe	Razina	Vrsta grijanja	Temperatura u °C / stupanj roštiljanja	Snaga mikrovalova u W	Trajanje u minutama
Pommes frites (povremeno okrenuti)	Lim za pečenje	1		200-210	-	20-30
Pommes frites, 500 g	Univerzalna tava	2		250-270	180	15-20
Pommes frites, 2 razine (povremeno okrenuti)	Univerzalna tava + lim za pečenje	3+1		200-220	-	30-40
Riža						
Riža duguljastog zrna, 250 g + 500 ml vode	Zatvoreno posuđe	1		-	600	7-9
					180	13-16
Integralna riža, 250 g + 650 ml vode	Zatvoreno posuđe	1		-	600	11-13
					180	25-30
Rižoto, 250 g + 900 ml vode	Zatvoreno posuđe	1		-	600	12-14
					180	22-27
Žitarice						
Kuskus, 250 g + 500 ml vode	Zatvoreno posuđe	1		-	600	6-8
Proso cijelo, 250 g + 600 ml vode	Zatvoreno posuđe	1		-	600	8-10
					180	10-15
Palenta/kukuruzna krupica, 125 g + 500 ml vode*	Zatvoreno posuđe	1		-	600	6-8
Ječmena kaša, 250 g + 750 ml vode	Zatvoreno posuđe	1		-	600	11-13
					180	15-20
Jaje						
Dodatak od 2 jaja za juhu	Zatvoreno posuđe	1		-	360	6-8

* povremeno promiješajte jedan do dva puta

Slastice

U svojoj pećnici možete sasvim jednostavno pripremati jogurt i razne slastice.

Za pripremanje s mikrovalovima uvijek koristite posuđe koje je prikladno za mikrovalnu pećnicu i otporno na vrućinu. Pridržavajte se napomena o posuđu koje je prikladno za mikrovalnu pećnicu. → "Mikrovalni uređaj" na strani 17

Kada posudu stavljate na rešetku, stavite rešetku s oznakom "Microwave" okrenutom prema vratima pećnice i udubljenjem okrenutim prema dolje.

Priprema jogurta

Izvadite pribor i okvire vodilica iz pećnice. Pećnica mora biti prazna.

- Zagrijte 1 litru mlijeka (3,5 % mliječne masti) na ploči za kuhanje na 90 °C te ga ostavite da se ohladi na temperaturu od 40 °C. Kod trajnog mlijeka dovoljno ga je zagrijati na 40 °C.
- Umiješajte 150 g jogurta (na temperaturi iz hladnjaka).
- Ulijte u šalice ili male staklenke i prekrijte ih folijom za održavanje svježine.
- Šalice ili staklenke stavite na dno pećnice i namjestite kako je navedeno u tablici.

- Nakon pripreme jogurt ostavite da se ohladi u hladnjaku.

Puding iz vrećice

Puding u prahu pomiješajte s mlijekom i šećerom u visokoj posudi koja je prikladna za mikrovalnu pećnicu. Namjestite kako je navedeno u tablici.

Kada mlijeko počne kipjeti, snažno ga promiješajte. Ovaj postupak ponovite dva do tri puta.

Pripremanje riže na mlijeku

- Izvažite rižu i dodajte 4-struku količinu mlijeka.
- Rižu i mlijeko stavite u visoku posudu koja je prikladna za mikrovalnu pećnicu.
- Namjestite kako je navedeno u tablici.
- Kada mlijeko počne kipjeti, snažno ga promiješajte i smanjite snagu mikrovalova kako je navedeno u tablici. Tijekom kuhanja promiješajte nekoliko puta.

Kompot

Izvažite voće i stavite ga u posudu koja je prikladna za mikrovalnu pećnicu, a zatim dodajte jednu jušnu žlicu vode na 100 g voća. Dodajte šećer i začine po ukusu. Posudu poklopite i namjestite kako je navedeno u tablici.

Tijekom kuhanja promiješajte dva do tri puta.

Kokice za mikrovalnu pećnicu

Koristite plitku staklenu posudu otpornu na vrućinu, npr. poklopac kalupa za nabujke. Ne koristite porculan niti jako zaobljene tanjure.

Vrećicu s kokicama položite u posudu tako da je označena strana okrenuta prema dolje. Namjestite kako je navedeno u tablici. Ovisno o proizvodu i količini može biti potrebno prilagoditi vrijeme.



Kako kokice ne bi zagorjele, vrećicu s kokicama izvadite nakon 1 ½ minute i protresite. Nakon pripremanja kokica obrišite pećnicu.





Upozorenje – Opasnost od opeklina!

Ambalaža živežnih namirnica koja je nepropusna na zrak može puknuti. Pridržavajte se podataka navedenih na ambalaži. Izvadite jela uvijek služeći se kuhinjskom krpom.

Preporučene namještene vrijednosti

Korištene vrste grijanja:

-  4D-vrući zrak
-  mikrovalna pećnica

Jelo	Pribor / posuđe	Razina	Vrsta grijanja	Temperatura u °C	Snaga mikrovalova u W	Trajanje u minutama
Puding iz vrećice*	Zatvoreno posuđe	1		-	600	5-8
Jogurt	Kalupi za porcije	Dno pećnice		40-45	-	8-9h
Riža na mlijeku, 125 g + 500 ml mlijeka*	Zatvoreno posuđe	1		-	600 180	10 20-25
Voćni kompot, 500 g	Zatvoreno posuđe	1		-	600	9-12
Kokice za mikrovalnu pećnicu, 1 vrećica od 100 g**	Otvoreno posuđe	1		-	600	4-6

* povremeno promiješajte jedan do dva puta
** zatvorenu vrećicu položite u posudu

Vrsta grijanja eco

Vrući zrak eco je inteligentna vrsta grijanja za pažljivu pripremu mesa, ribe i sitnog peciva. Uređaj optimalno regulira dovod energije u pećnicu. Namirnice se u fazama pripremaju s preostalim toplinom. Tako ostaju sočnije i manje porumene. Ovisno o pripremi i namirnici možete uštedjeti energiju.

Stavite jela u hladnu, praznu pećnicu. Držite vrata uređaja zatvorena za vrijeme pečenja.

Izvadite pribor iz pećnice koji vam nije potreban. Na ovaj način ćete dobiti optimalan rezultat pečenja u pećnici i uštedjeti energiju.

Koristite samo originalni pribor vašeg uređaja. On je usklađen s pećnicom i načinima rada.

Pribor

Pazite na to da uvijek koristite prikladan pribor i da ga pravilno gurnete u pećnicu.

Rešetka

Stavite rešetku s oznakom "Microwave" okrenutom prema vratima pećnice i udubljenjem okrenutim prema dolje. Posuđe i kalupe uvijek stavite na rešetku.

Univerzalna tava ili lim za pečenje

Univerzalnu tavu ili lim za pečenje oprezno gurnite do graničnika tako da je strana s kosim rubom okrenuta prema vratima uređaja.

Kalupi za pečenje i posuđe

Najprikladniji su tamni, metalni kalupi za pečenje. Ovako možete uštedjeti do 35 posto energije.

Posuđe od plemenitog čelika ili aluminija reflektira toplinu kao ogledalo. Prikladnije je nereflektirajuće posuđe od emajla, vatrostalnog stakla ili obloženog aluminijskog tlačnog lijeva.

Kalupi od bijelog lima, keramički kalupi ili stakleni kalupi produljuju vrijeme pečenja i kolač ne dobije ravnomjerno boju.

Papir za pečenje

Koristite samo papir za pečenje koji je prikladan za odabranu temperaturu. Uvijek izrežite papir za pečenje prikladno dimenzijama lima.

Preporučene namještene vrijednosti

Ovdje ćete naći podatke za različita jela. Temperatura i vrijeme pečenja ovise o količini i svojstvima tijesta. Stoga su navedena područja za namještanje. Pokušajte prvo s nižom vrijednosti. Niža temperatura daje ravnomjerniju boju. Po potrebi namjestite višu temperaturu kod slijedećeg pečenja.

Napomena: Vrijeme pečenja ne možete skratiti pečenjem na višim temperaturama. Kolač ili sitno pecivo bi bilo samo izvana pečeno, ali unutra nije pečeno.

Korištena vrsta grijanja:

■  vrući zrak eco

Jelo	Pribor / posuđe	Razina	Vrsta grijanja	Temperatura u °C	Trajanje u minutama
Kolači u kalupima					
Kolač od miješanog tijesta u kalupu	Kalup u obliku vijenca/pravokutni kalup	1		140-160	60-80
Podloga za tortu od miješanog tijesta	Kalup za tortu	1		140-160	20-40
Biskvitna podloga, 2 jaja	Kalup za tortu	1		150-170	20-30
Biskvitna torta, 3 jaja	Kalup s bočnim otvaranjem Ø26 cm	1		160-170	25-35
Biskvitna torta, 6 jaja	Kalup s bočnim otvaranjem Ø28 cm	1		150-160	50-60
Kolači na limu					
Kolač od miješanog tijesta sa suhim nadjevom	Lim za pečenje	1		160-180	20-40
Kolač od prhkog tijesta sa suhim nadjevom	Lim za pečenje	1		170-180	25-35
Čajni kolačići					
Muffini	Lim za pečenje muffina	2		160-180	15-30
Sitni kolači	Lim za pečenje	1		150-160	25-35
Pecivo od lisnatog tijesta	Lim za pečenje	2		170-190	25-50
Pecivo od paljenog tijesta	Lim za pečenje	1		200-220	35-45
Keksi	Lim za pečenje	2		140-160	15-30
Štrcano pecivo	Lim za pečenje	2		140-150	25-40

Akrilamid u namirnicama

Akrilamid nastaje ponajviše kod proizvoda od žitarica i krumpira poput čipsa, prženih krumpirića tosta, peciva,

kruha ili finih kolača (keksa, medenjaka, spekulaas keksa) koji se pripremaju na visokoj temperaturi.

Savjeti za pripremanje hrane s malim udjelom akrilamida

Općenito	<ul style="list-style-type: none"> ■ Vrijeme pečenja neka bude što kraće. ■ Jela zapecite tako da budu zlatno-žute, ne previše tamne boje. ■ Veliki, debeli komadi pečene hrane sadrže manje akrilamida.
Pečenje	S gornjim i donjim zagrijavanjem na najviše 200 °C. S vrućim zrakom na najviše 180 °C.
Sitni kolačići	S gornjim i donjim zagrijavanjem na najviše 190 °C. S vrućim zrakom na najviše 170 °C. Jaje ili žumanjak smanjuju stvaranje akrilamida.
Pommes frites pečeni u pećnici	Ravnomjerno i u jednoj sloju raspodijelite po limu za pečenje. Pecite najmanje 400 g po limu kako se krumpirići ne bi isušili.

Sušenje

S 4D-vrućim zrakom možete izvrsno sušiti voće i povrće. Kod ovog načina konzerviranja je sačuvana aroma zbog isparavanja vode.

Koristite samo bespriječno voće, povrće i začinsko bilje i temeljito ga operite. Obložite rešetku papirom za pečenje ili pergamentnim papirom. Voće ostavite da se dobro ocijedi te ga osušite.

Po potrebi ga narežite na komade jednake veličine ili tanke kriške. Neoguljeno voće stavite na koru tako da su izrezani komadi mesa okrenuti prema gore. Pazite na to da voće kao i gljive ne rasporedite jedne poviše drugih na rešetku.

Povrće naribajte i potom ga blanširajte. Blanširano povrće ostavite da se dobro ocijedi te ga ravnomjerno rasporedite na rešetki.

Začinsko bilje osušite sa stabljikom. Ravnomjerno položite začinsko bilje tako da je lagano nagomilano na rešetki.

Za sušenje koristite slijedeće razine:

- 1 rešetka: razina 2
- 2 rešetke: razina 3+1

Nekoliko puta okrenite sočno voće i povrće. Osušeno voće odmah nakon sušenja odvojite s papira.

Preporučene namještene vrijednosti





U tablici ćete naći postavke za sušenje različitih namirnica. Temperatura i trajanje ovise o vrsti, vlažnosti, dozrelosti i debljini namirnica za sušenje. Što dulje ostavite namirnice da se suše, to će bolje biti konzervirane. Što ih tanje narežete, to će se bolje

osušiti i zadržati svoju aromu. Stoga su navedena područja za namještanje.

Ako želite osušiti druge namirnice, ravnajte se prema sličnim namirnicama u tablici.

Korištena vrsta grijanja:

-  4D-vrući zrak

Jelo	Pribor	Razina	Vrsta grijanja	Temperatura u °C	Trajanje u satima
Košunjavo voće (kolutići jabuka, debljine 3 mm, po rešetki 200 g)	Rešetka	2		80	4-7
Koštičavo voće (šljive)	Rešetka	2		80	8-10
Korjenasto povrće (mrkve), naribano, blanširano	Rešetka	2		80	4-7
Gljive narezane na ploškice	Rešetka	2		60	6-8
Začinsko bilje, očišćeno	1-2 rešetke	-		60	2-6

Ukuhavanje

U Vašem uređaju možete ukuhivati voće i povrće.

Upozorenje – Opasnost od ozljede!

Ako niste dobro ukuhali namirnice, staklenke bi se mogle raspuknuti. Pridržavajte se podataka za ukuhavanje.

Staklenke

Koristite samo čiste i neoštećene staklenke. Koristite samo čiste i neoštećene gumene prstenove otporne na toplinu. Prije provjerite kopče i opruge.

Kod ukuhavanja koristite samo staklenke iste veličine i s istim namirnicama. U pećnicu istodobno možete staviti najviše šest staklenki od 1/2, 1 ili 1 1/2 litre. Ne koristite veće ili više staklenke. Poklopci bi mogli puknuti.

Staklenke se ne smiju dodirivati u pećnici za vrijeme ukuhavanja.

Priprema voća i povrća

Koristite samo besprijeckorno voće i povrće. Temeljito ga operite.

Ovisno o vrsti voće odn. povrće ogulite, očistite od koštica i narežite na sitne komade te staklenke napunite do otprilike 2 cm ispod ruba.

Voće

Voće u staklenkama prelijte vrućom otopinom šećera koja se ne pjeni (cca. 400 ml na staklenku od 1 litre). Na jednu litru vode:

- cca. 250 g šećera za slatko voće
- cca. 500 g šećera za kiselo voće

Povrće

Povrće u staklenkama prelijte vrućom, prokuhanom vodom.

Obrišite rubove staklenki, moraju biti čiste. Na svaku staklenku stavite vlažni gumeni prsten i poklopac. Staklenke zatvorite kopčama. Rasporedite staklenke u univerzalnoj tavi tako da se ne dodiruju. Ulijte 500 ml vruće vode (cca. 80 °C) u univerzalnu tavu. Namjestite kako je navedeno u tablici.

Završetak ukuhavanja

Voće

Nakon nekog vremena pojavljuju se mjehurići u kratkim razmacima. Uređaj isključite čim se u staklenkama počine pjeniti. Staklenke izvadite iz pećnice nakon navedenog vremena dogrijavanja.

Povrće

Nakon nekog vremena pojavljuju se mjehurići u kratkim razmacima. Čim se u staklenkama počine pjeniti, temperaturu smanjite na 120 °C te ih ostavite u zatvorenoj pećnici kako je navedeno u tablici. Isključite uređaj nakon tog vremena i još nekoliko minuta iskoristite akumuliranu toplinu kako je navedeno u tablici.

Izvadite staklenke nakon ukuhavanja iz pećnice i stavite ih na čistu krpu. Ne odlažite vruće staklenke na hladnu ili vlažnu podlogu, mogle bi se raspuknuti. Pokrijte staklenke kako biste ih zaštitili od propuha. Kopče skinite tek kada su staklenke hladne.

Preporučene namještene vrijednosti

Navedeno vrijeme u tablici je orijentacijska vrijednost za ukuhavanje voća i povrća. Na vrijeme mogu utjecati sobna temperatura, broj staklenki, količina, toplina i kvaliteta sadržaja u staklenki. Podaci se odnose na okrugle staklenke od 1 litre. Prije nego što promijenite grijanje ili isključite pećnicu, provjerite da li se u staklenkama stvarno pjeni. Pjenjenje započinje nakon otprilike 30-60 minuta.

Korištena vrsta grijanja:

-  4D-vrući zrak

Jelo	Posuđe	Razina	Vrsta grijanja	Temperatura u °C	Trajanje u minutama
Ukuhavanje					
Povrće, npr. mrkve	Staklenke od 1 litre	1		160-170	do pjenjenja: 30-40
				120	od pjenjenja: 30-40
				-	Akumulirana toplina: 30
Povrće, npr. krastavci	Staklenke od 1 litre	1		160-170	do pjenjenja: 30-40
				-	Akumulirana toplina: 30
Koštičavo voće, npr. trešnje, šljive	Staklenke od 1 litre	1		160-170	do pjenjenja: 30-40
				-	Akumulirana toplina: 35
Koštnjavno voće, npr. jabuke, jagode	Staklenke od 1 litre	1		160-170	do pjenjenja: 30-40
				-	Akumulirana toplina: 25

Odmrzavanje

Za odmrzavanje duboko smrznutog voća, povrća, peradi, mesa, ribe i peciva koristite način rada mikrovalna pećnica.

Izvadite smrznute namirnice iz ambalaže i stavite ih u posudi koja je prikladna za mikrovalnu pećnicu na rešetku. Pridržavajte se napomena o posudu koje je prikladno za mikrovalnu pećnicu. → "Mikrovalni uređaj" na strani 17

Stavite rešetku s oznakom "Microwave" okrenutom prema vratima pećnice i udubljenjem okrenutim prema dolje.

Izvadite pribor iz pećnice koji Vam nije potreban. Na ovaj način ćete dobiti optimalan rezultat pečenja u pećnici i uštedjeti energiju.

Preporučene namještene vrijednosti

Podatci o vremenu u tablici služe samo za orijentaciju. Ovisi o kvaliteti, temperaturi zamrzavanja (-18°C) i svojstvima namirnica. Navedeni su vremenski intervali. Najprije namjestite kraće vrijeme te ga produljite ako je

potrebno. Odmrzavanje će često bolje uspjeti ako se odvija u nekoliko koraka. Koraci su navedeni u tablici jedan ispod drugog.

Savjet: Komadi zamrznuti u ravnom položaju ili pakirani u manjim porcijama brže se odmrzavaju od onih zamrznutih u komadu.

Hranu povremeno okrenite ili je promiješajte jedan do dva puta. Velike komade morate više puta okrenuti. Povremeno odijelite hranu odnosno već odmrznute komade izvadite iz pećnice.

Odmrznutu hranu ostavite da miruje još 10 do 30 minuta u isključenom uređaju kako bi se temperatura izjednačila.















Savjet: Ako imate količine koje se razlikuju od onih navedenih u tablicama, vrijedi osnovno pravilo: Dvostruka količina odgovara gotovo dvostrukom trajanju.

Korištena vrsta grijanja:

-  mikrovalna pećnica

Jelo	Pribor / posuđe	Razina	Vrsta grijanja	Temperatura u °C	Snaga mikrovalova u W	Trajanje u minutama
Kruh, pecivo						
Kruh, 500 g	Otvoreno posuđe	1		-	180	3
				-	90	10-15
Pecivo	Rešetka	1		140-160	90	2-4
Kolač						
Kolač, sočni, 500 g	Otvoreno posuđe	1		-	180	2
				-	90	10-15
Kolač, suhi, 750 g	Otvoreno posuđe	1		-	90	10-15
Meso & perad						
Pile, cijelo, 1,2 kg*	Otvoreno posuđe	1		-	180	10
				-	90	10-15

* okrenite nakon 1/2 vremena

Jelo	Pribor / posuđe	Razina	Vrsta grijanja	Temperatura u °C	Snaga mikrovalova u W	Trajanje u minutama
Komadi peradi, 250 g*	Otvoreno posuđe	1		-	180	10
				-	90	10-15
Patka, 2 kg*	Otvoreno posuđe	1		-	180	10
				-	90	40-50
Meso, u komadu, npr. pečenje (sirovo meso) 800 g*	Otvoreno posuđe	1		-	180	15
				-	90	10-15
Meso, u komadu, npr. pečenje (sirovo meso) 1 kg*	Otvoreno posuđe	1		-	180	15
				-	90	20-30
Meso, u komadu, npr. pečenje (sirovo meso) 1,5 kg*	Otvoreno posuđe	1		-	180	15
				-	90	25-35
Meso, u komadićima ili kriškama, npr. gulaš (sirovo meso), 500 g*	Otvoreno posuđe	1		-	180	8
				-	90	5-10
Mljeveno meso, miješano, 200 g*	Otvoreno posuđe	1		-	90	8-15
Mljeveno meso, miješano, 500 g*	Otvoreno posuđe	1		-	180	5
				-	90	10-15
Mljeveno meso, miješano, 1000 g*	Otvoreno posuđe	1		-	180	10
				-	90	20-30
Riba						
Riba, cijela, 300 g*	Otvoreno posuđe	1		-	180	3
				-	90	10-15
Riblji file, 400 g*	Otvoreno posuđe	1		-	180	5
				-	90	10-15
Voće, povrće						
Bobičasto voće, 300 g	Otvoreno posuđe	1		-	180	5-10
Povrće, 600 g	Otvoreno posuđe	1		-	180	10
				-	90	8-13
Ostalo						
Maslac, otopljen, 125 g	Otvoreno posuđe	1		-	90	7-9

* okrenite nakon 1/2 vremena

Zagrijavanje jela s mikrovalovima

Jela možete zagrijati s mikrovalovima ili ih u jednom potezu odmrznuti i zagrijati.

Izvadite gotova jela iz ambalaže. U posudu koje je prikladno za mikrovalnu pećnicu, jelo će se brže i ravnomjernije zagrijati. Različite komponente hrane mogu se zagrijati različitom brzinom.

Hrana koja je ravno raspoređena kuha se brže od one raspoređene u visinu. Stoga rasporedite hranu u posudi tako da bude ravna. Po mogućnosti ne slažite namirnice u slojevima.

Pokrijte hranu. Na ovaj način ćete dobiti bolji rezultat pečenja. Ako nemate odgovarajući poklopac za Vašu posudu, upotrijebite tanjur ili posebnu foliju za mikrovalnu pećnicu.

Hranu povremeno promiješajte dva do tri puta ili je okrenite. Nakon zagrijavanja jela ostavite da miruju još 1 do 2 minute zbog izjednačavanja temperature.

Kada zagrijavate hranu za dojenčad, stavite bočicu bez dunde ili poklopca na rešetku. Nakon zagrijavanja dobro protresite ili promiješajte i obavezno provjerite temperaturu.

Hrana prenosi toplinu na posudu. Može se jako zagrijati i kod samog rada s mikrovalovima.

Savjet: Ako imate količine koje se razlikuju od onih navedenih u tablicama, vrijedi osnovno pravilo: Dvostruka količina odgovara gotovo dvostrukom trajanju.

Upozorenje – Opasnost od opeklina!

Kod zagrijavanja tekućina može doći do odgođenog naglog kipljenja. To znači da je dosegnuta temperatura vrelišta bez nastajanja tipičnih mjehurića u tekućini. Već kod najmanjeg potresanja posude, vrela tekućina može naglo prekipjeti i prskati. Kod zagrijavanja tekućina uvijek dodajte žlicu u posudu. Tako izbjegavate odgođeno kipljenje.

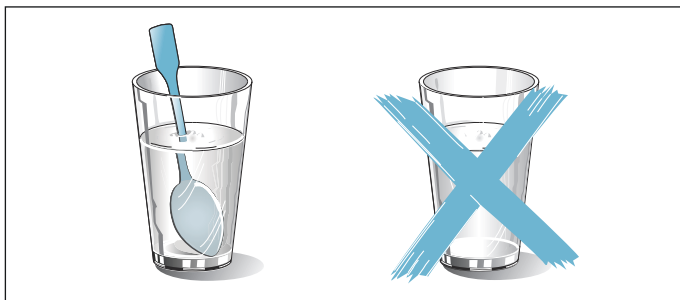

Opres!

Stvaranje iskri: metal, primjerice žlica u čaši, mora biti udaljen najmanje 2 cm od stijenki pećnice i unutarnje strane vrata. Iskre mogu uništiti unutrašnje staklo vrata.

Preporučene namještene vrijednosti

U tablici ćete naći namještene vrijednosti za zagrijavanje raznih pića i jela s mikrovalovima. Podatci

o vremenu u tablici služe samo za orijentaciju. Ovisi o posuđu, kvaliteti, temperaturi i svojstvima namirnica. Navedeni su vremenski intervali. Najprije namjestite kraće vrijeme te ga produljite ako je potrebno.

Vrijednosti u tablicama vrijede za umetanje jela u hladnu pećnicu.















Ako za Vaše jelo nisu navedene vrijednosti, ravnajte se prema sličnih jelima u tablici.

Izvadite pribor iz pećnice koji Vam nije potreban. Na ovaj način ćete dobiti optimalan rezultat pečenja u pećnici i uštedjeti energiju.

Nakon pripremanja jela obrišite pećnicu.

Korištena vrsta grijanja:

-  mikrovalna pećnica

Jelo	Posuđe	Razina	Vrsta grijanja	Temperatura u °C	Snaga mikrovalova u W	Trajanje u minutama
Zagrijavanje pića						
200 ml (dobro promiješati)	Otvoreno posuđe	1		-	max	1-3
400 ml (dobro promiješati)	Otvoreno posuđe	1		-	max	2-6
Zagrijavanje hrane za dojenčad						
Bočica, 150 ml (dobro promiješati)	Otvoreno posuđe	1		-	360	1-3
Povrće, hladeno						
250 g	Zatvoreno posuđe	1		-	600	3-8
Povrće, zamrznuto						
Komadi, 250 g	Zatvoreno posuđe	1		-	600	8-12
Špinat s vrhnjem, zamrznut u komadu, 450 g	Zatvoreno posuđe	1		-	600	11-16
Jela, hladena						
Jelo servirano na tanjuru, 1 porcija	Zatvoreno posuđe	1		-	600	4-8
Juha, varivo, 400 ml	Zatvoreno posuđe	1		-	600	5-7
Prilozi, npr. tjestenina, okruglice, krumpir, riža	Zatvoreno posuđe	1		-	600	5-10
Nabujci, 400 g, npr. lasanje, gratinirani krumpir	Otvoreno posuđe	1		-	600	5-10
Jela, zamrznuta						
Jelo servirano na tanjuru, 1 porcija	Zatvoreno posuđe	1		-	600	11-15
Juha, varivo, 200 ml (dobro promiješati)	Zatvoreno posuđe	1		-	600	4-6
Prilozi, 500 g npr. tjestenina, okruglice, krumpir, riža	Zatvoreno posuđe	1		-	600	7-10
Nabujci, 400 g, npr. lasanje, gratinirani krumpir	Otvoreno posuđe	1		180-200	180	20-25

Održavanje topline

Pečena jela možete držati na toplome s gornjim i donjim zagrijavanjem na 70 °C. Na ovaj način ćete izbjeći stvaranje kondenzata i ne morate brisati pećnicu.

Pečena jela nemojte držati na toplome duže od dva sata. Vodite računa da se neka jela dalje peku za

vrijeme držanja na toplome. Ako je potrebno, pokrijte hranu.

Probna jela

Tablice su sastavljene za ispitne institute kako bi se olakšalo ispitivanje uređaja.

U skladu s normom EN 60350-1:2013 odnosno IEC 60350-1:2011 i u skladu s normom EN 60705:2012, IEC 60705:2010.

Pečenje

Kolači na limovima ili u kalupima umetnuti istovremeno u pećnicu ne moraju biti gotovi u isto vrijeme.

Visine umetanja kod pečenja na dvije razine:

- Univerzalna tava: razina 3
Lim za pečenje: razina 1

Pokriveni kolač od jabuka

Pokriveni kolač od jabuka na jednoj razini: Tamni kalup

s bočnim otvaranjem stavite pomaknuto jedan pored drugog.

Vodeni biskvit





Vodeni biskvit na dvije razine: Stavite kalupe s bočnim otvaranjem pomaknuto jedan iznad drugog na rešetke.

Napomene

- Namještene vrijednosti vrijede za umetanje u hladnu pećnicu.
- Pridržavajte se napomena za prethodno zagrijavanje u tablicama. Namještene vrijednosti vrijede bez brzog zagrijavanja.
- Za pečenje najprije koristite nižu temperaturu od onih navedenih.

Korištena vrsta grijanja:

-  4D-vrući zrak



Jelo	Pribor / posuđe	Razina	Vrsta grijanja	Temperatura u °C	Trajanje u minutama
Pečenje					
Štrcano pecivo	Lim za pečenje	1		140-150*	25-35
Sitni kolači	Lim za pečenje	1		150*	20-30
Sitni kolači, 2 razine	Univerzalna tava + lim za pečenje	3+1		140*	30-40
Vodeni biskvit	Kalup s bočnim otvaranjem Ø26 cm	1		160-170**	30-45
Pokriveni kolač od jabuka	2 crna limena kalupa Ø20 cm	1		160-170	70-80
* prethodno zagrijati 5 min, ne koristite funkciju brzog zagrijavanja					
** prethodno zagrijati, ne koristite funkciju brzog zagrijavanja					

Roštiljanje

Dodatno stavite univerzalnu tavu. Prikuplja se tekućina koja kaplje i pećnica će ostati čista.

Korištena vrsta grijanja:

-  roštilj, velika površina



Jelo	Pribor	Razina	Vrsta grijanja	Stupanj roštiljanja	Trajanje u minutama
Roštiljanje					
Tost prepeći	Rešetka	3		3	3-6
Pljeskavica od govedine, 12 komada*	Rešetka	2		3	20-30
* okrenuti nakon 2/3 vremena					







Pripremanje jela s mikrovalovima

Za pripremanje s mikrovalovima uvijek koristite posuđe koje je prikladno za mikrovalnu pećnicu i otporno na vrućinu. Pridržavajte se napomena o posuđu koje je prikladno za mikrovalnu pećnicu. → "Mikrovalni uređaj" na strani 17

Kada posudu stavljate na rešetku, stavite rešetku s oznakom "Microwave" okrenutom prema vratima pećnice i udubljenjem okrenutim prema dolje.

Korištene vrste grijanja:

-  4D-vrući zrak
-  roštilj i ventilator
-  mikrovalna pećnica

Jelo	Pribor / posuđe	Razina	Vrsta grijanja	Temperatura u °C	Snaga mikrovalova u W	Trajanje u minutama
Odmrzavanje s mikrovalovima						
Meso	Otvoreno posuđe	1		-	180	5
					90	10-15
Kuhanje s mikrovalovima						
Umućeno jaje s mlijekom	Otvoreno posuđe	1		-	360	20
					180	20-25
Biskvit	Otvoreno posuđe	1		-	600	7-9
Pečenje od mljevenog mesa	Otvoreno posuđe	1		-	600	22-27
Kuhanje kombinirano s mikrovalovima						
Gratinirani krumpir	Otvoreno posuđe	1		150-170	360	25-30
Kolač	Otvoreno posuđe	1		190-210	90	18-23
Pile*	Otvoreno posuđe	1		180-200	360	25-35
* okrenuti nakon 2/3 vremena						



A series of horizontal lines for writing, starting from the first line below the pencil icon and extending to the bottom of the page.

BSH Hausgeräte GmbH
Carl-Wery-Str. 34
81739 München, GERMANY

siemens-home.com

Proizvedeno od BSH Hausgeräte GmbH pod licencom zaštitnog znaka Siemens AG



9001221022
960630