

SIEMENS



Πλυντήριο-στεγνωτήριο

WD15G460GR

siemens-home.bsh-group.com/welcome

el Οδηγίες χρήσης και τοποθέτησης

Register
your
product
online

Το νέο σας πλυντήριο-στεγνωτήριο

Επιλέξατε ένα πλυντήριο-στεγνωτήριο της μάρκας Siemens.

Διαθέστε παρακαλώ λίγο χρόνο για την ανάγνωση του εγχειριδίου και γνωρίστε τα πλεονεκτήματα του πλυντηρίου-στεγνωτηρίου σας.

Για να ανταποκριθούμε στις υψηλές αξιώσεις ποιότητας της μάρκας Siemens, κάθε πλυντήριο-στεγνωτήριο, πριν εγκαταλείψει το εργοστάσιό μας, έχει ελεγχθεί προσεκτικά για σωστή λειτουργία και άριστη κατάσταση.

Περαιτέρω πληροφορίες σχετικά με τα προϊόντα μας, τα εξαρτήματα, τα ανταλλακτικά και τις υπηρεσίες μας θα βρείτε στην ιστοσελίδα μας www.siemens-home.bsh-group.com ή απευθυνθείτε στα κέντρα τεχνικής εξυπηρέτησης πελατών της εταιρείας μας.

Αν οι οδηγίες χρήσης και τοποθέτησης περιγράφουν διάφορα μοντέλα, τότε στα αντίστοιχα σημεία γίνεται αναφορά στις διαφορές.



Θέτετε το πλυντήριο-στεγνωτήριο σε λειτουργία, αφού διαβάσετε πρώτα τις παρούσες οδηγίες χρήσης και τοποθέτησης!

Κανόνες παρουσίασης

⚠ Προειδοποίηση!

Αυτός ο συνδυασμός από σύμβολο και προειδοποιητική λέξη υποδεικνύει μια ενδεχομένως επικίνδυνη κατάσταση. Η αγνόηση μπορεί να οδηγήσει σε τραυματισμούς ή και στο θάνατο.

Προσοχή!

Αυτή η προειδοποιητική λέξη υποδεικνύει μια ενδεχομένως επικίνδυνη κατάσταση. Η αγνόηση μπορεί να οδηγήσει σε υλικές ζημιές και/ή σε βλάβη του περιβάλλοντος.

Υπόδειξη / Συμβουλή

Υποδείξεις για την ιδανική χρήση της συσκευής / χρήσιμες πληροφορίες.

1. 2. 3. / α) β) γ)





Βήματα ενεργειών, τα οποία παρουσιάζονται με αριθμούς ή γράμματα.

■ / -

Οι απαριθμήσεις παρουσιάζονται με ένα κουτάκι ή μια παύλα.

Πίνακας περιεχομένων

	Προβλεπόμενη χρήση	4
	Υποδείξεις ασφαλείας	5
	Ηλεκτρική ασφάλεια	5
	Κίνδυνος τραυματισμού	5
	Ασφάλεια παιδιών	5
	Προστασία περιβάλλοντος	6
	Συσκευασία/Παλιά συσκευή	6
	Υποδείξεις και συμβουλές	6
	Τα σημαντικότερα εν συντομία	7
	Γνωρίστε τη συσκευή σας	8
	Πλυντήριο-στεγνωτήριο	8
	Πίνακας ελέγχου	9
	Οθόνη ενδείξεων	10
	Ρούχα	12
	Προετοιμασία των ρούχων για την πλύση	12
	Προετοιμασία των ρούχων για το στέγνωμα	13
	Χειρισμός της συσκευής	14
	Προετοιμασία του πλυντηρίου-στεγνωτηρίου	14
	Επιλογή προγράμματος/ Ενεργοποίηση της συσκευής	14
	Ρύθμιση του προγράμματος πλύσης	14
	Ρύθμιση του προγράμματος στεγνώματος	15
	Φόρτωμα των ρούχων	16
	Δοσομέτρηση και προσθήκη απορρυπαντικού και μέσου φροντίδας	16
	Έναρξη του προγράμματος	17
	Ασφάλεια παιδιών	17
	Επαναφόρτωση των ρούχων	18
	Αλλαγή προγράμματος	18
	Διακοπή ή τέλος του προγράμματος	18
	Τέλος του προγράμματος	19
	Μετά την πλύση/στέγνωμα	19
	Επισκόπηση προγραμμάτων	20
	Πρόγραμμα στον επιλογέα προγράμματος	20
	Πίνακας στεγνώματος	23
	Κολλάρισμα	24
	Βάψιμο/Ξεβάψιμο	24
	Μούλιασμα	24
	Αλλαγή των προεπιλεγμένων ρυθμίσεων προγράμματος	24
	Θερμοκ. °C	24
	⊕Στύψιμο	24
	☼Λήξη σε	25
	☼Στέγνωμα	25
	Επιλογή πρόσθετων λειτουργιών	26
	≡ speed	26
	eco	26
	Έξτρα ξέβγαλμα	26
	Σήμα	27
	Καθαρισμός και συντήρηση	28
	Περίβλημα συσκευής/Πίνακας ελέγχου	28
	Κάδος	28
	Απασβέστωση	28
	Καθαρισμός του θαλάμου του απορρυπαντικού	28
	Αντλία εκκένωσης μπλοκαρισμένη	29
	Εύκαμπτος σωλήνας αποχέτευσης στο σιφόνι φραγμένος	30
	Φραγμένο φίλτρο στον εύκαμπο σωλήνα παροχής νερού	30
	Βλάβες και τι μπορείτε να κάνετε	31
	Απασφάλιση έκτακτης ανάγκης π.χ. εάν εμφανιστεί διακοπή του ρεύματος	31
	Πληροφορίες στην οθόνη ενδείξεων	31
	Βλάβες και τι μπορείτε να κάνετε	32

	Σέρβις πελατών.....	35
	Τεχνικές προδιαγραφές.....	35
	Τιμές κατανάλωσης.....	36
	Τοποθέτηση και σύνδεση.....	37
	Υλικά παράδοσης.....	37
	Υποδείξεις ασφαλείας.....	37
	Επιφάνεια τοποθέτησης.....	38
	Εγκατάσταση της συσκευής σε μια βάση ή σε ένα πάτωμα με ξύλινα δοκάρια.....	38
	Υποεντοιχισμός/Τοποθέτηση της συσκευής σε συγκρότημα κουζίνας... ..	38
	Απομάκρυνση των ασφαλειών μεταφοράς.....	39
	Μήκη εύκαμπτων σωλήνων και καλωδίων.....	39
	Παροχή νερού.....	40
	Αποχέτευση νερού.....	41
	Ευθυγράμμιση.....	42
	Ηλεκτρική σύνδεση.....	42
	Πριν την πλύση/στέγνωμα για πρώτη φορά.....	43
	Μεταφορά.....	43

Προβλεπόμενη χρήση

- Μόνο για οικιακή χρήση.
- Το πλυντήριο-στεγνωτήριο είναι κατάλληλο για την πλύση υφασμάτων που μπορεί να πλυθούν στο πλυντήριο ρούχων και για πλενόμενα στο χέρι μάλλινα ρούχα και για το στέγνωμα ορισμένων ειδών υφασμάτων σύμφωνα με τις οδηγίες φροντίδας.
- Η συσκευή είναι κατάλληλη για λειτουργία με κρύο νερό παροχής και με κοινά απορρυπαντικά και μέσα φοντίδας του εμπορίου, που είναι κατάλληλα για τη χρήση σε ένα πλυντήριο-στεγνωτήριο.
- Ακολουθείτε πάντοτε τις οδηγίες του κατασκευαστή, όταν προσθέτετε όλα τα απορρυπαντικά, τα βοηθητικά μέσα καθαρισμού, τα μέσα φοντίδας και τα μέσα καθαρισμού.
- Το πλυντήριο-στεγνωτήριο μπορεί να χρησιμοποιηθεί από παιδιά από 8 ετών και μεγαλύτερα, από άτομα που έχουν περιορισμένες σωματικές, αισθητηριακές ή νοητικές ικανότητες και από άτομα, τα οποία δε διαθέτουν επαρκή εμπειρία ή γνώσεις, με την προϋπόθεση ότι **επιτηρούνται** ή **έχουν λάβει οδηγίες** από ένα υπεύθυνο άτομο. Τα παιδιά δεν πρέπει να εκτελούν καμία εργασία καθαρισμού ή συντήρησης χωρίς επίβλεψη.
- Κρατάτε τα παιδιά κάτω των 3 ετών μακριά από το πλυντήριο-στεγνωτήριο.
- Κρατάτε τα κατοικίδια ζώα μακριά από το πλυντήριο-στεγνωτήριο.
- Εγκαταστήστε και λειτουργήστε το πλυντήριο-στεγνωτήριο σε ένα χώρο με αποχέτευση.

Πριν το χειρισμό της συσκευής:

Διαβάστε τις οδηγίες εγκατάστασης και χειρισμού και όλες τις άλλες πληροφορίες που συνοδεύουν το πλυντήριο-στεγνωτήριο και χρησιμοποιήστε τη συσκευή αντίστοιχα.

Φυλάξτε τα έγγραφα για μελλοντική χρήση.

Υποδείξεις ασφαλείας

Ηλεκτρική ασφάλεια

Προειδοποίηση Θανατηφόρος κίνδυνος!

Θανατηφόρος κίνδυνος σε περίπτωση επαφής με ηλεκτροφόρα μέρη.



- Όταν αποσυνδέετε το φιν, τραβάτε πάντοτε το φιν και όχι το καλώδιο, διαφορετικά το καλώδιο μπορεί να υποστεί ζημιά.
- Μην αγγίζετε ή μην κρατάτε ποτέ το φιν με υγρά χέρια.

Κίνδυνος τραυματισμού

Προειδοποίηση Κίνδυνος τραυματισμού!

- Εάν το πλυντήριο-στεγνωτήριο σηκωθεί, χρησιμοποιώντας προεξέχοντα μέρη (π.χ. την πόρτα του πλυντηρίου-στεγνωτηρίου), αυτά τα μέρη μπορεί να σπάσουν και να προκαλέσουν τραυματισμούς. Μην σηκώνετε το πλυντήριο-στεγνωτήριο από τα προεξέχοντα μέρη του.
- Εάν ανεβείτε πάνω στο πλυντήριο-στεγνωτήριο, η επιφάνεια εργασίας μπορεί να σπάσει και να προκαλέσει τραυματισμούς. Μην ανεβαίνετε πάνω στο πλυντήριο-στεγνωτήριο.
- Εάν στηριχτείτε/καθίσετε πάνω στην ανοιχτή πόρτα, το πλυντήριο-στεγνωτήριο μπορεί να ανατραπεί και να προκαλέσει τραυματισμούς. Μην ακουμπάτε πάνω στην ανοιχτή πόρτα του πλυντηρίου-στεγνωτηρίου.
- Εάν απλώσετε τα χέρια σας μέσα στον περιστρεφόμενο κάδο, μπορεί να τραυματίσετε τα χέρια σας. Μην πιάνετε τον περιστρεφόμενο κάδο. Περιμένετε, μέχρι να σταματήσει να περιστρέφεται ο κάδος.

Προειδοποίηση Κίνδυνος ζεματίσματος!

- Κατά την πλύση με υψηλές θερμοκρασίες σε περίπτωση επαφής με το καυτό νερό πλύσης, (π.χ. κατά την άντληση του καυτού νερού πλύσης σε ένα νιπτήρα), μπορεί να ζεματιστείτε. Μην αγγίζετε το καυτό νερό πλύσης.
- Εάν είχε διακοπεί ένα πρόγραμμα στεγνωματος, το πλυντήριο-στεγνωτήριο και τα ρούχα μπορεί να είναι πολύ ζεστά. Επιλέξτε **Εντατικό**  ή **Απαλό**  και επιλέξτε χρόνο στεγνωματος 15 λεπτά, για να κρυσώσουν τα ρούχα και μετά αφαιρέστε τα.

Ασφάλεια παιδιών

Προειδοποίηση Θανατηφόρος κίνδυνος!

Όταν τα παιδιά παίζουν με το πλυντήριο-στεγνωτήριο, μπορεί να βρεθούν σε επικίνδυνες για τη ζωή τους καταστάσεις ή να τραυματιστούν.

- Μην επιτρέπετε σε παιδιά να πλησιάζουν το πλυντήριο-στεγνωτήριο χωρίς επίβλεψη.
- Μην αφήνετε τα παιδιά να παίζουν με το πλυντήριο-στεγνωτήριο.

Προειδοποίηση Θανατηφόρος κίνδυνος!

Τα παιδιά μπορεί να κλειστούν μέσα στις συσκευές, θέτοντας σε κίνδυνο τη ζωή τους.

Για συσκευές που έχουν φθάσει στο τέλος της διάρκειας ζωής τους:

- Αποσυνδέστε το φιν από την πρίζα.
- Κόψτε το καλώδιο τροφοδοσίας και αφαιρέστε το μαζί με το φιν.
- Καταστρέψτε την κλειδαριά στην πόρτα του πλυντηρίου-στεγνωτηρίου.

Προειδοποίηση Κίνδυνος ασφυξίας!

Τα παιδιά μπορεί να τυλιχτούν με τη συσκευασία/μεμβράνη ή τα μέρη της συσκευασίας, εάν τους επιτραπεί να παίξουν με αυτά, ή μπορεί να τα περάσουν πάνω από το κεφάλι τους και να πάθουν ασφυξία.

Κρατάτε τις συσκευασίες, τις μεμβράνες και τα μέρη της συσκευασίας μακριά από τα παιδιά.

Προειδοποίηση Κίνδυνος δηλητηρίασης!

Τα απορρυπαντικά τα μέσα φροντίδας μπορεί να είναι δηλητηριώδη, σε περίπτωση κατάποσης.

Φυλάγετε τα απορρυπαντικά και τα μέσα φροντίδας σε χώρους που δεν είναι προσιτοί σε παιδιά.

Προειδοποίηση Ερεθισμός των ματιών/του δέρματος!

Τα απορρυπαντικό και τα μέσα φροντίδας μπορεί να προκαλέσουν ερεθισμούς, όταν έρθουν σε επαφή με τα μάτια ή το δέρμα.

Φυλάγετε τα απορρυπαντικά και τα μέσα φροντίδας σε χώρους που δεν είναι προσιτοί σε παιδιά.

Προειδοποίηση Κίνδυνος τραυματισμού!

Όταν πλένετε/στεγνώνετε σε υψηλές θερμοκρασίες το τζάμι της πόρτας του πλυντηρίου-στεγνωτηρίου ζεσταίνεται πάρα πολύ.

Μην αφήνετε τα παιδιά να ακουμπήσουν την καυτή πόρτα του πλυντηρίου-στεγνωτηρίου.



Προστασία περιβάλλοντος

Συσκευασία/Παλιά συσκευή



Αποσύρετε τα υλικά συσκευασίας με τρόπο φιλικό προς το περιβάλλον.

Αυτή η συσκευή φέρει σήμανση σύμφωνα με την Ευρωπαϊκή Οδηγία 2012/19/ΕΕ περί παλιών ηλεκτρικών και ηλεκτρονικών συσκευών (Waste Electrical and Electronic Equipment - WEEE). Η οδηγία καθορίζει το πλαίσιο για την έγκυρη επιστροφή και ανακύκλωση των μεταχειρισμένων συσκευών σε όλη την ΕΕ.

Υποδείξεις και συμβουλές

- Εκμεταλλευτείτε τη μέγιστη ποσότητα των ρούχων για το εκάστοτε πρόγραμμα.
Επισκόπηση προγραμμάτων
→ Σελίδα 20
- Πλένετε τα κανονικά λερωμένα ρούχα χωρίς πρόπλυση.
- **Λειτουργία εξοικονόμησης ενέργειας:** Η λυχνία της οθόνης ενδείξεων σβήνει μετά από μερικά λεπτά, >||| αναβοσβήνει. Για να ενεργοποιήσετε την οθόνη ξανά, πατήστε ένα οποιοδήποτε πλήκτρο. Η λειτουργία εξοικονόμησης ενέργειας δεν είναι ενεργοποιημένη, εάν τρέχει ένα πρόγραμμα.
- Οι επιλέξιμες θερμοκρασίες ισχύουν για τις επικέτες φροντίδας πάνω στα υφάσματα. Οι θερμοκρασίες στη συσκευή μπορεί να αποκλίνουν από αυτές τις θερμοκρασίες, έτσι ώστε να έχετε τον καλύτερο συνδυασμό από εξοικονόμηση ενέργειας και αποτέλεσμα πλύσης.
- Όταν τα ρούχα μετά στεγνώσουν στη συσκευή, επιλέξτε το μέγιστο δυνατό αριθμό στροφών στύψιματος. Όσο λιγότερο νερό περιέχουν τα ρούχα, τόσο λιγότερος χρόνος και ενέργεια απαιτείται για στέγνωμα.
Μη στεγνώνετε υγρά ρούχα, που στάζουν ακόμα νερό.

Τα σημαντικότερα εν συντομία

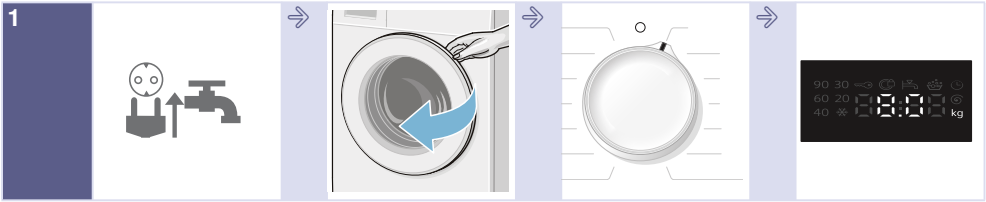

1 Συνδέστε το φινι στην πρίζα. Ανοίξτε τη βρύση του νερού.

Ανοίξτε την πόρτα του πλυντηρίου-στεγνωτηρίου.

Επιλέξτε το πρόγραμμα πλύσης/στεγνώματος.

Μέγ. φορτίο και/ή υπολειπόμενος χρόνος στην οθόνη ενδείξεων.

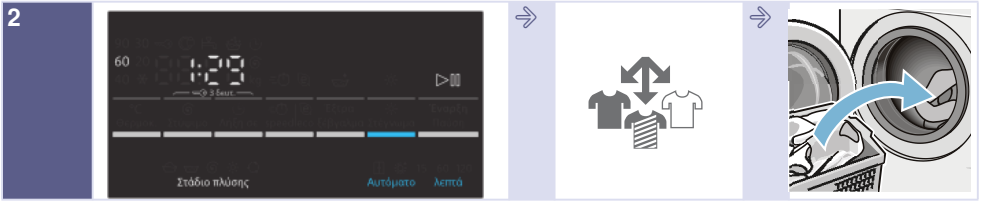

2 Εφόσον απαιτείται αλλάξτε τις προεπιλεγμένες ρυθμίσεις προγράμματος και/ή επιλέξτε πρόσθετες λειτουργίες.

Ταξινομήστε τα ρούχα.

Τοποθετήστε τα ρούχα.

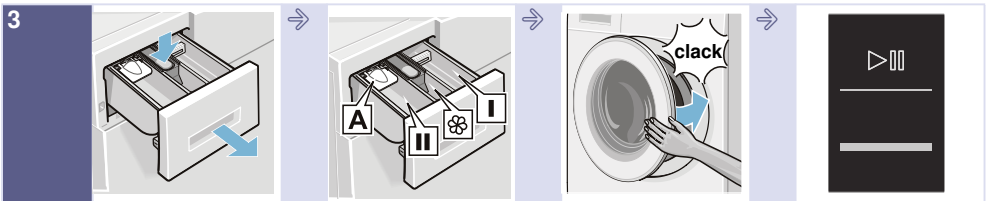

3 Ανοίξτε τη θήκη απορρυπαντικού.

Ρυθμίστε τη δόση του απορρυπαντικού σύμφωνα με τη σύσταση δοσομέτρησης. → Σελίδα 16

Κλείστε την πόρτα του πλυντηρίου-στεγνωτηρίου.

Επιλέξτε **▶** **Έναρξη/Παύση.**

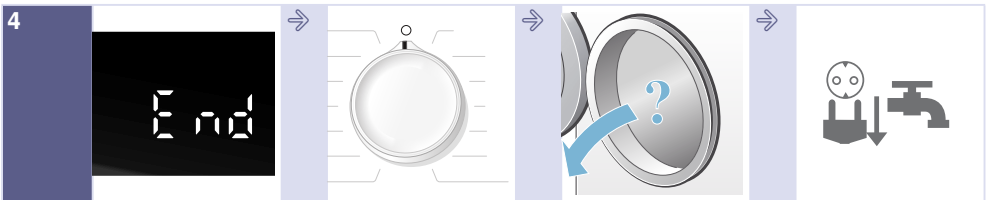

4 Τέλος του προγράμματος.

Θέστε τον επιλογέα προγράμματος στο **Off**.

Ανοίξτε την πόρτα και αφαιρέστε τα ρούχα.

Κλείστε τη βρύση του νερού (για μοντέλα χωρίς Aqua-Stop) και αποσυνδέστε το φινι από την πρίζα.

el Γνωρίστε τη συσκευή σας

Γνωρίστε τη συσκευή σας

Πλυντήριο-στεγνωτήριο

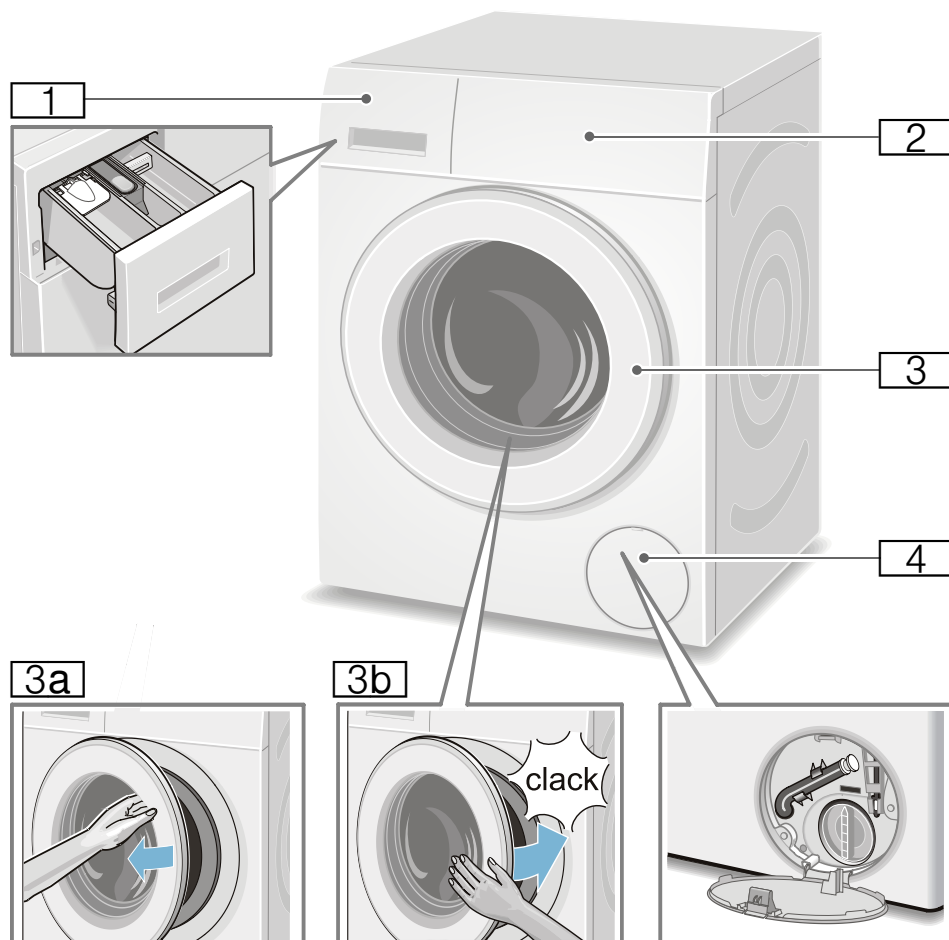

- 1** Θήκη απορρυπαντικού
- 2** Πεδίο χειρισμού/Οθόνη ενδείξεων
- 3** Πόρτα με λαβή
- 3a** Ανοίξτε την πόρτα
- 3b** Κλείστε την πόρτα
- 4** Θυρίδα σέρβις

Πίνακας ελέγχου

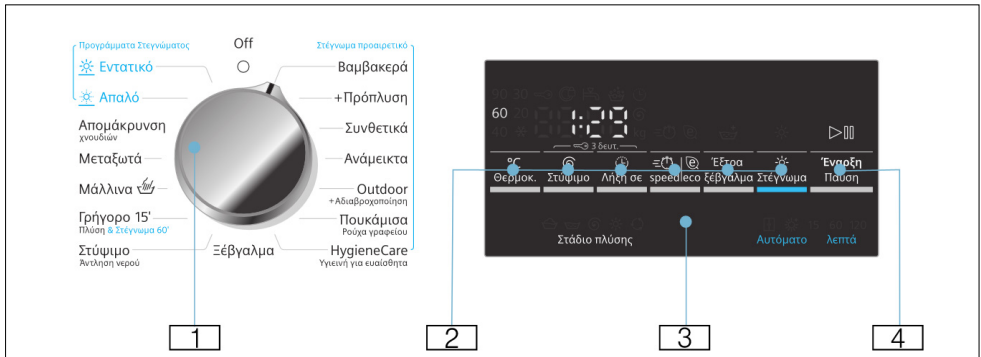







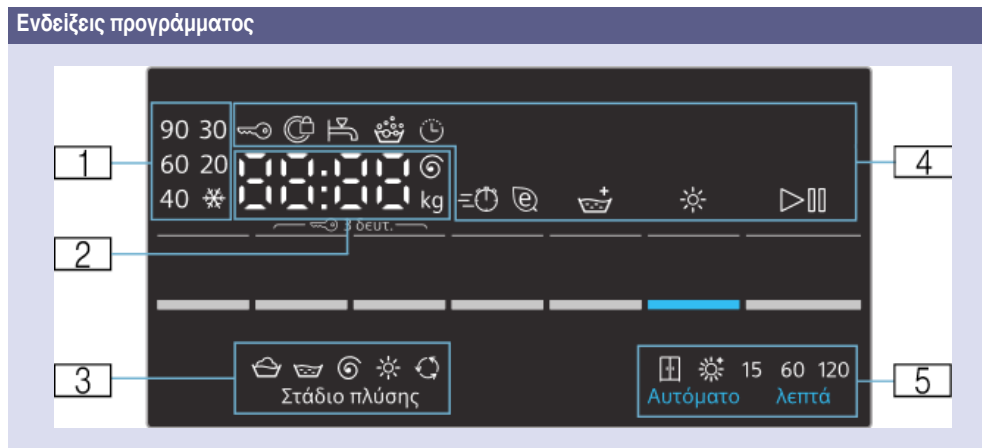







Αλλαγή των προεπιλεγμένων ρυθμίσεων για το επιλεγμένο πρόγραμμα και επιλογή πρόσθετων λειτουργιών:

- 1 Επιλέξτε ένα πρόγραμμα. Ο επιλογέας μπορεί να περιστραφεί και στις δύο κατευθύνσεις. Για την απενεργοποίηση του πλυντηρίου-στεγνωτηρίου θέστε τον επιλογέα προγράμματος στο **Off**.
- 2 Επιλέξτε τα πλήκτρα **θερμοκ. °C**, **Στύψιμο**, **Λήξη σε** και **Στέγνωμα** για την αλλαγή των προεπιλεγμένων ρυθμίσεων.
→ Σελίδα 24
Επιλέξτε τα πλήκτρα **speed/eco** και **Έξτρα Ξέβγαλμα+** για τις πρόσθετες λειτουργίες.
→ Σελίδα 26
- 3 Οθόνη ενδείξεων για πληροφορίες.
- 4 Ξεκινήστε το πρόγραμμα. Επιλέξτε το πλήκτρο **Έναρξη/Παύση** για να ξεκινήσετε, να διακόψετε (π.χ επαναφόρτωση ρούχων) και να ακυρώσετε το πρόγραμμα.
→ Σελίδα 18

Οθόνη ενδείξεων



1	Θερμοκρασία του προγράμματος πλύσης	* (κρύο) – 90 °C	Θερμοκρασία σε °C
2	Πληροφορίες προγράμματος	1:50 μμ*	Διάρκεια προγράμματος μετά την επιλογή προγράμματος σε h:min (ώρες:λεπτά)
		1 – 24 ώρες	Χρόνος Finish in (Λήξη σε) σε h (h=ώρες)
		8.0 kg*	Μέγιστο φορτίο για τα επιλεγμένα προγράμματα
		0 – 1500 Ⓞ*	Αριθμός στροφών στυψίματος σε στροφές ανά λεπτό. Εάν ο αριθμός των στροφών στυψίματος έχει επιλεγεί στο 0, όλες οι διαδικασίες στυψίματος θα ακυρωθούν και το νερό θα αντληθεί μετά τον τελικό κύκλο ξεβγάλματος.
	Κατάσταση προγράμματος:	End (Τέλος)	Τέλος του προγράμματος.
		12:00 μμ	Η διαδικασία προστασία τσαλακώματος τρέχει → Σελίδα 19
		----	Τέλος του προγράμματος με ρύθμιση του αριθμού στροφών στυψίματος -----
	Περισσότερες πληροφορίες:	E : - - *	Ένδειξη σφάλματος
		0*	Ρύθμιση του σήματος → Σελίδα 27
3	Σύμβολα διαδικασίας προγράμματος	🧺	Πλύσιμο
		🧺	Ξέβγαλμα
		🌀	Άντληση/Στύψιμο
		☀️	Στέγνωμα
		🔄	Προστασία τσαλακώματος

4 Πληροφορίες προγράμματος και σύμβολα πρόσθετων λειτουργιών	 ανάβει	Ανάβει, όταν η ασφάλεια παιδιών έχει ενεργοποιηθεί → <i>Σελίδα 17</i>
	 αναβοσβήνει	Η ασφάλεια παιδιών είναι ενεργοποιημένη και εάν ο επιλογέας προγράμματος είναι ρυθμισμένος ή τα πλήκτρα έχουν πατηθεί
	 ανάβει	Όταν η πόρτα είναι κλειδωμένη
	 αναβοσβήνει	Όταν πατήσετε το πλήκτρο Start/Reload (Έναρξη/Επιαναφόρτωση), για την εκκίνηση του προγράμματος, η πόρτα δεν είναι κλεισμένη σωστά.
	 ανάβει	Η πίεση νερού είναι πολύ χαμηλή. Αυτό παρατείνει τη διάρκεια του προγράμματος
	 αναβοσβήνει	Η βάνα του νερού δεν είναι ανοιχτή ή δεν υπάρχει πίεση νερού
		Ανάβει, όταν ανιχνευτεί πάρα πολύς αφρός, προστίθεται ένας ακόμα κύκλος ξεβγάλματος
		Ανάβει, όταν είχε επιλεγεί ο χρόνος Finish in (Λήξη σε)
Speed		Ανάβει, όταν έχει επιλεγεί η επιθυμητή πρόσθετη λειτουργία, βλέπε λεπτομέρειες → <i>Σελίδα 26</i>
eco		
Έξτρα ξεβγάλμα		
Στέγνωμα		Ανάβει, όταν η λειτουργία στεγνώματος είναι ενεργοποιημένη.
Έναρξη/Παύση		Ανάβει, όταν η συσκευή λειτουργεί, αναβοσβήνει, εάν η συσκευή είναι έτοιμη ή σταματημένη.
5 Επιλέξιμη λειτουργία στεγνώματος και χρόνος στεγνώματος		Curboard Dry (Στέγνωμα ντουλάπας) (Αυτόματο στέγνωμα)
		Extra Dry (Δυνατό στέγνωμα) (Αυτόματο στέγνωμα)
	15	15 λεπτά ψύξη τη συσκευής
	60, 120	60/120 λεπτά χρόνος στεγνώματος
* Ανάλογα με τα επιλεγμένα προγράμματα/πρόσθετες λειτουργίες.		



Ρούχα







Προετοιμασία των ρούχων για την πλύση

Ταξινόμηση των ρούχων σύμφωνα με:

Ταξινομήστε τα ρούχα σας σύμφωνα με τις οδηγίες φροντίδας και τις υποδείξεις του κατασκευαστή στις ετικέτες φροντίδας των ρούχων:

- Το είδος υφάσματος/ινών
 - Το χρώμα
- Υπόδειξη:** Τα ρούχα μπορεί να ξεβάψουν ή να μην καθαρίσουν σωστά. Πλένετε τα λευκά ρούχα ξεχωριστά από τα χρωματιστά. Πλύνετε τα νέα χρωματιστά υφάσματα την πρώτη φορά ξεχωριστά.
- Ρύπανση
 - **ελαφριά**
Καμία πρόπλυση, εάν είναι απαραίτητο, επιλέξτε την πρόσθετη λειτουργία  **Speed**.
 - **κανονική**
Επιλέξτε το πρόγραμμα με πρόπλυση. Ενδεχομένως επεξεργαστείτε προηγουμένως τους λεκέδες.
 - **δυνατή**
Φορτώστε λιγότερα ρούχα. Επιλέξτε πρόγραμμα με πρόπλυση. Ενδεχομένως επεξεργαστείτε προηγουμένως τους λεκέδες.
 - **Λεκέδες:** Απομακρύνετε/επεξεργαστείτε προηγουμένως τους λεκέδες, όσο είναι ακόμη νωποί. Πρώτα υγράνετέ τους με σαπουνάδα, μην τους τρίψετε. Μετά επιλέξτε το κατάλληλο πρόγραμμα και πλύνετε τα ρούχα. Μερικές φορές οι δύσκολοι λεκέδες μπορούν να αφαιρεθούν μόνο μετά από πολλές πλύσεις.
 - Σύμβολα στις ετικέτες φροντίδας των ρούχων

Υπόδειξη: Οι αριθμοί στα σύμβολα δείχνουν τη μέγιστη θερμοκρασία πλύσης που μπορεί να χρησιμοποιηθεί.

-  Κατάλληλα για κανονική διαδικασία πλύσης, π.χ. πρόγραμμα Cottons (Βαμβακερά)
-  Μια προσεκτική διαδικασία πλύσης είναι απαραίτητη, π.χ. πρόγραμμα Easy-care (Ευαίσθητα)
-  Μια ιδιαίτερα προσεκτική διαδικασία πλύσης είναι απαραίτητη, π.χ. πρόγραμμα Delicate/Silk (Ευαίσθητα/Μεταξωτά)
-  Κατάλληλα για πλύση με το χέρι, π.χ.  πρόγραμμα Wool (Μάλλινα)
-  Δεν πλένονται στο πλυντήριο ρούχων.

Προστασία των ρούχων και του πλυντηρίου-στεγνωτηρίου σας:

Προσοχή!

Ζημιά στη συσκευή / στα υφάσματα

Εξωτερικά αντικείμενα (π.χ. κέρματα, συνδετήρες χαρτιών, βελόνες, καρφιά) μπορεί να προξενήσουν ζημιά στα ρούχα ή σε εξαρτήματα του πλυντηρίου-στεγνωτηρίου.

Όταν προετοιμάζετε τα ρούχα σας, πρέπει να προσέξετε τις ακόλουθες οδηγίες:

- Ακολουθείτε πάντοτε τις οδηγίες του κατασκευαστή, όταν προσθέτετε όλα τα απορρυπαντικά, τα βοηθητικά μέσα καθαρισμού, τα μέσα φοντίδας και τα μέσα καθαρισμού.
- Μην υπερβαίνετε το μέγιστο φορτίο. Η υπερπλήρωση θα επηρεάσει το αποτέλεσμα πλύσης.
- Κρατήστε τα απορρυπαντικά και τα μέσα καθαρισμού για την προεπεξεργασία των ρούχων (π.χ. καθαριστικό λεκέδων, σπρέι πρόπλυσης, κ.α.) μακριά από τις επιφάνειες του πλυντηρίου-στεγνωτηρίου. Χρησιμοποιώντας ένα υγρό πανί, απομακρύνετε αμέσως όλα τα υπολείμματα σπρέι και άλλα τυχόν υπολείμματα/σταγονίδια.

- Αδειάστε τις τσέπες. Αφαιρέστε όλα τα ξένα αντικείμενα.

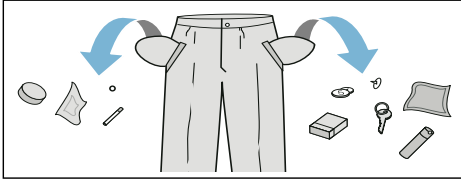

- Αφαιρέστε τα μεταλλικά αντικείμενα (συνδετήρες χαρτιού, κτλ.).
- Γυρίστε τα παντελόνια, τα πλεκτά και τα ρούχα με ειδική ύφανση, π.χ. φόρμες γυμναστικής, μπλουζάκια ή φούτερ από την ανάποδη μεριά.
- Βεβαιωθείτε ότι οι στηθόδεσμοι με μπαλάνες πλένονται στο πλυντήριο.
- Πλύνετε τα λεπτά/ευπαθή σε ένα δίχτυ ή μια σακούλα (κάλτσες, στηθόδεσμοι με μπαλάνες κτλ.).
- Κλείστε τα φερμουάρ, κουμπώστε τα καλύμματα.
- Βουρτσίστε την άμμο από τις τσέπες και τα ρεβέρ.
- Αφαιρέστε τα πιαστράκια από τις κουρτίνες ή βάλτε τα μέσα σ' ένα δίχτυ/σακούλα.

Προετοιμασία των ρούχων για το στέγνωμα

Υπόδειξη: Για να εξασφαλίσετε ένα ομοιόμορφο αποτέλεσμα στεγνώματος, ταξινομήστε τα ρούχα ανάλογα με:

- Το είδος του υφάσματος
- Το πρόγραμμα στεγνώματος
- Τα σύμβολα φροντίδας, τα οποία υπάρχουν στις ετικέτες φροντίδας των ρούχων.

Στεγνώνετε μόνο ρούχα που φέρουν την ετικέτα "Κατάλληλα για στεγνωτήριο" ή τα οποία έχουν τα ακόλουθα σύμβολα φροντίδας:

- ☑ = Στέγνωμα σε κανονική θερμοκρασία (☼ **Εντατικό**)
- ☐ = Στέγνωμα σε χαμηλή θερμοκρασία (☼ **Απαλό**)

Για τα ακόλουθα υφάσματα δεν πρέπει να χρησιμοποιείται η λειτουργία στεγνώματος:

- ☒ = Σύμβολο φροντίδας "Μην το στεγνώνετε"
- Μάλλινα υφάσματα ή υφάσματα που εμπεριέχουν μαλλί.
- Ευαίσθητα (μεταξωτά, συνθετικές κουρτίνες).
- Υφάσματα, τα οποία εμπεριέχουν αφρώδες καουτσούκ ή παρόμοια υλικά.
- Υφάσματα, τα οποία είναι επεξεργασμένα με εύφλεκτα υγρά, π.χ. με καθαριστικό λεκέδων, πετρελαϊκός αιθέρας, διαλύτες. Κίνδυνος έκρηξης
- Υφάσματα, τα οποία εμπεριέχουν ακόμη σπρέι μαλλιών ή παρόμοιες ουσίες.

Υποδείξεις

- Πριν το στέγνωμα τα υφάσματα που πλένονται στο χέρι πρέπει να στυφτούν με τον κατάλληλο αριθμό στροφών στυψίματος.
- Πριν το στέγνωμα, στύψτε τα ρούχα με τον κατάλληλο αριθμό στροφών. Συνιστάται ένας αριθμός στροφών στυψίματος πάνω από 1.000 στροφές ανά λεπτό για βαμβακερά, πάνω από 800 στροφές ανά λεπτό για ευαίσθητα υφάσματα.
- Μη σιδερώνετε τα πλυμένα ρούχα αμέσως μετά το στέγνωμα. Συνιστάται να γυρίσουν πρώτα τα ρούχα, για την ομοιόμορφη κατανομή της υπόλοιπης υγρασίας.
- Για να εξασφαλιστεί μια καλή απόδοση στεγνώματος τα παπλώματα, τα φροτέ και τα άλλα μεγάλα υφάσματα πρέπει να στεγνώνουν ξεχωριστά. Μη στεγνώνετε περισσότερα από 5 φροτέ υφάσματα (ή 4 kg).
- Μην υπερβαίνετε το μέγιστο φορτίο.



Χειρισμός της συσκευής

Προετοιμασία του πλυντηρίου-στεγνωτηρίου

Το πλυντήριο-στεγνωτήριο έχει ελεγχθεί πριν την παράδοση. Για την απομάκρυνση του υπολοίπου νερού από τη διαδικασία δοκιμής, ο πρώτος κύκλος πλύσης πρέπει να λάβει χώρα χωρίς ρούχα, χρησιμοποιώντας το πρόγραμμα **Απομάκρυνση χνουδιών**.

Πριν την πλύση/στέγνωμα για πρώτη φορά

Υπόδειξη:

- Μη θέσετε ποτέ σε λειτουργία ένα χαλασμένο πλυντήριο-στεγνωτήριο!
- Ενημερώστε το σέρβις πελατών! → Σελίδα 35

1. Βάλτε το φιλς στην πρίζα.
2. Ανοίξτε τη βάνα του νερού.
Η τεχνολογία συμπίκνωσης του νερού για το στέγνωμα απαιτεί να έχετε ανοιχτή τη συνδεδεμένη βάνα του νερού στη διάρκεια του στεγνώματος, διαφορετικά δεν θα είναι διασφαλισμένο το κατάλληλο στέγνωμα.

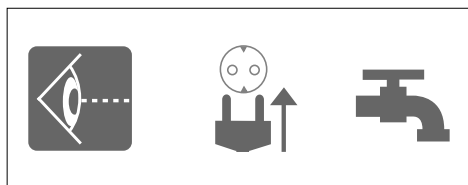

3. Ανοίξτε την πόρτα.

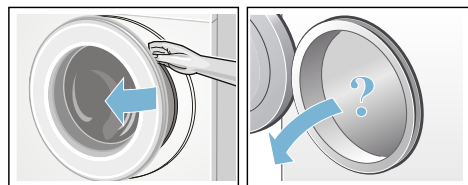

Επιλογή προγράμματος/ Ενεργοποίηση της συσκευής

Υπόδειξη:

Εάν έχετε ενεργοποιημένη την ασφάλεια παιδιών, πρέπει να την απενεργοποιήσετε, προτού να μπορείτε να ρυθμίσετε ένα πρόγραμμα.

- Επιλέξτε το επιθυμητό πρόγραμμα με τον επιλογέα προγράμματος. Ο επιλογέας μπορεί να περιστραφεί και στις δύο κατευθύνσεις. Το πλυντήριο-στεγνωτήριο είναι ενεργοποιημένο.

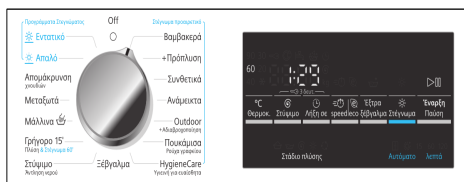

Οι ακόλουθες ενδείξεις εμφανίζονται συνεχώς στην οθόνη ενδείξεων για το επιλεγμένο πρόγραμμα:

- η διάρκεια του προγράμματος,
- η τρέχουσα θερμοκρασία,
- το μέγιστο φορτίο (όταν η πόρτα είναι ανοιχτή).

Ρύθμιση του προγράμματος πλύσης

Μπορείτε να χρησιμοποιήσετε τις εμφανιζόμενες προεπιλεγμένες ρυθμίσεις ή να προσαρμόσετε το επιλεγμένο πρόγραμμα ιδανικά στα ρούχα, αλλάζοντας τις προεπιλεγμένες ρυθμίσεις ή επιλέγοντας πρόσθετες λειτουργίες. Οι επιλέξιμες ρυθμίσεις και πρόσθετες λειτουργίες εξαρτώνται από το επιλεγμένο πρόγραμμα πλύσης/στεγνώματος.

Επισκόπηση προγραμμάτων → Σελίδα 20

Υποδείξεις

- Οι επιλογές (μενού) μπορεί να επιλεγούν, να ακρωθούν ή να αλλάξουν ανάλογα με την πρόοδο του προγράμματος.
- Τα πλήκτρα είναι ευαίσθητα, αρκεί μόνο ένα ελαφρό άγγιγμα. Εάν το πλήκτρο **θερμοκ. °C**, **☼** Στύψιμο, **☼** Λήξη σε είναι πατημένο, οι επιλογές ρύθμισης κυλίνουνται αυτόματα (scroll through).

Αλλαγή των προεπιλεγμένων ρυθμίσεων ενός προγράμματος πλύσης π.χ. της θερμοκρασίας πλύσης:

- Αγγίξτε το πλήκτρο **θερμοκ. °C**, για να ρυθμίσετε την επιθυμητή θερμοκρασία πλύσης.

**Αλλαγή των πρόσθετων λειτουργιών ενός προγράμματος πλύσης, π.χ. επιλέξτε **speed**:**

Αγγίξτε το πλήκτρο **speed**/**eco** μέχρι να ανάψει η ενδεικτική λυχνία **speed**.

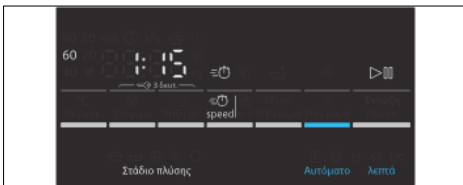
**Υπόδειξη:**

Μετά την αλλαγή των προεπιλεγμένων ρυθμίσεων του προγράμματος και/ή των πρόσθετων λειτουργιών, η διάρκεια του προγράμματος μπορεί να αλλάξει.

Ρύθμιση του προγράμματος στεγνώματος**Υπόδειξη:**

Εάν έχει επιλεγεί ένα εξατομικευμένο πρόγραμμα στεγνώματος ή πλύση και στέγνωμα χωρίς διακοπή, μπορείτε να αλλάξετε τις προεπιλεγμένες ρυθμίσεις για το πρόγραμμα στεγνώματος, εφόσον απαιτείται.

Επισκόπηση προγραμμάτων → *Σελίδα 20*

Αλλαγή των προεπιλεγμένων ρυθμίσεων ενός προγράμματος στεγνώματος:

- Αγγίξτε το πλήκτρο **☼** **Στέγνωμα**, για να ρυθμίσετε την επιθυμητή λειτουργία στεγνώματος ή το χρόνο στεγνώματος (μόνο για ένα εξατομικευμένο πρόγραμμα στεγνώματος).

**Υπόδειξη:**

Μετά την αλλαγή των προεπιλεγμένων ρυθμίσεων του προγράμματος στεγνώματος, η διάρκεια του προγράμματος μπορεί να αλλάξει.

Φόρτωμα των ρούχων

Προειδοποίηση

Θανατηφόρος κίνδυνος!

Τα κομμάτια των ρούχων που έχουν προηγουμένως επεξεργαστεί με απορρυπαντικά με βάση διαλύτη, π.χ. καθαριστικό λεκέδων/πετρελαϊκός αιθέρας, μπορεί να προκαλέσουν μια έκρηξη, εάν τοποθετηθούν στο πλυντήριο-στεγνωτήριο.

Προηγουμένως ξεπλένετε τα κομμάτια των ρούχων καλά με το χέρι.

Υποδείξεις

- Ανακατεύετε τα μεγάλα και τα μικρά κομμάτια ρούχων. Τα τεμάχια ρούχων διαφορετικού μεγέθους κατανέμονται τα ίδια καλύτερα κατά τη διάρκεια της λειτουργίας συψίματος. Ξεχωριστά τεμάχια ρούχων μπορεί να προκαλέσουν μια ανομοιόμορφη κατανομή του φορτίου.
 - Προσέξτε το υποδεικνυόμενο μέγιστο φορτίο. Η υπερπλήρωση επηρεάζει αρνητικά το αποτέλεσμα της πλύσης και ευνοεί το τσαλάκωμα.
1. Ξεδιπλώστε τα προταξινομημένα τεμάχια ρούχων και τοποθετήστε τα στον κάδο.
 2. Βεβαιωθείτε, ότι δε βρίσκεται κανένα τεμάχιο ρούχων μαγκωμένο ανάμεσα στην πόρτα και στο λάστιχο στεγανοποίησης.

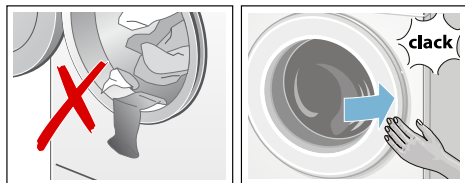

3. Κλείστε την πόρτα.

Υπόδειξη: Η ενδεικτική λυχνία στο πλήκτρο  **Έναρξη/Πάυση** αναβοσβήνει και οι προεπιλεγμένες ρυθμίσεις του προγράμματος εμφανίζονται συνεχώς στην οθόνη ενδείξεων. Στις προεπιλεγμένες ρυθμίσεις μπορεί να γίνουν αλλαγές.

Δοσομέτρηση και προσθήκη απορρυπαντικού και μέσου φροντίδας

Προσοχή!

Βλάβη στη συσκευή

Τα απορρυπαντικά και τα μέσα καθαρισμού για την προεπεξεργασία των ρούχων (π.χ. καθαριστικό λεκέδων, σπρέι πρόπλυση, κ.α.) μπορεί να προκαλέσουν ζημιά στις επιφάνειες του πλυντηρίου-στεγνωτηρίου.

Κρατήστε αυτά τα μέσα μακριά από τις επιφάνειες του πλυντηρίου-στεγνωτηρίου. Χρησιμοποιώντας ένα υγρό πανί, απομακρύνετε αμέσως όλα τα υπολείμματα σπρέι και άλλα τυχόν υπολείμματα/σταγονίδια.

Δοσομέτρηση

Ρυθμίστε τη δόση των απορρυπαντικών και μέσων φροντίδας σύμφωνα με:

- τη σκληρότητα του νερού (ρωτήστε την εταιρεία ύδρευσης),
- τις προδιαγραφές του κατασκευαστή στη συσκευασία,
- την ποσότητα των ρούχων,
- τη ρύπανση.

Πλήρωση των θαλάμων

1. Τραβήξτε έξω τη θήκη απορρυπαντικού.

Προειδοποίηση

Ερεθισμός των ματιών/του δέρματος!

Όταν η θήκη του απορρυπαντικού είναι ανοιχτή, ενώ η συσκευή λειτουργεί, μπορεί να χυθεί απορρυπαντικό/μέσο φροντίδας.

Ανοίξτε τη θήκη προσεκτικά.

Εάν το απορρυπαντικό/μέσο φροντίδας έρθει σε επαφή με τα μάτια ή το δέρμα σας, ξεπλυθείτε καλά.

Σε περίπτωση κατάποσης, ζητήστε ιατρική συμβουλή.

2. Προσθέστε απορρυπαντικό και/ή μέσο περιποίησης των ρούχων.

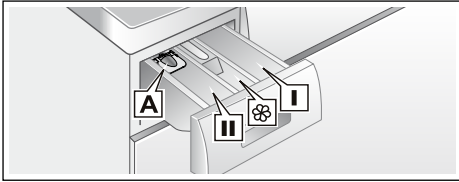

- Θάλαμος I Απορρυπαντικό για πρόπλυση.
 Θάλαμος ☼ Μαλακτικό, κόλλα. Μην υπερβείτε το μέγιστο φορτίο.
 Θάλαμος II Απορρυπαντικό για κύριαπλύση, αποσκληρυντικό νερού, λευκαντικά, καθαριστικό λεκέδων.
 Θάλαμος A Για δοσολογία υγρού απορρυπαντικού.

Υποδείξεις

- Ακολουθείτε πάντοτε τις οδηγίες του κατασκευαστή, όταν προσθέτετε όλα τα απορρυπαντικά, τα βοηθητικά μέσα καθαρισμού, τα μέσα φροντίδας και τα μέσα καθαρισμού.
- Αραιώνετε τα παχύρρευστα μαλακτικά και τα μέσα φορμαρίσματος με νερό. Αυτό εμποδίζει το φράξιμο.
- Προσέχετε κατά το άνοιγμα της θήκης του απορρυπαντικού, ενώ η συσκευή είναι σε λειτουργία.
- Όταν έχει επιλεγεί ένα εξατομικευμένο πρόγραμμα στεγνώματος, μην προσθέσετε απορρυπαντικό και/ή μέσο φροντίδας στη συσκευή.

Μεζούρα* για υγρό απορρυπαντικό

*ανάλογα με το μοντέλο

Τοποθέτηση της μεζούρας για τη μέτρηση της σωστής ποσότητας του υγρού απορρυπαντικού:

1. Τραβήξτε έξω τη θήκη απορρυπαντικού. Πιέστε προς τα κάτω το ένθετο και αφαιρέστε εντελώς τη θήκη.
2. Σπρώξτε τη μεζούρα προς τα εμπρός, διπλώστε την προς τα κάτω και κουμπώστε την στη θέση της.
3. Επανατοποθετήστε τη θήκη.

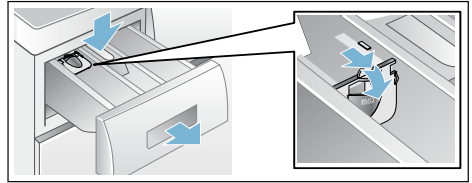

Υπόδειξη: Μη χρησιμοποιείτε τη μεζούρα για απορρυπαντικά σε μορφή τζελ και σκόνη πλύσης ή για προγράμματα με πρόπλυση ή όταν έχει επιλεγεί χρόνος "Finish in" (Λήξη σε).

Μοντέλα χωρίς μια πρόσθετη μεζούρα, προσθέστε το υγρό απορρυπαντικό σε κατάλληλο σκεύος και τοποθετήστε το μέσα στον κάδο.

Έναρξη του προγράμματος

Αγγίξτε το πλήκτρο ▷⏸ **Έναρξη/Παύση**. Η ενδεικτική λυχνία είναι αναμμένη και το πρόγραμμα ξεκινά.

Υπόδειξη: Εάν θέλετε να ασφαλίσετε το πρόγραμμα για την αποφυγή αθέλητης ρύθμισης, επιλέξτε την ασφάλεια παιδιών.

Η οθόνη ενδείξεων δείχνει το χρόνο Finish in (Λήξη σε), κατά τη διάρκεια που το πρόγραμμα τρέχει ή τα σύμβολα της διάρκειας προγράμματος και της πρόδου προγράμματος, όταν ξεκινήσει το πρόγραμμα πλύσης.



Οθόνη ενδείξεων → Σελίδα 10

Ασφάλεια παιδιών

Μπορείτε να ασφαλίσετε το πλυντήριο-στεγνωτήριο, για την αποφυγή μιας αθέλητης αλλαγής των ρυθμισμένων λειτουργιών. Γι' αυτό μετά την έναρξη του προγράμματος ενεργοποιήστε την ασφάλεια παιδιών.

Ενεργοποίηση/απενεργοποίηση: Αγγίξτε και κρατήστε πατημένα τα πλήκτρα ⓄΣτύψιμο και ⓄΛήξη σε για περίπου 3 δευτερόλεπτα. Το σύμβολο ⚡ εμφανίζεται στην οθόνη. Εάν το σήμα του

πλήκτρο είναι ενεργοποιημένο, ηχεί ένα ακουστικό σήμα.

-  ανάβει: Η ασφάλεια παιδιών είναι ενεργοποιημένη.
-  αναβοσβήνει: Η ασφάλεια παιδιών είναι ενεργοποιημένη και ο επιλογέας προγράμματος έχει ρυθμιστεί. Για να αποφευχθεί το αναβόσβημα του συμβόλου , επαναφέρετε τον επιλογέα προγράμματος στο αρχικό πρόγραμμα. Το σύμβολο ανάβει ξανά.

Υπόδειξη:



Η ασφάλεια παιδιών μπορεί να παραμένει ενεργοποιημένη, ώσπου να ξεκινήσει το επόμενο πρόγραμμα, δηλαδή μετά την απενεργοποίηση του πλυντηρίου-στεγνωτηρίου. Εάν αυτό συμβαίνει, απενεργοποιήστε την ασφάλεια παιδιών προτού ξεκινήσει το πρόγραμμα και εφόσον απαιτείται, επανενεργοποιήστε την αφού πρώτα ξεκινήσει το πρόγραμμα.

Επαναφόρτωση των ρούχων

Όταν το πρόγραμμα έχει ξεκινήσει, τα ρούχα μπορεί να επαναφορτωθούν ή να αφαιρεθούν, όπως απαιτείται.

Αγγίξτε το πλήκτρο  **Έναρξη/Παύση**. Το πλυντήριο-στεγνωτήριο ελέγχει κατά πόσον είναι δυνατή η επαναφόρτωση.



Υποδείξεις

- Εάν υπάρχει μια υψηλή στάθμη νερού, υψηλή θερμοκρασία ή εάν ο κάδος περιστρέφεται, η πόρτα παραμένει κλειδωμένη για λόγους ασφαλείας και η επαναφόρτωση δεν είναι δυνατή. Εάν στην οθόνη ενδείξεων εμφανίζεται το ακόλουθο:
 είναι αναμμένο → Η επαναφόρτωση δεν είναι δυνατή. Για να συνεχίσετε το πρόγραμμα, πατήστε το πλήκτρο  **Έναρξη/Παύση**.
- Μην ανοίξετε την πόρτα, μέχρι να σβήσει το σύμβολο κλειδώματος της πόρτας .
- Μην αφήνετε την πόρτα ανοιχτή για ένα μεγαλύτερο χρονικό διάστημα – θα μπορούσε να χυθεί νερό από τα ρούχα.

- Η λειτουργία επαναφόρτωσης δεν μπορεί να ενεργοποιηθεί κατά τη διάρκεια της φάσης στεγνώματος.



Αλλαγή προγράμματος

Εάν κατά λάθος ξεκινήσετε το λάθος πρόγραμμα, μπορείτε να αλλάξετε το πρόγραμμα ως ακολούθως:



1. Επιλέξτε  **Έναρξη/Παύση**.
2. Επιλέξτε άλλο πρόγραμμα. Εφόσον απαιτείται ρυθμίστε τις προεπιλεγμένες ρυθμίσεις και/ή επιλέξτε πρόσθετες λειτουργίες.
3. Επιλέξτε  **Έναρξη/Παύση**. Το νέο πρόγραμμα ξεκινά από την αρχή.

Διακοπή ή τέλος του προγράμματος





Για προγράμματα πλύσης με υψηλή θερμοκρασία:

1. Αγγίξτε το πλήκτρο  **Έναρξη/Παύση**.
2. Για να κρυώσουν τα ρούχα: επιλέξτε **Ξέβγαλμα**.
3. Αγγίξτε το πλήκτρο  **Έναρξη/Παύση**.

Για προγράμματα πλύσης με χαμηλή θερμοκρασία:

1. Αγγίξτε το πλήκτρο  **Έναρξη/Παύση**.
2. Επιλέξτε **Στύψιμο/Αντληση νερού**.
3. Αγγίξτε το πλήκτρο  **Έναρξη/Παύση**.

Για προγράμματα στεγνώματος:

1. Επιλέξτε **ΕΝΤΑΤΙΚΟ**  ή **Απαλό** .
2. Αγγίξτε το πλήκτρο  **Στέγνωμα** και ρυθμίστε το χρόνο στεγνώματος στα 15 λεπτά.
3. Αγγίξτε το πλήκτρο  **Έναρξη/Παύση**.

Τέλος του προγράμματος

Στην οθόνη εμφανίζεται **Τέλος** ή ---- (**Σταμάτημα στο ξέβγαλμα** = χωρίς τελική άντληση/τελικό στύψιμο) και ηχηά ένα ακουστικό σήμα.

Ρύθμιση του σήματος → Σελίδα 27

Εάν είχε επιλεγεί ---- (**Σταμάτημα στο ξέβγαλμα** = χωρίς τελική άντληση/τελικό στύψιμο), πατήστε το πλήκτρο ▷ **Έναρξη/Παύση**, για να ξεκινήσετε την τελική άντληση/τελικό στύψιμο.

Υποδείξεις

- Το πρόγραμμα συνεχίζει με την άντληση του νερού και το στύψιμο των ρούχων (ο στάνταρ αριθμός στροφών στυψίματος μπορεί να αλλάξει εκ των προτέρων).
- Εάν πρέπει μόνο να αντληθεί το νερό, περίπου 1 λεπτό μετά το ξεκίνημα του προγράμματος, αγγίξτε το πλήκτρο ▷ **Έναρξη/Παύση**, προτού ξεκινήσει η λειτουργία στυψίματος. Το πρόγραμμα έχει διακοπεί και η κλειδαριά της πόρτας είναι ελευθερωμένη. Τα ρούχα μπορεί να αφαιρεθούν.
- Εάν στην οθόνη αναβοσβήνει **Καυτό** προτού τελειώσει το πρόγραμμα στεγνώματος, η θερμοκρασία στον κάδο είναι υψηλή. Το πρόγραμμα για την ψύξη του κάδου εκτελέστε, μέχρι να πέσει η θερμοκρασία στον κάδο.
- Η διαδικασία της προστασίας τσαλακώματος ξεκινά, μετά τη λήξη της διαδικασίας στεγνώματος, για να αποφευχθεί το τσαλακώμα των ρούχων, εάν δεν πάρετε εγκαίρως τα ρούχα. Η διαδικασία διαρκεί περίπου 30 λεπτά. Στην ένδειξη της ώρας θα εμφανιστεί **0:00** και το σύμβολο  θα εμφανιστεί ως το σύμβολο κατάστασης. Μπορείτε να πατήσετε ένα οποιοδήποτε πλήκτρο ή να γυρίσετε τον επιλογέα προγράμματος, σε μια άλλη θέση για να τερματίσετε αυτή τη διαδικασία, μετά θα απασφαλιστεί η πόρτα και τα ρούχα μπορεί να αφαιρεθούν.

Μετά την πλύση/στέγνωμα

1. Ανοίξτε την πόρτα και αφαιρέστε τα ρούχα.
2. Γυρίστε τον επιλογέα προγράμματος στο **Off**. Η συσκευή είναι απενεργοποιημένη.
3. Κλείστε τη βρύση του νερού. **Δε χρειάζεται σε μοντέλα με Aqua-Stop.**

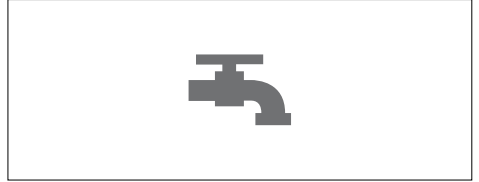

4. Αποσυνδέστε το φιλ από την πρίζα.

Υποδείξεις

- Μην ξεχάσετε κομμάτια ρούχων μέσα στον κάδο. Αυτά θα μπορούσαν να "μπουν" στην επόμενη πλύση ή να βιάσουν κάποιο άλλο ρούχο.
- Αφαιρέστε ενδεχομένως υπάρχοντα ξένα σώματα από τον κάδο και το λάστιχο στεγανοποίησης – κίνδυνος σκουριάς.

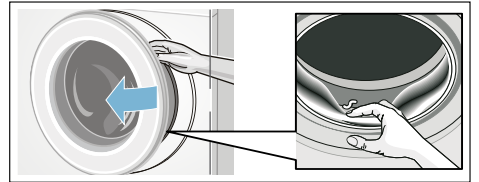



















- Αφήστε τη θήκη του απορρυπαντικού και την πόρτα ανοιχτή έτσι, ώστε να μπορεί να εξατμιστεί το υπόλοιπο νερό.
- Απομακρύνετε πάντοτε τα ρούχα.
- Περιμένετε πάντοτε τη λήξη του προγράμματος, γιατί διαφορετικά η συσκευή θα μπορούσε να είναι ακόμα κλειδωμένη. Μετά ενεργοποιήστε τη συσκευή και περιμένετε για το ξεκλείδωμα της συσκευής.
- Όταν στο τέλος του προγράμματος σβήσει η οθόνη ενδείξεων, η λειτουργία εξοικονόμησης ενέργειας είναι ενεργοποιημένη. Για να ενεργοποιήσετε την οθόνη ξανά, πατήστε ένα οποιοδήποτε πλήκτρο.

Επισκόπηση προγραμμάτων

Πρόγραμμα στον επιλογέα προγράμματος

Πρόγραμμα/Είδος ρούχων	Επιλογές/Πληροφορίες
<p>Όνομα του προγράμματος Σύντομη επεξήγηση του προγράμματος και για ποια υφάσματα είναι κατάλληλο.</p>	<p>μέγιστο φορτίο σύμφωνα με το πρότυπο EN50229. μέγιστο φορτίο για πλύση/ μέγιστο φορτίο για στέγνωμα επιλέξιμη θερμοκρασία σε °C επιλέξιμος αριθμός στροφών στιψίματος σε στροφές/λεπτό δυνατές πρόσθετες λειτουργίες για πλύση δυνατές πρόσθετες λειτουργίες για στέγνωμα</p>
<p>Βαμβακερά Ανθεκτικά υφάσματα, ανθεκτικά στη θερμότητα υφάσματα, βαμβακερά ή λινά. Υπόδειξη: * Μειωμένο φορτίο για  πρόσθετες λειτουργίες.</p>	<p>μέγ. 8(5)* kg/5 kg  (κρύο) - 90 °C -----, 400 - 1500 στροφές/λεπτό , ,  , </p>
<p>+ Πρόπλυση Πρόγραμμα υψηλής κατανάλωσης ενέργειας για πολύ λερωμένα ανθεκτικά υφάσματα, βαμβακερά ή λινά. Υπόδειξη: * Μειωμένο φορτίο για  πρόσθετες λειτουργίες.</p>	<p>μέγ. 8(5)* kg/5 kg  (κρύο) - 90 °C -----, 400 - 1500 στροφές/λεπτό , ,  , </p>
<p>Συνθετικά Υφάσματα από συνθετικά υλικά ή ασπρόρουχα.</p>	<p>μέγ. 4,0 kg/2,5 kg  (κρύο) - 60 °C -----, 0 - 1200 στροφές/λεπτό , ,  , </p>
<p>Ανάμεικτα Ανάμεικτο φορτίο αποτελούμενο από υφάσματα από βαμβάκι και συνθετικές ίνες.</p>	<p>μέγ. 4,0 kg/2,5 kg  (κρύο) - 40 °C -----, 0 - 1500 στροφές/λεπτό , ,  , </p>

Πρόγραμμα/Είδος ρούχων	Επιλογές/Πληροφορίες
Outdoor + Αδιαβροχοποίηση Ρούχα αδιάβροχα και εξωτερικής χρήσης με επικάλυψη μεμβράνης και ανθεκτικά στο νερό υφάσματα.	μέγ. 1 kg/1 kg ❄️ (κρύο) – 40 °C 0 – 800 στροφές/λεπτό ☹️, ☹️, ☹️ ☹️
Πουκάμισα / Ρούχα γραφείου Κατάλληλο για πουκάμισα/μπλούζες βαμβακερά, λινά, από συνθετικές ίνες ή ασπρόρουχα.	μέγ. 2,0 kg/2,0 kg ❄️ (κρύο) – 60 °C -----, 0 – 800 στροφές/λεπτό ☹️, ☹️, ☹️ ☹️
HygieneCare /Υγιεινή για ευαίσθητα Ένα καινοτομικό πρόγραμμα, προεπεξεργασίας των στεγνών ρούχων με καυτό αέρα (μέχρι και 70 °C), για αυξημένες απαιτήσεις υγιεινής, ακολουθούμενο από έναν κύκλο πλύσης χαμηλής θερμοκρασίας. Επιτυγχάνει τόσο υγιεινό αποτέλεσμα όσο και φροντίδα των υφασμάτων. Κατάλληλο για τα περισσότερα μη ευαίσθητα υφάσματα.	μέγ. 4 kg/4 kg ❄️ (κρύο) – 30 °C -----, 0 – 1500 στροφές/λεπτό ☹️, ☹️, ☹️ ☹️, ❄️
Ξέβγαλμα Πλενόμενα υφάσματα, πρόσθετο ξέβγαλμα με στύψιμο.	- /μέγ. 5 kg - -----, 0 – 1500 στροφές/λεπτό ☹️ ☹️
Στύψιμο / Αντληση νερού Ξεχωριστό πρόγραμμα στυψίματος με επιλέξιμο αριθμό στροφών στυψίματος. Για την επιλογή του προγράμματος Αντληση νερού , θέστε τον αριθμό των στροφών στυψίματος στο 0 .	- /μέγ. 5 kg - 0 – 1500 στροφές/λεπτό - ☹️
Γρήγορο 15' /πλύση & Στέγνωμα 60' Για μικρή ποσότητα (≤1 kg) από ελαφρά λερωμένα βαμβακερά, λινά, συνθετικά ρούχα ή ασπρόρουχα. Περίπου 15 λεπτά για πλύση. Εάν έχει επιλεγεί η λειτουργία στεγνώματος, ακολουθεί μια άλλη διαδικασία στεγνώματος περίπου 45 λεπτά.	μέγ. 2 kg/1 kg ❄️ (κρύο) – 40 °C -----, 0 – 1200 στροφές/λεπτό - ☹️

Πρόγραμμα/Είδος ρούχων	Επιλογές/Πληροφορίες
<p>Μάλλινα </p> <p>Για μάλλινα ή πλούσια σε μαλλί υφάσματα, πλενόμενα στο χέρι και στο πλυντήριο, ιδιαίτερα απαλό πρόγραμμα πλύσης για την αποφυγή συρρίκνωσης των ρούχων, με μεγαλύτερες διακοπές προγράμματος (μούλιασμα των ρούχων στη σαπουνάδα).</p> <p>Υπόδειξη:</p> <ul style="list-style-type: none"> ■ Το μαλλί είναι ζωικής προέλευσης, π.χ.: ανγκόρα, αλπακά, λάμα, πρόβατα. ■ Χρησιμοποιήστε ένα απορρυπαντικό κατάλληλο για μάλλινα που πλένονται στο πλυντήριο ρούχων. 	<p>μέγ. 2 kg</p> <p> (κρύο) – 40 °C</p> <p>-----, 0 – 800 στροφές/λεπτο</p> <p>–</p> <p>–</p>
<p>Μεταξωτά</p> <p>Για ευαίσθητα, πλενόμενα υφάσματα, π.χ. μεταξωτά, σατέν, συνθετικά ή ασπρόρουχα.</p> <p>Υπόδειξη:</p> <p>Χρησιμοποιήστε ένα απορρυπαντικό κατάλληλο για ευαίσθητα ή μεταξωτά υφάσματα που πλένονται στο πλυντήριο ρούχων.</p>	<p>μέγ. 2 kg</p> <p> (κρύο) – 40 °C</p> <p>-----, 0 – 800 στροφές/λεπτο</p> <p>  </p> <p>–</p>
<p>Απομάκρυνση χνουδιών</p> <p>Ειδικό πρόγραμμα για υγιεινή του κάδου ή αφαίρεση των χνουδιών.</p> <p>90 °C = αντιβακτηριακό πρόγραμμα, μη χρησιμοποιείτε απορρυπαντικό.</p> <p>40 °C = αντιβακτηριακό πρόγραμμα, ειδικό απορρυπαντικό καθαρισμού κάδου μπορεί να χρησιμοποιηθεί.</p> <p> (κρύο) = πρόγραμμα ξεβγάλματος για την απομάκρυνση των χνουδιών, που έχουν συγκεντρωθεί στον κάδο του πλυντηρίου κατά τη διάρκεια της φάσης στεγνώματος.</p>	<p>0</p> <p> (κρύο), 40, 90 °C</p> <p>1200 στροφές/λεπτό</p> <p>–</p> <p>–</p>
<p>Απαλό </p> <p>Ξεχωριστό πρόγραμμα απαλού στεγνώματος για στέγνωμα ρούχων με χαμηλότερη θερμοκρασία, - επιλέγοντας  για την επίτευξη αυτόματα ενός αποτελέσματος στεγνώματος ντουλάπας, - επιλέγοντας  για την επίτευξη αυτόματα ενός αποτελέσματος δυνατού στεγνώματος, - μπορεί να οριστεί ένας χρόνος στεγνώματος από 15, 60 και 120 λεπτά.</p> <p>Υπόδειξη:</p> <p>** Τα 15 λεπτά χρόνου στεγνώματος είναι για να κρυώσουν τα ρούχα και η συσκευή μετά τη διαδικασία στεγνώματος.</p>	<p>μέγ. 2,5 kg</p> <p>–</p> <p>–</p> <p>–</p> <p>  Time dry (Χρόνος στεγνώματος)**</p>
<p>Εντατικό </p> <p>Ξεχωριστό πρόγραμμα κανονικού στεγνώματος για στέγνωμα ρούχων με υψηλότερη θερμοκρασία, - επιλέγοντας  για την επίτευξη αυτόματα ενός αποτελέσματος στεγνώματος ντουλάπας, - επιλέγοντας  για την επίτευξη αυτόματα ενός αποτελέσματος δυνατού στεγνώματος, - μπορεί να οριστεί ένας χρόνος στεγνώματος από 15, 60 και 120 λεπτά.</p> <p>Υπόδειξη:</p> <p>** Τα 15 λεπτά χρόνου στεγνώματος είναι για να κρυώσουν τα ρούχα και η συσκευή μετά τη διαδικασία στεγνώματος.</p>	<p>μέγ. 5 kg</p> <p>–</p> <p>–</p> <p>–</p> <p>  Time dry (Χρόνος στεγνώματος)**</p>

Πίνακας στεγνώματος

Είδος φορτίου	Συνιστώμενο πρόγραμμα στεγνώματος	Φορτίο στεγνώματος (kg)	Προβλεπόμενος χρόνος στεγνώματος (λεπτά)	
			Cupboard Dry (Στέγνωμα ντουλάπας) [Ⓜ]	Extra Dry (Δυνατό στέγνωμα) [Ⓜ]
Βαμβακερά (χρωμασιτά υφάσματα βαμβακερά ή λινά, όπως εσώρουχα, μπλουζάκια, πουλόβερ, πετσέτες κουζίνας, φροτέ υφάσματα, σεντόνια, τραπεζομάντηλα, ρούχα εργασίας, πετσέτες προσώπου)	☼ Εντατικό	0,5 - 2,0	40 - 90	60 - 100
		2,0 - 3,5	90 - 160	100 - 180
		3,5 - 5,0	160 - 220	180 - 225
Συνθετικά (υφάσματα κατασκευασμένα από συνθετικά υλικά ή ασπρόρουχα, όπως πουκάμια, αθλητικά ρούχα)	☼ Απαλό	0,5 - 1,5	35 - 75	40 - 120
		1,5 - 2,5	75 - 120	120 - 190
	Πρόγραμμα στεγνώματος	Φορτίο στεγνώματος (kg)	Ρυθμιζόμενος χρόνος στεγνώματος	
	Χρόνος στεγνώματος	~ 1,0	60	
		~ 2,5	120	

i Οι χρόνοι είναι κατά προσέγγιση και αναφέρονται σε ένα κανονικό φορτίο, στάνταρ πρόγραμμα στυψίματος και θερμοκρασία χώρου.
i Ο μέγιστος επιλέξιμος χρόνος στεγνώματος είναι 120 λεπτά. Εάν τα ρούχα ζυγίζουν πάνω από 2,5 kg, επιλέξτε αυτόματο στέγνωμα. Αυτή η λειτουργία συνιστάται, για να εξασφαλιστούν καλά αποτελέσματα στεγνώματος και εξοικονόμηση ενέργειας. Το πρόγραμμα στεγνώματος 15 λεπτών, χρησιμοποιείται για την ψύξη των ρούχων.
i Για την επίτευξη ομοιόμορφου αποτελέσματος στεγνώματος, ξεχωρίστε τα χοντρά υφάσματα από τα ελαφρά υφάσματα. Για παράδειγμα, ξεχωρίστε τις φροτέ πετσέτες από τα πουκάμια.
i Extra dry (Δυνατό στέγνωμα) ☼ συνιστάται για φροτέ και άλλα μεγάλα ή χοντρά υφάσματα.
i Μειώστε το μέγιστο φορτίο ρούχων για τα φροτέ υφάσματα στα 4 kg για κάθε στέγνωμα.
i Τα μάλλινα δεν πρέπει να στεγνώσουν στο πλυντήριο-στεγνωτήριο.
i Για να έχετε λιγότερο τσαλακωμένο αποτέλεσμα στεγνώματος, φορτώστε λιγότερα ρούχα.

Κολλάρισμα

Υπόδειξη: Τα ρούχα δεν πρέπει να έχουν επεξεργαστεί με μαλακτικό.

Η υγρή κόλλα μπορεί να χρησιμοποιηθεί σε όλα τα προγράμματα πλύσης. Προσθέστε την κόλλα στο θάλαμο  σύμφωνα με τις προδιαγραφές του κατασκευαστή (εφόσον απαιτείται, καθαρίστε προηγουμένως).

Βάψιμο/Ξεβάψιμο

Βάψιμο μόνο στα πλαίσια των αναγκών του νοικοκυριού. Τα άλατα μπορεί να διαβρώσουν τον ανοξείδωτο χάλυβα! Προσέξτε τις προδιαγραφές του κατασκευαστή της βαφής! **Μην** ξεβάψετε ρούχα στο πλυντήριο-στεγνωτήριο!

Μούλιασμα

1. Προσθέστε το μαλακτικό/ απορρυπαντικό στο θάλαμο **II** σύμφωνα με τις οδηγίες του κατασκευαστή.
2. Θέστε τον επιλογέα προγράμματος στο **Βαμβακερά 60 °C**) και επιλέξτε **▷** **Έναρξη/Παύση**.
3. Μετά περίπου 10 λεπτά επιλέξτε **▷** **Έναρξη/Παύση**, για να διακόψετε το πρόγραμμα.
4. Μετά τον απαραίτητο χρόνο μουλιάσματος επιλέξτε ξανά **▷** **Έναρξη/Παύση**, εάν το πρόγραμμα πρέπει να συνεχιστεί ή αλλάξετε το πρόγραμμα.

Υπόδειξη: Φορτώστε ρούχα ίδιου χρώματος. Δεν είναι απαραίτητο πρόσθετο απορρυπαντικό, το νερό του μουλιάσματος χρησιμοποιείται για την πλύση.

P+ Αλλαγή των προεπιλεγμένων ρυθμίσεων προγράμματος

Μπορείτε να αλλάξετε τις προεπιλεγμένες ρυθμίσεις των επιλεγμένων προγραμμάτων. Οι ρυθμίσεις μπορεί να αλλάξουν ακόμη και κατά τη διάρκεια που τρέχει το επιλεγμένο πρόγραμμα. Τα αποτελέσματα εξαρτώνται από την πρόοδο του προγράμματος.



Θερμ. °C

[1] Η εμφανιζόμενη θερμοκρασία πλύσης μπορεί να αλλάξει. Η μέγιστη επιλέξιμη θερμοκρασία πλύσης διαφέρει ανάλογα με το επιλεγμένο πρόγραμμα.

Επισκόπηση προγραμμάτων → Σελίδα 20

☉Στύψιμο

[2] Ο αριθμός των στροφών στύψιματος μπορεί να αλλάξει πριν και κατά τη διάρκεια του προγράμματος (σε στροφές/λεπτό) ανάλογα με την πρόοδο του προγράμματος. Ρύθμιση **---** (**Σταμάτημα στο Ξεβγάλμα**) = χωρίς τελική άντληση/τελικό στύψιμο), τα ρούχα παραμένουν στο νερό μετά το τελευταίο ξεβγάλμα. Ρύθμιση **0** (χωρίς καθόλου στύψιμο), μόνο άντληση του νερού ξεβγάλματος, χωρίς στύψιμο. Ο μέγιστος αριθμός στροφών στύψιματος εξαρτάται από το πρόγραμμα και το μοντέλο.

Επισκόπηση προγραμμάτων → Σελίδα 20

🕒 Λήξη σε

☐4: Καθορίζει το χρόνο Finish in (Λήξη σε) (τέλος του προγράμματος).

Υπόδειξη: Η αντίστοιχη διάρκεια του προγράμματος εμφανίζεται με την επιλογή του προγράμματος. Εάν η διάρκεια του προγράμματος χρειάζεται να αλλάξει, τότε η διάρκεια του προγράμματος ρυθμίζεται αυτόματα κατά τη διάρκεια που το πρόγραμμα τρέχει, π.χ. λόγω αλλαγών στις προεπιλεγμένες ρυθμίσεις του προγράμματος.

Πριν ξεκινήσει το πρόγραμμα, το τέλος του προγράμματος μπορεί να προεπιλεγεί σε ωριαία διαστήματα μέχρι το πολύ **24 ώρες**.

Όταν το πρόγραμμα έχει ξεκινήσει, εμφανίζεται ο προεπιλεγμένος χρόνος π.χ. **8 ώρες** και μετρά αντίστροφα μέχρι την έναρξη του προγράμματος. Μετά εμφανίζεται η διάρκεια του προγράμματος, π.χ. **2:30**.

Όταν το πρόγραμμα έχει ξεκινήσει, ο προεπιλεγμένος χρόνος μπορεί να αλλάξει ως εξής:

1. Αγγίξτε το πλήκτρο ▷⏏ **Έναρξη/Παύση**.
2. Αγγίξτε το πλήκτρο 🕒 **Λήξη σε** και αλλάξτε το χρόνο "Λήξη σε".
3. Αγγίξτε το πλήκτρο ▷⏏ **Έναρξη/Παύση**.

☀️ Στέγνωμα

☐3: Η λειτουργία στεγνώματος μπορεί να ενεργοποιηθεί, να απενεργοποιηθεί και να ρυθμιστεί με αυτό το πλήκτρο. Η πλύση και το στέγνωμα χωρίς διακοπή είναι δυνατή μόνο στην αυτόματη λειτουργία. Εάν έχει επιλεγεί το πρόγραμμα για εξατομικευμένο στέγνωμα, τότε το αυτόματο στέγνωμα ή το χρονισμένο στέγνωμα με την απαιτούμενη διάρκεια στεγνώματος είναι διαθέσιμο.

Υποδείξεις

- Επιλογή προγράμματος στη θέση **Εντατικό** ☼ ή **Απαλό** ☼, για την επιλογή ενός εξατομικευμένου προγράμματος στεγνώματος. Επισκόπηση προγραμμάτων → Σελίδα 20
Η στάνταρ λειτουργία στεγνώματος είναι ☐. Σε αυτό τον τρόπο λειτουργίας ο χρόνος στεγνώματος ρυθμίζεται αυτόματα σύμφωνα με την ποσότητα των ρούχων που πρέπει να στεγνώσουν. Το αποτέλεσμα είναι ρούχα με στέγνωμα ντουλάπας. Η λειτουργία στεγνώματος μπορεί να ρυθμιστεί στο ☼ για ένα δυνατό στέγνωμα ή να προεπιλεγεί ο χρόνος στεγνώματος, ο οποίος μπορεί να καθοριστεί, επιλέγοντας το πλήκτρο ☼ **Στέγνωμα.Cupboard Dry (Στέγνωμα ντουλάπας)** (☐): Για μονοστρωματικά υφάσματα. Τα ρούχα μπορεί να διπλωθούν ή να κρεμαστούν σε μια ντουλάπα. **Extra Dry (Δυνατό στέγνωμα)** (☼): Για χοντρά, πολυστρωματικά υφάσματα, που χρειάζονται περισσότερο στέγνωμα. Τα ρούχα μπορεί να διπλωθούν ή να κρεμαστούν σε μια ντουλάπα. Τα ρούχα είναι πιο στεγνά από το στέγνωμα ντουλάπας.
- Επιλογή προγράμματος στα προγράμματα πλύσης και σε περίπτωση που πλύση και στέγνωμα είναι απαραίτητο χωρίς διακοπή (για προγράμματα **Optional drying (Προαιρετικό στέγνωμα)**):
 1. Αγγίξτε το πλήκτρο **Dry (Στέγνωμα)** και ενεργοποιήστε τη λειτουργία ☐ ή ☼.
 2. Μην υπερβαίνετε το μέγιστο φορτίο στεγνώματος. Επισκόπηση προγραμμάτων → Σελίδα 20
 3. Ο μέγιστος αριθμός στροφών στυψίματος του προγράμματος πλύσης θα επιλεγεί αυτόματα, για να επιτευχθεί ένα καλό αποτέλεσμα στεγνώματος.

P+ Επιλογή πρόσθετων λειτουργιών

Μπορείτε να επιλέξετε τις επιθυμητές πρόσθετες λειτουργίες, αγγίζοντας ελαφρά τα αντίστοιχα πλήκτρα.

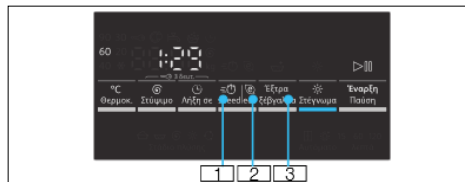

speed

Για ένα συντομότερο χρόνο πλύσης με ένα αποτέλεσμα πλύσης αντίστοιχο στο στάνταρ πρόγραμμα.

Υπόδειξη: Μην υπερβαίνετε το μέγιστο φορτίο.
Επισκόπηση προγραμμάτων → Σελίδα 20

eco

2: Ενεργειακά βελτιστοποιημένη πλύση με μειωμένη θερμοκρασία, επιτυγχάνοντας παράλληλα ένα ικανοποιητικό αποτέλεσμα της πλύσης.

Υπόδειξη: Η θερμοκρασία πλύσης είναι χαμηλότερη, από την επιλεγμένη θερμοκρασία. Για ειδικές απαιτήσεις υγιεινής, συνίσταται η επιλογή υψηλότερης θερμοκρασίας ή η πρόσθετη λειτουργία **speed**.

Έξτρα ξέβγαλμα

3: Πρόσθετος κύκλος ξεβγάλματος. Για περιοχές με πολύ μαλακό νερό ή για περαιτέρω βελτίωση του αποτελέσματος του ξεβγάλματος.

 Σήμα

Ρύθμιση της έντασης του σήματος

1. Ενεργοποίηση της λειτουργίας ρύθμισης για την ένταση του σήματος

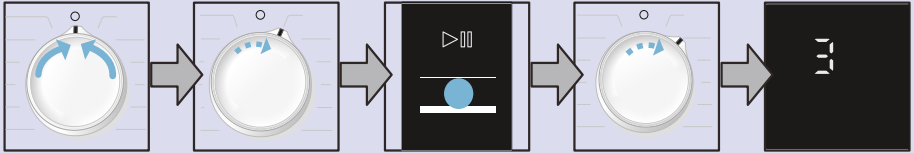

Γυρίστε στο
○ **Off**

1 βήμα
δεξιόστροφα

Πατήστε το πλήκτρο
▶||| **Έναρξη/Παύση** και
κρατήστε το και

1 βήμα
δεξιόστροφα

Ελευθέρω
η

2. α) Επιλογή της έντασης των **σημάτων των πληροφοριών**

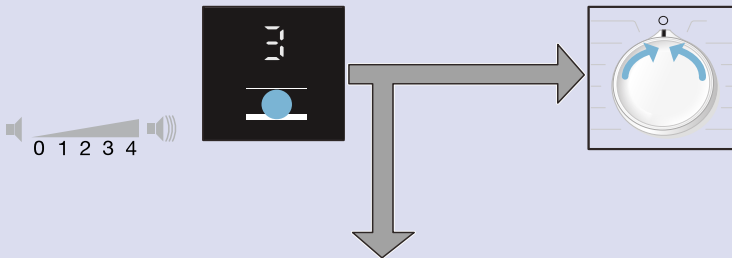

Πατήστε το ☹ ή
Λήξη σε και
ρυθμίστε την
ένταση

Ρυθμίστε στο ○ **Off**, η
λειτουργία ρύθμισης
για την ένταση του
σήματος παραμένει.

2. β) Επιλογή της έντασης των **σημάτων των πλήκτρων**



1 βήμα δεξιόστροφα

Πατήστε το ☹ (Λήξη σε) και
ρυθμίστε την ένταση

Ρυθμίστε στο ○ **Off**, η
λειτουργία ρύθμισης
για την ένταση του
σήματος παραμένει



Καθαρισμός και συντήρηση

Προειδοποίηση

Κίνδυνος ηλεκτροπληξίας!

Θανατηφόρος κίνδυνος σε περίπτωση επαφής με ηλεκτροφόρα μέρη. Απενεργοποιήστε τη συσκευή και αποσυνδέστε το φις.

Προειδοποίηση

Κίνδυνος δηλητηρίασης!

Τα μέσα καθαρισμού με βάση διαλύτες, π.χ. πετρελαϊκός αιθέρας, μπορεί να δημιουργήσουν στο πλυντήριο-στεγνωτήριο τοξικές αναθυμιάσεις. Μη χρησιμοποιείτε μέσα καθαρισμού με βάση διαλύτες.

Προσοχή!

Βλάβη στη συσκευή

Τα μέσα καθαρισμού με βάση διαλύτες, π.χ. πετρελαϊκός αιθέρας, μπορεί να προκαλέσουν ζημιά στις επιφάνειες και στα εξαρτήματα του πλυντηρίου-στεγνωτηρίου. Μη χρησιμοποιείτε μέσα καθαρισμού με βάση διαλύτες.

Περίβλημα συσκευής/Πίνακας ελέγχου

- Απομακρύνετε αμέσως τα ρούχα και τα υπολείμματα του μέσου καθαρισμού.
- Σκουπίστε με ένα μαλακό, υγρό πανί.
- Μη χρησιμοποιείτε τραχιά πανιά, σφουγγάρια ή απορρυπαντικά (καθαριστικό ανοξειδώτου χάλυβα).
- Μην καθαρίζετε τη συσκευή με εκτόξευση νερού.

Κάδος

Χρησιμοποιείτε μέσα καθαρισμού χωρίς χλώριο, μη χρησιμοποιείτε σύρμα καθαρισμού.

Απασβέστωση

Δεν είναι απαραίτητη, όταν η δόση του απορρυπαντικού είναι σωστή. Ωστόσο, εάν αυτό δε συμβαίνει, ακολουθήστε τις υποδείξεις του κατασκευαστή του μέσου απασβέστωσης. Κατάλληλα αποσκληρυντικά μπορείτε να προμηθευτείτε μέσω της ιστοσελίδας μας ή από το σέρβις πελατών. → Σελίδα 35

Καθαρισμός του θαλάμου του απορρυπαντικού

Εάν υπάρχουν υπολείμματα απορρυπαντικού ή μαλακτικού ρούχων:

1. Τραβήξτε έξω τη θήκη απορρυπαντικού. Πιέστε το ένθετο προς τα κάτω και αφαιρέστε εντελώς τη θήκη.
2. Αφαίρεση του ένθετου: Χρησιμοποιώντας το δάκτυλό σας, πιέστε το ένθετο προς τα επάνω.

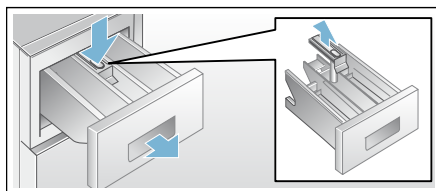

3. Καθαρίστε το θάλαμο του απορρυπαντικού και το ένθετο εξάρτημα με νερό και μια βούρτσα και στεγνώστε τα.
4. Τοποθετήστε το ένθετο και ασφαλίστε το στη θέση του (σπρώξτε τον κύλινδρο πάνω στον πείρο οδηγό).
5. Σπρώξτε μέσα τη θήκη του απορρυπαντικού.

Υπόδειξη: Αφήστε τη θήκη του απορρυπαντικού ανοιχτή έτσι, ώστε να μπορεί να εξατμιστεί το υπόλοιπο νερό.

Αντλία εκκένωσης μπλοκαρισμένη



Προειδοποίηση

Κίνδυνος ζεματίσματος!

Όταν πλένετε σε υψηλές θερμοκρασίες το νερό ζεσταίνεται πάρα πολύ. Εάν έρθετε σε επαφή με το καυτό νερό, μπορεί να ζεματιστείτε.

Αφήστε το νερο να κρυώσει.

1. Κλείστε τη βάνα του νερού, έτσι ώστε να μην μπορεί να εισέλθει άλλο νερό, που θα πρέπει να αποχετευτεί με την αντλία εκκένωσης.
2. Απενεργοποιήστε τη συσκευή. Τραβήξτε το φιλς από την πρίζα.
3. Ανοίξτε και αφαιρέστε τη θυρίδα σέρβις.

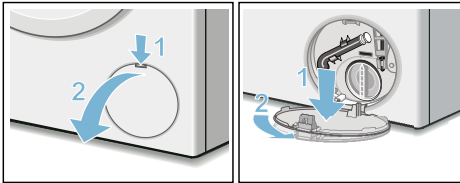

4. Ελευθερώστε τον εύκαμπτο σωλήνα αποχέτευσης από το σφιγκτήρα συγκράτησης. Αφαιρέστε το πώμα στεγανοποίησης και χύστε το νερό σε ένα κατάλληλο δοχείο. Επανατοποθετήστε το πώμα στεγανοποίησης και τοποθετήστε τον εύκαμπτο σωλήνα αποχέτευσης ξανά στο σφιγκτήρα συγκράτησης.

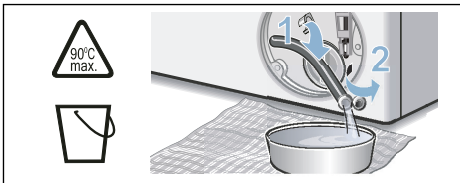

5. Ξεβιδώστε προσεκτικά το καπάκι της αντλίας, το υπόλοιπο νερό μπορεί να χυθεί έξω. Καθαρίστε το εσωτερικό, το σπείρωμα του καλύμματος της αντλίας και το περιβλήμα της αντλίας. Η φτερωτή της αντλίας εκκένωσης πρέπει να είναι σε θέση να περιστρέφεται. Επανατοποθετήστε το καπάκι της αντλίας και βιδώστε το σφιχτά. Η λαβή πρέπει να είναι σε κάθετη θέση.

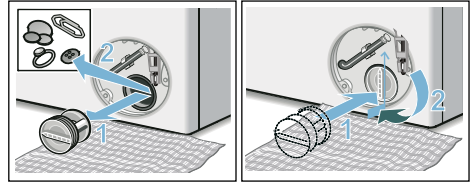

6. Τοποθετήστε τη θυρίδα του σέρβις ξανά στη θέση της και κλείστε την.

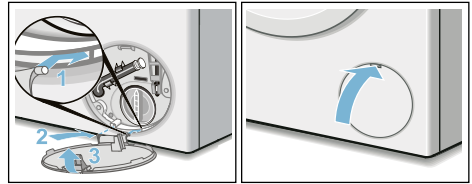

Υπόδειξη: Για να αποφύγετε να χυθεί κατά την επόμενη πλύση το μη χρησιμοποιημένο απορρυπαντικό στην αποχέτευση: Χύστε 1 λίτρο νερό στο θάλαμο II και ξεκινήστε το πρόγραμμα **Στύψιμο II / Αντληση νερού:** (εάν είναι απαραίτητος μόνο ένα κύκλος άντλησης: ρυθμίστε τις στροφές/λεπτό (αριθμός στροφών στύψιματος) στο **0**).

Εύκαμπτος σωλήνας αποχέτευσης στο σιφόνι φραγμένος

1. Θέστε το διακόπτη επιλογής προγράμματος στο **Off**. Τραβήξτε το φιν από την πρίζα.
2. Λύστε τον κολιέ εύκαμπτων σωλήνων, βγάλτε προσεκτικά τον εύκαμπο σωλήνα αποχέτευσης. Κατάλοιπα νερού μπορεί να τρέξουν έξω!
3. Καθαρίστε τον εύκαμπο σωλήνα αποχέτευσης και το στόμιο του σιφωνιού.

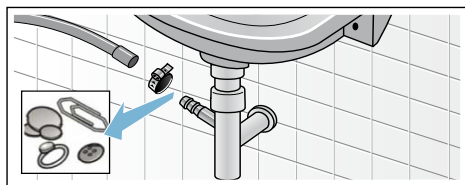

4. Τοποθετήστε ξανά τον εύκαμπο σωλήνα αποχέτευσης και ασφαλίστε το σημείο σύνδεσης με ένα σφιγκτήρα εύκαμπτου σωλήνα.

Φραγμένο φίλτρο στον εύκαμπο σωλήνα παροχής νερού

Προειδοποίηση Θανατηφόρος κίνδυνος!

Μη βυθίσετε στο νερό τη διάταξη ασφαλείας Aqua-Stop (περιλαμβάνει μια ηλεκτρική βαλβίδα).

Πρώτα μειώστε την πίεση του νερού στον εύκαμπο σωλήνα παροχής:

1. Κλείστε τη βάνα του νερού.
2. Επιλέξτε ένα οποιοδήποτε πρόγραμμα (εκτός **Στύψιμο / Αντληση νερού**).
3. Επιλέξτε **▷III Έναρξη/Παύση**. Αφήστε το πρόγραμμα να τρέξει περίπου για 40 δευτερόλεπτα.
4. Γυρίστε τον επιλογέα προγράμματος στο **Off**. Τραβήξτε το φιν από την πρίζα.
5. Καθαρίστε το φίλτρο στη βρύση: Αποσυνδέστε τον εύκαμπο σωλήνα από τη βάνα του νερού. Καθαρίστε το φίλτρο με μια μικρή βούρτσα.

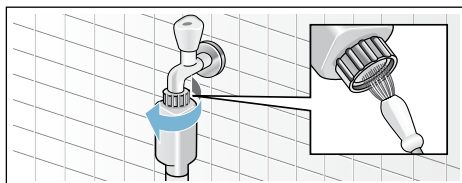

6. Καθαρίστε το φίλτρο στην πίσω πλευρά της συσκευής: Αφαιρέστε τον εύκαμπο σωλήνα από την πίσω πλευρά της συσκευής. Τραβήξτε έξω το φίλτρο με μια τοιμπίδα και καθαρίστε το.

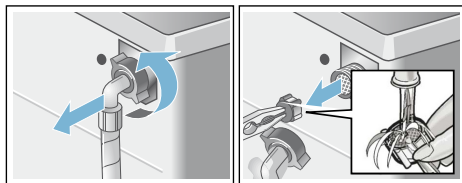

7. Συνδέστε τον εύκαμπο σωλήνα και ελέγξτε για διαρροές.

? Βλάβες και τι μπορείτε να κάνετε

Απασφάλιση έκτακτης ανάγκης π.χ. εάν εμφανιστεί διακοπή του ρεύματος

π.χ. σε περίπτωση μιας διακοπής του ρεύματος

Το πρόγραμμα συνεχίζεται, όταν αποκατασταθεί η παροχή ρεύματος.

Ωστόσο, εάν πρέπει να αφαιρεθούν τα ρούχα, η πόρτα του πλυντηρίου-στεγνωτηρίου μπορεί να ανοίξει ως ακολούθως:

! Προειδοποίηση

Κίνδυνος ζεματίσματος!

Όταν πλένετε σε υψηλές θερμοκρασίες, υπάρχει κίνδυνος ζεματίσματος, εάν έρθετε σε επαφή με τη σαπουνάδα και τα ρούχα.

Αν είναι εφικτό, αφήστε τα να κρυώσουν.

! Προειδοποίηση

Κίνδυνος τραυματισμού!

Εάν απλώσετε τα χέρια σας μέσα στον κάδο, ενώ περιστρέφεται, μπορεί να τραυματίσετε τα χέρια σας.

Μην απλώνετε τα χέρια σας μέσα στον κάδο, όταν περιστρέφεται.
Περιμένετε, μέχρι να σταματήσει, να περιστρέφεται ο κάδος.

Προσοχή!

Ζημιές από το νερό

Οποιαδήποτε διαφυγή νερού μπορεί να προκαλέσει ζημιά.

Μην ανοίγετε την πόρτα του πλυντηρίου-στεγνωτηρίου, εάν φαίνεται νερό μέσα από το γυαλί.

1. Απενεργοποιήστε τη συσκευή. Αποσυνδέστε το φις από την πρίζα.
2. Αδειάστε τα απόνερα.
3. Τραβήξτε την απασφάλιση έκτακτης ανάγκης προς τα κάτω με ένα εργαλείο και αφήστε την ελεύθερη. Στη συνέχεια μπορείτε να ανοίξετε την πόρτα του πλυντηρίου-στεγνωτηρίου.

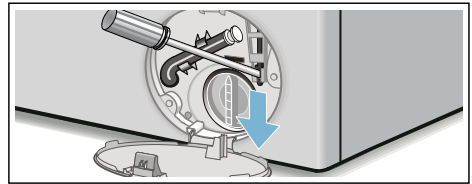

Πληροφορίες στην οθόνη ενδείξεων

Ένδειξη	Αιτία/Αντιμετώπιση
	<ul style="list-style-type: none"> ■ Αναβοσβήνει γρήγορα + σήμα: Η πόρτα είναι ανοιχτή και η στάθμη του νερού είναι πολύ υψηλή. Κλείστε την πόρτα, συνεχίστε το πρόγραμμα με το πλήκτρο ▷ Έναρξη/Παύση ή επιλέξτε το πρόγραμμα Άντληση νερού. ■ Αναβοσβήνει αργά: Η θερμοκρασία κλειδώματος της πόρτας είναι πολύ υψηλή, για να ανοίξει η πόρτα. Περιμένετε περίπου 30 δευτερόλεπτα μέχρι να κρυώσει το κλείδωμα της πόρτας.
Hot (Καυτό)	Η πόρτα δεν μπορεί να ανοίξει μετά το πρόγραμμα στεγνώματος γιατί η θερμοκρασία είναι πολύ υψηλή. Η διαδικασία ψύξης συνεχίζεται μέχρι να εξαφανιστεί η ένδειξη στην οθόνη, μετά την οποία μπορεί να ανοίξει η πόρτα.
	<ul style="list-style-type: none"> ■ Αναβοσβήνει (καμία παροχή νερού): Είναι η βάννα του νερού ανοιχτή; Είναι το φίλτρο παροχής νερού φραγμένο; Καθαρίστε το φίλτρο παροχής νερού. → <i>Σελίδα 30</i> Είναι ο εύκαμπτος σωλήνας του νερού τοακισμένος ή φραγμένος; ■ Ανάβει (χαμηλή πίεση νερού): Μόνο πληροφοριακά. Αυτό δε θα επηρεάσει την πρόοδο του προγράμματος. Η διάρκεια του προγράμματος παρατείνεται.

Ένδειξη	Αιτία/Αντιμετώπιση
E:18	Η αντλία εκκένωσης είναι μπλοκαρισμένη, καθαρίστε την αντλία εκκένωσης. Καθαρίστε τον εύκαμπο σωλήνα αποχέτευσης στο σιφόνι.
E:32	Εναλλακτικά ένδειξη με End (Τέλος) , όταν το πρόγραμμα έχει τερματιστεί: Πρόβλημα ανομοιόμορφης κατανομής, η φάση στύψιματος ματαιώνεται.
E:95	Εναλλακτικά ένδειξη με End (Τέλος) , όταν το πρόγραμμα έχει τερματιστεί: Δεν ανιχνεύτηκε νερό στη φάση στεγνώματος, μπορεί να προκύψει ένα κακό αποτέλεσμα στεγνώματος.
Άλλες ενδείξεις	Γυρίστε τον επιλογέα προγράμματος στο Off . Η συσκευή είναι απενεργοποιημένη. Περιμένετε 5 δευτερόλεπτα και ενεργοποιήστε την ξανά. Εάν η ένδειξη εμφανίζεται ξανά, καλέστε το σέρβις πελατών.

Βλάβες και τι μπορείτε να κάνετε

Βλάβες	Αιτία/Αντιμετώπιση
Εξέρχεται νερό.	<ul style="list-style-type: none"> ■ Στερεώστε/επανατοποθετήστε σωστά τον εύκαμπο σωλήνα αποχέτευσης. ■ Σφίξτε το ρακόρ του εύκαμπου σωλήνα παροχής.
Καμία είσοδος νερού. Δεν παρέχεται απορροπιατικό.	<ul style="list-style-type: none"> ■ Δεν έχει επιλεγεί ▷■ Εναρξη/Παύση; ■ Η βάνα του νερού δεν είναι ανοιχτή; ■ Είναι το φίλτρο φραγμένο;Καθαρίστε το φίλτρο → Σελίδα 30 ■ Είναι ο εύκαμπος σωλήνας παροχής τσακισμένος ή μαγκωμένος;
Η πόρτα του πλυντηρίου-στεγνωτηρίου δεν μπορεί να ανοίξει.	<ul style="list-style-type: none"> ■ Λειτουργία ασφαλείας ενεργοποιημένη. Υπόδειξη: Για λόγους ασφαλείας η πόρτα του πλυντηρίου ρούχων παραμένει κλειδωμένη, όταν η στάθμη ή η θερμοκρασία του νερού είναι υψηλή (Βλέπε → Ακύρωση προγράμματος → Σελίδα 18) ή κατά τη διάρκεια που ο κάδος περιστρέφεται. ■ Έχει επιλεγεί - - - - (Rinse stop (Σταμάτημα στο ξεβγαλμα) = χωρίς τελική άντληση/τελικό στύψιμο); ■ Μπορεί να ανοίξει μόνο με τη διάταξη απασφάλισης του κλειδώματος ανάγκης; → Σελίδα 31 ■ Είναι η ασφάλεια παιδιών ενεργοποιημένη; Απενεργοποιήστε την. → Σελίδα 17
Το πρόγραμμα δεν ξεκινά.	<ul style="list-style-type: none"> ■ Έχει επιλεγεί ▷■ Εναρξη/Παύση ή έχει επιλεγεί ☹ Λήξη σε; ■ Είναι η πόρτα κλειστή; ■ Είναι η ασφάλεια παιδιών ενεργοποιημένη; Απενεργοποιήστε την. → Σελίδα 17
Τα απόνερα δεν αποχετεύονται.	<ul style="list-style-type: none"> ■ Έχει επιλεγεί - - - - (Rinse stop (Σταμάτημα στο ξεβγαλμα) = χωρίς τελική άντληση/τελικό στύψιμο); ■ Καθαρίστε την αντλία εκκένωσης. → Σελίδα 29 ■ Καθαρίστε σωλήνα εκροής και/ή τον εύκαμπο σωλήνα αποχέτευσης.
Το νερό δε φαίνεται μέσα στον κάδο.	Κανένα σφάλμα – Το νερό είναι κάτω από την ορατή περιοχή.

Βλάβες	Αιτία/Αντιμετώπιση
<p>Το αποτέλεσμα του στυψίματος δεν είναι ικανοποιητικό.</p> <p>Τα ρούχα είναι μουσκεμένα/πολύ υγρά.</p>	<ul style="list-style-type: none"> ■ Κανένα σφάλμα – Το σύστημα ελέγχου ζυγοστάθμισης διέκοψε τη λειτουργία στυψίματος, ανομοιόμορφη κατανομή των ρούχων. Μοιράστε τα μικρά και τα μεγάλα κομμάτια ρούχων στον κάδο. ■ Έχει επιλεγεί πολύ χαμηλή ταχύτητα;
<p>Η λειτουργία στυψίματος ενεργοποιείται περισσότερες φορές.</p>	<p>Κανένα σφάλμα – Το σύστημα ελέγχου ζυγοστάθμισης διορθώνει την ανομοιόμορφη κατανομή των ρούχων.</p>
<p>Υπόλοιπο νερό στο θάλαμο του μέσου φροντίδας.</p>	<ul style="list-style-type: none"> ■ Κανένα σφάλμα – Η δράση του μέσου φροντίδας δε μειώνεται. ■ Εάν είναι απαραίτητο, αφαιρέστε το ένθετο. Καθαρίστε τη θήκη του απορρυπαντικού και τοποθετήστε την πάλι.
<p>Το τμήμα  δεν ξεβγάλθηκε εντελώς.</p>	<p>Αφαιρέστε το ένθετο.Καθαρίστε τη θήκη του απορρυπαντικού και επανατοποθετήστε την.</p>
<p>Στο πλυντήριο-στεγνωτήριο παρατηρούνται δυσάρεστες οσμές.</p>	<ul style="list-style-type: none"> ■ Τρέξτε το πρόγραμμα Απομάκρυνση χνουδιών 90°C χωρίς ρούχα και απορρυπαντικό. ■ Χρησιμοποιήστε κατάλληλο απορρυπαντικό για καθημερινή πλύση. ■ Μετά τη χρήση κρατήστε την πόρτα και το θάλαμο του απορρυπαντικού ανοιχτό.
<p>Η οθόνη κατάσταση  είναι αναμμένη. Μπορεί να εξέρχεται αφρός από τη θήκη του απορρυπαντικού.</p>	<p>Χρησιμοποιήθηκε πάρα πολύ απορρυπαντικό;</p> <ul style="list-style-type: none"> ■ Αναμείξτε 1 κουταλιά της σούπας μαλακτικό με ½ λίτρο νερού και χύστε το στο θάλαμο II. (Οχι για ρούχα εξωτερικής χρήσης, ρούχα спор και ρούχα με πούπουλα!) ■ Μειώστε τη δόση του απορρυπαντικού στην επόμενη πλύση. ■ Χρησιμοποιείτε κοινό απορρυπαντικό χαμηλού αφρού και μέσα φροντίδας πλυντήρια-στεγνωτήρια.
<p>Υπερβολικός θόρυβος, κραδασμοί και "περπάτημα" κατά τη διάρκεια του κύκλου στυψίματος.</p>	<ul style="list-style-type: none"> ■ Είναι η συσκευή ευθυγραμμισμένη;Ευθυγραμμίστε τη συσκευή. ■ Είναι τα πόδια της συσκευής σταθεροποιημένα; Ασφαλίστε τα πόδια της συσκευής. ■ Έχουν αφαιρεθεί τα μπουλόνια μεταφοράς; Αφαιρέστε τα μπουλόνια μεταφοράς. → Σελίδα 39
<p>Η οθόνη ενδείξεων/οι ενδεικτικές λυχνίες δε λειτουργούν, ενώ η συσκευή είναι σε λειτουργία.</p>	<ul style="list-style-type: none"> ■ Διακοπή ρεύματος; ■ Έπεσε η ασφάλεια;Σηκώστε/αντικαταστήστε την ασφάλεια. ■ Εάν το σφάλμα εμφανίζεται επανειλημμένα, καλέστε το σέρβις πελατών. → Σελίδα 35
<p>Η διάρκεια του προγράμματος αλλάζει κατά τη διαδικασία της πλύσης.</p>	<ul style="list-style-type: none"> ■ Κανένα σφάλμα – Το σύστημα ελέγχου ζυγοστάθμισης διορθώνει την ανομοιόμορφη κατανομή των ρούχων. ■ Κανένα σφάλμα - Η λειτουργία ανίχνευσης αφρού είναι ενεργοποιημένη. Πρόσθετος κύκλος ξεβγάλματος.
<p>Κατάλοιπα απορρυπαντικού στα ρούχα.</p>	<ul style="list-style-type: none"> ■ Περιστασιακά τα απορρυπαντικά χωρίς φωσφορικά άλατα περιέχουν αδιάλυτα στο νερό υπολείμματα. ■ Επιλέξτε Ξέβγαλμα ή βουρτσίστε τα ρούχα μετά το στέγνωμα.
<p>Θόρυβος περιστροφής κατά τη διάρκεια της φάσης στεγνώματος.</p>	<p>Αυτή είναι μια καινοτομική διαδικασία, γνωστή ως θερμικό στύψιμο, που χρησιμοποιείται για τη μείωση της κατανάλωσης ενέργειας κατά τη διάρκεια της φάσης στεγνώματος.</p>

Βλάβες	Αιτία/Αντιμετώπιση
Στα πλυμένα ρούχα βρίσκονται χνούδια.	Τρέξτε το πρόγραμμα Απομάκρυνση χνουδιών ❄️ (κρύο) χωρίς ρούχα και απορρυπαντικό, για να απομακρύνετε τα χνούδια, που έχουν συγκεντρωθεί στο εσωτερικό του κάδου κατά τη διάρκεια του προηγούμενου στεγνώματος.
Θόρυβος εισόδου νερού κατά τη διάρκεια της φάσης στεγνώματος.	Το πλυντήριο-στεγνωτήριο χρησιμοποιεί την τεχνολογία συμπίκνωσης νερού, το νερό χρειάζεται συνεχώς για το στέγνωμα των ρούχων. Έτσι η βάνα του νερού πρέπει να είναι ανοιχτή, μέχρι το τέλος της φάσης στεγνώματος.
Επεκταμένη διάρκεια στεγνώματος.	<ul style="list-style-type: none"> ■ Τρέξτε το πρόγραμμα Απομάκρυνση χνουδιών ❄️ (κρύο), για να αφαιρέσετε τα χνούδια, που έχουν συγκεντρωθεί στον κάδο του πλυντηρίου κατά τη διάρκεια της φάσης στεγνώματος.
Το πρόγραμμα στεγνώματος δεν ξεκινά.	<ul style="list-style-type: none"> ■ Δεν έχει επιλεγεί κανένα πρόγραμμα στεγνώματος; Επισκόπηση προγραμμάτων → Σελίδα 20 ■ Δεν έχει κλείσει σωστά η πόρτα;
Το αποτέλεσμα του στεγνώματος δεν είναι ικανοποιητικό (τα ρούχα δε στεγνώνουν αρκετά).	<ul style="list-style-type: none"> ■ Υπερβολικά υψηλή θερμοκρασία περιβάλλοντος (πάνω από 30 °C) ή ανεπαρκής εξαερισμός του χώρου, που βρίσκεται το πλυντήριο-στεγνωτήριο. ■ Τα ρούχα δεν έχουν συφύγει καλά πριν από το στέγνωμα. Ρυθμίστε πάντοτε το μεγαλύτερο επιλέξιμο αριθμό στροφών συψίματος για το ξεχωριστό πρόγραμμα πλύσης. ■ Υπερφόρτωση του πλυντηρίου-στεγνωτηρίου: Προσέξτε τις συστάσεις για το μέγιστο φορτίο στον πίνακα προγραμμάτων και στην οθόνη φορτίου. Μην υπερφορτώνετε το πλυντήριο-στεγνωτήριο, επειδή το μέγιστο φορτίο για τη φάση στεγνώματος είναι μικρότερο από το μέγιστο φορτίο για τον κύκλο πλύσης. Αδειάστε το πλυντήριο-στεγνωτήριο μετά μια πλύση με το μέγιστο φορτίο και χωρίστε τα ρούχα σε δύο κύκλους στεγνώματος. ■ Η τάση τροφοδοσίας είναι πολύ χαμηλή (κάτω από 200 V) – φροντίστε για μια κατάλληλη παροχή ρεύματος. ■ Η πίεση νερού είναι χαμηλή. Σύμφωνα με την αρχή της συμπίκνωσης του νερού, η χαμηλή πίεση νερού θα προκαλέσει τη δημιουργία ατμού, που δεν υγροποιείται εντελώς. ■ Η βάνα του νερού είναι κλειστή κατά τη διάρκεια του στεγνώματος. Η τεχνολογία συμπίκνωσης του νερού για το στέγνωμα απαιτεί να έχετε ανοιχτή τη συνδεδεμένη βάνα του νερού στη διάρκεια του στεγνώματος, διαφορετικά δεν θα είναι διασφαλισμένο το κατάλληλο στέγνωμα. ■ Χοντρά υφάσματα πολλαπλών στρώσεων ή υφάσματα με χοντρές επενδύσεις στεγνώνουν εύκολα στην επιφάνεια, αλλά όχι στο εσωτερικό. Αυτή η διαδικασία στεγνώματος μπορεί να διαρκεί περισσότερο. Για αυτά τα είδη υφασμάτων, επιλέξτε τη λειτουργία στεγνώματος ❄️ (Extra Dry (Δυνατό στέγνωμα)), ή επιλέξτε πρόσθετο χρόνο στεγνώματος με τα προγράμματα Εντατικό ❄️ ή Απαλό ❄️.
Όταν μια βλάβη δεν μπορεί να διορθωθεί (ενεργοποίηση και απενεργοποίηση της συσκευής) ή μια επισκευή είναι απαραίτητη:	<ul style="list-style-type: none"> ■ Θέστε τον επιλογέα προγράμματος στο Off και τραβήξτε το φινι από την πρίζα. ■ Κλείστε τη βάνα του νερού και καλέστε το σέρβις πελατών. → Σελίδα 35



Σέρβις πελατών

Εάν δεν μπορείτε να διορθώσετε τη βλάβη μόνοι σας, ανατρέξτε στο κεφάλαιο Βλάβες και τι μπορείτε να κάνετε → Σελίδα 32

Απευθυνθείτε παρακαλώ στο σέρβις πελατών της εταιρείας μας. Εμείς θα βρούμε πάντοτε μια κατάλληλη λύση, για την αποφυγή άσκοπων επισκέψεων των τεχνικών

Δώστε στο σέρβις πελατών τον αριθμό προϊόντος (E-Nr.) και τον αριθμό κατασκευής (FD) της συσκευής.

E-Nr. _____ FD _____	
Αριθμός προϊόντος	Αριθμός κατασκευής

Μπορείτε να βρείτε αυτή την πληροφορία: Εσωτερικά στην πόρτα */στην ανοιχτή θυρίδα σέρβις * και στην πίσω πλευρά της συσκευής.

* ανάλογα το μοντέλο

Βασιστείτε στην εμπειρία του κατασκευαστή.

Επικοινωνήστε μαζί μας. Έτσι μπορείτε να είστε σίγουροι, ότι η επισκευή θα πραγματοποιηθεί από ειδικευμένους τεχνικούς του σέρβις, χρησιμοποιώντας γνήσια ανταλλακτικά.



Τεχνικές προδιαγραφές

Διαστάσεις:

850 x 600 x 590 mm

(πλάτος x βάθος x ύψος)

Βάρος:

80 kg

Σύνδεση στο ηλεκτρικό δίκτυο:

Τάση δικτύου 220 - 240 V/50 Hz

Ονομαστικό ρεύμα 10 A

Ονομαστική ισχύς 1900 - 2300 W

Πίεση νερού:

100 - 1000 kPa (1 - 10 bar)

Ύψος άντλησης:

60 - 100 cm

Κατανάλωσης ρεύματος, όταν η συσκευή είναι απενεργοποιημένη:
0,12 W

Κατανάλωσης ρεύματος, όταν η συσκευή είναι ενεργοποιημένη:
0,48 W



Τιμές κατανάλωσης

Πρόγραμμα	Επιλογή	Φορτίο (kg)	Κατανάλωση ενέργειας *** (kWh)	Κατανάλωση νερού *** (λίτρα)	Διάρκεια προγράμματος *** (ώρες)
Βαμβακερά 20 °C*		8,0	0,30	78	3
Βαμβακερά 40 °C*		8,0	1,06	78	3
Βαμβακερά 60 °C		8,0	1,08	78	3
Βαμβακερά 90 °C		8,0	2,20	88	3
Συνθετικά 40 °C *		3,0	0,76	65	2
Ανάμεικτα 40 °C		4,0	0,62	46	1 ¼
Μεταξωτά 30 °C		2,0	0,16	36	¾
Μάλλινα 30 °C		2,0	0,20	40	¾
☼ Εντατικό		5,0	2,82	24	3 ¼
☼ Απαλό		2,5	1,49	25	2
Βαμβακερά 60 °C **	⓪ eco	8,0	0,83	71	7
Βαμβακερά 60 °C + Εντατικό ☼ **	⓪ eco	8,0/5,0 +3,0	5,44	118	13 ½

* Ρύθμιση προγράμματος για δοκιμή σύμφωνα με το ισχύον Ευρωπαϊκό πρότυπο EN60456. Για δοκιμή σύγκρισης, δοκιμάστε τα προγράμματα με το καθορισμένο φορτίο και το μέγιστο αριθμό στροφών συψίματος.

** Οι δοκιμές απόδοσης πλύσης της ενεργειακής σήμανσης ΕΕ, σύμφωνα με το πρότυπο EN50229, διεξάγονται, χρησιμοποιώντας συγκεκριμένο φορτίο σε **Βαμβακερά 60 °C + ⓪ eco**.

** Οι δοκιμές απόδοσης στεγνώματος της ενεργειακής σήμανσης ΕΕ, διεξάγονται σύμφωνα με το πρότυπο EN50229. Το μέγιστο φορτίο ρούχων χωρίζεται σε 2 κύκλους στεγνώματος με την επιλογή **Εντατικό ☼ + ☐ (Cupboard Dry (Στέγνωμα ντουλάπας))**. Στο δεύτερο κύκλο στεγνώματος για 3 kg, το φορτίο περιλαμβάνει 3 σεντόνια, 2 μαξιλαροθήκες και πετσέτες προσώπου. Το υπόλοιπο φορτίο περιλαμβάνεται στον πρώτο κύκλο στεγνώματος για 5 kg.

*** Οι τιμές μπορεί να αποκλίνουν από τις αναφερόμενες τιμές, ανάλογα με τους ακόλουθους παράγοντες: Πίεση και σκληρότητα νερού, θερμοκρασία εισόδου, θερμοκρασία περιβάλλοντος, είδος και ποσότητα των ρούχων, είδος και ποσότητα χρησιμοποιούμενου απορρυπαντικού, διακύμανση στην παροχή του ρεύματος και επιλεγμένες πρόσθετες λειτουργίες.



Τοποθέτηση και σύνδεση

Υλικά παράδοσης

Υπόδειξη: Ελέγξτε τη συσκευή για ζημιές μεταφοράς. Μη χρησιμοποιήσετε ποτέ μια χαλασμένη συσκευή. Εάν έχετε κάποιο πρόβλημα, επικοινωνήστε με τον έμπορο, από τον οποίο αγοράσατε τη συσκευή σας ή το σέρβις πελατών της εταιρείας μας.

→ Σελίδα 35

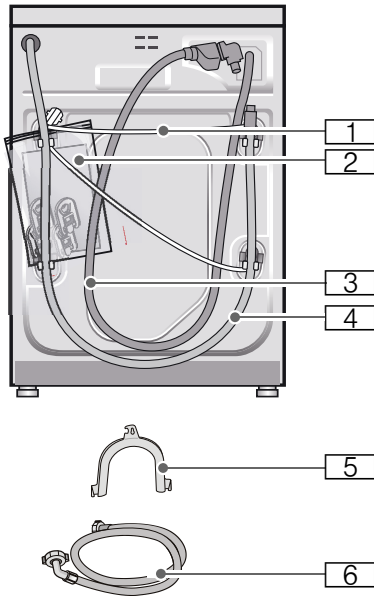

- 1** Καλώδιο τροφοδοσίας
- 2** Σακούλα:
 - Οδηγίες εγκατάστασης και χειρισμού
 - Κατάλογος τοπικών σέρβις πελατών*
 - Εγγύηση*
 - Πώματα για τα ανοίγματα μετά την αφαίρεση των στηριγμάτων μεταφοράς
- 3** Εύκαμπτος σωλήνας παροχής νερού στα μοντέλα Aqua-Stop
- 4** Εύκαμπτος σωλήνας αποχέτευσης

- 5** Καμπύλη για ασφάλιση του εύκαμπτου σωλήνα αποχέτευσης του νερού*
 - 6** Εύκαμπτος σωλήνας παροχής νερού στα μοντέλα Standard και Aqua-Secure
- * ανάλογα με το μοντέλο

Επιπλέον, είναι απαραίτητος ένας σφικτήρας εύκαμπτου σωλήνα (με διάμετρο 24 - 40 mm, διαθέσιμος στα ειδικά καταστήματα), για τη σύνδεση του εύκαμπτου σωλήνα αποχέτευσης του νερού σε ένα σιφόνι.

Χρήσιμα εργαλεία

- Αλφάδι για την ευθυγράμμιση
- Κλειδί με:
 - SW13 για το λύσιμο των στηριγμάτων μεταφοράς και
 - SW17 για την ευθυγράμμιση των ποδιών της συσκευής

Υποδείξεις ασφαλείας

⚠ Προειδοποίηση

Κίνδυνος τραυματισμού!

- Το πλυντήριο-στεγνωτήριο είναι πολύ βαρύ. Προσέξτε, όταν σηκώνετε/μεταφέρετε το πλυντήριο-στεγνωτήριο.
- Εάν το πλυντήριο-στεγνωτήριο σηκωθεί από τα προεξέχοντα μέρη του (π.χ.την πόρτα του πλυντηρίου-στεγνωτηρίου), αυτά τα μέρη μπορεί να σπάσουν και να προκαλέσουν τραυματισμούς. Μη σηκώνετε το πλυντήριο-στεγνωτήριο από τα προεξέχοντα μέρη.
- Εάν ο εύκαμπτος σωλήνας και το καλώδιο τροφοδοσίας δεν έχουν τοποθετηθεί σωστά, υπάρχουν κίνδυνος σκοντάματος και τραυματισμού. Τοποθετήστε τους εύκαμπτους σωλήνες και τα καλώδια με τέτοιο τρόπο, ώστε να μην υπάρχει κίνδυνος σκοντάματος.

Προσοχή! Βλάβη στη συσκευή

Οι παγωμένοι εύκαμπτοι σωλήνες μπορούν να σχιστούν/σπάσουν.

Μην τοποθετείτε το πλυντήριο-στεγνωτήριο σε περιοχές εκτεθειμένες στον παγετό ή σε εξωτερικούς χώρους.

Προσοχή! Ζημιές από το νερό

Τα σημεία σύνδεσης του εύκαμπτου σωλήνα παροχής και του εύκαμπτου σωλήνα αποχέτευσης του νερού είναι κάτω από υψηλή πίεση νερού. Για να αποφύγετε τις διαρροές και τις ζημιές από το νερό, πρέπει να ακολουθήσετε τις οδηγίες αυτής της ενότητας.

Υποδείξεις

- Εκτός από στις πληροφορίες ασφαλείας που αναφέρονται εδώ, η τοπική υπηρεσίας ύδρευσης και η εταιρεία παροχής ηλεκτρικής ενέργειας μπορεί να έχουν ειδικές απαιτήσεις.
- Σε περίπτωση αμφιβολίας, αναθέστε τη σύνδεση της συσκευής σ' έναν ειδικό.

Επιφάνεια τοποθέτησης

Υπόδειξη: Το πλυντήριο-στεγνωτήριο πρέπει να είναι σταθερό, έτσι ώστε να μη μετακινείται

- Η επιφάνεια εγκατάσταση πρέπει να είναι σταθερή και επίπεδη.
- Τα μαλακά δάπεδα/καλύμματα δαπέδων δεν είναι κατάλληλα.

Εγκατάσταση της συσκευής σε μια βάση ή σε ένα πάτωμα με ξύλινα δοκάρια

Προσοχή! Βλάβη στη συσκευή

Το πλυντήριο-στεγνωτήριο μπορεί να "περπατήσει" κατά το στύψιμο και να ανατραπεί ή να πέσει από τη βάση. Ασφαλιζετε πάντοτε τα πόδια του πλυντηρίου-στεγνωτηρίου με βραχίονες συγκράτησης.

Βραχίονες συγκράτησης: Αρ. παραγγελίας WMZ 2200, WX 975600, CZ 110600, Z 7080X0.

Υπόδειξη: Εάν εγκατασταθεί σε ένα πάτωμα με ξύλινα δοκάρια:

- Εάν είναι δυνατό, τοποθετήστε το πλυντήριο-στεγνωτήριο σε μια γωνία.
- Βιδώστε μια ανθεκτική στο νερό ξύλινη πλάκα (το λιγότερο 30 mm χοντρή) στο δάπεδο.

Υποεντοιχισμός/Τοποθέτηση της συσκευής σε συγκρότημα κουζίνας

Προειδοποίηση

Θανατηφόρος κίνδυνος!

Υπάρχει κίνδυνος ηλεκτροπληξίας, εάν αγγίξετε ηλεκτροφόρα μέρη. Μην αφαιρέσετε την πλάκα κάλυψης της συσκευής.

Υποδείξεις

- Απαραίτητο πλάτος εσοχής 60 cm.
- Εγκαταστήστε το πλυντήριο-στεγνωτήριο μόνο κάτω από ένα συνεχή πάγκο εργασίας, ο οποίος είναι συνδεδεμένος με ασφάλεια με τα γειτονικά ντουλάπια.

Απομάκρυνση των ασφαλειών μεταφοράς

Προσοχή! Ζημιές στη συσκευή

- Το πλυντήριο είναι ασφαλισμένο για τη μεταφορά με ασφάλειες μεταφοράς. Οι ασφάλειες μεταφοράς που δεν έχουν αφαιρεθεί μπορεί κατά τη λειτουργία του πλυντηρίου να προκαλέσουν ζημιές, π.χ. στον κάδο. Πριν την πρώτη χρήση απομακρύνετε οπωσδήποτε εντελώς και τις 4 ασφάλειες μεταφοράς. Φυλάξτε τις ασφάλειες.
- Για την αποφυγή των ζημιών μεταφοράς σε μια αργότερη μεταφορά, τοποθετήστε οπωσδήποτε ξανά τις ασφάλειες πριν τη μεταφορά.

Υπόδειξη: Φυλάξτε τις βίδες και τα χιτώνια.

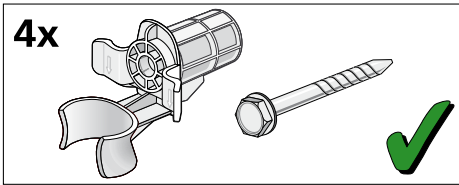

1. Αφαιρέστε τους εύκαμπτους σωλήνες από τα στηρίγματα.

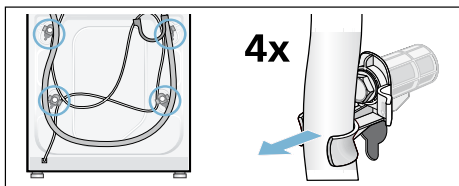

2. Λύστε και τις 4 βίδες των ασφαλειών μεταφοράς με ένα κλειδί SW13 και αφαιρέστε τις. Απομακρύνετε τα χιτώνια. Αφαιρέστε εδώ το ηλεκτρικό καλώδιο από τα στηρίγματα.

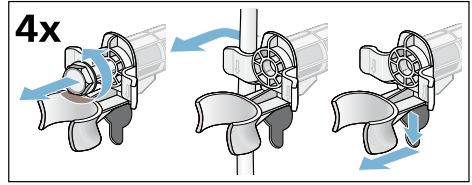

3. Τοποθετήστε τα καλύμματα. Ασφαλίστε τα καλύμματα καλά, πιέζοντας το άγκιστρο μαντάλωσης.

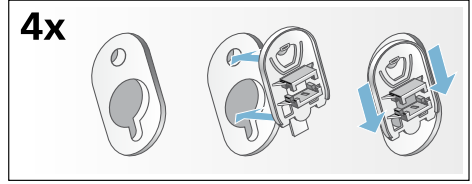

Μήκη εύκαμπτων σωλήνων και καλωδίων

Σύνδεση στην αριστερή πλευρά

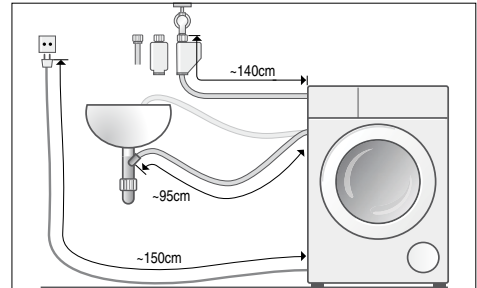

ή

Σύνδεση στη δεξιά πλευρά

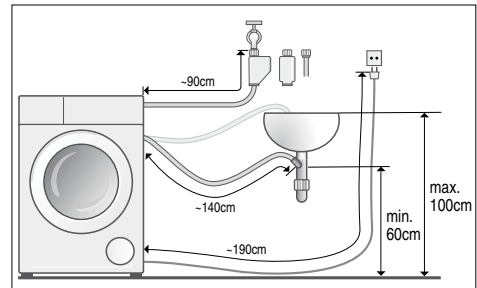

Υπόδειξη: Εάν χρησιμοποιούνται στηρίγματα εύκαμπτου σωλήνα, τα δυνατά μήκη του εύκαμπτου σωλήνα μειώνονται!

Διαθέσιμα στα ειδικά καταστήματα/στο σέρβις πελατών:

- Επέκταση για Aqua-Stor ή για εύκαμπο σωλήνα παροχής κρύου νερού (περίπου 2,50 m). Αρ. παραγγελίας WMZ 2380, WZ 10130, CZ 11350, Z 7070X0.
- Μακρύτερος εύκαμπος σωλήνας παροχής, (περίπου 2,20 m), για το στάνταρ μοντέλο.

Παροχή νερού

⚠ Προειδοποίηση

Θανατηφόρος κίνδυνος!

Υπάρχει κίνδυνος ηλεκτροπληξίας, εάν αγγίξετε ηλεκτροφόρα μέρη. Μη βυθίσετε στο νερό τη βαλβίδα ασφαλείας Aqua-Stor (αυτή περιλαμβάνει μια ηλεκτρική βαλβίδα).

Υποδείξεις

- Λειτουργείτε το πλυντήριο-στεγνωτήριο μόνο με κρύο νερό του δικτύου ύδρευσης.
- Μη συνδέσετε τη συσκευή στην μπαταρία μείξης ενός δοχείου ζεστού νερού χωρίς πίεση.
- Μη χρησιμοποιήσετε ένα μεταχειρισμένο εύκαμπο σωλήνα παροχής. Χρησιμοποιείτε μόνο τον παραδιδόμενο εύκαμπο σωλήνα παροχής ή ένα σωλήνα, που έχει αγοραστεί από ένα εξουσιοδοτημένο ειδικό κατάστημα.
- Μην τσακίσετε ή μη συνθλίψετε τον εύκαμπο σωλήνα παροχής νερού.
- Μην τροποποιήσετε (κοντύνετε, κόψετε) τον εύκαμπο σωλήνα παροχής νερού (διαφορετικά αντοχή του δεν είναι πλέον εξασφαλισμένη).
- Σφίξτε τα ρακόρ μόνο με το χέρι. Εάν τα ρακόρ σφίχτούν πολύ δυνατά με ένα εργαλείο (τσιμπίδα), το σπείρωμα μπορεί να υποστεί ζημιά.

Ιδανική πίεση νερού στο δίκτυο παροχής

Το λιγότερο 100 kPa (1 bar)

Το πολύ 1.000 kPa (10 bar)

Όταν η βάνα του νερού είναι ανοιχτή, η ροή του νερού ανέρχεται το λιγότερο στα 8 λίτρα/λεπτό.

Εάν η πίεση του νερού είναι υψηλότερη από αυτή την τιμή, τότε πρέπει να εγκατασταθεί μια βαλβίδα μείωσης της πίεσης.

Σύνδεση

Συνδέστε τον εύκαμπο σωλήνα του νερού στη βάνα παροχής νερού (26,4 mm = 3/4") και στη συσκευή (στα μοντέλα με Aquastor δεν είναι απαραίτητο, μόνιμη εγκατάσταση):

- Μοντέλο: **Standard**

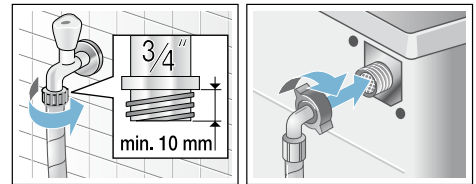

- Μοντέλο: **Aqua-Secure**

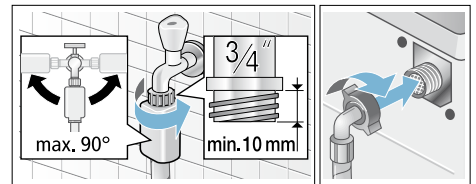

- Μοντέλο: **Aquastop**

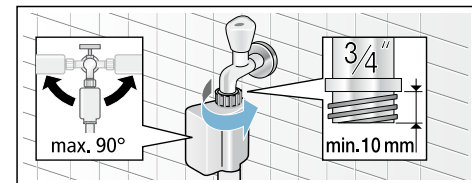

Υπόδειξη: Ανοίξτε προσεκτικά τη βάνα του νερού και ελέγξτε τη στεγανότητα των σημείων σύνδεσης. Η κοχλιοσύνδεση (ρακόρ) βρίσκεται πάντοτε υπό την πίεση του νερού.

Αποχέτευση νερού

Προειδοποίηση

Κίνδυνος ζεματίσματος!

Κατά την πλύση με υψηλές θερμοκρασίες σε περίπτωση επαφής με τα καυτά απόνερα, π.χ. κατά την άντληση καυτών απόνερων στο νιπτήρα, μπορεί κανείς να ζεματιστεί.

Μη βάζετε τα χέρια σας στα καυτά απόνερα.

Προσοχή!

Ζημιά νερού

Όταν ο εύκαμπτος σωλήνας αποχέτευσης λόγω της υψηλής πίεσης του νερού γλιστρήσει κατά την άντληση έξω από το νιπτήρα ή από τη θέση σύνδεσης, μπορεί η διαρροή νερού να προκαλέσει ζημιές. Ασφαλίστε τον εύκαμπτο σωλήνα αποχέτευσης, για να μη γλιστρήσει έξω.

Προσοχή!

Ζημιές στη συσκευή/ζημιά στα υφάσματα

Εάν το τέλος του εύκαμπτου σωλήνα αποχέτευσης βυθιστεί μέσα στο αντλούμενο νερό, μπορεί να αναρροφηθεί ξανά νερό στη συσκευή και να προκληθεί ζημιά στη συσκευή/στα υφάσματα.

Προσέξτε, ότι:

- Το πώμα φραγής δεν κλείνει την αποχέτευση του νιπτήρα.
- Το τέλος του εύκαμπτου σωλήνα αποχέτευσης δε βυθίζεται στο αντλημένο νερό.
- Το νερό αποχετεύεται γρήγορα.

Υπόδειξη: Μην τσακίζετε ή μην τραβάτε κατά μήκος τον εύκαμπτο σωλήνα αποχέτευσης του νερού.

Σύνδεση

■ Αποχέτευση σε έναν νιπτήρα

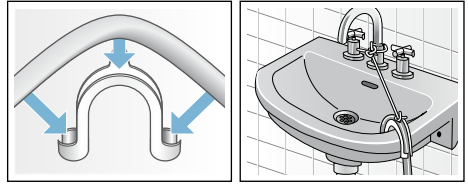

■ Αποχέτευση σε ένα σιφόνι

Το σημείο σύνδεσης πρέπει να ασφαλιστεί με περιλαίμιο εύκαμπτου σωλήνα, Ø 24 - 40 mm (ειδικά καταστήματα).

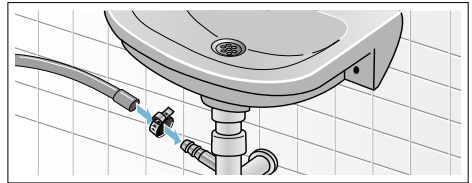

■ Αποχέτευση σε πλαστικό σωλήνα με λαστιχένια μούφα ή σε φρεάτιο

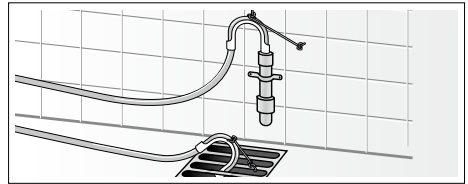

Ευθυγράμμιση

1. Λύστε το παξιμάδι ασφαλείας στη φορά των δεικτών του ρολογιού με ένα κλειδί.
2. Ελέγξτε την ευθυγράμμιση του πλυντηρίου-στεγνωτήριου με ένα αλφάδι και διορθώστε την, εάν απαιτείται. Ρυθμίστε το ύψος, περιστρέφοντας το πόδι της συσκευής.
Υπόδειξη: Και τα τέσσερα πόδια της συσκευής πρέπει να εδράζονται σταθερά πάνω στο δάπεδο. Το πλυντήριο-στεγνωτήριο δεν πρέπει να ταλαντεύεται.
3. Σφίξτε το παξιμάδι ασφαλείας πάνω στο περίβλημα. Κρατήστε το πόδι και μη ρυθμίσετε το ύψος.

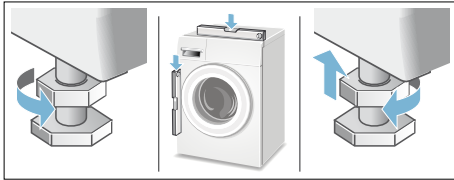

Υποδείξεις

- Τα παξιμάδια ασφαλείας και στα τέσσερα πόδια της συσκευής πρέπει να βιδωθούν σταθερά πάνω στο περίβλημα!
- Η λανθασμένη ευθυγράμμιση μπορεί να προκαλέσει δυνατούς θορύβους, έντονους κραδασμούς και το "περπάτημα" της συσκευής!

Ηλεκτρική σύνδεση

Ηλεκτρική ασφάλεια



Προειδοποίηση

Κίνδυνος ηλεκτροπληξίας!

Θανατηφόρος κίνδυνος σε περίπτωση επαφής με ηλεκτροφόρα μέρη.

- Όταν αποσυνδέετε το φις, τραβάτε πάντοτε το φις και όχι το καλώδιο, διαφορετικά το καλώδιο μπορεί να υποστεί ζημιά.
- Μην αγγίζετε ή μην κρατάτε ποτέ το φις με υγρά χέρια.

- Μην απομακρύνετε ποτέ το φις κατά τη διάρκεια της λειτουργίας.
 - Συνδέστε το πλυντήριο-στεγνωτήριο σε εναλλασσόμενο ρεύμα, χρησιμοποιώντας μια σωστά εγκατεστημένη και γειωμένη πρίζα (σούκο).
 - Η τάση του ρεύματος πρέπει να είναι ίδια με τις προδιαγραφές τάσης στο πλυντήριο-στεγνωτήριο (πινακίδα τύπου της συσκευής).
 - Η συνδεδεμένη ισχύς και η απαραίτητη ασφάλεια αναφέρεται επίσης στην πινακίδα τύπου της συσκευής.
- Βεβαιωθείτε ότι:
- Το φις της συσκευής και η πρίζα ταιριάζουν.
 - Η διατομή του καλωδίου είναι επαρκής.
 - Το σύστημα γείωσης έχει εγκατασταθεί σωστά
 - Ένα χαλασμένο καλώδιο ρεύματος πρέπει να αντικατασταθεί μόνο από έναν ηλεκτρολόγο. Ένα ανταλλακτικό καλώδιο τροφοδοσίας μπορείτε να το προμηθευτείτε από σέρβις πελατών.
 - Μη χρησιμοποιείτε πολύμπριζα/πολλαπλούς συνδέσμους ή καλώδια επέκτασης (παλαντζές).
 - Εάν χρησιμοποιείται ένας αυτόματος προστατευτικός διακόπτης διαφυγής, χρησιμοποιείτε μόνο έναν τύπο που διαθέτει αυτό το σύμβολο
 - Μόνο αυτό το σύμβολο εγγυάται τη συμμόρφωση με τις εκάστοτε ισχύουσες προδιαγραφές.
 - Το φις πρέπει να είναι πάντοτε προσιτό.
 - Το καλώδιο του ρεύματος δεν είναι τσακισμένο, συνθλιμένο, τροποποιημένο ή κομμένο και δεν έχει έρθει σε επαφή με κάποια πηγή θερμότητας.

Πριν την πλύση/στέγνωμα για πρώτη φορά

Το πλυντήριο-στεγνωτήριο έχει ελεγχθεί προτού να εγκαταλείψει το εργοστάσιο. Για να απομακρυνθούν τα τυχόν υπολείμματα του νερού της δοκιμής, εκτελέστε το πρόγραμμα **Απομάκρυνση χνουδιών** την πρώτη φορά **χωρίς** ρούχα.

Υπόδειξη:

- Το πλυντήριο-στεγνωτήριο πρέπει να είναι εγκατεστημένο και συνδεδεμένο σωστά. Εγκατάσταση και σύνδεση
- Μη θέσετε ποτέ σε λειτουργία ένα χαλασμένο πλυντήριο-στεγνωτήριο. Ενημερώστε το σέρβις πελατών. → Σελίδα 35

1. Βάλτε το φιλτράκι στην πρίζα.
2. Ανοίξτε τη βρύση του νερού.
3. Ενεργοποιήστε τη συσκευή.
4. Κλείστε την πόρτα. Μην τοποθετήσετε ρούχα μέσα στη συσκευή.
5. Επιλέξτε το πρόγραμμα **Απομάκρυνση χνουδιών 40 °C**.
6. Ανοίξτε τη θήκη απορρυπαντικού.
7. Χύστε περίπου 1 λίτρο νερό στο θάλαμο **II**.
8. Προσθέστε απορρυπαντικό πλήρους πλύσης στο θάλαμο **II** σύμφωνα με τις οδηγίες του κατασκευαστή για μικρή ρύπανση.
Υπόδειξη: Για την αποφυγή αφρού, χρησιμοποιήστε μόνο τη μισή συνιστούμενη ποσότητα απορρυπαντικού. Μη χρησιμοποιήσετε κανένα απορρυπαντικό μάλλινων ή ήπιο απορρυπαντικό.
9. Κλείστε τη θήκη απορρυπαντικού.
10. Επιλέξτε **▶▶▶ Έναρξη/Πάυση**.
11. Όταν το πρόγραμμα τελειώσει, απενεργοποιήστε τη συσκευή.

Το πλυντήριο-στεγνωτήριό σας είναι τώρα έτοιμο για χρήση.

Μεταφορά

Εργασίες προετοιμασίας

1. Κλείστε τη βρύση του νερού.
2. Εκτονώστε την πίεση του νερού στον εύκαμπτο σωλήνα παροχής.

Φραγμένο φίλτρο στον εύκαμπτο σωλήνα παροχής νερού → Σελίδα 30

3. Αδειάστε το υπόλοιπο νερό πλύσης. Αντλία εκκένωσης μπλοκαρισμένη → Σελίδα 29
4. Αποσυνδέστε το πλυντήριο-στεγνωτήριο από την παροχή ρεύματος.
5. Αφαιρέστε τους εύκαμπτους σωλήνες.

Εγκατάσταση των διατάξεων προστασίας μεταφοράς

1. Αφαιρέστε τα καλύμματα και τοποθετήστε τα σε μια ασφαλή θέση. Ενδεχομένως χρησιμοποιήστε ένα κατασβίδι.

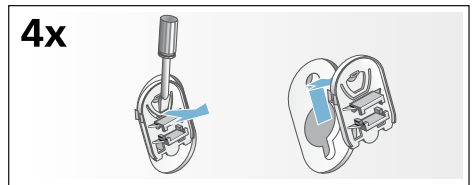

2. Τοποθετήστε και τους 4 δακτύλιους. Στερεώστε το καλώδιο τροφοδοσίας στα στηρίγματα. Τοποθετήστε και σφίξτε τα μπουλόνια.

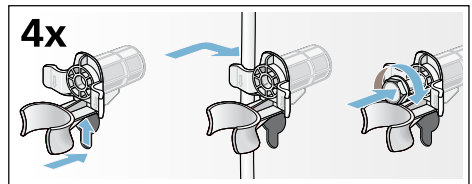

Πριν την ενεργοποίηση της συσκευής

Υποδείξεις

- Αφαιρείτε **πάντα** τις διατάξεις προστασίας μεταφοράς!
- Για να αποφύγετε να χυθεί κατά την επόμενη πλύση το μη χρησιμοποιούμενο απορρυπαντικό στην αποχέτευση: Χύστε 1 λίτρο νερό στο θάλαμο **II** και ξεκινήστε το πρόγραμμα **Στύψιμο / Άντληση νερού**.

Εντολή επισκευής και συμβουλές σε περίπτωση βλάβης

GR 18 182 (Αστική χρέωση)

Τα στοιχεία επικοινωνίας όλων των χωρών θα τα βρείτε στον επισυναπτόμενο πίνακα υπηρεσιών τεχνικής εξυπηρέτησης πελατών.

BSH Hausgeräte GmbH
Carl-Wery-Straße 34
81739 München
GERMANY
siemens-home.bsh-group.com

Κατασκευάζεται από την BSH Hausgeräte GmbH με άδεια εμπορικού σήματος της Siemens AG



9001205584 (9707)