

SIEMENS



Exaustor

LF16RH560, LF26RH560

siemens-home.bsh-group.com/welcome

[pt] Instruções de serviço

Register
your
product
online

Instruções de segurança importantes	3
 Protecção do meio ambiente	4
Poupar energia.....	4
Eliminação ecológica.....	4
Modo de funcionamento	4
Função com recirculação de ar.....	4
Operar o aparelho	5
Elementos de comando	5
Ligar e desligar o aparelho.....	5
Fase intensiva.....	5
Modo de intervalo.....	5
Função de avanço.....	6
Iluminação	6

Limpeza e manutenção	6
Indicação de saturação	7
Montar e desmontar o filtro	7
Anomalias, o que fazer?	8
Lâmpadas LED	8
Tabela de anomalias.....	8
Serviço de Assistência Técnica	9
Acessórios especiais	9

Obtenha mais informações relativas a produtos, acessórios, peças sobresselentes e Assistência Técnica na Internet: www.siemens-home.bsh-group.com e na loja Online: www.siemens-home.bsh-group.com/eshops

Instruções de segurança importantes

Leia atentamente o presente manual. Só assim poderá utilizar o seu aparelho de forma segura e correcta. Guarde as instruções de utilização e montagem para consultas futuras ou para futuros utilizadores.

Só com uma montagem especializada e em conformidade com as instruções de montagem, pode ser garantida a segurança durante a utilização. O instalador é responsável pelo funcionamento correto no local de montagem.

Este aparelho foi concebido apenas para uso doméstico. O aparelho não foi concebido para o funcionamento no exterior. Vigie o aparelho durante o funcionamento. O fabricante não é responsável por danos provocados pela utilização inadequada ou por manuseamento errado.

O aparelho foi concebido para ser utilizado até a uma altitude de 2000 metros acima do nível do mar, no máximo.

Este aparelho pode ser usado por crianças com mais de 8 anos e por pessoas com limitações físicas, sensoriais ou mentais ou com pouca experiência ou conhecimentos, se estiverem sob vigilância de uma pessoa responsável pela sua segurança ou tiverem sido instruídas acerca da utilização segura do aparelho e tiverem compreendido os perigos decorrentes da sua utilização.

As crianças não devem brincar com o aparelho. As tarefas de limpeza e manutenção por parte do utilizador não devem ser efectuadas por crianças, a não ser que tenham mais de 8 anos e estejam sob vigilância.

As crianças menores de 8 anos devem manter-se afastadas do aparelho e do cabo de ligação.

Examine o aparelho depois de o desembalar. Se forem detectados danos de transporte, não ligue o aparelho.

Apenas os técnicos licenciados estão autorizados a ligar aparelhos sem ficha. A garantia não cobre danos causados por uma ligação incorrecta.

Este aparelho não foi previsto para ser utilizado com um temporizador externo ou um telecomando externo.

Perigo de asfixia!

O material de embalagem é perigoso para as crianças. Nunca deixe as crianças brincarem com o material de embalagem.

Perigo de incêndio!

- A gordura acumulada no filtro pode incendiar-se. **Substitua o filtro de gorduras, no mínimo, de 2 em 2 meses.** Nunca utilize o aparelho sem filtro de gorduras.
- A gordura acumulada no filtro pode incendiar-se. Nunca trabalhe com uma chama aberta perto do aparelho (p. ex. flambear). Instalar o aparelho perto de um fogão para combustíveis sólidos (p.ex. madeira ou carvão), somente se existir no local uma cobertura fechada e não retirável. Não pode haver fagulhas a voar.
- O óleo e a gordura quentes incendeiam-se rapidamente. Nunca deixe óleo ou gordura quentes sem vigilância. Nunca apague fogo com água. Desligue a zona de cozinhar. Abafe as chamas com uma tampa, manta de amianto ou um objecto equivalente.
- As zonas de cozinhar a gás que não tenham louça para cozinhar colocada em cima ficam muito quentes durante o funcionamento. Um aparelho de ventilação montado por cima pode ficar danificado ou incendiar-se. As zonas de cozinhar a gás devem apenas funcionar com louça para cozinhar colocada em cima.
- Quando são utilizados vários bicos a gás em simultâneo, é produzido grande calor. Um aparelho de ventilação montado por cima da placa pode ficar danificado ou incendiar-se. Nunca utilizar simultaneamente dois bicos a gás com a chama no máximo por um período superior a 15 minutos. Um bico grande com uma potência superior a 5 kW (Wok) corresponde à potência de dois bicos a gás normais.

Perigo de queimaduras!

As peças que se encontram acessíveis ficam quentes durante o funcionamento do aparelho. Nunca toque nas peças quentes. Manter fora do alcance das crianças.

Perigo de ferimentos!

- Os componentes interiores do aparelho podem ter arestas vivas. Use luvas de protecção.
- Os objetos colocados sobre o aparelho podem cair. Não colocar objetos sobre o aparelho.
- A luz dos LED de iluminação é muito agressiva e pode provocar danos oculares (grupo de risco 1). Não olhe diretamente para as luzes LED acesas durante mais de 100 segundos.

Perigo de choque eléctrico!

- Um aparelho avariado pode causar choques eléctricos. Nunca ligue um aparelho avariado. Puxe a ficha da tomada ou desligue o disjuntor no quadro eléctrico. Contacte o Serviço de Assistência Técnica.
- As reparações indevidas são perigosas. As reparações e substituições de cabos danificados só podem ser efectuadas por técnicos especializados do Serviço de Assistência Técnica. Se o aparelho estiver avariado, puxe a ficha da tomada ou desligue o disjuntor no quadro eléctrico. Contacte o Serviço de Assistência Técnica.
- A humidade que se infiltra no aparelho pode dar origem a um choque eléctrico. Não utilize aparelhos de limpeza a alta pressão ou de limpeza a vapor.

Causas de danos

Atenção!

Perigo de danificação devido a danos provocados por corrosão. Ligar sempre o aparelho quando se cozinha, para evitar a formação de água de condensação. A água de condensação pode provocar danos de corrosão.

Perigo de danificação devido a humidade que penetra no sistema eletrónico. Nunca limpar os elementos de comando com um pano húmido.

Danos na superfície devido a uma limpeza incorreta. Limpar as superfícies de aço inoxidável apenas no sentido do polimento. Não usar produto de limpeza para aço inoxidável nos elementos de comando.

Danos na superfície devido a produtos de limpeza agressivos ou abrasivos. Nunca usar produtos de limpeza agressivos ou abrasivos.

Perigo de danificação devido ao retorno de condensação. Instalar a conduta de ar com ligeira queda a partir do equipamento (1ª inclinação).

Protecção do meio ambiente

O seu novo aparelho é especialmente eficiente do ponto de vista energético. Nesta secção encontrará conselhos para poupar ainda mais energia ao utilizar o seu aparelho e para o eliminar de forma adequada.

Poupar energia

- Quando cozinhar deve garantir uma entrada de ar suficiente, para que o exaustor funcione de forma eficiente e sem muito ruído de funcionamento.
- Adaptar o nível de ventilação à intensidade dos vapores produzidos ao cozinhar. Utilize o nível intensivo apenas em caso de necessidade. Um nível de ventilação inferior provoca um menor consumo de energia.
- Em caso de vapores intensos, selecione previamente um nível de ventilação superior. Os vapores já espalhados pela cozinha tornam necessário um funcionamento mais prolongado do exaustor.

- Desligue o exaustor quando ele já não for necessário.
- Desligue a iluminação quando ela já não for necessária.
- Limpe ou substitua o filtro nos intervalos indicados, para aumentar a eficiência da ventilação e evitar o perigo de incêndio.

Eliminação ecológica

Elimine a embalagem de forma ecológica.



Este aparelho está marcado em conformidade com a Directiva 2012/19/UE relativa aos resíduos de equipamentos eléctricos e electrónicos (waste electrical and electronic equipment - WEEE).

A directiva estabelece o quadro para a criação de um sistema de recolha e valorização dos equipamentos usados válido em todos os Estados Membros da União Europeia.

Modo de funcionamento

Este aparelho pode ser utilizado no funcionamento por circulação de ar.

Função com recirculação de ar



O ar aspirado é limpo através da sua passagem pelo filtro de gorduras e pelo filtro de carvão activo e conduzido, de novo, para a cozinha.

Nota: Para se poder eliminar os odores na função com recirculação de ar, tem que ser montado um filtro de carvão activo. Para poder tirar proveito das diversas possibilidades de utilização do aparelho em circulação de ar, leia os prospectos anexos ou consulte o seu agente especializado. Os acessórios necessários para o efeito podem ser adquiridos no comércio especializado, nos Serviços Técnicos ou na loja Online. Os números de referência dos acessórios encontram-se no final das Instruções de Serviço.

Operar o aparelho

Nota: Ligue o exaustor no início da cozedura e desligue-o apenas após passados alguns minutos da cozedura terminar. O vapor da cozinha é, desta forma, eliminado com maior eficácia.

Elementos de comando

Nota: Necessita das seguintes pilhas para o controlo remoto: tipo AAA/LR03/1,5 V. Para inserir as pilhas, consulte o seguinte capítulo: *Substituir as pilhas do controlo remoto*.

Nota: Aponte o controlo remoto o mais possível para o recetor de infravermelhos no painel de comandos do exaustor.

Nota: Calor ou a infiltração de humidade pode danificar o controlo remoto. Nunca exponha o controlo remoto a calor intenso e humidade.

Controlo remoto

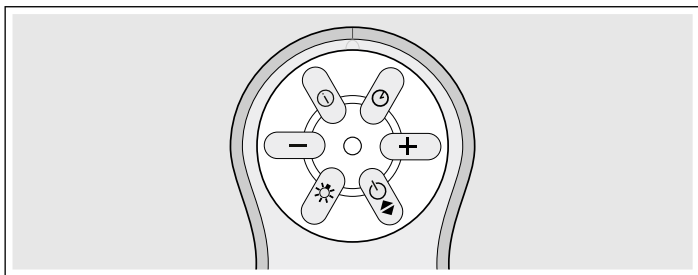

Teclas de comando

Tecla	Nota explicativa
⏻	Ligar o funcionamento por inércia / a função de intervalo
+	Aumentar o nível de potência
⏻	Ligar e desligar o exaustor
☀️	Ligar e desligar a iluminação
-	Diminuir o nível de potência
ⓘ	Ligar o nível intensivo

Painel de comandos do exaustor

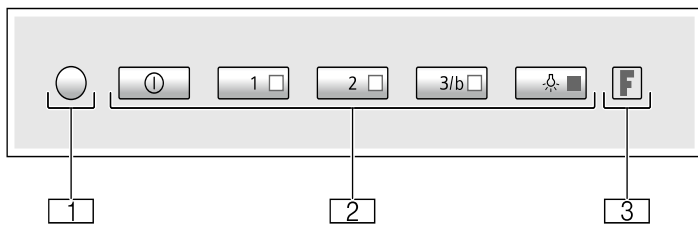

1	Recetor de infravermelhos
2	Teclas de comando
3	Indicação de saturação

Teclas de comando

Tecla	Nota explicativa
⏻	Ligar e desligar o exaustor
1	Ligar o nível de potência 1
2	Ligar o nível de potência 2
3/b	Ligar o nível de potência 3 / ligar o nível intensivo
☀️	Ligar e desligar a iluminação

Ligar e desligar o aparelho

Nota: Adeque sempre a potência às condições atuais. No caso de muito fumo, selecione também um nível de potência elevado.

Ligar o aparelho

Prima a tecla no controlo remoto ou a tecla ⓘ no painel de comandos do exaustor.

O exaustor começa no nível de potência 1.

A tecla 1 acende-se.

Regular o nível de potência

Prima a tecla + ou - no controlo remoto ou a tecla 1, 2 ou 3/b no painel de comandos do exaustor, para regular o nível de potência correspondente.

A tecla 1 acende-se, quando está regulado o nível de potência 1.

As teclas 1 e 2 acendem-se quando está regulado o nível de potência 2.

As teclas 1, 2 e 3/b acendem-se quando está regulado o nível de potência 3.

As teclas 1 e 2 acendem-se e a tecla 3/b pisca quando está regulado o nível intensivo.

Desligar o aparelho

Prima a tecla no controlo remoto ou a tecla ⓘ no painel de comandos do exaustor.

Fase intensiva

No caso de fumos e odores fortes, ative o nível intensivo. Neste caso, o exaustor funciona durante breves momentos na potência máxima. Pouco tempo depois, regressa automaticamente a um nível inferior.

Ligar

Prima a tecla ⓘ no controlo remoto ou mantenha premida a tecla 3/b no painel de comandos do exaustor.

As teclas 1 e 2 acendem-se e a tecla 3/b pisca. O nível intensivo está ativado.

Nota: Após 6 minutos, o exaustor regressa automaticamente ao nível de potência definido anteriormente.

Desligar

Prima a tecla ⓘ no controlo remoto ou a tecla ⓘ no painel de comandos do exaustor.

Modo de intervalo

A função de intervalo liga o exaustor automaticamente a cada hora durante 10 minutos. Após 24 horas, a função desliga-se.

Nota: Caso o nível intensivo ou o funcionamento por inércia esteja ativado, a função de intervalo deixa de estar disponível.

Ligar

Mantenha a tecla premida no controlo remoto ou a tecla 2 no painel de comandos do exaustor.

A tecla 1 no painel de comandos do exaustor pisca. A função de intervalo está ligada. O exaustor começa no nível de potência 1.

Desligar

Prima a tecla no controlo remoto ou a tecla ⓘ no painel de comandos do exaustor.

A função de intervalo está desligada.

Função de avanço



O funcionamento por inércia deixa o exaustor a trabalhar durante alguns minutos após a desconexão. Assim, é removido o fumo ainda existente na cozinha. Em seguida, o exaustor desliga-se automaticamente.

Ligar

Nota: Se o nível intensivo estiver ativado, o funcionamento por inércia não está disponível.

1. Selecione o nível de potência.
2. Prima a tecla  no controlo remoto ou mantenha premida a tecla 1 no painel de comandos do exaustor.
A tecla do nível de potência regulado no painel de comandos do exaustor pisca. O ventilador trabalha durante 30 minutos no nível de potência ajustado e desliga-se automaticamente após esse período de tempo. Se a iluminação estiver ligada, será igualmente desligada quando tiver decorrido o tempo de funcionamento por inércia.

Desligar



Prima a tecla  ou  no controlo remoto ou a tecla  no painel de comandos do exaustor.

O funcionamento por inércia é terminado imediatamente.



Iluminação

A iluminação funciona mesmo com o exaustor desligado.



Ligar

Prima a tecla  no controlo remoto ou a tecla  no painel de comandos do exaustor.

Diminuir a luminosidade

Mantenha a tecla  premida no controlo remoto ou a tecla  no painel de comandos do exaustor, até a luminosidade ser reduzida.

Desligar

Prima a tecla  no controlo remoto ou a tecla  no painel de comandos do exaustor.

Limpeza e manutenção

Perigo de queimaduras!

O aparelho aquece durante o funcionamento. Deixe o aparelho arrefecer antes de realizar a limpeza.

Perigo de choque elétrico!

A penetração de humidade pode causar choque eléctrico. Limpar o aparelho apenas com um pano húmido. Antes da limpeza, retire a ficha da tomada ou o fusível da caixa de fusíveis.

Perigo de choque eléctrico!

A humidade que se infiltra no aparelho pode dar origem a um choque eléctrico. Não utilize aparelhos de limpeza a alta pressão ou de limpeza a vapor.

Produtos de limpeza

Para que as diferentes superfícies não sejam danificadas por produtos de limpeza errados, tenha em atenção os dados constantes da tabela. Não utilize

- produtos de limpeza agressivos ou abrasivos,
- produtos de limpeza com elevado teor de álcool,
- esfregões de palha de aço ou esponjas abrasivas,
- aparelhos de limpeza a alta pressão ou de limpeza a vapor.

Lave bem os panos de esponja novos, antes de os utilizar.

Tenha em atenção todas as instruções e advertências que acompanham os produtos de limpeza.

Zona	Produto de limpeza
Aço inox	Solução de água quente e detergente: Limpe com um pano multiusos e seque com um pano macio. Limpar as superfícies de aço inoxidável apenas no sentido do polimento. Através da assistência técnica ou numa loja especializada podem ser adquiridos produtos de limpeza especiais para aço inoxidável. Aplique uma camada fina do produto de limpeza com um pano macio.
Superfícies lacadas	Solução quente à base de detergente: Limpe com um pano multiusos húmido e seque com um pano macio. Não utilize produtos de limpeza para aço inoxidável.
Alumínio e plástico	Limpa-vidros: Limpe com um pano macio.
Vidro	Limpa-vidros: Limpe com um pano macio. Não utilize raspadores de vidros.
Elementos de comando	Solução quente à base de detergente: Limpe com um pano multiusos húmido e seque com um pano macio. Perigo de choque eléctrico devido à entrada de humidade. Perigo de danificação do sistema electrónico devido à entrada de humidade. Nunca limpe os elementos de comando com um pano molhado. Não utilize produtos de limpeza para aço inoxidável.

Indicação de saturação

No caso de saturação dos filtros metálicos de gorduras ou do filtro de carvão ativo, o respetivo símbolo começa a piscar:

- **Filtro metálico de gorduras:** a indicação F e a tecla 1 acendem-se
- **Filtro de carvão ativo:** a indicação F e a tecla 3/b acendem-se
- **Filtro metálico de gorduras e filtro de carvão ativo:** a indicação F, as teclas 1 e 3/b acendem-se

O mais tardar agora, limpe os filtros metálicos de gorduras ou substitua ou regenere os filtros de carvão ativo.

Montar e desmontar o filtro

Para garantir o grau de absorção de gorduras e de odores, é necessário efetuar uma manutenção regular aos filtros.

Filtro metálico de gorduras

É necessário limpar os filtros metálicos de gorduras após 100 horas de funcionamento ou, no mínimo, após dois meses.

Perigo de incêndio!

A gordura acumulada no filtro pode incendiar-se.

Limpar o filtro de gorduras pelo menos de 2 em 2 meses.

Nunca utilizar o aparelho sem filtro de gorduras.

Filtros de carvão ativo

Os filtros de carvão ativo devem ser substituídos ou regenerados em intervalos regulares. Para o efeito, observe a indicação de saturação no seu aparelho.

Desmontar o filtro metálico de gorduras

Os filtros metálicos de gorduras filtram a gordura dos odores da cozinha. Para garantir um funcionamento perfeito, é necessário limpar os filtros, no mínimo, de 2 em 2 meses.

1. Puxe a tampa do filtro para baixo.

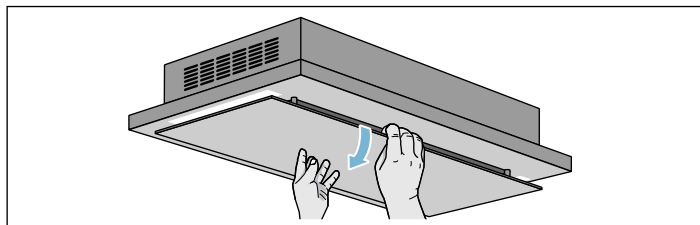

Nota: Certifique-se de que a tampa do filtro não bate no fundo.

2. Abra o bloqueio do filtro metálico de gorduras e retire o filtro do suporte.

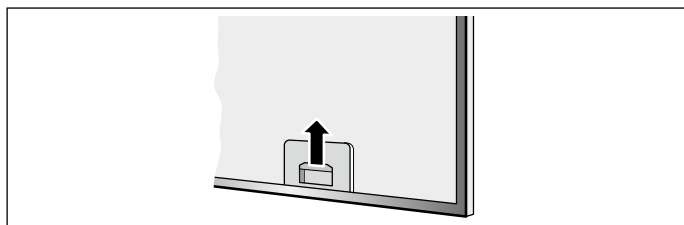

Notas

- Para tal, pegue o filtro metálico de gorduras por baixo com a outra mão. Certifique-se de que o filtro metálico de gorduras não cai e danifica a placa de cozinhar.
- A gordura pode acumular-se na parte inferior do suporte do filtro. Não mantenha o suporte do filtro na horizontal, para evitar o gotejamento de gordura.

- Não remova a chapa de cobertura no interior do aparelho.

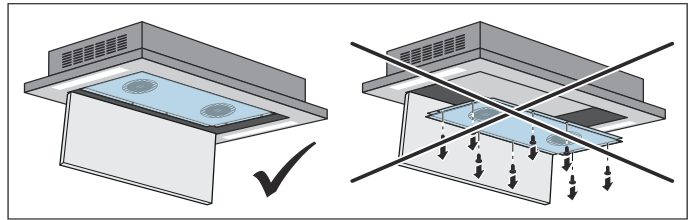

3. Remova o filtro de carvão ativo do filtro metálico de gorduras.
4. Limpe o filtro metálico de gorduras e a tampa do filtro.
5. Após a desmontagem dos filtros, limpe o aparelho por dentro.

Substituir ou regenerar os filtros de carvão ativo

Os filtros de carvão ativo captam os odores do ambiente da cozinha. São usados apenas no funcionamento por circulação de ar.

Notas

- Os filtros de carvão ativo estão incluídos no âmbito de fornecimento. Se necessitar de substituir os filtros de carvão ativo, pode adquiri-los no comércio especializado, junto da Assistência técnica ou na loja online.
- Utilize apenas filtros originais. Deste modo, é assegurado o funcionamento ideal.

1. Remova o suporte na parte de trás do filtro metálico de gorduras e retire o filtro de carvão ativo.

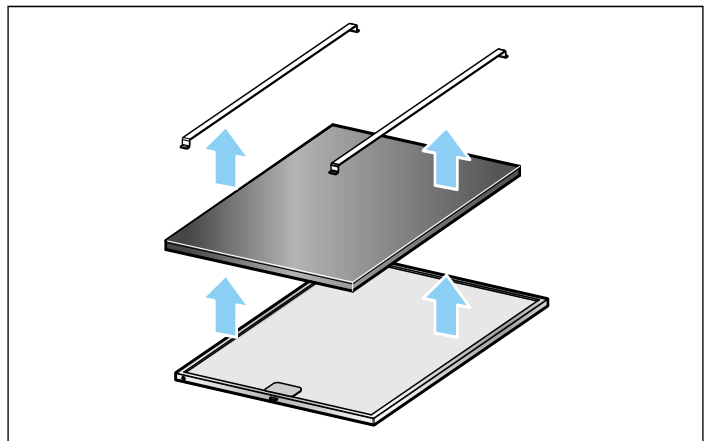

2. Limpe o aparelho.
3. Limpe o filtro metálico de gorduras.
4. Fixe o novo filtro de carvão ativo com a ajuda do suporte na parte de trás do filtro metálico de gorduras.

Regenerar filtro de carvão ativo

Nota: O filtro de carvão ativo pode ser regenerado até quatro vezes.

1. Desmonte o filtro de carvão ativo.
2. Aqueça o filtro de carvão ativo no forno a 100 °C durante 60 minutos.
3. Deixe o filtro de carvão ativo arrefecer.
4. Monte o filtro de carvão ativo.

Limpeza dos filtros metálicos de gorduras

Notas

- Evitar produtos de limpeza agressivos, com teor de acidez ou de lixívia.
- Na limpeza dos filtros metálicos de gorduras, limpar também o seu dispositivo de fixação no aparelho com um pano húmido.
- Os filtros metálicos de gorduras podem ser lavados na máquina de lavar loiça ou manualmente.

Manualmente:

Nota: No caso de sujidade de difícil remoção, recomendamos a utilização de um solvente especial de gorduras. Este pode ser encomendado na loja Online.

- Amolecer a gordura dos filtros metálicos, pondo-os de molho em água quente e detergente.
- Na limpeza deve ser utilizada uma escova e depois enxaguar bem os filtros, passando-os por várias águas.
- Deixar os filtros metálicos de gorduras escorrer.

Na máquina de lavar loiça:

Nota: Em caso de lavagem na máquina de lavar loiça, podem verificar-se ligeiras descolorações que, no entanto, não têm qualquer influência na função dos filtros.

- Não lavar os filtros metálicos muito saturados de gordura com a restante loiça.
- Os filtros devem ser colocados soltos na máquina de lavar loiça. Eles não podem ficar apertados.

Montar o filtro metálico de gorduras

1. Insira os filtros metálicos de gorduras.
2. Abra os filtros metálicos de gorduras para cima e engate o bloqueio.
3. Levante a tampa do filtro.

Nota: Certifique-se de que a tampa do filtro está corretamente fechada.

Reposição das indicações de saturação

Se tiver limpo ou substituído o respetivo filtro, deve repor a indicação de saturação, para que os símbolos parem de piscar.

Certifique-se de que o exaustor e a iluminação estão desligados.

Mantenha a tecla ① premida até F piscar três vezes.

As indicações de saturação estão repostas.

Anomalias, o que fazer?

Muitas vezes, é fácil reparar as falhas sem a ajuda de terceiros. Observe as seguintes indicações antes de contactar o Serviço de Apoio ao Cliente.

⚠ Perigo de choque eléctrico!

As reparações indevidas são perigosas. As reparações e substituições de cabos danificados só podem ser efectuadas por técnicos especializados do Serviço de Assistência Técnica. Se o aparelho estiver avariado, puxe a ficha da tomada ou desligue o disjuntor no quadro eléctrico. Contacte o Serviço de Assistência Técnica.

Lâmpadas LED

As lâmpadas LED com defeito só podem ser substituídas pelo fabricante, pelo Serviço de Assistência ou por um técnico do concessionário (eletricista instalador).

Tabela de anomalias

Anomalia	Causa possível	Resolução
O aparelho não funciona	A ficha não está ligada	Ligue o aparelho à corrente eléctrica
	Falha de corrente	Verifique se os outros eletrodomésticos funcionam
	Falha do fusível	Verifique na caixa de fusíveis se o fusível correspondente ao aparelho está em boas condições
A iluminação não funciona.	As luzes LED estão avariadas.	Contacte o Serviço de Assistência Técnica.
A iluminação do teclado não funciona.	Falha da unidade de comando.	Contacte o serviço de assistência técnica.
A indicação F e a tecla 1 ou a indicação F e a tecla 3/b acendem-se.	O filtro de gordura ou o filtro de carvão ativo está saturado.	Limpe o filtro ou regenere ou substitua o filtro de carvão ativo; consulte o capítulo <i>Limpeza e manutenção</i> .

Substituir as pilhas do telecomando

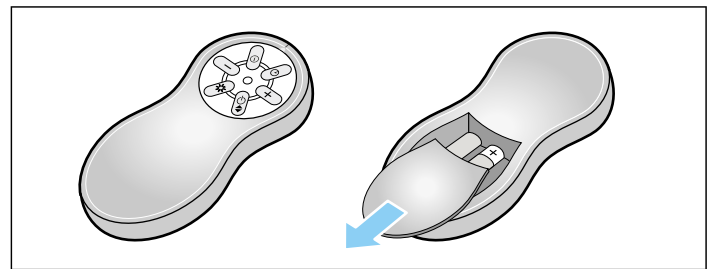

1. Pressione o perno de engate.
2. Remova a cobertura.
3. Retire as pilhas.
4. Coloque corretamente pilhas novas (tipo AAA/LR03/1,5 V).

Nota: Elimine as pilhas gastas ou com defeito de acordo com as normas locais.

Nota: Não deite as pilhas no lixo doméstico.

Serviço de Assistência Técnica

Se o seu aparelho precisar de ser reparado, o nosso Serviço de Assistência Técnica está à sua disposição. Encontramos sempre uma solução adequada, também para evitar deslocações desnecessárias do técnico.

Quando efetuar a chamada, indique o número de produto (N.º E) e o número de fabrico (N.º FD) do aparelho, para podermos prestar um serviço de qualidade. A placa de características com os números encontra-se no compartimento interior do aparelho (para isso, desmontar o filtro metálico de gorduras).

Para que, em caso de necessidade, não tenha de procurar, poderá introduzir aqui os dados do seu aparelho e o número de telefone do serviço de assistência técnica.

N.º E

N.º FD

Serviço de Assistência
Técnica 

Tenha em atenção que a visita do técnico da assistência ao cliente não é gratuita em caso de uma utilização incorreta, mesmo durante o período de garantia.

Os dados para contacto com todos os países encontram-se no índice dos Serviços Técnicos anexo.

Ordem de reparação e apoio em caso de anomalias

PT 21 4250 720

Confie na competência do fabricante. Assim, poderá ter a certeza de que a reparação é executada por técnicos especializados com a devida formação e com as peças de reparação originais para o seu aparelho.

Acessórios especiais

Acessórios

Referência

Filtro de carvão ativo para
LF16RH560

LZ57P00

Filtro de carvão ativo para
LF26RH560

LZ57P10

BSH Hausgeräte GmbH
Carl-Wery-Straße 34, 81739 München, GERMANY

siemens-home.bsh-group.com

Fabricado pela BSH Hausgeräte GmbH sob licença de marca comercial da Siemens AG



9001191175 960307