

SIEMENS



Teppan Yaki

ET475FYB1E



siemens-home.com/welcome

| | | |
|----|----------------------|----|
| bg | Ръководство | 3 |
| hr | Upute za uporabu | 17 |
| mk | Упатство за употреба | 31 |

Register
your
product
online

Съдържание

| | | |
|--|--|----|
|  | Използване по предназначение | 4 |
|  | Важни указания за безопасност | 4 |
|  | Причини за повредите | 5 |
|  | Опазване на околната среда | 5 |
| | Съвети за пестене на енергия | 5 |
| | Изхвърляне на определените места на отпадъчни продукти | 5 |
|  | Запознаване с уреда | 6 |
| | Вашето ново тепаняки | 6 |
| | Обслужващ панел | 6 |
| | Полета за обслужване | 7 |
| | Индикатор за остатъчна топлина | 7 |
|  | Преди да започнете работа за първи път | 7 |
| | Почистване на уреда | 7 |
| | Загриване на тепаняки | 7 |
|  | Обслужване на уреда | 8 |
| | Включване или изключване | 8 |
| | Настройка на температурата | 8 |
| | степената за поддържане в топло състояние | 8 |
| | Степен на почистване | 8 |
| | Изключване на задната зона на нагриване | 8 |
| | Таблица за настройки | 9 |
| | Съвети и трикове | 10 |
|  | Защита от деца | 10 |
| | Включване | 10 |
| | Изключване | 10 |
| | Автоматично предпазно устройство за деца | 10 |
|  | Времеви функции | 11 |
| | Кухненски таймер | 11 |
| | Хронометър | 11 |
|  | Автоматично изключване | 11 |
|  | Защита при търкане | 12 |
| | Включване | 12 |
| | Изключване | 12 |
|  | Показание за консумацията на енергия | 12 |
|  | Основни настройки | 13 |
| | Промяна на основните настройки | 13 |
|  | Почистване | 14 |
| | Не използвайте следните почистващи средства | 14 |
| | Почистване на уреда | 14 |

| | | |
|---|---|----|
|  | Повреда – какво да направим? | 15 |
| | Е-съобщения на индикациите | 15 |
|  | Специализиран сервиз | 16 |
| | Номер на изделието и дата на производство | 16 |

По-нататъшна информация за продуктите, принадлежностите, резервните части и обслужването ще намерите на адрес: www.siemens-home.com и интернет магазина: www.siemens-eshop.com



Използване по предназначение

Внимателно прочетете това ръководство. Само тогава можете да използвате уреда си безопасно и правилно. Ръководството за употреба и монтаж да се съхранява за по-късна употреба или за следващия собственик.

Проверете уреда след разопаковането. При транспортна щета не свързвайте към мрежата.

Само оправомощен специалист може да свързва уреди без щепсел към мрежата. При щети поради погрешно свързване гаранцията е невалидна.

Този уред е предназначен за употреба само в частни домакинства и в битова среда. Използвайте уреда само за приготвяне на ястия и напитки. Наблюдавайте уреда по време на процеса на готвене. Наблюдавайте уреда непрекъснато дори по време на кратки процеси на готвене. Използвайте уреда само в затворени помещения.

Този уред е предназначен за използване на височина до максимум 2000 метра над морското равнище.

Не използвайте неподходящи защитни оборудвания или решетки за защита от деца. Те могат да доведат до злополуки.

Този уред не е замислен за работа с външен таймер или дистанционно управление.

Този уред може да се използва от деца над 8 години и лица с намалени физически, сетивни или ментални способности или без достатъчно опит или познания, ако се контролират или инструктират по отношение на безопасната употреба на уреда от лице, отговорно за тяхната сигурност и ако са наясно с опасностите, които могат да се получат от тази употреба.

Децата не бива да си играят с уреда. Почистването и потребителската поддръжка не бива да се извършват от деца, освен ако не са над 8 години и не се контролират.

Деца под 8 години да се пазят далеч от уреда и кабела и съединителния кабел.



Важни указания за безопасност

Монтажът на уреда трябва да се извърши съгласно приложеното ръководство за монтаж.

⚠ Предупреждение – Опасност от пожар!

- Горещите олио и мазнина се възпламеняват бързо. Не оставяйте никога горещите олио и мазнина без контрол. Никога не гасете пожар с вода. Изключете котлона. Внимателно задушете пламъците с капак, гасящо покритие или подобен предмет.
- Уредът се нагорещява много, запалимите материали могат да се възпламенят. Никога не съхранявайте или не използвайте запалими предмети (напр. флакони със спрей, почистващи препарати) под уреда или в непосредствена близост до него. Никога не поставяйте запалими предмети върху или в уреда.

⚠ Предупреждение – Опасност от изгаряне!

- Достъпните части при работа стават горещи. Никога не докосвайте горещите части. Пазете децата надалеч.
- При затворено покритие на уреда се стига до натрупване на топлина. Затваряйте покритието на уреда, ако уредът се е охладил. Не включвайте уреда със затворено покритие на уреда. Не използвайте покритието на уреда за поддържане в топло състояние или поставяне.

Предупреждение – Опасност от токов удар!

- Некомпетентните ремонти са опасни. Само обучен от нас техник от центъра за обслужване на клиенти може да извършва ремонти. Ако уредът е дефектен, изтеглете щепсела от контакта или изключете предпазителя в кутията с предпазители. Обадете се на центъра за обслужване на клиенти.
- При топли части на уреда изолацията на кабела на електроуредите може да се стопи. Никога не оставяйте свързващия кабел на електроуредите да влиза в контакт с горещи части на уреда.
- Проникващата влажност може да предизвика токов удар. Не използвайте почистващ препарат под налягане или пароструйка.
- Дефектният уред може да предизвика токов удар. Никога не включвайте дефектен уред. Изтегляйте щепсела от контакта или изключвайте предпазителя от кутията с предпазители. Обадете се на центъра за обслужване на клиенти.

Причини за повредите

Повърхността за пържене от неръждаема стомана е здрава и гладка, но с течение на времето ще има следи от употреба, като по един добър тиган. Те обаче не оказват негативно влияние върху употребата. Леко пожълтяване на повърхността за пържене от неръждаема стомана е нормално.

Внимание!

- **Драскотини или вдлъбнатини върху повърхността за пържене:** Никога не режете с ножове върху повърхността за пържене. За обръщане на храните използвайте доставената шпатула. Не удряйте с шпатулата върху повърхността за пържене.
- Ако твърди или остри предмети паднат върху блендата от стъклокерамика или стъклокерамичното покритие, могат да възникнат повреди.
- **Покритие от стъклокерамика:** Поставайте покритието от стъклокерамика едва след цялостно охлаждане на уреда. Никога не включвайте уреда с поставено покритие. Не използвайте покритието като повърхност за поставяне или за поддържане в топло състояние.

Опазване на околната среда

В тази глава ще получите информация за спестяването на енергия и за изхвърлянето на уреда.

Съвети за пестене на енергия

- Нагривайте уреда само толкова, че да достигне желаната температура.
- Използвайте възможността да включите само предната зона за готвене за приготвяне на по-малки количества.
- Използвайте крайната зона на повърхността за пържене за поддържане в топло състояние на вече сготвеното, докато продължите приготвянето в средата.
- Превключете своевременно на по-ниска температура.
- Изберете подходяща температура. С твърде висока температура губите енергия.
- Използвайте остатъчната топлина на тепанякито. При по-продължително готвене изключвайте уреда 5-10 минути преди края на времето за готвене.

Изхвърляне на определените места на отпадъчни продукти

Изхвърлете опаковката на определените места за отпадъчни продукти.



Този уред е обозначен в съответствие с европейската директива 2012/19/ЕС за стари електрически и електронни уреди (waste electrical and electronic equipment - WEEE). Тази директива регламентира валидните в рамките на ЕС правила за приемане и използване на стари уреди.

Запознаване с уреда

В тази глава ще ви обясним показанията и обслужващите елементи. Освен това ще се запознаете с различните функции на вашия уред.

Вашето ново тепаняки

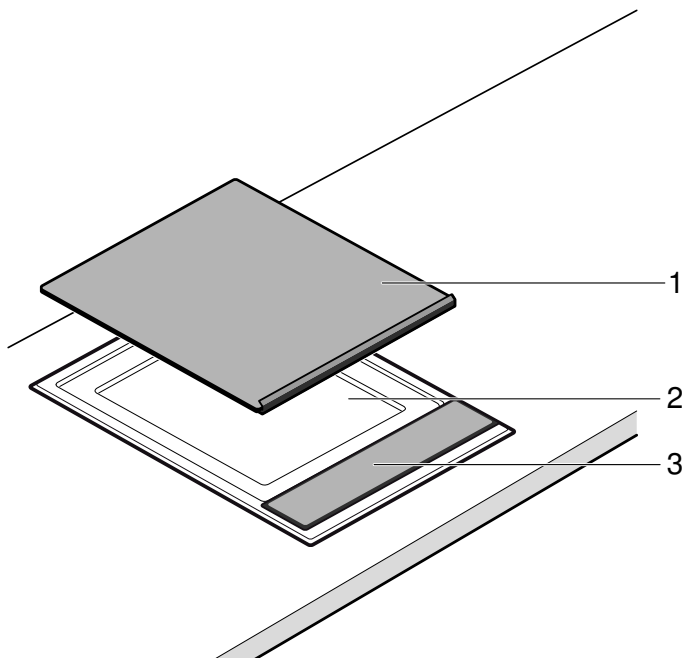









| Ном. | Обозначение |
|------|----------------------------|
| 1 | Покритие от стъклокерамика |
| 2 | Повърхност за пържене |
| 3 | Обслужващ панел |

Обслужващ панел



| Индикатори | |
|--|--------------------------------------|
| • | Уредът е включен |
|  | Защита при почистване |
|  | Индикация за нагряване |
| H/h | Остатъчна топлина |
|  | Функция за обезопасяване спрямо деца |
| kWh | Индикация за разход на енергия |

| Индикатори | |
|---|---------------------------------------|
| 000 | Температура/продължителност |
|  | Кухненски таймер |
| min | Продължителност |
|  | Хронометър |
| °C | Температура |
|  | Задната зона на нагряване е изключена |

| Полета за обслужване | |
|---|---|
|  | Включване на уреда |
|  | Включване на защитата от бърсане / защитата от деца |
|  | Включване на степен на почистване |
|  | Включване на степен за поддържане в топло състояние |
|  | Настройка на температурата |
|  | Изключване на задната зона на нагриване |
|  | Включване на кухненския таймер / хронометъра |

Полета за обслужване

Ако докоснете символ, съответната функция се активира.

Указание

- Настройките остават непроменени, ако едновременно натиснете няколко полета. Така можете да избършете следите от изкипяло в зоната за настройка.
- Винаги поддържайте полетата за обслужване сухи. Влагата нарушава функционирането.

Индикатор за остатъчна топлина

Уредът има двустепенен индикатор за остатъчна топлина.

Ако в индикатора се появи **H**, уредът още е горещ. Ако уредът продължи да се охлажда, индикаторът се сменя на **h**. Индикаторът угасва, ако уредът е достатъчно добре охладен.



Преди да започнете работа за първи път

Тук ще узнаете какво трябва да направите, преди да пригответе ястия с Вашия уред за пръв път. Първо прочетете указанията за безопасност. → "Важни указания за безопасност" на страница 4

Почистване на уреда

Почистете уреда преди първата употреба основно с хладък сапунен разтвор.

Загриване на тепаняки

За да отстраните миризмата на новото, загрейте празното тепаняки. Идеално за това са 30 минута при 240 °C.

Обслужване на уреда

Тази глава съдържа инструкции относно настройката на уреда. В таблицата ще откриете настройките за различни ястия.

Включване или изключване

Указание: Уредът се изключва автоматично, ако температурата е била настроена на 0 за повече от 20 секунди.

Включване

Докоснете символа .

Прозвучава сигнал. Индикаторът над главния превключвател свети. Уредът е готов за работа.

Изключване

Натиснете символа  докато индикаторът над главния превключвател не угасне.

Уредът е изключен. Индикаторът за остатъчна топлина продължава да свети, докато уредът се охлади достатъчно.

Настройка на температурата

1. Включете уреда с главния превключвател. В индикатора на температурата светва .
2. Плъзнете пръст по зоната за настройка докато желаната температура в индикатора не се покаже. Индикацията за нагряване мига.

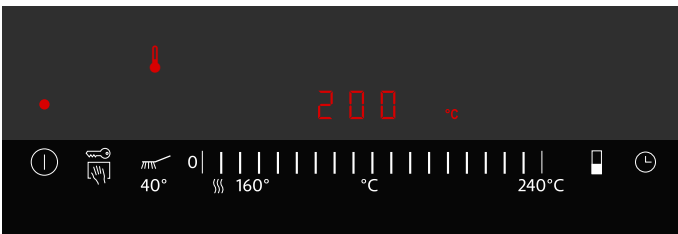

Когато настроената температура се достигне, прозвучава сигнал и индикацията за нагряване угасва. Сега можете да поставите продукта за пържене.

Указание: Уредът регулира чрез включване и изключване нагряването. Дори и при максимална мощност нагряването може да се включва и изключва.

степената за поддържане в топло състояние

Тепанякито трябва да е включено.

В зоната за настройка изберете степената за поддържане в топло състояние .

Не избирайте големи количества за поддържане в топло състояние. Всички ястия, които трябва да се поддържат топли, трябва да са в допир с повърхността за пържене, тъй като иначе се охлаждат. Не дръжте ястията твърде дълго топли, тъй като иначе се изсушават.

Степен на почистване

На степен на почистване  уредът нагрява до 40 °C. Така можете да размекнете замърсяванията, ако добавите малко вода и почистващ препарат върху повърхността за пържене (максимум 1 час). След размекване на мръсотията можете да започнете с почистването.

Изключване на задната зона на нагряване

При приготвянето на по-малки количества можете да използвате само предната зона на нагряване. Задната зона на нагряване можете да използвате за поддържане в топло състояние.

1. Включете уреда.
2. Докоснете символа . Индикаторът над символа светва. Задната зона на нагряване е изключена.

Указание: Когато следващия път включите уреда, тази настройка остава запаметена. Можете да промените това поведение в основните настройки.

Таблица за настройки

Данните в таблиците са ориентировъчни стойности и важат за предварително загрят уред. Стойностите могат да варират според вида и количеството продукт за пържене.

Продуктът за пържене се поставя едва когато времето за предварително нагряване е изтекло.

Месо/пиле

| Продукт за пържене | Температура | Време на готвене | Количество/дебелина | Информация |
|--|--|--|---------------------|--|
| Говежда пържола, средно изпечена | запържване 230 - 240 °C допичане 180 °C | 2 - 3 мин. от всяка страна 5 - 7 мин. | прибл. 2 см | напр. антрекот, пържола филе, рам-стек. Пържолата е средно изпечена, ако излиза сок от месото. |
| Пържола от свински врат, без кост | 210 - 220 °C | 15 - 20 мин. | прибл. 2 см | |
| Свински медальони | 170 - 180 °C | 13 - 17 мин. | макс. 2 см | Притиснете добре върху плоскостта, обърнете многократно. |
| Шницел, свинско или телешко, панирано | 190 - 200 °C | 10 - 13 мин. | 0,5 - 1 см | Използвайте достатъчно олио, за да не се изсуши и изгори панадата. |
| Пуешка пържола | 210 - 220 °C | 8 - 15 мин. | 1 - 1,5 см | |
| Филе от пилешки гърди | 180 - 190 °C | 15 - 20 мин. | 2,5 - 3 см | |
| Лентички от месо/кълцано месо, говеждо или свинско, мариновано | 200 - 210 °C | 8 - 10 мин. | 600 - 700 г | Ивиците от месо / пилешко се разпределят добре, не трябва да се докосват. |
| Ивици от пуешки гърди | 180 - 190 °C | 7 - 9 мин. | 600 - 700 г | Ивиците от месо / пилешко се разпределят добре, не трябва да се докосват. |
| Кайма | 230 - 240 °C | 9 - 11 мин. | прибл. 600 g | |
| Хамбургер | 180 - 190 °C | 13 - 16 мин. | макс. 1 см | |

Риба

| Продукт за пържене | Температура | Време на готвене | Количество/дебелина | Информация |
|--------------------|--------------|------------------|---------------------|--|
| Филе от риба | 190 - 200 °C | 7 - 10 мин. | прибл. 2 см | използвайте подходящи за пържене видове риба, напр. пъстърва, риба тон, морски дявол, шаран, калкан. За да прилепват по-слабо филетата от риба, можете преди пържене да ги овалате в брашно. Започнете с пържене от страната на кожата и обърнете по възможност само веднъж. |
| Стек от пъстърва | 170 - 180 °C | 18 - 20 мин. | прибл. 3 см | |
| Стек от риба тон | 190 - 200 °C | 18 - 20 мин. | прибл. 3 см | |
| Скариди | 210 - 220 °C | 8 - 10 мин. | от по 30 г | |

Зеленчуци

| Продукт за пържене | Температура | Време на готвене | Количество/дебелина | Информация |
|----------------------------|--------------|------------------|---------------------|---|
| Моркови, на ивици | 190 - 200 °C | 6 - 8 мин. | прибл. 500 g | |
| Лентички от чушка | 200 - 210 °C | 4 - 6 мин. | прибл. 500 g | |
| Патладжани, на филийки | 200 - 210 °C | 6 - 8 мин. | прибл. 500 g | Посолете патладжаните преди пърженето, оставете ги 30 минути и ги изсушете. |
| Тиквички, на филийки | 190 - 200 °C | 6 - 8 мин. | прибл. 500 g | |
| Лучени кръгчета | 190 - 210 °C | 5 - 7 мин. | прибл. 500 g | |
| Гъби, на филийки | 230 - 240 °C | 10 - 12 мин. | прибл. 500 g | |
| Картофи, варени на филийки | 210 - 220 °C | 10 - 12 мин. | прибл. 500 g | |



Съвети и трикове

- Поставайте продукта за готвене едва когато индикацията за нагряване е угаснала. Това важи също така при увеличаване на температурата между две приготвяния.
- Притиснете парчетата месо, пиле и риба с шпатулата плътно върху повърхността за пържене. Обърнете ги едва когато те лесно се отделят от плоскостта, за да не разрушите влакната. В противен случай може да излезе течност, което ще доведе до изсушаване на продукта.
- Парчетата месо, пиле и риба трябва да не се докосват при пържене, за да не поемат течност.
- Не пробощдайте или разрязвайте местото преди или по време на приготвянето, за да предотвратите изтичането на сока на месото.
- Не солете месото, пилето и рибата преди пържене, за да не се отделят вода и течни хранителни вещества.
- Филето от риба може преди пърженето да се овъргала в брашно (обращни). Така то по-слабо се залепва.
- Филето от риба по възможност да се обръща само веднъж. Първо запържете от страната с кожичката.
- Използвайте само годни за пържене и за силно нагряване марки олио и мазнина, напр. рафинирано слънчогледово олио или стопено масло (чисто масло).



Защита от деца

За да може децата по погрешка да не пускат уреда или да променят настройките, Вашият уред е оборудван със защита от деца.

Включване

1. Изключете уреда.
2. Докоснете символа  за минимум 4 секунди. Индикаторът  светва за ок. 10 секунди. Уредът е блокиран.

Изключване

Докосвайте символа  дотогава, докато символът  угасне.

Защитата от деца е изключена.

Автоматично предпазно устройство за деца

С тази функция защитата от деца винаги се активира автоматично когато изключите уреда.

Включване

Включете автоматичната защита от деца. → "Основни настройки" на страница 13

Времени функции





Налични са 2 различни временни функции:

- Кухненски таймер
- Хронометър



Кухненски таймер

Посредством кухненския таймер можете да настроите време до 99 минути. Той е независим от всички други настройки.

Настройка на кухненския таймер

1. При изключен уред докоснете символа  веднъж, при включен уред докоснете символа  два пъти. Индикаторът  свети. В индикацията светва  мин.
Указание: При включен уред при еднократно докосване на символа  се включва хронометъра.
2. Настройте желаното време в зоната за настройка. След няколко секунди времето започва да тече.

След изтичане на времето

След изтичане на времето прозвучава сигнал и в индикацията мига  за 10 секунди. Индикаторът  премигва.

Докоснете произволен символ.

Индикациите угасват и сигналът спира.

Коригиране на времето

Изберете кухненския таймер посредством символа  и настройте отново.



Хронометър

Хронометърът индикира времето, изтекло след активиране на хронометъра.

Хронометърът е активен само когато уредът е включен. Когато уредът се изключи, се изключва и хронометъра.

Указание: Ако към хронометъра бъде включен допълнително кухненския таймер, настройката се показва за 10 секунди на индикацията на таймера. След това отново се показва функцията хронометър.

Включване

1. Докоснете символа .
В индикацията се показва .
2. Докоснете зоната за настройка.
Регистрирането на времето започва. През първата минута се показват секунди, след това минути. След 10 секунди индикацията на таймера изгасва и температурата се показва.
3. Докоснете символа , за да светне отново индикацията на таймера.

Изключване

1. Докоснете символа .
Индикацията на таймера се показва.
2. Докоснете зоната за настройка.
Хронометърът се изключва. Индикацията на таймера угасва.

Автоматично изключване

Когато даден уред е включен за продължителен период от време без промяна на настройката, се активира автоматичното изключване.

Нагряването на уреда се прекъсва. На индикацията на котлона премигват последователно **F B** и индикатора за остатъчна топлина **H/h**.

При докосване на дадено поле за обслужване индикацията угасва. Можете да настроите отново.

Моментът на активиране на ограничението на времето зависи от настроената температура (2 до 4 часа).

Защита при търкане

Когато почиствате панела за обслужване, докато готварският плот е включен, настройките могат да се променят.

За да се избегне това, Вашият уред има функция за защита при почистване.

Включване

При включен уред докоснете символа .

Прозвучава сигнал. Индикаторът  свети. Панелът за обслужване е блокиран в продължение на 30 секунди. Можете да почистите панела за обслужване, без да промените настройките при това.

Указание: Главният превключвател не се покрива от функцията за защита при почистване. Можете да изключите уреда по всяко време.

Изключване

Докоснете символа .

Защитата от бърсане е изключена.

Показание за консумацията на енергия

Тази функция предоставя индикация на цялата консумация на електроенергия от включването до изключването на уреда.

След изключването разходът се показва в продължение на 10 секунди в киловатчасове, напр. 1,87 kWh.

Точността на индикацията зависи също от качеството на напрежението на електрическата мрежа.

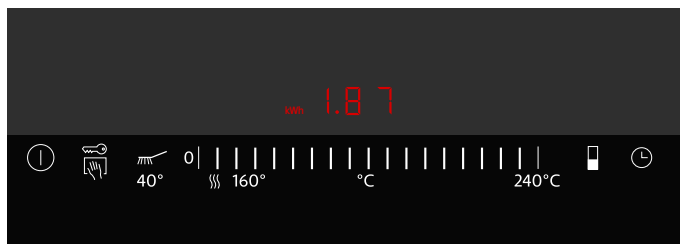

Възможно е индикаторът за разход на енергия да не е активиран. → "Основни настройки" на страница 13

Основни настройки

Вашият уред има различни основни настройки. Можете да адаптирате тези настройки според вашите изисквания.

| Индикация | Функция |
|------------|--|
| c 0 | Възстановяване на основната настройка |
| 0 | Изключено.* |
| 1 | Включено. |
| c 1 | Функция за обезопасяване спрямо деца |
| 0 | Автоматичната защита от деца е изключена.* |
| 1 | Автоматичната защита от деца е включена. |
| f | Ръчната и автоматична защита от деца са изключени. |
| c 2 | Звуков сигнал |
| 0 | Сигналът за потвърждение и сигналът за неправилно обслужване са изключени (сигналът на главния превключвател е винаги включен). |
| 1 | Само сигналът за неправилно обслужване е включен. |
| 2 | Само сигналът за потвърждение е включен. |
| 3 | Сигналът за потвърждение и сигналът за неправилно обслужване са включени.* |
| c 3 | Индикация на консумацията на електроенергия (Информирайте се относно мрежовото напрежение при вашия доставчик на електроенергия.) |
| 0 | Индикацията на консумацията на електроенергия е изключена.* |
| 1 | Индикация на консумацията на електроенергия при мрежово напрежение 230 V. |
| 3 | Индикация на консумацията на електроенергия при мрежово напрежение 220 V. |
| 4 | Индикация на консумацията на електроенергия при мрежово напрежение 240 V. |
| c 5 | Автоматично изключване (Колкото по-висока е настроената степен, толкова по-голяма е продължителността до изключването.) |
| 0 | 2-4 часа до изключването.* |
| 1 | 1-2 часа до изключването. |
| 2 | 30-60 минути до изключването. |
| c 6 | Продължителност на сигнала за край на таймера |
| 1 | 10 секунди.* |
| 2 | 30 секунди. |
| 3 | 1 минута. |
| c 7 | Включване на нагревателите |
| 0 | При включване задната зона на нагряване е изключена. |
| 1 | При включване двете зони на нагряване са включени.* |
| 2 | При включване последната настройка преди изключването на уреда се запазва. |

*Основна настройка

| Индикация | Функция |
|------------|--|
| c 8 | Демо режим |
| 0 | Изключено.* |
| 1 | Включено. Уредът може да се обслужва, но не нагрява. |

*Основна настройка

Промяна на основните настройки

Уредът трябва да е изключен.

1. Включете уреда.
2. В рамките на следващите 10 секунди докоснете символа  за около 4 секунди, докато не прозвучи акустичен сигнал.

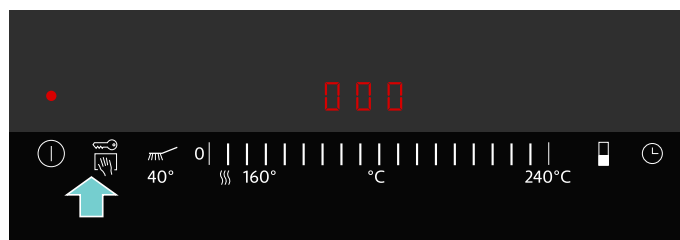

c и 1 мигат редувайки се и 0 свети.

3. Докоснете многократно символа , докато се появи съответният индикатор.
4. Настройте желаната стойност в зоната за настройка.

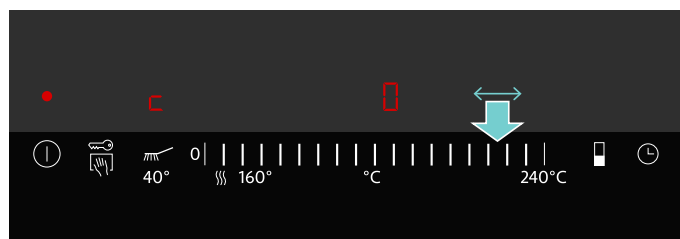

5. Повторете стъпки 3 и 4, докато всички желани настройки се променят.
6. Докоснете символа  за около 4 секунди, докато не прозвучи акустичен сигнал. Настройките са запазени.

Без запаметяване на промени

За напускане на основната настройка изключете уреда с главния превключвател. Промените не се запаметяват.

Почистване

При старателна поддръжка и почистване вашият уред се запазва за дълго красив и функционален. Тук ще ви обясним как да се грижите за вашия уред и как да го почиствате.

Подходящи средства за почистване и поддръжка ще получите от сервизната служба или от нашия електронен магазин.

Предупреждение – Опасност от токов удар!

Проникващата влажност може да предизвика токов удар. Не използвайте почистващ препарат под налягане или пароструйка.

Предупреждение – Опасност от изгаряне!

Уредът се нагрява по време на работа. Преди почистване оставяйте уреда да се охлади.

Предупреждение – Опасност от изгаряне!

При добавяне на вода или ледени кубчета върху горещата повърхност за пържене възникват пръски и водна пара. Не се навеждайте над уреда. Спазвайте разстоянието за безопасност.

Не използвайте следните почистващи средства

- Драскащи или остри почистващи препарати
- Съдържащи киселина почистващи препарати (напр. оцет, лимонена киселина и др.) не бива да се оставят да попаднат върху рамката или блендата
- Съдържащи хлор или силно алкохолни почистващи препарати
- Спрей за фурна
- Твърди, драскащи гъби за миене, четки или тел
- Преди употреба добре измивайте новите гъби.

Почистване на уреда

| Част на уреда/ повърхност | Препоръчително почистване |
|--|--|
| Повърхност за пържене | Мазните остатъци се отстраняват с гореща вода и почистващ препарат. Според продукта могат да останат бели петна върху повърхността за пържене. Отстранете с лимонов сок или оцет. След това избършете добре на влажно. Лимоненият сок или оцетът не бива да влизат в контакт с блендата за обслужване. |
| Повърхност за пържене, загорели замърсявания | За силни замърсявания използвайте нашия почистващ препарат за неръждаема стомана (каталожен номер 00311499). Така повърхността за пържене отново получава блясък. Натъркайте упоритите замърсявания при студен уред с нашия гел за почистване на грил (каталожен номер 00463582) и оставете да подейства за минимум 2 часа, при силно замърсяване и цяла нощ. След това изплакнете добре и изсушете. Спазвайте указанията върху опаковката на почистващия препарат. |

| Част на уреда/ повърхност | Препоръчително почистване |
|-----------------------------|---|
| Рамки от неръждаема стомана | С мек, влажен парцал и малко миеш препарат почистете. За силни замърсявания използвайте нашия почистващ препарат за неръждаема стомана (каталожен номер 00311499). По този начин матовата неръждаема стомана отново получава блясък. |
| Обслужващ панел | С мек, влажен парцал и малко миеш препарат почистете; парцалът не бива да е твърде влажен. Подсушете с мека кърпа. |

Почиствайте уреда след всяка употреба, когато се е охладил. Загорелите остатъци могат да се отстраняват трудно.

Отстранявайте грубите остатъци с шпатули.

Ледените кубчета се по-добри за почистване на топлия уред от водата, тъй като възникват по-малко горещи пръски и водна пара.

Отстранявайте внимателно остатъците от почистващите препарати преди следващата употреба.

Почистване на топлия уред

1. Изключете уреда. Оставете да се охлади най-малко 15 минути!
2. Поставете ледени кубчета или вода върху повърхността за пържене. Добавете няколко пръски изплаквач препарат. Оставете замърсяването да омекне.
3. С почистването започнете едва когато индикаторът за остатъчна топлина е станал от **H** на **h**.

Почистване на охладения уред

1. Добавете малко вода и почистващо средство върху повърхността за пържене, така че да се покрие леко.
2. Включете уреда. Настройка на степента на почистване. Оставете замърсяването да омекне (макс. 1 час).
3. След размекване на мръсотията започнете с почистването.

Междинно почистване между две пържения

1. Изключете уреда.
2. Избутайте 4 - 5 ледени кубчета с шпатулите върху горещата повърхност за пържене.
3. Размекнатата мръсотия се отстранява с шпатулите.
4. Включете отново уреда. Изчакайте с поставянето на ястията докато уредът не достигне отново настроената температура.

? Повреда – какво да направим?

⚠ Предупреждение – Опасност от токов удар!

Некомпетентните ремонти са опасни. Само обучен от нас техник от центъра за обслужване на клиенти може да извършва ремонти. Ако уредът е дефектен, изтеглете щепсела от контакта или изключете предпазителя в кутията с предпазители. Обадете се на центъра за обслужване на клиенти.

Често пъти повредите се дължат на „дреболии“. Моля обърнете внимание на указанията в таблицата, преди да се свържете със службата за обслужване на клиенти.

Електрониката на вашия уред се намира под панела за обслужване. Температурата в тази зона може да се покачи силно поради различни причини.

За да не се прегрее електрониката, уредът при нужда се изключва автоматично. Индикаторът **F2** или **F4** се показва, редувайки се с индикатора за остатъчна топлина **H** или **h**.

| Индикация | Неизправност | Необходими мерки |
|--|--|--|
| Няма | Електрозахранването е прекъснато. | Проверете бушона на уреда. На базата на други електронни уреди проверете дали е налице спиране на електричеството. |
| Всички индикатори премигват | Панелът за обслужване е мокър или върху него е поставен предмет. | Изсушете полето за обслужване или отстранете предмета. |
| F0 / F6 / F7 | Повреда на уреда | Изключете уреда и го включете отново. Ако индикаторът се появи отново, се свържете със службата за обслужване на клиенти. |
| F2 | По-дълго време е печено на грил с по-висока мощност. За защита на електрониката предната зона на нагриване е била изключена. | Изчакайте докато електрониката се охлади достатъчно. Докоснете произволно поле за обслужване. F2 угасва. |
| F4 | Въпреки изключването чрез F2 електрониката продължава да се загрева. Ето защо уредът е бил изключен. | Изчакайте докато електрониката се охлади достатъчно. Докоснете произволно поле за обслужване. F4 угасва. |
| F5 и температурата мигат последователно. Прозвучава сигнал. | Предупреждение: Горещ предмет се намира в близост до панела за обслужване. Съществува опасност от прегряване на електрониката. | Отстранете предмета. Индикацията за грешка угасва. |
| F5 и сигнален тон | Горещ предмет се намира в близост до панела за обслужване. За защита на електрониката уредът е бил изключен. | Отстранете предмета. Изчакайте докато електрониката се охлади достатъчно. Докоснете произволно поле за обслужване. F5 угасва. |
| F8 | Уредът е работил твърде дълго и се е изключил. | Включете отново уреда. |
| dE уредът не загрева | Включен е демо режим | Изключване на демо режим: Изключете уреда от мрежата за 30 секунди (изключете бушона или предпазителя в електрическото табло). Докоснете произволно поле за обслужване в рамките на следващите 3 минути. Демо режимът се изключва. |

Е-съобщения на индикациите

Когато на индикациите се покаже съобщение за грешка с „E“, напр. E0111, изключете и включете отново уреда.

Когато неизправността не е повтаряща се, индикацията угасва. Ако съобщението за грешка се покаже отново, се свържете със службата за обслужване на клиенти и посочете точно съобщението за грешка.

Специализиран сервиз

Когато уредът ви трябва да бъде ремонтиран, нашият център за обслужване на клиенти е на разположение. Винаги ще намерим подходящо решение, така ще спестим и ненужното посещение на персонала от службата обслужване на клиенти.

Номер на изделието и дата на производство

При обаждането, моля, дайте номера на изделието (Е-ном.) и номера на продукта (FD-ном.), за да можем да Ви обслужим квалифицирано. Типовата табелка с номерата ще откриете от долната страна на уреда.

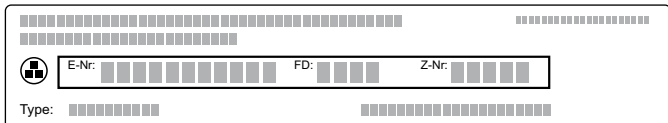

The diagram shows a rectangular label with a grid of small squares. A central box contains three fields: 'E-Nr.' followed by a grid, 'FD:' followed by a grid, and 'Z-Nr.' followed by a grid. Below this box is a 'Type:' label followed by a long grid of small squares.

За да не трябва да търсите дълго при нужда, можете да впишете тук данните на вашия уред и телефонния номер на службата обслужване на клиенти.



| Е-ном. | FD-ном. |
|---|---------|
| Служба обслужване на кли- енти  | |

Имайте предвид, че в случай на повреда в резултат на погрешно обслужване посещението на техник от службата за обслужване на клиенти не е безплатно дори по време на гаранционния период.

Данните за контакт със сервизите във всички страни ще намерите в приложения списък.

Kazalo

| | | |
|--|---|-----------|
|  | Predviđena uporaba | 18 |
|  | Važne sigurnosne napomene | 18 |
|  | Uzroci oštećenja | 19 |
|  | Zaštita okoliša | 19 |
| | Savjeti za uštedu energije | 19 |
| | Ekološki prihvatljivo zbrinjavanje | 19 |
|  | Upoznavanje Vašeg uređaja | 20 |
| | Vaš novi Teppan Yaki | 20 |
| | Upravljačka ploča | 20 |
| | Površine za upravljanje | 21 |
| | Indikator preostale topline | 21 |
|  | Prije prvog korištenja | 21 |
| | Čišćenje uređaja | 21 |
| | Zagrijavanje Teppan Yakija | 21 |
|  | Mengoperasikan mesin | 22 |
| | Uključivanje ili isključivanje | 22 |
| | Namještanje temperature | 22 |
| | Stupanj održavanja topline | 22 |
| | Stupanj čišćenja | 22 |
| | Isključivanje stražnje zone grijanja | 22 |
| | Tablica za podešavanje | 23 |
| | Savjeti i trikovi | 24 |
|  | Zaštita za djecu | 24 |
| | Uključivanje | 24 |
| | Isključivanje | 24 |
| | Automatska zaštita za djecu | 24 |
|  | Vremenske funkcije | 25 |
| | Kuhinjski alarm | 25 |
| | Štoperica | 25 |
|  | Automatsko isključivanje | 25 |
|  | Zaštita od brisanja | 26 |
| | Uključivanje | 26 |
| | Isključivanje | 26 |
|  | Prikaz potrošnje energije | 26 |
|  | Osnovne postavke | 27 |
| | Promjena osnovnih postavki | 27 |
|  | Čišćenje | 28 |
| | Ne koristite ova sredstva za čišćenje | 28 |
| | Čišćenje uređaja | 28 |

| | | |
|---|---|-----------|
|  | Što učiniti kod smetnji? | 29 |
| | E-poruka u prikazima | 29 |
|  | Služba održavanja | 30 |
| | Proizvodni broj (E-br.) i tvornički broj (FD-br.) | 30 |

Dodatne informacije o proizvodima, priboru, rezervnim dijelovima i servisima ćete pronaći na internet stranicama: **www.siemens-home.com** i u internet trgovini: **www.siemens-eshop.com**



Predvidjena uporaba

Pročitajte pažljivo ovu uputu. Samo tada ćete moći sigurno i pravilno rukovati Vašim uređajem. Čuvajte upute za upotrebu i ugradnju za kasniju uporabu ili za sljedećeg vlasnika uređaja.

Provjerite uređaj kada ste ga raspakirali. Ne priključujte ga ako je došlo do oštećenja prilikom transporta.

Samo službeno ovlaštena tehnička osoba smije priključiti uređaje bez utikača. Kod nastanka štete uslijed neispravnog priključka, nemate pravo na jamstvo.

Ovaj uređaj namijenjen je za uporabu u privatnim kućanstvima te unutar kuće. Uređaj koristite samo za pripremu jela i pića. Postupak kuhanja potrebno je nadzirati. Kratkotrajni postupak kuhanja potrebno je neprestano nadzirati. Uređaj koristite samo u zatvorenim prostorima.

Ovaj uređaj predviđen je za korištenje do visine od maksimalno 2000 metara iznad morske razine.

Ne koristite neprimjerene zaštitne naprave ili rešetku za zaštitu djece. Mogle bi uzrokovati nezgode.

Ovaj uređaj nije namijenjen za rad s vanjskim vremenskim sklopnim satom ili daljinskim upravljanjem.

Ovaj uređaj mogu koristiti djeca od 8 godina nadalje i osobe smanjenih tjelesnih, osjetilnih ili mentalnih sposobnosti ili osobe s nedovoljnim iskustvom ili znanjem ako su pod nadzorom osobe odgovorne za njihovu sigurnost ili ako ih je osoba uputila glede sigurnog korištenja uređaja i ako su razumjeli opasnosti koje iz toga proizlaze.

Djeca se ne smiju igrati uređajem. Djeca ne smiju čistiti i održavati uređaj ukoliko nemaju 8 godina i više i ako su pod nadzorom.

Djecu mlađu od 8 godina držite na sigurnoj udaljenosti od uređaja i priključka.

Važne sigurnosne napomene

Ugradnju uređaja treba izvršiti prema priloženoj uputi za montažu.

Upozorenje – Opasnost od požara!

- Vruće ulje i masti mogu se brzo zapaliti. Ne ostavljajte vruće ulje i masti bez nadzora. Nikada ne gasite vatru vodom. Isključite kuhalo. Ugasite pažljivo vatru poklopcem, dekom za gašenje požara ili sličnim.
- Uređaj postaje jako vruć, zapaljivi materijali mogu se zapaliti. Nikada ne ostavljajte ili koristite zapaljive predmete (npr. sprejeve, sredstva za čišćenje) ispod uređaja ili u njegovoj neposrednoj blizini. Nikada ne stavljajte zapaljive predmete na ili u uređaj.

Upozorenje – Opasnost od opekline!

- Dostupni dijelovi postaju vrući tijekom upotrebe. Nikada ne dirajte vruće dijelove. Djecu držite na sigurnoj udaljenosti.
- Kod zatvorenog poklopca uređaja dolazi do zadržavanja topline. Zatvorite poklopac uređaja tek kada se isti ohladi. Nikada nemojte uključiti uređaj sa zatvorenim poklopcem. Nemojte koristiti poklopac uređaja za održavanje topline ili odlaganje predmeta.

Upozorenje – Opasnost od strujnog udara!

- Nestručni popravci su opasni. Samo kod nas školovani tehničar servisne službe smije vršiti popravke na uređaju. Ako je uređaj u kvaru, izvucite mrežni utikač ili izvadite osigurač iz ormarića za osigurače. Pozovite servisnu službu.
- Izolacija kabela električnih uređaja može se rastopiti u dodiru s vrućim dijelovima uređaja. Nemojte nikada dovesti u dodir priključni kabel električnih uređaja s vrućim dijelovima uređaja.
- Prodor vlage može izazvati strujni udar. Ne smiju se koristiti visokotlačni uređaji za čišćenje ili uređaji za čišćenje parom.
- Neispravni uređaj može uzrokovati strujni udar. Nikada ne uključujte neispravni uređaj. Izvucite mrežni utikač ili isključite osigurač u ormariću s osiguračima. Nazovite servis.

Uzroci oštećenja

Površina za pečenje od nehrđajućeg čelika je čvrsta i glatka, ali s vremenom se vide tragovi korištenja kao kod svake dobre tave. Ali to ne smeta da je i dalje koristite. Normalno je da površina za pečenje od nehrđajućeg čelika lagano požuti.

Oprez!

- **Ogrebotine ili urezi na površini za pečenje:** Nikada nemojte rezati nožem na površini za pečenje. Koristite isporučenu lopaticu za okretanje hrane. Nemojte udarati lopaticom po površini za pečenje.
- Ako tvrdi ili šiljasti predmeti padnu na staklokeramički zaslon ili staklokeramički poklopac, može doći do oštećenja uređaja.
- **Staklokeramički poklopac:** Spustite staklokeramički poklopac tek kada se uređaj potpuno ohladio. Nikada nemojte uključiti uređaj sa spuštenim poklopcem. Nemojte koristiti poklopac kao površinu za odlaganje ili održavanje topline.

Zaštita okoliša

U ovom poglavlju ćete dobiti informacije o uštedi energije i zbrinjavanju uređaja.

Savjeti za uštedu energije

- Uređaj zagrijavajte toliko dugo sve dok ne postigne željenu temperaturu.
- Koristite mogućnost uključivanja samo prednje zone grijanja za pripremanje manjih količina hrane.
- Koristite područje uz rub površine za pečenje radi održavanja topline već pečenih namirnica dok dalje pripremate namirnice na sredini ploče.
- Pravovremeno smanjite na nižu temperaturu.
- Odaberite odgovarajuću temperaturu. S previsokom temperaturom rasipate energiju.
- Koristite preostalu toplinu ploče Teppan Yaki. Kod duljeg vremena kuhanja uređaj isključite već 5-10 minuta prije isteka vremena kuhanja.

Ekološki prihvatljivo zbrinjavanje

Ambalažu zbrinite na ekološki prihvatljiv način.



Ovaj je uređaj označen u skladu s europskom smjernicom 2012/19/EU o otpadnim električnim i elektronskim uređajima (waste electrical and electronic equipment - WEEE). Smjernica određuje okvir za povratak i zbrinjavanje otpadnih uređaja valjan u cijeloj Europskoj Uniji.

Upoznavanje Vašeg uređaja

U ovom poglavlju ćemo Vam objasniti indikatore i upravljačke elemente. Osim toga upoznat ćete različite funkcije Vašeg uređaja.

Vaš novi Teppan Yaki

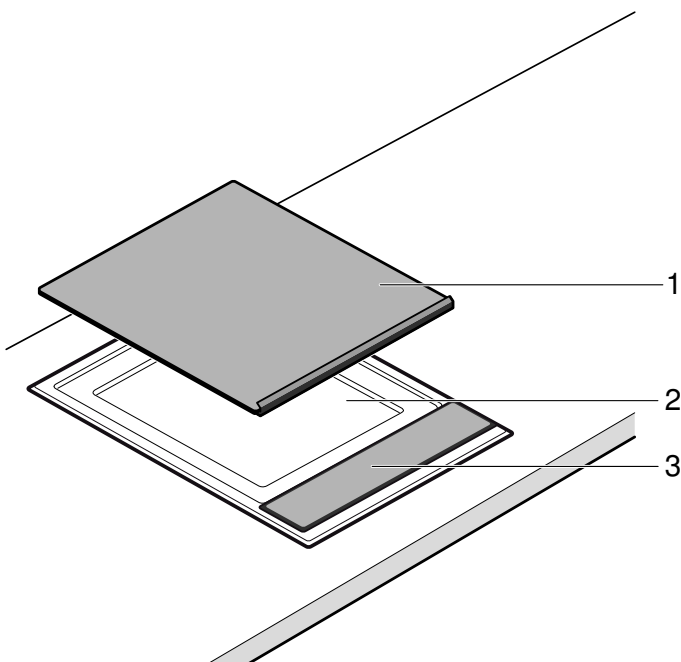





| Br. | Oznaka |
|-----|----------------------------|
| 1 | Poklopac od staklokeramike |
| 2 | Površina za pečenje |
| 3 | Upravljačka ploča |

Upravljačka ploča



| Indikatori | |
|--|------------------------|
| • | Uređaj je uključen |
|  | Zaštita od brisanja |
|  | Indikator zagrijavanja |
| H/h | Preostala toplina |

| Indikatori | |
|---|------------------------------|
|  | Zaštita za djecu |
| kWh | Indikator potrošnje energije |
| 000 | Temperatura/trajanje |
|  | Kuhinjski alarm |
| min | Trajanje |

| Indikatori | |
|---|-----------------------------------|
|  | Štoperica |
|  | Temperatura |
|  | Stražnja zona grijanja isključena |

| Površine za upravljanje | |
|---|---|
|  | Uključivanje uređaja |
|  | Uključivanje zaštite od brisanja / zaštite za djecu |
|  | Uključivanje stupnja čišćenja |
|  | Uključivanje stupnja za održavanje topline |
|  | Namještanje temperature |
|  | Isključivanje stražnje zone grijanja |
|  | Uključivanje kuhinjskog alarma / štoperice |

Površine za upravljanje

Kada dodirnete neki simbol, aktivira se odgovarajuća funkcija.

Napomene

- Postavke ostaju nepromijenjene ako istodobno dodirnete više polja. Na ovaj način možete obrisati prekipjelo jelo u području namještanja.
- Površine za upravljanje uvijek održavajte suhima. Vlaga djeluje na funkcioniranje.

Indikator preostale topline

Uređaj ima indikator preostale topline s dva stupnja.

Ako se na indikatoru pojavi **H**, uređaj je još vruć. Ako se uređaj dalje hladi, indikator će se promijeniti u **h**. Indikator se gasi kada se uređaj dovoljno ohladio.

Prije prvog korištenja

Ovdje ćete saznati što morate učiniti prije nego što s vašim uređajem prvi put pripremate hranu. Najprije pročitajte sigurnosne napomene. → "Važne sigurnosne napomene" na strani 18

Čišćenje uređaja

Prije prvog korištenja uređaj temeljito očistite mlakom sapunicom.

Zagrijavanje Teppan Yakija

Kako biste uklonili miris po novom, zagrijte prazan Teppan Yaki. Idealno ga je zagrijati 30 minuta na 240 °C.

Mengoperasikan mesin

U ovom poglavlju ćete saznati kako namjestiti vaš uređaj. U tablici ćete naći postavke za različita jela.

Uključivanje ili isključivanje

Napomena: Uređaj se isključuje automatski ako je temperatura dulje od 20 sekundi namještena na 0.

Uključivanje

Dodirnite simbol .

Javlja se zvučni signal. Indikator iznad glavnog prekidača svijetli. Uređaj je spreman za rad.

Isključivanje

Dodirnite simbol  i držite ga pritisnutog sve dok se indikator iznad glavnog prekidača ne ugasi.

Uređaj je isključen. Indikator preostale topline i dalje svijetli sve dok se uređaj dovoljno ne ohladi.

Namještanje temperature

1. Uređaj uključite glavnim prekidačem. Na indikatoru temperature svijetli **000**.
2. Prstom klizite preko područja namještanja sve dok se ne pojavi željena temperatura na indikatoru. Indikator zagrijavanja treperi.



Kada je postignuta podešena temperatura, javlja se zvučni signal, a indikator zagrijavanja se gasi. Sada možete položiti namirnice za pečenje na ploču.

Napomena: Uređaj regulira grijanje uključivanjem i isključivanjem. Također kod najviše snage grijanje se može uključiti i isključiti.

Stupanj održavanja topline

Teppan Yaki mora biti uključen.

Odaberite stupanj održavanja topline u području namještanja .

Nemojte odabrati prevelike količine hrane koje ćete držati na toplom. Sva jela koja se drže na toplom trebaju biti u dodiru s površinom za pečenje jer se inače ohlade. Nemojte predugo držati jela na toplom jer će se inače isušiti.

Stupanj čišćenja

Na stupnju čišćenja  uređaj se zagrijava na 40 °C. Tako možete namočite nečistoću kada nanese malo vode i sredstva za pranje posuđa na površinu za pečenje (najviše 1 sat). Nakon otapanja nečistoće možete započeti s čišćenjem.

Isključivanje stražnje zone grijanja

Kod pripremanja manjih količina hrane možete koristiti samo prednju zonu grijanja. Stražnju zonu grijanja možete koristiti za održavanje topline.

1. Uključite uređaj.
2. Dodirnite simbol . Indikator iznad simbola svijetli. Stražnja zona grijanja je isključena.

Napomena: Kada sljedeći put uključite uređaj, ova postavka ostaje pohranjena. U osnovnim postavkama možete promijeniti ovaj postupak.

Tablica za podešavanje

Podaci u tablicama su orijentacijske vrijednosti i vrijede za zagrijani uređaj. Vrijednosti mogu varirati ovisno o vrsti i količini namirnica za pečenje.

Namirnice za pečenje položite na ploču tek nakon isteka vremena zagrijavanja.

Meso/perad

| Namirnica za pečenje | Temperatura | Vrijeme kuhanja | Količina/debljina | Informacija |
|---|--|--|-------------------|--|
| Goveđi odrezak, srednje pečen | zapeći 230 - 240 °C nastaviti peći 180 °C | 2 - 3 min sa svake strane 5 - 7 min | oko 2 cm | npr. entrecôte, file odrezak, ramstek. Odrezak je srednje pečen ako iz njega izlazi sok. |
| Odrezak svinjske vratine, bez kosti | 210 - 220 °C | 15 - 20 min | oko 2 cm | |
| Svinjski medaljoni | 170 - 180 °C | 13 - 17 min | maks. 2 cm | Čvrsto pritisnite na ploču, okrenite nekoliko puta. |
| Odrezak, svinjetina ili tele-tina, paniran | 190 - 200 °C | 10 - 13 min | 0,5 - 1 cm | Koristite dovoljno ulja kako panada ne bi bila suha i kako ne bi zagorila. |
| Pureći odrezak | 210 - 220 °C | 8 - 15 min | 1 - 1,5 cm | |
| File pilećih prsa | 180 - 190 °C | 15 - 20 min | 2,5 - 3 cm | |
| Trakice mesa, govedina ili svinjetina, marinirane | 200 - 210 °C | 8 - 10 min | 600 - 700 g | Trakice mesa / peradi dobro raspodijelite, ne smiju se dodirivati. |
| Trakice purećih prsa | 180 - 190 °C | 7 - 9 min | 600 - 700 g | Trakice mesa / peradi dobro raspodijelite, ne smiju se dodirivati. |
| Mljeveno meso | 230 - 240 °C | 9 - 11 min | oko 600 g | |
| Hamburger | 180 - 190 °C | 13 - 16 min | maks. 1 cm | |

Riba

| Namirnica za pečenje | Temperatura | Vrijeme kuhanja | Količina/debljina | Informacija |
|----------------------|--------------|-----------------|-------------------|---|
| Riblj file | 190 - 200 °C | 7 - 10 min | oko 2 cm | za pečenje koristiti odgovarajuće vrste riba, npr. losos, tuna, grdobina, grgeč, smuđ. Kako bi se riblji fileti slabije zalijepili za ploču, možete ih prije pečenja uvaljati u brašno. Pecite ih s kožom položenom na ploču i po mogućnosti ih okrenite samo jednom. |
| Odrezak lososa | 170 - 180 °C | 18 - 20 min | oko 3 cm | |
| Odrezak tune | 190 - 200 °C | 18 - 20 min | oko 3 cm | |
| Račići | 210 - 220 °C | 8 - 10 min | po 30 g | |

Povrće

| Namirnica za pečenje | Temperatura | Vrijeme kuhanja | Količina/debljina | Informacija |
|-----------------------------------|--------------|-----------------|-------------------|---|
| Mrkva narezana na trakice | 190 - 200 °C | 6 - 8 min | oko 500 g | |
| Trakice paprike | 200 - 210 °C | 4 - 6 min | oko 500 g | |
| Patlidžan narezan na ploške | 200 - 210 °C | 6 - 8 min | oko 500 g | Patlidžane posolite prije pečenja, ostavite da odstoje 30 minuta i osušite. |
| Tikvice u kolutićima | 190 - 200 °C | 6 - 8 min | oko 500 g | |
| Luk narezan na kolutiće | 190 - 210 °C | 5 - 7 min | oko 500 g | |
| Šampinjoni narezani na ploške | 230 - 240 °C | 10 - 12 min | oko 500 g | |
| Krumpir, kuhan, narezan na ploške | 210 - 220 °C | 10 - 12 min | oko 500 g | |



Savjeti i trikovi

- Stavite hranu koja se kuha tek kada se ugasi indikator zagrijavanja. Ovo također vrijedi kod povećanja temperature između dvije pripreme.
- Pritisnite komade mesa, peradi i ribe hvataljkom ravno po površini za pečenje. Okrenite ih tek kada se lagano mogu odvojiti od ploče kako ne biste oštetili žilice. Inače može izaći tekućina što dovodi do toga da će hrana koja se kuha biti suha.
- Kod pečenja nemojte dirati komade mesa, peradi i ribe kako tekućina ne bi izašla.
- Nemojte ubadati ili rezati meso prije ili tijekom pečenja kako biste spriječili da sok iz mesa ne iscuri.
- Nemojte soliti meso, perad i ribu prije pečenja kako ne biste oduzeli vodu i topive hranjive tvari.
- File ribe možete prije pečenja uvaljati u brašno. Tako će se manje zalijepiti.
- File ribe okrenite po mogućnosti samo jednom. Prvo ga pecite na koži.
- Koristite za pečenje samo posebna ulja i masti koja se zagrijavaju na visokim temperaturama, npr. rafinirana biljna ulja ili maslo (pročišćeni maslac).



Zaštita za djecu

Kako djeca ne bi nehotice uključila uređaj ili promijenila postavke, Vaš uređaj posjeduje osigurač za zaštitu djece.

Uključivanje

1. Isključite uređaj.
2. Simbol  držite pritisnut najmanje 4 sekunde. Indikator  svijetli otprilike 10 sekundi. Uređaj je blokiran.

Isključivanje

Simbol  držite pritisnut sve dok se ne ugasi simbol .

Isključen je osigurač za zaštitu djece.

Automatska zaštita za djecu

Pomoću ove funkcije zaštita za djecu se uvijek aktivira automatski kada isključite uređaj.

Uključivanje

Uključite automatsku zaštitu za djecu. → "Osnovne postavke" na strani 27

Vremenske funkcije





Postoje 2 različite vremenske funkcije:

- Kuhinjski alarm
- Štoperica

Kuhinjski alarm

Pomoću kuhinjskog alarma možete namjestiti vrijeme do 99 minuta. On je neovisan od svih drugih postavki.



Kuhinjski alarm podesiti

1. Kod isključenog uređaja dodirnite simbol  jednom, a kod uključenog uređaja dodirnite simbol  dva puta. Indikator  svijetli. Na indikatoru svijetli  min.

Napomena: Kod uključenog uređaja kada jednom dodirnete simbol , štoperica se uključuje.

2. U području namještanja podesite željeno vrijeme. Nakon nekoliko sekundi započinje odbrojavanje vremena.

Nakon isteka vremena

Nakon isteka vremena javlja se zvučni signal, a na indikatoru treperi  u trajanju od 10 sekundi. Indikator  treperi.

Dodirnite bilo koji simbol.

Prikazi se ugase, a signalni ton se isključi.

Vrijeme ispraviti

Pomoću simbola  odaberite kuhinjski alarm i ponovno ga namjestite.



Štoperica

Štoperica prikazuje vrijeme koje je proteklo počevši od aktiviranja štoperice.

Štoperica radi samo kada je uređaj uključen. Kada se uređaj isključi, također se isključi štoperica.

Napomena: Ako se uz štopericu dodatno uključi kuhinjski alarm, postavka se pojavljuje u trajanju od 10 sekundi na indikatoru timera. Nakon toga ponovo se prikazuje štoperica.

Uključivanje

1. Dodirnite simbol . Na indikatoru se prikazuje .
2. Dodirnite područje namještanja. Zapoinje odbrojavanje vremena. U prvoj minuti prikazuju se sekunde, nakon toga minute. Nakon 10 sekundi indikator timera se zatamni i prikazuje se temperatura.
3. Dodirnite simbol  kako bi se ponovno pojavio indikator timera.

Isključivanje

1. Dodirnite simbol . Prikazuje se indikator timera.
2. Dodirnite područje namještanja. Štoperica se isključuje. Indikator timera se ugasi.

Automatsko isključivanje

Ako je uređaj dulje vrijeme uključen bez promjene postavke, onda se aktivira automatsko isključivanje.

Grijanje uređaja se prekida. Na indikatoru izmjenično trepere **F B** i indikator preostale topline **H/h**.

Ako dotaknete bilo koje upravljačko polje ugasi se prikaz. Možete ponovno namjestiti vrijednosti.

Vrijeme kada se aktivira vremensko ograničenje ovisi o podešenoj temperaturi (2 do 4 sata).

Zaštita od brisanja

Kada brišete preko upravljačke ploč edok je uređaj uključen, mogu se promijeniti postavke.

Kako biste to izbjegli, vaš uređaj ima funkciju zaštite od brisanja.

Uključivanje

Kod uključenog uređaja dodirnite simbol .

Javlja se zvučni signal. Indikator  svijetli. Upravljačko polje je blokirano tijekom 30 sekundi. Možete brisati preko upravljačkog polja bez da se postavke izmijene.

Napomena: Glavni prekidač izuzet je iz funkcije zaštite od brisanja. Uređaj možete bilo kada isključiti.

Isključivanje

Dodirnite simbol .

Zaštita od brisanja je isključena.

Prikaz potrošnje energije

Pomoću ove funkcije možete zatražiti prikaz ukupne potrošnje energije između uključivanja i isključivanja uređaja.

Nakon isključivanja u trajanju od 10 sekundi prikazuje se potrošnja u kilovatsatima, npr. 1,87 kWh.

Točnost prikaza između ostalog ovisi o kvaliteti napona strujne mreže.

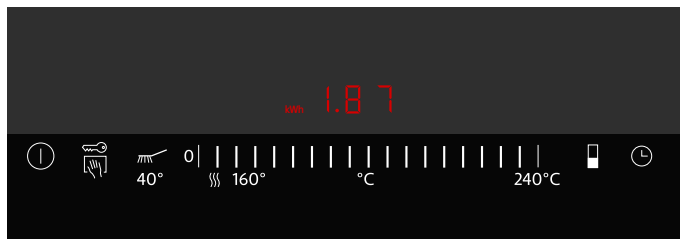

Možda indikator potrošnje energije nije aktiviran. → "Osnovne postavke" na strani 27

Osnovne postavke

Vaš uređaj ima razne osnovne postavke. Te postavke možete prilagoditi Vašim navikama.

| Indikator | Funkcija |
|-----------|---|
| | Povratak na osnovnu postavku |
| | Isključeno.* |
| | Uključeno. |
| | Zaštita za djecu |
| | Automatska zaštita za djecu je isključena.* |
| | Automatska zaštita za djecu je uključena. |
| | Ručna i automatska zaštita za djecu je isključena. |
| | Zvučni signal |
| | Signal potvrde i signal neispravnog rukovanja su isključeni (signal glavne sklopke ostaje uvijek uključen). |
| | Uključen je samo signal neispravnog rukovanja. |
| | Samo je signal potvrde uključen. |
| | Signal potvrde i signal neispravnog rukovanja su uključeni.* |
| | Prikaz potrošnje energije (Informirajte se o mrežnom naponu kod vašeg opskrbljivača struje.) |
| | Prikaz potrošnje je isključen.* |
| | Prikaz potrošnje kod mrežnog napona 230 V. |
| | Prikaz potrošnje kod mrežnog napona 220 V. |
| | Prikaz potrošnje kod mrežnog napona 240 V. |
| | Automatsko isključivanje (Što je veći podešeni stupanj, to je dulje vrijeme do isključivanja.) |
| | 2-4 sata do isključivanja.* |
| | 1-2 sata do isključivanja. |
| | 30-60 minuta do isključivanja. |
| | Trajanje zvučnog signala za kraj tajmera |
| | 10 sekundi.* |
| | 30 sekundi. |
| | 1 minuta. |
| | Priključivanje dodatnih grijača |
| | Kod uključivanja je stražnja zona grijanja isključena. |
| | Kod uključivanja su obje zone grijanja uključene.* |
| | Kod uključivanja ostaje pohranjena zadnja postavka prije isključivanja uređaja. |
| | Demonstracijski način rada |
| | Isključeno.* |
| | Uključeno. Možete rukovati uređajem, ali on ne grije. |



*Osnovne postavke

Promjena osnovnih postavki

Uređaj mora biti isključen.

1. Uključite uređaj.
2. U roku od slijedećih 10 sekundi simbol  držite pritisnut otprilike 4 sekunde sve dok se ne javi zvučni signal.



 i  naizmjenice trepere i  svijetli.

3. Simbol  dodirnete nekoliko puta sve dok se ne pojavi željeni indikator.
4. U području podešavanja podesite željenu vrijednost.

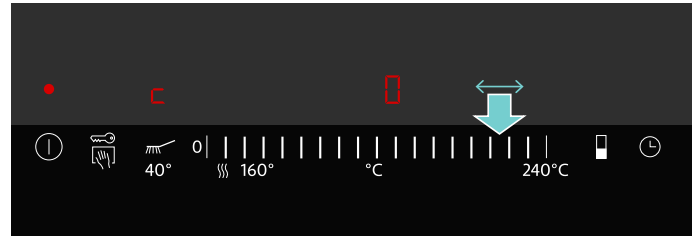

5. Ponovite korak 3. i 4. sve dok se ne promijene sve željene postavke.
6. Simbol  držite pritisnut otprilike 4 sekunde sve dok se ne javi zvučni signal. Postavke su pohranjene.

Nepohranjivanje promjena

Za napuštanje osnovne postavke uređaj isključite glavnim prekidačem. Promjene nisu pohranjene.

Čišćenje

Uz brižljivu njegu i čišćenje Vaš mikrovalni uređaj ostaje dugo lijep i funkcionalan. Kako ćete ispravno negovati i čistiti Vaš uređaj, objašnjavamo Vam na ovom mjestu.

Prikladna sredstva za čišćenje i njegu možete kupiti kod naše servisne službe ili u našoj online trgovini.

Upozorenje – Opasnost od strujnog udara!

Prodor vlage može izazvati strujni udar. Ne smiju se koristiti visokotlačni uređaji za čišćenje ili uređaji za čišćenje parom.

Upozorenje – Opasnost od opekline!

Uređaj je vruć dok radi. Prije čišćenja ostavite da se uređaj ohladi.

Upozorenje – Opasnost od opekline!

Kod dodavanja vode ili kockica leda na vruću površinu za pečenje nastaju kapljice i vodena para. Nemojte se nagnjati nad uređajem. Pridržavajte se sigurnosnog razmaka.

Ne koristite ova sredstva za čišćenje

- Sredstva za čišćenje koja mogu izazvati ogrebotine ili oštra sredstva za čišćenje
- Ne dopustite da sredstva za čišćenje koja sadrže kiseline (npr. ocat, limunov sok, itd.) dospiju na okvir ili zaslon
- Sredstva za čišćenje koja sadrže klor ili jake alkohole
- Sprej za čišćenje pećnica
- Tvrdе spužvice za čišćenje koje izazivaju ogrebotine, četke ili jastučići za ribanje
- Dobro isperite nove spužvaste krpe prije upotrebe.

Čišćenje uređaja

| Dio uređaja/površina | Preporučeno čišćenje |
|---|---|
| Površina za pečenje | Masne ostatke uklonite vrućom vodom i sredstvom za pranje posuđa. Ovisno o namirnici za kuhanje mogu se pojaviti mrlje na površini za pečenje. Uklonite limunovim sokom ili octom. Potom temeljito obrišite vlažnom krpom. Limunov sok ili ocat ne smiju doći u kontakt s upravljačkom pločom. |
| Površina za pečenje, zapečena nečistoća | Za jake nečistoće koristite naše sredstvo za čišćenje plemenitog čelika (narudžbeni broj 00311499). Na ovaj način će površina za pečenje ponovno biti sjajna. Kod hladnog uređaja tvrdokornu nečistoću premažite našim gelom za čišćenje roštilja (narudžbeni broj 00463582) i ostavite da djeluje najmanje 2 sata, kod jake nečistoće preko noći. Potom temeljito isperite i osušite. Pridržavajte se napomena na pakiranju sredstva za čišćenje. |

| Dio uređaja/površina | Preporučeno čišćenje |
|----------------------------|--|
| Okvir od plemenitog čelika | Očistite mekom, vlažnom krpom i malo sredstva za pranje posuđa. Za jake nečistoće koristite naše sredstvo za čišćenje plemenitog čelika (narudžbeni broj 00311499). Na ovaj način će mat plemeniti čelik ponovno biti sjajan. |
| Upravljačka ploča | Očistite mekom, vlažnom krpom i malo sredstva za pranje posuđa; krpa ne smije biti previše vlažna. Obrišite mekom krpom. |

Uređaj očistite nakon svake uporabe nakon što se ohladio. Zapečeni ostaci mogu se teško ukloniti.

Zapečene ostatke uklonite strugalicom.

Kockice leda su prikladnije za čišćenje toplog uređaja nego voda jer nastaje manje vrućih kapljica i vodene pare.

Pažljivo uklonite ostatke sredstava za čišćenje prije sljedeće uporabe.

Čišćenje toplog uređaja

1. Isključite uređaj. Pustite da se ohladi najmanje 15 minuta!
2. Nanesite kockice leda ili vodu na površinu za pečenje. Dodajte nekoliko kapi sredstva za pranje posuđa. Pustite da se nečistoća namoči.
3. S čišćenjem započnite tek kada se indikator preostale topline promijenio s **H** na **h**.

Čišćenje hladnog uređaja

1. Nanesite malo vode i sredstva za pranje posuđa na površinu za pečenje tako da je lagano prekrivena.
2. Uključite uređaj. Namjestite stupanj čišćenja. Pustite da se nečistoća namoči (maks. 1 sat).
3. Nakon otapanja nečistoće započnite s čišćenjem.

Međučišćenje između dva pečenja

1. Isključite uređaj.
2. 4 - 5 kockica leda pomičite strugalicom preko vruće površine za pečenje.
3. Otopljenu nečistoću uklonite strugalicom.
4. Ponovno uključite uređaj. Prije nego položite namirnice na ploču, pričekajte da uređaj ponovno postigne podešenu temperaturu.

Što učiniti kod smetnji?

Upozorenje – Opasnost od strujnog udara!

Nestručni popravci su opasni. Samo kod nas školovani tehničar servisne službe smije vršiti popravke na uređaju. Ako je uređaj u kvaru, izvucite mrežni utikač ili izvadite osigurač iz ormarića za osigurače. Pozovite servisnu službu.

Kada se pojavi smetnja, često se radi samo o sitnici. Prije nego što pozovete servis, molimo prvo pogledajte napatke iz tablice.

Elektronika vašeg uređaja nalazi se ispod upravljačke ploče. Iz raznih razloga temperatura u tom području može jako porasti.

Kako se elektronika ne bi pregrijala, uređaj se po potrebi isključuje automatski. Indikator **F2** ili **F4** se pojavljuje izmjenično s indikatorom preostale topline **H** ili **h**.

| Indikator | Pogreška | Mjera |
|---|--|--|
| Nikakve | Dovod struje je prekinut. | Provjerite kućni osigurač uređaja. Pomoću drugih električnih uređaja provjerite da nije došlo do nestanka struje. |
| Svi prikazi trepere | Površina za upravljanje je vlažna ili se na njoj nalazi predmet. | Osušite površinu za upravljanje ili maknite predmet. |
| F0 / F6 / F7 | Greška uređaja | Uređaj isključite i ponovno uključite. Ukoliko se prikaz ponovo pojavi, nazovite servisnu službu. |
| F2 | Predugo ste pekli na žaru sa visokom snagom. Radi zaštite elektronike prednja zona grijanja se isključila. | Pričekajte dok se elektronika dovoljno ne ohladi. Dodirnite bilo koju površinu za upravljanje. F2 se gasi. |
| F4 | Usprkos isključivanju pomoću F2 elektronika se je i dalje zagrijavala. Stoga se uređaj isključio. | Pričekajte dok se elektronika dovoljno ne ohladi. Dodirnite bilo koju površinu za upravljanje. F4 se gasi. |
| F5 i temperatura naizmjenice trepere. Čuje se zvučni signal. | Upozorenje: Vrući predmet nalazi se blizu upravljačke ploče. Postoji opasnost da se elektronika pregrije. | Maknite predmet. Prikaz greške se gasi. |
| F5 i zvučni signal | Vrući predmet nalazi se blizu upravljačke ploče. Radi zaštite elektronike uređaj se isključio. | Maknite predmet. Pričekajte dok se elektronika dovoljno ne ohladi. Dodirnite bilo koju površinu za upravljanje. F5 se gasi. |
| F8 | Uređaj je predugo radio i isključio se. | Ponovno uključite uređaj. |
| dE Uređaj ne grije | Uključen je Demo-modus | Isključivanje Demo-modusa: Odspojite uređaj za 30 sekundi od strujne mreže (iskopčajte kućni osigurač ili zaštitnu sklopku u ormariću s osiguračima). Unutar iduće 3 minute dodirnite bilo koju površinu za upravljanje. Demo-modus se isključuje. |

E-poruka u prikazima

Kada se u prikazima pojavi poruka greške označena s "E", npr. E0111, onda isključite uređaj i ponovo ga uključite.

Ako se radilo o jednokratnoj smetnji, prikaz se ugasi. Ako se poruka greške pojavi ponovo, pozovite servisnu službu i navedite točnu poruku greške.

Služba održavanja

Ako se Vaš uređaj mora popraviti, stoji Vam na raspolaganju naša servisna služba. Uvijek ćemo naći odgovarajuće rješenje i kako biste izbjegli nepotreban dolazak servisera.

Proizvodni broj (E-br.) i tvornički broj (FD-br.)

Kada pozivate servis, molimo navedite broj proizvoda (E-br.) i tvornički broj (FD-br.) kako bi Vas mogli stručno savjetovati. Označnu pločicu s brojevima naći ćete na donjoj strani uređaja.

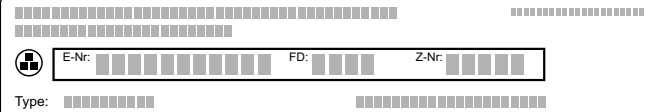

The diagram shows a rectangular label with a grid of small squares. On the left side, there is a circular icon containing a plus sign. The label has four main sections: 'E-Nr.' followed by a grid of 12 squares, 'FD:' followed by a grid of 4 squares, 'Z-Nr.' followed by a grid of 4 squares, and 'Type:' followed by a grid of 12 squares.

Kako u slučaju potrebe ne biste trebali predugo tražiti, ovdje možete unijeti podatke Vašeg uređaja i telefonski broj servisne službe.



| E-br. | FD-br. |
|---|--------|
| Servisna služba  | |

Molimo uzmite u obzir da posjet servisnog tehničara u slučaju neispravnog rukovanja nije besplatan niti tijekom jamstvenog roka.

Kontaktne podatke za sve države naći ćete u priloženom popisu servisnih službi.

Содржина

| | | |
|--|--|-----------|
|  | Користење според намената | 32 |
|  | Важни сигурносни напомени | 32 |
|  | Причина за оштетувања | 33 |
|  | Заштита на животна средина | 33 |
| | Совети за заштеда на енергија | 33 |
| | Отстранување согласно прописите за животна средина | 33 |
|  | Запознавање на уредот | 34 |
| | Вашата нова Террап Јаки плотна | 34 |
| | Контролно поле | 34 |
| | Работни површини | 35 |
| | Приказ за преостаната топлина | 35 |
|  | Пред првата употреба | 35 |
| | Чистење на уредот | 35 |
| | Загревање на Террап Јаки плотната | 35 |
|  | Ракување со уредот | 36 |
| | Вклучување или исклучување | 36 |
| | Подесување на температурата | 36 |
| | Степен за одржување на топлина | 36 |
| | Степен на чистење | 36 |
| | Исклучување на задната грејна зона | 36 |
| | Табела за поставки | 37 |
| | Совети и трикови | 38 |
|  | Безбедност за деца | 38 |
| | Вклучување | 38 |
| | Исклучување | 38 |
| | Автоматска безбедност за деца | 38 |
|  | Временски функции | 39 |
| | Кујнски аларм | 39 |
| | Стоперка | 39 |
|  | Автоматско исклучување | 39 |
|  | Заштита при бришење | 40 |
| | Вклучување | 40 |
| | Исклучување | 40 |
|  | Приказ за потрошувачка на енергија | 40 |
|  | Основни поставки | 41 |
| | Промена на основните поставки | 41 |
|  | Чистење | 42 |
| | Не го користете ова средство за чистење | 42 |
| | Чистење на уредот | 42 |

| | | |
|---|--|-----------|
|  | Постапка при пречка? | 43 |
| | Е-Порака на приказот | 43 |
|  | Сервисна служба | 44 |
| | Број на производ и сервиски број | 44 |

Останати информации за производите, опремата, резервните делови и сервис ќе најдете на интернет: www.siemens-home.com и Online-продажба: www.siemens-eshop.com



Користење според намената

Внимателно прочитајте го ова упатство. Само тогаш ќе може безбедно и правилно да го употребувате Вашиот уред. Зачувајте го упатството за употреба и монтажа за подоцнежна употреба или за следниот корисник.

Откако ќе го отпакувате уредот, проверете ја неговата состојба. Доколку има штети настанати при транспортот, не го приклучувајте.

Само лиценцирано стручно лице смее да го приклучи уредот без приклучок. Доколку настанат штети поради погрешен приклучок немате право на гаранција.

Овој уред е погоден само за домашна употреба и за во затворен простор. Уредот користете го само за подготовка на храна и пијалаци. Процесот на готвење морате да го надгледувате. Краткотраен процес на готвење мора да се надгледува непрекинато. Уредот уредот да се користи само во затворени простории.

Овој уред е наменет за користење на висина до максимум 2000 метри над морското ниво.

Не користете несоодветни заштитни уреди или заштитна решетка за децата. Тие може да предизвикаат несреќа.

Овој уред не е предвиден за употреба со надворешен автоматски тајмер или далечински управувач.

Овој уред може да го користат деца над 8 години и лица со намалени физички, сензорни или ментални способности или лица без искуство и знаење, доколку тоа го прават под надзор, или им биле дадени упатства како безбедно да го користат уредот и ги разбираат опасностите поврзани со него.

Децата не смеат да си играат со уредот. Децата не смеат да го чистат и одржуваат уредот, освен оние, кои имаат над 8 години или се постари и се под надзор.

Децата помали од 8 години држете ги подалеку од уредот и струјниот кабел.



Важни сигурносни напомени

Инсталацијата на уредот мора да се изврши според приложеното упатство за монтажа.

⚠ Предупредување – Опасност од пожар!

- Врелото масло и маснотија за кратко време може да се запалат. Не ги оставајте врелото масло и маснотии да се загреваат без надзор. Оганот не го гасете со вода. Исклучете ја ринглата. Внимателно изгасете го пламенот со капак, прекривка за гасење пожар или слично.
- Уредот многу се вжештува, може да се запалат запаливи материјали. Никогаш не оставајте или користете запаливи предмети (на пр. спрејови, средства за чистење) под уредот или во непосредна близина. Никогаш не оставајте запаливи предмети на или во уредот.

⚠ Предупредување – Опасност од изгореници!

- За време на работата пристапните делови стануваат жешки. Не ги допирајте жешките делови. Држете ги децата подалеку.
- При затворен поклопец во уредот се акумулира топлина. Затворете го поклопецот на уредот, откако уредот ќе се олади. Никогаш не го вклучувајте уредот со затворен поклопец. Не го користете поклопецот на уредот за одржување на топлина или подготовка.

Предупредување – Опасност од струен удар!

- Нестручните поправки се опасни. Поправките смее да ги врши само техничар од нашата сервисна служба. Доколку е дефектен уредот, извлекете го струјниот приклучок или исклучете го осигурувачот во кутијата со осигурувачи. Повикајте ја сервисната служба.
- На жешките делови од уредот, изолацијата на електричните уреди може да се стопи. Приклучниот кабел на електричните уреди не го допирајте до жешките делови од уредот.
- Влагата што навлегла може да предизвика струен удар. Не користете средство за чистење под висок притисок или на параа.
- Дефектниот уред може да предизвика струен удар. Не го приклучувајте уредот доколку има дефект. Извлекете го струјниот кабел или осигурувачот од кутијата со осигурувачи. Повикајте ја сервисната служба.

Причина за оштетувања

Површината за готвење од не'рѓосувачки челик е издржлива и мазна, но со време добива траги од употребата, како една квалитетна тава. Но, тие не го загрозуваат користењето. Нормално е лесно пожолтување на површината за готвење од не'рѓосувачки челик.

Внимание!

- **Гребаници или рецки на површината за готвење:** Никогаш не сечете со ножеви на површината за готвење. За превртување на јадењата користете ја испорачаната шпатула. Не удирајте со шпатулата на површина за готвење.
- Ако паднат остри или тврди предмети на маската или поклопецот од стакло и керамика, може да настанат штети.
- **Поклопец од стакло и керамика:** Ставете го поклопецот од стакло и керамика откако целосно ќе се олади уредот. Никогаш не го вклучувајте уредот со ставен поклопец. Не го користете поклопецот како работна површина или површина за одржување на топлина.

Заштита на животна средина

Во ова поглавје ќе добиете информации за заштеда на енергија и отстранување на уредите.

Совети за заштеда на енергија

- Загревајте го уредот додека не се постигне посакуваната температура.
- Користете ја можноста да ја вклучите само предната зона за готвење за подготовка помали количини.
- Користете го работ на површината за готвење за одржување на топлината на веќе зготвени јадења, додека во средината ќе продолжите со подготовката.
- Навреме вратете на пониска температура.
- Изберете соодветна температура. Со превисока температура трошите енергија.
- Користете ја преостанатата топлина на Терпан Yaki плотната. При подолг период на готвење исклучете го уредот 5-10 минути пред да завршите со готвењето.

Отстранување согласно прописите за животна средина

Амбалажата отстранете ја согласно прописите за животна средина.



Овој апарат е означен според европскиот пропис 2012/19/E3 за електро и електронски апарати (waste electrical and electronic equipment – WEEE).

Прописот ја дава рамката за враќање и искористување на старите апарати, важечко широм Европа.

Запознавање на уредот

Во ова поглавје ќе Ви го објасниме значењето на приказите и контролните елементи. Освен тоа, ќе ги запознаете различните функции на Вашиот уред.

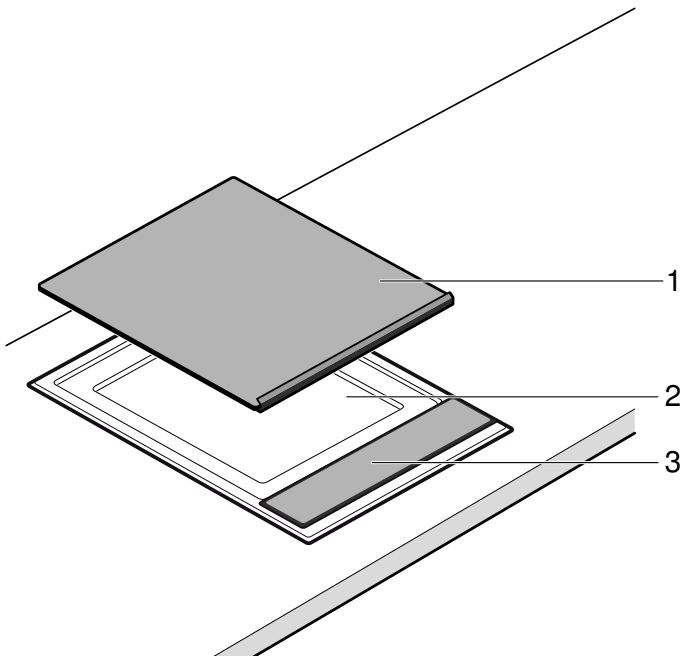

Вашата нова Террап Yaki плотна











| Бр. | Ознака |
|-----|-------------------------------|
| 1 | Поклопец од стакло и керамика |
| 2 | Површина за готвење |
| 3 | Контролно поле |

Контролно поле



| Прикази | |
|--|------------------------------------|
| • | Уредот е вклучен |
|  | Заштита при бришење |
|  | Приказ за греење |
| H/h | Преостаната топлина |
|  | Безбедност за деца |
| kWh | Приказ за потрошувачка на енергија |

| Прикази | |
|---|---------------------------------|
| 000 | Температура/Времетраење |
|  | Кујнски аларм |
| min | Времетраење |
|  | Стоперка |
| °C | Температура |
|  | Задната грејна зона е исклучена |

| Работни површини | |
|---|---|
| ① | Вклучување на уредот |
|  | Заштита при бришење / Вклучување на безбедноста на деца |
|  | Вклучување на степенот на чистење |
|  | Вклучување на степенот за одржување на топлина |
| 0 240° | Подесување на температурата |
|  | Исклучување на задната грејна зона |
|  | Вклучување на кујнскиот тајмер / стоперката |

Работни површини

Кога ќе допрете некоја ознака, се активира соодветната функција.

Напомени

- Поставете остануваат непроменети, доколку истовремено притиснете повеќе полиња. Така можете да ги избришете преварените остатоци од полето за подесување.
- Работните површини секогаш одржувајте ги суви. Влагата ја попречува функцијата.

Приказ за преостаната топлина

Уредот има двостепен приказ за преостаната топлина.

Ако во приказот се појави **H**, уредот е  уште жежок. Ако уредот и понатаму се лади, приказот се менува во **h**. Приказот ќе се изгуби, кога уредот ќе биде доволно оладен.

Пред првата употреба

Овде ќе дознаете што треба да направите, пред да приготвите јадење со Вашиот уред за првпат. Прво прочитајте ги безбедносните напомени. → "Важни сигурносни напомени" на страница 32

Чистење на уредот

Темелно исчистете го уредот пред првата употреба со млака вода со сапуница.

Загревање на Терран Yaki плотната

За да се отстрани мирисот на ново, загрејте ја празна Терран Yaki плотната. Идеално за тоа е 30 минути на 240 °C.



Ракување со уредот

Во ова поглавје ќе дознаете, како да го подесите Вашиот уред. Во табелата ќе најдете поставки за различни оброци.

Вклучување или исклучување

Напомена: Уредот автоматски се исклучува, ако температурата е поставена на 0 подолго од 20 секунди.

Вклучување

Допрете ја ознаката ①.

Се слуша сигнал. Приказот на главниот прекинувач свети. Уредот е подготвен за работа.

Исклучување

Допирајте ја ознаката ①, додека не се изгуби приказот на главниот прекинувач.

Уредот е исклучен. Приказот за преостаната топлина свети понатаму, додека уредот не се олади доволно.

Подесување на температурата

1. Вклучување на уредот со главниот прекинувач. Во приказот за температура свети 000.
2. Лизгајте по полето за подесување, додека во приказот не се појави посакуваната температура. Приказот за греење трепка.



Ако е постигната поставената температура, се слуша сигнал и приказот за греење се губи. Сега можете да ја ставите храната за пржење.

Напомена: Уредот управува со вклучување и исклучување на греењето. Исто така, при најголема јачина може да се вклучи и исклучи греењето.

Степен за одржување на топлина

Терпан Yaki плотната мора да е вклучена.

Во полето за подесување изберете го степенот за одржување на топлина IIII.

Не избирајте големи количини за одржување на топлина. Сите јадења коишто треба да се одржат топли, треба да ја допираат површината за готвење, затоа што инаку ќе се оладат. Не ги чувајте јадењата долго топли, затоа што инаку ќе се исушат.

Степен на чистење

На степенот на чистење $\frac{III}{40^\circ}$ уредот се загрева на 40 °C. Можете да оставите да се впије нечистотијата, ако додадете малку вода и средство за чистење на површината за готвење (максимум 1 час). По растворање на нечистотијата можете да започнете со чистењето.

Исклучување на задната грејна зона

За подготовка на помали количини можете да ја користите исто така и само предната грејна зона. Можете да ја користите задната грејна зона за одржување на топлина.

1. Вклучете го уредот.
2. Допрете ја ознаката II. Приказот над ознаката свети. Задната грејна зона е исклучена.

Напомена: Кога следниот пат ќе го вклучите уредот, оваа поставка останува зачувана. Можете да ја промените оваа постапка во основните поставки.

Табела за поставки

Податоците во табелите се референтни вредности и важат за претходно загреан уред. Вредностите можат да варираат според видот и количината на храна за пржење.

Ставете ја храна за пржење, откако ќе измине времето за претходно загревање.

Месо / живина

| Пржена храна | Температура | Време на готвење | Количина/дебелина | Информација |
|--|---|---|-------------------|--|
| Бифтек, средно печен | печење 230 - 240 °C понатамошно пржење на 180 °C | 2 - 3 мин. на секоја страна 5 - 7 мин. | околу 2 см | на пр. бифтек, филе стек, рамстек. Стекот е средно печен, кога излегува сок од месото. |
| Стек од свински врат, без коски | 210 - 220 °C | 15 - 20 мин. | околу 2 см | |
| Свински медалјони | 170 - 180 °C | 13 - 17 мин. | макс. 2 см | Цврсто притиснете на плочата, превртете повеќепати. |
| Шницла, свинска или телешка, панирана | 190 - 200 °C | 10 - 13 мин. | 0,5 - 1 см | Користете доволно масло, за слојот за поховање да не се исуши и изгори. |
| Мисиркин стек | 210 - 220 °C | 8 - 15 мин. | 1 - 1,5 см | |
| Филети од пилешки гради | 180 - 190 °C | 15 - 20 мин. | 2,5 - 3 см | |
| Ленти од месо/ситни парчиња месо, говедско или свинско, маринирано | 200 - 210 °C | 8 - 10 мин. | 600 - 700 g | Лентите од месо / живина добро да се разделат, тие не треба да се допираат. |
| Ленти од мисиркини гради | 180 - 190 °C | 7 - 9 мин. | 600 - 700 g | Лентите од месо / живина добро да се разделат, тие не треба да се допираат. |
| Мелено месо | 230 - 240 °C | 9 - 11 мин. | околу 600 грама | |
| Хамбургер | 180 - 190 °C | 13 - 16 мин. | макс. 1 см | |

Риба

| Пржена храна | Температура | Време на готвење | Количина/дебелина | Информација |
|----------------|--------------|------------------|-------------------|---|
| Филети од риба | 190 - 200 °C | 7 - 10 мин. | околу 2 см | за пржење користете ги соодветните видови на риба, на пр. лосос, туна, грбава јадичарка, греч, смуѓ. Со тоа филетите од риба помалку се лепат, а пред пржењето може да бидат извалкани и во брашно. Започнете со пржење од страната на кожата и доколку е можно превртете само еднаш. |
| Лосос стек | 170 - 180 °C | 18 - 20 мин. | околу 3 см | |
| Туна стек | 190 - 200 °C | 18 - 20 мин. | околу 3 см | |
| Ракчиња | 210 - 220 °C | 8 - 10 мин. | по 30 гр | |

Зеленчук

| Пржена храна | Температура | Време на готвење | Количина/дебелина | Информација |
|-----------------------------|--------------|------------------|-------------------|--|
| Моркови, на ленти | 190 - 200 °C | 6 - 8 мин. | околу 500 грама | |
| Ленти од пиперка | 200 - 210 °C | 4 - 6 мин. | околу 500 грама | |
| Модри домати, на резанки | 200 - 210 °C | 6 - 8 мин. | околу 500 грама | Посолете ги модрите домати пред пржењето, оставете да отстојат и да се исушат 30 минути. |
| Тиквички, на резанки | 190 - 200 °C | 6 - 8 мин. | околу 500 грама | |
| Прстени од кромид | 190 - 210 °C | 5 - 7 мин. | околу 500 грама | |
| Шампињони, на резанки | 230 - 240 °C | 10 - 12 мин. | околу 500 грама | |
| Компири, варени, на резанки | 210 - 220 °C | 10 - 12 мин. | околу 500 грама | |



Совети и трикови

- Ставете ја намирницата, откако ќе се изгуби приказот за загревање. Ова исто така важи и при зголемување на температурата меѓу две подготовки.
- Притиснете ги парчињата месо, живина и риба рамно со шпатулата на површината за готвење. Превртете ги тогаш, кога лесно ќе се одвојуваат од плочата, за да не се распадат влакната. Инаку може да истече течност, што доведува до сушење на намирницата.
- Парчињата месо, живина и риба не треба да се допираат при пржењето, за да не истече течноста.
- Не го набодувајте или сечете месото пред и за време на готвењето, за да спречите истекување на сокот од месото.
- Не ги засолувајте месото, живината и рибата пред пржењето, за да не се извлечат водата и хранливи материји.
- Филетите од риба може пред пржењето да се извалкаат (поховаат) во брашно. Така помалку ќе се лепи.
- Доколку е можно превртете ги филетите од риба само еднаш. Прво пржете од страната на кожата.
- Користете само високо загревачки масла и маснотии наменети за пржење, на пр. рафинирани растителни масла концентриран путер (прочистен путер).

Безбедност за деца

За децата да не го вклучат уредот од невнимание и да не ги променат поставките, Вашиот уред е опремен со функцијата Безбедност за деца.

Вклучување

1. Исклучете го уредот.
2. Допирајте ја ознаката  најмалку 4 секунди. Приказот  свети околу 10 секунди. Уредот е блокиран.

Исклучување

Допирајте ја ознаката , додека не се изгуби ознаката .

Безбедноста за деца е исклучена.

Автоматска безбедност за деца

Со оваа функција секогаш автоматски се активира безбедноста за деца, кога ќе го исклучите уредот.

Вклучување

Вклучување на автоматската безбедност за деца. → "Основни поставки" на страница 41

Временски функции





Постојат 2 различни временски функции:

- Кујнски аларм
- Стоперка

Кујнски аларм

Со кујнскиот аларм можете да поставите време до 99 минути. Тој е независен од сите други поставки.

Поставете го кујнскиот аларм

1. Допрете ја ознаката  еднаш кај исклучен уред, а кај вклучен допрете ја ознаката  два пати. Приказот  свети. На приказот свети **00** мин.
Напомена: Кај вклучен уред се вклучува стоперката со едно допирање на ознаката .
2. Во полето за поставување, поставете го саканото време.
По неколку секунди започнува да тече времето.

По истек на времето

По истекување на времето се слуша сигнален тон и на приказот трепка **00** за 10 секунди. Приказот  трепка.

Допрете ја посакуваната ознака.

Се губат приказот и звучниот сигнал.

Коригирајте го времето

Со ознаката  изберете го алармот за готвење и поставете го повторно.



Стоперка

Стоперката го прикажува времето што е пројдено по активирање на истата.

Стоперката работи само, ако уредот е вклучен. Кога ќе се исклучи уредот, се исклучува и стоперката.

Напомена: Ако на стоперката дополнително се вклучи и алармот за готвење, за 10 секунди се појавува поставката во приказот за тајмер. Потоа повторно се прикажува стоперката.

Вклучување

1. Допрете ја ознаката .
На приказот ќе се појави **00**.
2. Допрете го полето за подесување.
Започнува снимањето на времето. Во првата минута се покажуваат само секунди, а потоа и минути. По 10 секунди се исклучува приказот за тајмер и се прикажува температурата.
3. Допрете ја ознаката , за повторно да се прикаже приказот за тајмер.

Исклучување

1. Допрете ја ознаката .
Се прикажува приказот за тајмер.
2. Допрете го полето за подесување.
Стоперката ќе се исклучи. Се губи приказот за тајмерот.

Автоматско исклучување

Ако еден уред е вклучен долго време без промена на поставката, се активира автоматското исклучување.

Се прекинува греењето на уредот. На приказот наизменично трепкаат **F B** и приказот за преостаната топлина **H/h**.

Кога ќе допрете посакувана работна површина, приказот светнува. Може одново да подесите.

Кога се активира временското ограничување, зависи од поставената температура (2 до 4 часа).

Заштита при бришење

Ако бришете врз контролната табла додека уредот е вклучен, можно е да се изменат поставките.

За да се избегне ова, Вашиот уред има функција за заштита од бришење.

Вклучување

Кај вклучен уред допрете ја ознаката .

Се слуша сигнал. Приказот  свети. Контролната табла е блокирана 30 секунди. Можете да бришете над контролната табла без да ги менувате поставките.

Напомена: Главниот прекинувач е исклучен од функцијата за заштита при бришење. Можете да го исклучите уредот во секое време.

Исклучување

Допрете ја ознаката .

Функцијата за заштита од бришење е исклучена.

Приказ за потрошувачка на енергија

Со оваа функција може да се прикаже вкупната потрошувачка на енергија помеѓу вклучувањето и исклучувањето на уредот.

По исклучувањето, 10 секунди се прикажува потрошувачката во киловат часови, на пр. 1,87 kWh.

Точноста на приказот, покрај другото зависи и од квалитетот на напонот на струјата.

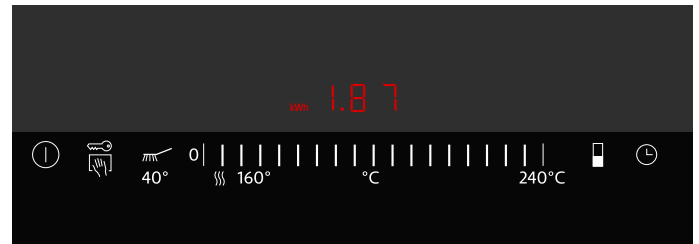

Можно е приказот за потрошувачката на енергија да не е активиран. → "Основни поставки" на страница 41

Основни поставки

Уредот има различни основни поставки. Овие поставки може да ги прилагодите според Вашите навики.

| Приказ | Функција |
|------------|--|
| c 0 | Враќање на основната поставка |
| 0 | Исклучено.* |
| 1 | Вклучено. |
| c 1 | Безбедност за деца |
| 0 | Автоматската безбедност за деца е исклучена.* |
| 1 | Автоматската безбедност е вклучена. |
| f | Рачната и автоматската заштита за деца е исклучена. |
| c 2 | Сигнален тон |
| 0 | Сигналите за потврда и за неправилна работа се исклучуваат (сигналот за главниот прекинувач останува секогаш вклучен). |
| 1 | Вклучен е само сигналот за неисправна работа. |
| 2 | Вклучен е само сигналот за потврда. |
| 3 | Вклучени се сигналите за потврда и за неисправна работа.* |
| c 3 | Приказ за потрошувачка на енергија (Проверете го напонот на струјата кај снабдувачот на електрична енергија.) |
| 0 | Приказот за потрошувачка на струја е исклучен.* |
| 1 | Приказ за потрошувачка на струја при напон од 230 V. |
| 3 | Приказ за потрошувачка на струја при напон од 220 V. |
| 4 | Приказ за потрошувачка на струја при напон од 240 V. |
| c 5 | Автоматско исклучување (Колку е повисок поставениот степен, толку е подолго времетраењето за исклучување.) |
| 0 | 2-4 часа до исклучување.* |
| 1 | 1-2 часа до исклучување. |
| 2 | 30-60 минути до исклучување. |
| c 6 | Времетраење на сигналот за крај на тајмерот |
| 1 | 10 секунди.* |
| 2 | 30 секунди. |
| 3 | 1 минута. |
| c 7 | Вклучување на грејачот |
| 0 | При вклучувањето исклучена е задната грејна зона. |
| 1 | При вклучување вклучени се двете грејни зони.* |
| 2 | При вклучување останува избрана последната поставка пред исклучување на уредот. |
| c 8 | Демо-режим |
| 0 | Исклучено.* |
| 1 | Вклучено. Уредот може да се користи, но не загрева. |

*Основна поставка

Промена на основните поставки

Уредот мора да биде исклучен.

1. Вклучете го уредот.
2. Во следните 10 секунди допирајте ја ознаката  околу 4 секунди, додека не се слушне акустичен сигнален тон.

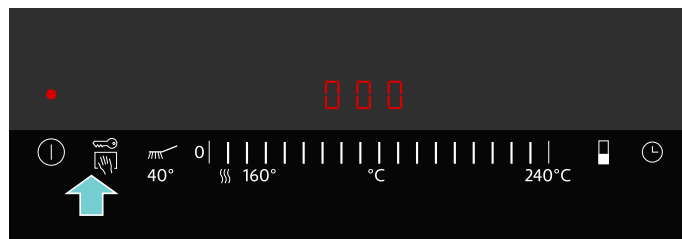

c и 1 трепкаат наизменично и 0 свети.

3. Допирајте ја ознаката , додека не се појави посакуваниот приказ.
4. поставете ја посакуваната вредност во полето за подесување.

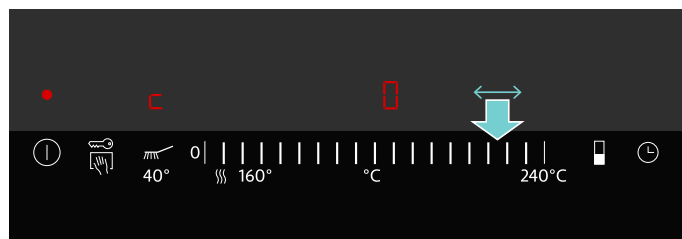

5. Повторете ги чекорите 3. и 4., додека не се променат сите посакувани поставки.
6. Допирајте ја ознаката  околу 4 секунди, додека не се слушне акустичен сигнален тон. Поставките се зачувани.

Промените не се зачувани

За напуштање на основната поставка исклучете го уредот со главниот прекинувач. Промените не се зачувани.

Чистење

Со грижлива нега и чистење Вашиот уред ќе остане функционален подолго време. Овде ќе ви објасниме како правилно да го негувате и чистите Вашиот уред.

Соодветни средства за чистење и одржување ќе најдете преку нашата сервисна служба или на нашата електронска продавница.

⚠ Предупредување – Опасност од струен удар!
Влагата што навлегла може да предизвика струен удар. Не користете средство за чистење под висок притисок или на пареа.

⚠ Предупредување – Опасност од опенотини!
Уредот станува жешок за време на користењето. Пред чистењето, оставете го уредот да се олади.

⚠ Предупредување – Опасност од изгореници!
При ставање на вода или коцки мраз на топла површина за готвење настанува прскање или водена пареа. Не се наведнувајте над уредот. Одржувајте безбедно растојание.

Не го користете ова средство за чистење

- Абразивни или груби средства за чистење
- Не дозволувајте средствата за чистење што содржат киселина (на пр. оцет, лимонска киселина, итн.) да навлезат во рамката или маската
- Средства за чистење што содржат хлор или јак алкохол
- Спреј за рерна
- Груби, рапави сунѓери, четки или крпи за чистење
- Пред употребата, темелно измијте ги новите сунѓерести крпи.

Чистење на уредот

| Дел од опрема/ површина | Препорачано чистење |
|--|---|
| Површина за готвење | Отстранете ги масните наслаги со топла вода и средство за чистење. Во зависност од намирницата може да останат бели дамки на површината за готвење. Отстранете со сок од лимон или оцет. На крај темелно избришете со влажна крпа. Сокот од лимон или оцетот не смеат да дојдат во допир со контролната плоча. |
| Површина за готвење, закоравени нечистотии | За јаки нечистотии користете го нашето средство за чистење на не'рѓосувачки челик (број а нарачка 00311499). Со него површината за готвење повторно ќе свети. Изгребете ги тврдокорните дамки на ладниот уред со нашиот гел за чистење на скара (број на нарачка 00463582) и оставете да дејствува најмалку 2 часа, а кај поголеми нечистотии преку целата ноќ. На крај темелно исплакнете и исушете. Внимавајте на напомените на пакувањето на средството за чистење. |

| Дел од опрема/ површина | Препорачано чистење |
|------------------------------|--|
| Рамка од не'рѓосувачки челик | Исчистете со мека, влажна крпа и малку средство за чистење. За јаки нечистотии користете го нашето средство за чистење на не'рѓосувачки челик (број на нарачка 00311499). Со него работната површина повторно ќе свети. |
| Контролна плоча | Исчистете со мека, влажна крпа и малку средство за чистење; крпата не смее да биде премногу мокра. Исушете со мека крпа. |

Чистете го уредот по секоја употреба, откако ќе се олади. Закоравените нечистотии тешко се отстрануваат.

Грубите нечистотии отстранете ги со шпатула.

Коцките мраз се подобри од вода за чистење на топол уред, затоа што помалку настанува топло прскање и водена пареа.

Внимателно отстранете ги остатоците од средствата за чистење пред следната употреба.

Чистење на топол уред

1. Исклучете го уредот. Оставете да се олади најмалку 15 минути!
2. Ставете коцки мраз или вода на површината за готвење. Прснете неколку пати од средството за чистење. Оставете да се впије нечистотијата.
3. Започнете со чистењето откако ќе се промени приказот за преостаната топлина од **H** во **h**.

Исчистете го оладениот уред

1. Ставете малку вода и средство за чистење на површината за готвење, така што таа ќе биде лесно покриена.
2. Вклучете го уредот. Подесете го степенот за чистење. Оставете да се впије нечистотијата (макс. 1 ас).
3. По растворање на нечистотијата започнете со чистењето.

Чистење меѓу два процеси на готвење

1. Исклучете го уредот.
2. Фрлете 4 - 5 коцки мраз со шпатулата врз жешката површина за готвење.
3. Отстранете ги растворените нечистотии со шпатулата.
4. Повторно вклучете го уредот. Почекајте за ставање на јадењата, додека уредот повторно не ја достигне поставената температура.

Постапка при пречка?

Предупредување – Опасност од струен удар!

Нестручните поправки се опасни. Поправките смее да ги врши само техничар од нашата сервисна служба. Доколку е дефектен уредот, извлечете го струјниот приклучок или исклучете го осигурувачот во кутијата со осигурувачи. Повикајте ја сервисната служба.

Доколку настане дефект, честопати се работи за ситница. Внимавајте на советите во табелата пред да ја контактирате сервисната служба.

Електрониката на Вашиот уред се наоѓа под работната површина. Поради разни причини, температурата во овој предел може многу да се зголеми.

За електрониката да не се прегрее, уредот автоматски се исклучува по потреба. Се појавува приказот **F2** или **F4** наизменично со приказот за преостаната топлина **H** или **h**.

| Приказ | Грешка | Мерка |
|--|---|--|
| Нема | Напојувањето со струја е прекинато. | Проверете ги осигурувачите на уредот. Проверете дали поради други електрични уреди има прекин на напојувањето со струја. |
| Сите прикази трепкаат | Работната површина е влажна или на неа се наоѓа некој предмет. | Исушете ја работната површина или отстранете го предметот. |
| F0 / F6 / F7 | Грешка на уредот | Исклучете го и повторно вклучете го уредот. Доколку приказот се појави повторно, повикајте ја сервисната служба. |
| F2 | Подолго време се готви со повисока јачина. За заштита на електрониката се исклучува предната грејна зона. | Почекајте додека електрониката не се олади доволно. Допрете на некоја од работните површини. F2 се губи. |
| F4 | И покрај исклучување на F2 електрониката и понатаму се загрева. Затоа се исклучува уредот. | Почекајте додека електрониката не се олади доволно. Допрете на некоја од работните површини. F4 се губи. |
| F5 и температурата трепкаат наизменично. Треба да се слушне сигнален тон. | Предупредување: Во близина на работната површина има жежок предмет. Електрониката може да се прегрее. | Тргнете го предметот. Приказот за грешка се губи. |
| F5 и сигнален тон | Во близина на работната површина има жежок предмет. За заштита на електрониката уредот се исклучува. | Тргнете го предметот. Почекајте додека електрониката не се олади доволно. Допрете некоја од работните површини. F5 се губи. |
| F8 | Уредот бил предолго активиран и се исклучил. | Повторно вклучете го уредот. |
| dE уредот не загрева | Вклучен е демо-режимот | Исклучување на демо-режимот: Исклучете го уредот од струја 30 секунди (Исклучете ги осигурувачите или заштитниот прекинувач во таблата за осигурувачи). Во следните 3 минути допрете некоја работна површина. Демо-режимот се исклучува. |

Е-Порака на приказот

Кога на приказот ќе се појави порака за грешка со “E”, на пр. E0111, исклучете го уредот и повторно вклучете го.

Ако се работело за една грешка, приказот се исклучува. Ако повторно се појави пораката за грешка, јавете се во корисничкиот центар и приложете им ја точната порака за грешка.

Сервисна служба

Доколку Вашиот уред треба да се поправи, нашата служба за корисници за Вас е тука. Ние секогаш ќе најдеме соодветно решение, и за да непотребните посети на персоналот на службата за корисници се одбегнуваат.

Број на производ и сериски број

При повици Ве молиме секогаш наведете го бројот на производ (E-Nr.) и серискиот број (FD-Nr.), за да можеме стручно да Ве советуваме. Спецификационата плочка со броеви се наоѓа на долната страна на уредот.

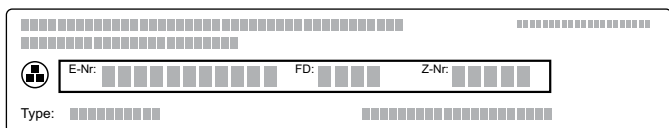

За да не мора долго да барате кога ќе Ви бидат потребни, податоците за вашиот уред и телефонскиот број од сервисната служба може да ги запишете овде.

| Број на производот | Сериски број |
|--|--------------|
| Сервисна служба  | |

Внимавајте, посетата на техничар од сервисната служба во случај на погрешна употреба и за време на гаранцијата не е бесплатна.

Податоците за контакт со сервисните служби во сите земји може да ги најдете во приложениот каталог на сервисната служба.

BSH Hausgeräte GmbH
Carl-Wery-Str. 34
81739 München, GERMANY

siemens-home.com

Произведено от BSH Hausgeräte GmbH по лиценз на Siemens AG
Proizvedeno od BSH Hausgeräte GmbH pod licencom zaštitnog znaka Siemens AG
Manufactured by BSH Hausgeräte GmbH under Trademark License of Siemens AG



9001165534
951201