



SIEMENS



Elektriline grill

Elektrinis grilis

Elektriskais grils

ET375FUB1E



siemens-home.com/welcome

et	Kasutusjuhend	3
lt	Naudojimo instrukcija	17
lv	Lietošanas instrukcija	31

Register
your
product
online

Sisukord

	Ettenähtud kasutamine	4
	Olulised ohutusnõuded	4
	Kahjustuste põhjused	5
	Keskkonnakaitse	5
	Soovitusi energia säästmiseks	5
	Keskkonnasäästlik jäätmekäitlus	5
	Seadmega tutvumine	6
	Teie uus laavakivigrill	6
	Juhtpaneel	6
	Sensorlülitid	7
	Jääkkuumuse näit	7
	Enne esmakordset kasutamist	7
	Seadme puhastamine	7
	Grilli kuumutamine	7
	Seadme kasutamine	8
	Vee ja laavakividega grillimine	8
	Sisselülitamine või väljalülitamine	8
	Grilli seadistamine	8
	Grilli eelkuumutamine	8
	Vee lisamine	9
	Pärast grillimist	9
	Grillimistabel	9
	Soovitusi ja näpunäiteid	10
	Lapselukk	10
	Sisselülitamine	10
	Väljalülitamine	10
	Automaatne lapselukk	10
	Ajafunktsioonid	11
	Signaalkell	11
	Stopper	11
	Automaatne väljalülitus	11
	Pühkimiskaitse	12
	Sisselülitamine	12
	Väljalülitamine	12
	Energiatarbimise näit	12
	Põhiseaded	13
	Põhiseadistuste muutmine	13
	Puhastamine	14
	Ärge kasutage järgmisi puhastusvahendeid	14
	Seadme puhastamine	14

	Mida teha tõrgete korral?	15
	E-teade näidikutel	15
	Klienditeenindus	16
	E-number ja FD-number	16

Lisateavet toodete, lisatarvikute, varuosade ja teeninduse kohta leiate Internetist: **www.siemens-home.com** ja Internetikauplusest: **www.siemens-eshop.com**

Ettenähtud kasutamine

Lugege kasutusjuhend hoolikalt läbi. Sellest leiate vajaliku teabe seadme ohutuks ja õigeks käsitsemiseks. Hoidke kasutus- ja paigaldusjuhend alles hilisemaks kasutamiseks või seadme järgmiste omanike tarvis.

Kontrollige seade pärast pakendi eemaldamist üle. Transpordil tekkinud vigastuste tuvastamisel ärge ühendage seadet vooluvõrku.

Ilma pistikuta seadmeid võib vooluvõrku ühendada üksnes väljaõppinud elektrik. Seadme garantii ei laiene kahjustustele, mis on põhjustatud valest ühendamisest vooluvõrku.

Seade on ette nähtud kasutamiseks üksnes koduses majapidamises ja kodustes tingimustes. Kasutage seadet vaid toitude ja jookide valmistamiseks. Keemisprotsessi tuleb jälgida. Lühikest keemisprotsessi tuleb jälgida algusest lõpuni. Kasutage seadet üksnes kinnistes ruumides.

See seade on ette nähtud kasutamiseks kõrgusel kuni maksimaalselt 2000 meetrit üle merepinna.

Ärge kasutage ebasobivaid kaitseseadiseid ega kaitsevõresid. Need võivad põhjustada õnnetusi.

Seade ei ole ette nähtud kasutamiseks välise lülituskella või kaugjuhtimispuldiga.

Üle 8-aastased lapsed ja isikud, kelle füüsilised või vaimsed võimed on piiratud või kellel puuduvad seadme kasutamiseks vajalikud teadmised ja kogemused, tohivad seadet kasutada ainult juhul, kui nende üle teostab järelevalvet nende turvalisuse eest vastutav isik või kui neile on selgitatud seadme ohutut käsitsemist ja kui nad on mõistnud seadmest tulenevaid ohte.

Lapsed ei tohi seadmega mängida. Lapsed tohivad seadet puhastada ja hooldada vaid juhul, kui nad on vanemad kui 8-aastased ja nende üle teostatakse järelevalvet.

Alla 8-aastased lapsed hoidke seadmest ja ühendusjuhtmest eemal.

Olulised ohutusnõuded

Seade tuleb paigaldada vastavalt seadmega kaasasolevale paigaldusjuhendile.

Hoiatus – Põletuse oht!

- Kuum õli ja rasv süttivad kiiresti. Ärge jätke kuuma õli ja rasva kunagi järelevalveta. Ärge kunagi kustutage põlengut veega. Lülitage keeduala välja. Summutage leegid ettevaatlikult kaane, kustutusteki või muu sarnase esemega.
- Seade läheb väga kuumaks, tuleohtlikud materjalid võivad süttida. Ärge hoidke seadme all või seadme vahetus läheduses tuleohtlike esemeid (n t aerosoolballoone, puhastusvahendeid). Ärge kunagi asetage pliidiplaadile ega ahju tuleohtlike esemeid.
- Seade läheb väga kuumaks, tuleohtlikud materjalid võivad süttida. Ärge kasutage seadmes puusütt ega teisi sarnaseid kütteaineid.

Hoiatus – Põletuse oht!

- Kui seade töötab, lähevad selle ligipääsetavad ja katmata osad kuumaks. Ärge kunagi puudutage kuumi osi. Hoidke lapsed seadmest eemal.
- Tilkuv rasv võib grillimise ajal korraks süttida. Ärge kummarduge seadme kohale. Pidage kinni ohutust vahekaugusest.
- Grill jääb pärast väljalülitamist veel kauaks kuumaks. Pärast väljalülitamist ärge puudutage grilli 30 - 45 minuti vältel.
- Kui seadme kate on peale pandud, tekib soojuse kogunemine. Pange kate peale alles siis, kui seade on jahtunud. Ärge lülitage seadet sisse, kui kate on peale pandud. Ärge kasutage seadme katet soojana hoidmiseks ega alusena.

Hoiatus – Elektrilöögi oht!

- Asjatundmatult teostatud parandustööd on ohtlikud. Parandustöid tohib teha vaid tootja väljaõppe läbinud tehnik. Kui seade on defektne, eemaldage pistik pistikupesast või lülitage elektrikilbist välja vool. Pöörduge hooldekeskusesse.
- Seadme kuumade osadega kokkupuute korral võib elektriseadme toitejuhtme isolatsioon sulama hakata. Veenduge, et elektriseadme toitejuhe ei puutu kokku seadme kuumade osadega.
- Sissetungiv niiskus võib põhjustada elektrilöögi. Ärge kasutage kõrgsurvepesurit ega aurupuhastit.
- Defektne seade võib põhjustada elektrilöögi. Ärge kunagi lülitage sisse defektset seadet. Eemaldage toitepistik pistikupesast või lülitage elektrikilbist välja vool. Pöörduge hooldustöökotta.

Kahjustuste põhjused

Tähelepanu!

- **Ebasobivad lisatarvikud võivad seadet kahjustada:** Kasutage ahjus ainult originaaltarvikuid. Ärge kasutage alumiiniumfooliumi ega grillimisaluseid. Need kahjustavad grillimisresti.
- Klaaskeraamilisele katile kukkuvad kõvad või teravad esemed võivad pinda kahjustada.

Keskkonnakaitse

Sellest peatükist leiate teabe energia säästmise ja seadme utiliseerimise kohta.

Soovitusi energia säästmiseks

- Laske grillil eelnevalt kuumeneda vaid nii kaua, kuni soovitud temperatuur on saavutatud.
- Lülitage seade õigeaegselt madalamale grillimisrežiimile.
- Valige sobiv grillimisrežiim grillimise jätkamiseks. Liiga kõrgel võimsusel raiskate energiat.
- Kasutage ära grilli jääkkuumus. Pikema keeduaja korral lülitage seade välja juba 5-10 minutit enne toidu valmimist.

Keskkonnasäästlik jäätmekäitlus

Käidelge seadme pakendijäätmed keskkonnasõbralikult.



Käesolev seade on märgistatud vastavalt direktiivile 2012/19/EÜ elektri- ja elektroonikaseadmete jäätmete kohta. Direktiiv sätestab elektri- ja elektroonikaseadmete jäätmete tagastamise ja ringlussevõtu raamtingimused Euroopa Liidus.

Seadmega tutvumine

Selles peatükis anname Teile juhiseid juhtpaneeli ja juhtelementide käsitlemiseks. Peale selle tutvute seadme erinevate funktsioonidega.

Teie uus laavakivigrill

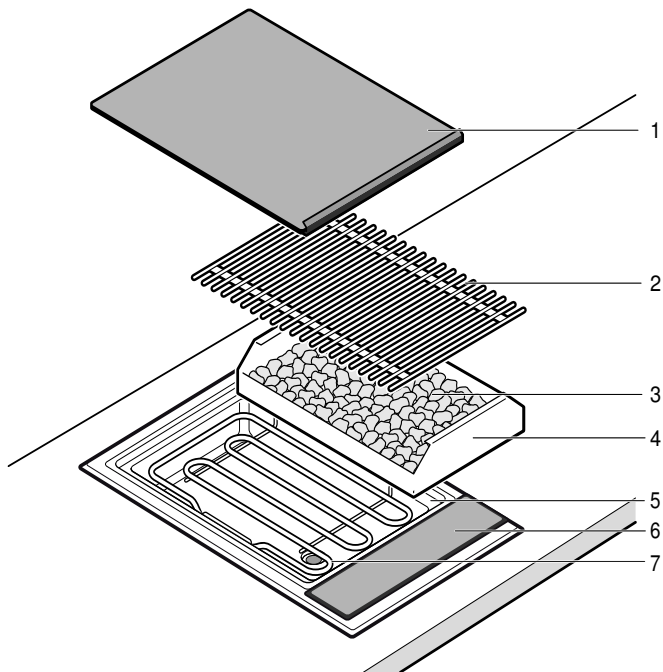

Nr	Nimetus
1	Klaaskeraamiline kate
2	Grillimisrest
3	Laavakivid
4	Laavakivide mahuti
5	Grillimisalus (veevann)
6	Juhtpaneel
7	Grillküttekeha

Juhtpaneel

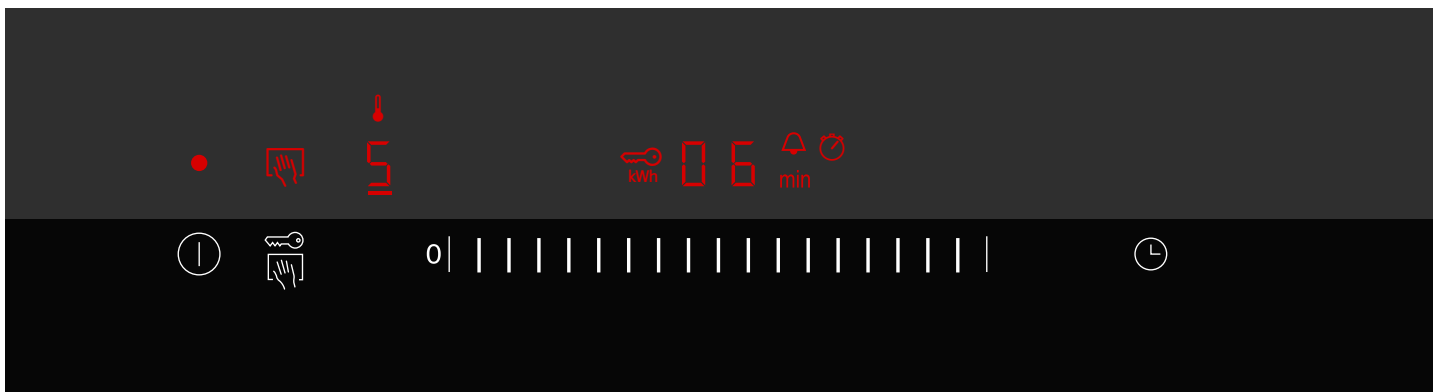

Näidud	
•	Seade on sisse lülitatud
	Pühkimiskaitse
	Kuumenemise näit
0-9	Grillimisrežiim
	Lapselukk
kWh	Energiatarbimise näit
000	Kestus
H/h	Jääkkuumus
	Signaalkell

Näidud	
min	Kestus
	Stopper
Sensorlülitid	
	Seadme sisselülitamine
	Pühkimiskaitse / lapseluku sisselülitamine
0	Grillimisrežiimi / signaalkella seadistamine
	Signaalkella / stopperi sisselülitamine

Sensorlülid

Sümboli puudutamisel aktiveerub vastav funktsioon.

Märkused

- Seadistused ei muutu, kui puudutate üheaegselt mitut välja. Nii saate ülekeenud toitu reguleerimispiirkonnast ära pühkida.
- Hoidke sensorlülid alati puhtad. Niiskus mõjutab nende funktsiooni.

Jääkuumuse näit

Seadmel on kaheastmeline jääkuumuse näit.

Kui näidikule ilmub **H**, on seade veel kuum. Kui seade jahtub, ilmub näidikule **h**. Näit kustub, kui seade on piisavalt jahtunud.



Enne esmakordset kasutamist

Siit saate teada, mida peate tegema enne ahju esmakordset kasutamist. Esmalt lugege läbi ohutusnõuded. → *"Olulised ohutusnõuded" lk 4*

Seadme puhastamine

Enne esmakordset kasutamist puhastage seade ja kõik juurdekuuluvad osad põhjalikult leige nõudepesuvahendilahusega.

Grilli kuumutamine

Laske grillil tühjalt mõni minut kõrgeimal võimsusastmel kuumeneda. See kõrvaldab uuele seadmele tüüpilise lõhna. Esmakordsel kuumenemisel tekib kergelt suitsu, see on normaalne.

Seadme kasutamine

Sellest peatükist saate teada, kuidas seadet reguleerida. Tabelist leiate seadistused paljude roogade jaoks.

Vee ja laavakividega grillimine

Märkus: Täite grillimisalus iga kord enne kasutamist veega. Vastasel korral kuumeneb seade üle.

Vee kogus sõltub sellest, kas soovite kasutada laavakive. Laavakivid salvestavad grillküttekeha kuumuse ja tagavad seeläbi kuumuse intensiivse kiirguse ja ühtlase jaotumise.

Vee ja laavakivide lisamine

1. Eemaldage grillimisrest ja keerake grillküttekeha üles. Võtke laavakivide mahuti seadmest välja.
2. Veenduge, et väljalaskekraan on suletud.
3. Täite grillimisalus veega.
Laavakividega grillimine: 0,7 liitrit (alumine märgis)
Ilma laavakivideta grillimine: 2,5 liitrit (ülemine märgis)

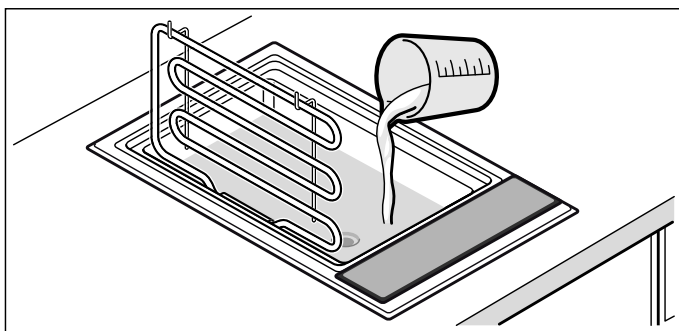

4. Laavakividega grillimine: võtke laavakivid pakendist välja ja asetage need laavakivide mahutisse. Asetage laavakivide mahuti seadmesse.

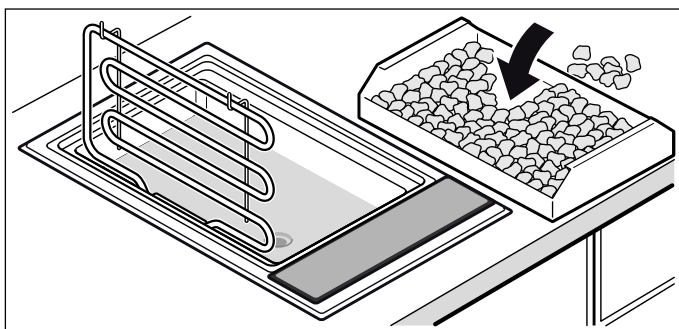

5. Keerake grillküttekeha alla, asetage peale grillimisrest. Grill on töövalmis.

Sisselülitamine või väljalülitamine

Märkus: Seade lülitub automaatselt välja, kui grillimisrežiim on rohkem kui 20 sekundiks reguleeritud 0 peale.

Sisselülitamine

Puudutage sümbolit ①.

Kõlab helisignaali. Pealüliti kohal olev näit süttib. Seade on töövalmis.

Väljalülitamine

Puudutage sümbolit seni ①, kuni pealüliti kohal olev näit kustub.

Seade on välja lülitatud. Jääkkuumuse näit põleb seni edasi, kuni seade on piisavalt jahtunud.

Grilli seadistamine

Reguleerimisalal reguleerige välja soovitud grillimisrežiim.

Grillimisrežiim 1 = madalaim võimsusaste

Grillimisrežiim 9 = kõrgeim võimsusaste

Grillimisrežiimi seadistamine

1. Lülitage grill pealülitist ① sisse.
2. Puudutage reguleerimisala, kuni soovitud grillimisrežiim ilmub keeduala näidikule. Kuumenemise näit vilgub.

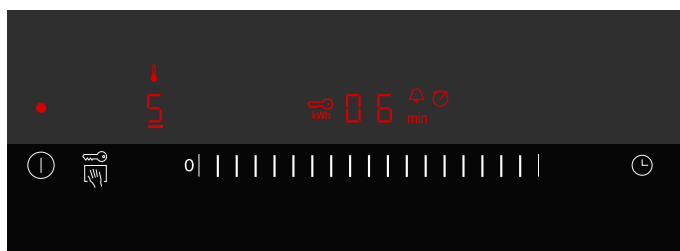

Märkus: Grilli reguleerib grillküttekeha sisse- ja väljalülitumine. Grillküttekeha võib sisse ja välja lülituda ka kõrgeimal võimsusastmel.

Grilli eelkuumutamine

Asetage grillitav toiduaine peale alles siis, kui eelkuumutamisaeg on lõppenud.

Eelkuumutamissümbol kustub. Eelkuumutamisaeg vältel kuumeneb grill täisvõimsusel. Seejärel temperatuur küttekeha sisse- ja väljalülitumise kaudu langeb ning jõuab asjaomase režiimi jaoks vajaliku tasemeni.

Eelkuumutamisaeg on olenevalt väljareguleeritud grillimisrežiimist 8 kuni 10 minutit.

Märkus: Laske tühjal grillil maksimaalselt 8 - 12 minutit eelkuumeneda. Pikem eelkuumutamisaeg võib põhjustada seadme väljalülitumise (ülekuumenemiskaitse). Lülitage seade välja ja laske jahtuda, enne kui seadme uuesti sisse lülitate.

Vee lisamine

⚠ Hoiatus – Põletusohu!

Kui toiduainete lisamisel satub kuumale grillirestile või grillküttekehale vett, tekib kuum veeaur. Toiduainete lisamisel ärge küünitage üle grilli ja ärge valage kuumadele detailidele vett.

Kui grillimisalusel on liiga vähe vett, lülitab ülekuumenemiskaitse seadme välja. Seetõttu jälgige grillimise ajal veetaset grillimisalusel ja vajaduse korral lisage vett juurde.

Märkus: Vee lisamiseks ei ole vaja grillimisresti eemaldada ega grillküttekeha üles keerata. Laske grillil enne vee lisamist piisavalt jahtuda.

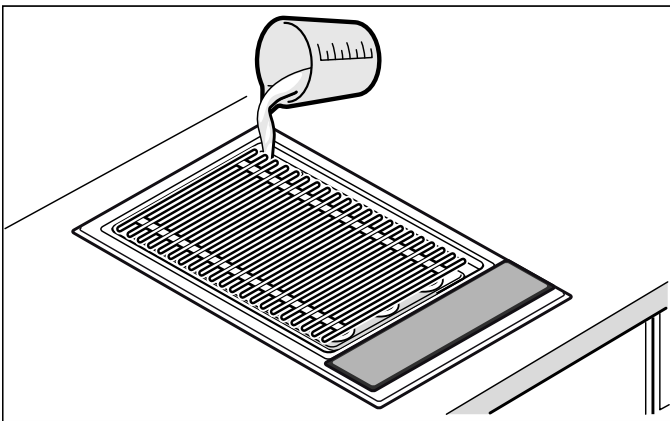

Laavakividega ja ilma laavakivideta grillimine: 0,7 liitrit

Grillitav toiduaine	Grillimisrežiim laavakivide kohal	Grillimisrežiim veevani kohal	Grillimisaeg minutites	Teave
Veiselihalõik, poolküps, 2-3 cm	7-8	9	8-10	
T-bone-lihalõik, pooltoores, 3 cm	5-6	6-7	10-15	
Seakaelakarbonaad, kondita	6-7	7-8	12-16	
Seakarbonaad, 2 cm	3-4	4-5	15-20	Piki konti teha sisselõiked
Tallekarbonaad, pooltoores, 2 cm	4-5	5-6	12-15	
Kanafilee, 2 cm	4-5	5-6	15-20	
Kanatiivad, à 100 g	4-5	5-6	15-20	
Kalkunišnitsel, naturaalne, 2 cm	4-5	5-6	12-15	
Lõhelõigud, 3 cm	2-3	3-4	20-25	Grillimisresti õliga määrida
Tuunikalalõigud, 2 cm	3-4	4-5	10-15	Grillimisresti õliga määrida
Forell, terve, 200 g	4-5	5-6	12-15	Nahk korralikult õliga sisse hõõruda, enne keeramist veelkord õliga määrida
Kuningkrevetid, à 30 g	5-6	6-7	12-15	
Hakklihapallid, 1 cm	3-4	4-5	12-17	
Šašlõkivardad, à 100 g	2-3	3-4	17-25	Sageli keerata
Grillvorst, à 100 g	3-4	4-5	10-20	
Köögiviljad	1-2	2-3	8-12	nt suvikõrvits, baklažaan 1 cm pakuste lõikudena, paprika veerandikena

Pärast grillimist

Pange klaaskeraamiline kate peale alles siis, kui grill on täiesti jahtunud. Laske niisketel laavakividel enne klaaskeraamilise katte pealepanekut täielikult kuivada, vastasel korral võib tekkida hallitus.

Kui vesi on väljalaskmiseks veel liiga kuum, kallake esmalt jahutamiseks juurde külma vett. Vee väljalaskmiseks asetage väljalaskekraani alla kuumuskindel nõu. Avage kraan, selleks keerake hooba 90° alla. Seejärel sulgege kraan, selleks keerake hoob lõpuni üles.

Grillimistabel

Tabelis toodud andmed on ligikaudsed ja kehtivad eelkuumutatud grilli puhul. Väärtused võivad varieeruda olenevalt grillitava toiduaine liigist ja kogusest.

Asetage grillitav toiduaine peale alles siis, kui eelkuumutamisaeg on lõppenud.

Keerake grillitavat toiduainet vähemalt üks kord.



Soovitusi ja näpunäiteid

- Laske grillil alati eelnevalt kuumeneda. Suure kuumuse mõjul läheb liha pealt krõbedaks, lihamahl ei voola välja ja liha jääb seest mahlaseks.
- Enne grillimist võite liha pintseldada üle kuumuskindla õliga (nt maapähkliõli) või marineerida. See parandab maitset. Veenduge, et te ei kasuta õli/marinaadi liiga suures koguses, kuna vastasel korral võib süttida leek ja tekkida rohkelt suitsu.
- Maitsestage liha soolaga alles pärast grillimist. Vastasel korral võib tekkida toitainete ja lihamahla kadu.
- Asetage grillitavad toiduained otse restile. Ärge kasutage alumiiniumfooliumi ega grillimisaluseid.
- Keerake grillitavatel tükidel teine pool alles siis, kui need kergesti resti küljest lahti tulevad. Kui liha jääb resti külge, siis lihakiud purunevad ja lihamahl voolab välja.
- Ärge torgake grillimise ajal kahvliga lihasse, kuna vastasel korral võib lihamahl välja voolata.
- Suitsuliha grillimiseks ei sobi. Tekkida võivad tervisele kahjulikud ühendid.
- Tehke karbonaadi sisselõiked, nii ei tõuse karbonaadilõigu servad grillimisel üles.
- Eemaldage rasvakiht pigem pärast kui enne grillimist, vastasel korral kaotab liha mahlasuse ja aroomi.
- Linnuliha muutub eriti krõbedaks ja pruuniks, kui määrada seda veidi enne küpsetusaja lõppu või, soolvee või apelsinimahlaga.
- Puuvilja võib pärast grillimist maitsestada mee, vahtrasiirupi või sidrunimahlaga.
- Pikema valmimisajaga köögivilja (nt maisitõlvikuid, kartuleid) võite enne grillimist keeta.
- Kalafilee puhul grillige esmalt nahaga poolt. Pintseldage nahka õliga või puistake üle jahuga, et see ei jääks grillimisresti külge.
- Serveerige grillitud roogasid kuumalt. Ärge hoidke neid soojana, vastasel korral muutuvad need vintseks.
- Küttekehale tilkuv rasv võib süttida ja korraks võib tekkida leek ja suits. Selle vähendamiseks tuleks väga rasvaseid toiduaineid grillida veevanni kohal.



Lapselukk

Selleks et lapsed seadet kogemata sisse ei lülitaks ega seadistusi ei muudaks, on seadmel lapselukk.

Sisselülitamine

1. Lülitage seade välja.
2. Puudutage sümbolit  vähemalt 4 sekundit. Näit  süttib ca 10 sekundiks. Seade on lukustatud.

Väljalülitamine

Puudutage sümbolit  seni, kuni sümbol  kustub. Lapselukk on välja lülitatud.

Automaatne lapselukk

See funktsioon aktiveerib seadme väljalülitamisel lapseluku.

Sisselülitamine

Lülitage sisse automaatne lapselukk. → "Põhiseaded" lk 13

Ajafunktsioonid





Seadmel on 2 erinevat ajafunktsiooni:

- Signaalkell
- Stopper



Signaalkell

Signaalkellaga saate määrata kestuseks kuni 99 minutit. See on sõltumatu kõikidest teistest seadistustest.

Signaalkella seadistamine

1. Väljalülitatud seadmel puudutage sümbolit  üks kord, sisselülitatud seadmel sümbolit  kaks korda. Näit  süttib. Näidikul põleb  min.
Märkus: Sisselülitatud seadmel lülitub sümboli  ühekordsel puudutamisel sisse stopper.
2. Reguleerimisalal reguleerige välja soovitud aeg. Mõne sekundi pärast hakkab aeg jooksuma.

Pärast aja möödumist

Pärast aja möödumist kõlab helisignaali ja näidikul vilgub  10 sekundi vältel. Näit  vilgub.

Puudutage mis tahes sümbolit.

Näidud kustuvad ja helisignaali vaibub.

Aja korrigeerimine

Valige sümboliga  signaalkell ja seadistage see uuesti.



Stopper

Stopperi funktsioon näitab funktsiooni aktiveerimisest möödunud aega.

Stopper töötab ainult siis, kui seade on sisse lülitatud. Seadme väljalülitamise korral lülitub välja ka stopper.

Märkus: Kui lisaks stopperile lülitatakse täiendavalt sisse signaalkell, ilmub see seadistus 10 sekundiks taimeri näidikule. Seejärel kuvatakse jälle stopperit.

Sisselülitamine

1. Puudutage sümbolit .
Näidikule ilmub .
2. Puudutage reguleerimisala.
Aja arvestamine algab. Esimese minuti jooksul kuvatakse sekundeid, seejärel minuteid.
3. Taimeri näidiku kuvamiseks puudutage sümbolit .

Väljalülitamine

1. Puudutage sümbolit .
2. Puudutage reguleerimisala.
Stopper lülitatakse välja. Taimeri näit kustub.

Automaatne väljalülitus

Kui seade on pikka aega sisse lülitatud ja seadistust ei muudeta, aktiveerub automaatne väljalülitus.

Seadme kuumenemine katkeb. Keeduala näidikul vilguvad vaheldumisi **F B** ja jääkuumuse näit **H/h**.

Mis tahes sensorlülitit puudutamisel näit kustub. Võite seadistada uuesti.

Automaatse väljalülituse aktiveerumise aeg sõltub seadistatud grillimisrežiimist (2 kuni 4 tundi).

Pühkimiskaitse

Kui pühite juhtpaneeli ajal, mil pliidiplaat on sisse lülitatud, võivad seadistused muutuda.

Selle vältimiseks on teie pliidiplaadil pühkimiskaitse funktsioon.

Sisselülitamine

Sisselülitatud seadmel puudutage sümbolit .

Kõlab helisignaali. Näit  süttib. Juhtpaneel on 30 sekundiks lukustatud. Saate juhtpaneeli pühkida, ilma et seadistused muutuksid.

Märkus: Pühkimiskaitse funktsioon ei laiene pealülitile. Seadet saate mis tahes ajal välja lülitada.

Väljalülitamine

Puudutage sümbolit .

Pühkimiskaitse funktsioon on välja lülitatud.

Energiatarbimise näit

Selle funktsiooniga saate kuvada seadme sisse- ja väljalülitamise vahelisel ajal tarbitud elektrienergia näitu.

Pärast väljalülitamist ilmub ekraanile 10 sekundiks tarbitud elektrienergia näit kilovatt-tundides, nt 1,87 kWh.

Näidu täpsus sõltub muu hulgas vooluvõrgu pinge kvaliteedist.



Võimalik, et energiatarbimise näit ei ole aktiveeritud. → "Põhiseaded" lk 13

Põhiseaded

Teie seadmel on erinevad põhiseadistused. Põhiseadistusi võite muuta vastavalt enda vajadustele.

Näit	Funktsioon
c 0	Põhiseadistuse lähtestamine
0	Välja lülitatud.*
1	Sisse lülitatud.
c 1	Lapselukk
0	Automaatne lapselukk välja lülitatud.*
1	Automaatne lapselukk sisse lülitatud.
2	Manuaalne ja automaatne lapselukk välja lülitatud.
c 2	Helisignaal
0	Kinnitussignaali ja vale käsitsuse signaal välja lülitatud (pealüliti signaal on alati sisse lülitatud).
1	Ainult vale käsitsuse signaal sisse lülitatud.
2	Ainult kinnitussignaali sisse lülitatud.
3	Kinnitussignaali ja vale käsitsuse signaal sisse lülitatud.*
c 3	Energiakulu näit (võrgupinge saate teada energiava- rustusettevõtjalt).
0	Tarbitud elektrienergia näit on välja lülitatud.*
1	Tarbitud elektrienergia näit võrgupingel 230 V.
3	Tarbitud elektrienergia näit võrgupingel 220 V.
4	Tarbitud elektrienergia näit võrgupingel 240 V.
c 5	Automaatne väljalülitus (mida suurem on väljaregu- leeritud võimsus, seda pikem on väljalülitumiseni jääv aeg.)
0	2-4 tundi väljalülitumiseni.*
1	1-2 tundi väljalülitumiseni.
2	30-60 minutit väljalülitumiseni.
c 6	Taimeri aja möödumise signaali kestus
1	10 sekundit.*
2	30 sekundit.
3	1 minut.
c 8	Demorežiim
0	Välja lülitatud.*
1	Sisse lülitatud. Seadet saab käsitseda, kuid see ei kuu- mene.

*Põhiseadistus

Põhiseadistuste muutmine

Seade peab olema välja lülitatud.

- Lülitage seade sisse.
- Järgmise 10 sekundi jooksul puudutage sümbolit  ca 4 sekundit, kuni kõlab helisignaali.



c ja 1 vilguvad vaheldumisi ja 0 põleb.

- Puudutage sümbolit  seni, kuni ilmub soovitud näit.
- Reguleerimisalal reguleerige välja soovitud väärtus.



5. Korrake 3. ja 4. sammu seni, kuni kõik soovitud seadistused on muudetud.

- Puudutage sümbolit  ca 4 sekundi vältel, kuni kõlab helisignaali.

Seadistused on salvestatud.

Muudatusi mitte salvetada

Põhiseadistusest lahkumiseks lülitage seade pealüliti välja. Muudatusi ei salvestata.

Puhastamine

Nõuetekohase puhastuse ja hoolduse korral on seadme hea välimus ja töökindlus tagatud pikaks ajaks. Järgnevalt anname Teile juhiseid seadme õigeks hoolduseks ja puhastuseks.

Sobivad puhastus- ja hooldusvahendid on saadaval müügiesindustes ja meie veeibpoes.

Hoiatus – Põletusoh!

Seade kuumeneb töö ajal. Enne puhastamist tuleb seadmel jahtuda lasta.

Hoiatus – Elektrilöögi oht!

Sissetungiv niiskus võib põhjustada elektrilöögi. Ärge kasutage kõrgsurvepesurit ega aurupuhastit.

Hoiatus – Põletuse oht!

Kui seade töötab, lähevad selle ligipääsetavad ja katmata osad kuumaks. Ärge kunagi puudutage kuumi osi. Hoidke lapsed seadmest eemal.

Ärge kasutage järgmisi puhastusvahendeid

- küürivad ja tugevatoimelised puhastusvahendid
- happesisaldusega puhastusvahendid (nt äädikas, sidrunihape jmt)
- kloori- ja suure alkoholisaldusega puhastusvahendid
- ahjupuhastusaerosoolid
- kõvad, kraapivad nuustikud, harjad ja küüsimiskäsnad
- Uued puhastuslapid loputage enne kasutamist hoolikalt läbi.

Seadme puhastamine

Laske seadmel jahtuda ja puhastage iga kord pärast kasutamist. Nii väldite jääkide sissekõrbemist. Pärast korduvat sissekõrbemist on mustust hiljem tunduvalt raskem eemaldada.

1. Laske seadmel jahtuda.
2. Eemaldage grillimisrest.
3. Keerake küttekeha üles.
4. Võtke laavakivivann koos laavakividega välja.
5. Sissekõrbenud mustus leotage lahti vee ja nõudepesuvahendiga.

Märkus: Ärge kraapige sissekõrbenud mustust maha.

Seadme osa / pind	Soovituslik puhastamisviis
Grillimisrest	Suuremad jäägid eemaldage harjaga. Leotage grillimisresti kraanikausis. Puhastage pehme harja ja nõudepesuvahendilahusega, kuivatage põhjalikult. Raskesti eemaldatavale mustusele valage pisut grillipuhastusgeeli (tellimisnumber 00311761) ja laske vähemalt 2 tundi mõjuda, suurema mustuse puhul on soovituslik toimeaeg üks öö. Seejärel loputage hoolikalt ja kuivatage. Järgige puhastusvahendi pakendil olevaid juhiseid. Märkus: Ärge peske nõudepesumasinas!
Lavakivivann ja grillimisalus	Võtke laavakivid välja või laske vesi välja. Peske kraanikausis pehme harja ja nõudepesuvahendilahusega, kuivatage pehme rätikuga. Raskesti eemaldatav mustus leotage lahti või eemaldage grillipuhastusgeeliga (tellimisnumber 00311761).
Laavakivid	Väga niiskeid laavakive kuivatage aeg-ajalt ahjus 200 °C juures. Nii hoiate ära võimaliku hallituse tekke. Vahetage laavakivid välja, kui need on värvunud mustaks. Laavakivid on siis rasvaga täitunud ja võivad töötamise ajal tugevasti suitseda ning rasv võib süttida. Sobivad laavakivid leiata müügiesindustest (tellimisnumber 00291050). Toiduainete lisamisel veenduge, et grillküttekeha ei ole otse laavakivide peal.
Juhtpaneel ja klaaskeraamiline kate	Puhastage pehme niiske lapiga, mida on niisutatud nõudepesuvahendilahuses; lapp ei tohi olla liiga märg. Kuivatage pehme lapiga.

Mida teha tõrgete korral?

Hoiatus – Elektrilöögi oht!

Asjatundmatult teostatud parandustööd on ohtlikud. Parandustöid tohib teha vaid tootja väljaõppe läbinud tehnik. Kui seade on defektne, eemaldage pistik pistikupesast või lülitage elektrikilbist välja vool. Pöörduge hooldekeskusesse.

Tõrge on sageli tingitud vaid mõnest pisiasjast. Enne klienditeenindusse pöördumist pöörake palun tähelepanu juhiste tabelis.

Teie seadme elektroonika asub juhtpaneeli all. Selles piirkonnas võib temperatuur mitmesugustel põhjustel tõusta väga kõrgele.

Elektroonika ülekuumenemise vältimiseks lülitub seade vajaduse korral automaatselt välja. Näit **F2** või **F4** ilmub vaheldumisi jääkkuumuse näiduga **H** või **h**.

Näit	Viga	Abinõu
Puudub	Vooluvarustus on katkenud.	Kontrollige elektrikilbi kaitsmeid. Kontrollige teiste elektrooniliste seadmete abil, kas esineb voolukatkestus.
Kõik näidikud vilguvad	Sensoriüliti on niiske või on sellele asetatud mingi ese.	Puudutage sensoriüliti või eemaldage ese.
F4	Elektroonika on üle kuumenenud. Seade lülitus seetõttu välja.	Oodake, kuni elektroonika on piisavalt jahtunud. Puudutage mis tahes sensoriüliti. F4 kustub.
F8	Seade oli liiga kaua töös ja lülitus välja.	Lülitage seade uuesti sisse.
dE Seade ei kuumene	Demorežiim on sisse lülitatud	Lülitage demorežiim välja: Ühendage seade 30 sekundiks vooluvõrgust lahti (lülitage kaitselüliti elektrikilbis välja). Lülitage seade sisse. Puudutage järgneva 3 minuti jooksul mis tahes sensoriüliti. Demorežiim lülitatakse välja.

E-teade näidikutel

Kui näidikutel ilmub veateade tähega E (nt E0111) lülitage seade välja ja uuesti sisse.

Kui see oli ühekordne tõrge, siis teade kustub. Kui veateade ilmub uuesti, pöörduge klienditeenindusse ja edastage täpne veateade.

Klienditeenindus

Kui Teie seade vajab parandamist, pöörduge meie hooldekeskusse. Leiame alati sobiva lahenduse ja sageli ei ole tehnikut vaja kohale kutsudagi.

E-number ja FD-number

Asjatundliku nõustamise tagamiseks teatage meile oma seadme tootenumber (E-nr) ja valmistamisnumber (FD-nr). Andmesildi numbritega leiate seadme põhjalt.

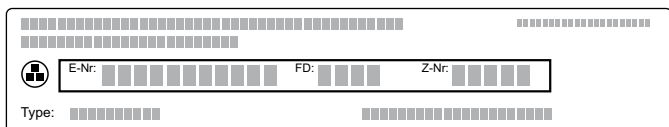

Et vajaduse korral ei oleks vaja pikalt otsida, võite oma seadme andmed ja hooldekeskuse telefoninumbri siia kirja panna.

E-nr	FD-nr
Hooldekeskus 	

Pidage meeles, et seadme vale käsitsuse korral ei ole hooldustehniku visiit ka garantii ajal tasuta.



Remonttööde tellimus ja konsultatsioon rikete korral

Kõigi riikide kontaktandmed leiate kaasasolevast klienditeeninduste nimekirjast.

Tootja pädevuses võite kindel olla. Sellest lähtudes tagate, et parandustöid teevad asjaomase kvalifikatsiooniga hooldustehnikud, kes kasutavad seadme jaoks ettenähtud originaalvaruosi.

Turinys

	Naudojimas pagal paskirtį	18
	Svarbūs saugos nurodymai	18
	Galimos gedimų priežastys	19
	Aplinkos apsauga	19
	Energijos taupymo patarimai	19
	Ekologiškas utilizavimas	19
	Susipažinkite su prietaisu	20
	Jūsų naujasis grilis su lavos akmenimis	20
	Valdymo skydelis	20
	Valdymo sritys	21
	Liekamosios šilumos indikatorius	21
	Prieš pradėdant naudoti pirmą kartą	21
	Prietaiso valymas	21
	Grilio įkaitinimas	21
	Prietaiso valdymas	22
	Kepimas griliu naudojant vandenį ir lavos akmenis	22
	Įjungimas arba išjungimas	22
	Grilio nustatymas	22
	Grilio pakaitinimas	22
	Vandens papildymas	23
	Baigus kepti griliu	23
	Kepimo griliu lentelė	23
	Patarimai	24
	Apsauga nuo vaikų	24
	Įjungimas	24
	Išjungimas	24
	Automatinė apsauga nuo vaikų	24
	Laiko funkcijos	25
	Virtuvinis laikmatis	25
	Chronometras	25
	Automatinis apsauginis išjungimas	25
	Apsauga valant	26
	Įjungimas	26
	Išjungimas	26
	Energijos sąnaudų rodmuo	26
	Pagrindiniai nustatymai	27
	Pagrindinių nuostatų keitimas	27
	Valymas	28
	Nenaudokite toliau nurodytų valymo priemonių	28
	Prietaiso valymas	28

	Gedimas – ką daryti?	29
	„E“ pranešimas indikatoriuose	29
	Klientų aptarnavimo tarnyba	30
	E ir FD numeriai	30

Daugiau informacijos apie gaminius, priedus, atsargines dalis ir paslaugas rasite internete:

www.siemens-home.com ir interneto parduotuvėje:
www.siemens-eshop.com

Naudojimas pagal paskirtį

Atidžiai perskaitykite šią instrukciją. Tik tada galėsite saugiai ir tinkamai naudotis prietaisu. Išsaugokite naudojimo ir montavimo instrukciją, kad galėtumėte vėliau pasinaudoti arba perduoti naujam savininkui.

Išpakuokite prietaisą ir jį patikrinkite. Jei transportuojant prietaisas buvo pažeistas, jo neprijunkite.

Tik įgaliotasis specialistas gali prietaisą prijungti be kištuko. Dėl netinkamo prijungimo atsiradusiai žalai garantija nesuteikiama.

Šis prietaisas naudojamas tik privačiame namų ūkyje ir namų aplinkoje. Prietaisą naudokite tik patiekalams ir gėrimams ruošti. Viralo negalima palikti be priežiūros. Verdant trumpai, viralą reikia visą laiką stebėti. Prietaisą naudokite tik uždaroje patalpose.

Šis prietaisas pritaikytas naudojimui tik iki ne daugiau kaip 2000 metrų aukštyje virš jūros lygio.

Nenaudokite jokių netinkamų apsauginių įrenginių ar vaikų apsaugos grotelių. Dėl jų gali įvykti nelaimingų atsitikimų.

Šis prietaisas nėra pritaikytas eksploatuoti su išoriniu jungikliu su laikrodžio mechanizmu arba nuotoliniu valdikliu.

Jaunesni nei 8 metų vaikai ir asmenys, kurių fiziniai, sensoriniai arba protiniai gebėjimai yra mažesni, arba neturintieji patirties bei žinių šį prietaisą gali naudoti tik prižiūrimi už jų saugumą atsakingo asmens arba jo instruktuoti apie saugų prietaiso naudojimą bei supratę iš to kylančius pavojus.

Negalima leisti vaikams žaisti su prietaisu. Valymo ir naudotojo atliekamų techninės priežiūros darbų vaikai negali atlikti, nebent jiems jau sukako 8 metai ir jie bus prižiūrimi.

Jaunesnių nei 8 metų vaikų negalima leisti būti arti prietaiso ir jungiamojo laido.

Svarbūs saugos nurodymai

Šis aparatas turi būti sumontuotas laikantis montavimo instrukcijų.

Įspėjimas – Gaisro pavojus!

- Įkaitęs aliejus ir riebalai gali greitai užsiliepsnoti. Niekada nepalikite be priežiūros karšto aliejaus ir riebalų. Niekada negesinkite ugnies vandeniu. Išjunkite kaitvietę. Liepsną atsargiai slopinkite dangčiu, gesinimo antklode arba panašiu daiktu.
- Prietaisas labai įkaista, degios medžiagos gali užsidegti. Po prietaisu arba šalia jo nelaikykite ir nenaudokite degių daiktų (pvz., aerolio balionėlių, valomųjų priemonių). Ant prietaiso arba į jį niekada nedėkite degių daiktų.
- Prietaisas labai įkaista, degios medžiagos gali užsidegti. Šiam prietaisui draudžiama naudoti medžio anglis ar panašias degiąsias medžiagas.

Įspėjimas – Pavojus nudegti!

- Veikiančio prietaiso paviršiai įkaista. Niekada nelieskite įkaitusių paviršių. Saugokite nuo vaikų.
- Kepant griliu gali trumpam užsiliepsnoti išlašėję riebalai. Nesilenkite virš prietaiso. Laikykitės saugaus atstumo.
- Išjungus grilis dar ilgai būna karštas. Išjungę grilio nelieskite dar 30–45 minutes.
- Uždarius prietaiso dangtį susikaupia karštis. Prietaiso dangtį uždarykite tik prietaisui atvėsus. Niekada nejunkite prietaiso, kai jo dangtis uždarytas. Prietaiso dangčio nenaudokite maistui šiltai laikyti arba padėti.

⚠ Įspėjimas – Elektros šoko pavojus!

- Nekvalifikuotai atliekami remonto darbai yra pavojingi. Taisyti prietaisą gali tik specialiai išmokytas klientų aptarnavimo tarnybos technikas. Jei prietaisas sugedo, ištraukite šakutę iš lizdo arba išjunkite saugiklį saugiklių dėžėje. Paskambinkite klientų aptarnavimo tarnybai.
- Prie karštų prietaiso dalių gali išsilydyti elektrinių prietaisų laidų izoliacija. Saugokite, kad elektrinių prietaisų jungiamieji kabeliai nesiliestų prie karštų prietaiso dalių.
- Dėl prasiskverbiosios drėgmės kyla elektros smūgio pavojus. Nenaudokite aukštu slėgiu ar garais valančių įrenginių.
- Dėl sugedusio prietaiso gali įvykti elektros smūgis. Niekada nejunkite sugadinto prietaiso. Ištraukite kištuką iš lizdo arba išjunkite saugiklį saugiklių dėžėje. Iškviškite klientų aptarnavimo tarnybą.

🔧 Galimos gedimų priežastys**Dėmesio!**

- **Pavojus sugadinti prietaisą, naudojant netinkamus priedus.:** Naudokite tik numatytus originalius priedus. Nenaudokite jokių grilio indų ar aliuminio plėvelės. Kitaip galite sugadinti grilio groteles.
- Jei ant stiklo keramikos skydelio ar dangčio nukristų kietų arba aštrių daiktų, šios dalys gali būti pažeistos.

🌿 Aplinkos apsauga

Šiame skyriuje pateikiama informacijos apie elektros energijos taupymą ir prietaiso utilizavimą.

Energijos taupymo patarimai

- Prietaisą kaitinkite tik tol, kol bus pasiekta norima temperatūra.
- Laiku perjunkite žemesnę grilio kaitinimo pakopą.
- Parinkite tinkamą tolesnio kepimo griliu pakopą. Nustatę aukštesnę tolesnio kepimo griliu pakopą išnaudosite per daug energijos.
- Išnaudokite grilio liekamąją šilumą. Jei ilgai ruošėte, išjunkite prietaisą likus 5–10 minučių iki ruošimo pabaigos.

Ekologiškas utilizavimas

Pakuotę utilizuokite pagal aplinkosaugos reikalavimus.



Šis prietaisas yra pažymėtas pagal Europos bendrijos direktyvą 2012/19/EG dėl naudotų elektrinių ir elektroninių prietaisų (waste electrical and electronic equipment - WEEE). Ši direktyva apibrėžia visoje ES galiojančią naudotų prietaisų grąžinimo ir perdirbimo tvarką.

Susipažinkite su prietaisu

Šiame skyriuje aprašyti indikatoriai ir valdymo elementai. Be to, susipažinsite su įvairiomis savo prietaiso funkcijomis.

Jūsų naujasis grilis su lavos akmenimis

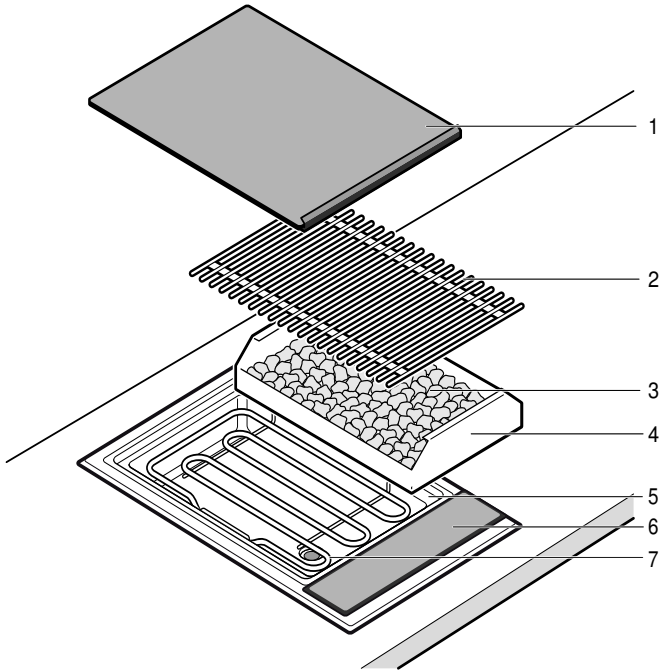

Nr.	Pavadinimas
1	Stiklo keramikos dangtis
2	Grilio grotelės
3	Lavos akmenys
4	Lavos akmenų padėklas
5	Grilio padėklas (vandens vonelė)
6	Valdymo skydelis
7	Grilio kaitinimo elementas

Valdymo skydelis

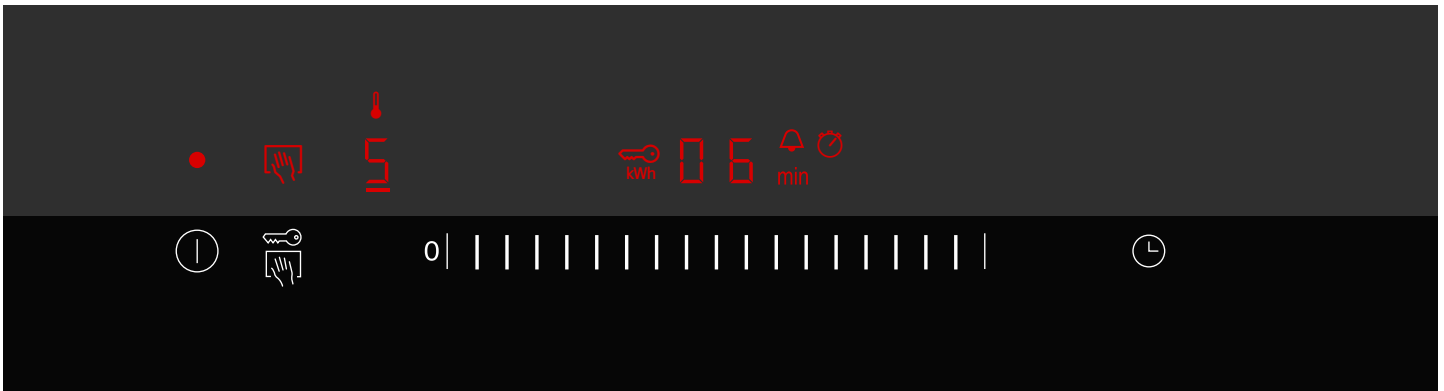

Rodmenys	
•	Prietaisas įjungtas.
	Apsauga valant
	Įkaitinimo rodmuo
0-9	Grilio pakopa
	Apsauga nuo vaikų
kWh	Energijos sąnaudų rodmuo
000	Trukmė
H/h	Liekamoji šiluma
	Virtuvinis laikmatis

Rodmenys	
min	Trukmė
	Chronometras

Valdymo sritys	
	Prietaiso įjungimas
	Apsaugos valant / apsaugos nuo vaikų įjungimas
0	Grilio pakopos / virtuvinio laikmačio nustatymas
	Virtuvinio laikmačio / chronometro įjungimas

Valdymo sritys

Palietus atitinkamą simbolį, suaktyvinama reikiama funkcija.

Pastabos

- Jei tuo pat metu liečiate kelis laukelius, nustatymai nesikeičia. Todėl lengvai galite išvalyti ant valdymo skydelio išbėgusius skysčius.
- Valdymo zonos visuomet turi būti sausas. Drėgmė kenkia jų veikimui.

Liekamosios šilumos indikatorius

Prietaise naudojamas dviejų pakopų liekamosios šilumos rodmuo.

Jei indikatoriuje rodomas **H**, vadinasi, prietaisas dar įkaitęs. Prietaisui vėstant, vietoje rodmens rodoma **h**. Rodmuo užgessta prietaisui visiškai atvėsus.



Prieš pradėdant naudoti pirmą kartą

Čia sužinosite, ką reikėtų daryti, kai maistą prietaise ruošiatės gaminti pirmą kartą. Pirmiausia perskaitykite saugos nurodymus. → *"Svarbūs saugos nurodymai" 18 psl.*

Prietaiso valymas

Prieš naudodami pirmą kartą prietaisą ir priedus kruopščiai nuvalykite šiltu plovimo tirpalu.

Grilio įkaitinimas

Nustatykite aukščiausią pakopą ir kaitinimo grilį be griliu kepamų produktų kaitinkite kelias minutes. Taip pašalinsite pirmą kartą kaitinant pasklindantį kvapą. Pirmą kartą kaitinant gali pasklisti šiek tiek dūmų.

Prietaiso valdymas

Skaitydami šį skyrių sužinosite, kaip nustatyti prietaisą. Lentelėje pateikti skirtingiems prietaisams skirti nustatymai.

Kepimas griliu naudojant vandenį ir lavos akmenis

Pastaba. Prieš pradėdami naudoti į grilio padėklą įpilkite vandens. Kitaip prietaisas perkais.

Vandens kiekis priklauso nuo to, ar naudosite lavos akmenis. Lavos akmenyse susikaupia grilio kaitinimo elemento šiluma, todėl akmenys intensyviau perduoda šilumą ir ją paskirsto tolygiai.

Vandens įpylimas ir lavos akmenų sudėjimas

1. Nuimkite grilio groteles ir atlenkite į viršų grilio kaitinimo elementą. Išimkite iš prietaiso lavos akmenų padėklą.
2. Įsitikinkite, kad išleidimo čiarpas užsuktas.
3. Į grilio padėklą įpilkite vandens.
Kepimas griliu naudojant lavos akmenis: 0,7 litro (apatinė žyma)
Kepimas griliu be lavos akmenų: 2,5 litro (viršutinė žyma)

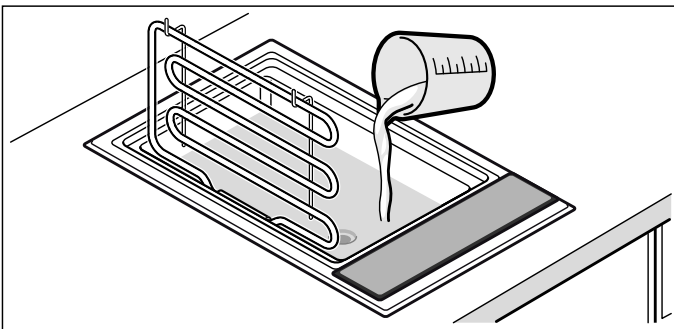

4. Norėdami kepti griliu su lavos akmenimis: išimkite lavos akmenis iš pakuotės ir sudėkite į lavos akmenų padėklą. Įdėkite lavos akmenų padėklą į prietaisą.

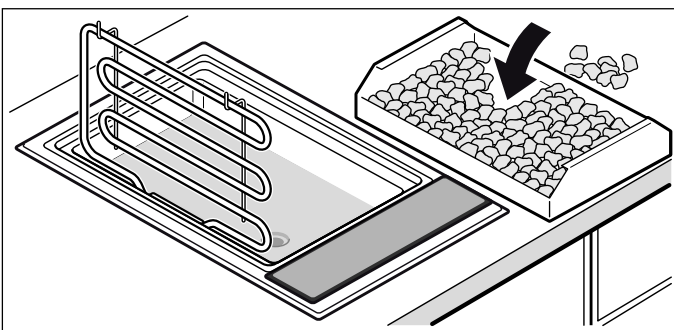

5. Užlenkite žemyn grilio kaitinimo elementą, uždėkite grilio groteles.
Grilis parengtas naudoti.

Ijungimas arba išjungimas

Pastaba. Prietaisas išsijungia automatiškai, kai grilio pakopa ilgiau nei 20 sekundžių nustatyta ties 0.

Ijungimas

Palieskite simbolį ①.

Pasigirsta signalas. Virš pagrindinio jungiklio šviečia indikatorius. Prietaisas parengtas naudoti.

Išjungimas

Lieskite simbolį ①, kol užges virš pagrindinio jungiklio esantis indikatorius.

Prietaisas išjungtas. Liekamosios šilumos rodmuo šviečia toliau, kol pakankamai atvėsta prietaisas.

Grilio nustatymas

Nustatymo srityje nustatykite norimą grilio pakopą.

1 grilio pakopa = mažiausias galingumas

9 grilio pakopa = didžiausias galingumas

Grilio pakopos nustatymas

1. Įjunkite grilį pagrindiniu jungikliu ①.
2. Braukite per nustatymo sritį, kol indikatoriuje pasirodys norima grilio pakopa.
Mirksi įkaitinimo rodmuo.

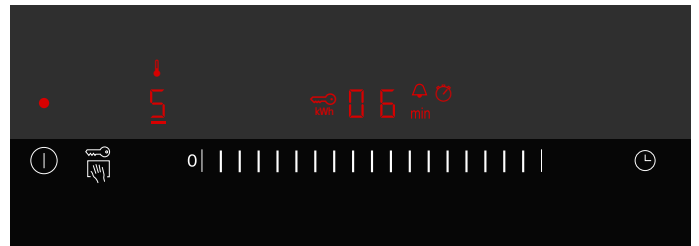

Pastaba. Grilis reguliuojamas įjungiant ir išjungiant grilio kaitinimo elementą. Grilio kaitinimo elementas gali būti įjungiamas ir išjungiamas net parinkus didžiausią galią.

Grilio pakaitinimas

Griliu keptus produktus sudėkite tik pasibaigus įkaitinimo laikui. Įkaitinimo simbolis užgęsta. Veikiant įkaitinimo laikui grilis kaista visa galia. Paskui įjungiant ir išjungiant kaitinimo elementus temperatūra sumažinama, kad būtų pasiekta nuolatinė atitinkamos pakopos temperatūra.

Atsižvelgiant į nustatytą grilio pakopą, įkaitinimo laikas trunka nuo 8 iki 10 minučių.

Pastaba. Tuščią grilį kaitinkite daugiausia 8–12 minučių. Ilgiau kaitinant prietaisas gali išsijungti (apsauga nuo perkaitimo). Išjunkite prietaisą ir prieš įjungdami iš naujo palaukite, kol prietaisas atvės.

Vandens papildymas

⚠️ Įspėjimas – Pavojus nusideginti!

Jei dedant papildomus gabalėlius ant karštų grilio elementų ar grilio kaitinimo grotelių patektų karšto vandens, susidarys karštų vandens garų. Dėdami papildomus gabalėlius nelieskite grilio ir ant karštų konstrukcinių dalių nepilkite vandens.

Jei grilio padėkle per mažai vandens, apsauga nuo perkaitimo išjungia prietaisą. Todėl kepdami griliu atkreipkite dėmesį, kad grilio padėkle būtų vandens, ir prireikus jo įpilkite daugiau.

Pastaba. Norint įpilti vandens nereikia nuimti grilio grotelių ar į viršų atlenkti grilio kaitinimo elemento. Prieš pildami vandenį palaukite, kol grilis pakankamai atvės.

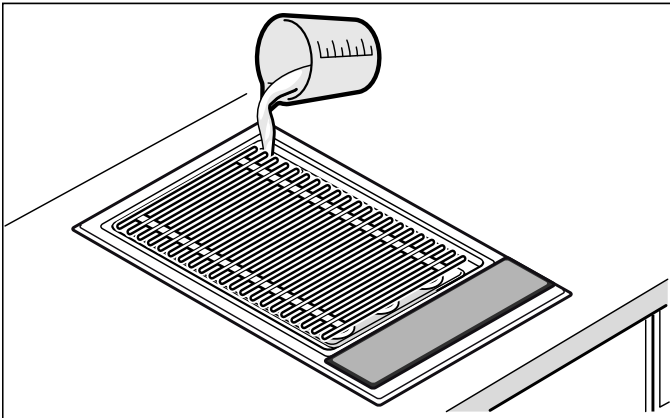

Kepimas griliu su lavos akmenimis ir be jų: 0,7 litro

Griliu kepami patiekalai	Grilio pakopa virš lavos akmenų	Grilio pakopa virš vandens vonelės	Kepimo griliu laikas minutėmis	Informacija
Jautienos didkepsnis, vidutiniškai iškeptas, 2–3 cm	7 - 8	9	8 - 10	
Jautienos kepsnys su T formos kaulu, vidutiniškai iškeptas, 3 cm	5 - 6	6 - 7	10 - 15	
Kiaulienos sprandinės didkepsnis, be kaulų	6 - 7	7 - 8	12 - 16	
Kiaulienos muštinis, 2 cm	3 - 4	4 - 5	15 - 20	Įpjaukite išilgai kaului.
Ėrienos karbonadas, vidutiniškai iškeptas, 2 cm	4 - 5	5 - 6	12 - 15	
Vištienos krūtinėlė, 2 cm	4 - 5	5 - 6	15 - 20	
Vištos sparneliai, po 100 g	4 - 5	5 - 6	15 - 20	
Kalakutienos šnicelis, natūralus, 2 cm	4 - 5	5 - 6	12 - 15	
Lašišos kepsnys, 3 cm	2 - 3	3 - 4	20 - 25	Grilio groteles patepkite aliejumi.
Tuno kepsnys, 2 cm	3 - 4	4 - 5	10 - 15	Grilio groteles patepkite aliejumi.
Upėtakis, visas, 200 g	4 - 5	5 - 6	12 - 15	Gerai sutepkite odą, prieš apversdami sutepkite dar kartą.
Karališkosios krevetės, po 30 g	5 - 6	6 - 7	12 - 15	
Mėsainiai / kukuliai, 1 cm	3 - 4	4 - 5	12 - 17	
Šašlykai ant iešmo, po 100 g	2 - 3	3 - 4	17 - 25	Dažnai apverskite.
Griliu kepama dešra, po 100 g	3 - 4	4 - 5	10 - 20	
Daržovės	1 - 2	2 - 3	8 - 12	Pvz., baklažanus, cukinijas supjaustykite 1 cm storio griežinėliais, papriką supjaustykite ketvirčiais.

Baigus kepti griliu

Stiklo keramikos dangtį uždėkite tik griliui visiškai atvėsus. Palaukite, kol lavos akmenys visiškai išdžius, ir tik tuomet uždėkite stiklo keramikos dangtį, nes kitaip gali pradėti kauptis pelėsis.

Jei išleidžiamas vanduo dar yra karštas, norėdami atvėsinti pirmiausia įpilkite šiek tiek šalto vandens! Norėdami išleisti vandenį, po išleidimo čiaupu pastatykite karščiui atsparų indą. Atsukite čiaupą svirtį pasukdami 90° žemyn. Paskui užsukite čiaupą svirtį iki galo pasukdami į viršų.

Kepimo griliu lentelė

Lentelėje pateiktos orientacinės reikšmės ir jos taikomos įkaitinus grilį. Reikšmės gali kisti, atsižvelgiant į kepamo patiekalo rūšį ir kiekį.

Griliu kepamus produktus sudėkite tik pasibaigus įkaitinimo laikui.

Griliu kepamus patiekalus apverskite bent vieną kartą.



Patarimai

- Visada įkaitinkite grilį. Dėl intensyvaus karščio greitai susiformuoja plutelė ir neišbėga mėsos sultys.
- Prieš kepdami griliu patiekalą galite patepti karščiui atspariu aliejumi (pvz., žemės riešutų aliejumi) arba jame pamarinuoti. Patiekalas bus skanesnis. Nenaudokite per daug aliejaus ir (arba) marinato, nes patiekalas gali užsiliepsnoti arba pradėti smarkiai rūkti.
- Prieš kepdami griliu nebarstykite mėsos druska. Gali išbėgti lengvai tirpstančios maistingosios medžiagos ir mėsos sultys.
- Griliu kepamus gabalėlius dėkite tiesiog ant grotelių. Nenaudokite aliuminio plėvelės ar grilio indų.
- Griliu kepamus gabalėlius apverskite tik tuomet, kai jie lengvai nusiima nuo grotelių. Jei mėsa prilimpa prie grotelių, suardomas jos pluoštas ir išbėga mėsos sultys.
- Kepdami griliu nesubadykite mėsos, kad neišbėgtų mėsos sultys.
- Sūdytų produktų, pavyzdžiui, kumpio ar Kaselio kepsnio, kepti griliu negalima. Galite pakenkti savo sveikatai.
- Įpjaustykite karbonadą su kaulu ir riebalų sluoksni, kad kepdami griliu mėsa neišsigaubtų.
- Nei prieš kepdami griliu, nei iškepę nenujunkite riebalų sluoksniu, kitaip mėsa praras sultis ir kvapą.
- Paukštienos gabaliukai bus labai traškūs ir apskrudę, jei kepimo laiko pabaigoje juos patepsite sviestu, sūdytu vandeniu arba apelsinų sultimis.
- Griliu keptus vaisius galite patepti medumi, klevų sirupu arba citrinų sultimis, priklausau nuo to, ką mėgstate labiau.
- Ilgai ruošiamas daržoves (pvz., kukurūzų burbuoles) prieš kepdami griliu galite apvirti.
- Žuvies filė pirmiausia kepkite odos puse į apačią. Patepkite odą aliejumi, kad ji nepriliptų prie grilio grotelių.
- Griliu keptą maistą tiekite karštą. Nelaikykite šiltai, nes ji taps tasi.
- Ant kaitinimo elemento lašantys riebalai gali užsiliepsnoti, todėl trumpai gali degti liepsna ir atsirasti dūmų. Kad taip nenuitektų, labai riebius patiekalus griliu kepkite virš vandens vonelės.



Apsauga nuo vaikų

Kad vaikai netyčia neįjungtų prietaiso ir nepakeistų nuostatų, prietaise yra įdiegta apsaugos nuo vaikų funkcija.

Įjungimas

1. Išjunkite prietaisą.
2. Simbolį  lieskite mažiausiai 4 sekundes. Rodmuo  šviečia maždaug 10 sekundžių. Prietaisas užblokuotas.

Išjungimas

Lieskite simbolį , kol užges simbolis . Apsauga nuo vaikų išjungta.

Automatinė apsauga nuo vaikų

Naudojant šią funkciją, apsauga nuo vaikų aktyvinama automatiškai, kai prietaisas išjungiamas.

Įjungimas

Įjunkite automatinę apsaugą nuo vaikų. → "Pagrindiniai nustatymai" 27 psl.

Laiko funkcijos





Yra 2 skirtingos laiko funkcijos.

- Virtuvinis laikmatis
- Chronometras

Virtuvinis laikmatis

Virtuviniu laikmačiu galite nustatyti laiką iki 99 minučių. Laiko nuostatas nepriklauso nuo visų kitų nuostatų.



Virtuvinio laikmačio nustatymas

1. Kai prietaisas išjungtas, vieną kartą palieskite simbolį , o kai prietaisas įjungtas, simbolį  palieskite du kartus. Pradedą šviesti indikatorius . Indikatoriuje šviečia  min.

Pastaba. Jei prietaisui esant įjungtam vieną kartą paliesite simbolį , įsijungs chronometras.

2. Nustatymo srityje nustatykite norimą laiką. Po kelių sekundžių pradedamas skaičiuoti laikas.

Pasibaigus laikui

Pasibaigus laikui pasigirsta signalas ir indikatoriuje 10 sekundžių mirksi . Mirksi rodmuo .

Palieskite bet kurį simbolį.

Indikatoriai užgęsta ir garsinis signalas nutyla.

Laiko koregavimas

Simboliu  parinkite ir iš naujo nustatykite virtuvinį laikmatį.



Chronometras

Chronometras rodo laiką, praėjusį nuo chronometro aktyvinimo.

Chronometras veikia tik tada, kai prietaisas įjungtas. Kai prietaisas išjungiamas, kartu išsijungia ir chronometras.

Pastaba. Jei prie chronometro funkcijos papildomai įjungiamą dar kita laiko funkcija, nuostatas 10 sekundžių rodomas laikmačio rodmenyje. Paskui vėl rodomas chronometras.

Įjungimas



1. Palieskite simbolį . Indikatoriuje rodoma .
2. Palieskite nustatymo sritį. Įjungiamas laiko įrašymas. Per pirmą minutę rodomos sekundės, vėliau minutės.
3. Palieskite simbolį , jei vėl norite išjungti laikmačio rodmenį.

Išjungimas

1. Palieskite simbolį .
2. Palieskite nustatymo sritį. Chronometras išjungiamas. Laikmačio rodmuo užgęsta.

Automatinis apsauginis išjungimas

Jei prietaisas veikia ilgai nepakeičiant nuostato, aktyvinamas automatinis išjungimas.

Prietaiso kaitinimas išjungiamas. Indikatoriuje pakaitomis mirksi  ir liekamosios šilumos rodmuo .

Rodmuo užges, jei paliesite bet kurį valdymo paviršių. Galite nustatyti iš naujo.

Automatinio išjungimo laikas priklauso nuo nustatytos grilio pakopos (nuo 2 iki 4 valandų).

Apsauga valant

Jei valydami perbrauksite per valdymo zoną, kai prietaisas įjungtas, galite pakeisti nuostatus.

Kad taip neįvyktų, prietaise yra apsaugos valant funkcija.

Įjungimas

Nustatę prietaisą palieskite simbolį .

Pasigirsta signalas. Pradedą šviesti indikatorius . Valdymo zona užblokuota 30 sekundžių. Galite valyti valdymo zoną nebijodami, kad nuostatos pasikeis.

Pastaba. Apsaugos valant funkcija neišjungia pagrindinio jungiklio. Prietaisą galite bet kada išjungti.

Išjungimas

Palieskite simbolį .

Apsaugos valant funkcija išjungta.

Energijos sąnaudų rodmuo

Naudodami šią funkciją, galite peržiūrėti visas energijos sąnaudas nuo prietaiso įjungimo iki išjungimo.

Išjungus 10 sekundžių bus rodomos sąnaudos kilovatvalandėmis, pvz., 1,87 kWh.

Rodmens tikslumas priklauso ir nuo srovės tinklo tiekiamos įtampos kokybės.

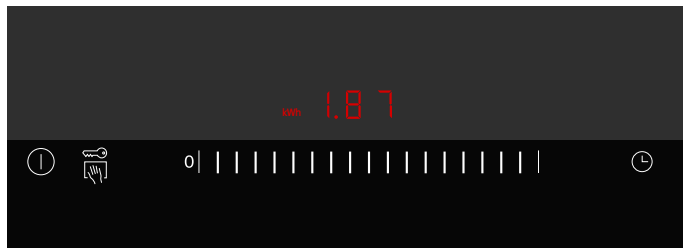

Gali būti, kad neaktyvintas el. energijos sąnaudų rodmuo. → "Pagrindiniai nustatymai" 27 psl.

Pagrindiniai nustatymai

Jūsų prietaisui parinktos įvairios pagrindinės nuostatos. Šias nuostatas galite pritaikyti pagal savo įpročius.

Rodmuo	Funkcija
c 0	Pagrindinių nuostatų grąžinimas
0	Išjungta.*
1	Ijungta.
c 1	Apsauga nuo vaikų
0	Automatinė apsauga nuo vaikų išjungta.*
1	Automatinė apsauga nuo vaikų įjungta.
2	Rankinė ir automatinė apsauga nuo vaikų išjungta.
c 2	Garsinis signalas
0	Patvirtinimo signalas ir neteisingo valdymo signalas išjungti (pagrindinio jungiklio signalas visada lieka įjungtas).
1	Ijungtas tik neteisingo valdymo signalas.
2	Ijungtas tik patvirtinimo signalas.
3	Patvirtinimo signalas ir neteisingo valdymo signalai įjungti.*
c 3	Energijos sąnaudų rodmuo (el. tinklo įtampos teiraukitės savo elektros energijos tiekėjo).
0	Energijos sąnaudų rodmuo išjungtas.*
1	Energijos sąnaudų rodmuo, kai tinklo įtampa yra 230 V.
3	Energijos sąnaudų rodmuo, kai tinklo įtampa yra 220 V.
4	Energijos sąnaudų rodmuo, kai tinklo įtampa yra 240 V.
c 5	Automatinis išjungimas (kuo aukštesnė pakopa nustatyta, tuo daugiau laiko praeina iki išjungimo).
0	2–4 valandos iki išjungimo.*
1	1–2 valandos iki išjungimo.
2	30–60 minučių iki išjungimo.
c 6	Laikmačio veikimo pabaigos signalo trukmė
1	10 sekundžių.*
2	30 sekundžių.
3	1 minutė.
c 8	Parodomasis režimas
0	Išjungta.*
1	Ijungta. Prietaisą galima valdyti, tačiau jis nekaista.

*Pagrindinė nuostata

Pagrindinių nuostatų keitimas

Prietaisas turi būti išjungtas.

1. Įjunkite prietaisą.
2. Per kitas 10 sekundžių simbolį  lieskite maždaug 4 sekundes, kol pasigirs garsinis signalas.



Pakaitomis mirksi **c** ir **!**, šviečia **0**.

3. Simbolį  lieskite tiek kartų, kol ekrane pasirodys norimas rodmuo.
4. Nustatymo srityje nustatykite norimą vertę.



5. Kartokite 3 ir 4 žingsnius, kol pakeisite visus norimus nustatymus.
6. Simbolį  lieskite maždaug 4 sekundes, kol pasigirs garsinis signalas. Nuostatai išsaugoti.

Pakeitimų neišsaugojimas

Norėdami išjungti pagrindinius nuostatus, prietaisą išjunkite pagrindiniu jungikliu. Pakeitimai nebus išsaugoti.

Valymas

Jeį prietaisą nuolat prižiūrėsite ir valysite, jis ilgai išliks gražus ir tinkamai veiks. Mes Jums paaiškįnsime, kaip tinkamai prietaisą prižiūrėti ir valyti.

Tinkamų valymo ir priežiūros priemonių įsigysite klientų aptarnavimo tarnyboje arba mūsų el. parduotuvėje.

Įspėjimas – Pavojus nudegti!

Ekspluatuojamas prietaisas įkaista. Palaukite, kol prietaisas atvės, ir tik tada valykite.

Įspėjimas – Elektros smūgio pavojus!

Dėl prasiskverbusios drėgmės kyla elektros smūgio pavojus. Nenaudokite aukštu slėgiu ar garais valančių įrenginių.

Įspėjimas – Pavojus nudegti!

Veikiančio prietaiso paviršiai įkaista. Niekada nelieskite įkaitusių paviršių. Saugokite nuo vaikų.

Nenaudokite toliau nurodytų valymo priemonių

- Šveičiamieji ir aštrūs valikliai
- Rūgštiniai valikliai (pvz., actas, citrinų rūgštis ir t. t.)
- Valikliai, kurių sudėtyje yra chloro ar didelė alkoholio koncentracija
- Orkaičių purškiamasis valiklis
- Kietos, plauti naudojamos braižančios kempinės, šepetėliai ir šveičiamosios pagalvėlės
- Prieš naudodami kruopščiai išplaukite naujas drėgmę sugeriančias šluostes.

Prietaiso valymas

Palaukite, kol prietaisas atvės, ir nuvalykite po kiekvieno naudojimo. Tuomet nepridegs likučiai. Keletą kartų pridedusius likučius bus sunku pašalinti.

1. Palaukite, kol prietaisas atvės.
2. Nuimkite grilio groteles.
3. Pasukite kaitinimo elementą į viršų.
4. Išimkite lavos akmenų vonelę su lavos akmenimis.
5. Pridėgusius maisto likučius pamirkykite vandeniu su plovimo priemone.

Pastaba. Negrandykite pridedusių likučių.

Prietaiso dalis / paviršius	Rekomenduojamas valymas
Grilio groteles	Didelius likučius nuvalykite plovimo šepetėliu. Grilio groteles pamirkykite plautuvėje. Nuplaukite plovimo šepetėliu ir plovikliu, paskui kruopščiai nusausinkite. Pridžiūvusius nešvarumus patepkite mūsų gelio pavidalo grilio valikliu (užsakymo numeris 00311761) ir palaikykite maždaug 2 valandas, o jei nešvarumai pridžiūvę smarkiai – palaikykite per naktį. Paskui kruopščiai nuplaukite ir nusausinkite. Atkreipkite dėmesį į nuorodas, pateiktas ant valiklio pakuotės. Pastaba. Neplaukite indaplovėje!
Lavos akmenų vonelė ir grilio padėklas	Išimkite lavos akmenis ir išpilkite vandenį. Plautuvėje nuplaukite vandeniu ir plovikliu, naudodami plovimo šepetėlį; nusausinkite minkšta servetėle. Stipriai pridžiūvusius nešvarumus pamirkykite arba pašalinkite mūsų gelio pavidalo grilio valikliu (užsakymo numeris 00311761).
Lavos akmenys	Jeį reikia, labai drėgnus lavos akmenis išdžiovinkite orkaitėje, nustatę 200 °C. Taip galite išvengti pelėsių. Pakeiskite pajuodavusius lavos akmenis. Pajuodavę lavos akmenys yra persisunkę riebalais, todėl eksploatuojant gali smarkiai rūkti, o riebalai gali užsiliepsnoti. Tinkamų lavos akmenų galite įsigyti specializuotoje parduotuvėje (užsakymo numeris 00291050). Dėdami papildomus gabalėlius atkreipkite dėmesį, kad grilio kaitinimo elementas nebūtų priglundęs prie lavos akmenų.
Valdymo skydelis ir stiklo keramikos dangtis	Valykite minkšta drėgna šluoste ir nedideliu kiekiu ploviklio; šluostė negali būti pernelyg drėgna. Nusausinkite minkšta šluoste.

Gedimas – ką daryti?

Įspėjimas – Elektros šoko pavojus!

Nekvalifikuotai atliekami remonto darbai yra pavojingi. Taisyti prietaisą gali tik specialiai išmokytas klientų aptarnavimo tarnybos technikas. Jei prietaisas sugedo, ištraukite šakutę iš lizdo arba išjunkite saugiklį saugiklių dėžėje. Paskambinkite klientų aptarnavimo tarnybai.

Sutrikimo priežastimi dažnai būna tik smulkmena. Todėl prieš skambindami į klientų aptarnavimo tarnybą atkreipkite dėmesį į lentelėje pateiktas nuorodas.

Jūsų prietaiso elektroninė sistema yra po valdymo skydeliu. Dėl įvairių priežasčių temperatūra šioje srityje gali labai pakilti.

Kad elektroninė sistema neperkaistų, prireikus prietaisas išjungiamas automatiškai. Pakaitomis rodomas rodmuo $F2$ arba $F4$ ir liekamosios šilumos rodmuo H arba h .

Rodmuo	Triktis	Priemonės
Nėra	Nutrūko elektros tiekimas.	Patikrinkite namų tinklo prietaiso saugiklį. Pagal kitus elektroninius prietaisus patikrinkite, ar nenutrūko elektros tiekimas.
Mirksi visi rodmenys	Šlapias valdymo paviršius arba ant jo yra daiktas.	Nusausinkite valdymo paviršių arba nuimkite daiktą.
$F4$	Perkaito elektronika. Todėl prietaisas buvo išjungtas.	Palaukite, kol elektronika pakankamai atvės. Palieskite bet kurį valdymo paviršių. $F4$ užgesa.
$F8$	Prietaisas per ilgai buvo įjungtas, todėl išsijungė.	Vėl įjunkite prietaisą.
dE Prietaisas nekaista.	Įjungtas demonstracinis režimas.	Parodomąjo režimo išjungimas: prietaisą 30-čiai sekundžių atjunkite nuo el. tinklo (išjunkite namų tinklo saugiklį arba saugiklių dėžės apsauginį jungiklį). Įjunkite prietaisą. Per kitas 3 minutes palieskite bet kurį valdymo paviršių. Parodomasis režimas išjungiamas.

„E“ pranešimas indikatoriuose

Jei indikatoriuje rodomas klaidos pranešimas su „E“ raide, pvz., E0111, išjunkite prietaisą ir vėl įjunkite.

Jei tai tik vienkartinė triktis, rodmuo užges. Jei klaidos pranešimas pasirodo dar kartą, paskambinkite klientų aptarnavimo tarnybai ir tiksliai nurodykite klaidos pranešimą.

Klientų aptarnavimo tarnyba

Jei prietaisą reikia remontuoti, Jums padės klientų aptarnavimo tarnybos darbuotojai. Mes visada rasime tinkamą sprendimą, kad išvengtume nebūtinų techninės priežiūros tarnybos personalo apsilankymų.

E ir FD numeriai

Kad galėtume Jums kompetentingai padėti, paskambinę nurodykite gaminio (E Nr.) ir pagaminimo numerį (FD Nr.). Specifikacijų lentelę su numeriais rasite prietaiso apatinėje pusėje.

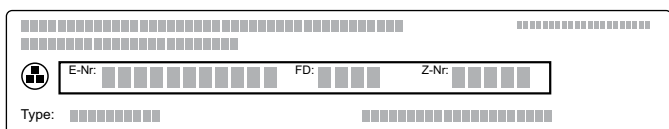

The diagram shows a horizontal bar representing the bottom edge of a device. It contains several fields for identification: 'E-Nr.' (a long field), 'FD' (a shorter field), 'Z-Nr.' (a shorter field), and 'Type:' (a field with a small icon to its left). Above the bar, there are two rows of small squares representing the device's physical layout.

Kad prirėkus netektų ilgai ieškoti, savo prietaiso duomenis ir klientų aptarnavimo tarnybos telefono numerį galite įrašyti čia.

E Nr.	FD Nr.
Klientų aptarnavimo tarnyba 	

Atminkite, kad dėl gedimų, atsiradusių netinkamai naudojant prietaisą, išskvėtus techninės priežiūros specialistą, už jo apsilankymą teks mokėti net ir garantinio laikotarpio metu.



Remonto pavedimai ir patarimai gedimų atvejais

Visų šalių kontaktinius duomenis rasite pridėtame klientų aptarnavimo tarnybos skyrių sąrašė.

Pasitikėkite gamintojo kompetencija. Būsėte tikri, kad remonto darbus atlieka išmokyti techninės priežiūros tarnybos technikai, kurie turi Jūsų prietaisui tinkančias originalias atsargines dalis.

Satura rādītājs

	Noteikumiem atbilstoša izmantošana	32
	Svarīgas drošības norādes	32
	Bojājumu iemesli	33
	Vides aizsardzība	33
	Enerģijas taupīšanas padomi	33
	Videi draudzīga utilizācija	33
	Ierīces apraksts	34
	Jūsu jaunais vulkānisko akmeņu grils	34
	Vadības panelis	34
	Vadības lauki	35
	Atlikušā siltuma rādījums	35
	Pirms pirmās lietošanas reizes	35
	Ierīces tīrīšana	35
	Grila uzkaršēšana	35
	Ierīces apkalpe	36
	Grilēšana ar ūdeni un vulkāniskajiem akmeņiem	36
	Ieslēgšana vai izslēgšana	36
	Grila iestatīšana	36
	Grila iepriekšēja uzkaršēšana	36
	Ūdens pieliešana	37
	Pēc grilēšanas	37
	Grilēšanas tabula	37
	Padomi un ieteikumi	38
	Bērnu aizsardzības sistēma	38
	Ieslēgšana	38
	Izslēgšana	38
	Automātiskā bērnu drošības funkcija	38
	Laika funkcijas	39
	Virtuves taimeris	39
	Hronometrs	39
	Ierīces automātiskā izslēgšanās	39
	Tīrīšanas drošība	40
	Ieslēgšana	40
	Izslēgšana	40
	Enerģijas patēriņa indikators	40
	Pamatstatījumi	41
	Pamatstatījumu maiņa	41
	Mazgāšana	42
	Aizliegtie tīrīšanas līdzekļi un piederumi	42
	Ierīces tīrīšana	42

	Kā rīkoties bojājuma gadījumā?	43
	E-paziņojumi rādījumos	43
	Servisa dienests	43
	E numurs un FD numurs	43

Plašāku informāciju par produkciju, rezerves daļām un servisu atradīsiet tīmeklī: **www.siemens-home.com** un tiešsaistes veikalā: **www.siemens-eshop.com**

Noteikumiem atbilstoša izmantošana

Uzmanīgi izlasiet šo pamācību. Tikai tad Jūs varēsiet droši un pareizi lietot savu ierīci. Lietošanas instrukciju saglabājiet, lai varētu to izmantot vēlāk vai arī vajadzības gadījumā nodot nākamajam īpašniekam.

Pēc izsaiņošanas pārbaudiet ierīci. Nepievienojiet ierīci, ja konstatējat transportēšanas laikā izraisītus bojājumus.

Ierīces bez spraudņa drīkst uzstādīt tikai sertificēts speciālists. Uz bojājumiem, kuri izraisīti nepareiza pieslēguma dēļ, garantija neattiecas.

Šo iekārtu paredzēts izmantot tikai privātās māsaimniecībās vai sadzīvē. Iekārtu izmantojiet tikai ēdienu un dzērienu gatavošanai. Gatavošanas process jāuzrauga. Īslaicīgs gatavošanas process nepārtraukti jāuzrauga. Izmantojiet iekārtu tikai slēgtās telpās.

Šo iekārtu drīkst lietot tikai augstumā, kas nepārsniedz 2000 metrus virs jūras līmeņa.

Neizmantojiet nepiemērotas aizsargierīces vai bērnu drošības aprīkojumu. Tie var izraisīt negadījumus.

Šī ierīce nav paredzēta izmantošanai ar ārējo taimeri vai tālvadību.

Bērni, kas vecāki par 8 gadiem, un cilvēki ar nepietiekamām fiziskajām, sensorajām un garīgajām spējām vai bez pieredzes vai atbilstošām zināšanām ierīci var lietot tikai citu cilvēku uzraudzībā vai pēc tam, kad viņi ir apmācīti to izmantot un ir apzinājušies iespējamos riskus.

Bērni nedrīkst spēlēt ar ierīci. Tīrīšanu un lietotājiem paredzētu apkopi nedrīkst veikt bērni, izņemot gadījumus, kad viņi ir vecāki par 8 gadiem un tas tiek darīts kāda cita cilvēka uzraudzībā.

Uzraugiet, lai bērni, kas ir jaunāki par 8 gadiem, neatrastos ierīces un pieslēguma kabeļa tuvumā.

Svarīgas drošības norādes

Šī ierīce jāuzstāda, ievērojot pievienotos montāžas norādījumus.

Brīdinājums – Ugunsbīstami!

- Karsta eļļa un tauki viegli uzliesmo. Neatstājiet bez uzraudzības karstu eļļu un taukus. Nedzēsiet uguns liesmas ar ūdeni. Izslēdziet sildriņķi. Uzmanīgi apslāpējiet liesmas ar vāciņu, dzēšamo drānu vai ko līdzīgu.
- Iekārta ļoti sakarst – ugunsnedroši materiāli var aizdegties. Nenovietojiet un neglabājiet zem iekārtas vai tās tuvumā ugunsnedrošus priekšmetus (piemēram, aerosolu balonus, tīrīšanas līdzekļus). Nenovietojiet uz iekārtas vai iekārtā ugunsnedrošus priekšmetus.
- Ierīce ļoti sakarst – ugunsnedroši materiāli var aizdegties. Neizmantojiet šajā ierīcē kokogles vai līdzīgus degmateriālus.

Brīdinājums – Apdegumu risks!

- Darba režīma darbības laikā pieejamās detaļas kļūst karstas. Nepieskarieties karstām detaļām. Neļaujiet krāsns tuvumā atrasties bērniem.
- Grilējot iztecējuši tauki var īslaicīgi aizdegties. Neliecieties pār ierīci. Ievērojiet drošu attālumu.
- Pēc izslēgšanas grils ir sakarsis. Nepieskarieties grilam 30-45 minūtes pēc tā izslēgšanas.
- Ja uz ierīces ir uzlikts pārsegs, zem tā uzkrājas karstums. Uzlieciet pārsegu tikai tad, kad ierīce ir atdzisusi. Neieslēdziet ierīci, ja uz tās ir uzlikts pārsegs. Neizmantojiet ierīces pārsegu, lai saglabātu siltumu vai neļautu tam izplūst.

⚠ Brīdinājums – Elektriskā trieciena risks!

- Neprofesionāli veikti remontdarbi ir bīstami. Remontu drīkst veikt tikai kvalificēts, apmācīts mūsu Klientu dienesta tehniķis. Ja ierīce ir bojāta, izņemiet kontaktdakšu no sienas kontaktligzdas vai izslēdziet drošinātājus drošinātāju kastē. Sazinieties ar Klientu dienestu.
- Pie karstām ierīces daļām var izkust elektrisko ierīču kabeļu izolācija. Nekad nenovietojiet elektrisko ierīču pieslēguma kabeļus pie karstām ierīces daļām.
- Ja ierīces iekšpusē nokļūst mitrums, tas var izraisīt strāvas triecienu. Neizmantojiet augstspiediena tīrītāju vai tvaika tīrītāju.
- Bojāta ierīce var radīt strāvas triecienu. Nekad neieslēdziet bojātu ierīci. Atvienojiet ierīci no elektriskās strāvas tīkla un izslēdziet drošinātāju kastē. Izsauciet klientu servisu.

🔧 Bojājumu iemesli**Uzmanību!**

- **Nepiemērotu piederumu izraisīti ierīces bojājumi:** Izmantojiet tikai paredzētos oriģinālos piederumus. Neizmantojiet grilēšanas bļodas vai alumīnija foliju. Tas var bojāt grilēšanas režģi.
- Ja uz stikla keramikas vāka vai stikla keramikas pārsega uzkrīt cieti vai asi priekšmeti, tie var radīt bojājumus.

🌿 Vides aizsardzība

Šajā nodaļā sniegta informācija par enerģijas taupīšanu un iekārtas utilizāciju.

Enerģijas taupīšanas padomi

- Karsējiet grilu tikai tik ilgi, līdz tas ir sasniedzis vajadzīgo temperatūru.
- Laicīgi pārslēdziet grilēšanas līmeni uz zemāku.
- Izvēlieties piemērotu turpmākas grilēšanas līmeni. Ja turpmākas grilēšanas līmenis ir pārāk augsts, tiek šķērdēta enerģija.
- Izmantojiet grila atlikušo siltumu. Ja cepšana ir ilgāka, izslēdziet ierīci jau 5-10 minūtes pirms cepšanas laika beigām.

Videi draudzīga utilizācija

Utilizējiet iepakojumu videi draudzīgā veidā.



Šī ierīce ir marķēta atbilstoši Eiropas direktīvai 2012/19/ES par elektriskajām un elektroniskajām ierīcēm (waste electrical and electronic equipment – WEEE). Direktīva nosaka veidu, kā ES teritorijā jārealizē nolietoto ierīču nodošana un pārstrāde.

Ierīces apraksts

Šajā nodaļā aprakstīti displeja rādījumi un vadības elementi. Turklāt ir aprakstītas dažādās ierīces funkcijas.

Jūsu jaunais vulkānisko akmeņu grils

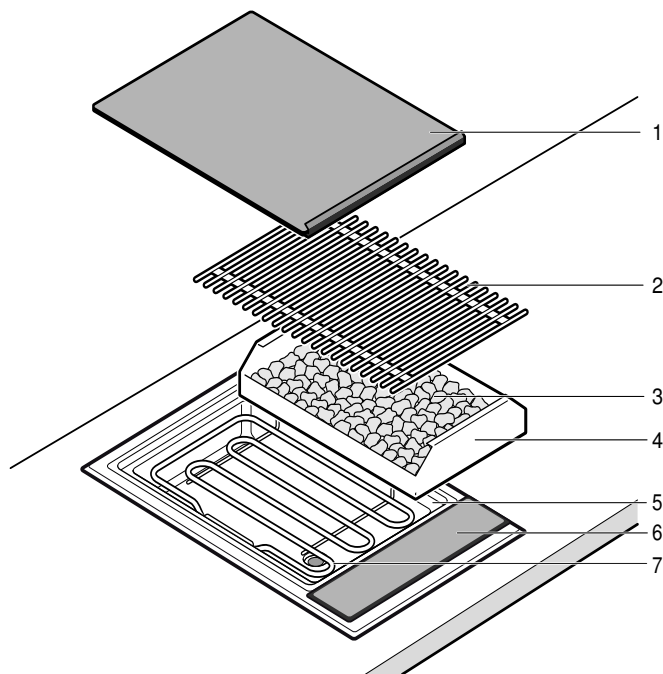

Nr.	Nosaukums
1	Stikla keramikas pārsegs
2	Grila režģis
3	Vulkāniskie akmeņi
4	Vulkānisko akmeņu tvertne
5	Grila tvertne (ūdens tvertne)
6	Vadības panelis
7	Grila sildķermenis

Vadības panelis

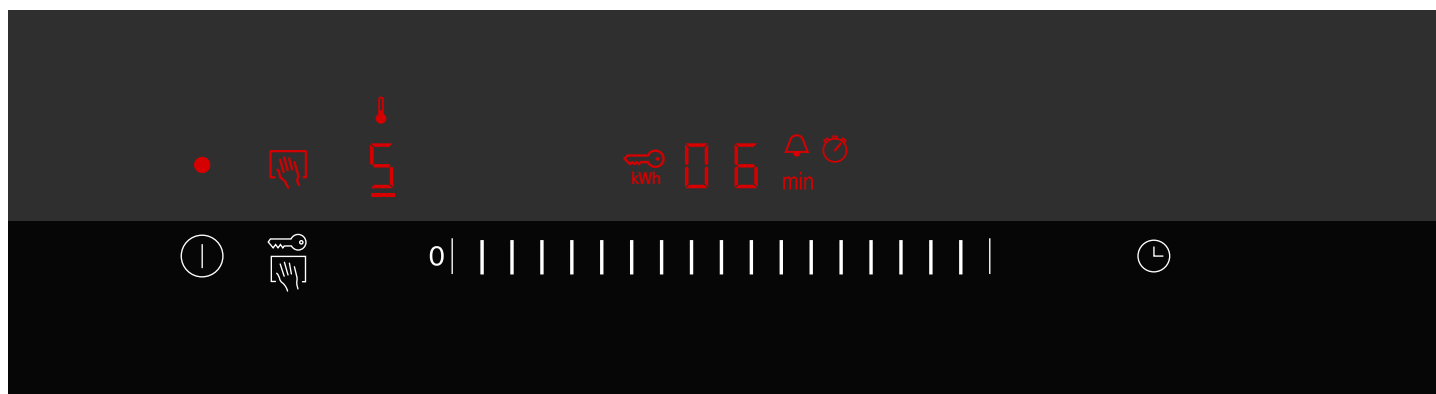

Rādījumi	
•	Iekārta ir ieslēgta
👉	Tīrīšanas drošība
🔥	Uzkaršanas rādījums
0-9	Grilēšanas pakāpe
🔑	Bērnu drošība
kWh	Enerģijas patēriņa indikators
000	Ilgums
H/h	Atlikušais siltums
🔔	Virtuves taimeris

Rādījumi	
min	Ilgums
🕒	Hronometrs

Vadības lauki	
ⓘ	Iekārtas ieslēgšana
👉	"Tīrīšanas drošības"/bērnu drošības ieslēgšana
0	Grilēšanas līmeņa/virtuves taimera iestatīšana
🕒	Virtuves taimera/hronometra ieslēgšana

Vadības lauki

Kad pieskaras kādam no simboliem, tiek aktivizēta attiecīgā funkcija.

Norādījumi

- Ja vairākiem laukiem pieskaras vienlaikus, iestatījumi paliek nemainīgi. Tādējādi no iestatījumu zonas var noslaucīt pārplūdušu ēdienu.
- Vadības laukiem jābūt sausiem. Mitrums ietekmē darbību.

Atlikušā siltuma rādījums

Ierīcei ir divpakāpju atlikušā siltuma rādījums.

Ja redzams rādījums **H**, ierīce joprojām ir sakarsusi. Kad ierīce ir nedaudz atdzisusi, rādījums nomainās uz **h**. Rādījums pazūd, kad ierīce ir pietiekami atdzisusi.



Pirms pirmās lietošanas reizes

Šajā nodaļā uzzināsiet, kas jā dara, pirms pirmoreiz gatavojat ēdienu ar šo ierīci. Vispirms izlasiet drošības norādījumus. → *"Svarīgas drošības norādes"* 32. lappusē

Ierīces tīrīšana

Pirms ierīces pirmās lietošanas reizes rūpīgi notīriet ierīci un tās daļas ar remdenu mazgāšanas līdzekļa šķīdumu.

Grila uzkaršēšana

Uzkaršējiet grilu dažas minūtes augstākajā līmenī, neuzliekot pārtiku. Tādējādi var novērst jaunas ierīces aromātu. Pirmās uzkaršēšanas laikā var rasties nelieli dūmi – tas ir normāli.

Ierīces apkalpe

Šajā nodaļā uzzināsiet, kā iestatīt ierīces funkcijas. Tabulā sniegti dažādu ēdienu pagatavošanas iestatījumi.

Grilēšana ar ūdeni un vulkāniskajiem akmeņiem

Norādījums: Pirms katras lietošanas reizes ielejiet grila tvertnē ūdeni. Citādi ierīce pārkarst.

Ūdens daudzums ir atkarīgs no tā, vai vēlaties izmantot vulkāniskos akmeņus. Vulkaniskie akmeņi saglabā grila sildķermeņa karstumu un tādējādi nodrošina intensīvu karsēšanu un vienmērīgu karstuma sadalīšanos.

Ūdens ielešana un vulkānisko akmeņu iebēršana

1. Noņemiet grila režģi un paceliet grila sildķermeni. Izņemiet vulkānisko akmeņu tvertni no ierīces.
2. Pārlicinieties, ka izliešanas krāns ir aizvērts.
3. Ielejiet ūdeni grila tvertnē.
Grilēšanai ar vulkāniskajiem akmeņiem: 0,7 litri (līdz apakšējai atzīmei)
Grilēšanai bez vulkāniskajiem akmeņiem: 2,5 litri (līdz augšējai atzīmei)

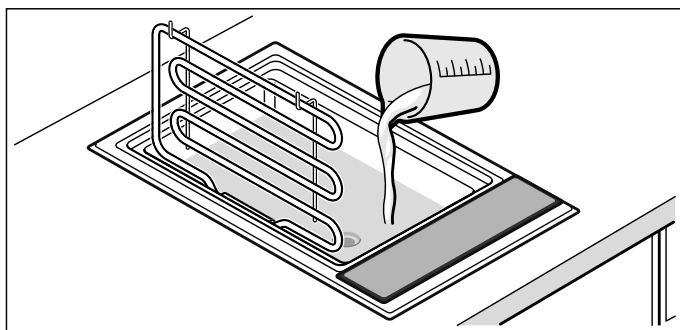

4. Lai grilētu ar vulkāniskajiem akmeņiem, izņemiet tos no iepakojuma un iebēriet vulkānisko akmeņu tvertnē. Ielieciet vulkānisko akmeņu tvertni ierīcē.

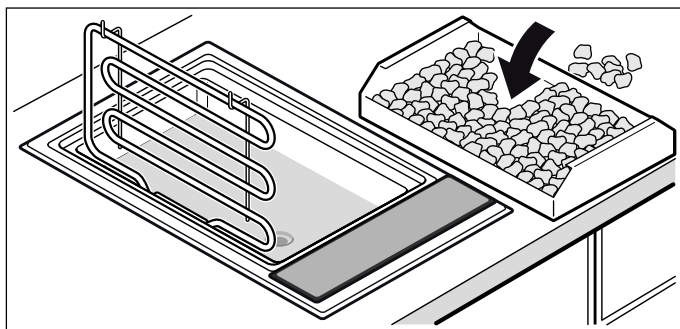

5. Nolaidiet grila sildķermeni, uzlieciet grila režģi. Grils ir gatavs darbam.

Ieslēgšana vai izslēgšana.

Norādījums: Ja grilēšanas līmeņa iestatījums ilgāk nekā 20 sekundes ir 0, ierīce automātiski izslēdzas.

Ieslēgšana

Pieskarities simbolam ①.

Atskan signāls. Virs galvenā slēdža izgaismojas rādījums. Ierīce ir gatava darbam.

Izslēgšana

Turiet simbolu ① nospiestu tik ilgi, līdz pazūd rādījums virs galvenā slēdža.

Ierīce ir izslēgta. Atlikušā siltuma rādījums ir redzams, līdz ierīce ir pietiekami atdzisusi.

Grila iestatīšana

Iestatījumu zonā var iestatīt vajadzīgo grilēšanas līmeni.

1. grilēšanas līmenis = vismazākā jauda
9. grilēšanas līmenis = vislielākā jauda

Grilēšanas līmeņa iestatīšana

1. Ieslēdziet grilu ar galveno slēdzi ①.
2. Pārslidiniet roku iestatījumu zonai, līdz rādījumā parādās vēlamais grilēšanas līmenis. Uzkaršanas rādījums mirgo.

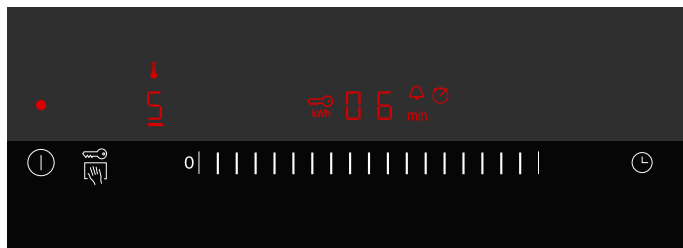

Norādījums: Grila darbība tiek regulēta, ieslēdzoties un izslēdzoties grila sildķermeņim. Arī ar lielāko jaudas iestatījumu grila sildķermenis var ieslēgties un izslēgties.

Grila iepriekšēja uzkaršēšana

Uzlieciet grilējamo pārtiku tikai tad, kad ir pagājis iepriekšējās uzkaršēšanas laiks. Iepriekšējās uzkaršēšanas simbols pazūd. Iepriekšējās uzkaršēšanas laikā grils uzkarst ar pilnu jaudu. Pēc tam temperatūra pazeminās, ieslēdzoties un izslēdzoties sildķermeņim, un tādējādi tiek nodrošināta vienmērīga attiecīgā līmeņa temperatūra.

Atbilstīgi iestatītajam grilēšanas līmenim iepriekšējā uzkaršēšana ilgst 8-10 minūtes.

Norādījums: Uzkaršējiet grilu bez pārtikas ne ilgāk kā 8-12 minūtes. Karstot ilgāk, ierīce var izslēgties (aizsardzība pret pārkaršanu). Izslēdziet ierīci un ļaujiet tai atdzist, pirms to atkārtoti ieslēdzat.

Ūdens pieliešana

⚠ Brīdinājums – Aplaucēšanās risks!

Kad pielej ūdeni, no sakarsušā grila režģa vai grila sildķermeņa veidojas karsts tvaiks. Pielejot ūdeni, neturiet rokas virs grila; nelejiet ūdeni uz sakarsušajām daļām.

Ja grila tvertnē ir pārāk maz ūdens, pārkaršanas aizsardzības funkcija izslēdz ierīci. Tāpēc grilēšanas laikā pārbaudiet ūdens līmeni grila tvertnē un pielejiet ūdeni, ja vajadzīgs.

Norādījums: Lai pielietu ūdeni, nav jānoņem grila režģis vai jāpaceļ grila sildķermenis. Pirms pielejot ūdeni, ļaujiet grillam pietiekami atdzist.

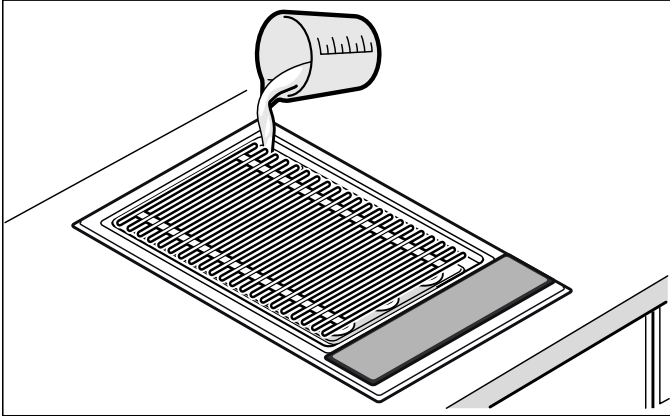

Grilēšanai ar vai bez vulkāniskajiem akmeņiem: 0,7 litri

Grilējamā pārtika	Grilēšanas pakāpe ar vulkāniskajiem akmeņiem	Grilēšanas pakāpe ar ūdens tvertni	Grilēšanas laiks (min)	Informācija
Liellopa gaļas steiks, vidēji cepts, 2-3 cm	7-8.	9.	8-10	
Steiks ar kaulu, asiņains, 3 cm	5-6.	6-7.	10-15	
Cūkas kakla gabala steiks bez kaula	6-7.	7-8.	12-16	
Cūkgaļas karbonādes, 2 cm	3-4.	4-5.	15-20	legrieziet pie kaula.
Jēra gaļa karbonādes, asiņainas, 2 cm	4-5.	5-6.	12-15	
Vistas krūtiņa, 2 cm	4-5.	5-6.	15-20	
Vistas spārniņi, 100 g gab.	4-5.	5-6.	15-20	
Tītara šniceles, bez panējuma, 2 cm	4-5.	5-6.	12-15	
Laša steiks, 3 cm	2-3.	3-4.	20-25	Ieeļļojiet grila režģi.
Tunča steiks, 2 cm	3-4.	4-5.	10-15	Ieeļļojiet grila režģi.
Forele, nesadalīta, 200 g	4-5.	5-6.	12-15	Dāsni ieeļļojiet ādu, pirms apgriešanas ieeļļojiet vēlreiz.
Tiģergarneles, 30 g gab.	5-6.	6-7.	12-15	
Hamburgeru plāceņi/kotletes, 1 cm	3-4.	4-5.	12-17	
Šašliks uz iesma, 100 g gab.	2-3.	3-4.	17-25	Bieži apgroziet.
Grilējamās desas, 100 g gab.	3-4.	4-5.	10-20	
Dārzeni	1-2.	2-3.	8-12	Piemēram, baklažāni, cukīni 1 cm biezas šķēlēs, paprika ceturtdaļās.

Pēc grilēšanas

Uzlieciet stikla keramikas pārsegu uz grila tikai tad, kad tas ir pilnībā atdzisis. Pirms uzlikt stikla keramikas pārsegu, ļaujiet mitrajiem vulkāniskajiem akmeņiem pilnībā izžūt, citādi var veidoties pelējums.

Ja izlejamais ūdens vēl ir karsts, vispirms pielejiet aukstu ūdeni, lai to atdzēsētu. Lai savāktu izlejamo ūdeni, novietojiet zem izliešanas krāna karstumizturīgu trauku. Atveriet krānu, pagriežot sviru par 90° uz leju. Aizveriet krānu, pagriežot sviru uz augšu līdz atdurei.

Grilēšanas tabula

Tabulā sniegtie dati ir orientējoši un ir spēkā, ja grils ir iepriekš uzkaršēts. Vērtības ir atkarīgas no grilējamās pārtikas veida un daudzuma.

Uzlieciet grilējamo pārtiku tikai tad, kad ir pagājis iepriekšējās uzkaršēšanas laiks.

Vismaz vienu reizi apgroziet grilējamo pārtiku.



Padomi un ieteikumi

- Grils ir iepriekš jāuzkarsē. Tad, gatavojot intensīvajā karstumā, ātri izveidojas garoziņa, kas neļauj izplūst gaļas sulai.
- Pirms grilēšanas pārtiku var ieziest ar piemērotu eļļu (piemēram, zemesriekstu eļļu) vai marinēt. Tā var uzlabot pārtikas garšu. Raugieties, lai eļļas/marinādes nebūtu pārāk daudz, citādi var veidoties liesmas un biezi dūmi.
- Nepievienojiet gaļai sāli pirms grilēšanas. Citādi šķīstošās barības vielas un gaļas sulas var izplūst.
- Novietojiet grilējamo pārtiku tieši uz režģa.
- Neizmantojiet alumīnija foliju vai grilēšanas traukus.
- Apgroziet grilējamo pārtiku tikai tad, kad tā vairs neķeras pie režģa. Ja gaļu noplēš no režģa, tās garoziņa ir bojāta un gaļas sula izplūst.
- Grilējot gaļu, nedurstiet to, citādi izplūst gaļas sula.
- Apstrādāta gaļa, kā šķiņķis vai žāvēta gaļa, nav piemērota grilēšanai. Tādējādi var rasties neveselīgi ķīmiski savienojumi.
- Vairākkārt iegrieziet karbonādi pie kaula un speķa slānītī, lai tā neuzpūstos grilēšanas laikā.
- Noņemiet speķi tikai pēc grilēšanas, citādi gaļa nav sulīga un aromātiska.
- Putna gaļa kļūst īpaši kraukšķīga un brūna, ja to pirms grilēšanas laika beigām apziež ar sviestu, sālsūdeni vai apelsīnu sulu.
- Ja vēlas, augļus pēc grilēšanas var apziest ar medu, kļavu sīrupu vai citrona sulu.
- Ja grilē dārzeņus, kas ilgi jāgatavo (piemēram, kukurūzas vāļītes), tos var iepriekš izvārit.
- Zivs fileja vispirms jāgrilē no ādas puses. Ieziediet ādu ar eļļu, lai tā neķertoties pie grila režģa.
- Pasniedziet grilēto pārtiku karstu. Neturiet to siltumā, citādi tā kļūst grūti sakošļājama.
- Uz sildķermeņa uzpilējušie tauki var aizdegties un īslaicīgi veidot liesmas un dūmus. Lai to novērstu, ļoti trekna pārtika jāgrilē virs ūdens tvertnes.



Bērnu aizsardzības sistēma

Lai bērni ierīci netīšām neieslēgtu vai nemainītu iestatījumus, ierīcei ir bērnu drošības funkcija.

Ieslēgšana

1. Izslēdziet iekārtu.
2. Turiet simbolu  nospiestu vismaz 4 sekundes. Rādījums  ir izgaismots aptuveni 10 sekundes. Iekārta ir bloķēta.

Izslēgšana

Turiet simbolu  nospiestu, līdz simbols  nodziest. Bērnu drošības funkcija ir izslēgta.

Automātiskā bērnu drošības funkcija

Bērnu drošības funkcija tiek automātiski aktivizēta, kad ierīci izslēdz.

Ieslēgšana

Automātiskā bērnu drošības funkcija ir ieslēgta. → "Pamatiestatījumi" 41. lappusē

Laika funkcijas





Ir pieejamas 2 dažādas laika funkcijas:

- virtuves taimeris;
- hronometrs.



Virtuves taimeris

Ar virtuves taimeri var iestatīt laiku līdz 99 minūtēm. Tas darbojas neatkarīgi no visiem citiem iestatījumiem.

Virtuves taimera iestatīšana

1. Ja iekārta ir izslēgta, pieskarieties simbolam  vienu reizi; ja iekārta ir ieslēgta, pieskarieties simbolam  divas reizes. Izgaismojas rādījums . Displejā izgaismojas rādījums  min.
Norādījums: Ja iekārta ir ieslēgta, vienu reizi pieskarieties simbolam , tiek ieslēgts hronometrs.
2. Iestatījumu zonā iestatiet vajadzīgo laiku. Pēc dažām sekundēm sākas laika atskaite.

Pēc iestatītā laika beigām

Pēc laika atskaites atskan skaņas signāls, un 10 sekundes displejā mirgo rādījums . Mirgo rādījums .

Pieskarieties jebkuram simbolam.

Rādījumi nodziest, un skaņas signāls apklust.

Laika labošana

Ar simbolu  atlasiet virtuves taimeri un iestatiet to no jauna.



Hronometrs

Hronometrs uzrāda laiku, kas ir pagājis no funkcijas aktivizēšanas brīža.

Hronometrs darbojas tikai tad, kad ierīce ir ieslēgta. Ja ierīce izslēdzas, arī hronometrs tiek izslēgts.

Norādījums: Ja papildus hronometram ieslēdz virtuves taimeri, iestatījums 10 sekundes ir redzams taimera zonā. Pēc tam atkal ir redzams hronometrs.

Ieslēgšana

1. Pieskarieties simbolam . Displejā redzams .
2. Pieskarieties iestatījumu zonai. Sākas laika uzskaitē. Pirmajā minūtē tiek rādītas sekundes, pēc tam – minūtes.
3. Lai izgaismotu taimera rādījumu, pieskarieties simbolam .

Izslēgšana

1. Pieskarieties simbolam .
2. Pieskarieties iestatījumu zonai. Hronometrs tiek izslēgts. Taimera rādījums nodziest.

Ierīces automātiskā izslēgšanās

Ja ierīce ilgu laiku ir ieslēgta un iestatījumi tikmēr netiek mainīti, tiek aktivizēta automātiskā izslēgšana.

Ierīces karsēšana tiek pārtraukta. Displejā pārmaiņus mirgo **FB** un atlikušā siltuma rādījums **H/h**.

Ja pieskaras jebkuram vadības laukam, rādījums pazūd. Var veikt jaunus iestatījumus.

Automātiskās izslēgšanās aktivizēšanas laiks ir atkarīgs no iestatītā grilēšanas līmeņa (2-4 stundas).

Tīrīšanas drošība

Tīrot vadības paneli laikā, kad iekārta ir ieslēgta, iestatījumi var mainīties.

Lai no tā izvairītos, iekārtai ir funkcija "Tīrīšanas drošība".

Ieslēgšana

Ja iekārta ir ieslēgta, pieskarieties simbolam .

Atskan skaņas signāls. Izgaismojas rādījums .

Vadības lauks 30 sekundes ir bloķēts. Vadības virsmu var notīrīt, nemainot iestatījumus.

Norādījums: Funkcija "Tīrīšanas drošība" neattiecas uz galveno slēdzi. Jebkurā brīdī iekārtu var izslēgt.

Izslēgšana

Pieskarieties simbolam .

Funkcija „Tīrīšanas drošība” ir izslēgta.

Enerģijas patēriņa indikators

Ar šo funkciju jūs varat skatīt kopējo enerģijas patēriņu no ierīces ieslēgšanas līdz izslēgšanas brīdim.

Aptuveni 10 sekundes pēc izslēgšanas redzams patēriņš kilovatstundās, piemēram, 1,87 kWh.

Rādījumu precizitāte ir atkarīga arī no elektrotilkla sprieguma kvalitātes.



Enerģijas patēriņa rādījums var nebūt aktivizēts. → "Pamatiestatījumi" 41. lappusē

Pamatiestatījumi

Iekārtai ir dažādi pamatiestatījumi. Šos iestatījumus varat pielāgot savām vajadzībām.

Rādījums	Funkcija
c 0	Pamatiestatījumu atjaunošana
0	Izslēgta.*
1	Ieslēgta.
c 1	Bērnu drošība
0	Automātiskā bērnu drošības funkcija ir izslēgta.*
1	Automātiskā bērnu drošības funkcija ir ieslēgta.
2	Manuālā un automātiskā bērnu drošības funkcija ir izslēgta.
c 2	Skaņas signāls
0	Apstiprinājuma signāls un kļūdas ziņojuma signāls ir izslēgts (galvenā slēdža signāls vienmēr ir ieslēgts).
1	Ieslēgts tikai brīdinājuma signāls par nepareizu izmantošanu.
2	Ieslēgts tikai apstiprinājuma signāls.
3	Apstiprinājuma un kļūdas ziņojuma signāls ieslēgts.*
c 3	Enerģijas patēriņa rādījums (elektrotīkla spriegumu noskaidrojiet elektroapgādes uzņēmumā).
0	Patēriņa rādījums ir izslēgts.*
1	Patēriņa rādījums ar 230 V tīkla spriegumu.
3	Patēriņa rādījums ar 220 V tīkla spriegumu.
4	Patēriņa rādījums ar 240 V tīkla spriegumu.
c 5	Automātiskā izslēgšanās (jo augstāks iestatītais līmenis, jo ilgāka darbība pirms izslēgšanās).
0	2–4 stundas līdz izslēgšanās brīdim.*
1	1–2 stundas līdz izslēgšanās brīdim.
2	30–60 minūtes līdz izslēgšanās brīdim.
c 6	Taimera beigu signāla ilgums
1	10 sekundes.*
2	30 sekundes.
3	1 minūte.
c 8	Demonstrēšanas režīms
0	Izslēgta.*
1	Ieslēgta. Iekārtu var vadīt, taču tā nekarsē.

* Pamatiestatījums

Pamatiestatījumu maiņa

Iekārtai ir jābūt izslēgtai.

- Ieslēdziet iekārtu.
- Nākamo 10 sekunžu laikā turiet simbolu  nospiestu aptuveni 4 sekundes, līdz atskan signāls.



Pārmaiņus mirgo rādījumi **c** un **!**, un ir izgaismots rādījums **0**.

- Pieskarities simbolam  tik ilgi, līdz izgaismojas vajadzīgais rādījums.
- Iestatījumu zonā iestatiet vajadzīgo vērtību.



- Atkārtojiet 3. un 4. darbību, līdz visi vajadzīgie iestatījumi ir izmainīti.
- Turiet simbolu  nospiestu aptuveni 4 sekundes, līdz atskan signāls. Iestatījumi ir saglabāti.

Izmaiņu atsaukšana

Lai saglabātu pamatiestatījumu, izslēdziet ierīci ar galveno slēdzi. Izmaiņas nesaglabājas.

Mazgāšana

Ja veiksiet rūpīgu apkopi un tīrīšanu, jūsu ierīce ilgi saglabāsies skaista un darbosies nevainojami. Kā pareizi veikt ierīces apkopi un tīrīšanu – aprakstīts tālāk.

Piemērotus tīrīšanas un kopšanas līdzekļus varat iegādāties klientu apkalpošanas dienestā vai mūsu e-veikalā.

Brīdinājums – Apgaismes risks!

Lietošanas laikā iekārta sakarst. Pirms tīrīšanas ļaujiet iekārtai atdzist.

Brīdinājums – Elektrotraumas risks!

Ja ierīces iekšpusē nokļūst mitrums, tas var izraisīt strāvas triecienu. Neizmantojiet augstspiediena tīrītāju vai tvaika tīrītāju.

Brīdinājums – Apgaismes risks!

Darba režīma darbības laikā pieejamās detaļas kļūst karstas. Nepieskarieties karstām detaļām. Neļaujiet krāsns tuvumā atrasties bērniem.

Aizliegtie tīrīšanas līdzekļi un piederumi

- Abrazīvi vai kodīgi tīrīšanas līdzekļi
- Skābi saturoši tīrīšanas līdzekļi (piem., etiķis, citronskābe u. tml.)
- Hloru saturoši tīrīšanas līdzekļi vai tīrīšanas līdzekļi ar augstu spirta saturu
- Cepeškrāsns tīrīšanas līdzekļi
- Cieti sūklji, skrāpji, asas sukas vai sūklji
- Jaunas mitrumu uzsūcošas lupatiņas pirms lietošanas rūpīgi izmazgājiet.

Ierīces tīrīšana

Ļaujiet ierīcei atdzist un tīriet to pēc katras lietošanas reizes. Tādējādi pārtikas paliekas tik ļoti nepiedeg. Vairākkārt piedegušas pārtikas paliekas ir grūti notīrīt.

1. Ļaujiet ierīcei atdzist.
2. Noņemiet grila režģi.
3. Paceliet sildķermeni uz augšu.
4. Izņemiet pilno vulkānisko akmeņu tvertni.
5. Atmieksķējiet piedegušās pārtikas paliekas ar ūdeni un mazgāšanas līdzekli.

Norādījums: Neskrāpējiet piedegušās pārtikas paliekas.

Ierīces daļa/virsma	Ieteicamais tīrīšanas veids
Grila režģis	<p>Notīriet lielas pārtikas paliekas ar mazgāšanas suku. Iemērciet grila režģi izlietnē. Mazgājiet ar suku un mazgāšanas līdzekli, rūpīgi nožāvējiet.</p> <p>Noklājiet grūti notīrāmus netīrumus ar mūsu grila tīrīšanas gēlu (pasūtījuma Nr.: 00311761), ļaujiet tam iedarboties vismaz 2 stundas; ja netīrumi ir īpaši noturīgi, ļaujiet gēlam iedarboties visu nakti. Pēc tam rūpīgi noskalojiet un nožāvējiet. Ievērojiet norādes uz tīrīšanas līdzekļa iepakojuma.</p> <p>Norādījums: Nemazgājiet trauku mazgājamajā mašīnā!</p>
Vulkānisko akmeņu tvertne un grila tvertne	<p>Izņemiet vulkāniskos akmeņus, izlejiet ūdeni, ja vajadzīgs. Mazgājiet izlietnē ar ūdeni, mazgāšanas līdzekli un suku, noslaukiet ar mikstu drānu. Atmieksķējiet grūti notīrāmus netīrumus vai tīriet tos ar mūsu grila tīrīšanas gēlu (pasūtījuma Nr.: 00311761).</p>
Vulkāniskie akmeņi	<p>Ja vulkāniskie akmeņi ir slapji, žāvējiet tos cepeškrāsnī 200 °C temperatūrā. Tādējādi var novērst pelējuma veidošanos.</p> <p>Kad vulkāniskie akmeņi ir samelnējuši, nomainiet tos. Tad vulkāniskie akmeņi ir pilnībā piesūkušies ar taukiem, tāpēc gatavošanas laikā var rasties biezi dūmi vai uzsūktie tauki var aizdegties.</p> <p>Piemērotus vulkāniskos akmeņus var iegādāties pie mūsu tirgotāja (pasūtījuma Nr.: 00291050). Ieņemot jaunus akmeņus, raugieties, lai grila sildķermenis nebūtu tieši uz akmeņiem.</p>
Vadības panelis un stikla keramikas pārsegs	<p>Tīriet ar mikstu, mitru drānu un nelielu daudzumu mazgāšanas līdzekļa; drāna nedrīkst būt slapja. Noslaukiet ar mikstu drānu.</p>

🔍 Kā rīkoties bojājuma gadījumā?

⚠️ Brīdinājums – Elektriskā trieciena risks!

Neprofesionāli veikti remontdarbi ir bīstami. Remontu drīkst veikt tikai kvalificēts, apmācīts mūsu Klientu dienesta tehniķis. Ja ierīce ir bojāta, izņemiet kontaktdakšu no sienas kontaktligzdas vai izslēdziet drošinātājus drošinātāju kastē. Sazinieties ar Klientu dienestu.

Bieži vien traucējumu iemesli ir maznozīmīgi. Lūdzu, ņemiet vērā tabulā sniegtos norādījumus, pirms sazināties ar klientu apkalpošanas dienestu.

Ierīces elektroniskās daļas ir zem vadības paneļa. Dažādu iemeslu dēļ temperatūra šajā zonā var ievērojami paaugstināties.

Lai elektroniskās daļas nepārkarstu, ierīce tiek automātiski izslēgta, ja vajadzīgs. Pārmaiņus redzams rādījums **F2** vai **F4** un atlikušā siltuma rādījums **H** vai **h**.

Rādījums	Kļūda	Rīcība
Nav	Elektroapgāde ir pārtraukta.	Pārbaudiet ierīcei atbilstīgos ēkas drošinātājus. Izmantojot citas elektroierīces, pārbaudiet, vai elektroapgāde ir pārtraukta.
Visi rādījumi mirgo.	Vadības lauki ir mitri, vai uz tiem ir kāds priekšmets.	Noslaukiet vadības laukus vai noņemiet priekšmetu.
F4	Elektroniskās daļas ir pārkarušas. Tāpēc ierīce ir izslēgusies.	Pagaidiet, līdz elektroniskās daļas ir pietiekami atdzisušas. Pieskarieties jebkuram vadības laukam. Rādījums F4 pazūd.
F8	Ierīce ir darbojusies pārāk ilgi, tāpēc ir izslēgusies.	Ieslēdziet ierīci.
dE Ierīce nekarsē.	Ir ieslēgts demonstrācijas režīms.	Lai izslēgtu demonstrācijas režīmu, atvienojiet ierīci no elektrotīkla uz 30 sekundēm (izslēdziet ēkas drošinātāju vai aizsargdrošinātāju drošinātāju kārbā). Ieslēdziet ierīci. Nākamajās 3 minūtēs pieskarieties jebkuram vadības laukam. Demonstrēšanas režīms ir izslēgts.

E-paziņojumi rādījumos

Ja displejā parādās kļūdas paziņojums ar "E", piemēram, E0111, izslēdziet un ieslēdziet ierīci.

Ja tas bija vienreizējs traucējums, rādījums nodziest. Ja kļūdas paziņojums parādās atkārtoti, izsauciet klientu servisu un sniedziet precīzu kļūdas ziņojuma aprakstu.

E numurs un FD numurs

Lai saņemtu pilnvērtīgu konsultāciju, zvanot uz klientu apkalpošanas dienestu, lūdzam norādīt izstrādājuma numuru (E Nr.) un ražošanas numuru (FD Nr.). Datu plāksnīte ar numuriem atrodas iekārtas apakšpusē.

The diagram shows a rectangular data plate with a grid of small squares. It contains four main fields: 'E-Nr.' (with a sub-grid), 'FD' (with a sub-grid), 'Z-Nr.' (with a sub-grid), and 'Type:' (with a sub-grid). There is also a small icon of a person with a plus sign in a circle on the left side.

Lai šie dati būtu uzreiz pieejami, savas iekārtas datus un klientu apkalpošanas dienesta tālruna numuru varat ierakstīt tālāk paredzētajā vietā.

E Nr.	FD Nr.
Klientu apkalpošanas dienests 📞	

Ņemiet vērā, ka klientu apkalpošanas dienesta tehniķa izsaukšana, lai novērstu nepareizas lietošanas rezultātā izraisītu kļūmi, ir maksas pakalpojums arī garantijas laikā.

Remonta uzdevums un konsultācijas traucējumu gadījumā

Visu valstu kontaktdatus Jūs atradīsiet pielikumā esošajā tehniskā servisa dienestu sarakstā.

Paļaujieties uz ražotāja lietpratību. Tādējādi jūs varat būt drošs, ka remontdarbus veic apmācīti servisa tehniķi, kam pieejamas jūsu ierīcei paredzētas oriģinālās rezerves daļas.

📞 Servisa dienests

Ja ierīce ir jāremontē, mūsu klientu apkalpošanas dienests ir jūsu rīcībā. Mēs vienmēr atradīsim piemērotu risinājumu, arī lai novērstu nevajadzīgus klientu apkalpošanas dienesta personāla apmeklējumus.

BSH Hausgeräte GmbH
Carl-Wery-Str. 34
81739 München, GERMANY

siemens-home.com

Tootnud BSH Hausgeräte GmbH ettevõtte Siemens AG kaubamärgi litsentsi all
Gamintojas: BSH Hausgeräte GmbH, kuriai priklauso „Siemens AG“ prekės ženkle licencija
Ražotājs: BSH Hausgeräte GmbH (saskaņā ar Siemens AG preču zīmju licenci)



9001164899
951201