

SIEMENS



Teppan Yaki

ET475FYB1E

siemens-home.com/welcome

sl	Navodila za uporabo	3
sq	Udhëzim për përdorim	17
sr	Uputstva za upotrebu	31

Register
your
product
online

Vsebina

	Namembna uporaba	4
	Pomembna varnostna navodila	4
	Vzroki poškodb	5
	Varstvo okolja	5
	Nasveti za varčevanje z energijo	5
	Okolju prijazno odstranjevanje	5
	Spoznajte svoj aparat	6
	Vaša nova plošča Teppan Yaki	6
	Upravljalno polje	6
	Upravljalna polja	7
	Prikaz preostale toplote	7
	Pred prvo uporabo	7
	Čiščenje aparata	7
	Segrevanje teppan yakija	7
	Upravljanje naprave	8
	Vklop ali izklop	8
	Nastavitve temperature	8
	Stopnja ohranjanja jedi na toplem	8
	Stopnja čiščenja	8
	Izklop zadnjega grelnega območja	8
	Tabela nastavitvev	9
	Nasveti in triki	10
	Varovalo za otroke	10
	Vklop	10
	Izklop	10
	Samodejno otroško varovalo	10
	Časovne funkcije	11
	kuhinjska ura	11
	Štoparica	11
	Samodejna izključitev	11
	Zaščita pri brisanju	12
	Vklop	12
	Izklop	12
	Prikaz porabe energije	12
	Osnovne nastavitve	13
	Spreminjanje osnovnih nastavitvev	13
	Čiščenje	14
	Ne uporabljajte naslednjih čistilnih sredstev	14
	Čiščenje aparata	14

	Motnja, kaj storiti?	15
	E-sporočilo na prikazih	15
	Servisna služba	16
	Številka E in številka FD	16

Dodatne informacije o izdelkih, priboru, nadomestnih delih in servisih najdete na spletni strani **www.siemens-home.com** in v spletni trgovini **www.siemens-eshop.com**

Namembna uporaba

Pazljivo preberite ta uvod. Šele potem lahko aparat uporabljate varno in pravilno. Navodila za uporabo in vgradnjo shranite za kasnejšo uporabo ali za naslednjega lastnika.

Po odstranitvi embalaže preverite aparat. V primeru vidnih poškodb med transportom ga ne priklaplajte.

Samo pooblaščen serviser lahko priključi aparat brez vtiča. V primeru poškodb zaradi nepravilne priključitve izgubite pravico do uveljavljanja garancije.

Ta aparat je namenjen samo za uporabo v zasebnem gospodinjstvu. Aparat uporabljajte je za pripravo jedi in pijač. Kuhanje mora vedno potekati pod nadzorom. Kratkotrajno kuhanje mora potekati pod nenehnim nadzorom. Aparat uporabljajte samo v zaprtih prostorih.

Ta aparat je namenjen uporabi na območjih do maksimalno 2000 metrov nadmorske višine.

Ne uporabljajte neustreznih zaščitnih naprav ali zaščitnih rešetk za otroke. Povzročijo lahko nesreče.

Ta aparat ni namenjen uporabi z zunanjo vklopno uro ali daljinskim upravljalnikom.

Ta aparat lahko uporabljajo otroci nad osmim letom starosti in osebe z zmanjšanimi fizičnimi, senzoričnimi ali mentalnimi sposobnostmi ali pomanjkljivimi izkušnjami ali znanjem, če jih nadzoruje oseba, odgovorna za njihovo varnost, ali če jih je poučila o varni uporabi aparata in razumejo nevarnosti, ki lahko nastanejo pri uporabi aparata.

Ne pustite otrok, da se igrajo z aparatom. Čiščenja in vzdrževalnih del s strani uporabnika ne smejo opravljati otroci, razen če so starejši od osmih let in pod nadzorstvom.

Otrok, mlajših od osmih let, ne pustite v bližino aparata in priključnih kablov.

Pomembna varnostna navodila

Aparat ustreza varnostnim zahtevam in zahtevam glede elektromagnetne združljivosti. Osebe s srčnim spodbujevalnikom se aparatu kljub temu ne smejo približati. Ne moremo zagotovo zatrditi, da prav vse takšne naprave na trgu ustrezajo zahtevam glede elektromagnetne združljivosti in da ne bo prišlo do motenj, ki vplivajo na njihovo pravilno delovanje. Prav tako je mogoče, da bodo motnje zaznali tudi uporabniki drugih naprav, kot so slušni aparati.

Opozorilo – Nevarnost požara!

- Vroče olje in maščoba se hitro vnameta. Vročega olja in maščobe nikoli ne puščajte brez nadzora. Ognja nikoli ne gasite z vodo. Izklopite kuhališče. Plamene previdno pogasite s pokrovom, gasilno odejo ali podobnim.
- Aparat se močno segreva, gorljivi materiali se lahko vžgejo. Vnetljivih predmetov (npr. razpršilcev, čistilnih sredstev) nikoli ne hranite ali jih uporabljajte pod aparatom ali v njegovi neposredni bližini. Na aparat ali pod njega nikoli ne postavljajte vnetljivih predmetov.

Opozorilo – Nevarnost opeklin!

- Dostopni deli so med uporabo vroči. Nikoli se ne dotikajte vročih delov. Otrok ne spuščajte v bližino.
- Pri zaprtem pokrovu aparata prihaja do zastajanja toplote. Pokrov aparata zaprite šele, ko se aparat ohladi. Aparata nikoli ne vklaplajte, če je pokrit s pokrovom. Pokrova aparata ne uporabljajte za hranjenje jedi na toplem ali kot odlagalno površino.

Opozorilo – Nevarnost električnega udara!

- Nestrokovna popravila so nevarna. Popravila sme izvajati samo servisni tehnik, usposobljen pri proizvajalcu. Če je aparat v okvari, izklopite varovalko v omarici z varovalkami ali izlecite vtič iz vtičnice. Pokličite servisno službo.
- Kabelska izolacija električnih aparatov se lahko na vročih delih aparata stopi. Priključni kabel električnih aparatov nikoli ne sme priti v stik z vročimi deli aparata.
- Vdirajoča vlaga lahko povzroči električni udar. Ne uporabljajte visokotlačnega čistilnika ali parnega čistilnika.
- Pokvarjen aparat lahko povzroči električni udar. Nikoli ne vklopite pokvarjenega aparata. Izlecite vtič iz vtičnice ali izklopite varovalko v omarici z varovalkami. Pokličite servisno službo.

Vzroki poškodb

Površina za peko iz legiranega jekla je robustna in gladka, vendar sčasoma dobi sledi uporabe, prav tako kot vsaka dobra ponev. Kljub temu te sledi ne vplivajo na uporabnost. Rahla rumena obarvanost površine za peko iz legiranega jekla je običajna.

Pozor!

- **Praske ali zarezne na površini za peko:** Nikoli z noži ne režite na površini za peko. Za obračanje jedi uporabljajte priloženo lopatico. Z lopatico nikoli ne udarjajte po površini za peko.
- Če na steklokeramično ploščo ali na steklokeramičen pokrov padejo trdi ali ostri predmeti, lahko nastanejo poškodbe.
- **Steklokeramičen pokrov:** Steklokeramičen pokrov namestite šele, ko je aparat povsem hladen. Aparata nikoli ne vklaplajte, če je pokrit s pokrovom. Pokrova ne uporabljajte kot odlagalne površine ali območja za hranjenje jedi na toplem.

Varstvo okolja

V tem poglavju so vam na voljo informacije o varčevanju z energijo in odstranjevanju aparata.

Nasveti za varčevanje z energijo

- Aparat vnaprej segrevajte le dokler ne doseže želene temperature.
- Za pripravo manjših količin hrane vključite le sprednje območje za peko.
- Rob površine za peko uporabite za ohranjanje že pripravljene hrane tople, medtem ko jedi pripravljate na sredini površine.
- Pravočasno preklopite na nižjo temperaturo.
- Izberite ustrezno temperaturo. Če nastavite previsoko temperaturo, po nepotrebnem tratite energijo.
- Izkoristite preostalo toploto aparata Teppan Yaki. Aparat pri daljšem času priprave izklopite že 5-10 minut pred koncem priprave.

Okolju prijazno odstranjevanje

Embalažo odstranite na okolju prijazen način.



Ta naprava je označena v skladu z evropsko smernico o odpadni električni in elektronski opremi (waste electrical and electronic equipment - WEEE).

V okviru smernice sta določena prevzem in recikliranje starih naprav, ki veljata v celotni Evropski uniji.

Spoznajte svoj aparat

V tem poglavju so opisani prikazi in upravljalni elementi. Prav tako so opisane različne funkcije vašega aparata.

Vaša nova plošča Teppan Yaki

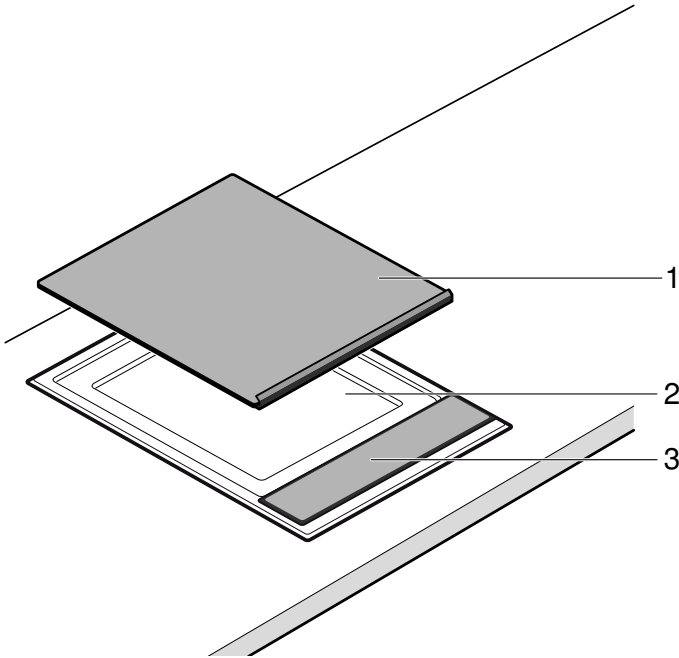









Št.	Oznaka
1	Steklokeramičen pokrov
2	Površina za pečenje
3	Upravljalno polje

Upravljalno polje



Prikazi	
•	Aparat je vključen
	Zaščita pri brisanju
	Prikaz segrevanja
H/h	Preostala toplota
	Otroško varovalo
kWh	Prikaz porabe energije

Prikazi	
000	Temperatura/trajanje
	Kuhinjska ura
min	Trajanje
	Štoparica
°C	Temperatura
	Zadnje grelno območje je izključeno

Upravljalna polja	
	Vklop aparata
	Vklop zaščite pri brisanju/ otroškega varovala
 40°	Vklop stopnje čiščenja
	Vklop stopnje za ohranjanje jedi toplih
0 240°	Nastavitev temperature
	Izklop zadnjega grelnega območja
	Vklop elektronske ure/ štoparice

Upravljalna polja

Ko se dotaknete določenega simbola, se aktivira njegova funkcija.

Opombe

- Če se hkrati dotaknete več polj, ostanejo nastavitve nespremenjene. Tako lahko na nastavitvenem območju pobrišete madeže prekipelih jedi.
- Poskrbite, da so upravljalna polja vedno suha. Vlaga poslabša delovanje.

Prikaz preostale toplote

Aparat je opremljen z dvostopenjskim prikazom preostale toplote.

Če se pojavi prikaz **H**, je aparat še vroč. Ko se aparat ponovno ohladi, se prikaz spremeni v **h**. Prikaz ugasne, ko se aparat dovolj ohladi.

Pred prvo uporabo

Tukaj lahko izveste, kaj morate storiti, pred prvič pripravite jed v svojem aparatu. Najprej preberite varnostna opozorila. → "Pomembna varnostna navodila" na strani 4

Čiščenje aparata

Aparat pred prvo uporabo temeljito očistite z mlačno milnico.

Segrevanje teppan yakija

Da odstranite vonj po novem, prazen teppan yaki predhodno segrejte. Idealnih je 30 minut pri 240 °C.

Upravljanje naprave

V tem poglavju je opisano, kako lahko nastavite svoj aparat. V preglednici so navedene nastavitve za različne jedi.

Vklop ali izklop

Opomba: Aparat se samodejno izklopi, če je temperatura dlje kot 20 sekund nastavljena na 0.

Vklop

Pritisnite na simbol .

Zasliši se zvočni signal. Prikaz nad glavnim stikalom sveti. Aparat je pripravljen na obratovanje.

Izklop

Simbol  držite pritisnjen, dokler prikaz nad glavnim stikalom ne ugasne.

Aparat je izključen. Prikaz preostale toplote sveti, dokler se aparat dovolj ne ohladi.

Nastavitev temperature

1. Vključite aparat z glavnim stikalom. Na prikazu temperature sveti **000**.
2. S prstom podrsajte po nastavitvenem območju, dokler se na prikazu ne pojavi zelena temperatura. Prikaz segrevanja utripa.



Ko je dosežena nastavljena temperatura, se oglasi zvočni signal in prikaz segrevanja ugasne. Zdaj lahko na aparat položite jedi, ki jo želite speči.

Opomba: Aparat regulira temperaturo z vklapljanjem in izklapljanjem. Tudi pri najvišji moči se lahko grelniki vklapljajo in izklapljajo.

Stopnja ohranjanja jedi na toplem

Teppan yaki mora biti vključen.

V območju za nastavitve izberite stopnjo ohranjanja toplote .

Za hranjenje jedi na toplem ne izberite prevelike količine hrane. Vse jedi, ki se dogrevajo, morajo biti v stiku s površino za peko, sicer se ohladijo. Jedi ne ohranjajte toplih predolgo, ker se bodo sicer izsušile.

Stopnja čiščenja

Ko je aparat nastavljen na stopnjo čiščenja , se segreje na 40 °C. Z njo lahko zmeščate umazanijo, če na površino za peko dodate malo vode in sredstva za pomivanje (za največ 1 uro). Ko se umazanija zmešča, lahko začnete s čiščenjem.

Izklop zadnjega grelnega območja

Pri pripravi manjših količin hrane lahko uporabljate zgolj sprednje grelno območje. Zadnje grelno območje lahko uporabljate za ohranjanje jedi toplih.

1. Vključite aparat.
2. Pritisnite na simbol . Prikaz nad simbolom sveti. Zadnje grelno območje je izključeno.

Opomba: Ko naslednjič vklopite aparat, ostane ta nastavitev zaklenjena. To nastavitev lahko spremenite v osnovnih nastavitvah.

Tabela nastavitev

Podatki v preglednicah so zgolj orientacijski in veljajo za vnaprej segret aparat. Vrednosti se lahko razlikujejo glede na vrsto in količino jedi.

Jed položite na površino šele, ko čas predgrevanja poteče.

Meso/perutnina

Jed	Temperatura	Čas priprave jedi	Količina/debelina	Informacije
Goveji zrezek, srednje pečen	popekanje 230–240 °C pečenje pri 180 °C	2–3 min na vsaki strani 5–7 min	pribl. 2 cm	npr. bržola, pljučna pečenka, ramstek. Zrezek je srednje pečen, ko iz mesa izteka sok.
zrezek iz svinjske vratovine, brez kosti	210–220 °C	15–20 min	pribl. 2 cm	
Svinjski medaljoni	170–180 °C	13–17 min	maks. 2 cm	Večkrat trdno pritisnite ob ploščo, večkrat obrnite.
Zrezek, svinjina ali tele-tina, paniran	190–200 °C	10–13 min	0,5–1 cm	Uporabite zadostno količino olja, da se panada ne posuši in zažge.
Puranji zrezek	210–220 °C	8–15 min	1–1,5 cm	
File piščančjih prsi	180–190 °C	15–20 min	2,5–3 cm	
Meso v trakcih/koščki mesa, govedina ali svinjina, marinirano	200–210 °C	8–10 min	600–700 g	Trakce mesa/perutnine dobro porazdelite, ne smejo se dotikati.
Trakci iz puranjih prsi	180–190 °C	7–9 min	600–700 g	Trakce mesa/perutnine dobro porazdelite, ne smejo se dotikati.
Mleto meso	230–240 °C	9–11 min	pribl. 600 g	
Hamburger	180–190 °C	13–16 min	maks. 1 cm	

Riba

Jed	Temperatura	Čas priprave jedi	Količina/debelina	Informacije
Ribji file	190–200 °C	7–10 min	pribl. 2 cm	za peko uporabite primerne vrste ribe, npr. lososa, tuno, morsko spako, ostriža ali smuča. Da se bodo fileji ribe manj prijimali, jih lahko pred peko pomokate. Pričnite peči na strani s kožo in po možnosti obrnite zgolj enkrat.
Lososov steak	170–180 °C	18–20 min	pribl. 3 cm	
Tunin steak	190–200 °C	18–20 min	pribl. 3 cm	
Kozice	210–220 °C	8–10 min	Po 30 g	

Zelenjava

Jed	Temperatura	Čas priprave jedi	Količina/debelina	Informacije
Korenček, v paličicah	190–200 °C	6–8 min	pribl. 500 g	
Trakci paprike	200–210 °C	4–6 min	pribl. 500 g	
Jajčevci, rezine	200–210 °C	6–8 min	pribl. 500 g	Jajčevce pred pečenjem posolite, pustite stati 30 minut in jih posušite.
Bučke, rezine	190–200 °C	6–8 min	pribl. 500 g	
Čebulni obročki	190–210 °C	5–7 min	pribl. 500 g	
Šampinjoni, rezine	230–240 °C	10–12 min	pribl. 500 g	
Krompir, kuhan, rezine	210–220 °C	10–12 min	pribl. 500 g	



Nasveti in triki

- Jed položite na površino za peko šele, ko indikator segrevanja ugasne. To velja tudi pri povišanju temperature med dvema pripravami jedi.
- Kose mesa, perutnine ali ribe z lopatico pritisnite plosko na površino za peko. Kose obrnite šele, ko jih je mogoče z lahkoto dvigniti s plošče, da ne poškodujete vlaken. V nasprotnem primeru lahko pride tudi do izhajanja tekočine, kar povzroči izsušitev jedi.
- Kosi mesa, perutnine in ribe se med peko ne smejo dotikati, da nase ne povlečejo vode.
- Pred ali med pripravo jedi mesa ne prebadajte ali režite, da preprečite uhajanje soka iz mesa.
- Mesa, perutnine in rib pred peko ne solite, saj iz mesa povleče vodo in topne hranilne snovi.
- Ribji file lahko pred peko povaljate v moki (pomokate). Tako se ne bo tako močno prilepil na površino.
- Ribji file po možnosti obrnite le enkrat. Najprej ga pecite na strani s kožo.
- Uporabljajte le temperaturno visokoobstojna olja in masti, primerna za peko, npr. rafinirana rastlinska olja ali topljeno maslo (prečiščeno maslo).



Varovalo za otroke

Da otroci pečice pomotoma ne vključijo ali spremenijo nastavitev, je aparat opremljen z otroškim varovalom.

Vklop

1. Stroj izklopite.
2. Simbol  držite vsaj 4 sekunde.
Prikaz  sveti pribl. 10 sekund. Aparat je zaklenjen.

Izklop

Simbol  držite, dokler ne ugasne simbol .

Varovalo za otroke je izključeno.

Samodejno otroško varovalo

S to funkcijo se otroško varovalo vedno samodejno vključi, ko izklopite aparat.

Vklop

Vključite samodejno otroško varovalo. → "Osnovne nastavitve" na strani 13

Časovne funkcije



Obstajata 2 različni časovni funkciji:

- kuhinjska ura
- štoparica

Kuhinjska ura

Z elektronsko uro lahko nastavite čas do 99 minut. Nastavitev je neodvisna od vseh drugih nastavitev.

Nastavitev kuhinjske ure

1. Ko je aparat izključen, se enkrat dotaknete simbola , pri vključenem aparatu se simbola  dotaknete dvakrat. Sveti prikaz . Na prikazu sveti **00** min.

Opomba: Če se enkrat dotaknete simbola , ko je aparat vključen, se vključi štoparica.

2. V nastavitvenem območju nastavite zeleni čas. Po nekaj sekundah se začne čas odštevati.

Po poteku časa

Po poteku časa se zasliši signal, na prikazu 10 sekund utripa **00**. Prikaz  utripa.

Dotaknite se poljubnega simbola.

Prikazi ugasnejo in zvočni signal utihne.

Popravljanje časa

S simbolom  izberite kuhinjsko uro in jo na novo nastavite.



Štoparica

Štoparica kaže čas, ki teče po aktiviranju te funkcije.

Štoparica deluje le, ko je aparat vklopljen. Ko se aparat izklopi, se izklopi tudi funkcija štoparice.

Opomba: Če je poleg štoparice dodatno vključena še programska ura, se nastavitev prikaže za 10 sekund na prikazu časovnika. Nato se znova prikazuje štoparica.

Vklop

1. Pritisnite na simbol . Na prikazovalniku se prikaže **00**.
2. Dotaknite se nastavitvenega območja. Čas se začne odštevati. V prvi minuti se prikazujejo sekunde, nato minute. Po 10 sekundah prikaz časovnika ugasne in prikaže se temperatura.
3. Dotaknite se simbola  za ponoven prikaz časovnika.

Izklop

1. Pritisnite na simbol . Prikaže se prikaz časovnika.
2. Dotaknite se nastavitvenega območja. Funkcija štoparice se izklopi. Prikaz časovnika ugasne.

Samodejna izključitev

Če je aparat dolgo vključen, ne da bi spremenili nastavitve, se aktivira samodejen izklop.

Segrevanje aparata se prekine. Na prikazu izmenično utripajo **F B** in prikaz preostale toplote **H/h**.

Če se dotaknete poljubnega upravljalnega polja, prikaz ugasne. Možna je ponovna nastavitev.

Če se aktivira časovna omejitev, se ravna po nastavljeni temperaturi (2 do 4 ure).

Zaščita pri brisanju

Če pobrišete po upravljalnem polju, ko je aparat vklopljen, lahko spremenite nastavitve.

To preprečuje funkcija zaščite pri brisanju, s katero je opremljen aparat.

Vklop

Pri vključenem aparatu se dotaknite simbola .

Zasliši se zvočni signal. Sveti prikaz . Upravljalno polje je za 30 sekund zaklenjeno. Tako lahko pobrišete preko upravljalnega polja, ne da bi spremenili nastavitve.

Opomba: Funkcija zaščite pri brisanju ne vpliva na glavno stikalo. Aparat lahko kadar koli izklopite.

Izklop

Pritisnite na simbol .

Funkcija zaščite pri brisanju je izključena.

Prikaz porabe energije

S to funkcijo lahko prikažete celotno porabo energije med vklopom in izklopom aparata.

Po izklopu se še 10 sekund prikazuje poraba v kilovatnih urah, npr. 1,87 kWh.

Natančnost prikaza je med drugim odvisna od kakovosti napetosti električnega omrežja.

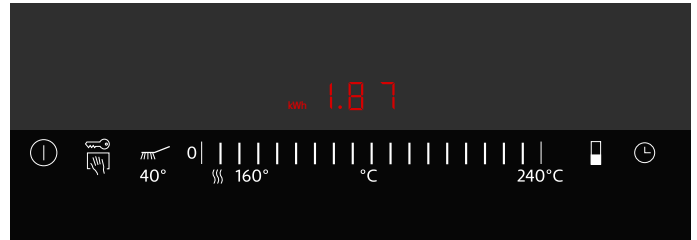

Morda prikaz porabe energije ni aktiviran. → "Osnovne nastavitve" na strani 13

Osnovne nastavitve

Vaš aparat ima različne osnovne nastavitve. Te nastavitve lahko prilagodite svojim navadam.

Prikaz	Funkcija
c 0	Povrnitev na osnovno nastavitvev
0	izklopljeno.*
1	Vklopljeno.
c 1	Otroško varovalo
0	Samodejno otroško varovalo izključeno.*
1	Samodejno otroško varovalo vključeno.
f	Ročno in samodejno otroško varovalo izključeno.
c 2	Zvočni signal
0	Signal za potrditev in signal za napačno upravljanje sta izklopljena (signal glavnega stikala ostane vedno vklopljen).
1	Vklopljen je le signal za napačno upravljanje.
2	Vklopljen je le signal za potrditev.
3	Signal za potrditev in signal za napačno upravljanje sta vklopljena.*
c 3	Prikaz porabe energije (pri podjetju za oskrbo z električno energijo povprašajte, kolikšna je omrežna napetost)
0	Prikaz porabe je izklopljen.*
1	Prikaz porabe pri omrežni napetosti 230 V.
3	Prikaz porabe pri omrežni napetosti 220 V.
4	Prikaz porabe pri omrežni napetosti 240 V.
c 5	Samodejen izklop (višja kot je nastavljena stopnja, daljši je čas do izklopa.)
0	2–4 ure do izklopa.*
1	1–2 uri do izklopa.
2	30–60 minut do izklopa.
c 6	Trajanje signala za konec časovnika
1	10 sekund.*
2	30 sekund.
3	1 minuta.
c 7	Vklop dodatnega grelnika
0	Ob vklopu je zadnje grelno območje izključeno.
1	Ob vklopu sta vključeni obe grelni območji.*
2	Ob vklopu se ohrani nastavitvev, ki je veljala ob izklopu.
c 8	Demonstracijski način
0	izklopljeno.*
1	Vklopljeno. Aparat je mogoče upravljati, vendar se ne segreva.

*Osnovna nastavitvev

Spreminjanje osnovnih nastavitvev

Aparat mora biti izklopljen.

1. Vklopite aparat.
2. V naslednjih 10 sekundah simbol  držite pribl. 4 sekunde, dokler se ne oglasi zvočni signal.

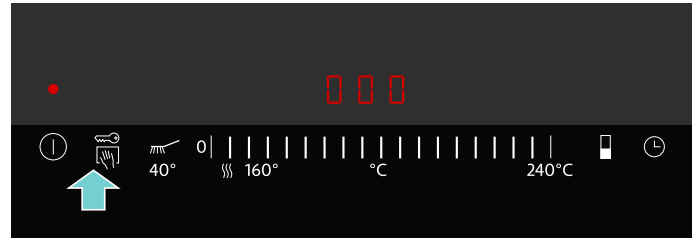

Izmenično utripata **c** in **!** ter simbol  sveti.

3. Simbola  se dotaknite toliko krat, da se prikaže zelen prikaz.
4. V nastavitvenem območju izberite želeno vrednost.

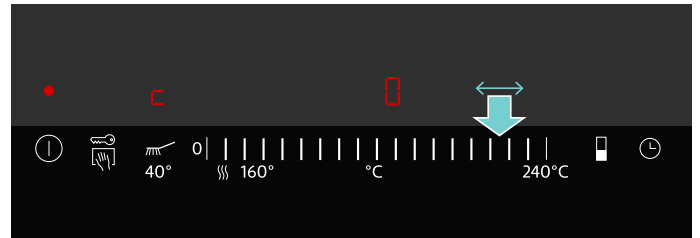

5. Ponavljajte 3. in 4. korak, dokler ne spremenite vseh zelenih nastavitvev.
 6. Simbol  držite pribl. 4 sekunde, dokler se ne oglasi zvočni signal.
- Nastavitvev so shranjene.

Brez shranjevanja sprememb

Če želite zapustiti osnovne nastavitvev, izključite aparat z glavnim stikalom. Spremembe se ne shranijo.

Čiščenje

Pri redni negi in vzdrževanju bo vaš aparat še dolgo ostal lep in funkcionalen. Tukaj vam bomo razložili, kako morate svoj aparat vzdrževati in čistiti.

Primerna čistilna in negovalna sredstva najdete pri naši servisni službi ali v naši spletni trgovini.

Opozorilo – Nevarnost električnega udara!

Vdirajoča vlaga lahko povzroči električni udar. Ne uporabljajte visokotlačnega čistilnika ali parnega čistilnika.

Opozorilo – Nevarnost opeklin!

Aparat se med delom segreje. Pred čiščenjem aparat pustite, da se ohladi.

Opozorilo – Nevarnost opeklin!

Pri uporabi vode ali ledenih kock na vroči površini za peko nastajajo brizgi vroče vode in pare. Ne nagibajte se nad aparat. Ostanite na varni razdalji.

Ne uporabljajte naslednjih čistilnih sredstev

- Abrazivnih ali ostrih čistil
- Čistila, ki vsebujejo kisline (npr. kis, citronska kislina itn.), ne smejo priti v stik z okvirjem ali ploščo
- Čistil, ki vsebujejo klor ali velik odstotek alkohola
- Sprejev za pečice
- Trdih pomivalnih gobic, ki puščajo praske, krtač ali blazinic za ribanje
- Nove gobaste krpe pred uporabo temeljito sperite.

Čiščenje aparata

Del aparata/površina	Priporočeno čiščenje
Površina za pečenje	Mastne ostanke odstranite z vročo vodo in s sredstvom za pomivanje. Pri pripravi nekaterih vrst hrane se lahko na površini pojavijo belkasti madeži. Odstranite jih z limoninim sokom ali kisom. Nato temeljito obrišite z vlažno krpo. Limonin sok ali kis ne smeta priti v stik z upravljalnimi elementi.
Površina za peko, zažgana umazanija	Za trdovratno umazanijo uporabite naše čistilo za nerjavno jeklo (kataloška številka 00311499). Z njim boste površini za peko povrnilo sijaj. Trdovratno umazanijo pri ohlajenem aparatu namažite z našim gelom za čiščenje žarov (kataloška številka 00463582) in pustite delovati najmanj 2 uri, pri zelo trdovratni umazaniji pa čez noč. Nato temeljito sperite in posušite. Upoštevajte navodila na embalaži čistila.

Del aparata/površina	Priporočeno čiščenje
Okvir iz nerjavnega jekla	Očistite z mehko, vlažno krpo in nekoliko sredstva za pomivanje. Za trdovratno umazanijo uporabite naše čistilo za nerjavno jeklo (kataloška številka 00311499). Z njim boste nerjavnemu jeklu povrnilo sijaj.
Upravljalni elementi	Očistite z mehko, vlažno krpo in nekoliko sredstva za pomivanje, pri čemer krpa ne sme biti preveč mokra. Osušite z mehko krpo.

Ohlajen aparat očistite po vsaki uporabi. Zažgane ostanke hrane je težko odstraniti.

Večje ostanke hrane odstranite z lopatico.

Ledene kocke so primernejše za čiščenje segretega aparata, saj povzročajo manj brizganja in vodne pare.

Pred naslednjo uporabo temeljito odstranite ostanke čistil.

Čiščenje segretega aparata

1. Stroj izklopite. Počakajte najmanj 15 minut, da se ohladi!
2. Na površino za peko dajte ledene kocke ali vlijte vodo. Dodajte nekaj brizgov sredstva za pomivanje. Počakajte, da se umazanija zmehča.
3. S čiščenjem pričnite šele, ko se prikaz preostale toplote preklopi z **H** na **h**.

Čiščenje hladnega aparata

1. Na površino za peko dajte nekoliko vode in sredstva za pomivanje, da bo površina na tanko prekrita.
2. Vključite aparat. Nastavite stopnjo čiščenja. Počakajte, da se umazanija zmehča (največ 1 uro).
3. Ko se umazanija zmehča, začnite s čiščenjem.

Čiščenje med pečenjema

1. Stroj izklopite.
2. Z lopaticami na vročo površino za peko dodajte 4–5 kock ledu.
3. Zmehčano umazanijo odstranite z lopatico.
4. Ponovno vključite aparat. Počakajte, da aparat doseže nastavljeno temperaturo, preden nanj položite jed.

Motnja, kaj storiti?

Opozorilo – Nevarnost električnega udara!

Nestrokovna popravila so nevarna. Popravila sme izvajati samo servisni tehnik, usposobljen pri proizvajalcu. Če je aparat v okvari, izklopite varovalko v omarici z varovalkami ali izvlecite vtič iz vtičnice. Pokličite servisno službo.

Pogosto je vzrok za motnjo le malenkost. Preden se obrnete na servisno službo, si oglejte opozorila v tabeli.

Elektronika vašega aparata je nameščena pod upravljalno ploščo. Zaradi različnih vzrokov lahko temperatura v tem območju močno naraste.

Aparat se po potrebi samodejno izključi, da se elektronika ne pregreje. Prikaz **F2** ali **F4** se izmenično prikazuje s prikazom preostale toplote **H** ali **h**.

Prikaz	Napaka	Ukrep
Brez	Prekinjeno je električno napajanje.	Preverite hišno varovalko za aparat. Z drugimi električnimi aparati preverite, ali je prišlo do izpada električne energije.
Vsi prikazi utripajo	Upravljalna površina je mokra ali pa je na njej odložen predmet.	Posušite upravljalno površino ali odstranite predmet.
F0 / F6 / F7	Napaka aparata	Izključite in ponovno vključite aparat. Če se prikaz prikaže znova, pokličite servisno službo.
F2	Za peko na žaru je bila dlje časa uporabljena velika moč. Za zaščito elektronike se je sprednje grelna območje izklopilo.	Počakajte, da se elektronika dovolj ohladi. Dotaknite se poljubnega upravljalnega polja. F2 ugasne.
F4	Kljub izklopu s simbolom F2 se je elektronika dalje segrevala. Zato se je aparat izključil.	Počakajte, da se elektronika dovolj ohladi. Dotaknite se poljubnega upravljalnega polja. F4 ugasne.
Izmenično utripata F5 in temperatura. Zasliši se zvočni signal.	Opozorilo: v bližini upravljalnega polja je vroč predmet. Nevarnost pregretja elektronike.	Odstranite predmet. Prikaz napake ugasne.
F5 in zvočni signal	V bližini upravljalnega polja je vroč predmet. Aparat se je za zaščito elektronike izklopil.	Odstranite predmet. Počakajte, da se elektronika dovolj ohladi. Dotaknite se poljubnega upravljalnega polja. F5 ugasne.
F8	Aparat je bil predolgo v uporabi in se je izklopil.	Ponovno vklopite aparat.
dE Aparat se ne segreva	Vklopljen je demo način	Izklop demonstracijskega načina: aparat za 30 sekund odklopite z električnega omrežja (izklopite hišno varovalko ali varnostno stikalo v omarici z varovalkami). V naslednjih 3 minutah se dotaknite poljubnega upravljalnega polja. Demonstracijski način se izklopi.

E-sporočilo na prikazih

Če se na prikazih pojavi sporočilo o napaki z oznako "E", npr. E0111, aparat izklopite in ga ponovno vklopite.

Če je šlo le za enkratno motnjo, prikaz ugasne. Če se sporočilo o napaki znova prikaže, pokličite uporabniški servis in mu posredujte nstančno sporočilo o napaki.

Servisna služba

Če je treba vaš aparat popraviti, je za vas na voljo naša servisna služba za stranke. Vedno bomo našli primerno rešitev, tudi za preprečevanje nepotrebnih obiskov osebja servisne službe.

Številka E in številka FD

Prosimo, da ob klicu navedete številko izdelka (E-št.) in številko izdelave (FD št.), da vam bomo lahko strokovno pomagali. Tipsko tablico s številkami najdete na spodnji strani aparata.

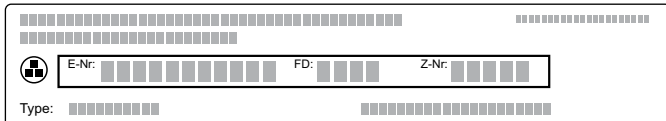

Da vam ne bo treba predolgo iskati števil, ko ju boste potrebovali, lahko tukaj vpišete številki naprave in telefonsko številko servisne službe.

Št. E	Št. FD
Servisna služba 	

Upoštevajte, da obisk serviserja v primeru napačnega upravljanja tudi v času trajanja garancije ne bo brezplačen.

Podatke o servisnih službah za vse države najdete v priloženem seznamu servisnih služb.

Përmbajtja

	Përdorimi sipas përcaktimit	18
	Udhëzime të rëndësishme sigurie	18
	Shkaqet e dëmtimeve	19
	Mbrojtja e Mjedisit	19
	Rekomandime për të kursyer energji	19
	Hedhja sipas normave ekologjike	19
	Njohja me pajisjen	20
	Teppan Yaki juaj i ri	20
	Paneli i komandimit	20
	Panelet e komandimit	21
	Treguesi i nxehtësisë së mbetur	21
	Para përdorimit të parë	21
	Pastroni pajisjen	21
	Nxehni Teppan Yaki	21
	Përdorimi i pajisjes	22
	Ndezja ose fikja	22
	Rregullimi i temperaturës	22
	Gradacioni i ruajtjes së ngrohtësisë	22
	Gradacioni i pastrimit	22
	Fikni zonën e pasme të nxehtësisë	22
	Tabela e rregullimeve	23
	Këshille dhe manovra	24
	Sistemi i sigurisë për fëmijët	24
	Ndezja	24
	Fikja	24
	Sistemi automatik për sigurinë e fëmijëve	24
	Funksionet e kohës	25
	Kohëmatësi i kuzhinës	25
	Kronometri	25
	Fikja automatike	25
	Mbrojtja gjatë pastrimit	26
	Ndezja	26
	Fikja	26
	Simboli i konsumit të energjisë	26
	Rregullimet bazë	27
	Ndryshimi i rregullimeve bazë	27
	Pastrimi	28
	Mos përdorni këto mjete larëse	28
	Pastroni pajisjen	28

	Çrregullim, si të veprojmë nëse?	29
	Njoftim me E në tregues	29
	Shërbimi i servisimit	30
	Numri E i produktit dhe numri i datës së prodhimit FD	30

Informata tjera mbi prodhimet, pajisjet shtesë, pjesët shtesë dhe servisimin i gjeni në internet në:
www.siemens-home.com dhe shitoren Online:
www.siemens-eshop.com

Përdorimi sipas përcaktimit

Lexojeni me kujdes këtë udhëzim. Vetëm kështu mund që me aparatit tuaj të shërbeheni në mënyrë të sigurt dhe të drejt. Udhëzimin për përdorim dhe montim e ruani për përdorim të mëvonshëm ose për pronarin e ardhshëm.

Pas shpaktimit aparatit e kontrolloni. Në rast se ka ndonjë dëmtim nga transporti mos e lidhni.

Aparatet pa spinë lejohet ti lidhë vetëm specialisti i licencuar. Te dëmet që paraqiten si pasojë e lidhjes së gabuar garancia nuk vlen.

Kjo pajisje është projektuar vetëm për përdorim privat dhe në ambientet e shtëpisë. Përdoren pajisjen vetëm për përgatitjen e gatesave dhe pijeve. Procesi i gatimit duhet kontrolluar. Një proces gatimi i shkurtër duhet kontrolluar pa ndërprerje. Përdoren pajisjen vetëm në ambiente të mbyllura.

Kjo pajisje është e përshtatshme për tu përdorur në një lartësi maksimale deri në 2000 metër mbi nivelin e detit.

Mos përdorni aksesore mbrojtës jo të përshtatshëm apo rrjetën për mbrojtjen e fëmijëve. Ato mund të shkaktojnë aksident.

Ky aparat nuk është i përshtatshëm për punë me një orë të jashtme me ndërprerës kohor dhe as me telekomandë.

Ky aparat mund të përdoret nga fëmijët mbi 8 vjet dhe personave me aftësi të reduktuar fizike, sensorike ose mentale apo me mungesë përvojë ose dije, nëse janë të mbikëqyrur nga një person, i cili është përgjegjës për sigurinë e tyre, ose të cilët janë të udhëzuar për përdorim të sigurt të aparatit dhe të cilët i kanë kuptuar rreziqet që rezultojnë nga kjo.

Fëmijët nuk lejohet të luajnë me aparatit. Pastrimi dhe mirëmbajtja që i takon përdoruesit nuk lejohet të bëhet nga fëmijët, nëse ato, janë 8 vjet dhe më të vjetër dhe janë të mbikëqyrur.

Fëmijët më të vegjël se 8 vjet i mbani larg aparatit dhe përcuesve lidhës.

Udhëzime të rëndësishme sigurie

Montimi i aparatit duhet të bëhet sipas udhëzimit të bashkë-dërguar për montim.

Paralajmërim – Rrezik nga djegia!

- Vajrat dhe yndyrat e nxehta ndizen shpejt. Vajrat dhe yndyrat e nxehta asnjëherë mos i leni pa mbikëqyrje. Zjarrin mos e fikni asnjëherë me ujë. Fikja e pllakave nxehtëse. Flakën e mbytni me kujdes me kapak, mbulesë për shuarje ose të ngjashme.
- Pajisja nxehtet shumë, materialet e djegshme mund të marrin flakë. Kurrë mos vendosni apo përdorni poshtë apo pranë pajisjes objekte që marrin flakë (p.sh sprajte, detergjentë pastrues). Kurrë mos vendosni mbi apo brenda një pajisje objekte që marrin flakë.

Paralajmërim – Rrezik djegieje!

- Pjesët e arritshme nxehten shumë gjatë punës. Mos i prekni asnjëherë ato. Mbani fëmijët larg tyre.
- Kur kapaku i pajisjes është i mbyllur mund të krijohet akumulim nxehtësie. Mbyllni kapakun e pajisjes vetëm pasi ajo të jetë ftohur. Kurrë mos e ndizni pajisjen me kapak të mbyllur. Kapakun e pajisjes mos e përdorni për të ruajtur ushqimet e ngrohta apo si vend për të vendosur objekte të ndryshme.

Paralajmërim – Rrezik nga goditja e rrymës!

- Riparimet e gabuara janë të rrezikshme. Riparimin guxon ta bëjë vetëm një teknik i shkolluar në shërbimin tonë të klientëve. Nëse aparatit është në defekt, hiqeni spinën e rrjetit ose fikni siguresën në arkën e siguresave Thirrni shërbimin e klientëve
- Në pjesët e nxehta të aparatit izolimi i kabllor së aparateve elektrike mund të shkaktohet. Kabllor e lidhjes së aparateve elektrike asnjëherë mos e sillni në kontakt me pjesët e nxehta të aparatit.
- Lagështia që depërton mund të shkaktojë një goditje të rrymës. Mos përdorni pastrues me presion ose pastrues me avull.
- Një aparat me defekt mund të shkaktojë një goditje të rrymës. Asnjëherë mos e ndizni një aparat me defekt. Hiqni spinën e rrjetit ose fikni siguresën në arkën e siguresave. Thirrni shërbimin e klientëve

Shkaqet e dëmtimeve

Sipërfaqja prej celiku e pjekjes është robuste dhe e lëmuar, por me kalimin e kohës do të marrë gjurmët e konsumimit ashtu si një tigan i mirë. Por kjo nuk ndikon në funksionin e tij. Njollat e lehta në ngjyrë të verdhë mbi sipërfaqen e çeliktë janë normale.

Kujdes!

- **Gërvishjet apo skoriet mbi sipërfaqen e pjekjes:** Kurrë mos prisni me thikë mbi sipërfaqen e pjekjes. Për të rrotulluar ushqimin përdorni spatulën e pajisjes. Mos godisni sipërfaqen e pjekjes me spatul.
- Nëse mbi qelq apo mbi kapakun e qelqit bien objekte të forta apo me maje, ato mund të shkaktojnë dëme.
- **Kapaku i qeramikës:** Kapakun e qeramikës vendoseni vetëm pasi pajisja të jetë ftohur plotësisht. Kurrë mos e ndizni pajisjen me kapak të mbyllur. Mos e përdorni kapakun si sipërfaqe për të vendosur objekte të ndryshme apo si sipërfaqe për të mbajtur ushqimet e ngruhta.

Mbrojtja e Mjedisit

Në këtë kapitull do të gjeni informacion sesi të kurseni energji si dhe informacion për mënyrën e asgjësimit të pajisjes.

Rekomandime për të kursyer energji

- Ngrohni pajisjen paraprakisht derisa ajo të ketë arritur temperaturën e dëshiruar.
- Shfrytëzoni rastin, për përgatitjen e sasive të vogla përdorni vetëm elementin ngrohës frontal.
- Përdorni zonën anësore të sipërfaqes së skuqjes për të ruajtur ushqimet që sapo keni përgatitur të ngruhta, ndërkohë që në mes ju vazhdoni të gatvani.
- Ulni gradacionin e temperaturës në kohë.
- Zgjidhni një temperaturë të përshtatshëm. Një temperaturë shumë e lartë mund të sjellë humbje energjie.
- Shfrytëzoni energjinë e mbetur të Teppan Yaki. Nëse pajisja ka punuar për kohë të gjatë atëherë fikeni atë 5-10 minuta para përfundimit të kohës së pjekjes.

Hedhja sipas normave ekologjike

Hidheni paketimin sipas normave ekologjike.



Ky aparat përmban shënjën e aparaturave elektrike dhe elektroteknike sipas Udhëzimit 2012/19/EU (waste electrical and electronic equipment - WEEE).

Udhëzimi jep kuadrin ligjor për te drejtën e kthimit mbrapsht të aparaturave të përdorura në të gjithë BE.

Njohja me pajisjen

Në këtë kapitull do ju shpjegojmë ekranin dhe elementët e komandimit. Përveç kësaj do të njiheni edhe me funksionet e ndryshme të pajisjes suaj.

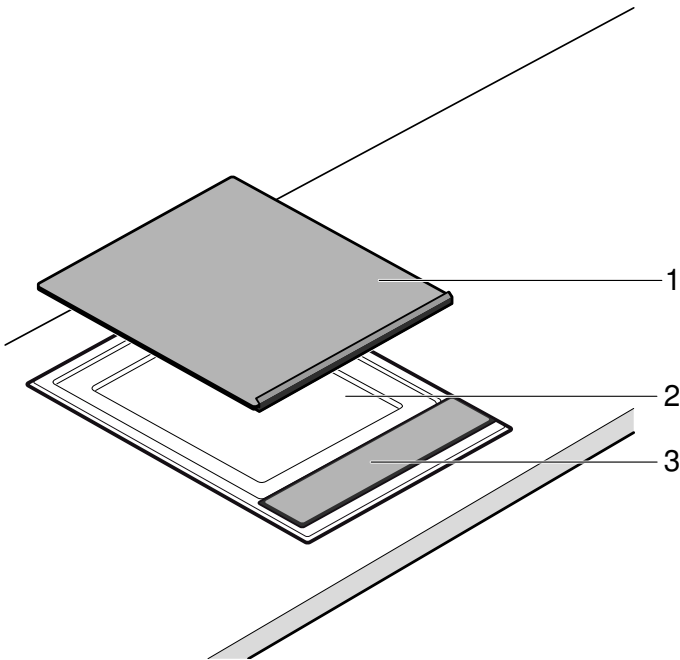

Teppan Yaki juaj i ri





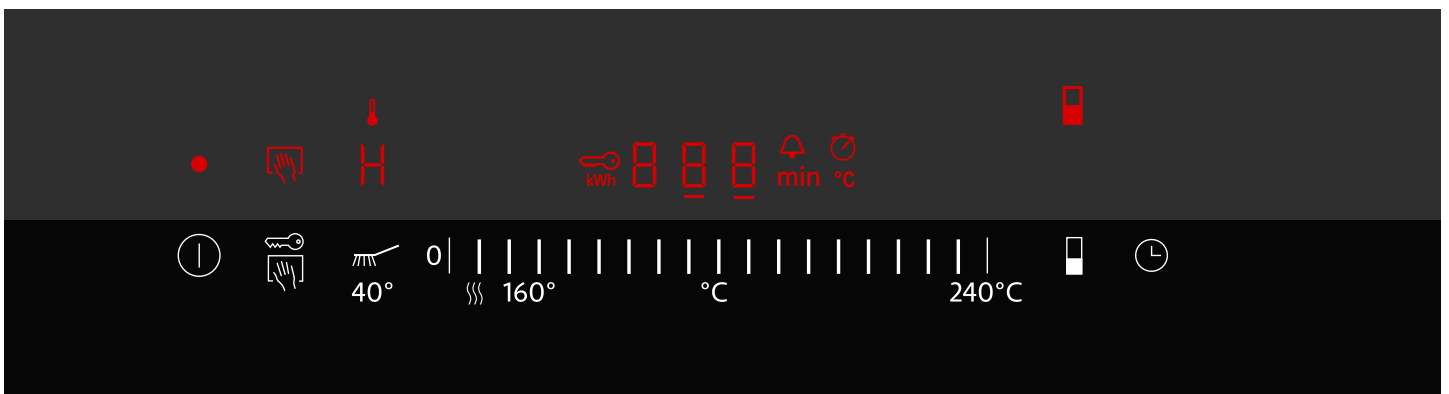







Nr.	Emërtimi
1	Kapaku i qeramikës
2	Sipërfaqja e pjekjes
3	Paneli i komandimit

Paneli i komandimit



Treguesit	
•	Pajisja është e ndezur
	Mbrojtja nga fërkimet
	Treguesi i nxehtjes
H/h	Nxehtësia e mbetur
	Siguresa e fëmijëve
kWh	Treguesi i konsumit të energjisë

Treguesit	
000	Temperatura/kohëzgjatja
	Kohëmatësi i kuzhinës
min	Kohëzgj.
	Kronometri
°C	Temperatura
	Zona e pasme e nxehtësisë e fikur

Panelet e komandimit	
	Ndizni pajisjen
	Aktivizoni mbrojtjen nga fërkimi / sistemin e sigurisë së fëmijëve
	Zgjidhni gradacionin e pastrimit
	Zgjidhni gradacionin e ruajtjes së ngrohtësisë
	0 240° Rregullimi i temperaturës
	Fikni zonën e pasme të nxehtësisë
	Aktivizoni kohëmatësin e kuzhinës / kronometrën

Panelet e komandimit

Nëse do të prekni një simbol, funksioni në fjalë do të aktivizohet.

Udhëzime

- Rregullimet nuk ndryshojnë, nëse prekni shumë fusha njëkohësisht. Gatimet e përfunduar mund ti fshini në zonën e komandimit.
- Fusha e komandimit duhet të jetë gjithmonë e pastër. Lagështia ndikon në funksion.

Treguesi i nxehtësisë së mbetur

Pajisja ka një tregues të nxehtësisë së mbetur me dy nivele.

Nëse në ekran shfaqet **H**, pajisja është akoma e nxehtë. Kur pajisja ftohet, treguesi zëvendësohet me **h**. Treguesi fiket, kur pajisja ftohet mjaftueshëm.

Para përdorimit të parë

Këtu ju do të mësoni se çfarë duhet të bëni para se të gatvani për herë të parë me pajisjen tuaj. Si fillim lexoni udhëzimet e sigurisë. → "Udhëzime të rëndësishme sigurie" në faqen 18

Pastroni pajisjen

Para përdorimit të parë pastroni mirë pajisjen me ujë të ngrohtë e detergjent.

Nxehni Teppan Yaki

Për të shmangur aromën e rëndë, nxehni Teppan Yaki bosh. Për këtë ideale do të ishin 30 minuta bë 240 °C.

Përdorimi i pajisjes

Në këtë kapitull ju do të mësoni si të komandoni pajisjen tuaj. Tek tabela do të gjeni rregullimet për gatime të ndryshme.

Ndezja ose fikja

Udhëzim: Pajisja fiket automatikisht nëse temperatura për më shumë se 20 sekonda qëndron e vendosur tek 0.

Ndezja

Prekni simbolin ①.

Bie një sinjal. Treguesi mbi butonin kryesor ndizet. Pajisja është gati për punë.

Fikja

Prekni simbolin ①, derisa treguesi mbi butonin kryesor të fiket.

Pajisja është e fikur. Treguesi i nxehtësisë së mbetur qëndron i ndezur, derisa pajisja të ftohet mjaftueshëm.

Rregullimi i temperaturës

1. Ndizni pajisjen me anë të butonit kryesor. Tek treguesi i temperaturës ndizet 000.
2. Rrëshqisni dorën tek zona e komandave derisa tek treguesit të shfaqet temperatura e dëshiruar. Treguesi i nxehtësisë pulson.



Kur arrihet temperatura e zgjedhur, dëgjohej një sinjal akustik dhe treguesi i nxehtësisë fiket. Tani ju mund të vendosni ushqimin për pjekje.

Udhëzim: Pajisja rregullohet përmes ndezjes dhe fikjes së elementit ngrohës. Edhe rendimenti më i lartë mund të ndezë dhe fikë nxehtësinë.

Gradacioni i ruajtjes së ngrohtësisë

Teppan Yaki duhet të jetë e ndezur.

Në panelin e rregullimeve zgjidhni gradacionin e ruajtjes së ngrohtësisë ㉹.

Sasia e ushqimit që duhet të ruhet e ngrohtë nuk duhet të jetë e madhe. Ushqimet që duhet të ruhen të ngrohta duhet të jenë në kontakt me sipërfaqen e pjekjes, pasi në të kundërt ato do të ftohen. Mos i lini ushqimet për një kohë të gjatë pasi kështu ato do të thahen.

Gradacioni i pastrimit

Në gradacionin e pastrimit $\frac{m}{40}$ pajisja nxehet mbi 40 °C. Kështu ju mund ti lini ndotjet të zbuten duke hedhur pak ujë dhe detergjent mbi sipërfaqen e skuqjes (maksimalisht 1 orë). Kur ndotjet të jenë tretur, mund të filloni me pastrimin.

Fikni zonën e pasme të nxehtësisë

Për përgatitjen e sasive të vogla përdorni vetëm zonën ngrohëse frontale. Zonën e pasme ngrohëse mund ta përdorni për t'i ruajtur ushqimet e ngrohta.

1. Ndizni pajisjen.
2. Prekni simbolin ㉹. Treguesi mbi simbolin ndizet. Zona e pasme e nxehtësisë është e fikur.

Udhëzim: Kur të ndizni pajisjen herën tjetër, ky rregullim do të mbetet i ruajtur. Këtë proces mund ta ndryshoni tek rregullimet bazë.

Tabela e rregullimeve

Të dhënat tek tabelat janë vlera orientuese dhe vlejné kur pajisja nxehet paraprakisht. Vlerat mund të variojnë në varësi të llojit dhe sasisë së ushqimit që do gatuhet.

Vendosni ushqimet vetëm pasi koha e ngrohjes paraprake të ketë kaluar.

Mish/shpendë

Ushqimi që do të skuqet	Temperatura	Koha e gatimit	Sasia/trashësia	Informacione
Biftek lope, mesatar	skuqeni në 230 - 240 °C e skuqur shumë 180 °C	2 - 3 Min. çdo faqe 5 - 7 Min.	rreth 2 cm	p.sh. Entrecôte, fileto, Rumpsteak. Biftek është mesatar, nëse i del lëngu.
Biftek derri, pa kocka	210 - 220 °C	15 - 20 Min.	rreth 2 cm	
Mish derri	170 - 180 °C	13 - 17 Min.	maks. 2 cm	Shtypeni fort mbi pjatë, rrotullojeni disa herë.
Shnicel, derr ose viç, e lyer me peksimadhe	190 - 200 °C	10 - 13 Min.	0,5 - 1 cm	Përdorni vaj në sasi të mjaftueshme, që tava të mos thahet e digjet.
Biftek gjel deti	210 - 220 °C	8 - 15 Min.	1 - 1,5 cm	
Fileto me gjoks pule	180 - 190 °C	15 - 20 Min.	2,5 - 3 cm	
Shirita mishi/copa mishi, lope ose derri, të marinuar	200 - 210 °C	8 - 10 Min.	600 - 700 g	Shiritat e mishit/shpendëve i shpërdani mirë, mos i prekni.
Shirita me gjoks gjel deti	180 - 190 °C	7 - 9 Min.	600 - 700 g	Shiritat e mishit/shpendëve i shpërdani mirë, mos i prekni.
Mish i grirë	230 - 240 °C	9 - 11 Min.	rreth 600 g	
Hamburger	180 - 190 °C	13 - 16 Min.	maks. 1 cm	

Peshk

Ushqimi që do të skuqet	Temperatura	Koha e gatimit	Sasia/trashësia	Informacione
Fileto peshku	190 - 200 °C	7 - 10 Min.	rreth 2 cm	për skuqje përdorni lloje të përshtashëm peshku, p.sh salmon, peshk ton, djalli i detit, shtizë, barakuda. Që filetot e peshkut të mos thahen shumë, lyjini më parë me miell. Filloni me skuqjen nga ana e lëkurës dhe sipas mundësisë rrotullojeni vetëm një herë.
Biftek salmoni	170 - 180 °C	18 - 20 Min.	rreth 3 cm	
Biftek peshk ton	190 - 200 °C	18 - 20 Min.	rreth 3 cm	
Karkaleca	210 - 220 °C	8 - 10 Min.	secili 30 g	

Perime

Ushqimi që do të skuqet	Temperatura	Koha e gatimit	Sasia/trashësia	Informacione
Karrota, fije	190 - 200 °C	6 - 8 Min.	rreth 500 g	
Specatë prerë si shirita	200 - 210 °C	4 - 6 Min.	rreth 500 g	
Patëllxhan, në shirita	200 - 210 °C	6 - 8 Min.	rreth 500 g	Patëllxhanët kriposini para se ti skuqni, lëri 30 minuta dhe thajini.
Kungullesha, në shirita	190 - 200 °C	6 - 8 Min.	rreth 500 g	
Unaza qepësh	190 - 210 °C	5 - 7 Min.	rreth 500 g	
Kërpudha, në shirita	230 - 240 °C	10 - 12 Min.	rreth 500 g	
Patate, të ziera, të prera në shirita	210 - 220 °C	10 - 12 Min.	rreth 500 g	



Këshille dhe manovra

- Ushqimin vendoseni vetëm pasi simboli i nxehtë të jetë fikur. Kjo vlen edhe në rastet kur temperatura midis dy gatimeve rritet.
- Me anë të spatulës shtypni mishin, shpendët dhe peshkun mbi sipërfaqen e pjekjes. Kthejini ushqimet nga ana tjetër vetëm kur ato shkëputen lehtë nga pllaka për të mos dëmtuar fibrat e tyre. Në të kundërt mund të rrjedh lëngu i ushqimeve duke shkaktuar tharjen e tyre.
- Gjatë pjekjes mos i prekni copat e mishit, shpendëve apo peshkut, që të mos humbin lëngun.
- Mos e shponi apo prisni mishin para ose gjatë gatimit për të shmangur kështu rrjedhjen e lëngut.
- Mos e kriposni mishin, shpendët dhe peshkun para skuqjes, kështu ato nuk do të humbin ujin apo vlerat ushqimore.
- Filetot e peshkut mund të lyhen me miell para skuqjes (miellosen). Kështu ato nuk forcohen shumë.
- Sipas mundësisë filetot e peshkut kthejini vetëm një herë. Piqini fillimisht nga ana e lëkurës.
- Përdorni vetëm vaj dhe yndyrë që është i përshtatshëm për skuqje, p.sh vaj bimor i rafinuar apo gjalpë (gjalpë i pastër).



Sistemi i sigurisë për fëmijët

Në mënyrë që fëmijët të mos e ndezin pajisjen padashur, apo të mos ndryshojnë funksionet e saj, ajo është e pajisur me një sistem sigurie për fëmijët.

Ndezja

1. Fikni pajisjen.
2. Prekni simbolin  për të paktën 4 sekonda. Treguesi  ndriçon rreth 10 sekonda. Pajisja është e bllokuar.

Fikja

Prekni aq gjatë simbolin , derisa simboli  të fiket. Sistemi i sigurisë së fëmijëve është i çaktivizuar.

Sistemi automatik për sigurinë e fëmijëve

Me këtë funksion aktivizohet gjithmonë siguresa e fëmijëve, kur fikni pajisjen.

Ndezja

Ndizni sistemin automatik të sigurisë së fëmijëve. → "Rregullimet bazë" në faqen 27

Funksionet e kohës





Ka 2 funksione të ndryshme për kohën:

- Kohëmatësi i kuzhinës
- Kronometri

Kohëmatësi i kuzhinës

Me orën e kuzhinës ju mund të rregulloni një kohë gatimi deri në 99 minuta. Ajo është e pavarur nga rregullimet e tjera.

Rregullimi i kohëmatësit të kuzhinës



1. Kur pajisja është e fikur, prekni njëherë simbolin , kur pajisja është e ndezur prekni dy herë simbolin . Treguesi  ndriçon. Tek treguesi ndizet  min.

Udhëzim: Kur pajisja është e ndezur dhe ju prekni njëherë simbolin , atëherë do të ndizet kronometri.

2. Në panelin e rregullimeve vendosni kohën e dëshiruar.

Pas disa sekondash, fillon matja e kohës.

Pas përfundimit të kohës

Pas përfundimit të kohës dëgjohet një sinjal akustik dhe tek treguesi pulson  për 10 sekonda. Treguesi  pulson.

Prekni një simbol çfarëdo.

Treguesit fiket dhe sinjali pushon.

Korrigjimi i kohës

Me simbolin  zgjidhni orën e kuzhinës dhe rregullojeni sërish.



Kronometri

Kronometri tregon kohën, që ka kaluar që nga aktivizimi i kronometrit.

Kronometri punon vetëm kur pajisja është e ndezur. Kur pajisja fiket edhe kronometri fiket.

Udhëzim: Kur ndizet njëkohësisht kronometri dhe ora e kuzhinës tek treguesi i kohës shfaqet rregullimi në fjalë për 10 sekonda. Më pas shfaqet përsëri kronometri.

Ndezja

1. Prekni simbolin . Në tregues do të shfaqet .
2. Prekni panelin e rregullimeve. Koha fillon të ecë. Gjatë minutave të para shfaqen sekondat dhe më pas minutat. Treguesi i kohës do të fiket pas 10 sekondash dhe do të shfaqet temperatura.
3. Prekni simbolin , që treguesi i kohës të shfaqet përsëri.

Fikja

1. Prekni simbolin . Treguesi i kohës do të shfaqet.
2. Prekni panelin e rregullimeve. Kronometri fiket. Treguesi i kohës fiket.

Fikja automatike

Nëse pajisja është ndezur për një kohë të gjatë pa ndryshuar rregullimet, aktivizohet fikja automatike.

Ngrohja e pajisjes ndërpritet. Tek treguesit pulsojnë të kombinuara me njëra-tjetrën **F B** dhe treguesi i nxehtësisë së mbetur **H/h**.

Nëse prekni një nga sipërfaqet e komandimit, treguesi fiket. Tani mund të vendosni sërish rregullimet.

Nëse kufizimi i kohës bëhet aktiv, kjo ndodh në varësi të temperaturës së përzgjedhur (2 deri 4 orë).

Mbrojtja gjatë pastrimit

Nëse ju fshini fushën e komandimit ndërkohë që pajisja është e ndezur, ju mund të ndryshoni rregullimet aktuale.

Për të shmangur këtë, pajisja juaj është e pajisur me një funksion mbrojtës kundër prekjeve.

Ndezja

Kur pajisja është e ndezur prekni simbolin .

Bie një sinjal. Treguesi  ndriçon. Paneli i komandimit kyçet për 30 sekonda. Mund të pastroni sipër panelit të komandimit pa i ndryshuar rregullimet.

Udhëzim: Çelësi kryesor nuk ndikohet nga funksioni i mbrojtjes nga fërkimet. Ju mund ta fikni pajisjen në çdo moment.

Fikja

Prekni simbolin .

Funksioni i mbrojtjes ndaj prekjeve është i fikur.

Simboli i konsumit të energjisë

Me këtë funksion ju mund të shihni konsumin total të energjisë nga momenti i ndezjes deri në momentin e fikjes së pajisjes.

Pas fikjes, për 10 sekonda shfaqet konsumi në kilovat orë, p.sh 1,87 kWh.

Saktësia e këtij informacioni ndër të tjera varet nga cilësia e tensionit të rrjetit.

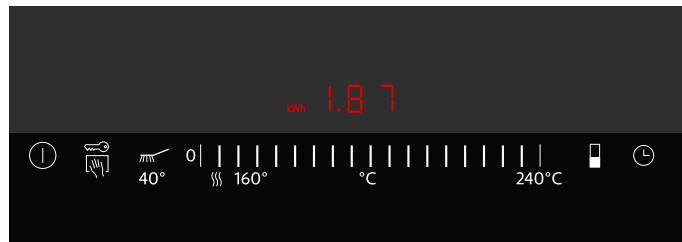

Ka të ngjarë që treguesi i konsumit të energjisë të mos jetë aktivizuar. → "Rregullimet bazë" në faqen 27

Rregullimet bazë

Pajisja juaj ka rregullime bazë të ndryshme. Këto rregullime mund t'i përshtatni sipas nevojave tuaja.

Treguesi	Funksioni
c 0	Kthimi tek rregullimet bazë
0	Fikur.*
1	Ndezur.
c 1	Siguresa e fëmijëve
0	Sistemi automatik për sigurinë e fëmijëve është i fikur.*
1	Sistemi automatik për sigurinë e fëmijëve i ndezur.
f	Sistemi manual dhe automatik për sigurinë e fëmijëve është i fikur.
c 2	Sinjali
0	Sinjali konfirmues dhe sinjali i defekteve i fikur (sinjali i butonit kryesor qëndron gjithmonë i ndezur).
1	Vetëm sinjali i defekteve është i ndezur.
2	Vetëm sinjali i konfirmimit është i ndezur.
3	Sinjalet e konfirmimit dhe të defekteve janë ndezur.*
c 3	Treguesi i konsumit të energjisë (Informohuni për tensionin e rrjetit tek furnitori juaj i energjisë.)
0	Treguesi i konsumit i fikur.*
1	Treguesi i konsumit për tensionin 230 V.
3	Treguesi i konsumit për tensionin 220 V.
4	Treguesi i konsumit për tensionin 240 V.
c 5	Fikja automatike (Sa më i lartë gradacioni i zgjedhur, aq më e gjatë kohëzgjatja e fikjes.)
0	2-4 orë deri në fikje.*
1	1-2 orë deri në fikje.
2	30-60 minuta deri në fikje.
c 6	Kohëzgjatja e sinjalit për përfundimin e kohëmatësit
1	10 sekonda.*
2	30 sekonda.
3	1 minutë.
c 7	Fikja e elementit nxehës
0	Kur ndizni pajisjen zona e pasme e nxehjes është e fikur.
1	Kur ndizni pajisjen të dy zonat e nxehjes janë të fikura.*
2	Gjatë ndezjes rregullimi i fundit i bërë para fikjes së pajisjes ruhet.
c 8	Modaliteti demo
0	Fikur.*
1	Ndezur. Pajisja mund të komandohet, por nuk nxehet.

*Rregullimi bazë

Ndryshimi i rregullimeve bazë

Pajisja duhet të jetë e fikur.

1. Ndizni pajisjen.
2. Në 10 sekondat në vijim mbani të shtypur simbolin  për rreth 4 sekonda, derisa të dëgjohet një sinjal akustik.

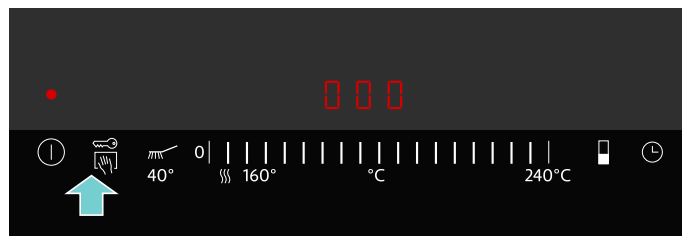

c dhe **1** pulsojnë njëherë njëra njëherë tjetra dhe **0** ndizet.

3. Shtypni butonin  aq herë, derisa të shfaqet treguesi i dëshiruar.
4. Në panelin e rregullimeve vendosni vlerën e dëshiruar.

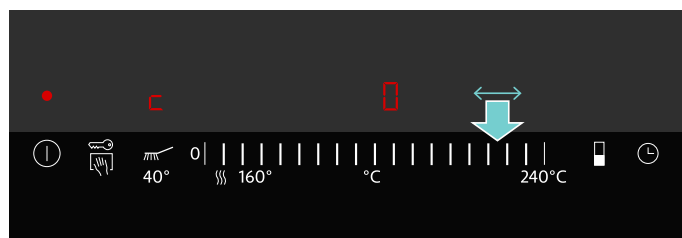

5. Përsërisni hapin 3 dhe 4 derisa të gjitha rregullimet e dëshiruar të jenë ndryshuar.
6. Mbani të shtypur simbolin  për rreth 4 sekonda, derisa të dëgjohet një sinjal akustik. Rregullimet janë regjistruar.

Ndryshimet me ruajtje

Për të lënë rregullimet bazë fikni pajisjen me butonin kryesor. Ndryshimet nuk ruhen.

Pastrimi

Në rast se kujdeseni dhe e pastroni pajisjen tuaj si duhet, ajo do të jetë në gjendje të mirë dhe funksionale për një kohë të gjatë. Këtu do t'ju shpjegojmë sesi të kujdeseni dhe si ta pastroni pajisjen tuaj si duhet.

Solucionet e duhura të pastrimit dhe mirëmbajtjes i gjeni tek shërbimi i klientit ose në dyqanin tonë në internet.

Paralajmërim – Rrezik nga goditja e rrymës!

Lagështia që depërton mund të shkaktojë një goditje të rrymës. Mos përdorni pastrues me presion ose pastrues me avull.

Paralajmërim – Rrezik nga djegia!

Gjatë punës aparati nxehet. Para pastrimit aparatit e leni të ftohet.

Paralajmërim – Rrezik djegieje!

Nëse mbi sipërfaqen e nxehtë bie ujë apo akull mund të krijohen spruco dhe avuj uji. Mos u përkulni mbi pajisje. Mbani distancë sigurie.

Mos përdorni këto mjete larëse

- Pastrues me veti gjëryese apo pastrues të ashpër
- Mos hidhni pastrues me përmbajtje acide (p.sh, uthull, acid citrik, etj.) mbi kornizë apo sipërfaqe
- Pastrues me përmbajtje klori apo me përmbajtje të lartë alkooli
- Sprai për furra
- Sfungjerë të fortë, gërvishtës, furça ose sfungjerë pastrimi
- Lani mirë sfungjerët e rinj para se t'i përdorni.

Pastroni pajisjen

Pjesët e pajisjes/ sipërfaqja	Pastrimi i rekomanduar
Sipërfaqja e pjekjes	Mbetjet e yndyrës pastrojini me ujë të nxehtë dhe ujë me detergjent. Në varësi të ushqimit mund të krijohen njolla të bardha mbi sipërfaqen e skuqjes. Pastrojini me lëng limoni ose uthull. Në fund fshijeni mirë me pecetë të njomë. Lëngu i limonit apo uthulla nuk duhet të bjerë në kontakt me panelin e komandimit.
Sipërfaqja e skuqjes, ndotje të djegshme	Për ndotjet e forta përdorni pastruesin tonë për metal (numri i porosisë 00311499). Sipërfaqja e pjekjes do të shkëlqejë përsëri. Ndotjet e forta lyjini me xhelin pastrues të grilës kur pajisja është e ftohtë (Numri i porosisë 00463582) dhe lëreni të veprojnë për të paktën 2 orë, kur ndotjet janë shumë të forta lëreni gjithë natë. Në fund shpëlajeni dhe thajeni mirë. Vini re udhëzimet e paketimit tek pastruesi.

Pjesët e pajisjes/ sipërfaqja	Pastrimi i rekomanduar
Korniza e çelikut	Pastrojeni me një pecetë të butë e të njomë dhe pak detergjent. Për ndotjet e forta përdorni pastruesin tonë për metal (numri i porosisë 00311499). Sipërfaqja mat e çelikut do të shkëlqejë përsëri.
Paneli i komandimit	Pastrojeni me një pecetë të butë e të njomë dhe pak detergjent; peceta nuk duhet të jetë shumë e lagët. Thajeni me një pecetë të butë.

Pastroni pajisjen pas çdo përdorimi, pasi të jetë ftohur. Mbetjet e djegura hiqen me shumë vështirësi.

Mbetjet e mëdha hiqini me spatul.

Kubikët e akullit janë më të përshtatshëm për pastrimin e pajisjes së ngrohtë sesa uji, pasi kështu krijohen më pak spruco dhe avuj uji.

Largoni me kujdes mbetjet e pastruesit para përdorimit tjetër të pajisjes.

Pastroni pajisjen e ngrohtë

1. Fikni pajisjen. Prisni të paktën 15 minuta për tu ftohur!
2. Hidhni kubikët e akullit apo ujin mbi sipërfaqen e skuqjes. Hidhni pak spruco detergjent. Lëreni ndotjet të zbuten.
3. Filloni me pastrimin kur treguesi i nxehtësisë së mbetur **H** të zëvendësohet nga **h**.

Pastroni pajisjen e ftohtë

1. Hidhni pak ujë dhe detergjent mbi sipërfaqen e skuqjes në mënyrë që ajo të mbulohet lehtë.
2. Ndizni pajisjen. Zgjidhni gradacionin e pastrimit. Lëreni ndotjet të zbuten (maks. 1 orë).
3. Kur ndotjet të jenë tretur filloni me pastrimin.

Pastrim i ndërmjetëm midis dy proceseve të pjekjes

1. Fikni pajisjen.
2. Hidhni 4 - 5 kubikë akulli me spatul mbi sipërfaqen e nxehtë.
3. Ndotjet e tretura hiqini me spatul.
4. Ndizni sërish pajisjen. Para se të vendosni ushqimin prisni derisa pajisja të arrijë temperaturën e zgjedhur.

? Çrregullim, si të veprojmë nëse?

⚠ Paralajmërim – Rrezik nga goditja e rrymës!

Riparimet e gabuara janë të rrezikshme. Riparimin guxon ta bëjë vetëm një teknik i shkolluar në shërbimin tonë të klientëve Nëse aparati është në defekt, hiqeni spinën e rrjetit ose fikni siguresën në arkën e siguresave Thirrni shërbimin e klientëve

Kur ndodh ndonjë defekt, shpeshherë bëhet fjalë për diçka të vogël. Para se të telefononi shërbimin ndaj klientit, lutemi të vini re udhëzimet në tabelë.

Elektronika e pajisjes suaj është poshtë fushës së komandimit. Për shkaqe të ndryshme temperatura në këtë zonë mund të ngrihet shumë.

Që sistemi elektronik të mos nxehen shumë, pajisja fiket automatikisht në rast nevoje. Treguesit **F2** ose **F4** shfaqen me radhë me treguesin e nxehtësisë së mbetur **H** ose **h**.

Treguesi	Problemi	Veprimi i nevojshëm
Asnjë	Rryma elektrike është ndërprerë.	Kontrolloni sigurinë e pajisjes. Me anë të pajisjeve të tjera kontrolloni nëse ka një ndërprerje energjie.
Të gjithë treguesit pulsojnë.	Paneli i komandimit është lagur ose mbi të është vendosur një objekt.	Thani panelin e komandimit ose largoni objektin e vendosur mbi të.
F0 / F6 / F7	Defektet në pajisje	Fikni dhe ndizni sërish pajisjen. Nëse treguesi shfaqen përsëri, telefononi shërbimin e klientit.
F2	Grila është përdorur me rendiment maksimal për një kohë të gjatë. Për mbrojtje e sistemit elektronik të saj elementi ngrohës ballor fiket.	Prisni derisa sistemi elektronik të jetë ftohur mjaftueshëm. Prekni një nga sipërfaqet e panelit komandues. F2 fiket.
F4	Me gjithë fikjen nëpërmjet F2 sistemi elektronik është nxehur prapë. Prandaj pajisja fiket.	Prisni derisa sistemi elektronik të jetë ftohur mjaftueshëm. Prekni një nga sipërfaqet e panelit komandues. F4 fiket.
F5 dhe temperatura pulsojnë me radhë. Dëgjohet një sinjal.	Kujdes: Një objekt i nxehtë ndodhet në afërsi të fushës së komandimit. Sistemi elektronik ka rrezik të tejnxehet.	Largoni objektin. Treguesi i defektit fiket.
F5 dhe ton sinjalizues	Një objekt i nxehtë ndodhet në afërsi të fushës së komandimit. Për mbrojtje e sistemit elektronik pajisja fiket.	Largoni objektin. Prisni derisa sistemi elektronik të jetë ftohur mjaftueshëm. Prekni një nga sipërfaqet e panelit komandues. F5 fiket.
F8	Pajisja ka qenë për një kohë shumë të gjatë në punë dhe është fikur.	Ndizni sërish pajisjen.
dE pajisja nuk nxehet	Është aktivizuar modaliteti Demo	Fikni modalitetin Demo: Hiqni spinën e pajisjes nga priza për 30 sekonda (Fikni siguresën e shtëpisë ose siguresën mbrojtëse në kutinë e siguresave). Brenda 3 minutash prekni njëherë nga sipërfaqet e komandimit. Modaliteti demo do të fiket.

Njoftim me E në tregues

Nëse në tregues del njoftim defekti e paraqitur me “E”, p.sh. E0111, fikeni pajisjen dhe ndizeni sërish.

Nëse defekti ndodh vetëm një herë, treguesi fiket. Nëse njoftimi i defekteve del sërish, telefononi shërbimin e klientit dhe jepini njoftimin e saktë për defektin.



Shërbimi i servisimit

Nëse pajisja Juaj ka nevojë për riparim, shërbimi ynë i klientit është këtu për ju. Ne gjejmë gjithmonë një zgjidhje të përshtatshme, edhe për të shmangur vizita të panevojshme të personelit të shërbimit të klientit.

Numri E i produktit dhe numri i datës së prodhimit FD

Kur të telefononi, ju lutemi jepni numrin e prodhimit (E-Nr.) dhe numrin e datës së produktit (FD-Nr.), në mënyrë që t'ju japim një ndihmë të kualifikuar. Tabelën e tipit me numrat përkatës e gjeni në pjesën e poshtme të pajisjes.

.....				
.....				
	E-Nr:	FD:	Z-Nr:		
Type:					

Në mënyrë që të mos ju duhet të kërkonti për shumë kohë, mund të regjistroni këtu të dhënat e pajisjes tuaj dhe numrat e telefonit të shërbimit të klientit.

E-Nr.	FD-Nr.
Shërbimi i klientit	



Kini parasysh që vizita e teknikëve tanë në rast defektesh nuk është gratis as gjatë kohës së garancisë.

Të dhënat e kontaktit për të gjitha vendet i gjeni në listën e përmbajtjes të shërbimit të klientëve.

Kini besim te kompetenca e prodhuesit. Kështu mund të jeni të sigurt se riparimin do ta realizojnë teknikët e trajnuar për riparim, të cilët janë të pajisur me pjesë këmbimi origjinale për pajisjet tuaja.

Sadržaj

	Upotreba u skladu s odredbama	32
	Uputstva za sigurnost	32
	Uzroci oštećenja	33
	Zaštita životne sredine	33
	Saveti za uštedu energije	33
	Rešavanje otpada u skladu sa zaštitom okoline . . .	33
	Upoznavanje uređaja	34
	Vaša nova TeppanYaki ploča	34
	Polje sa komandama	34
	Komandne površine	35
	Prikaz preostale toplote	35
	Pre prve upotrebe	35
	Čišćenje aparata	35
	Zagrevanje TeppanYaki ploče	35
	Opsluživanje aparata	36
	Uključivanje ili isključivanje	36
	Podešavanje temperature	36
	Stepen održavanja toplote	36
	Stepen čišćenja	36
	Isključivanje zadnje zone zagrevanja	36
	Tabela sa podešavanjima	37
	Saveti i trikovi	38
	Osigurač za decu	38
	Uključivanje	38
	Isključivanje	38
	Automatski osigurač za decu	38
	Vremenske funkcije	39
	Kuhinjski tajmer	39
	Štoperica	39
	Automatsko isključivanje	39
	Zaštita od brisanja	40
	Uključivanje	40
	Isključivanje	40
	Prikaz za potrošnju energije	40
	Osnovna podešavanja	41
	Promena osnovnih podešavanja	41
	Čišćenje	42
	Nemojte da koristite ova sredstva za čišćenje	42
	Čišćenje aparata	42

	Smetnja, šta činiti?	43
	E-poruka na prikazima	43
	Servisna služba	44
	E-broj i FD-broj	44

Ostale informacije o proizvodima, priboru, rezervnim delovima i servisima ćete naći na internetu:
www.siemens-home.com "online" prodavnici:
www.siemens-eshop.com

Upotreba u skladu s odredbama

Pažljivo pročitajte ovo uputstvo. Jedino tako možete sigurno i pravilno da rukujete Vašim uređajem. Sačuvajte uputstvo za upotrebu i montažu za neku kasniju upotrebu ili za sledećeg vlasnika.

Pošto ste ga raspakovali, proverite uređaj. Ukoliko oštetio prilikom transporta, nemojte ga priključivati.

Samo ovlašćeni stručnjak sme da priključuje uređaje bez utikača. U slučaju štete zbog pogrešnog priključka ne postoji zahtev za garancijom.

Ovaj uređaj je namenjen samo za privatno domaćinstvo i za kućno okruženje. Uređaj koristite samo za pripremu jela i pića. Postupak kuvanja mora da se nadgleda. Kratkotrajni postupak kuvanja mora neprekidno da se nadgleda. Uređaj upotrebljavajte samo u zatvorenim prostorijama.

Ovaj uređaj je namenjen za korišćenje na nadmorskim visinama od maksimalno 2000 metara.

Nemojte da koristite neadekvatne zaštitne mehanizme ili rešetku za zaštitu dece. Mogu da dovedu do nezgoda.

Ovaj uređaj nije namenjen za režim rada pomoću eksternog tajmera ili daljinskog upravljača.

Ovaj uređaj mogu koristiti deca od 8 godina i lica sa smanjenim psihičkim, osećajnim ili mentalnim sposobnostima ili nedostacima iskustva ili znanja, ako ih nadzire lice, koje je odgovorno za bezbednost, ili ih je uputilo u vezi sa sigurnom upotrebom uređaja i ako su oni razumeli opasnosti, koje iz toga mogu da nastanu.

Nikada ne smete pustiti decu da se igraju sa uređajem. Čišćenje i korisničko održavanje ne smeju da vrše deca, čak i ako imaju 8 godina ili više i ako imaju nadzor.

Decu, mlađu od 8 godina udaljite od uređaja i priključnog kabla.

Uputstva za sigurnost

Ugradnju uređaja morate da izvršite prema priloženom uputstvu za montažu.

Upozorenje – Opasnost od požara!

- Vrelo ulje i mast se veoma brzo pale. Vrelo ulje i mast nikada ne ostavljajte bez nadzora. Vatru nemojte nikada da gasite vodom. Isključite ringlu. Plamen ugasisite pažljivo pomoću poklopca, krpom za gašenje požara ili sličnim.
- Uređaj se jako zagreva, zapaljivi materijali se mogu upaliti. Nikada ne skladištite i ne koristite zapaljive predmete (npr. sprejeve, sredstva za čišćenje) ispod uređaja ili u neposrednoj blizini. Nikada ne stavljajte zapaljive predmete na ili u uređaju.

Upozorenje – Opasnost od opekotina!

- Pristupačni delovi tokom režima rada postaju vreli. Nikada nemojte da dodirujete vrele delove. Udaljite decu.
- Ukoliko je poklopac uređaja zatvoren, najpre dolazi do toplotnog zagušenja. Zatvorite poklopac uređaja, tek kada se uređaj ohladio. Nikada ne uključujte uređaj sa zatvorenim poklopcem. Ne koristite poklopac uređaja za održavanje toplote ili odlaganje.

Upozorenje – Opasnost od strujnog udara!

- Neprimerene popravke su opasne. Popravke sme da vrši samo obučeni servisni tehničar. Ako je uređaj u kvaru, povucite mrežni utikač ili isključite osigurač u kutiji za osigurače. Pozovite servisnu službu.
- Na vrelim delovima uređaja može da se istopi izolacija kabla električnih uređaja. Priključni kabl električnih uređaja nemojte nikada da dovodite u kontakt sa vrelim delovima uređaja.
- Vlaga, koja prodire, može da prouzrokuje strujni udar. Nemojte da koristite čišćenje pod visokim pritiskom ili čišćenje parom.
- Pokvaren uređaj može da prouzrokuje strujni udar. Pokvaren uređaj nikada nemojte da uključujete. Izvucite mrežni utikač ili isključite osigurač u kutiji za osigurače. Pozovite servisnu službu.

Uzroci oštećenja

Površina za pečenje od nerđajućeg čelika je robusna i glatka, ali će vremenom dobiti tragove korišćenja, kao dobar tiganj. Ona pak ne ugrožava upotrebnu vrednost. Normalno je da površina za pečenje od nerđajućeg čelika blago požuti.

Pažnja!

- **Ogrebotine ili urezi na površini za pečenje:** Nikada ne secite nožem na površini za pečenje. Za okretanje jela koristite isporučenu lopaticu. Ne udarajte lopaticom po površini za pečenje.
- Ukoliko tvrdi ili oštri predmeti padnu na stakleno-keramičku ploču ili na stakleno-keramički poklopac, mogu da nastanu oštećenja.
- **Stakleno-keramički poklopac:** Stakleno-keramički poklopac položite tek nakon potpunog hlađenja. Nikada ne uključujte uređaj sa poklopljenim poklopcem. Ne koristite poklopac kao površinu za odlaganje ili kao površinu za održavanje toplote.

Zaštita životne sredine

U ovom poglavlju ćete dobiti informacije za uštedu energije i za uklanjanje uređaja na otpad.

Saveti za uštedu energije

- Zagrevajte uređaj samo onoliko dugo, dok on ne postigne željenu temperaturu.
- Iskoristite mogućnost, da uključite samo prednju zonu kuvanja, za pripremu manjih količina.
- Koristite obodno područje površine za pečenje, za održavanje toplote već skuvanog, dok u srednjem delu i dalje spremate.
- Blagovremeno prebacite na nižu temperaturu.
- Izaberite odgovarajuću temperaturu. Sa previsokom temperaturom rasipate energiju.
- Koristite preostalu toplotu TeppanYaki ploče. Isključite uređaj kod dužih vremena kuvanja već 5-10 minuta pre završetka kuvanja.

Rešavanje otpada u skladu sa zaštitom okoline

Ambalažu ukloniti na otpad ekološki ispravno.



Ovaj je aparat označen u skladu sa evropskom smernicom 2012/19/EU o otpadnim električnim i elektronskim aparatima (waste electrical and electronic equipment - WEEE). Smernica određuje okvir za povratak i reciklažu otpadnih aparata koji važi u celoj Evropskoj Uniji.

Upoznavanje uređaja

U ovom poglavlju Vam objašnjavamo prikaze i elemente za rukovanje. Osim toga se upoznajete sa različitim funkcijama uređaja.

Vaša nova TeppanYaki ploča

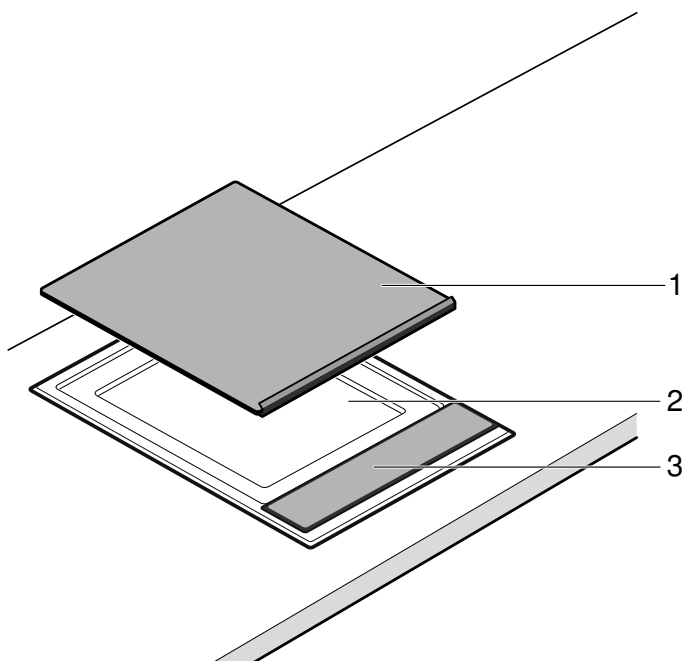

Br.	Opis
1	Stakleno-keramički poklopac
2	Površina za pečenje
3	Polje sa komandama

Polje sa komandama



Prikazi	
•	Uređaj je uključen
	Zaštita za brisanje
	Prikaz zagrevanja
H/h	Preostala toplota
	Zaštita za decu
kWh	Prikaz potrošnje energije

Prikazi	
000	Temperatura/Trajanje
	Kuhinjski tajmer
min	Trajanje
	Štoperica
°C	Temperatura
	Zadnja zona zagrevanja isključena

Komandne površine	
	Uključivanje uređaja
	Uključivanje zaštite od brisanja / zaštite za decu
	Uključivanje stepena za čišćenje
	Uključivanje stepena za održavanje toplote
	0 240° Podešavanje temperature
	Isključivanje zadnje zone zagrevanja
	Uključivanje kuhinjskog časovnika / štoperice

Komandne površine

Ako dodirnete simbol, aktivira se dotična funkcija.

Uputstva

- Podešavanja ostaju nepromenjena, ukoliko istovremeno dodirnete više polja. Tako možete da obrišete ono što je prekipelo u području za podešavanje.
- Komandne površine održavajte u suvom stanju. Vlaga ugrožava funkciju.

Prikaz preostale toplote

Uređaj ima dvostepeni prikaz preostale toplote.

Ukoliko se u prikazu pojavi **H**, onda je uređaj još uvek vreo. Ukoliko se uređaj i dalje hladi, onda se prikaz menja u **h**. Prikaz se gasi, ako se uređaj dovoljno ohladio.



Pre prve upotrebe

Ovde ćete saznati šta morate da uradite pre nego što prvi put pripremite jelo u Vašem uređaju. Najpre pročitajte sigurnosne napomene. → "Uputstva za sigurnost" na strani 32

Čišćenje aparata

Očistite temeljno uređaj pre prve upotrebe pomoću mlake sapunice.

Zagrevanje TeppanYaki ploče

Da biste otklonili nov miris, zagrejte praznu TeppanYaki ploču. Idealno bi bilo 30 minuta na 240 °C.

Opsluživanje aparata

U ovom poglavlju ćete saznati, kako da podesite Vaš uređaj. U tabeli ćete pronaći podešavanje za različita jela.

Uključivanje ili isključivanje

Uputstvo: Uređaj se isključuje automatski, kada je temperatura duže od 20 sekundi podešena na 0.

Uključivanje

Dodirnite simbol .

Čuje se signal. Svetli prikaz iznad glavnog prekidača. Uređaj je spreman za rad.

Isključivanje

Dodirnite simbol , sve dok se prikaz iznad glavnog prekidača ne ugasi.

Uređaj je isključen. Prikaz preostale toplote svetli i dalje, sve dok se uređaj dovoljno ne ohladi.

Podešavanje temperature

1. Uređaj uključite pomoću glavnog prekidača. U prikazu temperature svetli **000**.
2. Prevucite preko područja za podešavanje, sve dok se ne pojavi željena temperatura u prikazu. Prikaz zagrevanja treperi.



Kada se postigne podešena temperatura, onda se oglašava zvučni signal, a prikaz zagrevanja se gubi. Sada možete da stavite namirnicu za prženje.

Uputstvo: Uređaj preko uključivanja i isključivanja reguliše grejanje. Grejač može da se uključi i isključi i pri maksimalnoj snazi.

Stepen održavanja toplote

TeppanYaki ploča mora biti uključena.

Izaberite stepen održavanja toplote  u području za podešavanje.

Ne birajte isuviše velike količine za održavanje toplote. Sva jela koja se trebaju održavati toplim trebalo bi da budu u dodiru sa površinom za pečenje, jer se inače hlade. Ne održavajte jela isuviše dugo toplim, jer se inače isuše.

Stepen čišćenja

Na stepenu čišćenja  uređaj se zagreva na 40 °C. Možete da ostavite nečistoće da omekšaju, ukoliko sipate nešto vode i sredstva za pranje sudova na površinu za pečenje (maksimalno 1 sat). Nakon odvajanja nečistoća možete početi sa čišćenjem.

Isključivanje zadnje zone zagrevanja

Kod pripreme manjih količina možete da koristite samo prednju zonu zagrevanja. Zadnju zonu zagrevanja možete da koristite za održavanje toplote.

1. Uključite uređaj.
2. Dodirnite simbol . Zasvetli prikaz iznad simbola. Zadnja zona zagrevanja je isključena.

Uputstvo: Kada sledeći put uključite uređaj, ovo podešavanje ostaje memorisano. Vi možete da promenite ovu karakteristiku u osnovnim podešavanjima.

Tabela sa podešavanjima

Podaci u tabeli su orijentacione vrednosti i važe samo za prethodno zagrejan uređaj. Vrednosti mogu da variraju u zavisnosti od vrste i količine namernice za prženje.

Stavite namirnicu za prženje, tek kada je proteklo vreme za predzagrevanje.

Živinsko meso / meso

Namirnica za prženje	Temperatura	Vreme pečenja	Količina/debljina	Informacija
Goveđi biftek, srednji	malo popeći 230 - 240 °C nastaviti prženje na 180 °C	2 - 3 min. po strani 5 - 7 min.	oko 2 cm	npr. rozbratna, file, ramstek. Odrezak je srednji, kada izađe sok iz mesa.
Odrezak od svinjskog vrata, bez kostiju	210 - 220 °C	15 - 20 min.	oko 2 cm	
Svinjski medaljoni	170 - 180 °C	13 - 17 min.	maks. 2 cm	Čvrsto pritisnuti na ploču, okrenuti više puta.
Šnicla, svinjska ili teleća, pohovana	190 - 200 °C	10 - 13 min.	0,5 - 1 cm	Koristite dovoljno ulja, da se smeša za pohovanje ne isušuje ili ne zagori.
Čureći odrezak	210 - 220 °C	8 - 15 min.	1 - 1,5 cm	
Filet od pilećih grudi	180 - 190 °C	15 - 20 min.	2,5 - 3 cm	
Meso sečeno na trake/ seckano meso, goveđe ili svinjsko, marinirano	200 - 210 °C	8 - 10 min.	600 - 700 g	Meso-/živinu sečenu na trake, dobro raspodeliti, oni ne bi trebalo da se dodiruju.
Čureće grudi sečene na trake	180 - 190 °C	7 - 9 min.	600 - 700 g	Meso-/živinu sečenu na trake, dobro raspodeliti, oni ne bi trebalo da se dodiruju.
Mleveno meso	230 - 240 °C	9 - 11 min.	oko 600 g	
Hamburger	180 - 190 °C	13 - 16 min.	maks. 1 cm	

Riba

Namirnica za prženje	Temperatura	Vreme pečenja	Količina/debljina	Informacija
Riblj file	190 - 200 °C	7 - 10 min.	oko 2 cm	upotrebljavajte odgovarajuće vrste riba za prženje, npr. losos, tunu, grdobinu, grgeč, smuđ. Da bi se fileti ribe manje jako lepili, možete pre prženja da uvaljate ribu u brašno. Počnite sa prženjem na strani sa kožom i po mogućstvu okrenite samo jednom.
Odrezak lososa	170 - 180 °C	18 - 20 min.	oko 3 cm	
Odrezak tune	190 - 200 °C	18 - 20 min.	oko 3 cm	
Kozice	210 - 220 °C	8 - 10 min.	od 30 g	

Povrće

Namirnica za prženje	Temperatura	Vreme pečenja	Količina/debljina	Informacija
Šargarepe, iseckane na tanke trake	190 - 200 °C	6 - 8 min.	oko 500 g	
Paprika sečena na trake	200 - 210 °C	4 - 6 min.	oko 500 g	
Plavi patlidžan, na kriškama	200 - 210 °C	6 - 8 min.	oko 500 g	Plavi patlidžan pre prženja posoliti, ostaviti da odstoji 30 minuta i osušiti.
Tikvice na kriške	190 - 200 °C	6 - 8 min.	oko 500 g	
Kolutovi crnog luka	190 - 210 °C	5 - 7 min.	oko 500 g	
Šampinjoni, na kriške	230 - 240 °C	10 - 12 min.	oko 500 g	
Krompir, skuvan na kriške	210 - 220 °C	10 - 12 min.	oko 500 g	



Saveti i trikovi

- Stavite jelo za pečenje, tek kada je prikaz zagrevanja ugašen. Ovo takođe važi i kod povećavanja temperature između dve pripreme.
- Pritisnite komade mesa, živine ili ribe lopaticom ravno na površinu za pečenje. Okrenite ih tek, kada se lako mogu odvojiti od ploče, da se vlakna ne bi uništila. Inače može doći od izlaženja tečnosti, što dovodi do isušivanja namirnica za pečenje.
- Komade mesa, živine i ribe ne bi trebalo prilikom pečenja dodirivati, da ne bi izvukli tečnost.
- Ne ubadajte ili ne secite meso pre ili za vreme pečenja, da biste sprečili da izađe sok iz mesa.
- Ne solite meso, živinu i ribu pre prženja, da ne bi izgubili vodu i rastvorljive hranljive materije.
- Riblji file se pre prženja može uvaljati u brašno (posipati brašnom). Tako se manje jako lepi.
- Po mogućstvu okrenite riblji file samo jednom. Najpre pržite na strani sa kožom.
- Koristite samo ulja i masti pogodna za pečenje na visokim temperaturama npr. rafinisana biljna ulja ili maslo putera (čisti puter).



Osigurač za decu

Da deca ne bi nesmotreno uključila uređaj ili promenila podešavanja, Vaš uređaj je opremljen osiguračem za decu.

Uključivanje

1. Isključite uređaj.
2. Simbol  dodirujte najmanje 4 sekunde. Prikaz  svetli oko 10 sekundi. Uređaj je blokiran.

Isključivanje

Dodirujte simbol  onoliko dugo, sve dok se simbol  ne ugasi.

Osigurač za decu je isključen.

Automatski osigurač za decu

Pomoću ove funkcije se automatski aktivira zaštita za decu, kada isključite uređaj.

Uključivanje

Uključivanje automatske zaštite za decu. → "Osnovna podešavanja" na strani 41

Vremenske funkcije





Vaš uređaj ima 2 različite vremenske funkcije:

- Kuhinjski tajmer
- Štoperica



Kuhinjski tajmer

Kuhinjskim tajmerom možete da podesite vreme do maks. 99 minuta. On ne zavisi od svih drugih podešavanja.

Podešavanje kuhinjskog tajmera

1. Kod isključenog uređaja dodirnite jednom simbol , kod uključenog uređaja dodirnite simbol  dva puta. Prikaz  svetli. U prikazu svetli  min.
Uputstvo: Kod uključenog uređaja se prilikom jednog dodirivanja simbola  uključuje štoperica.
2. U zoni za podešavanje podesite željeno vreme. Posle nekoliko sekundi počinje isticati vreme.

Po isteku vremena

Nakon isteka vremena oglašava se zvučni signal i u prikazu treperi  10 sekundi. Treperi prikaz .

Dodirnite bilo koji simbol.

Prikazi se gase i prekida se zvučni signal.

Korekcija vremena

Sa simbolom  izaberite kuhinjski tajmer i ponovo ga podesite.



Štoperica

Štoperica prikazuje vreme, koje je proteklo nakon aktiviranja štoperice.

Štoperica radi sako ako je uređaj uključen. Kada se uređaj isključi, isključuje se i štoperica.

Uputstvo: Ukoliko se uz funkciju štoperice dodatno uključi i funkcija kuhinjskog časovnika, na displeju tajmera se na 10 sekundi pojavljuje podešavanje. Nakon toga se ponovo prikazuje štoperica.

Uključivanje

1. Dodirnite simbol .
U prikazu se  prikazuje.
2. Dodirnite područje za podešavanje.
Počinje vremenski snimak. Za vreme prvog minuta prikazuju se sekunde, a nakon toga minuti. Nakon 10 sekundi se prikaz tajmera gasi, a temperatura se prikazuje.
3. Dodirnite simbol , da bi se ponovo upalio prikaz tajmera.

Isključivanje

1. Dodirnite simbol .
Prikazuje se displej tajmera.
2. Dodirnite područje za podešavanje.
Štoperica se isključuje. Displej tajmera se gasi.

Automatsko isključivanje

Ukoliko je uređaj duže vremena uključen bez ikakvih promena, onda će se aktivirati automatsko isključivanje. Zagrevanje uređaja će se prekinuti. U prikazu će trepereti naizmenično **F B** i prikaz preostale toplote **H/h**.

Ako dodirnete bilo koju komandnu površinu, prikaz se gasi. Podešavanje možete da izvršite iznova.

Kada će vremensko ograničenje postati aktivno, zavisi od podešene temperature (2 do 4 sata).

Zaštita od brisanja

Ako komandnu površinu morate da prebrišete dok je uključen uređaj, onda možete da promenite podešavanja.

Da bi se to izbeglo, Vaš uređaj ima funkciju zaštite od brisanja.

Uključivanje

Kod uključenog uređaja dodirnite simbol .

Čuje se signal. Prikaz  svetli. Komandna površina je blokirana na 30 sekundi. Komandnu površinu možete da brišete, a da pritom ne promenite podešavanja.

Uputstvo: Glavni prekidač ne poseduje funkciju zaštite za brisanje. Možete da isključite uređaj u svakom trenutku.

Isključivanje

Dodirnite simbol .

Zaštita od brisanja je isključena.

Prikaz za potrošnju energije

Ovom funkcijom možete da pozovete kompletnu potrošnju energije između uključivanja i isključivanja uređaja.

Posle isključivanja se na 10 sekundi prikazuje potrošnja u kilovat-satima, npr. 1,87 kWh.

Preciznost prikazane vrednosti zavisi, između ostalog, i od kvaliteta napona strujne mreže.

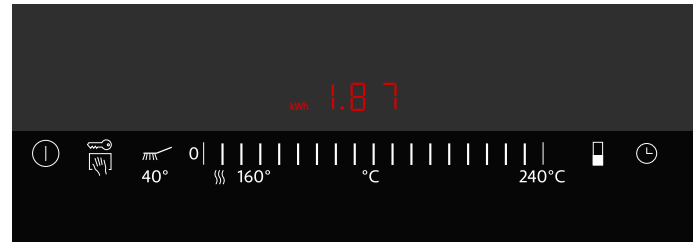

Moguće je da prikaz potrošnje energije nije aktiviran. → "Osnovna podešavanja" na strani 41

Osnovna podešavanja

Uređaj poseduje različita osnovna podešavanja. Ta podešavanja možete da prilagodite svojim ličnim navikama.

Prikaz	Funkcija
c 0	Resetovanje na osnovno podešavanje
0	Isključeno.*
1	Uključeno.
c 1	Zaštita za decu
0	Automatska zaštita za decu je isključena.*
1	Automatska zaštita za decu je uključena.
f	Manuelna i automatska zaštita za decu su isključene.
c 2	Zvučni signal
0	Signal za potvrdu i signal za pogrešno rukovanje su isključeni (signal glavnog prekidača ostaje uvek uključen).
1	Uključen je samo signal za pogrešno rukovanje.
2	Uključen je samo signal za potvrdu.
3	Signal za potvrdu i signal za pogrešno rukovanje su uključeni.*
c 3	Prikaz potrošnje energije (vrednosti mrežnog napona proverite kod distributera električne energije.)
0	Isključen je prikaz potrošnje.*
1	Prikaz potrošnje pri mrežnom naponu od 230 V.
3	Prikaz potrošnje pri mrežnom naponu od 220 V.
4	Prikaz potrošnje pri mrežnom naponu od 240 V.
c 5	Automatsko isključivanje (što je stepen više podešen, to je trajanje do isključivanja duže.)
0	2-4 sata do isključivanja.*
1	1-2 sata do isključivanja.
2	30-60 minuta do isključivanja.
c 6	Trajanje signala za završetak na tajmeru:
1	10 sekundi.*
2	30 sekundi.
3	1 minut.
c 7	Dodatno uključivanje grejnih tela
0	Prilikom uključivanja je zadnja zona zagrevanja isklj.
1	Prilikom uključivanja su obe zone zagrevanja uklj.*
2	Prilikom uključivanja ostaje zadržano poslednje podešavanje pre isključivanja uređaja.
c 8	demo režim
0	Isključeno.*
1	Uključeno. Uređajem može da se upravlja, ali ne greje.

*Osnovno podešavanje

Promena osnovnih podešavanja

Aparat mora da bude isključen.

1. Uključite uređaj.
2. U sledećih 10 sekundi dodirujte simbol  oko 4 sekunde, sve dok se ne oglasi akustički signal.

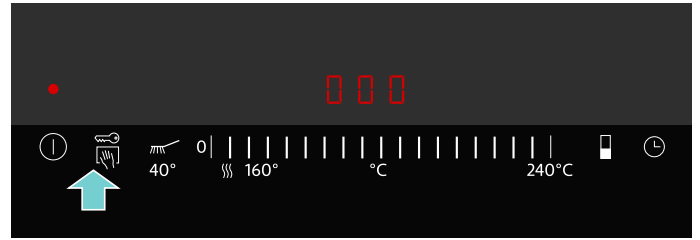

c i / naizmenično trepere i 0 svetli.

3. Simbol  dodirujte sve dok se ne pojavi željeni prikaz.
4. U zoni za podešavanje podesite željenu vrednost.

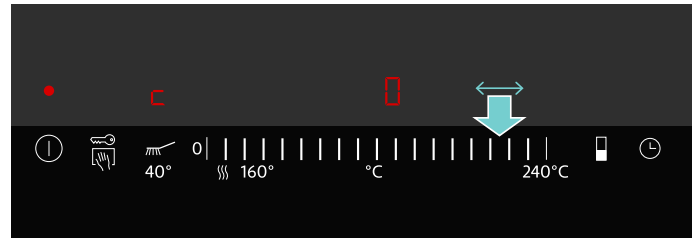

5. Ponovite korak 3. i 4., sve dok sva željena podešavanja nisu promenjena.
6. Simbol  dodirujte oko 4 sekunde, dok se ne oglasi akustički signal. Podešavanja su memorisana.

Nemojte da memorišete promene

Da biste napustili osnovno podešavanje isključite uređaj pomoću glavnog prekidača. Promene se ne memorišu.

Čišćenje

Ako ga pažljivo negujete i čistite, Vaš uređaj ostaje dugo vremena lep i funkcionalan. Kako pravilno treba da čistite i negujete Vaš uređaj, objašnjavamo Vam ovde.

Odgovarajuća sredstva za čišćenje i negu ćete dobiti preko servisne službe ili u našoj elektronskoj prodavnici.

⚠ Upozorenje – Opasnost od strujnog udara!

Vlaga, koja prodire, može da prouzrokuje strujni udar. Nemojte da koristite čišćenje pod visokim pritiskom ili čišćenje parom.

⚠ Upozorenje – Opasnost od opekotina!

Uređaj se zagreva tokom rada. Pre čišćenja ostavite uređaj da se ohladi.

⚠ Upozorenje – Opasnost od opekotina!

Prilikom dodavanja vode ili kockica leda na vrelu površinu za pečenje nastaje prskanje i vodena para. Ne naginjte se iznad uređaja. Pridržavajte se sigurnosnog odstojanja.

Nemojte da koristite ova sredstva za čišćenje

- Abrazivna i jaka sredstva za čišćenje
- Ne dopustite da sredstva za čišćenje koja sadrže kiselinu (npr. sirće, limunska kiselina, itd..) dospeju na okvir ili na ploču
- Sredstva za čišćenje koja sadrže hlor ili jaka alkoholna sredstva
- Sprej za čišćenje rerni
- Tvrdi sunderi za pranje sudova koji grebu, četke ili žice za ribanje
- Nove sunderaste krpe temeljno isprati pre upotrebe.

Čišćenje aparata

Deo uređaja/površina	Preporučeno čišćenje
Površina za pečenje	Masne ostatke otklonite toplom vodom i deterđentom. U zavisnosti od toga koje namirnice se koriste, mogu se pojaviti beličaste fleke na površini za pečenje. Otklonite pomoću limunovog soka ili sirćeta. Nakon toga temeljno vlažno obrišite. Sok od limuna ili sirće ne smeju da dođu u kontakt sa upravljačkom pločom.
Površina za pečenje, zagorele nečistoće	Za tvrdokorne mrlje koristite naše sredstvo za čišćenje nerđajućeg čelika (broj za naručivanje 00311499). Tako ćete vratiti sjaj površini za pečenje. Kada se uređaj ohladi, na tvrdokorne mrlje nanesite naš gel za čišćenje grila (broj za naručivanje 00463582) i ostavite da deluje najmanje 2 sata, kod upornih mrlja ostavite da deluje preko noći. Nakon toga temeljno isprati i osušiti. Obratiti pažnju na napomene na ambalaži sredstva za čišćenje.

Deo uređaja/površina	Preporučeno čišćenje
Prohromski okviri	Očistite pomoću meke, vlažne krpe i malo sredstva za pranje sudova. Za jake nečistoće koristiti naše sredstvo za čišćenje prohromskih površina (broj za naručivanje 00311499). Na taj način matiran prohrom ponovo dobija sjaj.
Upravljačka ploča	Očistite pomoću meke, vlažne krpe i malo sredstva za pranje sudova, krpa ne sme da bude previše mokra. Obrišite mekom krpom.

Očistite uređaj nakon svake upotrebe, kada se ohladi. Zagoreli ostaci se teško mogu ukloniti.

Otklonite grube ostatke pomoću lopatica.

Kocke leda su prikladnije za čišćenje toplog uređaja od vode, jer nastaje manje vrelog prskanja i vodene pare.

Uklonite pažljivo ostatke sredstva za čišćenje pre sledeće upotrebe.

Čišćenje toplog uređaja

1. Isključite uređaj. Ostavite uređaj minimum 15 minuta da se ohladi!
2. Stavite kockice leda ili vodu na površinu za pečenje. Dodati nekoliko mlazeva sredstva pa pranje sudova. Puštite da nečistoće omekšaju.
3. Počnite sa čišćenjem, kada se prikaz preostale toplote promenio sa H na h .

Čišćenje ohlađenog uređaja

1. Sipajte nešto vode i sredstva za pranje sudova na površinu za pečenje, tako da je ona blago prekrivena.
2. Uključite uređaj. Podešavanje stepena za čišćenje. Puštite da nečistoće omekšaju (maks. 1 sat).
3. Počnite sa čišćenjem nakon odvajanja nečistoća.

Među-čišćenje između dva postupka prženja

1. Isključite uređaj.
2. Prevucite 4 - 5 kocki leda lopaticama preko vrele površine za pečenje.
3. Odvojene nečistoće otklonite pomoću lopatica.
4. Ponovo uključite uređaj. Sačekati sa stavljanjem jela, sve dok uređaj ponovo ne dostigne podešenu temperaturu.

Smetnja, šta činiti?

Upozorenje – Opasnost od strujnog udara!

Neprimerene popravke su opasne. Popravke sme da vrši samo obučeni servisni tehničar. Ako je uređaj u kvaru, povucite mrežni utikač ili isključite osigurač u kutiji za osigurače. Pozovite servisnu službu.

Često se radi o nekoj sitnici kada dođe do neke smetnje. Molimo da pazite na napomene u tabeli, pre nego što pozovete servisnu službu.

Elektronika Vašeg uređaja leži ispod komandnog polja. Temperatura u tom području može narasti u velikoj meri.

Da se elektronika ne bi pregrijala, uređaj se po potrebi automatski isključuje. Na prikazu **F2**, ili **F4** prikazuje se **H** ili **h** naizmenično sa prikazom preostale temperature.

Prikaz	Greška	Mera
Nema	Napajanje električnom strujom je prekinuto.	Kontrolišite kućni osigurač uređaja. Proverite pomoću drugih elektronskih uređaja, da li je došlo do nestanka struje.
Trepere svi prikazi	Komandna površina je vlažna ili se na njoj nalazi neki predmet.	Osušite komandnu površinu ili uklonite predmet.
F0 / F6 / F7	Greška na uređaju	Isključite aparat i ponovo uključite. Ukoliko se prikaz iznova pojavljuje, kontaktirajte tehničku servisnu službu.
F2	Duže vreme je grilovano sa visokom snagom. Radi zaštite elektronike se isključila prednja zona zagrevanja.	Sačekajte dok se elektronika dovoljno ne ohladi. Dodirnite željenu komandnu površinu. F2 se gasi.
F4	Elektronika se zagreva i dalje, iako je putem F2 izazvano isključivanje. Zbog toga se uređaj isključio.	Sačekajte dok se elektronika dovoljno ne ohladi. Dodirnite željenu komandnu površinu. F4 se gasi.
F5 i temperatura naizmenično trepere. Čuje se zvučni signal.	Upozorenje: vreo predmet se nalazi u blizini komandnog polja. Elektronika može da se pregreje.	Uklonite predmet. Prikaz greške se gasi.
F5 i zvučni signal	Vreo predmet se nalazi u blizini komandnog polja. Radi zaštite elektronike uređaj se isključio.	Uklonite predmet. Sačekajte dok se elektronika dovoljno ne ohladi. Dodirnite željenu komandnu površinu. F5 se gasi.
F8	Uređaj je previše dugo radio i isključio se.	Ponovo uključite uređaj.
dE Uređaj ne greje	Uključen je režim za demonstraciju	Isključivanje demo režima: odvojite uređaj na 30 sekundi sa strujne mreže (Isključite kućni osigurač ili zaštitni prekidač u kutiji za osigurače). U roku od sledeća 3 minuta dodirnite bilo koju komandnu površinu. Režim za demonstraciju se isključuje.

E-poruka na prikazima

Ako se na prikazu pojavi poruka o grešci sa "E", npr. E0111, onda isključite uređaj i ponovo ga uključite.

Ako se radi o jednokratnoj smetnji, prikaz se gasi. Ako se poruka o grešci pojavi ponovo, pozovite servisnu službu i pritom navedite tačnu poruku o grešci.

Servisna služba

Ako morate da popravite Vaš uređaj, za Vas je tu naša servisna služba. Mi uvek nalazimo odgovarajuće rešenje, takođe kako biste izbegli nepotrebne posete osoblja servisne službe.

E-broj i FD-broj

Prilikom poziva molimo da navedete broj proizvoda (E-br.) i fabrički broj (FD-br.), kako bismo kvalifikovano mogli da Vam pomognemo. Pločica sa tipom sa brojevima se nalazi na donjoj strani uređaja.

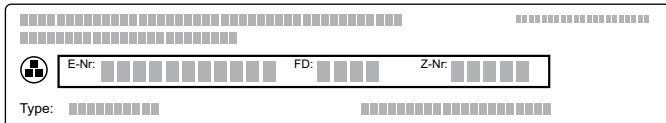

The diagram shows a rectangular label with a grid of small squares. On the left side, there is a circular icon with a cross. The label contains the following fields:

- E-Nr.:** A field with 12 small squares.
- FD:** A field with 4 small squares.
- Z-Nr.:** A field with 4 small squares.
- Type:** A field with 12 small squares.

Da prilikom poziva ne biste morali dugo da tražite, podatke o vašem uređaju i broj telefona servisne službe možete uneti ovde.

E-br.	FD-br.
Servisna služba 	

Imajte na umu to da u slučaju pogrešnog rukovanja dolazak tehničara servisne službe nije besplatan čak ni u garantnom roku.

Kontaktne podatke za sve države naći ćete u priloženom spisku servisnih službi.



A series of horizontal lines extending across the page, providing a template for writing.



A series of horizontal lines for writing, starting from the top of the page and extending to the bottom.

BSH Hausgeräte GmbH
Carl-Wery-Str. 34
81739 München, GERMANY

siemens-home.com

Izdelalo podj. BSH Hausgeräte GmbH po licenci za blagovno znamko Siemens AG
Manufactured by BSH Hausgeräte GmbH under Trademark License of Siemens AG
Proizvodi grupa BSH Hausgeräte GmbH pod licencom robne marke kompanije Siemens AG



9001162572
951201