



SIEMENS



Електро грил

Električni roštilj

Електрична скара

ET475FUB1E



siemens-home.com/welcome

bg	Ръководство	3
hr	Upute za uporabu	17
mk	Упатство за употреба	31

Register
your
product
online

Съдържание

	Използване по предназначение	4
	Важни указания за безопасност	4
	Причини за повредите	5
	Опазване на околната среда	5
	Съвети за пестене на енергия	5
	Изхвърляне на определените места на отпадъчни продукти	5
	Запознаване с уреда	6
	Вашият нов грил с лава камъни	6
	Обслужващ панел	6
	Полета за обслужване	7
	Индикатор за остатъчна топлина	7
	Преди да започнете работа за първи път	7
	Почистване на уреда	7
	Загряване на грила	7
	Обслужване на уреда	8
	Печене на грил с вода и лава камъни	8
	Включване или изключване	8
	Настройка на грила	8
	Предварително загряване на грила	8
	Допълване на вода	9
	След печенето на грил	9
	Таблица за грил	9
	Съвети и трикове	10
	Защита от деца	10
	Включване	10
	Изключване	10
	Автоматично предпазно устройство за деца	10
	Времеви функции	11
	Кухненски таймер	11
	Хронометър	11
	Автоматично изключване	11
	Защита при търкане	12
	Включване	12
	Изключване	12
	Показание за консумацията на енергия	12
	Основни настройки	13
	Промяна на основните настройки	13
	Почистване	14
	Не използвайте следните почистващи средства	14
	Почистване на уреда	14

	Повреда – какво да направим?	15
	Е-съобщения на индикациите	15
	Специализиран сервиз	16
	Номер на изделието и дата на производство	16

По-нататъшна информация за продуктите, принадлежностите, резервните части и обслужването ще намерите на адрес: www.siemens-home.com и интернет магазина: www.siemens-eshop.com



Използване по предназначение

Внимателно прочетете това ръководство. Само тогава можете да използвате уреда си безопасно и правилно. Ръководството за употреба и монтаж да се съхранява за по-късна употреба или за следващия собственик.

Проверете уреда след разопаковането. При транспортна щета не свързвайте към мрежата.

Само оправомощен специалист може да свързва уреди без щепсел към мрежата. При щети поради погрешно свързване гаранцията е невалидна.

Този уред е предназначен за употреба само в частни домакинства и в битова среда. Използвайте уреда само за приготвяне на ястия и напитки. Наблюдавайте уреда по време на процеса на готвене. Наблюдавайте уреда непрекъснато дори по време на кратки процеси на готвене. Използвайте уреда само в затворени помещения.

Този уред е предназначен за използване на височина до максимум 2000 метра над морското равнище.

Не използвайте неподходящи защитни оборудвания или решетки за защита от деца. Те могат да доведат до злополуки.

Този уред не е замислен за работа с външен таймер или дистанционно управление.

Този уред може да се използва от деца над 8 години и лица с намалени физически, сетивни или ментални способности или без достатъчно опит или познания, ако се контролират или инструктират по отношение на безопасната употреба на уреда от лице, отговорно за тяхната сигурност и ако са наясно с опасностите, които могат да се получат от тази употреба.

Децата не бива да си играят с уреда. Почистването и потребителската поддръжка не бива да се извършват от деца, освен ако не са над 8 години и не се контролират.

Деца под 8 години да се пазят далеч от уреда и кабела и съединителния кабел.



Важни указания за безопасност

Монтажът на уреда трябва да се извърши съгласно приложеното ръководство за монтаж.



Предупреждение – Опасност от пожар!

- Горещите олио и мазнина се възпламеняват бързо. Не оставяйте никога горещите олио и мазнина без контрол. Никога не гасете пожар с вода. Изключете котлона. Внимателно задушете пламъците с капак, гасящо покритие или подобен предмет.
- Уредът се нагорещява много, запалимите материали могат да се възпламенят. Никога не съхранявайте или не използвайте запалими предмети (напр. флакони със спрей, почистващи препарати) под уреда или в непосредствена близост до него. Никога не поставяйте запалими предмети върху или в уреда.
- Уредът се нагорещява много, запалимите материали могат да се възпламенят. Не използвайте дървени въглища или подобни горива в този уред.



Предупреждение – Опасност от изгаряне!

- Достъпните части при работа стават горещи. Никога не докосвайте горещите части. Пазете децата надалеч.
- Стичащата се мазнина може да се запали за кратко по време на печенето. Не се навеждайте над уреда. Спазвайте разстоянието за безопасност.
- Грилът остава дълго време горещ след изключването. Не докосвайте грила след изключването за 30 - 45 минути.
- При затворено покритие на уреда се стига до натрупване на топлина. Затваряйте покритието на уреда, ако уредът се е охладил. Не включвайте уреда със затворено покритие на уреда. Не използвайте покритието на уреда за поддържане в топло състояние или поставяне.

Предупреждение – Опасност от токов удар!

- Некомпетентните ремонти са опасни. Само обучен от нас техник от центъра за обслужване на клиенти може да извършва ремонти. Ако уредът е дефектен, изтеглете щепсела от контакта или изключете предпазителя в кутията с предпазители. Обадете се на центъра за обслужване на клиенти.
- При топли части на уреда изолацията на кабела на електроуредите може да се стопи. Никога не оставяйте свързващия кабел на електроуредите да влиза в контакт с горещи части на уреда.
- Проникващата влажност може да предизвика токов удар. Не използвайте почистващ препарат под налягане или пароструйка.
- Дефектният уред може да предизвика токов удар. Никога не включвайте дефектен уред. Изтегляйте щепсела от контакта или изключвайте предпазителя от кутията с предпазители. Обадете се на центъра за обслужване на клиенти.

Причини за повредите

Внимание!

- **Щети по уреда поради неподходящи аксесоари:** Използвайте само предвидените оригинални аксесоари. Не използвайте капаци за грил или алуминиево фолио. По този начин се поврежда скарата за грил.
- Ако твърди или остри предмети паднат върху blendата от стъклокерамика или стъклокерамичното покритие, могат да възникнат повреди.

Опазване на околната среда

В тази глава ще получите информация за спестяването на енергия и за изхвърлянето на уреда.

Съвети за пестене на енергия

- Нагрявайте уреда само толкова, че да достигне желаната температура.
- Използвайте възможността да включите за приготвяне на по-малки количества само предното или задното нагревателно тяло на грила.
- Превключете своевременно на по-ниска степен на грил.
- Изберете подходяща степен на грил. С твърде висока степен на грил губите енергия.
- Използвайте остатъчната топлина на грила. При продължително готвене изключвайте уреда 5-10 минути преди края на времето за готвене.

Изхвърляне на определените места на отпадъчни продукти

Изхвърлете опаковката на определените места за отпадъчни продукти.



Този уред е обозначен в съответствие с европейската директива 2012/19/ЕС за стари електрически и електронни уреди (waste electrical and electronic equipment - WEEE). Тази директива регламентира валидните в рамките на ЕС правила за приемане и използване на стари уреди.

Запознаване с уреда

В тази глава ще ви обясним показанията и обслужващите елементи. Освен това ще се запознаете с различните функции на вашия уред.

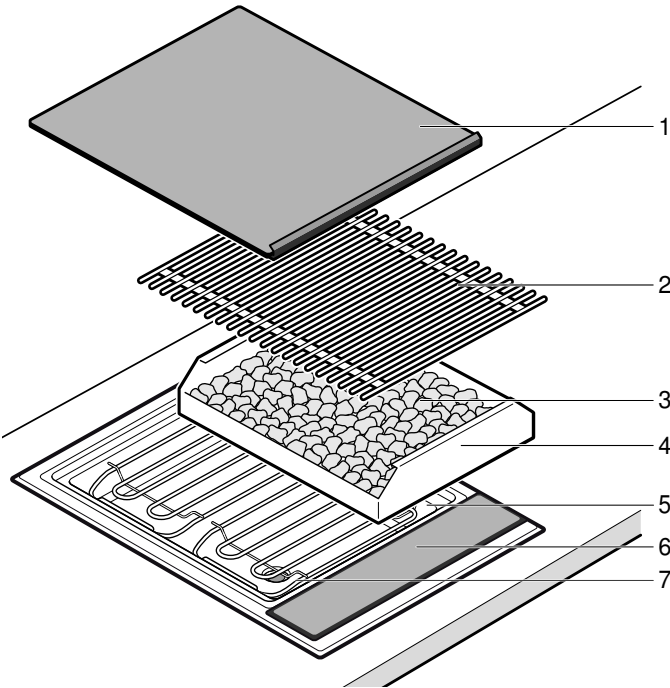

Вашият нов грил с лава камъни







Ном.	Обозначение
1	Покритие от стъклокерамика
2	Скара на грила
3	Лава камъни
4	Контейнер с лава камъни
5	Контейнер за грил (водна баня)
6	Обслужващ панел
7	Нагревателно тяло на грила



Обслужващ панел



Покази	
•	Уредът е включен
	Защита при почистване
	Индикация за нагриване
1-9	Степен на грила
	Функция за обезопасяване спрямо деца
kWh	Показание за консумацията на енергия
00	Продължителност
	Кухненски таймер
min	Продължителност
	Хронометър

Покази	
°C	Температура
	Две нагревателни тела
H/h	Остатъчна топлина

Полета за обслужване	
	Включване на уреда
	Включване на защитата от бърсане / защитата от деца
	избиране на предно нагревателно тяло
0 	Настройка на степента на грил / кухненския таймер
	избиране на двете нагревателни тела едновременно

Полета за обслужване	
	избиране на задно нагревателно тяло
	Включване на кухненския таймер / хронометъра

Полета за обслужване

Ако докоснете символ, съответната функция се активира.

Указание

- Настройките остават непроменени, ако едновременно натиснете няколко полета. Така можете да избършете следите от изкипяло в зоната за настройка.
- Винаги поддържайте полетата за обслужване сухи. Влагата нарушава функционирането.

Индикатор за остатъчна топлина

Уредът има двустепенен индикатор за остатъчна топлина.

Ако в индикатора се появи **H**, уредът още е горещ. Ако уредът продължи да се охлажда, индикаторът се сменя на **h**. Индикаторът угасва, ако уредът е достатъчно добре охладен.



Преди да започнете работа за първи път

Тук ще узнаете какво трябва да направите, преди да пригответе ястия с Вашия уред за пръв път. Първо прочетете указанията за безопасност. → *"Важни указания за безопасност" на страница 4*

Почистване на уреда

Почиствайте уреда и аксесоарите преди първата употреба основно с хладък сапунен разтвор.

Загряване на грила

Нагрейте грила без да поставяте храна върху него за няколко минути на максимална степен. Така се отстранява миризмата на ново. При първото загряване е нормално леко образуване на пушек.

Обслужване на уреда

Тази глава съдържа инструкции относно настройката на уреда. В таблицата ще откриете настройките за различни ястия.

Печене на грил с вода и лава камъни

Указание: Напълвайте контейнера на грила преди всяка употреба с вода. В противен случай уредът прегрява.

Количеството вода зависи от това дали желаете да използвате лава камъните. Лава камъните запазват топлината на нагревателното тяло на грила и по този начин осигуряват интензивно излъчване на топлина и равномерното ѝ разпределение.

Пълнене на вода и лава камъни

1. Свалете скарата за грил и повдигнете нагревателното тяло на грила. Свалете контейнера с лава камъни от уреда.
2. Уверете се, че изпускателният кран е затворен.
3. Напълнете вода в контейнера на грила.
Печене на грил с лава камъни: 1 литра (долно маркиране)
Печене на грил без лава камъни: 3,5 литра (горно маркиране)

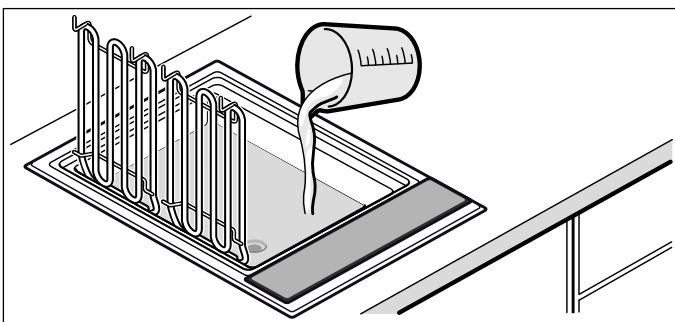

4. За печене на грил с лава камъни: извадете лава камъните от опаковката и напълнете в контейнера. Поставете контейнера с лава камъни в уреда.

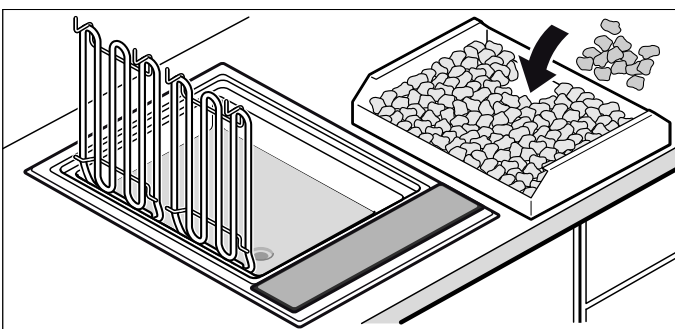

5. Свалете надолу нагревателното тяло на грила, поставете скарата. Грилът е готов за работа.

Включване или изключване

Указание: Уредът се изключва автоматично, ако степента на грил е настроена на 0 за по-дълго от 20 секунди.

Включване

Докоснете символа ①.

Прозвучава сигнал. Индикаторът над главния превключвател свети. Уредът е готов за работа.

Изключване

Натиснете символа ① докато индикаторът над главния превключвател не угасне.

Уредът е изключен. Индикаторът за остатъчна топлина продължава да свети, докато уредът се охлади достатъчно.





Настройка на грила

В зоната за настройка настройте желаната степен на грил.

Степен на грил 1 = най-ниска мощност

Степен на грил 9 = най-висока мощност

Настройка на степента на грил

1. Включете грила с главния превключвател ①.
2. Със символа ,  или  изберете двете или едното от нагревателните тела. В индикатора на степените на грила светва .
3. Плъзнете пръст по зоната за настройка докато желаната степен на грил в индикатора не се покаже. Индикацията за нагриване мига.



Указание: Грилът регулира включването и изключването на нагревателното тяло. Дори при максимална мощност нагревателното тяло може да се включва и изключва.

Предварително загряване на грила

Продуктът за грил се поставя едва когато времето за предварително нагриване е изтекло. Символът за предварително загряване угасва. По време на времето на предварително загряване грилът нагрива с пълна мощност. След това температурата се редуцира чрез включване и изключване на нагревателните тела, за да се достигне константна температура за съответната степен.

Времето на предварително загряване възлиза според настроената степен на грила на 8 до 10 минути.

Указание: Загрейте предварително празния грил за максимум 8-12 минути. По-дългите времена на загряване могат да доведат до изключване на уреда (защита от прегряване). Изключете уреда и го оставете да се охлади преди повторното включване.

Допълване на вода

⚠ Предупреждение – Опасност от попарване!

Ако при допълването вода попадне върху горещата скара или върху нагревателното тяло на грила, се образува водна пара. При доливането не бъркайте в грила и не наливайте вода над горещи компоненти.

Ако в контейнер има твърде малко вода, защитата от прегряване изключва уреда. Ето защо по време на печенето внимавайте за нивото на водата в контейнера и при нужда доливайте вода.

Указание: За да допълните вода, не трябва да сваляте скарата за грил или да повдигате нагревателното тяло. Оставете грила да се охлади достатъчно преди доливането на вода.

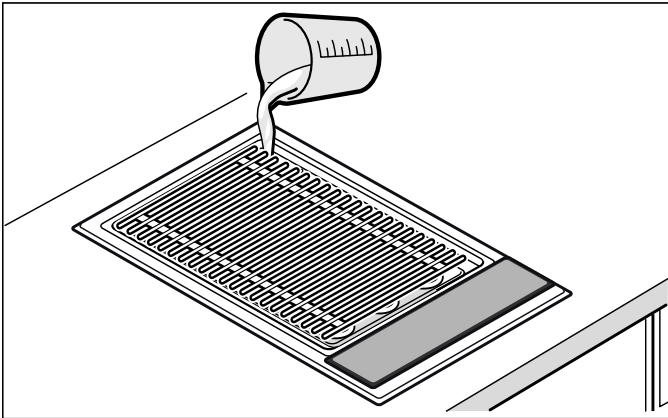

Печене на грил с и без лава камъни: 0,7 литра

Продукт за грил	Степен на грил през лава камъните	Степен на грил през водна вана	Време за печене на грил в минути	Информация
Говежда пържола, средно изпечена, 2-3 см	8 - 9	9	8 - 10	
Бифтек с кост, алангле, 3 см	6 - 7	7 - 8	10 - 15	
Пържола от свински врат, без кост	7 - 8	8 - 9	12 - 16	
Свински котлети, 2 см	4 - 5	5 - 6	15 - 20	Разрежете по дължината на костта
Агнешки котлети, розови, 2 см	5 - 6	6 - 7	12 - 15	
Пилешки гърди, 2 см	5 - 6	6 - 7	15 - 20	
Пилешки крилца, по 100 г	5 - 6	6 - 7	15 - 20	
Пуешки шницел, натюр, 2 см	5 - 6	6 - 7	12 - 15	
Стек от пъстърва, 3 см	3 - 4	4 - 5	20 - 25	Намасляване на скарата на грила
Стек от риба тон, 2 см	4 - 5	5 - 6	10 - 15	Намасляване на скарата на грила
Пъстърва, цяла, 200 г	5 - 6	6 - 7	12 - 15	Омаслете добре кожата, преди обръщане омаслете още веднъж
Кралски скариди, по 30 г	6 - 7	7 - 8	12 - 15	
Хамбургери / фрикадели, 1 см	4 - 5	5 - 6	12 - 17	
Шашлици, по 100 г	3 - 4	4 - 5	17 - 25	Обръщайте често
Грил наденички, по 100 г	4 - 5	5 - 6	10 - 20	
Зеленчуци	2 - 3	3 - 4	8 - 12	напр. патладжани, тиквички, на кръгчета с дебелина 1 см, чушки на четвъртинки

След печенето на грил

Поставете стъклокерамичното покритие едва след пълното охлаждане на грила. Оставете влажните лава камъни да изсъхнат докрай, преди да поставите стъклокерамичното покритие, тъй като иначе може да се стигне до образуване на плесен.

Ако водата при изпускането е още гореща, първо налейте студена вода за охлаждане! За изпускане на водата поставете топлоустойчив съд под изпускателния кран. Отворете крана като завъртите ръчката на 90° надолу. След това затворете крана, като завъртите докрай ръчката нагоре.

Таблица за грил

Данните в таблицата са ориентировъчни и вадат за предварително нагрят грил. Стойностите могат да варират според вида и количеството продукт за грил.

Продуктът за грил се поставя едва когато времето за предварително нагриване е изтекло.

Обърнете месото най-малко един път.



Съвети и трикове

- Винаги нагривайте предварително грила. Така може чрез интензивното топлоизлъчване да се образува бързо коричка и сокът от месото не може да излезе.
- Можете да намажете или мариновате продукта за грил предварително с топлоустойчиво олио (напр. фъстъчено масло). По този начин се подобрява вкуса. Внимавайте за това, да не използвате твърде много масло / марината, тъй като в противен случай може да се стигне до образуване на пламъци и до силно образуване на дим.
- Не солете месото преди печенето на грил. В противен случай могат да излязат разтворими хранителни вещества и сок от месото.
- Поставете продуктите за печене на грил директно върху скарата. Не използвайте алуминиево фолио или капаци за грил.
- Обръщайте парчетата место едва когато се отделят леко от скарата. Ако месото остане върху скарата, влакната се разрушават и сока от месото изтича.
- Не пробощдайте месото по време на печенето, тъй като в противен случай сока от месото може да изтече.
- Осолоното месо като шунка или пушени котлети не е подходящо за печене на грил. Може да се стигне до вредно за здравето свързване.
- Разрежете по костта и в слоя мазнина многократно котлетите, за да не се нагънат при печенето на грил.
- Отстранявайте слоевете мазнина след, а не преди печенето, в противен случай месото губи сок и аромат.
- Птичето месо става особено хрупкаво и препечено, когато към края на времето за печене бъде намазано с масло, солена вода или портокалов сок.
- Плодовете могат според вкуса да се овкусят с мед, кленов сироп или лимонен сок след печенето на грил.
- Зеленчуците с по-дълго време на готвене (напр. царевични кочани) можете да сварите предварително преди печенето на грил.
- Печете филето от риба първо откъм страната с кожа. Наръсете кожата с олио, за да не залепне за скарата на грила.
- Сервирайте печеното на грил горещо. Не го дръжте топло, иначе става жилаво.
- Стичащата се мазнина може да се възпламени върху нагревателното тяло и да доведе до кратко образуване на пламъци и пушек. За да намалите това, трябва богатите на мазнина ястия да се пекат над водна баня.



Защита от деца

За да може децата по погрешка да не пускат уреда или да променят настройките, Вашият уред е оборудван със защита от деца.

Включване

1. Изключете уреда.
2. Докоснете символа  за минимум 4 секунди. Индикаторът  светва за ок. 10 секунди. Уредът е блокиран.

Изключване

Докосвайте символа  дотогава, докато символът  угасне.

Защитата от деца е изключена.

Автоматично предпазно устройство за деца

С тази функция защитата от деца винаги се активира автоматично когато изключите уреда.

Включване

Включете автоматичната защита от деца. → "Основни настройки" на страница 13

Времеви функции





Налични са 2 различни времеви функции:

- Кухненски таймер
- Хронометър



Кухненски таймер

Посредством кухненския таймер можете да настроите време до 99 минути. Той е независим от всички други настройки.

Настройка на кухненския таймер

1. При изключен уред докоснете символа  веднъж, при включен уред докоснете символа  два пъти. Индикаторът  свети. В индикацията светва  мин.
Указание: При включен уред при еднократно докосване на символа  се включва хронометъра.
2. Настройте желаното време в зоната за настройка. След няколко секунди времето започва да тече.

След изтичане на времето

След изтичане на времето прозвучава сигнал и в индикацията мига  за 10 секунди. Индикаторът  премигва.

Докоснете произволен символ.

Индикациите угасват и сигналът спира.

Коригиране на времето

Изберете кухненския таймер посредством символа  и настройте отново.



Хронометър

Хронометърът индикира времето, изтекло след активиране на хронометъра.

Хронометърът е активен само когато уредът е включен. Когато уредът се изключи, се изключва и хронометъра.

Указание: Ако към хронометъра бъде включен допълнително кухненския таймер, настройката се показва за 10 секунди на индикацията на таймера. След това отново се показва функцията хронометър.

Включване

1. Докоснете символа .
В индикацията се показва .
2. Докоснете зоната за настройка.
Регистрирането на времето започва. През първата минута се показват секунди, след това минути.
3. Докоснете символа , за да светне отново индикацията на таймера.

Изключване

1. Докоснете символа .
2. Докоснете зоната за настройка.
Хронометърът се изключва. Индикацията на таймера угасва.

Автоматично изключване

Когато даден уред е включен за продължителен период от време без промяна на настройката, се активира автоматичното изключване.

Нагряването на уреда се прекъсва. На индикацията на котлона премигват последователно **F B** и индикатора за остатъчна топлина **H/h**.

При докосване на дадено поле за обслужване индикацията угасва. Можете да настроите отново.

Активността на автоматичното изключване се ориентира според настроената степен на грила (2 до 4 часа).

Защита при търкане

Когато почиствате панела за обслужване, докато готварският плот е включен, настройките могат да се променят.

За да се избегне това, Вашият уред има функция за защита при почистване.

Включване

При включен уред докоснете символа .

Прозвучава сигнал. Индикаторът  свети. Панелът за обслужване е блокиран в продължение на 30 секунди. Можете да почистите панела за обслужване, без да промените настройките при това.

Указание: Главният превключвател не се покрива от функцията за защита при почистване. Можете да изключите уреда по всяко време.

Изключване

Докоснете символа .

Защитата от бърсане е изключена.

Показание за консумацията на енергия

Тази функция предоставя индикация на цялата консумация на електроенергия от включването до изключването на уреда.

След изключването разходът се показва в продължение на 10 секунди в киловатчасове, напр. 1,87 kWh.

Точността на индикацията зависи също от качеството на напрежението на електрическата мрежа.



Възможно е индикаторът за разход на енергия да не е активиран. → "Основни настройки" на страница 13

Основни настройки

Вашият уред има различни основни настройки. Можете да адаптирате тези настройки според вашите изисквания.

Индикация	Функция
c 0	Възстановяване на основната настройка
0	Изключено.*
1	Включено.
c 1	Функция за обезопасяване спрямо деца
0	Автоматичната защита от деца е изключена.*
1	Автоматичната защита от деца е включена.
2	Ръчната и автоматична защита от деца са изключени.
c 2	Сигн. тон
0	Сигналът за потвърждение и сигналът за неправилно обслужване са изключени (сигналът на главния превключвател е винаги включен).
1	Само сигналът за неправилно обслужване е включен.
2	Само сигналът за потвърждение е включен.
3	Сигналът за потвърждение и сигналът за неправилно обслужване са включени.*
c 3	Индикация на консумацията на електроенергия (Информирайте се относно мрежовото напрежение при Вашия доставчик на електроенергия.)
0	Индикацията на консумацията на електроенергия е изключена.*
1	Индикация на консумацията на електроенергия при мрежово напрежение 230 V.
3	Индикация на консумацията на електроенергия при мрежово напрежение 220 V.
4	Индикация на консумацията на електроенергия при мрежово напрежение 240 V.
c 5	Автоматично изключване (Колкото по-висока е настроената степен, толкова по-голяма е продължителността до изключването.)
0	2-4 часа до изключването.*
1	1-2 часа до изключването.
2	30-60 минути до изключването.
c 6	Продължителност на сигнала за край на таймера
1	10 секунди.*
2	30 секунди.
3	1 минута.
c 7	Комбинация от нагревателните тела на грила
0	Изключено: При включване двете нагревателни тела на грила са разделени.
1	Включено: При включване двете нагревателни тела на грила са комбинирани.*
2	При включване последната настройка преди изключването на уреда се запазва.

*Основна настройка

Индикация	Функция
c 8	Демо режим
0	Изключено.*
1	Включено. Уредът може да се обслужва, но не нагрява.
c 9	Време на избор на нагревателните тела на грила
0	Неограничено: Можете да настроите последно избраното нагревателно тяло винаги без да извършвате нов избор.*
1	Ограничено: Можете да настроите последно избраното нагревателно тяло до 10 секунди след избора. След това трябва да изберете наново нагревателното тяло преди настройката.

*Основна настройка

Промяна на основните настройки

Уредът трябва да е изключен.

1. Включете уреда.
2. В рамките на следващите 10 секунди докоснете символа  за около 4 секунди, докато не прозвучи акустичен сигнал.

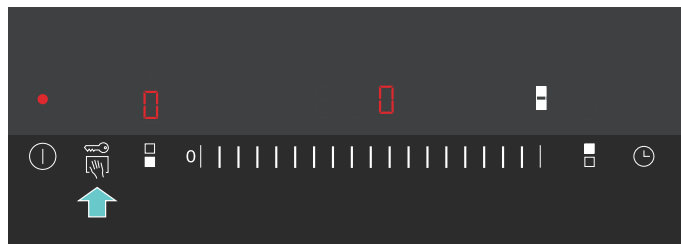

c и 1 мигат редувайки се и 0 свети.

3. Докоснете многократно символа , докато се появи съответният индикатор.
4. Настройте желаната стойност в зоната за настройка.

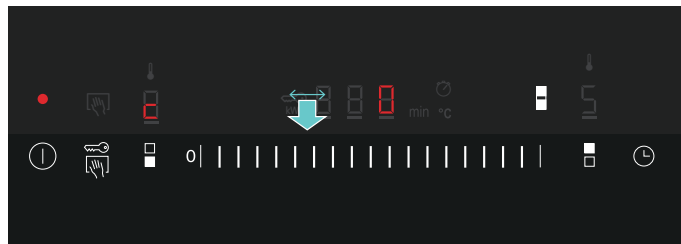

5. Повторете стъпки 3 и 4, докато всички желани настройки се променят.
6. Докоснете символа  за около 4 секунди, докато не прозвучи акустичен сигнал. Настройките са запазени.

Без запаметяване на промени

За напускане на основната настройка изключете уреда с главния превключвател. Промените не се запаметяват.

Почистване

При старателна поддръжка и почистване вашият уред се запазва за дълго красив и функционален. Тук ще ви обясним как да се грижите за вашия уред и как да го почиствате.

Подходящи средства за почистване и поддръжка ще получите от сервизната служба или от нашия електронен магазин.

Предупреждение – Опасност от изгаряне!

Уредът се нагрива по време на работа. Преди почистване оставете уреда да се охлади.

Предупреждение – Опасност от токов удар!

Проникващата влажност може да предизвика токов удар. Не използвайте почистващ препарат под налягане или пароструйка.

Предупреждение – Опасност от изгаряне!

Достъпните части при работа стават горещи. Никога не докосвайте горещите части. Пазете децата надалеч.

Не използвайте следните почистващи средства

- Драскащи или остри почистващи препарати
- Съдържащи киселина почистващи препарати (напр. оцет, лимонена киселина и др.)
- Съдържащи хлор или силно алкохолни почистващи препарати
- Спрей за фурна
- Твърди, драскащи гъби за миене, четки или тел
- Преди употреба добре измивайте новите гъби.

Почистване на уреда

Оставете уреда да изстине и след всяка употреба го почиствайте. Така избягвате загарянето на остатъците. След многократно загаряне остатъците се отстраняват трудно.

1. Оставете уреда да се охлади.
2. Свалете скарата на грила.
3. Наклонете нагоре нагревателното тяло.
4. Свалете ваната с лава камъните.
5. Оставете загорелите остатъци да омекнат във вода с почистващ препарат.

Указание: Не изчегъртвайте загорелите остатъци.

Част на уреда/повърхност	Препоръчително почистване
Скара на грила	Грубите остатъци отстранявайте с четка. Размеквайте скарата от грила с изплакване. С четка и препарат за изплакване почистете и подсушете добре. Натъркайте упоритите замърсявания с нашия гел за почистване на грил (каталожен номер 00311761) и оставете да подейства за минимум 2 часа, при силно замърсяване и цяла нощ. След това изплакнете основно и подсушете. Спазвайте указанията върху опаковката на почистващия препарат. Указание: Не почиствайте в съдомиялна машина!
Вана с лава камъни и контейнер	Извадете лава камъните, респ. изпуснете водата. Почистете в мивката с вода и препарат с четка; подсушете с мека кърпа. Оставете упоритите замърсявания да омекнат или ги отстранете с нашия гел за почистване на грил (каталожен номер 00311761).
Лави камъни	Сушете много влажните лава камъни при нужда във фурна при 200 °C. Така може да се избегне възможно образуване на плесен. Сменяйте лава камъните, ако са черни. Лава камъните тогава са напълно пропити с мазнина и по време на работа могат да миришат силно или мазнината може да се възпламени. Подходящите лава камъни можете да получите при Вашия специализиран търговец (каталожен номер 00291050). Внимавайте при допълването нагревателното тяло на грила да не лежи директно върху лава камъните.
Панел за обслужване и стъклокерамичен капак	С мек, влажен парцал и малко миеш препарат почистете; парцалът не бива да е твърде влажен. Подсушете с мека кърпа.

? Повреда – какво да направим?

⚠ Предупреждение – Опасност от токов удар!

Некомпетентните ремонти са опасни. Само обучен от нас техник от центъра за обслужване на клиенти може да извършва ремонти. Ако уредът е дефектен, изтеглете щепсела от контакта или изключете предпазителя в кутията с предпазители. Обадете се на центъра за обслужване на клиенти.

Често пъти повредите се дължат на „дреболии“. Моля обърнете внимание на указанията в таблицата, преди да се свържете със службата за обслужване на клиенти.

Електрониката на вашия уред се намира под панела за обслужване. Температурата в тази зона може да се покачи силно поради различни причини.

За да не се прегрее електрониката, уредът при нужда се изключва автоматично. Индикаторът **F2** или **F4** се показва, редувайки се с индикатора за остатъчна топлина **H** или **h**.

Индикация	Неизправност	Необходими мерки
Няма	Електрозахранването е прекъснато.	Проверете бушона на уреда. На базата на други електронни уреди проверете дали е налице спиране на електричеството.
Всички индикатори премигват	Панелът за обслужване е мокър или върху него е поставен предмет.	Изсушете полето за обслужване или отстранете предмета.
F2	По-дълго време е печено на грил с по-висока мощност. За защита на електрониката предното нагревателно тяло на грила е изключено.	Изчакайте докато електрониката се охлади достатъчно. Докоснете произволно поле за обслужване. F2 угасва.
F4	Въпреки изключването чрез F2 електрониката продължава да се загарява. Ето защо уредът е бил изключен.	Изчакайте докато електрониката се охлади достатъчно. Докоснете произволно поле за обслужване. F4 угасва.
F8	Уредът е работил твърде дълго и се е изключил.	Включете отново уреда.
dE уредът не загарява	Включен е демо режим	Изключване на демо режим: Изключете уреда от мрежата за 30 секунди (изключете бушона или предпазителя в електрическото табло). Включете уреда. Докоснете произволно поле за обслужване в рамките на следващите 3 минути. Демо режимът се изключва.

Е-съобщения на индикациите

Когато на индикациите се покаже съобщение за грешка с „E“, напр. E0111, изключете и включете отново уреда.

Когато неизправността не е повтаряща се, индикацията угасва. Ако съобщението за грешка се покаже отново, се свържете със службата за обслужване на клиенти и посочете точно съобщението за грешка.

Специализиран сервиз

Когато уредът ви трябва да бъде ремонтиран, нашият център за обслужване на клиенти е на разположение. Винаги ще намерим подходящо решение, така ще спестим и ненужното посещение на персонала от службата обслужване на клиенти.

Номер на изделието и дата на производство

При обаждането, моля, дайте номера на изделието (E-ном.) и номера на продукта (FD-ном.), за да можем да Ви обслужим квалифицирано. Типовата табелка с номерата ще откриете от долната страна на уреда.

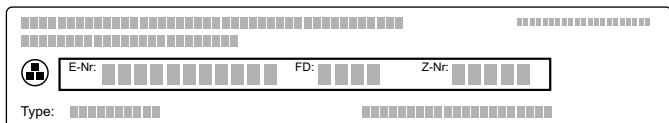

The diagram shows a rectangular label with a grid of small squares. A central box contains three fields: 'E-Nr.' followed by a grid, 'FD:' followed by a grid, and 'Z-Nr.' followed by a grid. Below this box is a 'Type:' label followed by a long grid of small squares.

За да не трябва да търсите дълго при нужда, можете да впишете тук данните на вашия уред и телефонния номер на службата обслужване на клиенти.



E-ном.	FD-ном.
Служба обслужване на кли- енти 	

Имайте предвид, че в случай на повреда в резултат на погрешно обслужване посещението на техник от службата за обслужване на клиенти не е безплатно дори по време на гаранционния период.

Данните за контакт със сервизите във всички страни ще намерите в приложения списък.

Kazalo

	Predviđena uporaba	18
	Važne sigurnosne napomene	18
	Uzroci oštećenja	19
	Zaštita okoliša	19
	Savjeti za uštedu energije	19
	Ekološki prihvatljivo zbrinjavanje	19
	Upoznavanje Vašeg uređaja	20
	Vaš novi roštilj s vulkanskim kamenjem	20
	Upravljačka ploča	20
	Površine za upravljanje	21
	Indikator preostale topline	21
	Prije prvog korištenja	21
	Čišćenje uređaja	21
	Zagrijavanje roštilja	21
	Mengoperasikan mesin	22
	Pečenje na roštilju s vodom i vulkanskim kamenjem	22
	Uključivanje ili isključivanje	22
	Namještanje roštilja	22
	Prethodno zagrijavanje roštilja	22
	Dolijevanje vode	23
	Nakon pečenja na roštilju	23
	Tablica za pečenje na roštilju	23
	Savjeti i trikovi	24
	Zaštita za djecu	24
	Uključivanje	24
	Isključivanje	24
	Automatska zaštita za djecu	24
	Vremenske funkcije	25
	Kuhinjski alarm	25
	Štoperica	25
	Automatsko isključivanje	25
	Zaštita od brisanja	26
	Uključivanje	26
	Isključivanje	26
	Prikaz potrošnje energije	26
	Osnovne postavke	27
	Promjena osnovnih postavki	27
	Čišćenje	28
	Ne upotrebljavajte ova sredstva za čišćenje	28
	Čišćenje uređaja	28

	Što učiniti kod smetnji?	29
	E-poruka u prikazima	29
	Služba održavanja	30
	Proizvodni broj (E-br.) i tvornički broj (FD-br.)	30

Dodatne informacije o proizvodima, priboru, rezervnim dijelovima i servisima ćete pronaći na internet stranicama: **www.siemens-home.com** i u internet trgovini: **www.siemens-eshop.com**



Predvidjena uporaba

Pročitajte pažljivo ovu uputu. Samo tada ćete moći sigurno i pravilno rukovati Vašim uređajem. Čuvajte upute za upotrebu i ugradnju za kasniju uporabu ili za sljedećeg vlasnika uređaja.

Provjerite uređaj kada ste ga raspakirali. Ne priključujte ga ako je došlo do oštećenja prilikom transporta.

Samo službeno ovlaštena tehnička osoba smije priključiti uređaje bez utikača. Kod nastanka štete uslijed neispravnog priključka, nemate pravo na jamstvo.

Ovaj uređaj namijenjen je za uporabu u privatnim kućanstvima te unutar kuće. Uređaj koristite samo za pripremu jela i pića. Postupak kuhanja potrebno je nadzirati. Kratkotrajni postupak kuhanja potrebno je neprestano nadzirati. Uređaj koristite samo u zatvorenim prostorima.

Ovaj uređaj predviđen je za korištenje do visine od maksimalno 2000 metara iznad morske razine.

Ne koristite neprimjerene zaštitne naprave ili rešetku za zaštitu djece. Mogle bi uzrokovati nezgode.

Ovaj uređaj nije namijenjen za rad s vanjskim vremenskim sklopnim satom ili daljinskim upravljanjem.

Ovaj uređaj mogu koristiti djeca od 8 godina nadalje i osobe smanjenih tjelesnih, osjetilnih ili mentalnih sposobnosti ili osobe s nedovoljnim iskustvom ili znanjem ako su pod nadzorom osobe odgovorne za njihovu sigurnost ili ako ih je osoba uputila glede sigurnog korištenja uređaja i ako su razumjeli opasnosti koje iz toga proizlaze.

Djeca se ne smiju igrati uređajem. Djeca ne smiju čistiti i održavati uređaj ukoliko nemaju 8 godina i više i ako su pod nadzorom.

Djecu mlađu od 8 godina držite na sigurnoj udaljenosti od uređaja i priključka.



Važne sigurnosne napomene

Ugradnju uređaja treba izvršiti prema priloženoj uputi za montažu.

⚠ Upozorenje – Opasnost od požara!

- Vruće ulje i masti mogu se brzo zapaliti. Ne ostavljajte vruće ulje i masti bez nadzora. Nikada ne gasite vatru vodom. Isključite kuhalo. Ugasite pažljivo vatru poklopcem, dekom za gašenje požara ili sličnim.
- Uređaj postaje jako vruć, zapaljivi materijali mogu se zapaliti. Nikada ne ostavljajte ili koristite zapaljive predmete (npr. sprejeve, sredstva za čišćenje) ispod uređaja ili u njegovoj neposrednoj blizini. Nikada ne stavljajte zapaljive predmete na ili u uređaj.
- Uređaj se jako zagrijava, zapaljivi materijali mogu se zapaliti. U ovom uređaju ne upotrebljavajte drveni ugljen ili slična goriva.

⚠ Upozorenje – Opasnost od opekline!

- Dostupni dijelovi postaju vrući tijekom upotrebe. Nikada ne dirajte vruće dijelove. Djecu držite na sigurnoj udaljenosti.
- Mast, koja kapa, može za vrijeme pečenja na roštilju kratko buknuti. Ne naginjite se iznad uređaja. Održavajte sigurnosni razmak.
- Nakon isključivanja roštilj dugo ostaje vruć. Roštilj ne dodirujte 30 - 45 minuta nakon isključivanja.
- Kod zatvorenog poklopca uređaja dolazi do zadržavanja topline. Zatvorite poklopac uređaja tek kada se isti ohladi. Nikada nemojte uključiti uređaj sa zatvorenim poklopcem. Nemojte koristiti poklopac uređaja za održavanje topline ili odlaganje predmeta.

Upozorenje – Opasnost od strujnog udara!

- Nestručni popravci su opasni. Samo kod nas školovani tehničar servisne službe smije vršiti popravke na uređaju. Ako je uređaj u kvaru, izvucite mrežni utikač ili izvadite osigurač iz ormarića za osigurače. Pozovite servisnu službu.
- Izolacija kabela električnih uređaja može se rastopiti u dodiru s vrućim dijelovima uređaja. Nemojte nikada dovesti u dodir priključni kabel električnih uređaja s vrućim dijelovima uređaja.
- Prodor vlage može izazvati strujni udar. Ne smiju se koristiti visokotlačni uređaji za čišćenje ili uređaji za čišćenje parom.
- Neispravan uređaj može uzrokovati strujni udar. Nikada ne uključujte neispravan uređaj. Izvucite mrežni utikač ili isključite osigurač u ormariću s osiguračima. Nazovite servis.

Uzroci oštećenja

Oprez!

- **Oštećenje uređaja zbog neprikladnog pribora:**
Koristite samo predviđeni originalni pribor. Ne koristite posude za roštiljanje ili aluminijsku foliju. To može oštetiti rešetku roštilja.
- Ako tvrdi ili šiljasti predmeti padnu na staklokeramički zaslon ili staklokeramički poklopac, može doći do oštećenja uređaja.

Zaštita okoliša

U ovom poglavlju ćete dobiti informacije o uštedi energije i zbrinjavanju uređaja.

Savjeti za uštedu energije

- Uređaj zagrijavajte toliko dugo sve dok ne postigne željenu temperaturu.
- Iskoristite mogućnost za pripremu manje količine hrane da uključite samo prednji ili stražnji grijač roštilja.
- Pravovremeno smanjite na niži stupanj snage roštilja.
- Odaberite odgovarajući stupanj snage roštilja. S previsokim stupnjem snage roštilja rasipate energiju.
- Iskoristite preostalu toplinu roštilja. Kod duljeg vremena kuhanja uređaj isključite već 5-10 minuta prije isteka vremena kuhanja.

Ekološki prihvatljivo zbrinjavanje

Ambalažu zbrinite na ekološki prihvatljiv način.



Ovaj je uređaj označen u skladu s europskom smjernicom 2012/19/EU o otpadnim električnim i elektronskim uređajima (waste electrical and electronic equipment - WEEE). Smjernica određuje okvir za povratak i zbrinjavanje otpadnih uređaja valjan u cijeloj Europskoj Uniji.

Upoznavanje Vašeg uređaja

U ovom poglavlju ćemo Vam objasniti indikatore i upravljačke elemente. Osim toga upoznat ćete različite funkcije Vašeg uređaja.

Vaš novi roštilj s vulkanskim kamenjem

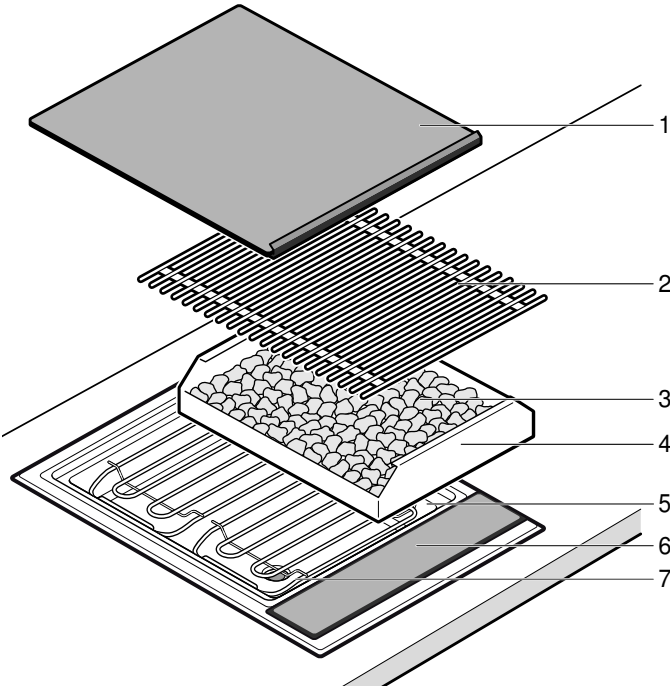

Br.	Oznaka
1	Staklokeramički poklopac
2	Rešetka roštilja
3	Vulkansko kamenje
4	Posuda za vulkansko kamenje
5	Posuda roštilja (vodena kupelj)
6	Upravljačka ploča
7	Grijač roštilja



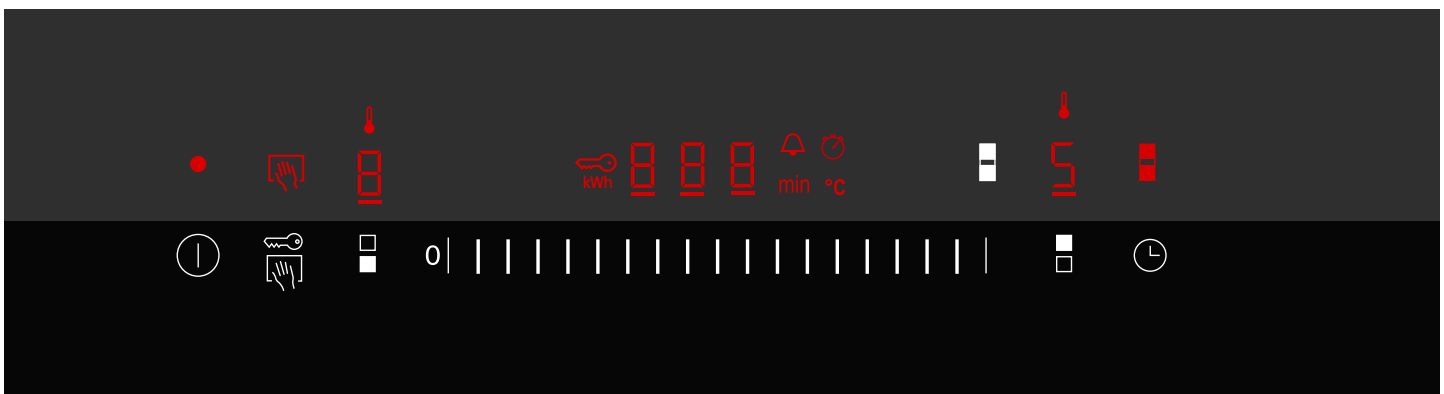

Upravljačka ploča



Indikatori	
•	Uređaj je uključen
	Zaštita od brisanja
	Indikator zagrijavanja
1-9	Stupanj snage roštilja
	Zaštita za djecu
kWh	Prikaz potrošnje energije
00	Trajanje
	Kuhinjski alarm

Indikatori	
min	Trajanje
	Štoperica
°C	Temperatura
	Oba grijača
H/h	Preostala toplina

Površine za upravljanje	
	Uključivanje uređaja
	Uključivanje zaštite od brisanja / zaštite za djecu

Površine za upravljanje	
	Odabir prednjeg grijača
0	Namještanje stupnja snage roštilja / kuhinjskog alarma
	Odabir oba grijača istovremeno
	Odabir stražnjeg grijača
	Uključivanje kuhinjskog alarma / štoperice

Površine za upravljanje

Kada dodirnete neki simbol, aktivira se odgovarajuća funkcija.

Napomene

- Postavke ostaju nepromijenjene ako istodobno dodirnete više polja. Na ovaj način možete obrisati prekipjelo jelo u području namještanja.
- Površine za upravljanje uvijek održavajte suhima. Vлага djeluje na funkcioniranje.

Indikator preostale topline

Uređaj ima indikator preostale topline s dva stupnja.

Ako se na indikatoru pojavi **H**, uređaj je još vruć. Ako se uređaj dalje hladi, indikator će se promijeniti u **h**. Indikator se gasi kada se uređaj dovoljno ohladio.



Prije prvog korištenja

Ovdje ćete saznati što morate učiniti prije nego što s vašim uređajem prvi put pripremate hranu. Najprije pročitajte sigurnosne napomene. → "Važne sigurnosne napomene" na strani 18

Čišćenje uređaja

Prije prve uporabe uređaj i dijelove pribora temeljito očistite mlakom sapunicom.

Zagrijavanje roštilja

Roštilj zagrijavajte bez namirnica za pečenje nekoliko minuta na najvišem stupnju. Na ovaj način će se odstraniti miris novog uređaja. Prilikom prvog zagrijavanja je stvaranje dima normalna pojava.

Mengoperasikan mesin

U ovom poglavlju ćete saznati kako namjestiti vaš uređaj. U tablici ćete naći postavke za različita jela.

Pečenje na roštilju s vodom i vulkanskim kamenjem

Napomena: Prije svake uporabe ulijte vodu u posudu roštilja. U suprotnom će doći do pregrijavanja uređaja.

Količina vode ovisi želite li upotrijebiti vulkansko kamenje. Vulkansko kamenje akumulira toplinu grijača roštilja i time jamči intenzivno zračenje topline i ravnomjernu raspodjelu topline.

Dodavanje vode i vulkanskog kamenja

1. Skinite rešetku roštilja i preklonite oba grijača roštilja prema gore. Posudu za vulkansko kamenje izvadite iz uređaja.
2. Uvjerite se da je slavina zatvorena.
3. Ulijte vodu u posudu roštilja.
Pečenje na roštilju s vulkanskim kamenjem: 1 litra (donja oznaka)
Pečenje na roštilju bez vulkanskog kamenja: 3,5 litre (gornja oznaka)

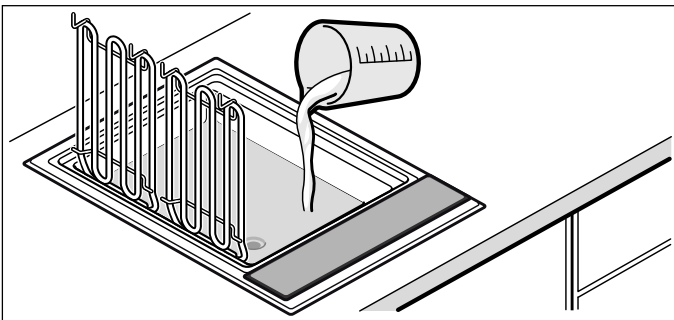

4. Za pečenje na roštilju s vulkanskim kamenjem: Izvadite vulkansko kamenje iz pakiranja i napunite posudu vulkanskim kamenjem. Posudu za vulkansko kamenje umetnite u uređaj.

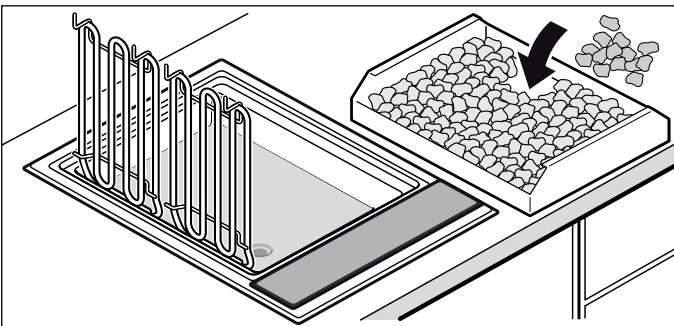

5. Grijač roštilja preklonite prema dolje, stavite rešetku roštilja.
Roštilj je spreman za uporabu.

Uključivanje ili isključivanje

Napomena: Uređaj se isključuje automatski ako je stupanj snage roštilja dulje od 20 sekundi namješten na 0.

Uključivanje

Dodirnite simbol .

Javlja se zvučni signal. Indikator iznad glavnog prekidača svijetli. Uređaj je spreman za rad.

Isključivanje

Dodirnite simbol  i držite ga pritisnutog sve dok se indikator iznad glavnog prekidača ne ugasi.

Uređaj je isključen. Indikator preostale topline i dalje svijetli sve dok se uređaj dovoljno ne ohladi.





Namještanje roštilja

U području namještanja namjestite željeni stupanj snage roštilja.

Stupanj snage roštilja 1 = najmanja snaga

Stupanj snage roštilja 9 = najveća snaga

Namještanje stupnja snage roštilja

1. Roštilj uključite glavnim prekidačem .
2. Pomoću simbola  ili  odaberite oba ili jedan od grijača.
Na indikatoru stupnja snage roštilja svijetli .
3. Prstom klizite preko područja namještanja sve dok se ne pojavi željeni stupanj snage roštilja na indikatoru.
Indikator zagrijavanja treperi.



Napomena: Roštilj regulira temperaturu uključivanjem i isključivanjem grijača roštilja. Također kod najveće snage grijač se može uključiti i isključiti.

Prethodno zagrijavanje roštilja

Namirnice za pečenje položite na ploču tek nakon isteka vremena zagrijavanja. Simbol zagrijavanja se gasi. Za vrijeme zagrijavanja roštilj grije punom snagom. Zatim se temperatura uključivanjem i isključivanjem grijača smanjuje kako bi se postigla stalna temperatura za odgovarajući stupanj.

Vrijeme zagrijavanja iznosi ovisno o namještenom stupnju snage roštilja između 8 i 10 minuta.

Napomena: Prazni roštilj zagrijavajte najviše 8-12 minuta. Dulje zagrijavanje roštilja može dovesti do isključivanja uređaja (zaštita od pregrijavanja). Isključite uređaj i ostavite ga da se ohladi prije ponovnog uključivanja.

Dolijevanje vode

⚠ Upozorenje – Opasnost od opekline vrućom parom!

Ako prilikom dolijevanja voda dođe na vruću rešetku roštilja ili na grijač roštilja, nastaje vruća vodena para. Prilikom dolijevanja vode ne posežite iznad roštilja niti ne ulijevajte vodu preko vrućih komponenti.

Ako u posudi roštilja ima premalo vode, zaštita od pregrijavanja će isključiti uređaj. Stoga za vrijeme pečenja na roštilju pazite na razinu vode u posudi roštilja i po potrebi dolijte vodu.

Napomena: Za dolijevanje vode ne morate skinuti rešetku roštilja ili preklopiti grijač roštilja prema gore. Prije dolijevanja vode ostavite roštilj da se dovoljno ohladi.

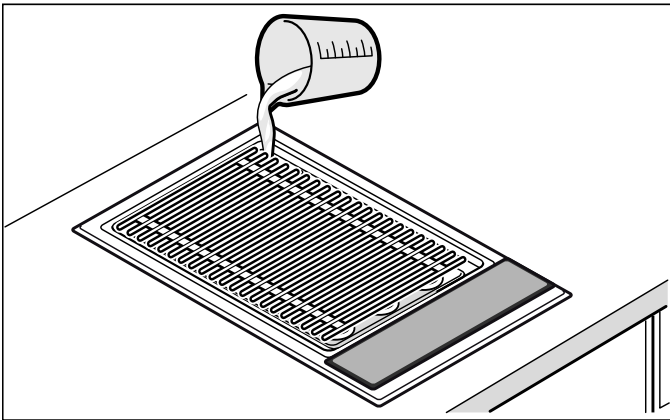

Pečenje na roštilju sa i bez vulkanskog kamenja:
0,7 litara

Namirnice za pečenje	Stupanj snage roštilja iznad vulkanskog kamenja	Stupanj snage roštilja iznad vodene kupelji	Vrijeme pečenja na roštilju u minutama	Informacija
Govedi odrezak, srednje pečen, 2-3 cm	8 - 9	9	8 - 10	
T-bone odrezak, roza, 3 cm	6 - 7	7 - 8	10 - 15	
Odrezak svinjske vratine, bez kosti	7 - 8	8 - 9	12 - 16	
Svinjski kotleti, 2 cm	4 - 5	5 - 6	15 - 20	Zarezati duž kosti
Janjeći kotleti, roza, 2 cm	5 - 6	6 - 7	12 - 15	
Pileća prsa, 2 cm	5 - 6	6 - 7	15 - 20	
Pileća krilca, po 100 g	5 - 6	6 - 7	15 - 20	
Pureći odrezak, naravni, 2 cm	5 - 6	6 - 7	12 - 15	
Odrezak lososa, 3 cm	3 - 4	4 - 5	20 - 25	Nauljiti rešetku roštilja
Odrezak tune, 2 cm	4 - 5	5 - 6	10 - 15	Nauljiti rešetku roštilja
Pastrva, cijela, 200 g	5 - 6	6 - 7	12 - 15	Dobro nauljiti kožu, prije okretanja još jednom nauljiti
Divovske kozice, po 30 g	6 - 7	7 - 8	12 - 15	
Hamburger / kosani odresci, 1 cm	4 - 5	5 - 6	12 - 17	
Ražnjići, po 100 g	3 - 4	4 - 5	17 - 25	Često okrenuti
Roštilj kobasica, po 100 g	4 - 5	5 - 6	10 - 20	
Povrće	2 - 3	3 - 4	8 - 12	npr. patlidžani, tikvice narezane na ploškice debljine 1 cm, paprika narezana na četvrtine

Nakon pečenja na roštilju

Stavite staklokeramički poklopac tek nakon što se roštilj potpuno ohladio. Ostavite vlažno vulkansko kamenje da se potpuno osuši prije stavljanja staklokeramičkog poklopca jer u suprotnom može doći do stvaranja plijesni.

Ako bi voda prilikom izlivanja još bila vruća, najprije ulijte hladnu vodu za hlađenje! Za izlivanje vode stavite posudu otpornu na toplinu ispod slavine. Otvorite slavinu na način da okrenete ručicu za 90° prema dolje. Zatim zatvorite slavinu na način da ručicu okrenete do kraja prema gore.

Tablica za pečenje na roštilju

Podaci u tablicama su samo orijentacijske vrijednosti i vrijede za zagrijani roštilj. Vrijednosti mogu varirati ovisno o vrsti i količini namirnica za pečenje.

Namirnice za pečenje položite na ploču tek nakon isteka vremena zagrijavanja.

Namirnice za pečenje okrenite najmanje jedanput.



Savjeti i trikovi

- Uvijek zagrijte roštilj. Na ovaj način se intenzivnim zračenjem topline brzo napravi korica i sok od mesa ne može više curiti.
- Prije pečenja na roštilju namirnice možete premazati uljem postojanim na toplinu (npr. uljem od kikirikija) ili marinirati. Time će se poboljšati okus. Pazite na to da ne koristite previše ulja / marinade jer u suprotnom može doći do nastajanja plamena i jakog stvaranja dima.
- Meso ne solite prije pečenja na roštilju. U suprotnom mogu curiti topive hranjive tvari i sok od mesa.
- Stavite namirnice za pečenje izravno na rešetku. Ne koristite aluminijsku foliju ili posude za roštiljanje.
- Komade mesa za pečenje okrenite tek kada se lagano odvajaju od rešetke. Ako se meso zalijepi za rešetku, žilice će se uništiti, a sok od mesa će curiti.
- Za vrijeme pečenja na roštilju ne ubadajte meso jer u suprotnom može curiti sok od mesa.
- Meso iz salamure, kao što je šunka ili dimljena svinjetina, nije prikladno za pečenje na roštilju. Može doći do spoja štetnog za zdravlje.
- Kotlete s kostima i sloj masnoće zarezite na nekoliko mjesta kako se ne bi svinulo prilikom pečenja na roštilju.
- Slojeve masnoće odstranite nakon, a ne prije pečenja na roštilju jer će u suprotnom meso izgubiti sok i aromu.
- Komadi peradi bit će osobito hrskavi i zlatno-žute boje ako ih pred kraj pečenja premažete maslacem, slanom vodom ili sokom od naranče.
- Voće možete prema ukusu nakon pečenja na roštilju začiniti medom, javorovim sirupom ili limunovim sokom.
- Povrće, koje se dulje kuha (npr. klip kukuruza), možete prokuhati prije pečenja na roštilju.
- Riblji file najprije pecite na roštilju na strani na kojoj je koža. Kožu premažite uljem kako se ne bi zalijepila za rešetku roštilja.
- Hranu pečenu na roštilju servirajte vruću. Ne držite je na toplom jer će inače postati žilava.
- Mast, koja kapa, može se zapaliti na grijaču i dovesti do kratkog nastajanja plamena i stvaranja dima. Kako biste to smanjili, masnu hranu pecite na roštilju iznad vodene kupelji.



Zaštita za djecu

Kako djeca ne bi nehotice uključila uređaj ili promijenila postavke, Vaš uređaj posjeduje osigurač za zaštitu djece.

Uključivanje

1. Isključite uređaj.
2. Simbol  držite pritisnut najmanje 4 sekunde. Indikator  svijetli otprilike 10 sekundi. Uređaj je blokiran.

Isključivanje

Simbol  držite pritisnut sve dok se ne ugasi simbol .

Isključen je osigurač za zaštitu djece.

Automatska zaštita za djecu

Pomoću ove funkcije zaštita za djecu se uvijek aktivira automatski kada isključite uređaj.

Uključivanje

Uključite automatsku zaštitu za djecu. → "Osnovne postavke" na strani 27

Vremenske funkcije





Postoje 2 različite vremenske funkcije:

- Kuhinjski alarm
- Štoperica

Kuhinjski alarm

Pomoću kuhinjskog alarma možete namjestiti vrijeme do 99 minuta. On je neovisan od svih drugih postavki.



Kuhinjski alarm podesiti

1. Kod isključenog uređaja dodirnite simbol  jednom, a kod uključenog uređaja dodirnite simbol  dva puta. Indikator  svijetli. Na indikatoru svijetli  min.

Napomena: Kod uključenog uređaja kada jednom dodirnete simbol , štoperica se uključuje.

2. U području namještanja podesite željeno vrijeme. Nakon nekoliko sekundi započinje odbrojavanje vremena.

Nakon isteka vremena

Nakon isteka vremena javlja se zvučni signal, a na indikatoru treperi  u trajanju od 10 sekundi. Indikator  treperi.

Dodirnite bilo koji simbol.

Prikazi se ugase, a signalni ton se isključi.

Vrijeme ispraviti

Pomoću simbola  odaberite kuhinjski alarm i ponovno ga namjestite.



Štoperica

Štoperica prikazuje vrijeme koje je proteklo počevši od aktiviranja štoperice.

Štoperica radi samo kada je uređaj uključen. Kada se uređaj isključi, također se isključi štoperica.

Napomena: Ako se uz štopericu dodatno uključi kuhinjski alarm, postavka se pojavljuje u trajanju od 10 sekundi na indikatoru timera. Nakon toga ponovo se prikazuje štoperica.

Uključivanje

1. Dodirnite simbol . Na indikatoru se prikazuje .
2. Dodirnite područje namještanja. Zapocinje odbrojavanje vremena. U prvoj minuti prikazuju se sekunde, nakon toga minute.
3. Dodirnite simbol  kako bi se ponovno pojavio indikator timera.

Isključivanje

1. Dodirnite simbol .
2. Dodirnite područje namještanja. Štoperica se isključuje. Indikator timera se ugasi.

Automatsko isključivanje

Ako je uređaj dulje vrijeme uključen bez promjene postavke, onda se aktivira automatsko isključivanje.

Grijanje uređaja se prekida. Na indikatoru izmjenično trepere **F B** i indikator preostale topline **H/h**.

Ako dotaknete bilo koje upravljačko polje ugasi se prikaz. Možete ponovno namjestiti vrijednosti.

Kada se uključi automatsko isključivanje, ono se ravna prema namještenom stupnju snage roštilja (2 do 4 sata).

Zaštita od brisanja

Kada brišete preko upravljačke ploče dok je uređaj uključen, mogu se promijeniti postavke.

Kako biste to izbjegli, vaš uređaj ima funkciju zaštite od brisanja.

Uključivanje

Kod uključenog uređaja dodirnite simbol .

Javlja se zvučni signal. Indikator  svijetli. Upravljačko polje je blokirano tijekom 30 sekundi. Možete brisati preko upravljačkog polja bez da se postavke izmijene.

Napomena: Glavni prekidač izuzet je iz funkcije zaštite od brisanja. Uređaj možete bilo kada isključiti.

Isključivanje

Dodirnite simbol .

Zaštita od brisanja je isključena.

Prikaz potrošnje energije

Pomoću ove funkcije možete zatražiti prikaz ukupne potrošnje energije između uključivanja i isključivanja uređaja.

Nakon isključivanja u trajanju od 10 sekundi prikazuje se potrošnja u kilovatsatima, npr. 1,87 kWh.

Točnost prikaza između ostalog ovisi o kvaliteti napona strujne mreže.

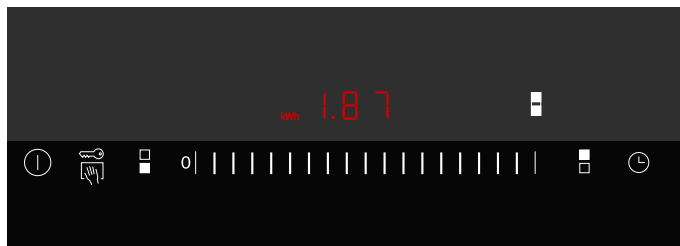

Možda indikator potrošnje energije nije aktiviran. → "Osnovne postavke" na strani 27

Osnovne postavke

Vaš uređaj ima razne osnovne postavke. Te postavke možete prilagoditi svojim navikama.

Indikator	Funkcija
	Povratak na osnovnu postavku
	Isključeno.*
	Uključeno.
	Zaštita za djecu
	Automatska zaštita za djecu je isključena.*
	Automatska zaštita za djecu je uključena.
	Ručna i automatska zaštita za djecu je isključena.
	Zvučni signal
	Signal potvrde i signal neispravnog rukovanja su isključeni (signal glavne sklopke ostaje uvijek uključen).
	Uključen je samo signal neispravnog rukovanja.
	Samo je signal potvrde uključen.
	Signal potvrde i signal neispravnog rukovanja su uključeni.*
	Prikaz potrošnje energije (Informirajte se o mrežnom naponu kod vašeg opskrbljivača struje.)
	Prikaz potrošnje je isključen.*
	Prikaz potrošnje kod mrežnog napona 230 V.
	Prikaz potrošnje kod mrežnog napona 220 V.
	Prikaz potrošnje kod mrežnog napona 240 V.
	Automatsko isključivanje (Što je veći podešeni stupanj, to je dulje vrijeme do isključivanja.)
	2-4 sata do isključivanja.*
	1-2 sata do isključivanja.
	30-60 minuta do isključivanja.
	Trajanje zvučnog signala za kraj timera
	10 sekundi.*
	30 sekundi.
	1 minuta.
	Kombinacija grijača roštilja
	Isključeno: Kod uključivanja su oba grijača roštilja odvojena.
	Uključeno: Kod uključivanja su oba grijača roštilja kombinirana.*
	Kod uključivanja ostaje pohranjena zadnja postavka prije isključivanja uređaja.
	Demonstracijski način rada
	Isključeno.*
	Uključeno. Možete rukovati uređajem, ali on ne grije.

*Osnovna postavka

Indikator	Funkcija
	Vrijeme odabira grijača roštilja
	Neograničeno: Uvijek možete namjestiti zadnje odabrani grijač bez ponovnog odabira.*
	Ograničeno: Možete namjestiti zadnje odabrani grijač do 10 sekundi nakon odabira. Zatim morate ponovno odabrati grijač prije namještanja.

*Osnovna postavka

Promjena osnovnih postavki

Uređaj mora biti isključen.

1. Uključite uređaj.
2. U roku od sljedećih 10 sekundi simbol  držite pritisnut otprilike 4 sekunde sve dok se ne javi zvučni signal.



i naizmjenice trepere i svijetli.

3. Simbol  dodirnite nekoliko puta sve dok se ne pojavi željeni indikator.
4. U području namještanja namjestite željenu vrijednost.

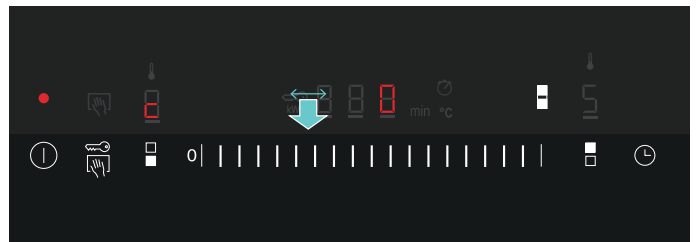

5. Ponovite korak 3. i 4. sve dok se ne promijene sve željene postavke.
6. Simbol  držite pritisnut otprilike 4 sekunde sve dok se ne javi zvučni signal. Postavke su pohranjene.

Nepohranjivanje promjena

Za napuštanje osnovne postavke uređaj isključite glavnim prekidačem. Promjene nisu pohranjene.

Čišćenje

Uz brižljivu njegu i čišćenje Vaš mikrovalni uređaj ostaje dugo lijep i funkcionalan. Kako ćete ispravno njegovati i čistiti Vaš uređaj, objašnjavamo Vam na ovom mjestu.

Prikladna sredstva za čišćenje i njegu možete kupiti kod naše servisne službe ili u našoj online trgovini.

⚠ Upozorenje – Opasnost od opekline!

Uređaj je vruć dok radi. Prije čišćenja ostavite da se uređaj ohladi.

⚠ Upozorenje – Opasnost od strujnog udara!

Prodor vlage može izazvati strujni udar. Ne smiju se koristiti visokotlačni uređaji za čišćenje ili uređaji za čišćenje parom.

⚠ Upozorenje – Opasnost od opekline!

Dostupni dijelovi postaju vrući tijekom upotrebe. Nikada ne dirajte vruće dijelove. Djecu držite na sigurnoj udaljenosti.

Ne upotrebljavajte ova sredstva za čišćenje

- oštra ili abrazivna sredstva za čišćenje
- sredstva za čišćenje koja sadrže kiseline (npr. ocat, limunska kiselina, itd.)
- sredstva za čišćenje koja sadrže klor ili s velikim udjelom alkohola
- sprej za čišćenje pećnice
- tvrde spužve za čišćenje, četke ili jastučice za ribanje
- Nove spužve prije uporabe temeljito isperite.

Čišćenje uređaja

Ostavite uređaj da se ohladi i očistite ga nakon svake uporabe. Time ćete spriječiti da se ostaci hrane skore. Ako su se ostaci hrane skorili više puta, onda će ih biti teško ukloniti.

1. Ostavite uređaj da se ohladi.
2. Skinite rešetku roštilja.
3. Grijač zakrenite prema gore.
4. Izvadite posudu s vulkanskim kamenjem.
5. Skorene ostatke hrane ostavite da se namoče u vodi u koju ste dodali sredstvo za pranje posuđa.

Napomena: Ne stružite skorene ostatke hrane.

Dio uređaja/površina	Preporučeno čišćenje
Rešetka roštilja	Zapečene ostatke hrane uklonite četkicom. Rešetku roštilja namočite u sudoperu. Očistite četkicom i sredstvom za pranje posuđa te temeljito osušite. Tvr dokornu nečistoću premažite našim gelom za čišćenje roštilja (narudžbeni broj 00311761) i ostavite da djeluje najmanje 2 sata, kod jake nečistoće preko noći. Potom temeljito isperite i osušite. Pridržavajte se napomena na pakiranju sredstva za čišćenje. Napomena: Ne perite u perilici posuđa!
Posuda za vulkansko kamenje i posuda roštilja	Izvadite vulkansko kamenje odn. izlijte vodu. U sudoperu očistite četkicom s vodom i sredstvom za pranje posuđa; obrišite suhom krpom. Tvr dokornu nečistoću ostavite da se namoči ili uklonite našim gelom za čišćenje roštilja (narudžbeni broj 00311761).
Vulkansko kamenje	Jako vlažno vulkansko kamenje povremeno osušite u pećnici na 200 °C. Na ovaj način se može spriječiti moguće stvaranje plijesni. Zamijenite vulkansko kamenje ako je crno. Vulkansko kamenje je u tom slučaju natopljeno masnoćom i može se tijekom pečenja jako dimiti ili se masnoća može zapaliti. Odgovarajuće vulkansko kamenje možete kupiti u specijaliziranoj trgovini (narudžbeni broj 00291050). Prilikom dodavanja vulkanskog kamenja pazite da grijač roštilja ne naliježe izravno na vulkansko kamenje.
Upravljačka ploča i staklokeramički poklopac	Očistite mekom, vlažnom krpom i malo sredstva za pranje posuđa; krpa ne smije biti previše vlažna. Obrišite mekom krpom.

Što učiniti kod smetnji?

Upozorenje – Opasnost od strujnog udara!

Nestručni popravci su opasni. Samo kod nas školovani tehničar servisne službe smije vršiti popravke na uređaju. Ako je uređaj u kvaru, izvucite mrežni utikač ili izvadite osigurač iz ormarića za osigurače. Pozovite servisnu službu.

Kada se pojavi smetnja, često se radi samo o sitnici. Prije nego što pozovete servis, molimo prvo pogledajte napatke iz tablice.

Elektronika vašeg uređaja nalazi se ispod upravljačke ploče. Iz raznih razloga temperatura u tom području može jako porasti.

Kako se elektronika ne bi pregrijala, uređaj se po potrebi isključuje automatski. Indikator **F2** ili **F4** se pojavljuje izmjenično s indikatorom preostale topline **H** ili **h**.

Indikator	Pogreška	Mjera
Nema	Dovod struje je prekinut.	Provjerite kućni osigurač uređaja. Pomoću drugih električnih uređaja provjerite da nije došlo do nestanka struje.
Svi indikatori trepere	Površina za upravljanje je vlažna ili se na njoj nalazi predmet.	Osušite površinu za upravljanje ili maknite predmet.
F2	Predugo ste pekli na roštilju s velikom snagom. Radi zaštite elektronike prednji grijač roštilja se isključio.	Pričekajte dok se elektronika dovoljno ne ohladi. Dodirnite bilo koju površinu za upravljanje. F2 se gasi.
F4	Unatoč isključivanju pomoću F2 elektronika se i dalje zagrijavala. Stoga se uređaj isključio.	Pričekajte dok se elektronika dovoljno ne ohladi. Dodirnite bilo koju površinu za upravljanje. F4 se gasi.
F8	Uređaj je predugo radio i isključio se.	Ponovno uključite uređaj.
dE Uređaj ne grije	Uključen je demonstracijski način rada	Isključivanje demonstracijskog načina rada: Isključite uređaj iz električne mreže u trajanju od 30 sekundi (iskopčajte kućni osigurač ili zaštitnu sklopku u ormariću s osiguračima). Uključite uređaj. Unutar iduće 3 minute dodirnite bilo koju površinu za upravljanje. Demonstracijski način rada se isključuje.

E-poruka u prikazima

Kada se u prikazima pojavi poruka greške označena s "E", npr. E0111, onda isključite uređaj i ponovo ga uključite.

Ako se radilo o jednokratnoj smetnji, prikaz se ugasi. Ako se poruka greške pojavi ponovo, pozovite servisnu službu i navedite točnu poruku greške.

Služba održavanja

Ako se Vaš uređaj mora popraviti, stoji Vam na raspolaganju naša servisna služba. Uvijek ćemo naći odgovarajuće rješenje i kako biste izbjegli nepotreban dolazak servisera.

Proizvodni broj (E-br.) i tvornički broj (FD-br.)

Kada pozivate servis, molimo navedite broj proizvoda (E-br.) i tvornički broj (FD-br.) kako bi Vas mogli stručno savjetovati. Označnu pločicu s brojevima naći ćete na donjoj strani uređaja.

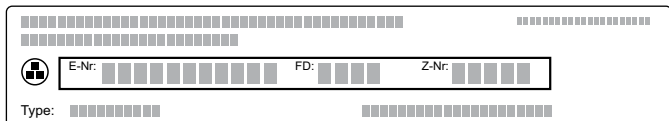

The diagram shows a rectangular label with a grid of small squares. It contains the following fields: a circular icon with a cross, 'E-Nr.' followed by a row of 12 squares, 'FD:' followed by a row of 4 squares, 'Z-Nr.' followed by a row of 4 squares, and 'Type:' followed by a row of 12 squares.

Kako u slučaju potrebe ne biste trebali predugo tražiti, ovdje možete unijeti podatke Vašeg uređaja i telefonski broj servisne službe.



E-br.	FD-br.
Servisna služba 	

Molimo uzmite u obzir da posjet servisnog tehničara u slučaju neispravnog rukovanja nije besplatan niti tijekom jamstvenog roka.

Kontaktne podatke za sve države naći ćete u priloženom popisu servisnih službi.

Содржина

	Користење според намената	32
	Важни сигурносни напомени	32
	Причина за оштетувања	33
	Заштита на животна средина	33
	Совети за заштеда на енергија	33
	Отстранување согласно прописите за животна средина	33
	Запознавање на уредот	34
	Ваша нова скара со вулкански камења	34
	Контролно поле	34
	Работни површини	35
	Приказ за преостаната топлина	35
	Пред првата употреба	35
	Чистење на уредот	35
	Загревање на скарата	35
	Ракување со уредот	36
	Печење со вода и вулкански камења	36
	Вклучување или исклучување	36
	Поставување на скарата	36
	Предгревање на скарата	36
	Дополнување на вода	37
	По готвењето на скара	37
	Табела на скарата	37
	Совети и трикови	38
	Безбедност за деца	38
	Вклучување	38
	Исклучување	38
	Автоматска безбедност за деца	38
	Временски функции	39
	Кујнски аларм	39
	Стоперка	39
	Автоматско исклучување	39
	Заштита при бришење	40
	Вклучување	40
	Исклучување	40
	Приказ за потрошувачка на енергија	40
	Основни поставки	41
	Промена на основните поставки	41
	Чистење	42
	Не го користете ова средство за чистење	42
	Чистење на уредот	42

	Постапка при пречка?	43
	Е-Порака на приказот	43
	Сервисна служба	43
	Број на производ и сервиски број	43

Останати информации за производите, опремата, резервните делови и сервис ќе најдете на интернет: **www.siemens-home.com** и Online-продажба: **www.siemens-eshop.com**



Користење според намената

Внимателно прочитајте го ова упатство. Само тогаш ќе може безбедно и правилно да го употребувате Вашиот уред. Зачувајте го упатството за употреба и монтажа за подоцнежна употреба или за следниот корисник.

Откако ќе го отпакувате уредот, проверете ја неговата состојба. Доколку има штети настанати при транспортот, не го приклучувајте.

Само лиценцирано стручно лице смее да го приклучи уредот без приклучок. Доколку настанат штети поради погрешен приклучок немате право на гаранција.

Овој уред е погоден само за домашна употреба и за во затворен простор. Уредот користете го само за подготовка на храна и пијалаци. Процесот на готвење морате да го надгледувате. Краткотраен процес на готвење мора да се надгледува непрекинато. Уредот уредот да се користи само во затворени простории.

Овој уред е наменет за користење на висина до максимум 2000 метри над морското ниво.

Не користете несоодветни заштитни уреди или заштитна решетка за децата. Тие може да предизвикаат несреќа.

Овој уред не е предвиден за употреба со надворешен автоматски тајмер или далечински управувач.

Овој уред може да го користат деца над 8 години и лица со намалени физички, сензорни или ментални способности или лица без искуство и знаење, доколку тоа го прават под надзор, или им биле дадени упатства како безбедно да го користат уредот и ги разбираат опасностите поврзани со него.

Децата не смеат да си играат со уредот. Децата не смеат да го чистат и одржуваат уредот, освен оние, кои имаат над 8 години или се постари и се под надзор.

Децата помали од 8 години држете ги подалеку од уредот и струјниот кабел.



Важни сигурносни напомени

Инсталацијата на уредот мора да се изврши според приложеното упатство за монтажа.

⚠ Предупредување – Опасност од пожар!

- Врелото масло и маснотија за кратко време може да се запалат. Не ги оставајте врелото масло и маснотиите да се загреваат без надзор. Оганот не го гасете со вода. Исклучете ја ринглата. Внимателно изгасете го пламенот со капак, прекривка за гасење пожар или слично.
- Уредот многу се вжештува, може да се запалат запаливи материјали. Никогаш не оставајте или користете запаливи предмети (на пр. спрејови, средства за чистење) под уредот или во непосредна близина. Никогаш не оставајте запаливи предмети на или во уредот.
- Уредот многу се вжештува, може да се запалат запаливи материјали. Не користете кумур или слични запаливи средства во овој уред.

⚠ Предупредување – Опасност од изгореници!

- За време на работата пристапните делови стануваат жешки. Не ги допирајте жешките делови. Држете ги децата подалеку.
- Маснотијата што истекува може кратко да се запали за време на готвењето на скара. Не се наведнувајте над уредот. Одржувајте безбедно растојание.
- По исклучувањето, скарата останува топла подолго време. Не ја допирајте скарата 30 - 45 минути по исклучувањето.
- При затворен поклопец во уредот се акумулира топлина. Затворете го поклопецот на уредот, откако уредот ќе се олади. Никогаш не го вклучувајте уредот со затворен поклопец. Не го користете поклопецот на уредот за одржување на топлина или подготовка.

Предупредување – Опасност од струен удар!

- Нестручните поправки се опасни. Поправките смее да ги врши само техничар од нашата сервисна служба. Доколку е дефектен уредот, извлекете го струјниот приклучок или исклучете го осигурувачот во кутијата со осигурувачи. Повикајте ја сервисната служба.
- На жешките делови од уредот, изолацијата на електричните уреди може да се стопи. Приклучниот кабел на електричните уреди не го допирајте до жешките делови од уредот.
- Влагата што навлегла може да предизвика струен удар. Не користете средство за чистење под висок притисок или на пареа.
- Дефектниот уред може да предизвика струен удар. Не го приклучувајте уредот доколку има дефект. Извлекете го струјниот кабел или осигурувачот од кутијата со осигурувачи. Повикајте ја сервисната служба.

Причина за оштетувања

Внимание!

- **Штети на уредот поради несоодветна опрема:** Користете ја само предвидената оригинална опрема. Не користете тави за скара или алуминиумска фолија. Со тоа може да се оштети решетката за скара.
- Ако паднат остри или тврди предмети на маската или поклопецот од стакло и керамика, може да настанат штети.

Заштита на животна средина

Во ова поглавје ќе добиете информации за заштеда на енергија и отстранување на уредите.

Совети за заштеда на енергија

- Загревајте го уредот додека не се постигне посакуваната температура.
- Користете ја можноста, да го вклучите само предното или задното грејно тело на скарата за подготовка на мали количини.
- Навреме вратете на понизок степен на скарата.
- Изберете соодветен степен за продолжување на готвењето со скара. Со превисок степен за продолжување на готвењето со скара трошите енергија.
- Користете ја преостанатата топлина на скарата. При подолг период на готвење исклучете го уредот 5-10 минути пред да завршите со готвењето.

Отстранување согласно прописите за животна средина

Амбалажата отстранете ја согласно прописите за животна средина.



Овој апарат е означен според европскиот пропис 2012/19/E3 за електро и електронски апарати (waste electrical and electronic equipment – WEEE).

Прописот ја дава рамката за враќање и искористување на старите апарати, важечко ширум Европа.

Запознавање на уредот

Во ова поглавје ќе Ви го објасниме значењето на приказите и контролните елементи. Освен тоа, ќе ги запознаете различните функции на Вашиот уред.

Ваша нова скара со вулкански камења

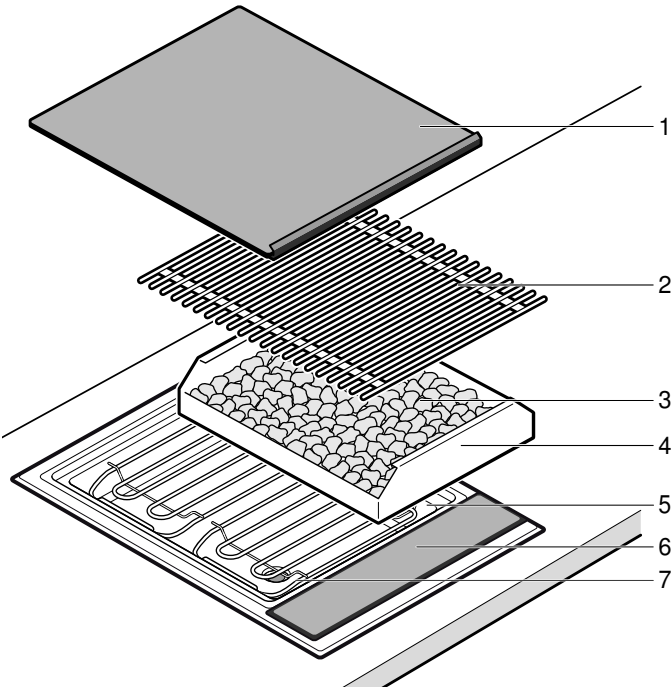

Бр.	Ознака
1	Поклопец од стакло и керамика
2	Решетка за скара
3	Вулкански камења
4	Сад за вулкански камења
5	Сад за ската (готвење на пареа)
6	Контролно поле
7	Грејни тела за скара

Контролно поле





Прикази	
•	Уредот е вклучен
👤	Заштита при бришење
🔥	Приказ за греење
1-9	Степен на скара
🔒	Безбедност за деца
kWh	Приказ за потрошувачка на енергија
00	Времетраење
🔔	Кујнски аларм
min	Времетраење
⏸	Стоперка

Прикази	
°C	Температура
🔥	Две грејни тела
H/h	Преост.топлина

Работни површини	
⌚	Вклучување на уредот
👤	Заштита при бришење / Вклучување на безбедноста на деца
🔥	изберете го предното грејно тело
0	Поставете го степенот на скара / кујнскиот тајмер
🔥	изберете ги истовремено двете грејни тела

Работни површини

-  изберете го задното грејно тело
-  Вклучување на кујнскиот тајмер / стоперката

Работни површини

Кога ќе допрете некоја ознака, се активира соодветната функција.

Напомени

- Поставките остануваат непроменети, доколку истовремено притиснете повеќе полиња. Така можете да ги избришете преварените остатоци од полето за подесување.
- Работните површини секогаш одржувајте ги суви. Влагата ја попречува функцијата.

Приказ за преостаната топлина

Уредот има двостепен приказ за преостаната топлина.

Ако во приказот се појави **H**, уредот е сè уште жежок. Ако уредот и понатаму се лади, приказот се менува во **h**. Приказот ќе се изгуби, кога уредот ќе биде доволно оладен.

 **Пред првата употреба**

Овде ќе дознаете што треба да направите, пред да пригответе јадење со Вашиот уред за првпат. Прво прочитајте ги безбедносните напомени. → *"Важни сигурносни напомени"* на страница 32

Чистење на уредот

Темелно исчистете го уредот и деловите од опремата пред првата употреба со млака вода со сапуница.

Загревање на скарата

Загрејте ја скарата неколку минути на највисок степен без намирница на неа. Со тоа се отстранува мирисот на ново. При првото загревање нормална е појава на слаб чад.

Ракување со уредот

Во ова поглавје ќе дознаете, како да го подесите Вашиот уред. Во табелата ќе најдете поставки за различни оброци.

Печење со вода и вулкански камења

Напомена: Пред секоја употреба, наполнете вода во садот за скара. Инаку уредот ќе се прегрее.

Количината на вода зависи од тоа, дали сакате да користите вулкански камења. Вулканските камења ја зачувуваат топлината на грејните тела на скарата и со тоа обезбедуваат интензивно топлинско зрачење и рамномерна распределба на топлината.

Наполнете вода и вулкански камења

1. Извадете ја решетката за скара и преклопете ги двете грејни тела на скарата. Извадете го садот за вулкански камења од уредот.
2. Бидете сигурни, дека одводната славина е затворена.
3. Наполнете вода во садот за скара.
Печење со вулкански камења: 1 литар (долно обележување)
Печење без вулкански камења: 3,5 литри (горно обележување)

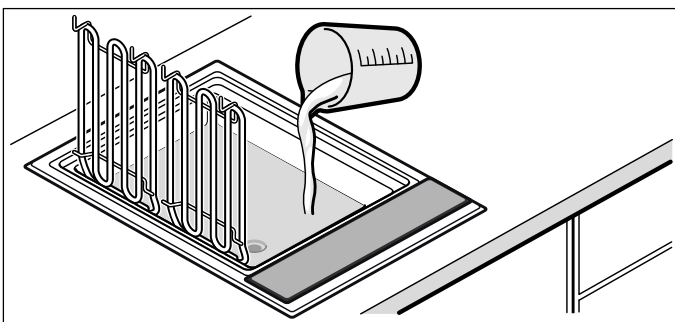

4. За печење со вулкански камења: Извадете ги вулканските камења од амбалажата и наполнете го садот со нив. Вметнете го садот за вулкански камења во уредот.

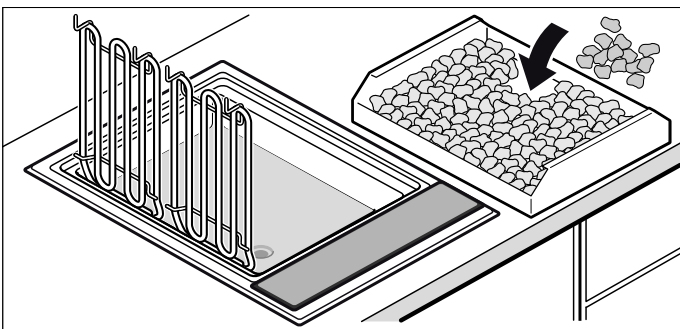

5. Преклопете ги надолу грејните тела на скарата, поставете ја решетката.
Скарата е подготвена за употреба.

Вклучување или исклучување

Напомена: Уредот автоматски се исклучува, ако степенот на скара е поставен на 0 подолго од 20 секунди.

Вклучување

Допрете ја ознаката ①.

Се слуша сигнал. Приказот на главниот прекинувач свети. Уредот е подготвен за работа.

Исклучување

Допирајте ја ознаката ①, додека не се изгуби приказот на главниот прекинувач.

Уредот е исклучен. Приказот за преостаната топлина свети понатаму, додека уредот не се олади доволно.





Поставување на скарата

Во полето за подесување поставете го саканиот степен на скарата.

Степен на скара 1 = најниска јачина

Степен на скара 9 = највисока јачина

Поставете го степенот на скара

1. Вклучете ја скарата со главниот прекинувач ①.
2. Со ознаката ,  или  изберете ги двете или едното грејно тело.
На приказот за степен на скарата свети .
3. Лизгајте по полето за подесување, додека во приказот не се појави посакуваниот степен на скарата.
Приказот за греење трепка.



Напомена: Скарата се регулира со вклучување и исклучување на грејното тело на скарата. Исто така при највисока јачина може да се вклучи и исклучи грејното тело на скарата.

Предгревање на скарата

Ставете ја намирницата за скара, откако ќе измине времето за предгревање. Ознаката за предгревање се губи. За време на предгревањето скарата се загрева со целосна јачина. Потоа се намалува температурата со вклучување и исклучување на грејните тела, за да се постигне соодветен степен за константна температура.

Времето на предгревање изнесува поставен степен на скарата меѓу 8 и 10 минути.

Напомена: Празната скара предгревајте ја максимално 8-12 минути. Подолго време на загревање може да доведе до исклучување на уредот (заштита од прегревање). Исклучете го уредот и оставете да се олади пред повторно вклучување.

Дополнување на вода

⚠ Предупредување – Опасност од попарување!

Кога при дополнување на вода на жешка решетка за скара или на грејните тела на скарата настанува жешка пара. При дополнување не допирајте врз скарата и не истурајте вода врз жешките компоненти.

Ако има премалку вода во садот за скарата, заштитата од прегревање ќе го исклучи уредот. Затоа за време на печење на скара внимавајте на состојбата на вода во садот за скара и доколку е потребно дополнете со вода.

Напомена: За да дополните со вода, не морате да ја вадите решетката или да ги преклопувате грејните тела на скарата. Оставете ја скарата доволно да се олади пред да дополните со вода.

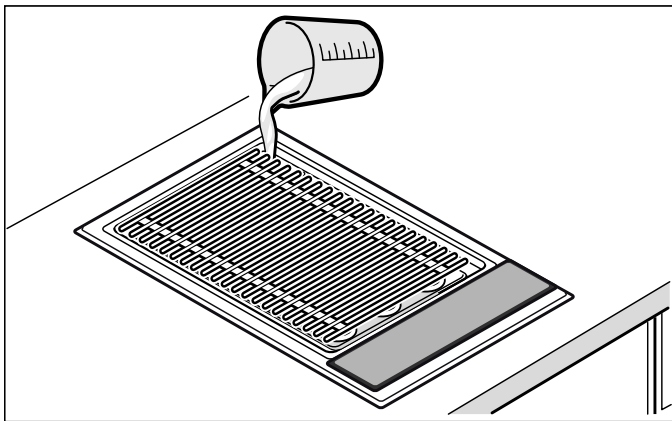

Печење со и без вулкански камења: 0,7 литри

Намирница за на скара	Степен на скарата над вулканските камења	Степен на скарата над готвењето на пара	Време на печење на скарата во минути	Информација
Бифтек, средно печен, 2-3 cm	8 - 9	9	8 - 10	
Бифтек со т-коска, полупечен, 3 cm	6 - 7	7 - 8	10 - 15	
Стек од свински врат, без коски	7 - 8	8 - 9	12 - 16	
Свински котлети, 2 cm	4 - 5	5 - 6	15 - 20	Сечење по должина на коските
Јагнешки котлети, полупечени, 2 cm	5 - 6	6 - 7	12 - 15	
Пилешки гради, 2 cm	5 - 6	6 - 7	15 - 20	
Пилешки крилца, à 100 g	5 - 6	6 - 7	15 - 20	
Мисиркини шницли, свежи, 2 cm	5 - 6	6 - 7	12 - 15	
Стек од лосос, 3 cm	3 - 4	4 - 5	20 - 25	Премачкајте ја решетката за скара со масло
Стек од туна, 2 cm	4 - 5	5 - 6	10 - 15	Премачкајте ја решетката за скара со масло
Пастрмки, цели, 200 g	5 - 6	6 - 7	12 - 15	Добро премачкајте ја кожата со масло, и пред да превртите повторно премачкајте
Големи ракчиња, à 30 g	6 - 7	7 - 8	12 - 15	
Хамбургер / плескавици, 1 cm	4 - 5	5 - 6	12 - 17	
Шашлик, à 100 g	3 - 4	4 - 5	17 - 25	Често превртувајте
Колбаси на скара, à 100 g	4 - 5	5 - 6	10 - 20	
Зеленчук	2 - 3	3 - 4	8 - 12	на пр. модри домати, тиквички на парчиња со дебелина од 1 cm, пиперка на четвртинки

По готвењето на скара

Ставете го поклопецот од стакло и керамика откако целосно ќе се олади уредот. Оставете влажните вулкански камења целосно да се исушат пред да го ставите поклопецот од стакло и керамика, затоа што инаку може да дојде до појава на мувла.

Ако водата при испуштањето е сè уште жешка, прво дотурете ладна вода за да се олади! За испуштање на водата ставете сад отпорен на топлина под одводната славина. Отворете ја славината, со тоа што ќе ја свртите рачката надолу за 90°. Потоа затворете ја славината, со тоа што ќе ја свртите рачката нагоре до крај.

Табела на скарата

Податоците во табелата се референтни вредности и важат за претходно загреана скара. Вредностите можат да варираат според видот и количината на храна за печење на скара.

Ставете ја намирницата за скара, откако ќе измине времето за предгревање.

Превртете ја намирницата барем еднаш.



Совети и трикови

- Секогаш претходно загревајте ја скарата. На тој начин, со интензивно топлинско зрачење може брзо да се формира кора и сокот од месото не може да истече.
- Можете пред готвењето на скара да ја посипете или маринирате намирницата со масло (на пр. масло од кикирики). Со тоа се подобрува вкусот. Внимавајте на тоа да не користите премногу масло / маринада, затоа што инаку може да се појави пламен и силен чад.
- Не го посолувајте месото пред готвењето на скара. Инаку може да истечат растворливите хранливи материји и сокот од месото.
- Поставете ја храната директно на решетката. Не користете алуминиумска фолија или тави за скара.
- Превртете ги парчињата на скара тогаш, кога лесно ќе се одвојуваат од решетката. Ако месото е залепено на решетката, од него се кинат влакната и истекува сокот од месото.
- За време на печењето на скара не го боцкајте месото, за да не истече сокот.
- Посолено месо како шунка или чадени свински котлети не е погодно за печење на скара. Може да настанат штетни соединенија.
- Засечете ги котлетите со коска и масниот слој, за да не се свиткаат при печењето на скара.
- Отстранете ги масните слоеви подобро по, отколку пред печењето, затоа што инаку месото ќе ги изгуби сокот и аромата.
- Парчињата од живина ќе бидат крцкави и потемнети, доколку при крајот на готвењето ги попрскате со путер, солена вода или сок од портокал.
- По печењето на скара, можете да го подобрите вкусот на овошјето со мед, јаворов сируп или сок од лимон според вкусот.
- Зеленчук што треба подолго време да се готви (на пр. кочан пченка) можете да го сварите пред печењето на скара.
- Филетите од риба печете ги прво од страната на кожата. Попрскајте ја кожата со масло, за да не остане залепена на решетката.
- Јадењата печени на скара сервирајте ги топли. Не ја одржувајте топла, затоа што инаку ќе се зацврсти.
- Маснотијата што се цеди може да се запали на грејното тело и да доведе до кратко формирање на пламен и чад. За ова да се намали, јадењата што содржат маснотии треба да се печат на пареа.

Безбедност за деца

За децата да не го вклучат уредот од невнимание и да не ги променат поставките, Вашиот уред е опремен со функцијата Безбедност за деца.

Вклучување

1. Исклучете го уредот.
2. Допирајте ја ознаката  најмалку 4 секунди. Приказот  свети околу 10 секунди. Уредот е блокиран.

Исклучување

Допирајте ја ознаката , додека не се изгуби ознаката .

Безбедноста за деца е исклучена.

Автоматска безбедност за деца

Со оваа функција секогаш автоматски се активира безбедноста за деца, кога ќе го исклучите уредот.

Вклучување

Вклучување на автоматската безбедност за деца. → "Основни поставки" на страница 41

Временски функции





Постојат 2 различни временски функции:

- Кујнски аларм
- Стоперка

Кујнски аларм

Со кујнскиот аларм можете да поставите време до 99 минути. Тој е независен од сите други поставки.

Поставете го кујнскиот аларм

1. Допрете ја ознаката  еднаш кај исклучен уред, а кај вклучен допрете ја ознаката  два пати. Приказот  свети. На приказот свети **00** мин.
Напомена: Кај вклучен уред се вклучува стоперката со едно допирање на ознаката .
2. Во полето за поставување, поставете го саканото време.
По неколку секунди започнува да тече времето.

По истек на времето

По истекување на времето се слуша сигнален тон и на приказот трепка **00** за 10 секунди. Приказот  трепка.

Допрете ја посакуваната ознака.

Се губат приказот и звучниот сигнал.

Коригирајте го времето

Со ознаката  изберете го алармот за готвење и поставете го повторно.



Стоперка

Стоперката го прикажува времето што е пројдено по активирање на истата.

Стоперката работи само, ако уредот е вклучен. Кога ќе се исклучи уредот, се исклучува и стоперката.

Напомена: Ако на стоперката дополнително се вклучи и алармот за готвење, за 10 секунди се појавува поставката во приказот за тајмер. Потоа повторно се прикажува стоперката.

Вклучување

1. Допрете ја ознаката .
На приказот ќе се појави **00**.
2. Допрете го полето за подесување.
Започнува снимањето на времето. Во првата минута се покажуваат само секунди, а потоа и минути.
3. Допрете ја ознаката , за повторно да се прикаже приказот за тајмер.

Исклучување

1. Допрете ја ознаката .
2. Допрете го полето за подесување.
Стоперката ќе се исклучи. Се губи приказот за тајмер.

Автоматско исклучување

Ако еден уред е вклучен долго време без промена на поставката, се активира автоматското исклучување.

Се прекинува греењето на уредот. На приказот наизменично трепкаат **F B** и приказот за преостаната топлина **H/h**.

Кога ќе допрете посакувана работна површина, приказот светнува. Може одново да подесите.

Кога ќе се активира автоматското исклучување, зависи од поставениот степен на скара (2 до 4 часа).





Заштита при бришење

Ако бришете врз контролната табла додека уредот е вклучен, можно е да се изменат поставките.

За да се избегне ова, Вашиот уред има функција за заштита од бришење.

Вклучување

Кај вклучен уред допрете ја ознаката .

Се слуша сигнал. Приказот  свети. Контролната табла е блокирана 30 секунди. Можете да бришете над контролната табла без да ги менувате поставките.

Напомена: Главниот прекинувач е исклучен од функцијата за заштита при бришење. Можете да го исклучите уредот во секое време.

Исклучување

Допрете ја ознаката .

Функцијата за заштита од бришење е исклучена.



Приказ за потрошувачка на енергија

Со оваа функција може да се прикаже вкупната потрошувачка на енергија помеѓу вклучувањето и исклучувањето на уредот.

По исклучувањето, 10 секунди се прикажува потрошувачката во киловат часови, на пр. 1,87 kWh.

Точноста на приказот, покрај другото зависи и од квалитетот на напонот на струјата.



Можно е приказот за потрошувачката на енергија да не е активиран. → "Основни поставки" на страница 41

Основни поставки

Уредот има различни основни поставки. Овие поставки може да ги прилагодите според Вашите навики.

Приказ	Функција
ц 0	Враќање на основната поставка
0	Исклучено.*
1	Вклучено.
ц 1	Безбедност за деца
0	Автоматската безбедност за деца е исклучена.*
1	Автоматската безбедност за деца е вклучена.
2	Рачната и автоматската безбедност за деца е исклучена.
ц 2	Сигнален тон
0	Сигналите за потврда и за неправилна работа се исклучуваат (сигналот за главниот прекинувач останува секогаш вклучен).
1	Вклучен е само сигналот за неисправна работа.
2	Вклучен е само сигналот за потврда.
3	Вклучени се сигналите за потврда и за неисправна работа.*
ц 3	Приказ за потрошувачка за енергија (Проверете го напонот на струјата кај Вашиот дистрибутер на електрична енергија.)
0	Приказот за потрошувачка на струја е исклучен.*
1	Приказ за потрошувачка на струја при напон од 230 V.
3	Приказ за потрошувачка на струја при напон од 220 V.
4	Приказ за потрошувачка на струја при напон од 240 V.
ц 5	Автоматско исклучување (Колку е повисок поставениот степен, толку е подолго времетраењето за исклучување.)
0	2-4 часа до исклучување.*
1	1-2 часа до исклучување.
2	30-60 минути до исклучување.
ц 6	Времетраење на сигналот за крај на тајмерот
1	10 секунди.*
2	30 секунди.
3	1 минута.
ц 7	Комбинација на грејни тела за скара
0	Исклучено: При вклучување, двете грејни тела за скара се одвоени.
1	Вклучено: При вклучување, двете грејни тела за скара се комбинирани.*
2	При вклучување останува избрана последната поставка пред исклучување на уредот.
ц 8	Демо-режим
0	Исклучено.*
1	Вклучено. Уредот може да се користи, но не загрева.

*Основна поставка

Приказ	Функција
ц 9	Време на избирање на грејни тела за скара
0	Неограничено: Можете последно избраното грејно тело секогаш да го поставите без одново да избирате.*
1	Ограничено: Можете последно избраното грејно тело да го поставите до 10 секунди по изборот. Потоа пред поставувањето мора одново да го изберете грејното тело.

*Основна поставка

Промена на основните поставки

Уредот мора да биде исклучен.

1. Вклучете го уредот.
2. Во следните 10 секунди допирајте ја ознаката  околу 4 секунди, додека не се слушне акустичен сигнален тон.



ц и 1 трепкаат наизменично и 0 свети.

3. Допирајте ја ознаката , додека не се појави посакуваниот приказ.
4. Поставете ја посакуваната вредност во полето за подесување.

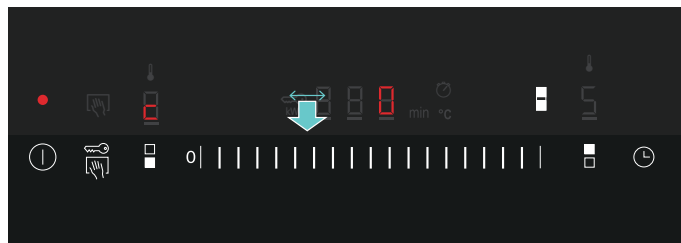

5. Повторете ги чекорите 3. и 4., додека не се променат сите посакувани поставки.
6. Допирајте ја ознаката  околу 4 секунди, додека не се слушне акустичен сигнален тон. Поставките се зачувани.

Промените не се зачувани

За напуштање на основната поставка исклучете го уредот со главниот прекинувач. Промените не се зачувани.

Чистење

Со грижлива нега и чистење Вашиот уред ќе остане функционален подолго време. Овде ќе ви објасниме како правилно да го негувате и чистите Вашиот уред.

Соодветни средства за чистење и одржување ќе најдете преку нашата сервисна служба или на нашата електронска продавница.

Предупредување – Опасност од опекотини!

Уредот станува жешок за време на користењето. Пред чистењето, оставете го уредот да се олади.

Предупредување – Опасност од струен удар!

Влагата што навлегла може да предизвика струен удар. Не користете средство за чистење под висок притисок или на параа.

Предупредување – Опасност од изгореници!

За време на работата пристапните делови стануваат жешки. Не ги допирајте жешките делови. Држете ги децата подалеку.

Не го користете ова средство за чистење

- Абразивни или груби средства за чистење
- Средства за чистење што содржат киселина (на пр. оцет, лимонска киселина, итн.)
- Средства за чистење што содржат хлор или јак алкохол
- Спреј за рерна
- Груби, рапави сунѓери, четки или крпи за чистење
- Пред употребата, темелно измијте ги новите сунѓерести крпи.

Чистење на уредот

Оставете да се олади уредот и исчистете го по секоја употреба. Со тоа ќе избегнете горење на остатоците. По горење на остатоците неколкупати, тие тешко се отстрануваат.

1. Оставете го уредот да се олади.
2. Извадете ја решетката за скара.
3. Навалете го грејното тело нагоре.
4. Извадете го садот заедно со вулканските камења во него.
5. Отстранете ги изгорените остатоци во вода со средство за миене садови.

Напомена: Не ги гребете изгорените остатоци.

Дел од уредот/ површина	Препорачано чистење
Решетка за скара	Отстранете ги грубите остатоци со четка за миене садови. Натопете ја решетката за скара во мијалник. Исчистете ја со четка и средство за миене садови и оставете темелно да се исуши. Изгребете ги тврдокорните дамки со нашиот гел за чистење на скара (број на нарачка 00311761) и оставете да дејствува најмалку 2 часа, а кај поголеми нечистотии преку целата ноќ. На крај темелно исплакнете и исушете. Внимавајте на напомените на пакувањето на средството за чистење. Напомена: Не ги чистете во машината за миене садови!
Сад за вулкански камења и сад за скара	Извадете ги вулканските камења, одн. испуштете ја водата. Исчистете ги во мијалник со вода и средство и четка за миене садови; и потоа исушете со сува крпа. Натопете ги тврдокорните дамки или отстранете ги со нашиот гел за чистење на скара (број на нарачка 00311761).
Вулкански камења	Многу влажните вулкански камења повремено сушете ги во рерна на 200 °C. Со тоа може да се избегне можна појава на мувла. Заменете ги вулканските камења кога ќе поцрнат. Тогаш вулканските камења се целосно натопени со маснотија и може за време на работата силно да чадат или маснотијата може да се запали. Соодветните вулкански камења можете да ги набавите кај Вашиот специјализиран трговец (број на нарачка 00291050). При дополнувањето внимавајте на тоа, грејното тело на скарата да не се постави директно врз вулканските камења.
Контролно поле и поклопец од стакло и керамика	Исчистете со мека, влажна крпа и малку средство за чистење; крпата не смее да биде премногу мокра. Потоа исушете со мека крпа.

Постапка при пречка?

Предупредување – Опасност од струен удар!

Нестручните поправки се опасни. Поправките смее да ги врши само техничар од нашата сервисна служба. Доколку е дефектен уредот, извлекете го струјниот приклучок или исклучете го осигурувачот во кутијата со осигурувачи. Повикајте ја сервисната служба.

Доколку настане дефект, честопати се работи за ситница. Внимавајте на советите во табелата пред да ја контактирате сервисната служба.

Приказ	Грешка	Мерка
Нема	Напојувањето со струја е прекинато.	Проверете ги осигурувачите на уредот. Проверете дали поради други електрични уреди има прекин на напојувањето со струја.
Сите прикази трепкаат	Работната површина е влажна или на неа се наоѓа некој предмет.	Исушете ја работната површина или отстранете го предметот.
F2	Подолго време се готви со повисока јачина. За заштита на електрониката се исклучува предното грејно тело на скарата.	Почекајте додека електрониката не се олади доволно. Допрете на некоја од работните површини. F2 се губи.
F4	И покрај исклучување на F2 , електрониката и понатаму се загрева. Затоа се исклучува уредот.	Почекајте додека електрониката не се олади доволно. Допрете на некоја од работните површини. F4 се губи.
F8	Уредот бил предолго активиран и се исклучил.	Повторно вклучете го уредот.
dE Уредот не загрева	Вклучен е демо-режимот	Исклучување на демо-режимот: Исклучете го уредот од струја 30 секунди (исклучете ги осигурувачите или заштитниот прекинувач во таблата за осигурувачи). Вклучете го уредот. Во следните 3 минути допрете некоја работна површина. Демо-режимот се исклучува.

Електрониката на Вашиот уред се наоѓа под работната површина. Поради разни причини, температурата во овој предел може многу да се зголеми.

За електрониката да не се прегрее, уредот автоматски се исклучува по потреба. Се појавува приказот **F2** или **F4** наизменично со приказот за преостаната топлина **H** или **h**.

Е-Порака на приказот

Кога на приказот ќе се појави порака за грешка со “E”, на пр. E0111, исклучете го уредот и повторно вклучете го.

Ако се работело за една грешка, приказот се исклучува. Ако повторно се појави пораката за грешка, јавете се во корисничкиот центар и приложете им ја точната порака за грешка.

Сервисна служба

Доколку Вашиот уред треба да се поправи, нашата служба за корисници за Вас е тука. Ние секогаш ќе најдеме соодветно решение, и за да непотребните посети на персоналот на службата за корисници се одбегнуваат.

Број на производ и сервиски број

При повици Ве молиме секогаш наведете го бројот на производ (E-Nr.) и сервискиот број (FD-Nr.), за да можеме стручно да Ве советуваме. Спецификационата плочка со броеви се наоѓа на долната страна на уредот.

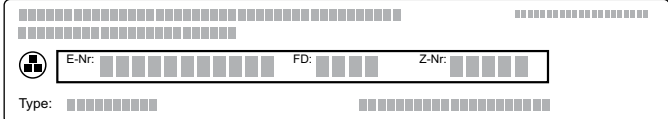

За да не мора долго да барате кога ќе Ви бидат потребни, податоците за вашиот уред и телефонскиот број од сервисната служба може да ги запишете овде.

Број на производ	Сервиски број
Сервисна служба 	

Внимавајте, посетата на техничар од сервисната служба во случај на погрешна употреба и за време на гаранцијата не е бесплатна.

Податоците за контакт со сервисните служби во сите земји може да ги најдете во приложениот каталог на сервисната служба.

BSH Hausgeräte GmbH
Carl-Wery-Str. 34
81739 München, GERMANY

siemens-home.com

Произведено от BSH Hausgeräte GmbH по лиценз на Siemens AG
Proizvedeno od BSH Hausgeräte GmbH pod licencom zaštitnog znaka Siemens AG
Manufactured by BSH Hausgeräte GmbH under Trademark License of Siemens AG



9001162571
951201