



SIEMENS



Električni žar

Grilë elektrike

Električni roštilj

ET475FUB1E

siemens-home.com/welcome

sl	Navodila za uporabo	3
sq	Udhëzim për përdorim	17
sr	Uputstva za upotrebu	31

Register
your
product
online

Vsebina

	Namembna uporaba	4
	Pomembna varnostna navodila	4
	Vzroki poškodb	5
	Varstvo okolja	5
	Nasveti za varčevanje z energijo	5
	Okolju prijazno odstranjevanje	5
	Spoznajte svoj aparat	6
	Vaš nov žar z vulkanskimi kamni	6
	Upravljalno polje	6
	Upravljalna polja	7
	Prikaz preostale toplote	7
	Pred prvo uporabo	7
	Čiščenje aparata	7
	Segrevanje žara	7
	Upravljanje naprave	8
	Peka na žaru z vodo in vulkanskimi kamni	8
	Vklop ali izklop	8
	Nastavitev žara	8
	Predgrevanje žara	8
	Dolivanje vode	9
	Po peki na žaru	9
	Preglednica za žar	9
	Nasveti in triki	10
	Varovalo za otroke	10
	Vklop	10
	Izklop	10
	Samodejno otroško varovalo	10
	Časovne funkcije	11
	kuhinjska ura	11
	Štoparica	11
	Samodejna izključitev	11
	Zaščita pri brisanju	12
	Vklop	12
	Izklop	12
	Prikaz porabe energije	12
	Osnovne nastavitve	13
	Spreminjanje osnovnih nastavitvev	13
	Čiščenje	14
	Ne uporabljajte naslednjih čistilnih sredstev	14
	Čiščenje aparata	14

	Motnja, kaj storiti?	15
	E-sporočilo na prikazih	15
	Servisna služba	16
	Številka E in številka FD	16

Dodatne informacije o izdelkih, priboru, nadomestnih delih in servisih najdete na spletni strani **www.siemens-home.com** in v spletni trgovini **www.siemens-eshop.com**

Namembna uporaba

Pazljivo preberite ta uvod. Šele potem lahko aparat uporabljate varno in pravilno. Navodila za uporabo in vgradnjo shranite za kasnejšo uporabo ali za naslednjega lastnika.

Po odstranitvi embalaže preverite aparat. V primeru vidnih poškodb med transportom ga ne priklaplajte.

Samo pooblaščen serviser lahko priključi aparat brez vtiča. V primeru poškodb zaradi nepravilne priključitve izgubite pravico do uveljavljanja garancije.

Ta aparat je namenjen samo za uporabo v zasebnem gospodinjstvu. Aparat uporabljajte je za pripravo jedi in pijač. Kuhanje mora vedno potekati pod nadzorom. Kratkotrajno kuhanje mora potekati pod nenehnim nadzorom. Aparat uporabljajte samo v zaprtih prostorih.

Ta aparat je namenjen uporabi na območjih do maksimalno 2000 metrov nadmorske višine.

Ne uporabljajte neustreznih zaščitnih naprav ali zaščitnih rešetk za otroke. Povzročijo lahko nesreče.

Ta aparat ni namenjen uporabi z zunanjo vklopno uro ali daljinskim upravljalnikom.

Ta aparat lahko uporabljajo otroci nad osmim letom starosti in osebe z zmanjšanimi fizičnimi, senzoričnimi ali mentalnimi sposobnostmi ali pomanjkljivimi izkušnjami ali znanjem, če jih nadzoruje oseba, odgovorna za njihovo varnost, ali če jih je poučila o varni uporabi aparata in razumejo nevarnosti, ki lahko nastanejo pri uporabi aparata.

Ne pustite otrok, da se igrajo z aparatom. Čiščenja in vzdrževalnih del s strani uporabnika ne smejo opravljati otroci, razen če so starejši od osmih let in pod nadzorstvom.

Otrok, mlajših od osmih let, ne pustite v bližino aparata in priključnih kablov.

Pomembna varnostna navodila

Aparat ustreza varnostnim zahtevam in zahtevam glede elektromagnetne združljivosti. Osebe s srčnim spodbujevalnikom se aparatu kljub temu ne smejo približati. Ne moremo zagotovo zatrditi, da prav vse takšne naprave na trgu ustrezajo zahtevam glede elektromagnetne združljivosti in da ne bo prišlo do motenj, ki vplivajo na njihovo pravilno delovanje. Prav tako je mogoče, da bodo motnje zaznali tudi uporabniki drugih naprav, kot so slušni aparati.

Opozorilo – Nevarnost požara!

- Vroče olje in maščoba se hitro vnameta. Vročega olja in maščobe nikoli ne puščajte brez nadzora. Ognja nikoli ne gasite z vodo. Izklopite kuhališče. Plamene previdno pogasite s pokrovom, gasilno odejo ali podobnim.
- Aparat se močno segreva, gorljivi materiali se lahko vžgejo. Vnetljivih predmetov (npr. razpršilcev, čistilnih sredstev) nikoli ne hranite ali jih uporabljajte pod aparatom ali v njegovi neposredni bližini. Na aparat ali pod njega nikoli ne postavljajte vnetljivih predmetov.
- Aparat se zelo segreje, gorljivi materiali pa se lahko vnamejo. V aparatu ne uporabljajte oglja ali podobnih goriv.

Opozorilo – Nevarnost opeklin!

- Dostopni deli so med uporabo vroči. Nikoli se ne dotikajte vročih delov. Otrok ne spuščajte v bližino.
- Kapljajoča maščoba se lahko med peko na žaru za kratek čas vname. Ne nagibajte se nad aparat. Upoštevajte varnostno razdaljo.
- Žar je po izklopu še dolgo vroč. Žara se 30–45 minut po izklopu ne dotikajte.
- Pri zaprtem pokrovu aparata prihaja do zastajanja toplote. Pokrov aparata zaprite šele, ko se aparat ohladi. Aparata nikoli ne vklaplajte, če je pokrit s pokrovom. Pokrova aparata ne uporabljajte za hranjenje jedi na toplem ali kot odlagalno površino.

Opozorilo – Nevarnost električnega udara!

- Nestrokovna popravila so nevarna. Popravila sme izvajati samo servisni tehnik, usposobljen pri proizvajalcu. Če je aparat v okvari, izklopite varovalko v omarici z varovalkami ali izvlecite vtič iz vtičnice. Pokličite servisno službo.
- Kabelska izolacija električnih aparatov se lahko na vročih delih aparata stopi. Priključni kabel električnih aparatov nikoli ne sme priti v stik z vročimi deli aparata.
- Vdirajoča vlaga lahko povzroči električni udar. Ne uporabljajte visokotlačnega čistilnika ali parnega čistilnika.
- Pokvarjen aparat lahko povzroči električni udar. Nikoli ne vklopite pokvarjenega aparata. Izvlecite vtič iz vtičnice ali izklopite varovalko v omarici z varovalkami. Pokličite servisno službo.

Vzroki poškodb

Pozor!

- **Poškodbe aparata zaradi neprimernega pribora:** Uporabljajte le predviden originalni pribor. Ne uporabljajte posod za žar ali aluminijaste folije, saj lahko tako poškodujete rešetko za žar.
- Če na steklokeramično ploščo ali na steklokeramičen pokrov padejo trdi ali ostri predmeti, lahko nastanejo poškodbe.

Varstvo okolja

V tem poglavju so vam na voljo informacije o varčevanju z energijo in odstranjevanju aparata.

Nasveti za varčevanje z energijo

- Aparat predgrevalje le toliko časa, da dosežete želeno temperaturo.
- Uporabite možnost vklopa le sprednjega ali zadnjega grelnika za pripravo manjših količin jedi.
- Pravočasno preklopite na nižjo stopnjo žara.
- Izberite ustrezno stopnjo žara. Če nastavite previsoko stopnjo, po nepotrebem tratite energijo.
- Izkoristite preostalo toploto žara. Aparat pri daljšem času priprave izklopite že 5–10 minut pred koncem priprave.

Okolju prijazno odstranjevanje

Embalazo odstranite na okolju prijazen način.



Ta naprava je označena v skladu z evropsko smernico o odpadni električni in elektronski opremi (waste electrical and electronic equipment - WEEE).

V okviru smernice sta določena prevzem in recikliranje starih naprav, ki veljata v celotni Evropski uniji.

Spoznajte svoj aparat

V tem poglavju so opisani prikazi in upravljalni elementi. Prav tako so opisane različne funkcije vašega aparata.

Vaš nov žar z vulkanskimi kamni

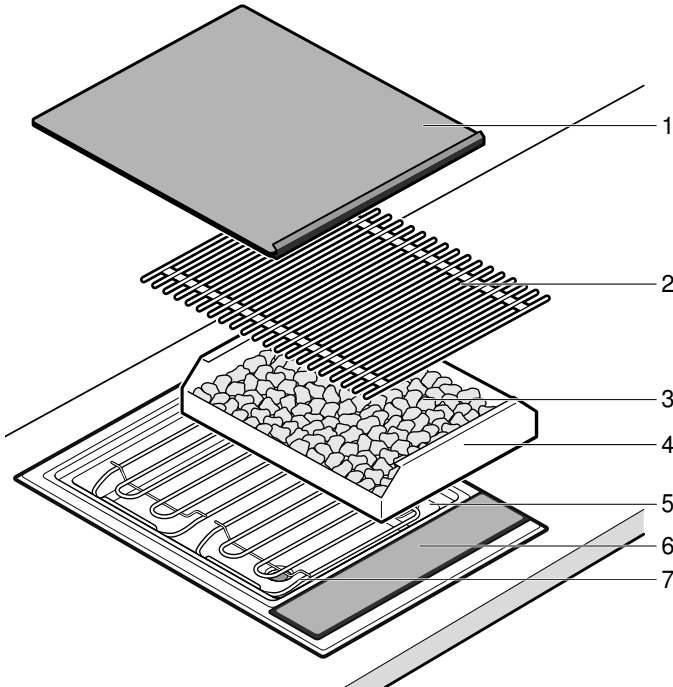



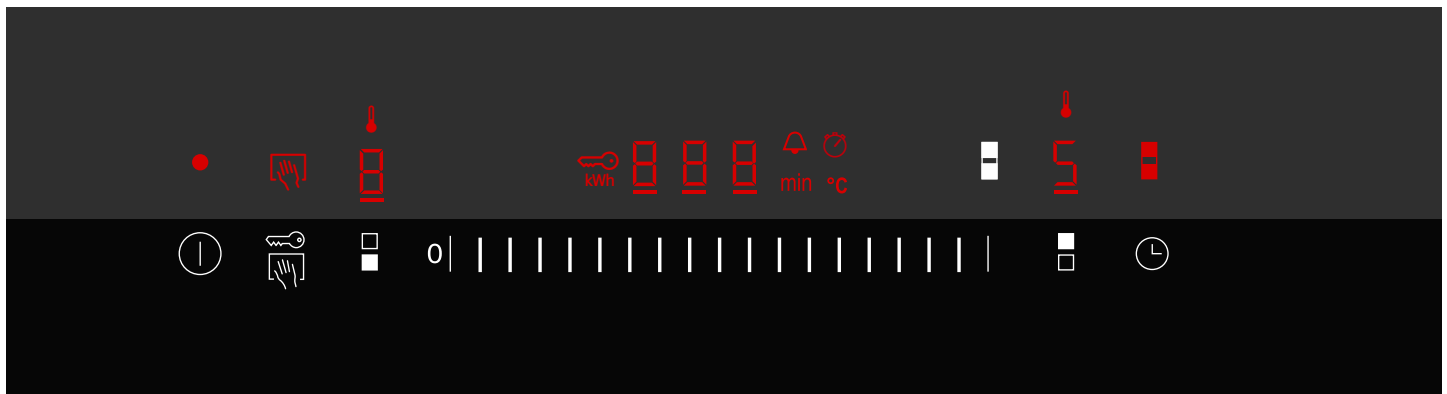

Št.	Oznaka
1	Steklokeramičen pokrov
2	Rešetka za žar
3	Vulkanski kamni
4	Posoda za vulkanske kamne
5	Posoda za žar (vodna kopel)
6	Upravljalno polje
7	Grelnik za žar

Upravljalno polje





Prikazi	
•	Aparat je vključen
	Zaščita pri brisanju
	Prikaz segrevanja
1-9	Stopnja žara
	Otroško varovalo
kWh	Prikaz porabe energije
00	Trajanje
	Kuhinjska ura
min	Trajanje
	Štoparica

Prikazi	
°C	Temperatura
	Oba grelnika
H/h	Preostala toplota

Upravljalna polja	
	Vklop aparata
	Vklop zaščite pri brisanju/ otroškega varovala
	Izbira sprednjega grelnika
0 	Nastavitev stopnje žara/ kuhinjske ure
	Istočasna izbira obeh grelnikov

Upravljalna polja

	Izbira zadnjega grelnika
	Vklon kuhinjske ure/ štoparice

Upravljalna polja

Ko se dotaknete določenega simbola, se aktivira njegova funkcija.

Opombe

- Če se hkrati dotaknete več polj, ostanejo nastavitve nespremenjene. Tako lahko na nastavitvenem območju pobrišete madeže prekipelih jedi.
- Poskrbite, da so upravljalna polja vedno suha. Vlaga poslabša delovanje.

Prikaz preostale toplote

Aparat je opremljen z dvostopenjskim prikazom preostale toplote.

Če se pojavi prikaz **H**, je aparat še vroč. Ko se aparat ponovno ohladi, se prikaz spremeni v **h**. Prikaz ugasne, ko se aparat dovolj ohladi.

**Pred prvo uporabo**

Tukaj lahko izveste, kaj morate storiti, pred prvič pripravite jed v svojem aparatu. Najprej preberite varnostna opozorila. → "Pomembna varnostna navodila" na strani 4

Čiščenje aparata

Aparat in pribor pred prvo uporabo temeljito očistite z mlačno milnico.

Segrevanje žara

Žar nekaj časa brez živil segrevajte na najvišji stopnji. Na ta način odpravite vonj po novem. Nastanek dima pri prvem segrevanju je povsem običajen pojav.

Upravljanje naprave

V tem poglavju je opisano, kako lahko nastavite svoj aparat. V preglednici so navedene nastavitve za različne jedi.

Peka na žaru z vodo in vulkanskimi kamni

Opomba: V posodo za žar pred vsako uporabo nalijte vodo. Sicer se aparat pregreje.

Količina vode je odvisna od tega, ali želite uporabiti vulkanske kamne. Vulkanski kamni akumulirajo vročino grelnika za žar in tako zagotavljajo intenzivno oddajanje ter enakomerno razporeditev toplote.

Dodajanje vode in vulkanskih kamnov

1. Odstranite rešetko in dvignite oba grelnika za žar. Iz aparata odstranite posodo za vulkanske kamne.
2. Prepričajte se, da je odtočna pipa zaprta.
3. V posodo za žar nalijte vodo.
Peka na žaru z vulkanskimi kamni: 1 liter (spodnja oznaka)
Peka na žaru brez vulkanskih kamnov: 3,5 litra (zgornja oznaka)

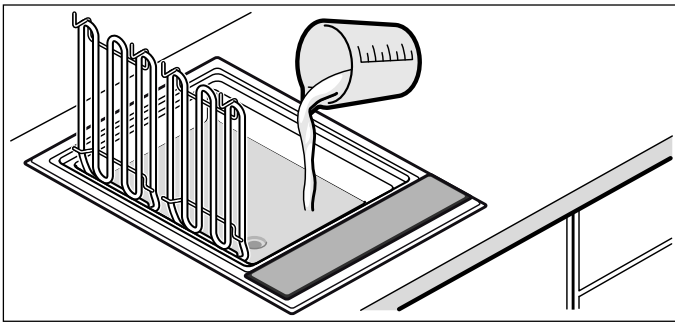

4. Za peko na žaru z vulkanskimi kamni: vulkanske kamne vzemite iz embalaže in jih položite v posodo za vulkanske kamne. Posodo za vulkanske kamne vstavite v aparat.

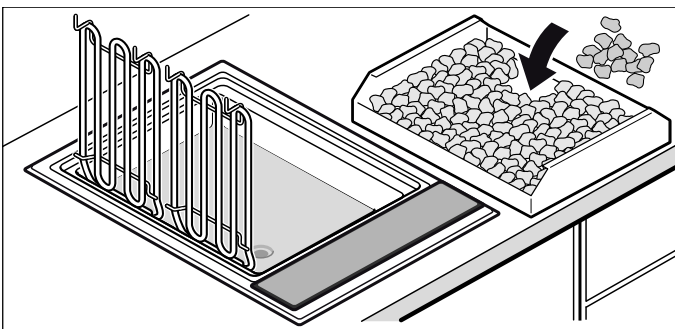

5. Spustite grelnik za žar, namestite rešetko. Žar je pripravljen za uporabo.

Vklop ali izklop

Opomba: Aparat se samodejno izklopi, če je stopnja žara dlje kot 20 sekund nastavljena na 0.

Vklop

Pritisnite na simbol .

Zasliši se zvočni signal. Prikaz nad glavnim stikalom sveti. Aparat je pripravljen na obratovanje.

Izklop

Simbol  držite pritisnjen, dokler prikaz nad glavnim stikalom ne ugasne.





Aparat je izključen. Prikaz preostale toplote sveti, dokler se aparat dovolj ne ohladi.

Nastavitev žara

V nastavitvenem območju nastavite zeleno stopnjo žara.

1. stopnja žara = najmanjša moč
9. stopnja žara = največja moč

Nastavitev stopnje žara

1. Vključite žar z glavnim stikalom .
2. S simbolom ,  ali  izberite enega ali oba grelnika. Na prikazovalniku stopnje žara sveti .
3. S prstom drsite po nastavitvenem območju, dokler se na prikazovalniku ne pojavi zelena stopnja žara. Prikaz segrevanja utripa.



Opomba: Žar segrevanje nadzira z vklapljanjem in izklapljanjem grelnikov. Tudi pri najvišji moči se lahko grelnik za žar vklaplja in izklaplja.

Predgrevanje žara

Jed na površino položite šele, ko čas predgrevanja poteče. Simbol za predgrevanje ugasne. Med predgrevanjem žar greje s polno močjo. Temperatura se nato znižuje z vklapljanjem in izklapljanjem grelnikov, s čimer je poskrbljeno za enakomerno temperaturo danih stopenj.

Čas predgretja se glede na nastavljeno stopnjo žara giblje med 8 in 10 minutami.

Opomba: Prazen žar predgrevajate največ 8–12 minut. Daljše segrevanje lahko povzroči izklop aparata (zaščita pred pregretjem). Izključite aparat. Pred ponovnim vklopom dovolite, da se ohladi.

Dolivanje vode

⚠ Opozorilo – Nevarnost oparin!

Če pride voda med polnjenjem v stik z vročo rešetko za žar ali z grelnikom, nastane vroča vodna para. Ko dolivate vodo, ne segajte preko žara in ne zlivajte vode na vroče elemente.

Če je v posodi za žar premalo vode, zaščita pred pregretjem aparat izključi. Med peko na žaru bodite zato pozorni na količino vode v posodi za žar in vanjo po potrebi dolijte vodo.

Opomba: Za dolivanje vode ni treba odstraniti rešetke za žar ali dvigniti grelnika za žar. Preden dotočite vodo, naj se žar dovolj ohladi.

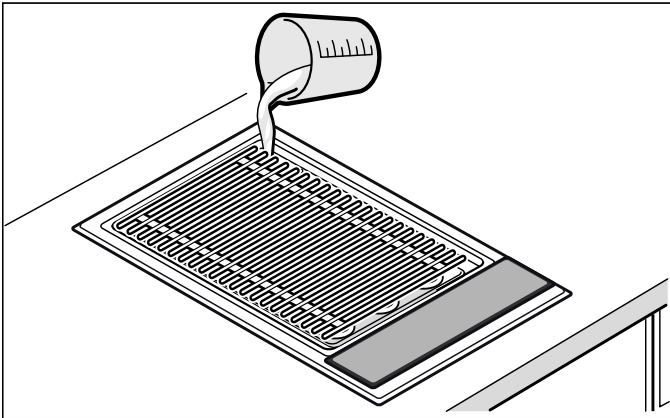

Peka na žaru z in brez vulkanskih kamnov: 0,7 litra

Jed	Stopnja žara – vulkanski kamni	Stopnja žara – vodna kopel	Čas pečenja v minutah	Informacije
Goveji steak, srednje pečen, 2–3 cm	8–9	9	8–10	
Steak T-Bone, rožnat, 3 cm	6–7	7–8	10–15	
Zrezek iz svinjske vratovine, brez kosti	7–8	8–9	12–16	
Svinjski kotleti, 2 cm	4–5	5–6	15–20	Zarežite vzdolž kosti
Jagnječji kotleti, rožnati, 2 cm	5–6	6–7	12–15	
Piščančja prsa, 2 cm	5–6	6–7	15–20	
Piščančje perutničke, po 100 g	5–6	6–7	15–20	
Puranji zrezek, naraven, 2 cm	5–6	6–7	12–15	
Lososov steak, 3 cm	3–4	4–5	20–25	Namastite rešetko za žar
Tunin steak, 2 cm	4–5	5–6	10–15	Namastite rešetko za žar
Postrv, cela, 200 g	5–6	6–7	12–15	Dobro naoljite kožo; preden jed obrnete, kožo še enkrat naoljite
Škampi, po 30 g	6–7	7–8	12–15	
Hamburger/mesne kroglice, 1 cm	4–5	5–6	12–17	
Nabodala šašlik, po 100 g	3–4	4–5	17–25	Pogosto obračajte
Klobasice za peko, po 100 g	4–5	5–6	10–20	
Zelenjava	2–3	3–4	8–12	npr. jajčevci, bučke, 1 cm debele rezine, paprika, narezana na četrtine

Po peki na žaru

Steklokeramičen pokrov namestite šele, ko se žar popolnoma ohladi. Vlažni vulkanski kamni naj se popolnoma posušijo, preden namestite steklokeramičen pokrov, saj lahko v nasprotnem primeru pride do nastanka plesni.

Če je voda med izpustom še vedno vroča, najprej dolijte hladno vodo, da se ohladi. Za odtok vode pod odtočno pipo namestite posodo, ki je obstojna na vročino. Odprite pipo tako, da ročico zavrtite za 90° navzdol. Nato zaprite pipo tako, da ročico zavrtite do prislona navzgor.

Preglednica za žar

Navedbe v preglednici so le informativne vrednosti in veljajo za predgret žar. Vrednosti se lahko razlikujejo glede na vrsto in količino jedi.

Jed na površino položite šele, ko čas predgrevanja poteče.

Jedi obrnite vsaj enkrat.



Nasveti in triki

- Žar vedno predgrejte. Zaradi intenzivne vročine tako hitro nastane skorja, sok pa ne more več uhajati iz mesa.
- Jedi lahko pred peko na žaru marinirate ali premažete z oljem, odpornim na vročino (npr. arašidovo olje). Na ta način izboljšate okus jedi. Ne uporabite preveč olja/marinade, saj se lahko v nasprotnem primeru jedi vnamejo ali pa nastane večja količina dima.
- Mesa pred peko na žaru ne solite, saj to povzroča uhajanje hranilnih snovi in soka iz živil.
- Živila položite neposredno na rešetko. Ne uporabljajte aluminijaste folije ali posode za peko na žaru.
- Jedi obrnite šele, ko jih je mogoče z lahkoto odstraniti z rešetke. Če se meso prime na rešetko, uničite vlakna, sok pa začne uhajati iz mesa.
- Med peko na žaru ne zabadajte mesa, saj to povzroči iztekanje soka.
- Prekajeno meso, kot so šunka in prekajena rebrca, ni primerno za peko na žaru. Lahko pride do nastanka zdravju škodljivih snovi.
- Kotlete večkrat zarezite ob kosteh in v maščobni sloj, da se med peko ne upogibajo.
- Maščobni sloj odstranite šele po kočani peki na žaru, da meso obdrži sok in aromo.
- Perutnina se še posebej hrustljivo zapeče in porjavi, če jo proti koncu peke na žaru premažete z maslom, slano vodo ali pomarančnim sokom.
- Sadju lahko po kočani peki na žaru po želji dodate med, javorjev sirup ali limonin sok.
- Zelenjavo, ki zahteva daljši čas priprave (npr. koruza), lahko pred peko na žaru skuhate.
- Ribje fileje najprej pecite na strani s kožo. Kožo premažite z oljem, da se riba ne prilepi na rešetko za žar.
- Na žaru pripravljene jedi postrezite še vroče. Jedi ne ohranjajte na toplem, saj tako postanejo žilava.
- Kapljajoča maščoba se lahko na grelniku vžge, kar za kratek čas povzroči plamene ognja in dim. To lahko omejite, tako da jedi z veliko maščobe pripravljajte nad vodno kopeljo.



Varovalo za otroke

Da otroci pečice pomotoma ne vključijo ali spremenijo nastavitvev, je aparat opremljen z otroškim varovalom.

Vklop

1. Stroj izklopite.
2. Simbol  držite vsaj 4 sekunde.
Prikaz  sveti pribl. 10 sekund. Aparat je zaklenjen.

Izklop

Simbol  držite, dokler ne ugasne simbol .

Varovalo za otroke je izključeno.

Samodejno otroško varovalo

S to funkcijo se otroško varovalo vedno samodejno vključi, ko izklopite aparat.

Vklop

Vključite samodejno otroško varovalo. → "Osnovne nastavitve" na strani 13

Časovne funkcije





Obstajata 2 različni časovni funkciji:

- kuhinjska ura
- štoparica

Kuhinjska ura

Z elektronsko uro lahko nastavite čas do 99 minut. Nastavitev je neodvisna od vseh drugih nastavitvev.



Nastavitev kuhinjske ure

1. Ko je aparat izključen, se enkrat dotaknete simbola , pri vključenem aparatu se simbola  dotaknete dvakrat. Sveti prikaz . Na prikazu sveti  min.

Opomba: Če se enkrat dotaknete simbola , ko je aparat vključen, se vključi štoparica.

2. V nastavitvenem območju nastavite zeleni čas. Po nekaj sekundah se začne čas odšteti.

Po poteku časa

Po poteku časa se zasliši signal, na prikazu 10 sekund utripa . Prikaz  utripa.

Dotaknite se poljubnega simbola.

Prikazi ugasnejo in zvočni signal utihne.

Popravljanje časa

S simbolom  izberite kuhinjsko uro in jo na novo nastavite.



Štoparica

Štoparica kaže čas, ki teče po aktiviranju te funkcije.

Štoparica deluje le, ko je aparat vklopljen. Ko se aparat izklopi, se izklopi tudi funkcija štoparice.

Opomba: Če je poleg štoparice dodatno vključena še programska ura, se nastavitev prikaže za 10 sekund na prikazu časovnika. Nato se znova prikazuje štoparica.

Vklop

1. Pritisnite na simbol . Na prikazovalniku se prikaže .
2. Dotaknite se nastavitvenega območja. Čas se začne odšteti. V prvi minuti se prikazujejo sekunde, nato minute.
3. Dotaknite se simbola  za ponoven prikaz časovnika.

Izklop

1. Pritisnite na simbol .
2. Dotaknite se nastavitvenega območja. Funkcija štoparice se izklopi. Prikaz na časovniku ugasne.

Samodejna izključitev

Če je aparat dolgo vključen, ne da bi spremenili nastavitve, se aktivira samodejen izklop.

Segrevanje aparata se prekine. Na prikazu izmenično utripajo **F B** in prikaz preostale toplote **H/h**.

Če se dotaknete poljubnega upravljalnega polja, prikaz ugasne. Možna je ponovna nastavitev.

Ko se vključi samodejen izklop, se ta ravna po nastavljeni stopnji žara (2 do 4 ure).

Zaščita pri brisanju

Če pobrišete po upravljalnem polju, ko je aparat vklopljen, lahko spremenite nastavitve.

To preprečuje funkcija zaščite pri brisanju, s katero je opremljen aparat.

Vklop

Pri vključenem aparatu se dotaknite simbola .

Zasliši se zvočni signal. Sveti prikaz . Upravljalno polje je za 30 sekund zaklenjeno. Tako lahko pobrišete preko upravljalnega polja, ne da bi spremenili nastavitve.

Opomba: Funkcija zaščite pri brisanju ne vpliva na glavno stikalo. Aparat lahko kadar koli izklopite.

Izklop

Pritisnite na simbol .

Funkcija zaščite pri brisanju je izključena.

Prikaz porabe energije

S to funkcijo lahko prikažete celotno porabo energije med vklopom in izklopom aparata.

Po izklopu se še 10 sekund prikazuje poraba v kilovatnih urah, npr. 1,87 kWh.

Natančnost prikaza je med drugim odvisna od kakovosti napetosti električnega omrežja.



Morda prikaz porabe energije ni aktiviran. → "Osnovne nastavitve" na strani 13

Osnovne nastavitve

Vaš aparat ima različne osnovne nastavitve. Te nastavitve lahko prilagodite svojim navadam.

Prikaz	Funkcija
c 0	Ponastavitev na osnovno nastavitvev
0	Izklopljeno.*
1	Vklopljeno.
c 1	Otroško varovalo
0	Samodejno otroško varovalo je izključeno.*
1	Samodejno otroško varovalo je vključeno.
2	Ročno in samodejno otroško varovalo je izključeno.
c 2	Zvočni signal
0	Signal za potrditev in signal za napačno upravljanje sta izklopljena (signal glavnega stikala ostane vedno vkljupljen).
1	Vklopljen je le signal za napačno upravljanje.
2	Vklopljen je le signal za potrditev.
3	Signal za potrditev in signal za napačno upravljanje sta vkljupljena.*
c 3	Prikaz porabe energije (pri podjetju za oskrbo z električno energijo povprašajte, kolikšna je omrežna napetost)
0	Prikaz porabe je izklopljen.*
1	Prikaz porabe pri omrežni napetosti 230 V.
3	Prikaz porabe pri omrežni napetosti 220 V.
4	Prikaz porabe pri omrežni napetosti 240 V.
c 5	Samodejen izklop (višja kot je nastavljena stopnja, daljši je čas do izklopa)
0	2–4 ure do izklopa.*
1	1–2 uri do izklopa.
2	30–60 minut do izklopa.
c 6	Trajanje signala za konec časovnika
1	10 sekund.*
2	30 sekund.
3	1 minuta.
c 7	Kombinacija grelnikov za žar
0	Izključeno: ob vklopu oba grelnika za žar delujeta ločeno.
1	Vključeno: ob vklopu oba grelnika za žar delujeta v kombinaciji.*
2	Ob vklopu se ohrani zadnja nastavitvev, ki je veljala ob izklopu aparata.

*Osnovna nastavitvev

Prikaz	Funkcija
c 8	Demonstracijski način
0	Izklopljen.*
1	Vklopljen. Aparat je mogoče upravljati, vendar se ne segreva.
c 9	Čas izbora grelnikov za žar
0	Neomejeno: nazadnje izbran grelnik lahko vedno nastavite brez ponovne izbire.*
1	Omejeno: nazadnje izbran grelnik lahko nastavite do 10 sekund po izbiri. Za tem morate grelnik znova izbrati, preden ga nastavite.

*Osnovna nastavitvev

Spreminjanje osnovnih nastavitvev

Aparat mora biti izklopljen.

1. Vključite aparat.
2. V naslednjih 10 sekundah držite simbol  pribl. 4 sekunde, da se oglasi zvočni signal.



Izmenično utripata **c** in **!**, simbol  pa sveti.

3. Simbola  se dotaknete toliko krat, da se prikaže zelen prikaz.
4. V nastavitvenem območju nastavite zeleno vrednost.

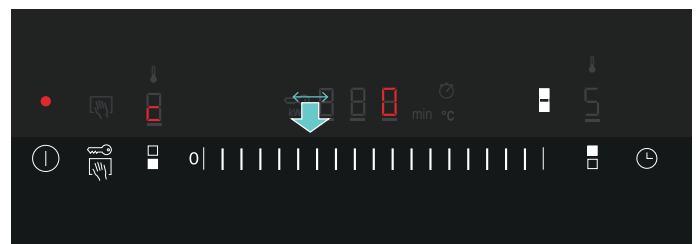

5. Ponavljajte 3. in 4. korak, dokler ne spremenite vseh zelenih nastavitvev.
6. Simbol  držite pribl. 4 sekunde, da se oglasi zvočni signal. Nastavitve so shranjene.

Brez shranjevanja sprememb

Če želite zapustiti osnovne nastavitve, izključite aparat z glavnim stikalom. Spremembe se ne shranijo.

Čiščenje

Pri redni negi in vzdrževanju bo vaš aparat še dolgo ostal lep in funkcionalen. Tukaj vam bomo razložili, kako morate svoj aparat vzdrževati in čistiti.

Primerna čistilna in negovalna sredstva najdete pri naši servisni službi ali v naši spletni trgovini.

Opozorilo – Nevarnost opeklin!

Aparat se med delom segreje. Pred čiščenjem aparat pustite, da se ohladi.

Opozorilo – Nevarnost električnega udara!

Vdirajoča vlaga lahko povzroči električni udar. Ne uporabljajte visokotlačnega čistilnika ali parnega čistilnika.

Opozorilo – Nevarnost opeklin!

Dostopni deli so med uporabo vroči. Nikoli se ne dotikajte vročih delov. Otrok ne spuščajte v bližino.

Ne uporabljajte naslednjih čistilnih sredstev

- Abrazivnih in agresivnih čistil
- Čistil na osnovi kislin (npr. kis, citronska kislina itd.)
- Čistil z vsebnostjo klora ali z visoko vsebnostjo alkohola
- Razpršil za čiščenje pečic
- Trdih, abrazivnih gobic, krtačk ali krp
- Nove gobaste krpe pred uporabo temeljito izperite.

Čiščenje aparata

Dovolite, da se aparat ohladi. Očistite ga po vsaki uporabi. Tako preprečite, da bi se ostanki vžrli v površino. Če se ostanki vžrejo v površino, jih je zelo težko odstraniti.

1. Počakajte, da se aparat ohladi.
 2. Odstranite rešetko za žar.
 3. Grelnika pomaknite navzgor.
 4. Korito za vulkanske kamne odstranite skupaj z vulkanskimi kamni.
 5. Vžrte ostanke namočite v vodi s čistilnim sredstvom.
- Opomba:** Vžrtih ostankov ne praskajte.

Del aparata/površina	Priporočen način čiščenja
Rešetka za žar	<p>Večje ostanke odstranite s krtačo za pomivanje posode. Rešetko za žar namočite v pomivalnem koritu. Očistite jo s krtačo za pomivanje posode in sredstvom za čiščenje ter jo dobro osušite.</p> <p>Trdovratno umazanijo pri ohlajenem aparatu namažite z našim gelom za čiščenje žarov (kataloška številka 00311761) in ga pustite delovati najmanj 2 uri, pri zelo trdovratni umazaniji pa čez noč. Nato rešetko temeljito sperite in jo osušite. Upoštevajte navodila na embalaži čistila.</p> <p>Opomba: Rešetke ne čistite v pomivalnem stroju!</p>
Korito za vulkanske kamne in posoda za žar	<p>Odstranite vulkanske kamne oz. iztočite vodo. Posodo s krtačko očistite v pomivalnem koritu z vodo in čistilnim sredstvom; osušite jo z mehko krpo. Trdovratno umazanijo namočite ali pa jo odstranite z našim gelom za čiščenje žarov (kataloška številka 00311761).</p>
Vulkanski kamni	<p>Zelo mokre vulkanske kamne po potrebi osušite v pečici pri 200 °C. Na ta način preprečite morebiten nastanek plesni.</p> <p>Ko vulkanski kamni počrnijo, jih zamenjajte. Črni vulkanski kamni so napojeni z maščobo, zato lahko pride med delovanjem aparata do dimljenja ali vžiga maščobe.</p> <p>Ustrezni vulkanski kamni so vam na voljo pri specializiranem trgovcu (kataloška številka 00291050). Pri dodajanju kamnov pazite na to, da grelnika za žar nista neposredno na vulkanskih kamnih.</p>
Upravljalno polje in steklokeramičen pokrov	<p>Očistite ju z mehko, vlažno krpo in nekoliko sredstva za pomivanje, pri čemer krpa ne sme biti preveč mokra. Osušite ju z mehko krpo.</p>

Motnja, kaj storiti?

Opozorilo – Nevarnost električnega udara!

Nestrokovna popravila so nevarna. Popravila sme izvajati samo servisni tehnik, usposobljen pri proizvajalcu. Če je aparat v okvari, izklopite varovalko v omarici z varovalkami ali izvlecite vtič iz vtičnice. Pokličite servisno službo.

Pogosto je vzrok za motnjo le malenkost. Preden se obrnete na servisno službo, si oglejte opozorila v tabeli.

Elektronika vašega aparata je nameščena pod upravljalno ploščo. Zaradi različnih vzrokov lahko temperatura v tem območju močno naraste.

Aparat se po potrebi samodejno izključi, da se elektronika ne pregreje. Prikaz **F2** ali **F4** se izmenično prikazuje s prikazom preostale toplote **H** ali **h**.

Prikaz	Napaka	Ukrep
Brez	Prekinjeno je električno napajanje.	Preverite hišno varovalko za aparat. Z drugimi električnimi aparati preverite, ali je prišlo do izpada električne energije.
Vsi prikazi utripajo	Upravljalna površina je mokra ali pa je na njej odložen predmet.	Posušite upravljalno površino ali odstranite predmet.
F2	Za peko na žaru je bila dlje časa uporabljena velika moč. Za zaščito elektronike se je sprednji grelnik za žar izključil.	Počakajte, da se elektronika dovolj ohladi. Dotaknite se poljubnega upravljalnega polja. F2 ugasne.
F4	Kljub izklopu s simbolom F2 se je elektronika segrevala še naprej. Zato se je aparat izključil.	Počakajte, da se elektronika dovolj ohladi. Dotaknite se poljubnega upravljalnega polja. F4 ugasne.
F8	Aparat je bil predolgo v uporabi in se je izklopil.	Ponovno vklopite aparat.
dE Aparat se ne segreva	Vklopljen je demonstracijski način	Izklop demonstracijskega načina: aparat za 30 sekund odklopite z električnega omrežja (izklopite hišno varovalko ali varnostno stikalo v omarici z varovalkami). Vklopite aparat. V naslednjih 3 minutah se dotaknite poljubnega upravljalnega polja. Demonstracijski način se izključi.

E-sporočilo na prikazih

Če se na prikazih pojavi sporočilo o napaki z oznako "E", npr. E0111, aparat izklopite in ga ponovno vklopite.

Če je šlo le za enkratno motnjo, prikaz ugasne. Če se sporočilo o napaki znova prikaže, pokličite uporabniški servis in mu posredujte nstančno sporočilo o napaki.

Servisna služba

Če je treba vaš aparat popraviti, je za vas na voljo naša servisna služba za stranke. Vedno bomo našli primerno rešitev, tudi za preprečevanje nepotrebnih obiskov osebja servisne službe.

Številka E in številka FD

Prosimo, da ob klicu navedete številko izdelka (E-št.) in številko izdelave (FD št.), da vam bomo lahko strokovno pomagali. Tipsko tablico s številkami najdete na spodnji strani aparata.

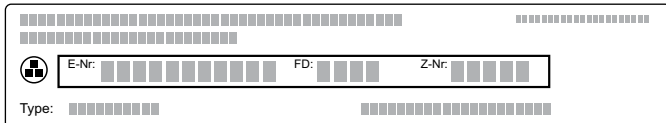

Da vam ne bo treba predolgo iskati števil, ko ju boste potrebovali, lahko tukaj vpišete številki naprave in telefonsko številko servisne službe.



Št. E	Št. FD
Servisna služba 	

Upoštevajte, da obisk serviserja v primeru napačnega upravljanja tudi v času trajanja garancije ne bo brezplačen.

Podatke o servisnih službah za vse države najdete v priloženem seznamu servisnih služb.

Përmbajtja

	Përdorimi sipas përcaktimit	18
	Udhëzime të rëndësishme sigurie	18
	Shkaqet e dëmtimeve	19
	Mbrojtja e Mjedisit	19
	Rekomandime për të kursyer energji	19
	Hedhja sipas normave ekologjike	19
	Njohja me pajisjen	20
	Grila juaj e re me gurë vullkanikë	20
	Paneli i komandimit	20
	Panelet e komandimit	21
	Treguesi i nxehtësisë së mbetur	21
	Para përdorimit të parë	21
	Pastroni pajisjen	21
	Nxehja e grilës	21
	Përdorimi i pajisjes	22
	Përdorimi i grilës me mbajtëse me ujë dhe gurë vullkanikë	22
	Ndezja ose fikja	22
	Komandimi i grilës	22
	Nxehni paraprakisht grilën	22
	Hidhni ujë	23
	Pas pjekjes në grilë	23
	Tabela e grilës	23
	Këshille dhe manovra	24
	Sistemi i sigurisë për fëmijët	24
	Ndezja	24
	Fikja	24
	Sistemi automatik për sigurinë e fëmijëve	24
	Funksionet e kohës	25
	Kohëmatësi i kuzhinës	25
	Kronometri	25
	Fikja automatike	25
	Mbrojtja gjatë pastrimit	26
	Ndezja	26
	Fikja	26
	Simboli i konsumit të energjisë	26
	Rregullimet bazë	27
	Ndryshimi i rregullimeve bazë	27
	Pastrimi	28
	Mos përdorni këto mjete larëse	28
	Pastroni pajisjen	28

	Çrregullim, si të veprojmë nëse?	29
	Njoftim me E në tregues	29
	Shërbimi i servisimit	30
	Numri E i produktit dhe numri i datës së prodhimit FD	30

Informata tjera mbi prodhimet, pajisjet shitesë, pjesët shitesë dhe servisimin i gjeni në internet në:
www.siemens-home.com dhe shitoren Online:
www.siemens-eshop.com



Përdorimi sipas përcaktimit

Lexojeni me kujdes këtë udhëzim. Vetëm kështu mund që me aparatit tuaj të shërbeheni në mënyrë të sigurt dhe të drejt. Udhëzimin për përdorim dhe montim e ruani për përdorim të mëvonshëm ose për pronarin e ardhshëm.

Pas shpaktimit aparatit e kontrolloni. Në rast se ka ndonjë dëmtim nga transporti mos e lidhni.

Aparatet pa spinë lejohet ti lidhë vetëm specialisti i licencuar. Te dëmet që paraqiten si pasojë e lidhjes së gabuar garancia nuk vlen.

Kjo pajisje është projektuar vetëm për përdorim privat dhe në ambientet e shtëpisë. Përdoren pajisjen vetëm për përgatitjen e gatesave dhe pijeve. Procesi i gatimit duhet kontrolluar. Një proces gatimi i shkurtër duhet kontrolluar pa ndërprerje. Përdoren pajisjen vetëm në ambiente të mbyllura.

Kjo pajisje është e përshtatshme për tu përdorur në një lartësi maksimale deri në 2000 metër mbi nivelin e detit.

Mos përdorni aksesore mbrojtës jo të përshtatshëm apo rrjetën për mbrojtjen e fëmijëve. Ato mund të shkaktojnë aksident.

Ky aparat nuk është i përshtatshëm për punë me një orë të jashtme me ndërprerës kohor dhe as me telekomandë.

Ky aparat mund të përdoret nga fëmijët mbi 8 vjet dhe personave me aftësi të reduktuar fizike, sensorike ose mentale apo me mungesë përvoje ose dije, nëse janë të mbikëqyrur nga një person, i cili është përgjegjës për sigurinë e tyre, ose të cilët janë të udhëzuar për përdorim të sigurt të aparatit dhe të cilët i kanë kuptuar rreziqet që rezultojnë nga kjo.

Fëmijët nuk lejohet të luajnë me aparatit. Pastrimi dhe mirëmbajtja që i takon përdoruesit nuk lejohet të bëhet nga fëmijët, nëse ato, janë 8 vjet dhe më të vjetër dhe janë të mbikëqyrur.

Fëmijët më të vegjël se 8 vjet i mbani larg aparatit dhe përcuesve lidhës.



Udhëzime të rëndësishme sigurie

Montimi i aparatit duhet të bëhet sipas udhëzimit të bashkë-dërguar për montim.

⚠ Paralajmërim – Rrezik nga djegia!

- Vajrat dhe yndyrat e nxehta ndizen shpejt. Vajrat dhe yndyrat e nxehta asnjëherë mos i leni pa mbikëqyrje. Zjarrin mos e fikni asnjëherë me ujë. Fikja e pllakave nxehtëse. Flakën e mbytni me kujdes me kapak, mbulesë për shuarje ose të ngjashme.
- Pajisja nxehtet shumë, materialet e djegshme mund të marrin flakë. Kurrë mos vendosni apo përdorni poshtë apo pranë pajisjes objekte që marrin flakë (p.sh sprajte, detergjentë pastrues). Kurrë mos vendosni mbi apo brenda një pajisje objekte që marrin flakë.
- Pajisja nxehtet shumë, materialet e djegshme mund të marrin flakë. Mos përdorni qymyr druri apo materiale të ngjashme në pajisje.

⚠ Paralajmërim – Rrezik djegieje!

- Pjesët e arritshme nxehten shumë gjatë punës. Mos i prekni asnjëherë ato. Mbani fëmijët larg tyre.
- Yndyra që pikon mund të marrë flakë gjatë nxehtjes së grilës. Mos u përkulni mbi pajisje. Mbani distancë sigurie.
- Grila mbetet e nxehtë për një kohë të gjatë pas fikjes. Mos e prekni grilën për rreth 30 - 45 minuta pas fikjes.
- Kur kapaku i pajisjes është i mbyllur mund të krijohet akumulim nxehtësie. Mbyllni kapakun e pajisjes vetëm pasi ajo të jetë ftohur. Kurrë mos e ndizni pajisjen me kapak të mbyllur. Kapakun e pajisjes mos e përdorni për të ruajtur ushqimet e ngrohta apo si vend për të vendosur objekte të ndryshme.

Paralajmërim – Rrezik nga goditja e rrymës!

- Riparimet e gabuara janë të rrezikshme. Riparimin guxon ta bëjë vetëm një teknik i shkolluar në shërbimin tonë të klientëve. Nëse aparati është në defekt, hiqeni spinën e rrjetit ose fikni siguresën në arkën e siguresave Thirrni shërbimin e klientëve.
- Në pjesët e nxehta të aparatit izolimi i kabllor së aparateve elektrike mund të shkrihet. Kabllon e lidhjes së aparateve elektrike asnjëherë mos e sillni në kontakt me pjesët e nxehta të aparatit.
- Lagështia që depërton mund të shkaktojë një goditje të rrymës. Mos përdorni pastrues me presion ose pastrues me avull.
- Një aparat me defekt mund të shkaktojë një goditje të rrymës. Asnjëherë mos e ndizni një aparat me defekt. Hiqni spinën e rrjetit ose fikni siguresën në arkën e siguresave. Thirrni shërbimin e klientëve.

Shkaqet e dëmtimeve

Kujdes!

- **Dëmtime në pajisje si rrjedhojë e aksesorëve të papërshtatshëm:** Përdorni vetëm aksesorë origjinalë të prodhuar për këtë qëllim. Mos përdorni tepsi grilë apo letër alumini. Kështu mund të dëmtoni rrjetën e grilës.
- Nëse mbi qelq apo mbi kapakun e qelqit bien objekte të forta apo me maje, ato mund të shkaktojnë dëme.

Mbrojtja e Mjedisit

Në këtë kapitull do të gjeni informacion sesi të kurseni energji si dhe informacion për mënyrën e asgjësimit të pajisjes.

Rekomandime për të kursyer energji

- Ngrohni pajisjen paraprakisht derisa ajo të ketë arritur temperaturën e dëshiruar.
- Shfrytëzoni rastin, për përgatitjen e sasive të vogla përdorni vetëm elementin ngrohës frontal ose vetëm atë të pasëm.
- Ulni gradacionin në kohë.
- Zgjidhni një gradacion të përshtatshëm. Një gradacion shumë i lartë mund të sjellë humbje energjie.
- Shfrytëzoni energjinë e mbetur të grilës. Nëse pajisja ka punuar për kohë të gjatë atëherë fikeni atë 5-10 minuta para përfundimit të kohës së pjekjes.

Hedhja sipas normave ekologjike

Hidhni paketimin sipas normave ekologjike.



Ky aparat përmban shënjën e aparaturave elektrike dhe elektroteknike sipas Udhëzimit 2012/19/EU (waste electrical and electronic equipment - WEEE).

Udhëzimi jep kuadrin ligjor për te drejtën e kthimit mbrapsht të aparaturave të përdorura në të gjithë BE.

Njohja me pajisjen

Në këtë kapitull do ju shpjegojmë ekranin dhe elementët e komandimit. Përveç kësaj do të njiheni edhe me funksionet e ndryshme të pajisjes suaj.

Grila juaj e re me gurë vullkanikë

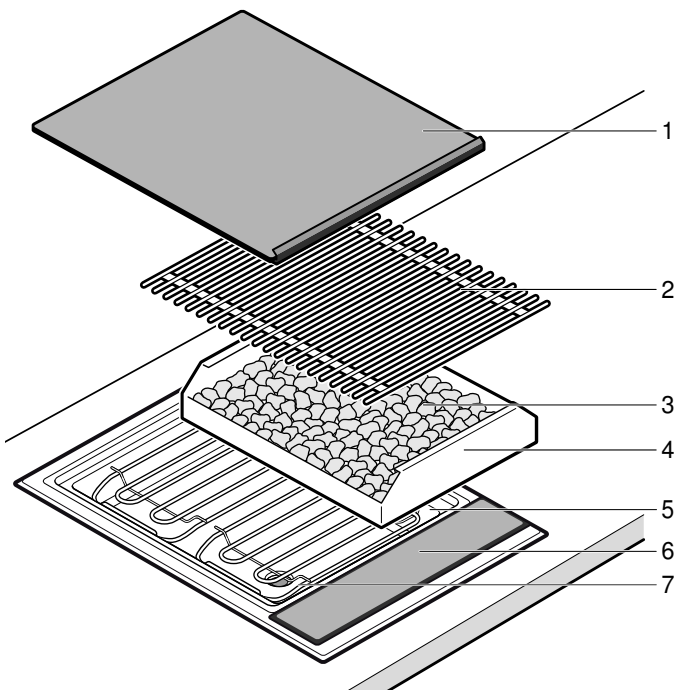

Nr.	Emërtimi
1	Kapaku i qeramikës
2	Rrjeta e grilës
3	Gurë vullkanikë
4	Mbajtësja e gurëve vullkanikë
5	Mbajtësja (ujë)
6	Paneli i komandimit
7	Elementi ngrohës i grilës

Paneli i komandimit

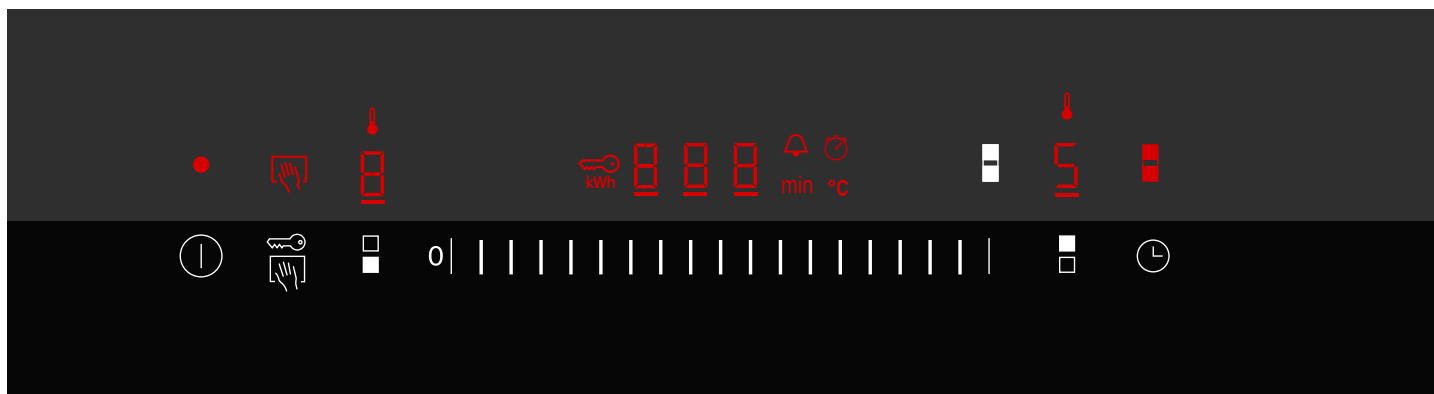

Treguesit	
•	Pajisja është e ndezur
👉	Mbrojtja nga fërkimet
🔥	Treguesi i nxehjes
1-9	Gradacioni i grilës
🔑	Siguresa e fëmijëve
kWh	Simboli i konsumit të energjisë
00	Kohëzgjatja
🔔	Kohëmatësi i kuzhinës
min	Kohëzgjatja

Treguesit	
🕒	Kronometri
°C	Temperatura
🔲	Dy elementët ngrohës
H/h	Nxehtësia e mbetur

Panelet e komandimit	
ⓘ	Ndizni pajisjen
👉	Aktivizoni mbrojtjen nga fërkimi / sistemin e sigurisë së fëmijëve
🔲	zgjidhni elementin ngrohës frontal

Panelet e komandimit	
0	Rregulloni gradacionin e grilës / kohëmatësin e kuzhinës
	zgjdhni dy elementet ngrohës njëkohësisht
	zgjdhni elementin e pasmë ngrohës
	Aktivizoni kohëmatësin e kuzhinës / kronometrën

Panelet e komandimit

Nëse do të prekni një simbol, funksioni në fjalë do të aktivizohet.

Udhëzime

- Rregullimet nuk ndryshojnë, nëse prekni shumë fusha njëkohësisht. Gatimet e përfunduar mund ti fshini në zonën e komandimit.
- Fusha e komandimit duhet të jetë gjithmonë e pastër. Lagështia ndikon në funksion.

Treguesi i nxehtësisë së mbetur

Pajisja ka një tregues të nxehtësisë së mbetur me dy nivele.

Nëse në ekran shfaqet **H**, pajisja është akoma e nxehtë. Kur pajisja ftohet, treguesi zëvendësohet me **h**. Treguesi fiket, kur pajisja ftohet mjaftueshëm.



Para përdorimit të parë

Këtu ju do të mësoni se çfarë duhet të bëni para se të gatvani për herë të parë me pajisjen tuaj. Si fillim lexoni udhëzimet e sigurisë. → "Udhëzime të rëndësishme sigurie" në faqen 18

Pastroni pajisjen

Para përdorimit të parë pastroni mirë pajisjen dhe aksesorët me ujë të ngrohtë e detergjent.

Nxehja e grilës

Nxeheni grilën pa ushqime mbi të dhe prisni disa minuta deri sa të arrijë nivelin më të lartë. Kështu do të shmangni aromat e reja. Në nxehjen e parë do të krijohet pak tym, kjo është normale.

Përdorimi i pajisjes

Në këtë kapitull ju do të mësoni si të komandoni pajisjen tuaj. Tek tabela do të gjeni rregullimet për gatime të ndryshme.

Përdorimi i grilës me mbajtëse me ujë dhe gurë vullkanikë

Udhëzim: Mbushni me ujë mbajtësen e grilës para çdo përdorimi. Në të kundërt pajisja nxehtet shumë.

Sasia e ujit varet nga fakti nëse ju do të përdorni apo jo gurët vullkanikë. Gurët vullkanikë ruajnë nxehtësinë e elementit ngrohës dhe kujdesen për rrezatim intensiv të nxehtësisë dhe shpërndarje të njëtrajtshme të saj.

Fusni ujin dhe gurët vullkanikë

1. Hiqni rretjen e grilës dhe ngrini lart dy elementët ngrohës së grilës. Hiqni mbajtësen e gurëve vullkanikë nga pajisja.
2. Sigurohuni që rubineti shkarkues të jetë i mbyllur.
3. Hidhni ujë tek mbajtësja e grilës.
Përdorimi i grilës me gurë vullkanikë: 1 Litër (shënimi i poshtëm)
Përdorimi i grilës pa gurë vullkanikë: 3,5 litra (shënimi i sipërm)

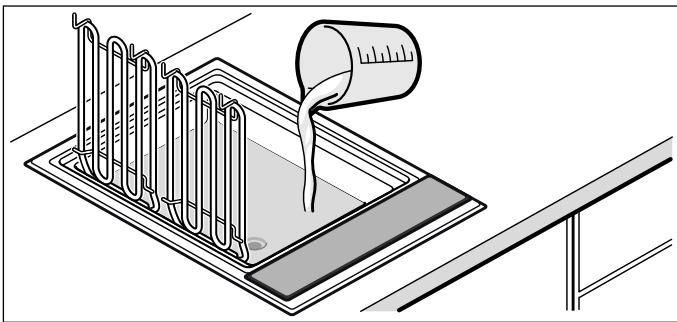

4. Për përdorimin e grilës me gurë vullkanikë: Hiqni gurët vullkanikë nga paketimi dhe vendoseni tek mbajtësja e gurëve vullkanikë. Vendosni mbajtësen e gurëve vullkanikë tek pajisja.

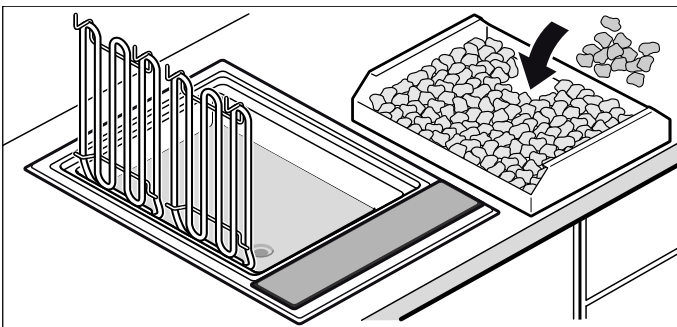

5. Ulni poshtë elementin ngrohës të grilës, vendosni rretjen e grilës.
Grila është gati për përdorim.

Ndezja ose fikja

Udhëzim: Pajisja fiket automatikisht nëse gradacioni i grilës për më shumë se 20 sekonda qëndron i vendosur tek 0.

Ndezja

Prekni simbolin ①.

Bie një sinjal. Treguesi mbi butonin kryesor ndizet. Pajisja është gati për punë.

Fikja

Prekni simbolin ①, derisa treguesi mbi butonin kryesor të fiket.

Pajisja është e fikur. Treguesi i nxehtësisë së mbetur qëndron i ndezur, derisa pajisja të ftohet mjaftueshëm.



Komandimi i grilës

Tek zona e komandave zgjidhni gradacionin e dëshiruar.

Gradacioni 1 = niveli më i ulët

Gradacioni 9 = niveli më i lartë

Rregulloni gradacionin e grilës

1. Ndizni grilën me anë të butonit kryesor ①.
2. Me simbolet  ose  zgjidhni njërin ose të dy elementët ngrohës.
Tek treguesi i gradacionit të grilës ndizet .
3. Rrëshqisni dorën tek zona e komandave derisa tek treguesit të shfaqet gradacioni i dëshiruar.
Treguesi i nxehtësisë pulson.



Udhëzim: Grila rregullohet përmes ndezjes dhe fikjes së elementit ngrohës. Edhe rendimenti më i lartë mund të ndezë dhe fikë elementët ngrohës të grilës.

Nxehni paraprakisht grilën

Vendosni ushqimet vetëm pasi koha e ngrohjes paraprake të ketë kaluar. Simboli i ngrohjes paraprake fiket. Gjatë kohës së ngrohjes paraprake grila nxehtet me rendiment të plotë. Më pas temperatura reduktohet përmes takimit dhe stakimit të elementit ngrohës, për të arritur një temperaturë konstante për gradacionin përkatës.

Koha e ngrohjes paraprake varion sipas gradacionit të zgjedhur të grilës nga 8 deri në 10 minuta.

Udhëzim: Nxehni paraprakisht grilën bosh jo më shumë se 8-12 minuta. Nëse nxehja do të vazhdojë më gjatë mund të ndodhë që pajisja të fiket (mbrojtje ndaj tejk nxehtësisë). Fikni pajisjen dhe para se ta ndizni sërish lëreni të ftohet.

Hidhni ujë

⚠ Paralajmërim – Rrezik përvëlimi!

Nëse kur hidhni ujë ndodh që uji të pikojë mbi grilën e nxehtë apo mbi elementin ngrohës, atëherë mund të krijohen avuj uji të nxehtë. Pasi keni hedhur ujë mos e prekni grilën dhe mos hidhni ujë mbi elementët e nxehtë.

Nëse tek mbajtësja e grilës ka shumë pak ujë, atëherë sistemi mbrojtës ndaj mbinxehjes fik pajisjen. Kur përdorni grilën bëni kujdes që të ketë ujë mjaftueshëm në mbajtësen e grilës dhe nëse është e nevojshme shtoni ujë.

Udhëzim: Për të shtuar ujë nuk është e nevojshme të hiqni rrjetën e grilës apo të ngrini lart elementin ngrohës së grilës. Para se të hidhni ujin prisni që grila të jetë ftohur mjaftueshëm.

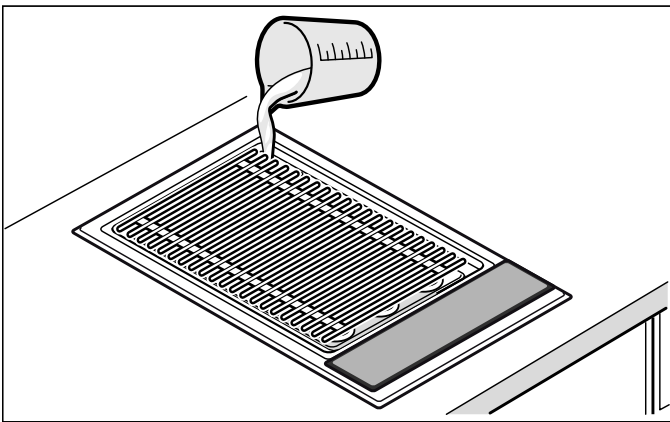

Përdorimi i grilës me dhe pa gurë vullkanikë: 0,7 litra

Ushqimi që do përgatitet në grilë	Gradacioni i grilës mbi gurët vullkanikë	Gradacioni i grilës mbi ujë	Koha e gatimit në minuta	Informacione
Biftek lope, mesatar, 2-3 cm	8 - 9	9	8 - 10	
T-Bone-Steak, jo i bërë mirë, 3 cm	6 - 7	7 - 8	10 - 15	
Biftek derri, pa kocka	7 - 8	8 - 9	12 - 16	
Kotoleta derri, 2 cm	4 - 5	5 - 6	15 - 20	Priteni përgjatë kockës
Kotoleta qengji, jo i bërë mirë, 2 cm	5 - 6	6 - 7	12 - 15	
Gjoks pule, 2 cm	5 - 6	6 - 7	15 - 20	
Krahë pule, à 100 g	5 - 6	6 - 7	15 - 20	
Shnicel gjeli, natyral, 2 cm	5 - 6	6 - 7	12 - 15	
Biftek salmoni, 3 cm	3 - 4	4 - 5	20 - 25	Lyeni me vaj rrjetën e grilës
Biftek pesh ton, 2 cm	4 - 5	5 - 6	10 - 15	Lyeni me vaj rrjetën e grilës
Troftë, e plotë, 200 g	5 - 6	6 - 7	12 - 15	Lyeni lëkurë mirë me vaj, para se ta rrotullojeni lyeni edhe njëherë me vaj
Karkaleca të mëdhenj, à 30 g	6 - 7	7 - 8	12 - 15	
Hamburger / qofte, 1 cm	4 - 5	5 - 6	12 - 17	
Shishqebap, à 100 g	3 - 4	4 - 5	17 - 25	Rrotullojeni disa herë
Sallam, à 100 g	4 - 5	5 - 6	10 - 20	
Perime	2 - 3	3 - 4	8 - 12	p.sh patëllxhanë, kunguj në shirita me trashësi 1 cm, specia të ndarë në katërsh

Pas pjekjes në grilë

Kapakun e qeramikës vendoseni vetëm pasi grila të jetë ftohur plotësisht. Prisni derisa gurët e njomë vullkanikë të thahen plotësisht para se të vendosni kapakun e qeramikës pasi në të kundërt mund të krijohet myk.

Nëse uji që shkarkohet është akoma i nxehtë atëherë shton pak ujë të ftohtë që ta ftohni atë. Për shkarkimin e ujit vendosni poshtë rubinetit shkarkues një enë që i reziston temperaturave të larta. Hapni rubinetin duke rrotulluar poshtë në 90° levën përkatëse. Më pas mbyllni rubinetin duke rrotulluar levën nga sipër derisa të kërçasë.

Tabela e grilës

Të dhënat tek tabelat janë vlera orientuese dhe vlejné kur grila nxehtet paraprakisht. Vlerat mund të variojnë në varësi të llojit dhe sasisë së ushqimit që do gatuhet.

Vendosni ushqimet vetëm pasi koha e ngrohjes paraprake të ketë kaluar.

Rrotullojeni ushqimin mbi grilë të paktën një herë.



Këshille dhe manovra

- Gjithmonë nxehehi grilën paraprakisht. Si pasojë e rrezatimit intensiv të nxehtësisë mund të krijohet shpejt një kore dhe lëngu i mishit nuk do mund të rrjedhë më.
- Para se ta vendosni ushqimin në grilë ju mund ta lyeni apo marinoni atë me vaj që i reziston nxehtësisë (p.sh. vaj kikiriku). Kjo gjë përmirëson edhe shijen. Bëni kujdes, mos përdorni shumë vaj / marinadë, pasi në të kundërt mund të krijohen flakë ose erë e fortë.
- Mos e kripsoni mishin para pjekjes. Në të kundërt mishi do të humbë lëngun dhe substancat ushqyese të tretshme.
- Vendosni ushqimin direkt mbi rrjetë. Mos përdorni letër alumini apo tepsi grilë.
- Kthejini ushqimet nga ana tjetër vetëm kur ato shkëputen lehtë nga rrjeta. Nëse mishi ngjit në rrjetë, atëherë ai humbë fibrat dhe lëngun e tij.
- Mos e shponi mishin gjatë pjekjes, pasi kështu lëngu i tij do të rrjedhë.
- Të kripurat si proshuta apo mishi i tymosur i dërrit nuk janë të përshtatshme për grilë. Mund të krijohen kombinime të dëmshme për shëndetin.
- Kotoletat mund të priten disa herë tek kocka dhe tek shtresa e dhjemit, që të mos harkohen gjatë pjekjes.
- Dhjamin hiqjani mishit më mirë pas sesa para pjekjes në grilë pasi në të kundërt mishi do të humbë lëngun dhe aromën e tij.
- Pjesët e shpendëve thekërohen më shumë, nëse rreth përfundimit të kohës së pjekjes ju do të lyeni mishin me gjalpë, ujë me kripë apo lëng portokalli.
- Frutat sipas shijes mund të shijohen me mjaltë, shurup panje apo lëng limoni pas pjekjes në grilë.
- Për perimet me zierje të gjatë (p.sh. misër kalli) ju mund ti zieni para se ti përgatisni në grilë.
- Filetot e peshkut piqini fillimisht nga ana e lëkurës. Lyeni lëkurën me vaj, që ajo të mos ngjitet mbi rrjetën e grilës.
- Ushqimet e përgatitura në grilë shërbejini të nxehta. Mos i ruani të ngrohta pasi kështu ato do të bëhen të ashpra.
- Yndyra që rrjedh mund të marrë flakë mbi elementin ngrohës dhe mund të formojë zjarre të shkurtra si dhe formim aromash. Për të reduktuar diçka të tillë, ushqimet me shumë yndyrë duhet të gatohen në grilë mbi ujë.



Sistemi i sigurisë për fëmijët

Në mënyrë që fëmijët të mos e ndezin pajisjen padashur, apo të mos ndryshojnë funksionet e saj, ajo është e pajisur me një sistem sigurie për fëmijët.

Ndezja

1. Fikni pajisjen.
2. Prekni simbolin  për të paktën 4 sekonda. Treguesi  ndriçon rreth 10 sekonda. Pajisja është e bllokuar.

Fikja

Prekni aq gjatë simbolin , derisa simboli  të fiket. Sistemi i sigurisë së fëmijëve është i çaktivizuar.

Sistemi automatik për sigurinë e fëmijëve

Me këtë funksion aktivizohet gjithmonë siguresa e fëmijëve, kur fikni pajisjen.

Ndezja

Ndizni sistemin automatik të sigurinë së fëmijëve. → "Rregullimet bazë" në faqen 27

Funksionet e kohës





Ka 2 funksione të ndryshme për kohën:

- Kohëmatësi i kuzhinës
- Kronometri

Kohëmatësi i kuzhinës

Me orën e kuzhinës ju mund të rregulloni një kohë gatimi deri në 99 minuta. Ajo është e pavarur nga rregullimet e tjera.

Rregullimi i kohëmatësit të kuzhinës



1. Kur pajisja është e fikur, prekni njëherë simbolin , kur pajisja është e ndezur prekni dy herë simbolin . Treguesi  ndriçon. Tek treguesi ndizet  min.

Udhëzim: Kur pajisja është e ndezur dhe ju prekni njëherë simbolin , atëherë do të ndizet kronometri.

2. Në panelin e rregullimeve vendosni kohën e dëshiruar.

Pas disa sekondash, fillon matja e kohës.

Pas përfundimit të kohës

Pas përfundimit të kohës dëgjohet një sinjal akustik dhe tek treguesi pulson  për 10 sekonda. Treguesi  pulson.

Prekni një simbol çfarëdo.

Treguesit fiket dhe sinjali pushon.

Korrigjimi i kohës

Me simbolin  zgjidhni orën e kuzhinës dhe rregullojeni sërish.



Kronometri

Kronometri tregon kohën, që ka kaluar që nga aktivizimi i kronometrit.

Kronometri punon vetëm kur pajisja është e ndezur. Kur pajisja fiket edhe kronometri fiket.

Udhëzim: Kur ndizet njëkohësisht kronometri dhe ora e kuzhinës tek treguesi i kohës shfaqet rregullimi në fjalë për 10 sekonda. Më pas shfaqet përsëri kronometri.

Ndezja

1. Prekni simbolin . Në tregues do të shfaqet .
2. Prekni panelin e rregullimeve. Koha fillon të ecë. Gjatë minutave të para shfaqen sekondat dhe më pas minutat.
3. Prekni simbolin , që treguesi i kohës të shfaqet përsëri.

Fikja

1. Prekni simbolin .
2. Prekni panelin e rregullimeve. Kronometri fiket. Treguesi i kohës fiket.

Fikja automatike

Nëse pajisja është ndezur për një kohë të gjatë pa ndryshuar rregullimet, aktivizohet fikja automatike.

Ngrohja e pajisjes ndërpritet. Tek treguesit pulsojnë të kombinuara me njëra-tjetrën **F B** dhe treguesi i nxehtësisë së mbetur **H/h**.

Nëse prekni një nga sipërfaqet e komandimit, treguesi fiket. Tani mund të vendosni sërish rregullimet.

Nëse fikja automatike bëhet aktive, kjo ndodh në varësi të gradacionit të përzgjedhur të grilës (2 deri 4 orë).

Mbrojtja gjatë pastrimit

Nëse ju fshini fushën e komandimit ndërkohë që pajisja është e ndezur, ju mund të ndryshoni rregullimet aktuale.

Për të shmangur këtë, pajisja juaj është e pajisur me një funksion mbrojtës kundër prekjeve.

Ndezja

Kur pajisja është e ndezur prekni simbolin .

Bie një sinjal. Treguesi  ndriçon. Paneli i komandimit kyçet për 30 sekonda. Mund të pastroni sipër panelit të komandimit pa i ndryshuar rregullimet.

Udhëzim: Çelësi kryesor nuk ndikohet nga funksioni i mbrojtjes nga fërkimet. Ju mund ta fikni pajisjen në çdo moment.

Fikja

Prekni simbolin .

Funksioni i mbrojtjes ndaj prekjeve është i fikur.

Simboli i konsumit të energjisë

Me këtë funksion ju mund të shihni konsumin total të energjisë nga momenti i ndezjes deri në momentin e fikjes së pajisjes.

Pas fikjes, për 10 sekonda shfaqet konsumi në kilovat orë, p.sh 1,87 kWh.

Saktësia e këtij informacioni ndër të tjera varet nga cilësia e tensionit të rrjetit.

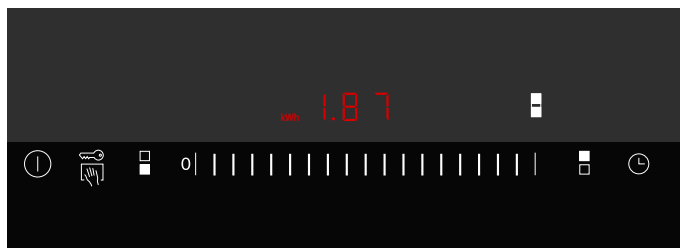

Ka të ngjarë që treguesi i konsumit të energjisë të mos jetë aktivizuar. → "Rregullimet bazë" në faqen 27

Rregullimet bazë

Pajisja juaj ka rregullime bazë të ndryshme. Këto rregullime mund t'i përshtatni sipas nevojave tuaja.

Treguesi	Funksioni
c 0	Kthimi tek rregullimet bazë
0	Fikur.*
1	Ndezur.
c 1	Siguresa e fëmijëve
0	Sistemi automatik për sigurinë e fëmijëve është i fikur.*
1	Sistemi automatik për sigurinë e fëmijëve i ndezur.
2	Sistemi manual dhe automatik për sigurinë e fëmijëve është i fikur.
c 2	Sinjali
0	Sinjali konfirmues dhe sinjali i defekteve i fikur (sinjali i butonit kryesor qëndron gjithmonë i ndezur).
1	Vetëm sinjali i defekteve është i ndezur.
2	Vetëm sinjali i konfirmimit është i ndezur.
3	Sinjalet e konfirmimit dhe të defekteve janë ndezur.*
c 3	Treguesi i konsumit të energjisë (Informohuni për tensionin e rrjetit tek furnitori juaj i energjisë.)
0	Treguesi i konsumit i fikur.*
1	Treguesi i konsumit për tensionin 230 V.
3	Treguesi i konsumit për tensionin 220 V.
4	Treguesi i konsumit për tensionin 240 V.
c 5	Fikja automatike (Sa më i lartë gradacioni i zgjedhur, aq më e gjatë kohëzgjatja e fikjes.)
0	2-4 orë deri në fikje.*
1	1-2 orë deri në fikje.
2	30-60 minuta deri në fikje.
c 6	Kohëzgjatja e sinjalit të përfundimit të kohëmatësit
1	10 sekonda.*
2	30 sekonda.
3	1 minutë.
c 7	Kombinimi i elementit ngrohës së grilës.
0	E fikur: Kur pajisja ndizet të dy elementët ngrohës të grilës janë të ndarë.
1	E ndezur: Kur pajisja ndizet të dy elementët ngrohës të grilës janë të kombinuar.*
2	Gjatë ndezjes rregullimi i fundit i bërë para fikjes së pajisjes ruhet.
c 8	Modaliteti demo
0	Fikur.*
1	Ndezur. Pajisja mund të komandohet, por nuk nxehet.

*Rregullimi bazë

Treguesi	Funksioni
c 9	Koha e zgjedhur e elementit ngrohës së grilës
0	E pakufizuar: Ju mund ta rregulloni gjithmonë elementin ngrohës të zgjedhur së fundmi, pa qenë nevoja të rizgjdhni atë.*
1	E kufizuar: Ju mund ta rregulloni elementin ngrohës të zgjedhur së fundmi, deri në 10 sekonda pas përzgjedhjes. Më pas ju duhet ta zgjidhni sërish elementin ngrohës para rregullimit.

*Rregullimi bazë

Ndryshimi i rregullimeve bazë

Pajisja duhet të jetë e fikur.

1. Ndizni pajisjen.
2. Në 10 sekondat në vijim mbani të shtypur simbolin  për rreth 4 sekonda, derisa të dëgjohet një sinjal akustik.



c dhe **1** pulsojnë njëherë njëra njëherë tjetra dhe **0** ndizet.

3. Shtypni butonin  aq herë, derisa të shfaqet treguesi i dëshiruar.
4. Në panelin e rregullimeve vendosni vlerën e dëshiruar.

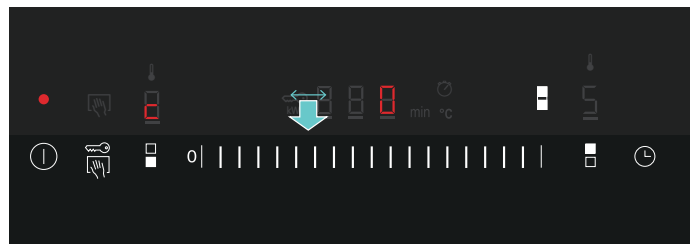

5. Përsërisni hapin 3 dhe 4 derisa të gjitha rregullimet e dëshiruar të jenë ndryshuar.
6. Mbani të shtypur simbolin  për rreth 4 sekonda, derisa të dëgjohet një sinjal akustik. Rregullimet janë regjistruar.

Ndryshimet me ruajtje

Për të lënë rregullimet bazë fikni pajisjen me butonin kryesor. Ndryshimet nuk ruhen.

Pastrimi

Në rast se kujdeseni dhe e pastroni pajisjen tuaj si duhet, ajo do të jetë në gjendje të mirë dhe funksionale për një kohë të gjatë. Këtu do t'ju shpjegojmë sesi të kujdeseni dhe si ta pastroni pajisjen tuaj si duhet.

Solucionet e duhura të pastrimit dhe mirëmbajtjes i gjeni tek shërbimi i klientit ose në dyqanin tonë në internet.

Paralajmërim – Rrezik nga djegia!

Gjatë punës aparati nxehet. Para pastrimit aparatën e leni të ftohet.

Paralajmërim – Rrezik nga goditja e rrymës!

Lagështia që depërton mund të shkaktojë një goditje të rrymës. Mos përdorni pastrues me presion ose pastrues me avull.

Paralajmërim – Rrezik djegieje!

Pjesët e arritshme nxehen shumë gjatë punës. Mos i prekni asnjëherë ato. Mbani fëmijët larg tyre.

Mos përdorni këto mjete larëse

- Pastrues me veti gërryese apo pastrues të ashpër
- Pastrues me përmbajtje acide (p.sh, uthull, acid citrik, etj.)
- Pastrues me përmbajtje klori apo me përmbajtje të lartë alkooli
- Sprai për furra
- Sfungjerë të fortë, gërvishtës, furça ose sfungjerë pastrimi
- Lani mirë sfungjerët e rinj para se t'i përdorni.

Pastroni pajisjen

Lëreni pajisjen të ftohet dhe pastrojeni pas çdo përdorimi. Kështu ju do të shmangni djegien e mbetjeve. Nëse mbetjet digjen disa herë më pas ato hiqen me shumë vështirësi.

1. Lëreni pajisjen të ftohet.
2. Hiqni rretën e grilës.
3. Ngrijeni elementin ngrohës lart.
4. Hiqni mbajtësen bashkë me gurët vullkanikë.
5. Mbetjet e djegura lërin të zbuten në ujë me detergjent.

Udhëzim: Mos i kruani mbetjet e djegura.

Pjesët e pajisjes/ sipërfaqja	Pastrimi i rekomanduar
Rrjeta e grilës	Mbetjet e mëdha i pastroni duke përdorur një furçë. Zbusni rretën e grilës në lavaman. Pastrojeni me një furçë dhe detergjent dhe thajeni mirë. Ndotjet e forta lyjeni me xhelin pastrues të grilës (Numri i porosisë 00311761) dhe lëreni të veprojnë për të paktën 2 orë, kur ndotjet janë shumë të forta lërin gjithë natë. Në fund shpëlajeni dhe thajeni mirë. Vini re udhëzimet e paketimit tek pastruesi. Udhëzim: Mos e pastroni në lavastovilje!
Gurët vullkanikë dhe mbajtësja e grilës	Hiqni gurët vullkanikë, nëse ka ujë derdheni. Pastrojeni në lavaman me ujë dhe detergjent duke përdorur një furçë; thajeni me një pecetë të butë. Ndotjet e forta lërin të zbuten ose hiqni duke përdorur xhelin tonë pastrues të grilës (Numri i porosisë 00311761).
Gurë vullkanikë	Kur gurët vullkanikë janë shumë të njomë thajini në furrë me 200 °C. Kështu mund të shmangni formimin e mykut. Nëse gurët vullkanikë janë nxirë, ndërrojini. Gurët vullkanikë janë ngopur me yndyrë dhe mund të mbajnë erë gjatë gatimit ose yndyra mund të marrë flakë. Gurët e duhur vullkanikë i gjeni tek dyqani ynë (numri i porosisë 00291050). Kur ta mbushni bëni kujdes që elementi ngrohës të mos jetë vendosur direkt mbi gurët vullkanikë.
Fusha e komandimit dhe kapaku i qeramikës	Pastrojeni me një pecetë të butë e të njomë dhe pak detergjent; peceta nuk duhet të jetë shumë e lagët. Thajeni me një pecetë të butë.

Çrregullim, si të veprojmë nëse?

Paralajmërim – Rrezik nga goditja e rrymës!

Riparimet e gabuara janë të rrezikshme. Riparimin guxon ta bëjë vetëm një teknik i shkolluar në shërbimin tonë të klientëve Nëse aparati është në defekt, hiqeni spinën e rrjetit ose fikni siguresën në arkën e siguresave Thirrni shërbimin e klientëve

Kur ndodh ndonjë defekt, shpeshherë bëhet fjalë për diçka të vogël. Para se të telefononi shërbimin ndaj klientit, lutemi të vini re udhëzimet në tabelë.

Elektronika e pajisjes suaj është poshtë fushës së komandimit. Për shkaqe të ndryshme temperatura në këtë zonë mund të ngrihet shumë.

Që sistemi elektronik të mos nxehen shumë, pajisja fiket automatikisht në rast nevoje. Treguesit **F2** ose **F4** shfaqen me radhë me treguesin e nxehtësisë së mbetur **H** ose **h**.

Treguesi	Problemi	Veprimi i nevojshëm
Asnjë	Rryma elektrike është ndërprerë.	Kontrolloni sigurinë e pajisjes. Me anë të pajisjeve të tjera kontrolloni nëse ka një ndërprerje energjie.
Të gjithë treguesit pulsojnë.	Paneli i komandimit është lagur ose mbi të është vendosur një objekt.	Thani panelin e komandimit ose largoni objektin e vendosur mbi të.
F2	Grila është përdorur me rendiment maksimal për një kohë të gjatë. Për mbrojtje e sistemit elektronik të saj elementi ngrohës ballor i grilës fiket.	Prisni derisa sistemi elektronik të jetë ftohur mjaftueshëm. Prekni një nga sipërfaqet e panelit komandues. F2 fiket.
F4	Me gjithë stakimin nga F2 sistemi elektronik është nxehur prapë. Prandaj pajisja fiket.	Prisni derisa sistemi elektronik të jetë ftohur mjaftueshëm. Prekni një nga sipërfaqet e panelit komandues. F4 fiket.
F8	Pajisja ka qenë për një kohë shumë të gjatë në punë dhe është fikur.	Ndizni sërish pajisjen.
dE pajisja nuk nxehet	Është aktivizuar modaliteti Demo	Fikni modalitetin Demo: Hiqni spinën e pajisjes nga priza për 30 sekonda (Fikni siguresën e shtëpisë ose siguresën mbrojtëse në kutinë e siguresave). Ndizni pajisjen. Brenda 3 minutash prekni njërin nga sipërfaqet e komandimit. Modaliteti demo do të fiket.

Njoftim me E në tregues

Nëse në tregues del njoftim defekti e paraqitur me “E”, p.sh. E0111, fikeni pajisjen dhe ndizeni sërish.

Nëse defekti ndodh vetëm një herë, treguesi fiket. Nëse njoftimi i defekteve del sërish, telefononi shërbimin e klientit dhe jepini njoftimin e saktë për defektin.

Shërbimi i servisimit

Nëse pajisja Juaj ka nevojë për riparim, shërbimi ynë i klientit është këtu për ju. Ne gjejmë gjithmonë një zgjidhje të përshtatshme, edhe për të shmangur vizita të panevojshme të personelit të shërbimit të klientit.

Numri E i produktit dhe numri i datës së prodhimit FD

Kur të telefononi, ju lutemi jepni numrin e prodhimit (E-Nr.) dhe numrin e datës së produktit (FD-Nr.), në mënyrë që t'ju japim një ndihmë të kualifikuar. Tabelën e tipit me numrat përkatës e gjeni në pjesën e poshtme të pajisjes.

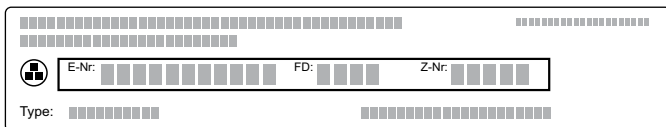

The diagram shows a rectangular label with a grid of small squares. A central box contains three fields: 'E-Nr.' followed by a grid of squares, 'FD:' followed by a grid of squares, and 'Z-Nr.' followed by a grid of squares. Below this box, the word 'Type:' is followed by another grid of squares.

Në mënyrë që të mos ju duhet të kërkonit për shumë kohë, mund të regjistroni këtu të dhënat e pajisjes tuaj dhe numrat e telefonit të shërbimit të klientit.

E-Nr.	FD-Nr.
Shërbimi i klientit 	



Kini parasysh që vizita e teknikëve tanë në rast defektesh nuk është gratis as gjatë kohës së garancisë.

Të dhënat e kontaktit për të gjitha vendet i gjeni në listën e përmbajtjes të shërbimit të klientëve.

Kini besim te kompetenca e prodhuesit. Kështu mund të jeni të sigurt se riparimin do ta realizojnë teknikët e trajnuar për riparim, të cilët janë të pajisur me pjesë këmbimi origjinale për pajisjet tuaja.

Sadržaj

	Upotreba u skladu s odredbama	32
	Uputstva za sigurnost	32
	Uzroci oštećenja	33
	Zaštita životne sredine	33
	Saveti za uštedu energije	33
	Rešavanje otpada u skladu sa zaštitom okoline . . .	33
	Upoznavanje uređaja	34
	Vaš novi roštilj sa lava kamenjem	34
	Polje sa komandama	34
	Komandne površine	35
	Prikaz preostale toplote	35
	Pre prve upotrebe	35
	Čišćenje aparata	35
	Zagrevanje roštilja	35
	Opsluživanje aparata	36
	Roštiljanje sa vodom i lava kamenjem	36
	Uključivanje ili isključivanje	36
	Podešavanje roštilja	36
	Predzagrevanja roštilja	36
	Sipanje vode	37
	Nakon roštiljanja	37
	Tabela za roštiljanje	37
	Saveti i trikovi	38
	Osigurač za decu	38
	Uključivanje	38
	Isključivanje	38
	Automatski osigurač za decu	38
	Vremenske funkcije	39
	Kuhinjski tajmer	39
	Štoperica	39
	Automatsko isključivanje	39
	Zaštita od brisanja	40
	Uključivanje	40
	Isključivanje	40
	Prikaz za potrošnju energije	40
	Osnovna podešavanja	41
	Promena osnovnih podešavanja	41
	Čišćenje	42
	Nemojte da koristite sledeća sredstva za čišćenje. . .	42
	Čišćenje aparata	42

	Smetnja, šta činiti?	43
	E-poruka na prikazima	43
	Servisna služba	43
	E-broj i FD-broj	43

Ostale informacije o proizvodima, priboru, rezervnim delovima i servisima ćete naći na internetu:
www.siemens-home.com "online" prodavnici:
www.siemens-eshop.com

Upotreba u skladu s odredbama

Pažljivo pročitajte ovo uputstvo. Jedino tako možete sigurno i pravilno da rukujete Vašim uređajem. Sačuvajte uputstvo za upotrebu i montažu za neku kasniju upotrebu ili za sledećeg vlasnika.

Pošto ste ga raspakovali, proverite uređaj. Ukoliko oštetio prilikom transporta, nemojte ga priključivati.

Samo ovlašćeni stručnjak sme da priključuje uređaje bez utikača. U slučaju štete zbog pogrešnog priključka ne postoji zahtev za garancijom.

Ovaj uređaj je namenjen samo za privatno domaćinstvo i za kućno okruženje. Uređaj koristite samo za pripremu jela i pića. Postupak kuvanja mora da se nadgleda. Kratkotrajni postupak kuvanja mora neprekidno da se nadgleda. Uređaj upotrebljavajte samo u zatvorenim prostorijama.

Ovaj uređaj je namenjen za korišćenje na nadmorskim visinama od maksimalno 2000 metara.

Nemojte da koristite neadekvatne zaštitne mehanizme ili rešetku za zaštitu dece. Mogu da dovedu do nezgoda.

Ovaj uređaj nije namenjen za režim rada pomoću eksternog tajmera ili daljinskog upravljača.

Ovaj uređaj mogu koristiti deca od 8 godina i lica sa smanjenim psihičkim, osećajnim ili mentalnim sposobnostima ili nedostacima iskustva ili znanja, ako ih nadzire lice, koje je odgovorno za bezbednost, ili ih je uputilo u vezi sa sigurnom upotrebom uređaja i ako su oni razumeli opasnosti, koje iz toga mogu da nastanu.

Nikada ne smete pustiti decu da se igraju sa uređajem. Čišćenje i korisničko održavanje ne smeju da vrše deca, čak i ako imaju 8 godina ili više i ako imaju nadzor.

Decu, mlađu od 8 godina udaljite od uređaja i priključnog kabla.

Uputstva za sigurnost

Ugradnju uređaja morate da izvršite prema priloženom uputstvu za montažu.

Upozorenje – Opasnost od požara!

- Vrelo ulje i mast se veoma brzo pale. Vrelo ulje i mast nikada ne ostavljajte bez nadzora. Vatru nemojte nikada da gasite vodom. Isključite ringlu. Plamen ugasisite pažljivo pomoću poklopca, krpom za gašenje požara ili sličnim.
- Uređaj se jako zagreva, zapaljivi materijali se mogu upaliti. Nikada ne skladištite i ne koristite zapaljive predmete (npr. sprejeve, sredstva za čišćenje) ispod uređaja ili u neposrednoj blizini. Nikada ne stavljajte zapaljive predmete na ili u uređaju.
- Uređaj se jako zagreva, zapaljivi materijali se mogu zapaliti. Nemojte koristiti ugalj ili slična goriva u ovom uređaju.

Upozorenje – Opasnost od opekotina!

- Pristupačni delovi tokom režima rada postaju vreli. Nikada nemojte da dodirujete vrele delove. Udaljite decu.
- Tokom roštiljanja mast koja kaplje može na kratko da se zapali. Ne naginjite se iznad uređaja. Držite bezbedno odstojanje.
- Nakon isključivanja roštilj ostaje vruć duže vreme. Nemojte dodirivati roštilj između 30 i 45 minuta nakon isključivanja.
- Ukoliko je poklopac uređaja zatvoren, najpre dolazi do toplotnog zagušenja. Zatvorite poklopac uređaja, tek kada se uređaj ohladio. Nikada ne uključujte uređaj sa zatvorenim poklopcem. Ne koristite poklopac uređaja za održavanje toplote ili odlaganje.

Upozorenje – Opasnost od strujnog udara!

- Neprimerene popravke su opasne. Popravke sme da vrši samo obučeni servisni tehničar. Ako je uređaj u kvaru, povucite mrežni utikač ili isključite osigurač u kutiji za osigurače. Pozovite servisnu službu.
- Na vrelim delovima uređaja može da se istopi izolacija kabla električnih uređaja. Priključni kabl električnih uređaja nemojte nikada da dovodite u kontakt sa vrelim delovima uređaja.
- Vlaga, koja prodire, može da prouzrokuje strujni udar. Nemojte da koristite čišćenje pod visokim pritiskom ili čišćenje parom.
- Pokvaren uređaj može da prouzrokuje strujni udar. Pokvaren uređaj nikada nemojte da uključujete. Izvucite mrežni utikač ili isključite osigurač u kutiji za osigurače. Pozovite servisnu službu.

Uzroci oštećenja

Pažnja!

- **Oštećenja uređaja usled neodgovarajućeg dodatnog pribora:** Koristite samo propisani originalni pribor. Nemojte koristiti posuđe za roštilj ili aluminijumsku foliju. Na taj način se oštećuje rešetka.
- Ukoliko tvrdi ili oštri predmeti padnu na stakleno-keramičku ploču ili na stakleno-keramički poklopac, mogu da nastanu oštećenja.

Zaštita životne sredine

U ovom poglavlju ćete dobiti informacije za uštedu energije i za uklanjanje uređaja na otpad.

Saveti za uštedu energije

- Zagrevajte uređaj samo onoliko dugo, dok on ne postigne željenu temperaturu.
- Ako je potrebno, za pripremu manjih količina hrane možete da uključite samo prednje ili zadnje grejne elemente roštilja.
- Pravovremeno izvršite prebacivanje na niže podešavanje roštilja.
- Izaberite odgovarajuće podešavanje za sledeće roštiljanje. Ako koristite najjače podešavanje, rasipa se energija.
- Koristite preostalu toplotu roštilja. Kod dužeg pripremanja hrane isključite uređaj 5-10 minuta pre završetka kuvanja.

Rešavanje otpada u skladu sa zaštitom okoline

Ambalažu ukloniti na otpad ekološki ispravno.



Ovaj je aparat označen u skladu sa evropskom smernicom 2012/19/EU o otpadnim električnim i elektronskim aparatima (waste electrical and electronic equipment - WEEE). Smernica određuje okvir za povratak i reciklažu otpadnih aparata koji važi u celoj Evropskoj Uniji.

Upoznavanje uređaja

U ovom poglavlju Vam objašnjavamo prikaze i elemente za rukovanje. Osim toga se upoznajete sa različitim funkcijama uređaja.

Vaš novi roštilj sa lava kamenjem

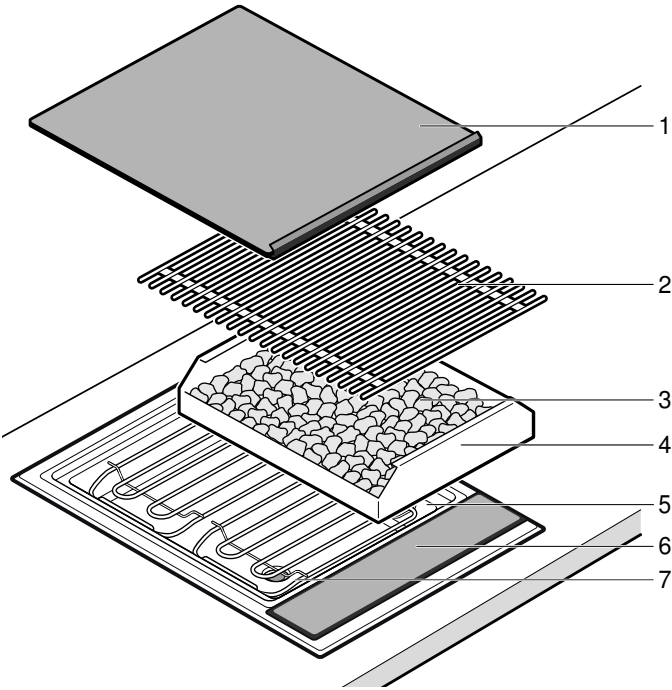

Br.	Opis
1	Stakleno-keramički poklopac
2	Rešetka
3	Lava kamenje
4	Posuda sa lava kamenjem
5	Posuda sa roštiljem (kadica)
6	Polje sa komandama
7	Grejni element roštilja

Polje sa komandama





Prikazi	
•	Uređaj je uključen
🚫	Zaštita za brisanje
🔥	Prikaz zagrevanja
1-9	Stepen roštiljanja
🔑	Zaštita za decu
kWh	Prikaz za potrošnju energije
00	Trajanje
🔔	Kuhinjski tajmer
min	Trajanje

Prikazi	
🕒	Štoperica
°C	Temperatura
🔲	Oba grejna elementa
H/h	Preostala toplota

Komandne površine	
🔘	Uključivanje uređaja
🚫	Uključivanje zaštite od brisanja / zaštite za decu
🔲	Izbor prednjeg grejnog elementa
0	Podšavanje jačine/kuhinjskog tajmera

Komandne površine

	Izbor oba grejna elementa istovremeno
	Izbor zadnjeg grejnog elementa
	Uključivanje kuhinjskog časovnika / štoperice

Komandne površine

Ako dodirnete simbol, aktivira se dotična funkcija.

Uputstva

- Podešavanja ostaju nepromenjena, ukoliko istovremeno dodirnete više polja. Tako možete da obrišete ono što je prekipelo u području za podešavanje.
- Komandne površine održavajte u suvom stanju. Vlaga ugrožava funkciju.

Prikaz preostale toplote

Uređaj ima dvostepeni prikaz preostale toplote.

Ukoliko se u prikazu pojavi **H**, onda je uređaj još uvek vreo. Ukoliko se uređaj i dalje hladi, onda se prikaz menja u **h**. Prikaz se gasi, ako se uređaj dovoljno ohladio.

**Pre prve upotrebe**

Ovde ćete saznati šta morate da uradite pre nego što prvi put pripremite jelo u Vašem uređaju. Najpre pročitajte sigurnosne napomene. → "Uputstva za sigurnost" na strani 32

Čišćenje aparata

Očistite temeljno uređaj i dodatni pribor pre prve upotrebe pomoću mlake sapunice.

Zagrevanje roštilja

Prazan roštilj ostavite da se zagreje nekoliko minuta na najvećoj temperaturi. Na taj način će se ukloniti miris novog materijala. Prilikom prve upotrebe roštilja normalna je pojava manjeg dima.

Opsluživanje aparata

U ovom poglavlju ćete saznati, kako da podesite Vaš uređaj. U tabeli ćete pronaći podešavanje za različita jela.

Roštiljanje sa vodom i lava kamenjem

Uputstvo: Posudu sa roštiljem napunite vodom pre svake upotrebe. U protivnom, uređaj će se pregrejati.

Količina zavisi od toga da li želite da koristite lava kamenje ili ne. Lava kamenje skladišti toplotu od grejnog elementa što dovodi do velikog emitovanja toplote i ravnomerne distribucije toplote.

Stavljanje vode i lava kamenja

1. Izvadite rešetku i oba grejna elementa okrenite nagore. Izvadite posudu sa lava kamenjem iz uređaja.
2. Uverite se da je ispusni ventil zatvoren.
3. Sipajte vodu u posudu od roštilja.
Roštiljanje sa lava kamenjem: 1 litar (donja oznaka)
Roštiljanje bez lava kamenja: 3,5 litara (gornja oznaka)

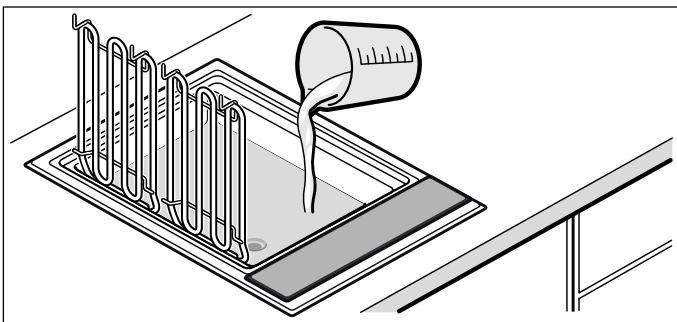

4. Za roštiljanje sa lava kamenjem: Izvadite lava kamenje iz pakovanja i stavite u posudu za lava kamenje. Stavite posudu sa lava kamenjem u uređaj.

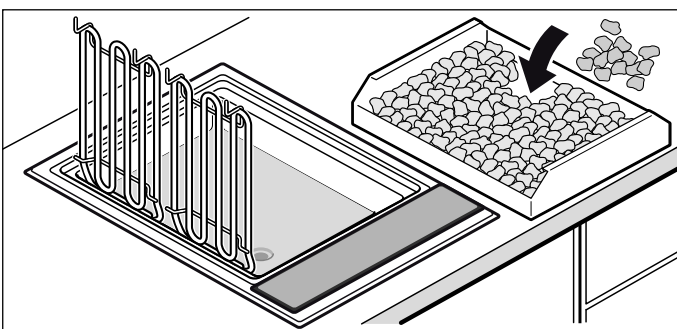

5. Savijte nadole grejni element roštilja, vratite rešetku. Roštilj je spreman za upotrebu.

Uključivanje ili isključivanje

Uputstvo: Uređaj se isključuje automatski, kada je podešavanje duže od 20 sekundi postavljeno na 0.

Uključivanje

Dodirnite simbol .

Čuje se signal. Svetli prikaz iznad glavnog prekidača. Uređaj je spreman za rad.

Isključivanje

Dodirujte simbol , sve dok se prikaz iznad glavnog prekidača ne ugasi.

Uređaj je isključen. Prikaz preostale toplote svetli i dalje, sve dok se uređaj dovoljno ne ohladi.





Podešavanje roštilja

U zoni za podešavanje izaberite željeno podešavanje roštilja.

Podešavanje roštilja 1 = najslabije

Podešavanje roštilja 9 = najjače

Podešavanje jačine

1. Uključite roštilj pomoću glavnog prekidača .
2. Pomoću simbola ,  ili  izaberite oba ili jedan grejni element.
Na prikazu za jačinu svetli .
3. Prevucite preko zone za podešavanje, sve dok se na prikazu ne pojavi željeno podešavanje. Prikaz zagrevanja treperi.

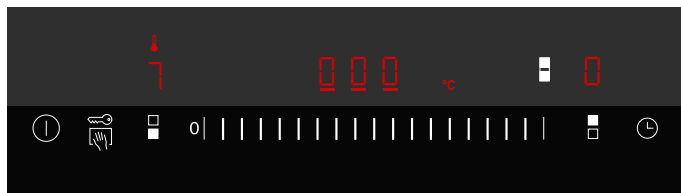

Uputstvo: Roštilj reguliše temperaturu uključivanjem i isključivanjem grejnih elemenata roštilja. Grejni element može da se uključi i isključi i pri maksimalnom podešavanju.

Predzagrevanja roštilja

Stavite hranu da se prži, tek kada prođe vreme za predzagrevanje. Simbol za predzagrevanje će se isključiti. Tokom predzagrevanja, roštilj se greje pri najjačem podešavanju. Nakon toga temperatura se smanjuje uključivanjem i isključivanjem grejnih elemenata, da bi se postigla konstantna temperatura za odgovarajuće podešavanje.

Vreme predzagrevanja je između 8 i 10 minuta u zavisnosti od podešavanja roštilja.

Uputstvo: Prazan roštilj predzagrevajte najviše 8-12 minuta. Duže vreme predzagrevanja može da dovede do isključivanja uređaja (zaštita od pregrevanja). Isključite uređaj i sačekajte da se ohladi pre nego što ga ponovo uključite.

Sipanje vode

⚠ Upozorenje – Opasnost od opekotina!

Prilikom sipanja vode na vrelu rešetku ili grejni element roštilja stvara se vrela para. Prilikom sipanja nemojte se naginjati iznad roštilja i nemojte sipati vodu preko vrelih delova.

Ako u posudi sa roštiljem nema dovoljno vode, zaštita od pregrevanja isključuje uređaj. Zbog toga je važno da vodite računa o količini vode u posudi za roštilj i da po potrebi dodate vode.

Uputstvo: Da biste dodali vodu, nema potrebe da skidate rešetku ili da otvarate grejni element. Pre nego što dodate vodu, sačekajte da se uređaj dovoljno ohladi.

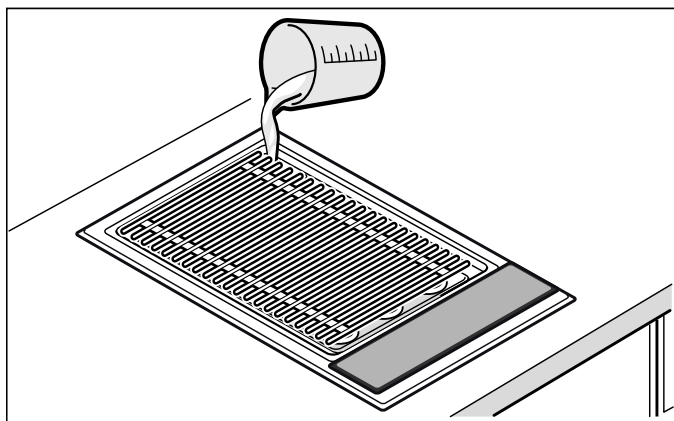

Roštiljanje sa i bez lava kamenja: 0,7 litara

Namirnice za roštilj	Podešavanje preko lava kamenja	Podešavanje preko posude sa vodom	Vreme roštiljanja u minutima	Informacija
Goveđi biftek, srednje pečen, 2-3 cm	8 - 9	9	8 - 10	
Krmenadla, roze, 3 cm	6 - 7	7 - 8	10 - 15	
Odrezak od svinjskog vrata, bez kostiju	7 - 8	8 - 9	12 - 16	
Svinjski kotleti, 2 cm	4 - 5	5 - 6	15 - 20	Isecite oko kosti
Jagnjeći kotleti, roze, 2 cm	5 - 6	6 - 7	12 - 15	
Pileći file, 2 cm	5 - 6	6 - 7	15 - 20	
Pileća krilca, 100 g	5 - 6	6 - 7	15 - 20	
Ćureća šnicla, natur, 2 cm	5 - 6	6 - 7	12 - 15	
Kotlet lososa, 3 cm	3 - 4	4 - 5	20 - 25	Nauljite rešetku
Odrezak od tune, 2 cm	4 - 5	5 - 6	10 - 15	Nauljite rešetku
Pastrmka, cela, 200 g	5 - 6	6 - 7	12 - 15	Dobro nauljite kožu i pre okretanja je nauljite još jednom
Gambori, 30 g	6 - 7	7 - 8	12 - 15	
Hamburger / ćufte, 1 cm	4 - 5	5 - 6	12 - 17	
Ražnjici, 100 g	3 - 4	4 - 5	17 - 25	Često okrećite
Roštiljska kobasica, 100 g	4 - 5	5 - 6	10 - 20	
Povrće	2 - 3	3 - 4	8 - 12	npr. patlidžan i tikvice na šnite debljine 1 cm, paprika na četvrtine

Nakon roštiljanja

Stakleno-keramički poklopac položite tek kada se roštilj ohladi u potpunosti. Sačekajte da se mokro lava kamenje osuši u potpunosti, pre nego što stavite stakleno-keramički poklopac, jer može da dovede do pojave buđi.

Ako je voda i dalje vruća nakon ispuštanja, prvo dodajte hladnu vodu da se prohladi! Da biste ispustili vodu, postavite vatrostalnu posudu ispod slavine za ispuštanje vode. Otvorite slavinu tako što ćete okrenuti ručku za 90° nadole. Zatim zatvorite slavinu tako što ćete okrenuti ručku nagore do kraja.

Tabela za roštiljanje

Vrednosti u tabeli su date kao smernice i zasnovane su unapred zagrejanom roštilju. Vrednosti mogu da variraju u zavisnosti od vrste i količine hrane koja se sprema.

Stavite hranu da se prži, tek kada prođe vreme za predzagrevanje.

Okrenite hranu bar jedanput.



Saveti i trikovi

- Uvek prethodno zagrejte roštilj. Na taj način putem intenzivnog zagrevanja se brzo stvara kora koja sprečava da iscuri sok iz mesa.
- Pre roštiljanja možete da premažete ili marinirate hranu uljem otpornim na toplotu (npr. ulje od kikirikija). Tako ćete poboljšati ukus. Pazite da ne upotrebite previše ulja/marinade da ne bi došlo do stvaranja plamena ili veće količine dima.
- Nemojte da solite meso pre roštiljanja. Tako biste mogli da izgubite rastvorljive hranjive sastojke i sok iz mesa.
- Namirnice za roštiljanje stavite direktno na rešetku. Nemojte koristiti aluminijumsku foliju ili posuđe za roštilj.
- Okrenite namirnice na roštilju tek onda kada mogu lako da se odvoje od rešetke. Ako se meso zalepi za roštilj, vlakna se uništavaju i gubi se sok iz mesa.
- Tokom roštiljanja nemojte bušiti meso jer bi mogao da iscuri sok iz mesa.
- Dimljeno meso kao što je pršut ili suva pečenica nije prikladno za roštilj. Može da se formira smeša koja je štetna po zdravlje.
- Narežite kotlete sa kostima i na masnim delovima nekoliko puta da se ne bi uvili.
- Masne delove uklonite nakon roštiljanja, a ne pre, jer će meso biti sočnije i ukusnije.
- Živinsko meso će biti naročito hrskavo i rumeno, ako ga pre završetka vremena za pečenje premažete puterom, slanom vodom ili sokom od pomorandže.
- Voće može da se začini po ukusu medom, javorovim sirupom ili limunovim sokom nakon roštiljanja.
- Možete da poparite povrće koje se duže sprema (npr. klip kukuruza) pre roštiljanja.
- Filete ribe prvo roštiljajte na strani sa kožom. Premažite kožu uljem, da se ne bi zalepila na rešetku.
- Servirajte hranu sa roštilja dok je topla. Nemojte održavati toplotu jer će postati tvrda.
- Kapljice masti koje padnu na grejni element mogu da se zapale i nakratko uzrokuju plamen i dim. Da biste to izbegli, veoma masnu hranu treba roštiljati iznad posuđe sa vodom.



Osigurač za decu

Da deca ne bi nesmotreno uključila uređaj ili promenila podešavanja, Vaš uređaj je opremljen osiguračem za decu.

Uključivanje

1. Isključite uređaj.
2. Simbol  dodirujte najmanje 4 sekunde. Prikaz  svetli oko 10 sekundi. Uređaj je blokirano.

Isključivanje

Dodirujte simbol  onoliko dugo, sve dok se simbol  ne ugasi.

Osigurač za decu je isključen.

Automatski osigurač za decu

Pomoću ove funkcije se automatski aktivira zaštita za decu, kada isključite uređaj.

Uključivanje

Uključivanje automatske zaštite za decu. → "Osnovna podešavanja" na strani 41

Vremenske funkcije





Vaš uređaj ima 2 različite vremenske funkcije:

- Kuhinjski tajmer
- Štoperica

Kuhinjski tajmer

Kuhinjskim tajmerom možete da podesite vreme do maks. 99 minuta. On ne zavisi od svih drugih podešavanja.



Podešavanje kuhinjskog tajmera

1. Kod isključenog uređaja dodirnite jednom simbol , kod uključenog uređaja dodirnite simbol  dva puta. Prikaz  svetli. U prikazu svetli  min.

Uputstvo: Kod uključenog uređaja se prilikom jednog dodirivanja simbola  uključuje štoperica.

2. U zoni za podešavanje podesite željeno vreme. Posle nekoliko sekundi počinje isticati vreme.

Po isteku vremena

Nakon isteka vremena oglašava se zvučni signal i u prikazu treperi  10 sekundi. Treperi prikaz .

Dodirnite bilo koji simbol.

Prikazi se gase i prekida se zvučni signal.

Korekcija vremena

Sa simbolom  izaberite kuhinjski tajmer i ponovo ga podesite.



Štoperica

Štoperica prikazuje vreme, koje je proteklo nakon aktiviranja štoperice.

Štoperica radi sako ako je uređaj uključen. Kada se uređaj isključi, isključuje se i štoperica.

Uputstvo: Ukoliko se uz funkciju štoperice dodatno uključi i funkcija kuhinjskog časovnika, na displeju tajmera se na 10 sekundi pojavljuje podešavanje. Nakon toga se ponovo prikazuje štoperica.

Uključivanje

1. Dodirnite simbol . Na prikazu se prikazuje .
2. Dodirnite područje za podešavanje. Počinje vremenski snimak. Za vreme prvog minuta prikazuju se sekunde, a nakon toga minuti.
3. Dodirnite simbol , da bi se ponovo upalio prikaz tajmera.

Isključivanje

1. Dodirnite simbol .
2. Dodirnite područje za podešavanje. Štoperica se isključuje. Displej tajmera se gasi.

Automatsko isključivanje

Ukoliko je uređaj duže vremena uključen bez ikakvih promena, onda će se aktivirati automatsko isključivanje.

Zagrevanje uređaja će se prekinuti. U prikazu će trepereti naizmenično **F B** i prikaz preostale toplote **H/h**.

Ako dodirnete bilo koju komandnu površinu, prikaz se gasi. Podešavanje možete da izvršite iznova.

Kada će se uključiti automatsko isključivanje zavisi od podešavanja roštilja (od 2 do 4 sata).

Zaštita od brisanja

Ako komandnu površinu morate da prebrišete dok je uključen uređaj, onda možete da promenite podešavanja.

Da bi se to izbeglo, Vaš uređaj ima funkciju zaštite od brisanja.

Uključivanje

Kod uključenog uređaja dodirnite simbol .

Čuje se signal. Prikaz  svetli. Komandna površina je blokirana na 30 sekundi. Komandnu površinu možete da brišete, a da pritom ne promenite podešavanja.

Uputstvo: Glavni prekidač ne poseduje funkciju zaštite za brisanje. Možete da isključite uređaj u svakom trenutku.

Isključivanje

Dodirnite simbol .

Zaštita od brisanja je isključena.

Prikaz za potrošnju energije

Ovom funkcijom možete da pozovete kompletnu potrošnju energije između uključivanja i isključivanja uređaja.

Posle isključivanja se na 10 sekundi prikazuje potrošnja u kilovat-satima, npr. 1,87 kWh.

Preciznost prikazane vrednosti zavisi, između ostalog, i od kvaliteta napona strujne mreže.

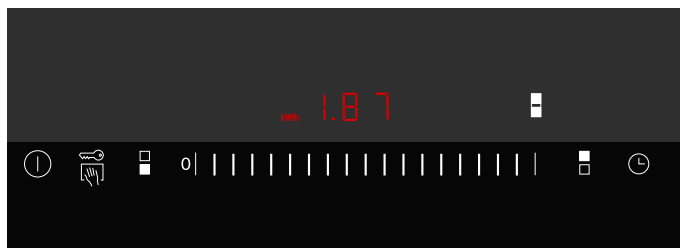

Moguće je da prikaz potrošnje energije nije aktiviran. → "Osnovna podešavanja" na strani 41

Osnovna podešavanja

Uređaj poseduje različita osnovna podešavanja. Ta podešavanja možete da prilagodite svojim ličnim navikama.

Prikaz	Funkcija
c 0	Resetovanje na osnovno podešavanje
0	Isključeno.*
1	Uključeno.
c 1	Zaštita za decu
0	Automatska zaštita za decu je isključena.*
1	Automatska zaštita za decu je uključena.
2	Manuelna i automatska zaštita za decu su isključene.
c 2	Zvučni signal
0	Signal za potvrdu i signal za pogrešno rukovanje su isključeni (signal glavnog prekidača ostaje uvek uključen).
1	Uključen je samo signal za pogrešno rukovanje.
2	Uključen je samo signal za potvrdu.
3	Signal za potvrdu i signal za pogrešno rukovanje su uključeni.*
c 3	Prikaz potrošnje energije (vrednosti mrežnog napona proverite kod distributera električne energije.)
0	Isključen je prikaz potrošnje.*
1	Prikaz potrošnje pri mrežnom naponu od 230 V.
3	Prikaz potrošnje pri mrežnom naponu od 220 V.
4	Prikaz potrošnje pri mrežnom naponu od 240 V.
c 5	Automatsko isključivanje (što je stepen više podešen, to je trajanje do isključivanja duže.)
0	2-4 sata do isključivanja.*
1	1-2 sata do isključivanja.
2	30-60 minuta do isključivanja.
c 6	Trajanje signala za završetak na tajmeru
1	10 sekundi.*
2	30 sekundi.
3	1 minut.
c 7	Kombinacija grejnih elemenata roštilja
0	Isključeno: Kada se uređaj uključi, dva grejna elementa roštilja su razdvojena.
1	Uključeno: Kada se uređaj uključi, dva grejna elementa roštilja se kombinuju.*
2	Prilikom uključivanja ostaje zadržano poslednje podešavanje pre isključivanja uređaja.
c 8	Demo režim
0	Isključeno.*
1	Uključeno. Uređajem može da se upravlja, ali ne greje.

*Osnovno podešavanje

Prikaz	Funkcija
c 9	Vreme za izbor grejnog elementa roštilja
0	Neograničeno: Poslednji izabrani grejni element uvek može da se podesi, a da pritom ne mora ponovo da se izabere.*
1	Ograničeno: Poslednji izabrani grejni element uvek može da se podesi do 10 sekundi nakon izbora. Nakon tog vremena morate ponovo da izaberete grejni element pre podešavanja.

*Osnovno podešavanje

Promena osnovnih podešavanja

Uređaj mora da bude isključen.

1. Uključite uređaj.
2. U sledećih 10 sekundi dodirujte simbol  oko 4 sekunde, sve dok se ne oglasi zvučni signal.



c i / naizmenično trepere i 0 svetli.

3. Simbol  dodirujte sve dok se ne pojavi željeni prikaz.
4. U zoni za podešavanje podesite željenu vrednost.

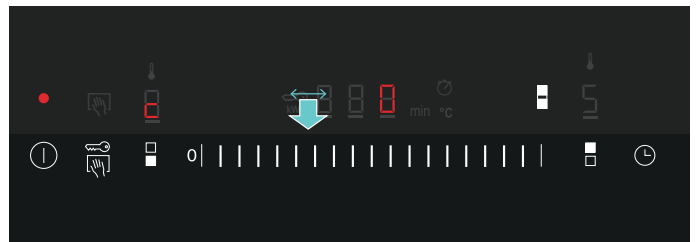

5. Ponovite korak 3. i 4., sve dok sva željena podešavanja nisu promenjena.
6. Simbol  dodirujte oko 4 sekunde, dok se ne oglasi zvučni signal. Podešavanja su memorisana.

Nemojte da memorišete promene

Da biste napustili osnovno podešavanje isključite uređaj pomoću glavnog prekidača. Promene se ne memorišu.

Čišćenje

Ako ga pažljivo negujete i čistite, Vaš uređaj ostaje dugo vremena lep i funkcionalan. Kako pravilno treba da čistite i negujete Vaš uređaj, objašnjavamo Vam ovde.

Odgovarajuća sredstva za čišćenje i negu ćete dobiti preko servisne službe ili u našoj elektronskoj prodavnici.

⚠ Upozorenje – Opasnost od opekotina!

Uređaj se zagreva tokom rada. Pre čišćenja ostavite uređaj da se ohladi.

⚠ Upozorenje – Opasnost od strujnog udara!

Vlaga, koja prodire, može da prouzrokuje strujni udar. Nemojte da koristite čišćenje pod visokim pritiskom ili čišćenje parom.

⚠ Upozorenje – Opasnost od opekotina!

Pristupačni delovi tokom režima rada postaju vreli. Nikada nemojte da dodirujete vrela delove. Udaljite decu.

Nemojte da koristite sledeća sredstva za čišćenje

- Abrazivna i jaka sredstva za čišćenje
- Sredstva za čišćenje koja sadrže kiseline (npr. sirćetna, limunska i sl.)
- Sredstva za čišćenje koja sadrže hlor ili jaka alkoholna sredstva
- Sprej za čišćenje rerni
- Tvrde suđer za pranje sudova koji grebu, četke ili žice za ribanje
- Nove suđeraste krpe temeljno isprati pre upotrebe.

Čišćenje aparata

Ostavite uređaj da se ohladi i nakon svake upotrebe očistite. Na taj način ostaci neće izgoreti. Ako ostaci izgore nekoliko puta, potom se teško uklanjaju.

1. Ostavite uređaj da se ohladi.
2. Skinite rešetku.
3. Grejno telo okrenite nagore.
4. Sud sa lava kamenjem izvadite zajedno sa lava kamenjem.
5. Izgorele ostatke hrane ostavite da odstoje u vodi sa sredstvom za čišćenje.

Uputstvo: Nemojte strugati zagorele ostatke hrane.

Deo uređaja/površina	Preporučeno čišćenje
Rešetka	<p>Veće ostatke hrane uklonite ribajućom četkom. Potopite rešetku u sudoperi. Očistite koristeći ribajuću četku i deterđent, a zatim temeljno osušite.</p> <p>Na tvrdokorne mrlje nanesite naš gel za čišćenje grila (broj za naručivanje 00311761) i ostavite da deluje najmanje 2^osata, kod upornih mrlja ostavite da deluje preko noći. Nakon toga temeljno isperite i osušite. Obratite pažnju na napomene na ambalaži sredstva za čišćenje.</p> <p>Uputstvo: Ne perite u mašini za pranje posuđa!</p>
Korito sa lava kamenjem i posuda roštilja	<p>Izvadite lava kamenje i uklonite vodu. Čistite u sudoperi napunjenoj vodom i sredstvom za čišćenje pomoću ribajuće četke; osušite mekanom krpom. Potopite tvrdokorne mrlje ili nanesite naš gel za čišćenje grila (broj za naručivanje 00311761) da biste ih uklonili.</p>
Lava kamenje	<p>Povremeno isušite lava kamenje u rerni na 200 °C kada je mnogo vlažno. Na taj način se sprečava pojava buđi.</p> <p>Zamenite lava kamenje kada postane crne boje. To znači da je kamenje natopljeno mašću što može da uzrokuje pojavu veće količine dima tokom upotrebe ili može da se zapali mast.</p> <p>Zamensko lava kamenje možete da poručite kod ovlašćenog zastupnika (broj za naručivanje 00291050). Prilikom dodavanja pazite na to da grejni elementi na leži direktno na lava kamenju.</p>
Komandno polje i staklono-keramički poklopac	<p>Očistite pomoću meke, vlažne krpe i malo sredstva za pranje sudova, krpa ne sme da bude previše mokra. Obrišite mekanom krpom.</p>

Smetnja, šta činiti?

Upozorenje – Opasnost od strujnog udara!

Neprimerene popravke su opasne. Popravke sme da vrši samo obučeni servisni tehničar. Ako je uređaj u kvaru, povucite mrežni utikač ili isključite osigurač u kutiji za osigurače. Pozovite servisnu službu.

Često se radi o nekoj sitnici kada dođe do neke smetnje. Molimo da pazite na napomene u tabeli, pre nego što pozovete servisnu službu.

Elektronika Vašeg uređaja leži ispod komandnog polja. Temperatura u tom području može narasti u velikoj meri.

Prikaz	Greška	Mera
Nema	Napajanje električnom strujom je prekinuto.	Kontrolišite kućni osigurač uređaja. Proverite pomoću drugih elektronskih uređaja, da li je došlo do nestanka struje.
Trepere svi prikazi	Komandna površina je vlažna ili se na njoj nalazi neki predmet.	Osušite komandnu površinu ili uklonite predmet.
<i>F2</i>	Duže vreme je grilovano pri jačem podešavanju. Radi zaštite elektronike se isključuje prednji grejni element roštilja.	Sačekajte dok se elektronika dovoljno ne ohladi. Dodirnite željenu komandnu površinu. <i>F2</i> se gasi.
<i>F4</i>	Elektronika se zagreva i dalje, iako je putem <i>F2</i> izazvano isključivanje. Zbog toga se uređaj isključio.	Sačekajte dok se elektronika dovoljno ne ohladi. Dodirnite željenu komandnu površinu. <i>F4</i> se gasi.
<i>F8</i>	Uređaj je previše dugo radio i isključio se.	Ponovo uključite uređaj.
<i>dE</i> Uređaj ne greje	Uključen je režim za demonstraciju	Isključivanje demo režima: odvojite uređaj na 30 sekundi sa strujne mreže (Isključite kućni osigurač ili zaštitni prekidač u kutiji za osigurače). Uključite uređaj. U roku od sledeća 3 minuta dodirnite bilo koju komandnu površinu. Režim za demonstraciju se isključuje.

E-poruka na prikazima

Ako se na prikazu pojavi poruka o grešci sa "E", npr. E0111, onda isključite uređaj i ponovo ga uključite.

Ako se radi o jednokratnoj smetnji, prikaz se gasi. Ako se poruka o grešci pojavi ponovo, pozovite servisnu službu i pritom navedite tačnu poruku o grešci.

Servisna služba

Ako morate da popravite Vaš uređaj, za Vas je tu naša servisna služba. Mi uvek nalazimo odgovarajuće rešenje, takođe kako biste izbegli nepotrebne posete osoblja servisne službe.

Da se elektronika ne bi pregrijala, uređaj se po potrebi automatski isključuje. Na prikazu *F2*, ili *F4* prikazuje se *H* ili *h* naizmenično sa prikazom preostale temperature.

E-broj i FD-broj

Prilikom poziva molimo da navedete broj proizvoda (E-br.) i fabrički broj (FD-br.), kako bismo kvalifikovano mogli da Vam pomognemo. Pločica sa tipom sa brojevima se nalazi na donjoj strani uređaja.

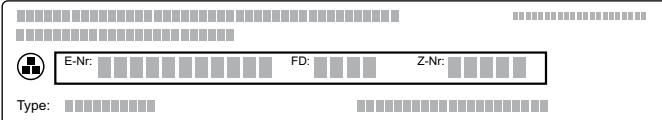

The diagram shows a rectangular identification plate with a grid of characters. The fields are labeled as follows: E-Nr. (12 characters), FD (4 characters), Z-Nr. (4 characters), and Type (8 characters). There is a small circular icon with a plus sign on the left side of the plate.

Da prilikom poziva ne biste morali dugo da tražite, podatke o vašem uređaju i broj telefona servisne službe možete uneti ovde.

E-br.	FD-br.
Servisna služba 	

Imajte na umu to da u slučaju pogrešnog rukovanja dolazak tehničara servisne službe nije besplatan čak ni u garantnom roku.

Kontaktne podatke za sve države naći ćete u priloženom spisku servisnih službi.

BSH Hausgeräte GmbH
Carl-Wery-Str. 34
81739 München, GERMANY

siemens-home.com

Izdelalo podj. BSH Hausgeräte GmbH po licenci za blagovno znamko Siemens AG
Manufactured by BSH Hausgeräte GmbH under Trademark License of Siemens AG
Proizvodi grupa BSH Hausgeräte GmbH pod licencom robne marke kompanije Siemens AG



9001162570
951201