

SIEMENS









Kuhinjska napa





siemens-home.bsh-group.com/welcome

sr Uputstvo o upotrebi i o postavljanju uređaja

Register
your
product
online

Sadržaj

| | |
|--|---|
| UPUTSTVA ZA KORIŠĆENJE | 2 |
|  Upotreba u skladu s odredbama | 2 |
|  Uputstva za sigurnost | 3 |
|  Zaštita životne sredine | 5 |
|  Vrste režima rada | 5 |
|  Opsluživanje aparata | 6 |
|  Čišćenje i održavanje | 9 |

| | |
|---|----|
|  Smetnja, šta činiti? | 11 |
|  Servisna služba | 12 |
| UPUTSTVO O POSTAVLJANJU | 13 |
|  Uputstva za sigurnost | 14 |
|  Opšte napomene | 16 |
|  Instalacija | 17 |

UPUTSTVA ZA KORIŠĆENJE

Ostale informacije o proizvodima, priboru, rezervnim delovima i servisima ćete naći na internetu:

www.siemens-home.bsh-group.com "online"
prodavnici: **www.siemens-home.bsh-group.com/eshops**

Upotreba u skladu s odredbama

Pažljivo pročitajte ovo uputstvo. Jedino tako možete sigurno i pravilno da rukujete Vašim uređajem. Sačuvajte uputstvo za upotrebu i montažu za neku kasniju upotrebu ili za sledećeg vlasnika.

Samo u slučaju stručne ugradnje u skladu sa uputstvom za montažu zagarantovana je sigurnost prilikom upotrebe. Instalater je odgovoran za pravilno funkcionisanje na mestu postavke.

Ovaj uređaj je namenjen samo za privatno domaćinstvo i za kućni ambijent. Uređaj nije namenjen za rad u spoljašnjoj sredini. Tokom režima rad nadzirite uređaj. Uređaj ne odgovara za štete nastale zbog nestručne upotrebe ili pogrešnog rukovanja.

Ovaj uređaj je namenjen za korišćenje na nadmorskim visinama od maksimalno 2000 metara.

Deca od 8 godina i osobe sa umanjnim psihičkim, čulnim ili mentalnim sposobnostima, ili osobe bez iskustva ili znanja, ovaj uređaj mogu da koriste samo pod nadzorom osobe koja je odgovorna za njihovu bezbednost ili ako su obučene za bezbedno korišćenje uređaja i razumeju kakve opasnosti pri tome postoje.

Deca se ne smeju igrati uređajem. Čišćenje i korisničko održavanje ne smeju da obavljaju deca, osim ako su starija od 15 godina i to rade pod nadzorom.

Decu mlađu od 8 godina udaljite od uređaja i od priključnog kabla.

Pošto ste ga raspakovali, proverite uređaj. Ukoliko oštetiо prilikom transporta, nemojte ga priključivati.

Ovaj uređaj nije namenjen za režim rada pomoću eksternog tajmera ili daljinskog upravljača.

Uputstva za sigurnost

Upozorenje

Opasnost od gušenja!

Ambalažni materijal je opasan za decu. Decu nikada ne dajte da se igraju sa ambalažnim materijalom.

Upozorenje

Opasnost po život!

Zapaljivi gasovi koji su nazad usisani mogu da dovedu do trovanja.

Uvek se pobrinite za dovoljno dotoka vazduha, ako uređaj upotrebljavate u režimu rada ispusnog vazduha istovremeno sa vatrištem koje zavisi od vazduha u prostoriji.

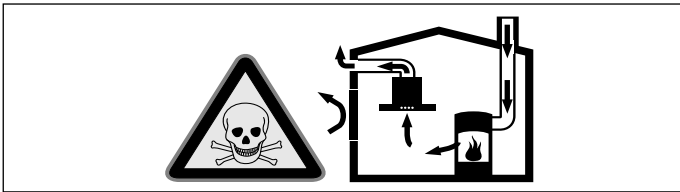

Vatrišta koja zavise od vazduha u prostoriji (npr. grejni uređaji na gas, ulje, drvo ili ugalj, protočni bojleri, kotlovi za zagrevanje vode) vazduh za sagorevanje crpe iz prostorije u koju su postavljeni i izduvne gasove izbacuju preko sistema za izduvne gasove (npr. kamoin) u spoljašnju sredinu.

U vezi sa uključenim aspiratorom uzima se vazduh iz kuhinje i susednih prostorija - bez dovoljnog dotoka vazduha nastaje podpritisak. Otrovnici gasovi iz kamina ili odvodnog okna usisavaju se nazad u stambene prostorije.

- Iz tog razloga uvek mora da bude obezbeđen dovoljan dotok vazduha.
- Sam ventilacioni otvor za dotok vazduha/ ispusni vazduh ne garantuje održanje granične vrednosti.

Režim rada bez opasnosti je moguć samo onda, ako podpritisak u prostoriju za postavku vatrišta ne prekoračuje 4 Pa (0,04 mbar). To može da se postigne, ako zahvaljujući otvorima koji ne mogu da se zatvore, npr. u vratima, prozorima, u vezi sa ventilacionim otvorom za dotok vazduha / ispusni vazduh ili zahvaljujući drugim tehničkim merama, može da struji vazduh koji je neophodan za gorenje.

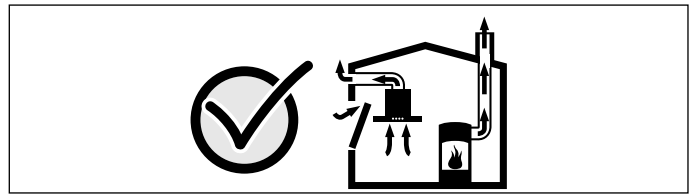

U svakom slučaju uzmite savet od zaduženog dimničara, koji može da proceni ukupan ventilacioni sklop kuće i da Vam za ventilaciju predloži odgovarajuću meru.

Ako aspirator primenjujete isključivo u režimu rada cirkulacionog vazduh, moguć je rad bez ograničenja.

Upozorenje

Opasnost od požara!

- Naslage masnoće na filteru za masnoću mogu da se zapale. Redovno čistite filter za masnoću. Uređaj nemojte nikada da puštate u rad bez filtera za masnoću.
- Naslage masti na filteru za mast mogu da se zapale. U blizini uređaja nikada nemojte da radite sa otvorenim plamenom (npr. flambiranje). Uređaj instalirajte u blizini vatrišta za čvrsta goriva (drvo ili ugalj) samo onda, ako postoji zatvoreni poklopac koji ne može da se skine. Ne smeju da lete varnice.
- Vrelo ulje i mast se veoma brzo pale. Vrelo ulje i mast nikada ne ostavljajte bez nadzora. Vatru nemojte nikada da gasite vodom. Isključite ringlu. Plamen ugasisite pažljivo pomoću poklopca, krpom za gašenje požara ili sličnim.
- Ringle na gas bez postavljenog posuđa za kuvanje tokom režima rada razvijaju veliku vrelinu. Uređaj za ventilaciju koji je smešten iznad njih može da se ošteti ili da se zapali. Ringle na gas puštajte u rad samo ako ste na njih postavili posuđe za kuvanje.
- U slučaju kada je više ringli na gas istovremeno u režimu rada, razvija se velika vrelina. Uređaj za ventilaciju koji je smešten iznad njih može da se ošteti ili da se zapali. Dve ringle na gas nikada nemojte da puštate u rad sa najvećim plamenom duže od 15 minuta. Jedan veliki gorionik sa više od 5 kW (vok) odgovara snazi od dva gorionika na gas.

Upozorenje

Opasnost od opekotina!

Pristupačni delovi tokom režima rada postaju vreli. Nikada nemojte da dodirujete vrele delove. Udaljite decu.

⚠ Upozorenje

Opasnost od povrede!

- Komponente unutar uređaja mogu da imaju oštre ivice. Nosite zaštitne rukavice.
- Predmeti koje ste ostavili na uređaju mogu da padnu. Nemojte da stavljate predmete na uređaj.
- Svetlo LED lampica je veoma jako i može da šteti očima (grupa rizika 1). Direktno u uključene LED lampice nemojte da gledate duže od 100 sekundi.

⚠ Upozorenje

Opasnost od povrede!

Opasnost od priklještenja prilikom otvaranja i zatvaranja prednjeg stakla. Nemojte posezati rukama iza stakla niti u predeo blizu šarki.

⚠ Upozorenje

Opasnost od magnetizma!

Na prednjoj strani uređaja postavljeni su permanentni magneti. Oni mogu da utiču na elektronske implantate, npr. pejsmejkere ili insulinske pumpe. Osoba koja nosi elektronske implantate mora da bude na odstojanju od najmanje 10 cm od prednje strane uređaja.

⚠ Upozorenje

Opasnost od strujnog udara!

- Pokvaren uređaj može da prouzrokuje strujni udar. Pokvaren uređaj nikada nemojte da uključujete. Izvucite mrežni utikač ili isključite osigurač u kutiji za osigurače. Pozovite servisnu službu.
- Neadekvatne popravke su opasne. Popravke i zamenu oštećenih kablova za priključivanje može da vrši jedino osoblje Službe za tehničku pomoć koje je prethodno obučeno. Ako je aparat pokvaren, isključite ga iz mreže ili skinite osigurač iz kutije za osigurače. Obavestite servis tehničke podrške.
- Vlaga, koja prodire, može da prouzrokuje strujni udar. Nemojte da koristite čišćenje pod visokim pritiskom ili čišćenje parom.

Uzroci za štetu

Pažnja!

Opasnost od oštećenje od korozije. Prilikom kuvanja uređaj uvek uključite kako biste izbegli formiranje kondenzovane vode. Kondenzovana voda može da dovede do korozije.

Pokvarene lampice uvek zamenite odmah, kako biste sprečili opterećenje preostalih lampica.

Opasnost od oštećenja zbog vlage koja prodire u elektroniku. Elemente za rukovanje nikada nemojte da čistite mokrom krpom.

Oštećenje površina zbog pogrešnog čišćenja. Površine od prohroma čistite samo u pravcu brušenja. Za elemente za rukovanje nemojte da upotrebljavate sredstvo za čišćenje prohroma.

Oštećenje površina zbog jakih i abrazivnih sredstava za čišćenje. Nemojte nikada da upotrebljavate jaka i abrazivna sredstva za čišćenje.

Opasnost od oštećenja zbog povratnog toka kondenzata. Kanal za ispusni vazduh iz uređaja instalirajte tako da ima lagan pad (1° nagiba).

Mogućnost oštećenja usled neodgovarajućeg opterećenja ukrasnih elemenata. Nemojte vući ukrasne elemente. Nemojte stavljati ni kačiti nikakve predmete na ukrasne elemente.

Zaštita životne sredine

Vaš novi uređaj je naročito energetski efikasan. Ovde ćete dobiti savete kako da korišćenjem Vašeg uređaja postignete još veću uštedu energije, i kako da pravilno odložite uređaj.

Štednja energije

- Prilikom kuvanja obezbedite dovoljan dotok vazduha, da bi aspirator radio efikasno i sa niskim stepenom šuma za režim rada.
- Step ventilatora prilagodite intenzitetu isparenja od kuvanja. Intenzivan stepen upotrebljavajte samo po potrebi. Niži stepen ventilatora znači manju potrošnju energije.
- U slučaju intenzivnog isparenja od kuvanja blagovremeno izaberite viši stepen ventilatora. Isparenje od kuvanja koje se već raširilo po kuhinji zahteva duži režim rada aspiratora.
- Aspirator isključite, kada Vam više nije potreban.
- Osvetljenje isključite, kada Vam više nije potrebno.
- Filtere čistite odnosno menjajte u navedenim razmacima, kako biste povećali efikasnost ventilacije i izbegli opasnost od požara.

Rešavanje otpada u skladu sa zaštitom okoline

Ambalažu ukloniti na otpad ekološki ispravno.



Ovaj je aparat označen u skladu sa evropskom smernicom 2012/19/EU o otpadnim električnim i elektronskim aparatima (waste electrical and electronic equipment - WEEE). Smernica određuje okvir za povratak i reciklažu otpadnih aparata koji važi u celoj Evropskoj Uniji.

Vrste režima rada

Režim rada ispusnog vazduha



Usisani vazduh se čisti kroz filter za mast i kroz sistem cevi se izvodi u spoljašnju sredinu.

Uputstvo: Ispusni vazduh ne sme da se ispušta niti kamin za dim ili izduvni gas, koji je u režimu rada, niti u okno, koje služi za ventilaciju prostorija za postavku vatrišta.

- Ako ispusni vazduh treba da se izvede u kamin za dim ili izduvni gas, koji nije u režimu rada, morate da pribavite dozvolu zaduženog dimničara.
- Ako se ispusni vazduh izvodi kroz spoljašnji zid, trebalo bi da se upotrebljava teleskopski ventilacioni otvor.

Režim rada cirkulacionog vazduha



Usisani vazduh se čisti kroz filter za mast i filter aktivnog uglja i ponovo se vraća nazad u kuhinju.



Uputstvo: Kako bi se u režimu rada cirkulacionog vazduha vezali mirisi, morate da ugradite filter aktivnog uglja. Različite mogućnosti da u rad pustite režim rada cirkulacionog vazduha, uzmite iz prospekta ili pitajte Vašeg dilera. Za to neophodan pribor ćete dobiti u specijalizovanoj trgovini, kod servisne službe ili u online šopu.

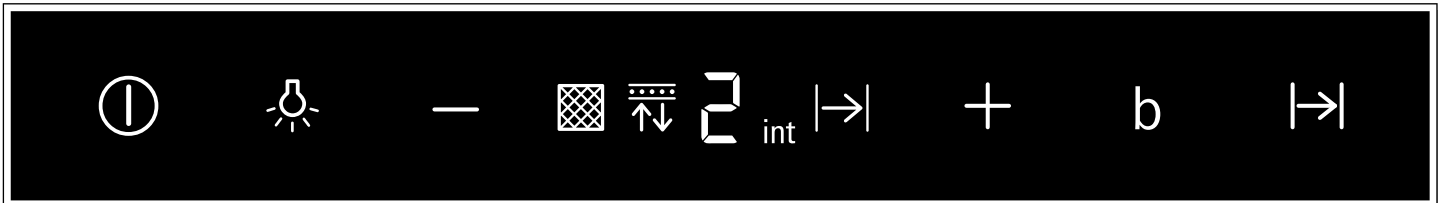

Opsluživanje aparata

Ovo uputstvo važi za više varijanti uređaja. Moguće je da su opisana pojedinačna obeležja opreme, koju Vaš uređaj ne poseduje.

Polje sa komandama varijanta 1





| Simbol | Objašnjenje |
|--|--|
|  | Uključivanje/isključivanje ventilatora |
|  | Uključivanje/isključivanje svetla/zamračivanje |
| — | Smanjivanje stepena ventilatora |
| + | Povećavanje stepena ventilatora/Intenzivni stepen 1, 2 |
| b | boost funkcija (kratkotrajna maksimalna snaga) |
|  | Naknadni rad ventilatora |

| Prikaz | Objašnjenje |
|--|--|
|  | Prikaz zasićenosti metalnog filtera za masnoću |
|  | Prikaz zasićenosti filtera sa aktivnim ugljem |
| 1-3 | Stepeni ventilatora |
|  | Naknadni rad ventilatora |
| int | Intenzivni stepen |

Podešavanje ventilatora

Uključivanje

- Dodirnite simbol . Ventilator se pokreće na stepenu .
- Dodirnite simbole + ili - da biste promenili jačinu ventilatora.

Isključivanje

Pritisnite simbol .

Osvetljenje

Osvetljenje možete da uključujete i isključujete nezavisno od ventilatora.

Pritisnite simbol .

Podešavanje jačine osvetljenja

Simbol  držite pritisnut, sve dok ne postignete željenu jačinu osvetljenja.

Uputstvo: Na početku kuvanja ukljućite aspirator i iskljućite ga nekoliko minuta posle završetka kuvanja. Na taj način se kuhinjsko isparenje najefikasnije uklanja.

Intenzivni stepen

U slučaju razvoja jakog mirisa i isparenja možete da upotrebite intenzivan stepen.

Uključivanje

Dodirnite simbol **+** sve dok se na polju za prikaz ne prikaže **int**.

Uputstvo: Nakon približno 6 minuta aspirator se samostalno prebacuje na stepen ventilatora 3.

Isključivanje

Ako želite da intenzivan stepen prekinete pre isteka prethodno podešenog vremena, dodirnite simbol **—** da biste podesili željeni stepen ventilatora.

boost funkcija

Uključivanje

Dodirnite simbol **b**.

Uputstvo: Nakon otprilike 20 sekundi aspirator se samostalno prebacuje na prethodno podešeni stepen snage.

Isključivanje

Ako želite da prekinete boost funkciju pre isteka prethodno podešenog vremena, dodirnite simbol **b**.

PowerBoost položaj

Kod nekih uređaja moguć je srednji položaj (powerBoost položaj) prednjeg stakla. Kod naročito jakih mirisa i jakog dima može da se koristi powerBoost položaj.

Držite staklo na sredini i pažljivo ga otvorite.

Naknadni rad ventilatora

Uključivanje

Dodirnite simbol I→.

Ventilator radi na stepenu 1.

Posle otprilike 10 minuta, ventilator se automatski isključuje.





Isključivanje

Dodirnite simbol I→.

Naknadni rad ventilatora odmah će se prekinuti.

Prikaz zasićenja

Ako je zaprljan metalni filter za masnoću ili filter sa aktivnim ugljem, nakon isključivanja uređaja trepere odgovarajući simboli:

- **Metalni filter za masnoću:** 
- **Filter sa aktivnim ugljem:** 
- **Metalni filter za masnoću i filter sa aktivnim ugljem:**  i 

Najkasnije sada bi trebalo da se očisti metalni filter za masnoću ili da se zameni filter sa aktivnim ugljem.

→ "Čišćenje i održavanje" na strani 9

Dok trepere prikazi zasićenja, možete da resetujete podešavanja. Da biste to uradili, dodirnite simbol —.

Prebacivanje prikaza za režim rada kruženja vazduha

Za režim rada kruženja vazduha, elektronsko upravljanje morate da podesite na odgovarajući način:

- Aspirator mora da bude priključen i isključen.
- Istovremeno dodirnite i zadržite simbole ① i +, sve dok Prikaz 2 za režim kruženja vazduha (filter za jednokratnu upotrebu) ne zasvetli.
- Ako ponovo pritisnete i zadržite ovu kombinaciju tastera, zasvetleće Prikaz 3 za režim kruženja vazduha (filter za višekratnu upotrebu).
- Ako ponovo pritisnete i zadržite ovu kombinaciju tastera, elektronsko upravljanje ponovo prebacuje na režim ispuštanja vazduha (Prikaz 1).

Zvučni signal

Uključivanje

Kada je ventilator isključen istovremeno pritisnite i zadržite oko 3 sekunde simbole ① i b. Kao potvrda čuje se zvučni signal.

Ako je uključen ton upozorenja, svetli .

Isključivanje

Kada je ventilator isključen istovremeno pritisnite i zadržite oko 3 sekunde simbole ① i b. Kao potvrda čuje se zvučni signal.

Ako je isključen ton upozorenja, svetli .

Polje sa komandama varijanta 2

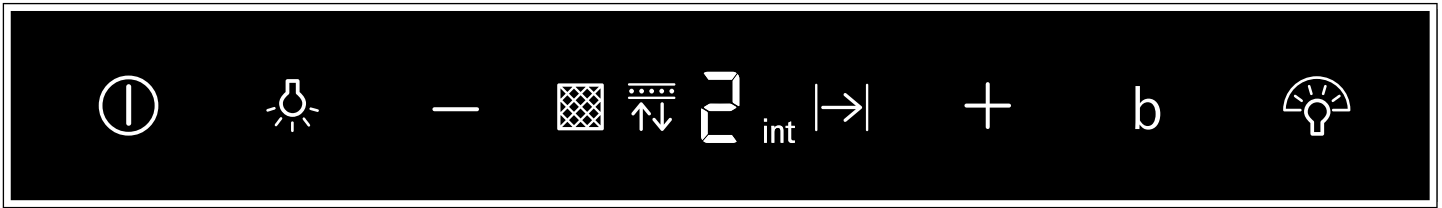

| Simbol | Objašnjenje |
|--------|--|
| ⓘ | Uključivanje/isključivanje ventilatora |
| 💡 | Uključivanje/isključivanje svetla/zamračivanje |
| — | Smanjivanje stepena ventilatora/naknadni rad ventilatora |
| + | Povećanje stepena ventilatora |
| b | Intenzivni stepen |
| 💡 | emotionLight Pro |

| Prikaz | Objašnjenje |
|--------|--|
| 🧼 | Prikaz zasićenosti metalnog filtera za masnoću |
| 🔄 | Prikaz zasićenosti filtera sa aktivnim ugljem |
| 1-3 | Stepeni ventilatora |
| ↳ | Naknadni rad ventilatora |
| int | Intenzivni stepen |

Podešavanje ventilatora

Uključivanje

- Dodirnite simbol ⓘ.
- Ventilator se pokreće na stepenu 2.
- Dodirnite simbole + ili - da biste promenili jačinu ventilatora.

Isključivanje

Pritisnite simbol ⓘ.

Osvetljenje

Osvetljenje možete da uključujete i isključujete nezavisno od ventilatora.

Pritisnite simbol 💡.

Podešavanje jačine osvetljenja

Simbol 💡 držite pritisnut, sve dok ne postignete željenu jačinu osvetljenja.

Intenzivni stepen

U slučaju razvoja jakog mirisa i isparenja možete da upotrebite intenzivan stepen.

Uključivanje

Dodirnite simbol + sve dok se na polju za prikaz ne prikaže int.

Uputstvo: Nakon približno 6 minuta aspirator se samostalno prebacuje na stepen ventilatora 3.

Isključivanje

Ako želite da intenzivan stepen prekinete pre isteka prethodno podešenog vremena, dodirnite simbol — da biste podesili željeni stepen ventilatora.

boost funkcija

Uključivanje

Dodirnite simbol b.

Uputstvo: Nakon otprilike 20 sekundi aspirator se samostalno prebacuje na prethodno podešeni stepen snage.

Isključivanje

Ako želite da prekinete boost funkciju pre isteka prethodno podešenog vremena, dodirnite simbol b.

PowerBoost položaj

Kod nekih uređaja moguć je srednji položaj (powerBoost položaj) prednjeg stakla. Kod naročito jakih mirisa i jakog dima može da se koristi powerBoost položaj.

Držite staklo na sredini i pažljivo ga otvorite.

Naknadni rad ventilatora

Uključivanje

Pritiskajte simbol — sve dok u polju za prikaz ne zasvetli ↳.

Ventilator radi na stepenu 1.

Nakon približno 10 minuta, ventilator se automatski isključuje.





Isključivanje

Dodirnite simbol +.

Naknadni rad ventilatora odmah će se prekinuti.

Prikaz zasićenja

Ako je zaprljan metalni filter za masnoću ili filter sa aktivnim ugljem, nakon isključivanja uređaja trepere odgovarajući simboli:

- **Metalni filter za masnoću:** 
- **Filter sa aktivnim ugljem:** 
- **Metalni filter za masnoću i filter sa aktivnim ugljem:**  i 



Najkasnije sada bi trebalo da se očisti metalni filter za masnoću ili da se zameni filter sa aktivnim ugljem.

→ "Čišćenje i održavanje" na strani 9

Dok trepere prikazi zasićenja, možete da resetujete podešavanja. Da biste to uradili, dodirnite simbol .

Prebacivanje prikaza za režim rada kruženja vazduha

Za režim rada kruženja vazduha, elektronsko upravljanje morate da podesite na odgovarajući način:

- Aspirator mora da bude priključen i isključen.
- Istovremeno dodirnite i zadržite simbole  i , sve dok Prikaz 2 za režim kruženja vazduha (filter za jednokratnu upotrebu) ne zasvetli.
- Ako ponovo pritisnete i zadržite ovu kombinaciju tastera, zasvetleće Prikaz 3 za režim kruženja vazduha (filter za višekratnu upotrebu).
- Ako ponovo pritisnete i zadržite ovu kombinaciju tastera, elektronsko upravljanje ponovo prebacuje na režim ispuštanja vazduha (Prikaz 1).

emotionLight Pro



emotionLight Pro možete da uključujete i isključujete nezavisno od ventilatora.

Dodirnite simbol .

Podešavanje jačine osvetljenja

Držite pritisnut simbol  sve dok ne postignete željenu jačinu osvetljenja.

Podešavanje boje

1. Isključite ventilator.
2. Dodirnite simbol .
3. Pritiskajte simbol  ili  sve dok ne postavite željenu boju.

Zvučni signal

Uključivanje

Kada je ventilator isključen istovremeno pritisnite i zadržite oko 3 sekunde simbole  i **b**. Kao potvrda čuje se zvučni signal.

Ako je uključen ton upozorenja, svetli .

Isključivanje

Kada je ventilator isključen istovremeno pritisnite i zadržite oko 3 sekunde simbole  i **b**. Kao potvrda čuje se zvučni signal.

Ako je isključen ton upozorenja, svetli .

Čišćenje i održavanje

Upozorenje

Opasnost od opekotina!

Uređaj se zagreva tokom rada. Pre čišćenja ostavite uređaj da se ohladi.

Upozorenje

Opasnost od strujnog udara!

Vlažnost koja prodire može da prouzrokuje strujni udar. Uređaj čistite samo suvom krpom. Pre čišćenja izvucite mrežni utikač ili isključite osigurač u kutiji sa osiguračima.

Upozorenje

Opasnost od strujnog udara!

Vlaga, koja prodire, može da prouzrokuje strujni udar. Nemojte da koristite čišćenje pod visokim pritiskom ili čišćenje parom.

Upozorenje

Opasnost od povrede!

Komponente unutar uređaja mogu da imaju oštre ivice. Nosite zaštitne rukavice.

Upozorenje

Opasnost od povrede!

Opasnost od priklještenja prilikom otvaranja i zatvaranja prednjeg stakla. Nemojte posezati rukama iza stakla niti u predeo blizu šarki.

Sredstva za čišćenje

Da se različite površine ne bi oštetile neodgovarajućim sredstvom za čišćenje, vodite računa o podacima u tabeli. Nemojte da koristite

- jaka ili abrazivna sredstva za čišćenje, npr. prašak ili pastu za ribanje,
- sredstva koja sadrže alkohol,
- grube abrazivne jastučice ili sunđere za ribanje,
- kompresorske čistače ili parne čistače,
- sredstva za uklanjanje kamenca,
- agresivna univerzalna sredstva za čišćenje
- sprej za čišćenje rerni.

Uputstvo: Nove sunđeraste krpe temeljno isprati pre upotrebe.

Uputstvo: Uvažite sve napomene i upozorenja, koja su priložena uz sredstva za čišćenje.

| Oblast primene | Sredstva za čišćenje |
|-----------------------|--|
| Inoks | Vrela sapunica: Očistite krpom za posuđe i osušite mekanom krpom. Površine od inoksa čistite samo u pravcu brušenja. Preko korisničke podrške ili u specijalizovanoj prodavnici možete da nabavite specijalna sredstva za negu inoksa. Sredstva za negu pomoću mekane krpe nanosite u tankom sloju. |
| Lakirane površine | Vrela sapunica: Očistite vlažnom krpom za posuđe i osušite mekanom krpom. Nemojte da koristite sredstvo za čišćenje inoksa. |
| Aluminijum i plastika | Vrela sapunica: Očistite mekom krpom. |
| Staklo | Sredstva za čišćenje stakla: Očistite mekanom krpom. Nemojte da koristite strugaljku za staklo. |
| Upravljački elementi | Vrela sapunica: Očistite vlažnom krpom za posuđe i osušite mekanom krpom. Opasnost od strujnog udara usled prodiranja vlage. Opasnost od oštećenja elektronike zbog vlage koja prodire. Upravljačke elemente nikada nemojte da čistite mokrom krpom. Nemojte da koristite sredstvo za čišćenje inoksa. |

Demontiranje metalnog filtera za mast

- Polako i potpuno otvorite prednji stakleni prozor. Pritom držite prednji stakleni prozor čvrsto pritisnutim po sredini.
- Otvorite blokadu i metalni filter za masnoću spustite dole. Pri tom drugom rukom uhvatite odozdo metalni filter za masnoću.
- Metalni filter za masnoću izvadite iz držača.

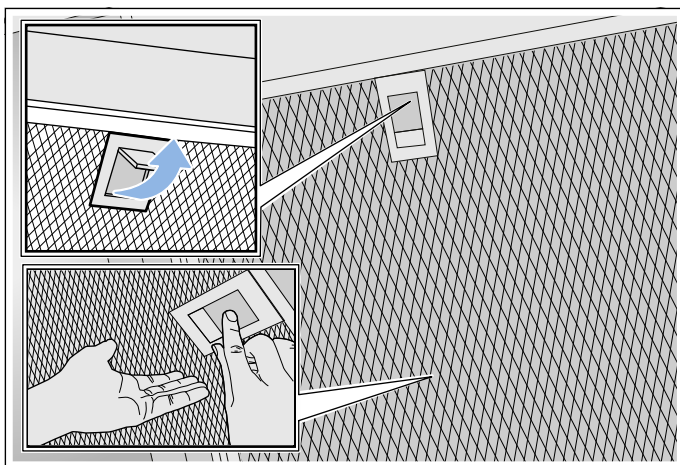

Uputstva

- U donjem delu metalnog filtera za masnoću može da dođe do nakupljanja masnoće.
- Metalni filter za masnoću držite vodoravno da biste izbegli kapanje masti.

Čišćenje metalnog filtera za mast

Ovo uputstvo važi za više varijanti uređaja. Moguće je da su opisana pojedinačna obeležja opreme, koju Vaš uređaj ne poseduje.

⚠ Upozorenje

Opasnost od požara!

Naslage masnoće na filteru za masnoću mogu da se zapale. Redovno čistite filter za masnoću. Uređaj nemojte nikada da puštate u rad bez filtera za masnoću.

Uputstva

- Nemojte da upotrebljavate agresivna sredstva za čišćenje, koja sadrže kiseline ili baze.
- Preporučujemo da se filter za masnoću čisti na svaka dva meseca.
- Prilikom čišćenja metalnih filtera za masnoću vlažnom krpom očistite i držač metalnih filtera za masnoću u uređaju.
- Metalne filtere za masnoću možete da perete u mašini za pranje posuđa ili ručno.

Ručno:

Uputstvo: Kod tvrdokorne nečistoće možete da koristite specijalan rastvarač masnoće. Možete da ga poručite preko online prodavnice.

- Metalni filter za masnoću potopite u toplu sapunicu.
- Za čišćenje koristite četku, a zatim dobro isperite filter.
- Stavite metalni filter za masnoću na upijajuću podlogu da se ocedi.

U mašini za pranje posuđa:

Uputstvo: Prilikom pranja u mašini za pranje posuđa, može doći do manje promene boje. Promena boje nema nikakav uticaj na funkciju metalnih filtera za masnoću.

- Koristite uobičajeni deterdžent za pranje posuđa u domaćinstvu.
- Jako zaprljane metalne filtere za masnoću nemojte da perete zajedno sa posuđem.
- Metalne filtere za masnoću slobodno stavite u mašinu za pranje posuđa. Vodite računa o tome da ne prignječite metalni filter.
- Kod podešavanja temperature izaberite maksimalno 50°C.

Ugradnja metalnog filtera za mast

⚠ Upozorenje

Opasnost od povrede!

Komponente unutar uređaja mogu da imaju oštre ivice. Nosite zaštitne rukavice.

Uputstvo: Očistite sve delove kućišta kojima može da se pristupi.

1. Namestite metalni filter za masnoću i užlebite blokadu. Pritom drugom rukom uhvatite odozdo metalni filter za masnoću.

Uputstvo: Obratite pažnju na pravilan položaj metalnog filtera za masnoću.

2. U slučaju da metalni filter za masnoću nije pravilno postavljen, otpustite blokadu i popravite položaj metalnog filtera za masnoću.

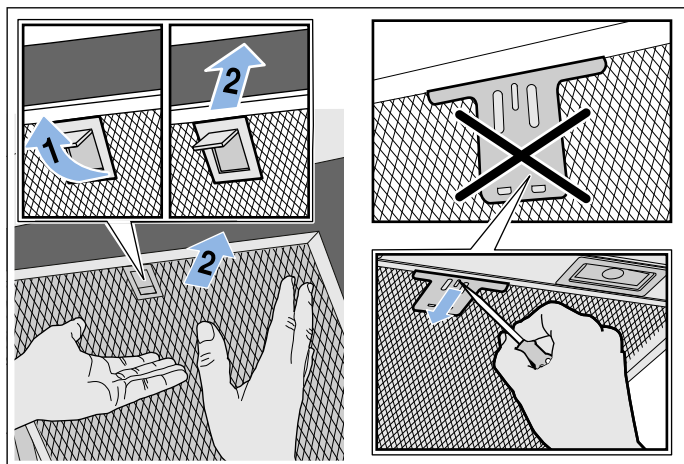

? Smetnja, šta činiti?

Smetnje koje su nastupile često možete da otklonite sami. Pre nego što pozovete servisnu službu, obratite pažnju na sledeće napomene.

⚠ Upozorenje

Opasnost od strujnog udara!

Neadekvatne popravke su opasne. Popravke i zamenu oštećenih kablova za priključivanje može da vrši jedino osoblje Službe za tehničku pomoć koje je prethodno obučeno. Ako je aparat pokvaren, isključite ga iz mreže ili skinite osigurač iz kutije za osigurače. Obavestite servis tehničke podrške.

Tabela sa smetnjama

| Smetnja | Mogući uzrok | Rešenje |
|-------------------------------------|----------------------------------|---|
| Uređaj ne funkcioniše | Utikač nije utaknut | Priključivanje uređaja na mrežu električne struje |
| | Nestanak električne energije | Proverite, da li drugi kuhinjski uređaji funkcionišu |
| | Osigurač u kvaru | U kutiji sa osiguračima proverite, da li je osigurač za uređaj u redu |
| Osvetljenje ne funkcioniše. | LED diode su neispravne. | Pozovite servisnu službu. |
| Osvetljenje tastera ne funkcioniše. | Upravljačka jedinica je u kvaru. | Pozovite servisnu službu. |

LED-lampice

LED-lampice koje su u kvaru sme da zameni samo proizvođač, njegova servisna služba ili ovlašćeni stručnjak (elektroinstalater).

⚠ Upozorenje

Opasnost od povrede!

Svetlo LED lampica je veoma jako i može da šteti očima (grupa rizika 1). Direktno u uključene LED lampice nemojte da gledate duže od 100 sekundi.

Servisna služba

Prilikom poziva molimo da navedete broj proizvoda (E-br.) i fabrički broj (FD-br.), kako bismo kvalifikovano mogli da Vam pomognemo. Pločica sa tipom na kojoj su navedeni brojevi nalazi se na gornjoj strani uređaja.



Label layout showing fields: E-Nr., FD-, Z-Nr., and Type, each followed by a series of boxes for digits.

Kako po potrebi ne biste morali dugo da tražite, podatke o Vašem uređaju i broj telefona servisne službe možete ovde da unesete.

| E-br. | FD-br. |
|---|--------|
| | |
| Servisna služba  | |

Obratite pažnju na to, da poseta servisnog tehničara servisne službe u slučaju pogrešnog rukovanja čak i tokom garantnog roka nije besplatna.

Kontaktne podatke za sve države naći ćete u priloženom spisku servisnih službi.

Pribor

(ne nalazi se u obimu isporuke)

Uputstvo: Ovo uputstvo važi za više varijanti uređaja. Moguće je, da je naveden specijalni pribor, koji ne odgovara Vašem uređaju.

Uputstvo: Obratite pažnju na uputstva za montažu u priboru.

| Pribor | Broj za poručivanje |
|---|---------------------|
| "Starter Set" za režim kruženja vazduha (ravna ploča sa dimnjakom) | LZ10AFU00 |
| Zamenski filter za "Starter Set" | LZ10AFA00 |
| "Starter Set" za režim kruženja vazduha (ravna ploča bez dimnjaka) | LZ10AFT00 |
| Zamenski filter za "Starter Set" | LZ10AFA00 |
| "Starter Set" za režim kruženja vazduha (kosa ploča sa dimnjakom) | LZ10AKU00 |
| Zamenski filter za "Starter Set" | LZ10AKA00 |
| "Starter Set" za režim kruženja vazduha (kosa ploča bez dimnjaka) | LZ10AKT00 |
| Zamenski filter za "Starter Set" | LZ10AKA00 |
| "Starter Set" za režim kruženja vazduha sa filterom za višekratnu upotrebu (ravna ploča sa dimnjakom) | LZ10AFS00 |
| "Starter Set" za režim kruženja vazduha sa filterom za višekratnu upotrebu (kosa ploča sa dimnjakom) | LZ10AKS00 |
| "Starter Set" za režim kruženja vazduha sa filterom za višekratnu upotrebu (ravna ploča bez dimnjaka) | LZ10AFR00 |
| "Starter Set" za režim kruženja vazduha sa filterom za višekratnu upotrebu (kosa ploča bez dimnjaka) | LZ10AKR00 |
| CleanAir režim kruženja vazduha | LZ10AXC50 |
| Zamenski filter za CleanAir modul za kruženje vazduha (jednokratna upotreba) | LZ56200 |
| Zamenski filter za CleanAir modul za kruženje vazduha (višekratna upotreba) | LZ00XP00 |

UPUTSTVO O POSTAVLJANJU

- Ovaj uređaj se instalira na zid.
- Ukoliko se aspirator koristi u režimu odvođenja vazduha, mora se montirati obloga kamina. Ukoliko se aspirator koristi u režimu ventilacije, potrebno je da bude montirana posebna oprema. Za to pogledajte priloženo uputstvo za instalaciju. Montaža obloge kamina može da izostane u režimu ventilacije.
- Za specijalne dodatne delove obratite pažnju priloženo uputstvo za instalaciju.
- Površine uređaja su osetljive. Prilikom instalacije izbegavajte oštećenja.

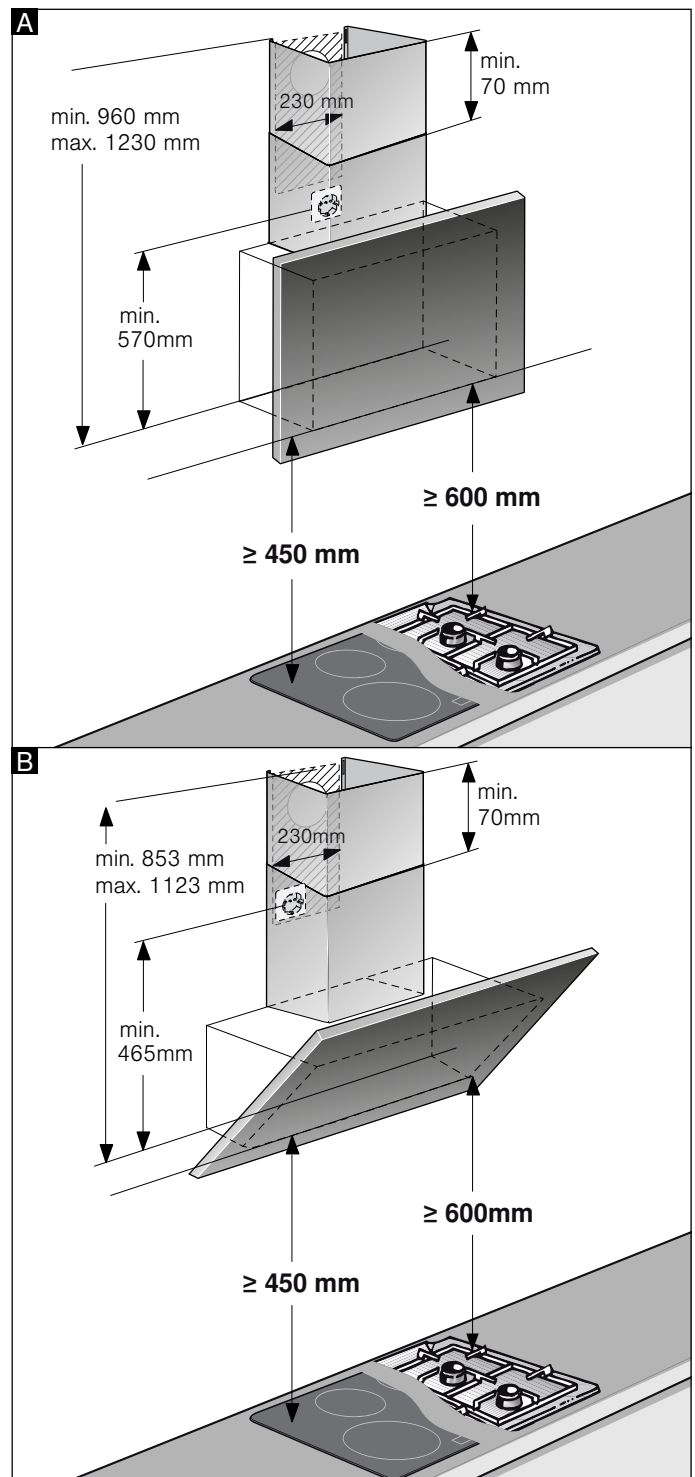
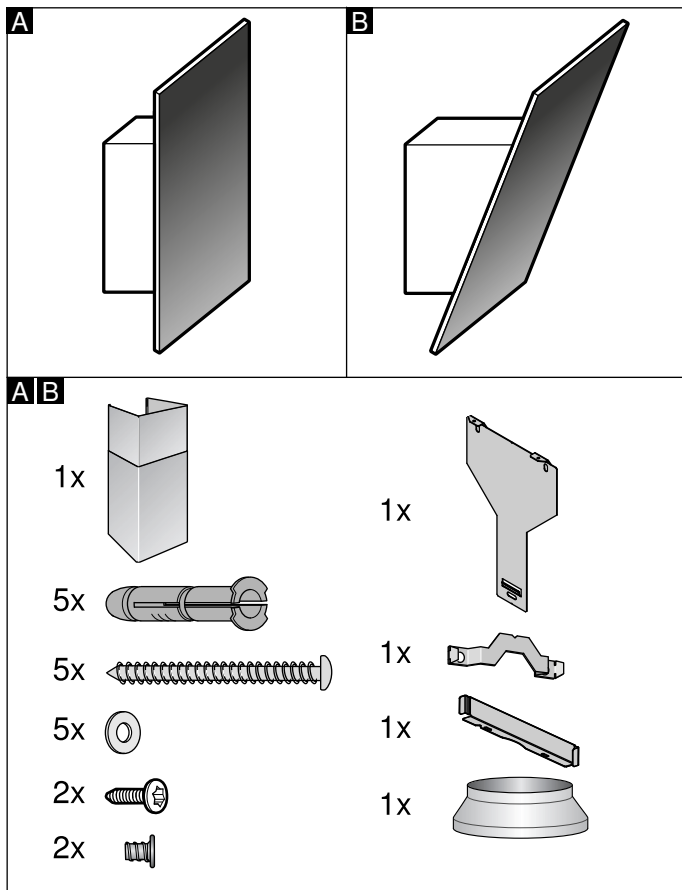

Uputstvo: Preporučujemo da uređaj okačite tako da donja ivica staklene zaštite bude u istoj liniji sa donjom ivicom susednih gornjih visećih elemenata. Uverite se da se poštuju odgovarajući sigurnosni razmaci u odnosu na ploču za kuvanje.

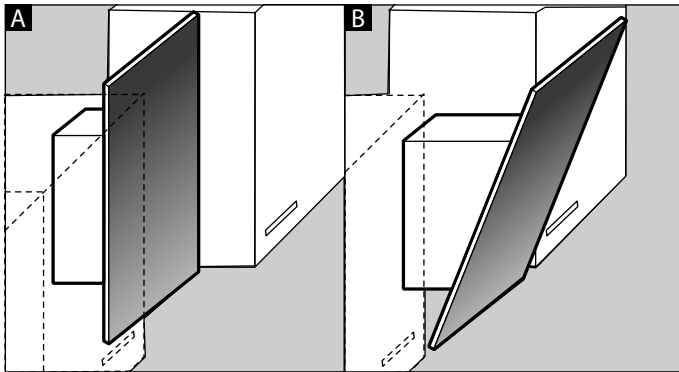

⚠ Uputstva za sigurnost

Pažljivo pročitajte ovo uputstvo. Jedino tako možete sigurno i pravilno da rukujete Vašim uređajem. Sačuvajte uputstvo za upotrebu i montažu za neku kasniju upotrebu ili za sledećeg vlasnika.

Pošto ste ga raspakovali, proverite uređaj. Ukoliko oštetiо prilikom transporta, nemojte ga priključivati.

Samo u slučaju stručne ugradnje u skladu sa uputstvom za montažu zagaranтовana je sigurnost prilikom upotrebe. Instalater je odgovoran za pravilno funkcionisanje na mestu postavke.

Površine uređaja su osetljive. Pri instalaciji izbegavajte oštećenja.

Širina aspiratora mora najmanje da odgovara širini ringle.

Za instalaciju morate da obratite pažnju na aktuelno važeće građevinske propise i propise lokalnog distributera električne struje i gasa.

⚠ Upozorenje

Opasnost od požara!

- Naslage masti na filteru za mast mogu da se zapale. Morate da se pridržavate zadatih sigurnosnih razmaka, kako biste izbegli akumulaciju toplote. Obratite pažnju na podatke o uređaju za kuvanje. Ako ringle na gas i električne ringle koristite zajedno, važi najveći navedeni razmak.
- Naslage masti na filteru za mast mogu da se zapale. U blizini uređaja nikada nemojte da radite sa otvorenim plamenom (npr. flambiranje). Uređaj instalirajte u blizini vatrišta za čvrsta goriva (drvo ili ugalj) samo onda, ako postoji zatvoreni poklopac koji ne može da se skine. Ne smeju da lete varnice.

U slučaju odvođenja ispusnog vazduha morate da obratite pažnju na propise organa i zakona (npr. lokalne građevinske odredbe).

⚠ Upozorenje

Opasnost po život!

Zapaljivi gasovi koji su nazad usisani mogu da dovedu do trovanja. Ispusni vazduh ne sme da se ispušta niti kamin za dim ili izduvni gas, koji je u režimu rada, niti u okno, koje služi za ventilaciju prostorija za postavku vatrišta. Ukoliko ispusni vazduh treba da se izvede u kamin za dim ili izduvni gas, koji nije u režimu rada, morate da pribavite dozvolu zaduženog dimničara.

⚠ Upozorenje**Opasnost po život!**

Zapaljivi gasovi koji su nazad usisani mogu da dovedu do trovanja.

Uvek se pobrinite za dovoljno dotoka vazduha, ako uređaj upotrebljavate u režimu rada ispusnog vazduha istovremeno sa vatrištem koje zavisi od vazduha u prostoriji.

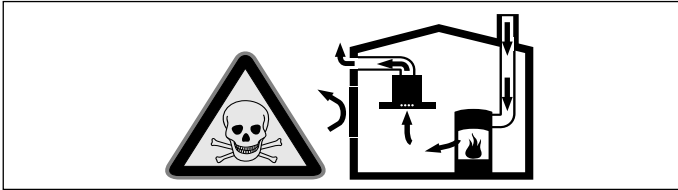

Vatrišta koja zavise od vazduha u prostoriji (npr. grejni uređaji na gas, ulje, drvo ili ugalj, protočni bojleri, kotlovi za zagrevanje vode) vazduh za sagorevanje crpe iz prostorije u koju su postavljeni i izduvne gasove izbacuju preko sistema za izduvne gasove (npr. kamoin) u spoljašnju sredinu.

U vezi sa uključenim aspiratorom uzima se vazduh iz kuhinje i susednih prostorija - bez dovoljnog dotoka vazduha nastaje podpritisak. Otrovnih gasova iz kamina ili odvodnog okna usisavaju se nazad u stambene prostorije.

- Iz tog razloga uvek mora da bude obezbeđen dovoljan dotok vazduha.
- Sam ventilacioni otvor za dotok vazduha/ ispusni vazduh ne garantuje održanje granične vrednosti.

Režim rada bez opasnosti je moguć samo onda, ako podpritisak u prostoriju za postavku vatrišta ne prekoračuje 4 Pa (0,04 mbar). To može da se postigne, ako zahvaljujući otvorima koji ne mogu da se zatvore, npr. u vratima, prozorima, u vezi sa ventilacionim otvorom za dotok vazduha / ispusni vazduh ili zahvaljujući drugim tehničkim merama, može da struji vazduh koji je neophodan za gorenje.

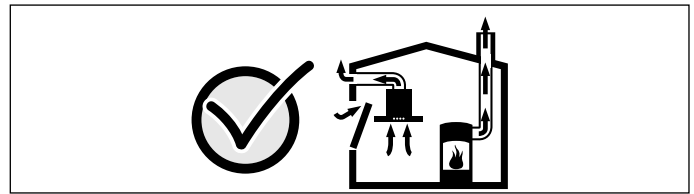

U svakom slučaju uzmite savet od zaduženog dimničara, koji može da proceni ukupan ventilacioni sklop kuće i da Vam za ventilaciju predloži odgovarajuću meru.

Ako aspirator primenjujete isključivo u režimu rada cirkulacionog vazduh, moguć je rad bez ograničenja.

⚠ Upozorenje**Opasnost po život!**

Zapaljivi gasovi koji su nazad usisani mogu da dovedu do trovanja. Prilikom instalacije ventilacije sa vatrištem koje je povezano sa kaminom dotok električne struje za aspirator mora da bude opremljen odgovarajućim sigurnosnim prekidačem.

⚠ Upozorenje**Opasnost od povrede!**

- Komponente unutar uređaja mogu da imaju oštre ivice. Nosite zaštitne rukavice.
- Ako uređaj nije pravilno pričvršćen, može da padne. Svi elementi za pričvršćivanje moraju da budu čvrsto i sigurno montirani.
- Uređaj je težak. Za pomeranje uređaja neophodne su 2 osobe. Upotrebljavajte samo adekvatna pomoćna sredstva.
- Promene na električnoj ili mehaničkoj konstrukciji su opasne i mogu da dovedu do pogrešnih funkcija. Nemojte da vršite promene na električnoj ili mehaničkoj konstrukciji.

⚠ Upozorenje**Opasnost od magnetizma!**

Na prednjoj strani uređaja postavljeni su permanentni magneti. Oni mogu da utiču na elektronske implantate, npr. pejsmejkere ili insulinske pumpe. Osoba koja nosi elektronske implantate mora da bude na odstojanju od najmanje 10 cm od prednje strane uređaja.

⚠ Upozorenje**Opasnost od strujnog udara!**

- Komponente unutar uređaja mogu da imaju oštre ivice. Priključni kabl može da se ošteti. Tokom instalacije nemojte da savijete ili priklješćite priključni kabl.
- Odvajanje uređaja sa strujne mreže mora da bude moguće u svakom trenutku. Uređaj smete da priključite samo na propisno instaliranu utičnicu sa zaštitnim kontaktom. Ako nakon ugradnje ne može više da se pristupi utikaču, kod fiksne električne instalacije potrebno je obezbediti razdvajač u fazama u skladu sa odgovarajućim propisima. Samo stručni električar sme da izvede električnu instalaciju koja se fiksno postavlja. Preporučujemo da se instalira zaštitni uređaj diferencijalne struje (ZUDS) u strujnom kolu koje napaja uređaj.

⚠ Upozorenje**Opasnost od strujnog udara!**

Neadekvatne popravke su opasne. Popravke i zamenu oštećenih kablova za priključivanje može da vrši jedino osoblje Službe za tehničku pomoć koje je prethodno obučeno. Ako je aparat pokvaren, isključite ga iz mreže ili skinite osigurač iz kutije za osigurače. Obavestite servis tehničke podrške.

⚠ Upozorenje**Opasnost od gušenja!**

Ambalažni materijal je opasan za decu. Deci nikada ne dajte da se igraju sa ambalažnim materijalom.

**Opšte napomene****Provera zida**

- Zid mora da bude ravan, vertikalno i da ima dovoljnu nosivost.
- Dubina rupa mora da odgovara dužini zavrtnjeva. Tiplovi moraju fiksno da stoje.
- Priloženi zavrtnji i tiplovi su namenjeni za masivne zidove. Za druge konstrukcije (npr. rigips, penasti beton, poroton blokovi) morate da upotrebite odgovarajuća sredstva za pričvršćivanje.
- Maksimalna težina aspiratora iznosi **40 kg**.

Električni priključak**⚠ Upozorenje****Opasnost od strujnog udara!**

Komponente unutar uređaja mogu da imaju oštre ivice. Priključni kabl može da se ošteti. Tokom instalacije nemojte da savijete ili priklješćite priključni kabl.

Podaci neophodni za priključak nalaze se na pločici sa tipom na gornjoj strani uređaja.

Dužina priključnog kabla: otprilike 1,30 m

Ovaj uređaj odgovara EZ-odredbama za radio smetnje.

⚠ Upozorenje**Opasnost od strujnog udara!**

Odvajanje uređaja sa strujne mreže mora da bude moguće u svakom trenutku. Uređaj smete da priključite samo na propisno instaliranu utičnicu sa zaštitnim kontaktom. Ako nakon ugradnje ne može više da se pristupi utikaču, kod fiksne električne instalacije potrebno je obezbediti razdvajač u fazama u skladu sa odgovarajućim propisima. Samo stručni električar sme da izvede električnu instalaciju koja se fiksno postavlja. Preporučujemo da se instalira zaštitni uređaj diferencijalne struje (ZUDS) u strujnom kolu koje napaja uređaj.

Instalacija

Priprema instalacije

Pažnja!

Uverite se, da se u zoni otvora ne nalaze strujni kablovi, cevi za gas ili vodu.

Ukoliko aspirator radi u režimu odvoda gasova, potrebno je da bude montirana obloga kamina.

Ukoliko aspirator radi u režimu odvoda gasova, potrebno je da bude montirana posebna oprema. Pri tom, obratite pažnju na priloženo uputstvo za ugradnju. Montaža obloge kamina može da izostane u režimu odvoda gasova.

1. Odredite položaj aspiratora i donju ivicu uređaja označite na zidu. Pri tom, sredinu odredite počevši od ploče za kuvanje.

Uputstvo: Preporučujemo da aspirator okačite tako da donja ivica staklene zaštite bude u istoj liniji sa donjom ivicom susednih gornjih visećih elemenata. Uverite se da se poštuju odgovarajući sigurnosni razmaci u odnosu na ploču za kuvanje.

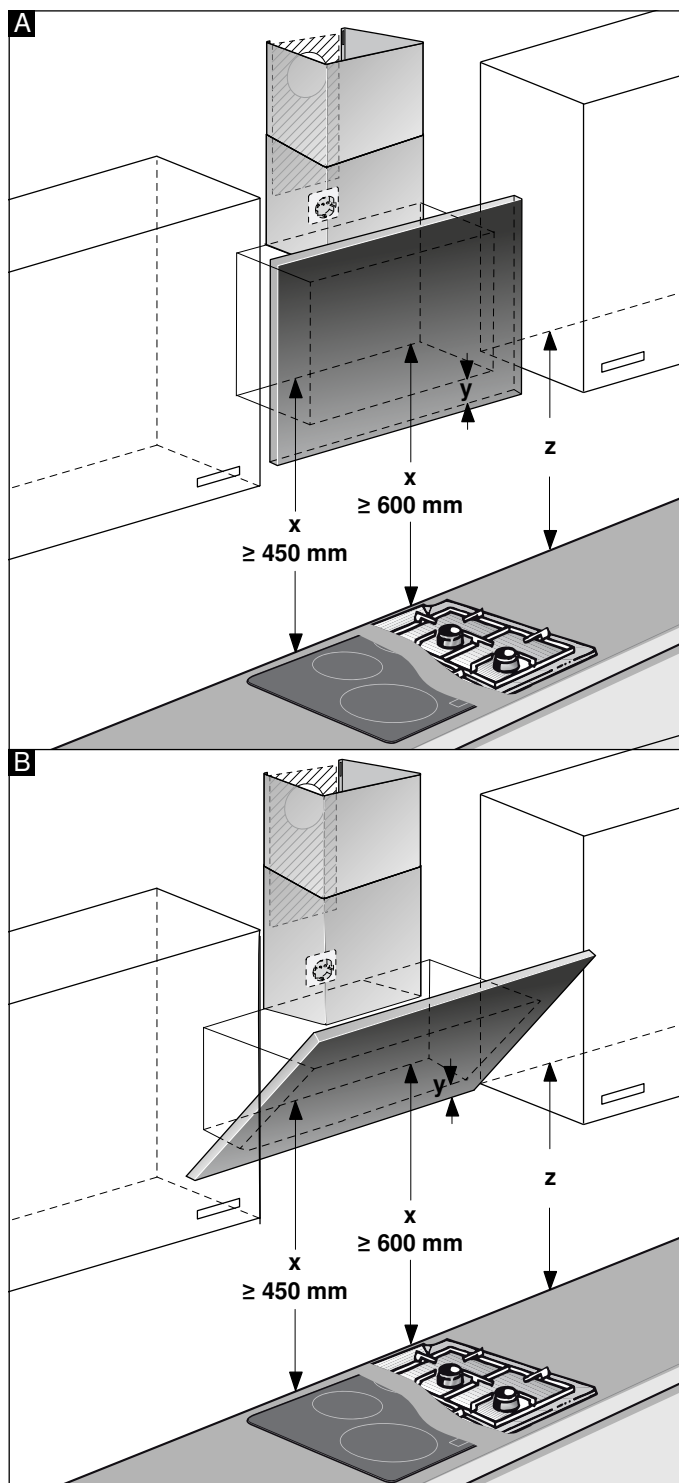

2. Šablone postavite i fiksirajte na prethodno označenu liniju. Označite položaje za zavrtnje. Za montažu obloge kamina šablon mora da se razdvoji na zadatoj liniji preseka.
3. Izbušite pet otvora sa $\varnothing 8$ mm i dubinom 80 mm za pričvršćivanje, uklonite šablone i utisnite tiplove ravno sa zidom.

Montaža sa oblogom kamina

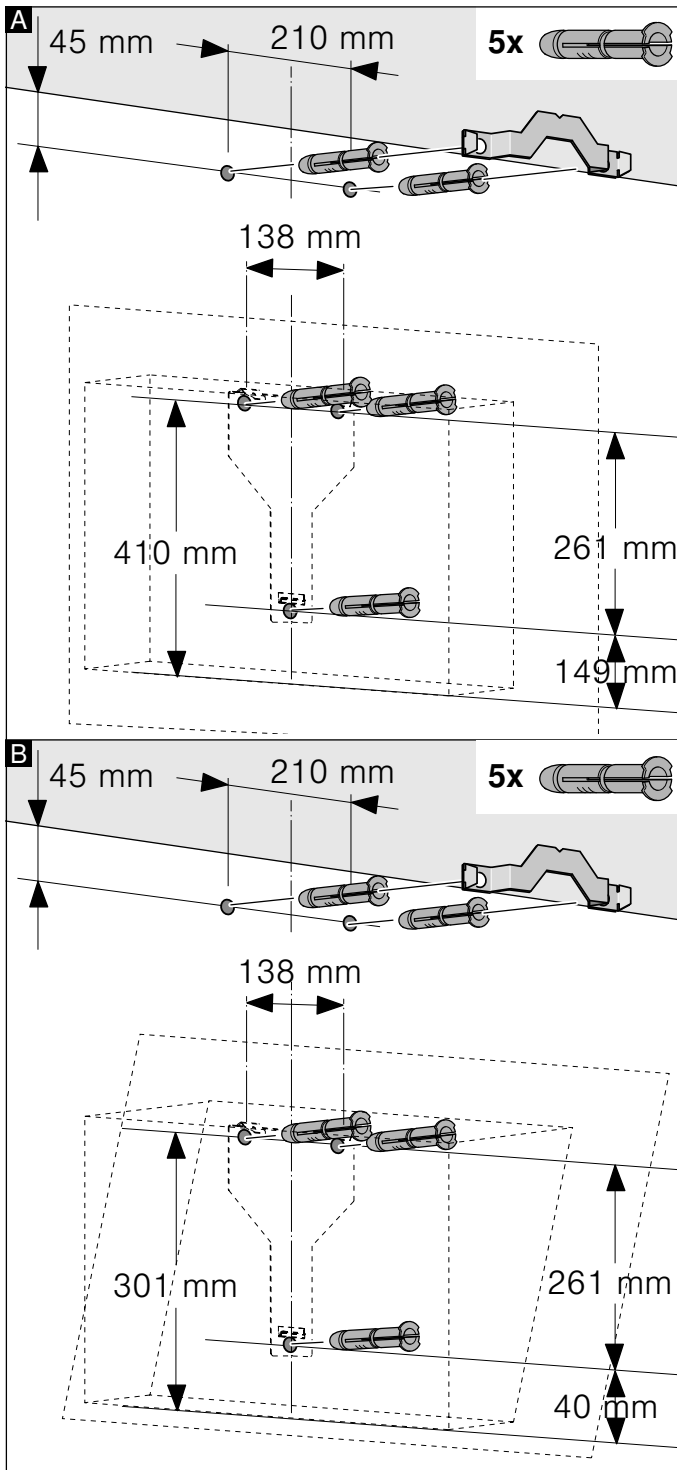

Montaža bez obloge kamina

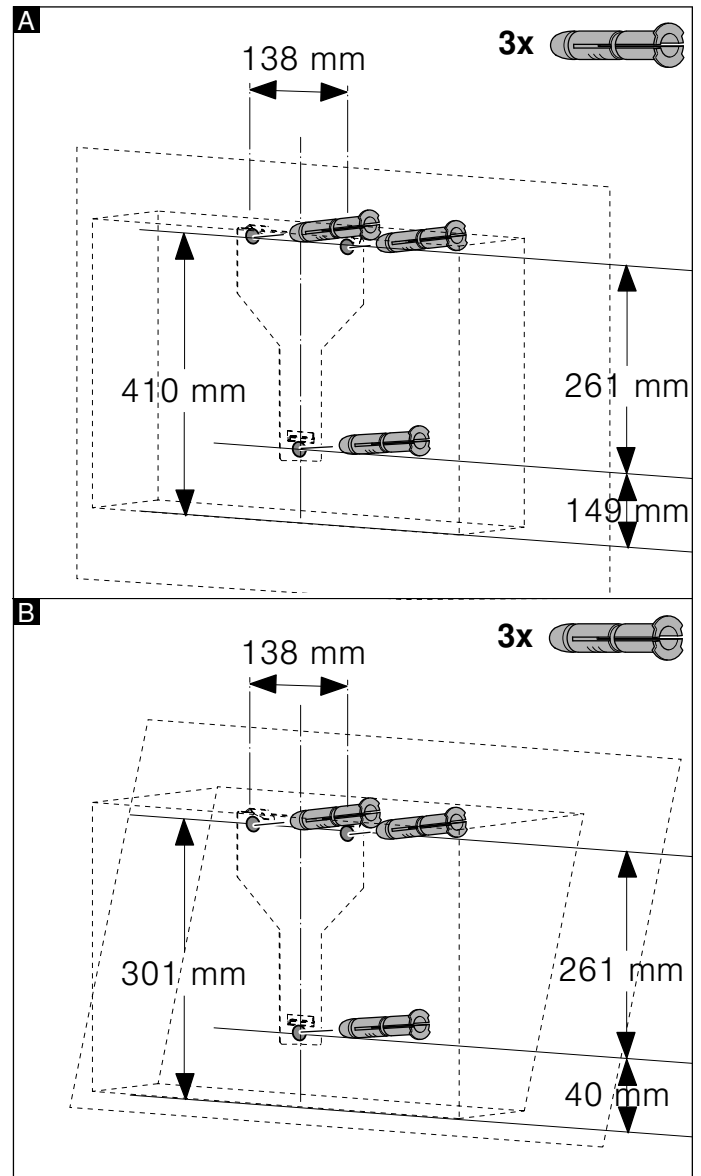

Instalacija

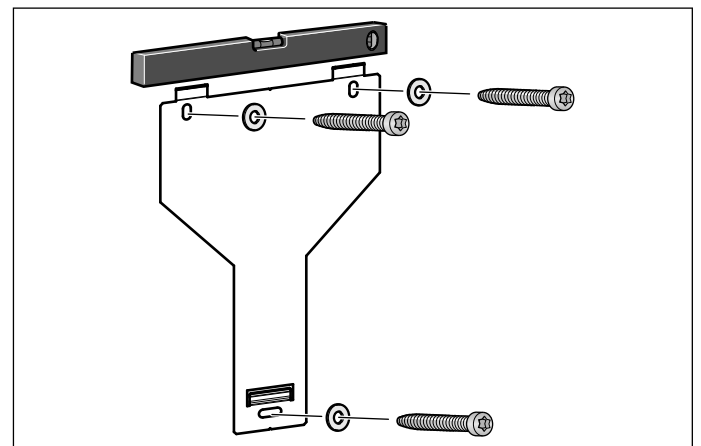

Rukom pritegnite zakačke aspiratora, nivelišite ih pomoću libele i zatim čvrsto pritegnite.

Kačenje i ispravljanje uređaja

1. Zaštitnu foliju najpre skinite sa zadnje strane uređaja, pa je nakon montaže u potpunosti uklonite.
2. Uređaj zakačite tako da on čvrsto ulegne u nosače.
3. Po potrebi, uređaj možete da pomerite udesno ili ulevo.
4. Čvrsto zategnite zavrtnje za nosač. Pri tom čvrsto držite ugaonik. **A**

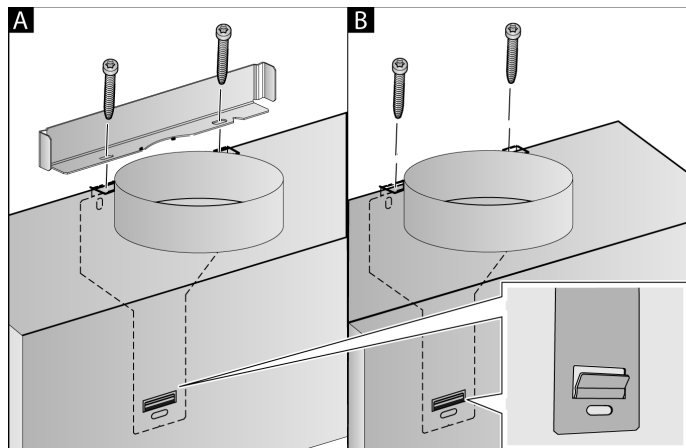

5. Ako se ne montira odvodni kanal, dobro pritegnite dva sigurnosna zavrtnja bez ugaonika. **B**

Pričvršćivanje spojnika za cev

Ukoliko aspirator radi u režimu odvoda gasova, mora biti uspostavljena veza sa cevi. Ukoliko aspirator radi u režimu odvoda gasova, potrebno je da bude montirana posebna oprema. Pri tom, obratite pažnju na priloženo uputstvo za ugradnju.

Uputstvo: Ako upotrebljavate aluminijumsku cev, pre toga izravnajte priključno područje.

Cev za ispuštanje vazduha Ø 150 mm (preporučena veličina)

Cev za ispuštanje vazduh pričvrstite direktno na nastavak za vazduh i zaptijte je.

Cev za ispuštanje vazduha Ø 120 mm

1. Redukcioni nastavak pričvrstite direktno na nastavak za vazduh.
2. Cev za ispuštanje vazduha pričvrstite na redukcioni nastavak.
3. Oba spojna mesta zaptijte na odgovarajući način.

Montiranje obloge kamina

Ukoliko se aspirator koristi u režimu odvođenja vazduha, mora se montirati obloga kamina.

Montaža obloge kamina može da izostane u režimu ventilacije.

⚠ Upozorenje

Opasnost od povrede!

zbog oštih ivica tokom instalacije. Tokom instalacije uređaja uvek nosite zaštitne rukavice.

⚠ Upozorenje

Opasnost od strujnog udara!

Komponente unutar uređaja mogu da imaju oštre ivice. Priključni kabl može da se ošteti. Tokom instalacije nemojte da savijete ili priklješтите priključni kabl.

1. Odvojite obloge kamina. Za to skinite lepljivu traku
2. Skinite zaštitne folije sa obe obloge kamina.
3. Obloge kamina ugurajte jednu u drugu.

Uputstva

- Kako biste izbegli ogrebotine, kao zaštitu postavite papir preko ivica spoljašnje obloge kamina.
 - Useci unutrašnje obloge kamina treba da budu okrenuti nadole.
4. Obloge kamina postavite na uređaj.
 5. Unutrašnju oblogu kamina gurnite nagore, a sa leve i desne strane je zakačite na ugaoni nosač tako da sa donje strane ulegne u ležište. **A**
 6. Oblogu kamina sa bočne strane zavrtnite pomoću dva zavrtnja na ugaoni nosač. **B**

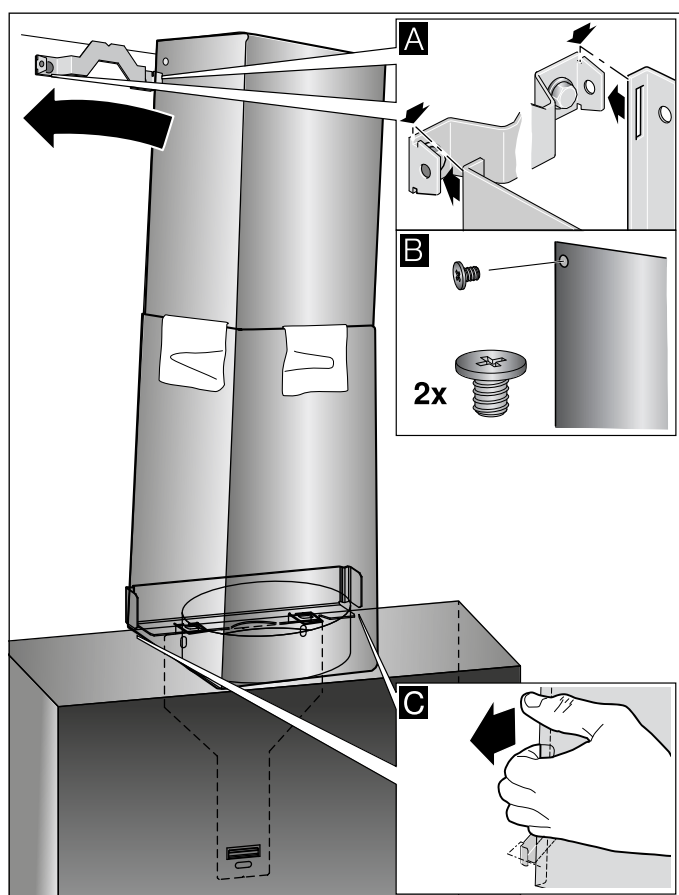

7. Donju oblogu kamina postavite na ugaoni nosač. Priključni kabl ne sme da se ošteti! **C**

Uputstvo: Ako se montira opcionalni pribor za ventilaciju i ako se aspirator koristi bez obloge kamina, kabl mora da se namota oko utičnog dela.

BSH Hausgeräte GmbH
Carl-Wery-Straße 34, 81739 München
GERMANY

siemens-home.bsh-group.com

Proizvodi grupa BSH Hausgeräte GmbH pod licencom robne marke kompanije Siemens AG



9001158976 970606