

SIEMENS



Βάση εστιών αερίου

Placa de cocción a gas

Placa de cozinhar a gás

Ankastre Gazli Ocak

ER6A.PD7., ER7A.RD7..

siemens-home.bsh-group.com/welcome

| | |
|----------------------------------|----|
| [el] Οδηγίες χρήσεως | 3 |
| [es] Instrucciones de uso | 15 |
| [pt] Instruções de serviço | 26 |
| [tr] Kullanma kılavuzu | 37 |

Register
your
product
online

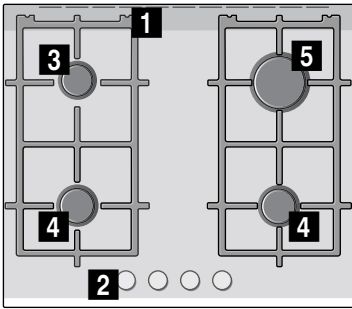
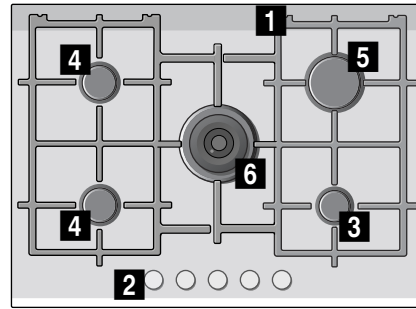
ER6A.PD7..**ER7A.RD7..**

- 1** Σχάρες
- 2** Διακόπτες
- 3** Οικονομικός καυστήρας μέχρι και 1,1 kW

- 4** Κανονικός καυστήρας μέχρι και 1,9 kW
- 5** Ισχυρός καυστήρας μέχρι και 2,8 kW
- 6** Διπλός καυστήρας για Wok μέχρι και 4,2 kW

- 1** Parrillas
- 2** Mandos
- 3** Quemador auxiliar de hasta 1,1 kW

- 4** Quemador semi-rápido de hasta 1,9 kW
- 5** Quemador rápido de hasta 2,8 kW
- 6** Quemador wok dual de hasta 4,2 kW









- 1** Grelhas
- 2** Comandos
- 3** Queimador económico com até 1,1 kW

- 4** Queimador normal com até 1,9 kW
- 5** Queimador rápido com até 2,8 kW
- 6** Queimador wok duplo com até 4,2 kW

- 1** Izgaralar
- 2** Kumanda düğmeleri
- 3** Ekonomik brülör, maksimum 1,1 kW

- 4** Normal brülör, maksimum 1,9 kW
- 5** Güçlü brülör, maksimum 2,8 kW
- 6** 4,2 kW'a kadar olan dual wok brülör

Πίνακας περιεχομένων

| | | |
|--|---|----|
|  | Χρήση σύμφωνα με το σκοπό προορισμού | 3 |
|  | Σημαντικές υποδείξεις ασφαλείας | 4 |
|  | Γνωρίστε τη συσκευή | 6 |
| | Στοιχεία χειρισμού και καυστήρες | 6 |
| | Ένδειξη υπόλοιπης θερμότητας | 6 |
| | Βοηθητικά Εξαρτήματα | 7 |
|  | Καυστήρες αερίου | 7 |
| | Χειροκίνητη ενεργοποίηση | 7 |
| | Αυτόματη ανάφλεξη | 7 |
| | Σύστημα ασφαλείας | 7 |
| | Απενεργοποίηση ενός καυστήρα | 7 |
| | Προειδοποιήσεις | 8 |
|  | Πίνακες και συμβουλές | 8 |
| | Κατάλληλα σκεύη | 8 |
| | Υποδείξεις χρήσης | 8 |
| | Πίνακας μαγειρέματος | 8 |
|  | Καθαρισμός και συντήρηση | 12 |
| | Καθαρισμός | 12 |
| | Συντήρηση | 12 |
|  | Βλάβες, τι μπορεί να γίνει; | 12 |
|  | Υπηρεσία εξυπηρέτησης πελατών | 13 |
| | Όροι εγγύησης | 13 |
|  | Προστασία περιβάλλοντος | 14 |
| | Απόσυρση σύμφωνα με τους κανόνες προστασίας του περιβάλλοντος | 14 |

Περαιτέρω πληροφορίες για τα προϊόντα, τα εξαρτήματα, τα ανταλλακτικά και το σέρβις θα βρείτε στο διαδίκτυο (Internet): www.siemens-home.bsh-group.com και στο online-shop: www.siemens-home.bsh-group.com/eshops

Χρήση σύμφωνα με το σκοπό προορισμού

Διαβάστε προσεκτικά τις οδηγίες. Μόνο τότε θα μπορείτε να χειριστείτε τη συσκευή σας αποτελεσματικά και με ασφάλεια. Κρατήστε της οδηγίες χρήσης και εγκατάστασης, και παραδώστε τις οδηγίες αυτές μαζί με τη συσκευή σε κάποιο μελλοντικό ιδιοκτήτη.

Ο κατασκευαστής δεν φέρει καμία ευθύνη αν δεν ακολουθηθούν οι οδηγίες του παρόντος εγχειριδίου.

Οι εικόνες που υπάρχουν σ'αυτές τις οδηγίες είναι μόνο ενδεικτικές.

Μην βγάζετε τη συσκευή από το προστατευτικό περιτύλιγμα μέχρι τη στιγμή της εντοίχισης. Εάν παρατηρήσετε κάποια βλάβη στη συσκευή, μην τη συνδέετε. Επικοινωνήστε με το τεχνικό μας σέρβις.

Αυτή η συσκευή αντιστοιχεί στην κατηγορία 3, σύμφωνα με τον κανονισμό EN 30-1-1 για συσκευές αερίου: συσκευή εντοιχισμένη σε έπιπλο.

Πριν εγκαταστήσετε τη νέα βάση εστιών σας, βεβαιωθείτε ότι κάνετε την εγκατάσταση ακολουθώντας της οδηγίες συναρμολόγησης.

Δεν μπορεί να γίνει εγκατάσταση αυτής της συσκευής σε γιωτ ή τροχόσπιτα.

Η συσκευή αυτή πρέπει να χρησιμοποιείται μόνο σε αεριζόμενους χώρους.

Αυτή η συσκευή δεν προορίζεται για τη λειτουργία με έναν εξωτερικό χρονοδιακόπτη ή ένα τηλεχειριστήριο.

Όλες οι εργασίες εγκατάστασης, σύνδεσης, ρύθμισης και προσαρμογής σε άλλους τύπους αερίου θα πρέπει να γίνουν από εξουσιοδοτημένο τεχνικό, σύμφωνα με την ισχύουσα ρύθμιση και νομοθεσία, και τους κανονισμούς των τοπικών εταιριών διανομής ηλεκτρικού και αερίου. Ιδιαίτερη έμφαση πρέπει να δοθεί στις διατάξεις που εφαρμόζονται σχετικά με τον αερισμό.

Αυτή η συσκευή βγαίνει από το εργοστάσιο με προσαρμοσμένο το αέριο που ορίζεται στην ετικέτα χαρακτηριστικών. Εάν είναι απαραίτητο να το αλλάξετε, συμβουλευτείτε τις οδηγίες συναρμολόγησης. Συνιστάται να επικοινωνήσετε με το τεχνικό σέρβις για την προσαρμογή σε άλλους τύπους αερίου.

Αυτή η συσκευή έχει σχεδιαστεί μόνο για οικιακή χρήση, απαγορεύεται η εμπορική ή επαγγελματική χρήση της. Χρησιμοποιήστε τη συσκευή αποκλειστικά για μαγειρική, ποτέ ως θέρμανση. Η εγγύηση ισχύει μόνο εφόσον η συσκευή χρησιμοποιείται για τον λόγο που έχει σχεδιαστεί.

Αυτή η συσκευή προορίζεται για χρήση μέχρι ένα μέγιστο ύψος 2.000 μέτρων πάνω από την επιφάνεια της θάλασσας.

Μην αφήσετε τη συσκευή κατά τη διάρκεια της λειτουργίας χωρίς επιτήρηση.

Μην χρησιμοποιείτε καλύμματα ή προστατευτικά εμπόδια για παιδιά που δεν συνιστανται από τον κατασκευαστή της βάσης εστιών. Μπορεί να προκαλέσουν ατυχήματα, π.χ. λόγω υπερθέρμανσης, ανάφλεξης ή αποκόλλησης θραυσμάτων υλικών.

Αυτή η συσκευή επιτρέπεται να χρησιμοποιηθεί από παιδιά από 8 ετών και πάνω και από άτομα με μειωμένες φυσικές, αισθητήριες ή πνευματικές ικανότητες ή με ανεπαρκή εμπειρία ή γνώση, όταν επιτηρούνται από ένα άτομο που είναι υπεύθυνο για την ασφάλειά τους ή έχουν λάβει σχετικές οδηγίες απ' αυτό για την ασφαλή χρήση της συσκευής και έχουν κατανοήσει τους κινδύνους που μπορεί να προκύψουν.

Τα παιδιά δεν επιτρέπεται να παίζουν με τη συσκευή. Ο καθαρισμός και η συντήρηση από το χρήστη δεν επιτρέπεται να πραγματοποιηθούν από παιδιά, εκτός εάν είναι 15 ετών και άνω και επιτηρούνται.

Κρατάτε τα παιδιά που είναι κάτω των 8 ετών μακριά από τη συσκευή και το καλώδιο σύνδεσης.

Σημαντικές υποδείξεις ασφαλείας

Προειδοποίηση – Κίνδυνος κατάκαυσης!

Η συσσώρευση αερίου χωρίς να καίγεται σε ένα κλειστό χώρο εγκυμονεί κίνδυνο κατάκαυσης. Μην τοποθετείτε τη συσκευή κοντά σε ρεύμα αέρα. Οι καυστήρες μπορεί να σβήσουν. Διαβάστε με προσοχή τις οδηγίες και τις προειδοποιήσεις σχετικά με τη λειτουργία των καυστήρων αερίου.

Προειδοποίηση – Κίνδυνος δηλητηρίασης!

Η χρήση μιας συσκευής αερίου παράγει θερμότητα, υγρασία και προϊόντα καύσης στο μέρος που εγκαθίσταται. Διασφαλίστε ένα καλό εξαερισμό στο χώρο της κουζίνας, ειδικά ενώ λειτουργεί η βάση εστιών: να διατηρείτε ανοιχτά τα ανοίγματα φυσικού εξαερισμού, ή εγκαταστήστε μια συσκευή μηχανικού εξαερισμού (απορροφητήρας). Η έντονη και παρατεταμένη χρήση της συσκευής μπορεί να χρειάζεται ένα συμπληρωματικό ή ένα πιο αποτελεσματικό σύστημα εξαερισμού. ανοίξτε το παράθυρο ή αυξήστε την ισχύ του μηχανικού εξαερισμού.

Προειδοποίηση – Κίνδυνος εγκαυμάτων!

- Οι εστίες και τα κοντινά στοιχεία θερμαίνονται πολύ. Ποτέ μην αγγίζετε τις θερμές επιφάνειες. Μακριά από παιδιά κάτω των 8 χρονών.
- Εάν η μπουκάλα υγραερίου δεν στέκεται κάθετα, μπορεί να εισχωρήσει υγρό προπάνιο/βουτάνιο στη συσκευή. Σε αυτή την περίπτωση μπορούν να προκύψουν μεγάλες φλόγες στους καυστήρες. Τα εξαρτήματα μπορούν να υποστούν ζημιά και με την πάροδο του χρόνου να εμφανιστεί μια διαρροή, έτσι ώστε να εξέρχεται αέριο μη ελεγχόμενα. Και οι δύο περιπτώσεις μπορεί να οδηγήσουν σε τραυματισμούς. Χρησιμοποιείτε τις μπουκάλες υγραερίου πάντοτε σε κάθετη θέση.

Προειδοποίηση – Κίνδυνος πυρκαγιάς!

- Οι εστίες θερμαίνονται πολύ. Μην τοποθετείτε εύφλεκτα αντικείμενα πάνω στη βάση εστιών. Μην αποθηκεύετε αντικείμενα πάνω στη βάση εστιών.

- Μην αποθηκεύετε και μην χρησιμοποιείτε διαβρωτικές χημικές ουσίες, ατμούς, εύφλεκτα υλικά ή μη εδώδιμα προϊόντα, κάτω από αυτή την οικιακή συσκευή ή κοντά της.
- Τα υπερθερμαινόμενα λίπη και λάδια αναφλέγονται πολύ εύκολα. Μην απουσιάζετε ενώ ζεσταίνεται λίπος ή λάδι. Σε περίπτωση ανάφλεξης, μην σβήσετε τη φωτιά με νερό. Καλύψτε το σκεύος με ένα καπάκι για να συγκρατήσετε τη φωτιά και σβήστε την εστιά.
- Εάν ένας καυστήρας λειτουργεί με μια μεγάλη ισχύ, δημιουργούνται πολύ υψηλές θερμοκρασίες. Τα εύφλεκτα υλικά μπορούν να αναφλεγούν. Η ένδειξη της βαθμίδας ισχύος στην οθόνη ενδείξεων μπορεί να διαφέρει από τη βαθμίδα ισχύος που έχει ρυθμιστεί στο διακόπτη. Η ένδειξη της βαθμίδας ισχύος στην οθόνη ενδείξεων χρησιμεύει μόνο ως πρόσθετη πληροφορία. Ρυθμίστε τη βαθμίδα ισχύος πάντοτε σύμφωνα με την επιτύπωση στο διακόπτη.

⚠ Προειδοποίηση – Κίνδυνος τραυματισμού!

- Οι ρωγμές ή οι θραύσεις στη γυάλινη πλάκα είναι επικίνδυνες. Απενεργοποιήστε αμέσως όλους τους καυστήρες και κάθε ηλεκτρικό θερμαντικό στοιχείο. Τραβήξτε το φισ από την πρίζα ή κατεβάστε την ασφάλεια στο κιβώτιο των ασφαλειών. Κλείστε την παροχή αερίου. Μην ακουμπήσετε την επιφάνεια της συσκευής. Μην ενεργοποιείτε ποτέ μια χαλασμένη συσκευή. Καλέστε την υπηρεσία εξυπηρέτησης πελατών.
- Τα σκεύη που παρουσιάζουν βλάβες, δεν έχουν το κατάλληλο μέγεθος, προεξέχουν από τις άκρες της βάσης εστιών ή δεν είναι τοποθετημένα σωστά μπορεί να προκαλέσουν σοβαρούς τραυματισμούς. Διαβάστε με προσοχή τις συμβουλές και προειδοποιήσεις σχετικά με τα σκεύη μαγειρικής.
- Σε περίπτωση βλάβης, διακόψτε την ηλεκτρική τροφοδοσία και την παροχή αερίου στη συσκευή. Για την επισκευή, καλέστε το τεχνικό μας σέρβις.
- Μην τροποποιείτε το εσωτερικό της συσκευής. Σε περίπτωση ανάγκης καλέστε το τεχνικό μας σέρβις.

- Όταν ένα κουμπί χειρισμού δεν μπορεί να περιστραφεί ή είναι χαλαρό, δεν επιτρέπεται πλέον να χρησιμοποιηθεί. Επικοινωνήστε αμέσως με την υπηρεσία εξυπηρέτησης πελατών, για να επισκευαστεί ή να αντικατασταθεί το κουμπί χειρισμού.

⚠ Προειδοποίηση – Κίνδυνος βραχυκυκλώματος!

- Μην χρησιμοποιείτε συσκευές καθαρισμού με ατμό για να καθαρίσετε τη συσκευή.
- Ρωγμές ή θραύσεις στη γυάλινη πλάκα μπορούν να προκαλέσουν ηλεκτροπληξία. Κατεβάστε την ασφάλεια στο κιβώτιο των ασφαλειών. Καλέστε την υπηρεσία τεχνικής εξυπηρέτησης πελατών.



Γνωρίστε τη συσκευή

Στην επισκόπηση των μοντέλων θα βρείτε τη συσκευή σας με τις βαθμίδες ισχύος των καυστήρων. → Σελίδα 2

Στοιχεία χειρισμού και καυστήρες

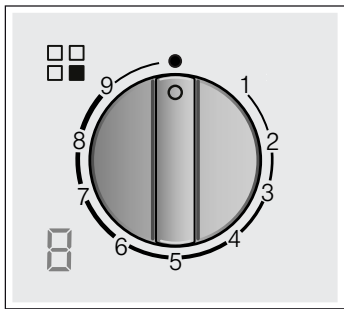
Σε κάθε διακόπτη χειρισμού είναι μαρκαρισμένος ο αντίστοιχος καυστήρας. Με τους διακόπτες χειρισμού μπορείτε να ρυθμίσετε, σύμφωνα με τις διάφορες θέσεις, την εκάστοτε απαραίτητη ισχύ μεταξύ των μέγιστων και των ελάχιστων τιμών. Μη δοκιμάσετε ποτέ, να περάσετε από τη θέση 0 απευθείας στη θέση 1 ή από τη θέση 1 στη θέση 0.



| Ενδείξεις | |
|---|---|
|  | Καυστήρας ελεγχόμενος με το διακόπτη χειρισμού |
|  | Απενεργοποιημένος καυστήρας |
| 9 | Υψηλότερη βαθμίδα ισχύος και ηλεκτρική ανάφλεξη |
| 1 | Χαμηλότερη βαθμίδα ισχύος |

| Ενδείξεις οθόνης | |
|--|-----------------------------|
|  | Ηλεκτρική ανάφλεξη |
| 9-1 | Βαθμίδες μαγειρέματος |
|  | Απενεργοποιημένος καυστήρας |
| H-H | Υπόλοιπη θερμότητα |

Οι εσωτερικές και εξωτερικές φλόγες των διπλών καυστήρων μπορούν να ρυθμιστούν ανεξάρτητα η μία από την άλλη. Οι πιθανές βαθμίδες ισχύος είναι οι εξής:

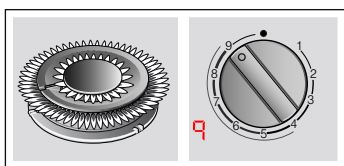

Εξωτερική και εσωτερική φλόγα στη μέγιστη ισχύ.

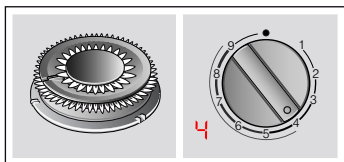

Εξωτερική φλόγα στην ελάχιστη, εσωτερική φλόγα στη μέγιστη ισχύ.

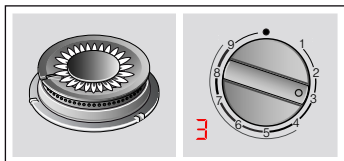

Εσωτερική φλόγα στη μέγιστη ισχύ.

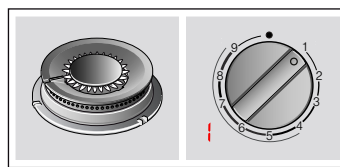

Εσωτερική φλόγα στην ελάχιστη ισχύ.

Για την καλή λειτουργία της συσκευής είναι απαραίτητο να βεβαιωθείτε ότι οι σχάρες, καθώς και όλα τα κομμάτια, έχουν τοποθετηθεί σωστά. Μην ανταλλάζετε τα καπάκια των καυστήρων.

Αφαιρείτε τις σχάρες πάντοτε προσεκτικά. Η μετατόπιση μιας σχάρας μπορεί να μετακινήσει επίσης και τις γειτονικές σχάρες.

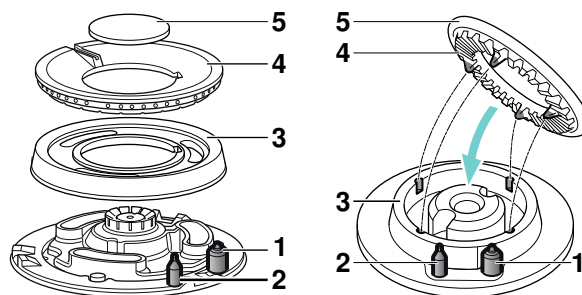
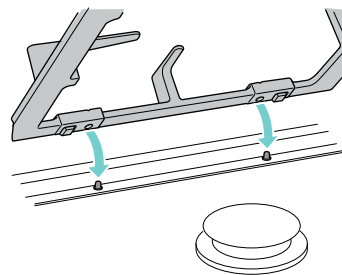

| Στοιχεία | |
|----------|--------------------|
| 1 | Αναφλεκτήρας |
| 2 | Θερμοστοιχείο |
| 3 | Δακτύλιος καυστήρα |
| 4 | Κεφαλή καυστήρα |
| 5 | Καπάκι καυστήρα |

Ένδειξη υπόλοιπης θερμότητας

Η βάση εστιών έχει για κάθε εστία μαγειρέματος μια ένδειξη υπόλοιπης θερμότητας, η οποία δείχνει τις εστίες μαγειρέματος που είναι ακόμα καυτές ή ζεστές.

Εάν εμφανίζεται στην ένδειξη ένα **H**, τότε είναι η εστία μαγειρέματος ακόμα ζεστή. Όταν κρυώσει περισσότερο η εστία μαγειρέματος, αλλάζει η ένδειξη στο **h**. Η ένδειξη σβήνει, όταν κρυώσει αρκετά η εστία μαγειρέματος. Μην ακουμπήσετε την εστία μαγειρέματος με αυτή την ένδειξη.

Βοηθητικά Εξαρτήματα

Ανάλογα με το μοντέλο, η βάση εστιών μπορεί να περιλαμβάνει τα ακόλουθα βοηθητικά εξαρτήματα. Αυτά μπορείτε επίσης να τα αποκτήσετε από το Τεχνικό Σέρβις.

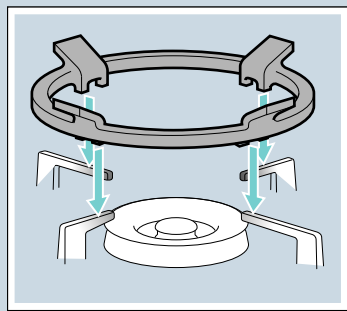

Πρόσθετη σχάρα Wok

Κατάλληλη μόνο για τη χρήση σε καυστήρες Wok με δύο ή τρεις φλόγες. Χρησιμοποιείτε μόνο μαγειρικά σκεύη με μια διάμετρο μεγαλύτερη από 26 cm, πλάκες ψησίματος, πήλινες κατσαρόλες, τηγάνια πάγιας, μαγειρικό σκεύη με κυρτό πάτο κτλ.

Για την επέκταση της διάρκειας ζωής της συσκευής, συνιστάται η χρήση της πρόσθετης σχάρας Wok.

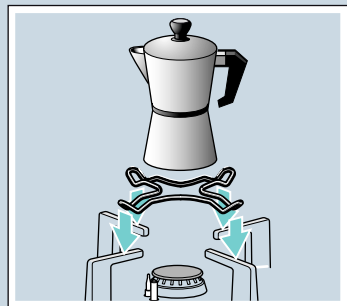

Πρόσθετη σχάρα για μπρίκι εσπρέσσο

Κατάλληλη μόνο για τη χρήση στο μικρότερο καυστήρα. Χρησιμοποιείτε μαγειρικά σκεύη με μια διάμετρο μικρότερη από 12 cm.

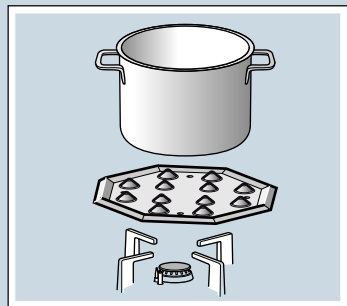

Simmer-Plate

Αυτό το εξάρτημα είναι κατάλληλο μόνο για το μαγείρεμα σε χαμηλή θερμοκρασία. Μπορεί να χρησιμοποιηθεί με τον οικονομικό καυστήρα ή τον κανονικό καυστήρα. Εάν η βάση εστιών διαθέτει περισσότερους κανονικούς καυστήρες, συνιστάται να τοποθετηθεί η Simmer-Plate στον πίσω ή στον μπροστινό δεξιό κανονικό καυστήρα.

Τοποθετήστε το εξάρτημα με τις προεξοχές προς τα επάνω πάνω στο φορέα, ποτέ απευθείας πάνω στον καυστήρα.

Κωδικός

HZ298114 Πρόσθετη σχάρα για μπρίκι εσπρέσσο
HZ298105 Simmer Plate

Ο κατασκευαστής απαλλάσσεται από κάθε ευθύνη εάν δεν χρησιμοποιούνται ή εάν χρησιμοποιούνται λάθος αυτά τα βοηθητικά εξαρτήματα.

Καυστήρες αερίου

Χειροκίνητη ενεργοποίηση

1. Πατήστε το διακόπτη χειρισμού του επιλεγμένου καυστήρα και γυρίστε το προς τα αριστερά, μέχρι την υψηλότερη βαθμίδα ισχύος.
2. Κρατήστε έναν αναφλεκτήρα ή μια φλόγα (αναπτήρας, σπέρτο κτλ.) κοντά στον καυστήρα.

Αυτόματη ανάφλεξη

Όταν η βάση εστιών διαθέτει μια αυτόματη ανάφλεξη (αναφλεκτήρες):

1. Πατήστε το διακόπτη χειρισμού του επιλεγμένου καυστήρα και γυρίστε τον προς τα αριστερά, μέχρι την υψηλότερη βαθμίδα ισχύος. Κατά τη διάρκεια που κρατάτε πατημένο το διακόπτη χειρισμού, δημιουργούνται σ' όλους τους καυστήρες σπινθήρες και στην οθόνη ενδείξεων εμφανίζεται το σύμβολο . Ο καυστήρας ανάβει.
2. Αφήστε το διακόπτη χειρισμού ελεύθερο.
3. Γυρίστε το διακόπτη χειρισμού στην επιθυμητή θέση.

Εάν δεν πραγματοποιηθεί καμία ανάφλεξη, ενεργοποιήστε τον καυστήρα και επαναλάβετε τα βήματα που περιγράφονται προηγουμένως. Αυτή την φορά κρατήστε το διακόπτη χειρισμού περισσότερο χρόνο πατημένο (μέχρι και 10 δευτερόλεπτα).

Προειδοποίηση – Κίνδυνος εκρηκτικής ανάφλεξης!

Εάν ο καυστήρας δεν ανάψει μετά από 10 δευτερόλεπτα, κλείστε το διακόπτη χειρισμού και ανοίξτε την πόρτα ή το παράθυρο του δωματίου. Περιμένετε το λιγότερο ένα λεπτό, προτού ανάψετε ξανά τον καυστήρα.

Υπόδειξη: Προσέξτε για πολύ μεγάλη καθαριότητα. Εάν οι αναφλεκτήρες είναι λερωμένοι, μπορεί να προκύψει μια ελαττωματική ανάφλεξη. Καθαρίζετε τακτικά τους αναφλεκτήρες με μια μικρή, μη μεταλλική βούρτσα. Προσέχετε, οι αναφλεκτήρες να μην εκτεθούν σε ισχυρούς κραδασμούς.

Σύστημα ασφαλείας

Η βάση εστιών σας διαθέτει ένα σύστημα ασφαλείας (θερμοστοιχείο) που εμποδίζει τη διέλευση του αερίου αν οι καυστήρες σβήσουν τυχαία.

Για να βεβαιωθείτε ότι η συσκευή αυτή είναι ενεργή:

1. Ανάψτε τον καυστήρα φυσιολογικά.
2. Χωρίς να αφήσετε το διακόπτη, κρατήστε τον πατημένο σταθερά για 4 δευτερόλεπτα μετά το άναμμα της φλόγας.

Απενεργοποίηση ενός καυστήρα

Γυρίστε το διακόπτη χειρισμού προς τα δεξιά στη θέση 0. Στην οθόνη ενδείξεων εμφανίζεται το σύμβολο και μετά από μερικά δευτερόλεπτα εμφανίζεται η ένδειξη υπόλοιπης θερμότητας.

Λίγα δευτερόλεπτα μετά το σβήσιμο του καυστήρα θα ακουστεί ένας ήχος (στεγνό χτύπημα). Δεν υπάρχει πρόβλημα, αυτό σημαίνει ότι η ασφάλεια έχει απενεργοποιηθεί.

Προειδοποιήσεις

Κατά τη λειτουργία του καυστήρα, είναι φυσιολογικό να ακουστεί ένα ελαφρύ σφύριγμα.

Κατά τις πρώτες χρήσεις, η εμφάνιση μυρωδιών είναι φυσιολογική. Δεν υφίσταται κανένας κίνδυνος ούτε κακή λειτουργία Θα χαθούν με τον καιρό

Είναι φυσιολογικό, η φλόγα να έχει χρώμα πορτοκαλί. Οφείλεται στη σκόνη που υπάρχει στο περιβάλλον, στην υπερχειλίση υγρών, κ.λπ.

Σε περίπτωση που οι φλόγες του καυστήρα σβήσουν τυχαία, κλείστε το διακόπτη λειτουργίας του καυστήρα και μην προσπαθείτε να τον ανάψετε για 1 λεπτό τουλάχιστον.

Πίνακες και συμβουλές

Κατάλληλα σκεύη

| Καυστήρας | Ελάχιστη διάμετρος του πάτου του μαγειρικού σκεύους | Μέγιστη διάμετρος του πάτου του μαγειρικού σκεύους |
|-----------------------|---|--|
| Καυστήρας Wok | 22 cm | - cm |
| Ισχυρός καυστήρας | 20 cm | 26 cm |
| Κανονικός καυστήρας | 14 cm | 22 cm |
| Οικονομικός καυστήρας | 12 cm | 16 cm |

Το σκεύος δεν επιτρέπεται να προεξέχει πέρα από το περιθώριο της βάσης εστιών.

Υποδείξεις χρήσης

Οι ακόλουθες προτάσεις θα σας βοηθήσουν να εξοικονομήσετε ενέργεια και να μην προκαλέσετε ζημιές στα σκεύη:

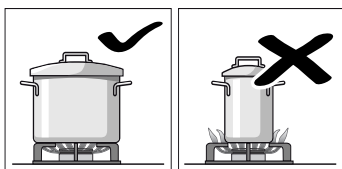

Χρησιμοποιήστε σκεύη κατάλληλου μεγέθους για κάθε καυστήρα. Να μη χρησιμοποιείτε μικρά σκεύη πάνω σε μεγάλους καυστήρες. Η φλόγα δεν πρέπει να αγγίζει τα πλευρικά τοιχώματα του σκεύους.

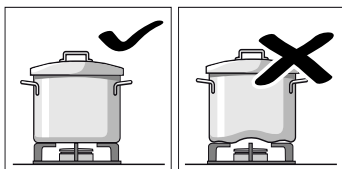

Μην χρησιμοποιείτε παραμορφωμένα σκεύη, τα οποία είναι ασταθή πάνω στην εστία. Τα σκεύη μπορεί να γείρουν.

Χρησιμοποιήστε μόνο σκεύη με βάση επίπεδη και λεία.

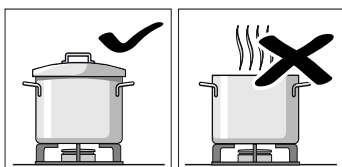

Μην μαγειρεύετε χωρίς καπάκι ή με μισο σκεπασμένο σκεύος. Χάνεται μέρος της ενέργειας.

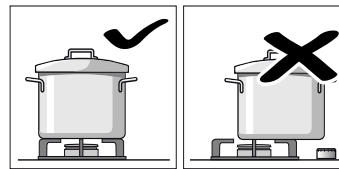

Τοποθετήστε το σκεύος καλά κεντραρισμένο πάνω στον καυστήρα. Σε αντίθετη περίπτωση μπορεί να γείρει. Μην τοποθετείτε μεγάλα σκεύη στους καυστήρες που βρίσκονται κοντά στους διακόπτες. Μπορεί να προκληθεί βλάβη λόγω υπερβολικής θερμοκρασίας.

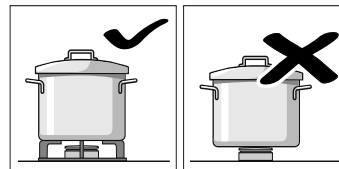

Τοποθετήστε τα σκεύη πάνω στις σχάρες, ποτέ απευθείας επάνω στον καυστήρα. Βεβαιωθείτε πριν από τη χρήση ότι οι σχάρες και τα καλύμματα των καυστήρων είναι καλά τοποθετημένα.

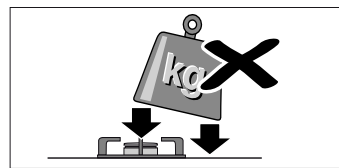

Χειριστείτε τα σκεύη με προσοχή πάνω στη βάση εστιών. Μην χτυπάτε τη βάση εστιών, και μην τοποθετείτε πάνω της υπέρβαρα αντικείμενα.

Πίνακας μαγειρέματος

Ο παρακάτω πίνακας περιέχει τις ιδανικές βαθμίδες μαγειρέματος και τους ιδανικούς χρόνους μαγειρέματος για διάφορα φαγητά. Τα στοιχεία είναι τιμές αναφοράς για τέσσερις μερίδες.

Οι χρόνοι μαγειρέματος και οι βαθμίδες μαγειρέματος εξαρτώνται από το είδος, το βάρος και την ποιότητα των φαγητών, από το είδος του χρησιμοποιούμενου αερίου καθώς και από το υλικό των μαγειρικών σκευών. Για την παρασκευή αυτών των φαγητών χρησιμοποιήθηκαν κυρίως μαγειρικά σκεύη από ανοξείδωτο χάλυβα.

Χρησιμοποιείτε πάντοτε μαγειρικά σκεύη με το αντίστοιχο μέγεθος και τοποθετείτε τα στη μέση του καυστήρα. Πληροφορίες για τη διάμετρο του μαγειρικού σκεύους μπορείτε να βρείτε κάτω από → "Κατάλληλα σκεύη".

Πληροφορίες σχετικά με τον πίνακα

Η παρασκευή κάθε φαγητού αποτελείται από ένα ή δύο βήματα. Κάθε βήμα περιέχει πληροφορίες για τα εξής:

- Μέθοδος μαγειρέματος
- Βαθμίδα μαγειρέματος
- Διάρκεια σε λεπτά

Αναφερόμενες στον πίνακα μέθοδοι μαγειρέματος

- Βράσιμο
- Συνέχιση μαγειρέματος
- Δημιουργία πίεσης στη χύτρα ταχύτητας
- Διατήρηση της πίεσης στη χύτρα ταχύτητας
- Δυνατό σοτάρισμα
- Ελαφρό σοτάρισμα
- Λιώσιμο
- * Χωρίς καπάκι
- ** Συνεχές ανακάτεμα

Υπόδειξη: Τα σύμβολα δεν εμφανίζονται στη συσκευή. Χρησιμοποιούν ως προσανατολισμός για τις διάφορες μεθόδους μαγειρέματος.

Εμφανίζονται στοιχεία για την παρασκευή φαγητών σε διαφορετικούς καυστήρες. Η συνιστούμενη επιλογή είναι ο πρώτος αναφερόμενος καυστήρας. Στην επισκόπηση των μοντέλων περιγράφονται όλοι οι καυστήρες της βάσης εστιών. → Σελίδα 2

Παράδειγμα:

| Φαγητό Καυστήρας | Συνολι- κός χρό- νος σε λεπτά | Βήμα 1 | | | Βήμα 2 | | |
|-----------------------------|--|--------|---|-------|--------|---|-----|
| | | | | | | | |
| Σούπες, σούπες κρέμα | | | | | | | |
| Ψαρόσουπα | | | | | | | |
| Ισχυρός καυστήρας | 12-17 | | 8 | 7-9 | | 1 | 5-8 |
| Κανονικός καυστήρας | 17-22 | | 8 | 11-13 | | 1 | 6-9 |
| Καυστήρας Wok | 10-15 | | 9 | 6-8 | | 4 | 4-7 |

Αυτό το παράδειγμα δείχνει την παρασκευή ψαρόσουπας με τον ισχυρό καυστήρα, τον κανονικό καυστήρα και τον καυστήρα Wok.

Με τον ισχυρό καυστήρα (συνιστούμενη επιλογή) ανέρχεται ο συνολικός χρόνος μαγειρέματος μεταξύ 12 και 17 λεπτών.

- Βήμα 1: Ανάβρασμα. Για 7-9 λεπτά ρυθμίστε τη βαθμίδα μαγειρέματος 8.
- Βήμα 2: Συνέχιση μαγειρέματος. Για 5-8 λεπτά αλλάξτε στη βαθμίδα μαγειρέματος 1.

Τα στοιχεία ισχύουν επίσης και για τους άλλους προτεινόμενους καυστήρες.

| Φαγητό Καυστήρας | Συνολι- κός χρό- νος σε λεπτά | Βήμα 1 | | | Βήμα 2 | | |
|-------------------------------|--|--------|---|-------|--------|---|-------|
| | | | | | | | |
| Σούπες, σούπες κρέμα | | | | | | | |
| Ψαρόσουπα | | | | | | | |
| Ισχυρός καυστήρας | 12-17 | | 8 | 7-9 | | 1 | 5-8 |
| Κανονικός καυστήρας | 17-22 | | 8 | 11-13 | | 1 | 6-9 |
| Καυστήρας Wok | 12-17 | | 9 | 7-9 | | 4 | 5-8 |
| Κρέμα κολοκυθιού, σούπα μπορς | | | | | | | |
| Ισχυρός καυστήρας | 30-35 | | 9 | 10-12 | | 5 | 20-23 |
| Κανονικός καυστήρας | 45-50 | | 9 | 15-17 | | 6 | 30-33 |
| Καυστήρας Wok | 25-30 | | 9 | 7-9 | | 4 | 18-21 |
| Μινεστρόνε (σούπα λαχανικών) | | | | | | | |
| Ισχυρός καυστήρας | 47-52 | | 9 | 10-12 | | 5 | 37-40 |
| Κανονικός καυστήρας | 57-62 | | 9 | 10-12 | | 6 | 47-50 |
| Καυστήρας Wok | 45-50 | | 8 | 8-10 | | 4 | 37-40 |
| Ζυμαρικά και ρύζι | | | | | | | |
| Σπαγκέτι | | | | | | | |
| Ισχυρός καυστήρας | 18-22 | | 9 | 8-10 | | 6 | 10-12 |
| Κανονικός καυστήρας | 20-24 | | 9 | 10-12 | | 7 | 10-12 |
| Καυστήρας Wok | 18-22 | | 8 | 8-10 | | 6 | 10-12 |

| Φαγητό Καυστήρας | Συνολι- κός χρό- νος σε λεπτά | Βήμα 1 | | | Βήμα 2 | | |
|---------------------------------------|--|--------|---|-------|--------|---|-------|
| | | | | | | | |
| Ρύζι | | | | | | | |
| Ισχυρός καυστήρας | 17-22 | | 9 | 5-7 | | 2 | 12-15 |
| Κανονικός καυστήρας | 18-23 | | 9 | 7-9 | | 6 | 11-14 |
| Καυστήρας Wok | 13-18 | | 8 | 4-6 | | 4 | 9-12 |
| Ραβιόλια | | | | | | | |
| Ισχυρός καυστήρας | 9-14 | | 9 | 4-6 | | 6 | 5-8 |
| Κανονικός καυστήρας | 17-22 | | 8 | 12-14 | | 8 | 5-8 |
| Καυστήρας Wok | 13-18 | | 8 | 5-7 | | 8 | 8-11 |
| Λαχανικά και όσπρια | | | | | | | |
| Βραστάς πατάτες (πουρέ, πατατοσαλάτα) | | | | | | | |
| Ισχυρός καυστήρας | 23-28 | | 9 | 8-10 | | 5 | 15-18 |
| Κανονικός καυστήρας | 25-30 | | 9 | 10-12 | | 6 | 15-18 |
| Καυστήρας Wok | 25-30 | | 7 | 11-13 | | 6 | 14-17 |
| Χούμους (ρεβίθια πουρέ) | | | | | | | |
| Ισχυρός καυστήρας | 50-55 | | 9 | 10-12 | | 4 | 40-43 |
| Κανονικός καυστήρας | 52-57 | | 9 | 12-14 | | 5 | 40-43 |
| Καυστήρας Wok | 47-52 | | 8 | 10-12 | | 6 | 37-40 |
| Φακές του βουνού | | | | | | | |
| Ισχυρός καυστήρας | 40-45 | | 9 | 8-10 | | 8 | 32-35 |
| Κανονικός καυστήρας | 50-55 | | 9 | 18-20 | | 6 | 32-35 |
| Καυστήρας Wok | 45-50 | | 7 | 20-22 | | 5 | 25-28 |
| Λαχανικά σε ζύμη τεμπούρα | | | | | | | |
| Ισχυρός καυστήρας | 12-17 | | 7 | 6-8 | | 6 | 6-9 |
| Κανονικός καυστήρας | 15-20 | | 8 | 8-10 | | 7 | 7-10 |
| Καυστήρας Wok | 10-15 | | 7 | 5-7 | | 5 | 5-8 |
| Σοταρισμένα φρέσκα λαχανικά** | | | | | | | |
| Καυστήρας Wok | 6-8 | | 9 | 6-8 | | | |
| Ισχυρός καυστήρας | 6-8 | | 9 | 6-8 | | | |
| Τηγανητές πατάτες | | | | | | | |
| Καυστήρας Wok | 12-17 | | 8 | 12-17 | | | |
| Ισχυρός καυστήρας | 15-20 | | 9 | 15-20 | | | |
| Κανονικός καυστήρας | 25-30 | | 9 | 25-30 | | | |

| Φαγητό Καυστήρας | Συνολικός χρόνος σε λεπτά | Βήμα 1 | | | Βήμα 2 | | |
|-----------------------|---------------------------|--------|---|-------|--------|---------|--|
| | | | | | | | |
| Αβγά | | | | | | | |
| Shakshuka, Menemen | | | | | | | |
| Κανονικός καυστήρας | 15-20 | | 9 | 10-12 | | 4 5-8 | |
| Ισχυρός καυστήρας | 13-18 | | 8 | 7-9 | | 3 6-9 | |
| Καυστήρας Wok | 15-20 | | 6 | 11-13 | | 4 4-7 | |
| Ομελέτα (1 κομμάτι) | | | | | | | |
| Κανονικός καυστήρας | 3-5 | | 8 | 3-5 | | | |
| Ισχυρός καυστήρας | 2-4 | | 9 | 2-4 | | | |
| Καυστήρας Wok | 2-4 | | 5 | 2-4 | | | |
| Ισπανική τορτίγια | | | | | | | |
| Ισχυρός καυστήρας | 25-30 | | 9 | 25-30 | | | |
| Καυστήρας Wok | 20-25 | | 8 | 20-25 | | | |
| Σάλτσες | | | | | | | |
| Σάλτσα μπεσαμέλ** | | | | | | | |
| Οικονομικός καυστήρας | 10-15 | | 6 | 2-4 | | 6 8-11 | |
| Κανονικός καυστήρας | 10-15 | | 5 | 2-4 | | 5 8-11 | |
| Καυστήρας Wok | 3-8 | | 6 | 1-2 | | 6 2-6 | |
| Σάλτσα με μπλε τυρί** | | | | | | | |
| Οικονομικός καυστήρας | 4-6 | | 7 | 4-6 | | | |
| Κανονικός καυστήρας | 3-5 | | 7 | 3-5 | | | |
| Ισχυρός καυστήρας | 3-5 | | 5 | 3-5 | | | |
| Σάλτσα Νάπολι | | | | | | | |
| Κανονικός καυστήρας | 18-23 | | 6 | 2-4 | | 4 16-19 | |
| Ισχυρός καυστήρας | 15-20 | | 8 | 1-3 | | 6 14-17 | |
| Καυστήρας Wok | 12-17 | | 8 | 2-4 | | 6 10-13 | |
| Σάλτσα καρμπονάρα | | | | | | | |
| Κανονικός καυστήρας | 10-15 | | 6 | 5-7 | | 3 5-8 | |
| Ισχυρός καυστήρας | 8-13 | | 5 | 4-6 | | 3 4-7 | |
| Οικονομικός καυστήρας | 10-15 | | 9 | 5-7 | | 5 5-8 | |
| Ψάρι | | | | | | | |
| Μπακαλιάρος πανέ | | | | | | | |
| Ισχυρός καυστήρας | 5-10 | | 8 | 5-10 | | | |
| Κανονικός καυστήρας | 8-13 | | 9 | 8-13 | | | |

| Φαγητό Καυστήρας | Συνολικός χρόνος σε λεπτά | Βήμα 1 | | | Βήμα 2 | | |
|---|---------------------------|--------|---|-------|--------|-------|--|
| | | | | | | | |
| Καυστήρας Wok | 5-10 | | 7 | 5-10 | | | |
| Τηγανητός σολομός | | | | | | | |
| Ισχυρός καυστήρας | 5-10 | | 7 | 2-4 | | 1 3-6 | |
| Κανονικός καυστήρας | 5-10 | | 8 | 2-4 | | 1 3-6 | |
| Καυστήρας Wok | 7-12 | | 7 | 2-4 | | 1 5-8 | |
| Μύδια | | | | | | | |
| Ισχυρός καυστήρας | 5-7 | | 9 | 5-7 | | | |
| Καυστήρας Wok | 4-6 | | 9 | 4-6 | | | |
| Κανονικός καυστήρας | 10-12 | | 9 | 10-12 | | | |
| Κρέας | | | | | | | |
| Στήθος πάπιας (1 κομμάτι) | | | | | | | |
| Κανονικός καυστήρας | 6-8 | | 7 | 6-8 | | | |
| Ισχυρός καυστήρας | 9-11 | | 7 | 9-11 | | | |
| Καυστήρας Wok | 6-8 | | 6 | 6-8 | | | |
| Βοδινό φιλέτο στρογκανόφ | | | | | | | |
| Ισχυρός καυστήρας | 8-13 | | 9 | 8-13 | | | |
| Καυστήρας Wok | 5-10 | | 8 | 5-10 | | | |
| Κανονικός καυστήρας | 12-17 | | 9 | 12-17 | | | |
| Σνίτσελ κοτόπουλου (8 φιλέτα από στήθος κοτόπουλου) | | | | | | | |
| Ισχυρός καυστήρας | 7-12 | | 9 | 2-4 | | 6 5-8 | |
| Καυστήρας Wok | 7-12 | | 9 | 2-4 | | 6 5-8 | |
| Κανονικός καυστήρας | 7-12 | | 9 | 7-12 | | | |
| Κιμάς | | | | | | | |
| Ισχυρός καυστήρας | 15-20 | | 8 | 15-20 | | | |
| Κανονικός καυστήρας | 20-25 | | 9 | 20-25 | | | |
| Καυστήρας Wok | 15-20 | | 7 | 15-20 | | | |
| Έτοιμα προϊόντα | | | | | | | |
| Καταψυγμένες κροκέτες (16 κομμάτια) | | | | | | | |
| Καταψυγμένα φετάκια ψαριού πανέ (12 κομμάτια) | | | | | | | |
| Ισχυρός καυστήρας | 6-10 | | 8 | 6-10 | | | |
| Κανονικός καυστήρας | 8-12 | | 8 | 8-12 | | | |
| Καυστήρας Wok | 6-10 | | 9 | 3-5 | | 4 3-5 | |
| Τηγανητά λουκάνικα (12 κομμάτια) | | | | | | | |
| Ισχυρός καυστήρας | 5-10 | | 9 | 1-3 | | 7 4-7 | |

| Φαγητό Καυστήρας | Συνολι- κός χρό- νος σε λεπτά | Βήμα 1 | | Βήμα 2 | |
|--|--|--------|---|--------|---------------------|
| | | | | | |
| Κανονικός καυστήρας | 7-12 | | 9 | 7-12 | |
| Καυστήρας Wok | 5-10 | | 9 | 1-3 | 6 4-7 |
| Βραστά λουκάνικα (12 κομμάτια) | | | | | |
| Κανονικός καυστήρας | 8-13 | | 9 | 8-13 | |
| Καυστήρας Wok | 9-14 | | 5 | 9-14 | |
| Ισχυρός καυστήρας | 7-12 | | 7 | 7-12 | |
| Χάμπουργκερ από βοδινό κρέας (4 κομμάτια, 1 cm πάχος, 110 γρ.) | | | | | |
| Ισχυρός καυστήρας | 4-9 | * | 9 | 1-3 | * 7 3-6 |
| Καυστήρας Wok | 4-9 | * | 8 | 1-3 | * 7 3-6 |
| Κανονικός καυστήρας | 5-10 | * | 9 | 1-3 | * 8 4-7 |
| Ζέσταμα και διατήρηση ζεστών φασιολιών σε σάλτσα ντομάτας (χρήση της Simmer-Plate) | | | | | |
| Κανονικός καυστήρας | 20-22 | | 6 | 5-7 | 1 15 |
| Πίτσα (20 cm διάμετρος) | | | | | |
| Καυστήρας Wok | 4-8 | | 4 | 4-8 | |
| Ισχυρός καυστήρας | 16-20 | | 1 | 16-20 | |
| Κανονικός καυστήρας | 20-25 | | 1 | 20-25 | |
| Επιδόρπια | | | | | |
| Ρυζόγαλο σύμφωνα με το πρότυπο DIN 3360-12* (χρήση της Simmer-Plate) | | | | | |
| Κανονικός καυστήρας | 62-67 | ** | 8 | 27-32 | 2 35 |
| Ρυζόγαλο** | | | | | |
| Κανονικός καυστήρας | 30-35 | * | 8 | 9-11 | * 4 21-24 |
| Οικονομικός καυστήρας | 40-45 | * | 9 | 12-14 | * 2 28-31 |
| Καυστήρας Wok | 23-28 | * | 7 | 8-10 | * 5 15-18 |
| Λιώσιμο σοκολάτας σύμφωνα με το πρότυπο EN 60350-2 (χρήση της Simmer-Plate) | | | | | |
| Οικονομικός καυστήρας | 34-38 | * | 1 | 34-38 | |
| Κανονικός καυστήρας | 20-24 | * | 1 | 20-24 | |
| Κρέπες (8 κομμάτια) | | | | | |
| Κανονικός καυστήρας | 17-22 | * | 8 | 3-5 | * 5 50 δευ. /πλευρά |
| Ισχυρός καυστήρας | 20-25 | * | 6 | 4-6 | * 4 60 δευ. /πλευρά |
| Καυστήρας Wok | 15-20 | * | 4 | 3-5 | * 4 40 δευ. /πλευρά |
| Πουτίγκα ψωμιού (σε μπεν μαρι) | | | | | |
| Ισχυρός καυστήρας | 25-30 | | 9 | 10-12 | 6 15-18 |

| Φαγητό Καυστήρας | Συνολι- κός χρό- νος σε λεπτά | Βήμα 1 | | Βήμα 2 | |
|---------------------------|--|--------|---|--------|---------|
| | | | | | |
| Καυστήρας Wok | 23-28 | | 9 | 8-10 | 8 15-18 |
| Κανονικός καυστήρας | 27-32 | | 9 | 10-12 | 7 17-20 |
| Ισπανική πουτίγκα** | | | | | |
| Ισχυρός καυστήρας | 3-8 | * | 5 | 3-8 | |
| Κανονικός καυστήρας | 8-13 | * | 5 | 8-13 | |
| Καυστήρας Wok | 3-8 | * | 4 | 3-8 | |
| Παντεσπάνι (σε μπεν μαρι) | | | | | |
| Ισχυρός καυστήρας | 35-40 | | 9 | 35-40 | |
| Καυστήρας Wok | 40-45 | | 9 | 40-45 | |
| Κανονικός καυστήρας | 45-50 | | 9 | 45-50 | |

Συμβουλές μαγειρέματος

- Χρησιμοποιείτε για την παρασκευή σουπών κρέμας και οσπρίων μια χύτρα ταχύτητας. Ο χρόνος μαγειρέματος μειώνεται σημαντικά. Εάν χρησιμοποιήσετε μια χύτρα ταχύτητας, ακολουθήστε τις οδηγίες του κατασκευαστή. Προσθέστε όλα τα υλικά αμέσως στην αρχή.
- Τοποθετείτε κατά το μαγείρεμα πατατών και ρυζιού πάντοτε ένα καπάκι. Έτσι ο χρόνος μαγειρέματος γίνεται σημαντικά μικρότερος. Το νερό πρέπει να βράζει, προτού προσθέσετε τα ζυμαρικά, το ρύζι ή τις πατάτες. Προσαρμόστε στη συνέχεια τη βαθμίδα μαγειρέματος, για να συνεχίσετε με το μαγείρεμα.
- Στα τηγανητά φαγητά ζεστάνετε πρώτα το λάδι. Μόλις αρχίσετε με το τηγάνισμα, κρατήστε τη θερμοκρασία σταθερή, προσαρμόζοντας σε περίπτωση που χρειάζεται τη βαθμίδα μαγειρέματος. Στην παρασκευή περισσότερων μερίδων περιμένετε, μέχρι να επιτευχθεί ξανά η θερμοκρασία μαγειρέματος. Γυρίζετε τακτικά τα φαγητά.
- Όταν μαγειρεύετε σούπες, κρέμες, φακές ή ρεβίθια, προσθέστε όλα τα υλικά ταυτόχρονα στο μαγειρικό σκεύος.



Καθαρισμός και συντήρηση

Καθαρισμός

Μόλις κρυώσει η συσκευή, καθαρίστε την με ένα σφουγγάρι, νερό και σαπούνι.

Μετά από κάθε χρήση, μόλις κρυώσει ο καυστήρας καθαρίστε την επιφάνεια των αντίστοιχων εξαρτημάτων του. Εάν αφήσετε υπολείμματα (επαναψημένα τρόφιμα, στάγματα λίπους, κτλ.), ακόμη και αν είναι λίγα, θα σχηματίσουν μια κρούστα στην επιφάνεια και θα είναι πολύ δύσκολο να τα καθαρίσετε. Είναι απαραίτητο να είναι καθαρές οι οπές και οι εγκοπές, για μια καλή φλόγα.

Η μετακίνηση κάποιων σκευών μπορεί να αφήσει μεταλλικά υπολείμματα πάνω στις σχάρες.

Καθαρίστε με σαπουνόνερο και τρίψτε με μια μη μεταλλική βούρτσα τους καυστήρες και τις σχάρες.

Εναλλακτικά, μπορείτε να πλένετε τις σχάρες στο πλυντήριο πιάτων. Χρησιμοποιείτε το απορρυπαντικό που συνιστά ο κατασκευαστής του πλυντηρίου πιάτων. Αν είναι πολύ βρώμικες, συνιστάται να καθαρίσετε πριν τις σχάρες.

Μην πλένετε τα καπάκια των καυστήρων στο πλυντήριο πιάτων.

Εάν οι σχάρες διαθέτουν ελαστικούς τάκους, προσέξτε κατά τον καθαρισμό τους. Οι τάκοι μπορεί να βγουν και η σχάρα μπορεί να χαράξει τη βάση εστιών.

Να στεγνώνετε πάντα καλά τους καυστήρες και τις σχάρες. Εάν υπάρχουν σταγόνες νερού ή υγρές περιοχές κατά την έναρξη του μαγειρέματος, μπορεί να φθείρει το σμάλτο.

Μετά από τον καθαρισμό και το στέγνωμα των καυστήρων, βεβαιωθείτε ότι τα καλύμματα είναι καλά τοποθετημένα πάνω στο διαχυτήρα.

Προσοχή!

- Για τον καθαρισμό της συσκευής μην αφαιρέσετε τα στοιχεία χειρισμού. Εισερχόμενη υγρασία μπορεί να προκαλέσει ζημιά στη συσκευή.
- Μην χρησιμοποιείτε συσκευές για καθαριότητα με ατμό. Μπορεί να φθείρει τη βάση εστιών.
- Μην χρησιμοποιείτε κανένα προϊόν καθαρισμού, σφουγγαράκια από σύρμα, αιχμηρά αντικείμενα, μαχαίρια κ.λπ. για να απομακρύνεται τα σκληρυσμένα υπολείμματα φαγητού από τη βάση εστιών.
- Μην χρησιμοποιείτε μαχαίρια, ξύστρες ή παρόμοια για να καθαρίσετε το σύνολο κρυστάλλου με τα πλαίσια των καυστήρων, μεταλλικά πλαίσια ή του πίνακες από κρύσταλλο εάν υπάρχουν.

Συντήρηση

Καθαρίστε άμεσα τα υγρά που υπερχειλίζουν. Έτσι θα εμποδίσετε τα υπολείμματα φαγητού να κολλήσουν και θα εξοικονομήσετε περιττές προσπάθειες.

Μην σύρετε πάνω στο γυαλί τα σκεύη γιατί μπορεί να το γρατζουνίσουν. Ομοίως, αποφύγετε την πτώση σκληρών ή αιχμηρών αντικειμένων πάνω στον κρύσταλλο. Μην χτυπάτε κανένα από τα άκρα της βάσης εστιών.

Οι κόκκοι άμμου (που προέρχονται, για παράδειγμα, από τον καθαρισμό λαχανικών και κηπευτικών) χαράζουν την επιφάνεια του κρυστάλλου.

Αν έχει χυθεί λιωμένη ζάχαρη και τρόφιμα με υψηλή περιεκτικότητα σε ζάχαρη, θα πρέπει να καθαρίσετε αμέσως την εστία με τη βοήθεια της ξύστρας για κρύσταλλο.

? Βλάβες, τι μπορεί να γίνει;

Σε ορισμένες περιπτώσεις οι τυχόν εμφανιζόμενες βλάβες μπορούν να αντιμετωπιστούν εύκολα. Πριν καλέσετε την υπηρεσία τεχνικής εξυπηρέτησης πελατών, προσέξτε τις ακόλουθες υποδείξεις:

| Βλάβη | Πιθανή αιτία | Αντιμετώπιση |
|---|---|---|
| Η γενική ηλεκτρική λειτουργία παρουσιάζει βλάβη. | Η ασφάλεια είναι χαλασμένη. Η αυτόματη ασφάλεια έπεσε ή ένας μικροαυτόματος διακόπτης προστασίας ενεργοποιήθηκε. | Κοιτάξτε στο κιβώτιο των ασφαλειών, εάν μια ασφάλεια είναι χαλασμένη, και αντικαταστήστε την. Ελέγξτε στο πεδίο χειρισμού, εάν η αυτόματη ασφάλεια ή ένας μικροαυτόματος διακόπτης προστασίας έχει πέσει. |
| Η αυτόματη ανάφλεξη δε λειτουργεί. | Μπορεί να υπάρξει επικάλυψη υπολειμμάτων φαγητού ή υπολειμμάτων απορρυπαντικών μεταξύ των αναφλεκτήρων και των καυστήρων. Οι καυστήρες είναι υγροί. Τα καπάκια των καυστήρων δεν είναι τοποθετημένα σωστά. Η συσκευή δεν είναι γειωμένη, δεν είναι σωστά συνδεδεμένη ή το καλώδιο γείωσης είναι χαλασμένο. | Ο ενδιάμεσος χώρος μεταξύ αναφλεκτήρα και καυστήρα πρέπει να είναι καθαρός. Στεγνώστε προσεκτικά τα καπάκια των καυστήρων. Βεβαιωθείτε, ότι το καπάκι είναι τοποθετημένο σωστά. Ελάτε σε επαφή με τον ηλεκτρολόγο. |
| Η αυτόματη ανάφλεξη δε λειτουργεί και στην οθόνη ενδείξεων εμφανίζεται το σύμβολο F1 ή F2 . | Το ηλεκτρονικό σύστημα έχει υπερθερμανθεί. | Απενεργοποιήστε τους καυστήρες ή χρησιμοποιήστε αποκλειστικά τη χαμηλότερη βαθμίδα καύσης, μέχρι να κρυώσει αρκετά το ηλεκτρονικό σύστημα. |

| Βλάβη | Πιθανή αιτία | Αντιμετώπιση |
|--|--|--|
| Η φλόγα του καυστήρα καίει ανομοιόμορφα. | Τα εξαρτήματα του καυστήρα δεν είναι τοποθετημένα σωστά. Οι σχισμές του καυστήρα είναι λερωμένες. | Τοποθετήστε τα εξαρτήματα του καυστήρα σωστά πάνω στον αντίστοιχο καυστήρα. Καθαρίστε τις σχισμές του καυστήρα. |
| Η ροή αερίου φαίνεται να μη λειτουργεί σωστά ή δεν εξέρχεται καθόλου αέριο. | Η παροχή αερίου είναι κλειστή με ενδιάμεσες βαλβίδες. Εάν το αέριο προέρχεται από μια μπουκάλια αερίου, βεβαιωθείτε, ότι δεν είναι άδεια. | Ανοίξτε τις ενδιάμεσες βαλβίδες. Αντικαταστήστε τη μπουκάλια αερίου. |
| Στην κουζίνα μυρίζει αέριο. | Μια βάνα αερίου είναι ανοιχτή. Η μπουκάλια αερίου δε συνδέθηκε σωστά. Πιθανή εκροή αερίου. | Κλείστε τις βάνες αερίου. Βεβαιωθείτε, ότι η μπουκάλια αερίου είναι συνδεδεμένη σωστά. Κλείστε τη γενική βάνα του αγωγού αερίου, εξε-airίστε το χώρο και καλέστε αμέσως έναν εξουσιοδοτημένο εγκαταστάτη, που θα ελέγξει την εγκατάσταση αερίου και θα εκδώσει το πιστοποιητικό εγκατάστασης. Μη χρησιμοποιήσετε τη συσκευή, μέχρι να είστε σίγουροι, ότι δεν εξέρχεται αέριο ούτε στην εγκατάσταση, ούτε στη συσκευή. |
| Ο καυστήρας απενεργοποιείται, μόλις το κουμπί χειρισμού αφηθεί ελεύθερο. | Το κουμπί χειρισμού δεν κρατήθηκε πατημένο για αρκετό χρόνο. Οι σχισμές του καυστήρα είναι λερωμένες. | Όταν ο καυστήρας είναι ενεργοποιημένος, κρατήστε το κουμπί χειρισμού για μερικά δευτερόλεπτα παραπάνω πατημένο. Καθαρίστε τις σχισμές του καυστήρα. |
| Στην οθόνη ενδείξεων εμφανίζονται F3, F4, F5, F6, F7, F8, F9 . | Βλάβη στο ηλεκτρονικό σύστημα. | Αποσυνδέστε τη βάση εστιών από το δίκτυο του ρεύματος. Περιμένετε μερικά δευτερόλεπτα και συνδέστε την ξανά. Εάν η ένδειξη συνεχίζει να είναι αναμμένη, ενημερώστε την υπηρεσία εξυπηρέτησης πελατών. |
| Η ένδειξη των βαθμίδων μαγειρέματος στην οθόνη αποκλίνει συνεχώς από την επιλεγμένη με το κουμπί χειρισμού βαθμίδα μαγειρέματος. | Λάθος βαθμονόμηση του ηλεκτρονικού συστήματος. | Εκτελέστε τη βαθμονόμηση σύμφωνα με τις οδηγίες συναρμολόγησης. |

Υπηρεσία εξυπηρέτησης πελατών

Εάν επικοινωνήσετε με το Τεχνικό μας Σέρβις, θα πρέπει να γνωρίζετε τον αριθμό του προϊόντος (E-Nr.) και τον αριθμό παραγωγής (FD) της συσκευής. Αυτή η πληροφορία υπάρχει στην ετικέτα χαρακτηριστικών, που βρίσκεται στο κάτω μέρος της βάσης εστιών, και στην ετικέτα του εγχειριδίου.

Τα στοιχεία επικοινωνίας όλων των χωρών θα τα βρείτε στον πίνακα Υπηρεσίες τεχνικής εξυπηρέτησης πελατών που παραδίδεται μαζί.

Εντολή επισκευής και συμβουλές σε περίπτωση βλάβης

GR 18 182
χρέωση κλήσης προς εθνικά δίκτυα

Εμπιστευθείτε την εμπειρία του κατασκευαστή. Έτσι εξασφαλίζετε, ότι η επισκευή γίνεται από εκπαιδευμένους τεχνικούς του σέρβις, που είναι εξοπλισμένοι με τα γνήσια ανταλλακτικά για τη συσκευή σας.

Όροι εγγύησης

Αν, αντίθετα από τις προσδοκίες μας, η συσκευή παρουσιάσει κάποια βλάβη ή δεν πληροί τις αναμενόμενες απαιτήσεις ποιότητας, σας παρακαλούμε να μας ενημερώσετε το συντομότερο δυνατόν. Για να είναι έγκυρη η εγγύηση σας, η συσκευή δεν πρέπει να έχει υποστεί παρέμβαση ή να έχει υποβληθεί σε κακή χρήση.

Οι όροι εγγύησης που εφαρμόζονται είναι αυτοί που ορίζονται από την εκπροσώπηση της εταιρίας μας στη χώρα όπου έγινε η αγορά. Μπορείτε να ζητήσετε περισσότερες πληροφορίες στο κατάστημα αγοράς. Είναι αναγκαίο να παρουσιάσετε την απόδειξη αγοράς για να χρησιμοποιήσετε την εγγύηση.

Διατήρηση του δικαιώματος για τροποποιήσεις.

Προστασία περιβάλλοντος

Εάν πάνω στην πινακίδα τύπου της συσκευής βρίσκεται το σύμβολο , προσέξτε τις ακόλουθες υποδείξεις.

Απόσυρση σύμφωνα με τους κανόνες προστασίας του περιβάλλοντος

Αποσύρετε την συσκευασία σύμφωνα με τους κανόνες προστασίας του περιβάλλοντος.



Αυτή η συσκευή είναι χαρακτηρισμένη σύμφωνα με την ευρωπαϊκή οδηγία 2012/19/ΕΕ περί ηλεκτρικών και ηλεκτρονικών παλιών συσκευών (waste electrical and electronic equipment - WEEE).

Η οδηγία αυτή καθορίζει τα πλαίσια για την απόσυρση και αξιοποίηση των παλιών συσκευών με ισχύ σε όλη την ΕΕ.

Το περιτύλιγμα της συσκευής σας κατασκευάστηκε από τα απαιτούμενα υλικά για την εξασφάλιση της αποτελεσματικής προστασίας κατά τη μεταφορά. Αυτά τα υλικά είναι εξ ολοκλήρου ανακυκλώσιμα, μειώνοντας έτσι την επίπτωση στο περιβάλλον. Σας καλούμε να συνεισφέρετε και εσείς στη διατήρηση του περιβάλλοντος, ακολουθώντας τις παρακάτω συμβουλές:

- πετάξτε τη συσκευασία στον κατάλληλο κάδο ανακύκλωσης,
- απενεργοποιήστε τη συσκευή, πριν την απόρριψη της. Συμβουλευτείτε την τοπική σας αυτοδιοίκηση για την πιο κοντινή τοποθεσία του κέντρου διαλογής ανακυκλώσιμων υλικών και παραδώστε εκεί τη συσκευή σας,
- μην πετάτε το χρησιμοποιημένο λάδι στον νεροχύτη. Φυλάξτε το σε ένα κλειστό δοχείο και παραδώστε το σε κάποιο σημείο διαλογής ή, εάν δεν υπάρχει, σε έναν κάδο σκουπιδιών (πολύ πιθανόν να καταλήξει σε κάποιο ελεγχόμενο σκουπιδότοπο, ίσως δεν είναι η καλύτερη λύση, αλλά τουλάχιστον αποφεύγουμε τη μόλυνση του νερού).

Índice

| | | |
|--|--|-----------|
|  | Uso correcto del aparato | 15 |
|  | Indicaciones de seguridad importantes | 16 |
|  | Presentación del aparato | 17 |
| | Mandos y quemadores | 17 |
| | Indicador de calor residual | 18 |
| | Accesorios | 18 |
|  | Quemadores de gas | 19 |
| | Encendido manual | 19 |
| | Encendido automático | 19 |
| | Sistema de seguridad | 19 |
| | Apagar un quemador | 19 |
| | Advertencias | 19 |
|  | Tablas y consejos | 19 |
| | Recipientes apropiados | 19 |
| | Advertencias de uso | 19 |
| | Tabla de cocción | 20 |
|  | Limpieza y cuidados del aparato | 23 |
| | Limpieza | 23 |
| | Mantenimiento | 23 |
|  | ¿Qué hacer en caso de avería? | 24 |
|  | Servicio de Asistencia Técnica | 25 |
| | Condiciones de garantía | 25 |
|  | Protección del medio ambiente | 25 |
| | Eliminación de residuos respetuosa con el medio ambiente | 25 |

Encontrará más información sobre productos, accesorios, piezas de repuesto y servicios en internet: www.siemens-home.bsh-group.com y también en la tienda online: www.siemens-home.bsh-group.com/eshops

Uso correcto del aparato

Lea atentamente estas instrucciones. Solo entonces podrá manejar su aparato de manera efectiva y segura. Conserve las instrucciones de uso e instalación y entréguelas con el aparato si este cambia de dueño.

El fabricante queda exento de toda responsabilidad si no se cumplen las disposiciones de este manual.

Las imágenes representadas en estas instrucciones tienen carácter orientativo.

No saque el aparato del embalaje protector hasta el momento del encastre. Si observa algún daño en el aparato, no lo conecte. Póngase en contacto con nuestro Servicio Técnico.

Este aparato corresponde a la clase 3, según la norma EN 30-1-1 para aparatos a gas: aparato encastrado en un mueble.

Antes de instalar su nueva placa de cocción asegúrese de que la instalación se realiza siguiendo las instrucciones de montaje.

Este aparato no puede ser instalado en yates o caravanas.

Este aparato se debe utilizar únicamente en lugares suficientemente ventilados.

Este aparato no está previsto para el funcionamiento con un reloj temporizador externo o un mando a distancia.

Todos los trabajos de instalación, conexión, regulación y adaptación a otros tipos de gas deben ser realizados por un técnico autorizado, respetando toda la normativa y legislación aplicables y las prescripciones de las compañías locales proveedoras de gas y electricidad. Se pondrá especial atención a las disposiciones aplicables en cuanto a la ventilación.

Este aparato sale de fábrica adaptado al tipo de gas que indica la placa de características. Si fuera necesario cambiarlo, consulte las instrucciones de montaje. Se recomienda llamar a nuestro Servicio Técnico para la adaptación a otros tipos de gas.

Este aparato ha sido diseñado solo para uso doméstico, no está permitido su uso comercial o profesional. Utilice el aparato únicamente para cocinar, nunca como

calefacción. La garantía únicamente tendrá validez en caso de que se respete el uso para el que fue diseñado.

Este aparato está previsto para ser utilizado a una altura máxima de 2.000 metros sobre el nivel del mar.

Durante el funcionamiento, el aparato no debe dejarse sin vigilancia.

No use tapas o barreras de protección para niños que no estén recomendadas por el fabricante de la placa de cocción. Pueden provocar accidentes, p. ej. debido al sobrecalentamiento, ignición o desprendimiento de fragmentos de materiales.

Este aparato puede ser utilizado por niños a partir de 8 años y por personas con limitaciones físicas, sensoriales o psíquicas, o que carezcan de experiencia y conocimientos, siempre y cuando sea bajo la supervisión de una persona responsable de su seguridad o que le haya instruido en el uso correcto del aparato siendo consciente de los daños que se pudieran ocasionar.

No dejar que los niños jueguen con el aparato. La limpieza y el mantenimiento rutinario no deben encomendarse a los niños a menos que sean mayores de 15 años y lo hagan bajo supervisión.

Mantener a los niños menores de 8 años alejados del aparato y del cable de conexión.

Indicaciones de seguridad importantes

Advertencia – ¡Peligro de deflagración!

La acumulación de gas sin quemar en un recinto cerrado conlleva peligro de deflagración. No someta el aparato a corrientes de aire. Los quemadores podrían apagarse. Lea atentamente las instrucciones y advertencias relativas al funcionamiento de los quemadores de gas.

Advertencia – ¡Peligro de intoxicación!

El uso de un aparato de cocción a gas produce calor, humedad y productos de combustión en el local donde está instalado. Asegure una buena ventilación de la cocina, especialmente mientras la placa de cocción esté en funcionamiento: mantenga abiertos los orificios de ventilación natural o instale un dispositivo de ventilación mecánica (campana extractora). La utilización intensa y prolongada del aparato puede necesitar una ventilación complementaria o más eficaz: abra una ventana o aumente la potencia de la ventilación mecánica.

Advertencia – ¡Peligro de quemaduras!

- Las zonas de cocción y adyacentes se calientan mucho. No toque nunca las superficies calientes. Mantenga alejados a los niños menores de 8 años.
- Si la botella de gas líquido no está en posición vertical, el propano/butano líquido puede llegar al interior del aparato, por lo que puede causar llamas vivas en los quemadores. Con el tiempo, los componentes pueden dañarse y perder estanqueidad, de modo que puede escaparse gas. Ambos casos pueden producir quemaduras. Utilizar botellas de gas líquido siempre en posición vertical.

Advertencia – ¡Peligro de incendio!

- Las zonas de cocción se calientan mucho. No coloque objetos inflamables sobre la placa de cocción. No almacene objetos sobre la placa de cocción.
- No almacene ni utilice productos químicos corrosivos, vapores, materiales inflamables ni productos no alimenticios debajo de este electrodoméstico ni cerca de él.

- Las grasas o aceites sobrecalentados se inflaman fácilmente. No se ausente mientras caliente grasa o aceite. Si se inflaman, no apague el fuego con agua. Cubra el recipiente con una tapa para sofocar el fuego y desconecte la zona de cocción.
- Al utilizar un quemador en un nivel de potencia demasiado alto se generan temperaturas muy elevadas. Los materiales combustibles pueden empezar a arder. La indicación de potencia en el display puede diferir del nivel de potencia seleccionado con el mando. La indicación de potencia en el display sirve únicamente como información adicional. Seleccione siempre el nivel de potencia según el marcado alrededor del mando.

⚠ Advertencia – ¡Peligro de lesiones!

- Las fisuras o roturas en la placa de cristal conllevan peligro. Apague inmediatamente todos los quemadores y cualquier elemento eléctrico de calentamiento. Desenchufe el aparato de la red o desconecte el fusible en la caja de fusibles. Corte la alimentación de gas. No toque la superficie del aparato. Nunca conecte un aparato defectuoso. Avise al servicio de asistencia técnica.
- Los recipientes que presenten daños, tengan un tamaño inadecuado, rebasen los bordes de la placa de cocción o estén mal situados pueden provocar lesiones graves. Observe los consejos y advertencias relativos a los recipientes de cocinado.
- En caso de avería, corte la alimentación eléctrica y de gas del aparato. Para la reparación, llame a nuestro servicio técnico.
- No manipule el interior del aparato. Si fuera necesario, llame a nuestro servicio técnico.
- Si alguno de los mandos no se puede girar o está suelto, no lo use. Llame inmediatamente al servicio técnico para que proceda a su reparación o sustitución.

⚠ Advertencia – ¡Peligro de descarga eléctrica!

- No utilice máquinas de limpieza a vapor para limpiar el aparato.
- Las fisuras o roturas en la placa de cristal conllevan riesgo de electrocución. Desconectar el fusible de la caja de fusibles. Avisar al Servicio de Asistencia Técnica.

Presentación del aparato



En el resumen de los modelos encontrará una vista general de su aparato así como la potencia de los quemadores. → *Página 2*

Mandos y quemadores

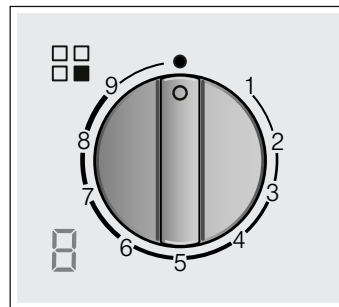



Cada mando de accionamiento tiene señalado el quemador que controla. Los mandos le permiten regular la potencia que necesite, según las distintas posiciones, entre los niveles máximo y mínimo. Nunca intente pasar directamente de la posición 0 a la 1 ni volver de la posición 1 a la 0.



Indicaciones

| | |
|---|---------------------------------------|
|  | Quemador controlado por el mando |
|  | Quemador apagado |
| 9 | Potencia máxima y encendido eléctrico |
| 1 | Potencia mínima |

Indicadores en el display

| | |
|---|---------------------|
|  | Encendido eléctrico |
|  | Niveles de potencia |
|  | Quemador apagado |
|  | Calor residual |

En los quemadores de doble llama duales, las llamas interior y exterior se pueden regular de forma independiente. Los niveles de potencia posibles son:

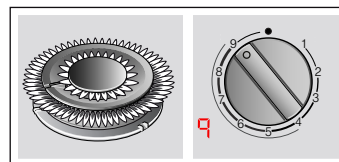

Llama exterior e interior a la máxima potencia.

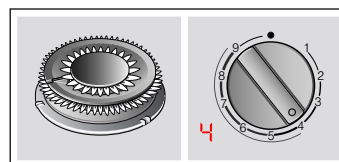

Llama exterior a la mínima potencia, llama interior a la máxima potencia.

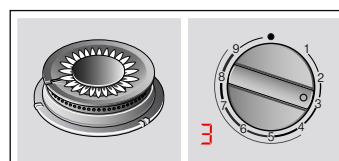

Llama interior a la máxima potencia.

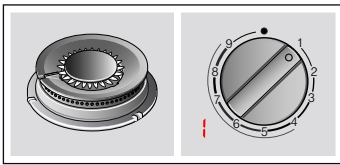

Llama interior a la mínima potencia.

Para un correcto funcionamiento del aparato es imprescindible asegurarse de que las parrillas y todas las piezas de los quemadores estén bien colocadas. No intercambie las tapas de los quemadores.

Retire las parrillas siempre con cuidado. El movimiento de una parrilla puede desplazar las parrillas contiguas.

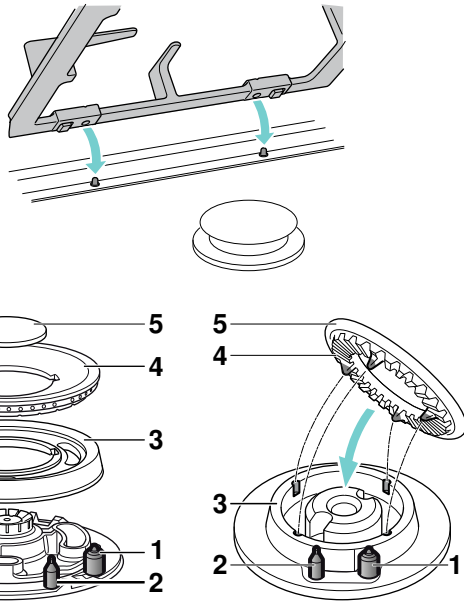

| Elementos | |
|-----------|------------------|
| 1 | Bujía |
| 2 | Termopar |
| 3 | Base del difusor |
| 4 | Difusor |
| 5 | Tapa |

Indicador de calor residual

La placa de cocción cuenta con un indicador de calor residual en cada zona de cocción que muestra cuáles están aún calientes.

Cuando el indicador muestra una **H** significa que la zona de cocción todavía está caliente. Cuando la zona de cocción se enfría, el indicador cambia a **h**. El indicador se apaga cuando la zona de cocción se ha enfriado lo suficiente. Evite tocar la zona de cocción que muestre esta indicación.

Accesorios

Según modelo, la placa de cocción puede incluir los siguientes accesorios. Estos también se pueden adquirir en el Servicio Técnico.

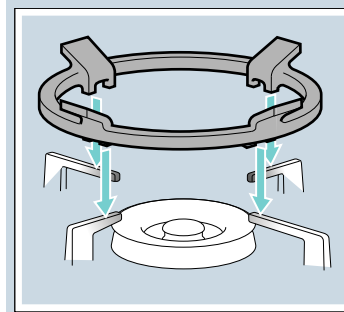

Parrilla supletoria wok
Para utilizar exclusivamente en quemadores wok de doble y triple llama con recipientes de diámetro mayor de 26 cm, planchas de asado, cazuelas de barro, paelleras, recipientes de base cóncava, etc. Se recomienda utilizar la parrilla supletoria wok para prolongar la vida útil del aparato.

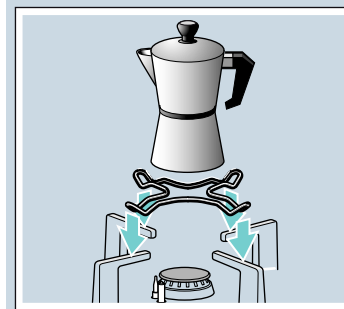

Parrilla supletoria cafetera
Para utilizar exclusivamente en el quemador de menor potencia con recipientes de diámetro inferior a 12 cm.

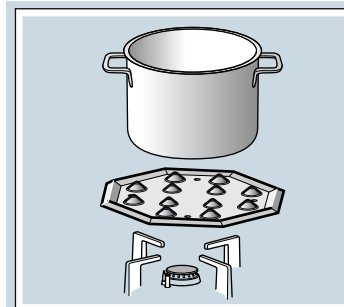

Simmer Plate
Este accesorio ha sido diseñado para cocinar a fuego lento. Se puede utilizar sobre el quemador auxiliar o el semi-rápido. Si su placa de cocción dispone de varios quemadores semi-rápidos, se recomienda utilizar la Simmer Plate sobre el quemador semi-rápido trasero o el delantero derecho. Colocar el accesorio directamente sobre la parrilla con los volcanes hacia arriba, nunca directamente sobre el quemador.

Código

HZ298114 Parrilla supletoria cafetera
HZ298105 Simmer Plate

El fabricante no asume responsabilidad si no se utilizan o se utilizan incorrectamente estos accesorios.

Quemadores de gas

Encendido manual

1. Presione el mando del quemador elegido y gírelo hacia la izquierda hasta la posición de máxima potencia.
2. Acerque algún tipo de encendedor o llama (mecheros, cerillas, etc.) al quemador.

Encendido automático

Si su placa de cocción dispone de encendido automático (bujías):

1. Presione el mando del quemador elegido y gírelo hacia la izquierda hasta la posición de máxima potencia. Mientras el mando está presionado se producen chispas en todos los quemadores y se muestra  en el display. La llama se enciende.
2. Deje de presionar el mando.
3. Gire el mando a la posición deseada.

Si no se produce el encendido, gire el mando a la posición de apagado y repita los pasos. Esta vez mantenga el mando presionado durante más tiempo (hasta 10 segundos).

Advertencia – ¡Peligro de deflagración!

Si transcurridos 10 segundos la llama no se enciende, apague el quemador y abra la puerta o ventana del recinto. Espere al menos un minuto antes de intentar encender el quemador.

Nota: Mantenga la máxima limpieza. Si las bujías están sucias el encendido será defectuoso. Límpielas periódicamente con un cepillo no metálico pequeño. Tenga en cuenta que las bujías no deben sufrir impactos violentos.

Sistema de seguridad

Su placa de cocción dispone de un sistema de seguridad (termopar) que impide el paso de gas si los quemadores se apagan accidentalmente.

Para garantizar que este dispositivo esté activo:

1. Encienda el quemador con normalidad.
2. Sin soltar el mando, manténgalo presionado firmemente durante 4 segundos tras haberse encendido la llama.

Apagar un quemador

Gire el mando correspondiente hacia la derecha hasta la posición 0. Se muestra  en el display y tras unos segundos aparece el indicador de calor residual.

Unos segundos después del apagado del quemador se producirá un sonido (golpe seco). No es ninguna anomalía, eso significa que la seguridad se ha desactivado.

Advertencias

Durante el funcionamiento del quemador es normal que se escuche un leve silbido.

En los primeros usos es normal que se desprendan olores. Esto no supone ningún riesgo ni mal funcionamiento. Irán desapareciendo.

Una llama de color naranja es normal. Se debe a la presencia de polvo en el ambiente, líquidos derramados, etc.

En el caso de una extinción accidental de las llamas del quemador, cierre el mando de accionamiento del quemador y no intente reencenderlo durante por lo menos 1 minuto.

Tablas y consejos

Recipientes apropiados

| Quemador | Diámetro mínimo de la base del recipiente | Diámetro máximo de la base del recipiente |
|----------------------|---|---|
| Quemador wok | 22 cm | - cm |
| Quemador rápido | 20 cm | 26 cm |
| Quemador semi-rápido | 14 cm | 22 cm |
| Quemador auxiliar | 12 cm | 16 cm |

El recipiente no debe rebasar los bordes de la placa de cocción.

Advertencias de uso

Los siguientes consejos le ayudarán a ahorrar energía y a evitar daños en los recipientes:

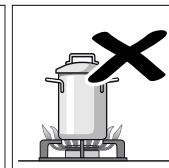
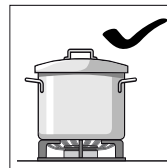

Utilice recipientes de tamaño apropiado a cada quemador.

No utilice recipientes pequeños en quemadores grandes. La llama no debe tocar los laterales del recipiente.

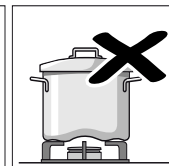
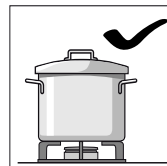

No utilice recipientes deformados que se muestren inestables sobre la placa de cocción. Los recipientes podrían volcar. Utilice solo recipientes de base plana y gruesa.

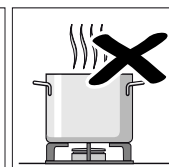
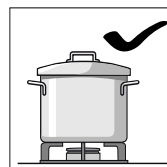

No cocine sin tapa o con esta desplazada. Se desperdicia parte de la energía.

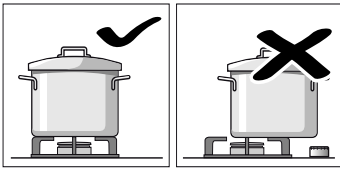

Coloque el recipiente bien centrado sobre el quemador. En caso contrario podría volcar. No coloque los recipientes grandes en los quemadores cercanos a los mandos. Estos pueden resultar dañados debido al exceso de temperatura.

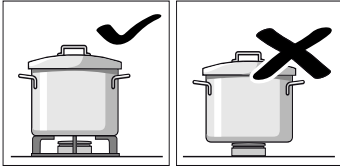

Coloque los recipientes sobre las parrillas, nunca directamente sobre el quemador. Asegúrese de que las parrillas y tapas de los quemadores estén bien colocadas antes de su uso.

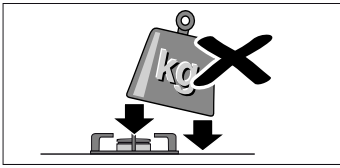

Maneje los recipientes con cuidado sobre la placa de cocción. No golpee la placa de cocción ni coloque sobre ella pesos excesivos.

Tabla de cocción

En la tabla siguiente se presentan las posiciones y tiempos de cocción óptimos para una selección de platos. Los datos son valores de referencia para cuatro comensales.

El tiempo y las posiciones de cocción dependen del tipo, peso y calidad de los alimentos, del tipo de gas, así como del material de los recipientes de cocinado. Para cocinar estos platos se han utilizado principalmente recipientes de cocinado de acero inoxidable.

Utilice siempre recipientes de cocinado de diámetros adecuados y colóquelos bien centrados sobre el quemador. Consulte la información relativa a los diámetros de recipientes de cocinado. → "Recipientes apropiados"

Cómo interpretar la tabla

La elaboración de cada plato consta de uno o dos pasos. Cada paso contiene información sobre:

- Método de cocción
- Posición de cocción
- Duración en minutos

Métodos de cocción indicados en la tabla

- Llevar a ebullición
- Mantener ebullición
- Ganar presión en olla a presión
- Mantener presión en olla a presión
- Freír fuerte
- Freír suave
- Derretir, fundir
- * Sin tapa
- ** Remover continuamente

Nota: Los símbolos no aparecen en el aparato, se utilizan como orientación sobre los cambios de modo de cocinado.

Se presentan indicaciones para cocinar cada plato en diferentes quemadores. La opción recomendada es el primer quemador mencionado. En el resumen de los modelos está identificado cada quemador de la placa de cocción. → *Página 2*

Ejemplo:

| Plato | Quemador | Tiempo total en min | Paso 1 | | | Paso 2 | | |
|----------------------|----------|---------------------|--------|---|-------|--------|---|-----|
| Sopas, cremas | | | | | | | | |
| Sopa de pescado | | | | | | | | |
| Quemador rápido | | 12-17 | | 8 | 7-9 | | 1 | 5-8 |
| Quemador semi-rápido | | 17-22 | | 8 | 11-13 | | 1 | 6-9 |
| Quemador wok | | 10-15 | | 9 | 6-8 | | 4 | 4-7 |

En el ejemplo se muestran indicaciones para cocinar sopa de pescado utilizando los quemadores rápido, semi-rápido o wok.

Utilizando el quemador rápido (opción recomendada) el tiempo total para la cocción es de 12 a 17 minutos.

- Paso 1: llevar a ebullición. Utilice la posición de cocción 8 durante 7-9 minutos.
- Paso 2: mantener ebullición. Cambie a la posición 1 durante 5-8 minutos.

Las indicaciones para el resto de quemadores propuestos se deben interpretar de forma análoga.

| Plato | Quemador | Tiempo total en min | Paso 1 | | | Paso 2 | | |
|--------------------------------|----------|---------------------|--------|----|-------|--------|---|-------|
| Sopas, cremas | | | | | | | | |
| Sopa de pescado | | | | | | | | |
| Quemador rápido | | 12-17 | | 8 | 7-9 | | 1 | 5-8 |
| Quemador semi-rápido | | 17-22 | | 8 | 11-13 | | 1 | 6-9 |
| Quemador wok | | 12-17 | | 9 | 7-9 | | 4 | 5-8 |
| Crema de calabaza, sopa borsch | | | | | | | | |
| Quemador rápido | | 30-35 | | 9 | 10-12 | | 5 | 20-23 |
| Quemador semi-rápido | | 45-50 | | 9 | 15-17 | | 6 | 30-33 |
| Quemador wok | | 25-30 | | 9 | 7-9 | | 4 | 18-21 |
| Minestrone (sopa de verduras) | | | | | | | | |
| Quemador rápido | | 47-52 | | 9 | 10-12 | | 5 | 37-40 |
| Quemador semi-rápido | | 57-62 | | 9 | 10-12 | | 6 | 47-50 |
| Quemador wok | | 45-50 | | 8 | 8-10 | | 4 | 37-40 |
| Pasta y arroz | | | | | | | | |
| Espaguetis | | | | | | | | |
| Quemador rápido | | 18-22 | | 9* | 8-10 | | 6 | 10-12 |
| Quemador semi-rápido | | 20-24 | | 9* | 10-12 | | 7 | 10-12 |

| Plato | Quemador | Tiempo total en min | Paso 1 | | | Paso 2 | | |
|---|----------|---------------------|--------|---|-------|--------|---|-------|
| | | | | | | | | |
| Quemador wok | | 18-22 | * | 8 | 8-10 | | 6 | 10-12 |
| Arroz | | | | | | | | |
| Quemador rápido | | 17-22 | | 9 | 5-7 | | 2 | 12-15 |
| Quemador semi-rápido | | 18-23 | | 9 | 7-9 | | 6 | 11-14 |
| Quemador wok | | 13-18 | | 8 | 4-6 | | 4 | 9-12 |
| Ravioli | | | | | | | | |
| Quemador rápido | | 9-14 | | 9 | 4-6 | | 6 | 5-8 |
| Quemador semi-rápido | | 17-22 | | 8 | 12-14 | | 8 | 5-8 |
| Quemador wok | | 13-18 | | 8 | 5-7 | | 8 | 8-11 |
| Verduras y legumbres | | | | | | | | |
| Patatas cocidas (puré, ensaladilla rusa) | | | | | | | | |
| Quemador rápido | | 23-28 | | 9 | 8-10 | | 5 | 15-18 |
| Quemador semi-rápido | | 25-30 | | 9 | 10-12 | | 6 | 15-18 |
| Quemador wok | | 25-30 | | 7 | 11-13 | | 6 | 14-17 |
| Hummus (puré de garbanzos) | | | | | | | | |
| Quemador rápido | | 50-55 | | 9 | 10-12 | | 4 | 40-43 |
| Quemador semi-rápido | | 52-57 | | 9 | 12-14 | | 5 | 40-43 |
| Quemador wok | | 47-52 | | 8 | 10-12 | | 6 | 37-40 |
| Lentejas marrones | | | | | | | | |
| Quemador rápido | | 40-45 | | 9 | 8-10 | | 8 | 32-35 |
| Quemador semi-rápido | | 50-55 | | 9 | 18-20 | | 6 | 32-35 |
| Quemador wok | | 45-50 | | 7 | 20-22 | | 5 | 25-28 |
| Tempura de verduras | | | | | | | | |
| Quemador rápido | | 12-17 | * | 7 | 6-8 | * | 6 | 6-9 |
| Quemador semi-rápido | | 15-20 | * | 8 | 8-10 | * | 7 | 7-10 |
| Quemador wok | | 10-15 | * | 7 | 5-7 | * | 5 | 5-8 |
| Salteado de verduras frescas** | | | | | | | | |
| Quemador wok | | 6-8 | * | 9 | 6-8 | | | |
| Quemador rápido | | 6-8 | * | 9 | 6-8 | | | |
| Patatas fritas | | | | | | | | |
| Quemador wok | | 12-17 | * | 8 | 12-17 | | | |
| Quemador rápido | | 15-20 | * | 9 | 15-20 | | | |
| Quemador semi-rápido | | 25-30 | * | 9 | 25-30 | | | |
| Huevos | | | | | | | | |
| Shakshuka, menemen | | | | | | | | |
| Quemador semi-rápido | | 15-20 | | 9 | 10-12 | | 4 | 5-8 |
| Quemador rápido | | 13-18 | | 8 | 7-9 | | 3 | 6-9 |
| Quemador wok | | 15-20 | | 6 | 11-13 | | 4 | 4-7 |

| Plato | Quemador | Tiempo total en min | Paso 1 | | | Paso 2 | | |
|----------------------------------|----------|---------------------|--------|---|-------|--------|---|-------|
| | | | | | | | | |
| Tortilla francesa (1 ud.) | | | | | | | | |
| Quemador semi-rápido | | 3-5 | * | 8 | 3-5 | | | |
| Quemador rápido | | 2-4 | * | 9 | 2-4 | | | |
| Quemador wok | | 2-4 | * | 5 | 2-4 | | | |
| Tortilla de patata | | | | | | | | |
| Quemador rápido | | 25-30 | * | 9 | 25-30 | | | |
| Quemador wok | | 20-25 | * | 8 | 20-25 | | | |
| Salsas | | | | | | | | |
| Salsa bechamel** | | | | | | | | |
| Quemador auxiliar | | 10-15 | * | 6 | 2-4 | * | 6 | 8-11 |
| Quemador semi-rápido | | 10-15 | * | 5 | 2-4 | * | 5 | 8-11 |
| Quemador wok | | 3-8 | * | 6 | 1-2 | * | 6 | 2-6 |
| Salsa de queso azul** | | | | | | | | |
| Quemador auxiliar | | 4-6 | * | 7 | 4-6 | | | |
| Quemador semi-rápido | | 3-5 | * | 7 | 3-5 | | | |
| Quemador rápido | | 3-5 | * | 5 | 3-5 | | | |
| Salsa napolitana | | | | | | | | |
| Quemador semi-rápido | | 18-23 | * | 6 | 2-4 | * | 4 | 16-19 |
| Quemador rápido | | 15-20 | * | 8 | 1-3 | * | 6 | 14-17 |
| Quemador wok | | 12-17 | * | 8 | 2-4 | * | 6 | 10-13 |
| Salsa carbonara | | | | | | | | |
| Quemador semi-rápido | | 10-15 | * | 6 | 5-7 | * | 3 | 5-8 |
| Quemador rápido | | 8-13 | * | 5 | 4-6 | * | 3 | 4-7 |
| Quemador auxiliar | | 10-15 | * | 9 | 5-7 | * | 5 | 5-8 |
| Pescado | | | | | | | | |
| Merluza rebozada | | | | | | | | |
| Quemador rápido | | 5-10 | * | 8 | 5-10 | | | |
| Quemador semi-rápido | | 8-13 | * | 9 | 8-13 | | | |
| Quemador wok | | 5-10 | * | 7 | 5-10 | | | |
| Salmón asado | | | | | | | | |
| Quemador rápido | | 5-10 | * | 7 | 2-4 | | 1 | 3-6 |
| Quemador semi-rápido | | 5-10 | * | 8 | 2-4 | | 1 | 3-6 |
| Quemador wok | | 7-12 | * | 7 | 2-4 | | 1 | 5-8 |
| Mejillones | | | | | | | | |
| Quemador rápido | | 5-7 | | 9 | 5-7 | | | |
| Quemador wok | | 4-6 | | 9 | 4-6 | | | |

| Plato Quemador | Tiempo total en min | Paso 1 | Paso 2 |
|--|---------------------|--------|---------|
| Quegador semi-rápido | 10-12 | 9 | 10-12 |
| Carne | | | |
| Magret de pato (1 ud.) | | | |
| Quegador semi-rápido | 6-8 | * 7 | 6-8 |
| Quegador rápido | 9-11 | * 7 | 9-11 |
| Quegador wok | 6-8 | * 6 | 6-8 |
| Solomillo Strogonoff | | | |
| Quegador rápido | 8-13 | * 9 | 8-13 |
| Quegador wok | 5-10 | * 8 | 5-10 |
| Quegador semi-rápido | 12-17 | * 9 | 12-17 |
| Schnitzel de pollo (8 filetes de pechuga de pollo) | | | |
| Quegador rápido | 7-12 | * 9 | * 6 5-8 |
| Quegador wok | 7-12 | * 9 | * 6 5-8 |
| Quegador semi-rápido | 7-12 | * 9 | 7-12 |
| Carne picada | | | |
| Quegador rápido | 15-20 | * 8 | 15-20 |
| Quegador semi-rápido | 20-25 | * 9 | 20-25 |
| Quegador wok | 15-20 | * 7 | 15-20 |
| Productos preparados | | | |
| Croquetas congeladas (16 uds.) Varitas de pescado congeladas (12 uds.) | | | |
| Quegador rápido | 6-10 | 8 | 6-10 |
| Quegador semi-rápido | 8-12 | 8 | 8-12 |
| Quegador wok | 6-10 | 9 | 4 3-5 |
| Salchichas fritas (12 uds.) | | | |
| Quegador rápido | 5-10 | 9 | 7 4-7 |
| Quegador semi-rápido | 7-12 | 9 | 7-12 |
| Quegador wok | 5-10 | 9 | 6 4-7 |
| Salchichas calentadas en agua (12 uds.) | | | |
| Quegador semi-rápido | 8-13 | 9 | 8-13 |
| Quegador wok | 9-14 | 5 | 9-14 |
| Quegador rápido | 7-12 | 7 | 7-12 |
| Hamburguesas de ternera (4 uds. de 1 cm de grosor, 110 g) | | | |
| Quegador rápido | 4-9 | * 9 | * 7 3-6 |
| Quegador wok | 4-9 | * 8 | * 7 3-6 |
| Quegador semi-rápido | 5-10 | * 9 | * 8 4-7 |

| Plato Quemador | Tiempo total en min | Paso 1 | Paso 2 |
|--|---------------------|--------|-------------------|
| Recalentar y mantener calientes alubias en salsa de tomate (usar Simmer Plate) | | | |
| Quegador semi-rápido | 20-22 | 6 | 5-7 1 15 |
| Pizza (20 cm de diámetro) | | | |
| Quegador wok | 4-8 | 4 | 4-8 |
| Quegador rápido | 16-20 | 1 | 16-20 |
| Quegador semi-rápido | 20-25 | 1 | 20-25 |
| Postres | | | |
| Arroz con leche según DIN 3360-12* (usar Simmer Plate) | | | |
| Quegador semi-rápido | 62-67 | ** 8 | 27-32 2 35 |
| Arroz con leche** | | | |
| Quegador semi-rápido | 30-35 | * 8 | * 9-11 4 21-24 |
| Quegador auxiliar | 40-45 | * 9 | * 12-14 2 28-31 |
| Quegador wok | 23-28 | * 7 | * 8-10 5 15-18 |
| Derretir chocolate según EN 60350-2 (usar Simmer Plate) | | | |
| Quegador auxiliar | 34-38 | * 1 | 34-38 |
| Quegador semi-rápido | 20-24 | * 1 | 20-24 |
| Tortitas (8 uds.) | | | |
| Quegador semi-rápido | 17-22 | * 8 | * 3-5 5 50 s/lado |
| Quegador rápido | 20-25 | * 6 | * 4-6 4 60 s/lado |
| Quegador wok | 15-20 | * 4 | * 3-5 4 40 s/lado |
| Pudin de pan (al baño maría) | | | |
| Quegador rápido | 25-30 | 9 | 10-12 6 15-18 |
| Quegador wok | 23-28 | 9 | 8-10 8 15-18 |
| Quegador semi-rápido | 27-32 | 9 | 10-12 7 17-20 |
| Natillas** | | | |
| Quegador rápido | 3-8 | * 5 | 3-8 |
| Quegador semi-rápido | 8-13 | * 5 | 8-13 |
| Quegador wok | 3-8 | * 4 | 3-8 |
| Bizcocho (al baño maría) | | | |
| Quegador rápido | 35-40 | 9 | 35-40 |
| Quegador wok | 40-45 | 9 | 40-45 |
| Quegador semi-rápido | 45-50 | 9 | 45-50 |

Consejos de cocinado

- Los tiempos de cocción de las cremas y legumbres pueden reducirse utilizando una olla a presión. Si utiliza una olla a presión siga las instrucciones del fabricante. Introduzca todos los ingredientes a la vez desde el principio.
- Utilizando tapa para la cocción de arroz y patata se reduce significativamente el tiempo de cocción. Lleve el agua a ebullición antes de introducir pasta, arroz o patatas y ajuste después la potencia para mantener la ebullición.
- Para las frituras se debe precalentar el aceite. Una vez iniciada la fritura del alimento, mantenga la temperatura constante ajustando la potencia si es necesario. Deje recuperar la temperatura del aceite entre diferentes lotes y dé vuelta a los alimentos frecuentemente.
- Introduzca todos los ingredientes a la vez en el recipiente para cocinar sopas, cremas, lentejas estofadas o garbanzos.



Limpieza y cuidados del aparato

Limpieza

Una vez frío el aparato, límpielo con una esponja, agua y jabón.

Después de cada uso, limpie la superficie de los respectivos elementos del quemador una vez que se haya enfriado. Si se dejan restos (alimentos recocidos, gotas de grasa, etc.), por poco que sea, se incrustarán en la superficie y serán luego más difíciles de eliminar. Es necesario que los agujeros y ranuras estén limpios para que la llama sea correcta.

El movimiento de algunos recipientes puede dejar restos metálicos sobre las parrillas.

Limpie los quemadores y las parrillas con agua jabonosa y frótelos con un cepillo no metálico.

Como alternativa, las parrillas se pueden introducir en el lavavajillas. Utilice el detergente recomendado por el fabricante del lavavajillas. Si la suciedad es excesiva, es recomendable una limpieza previa de las parrillas.

No introducir las tapas de los quemadores en el lavavajillas.

Si las parrillas disponen de tacos de goma, tenga cuidado al limpiarlas. Los tacos pueden soltarse y la parrilla puede rayar la placa de cocción.

Seque completamente los quemadores y las parrillas siempre. La presencia de gotas de agua o zonas húmedas al comienzo de la cocción puede deteriorar el esmalte.

Después de la limpieza y secado de los quemadores, asegúrese de que las tapas estén bien colocadas sobre el difusor.

¡Atención!

- No extraiga los mandos para la limpieza del aparato. Si la humedad penetra en el aparato puede dañarlo.
- No utilice máquinas de limpieza a vapor. Podría dañar la placa de cocción.
- No utilice nunca productos abrasivos, estropajos de acero, objetos cortantes, cuchillos, etc. para quitar restos de comida endurecidos de la placa de cocción.
- No utilice cuchillos, rasquetas o similar para limpiar la unión del cristal con los embellecedores de los quemadores, perfiles metálicos ni en los paneles de cristal o aluminio si hubiere.

Mantenimiento

Limpie al instante los líquidos que se derramen. Así evitará que los restos de comida se peguen y se ahorrará esfuerzos innecesarios.

No deslice sobre el vidrio los recipientes, ya que puede rayarlo. Asimismo evite caídas de objetos duros o puntiagudos sobre el cristal. No golpee la placa de cocción por ninguno de sus cantos.

Los granos de arena (procedentes, por ejemplo, de la limpieza de verduras y hortalizas) rayan la superficie del cristal.

El azúcar fundido o los alimentos con elevado contenido de azúcar que se hubieran derramado deberán eliminarse inmediatamente de la zona de cocción con ayuda de la rasqueta para vidrio.

¿Qué hacer en caso de avería?

En ocasiones, las anomalías detectadas se pueden solucionar fácilmente. Antes de llamar al Servicio Técnico tenga en cuenta los siguientes consejos:

| Anomalía | Posible causa | Solución |
|--|--|---|
| El funcionamiento eléctrico general está averiado. | Fusible defectuoso. | Comprobar en la caja general de fusibles si el fusible está averiado y cambiarlo. |
| | El automático o un diferencial ha saltado. | Comprobar en el cuadro general de mando si ha saltado el automático o un diferencial. |
| El encendido automático no funciona. | Pueden existir residuos de alimentos o de limpieza entre las bujías y los quemadores. | El espacio entre la bujía y el quemador debe estar limpio. |
| | Los quemadores están mojados. | Secar cuidadosamente las tapas del quemador. |
| | Las tapas del quemador están mal colocadas. | Comprobar que las tapas están bien colocadas. |
| | El aparato no está conectado a tierra, está mal conectado o la toma de tierra es defectuosa. | Póngase en contacto con el instalador eléctrico. |
| El encendido automático no funciona y se muestra F1 o F2 en el display. | El sistema electrónico se ha sobrecalentado. | Apagar los quemadores o utilizar la potencia mínima hasta que el sistema electrónico se enfríe lo suficiente. |
| La llama del quemador no es uniforme. | Las piezas del quemador están mal colocadas. | Colocar correctamente las piezas sobre el quemador correspondiente. |
| | Las ranuras del quemador están sucias. | Limpiar las ranuras del quemador. |
| El flujo de gas no parece normal o no sale gas. | El paso de gas está cerrado por llaves intermedias. | Abrir las posibles llaves intermedias. |
| | Si el gas proviene de una bombona, comprobar que no está vacía. | Cambiar la bombona. |
| Hay olor a gas en la cocina. | Algún grifo está abierto. | Cerrar los grifos. |
| | Mal acoplamiento de la bombona. | Comprobar que el acoplamiento es perfecto. |
| | Posible fuga de gas. | Cerrar la llave general de gas, ventilar el recinto y avisar inmediatamente a un técnico de instalación autorizado para la revisión y certificación de la instalación. No utilizar el aparato hasta asegurarse de que no existe ninguna fuga de gas en la instalación o el aparato. |
| El quemador se apaga inmediatamente después de soltar el mando. | No ha mantenido el mando presionado el tiempo suficiente. | Una vez encendido el quemador, mantener el mando presionado unos segundos más. |
| | Las ranuras del quemador están sucias. | Limpiar las ranuras del quemador. |
| En el display se muestra F3 , F4 , F5 , F6 , F7 , F8 , F9 . | Error en el sistema electrónico. | Desconectar la placa de cocción de la red eléctrica. Esperar unos segundos y volver a conectarla de nuevo. Si la indicación persiste avisar al Servicio Técnico. |
| La indicación de potencia en el display difiere repetidamente del nivel de potencia seleccionado con el mando. | El sistema electrónico está mal calibrado. | Realizar la operación de calibración descrita en las instrucciones de instalación. |

Servicio de Asistencia Técnica

Si se solicita nuestro Servicio Técnico, se debe facilitar el número de producto (E-Nr.) y el número de fabricación (FD) del aparato. Esta información figura en la placa de características, situada en la parte inferior de la placa de cocción, y en la etiqueta del manual de uso.

Las señas de las delegaciones internacionales figuran en la lista adjunta de centros y delegaciones del Servicio de Asistencia Técnica Oficial.

Solicitud de reparación y asesoramiento en caso de averías

E 902 11 88 21

Confíe en la profesionalidad de su distribuidor. De este modo se garantiza que la reparación sea realizada por personal técnico especializado y debidamente instruido que, además, dispone de los repuestos originales del fabricante para su aparato doméstico.

Condiciones de garantía

Si, contrariamente a nuestras expectativas, el aparato presentara algún daño o no cumpliera con sus exigencias de calidad previstas, le rogamos nos lo haga saber lo antes posible. Para que la garantía tenga validez, el aparato no deberá haber sido manipulado, ni sometido a un mal uso.

Las condiciones de garantía aplicables son las establecidas por la representación de nuestra empresa en el país donde se haya efectuado la compra. Puede solicitarse información detallada en los puntos de venta. Es necesario presentar el justificante de compra para hacer uso de la garantía.

Reservado el derecho de modificaciones.

Protección del medio ambiente

Si en la placa de características del aparato aparece el símbolo , tenga en cuenta las siguientes indicaciones.

Eliminación de residuos respetuosa con el medio ambiente



Eliminar el embalaje de forma ecológica.



Este aparato está marcado con el símbolo de cumplimiento con la Directiva Europea 2012/19/UE relativa a los aparatos eléctricos y electrónicos usados (Residuos de aparatos eléctricos y electrónicos RAEE).

La directiva proporciona el marco general válido en todo el ámbito de la Unión Europea para la retirada y la reutilización de los residuos de los aparatos eléctricos y electrónicos.

El embalaje de su aparato se ha fabricado con los materiales estrictamente necesarios para garantizar una protección eficaz durante el transporte. Estos materiales son totalmente reciclables, reduciendo así el impacto medioambiental. Le invitamos a contribuir también en la conservación del medio ambiente, siguiendo los siguientes consejos:

- deposite el embalaje en el contenedor de reciclaje adecuado,
- antes de deshacerse de un aparato desechado, inútilcelo. Consulte en su administración local la dirección del centro recolector de materiales reciclables más próximo y entregue allí su aparato,
- no tire el aceite usado por el fregadero. Guárdelo en un recipiente cerrado y entréguelo en un punto de recogida o, en su defecto, en un contenedor de basura (acabará en un vertedero controlado; probablemente no es la mejor solución, pero evitamos la contaminación del agua).

Índice

| | | |
|--|--|-----------|
|  | Utilização adequada | 26 |
|  | Instruções de segurança importantes | 27 |
|  | Conhecer o aparelho | 28 |
| | Elementos de comando e queimador | 28 |
| | Indicação de calor residual | 29 |
| | Acessórios | 29 |
|  | Queimadores a gás | 30 |
| | Ligação manual | 30 |
| | Ignição automática | 30 |
| | Sistema de segurança | 30 |
| | Desligar um queimador | 30 |
| | Advertências | 30 |
|  | Tabelas e sugestões | 30 |
| | Recipientes apropriados | 30 |
| | Advertências para utilização | 30 |
| | Tabela com tempos e potências de cozedura | 31 |
|  | Limpeza e manutenção | 34 |
| | Limpeza | 34 |
| | Manutenção | 34 |
|  | Defeito: O que fazer? | 35 |
|  | Serviços Técnicos | 36 |
| | Condições de garantia | 36 |
|  | Protecção do meio ambiente | 36 |
| | Eliminação ecológica | 36 |

Obtenha mais informações relativas a produtos, acessórios, peças sobresselentes e Assistência Técnica na Internet: www.siemens-home.bsh-group.com e na loja Online: www.siemens-home.bsh-group.com/eshops

Utilização adequada

Leia atentamente estas instruções. Só assim poderá manusear o aparelho de forma eficaz e segura. Conserve as instruções de uso e de instalação e entregue-as juntamente com o aparelho se este mudar de dono.

O fabricante fica isento de qualquer tipo de responsabilidade caso não se cumpram as disposições deste manual.

As imagens apresentadas ao longo das instruções servem apenas para orientação.

Não retire o aparelho da embalagem de protecção até ao momento de ser encastrado. Se observar algum dano no aparelho, não o ligue. Entre em contacto com o nosso Serviço de Assistência Técnica.

Este aparelho corresponde à classe 3, segundo a norma EN 30-1-1 para aparelhos a gás: aparelho encastrado num móvel.

Antes de instalar a sua nova placa de cozedura, certifique-se de que segue todas as instruções de montagem durante a instalação.

Este aparelho não pode ser instalado em iates ou caravanas.

Este aparelho deve ser apenas utilizado em locais com uma ventilação adequada.

Este aparelho não foi previsto para ser utilizado com um temporizador externo ou um telecomando externo.

Todos os trabalhos de instalação, ligação, regulação e adaptação a outros tipos de gás devem ser efectuados por um técnico autorizado, respeitando todas as regulamentações e legislação aplicáveis, bem como o estipulado pelas empresas locais fornecedoras de gás e electricidade. Deve prestar particular atenção às disposições aplicáveis relativamente à ventilação.

Este aparelho vem adaptado da fábrica para o tipo de gás indicado na placa de características. Caso seja necessário alterar o tipo de gás, consulte as instruções de montagem. Recomenda-se chamar o nosso Serviço de Assistência Técnica para a adaptação a outros tipos de gás.

Este aparelho foi unicamente concebido para utilização doméstica, não podendo, por isso,

ser utilizado para fins comerciais ou profissionais. Utilize o aparelho unicamente para cozinhar, nunca como aparelho de aquecimento. A garantia apenas será válida caso o aparelho seja utilizado correctamente e para os fins a que se destina.

O aparelho foi concebido para ser utilizado até a uma altitude de 2000 metros acima do nível do mar, no máximo.

Não deixe o aparelho a funcionar sem vigilância.

Não utilize tampas ou barreiras de protecção, para crianças, que não sejam recomendadas pelo fabricante da placa de cozedura. Podem provocar acidentes, por ex. devido ao sobreaquecimento, ignição ou libertação de fragmentos de materiais.

Este aparelho pode ser usado por crianças com mais de 8 anos e por pessoas com limitações físicas, sensoriais ou mentais ou com pouca experiência ou conhecimentos, se estiverem sob vigilância de uma pessoa responsável pela sua segurança ou tiverem sido instruídas acerca da utilização segura do aparelho e tiverem compreendido os perigos decorrentes da sua utilização.

As crianças não devem brincar com o aparelho. As tarefas de limpeza e manutenção por parte do utilizador não devem ser efectuadas por crianças, a não ser que tenham mais de 15 anos e estejam sob vigilância.

As crianças menores de 8 anos devem manter-se afastadas do aparelho e do cabo de ligação.

Instruções de segurança importantes

Aviso – Perigo de deflagração!

A acumulação do gás que não é queimado, num espaço fechado, pode causar deflagração. Não submeta o aparelho a correntes de ar. Os queimadores poderiam apagar-se. Leia atentamente as instruções e advertências relativas ao funcionamento dos queimadores a gás.

Aviso – Perigo de intoxicação!

A utilização de um aparelho de cozedura a gás produz calor, humidade e produtos de combustão no local onde está instalado. Garanta uma boa ventilação na cozinha, especialmente enquanto a placa de cozedura estiver em funcionamento: mantenha as aberturas de ventilação natural abertas ou instale um dispositivo de ventilação mecânica (campânula com exaustor). A utilização intensa e prolongada do aparelho pode requerer uma ventilação complementar ou mais eficaz: abra uma janela ou aumente a potência da ventilação mecânica.

Aviso – Perigo de queimaduras!

- As zonas de cozedura e zonas adjacentes aquecem muito. Nunca toque nas superfícies quentes. Mantenha as crianças com menos de 8 anos afastadas do aparelho.
- Quando a garrafa de gás de petróleo liquefeito (GPL) não está na vertical, pode passar propano/butano líquido para o aparelho, podendo originar labaredas intensas nos queimadores. Os componentes poderão ser danificados e, com o tempo, deixar de vedar correctamente, permitindo a saída descontrolada de gás. Qualquer destas situações pode provocar queimaduras. Coloque sempre garrafas de GPL na posição vertical.

Aviso – Perigo de incêndio!

- As zonas de cozedura aquecem muito. Não coloque objectos inflamáveis sobre a placa de cozedura. Não deixe objectos sobre a placa de cozedura.
- Não armazene nem utilize produtos químicos corrosivos, vapores, materiais inflamáveis ou produtos não alimentares por baixo deste electrodoméstico, nem perto dele.

- As gorduras ou óleos sobreaquecidos são facilmente inflamáveis. Não se ausente enquanto estiver a aquecer gorduras ou óleos. Se se inflamarem, não apague o fogo com água. Cubra o recipiente com uma tampa para apagar o fogo e desligue a zona de cozedura.
- Se um queimador for usado numa potência elevada, ocorrem temperaturas muito altas. Materiais inflamáveis podem incendiar-se. A indicação do nível de potência no visor pode ser diferente do nível de potência regulado no comando. A indicação do nível de potência no visor é apenas uma informação adicional. Regule o nível de potência sempre de acordo com a informação impressa no comando.

⚠ Aviso – Perigo de ferimentos!

- Fissuras ou fraturas na placa de vidro são perigosos. Desligue imediatamente todos os queimadores e elementos de aquecimento eléctricos. Retire a ficha da tomada ou desligue o fusível na caixa de fusíveis. Feche a alimentação de gás. Não toque na superfície do aparelho. Nunca ligue um aparelho defeituoso. Contacte a assistência técnica.
- Os recipientes que apresentem danos, com um tamanho inadequado, que ultrapassem as margens da placa de cozedura ou que estejam mal posicionados, podem provocar graves lesões. Tenha em consideração as recomendações e advertências relativas aos recipientes para cozinhados.
- Em caso de avaria, corte a alimentação eléctrica e o fornecimento de gás do aparelho. Para proceder à reparação, recorra ao nosso Serviço de Assistência Técnica.
- Não manipule o interior do aparelho. Se tal for necessário, recorra ao nosso Serviço de Assistência Técnica.
- Se não for possível rodar um botão de comando ou se ele estiver solto, não pode continuar a utilizá-lo. Dirija-se de imediato ao serviço de assistência técnica, para que o botão de comando seja reparado ou substituído.

⚠ Aviso – Perigo de descarga eléctrica!

- Não utilize máquinas de limpeza a vapor para limpar o aparelho.
- Se a placa de vidro estiver estalada ou apresentar falhas, pode dar origem a choques eléctricos. Desligue o disjuntor no quadro eléctrico. Contacte o serviço de assistência técnica.

Conhecer o aparelho

Na visão geral de modelos poderá encontrar o seu aparelho com as potências dos queimadores.
→ *Página 2*

Elementos de comando e queimador

Em qualquer comando está identificado o queimador correspondente. Com os comandos pode regular, de acordo com as diferentes posições, a potência necessária entre os valores máximos e mínimos. Nunca tente mudar da posição 0 diretamente para a posição 1 ou da posição 1 para a posição 0.

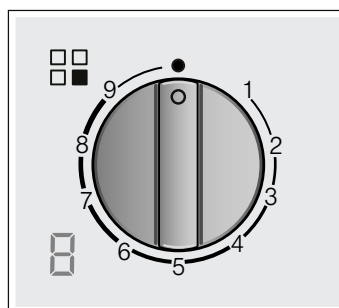

Indicações

| | |
|---|--|
| | Queimador controlado pelo comando |
| | Queimador desligado |
| 9 | Nível de potência máximo e ignição eléctrica |
| 1 | Nível de potência mínimo |

Indicações do visor

| | |
|--|-----------------------|
| | Ignição eléctrica |
| | Potências de cozedura |
| | Queimador desligado |
| | Calor residual |

As chamas interiores e exteriores do queimador duplo podem ser reguladas de forma independente. Estão disponíveis os seguintes níveis de potência:

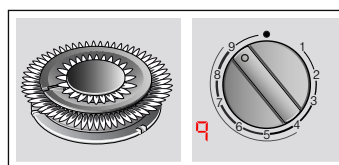

Chama exterior e interior na potência máxima.

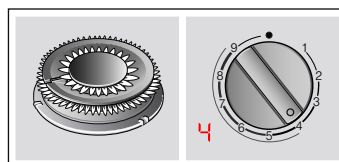

Chama exterior na potência mínima, chama interior na potência máxima.

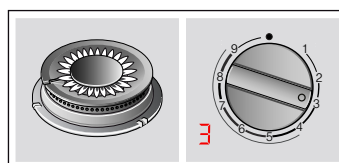

Chama interior na potência máxima.

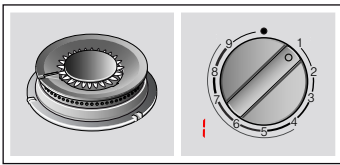

Chama interior na potência mínima.

Para um funcionamento correcto do aparelho é importante certificar-se de que as grelhas e todas as peças dos queimadores estão correctamente colocadas. Não troque as tampas dos queimadores.

Remover as grelhas sempre com cuidado. A deslocação de uma grelha pode deslocar as grelhas adjacentes.

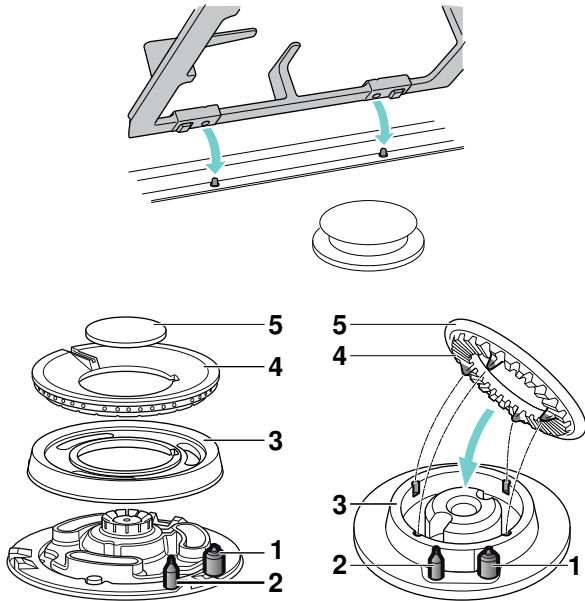

| Elemento | |
|----------|--------------------|
| 1 | Ficha |
| 2 | Elemento térmico |
| 3 | Anel do queimador |
| 4 | Boca do queimador |
| 5 | Tampa do queimador |

Indicação de calor residual

A placa de cozinhar possui uma indicação de calor residual para cada zona de cozinhar, que chama a atenção para as zonas de cozinhar quentes.

Se surgir um **H** no visor, a zona de cozinhar ainda está quente. Se a zona de cozinhar continuar a arrefecer, no visor surge **h**. O visor apaga-se, quando a zona de cozinhar já estiver suficientemente arrefecida. Não toque na zona de cozinhar com esta indicação.

Acessórios

Dependendo do modelo, a placa de cozedura pode incluir os seguintes acessórios. Estes também podem ser adquiridos junto do Serviço de assistência técnica.

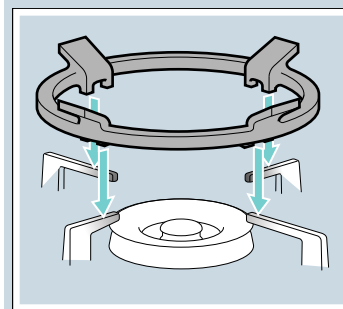

Grelha adicional para wok

Apenas para ser usada em queimadores wok de duas ou três chamas. Utilize apenas recipientes para cozinhar com um diâmetro superior a 26 cm, placas de grelhar, caçarolas, frigideiras para paella, recipientes para cozinhar com fundo côncavo etc.

Para prolongar a vida útil do aparelho recomenda-se a utilização da grelha adicional para wok.

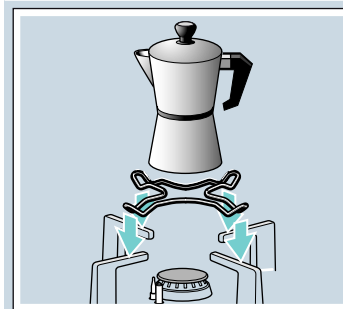

Grelha adicional para cafeteira de café

Apenas para ser usado no queimador mais pequeno. Utilize recipientes para cozinhar com diâmetro inferior a 12 cm.

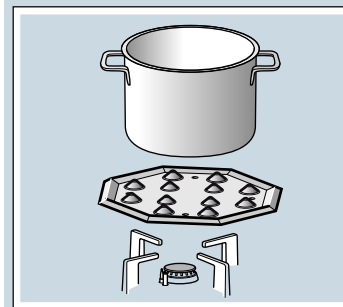

Simmer Plate

Este acessório destina-se unicamente a cozinhados a baixa temperatura. Pode ser usado com o queimador económico ou com o queimador normal. Caso a sua placa de cozinhar possua vários queimadores normais, recomenda-se a montagem da Simmer Plate no queimador normal da parte da frente ou de trás.

Coloque o acessório com as saliências para cima no suporte, e nunca diretamente no queimador.

Código

- HZ298114 Grelha adicional para cafeteira de café
- HZ298105 Simmer Plate

O fabricante não se responsabiliza caso não utilize estes acessórios ou o faça de forma inadequada.

Queimadores a gás

Ligação manual

1. Pressione os comandos do queimador selecionado e gire-os para a esquerda, até ao nível de potência mais elevado.
2. Chegue um acendedor ou uma chama (isqueiro, fósforo, etc.) ao queimador.

Ignição automática

Se a sua placa de cozinhar possuir ignição automática (fichas):

1. Pressione os comandos do queimador selecionado e gire-os para a esquerda, até ao nível de potência mais elevado. Enquanto mantiver os comandos pressionados, sairão faíscas de todos os queimadores e no visor surge o símbolo . O queimador acende-se.
2. Solte os comandos.
3. Gire os comandos para a posição desejada.

Se não houver ignição, desligue o queimador e repita os passos descritos anteriormente. Desta vez mantenha os comandos pressionados durante mais tempo (até 10 segundos).

Aviso – Perigo de detonação!

Se o queimador não se acender após 10 segundos, desligue os comandos e abra a porta ou a janela do compartimento. Aguarde, pelo menos, um minuto, antes de acender novamente o queimador.

Conselho: Garanta a máxima limpeza. Se as fichas estiverem sujas, pode ocorrer uma ignição incorreta. Limpe as fichas regularmente com uma escova pequena, não metálica. Preste atenção para que as fichas não sejam sujeitas a impactos fortes.

Sistema de segurança

Esta placa de cozedura dispõe de um sistema de segurança (termopar) que impede a passagem do gás se os queimadores se apagarem acidentalmente.

Para garantir que este aparelho está activado:

1. Acenda o queimador normalmente.
2. Sem soltar o comando, mantenha-o firmemente pressionado durante 4 segundos após a chama se ter acendido.

Desligar um queimador

Gire os comandos para a direita para a posição 0. No visor surge o símbolo  e, após alguns segundos, surge a indicação de calor residual.

Alguns segundos depois de se apagar o queimador, emitir-se-á um som (som seco). Tal não é sinónimo de avaria, significa apenas que a segurança está desactivada.

Advertências

Durante o funcionamento do queimador, é normal que um ligeiro silvo seja emitido.

Quando utilizado inicialmente é normal que sejam libertados odores. Tal não constitui qualquer perigo nem é sinónimo de avaria. Os odores vão desaparecendo.

Uma chama cor-de-laranja é normal. Deve-se à presença de partículas de pó no ar, líquidos derramados, etc.

No caso de uma extinção accidental da chama do queimador, desligue o comando de accionamento do e não tente reacendê-lo durante, pelo menos, 1 minuto.

Tabelas e sugestões

Recipientes apropriados

| Queimadores | Diâmetro mínimo da base do recipiente para cozinhar | Diâmetro máximo da base do recipiente para cozinhar |
|---------------------|---|---|
| Queimador para wok | 22 cm | - cm |
| Queimador rápido | 20 cm | 26 cm |
| Queimador normal | 14 cm | 22 cm |
| Queimador económico | 12 cm | 16 cm |

O recipiente não pode sobressair da margem da placa.

Advertências para utilização

As seguintes recomendações ajudá-lo-ão a poupar energia e a evitar danos nos recipientes:

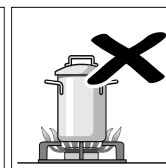
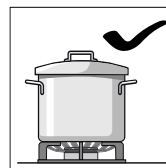

Utilize recipientes de tamanho adequado a cada queimador. Não utilize recipientes pequenos em queimadores grandes. A chama não deve tocar nos lados do recipiente.

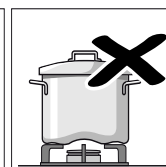
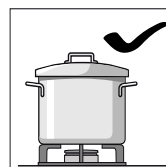

Não utilize recipientes deformados que não fiquem estáveis sobre a placa de cozedura. Os recipientes poderiam virar-se.

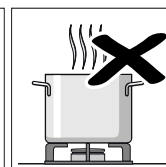
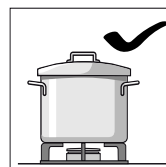

Utilize apenas recipientes de base plana e grossa. Não deve cozinhar sem tampa ou com a tampa mal colocada. Grande parte da energia é desperdiçada.

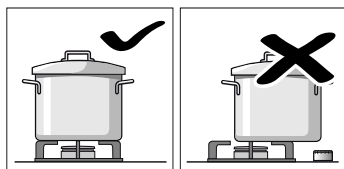

Coloque o recipiente bem centrado sobre o queimador. Caso contrário, o recipiente poderá virar-se. Não coloque os recipientes grandes sobre os queimadores próximos dos comandos. Estes podem ficar danificados devido ao excesso de temperatura.

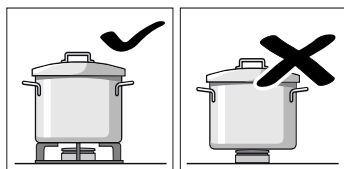

Coloque os recipientes sobre as grelhas e nunca directamente sobre o queimador.

Antes de utilizar, certifique-se de que as grelhas e as tampas dos queimadores estão bem colocadas.

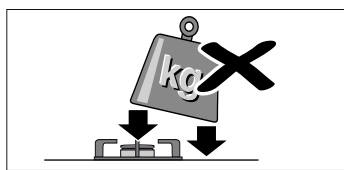

Manuseie os recipientes com cuidado sobre a placa de cozedura. Não golpee a placa de cozedura, nem coloque pesos excessivos sobre a mesma.

Tabela com tempos e potências de cozedura

A seguinte tabela inclui as potências e os tempos de cozedura ideais para diferentes pratos. Os dados indicados são valores de referência para quatro porções.

Os tempos e as potências de cozedura dependem do tipo, peso e qualidade dos alimentos, do tipo de gás usado bem como do material do recipiente para cozinhar. Para a preparação deste pratos foram usados principalmente recipientes para cozinhar em aço inoxidável.

Utilize recipientes para cozinhar de tamanho adequado e coloque-os no centro do queimador. Consulte informações sobre o diâmetro do recipiente para cozinhar em. → "Recipientes apropriados"

Informações sobre a tabela

A preparação de cada prato é composta por um ou dois passos. Cada passo inclui informações sobre:

- Método de cozedura
- Potência de cozedura
- Tempo de duração em minutos

Métodos de cozedura indicados na tabela

- Ferver
- Retomar a cozedura
- Formar pressão na panela de pressão
- Manter pressão na panela de pressão
- Alourar bem
- Alourar levemente
- Derreter
- * Sem tampa
- ** Mexer constantemente

Conselho: Os símbolos não surgem no aparelho. Servem de orientação para os diferentes métodos de cozedura.

Na tabela são indicados dados para a preparação de pratos em diferentes queimadores. A opção recomendada é o primeiro queimador mencionado. Na visão geral de modelos são descritos todos os queimadores da placa de cozinhar. → *Página 2*

Exemplo:

| Prato | Tempo total em min. | Passo 1 | | | Passo 2 | | |
|------------------------------|---------------------|-------------|---|-------|---------|---|-----|
| | | Queimadores | | | | | |
| Sopas, sopas cremosas | | | | | | | |
| Sopa de peixe | | | | | | | |
| Q. rápido | 12-17 | | 8 | 7-9 | | 1 | 5-8 |
| Q. normal | 17-22 | | 8 | 11-13 | | 1 | 6-9 |
| Queimador wok | 10-15 | | 9 | 6-8 | | 4 | 4-7 |

Este exemplo mostra a preparação de sopa de peixe com o queimador rápido, queimador normal e queimador wok.

Com o queimador rápido (opção recomendada) o tempo de cozedura alcança 12 a 17 minutos.

































- Passo 1: Ferver. Regule 7-9 minutos na potência de cozedura 8.
- Passo 2: Retomar a cozedura. Para 5-8 minutos mudar para a potência de cozedura 1.









































As indicações também são válidas para os outros queimadores sugeridos.























| Prato | Tempo total em min. | Passo 1 | | | Passo 2 | | |
|-------------------------------|---------------------|-------------|----|-------|---------|---|-------|
| | | Queimadores | | | | | |
| Sopas, sopas cremosas | | | | | | | |
| Sopa de peixe | | | | | | | |
| Queimador rápido | 12-17 | | 8 | 7-9 | | 1 | 5-8 |
| Queimador normal | 17-22 | | 8 | 11-13 | | 1 | 6-9 |
| Queimador wok | 12-17 | | 9 | 7-9 | | 4 | 5-8 |
| Creme de abóbora, sopa Borsch | | | | | | | |
| Queimador rápido | 30-35 | | 9 | 10-12 | | 5 | 20-23 |
| Queimador normal | 45-50 | | 9 | 15-17 | | 6 | 30-33 |
| Queimador wok | 25-30 | | 9 | 7-9 | | 4 | 18-21 |
| Minestrone (sopa de legumes) | | | | | | | |
| Queimador rápido | 47-52 | | 9 | 10-12 | | 5 | 37-40 |
| Queimador normal | 57-62 | | 9 | 10-12 | | 6 | 47-50 |
| Queimador wok | 45-50 | | 8 | 8-10 | | 4 | 37-40 |
| Massas e arroz | | | | | | | |
| Esparguete | | | | | | | |
| Queimador rápido | 18-22 | | 9* | 8-10 | | 6 | 10-12 |

| Prato | Tempo total em min. | Passo 1 | Passo 2 |
|---|---------------------|-----------|----------|
| Queimadores | | | |
| Queimador normal | 20-24 | * 9 10-12 | 7 10-12 |
| Queimador wok | 18-22 | * 8 8-10 | 6 10-12 |
| Arroz | | | |
| Queimador rápido | 17-22 | 9 5-7 | 2 12-15 |
| Queimador normal | 18-23 | 9 7-9 | 6 11-14 |
| Queimador wok | 13-18 | 8 4-6 | 4 9-12 |
| Ravioli | | | |
| Queimador rápido | 9-14 | 9 4-6 | 6 5-8 |
| Queimador normal | 17-22 | 8 12-14 | 8 5-8 |
| Queimador wok | 13-18 | 8 5-7 | 8 8-11 |
| Legumes e leguminosas | | | |
| Batatas cozidas (puré, salada de batata) | | | |
| Queimador rápido | 23-28 | 9 8-10 | 5 15-18 |
| Queimador normal | 25-30 | 9 10-12 | 6 15-18 |
| Queimador wok | 25-30 | 7 11-13 | 6 14-17 |
| Humus (grão-de-bico cozido) | | | |
| Queimador rápido | 50-55 | 9 10-12 | 4 40-43 |
| Queimador normal | 52-57 | 9 12-14 | 5 40-43 |
| Queimador wok | 47-52 | 8 10-12 | 6 37-40 |
| Lentilhas | | | |
| Queimador rápido | 40-45 | 9 8-10 | 8 32-35 |
| Queimador normal | 50-55 | 9 18-20 | 6 32-35 |
| Queimador wok | 45-50 | 7 20-22 | 5 25-28 |
| Legumes em massa de tempura | | | |
| Queimador rápido | 12-17 | * 7 6-8 | * 6 6-9 |
| Queimador normal | 15-20 | * 8 8-10 | * 7 7-10 |
| Queimador wok | 10-15 | * 7 5-7 | * 5 5-8 |
| Legumes frescos salteados** | | | |
| Queimador wok | 6-8 | * 9 6-8 | |
| Queimador rápido | 6-8 | * 9 6-8 | |
| Batatas fritas | | | |
| Queimador wok | 12-17 | * 8 12-17 | |
| Queimador rápido | 15-20 | * 9 15-20 | |

| Prato | Tempo total em min. | Passo 1 | Passo 2 |
|--|---------------------|-----------|-----------|
| Queimadores | | | |
| Queimador normal | 25-30 | * 9 25-30 | |
| Ovos | | | |
| Shakshuka, Menemen (prato do Médio Oriente) | | | |
| Queimador normal | 15-20 | 9 10-12 | 4 5-8 |
| Queimador rápido | 13-18 | 8 7-9 | 3 6-9 |
| Queimador wok | 15-20 | 6 11-13 | 4 4-7 |
| Omeleta (1 porção) | | | |
| Queimador normal | 3-5 | * 8 3-5 | |
| Queimador rápido | 2-4 | * 9 2-4 | |
| Queimador wok | 2-4 | * 5 2-4 | |
| Tortilha espanhola | | | |
| Queimador rápido | 25-30 | * 9 25-30 | |
| Queimador wok | 20-25 | * 8 20-25 | |
| Molhos | | | |
| Molho Béchamel** | | | |
| Queimador económico | 10-15 | * 6 2-4 | * 6 8-11 |
| Queimador normal | 10-15 | * 5 2-4 | * 5 8-11 |
| Queimador wok | 3-8 | * 6 1-2 | * 6 2-6 |
| Molho com queijo de pasta azul** | | | |
| Queimador económico | 4-6 | * 7 4-6 | |
| Queimador normal | 3-5 | * 7 3-5 | |
| Queimador rápido | 3-5 | * 5 3-5 | |
| Molho napolitano | | | |
| Queimador normal | 18-23 | * 6 2-4 | * 4 16-19 |
| Queimador rápido | 15-20 | * 8 1-3 | * 6 14-17 |
| Queimador wok | 12-17 | * 8 2-4 | * 6 10-13 |
| Molho carbonara | | | |
| Queimador normal | 10-15 | * 6 5-7 | * 3 5-8 |
| Queimador rápido | 8-13 | * 5 4-6 | * 3 4-7 |
| Queimador económico | 10-15 | * 9 5-7 | * 5 5-8 |

| Prato | Tempo total em min. | Passo 1 | | | Passo 2 | | |
|--|---------------------|---|---|---|---|---|---|
| | |  |  |  |  |  |  |
| Peixe | | | | | | | |
| Pescada panada | | | | | | | |
| Queimador rápido | 5-10 |  * | 8 | | 5-10 | | |
| Queimador normal | 8-13 |  * | 9 | | 8-13 | | |
| Queimador wok | 5-10 |  * | 7 | | 5-10 | | |
| Salmão assado | | | | | | | |
| Queimador rápido | 5-10 |  * | 7 | 2-4 |  | 1 | 3-6 |
| Queimador normal | 5-10 |  * | 8 | 2-4 |  | 1 | 3-6 |
| Queimador wok | 7-12 |  * | 7 | 2-4 |  | 1 | 5-8 |
| Moluscos | | | | | | | |
| Queimador rápido | 5-7 |  | 9 | | 5-7 | | |
| Queimador wok | 4-6 |  | 9 | | 4-6 | | |
| Queimador normal | 10-12 |  | 9 | | 10-12 | | |
| Carne | | | | | | | |
| Peito de pato (1 porção) | | | | | | | |
| Queimador normal | 6-8 |  * | 7 | | 6-8 | | |
| Queimador rápido | 9-11 |  * | 7 | | 9-11 | | |
| Queimador wok | 6-8 |  * | 6 | | 6-8 | | |
| Lombo de novilho strogonoff | | | | | | | |
| Queimador rápido | 8-13 |  * | 9 | | 8-13 | | |
| Queimador wok | 5-10 |  * | 8 | | 5-10 | | |
| Queimador normal | 12-17 |  * | 9 | | 12-17 | | |
| Escalopes de frango (8 filetes de peito de frango) | | | | | | | |
| Queimador rápido | 7-12 |  * | 9 | 2-4 |  * | 6 | 5-8 |
| Queimador wok | 7-12 |  * | 9 | 2-4 |  * | 6 | 5-8 |
| Queimador normal | 7-12 |  * | 9 | | 7-12 | | |
| Carne picada | | | | | | | |
| Queimador rápido | 15-20 |  * | 8 | | 15-20 | | |
| Queimador normal | 20-25 |  * | 9 | | 20-25 | | |
| Queimador wok | 15-20 |  * | 7 | | 15-20 | | |
| Produtos pré-confeccionados | | | | | | | |
| TK croquetes (16 un.) TK palitos de peixe (12 un.) | | | | | | | |
| Queimador rápido | 6-10 |  | 8 | | 6-10 | | |

| Prato | Tempo total em min. | Passo 1 | | | Passo 2 | | |
|--|---------------------|---|---|---|---|---|---|
| | |  |  |  |  |  |  |
| Queimador normal | 8-12 |  | 8 | | 8-12 | | |
| Queimador wok | 6-10 |  | 9 | 3-5 |  | 4 | 3-5 |
| Linguíça (12 porções) | | | | | | | |
| Queimador rápido | 5-10 |  | 9 | 1-3 |  | 7 | 4-7 |
| Queimador normal | 7-12 |  | 9 | | 7-12 | | |
| Queimador wok | 5-10 |  | 9 | 1-3 |  | 6 | 4-7 |
| Salsichas (12 un.) | | | | | | | |
| Queimador normal | 8-13 |  | 9 | | 8-13 | | |
| Queimador wok | 9-14 |  | 5 | | 9-14 | | |
| Queimador rápido | 7-12 |  | 7 | | 7-12 | | |
| Hamburger de carne bovina (4 un., 1 cm espessura, 110 g) | | | | | | | |
| Queimador rápido | 4-9 |  * | 9 | 1-3 |  * | 7 | 3-6 |
| Queimador wok | 4-9 |  * | 8 | 1-3 |  * | 7 | 3-6 |
| Queimador normal | 5-10 |  * | 9 | 1-3 |  * | 8 | 4-7 |
| Aqueça os grãos em molho de tomate e mantenha quente (usar a Simmer Plate) | | | | | | | |
| Queimador normal | 20-22 |  | 6 | 5-7 |  | 1 | 15 |
| Pizza (20 cm de diâmetro) | | | | | | | |
| Queimador wok | 4-8 |  | 4 | | 4-8 | | |
| Queimador rápido | 16-20 |  | 1 | | 16-20 | | |
| Queimador normal | 20-25 |  | 1 | | 20-25 | | |
| Sobremesas | | | | | | | |
| Arroz doce conforme Din 3360-12* (usar Simmer Plate) | | | | | | | |
| Queimador normal | 62-67 |  | 8 | 27-32 |  | 2 | 35 |
| Arroz doce** | | | | | | | |
| Queimador normal | 30-35 |  | 8 | 9-11 |  | 4 | 21-24 |
| Queimador económico | 40-45 |  | 9 | 12-14 |  | 2 | 28-31 |
| Queimador wok | 23-28 |  | 7 | 8-10 |  | 5 | 15-18 |
| Derreter chocolate conforme EN 60350-2 (usar Simmer Plate) | | | | | | | |
| Queimador económico | 34-38 |  | 1 | | 34-38 | | |
| Queimador normal | 20-24 |  | 1 | | 20-24 | | |
| Crepes (8 un.) | | | | | | | |
| Queimador normal | 17-22 |  * | 8 | 3-5 |  * | 5 | 50 s/lado |

| Prato | Tempo total em min. | Passo 1 | | | Passo 2 | | |
|-------------------------------|---------------------|---|---|---|---|---|---|
| | |  |  |  |  |  |  |
| Queimador rápido | 20-25 |  * | 6 | 4-6 |  * | 4 | 60 s/lado |
| Queimador wok | 15-20 |  * | 4 | 3-5 |  * | 4 | 40 s/lado |
| Pudim de pão (em banho-maria) | | | | | | | |
| Queimador rápido | 25-30 |  | 9 | 10-12 |  | 6 | 15-18 |
| Queimador wok | 23-28 |  | 9 | 8-10 |  | 8 | 15-18 |
| Queimador normal | 27-32 |  | 9 | 10-12 |  | 7 | 17-20 |
| Pudim espanhol** | | | | | | | |
| Queimador rápido | 3-8 |  * | 5 | 3-8 | | | |
| Queimador normal | 8-13 |  * | 5 | 8-13 | | | |
| Queimador wok | 3-8 |  * | 4 | 3-8 | | | |
| Biscoito (em banho-maria) | | | | | | | |
| Queimador rápido | 35-40 |  | 9 | 35-40 | | | |
| Queimador wok | 40-45 |  | 9 | 40-45 | | | |
| Queimador normal | 45-50 |  | 9 | 45-50 | | | |

Dicas para cozinhar

- Para preparar sopas de creme e leguminosas, utilize uma panela de pressão. O tempo de cozedura diminui claramente. Se utilizar uma panela de pressão, siga as instruções do fabricante. Insira todos os ingredientes logo no início.
- Coloque sempre uma tampa para cozinhar batatas e arroz. O tempo de cozedura diminui, assim, claramente. A água tem de ferver, antes de colocar massas, arroz ou batatas. Em seguida, adeque a potência de cozedura, para continuar a cozinhar.
- Para cozinhar em frigideira, aqueça primeiro o óleo. Assim que iniciar a cozedura, mantenha a temperatura constante, adequando a potência de cozedura se necessário. Ao preparar várias porções, aguarde até a temperatura ser novamente atingida. Vire os alimentos regularmente.
- Se cozinhar sopas, natas, lentilhas ou grão de bico, introduza todos os ingredientes ao mesmo tempo no recipiente para cozinhar.



Limpeza e manutenção

Limpeza

Deixe o aparelho arrefecer e limpe-o com uma esponja, água e detergente.

Depois de cada utilização, limpe a superfície dos respectivos elementos do queimador assim que o mesmo tiver arrefecido. Se forem deixados restos (alimentos ressequidos, gotas de gordura, etc.), por mínimos que sejam, estes irão ficar colados à superfície, sendo mais difíceis de remover. É necessário que os furos e as ranhuras estejam limpos para que a chama se forme correctamente.

O movimento de alguns recipientes pode deixar restos metálicos sobre as grelhas.

Limpe os queimadores e as grelhas com água e detergente e esfregue-os com uma escova não metálica.

Como alternativa, as grelhas podem lavar-se na máquina de lavar loiça. Utilize o detergente recomendado pelo fabricante da máquina de lavar loiça. Em caso de sujidade excessiva, recomenda-se a limpeza prévia das grelhas.

Não introduzir as tampas dos queimadores na máquina de lavar loiça.

Se as grelhas tiverem bases de borracha, tenha cuidado ao limpá-las. As bases podem soltar-se e a grelha pode riscar a placa de cozedura.

Seque sempre os queimadores e as grelhas completamente. Se houver água ou zonas húmidas, no início da cozedura, pode deteriorar o esmalte.

Depois da limpeza e secagem dos queimadores, verifique se as tampas estão bem colocadas sobre o difusor.

Atenção!

- Não tire os elementos de comando para limpar o aparelho. A entrada de humidade pode danificar o aparelho.
- Não utilize máquinas de limpeza a vapor. Poderá danificar a placa de cozedura.
- Nunca utilize produtos abrasivos, esfregões de aço, objectos cortantes, facas, etc. para remover restos de comida ressequidos da placa de cozedura.
- Não utilize facas, raspadores ou utensílios similares para limpar a união do vidro com as tampas dos queimadores, os perfis metálicos nem os painéis de vidro ou alumínio, se existentes.

Manutenção

Limpe imediatamente, em caso de derrame de líquidos. Desta forma, evita que restos de comida se agarrem, o que dificulta a limpeza.

Não deslize os recipientes sobre o vidro, já que poderia riscar-se. Pelo mesmo motivo, não deixe cair objectos duros ou pontiagudos sobre o vidro. Não golpee as esquinas da placa de cozedura.

Os grãos de areia (provenientes, por exemplo, da limpeza de legumes e hortaliças) riscam a superfície do vidro.

O açúcar queimado ou outros alimentos com elevado teor de açúcar que tenham sido derramados, devem

ser imediatamente limpos da zona de cozedura utilizando uma espátula de vidro.

Defeito: O que fazer?

Em alguns casos, as avarias ocorridas podem ser fáceis de eliminar. Antes de contactar o serviço de assistência técnica, tenha em atenção as seguintes indicações:

| Avaria | Causa possível | Ajuda |
|--|---|--|
| O funcionamento elétrico geral está avariado. | Falha do fusível. | Verifique na caixa de fusíveis se há um fusível avariado, e troque-o. |
| | O fusível automático ou um interruptor de corrente diferencial residual foi acionado. | Verifique no painel de comandos se o fusível automático ou um interruptor de corrente diferencial falhou. |
| A ignição automática não funciona. | Podem ter-se acumulado restos de alimentos ou restos de produtos de limpeza entre as fichas e os queimadores. | O espaço entre a ficha e o queimador tem de estar limpo. |
| | Os queimadores estão húmidos. | Seque a tampa do queimador com cuidado. |
| | As tampas do queimador não estão pousadas corretamente. | Certifique-se de que a tampa assenta corretamente. |
| O aparelho não está ligado à terra, não está conectado corretamente ou o cabo de terra está danificado. | O aparelho não está ligado à terra, não está conectado corretamente ou o cabo de terra está danificado. | Contacte o técnico da instalação elétrica. |
| | O sistema eletrónico aqueceu demasiado. | Desligue os queimadores ou utilize exclusivamente o nível mais baixo, até o sistema eletrónico ter arrefecido o suficiente. |
| A chama do queimador é irregular. | As peças do queimador não estão bem colocadas. | Coloque corretamente as peças do queimador no queimador correspondente. |
| | As ranhuras do queimador estão sujas. | Limpe as ranhuras do queimador. |
| O fluxo de gás não parece normal ou não sai gás. | A admissão de gás está fechada pelas válvulas intermediárias. | Abra as válvulas intermediárias. |
| | Se o gás for alimentado por uma garrafa de gás, certifique-se de que esta não está vazia. | Troque a garrafa de gás. |
| Na cozinha sente-se o cheiro a gás. | Está aberta uma torneira de gás. | Feche as torneiras de gás. |
| | A garrafa de gás foi conectada de forma incorreta. | Certifique-se de que a garrafa de gás está bem conectada. |
| | Possível fuga de gás. | Fechar a torneira central da tubagem de gás, areje o local e chame imediatamente um instalador autorizado, que verifique o sistema de gás e exiba um certificado de instalação. Só utilize o aparelho enquanto for seguro e não saia gás pelo sistema nem pelo aparelho. |
| O queimador desliga-se assim que os comandos forem soltos. | Os comandos não foram premidos durante tempo suficiente. | Se o queimador estiver ligado, mantenha os comandos pressionados durante mais alguns segundos. |
| | As ranhuras do queimador estão sujas. | Limpe as ranhuras do queimador. |
| No visor surge F3, F4, F5, F6, F7, F8, F9 . | Erro no sistema eletrónico. | Desligue a placa de cozinhar da corrente. Aguarde alguns segundos e volte a ligá-la. Se o visor se voltar a acender, informe a assistência técnica. |
| A indicação das potências de cozedura no visor diverge sempre da potência de cozedura selecionada com os comandos. | Calibração errada do sistema eletrónico. | Calibrar de acordo com as instruções de montagem. |

Serviços Técnicos

Se solicitar o nosso Serviço de Assistência Técnica, deve indicar o número do produto (E-Nr.) e o número de fabrico (FD) do aparelho. Esta informação consta da placa de características, situada na parte inferior da placa de cozedura e na etiqueta do manual de utilização.

Os dados para contacto com todos os países encontram-se no índice dos Serviços Técnicos anexo.

Ordem de reparação e apoio em caso de anomalias PT 21 4250 720

Confie na competência do fabricante. Assim, poderá ter a certeza de que a reparação é executada por técnicos especializados com a devida formação e com as peças de reparação originais para o seu aparelho.

Condições de garantia

Se, contrariamente às nossas expectativas, o aparelho apresentar algum dano ou se não cumprir com as exigências de qualidade previstas, solicitamos que nos comunique o mais rápido possível. Para que o serviço de garantia seja válido, o aparelho não deverá ter sido manipulado, nem submetido a uma má utilização.

As condições de garantia vigentes são as estabelecidas pelo representante da nossa empresa no país onde se realizou a compra. Informações pormenorizadas podem ser obtidas nos pontos de venda. É necessário apresentar o comprovativo de compra para beneficiar do serviço de garantia.

Reserva-se o direito de realizar alterações.

Protecção do meio ambiente

Se o símbolo  estiver na placa de características do aparelho, tenha em atenção as seguintes indicações.

Eliminação ecológica

Elimine a embalagem de forma ecológica.



Este aparelho está marcado em conformidade com a Directiva 2012/19/UE relativa aos resíduos de equipamentos eléctricos e electrónicos (waste electrical and electronic equipment - WEEE).

A directiva estabelece o quadro para a criação de um sistema de recolha e valorização dos equipamentos usados válido em todos os Estados Membros da União Europeia.

A embalagem do seu aparelho foi fabricada com os materiais estritamente necessários para garantir uma protecção eficaz durante o transporte. Estes materiais são totalmente recicláveis, sendo assim reduzido o impacto ambiental. Convidamo-lo a participar também na conservação do meio ambiente, cumprindo com as seguintes recomendações:

- deposite a embalagem no contentor de reciclagem adequado,
- antes de se desfazer de qualquer aparelho, inutilize-o. Consulte a administração local para saber o endereço do centro de recolha de materiais recicláveis mais próximo e entregue aí o seu aparelho,
- não deite fora o óleo utilizado pelo lava-louça. Guarde-o num recipiente fechado e entregue-o num centro de recolha ou, na sua falta, deposite-o num contentor de lixo orgânico (acabará por ser depositado num aterro controlado; provavelmente não é a melhor solução, mas desta forma evitamos a contaminação da água.

İçindekiler

| | | |
|--|--|-----------|
|  | Amacına uygun kullanım | 37 |
|  | Önemli güvenlik uyarıları | 38 |
|  | Cihazı tanıyınız | 39 |
| | Kumanda elemanları ve brülör | 39 |
| | Atıl ısı göstergesi | 40 |
| | Aksesuarlar | 40 |
|  | Gaz brülörleri | 41 |
| | Manuel olarak açılması | 41 |
| | Otomatik ateşleme | 41 |
| | Emniyet sistemi | 41 |
| | Bir brülörün kapatılması | 41 |
| | Uyarılar | 41 |
|  | Tablo ve öneriler | 41 |
| | Uygun kaplar | 41 |
| | Kullanım Uyarıları | 41 |
| | Pişirme tablosu | 42 |
|  | Temizlenmesi ve bakıma tabi tutulması | 45 |
| | Temizlik | 45 |
| | Bakım | 45 |
|  | Arıza halinde ne yapmalı? | 45 |
|  | Yetkili servisin çağırılması | 46 |
| | Garanti koşulları | 47 |
|  | Çevre koruma | 47 |
| | AEEE Yönetmeliğine Uyum ve Atık Ürünün Elden Çıkarılması | 47 |

Ürün, aksesuar, yedek parçalar ve hizmetler hakkında daha fazla bilgi için: www.siemens-home.bsh-group.com ve Online-Mağaza: www.siemens-home.bsh-group.com/eshops

Amacına uygun kullanım

Talimatları dikkatle okuyunuz. Ancak bu şekilde cihazın etkin ve güvenli kullanımı mümkün olacaktır. Kullanım ve kurulum talimatlarını saklayınız ve cihazın sahibinin değişmesi durumunda cihazla birlikte veriniz.

Bu kılavuzdaki kurallara uyulmadığı takdirde, üretici herhangi bir sorumluluktan muaf olacaktır.

Bu talimatlarda yer alan resimler bilgilendirme amaçlıdır.

Ürün yerleştirilene kadar koruyucu ambalajı çıkarmayınız. Cihazda herhangi bir hasar fark ettiğiniz takdirde cihazı çalıştırmayınız. Teknik Servisimiz ile irtibata geçiniz.

Bu EN 30-1-1 gazlı cihazlar normuna göre 3. sınıf bir cihazdır: mobilyaya gömme cihaz.

Yeni pişirme tezgahınızı kurmadan önce kurulumun montaj talimatlarına uygun gerçekleştirildiğinden emin olunuz.

Bu cihaz yat veya karavanlara kurulamaz.

Bu cihaz yalnızca yeterince havalandırılan yerlerde kullanılmalıdır.

Bu cihaz harici bir zamanlayıcı veya uzaktan kumanda ile kullanılmak üzere tasarlanmamıştır.

Bütün kurulum, bağlantı, ayarlama ve gaz tipine göre uyarılama işlemleri yetkili bir kurulum teknisyeni tarafından, ülkedeki standartlara ve yürürlükteki kanuni yönergeler ile yerel gaz ve elektrik tedarikçisi şirketin talimatlarına uygun olarak gerçekleştirilmelidir. Havalandırma ile ilgili geçerli düzenlemelere özel bir dikkat gösterilecektir.

Bu cihaz, fabrikadan özellikler tablosunda belirtilen gaz tipine ayarlı olarak çıkar. Gerekirse değiştiriniz, montaj talimatlarına uyunuz. Diğer gaz tiplerine uyarılama gerektiğinde Teknik Servisimizi çağırmanız önerilir.

Bu cihaz evde kullanım için tasarlanmıştır, ticari veya profesyonel amaçlarla kullanılamaz. Cihazı kesinlikle ısınma amacı ile kullanmayınız, sadece pişirme için kullanınız. Garanti sadece tasarım amacına uygun kullanılması durumunda geçerlidir.

Bu cihaz, deniz seviyesinden en fazla 2000 metre yükseklikte kullanılmak üzere tasarlanmıştır.

Çalışma sırasında cihazı kontrolsüz bir şekilde bırakmayınız.

Çocuklar için, pişirme tezgahı üreticisi tarafından önerilmemiş kapaklar veya bariyerler kullanmayınız. Örn. aşırı ısınma, alev alma veya malzeme parçalarının kopması dolayısıyla kazalara yol açabilirler.

Bu cihaz 8 yaşından küçük çocuklar, sınırlı fiziksel, zihinsel ve duygusal yeteneklere sahip kişiler ve eksik tecrübe veya bilgi sahibi kişiler tarafından ancak sorumlu bir kişinin denetimi altında olmaları veya kendilerine cihazın güvenli kullanımı ve ortaya çıkabilecek tehlikeler hakkında bilgi verilmiş olması durumunda kullanılabilir.

Çocuklar cihazla oynamamalıdır. Temizlik ve kullanıcı bakımı çocuklar tarafından yapılamaz; ancak 15 yaşından büyük çocuklar denetim altında yapabilir.

8 yaşından küçük çocukları cihazdan ve bağlantı kablosundan uzak tutunuz.

⚠️ Önemli güvenlik uyarıları

⚠️ Uyarı – Yangın tehlikesi!

Kapalı bir ortamda yanma olmaksızın gaz birikimi yangın tehlikesine yol açar. Cihazı hava akımına maruz bırakmayınız. Brülörler sönebilir. Gaz brülörlerinin çalışmasıyla ilgili talimatları ve uyarıları dikkatle okuyunuz.

⚠️ Uyarı – Zehirlenme tehlikesi!

Gazlı bir pişirme cihazının kullanımı, kurulu olduğu yerde ısı, nem ve yanma ürünleri üretir. Özellikle cihazınız çalışır durumdayken mutfağın iyi havalandırılmasını sağlayınız: Tüm doğal havalandırma kanallarını açık tutunuz veya mekanik bir havalandırma (havalandırma fanı) cihazı kurunuz. Cihazın yoğun bir şekilde ve uzun süre kullanımı, tamamlayıcı veya daha etkili bir havalandırma gerektirebilir: Bir pencere açınız veya mekanik havalandırmanın gücünü arttırınız.

⚠️ Uyarı – Yanma tehlikesi!

- Pişirme bölümleri ve etrafındakiler çok ısınır. Sıcak yüzeylere kesinlikle dokunmayınız. 8 yaşından küçük çocukları uzak tutunuz.
- LPG dik konulmadığı takdirde sıvı haldeki Propan/Butan cihaz içerisine girebilir. Bu sebeple brülörlerde ani alev oluşabilir. Parçalar zarar görebilir ve zamanla kontrol edilemeyen gaz çıkışlarına sebep olacak sızdırma problemleri ortaya çıkabilir. Her ikisi de yanmaya neden olabilir. LPG tüpleri her zaman dik konumda kullanınız.

⚠️ Uyarı – Yangın tehlikesi!

- Pişirme bölümleri çok ısınır. Pişirme tezgahının üzerine yanıcı cisimler yerleştirmeyiniz. Pişirme tezgahı üzerinde eşya bırakmayınız.
- Bu elektrikli ev aletinin yakınında aşındırıcı, buharlaştırıcı kimyasal ürünler, yanıcı materyaller, besin dışında ürünler bulundurmuyunuz ve kullanmayınız.
- Aşırı ısınmış katı ya da sıvı yağlar kolay alev alır. Yağ kızdırırken ocaktan uzaklaşmayınız. Alev alması halinde ateşi su ile söndürmeyiniz. Ateşi söndürmek için kabı bir kapakla kaplayınız ve pişirme bölümünü kapatınız.

- Bir brülör çok yüksek güçle çalıştırılırsa, çok yüksek sıcaklıklar oluşur. Yanıcı malzemeler alev alabilir. Ekrandaki güç seviyesi göstergesi düğmenin yanında ayarlanan güç seviyesinden farklı olabilir. Ekrandaki güç seviyesi göstergesi sadece ilave bilgi vermek içindir. Güç seviyesini her zaman düğmedeki işarete göre ayarlayınız.

⚠ Uyarı – Yaralanma tehlikesi!

- Cam plakadaki çatlaklar veya kırıklar tehlikelidir. Tüm ocakları ve elektrikli ısıtıcı parçaları gecikmeden kapatınız. Elektrik fişini çekiniz veya sigorta kutusundaki sigortayı kapatınız. Gaz beslemesini kapatınız. Cihaz yüzeyine dokunmayınız. Arızalı bir cihazı kesinlikle açmayınız. Yetkili servisi çağırınız.
- Hasarlı, uygun boyuta sahip olmayan, pişirme tezgahının sınırlarını aşan veya kötü yerleştirilmiş kaplar ciddi yaralanmalara sebebiyet verebilir. Pişirme kaplarıyla ilgili tavsiye ve uyarılara uyunuz.
- Arıza olması durumunda cihazın elektrik ve gaz beslemesini kesiniz. Tamir için teknik servisimizi arayınız.
- Cihazın iç kısmını kurcalamayınız. Gerekli olduğu takdirde, teknik servisimizi arayınız.
- Eğer bir kontrol düğmesi döndürülemiyor veya gevşetilemiyorsa kullanılmamalıdır. Kontrol düğmesini tamir etmek veya değiştirmek için derhal müşteri hizmetlerine başvurunuz.

⚠ Uyarı – Elektrik çarpma tehlikesi!

- Cihazı temizlemek için buharlı temizleme makinesi kullanmayınız.
- Cam plakada oluşan çatlama veya kırılmalar elektrik çarpmasına neden olabilir. Sigortayı sigorta kutusundan kapatınız. Müşteri hizmetlerini arayınız.

👁 Cihazı tanıyınız

Modele genel bakış içinde cihazınızı ve ocak güçlerini bulabilirsiniz. → Sayfa 2

Kumanda elemanları ve brülör

Her kumanda düğmesinde ilgili brülör işaretlenmiştir. Kumanda düğmeleri üzerindeki farklı pozisyonları kullanarak ihtiyaç duyduğunuz gücü maksimum ve minimum değerler arasında istediğiniz gibi ayarlayabilirsiniz. Asla pozisyon 0'dan pozisyon 1'e veya pozisyon 1'den pozisyon 0'a geçmeyi denemeyiniz.

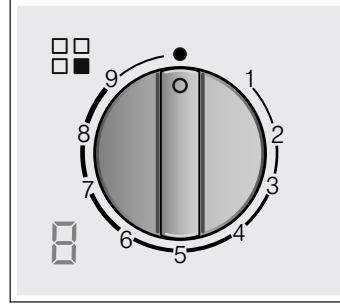

Göstergeler

| | |
|----|---|
| ☐☐ | Kumanda düğmesiyle kontrol edilen brülör |
| ● | Kapalı brülör |
| 9 | En yüksek güç seviyesi ve elektrikli ateşleme |
| 1 | En düşük güç seviyesi |

Ekran göstergeleri

| | |
|-----|---------------------|
| ⚡ | Elektrikli ateşleme |
| 9-1 | Pişirme kademeleri |
| ☐ | Kapalı brülör |
| HH | Atıl ısı |

İkili çift brülörün iç ve dış alevleri birbirinden bağımsız olarak kontrol edilebilir. Olası güç seviyeleri:

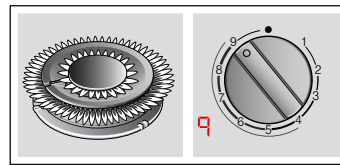

Dış ve iç alevler maksimum güçte.

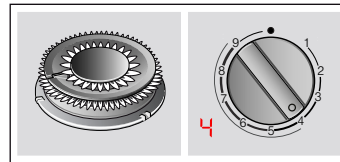

Dış alev minimum güçte, iç alev maksimum güçte.

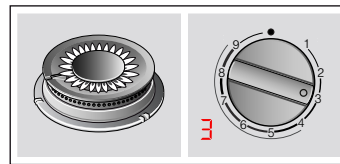

İç alev maksimum güçte.

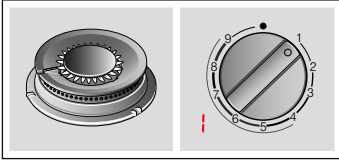

İç alev minimum güçte.

Cihazın doğru çalıştırılabilmesi için ızgaraların ve tüm brülör parçalarının doğru yerleştirildiğinden emin olunmalıdır. Brülör kapaklarının yerini değiştirmeyiniz. Izzgaraları her zaman dikkatlice çıkarınız. Bir ızgaranın kaydırılması, yandaki ızgaranın da aynı şekilde yerinin değişmesine neden olur.

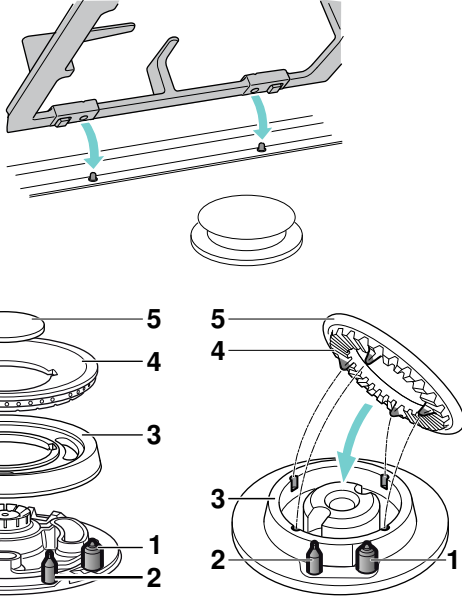

| Elemanlar | |
|-----------|----------------|
| 1 | Buji |
| 2 | Termik eleman |
| 3 | Brülör halkası |
| 4 | Brülör başlığı |
| 5 | Brülör kapağı |

Atıl ısı göstergesi

Ocak alanında her ocak için sıcak veya soğuk olanları gösteren bir atıl ısı göstergesi mevcuttur.

Göstergede **H** görünüyorsa ocak hala sıcak demektir. Ocak biraz daha soğuduğunda gösterge değişerek **h** olur. Ocak yeteri kadar soğuduğunda ise gösterge söner. Bu gösterge yanıyorsa ocağa dokunmayınız.

Aksesuarlar

Modele göre pişirme tezgahı aşağıdaki aksesuarları içerebilir. Bunlar aynı zamanda Teknik Servis'ten de temin edilebilir.

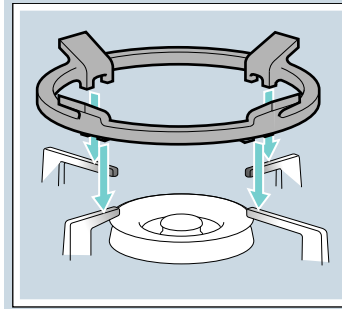

Wok ek ızgarası

Sadece iki veya üç alevli wok brülör kullanımları için uygundur. Sadece çapı 26 cm'in üzerindeki pişirme tava larını, kızartma ızgaralarını, güveç kap larını, Paella tava larını, bombeli zeminli pişirme tava larını vb. pişirme gereçlerini kullanınız. Cihazın kullanım ömrünü uzatmak için wok ek ızgarasının kullanılması tavsiye edilir.

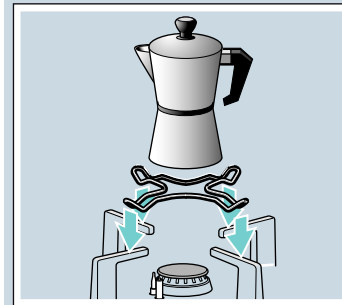

Manuel Espresso makinesi ek ızgarası

Sadece en küçük brülördeki kullanım için uygundur. Çapı 12 cm'den küçük olan pişirme tava larını kullanınız.

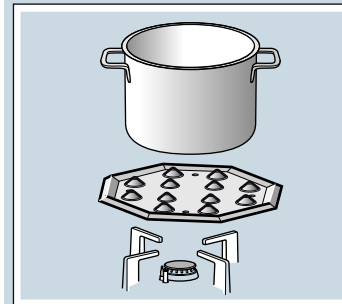

Simmer Plate

Bu aksesuar parçası sadece düşük sıcaklıkta pişirme için uygundur. Ekonomik brülör veya normal brülör ile kullanılabilir. Ocakta birden çok normal brülör mevcutsa Simmer Plate'nin arka veya ön sağ normal brülöre yerleştirilmesi önerilir.

Aksesuar parçasını çıkıntılı yukarıyı gösterecek şekilde taşıyıcıya yerleştiriniz, asla doğrudan brülörün üzerine yerleştirmeyiniz.

Kod

HZ298114 Manuel Espresso makinesi ek ızgarası
HZ298105 Simmer Plate

Aksesuarların kullanılmaması veya yanlış kullanılması durumlarında üretici sorumluluk kabul etmez.

Gaz brülörleri

Manuel olarak açılması

1. Seçtiğiniz ocağın kumanda düğmesine basınız ve düğmeyi en yüksek güç seviyesine ulaşana kadar sola doğru döndürünüz.
2. Brülöre bir yakıcı veya bir alev (çakmak, kibrit vb.) yaklaştırınız.

Otomatik ateşleme

Eğer ocağınızda bir otomatik ateşleme mevcutsa (bujiler):

1. Seçtiğiniz ocağın kumanda düğmesine basınız ve düğmeyi en yüksek güç seviyesine ulaşana kadar sola doğru döndürünüz. Kumanda düğmesini basılı tutduğunuz sürece tüm brülörlerin yanında kıvılcıklar çıkar ve ekranda  sembolü görünür. Brülör yanar.
2. Kumanda düğmesini serbest bırakınız.
3. Kumanda düğmesini istediğiniz pozisyona getiriniz.

Ateşleme gerçekleşmezse brülörü kapatınız ve tanımlanan adımları yeniden uygulayınız. Bu defa kumanda düğmesini daha uzun süre basılı tutunuz (azami 10 saniye).

⚠ Uyarı – Alev alma tehlikesi!

Eğer brülör 10 saniye sonunda yanmazsa kumanda düğmesini kapatınız ve içinde bulunduğunuz odanın kapısını veya penceresini açınız. Brülörü yeniden yakmadan önce en az bir dakika bekleyiniz.

Bilgi: Temizliğe çok dikkat ediniz. Bujiler kirlenmişse hatalı bir ateşleme yapılabilir. Bujileri düzenli olarak küçük, metalik olmayan bir fırçayla temizleyiniz. Bujilerin ciddi darbelere maruz kalmamasına dikkat ediniz.

Emniyet sistemi

Pişirme tezgahınız, brülörlerin kazayla yanması halinde gaz geçişini engelleyen bir emniyet sistemine (termo kupl) sahiptir.

Bu sistemin etkin olduğundan emin olmak için:

1. Brülörü normal olarak açınız
2. Kumanda düğmesini bırakmadan ateş yandıktan sonra kumandayı 4 saniye daha hafifçe basılı tutunuz.

Bir brülörün kapatılması

Kumanda düğmesini sağa çevirerek 0 pozisyonuna getiriniz. Ekranda  sembolü görünür ve birkaç saniye sonra atıl ısı göstergesi görünür.

Kapatıldıktan birkaç saniye sonra brülörden ses gelecektir (hafif tıkırtı). Bu herhangi bir anormallik değildir, emniyetin devre dışı olduğu anlamına gelir.

Uyarılar

Brülörün çalışması sırasında hafif bir ısıklık sesi duyulması normaldir.

İlk kullanımlarda koku gelmesi normaldir. Bu, herhangi bir risk ya da hatalı çalışma anlamına gelmez. Zamanla geçecektir.

Turuncu renkli alev normaldir. Havadaki tozdan, taşan sıvılardan vb. kaynaklanır.

Brülör alevlerinin yanlılıkla sönmesi durumunda brülörün kumanda düğmesini kapatınız ve en az 1 dakikadan önce yeniden yakmaya çalışmayınız.

Tablo ve öneriler

Uygun kaplar

| Brülör | Piştirme kabı tabanının minimum çapı | Piştirme kabı tabanının maksimum çapı |
|-----------------|--------------------------------------|---------------------------------------|
| Wok brülör | 22 cm | - cm |
| Güçlü brülör | 20 cm | 26 cm |
| Normal ocak | 14 cm | 22 cm |
| Ekonomik brülör | 12 cm | 16 cm |

Kap ocağın kenarından dışarı taşmamalıdır.

Kullanım Uyarıları

Aşağıdaki öneriler enerji tasarrufuna ve kapların zarar görmesini önlemeye yardımcı olur:

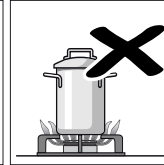
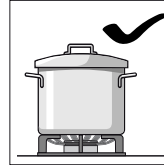

Her brülör için uygun ebatta kaplar kullanınız. Büyük brülörde küçük kaplar kullanmayınız. Alev, kapların yan taraflarına ulaşmamalıdır.

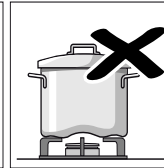
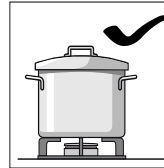

Piştirme tezgahı üzerine dengesizlik oluşturacak biçimi bozulmuş kaplar koymayınız. Kaplar devrilebilir.

Yalnızca tabanı düz ve kalın olan kapları kullanınız.

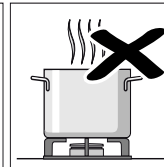
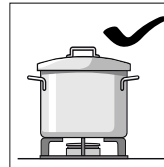

Kapaksız veya kapak yarı aralık olarak pişirmeyiniz. Enerjiyi boşa harcarsınız.

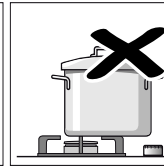
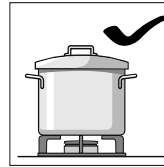

Kabı tam olarak brülör üzerinde ortalayınız, bir tarafına ağırlık vermeyiniz. Aksi durumda devrilebilir. Büyük kapları kumanda düğmelerinin yakınındaki brülörlere koymayınız. Aşırı sıcaktan dolayı hasara neden olabilir.

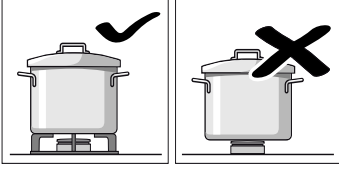

Kapları asla doğrudan brülörün üzerine değil, mutlaka ızgara üzerine yerleştiriniz. Cihazı çalıştırmadan önce, ızgaraların ve brülör kapaklarının doğru yerde olduğundan emin olunuz. Pişirme tezgahındayken kapları dikkatli bir şekilde tutunuz. Pişirme tezgahına darbe gelmesine engel olunuz ve üzerine ağırlık yerleştirmeyiniz.

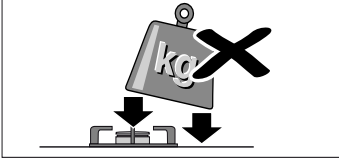

Piştirme tablosu



Aşağıdaki tablo, farklı yemekler için optimum piştirme kademelerini ve piştirme sürelerini içerir. Bilgiler, dört porsiyon için referans değerlerdir.

Piştirme süreleri ve piştirme kademeleri, yiyeceklerin türüne, ağırlığına ve kalitesine göre değişebileceği gibi kullanılan gaz ve piştirme kabının malzemesine de bağlıdır. Bu yemeklerin hazırlanması için genelde paslanmaz çelik piştirme tavaları kullanılır.







Her zaman uygun büyüklükte piştirme tavaları kullanınız ve brülörün ortasına yerleştiriniz. Piştirme tavası çapına yönelik bilgileri → "Uygun kaplar" altında bulabilirsiniz.

Tabloya ilişkin bilgiler

Her bir yemeğin hazırlanması için bir veya iki adım gereklidir. Her adımda aşağıdaki konulara ilişkin bilgiler mevcuttur:

-  Piştirme yöntemi
-  Piştirme kademesi
-  Dakika cinsinden süre







Tabloda belirtilen piştirme yöntemleri

-  Pişirmek
-  Pişirmeye devam edilmesi
-  Dödüklü tencerede basınç oluşumu
-  Dödüklü tencerede basıncın korunması
-  Güçlü kızartma
-  Hafif kızartma
-  Eritme
- * Kapaksız
- ** Sürekli karıştırınız

Bilgi: Bu semboller cihaz üzerinde görünmez. Bunlar, farklı piştirme yöntemleri için yönlendirme amaçlıdır.

Farklı brülörler üzerinde yemekleri pişirmek için gerekli bilgiler görünür. Tavsiye edilen seçenek, ilk olarak bahsedilen brülördür. Modele genel bakışta ocaktaki tüm brülörler açıklanmıştır. → Sayfa 2

Örnek:







| Yemek Brülör | Dakika olarak toplam süre | Adım 1 | | Adım 2 | | | |
|-----------------------------------|------------------------------------|---|---|--------|---|---|-----|
| Çorbalar, kremalı çorbalar | | | | | | | |
| Balık çorbası | | | | | | | |
| Güçlü brülör | 12-17 |  | 8 | 7-9 |  | 1 | 5-8 |
| Normal brülör | 17-22 |  | 8 | 11-13 |  | 1 | 6-9 |
| Wok brülör | 10-15 |  | 9 | 6-8 |  | 4 | 4-7 |



























































Bu örnekte güçlü brülör, normal brülör ve wok brülör ile balık çorbasının hazırlanışı gösterilmiştir.





























































Güçlü brülör (önerilen seçenek) ile piştirme süresi 12 ile 17 dakika arasındadır.

- Adım 1: Kaynatma. 7-9 dakika için piştirme kademesi 8'i ayarlayınız.
- Adım 2: Piştirme. 5-8 dakika için piştirme kademesi 1'e geçiniz.

Bu bilgiler diğer önerilen brülörler için de geçerlidir.

| Yemek Brülör | Dakika olarak toplam süre | Adım 1 | | Adım 2 | | | |
|-----------------------------------|------------------------------------|---|---|--------|---|---|-------|
| Çorbalar, kremalı çorbalar | | | | | | | |
| Balık çorbası | | | | | | | |
| Güçlü brülör | 12-17 |  | 8 | 7-9 |  | 1 | 5-8 |
| Normal brülör | 17-22 |  | 8 | 11-13 |  | 1 | 6-9 |
| Wok brülör | 12-17 |  | 9 | 7-9 |  | 4 | 5-8 |
| Kabak kreması, borç çorbası | | | | | | | |
| Güçlü brülör | 30-35 |  | 9 | 10-12 |  | 5 | 20-23 |
| Normal brülör | 45-50 |  | 9 | 15-17 |  | 6 | 30-33 |
| Wok brülör | 25-30 |  | 9 | 7-9 |  | 4 | 18-21 |
| Minestrone (sebze çorbası) | | | | | | | |
| Güçlü brülör | 47-52 |  | 9 | 10-12 |  | 5 | 37-40 |
| Normal brülör | 57-62 |  | 9 | 10-12 |  | 6 | 47-50 |
| Wok brülör | 45-50 |  | 8 | 8-10 |  | 4 | 37-40 |
| Makarna ve piriç | | | | | | | |
| Spagetti | | | | | | | |
| Güçlü brülör | 18-22 |  | 9 | 8-10 |  | 6 | 10-12 |
| Normal brülör | 20-24 |  | 9 | 10-12 |  | 7 | 10-12 |
| Wok brülör | 18-22 |  | 8 | 8-10 |  | 6 | 10-12 |
| Piriç | | | | | | | |
| Güçlü brülör | 17-22 |  | 9 | 5-7 |  | 2 | 12-15 |
| Normal brülör | 18-23 |  | 9 | 7-9 |  | 6 | 11-14 |
| Wok brülör | 13-18 |  | 8 | 4-6 |  | 4 | 9-12 |
| Ravioli | | | | | | | |
| Güçlü brülör | 9-14 |  | 9 | 4-6 |  | 6 | 5-8 |
| Normal brülör | 17-22 |  | 8 | 12-14 |  | 8 | 5-8 |

| Yemek Brülör | Dakika olarak toplam süre | Adım 1 | Adım 2 |
|--|------------------------------------|---|---|
| Wok brülör | 13-18 |  8 |  5-7 |
| Sebze ve baklagiller | | | |
| Haşlanmış patates (püre, patates salatası) | | | |
| Güçlü brülör | 23-28 |  9 |  8-10 |
| Normal brülör | 25-30 |  9 |  10-12 |
| Wok brülör | 25-30 |  7 |  11-13 |
| Humus (nohut püresi) | | | |
| Güçlü brülör | 50-55 |  9 |  10-12 |
| Normal brülör | 52-57 |  9 |  12-14 |
| Wok brülör | 47-52 |  8 |  10-12 |
| Mercimek | | | |
| Güçlü brülör | 40-45 |  9 |  8-10 |
| Normal brülör | 50-55 |  9 |  18-20 |
| Wok brülör | 45-50 |  7 |  20-22 |
| Tempura soslu sebze | | | |
| Güçlü brülör | 12-17 |  7 |  6-8 |
| Normal brülör | 15-20 |  8 |  8-10 |
| Wok brülör | 10-15 |  7 |  5-7 |
| Taze sebze sote** | | | |
| Wok brülör | 6-8 |  9 |  6-8 |
| Güçlü brülör | 6-8 |  9 |  6-8 |
| Patates kızartması | | | |
| Wok brülör | 12-17 |  8 |  12-17 |
| Güçlü brülör | 15-20 |  9 |  15-20 |
| Normal brülör | 25-30 |  9 |  25-30 |
| Yumurta | | | |
| Şakşuka, Menemen | | | |
| Normal brülör | 15-20 |  9 |  10-12 |
| Güçlü brülör | 13-18 |  8 |  7-9 |
| Wok brülör | 15-20 |  6 |  11-13 |
| Omlet (1 porsiyon) | | | |
| Normal brülör | 3-5 |  8 |  3-5 |
| Güçlü brülör | 2-4 |  9 |  2-4 |
| Wok brülör | 2-4 |  5 |  2-4 |
| İspanyol tortillası | | | |
| Güçlü brülör | 25-30 |  9 |  25-30 |
| Wok brülör | 20-25 |  8 |  20-25 |
| Soslar | | | |
| Beşamel sosu** | | | |
| Ekonomik brülör | 10-15 |  6 |  2-4 |
| Normal brülör | 10-15 |  5 |  2-4 |
| Wok brülör | 3-8 |  6 |  1-2 |

| Yemek Brülör | Dakika olarak toplam süre | Adım 1 | Adım 2 |
|--|------------------------------------|---|---|
| Küflü peynirli sos** | | | |
| Ekonomik brülör | 4-6 |  7 |  4-6 |
| Normal brülör | 3-5 |  7 |  3-5 |
| Güçlü brülör | 3-5 |  5 |  3-5 |
| Napoli sos | | | |
| Normal brülör | 18-23 |  6 |  2-4 |
| Güçlü brülör | 15-20 |  8 |  1-3 |
| Wok brülör | 12-17 |  8 |  2-4 |
| Carbonara sosu | | | |
| Normal brülör | 10-15 |  6 |  5-7 |
| Güçlü brülör | 8-13 |  5 |  4-6 |
| Ekonomik brülör | 10-15 |  9 |  5-7 |
| Balık | | | |
| Panelenmiş Barlam balığı | | | |
| Güçlü brülör | 5-10 |  8 |  5-10 |
| Normal brülör | 8-13 |  9 |  8-13 |
| Wok brülör | 5-10 |  7 |  5-10 |
| Fırınlanmış somon | | | |
| Güçlü brülör | 5-10 |  7 |  2-4 |
| Normal brülör | 5-10 |  8 |  2-4 |
| Wok brülör | 7-12 |  7 |  2-4 |
| Midye | | | |
| Güçlü brülör | 5-7 |  9 |  5-7 |
| Wok brülör | 4-6 |  9 |  4-6 |
| Normal brülör | 10-12 |  9 |  10-12 |
| Et | | | |
| Ördek göğsü (1 porsiyon) | | | |
| Normal brülör | 6-8 |  7 |  6-8 |
| Güçlü brülör | 9-11 |  7 |  9-11 |
| Wok brülör | 6-8 |  6 |  6-8 |
| Beef Stroganof | | | |
| Güçlü brülör | 8-13 |  9 |  8-13 |
| Wok brülör | 5-10 |  8 |  5-10 |
| Normal brülör | 12-17 |  9 |  12-17 |
| Tavuk şnitzel (8 tavuk göğüs filetosu) | | | |
| Güçlü brülör | 7-12 |  9 |  2-4 |
| Wok brülör | 7-12 |  9 |  2-4 |
| Normal brülör | 7-12 |  9 |  7-12 |
| Kıyma | | | |
| Güçlü brülör | 15-20 |  8 |  15-20 |
| Normal brülör | 20-25 |  9 |  20-25 |
| Wok brülör | 15-20 |  7 |  15-20 |

| Yemek Brülör | Dakika olarak toplam süre | Adım 1 | Adım 2 |
|---|------------------------------------|---|--------|
| Hazır ürünler | | | |
| TK Kroketter (16 porsiyon) | | TK Paneli balık çubukları (12 porsiyon) | |
| Güçlü brülör | 6-10 | 8 | 6-10 |
| Normal brülör | 8-12 | 8 | 8-12 |
| Wok brülör | 6-10 | 9 | 3-5 |
| Kızarmış sosis (12 porsiyon) | | | |
| Güçlü brülör | 5-10 | 9 | 1-3 |
| Normal brülör | 7-12 | 9 | 7-12 |
| Wok brülör | 5-10 | 9 | 1-3 |
| Haşlanmış sosis (12 porsiyon) | | | |
| Normal brülör | 8-13 | 9 | 8-13 |
| Wok brülör | 9-14 | 5 | 9-14 |
| Güçlü brülör | 7-12 | 7 | 7-12 |
| Sığır etinden hamburger (4 porsiyon, 1 cm kalınlıkta, 110 g) | | | |
| Güçlü brülör | 4-9 | 9 | 1-3 |
| Wok brülör | 4-9 | 8 | 1-3 |
| Normal brülör | 5-10 | 9 | 1-3 |
| Fasulyeleri domates sosunda ısıtınız ve sıcak tutunuz (Simmer Plate kullanınız) | | | |
| Normal brülör | 20-22 | 6 | 5-7 |
| Pizza (20 cm çap) | | | |
| Wok brülör | 4-8 | 4 | 4-8 |
| Güçlü brülör | 16-20 | 1 | 16-20 |
| Normal brülör | 20-25 | 1 | 20-25 |
| Tatlılar | | | |
| Din 3360-12*ya göre sütlaç (Simmer Plate kullanınız) | | | |
| Normal brülör | 62-67 | 8 | 27-32 |
| Sütlaç** | | | |
| Normal brülör | 30-35 | 8 | 9-11 |
| Ekonomik brülör | 40-45 | 9 | 12-14 |
| Wok brülör | 23-28 | 7 | 8-10 |
| Çikolatayı EN 60350-2'ye göre eritiniz (Simmer Plate kullanınız) | | | |
| Ekonomik brülör | 34-38 | 1 | 34-38 |
| Normal brülör | 20-24 | 1 | 20-24 |
| Krep (8 porsiyon) | | | |
| Normal brülör | 17-22 | 8 | 3-5 |
| Güçlü brülör | 20-25 | 6 | 4-6 |
| Wok brülör | 15-20 | 4 | 3-5 |
| Ekmekli puding (benmari usulü) | | | |
| Güçlü brülör | 25-30 | 9 | 10-12 |
| Wok brülör | 23-28 | 9 | 8-10 |

| Yemek Brülör | Dakika olarak toplam süre | Adım 1 | Adım 2 |
|-----------------------------|------------------------------------|--------|--------|
| Normal brülör | 27-32 | 9 | 10-12 |
| İspanyol pudingi** | | | |
| Güçlü brülör | 3-8 | 5 | 3-8 |
| Normal brülör | 8-13 | 5 | 8-13 |
| Wok brülör | 3-8 | 4 | 3-8 |
| Pandispanya (benmari usulü) | | | |
| Güçlü brülör | 35-40 | 9 | 35-40 |
| Wok brülör | 40-45 | 9 | 40-45 |
| Normal brülör | 45-50 | 9 | 45-50 |

Pişirme ipuçları

- Kremalı çorbaları ve baklagilleri hazırlama sırasında düdüklü tencere kullanınız. Pişirme süresi belirgin biçimde azalır. Bir düdüklü tencere kullanacaksanız üreticisinin talimatlarına uyunuz. Başlangıçta tüm malzemeleri ekleyiniz.
- Patates ve pirinç pişirirken her zaman tencerenin kapağını kapatınız. Pişirme süresi böylece belirgin biçimde azalır. Makarnayı, pirinci veya patatesi ilave etmeden önce suyu kaynatmalısınız. Ardından pişirme işlemine devam etmek için pişirme kademesini ayarlayınız.
- Tava yemeklerinde ilk önce yağı ısıtınız. Kızartmaya başladıktan sonra gerekirse pişirme kademesini ayarlayarak sıcaklığı sabit tutunuz. Daha sonraki porsiyonları hazırlamak için pişirme sıcaklığına yeniden ulaşılan kadar bekleyiniz. Yiyecekleri düzenli aralıklarla çeviriniz.
- Çorba, kremalı çorba, mercimek veya nohut pişirecekseniz tüm malzemeleri aynı anda pişirme tenceresine ekleyiniz.

Temizlenmesi ve bakıma tabi tutulması

Temizlik

Cihaz soğuduktan sonra sünger, sabun ve su ile temizleyiniz.

Her kullanımdan sonra, soğumalarının ardından ilgili brülör elemanlarının yüzeyini temizleyiniz. Ne kadar az da olsa yüzey üzerinde artık (taşmış yemek, yağ damlaları vb.) bırakılması halinde, yüzeyin üzeri kaplanacak ve sonrasında bu katmanın temizlenmesi daha zor olacaktır. Ateşin doğru yanabilmesi için delik ve olukların temiz olması gerekir.

Bazı kapların hareketi ızgaralar üzerinde metal izleri bırakabilir.

Brülörleri ve ızgaraları sabunlu su ile temizleyiniz ve metal olmayan bir fırça ile fırçalayınız.

Ayrıca, ızgaralar bulaşık makinesinde de yıkanabilir. Bulaşık makinesi üreticisinin tavsiye ettiği deterjanı kullanınız. Aşırı kirli ise ızgarayı önceden temizlemeniz tavsiye edilir.

Brülör kapaklarını bulaşık makinesine koymayınız.

ızgaralar lastik tıparlarla yerleştirilmiş ise temizlerken dikkatli olunuz. Tıparlar sökülebilir ve ızgara pişirme tezgahını çizebilir.

Her zaman brülörleri ve ızgaraları tamamen kurutunuz. Pişirme işleminin başında su damlaları veya nemli bölgeler emayenin bozulmasına yol açabilir.

Brülörleri temizledikten ve kuruladıktan sonra, brülör kapaklarının alev dağıtıcılarının üzerine doğru bir şekilde yerleştirildiğinden emin olunuz.

Dikkat!

- Cihazın temizlenmesi sırasında kumanda elemanlarını çıkarmayınız. Cihazın neme maruz kalması hasara neden olabilir.
- Buharlı temizleme makinelerini kullanmayınız. Pişirme tezgahı zarar görebilir.
- Pişirme tezgahı üzerinde kalan yemek artıklarını çıkarmak için asla yanıcı ürünler, tel bezler, kesici aletler, bıçak vb. kullanmayınız.
- Brülör kapakları ile cam levha birleşimlerini, metalik yüzeyleri, varsa cam ya da alüminyum levhaları temizlemek için spatula veya benzeri şeyler kullanmayınız.

Bakım

Taşan sıvıları anında temizleyiniz. Böylece yemek artıklarının yapışmasını önleyebilirsiniz ve gereksiz yere güç sarf etmezsiniz.

Çizilme ihtimali yüzünden asla tavaları yüzey üzerinde kaydırmayınız. Buna ek olarak, camın üzerine ağır veya sert cisimleri düşürmemeye dikkat ediniz. Tencerenin hiçbir parçasını çarpmayınız.

Kum tanecikleri (örneğin temizlenen meyvelerden ve sebzelerden gelebilecek olanlar) cam yüzeyi çizebilir.

Erimiş şeker veya çok fazla şeker içeren yemekler pişirme bölümüne döküldükleri anda cam kazıma aleti ile çıkarılmalıdır.

? Arıza halinde ne yapmalı?

Beklenmeyen durumlar bazen kolaylıkla çözülebilir. Teknik Servisi aramadan önce aşağıdaki önerileri dikkate alınız:

| Arıza | Olası neden | Çözüm |
|---|--|---|
| Genel elektrikli işletim arızalı. | Sigorta arızalı. | Sigorta kutusuna bakarak bir sigortada hasar olup olmadığını kontrol ediniz ve hasar varsa sigortayı değiştiriniz. |
| | Otomatik sigorta veya kaçak akım koruma şalteri devreye girmiş. | Kumanda bölümünde, otomatik sigortanın veya bir hatalı akım şalterinin devre dışı kalıp kalmadığını kontrol ediniz. |
| Otomatik ateşleme çalışmıyor. | Bujiler ile brülör arasında yemek artıkları veya deterjan artıkları birikmiş olabilir. | Buji ile brülör arasındaki boşluk temiz olmalıdır. |
| | Brülörler ıslak. | Brülör kapağını dikkatlice kurulayınız. |
| | Brülör kapağı doğru biçimde yerleştirilmemiş. | Kapağın uygun biçimde yerleştirildiğinden emin olunuz. |
| Otomatik ateşleme çalışmıyor ve ekranda F1 veya F2 sembolü görünüyor. | Cihaz topraklanmamış, doğru biçimde bağlanmamış veya topraklama kablosu hasar görmüş. | Bir elektrik teknisyeni ile iletişime geçiniz. |
| | Elektronik sistem aşırı ısındı. | Elektronik sistem soğuyana kadar brülörleri kapatınız veya en düşük yanma kademesinde kullanınız. |
| Brülör alevi dengesiz yanıyor. | Brülör parçaları doğru olarak yerleştirilmemiş. | Brülör parçalarını ilgili brülör üzerine düzgün biçimde yerleştiriniz. |
| | Brülör yarıkları kirlenmiş. | Brülör yarıklarını temizleyiniz. |

| Arıza | Olası neden | Çözüm |
|--|---|--|
| Gaz akışı düzgün görünmüyor veya dışarı gaz çıkmıyor. | Ara valfler nedeniyle gaz beslemesi kapalı. | Ara valfleri açınız. |
| | Gaz eğer bir gaz tüpünden geliyorsa tüpün boş olmadığından emin olunuz. | Gaz tüpünü değiştiriniz. |
| Mutfak gaz kokuyor. | Bir gaz vanası açık. | Gaz vanalarını kapatınız. |
| | Gaz tüpü usulüne uygun biçimde bağlanmamış. | Gaz tüpünün usulüne uygun biçimde bağlandığından emin olunuz. |
| | Olası gaz çıkışı. | Gaz hattının merkezi vanasını kapatınız, odayı havalandırınız ve gecikmeden bir teknisyen çağırarak gaz sistemini kontrol edip bir gaz tesisatı sertifikası vermesini sağlayınız. Cihazdan veya sistemden gaz sızmadığından kesin olarak emin olana kadar cihazı asla kullanmayınız. |
| Kumanda düğmesi serbest bırakıldığı anda brülör kapanıyor. | Kumanda düğmesi yeterince uzun süre basılı tutulmadı. | Brülör açılmışsa kumanda düğmesini birkaç saniye daha basılı tutunuz. |
| | Brülör yarıkları kirlenmiş. | Brülör yarıklarını temizleyiniz. |
| Ekranda F3, F4, F5, F6, F7, F8, F9 görünüyor. | Elektronik sisteminde hata. | Ocağı elektrik şebekesinden ayırınız. Birkaç saniye bekleyiniz ve daha sonra yeniden bağlayınız. Gösterge hala yanıyor mu müşteri hizmetlerini arayınız. |
| Pişirme kademesi göstergesi ekranda sürekli olarak kumanda düğmesi ile seçilen pişirme kademesinden farklı bilgi gösteriyor. | Elektronik sistem yanlış kalibre edilmiş. | Kalibrasyonu montaj kılavuzuna göre yürütünüz. |

Yetkili servisin çağırılması

Teknik Servisimize ihtiyacınız varsa cihazın ürün numarasını (E-Nr.) ve üretim numarasını (FD) vermeniz gerekecektir. Bu bilgiyi pişirme tezgahının iç kısmında yer alan özellikler tablosunun üzerinde ve kullanım kılavuzunun etiketinde bulabilirsiniz.

Kullanım ömrü :10 yıldır (Ürünün fonksiyonunu yerine getirebilmesi için gerekli yedek parça bulundurma süresi)

Arızalarda onarım siparişi ve danışma

TR 444 6688

Çağrı merkezini sabit hatlardan aramanın bedeli şehir içi ücretlendirme, Cep telefonlarından ise kullanılan tarife göre değişkenlik göstermektedir.

Üreticinin yetkisine güveniniz. Böylelikle gerekli onarım çalışmalarının, cihazınızın orijinal yedek parçalarına sahip, eğitilmiş servis teknisyenleri tarafından yapıldığından emin olabilirsiniz.

Garanti Şartları

- Malın ayıplı olduğunun anlaşılması durumunda tüketici, 6502 sayılı Tüketicinin Korunması Hakkında Kanununun 11 inci maddesinde yer alan;
 - **Sözleşmeden dönme**
 - **Satış bedelinden indirim isteme,**
 - **Ücretsiz onarılmasını isteme,**
 - **Satılanın ayıpsız bir misli ile değiştirilmesini isteme,**
 haklarından birini kullanabilir.

- Tüketicinin bu haklarından ücretsiz onarım hakkını** seçmesi durumunda satıcı; işçilik masrafı, değiştirilen parça bedeli ya da başka herhangi bir ad altında hiçbir ücret talep etmeksizin malın onarımını yapmak veya yaptırmakla yükümlüdür. Tüketici ücretsiz onarım hakkını üretici veya ithalatçıya karşı da kullanılabilir. Satıcı, üretici ve ithalatçı tüketicinin bu hakkını kullanmasından müteselsilen sorumludur.
- Tüketicinin, **ücretsiz onarım hakkını** kullanması halinde malın;
 - Garanti süresi içinde tekrar arızalanması,
 - Tamiri için gereken azami sürenin aşılması,
 - Tamirinin mümkün olmadığı, yetkili servis istasyonu, satıcı, üretici veya ithalatçı tarafından bir raporla belirlenmesi durumlarında;**tüketici malın bedel iadesini, ayıp oranında bedel indirimini veya imkan varsa malın ayıpsız misli ile değiştirilmesini** satıcıdan talep edilir. Satıcı, **tüketicinin talebini reddedemez.** Bu talebin yerine getirilmemesi durumunda satıcı, üretici ve ithalatçı müteselsilen sorumludur.
- Malın kullanım kılavuzunda yer alan hususlara aykırı kullanılmasından kaynaklanan arızalar garanti kapsamı dışındadır.
- Tüketici, garantiden doğan haklarının kullanılması ile ilgili olarak çıkabilecek uyuşmazlıklarda yerleşim yerinin bulunduğu veya tüketici işleminin yapıldığı yerdeki **Tüketici Hakem Heyetine veya Tüketici Mahkemesine** başvurabilir.

İthalatçı Firma : BSH Ev Aletleri ve Sanayi Ticaret A.Ş.
Fatih Sultan Mehmet Mah. Balkan Cad.
No:51
Ümraniye-İstanbul-Türkiye
Tel : 0216 528 90 00 Fax : 0216 528
99 99

Üretici Firma : BSH Hausgeräte GmbH
Carl-Wery Straße 34
81739 München, Germany
www.siemens-home.bsh-group.com
Phone : 00 49 89 4590-01

Garanti koşulları

Beklentilerimizin aksine, cihazda herhangi bir arıza meydana gelirse veya ihtiyaçları öngörülen kalitede karşılayamazsa lütfen bunu en kısa sürede bize bildirin. Garantinin geçerli olması için cihaza müdahale edilmemiş ve yanlış kullanılmamış olması gerekir.

Bu cihaz için uygulanan garanti koşulları, şirketimizin, cihazın satın alındığı ülkedeki temsilciliği tarafından belirlenir. Satış noktalarından ayrıntılı bilgi edinebilirsiniz. Garantinin geçerli olması için satış belgesinin bulundurulması gerekir.

Her türlü değişiklik hakkı saklıdır.

Çevre koruma

Özellikler tablosunda  sembolü görülüyorsa aşağıdaki göstergelere dikkat ediniz.

AEEE Yönetmeliğine Uyum ve Atık Ürünün Elden Çıkarılması

Ambalaj malzemesini çevre kurallarına uygun şekilde imha ediniz.



Bu ürün T.C. Çevre ve Şehircilik Bakanlığı tarafından yayımlanan "Atık Elektrikli ve Elektronik Eşyaların Kontrolü Yönetmeliği"nde belirtilen zararlı ve yasaklı maddeleri içermez. AEEE yönetmeliğine uygundur.

Bu ürün, geri dönüşümlü ve tekrar kullanılabilir nitelikteki yüksek kaliteli parça ve malzemelerden üretilmiştir. Bu nedenle, ürünü, hizmet ömrünün sonunda evsel veya diğer atıklarla birlikte atmayın. Elektrikli ve elektronik cihazların geri dönüşümü için bir toplama noktasına götürün. Bu toplama noktalarını bölgenizdeki yerel yönetime sorun. Kullanılmış ürünleri geri kazanıma vererek çevrenin ve doğal kaynakların korunmasına yardımcı olun. Ürünü atmadan önce çocukların güvenliği için elektrik fişini kesin ve kilit mekanizmasını kırarak çalışmaz duruma getirin.

Cihazınızın ambalajı, nakliye sırasında etkin korumayı garanti etmek açısından çok gerekli olan malzemelerden üretilmiştir. Bu malzemeler tamamen geri dönüşebilir ve böylece çevreye verilen zarar azaltılmaktadır. Sizleri de aşağıdaki tavsiyelere uyarak çevrenin korunmasına katkıda bulunmaya davet ediyoruz:

- ambalajı uygun geri dönüşüm kutusuna atınız,
- cihazı hurdaya çıkarmadan önce kullanılmaz hale getiriniz. Bulduğunuz yerin yerel yönetimine, geri dönüşebilen malzemelerin toplandığı en yakın merkeze danışınız ve cihazınızı oraya ulaştırınız,
- kullanılmış yağı lavaboya dökmeyiniz. Yağı kapalı bir kaba koyarak çöp toplama noktasına veya bir çöp konteynerine bırakınız (kontrollü bir çöplüğe ulaşacaktır; bu en iyi çözüm olmasa da bu sayede suyun kirlenmesini engelleriz).

BSH Hausgeräte GmbH
Carl-Wery-Str. 34, 81739 München
GERMANY

siemens-home.bsh-group.com

Κατασκευάζεται από την BSH Hausgeräte GmbH με άδεια εμπορικού σήματος της Siemens AG
Fabricado por BSH Hausgeräte GmbH bajo licencia de marca de Siemens AG
Fabricado pela BSH Hausgeräte GmbH sob licença de marca comercial da Siemens AG
BSH Ev Aletleri Sanayi ve Ticaret A.Ş. tarafından Siemens AG'nin Ticari Marka Lisansı ile üretilmiştir



9001133340
970905(G)