

SIEMENS



Gaasiplaat

Dujinė kaitlentė

Gāzes sildvirsmā

Газова варильна поверхня

ER3A.AD7.., ER3A.BD7..

[siemens-home.com/welcome](http://siemens-home.com/welcome)

[et] Kasutusjuhend .....	3
[lt] Naudojimo instrukcija .....	13
[lv] Lietošanas instrukcija .....	24
[uk] Інструкція з використання .....	34

Register  
your  
product  
online

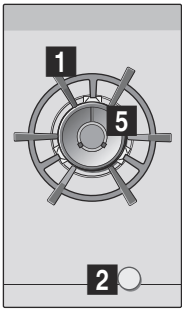
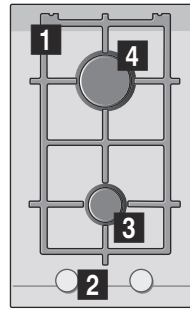
**ER3A.AD7..****ER3A.BD7..**

- 1** Restid
- 2** Juhtheadmed
- 3** Poolkiire põleti võimsusega kuni 1,9 kW

- 4** Kiirpõleti võimsusega kuni 2,8 kW
- 5** Topelt-vokkpõleti kuni 6 kW

- 1** Atraminés grotelés indams
- 2** Regulavimo rankenélés
- 3** Pusiau greitas degiklis iki 1,9 kW

- 4** Greitasis degiklis iki 2,8 kW
- 5** Dvigubas degiklis kuniškom keptuvėms, kurio galia yra iki 6 kW

- 1** Restes
- 2** Vadības slēdži
- 3** Vidēji ātrais deglis līdz 1,9 kW

- 4** Ātrais deglis līdz 2,8 kW
- 5** Dubultais „Wok” deglis, līdz pat 6 kW

- 1** Решітки
- 2** Ручки управління
- 3** Стандартна конфорка потужністю до 1,9 кВт

- 4** Конфорка підвищеної потужності, до 2,8 кВт
- 5** Конфорка Dual-Wok до 6 кВт



# Sisukord

	<b>Ettenähtud kasutamine</b> .....	<b>3</b>
	<b>Olulised ohutusnõuded</b> .....	<b>4</b>
	<b>Seadmega tutvumine</b> .....	<b>5</b>
	Juhtelemendid ja põletid .....	5
	Jääkkuumuse näit .....	6
	Tarvikud .....	6
	<b>Gaasipõletid</b> .....	<b>7</b>
	Käsitsi sisselülitamine .....	7
	Automaatne süüde .....	7
	Ohutussüsteem .....	7
	Põleti väljalülitamine .....	7
	Hoiatused .....	7
	<b>Tabelid ja soovitused</b> .....	<b>7</b>
	Sobivad nõud .....	7
	Kasutuseeskirjad .....	7
	Toiduvalmistustabel .....	8
	<b>Puhastamine ja hooldamine</b> .....	<b>10</b>
	Puhastamine .....	10
	Hooldamine .....	10
	<b>Mida teha tõrgete korral?</b> .....	<b>11</b>
	<b>Klienditeenindus</b> .....	<b>12</b>
	Garantiitingimused .....	12
	<b>Keskkonnakaitse</b> .....	<b>12</b>
	Keskkonnasäästlik jäätmekäitlus .....	12

Lisateavet toodete, lisatarvikute, varuosade ja teeninduse kohta leiate Internetist: [www.siemens-home.com](http://www.siemens-home.com) ja Internetikauplusest: [www.siemens-eshop.com](http://www.siemens-eshop.com)

## Ettenähtud kasutamine

Lugege need juhised tähelepanelikult läbi. Alles seejärel saate seadet kasutada tõhusalt ja turvaliselt. Hoidke alles seadme paigaldus- ja kasutusjuhendid ning andke need seadme omaniku vahetumisel seadmega kaasa.

### Selle juhendi ettekirjutuste täitmata jätmise korral ei võta tootja endale mingit vastutust.

Käesolevas juhendis sisalduvad joonised on suunava loomuga.

Ärge võtke seadet enne paigaldamist kaitsepakendist välja. Kui märkate seadme juures mis tahes kahjustust, ärge seadet ühendage. Võtke ühendust meie klienditeenindusega.

See seade kuulub vastavalt gaasiseadmete standardile EN 30-1-1 klassi 3: mööblisse sisseehitatud seade.

Enne oma uue pliidiplaadi paigaldamist veenduge, et paigaldamisel järgitaks kokkupanemisjuhendit.

See seade ei sobi paigaldamiseks jahtidele ega haagissuvilatesse.

See seade on kasutamiseks ainult piisava ventilatsiooniga kohtades.

Seade ei ole ette nähtud kasutamiseks välise lülituskella või kaugjuhtimispuldiga.

### Kõik paigaldus-, ühendus- ja reguleerimistööd ning teisele gaasitüübile kohandamised peab tegema volitatud tehnik, järgides kehtivaid norme ja seadusi ning kohalike elektri- ja gaasiettevõtete ettekirjutusi. Erilist tähelepanu tuleb pöörata ventilatsiooni kohta käivatele eeskirjadele.

See seade väljub tehast sobilikuna kasutamiseks gaasitüübiga, mis on kirjas andmeplaadil. Kui on vaja gaasitüüpi muuta, lugege kokkupanekujuhendit. Seadme kohandamiseks teisele gaasitüübile soovitame võtta ühendust meie klienditeenindusega.

See seade on mõeldud üksnes koduseks kasutamiseks. Selle professionaalne või ärieesmärkidel kasutamine ei ole lubatud. Kasutage seadet ainult toiduvalmistamiseks, mitte küttekehana. Garantii kehtib üksnes tingimusel, et seadet kasutatakse ettenähtud otstarbel.

See seade on ette nähtud kasutamiseks kõrgusel kuni maksimaalselt 2000 meetrit üle merepinna.

Ärge jätke sisselülitatud seadet järelevalveta.

Ärge kasutage selliseid laste ohutust tagavaid turvapiirdeid ja -kaasi, mida pliidiplaadi tootja ei ole soovitanud. Need võivad põhjustada õnnetusi nt ülekuumenemise, süttimise või materjalist eralduvate tükikeste tõttu.

Üle 8-aastased lapsed ja isikud, kelle füüsilised või vaimsed võimed on piiratud või kellel puuduvad seadme kasutamiseks vajalikud teadmised ja kogemused, tohivad seadet kasutada ainult juhul, kui nende üle teostab järelevalvet nende turvalisuse eest vastutav isik või kui neile on selgitatud seadme ohutut käsitlemist ja kui nad on mõistnud seadmest tulenevaid ohte.

Lapsed ei tohi seadmega mängida. Lapsed tohivad seadet puhastada ja hooldada vaid juhul, kui nad on vanemad kui 8-aastased ja nende üle teostatakse järelevalvet.

Alla 8-aastased lapsed hoidke seadmest ja ühendusjuhtmest eemal.

## Olulised ohutusnõuded

### Hoiatus – Süttimisoht!

Põlemata gaasi kogunemine suletud ruumis toob kaasa süttimisohtu. Ärge jätke seadet tõmbetuule kätte. Põletid võivad kustuda. Lugege hoolikalt läbi gaasipõletite töö kohta käivad juhised ja hoiatused.

### Hoiatus – Mürgistusohu!

Gaasiga töötava kuumtöötlusseadme kasutamine tekitab seadme paigalduskohas soojust, niiskust ja põlemissaadusi. Tagage köögi hea ventilatsioon, eelkõige pliidiplaadi töö ajal: hoidke loomuliku õhutuse avad avatud või paigaldage sundventilatsioon (pliidikumm). Seadme sagedasel ja pikaajalisel kasutamisel võib vajalik olla täiendav või tõhusam ventilatsioon: avage aken või suurendage sundventilatsiooni võimsust.

### Hoiatus – Põletusohu!

- Keedualad ja nende ümbrus lähevad väga kuumaks. Ärge kunagi puutuge kuuma pinda. Hoidke alla 8-aastased lapsed seadmest eemal.
- Kui vedelgaasiballoon ei ole püstiasendis, võib vedelat propaan-/butaangaasi sattuda seadmesse. Seejuures võib põletitest välja paiskuda tuleleeki. Seadme osad võivad kahjustada saada ja aja jooksul võib kaduda nende hermeetilisus, mis võib kaasa tuua gaasilekke. Selle tagajärjel võib tekkida tulekahju. Veenduge, et vedelgaasiballoonid on alati püstiasendis.

### Hoiatus – Tuleohu!

- Keedualad lähevad väga kuumaks. Ärge asetage pliidiplaadile kergsüttivaid esemeid. Ärge hoidke asju pliidiplaadil.
- Ärge hoidke ega kasutage selle kodumasina all ega läheduses korrodeeriva toimega keemilisi aineid, aurusid, kergsüttivaid aineid ega toiduks mittekasutatavaid aineid.
- Ülekuumenenud rasv ja õli süttivad kergesti. Ärge rasva või õli kuumutamise ajal seadme juurest lahkuge. Kui rasv või õli süttivad, ärge kasutage kustutamiseks vett. Katke nõu kaanega, et tuli lämmatada. Lülitage vastav keeduala välja.

- Kui põleti töötab liiga kõrgel võimsusastmel, tekivad väga kõrged temperatuurid. Tuleohtlikud materjalid võivad süttida. Ekraanil kuvatav võimsusaste võib juhtnupust välja reguleeritud võimsusastmest erineda. Ekraanil kuvatav võimsusaste on vaid täiendav info. Reguleerige võimsusaste alati välja juhtnupul olevate sümbolite järgi.

### ⚠ Hoiatus – Vigastuste oht!

- Klaasplaadis olevad praod on ohtlikud. Lülitage kõik põletid ja elektrilised kütteelemendid viivitamatult välja. Eemaldage võrgupistik pistikupesast või lülitage elektrivool elektrikilbist välja. Sulgege gaasikraan. Ärge puudutage seadme pinda. Ärge kunagi lülitage sisse seadet, mis on defektne. Võtke ühendust hooldekeskusega.
- Kahjustatud või ebasobiva suurusega, üle pliidiplaadi serva ulatuvad või plaadile valesti asetatud nõud võivad tekitada tõsisid kahjustusi. Järgige toiduvalmistusnõude kohta käivaid nõuandeid ja hoiatusi.
- Avarii korral katkestage seadme elektri- ja gaasitoide. Seadme parandamiseks võtke ühendust meie klienditeenindusega.
- Ärge muutke seadme sisemust. Kui see on siiski vajalik, võtke ühendust meie klienditeenindusega.
- Kui mõnd juhtseadet ei saa keerata, ärge üritage seda teha jõuga. Võtke juhtseadme parandamiseks või asendamiseks kohe ühendust klienditeenindusega.

### ⚠ Hoiatus – Elektrilöögi oht!

- Ärge kasutage seadme puhastamiseks aurpuhasteid.
- Praod klaasplaadis võivad põhjustada elektrilöögi. Lülitage elektrikilbist vool välja. Pöörduge hooldekeskusesse.

## Seadmega tutvumine



Mudelite ülevaatest leiute seadme ja põletite võimsused. → *lehekülg 2*

### Juhtlemendid ja põletid

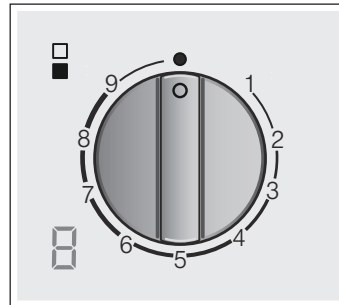

Igale juhtnupule on märgitud selle juurde kuuluv põleti. Juhtnuppude viimise eri asenditesse saate välja reguleerida soovitud võimsuse alates maksimumvõimsusest kuni miinimumvõimsuseni. Ärge püüdke keerata nuppu asendist 0 otse asendisse 1 või asendist 1 asendisse 0.



#### Näidikud

	Juhtnupust reguleeritav põleti
	Väljalülitatud põleti
9	Kõrgeim võimsusaste ja elektriline süüde
1	Madalaim võimsusaste

#### Ekraani näidud

	Elektriline süüde
9-1	Võimsusastmed
	Väljalülitatud põleti
HH	Jääkkuumus

Kahepoolse topeltpõleti sisemisi ja välimisi leeke saab reguleerida üksteisest sõltumatult. Võimalikud võimsusastmed:

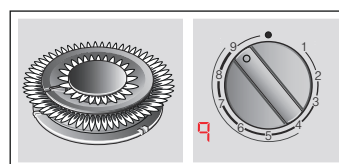

Välimine ja sisemine leek maksimaalsel võimsusel.

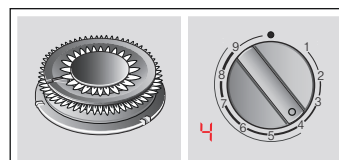

Välimine leek minimaalsel, sisemine leek maksimaalsel võimsusel.

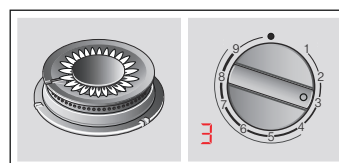

Sisemine leek maksimaalsel võimsusel.

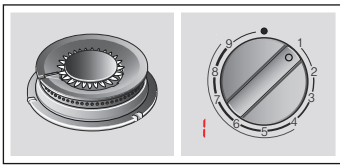

Sisemine leek minimaalsel võimsusel.

Seadme korraliku töö tagamiseks peavad restid ja kõik põletite osad olema õigesti paigaldatud. Ärge pange ühe põleti kaant teisele põletile.

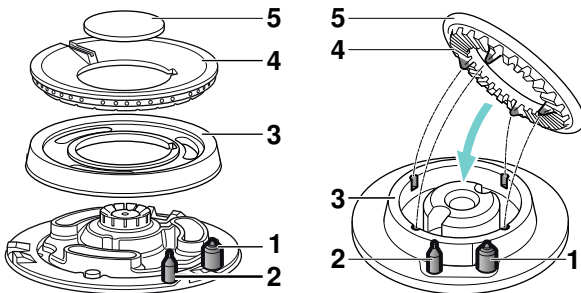
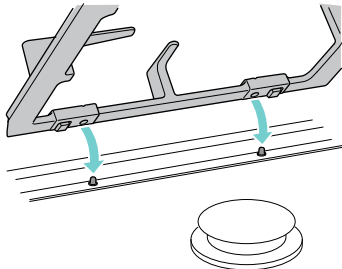

Elemendid	
1	Süüteküünal
2	Termoelement
3	Põleti rõngas
4	Põleti kroon
5	Põleti kate

## Jääkkuumuse näit

Pliidiplaadil on iga keeduala jaoks jääkkuumuse näit, mis viitab kuumadele või soojadele keedualadele.

Kui näidikule ilmub **H**, on keeduala veel kuum. Kui keeduala jahtub, ilmub näidikule **h**. Näit kustub, kui keeduala on piisavalt jahtunud. Kui näit põleb, siis ärge keeduala puudutage.

## Tarvikud

Sõltuvalt mudelist võivad pliidi juurde kuuluda järgmised lisatarvikud. Neid lisatarvikuid saab osta ka tehnilisest teenistusest.

Neid seadmeid võib kombineerida omavahel ja/või sama marki tavaliste pliidiplaatidega, kasutades ühendustarvikuid. Vaadake kataloogist.

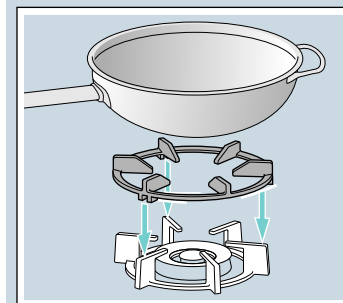

### Woki lisarest

Sobib kasutamiseks ainult topeltleegiga ja kolmekordse leegiga põletitel Woki jaoks nõudega, mille läbimõõt on suurem kui 26 cm, küpsetusplaatidega, savipottidega, paellanõudega, nõgusa põhjaga nõudega jne. Seadme kasutusea pikendamiseks soovitatakse kasutada Woki lisaresti.

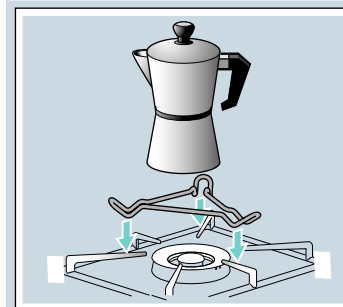

### Espresso-tarvik

Kasutamiseks vaid keedunõudega, mille põhja läbimõõt on alla 12 cm, vokkpõleti sisemisel leegil.

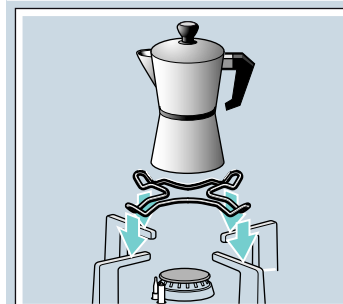

### Lisakandur espressokeetja jaoks

Kasutatakse ainult kõige väiksemal põletil keedunõuga, mille põhja läbimõõt on väiksem kui 12 cm.

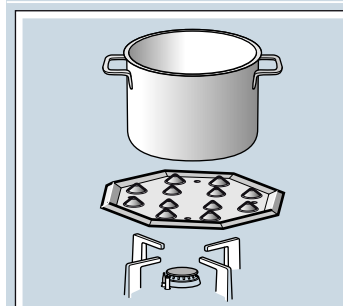

### Simmer Plate

See tarvik on mõeldud selleks, et vähendada madalaima võimsusega kuumust veelgi.

Asetage plaat, koonused ülespoole, resti peale, mitte kunagi otse põletile. Asetage nõu selle tarviku keskele.

## Kood

HZ233720 Vokitarvik

HZ298113 Espresso-tarvik vokkpõletile

HZ298114 Kohvikannu alusrest kasutamiseks kõige väiksemal põletil.

HZ298105 Simmer Plate

Tootja ei võta endale vastutust eelpool nimetatud tarvikute mittekasutamise või valesti kasutamise eest.

## Gaasipõletid

### Käsitsi sisselülitamine

1. Vajutage valitud põleti juhtnupp alla ja keerake see vasakule kõrgeimale võimsusastmele.
2. Hoidke põleti vastas süütajat või tuleleeki (välgumihkel, tuletikk vm).

### Automaatne süüde

Kui pliidiplaadil on automaatne süüde (süüteküünlad):

1. Vajutage valitud põleti juhtnupp alla ja keerake see vasakule kõrgeimale võimsusastmele. Kui hoiate juhtnuppu all, lööb kõikidest põletitest sädemeid ja ekraanile ilmub sümbol . Põleti süttib.
2. Vabastage juhtnupp.
3. Keerake juhtnupp soovitud asendisse.

Kui süüdet ei teki, lülitage põleti välja ja korrake eespool kirjeldatud samme. Hoidke seekord juhtnuppu kauem all (kuni 10 sekundit).

### ⚠ Hoiatus – Gaasi kogunemise oht!

Kui põleti 10 sekundi jooksul ei sütti, viige juhtnupp väljalülitatud asendisse ja avage uks või aken. Oodake vähemalt üks minut, enne kui põleti uuesti süütate.

**Märkus:** Veenduge täielikus puhtuses. Kui süüteküünlad on määrdunud, võib süütes tekkida tõrge. Puhastage süüteküünlaid korrapäraselt väikese, mittemetallilise harjaga. Veenduge, et süüteküünalde ei rakenduks tugevaid lööke.

### Ohutussüsteem

Pliidiplaat on varustatud ohutussüsteemiga (termopaar), mis takistab gaasi läbivoolu, kui põletid kustuvad kogemata.

Selleks et tagada, et see seade oleks aktiivne:

1. Lülitage põleti sisse nagu tavaliselt.
2. Hoidke juhtseadet pärast leegi süütamist lahti laskmata kindlalt sisse vajutatult 4 sekundit.

### Põleti väljalülitamine

Keerake juhtnupp paremale asendisse 0. Ekraanile ilmub sümbol ja mõne sekundi pärast süttib jääkkuumuse näit.

Mõne sekundi jooksul pärast põleti väljalülitamist kostab põletist heli (nõrk mütsatus). See pole midagi ebanormaalset, vaid tähendab, et turvasüsteem on välja lülitunud.

### Hoiatused

Põleti töötamise ajal on normaalne kuulda nõrka vilinat.

Esimestel kasutuskordadel on normaalne, et seade eritab lõhnu. See ei tähenda mingit ohtu ega riket. Ajapikku lõhnad kaovad.

Oranži värvi leek on normaalne. Leegi värvus tuleneb õhus sisalduvast tolmust, vedelikupritsmetest jm.

Kui põleti leegid kogemata kustuvad, keerake vastava põleti juhtseade nulli ja ärge üritage põletit vähemalt 1 minuti jooksul uuesti süüdata.

## Tabelid ja soovitused

### Sobivad nõud

Põleti	Nõu minimaalne läbi-mõõt	Nõu maksimaalne läbi-mõõt
Woki põleti	22 cm	- cm
Kiirpõleti	22 cm	26 cm
Poolkiire põleti	14 cm	20 cm

### Kasutuseeskirjad

Järgmised nõuanded aitavad teil energiat säästa ja vältida nõude kahjustamist:

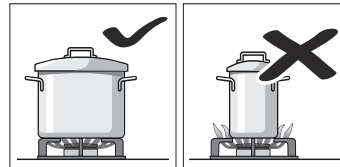

Kasutage igal põletil sobiva suurusega nõusid. Ärge kasutage väikeseid nõusid suurtel põletitel. Leek ei tohi puudutada nõu külgi.

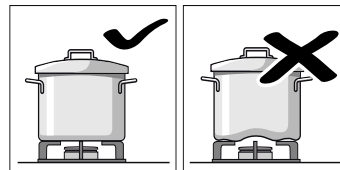

Ärge kasutage moondunud kujuga nõusid, mis pliidiplaadil kindlalt ei püsi. Nõud võivad ümber minna. Kasutage ainult lameda ja paksu põhjaga nõusid.

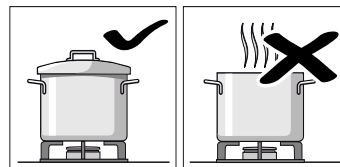

Ärge keetke ilma kaaneta või paigalt nihkunud kaanega. Osa energias läheb kaduma.

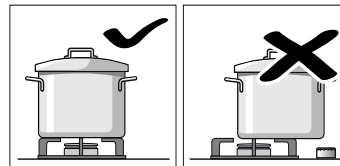

Asetage nõu korralikult keset põletit. Vastasel juhul võib nõu ümber minna.

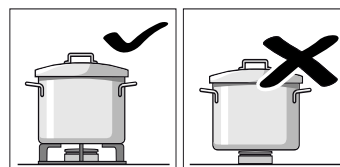

Ärge asetage suuri nõusid juhtseadmete lähedal asuvatele põletitele. Kõrge temperatuur võib juhtseadmeid kahjustada.

Asetage nõud restile, mitte kunagi otse põletile.

Enne pliidi kasutamist kontrollige, et põletite restid ja kaaned oleks korralikult paigas.

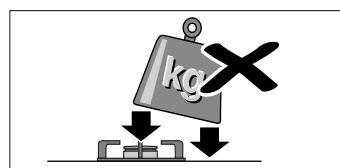

Käsitsege nõusid pliidiplaadil ettevaatlikult. Ärge andke pliidiplaadile hoope ega asetage sellele liiga suuri raskusi.



## Toiduvalmistustabel

Järgmine tabel sisaldab optimaalseid võimsusastmeid ja keeduaja mitmesuguste roogade jaoks. Andmed on toodud ligikaudu nelja portsjoni kohta.

Keeduajad ja võimsusastmed sõltuvad roogade liigist, kaalust ja kvaliteedist ning keedunõu materjalist. Seepärast on võimalikud kõrvalekalded.

Kasutage alati sobiva suurusega nõud ja asetage see põletile tsentreeritult. Tutvuge keedunõu läbimõõdu kohta käiva infoga. → "Sobivad nõud"

### Teave tabeli kohta

Iga roa valmistamine koosneb ühest või kahest etapist. Iga etapp sisaldab järgmist infot:

- keetmismeetod
- võimsusaste
- kestus minutites

### Tabelis esitatud keetmismeetodid

- Keemiseni kuumutamine
- Keetmise jätkamine
- Surve suurendamine kiirkeedupotis
- Surve hoidmine kiirkeedupotis
- Tugevalt pruunistamine
- Kergelt pruunistamine
- Sulatamine
- \* ilma kaaneta
- \*\* pidevalt segada

**Märkus:** Neid sümboleid seadmelt ei leia. Need on ette nähtud eri keetmismeetodite tähistamiseks.

Tabelist leiate andmed roogade valmistamiseks eri põletitel. Soovituslik variant on esimene põletit. Mudeli ülevaates kirjeldatakse pliidiplaadi kõiki põleteid. → *lehekülg 2*

Näide:

Roog Põletit	Kogu- aeg mi- nutites	Etapp 1	Etapp 2
<b>Supid, püreesupid</b>			
Kalasupp			
Kiirpõletit	12-17	8 7-9	1 5-8
Normaalpõletit	17-22	8 11-13	1 6-9
Vokkpõletit	10-15	9 6-8	4 4-7

See näide näitab kalasupi valmistamist kiirpõletil, normaalpõletil ja vokkpõletil.

Kiirpõletil (soovituslik) kestab valmistamine 12 kuni 17 minutit.

- Etapp 1: keemiseni kuumutamine. Kasutage võimsusastet 8 ühtekokku 7-9 minuti jooksul.
- Etapp 2: keetmise jätkamine. Lülitage põletit 5-8 minutiks võimsusastmele 1.

Toimige samamoodi, kui kasutate mõnda teist soovitatud põletit.

Roog Põletit	Kogu- aeg mi- nutites	Etapp 1	Etapp 2
<b>Supid, püreesupid</b>			
Kalasupp			
Kiirpõletit	12-17	8 7-9	1 5-8
Normaalpõletit	17-22	8 11-13	1 6-9
Vokkpõletit	10-15	9 4-6	4 6-9
Kõrvitsapüreesupp, borš			
Kiirpõletit	30-35	9 10-12	5 20-23
Normaalpõletit	45-50	9 15-17	6 30-33
Vokkpõletit	25-30	9 7-9	4 18-21
Minestrone (köögiviljasupp)			
Kiirpõletit	47-52	9 10-12	5 37-40
Normaalpõletit	57-62	9 10-12	6 47-50
Vokkpõletit	45-50	7 8-10	4 37-40
<b>Nuudlid ja riis</b>			
Spagetti			
Kiirpõletit	18-22	* 9 8-10	6 10-12
Normaalpõletit	20-24	* 9 10-12	7 10-12
Vokkpõletit	18-22	* 8 8-10	6 10-12
Riis			
Kiirpõletit	17-22	9 5-7	2 12-15
Normaalpõletit	18-23	9 7-9	6 11-14
Vokkpõletit	13-18	8 4-6	4 9-12
Ravioolid			
Kiirpõletit	9-14	9 4-6	6 5-8
Normaalpõletit	17-22	8 12-14	8 5-8
Vokkpõletit	10-15	8 4-6	8 6-9
<b>Köögivili ja kaunviljad</b>			
Keedetud kartul (kartulipüree, kartulisalat)			
Kiirpõletit	23-28	9 8-10	5 15-18
Normaalpõletit	25-30	9 10-12	6 15-18
Vokkpõletit	25-30	7 11-13	5 14-17
Hummus (püreeritud kikerherned)			
Kiirpõletit	50-55	9 10-12	4 40-43
Normaalpõletit	52-57	9 12-14	5 40-43
Vokkpõletit	47-52	7 10-12	5 37-40
Läätsed			
Kiirpõletit	40-45	9 8-10	9 32-35
Normaalpõletit	50-55	9 18-20	6 32-35
Vokkpõletit	45-50	9 7-9	4 38-41
Frititud köögivili			
Kiirpõletit	12-17	* 7 6-8	* 6 6-9
Normaalpõletit	15-20	* 8 8-10	* 7 7-10
Vokkpõletit	10-15	* 7 5-7	* 5 5-8



Roog Põleti	Koguaeg minutites	Etapp 1	Etapp 2
Vokitud värske köögivilj**			
Vokkpõleti	5-7	* 9	5-7
Kiirpõleti	6-8	* 9	6-8
Friikartulid			
Vokkpõleti	12-17	* 7	12-17
Kiirpõleti	15-20	* 9	15-20
Normaalpõleti	25-30	* 9	25-30
<b>Munad</b>			
Shakshuka			
Normaalpõleti	15-20	9	10-12  4 5-8
Kiirpõleti	13-18	8	7-9  3 6-9
Vokkpõleti	15-20	6	11-13  4 4-7
Omlett (1 portsjon)			
Normaalpõleti	3-5	* 8	3-5
Kiirpõleti	2-4	* 9	2-4
Vokkpõleti	2-4	* 5	2-4
Hispaania tortilla			
Kiirpõleti	25-30	* 9	25-30
Vokkpõleti	18-23	* 7	18-23
<b>Kastmed</b>			
Béchameli kaste**			
Normaalpõleti	10-15	* 5	2-4  * 5 8-11
Vokkpõleti	3-8	* 5	1-2  * 5 2-6
Kiirpõleti	3-8	* 5	1-2  * 5 2-6
Sinihallitusjuustuga kaste**			
Normaalpõleti	3-5	* 7	3-5
Kiirpõleti	3-5	* 5	3-5
Vokkpõleti	4-6	* 3	4-6
Napoleetana-kaste			
Normaalpõleti	18-23	* 6	2-4  * 4 16-19
Kiirpõleti	15-20	* 8	1-3  * 6 14-17
Vokkpõleti	12-17	* 7	2-4  * 5 10-13
Carbonara-kaste			
Normaalpõleti	10-15	* 6	5-7  * 3 5-8
Kiirpõleti	8-13	* 5	4-6  * 3 4-7
Vokkpõleti	10-15	* 3	10-15
<b>Kala</b>			
Saida Itaalia stiilis			
Kiirpõleti	5-10	* 8	5-10
Normaalpõleti	8-13	* 9	8-13
Vokkpõleti	4-9	* 9	1-3  * 4 3-6
Küpsetatud lõhe			
Kiirpõleti	5-10	* 7	2-4  1 3-6

Roog Põleti	Koguaeg minutites	Etapp 1	Etapp 2
Normaalpõleti	5-10	* 8	2-4  1 3-6
Vokkpõleti	7-12	* 6	2-4  1 5-8
Merekarbid			
Kiirpõleti	5-7	9	5-7
Vokkpõleti	4-6	9	4-6
Normaalpõleti	10-12	9	10-12
<b>Liha</b>			
Pardirind (1 tk)			
Normaalpõleti	6-8	* 7	6-8
Kiirpõleti	9-11	* 7	9-11
Vokkpõleti	6-8	* 5	6-8
Veisestrooganov			
Kiirpõleti	8-13	* 9	8-13
Vokkpõleti	5-10	* 7	5-10
Normaalpõleti	12-17	* 9	12-17
Kanašnitslid (8 kanafileed)			
Kiirpõleti	7-12	* 9	2-4  * 6 5-8
Vokkpõleti	7-12	* 9	2-4  * 5 5-8
Normaalpõleti	7-12	* 9	7-12
Hakkliha (lihapiirkas, frikadellid, Bolognese kaste)			
Kiirpõleti	15-20	* 8	15-20
Normaalpõleti	20-25	* 9	20-25
Vokkpõleti	15-20	* 6	15-20
<b>Valmistooted</b>			
Külmutatud kroketid (16 tk)			
Külmutatud kalapulgad (12 tk)			
Kiirpõleti	6-10	8	6-10
Normaalpõleti	8-12	8	8-12
Vokkpõleti	6-10	9	3-5  4 3-5
Praevorstid (12 tk)			
Kiirpõleti	5-10	9	1-3  7 4-7
Normaalpõleti	7-12	9	7-12
Vokkpõleti	5-10	9	1-3  5 4-7
Keedetud vorstid (12 tk)			
Normaalpõleti	8-13	9	8-13
Vokkpõleti	9-14	4	9-14
Kiirpõleti	7-12	7	7-12
Hamburger (4 tk)			
Kiirpõleti	4-9	* 9	1-3  * 7 3-6
Vokkpõleti	4-9	* 9	1-3  * 6 3-6
Normaalpõleti	5-10	* 9	1-3  * 8 4-7
Külmutatud köögivilj**			
Kiirpõleti	7-12	* 9	7-12
Vokkpõleti	5-10	* 9	5-10

Roog Põleti	Koguaeg minutites	Etapp 1	Etapp 2
Normaalpõleti	12-17	* 9	12-17
Pitsa (läbimõõduga 20 cm)			
Vokkpõleti	4-8	4	4-8
Kiirpõleti	16-20	1	16-20
Normaalpõleti	20-25	1	20-25
<b>Desserdid</b>			
Riisipuding**			
Normaalpõleti	30-35	* 8	9-11  * 4 21-24
Vokkpõleti	23-28	* 6	8-10  * 4 15-18
Piimašokolaad			
Normaalpõleti	16-20	* 1	16-20
Vokkpõleti	3-7	* 1	3-7
Õhukesed pannkoogid (4 tk)			
Kiirpõleti	17-22	* 7	1-3  * 5 16-19
Vokkpõleti	8-13	* 7	1-3  * 4 7-10
Normaalpõleti	20-25	* 8	1-3  * 6 19-22
Leivapuding			
Kiirpõleti	25-30	9	10-12  6 15-18
Vokkpõleti	23-28	9	8-10  7 15-18
Normaalpõleti	27-32	9	10-12  7 17-20
Hispaaniapärase puding**			
Kiirpõleti	3-8	* 5	3-8
Normaalpõleti	8-13	* 5	8-13
Vokkpõleti	3-8	* 3	3-8
Liivatainakook (veevannis)			
Kiirpõleti	35-40	9	35-40
Vokkpõleti	40-45	9	40-45
Normaalpõleti	45-50	9	45-50

### Nõuandeid toiduvalmistamiseks

- Püreesuppide valmistamiseks ja kaunviljade hautamiseks kasutage kiirkeedupotti. Keeduaeg lüheneb märkimisväärselt. Kiirkeedupoti kasutamisel järgige tootja juhiseid.
- Kartulite ja riisi keetmisel pange potile alati kaas peale. Nii lüheneb keeduaeg märkimisväärselt.
- Panniroogade puhul tuleb esmalt õli kuumaks ajada. Pärast praadimise alustamist hoidke temperatuuri ühtlasena, selleks reguleerige võimsusastet vajaduse korral. Mitme portsjoni valmistamise korral oodake, kuni keetmistemperatuur on taas vajalikul tasemel. Segage roogi korrapäraselt.

## Puhastamine ja hooldamine

### Puhastamine

Kui seade on maha jahtunud, puhastage seda käsna, vee ja puhastusvahendiga.

Iga kasutuskorra järel puhastage pärast pliidi mahajahtumist kasutatud põleti pliidiosade pinnad. Olgugi pliidil vähe jäänuseid (toidujääke, õlipritsmeid jm), kõrbevad need pliidi pinnale ning neid on hiljem raskem eemaldada. Korraliku leegi jaoks peavad augud ja vaod olema puhtad.

Mõne nõu liigutamisel võivad restidele jääda metallijäägid.

Puhastage põleteid ja reste puhastusvahendit sisaldava veega ja hõõruge mittemetalse harjaga.

Teise võimalusena võib reste pesta nõudepesumasinas. Kasutage nõudepesumasina tootja soovitatud pesuvahendit. Kui restid on eriti mustad, on soovitatav need enne nõudepesumasinasse panekut puhastada.

Põletite kaasi ärge nõudepesumasinas peske.

Kui restide küljes on kummitoed, olge nende puhastamisel ettevaatlik. Kummiosad võivad lahti tulla ja rest võib pliidiplaati kriimustada.

Kuivatage põletid ja restid alati täielikult ära. Veepritsmed ja niisked kohad võivad toiduvalmistamise alguses emaili kahjustada.

Pärast põletite puhastamist ja kuivatamist veenduge, et siirdmiku kaaned oleks korralikult paigas.

### Tähelepanu!

- Ärge eemaldage seadme puhastamisel selle juhtseadiseid. Sissetungiv niiskus võib seadet kahjustada.
- Ärge kasutage aurupuhasteid. Need võivad pliidiplaati kahjustada.
- Ärge kunagi kasutage pliidiplaadilt kõvastunud toidujäätmete eemaldamiseks abrasiivseid tooteid, teraskäsna, teravaid esemeid, nuga jms.
- Ärge kasutage nuga, kaabitsat või sarnast eset klaasi ja põletite iluistude, metallprofiilide ega klaaspaneelide või, kui on olemas, alumiiniumpaneelide vaheliste ühenduskohtade puhastamiseks.

### Hooldamine

Pühkige pliidile valgunud vedelik kohe ära. Nii väldite toidujäätmete kinnistumist ja säästate asjatut vaeva.

Ärge libistage nõusid klaasi peal, sest see võib klaasi kriimustada. Samamoodi vältige kõvade või teravate esemete kukkumist klaasi peale. Ärge lööge pliidiplaadi äärte vastu.

Liivaterad (näiteks köögivilja ja aedvilja puhastamisest) kriimustavad klaasi pinda.

Pliidile valgunud sulatatud suhkur või suure suhkruisaldusega toiduained tuleb keedualalt kohe klaasikaabitsaga eemaldada.

## Mida teha tõrgete korral?

Tekkinud tõrkeid on teatavatel juhtudel võimalik ise lihtsalt kõrvaldada. Enne hooldekeskusesse pöördumist järgige alltoodud juhiseid:

Tõrge	Võimalik põhjus	Abi
Üldine elektriline viga.	Kaitse on defektne.	Kontrollige elektrikilbist, kas kaitse on töökorras ja vajaduse korral vahetage see välja.
	Rakendunud on automaatne kaitsekork või rikkevoolukaitselüliti.	Kontrollige juhtpaneeli, kas automaatne kaitse või rikkevoolukaitselüliti on defektne.
Automaatne süüde ei toimi.	Süüteküünalde ja põletite vahele võib olla sattunud toidujääke või puhastusvahendite jääke.	Süüteküünalde ja põletite vaheline ala peab olema puhas.
	Põletid on niisked.	Kuivatage põletite katted hoolikalt.
	Põletite katted ei ole korrektselt peal.	Veenduge, et katted on nõuetekohaselt peale asetatud.
	Seade ei ole maandatud, seade on vooluvõrku valesti ühendatud või maanduskaabel on defektne.	Võtke ühendust elektrikuga.
Automaatne süüde ei toimi ja ekraanile ilmub sümbol <b>F1</b> või <b>F2</b> .	Elektronika on üle kuumenenud.	Lülitage põletid välja või seni, kuni elektronika on piisavalt jahtunud, kasutage üksnes madalaimat võimsusastet.
Põleti leek põleb ebaühtlaselt.	Põleti osad ei ole korrektselt kohale asetatud.	Asetage põleti osad vastavale põletile õigesti.
	Põleti avad on määrdunud.	Puhastage põleti avad.
Gaasi pealetulek on takistatud või ei toimi üldse.	Gaasi pealetulekut takistavad suletud ventiilid.	Avage ventiilid.
	Kui kasutate gaasiballooni, siis veenduge, et balloon ei ole tühi.	Vahetage gaasiballoon välja.
Köögis on tunda gaasilõhna.	Gaasikraan on avatud.	Sulgege gaasiballoon.
	Gaasiballoon on valesti ühendatud.	Veenduge, et gaasiballoon oleks ühendatud nõuetekohaselt.
	Võimalik gaasi eraldumine.	Sulgege gaasikraan, õhutage ruumi ja kutsuge kohe asjaomase kvalifikatsiooniga tehnik, kes kontrollib gaasiühenduse üle ja väljastab installeerimissertifikaadi. Ärge kasutage seadet enne, kui olete veendunud, et ei seadmest ega gaasiballoonist ei eraldu gaasi.
Põleti lülitub välja kohe, kui juhtnupp vabastatakse.	Te ei ole hoidnud juhtnuppu piisavalt kaua all.	Kui põleti on sisse lülitatud, hoidke juhtnuppu all mõni sekund kauem.
	Põleti avad on määrdunud.	Puhastage põleti avad.
Ekraanile ilmub <b>F3, F4, F5, F6, F7, F8, F9</b> .	Tõrge elektronika töös.	Lahutage pliidiplaat vooluvõrgust. Oodake paar sekundit ja ühendage see siis uuesti vooluvõrguga. Kui näit põleb endiselt, pöörduge hooldekeskusesse.
Ekraanil olev võimsusastme näit erineb pidevalt juhtnupuga valitud võimsusastmest.	Elektronika puudulikult kalibreeritud.	Teostage kalibreerimine vastavalt paigaldusjuhendile.

## Klienditeenindus

Meie tehnilise teenistuse poole pöördudes läheb teil vaja seadme tootenumbrit (E-Nr.) ja tootmisnumbrit (FD). Need numbrid leiате pliidiplaadi all asuvalt andmeplaadilt ja kasutusjuhendi etiketilt.

### Remonttööde tellimus ja konsultatsioon rikete korral

Kõigi riikide kontaktandmed leiате kaasasolevast klienditeeninduste nimekirjast.

Tootja pädevuses võite kindel olla. Sellest lähtudes tagate, et parandustöid teevad asjaomase kvalifikatsiooniga hooldustehnikud, kes kasutavad seadme jaoks ettenähtud originaalvaruosi.

### Garantiitingimused

Kui vastupidiselt meie ootustele ilmneb seadme juures mõni kahjustus või ei täida seade ettenähtud kvaliteedinõudeid, palume teil meid sellest võimalikult kiiresti teavitada. Garantii kehtimiseks ei tohi seade olla rikutud ega väärkasutatud.

Kehtivad need garantiitingimused, mille on sätestanud meie ettevõtte selle riigi esindus, kust seade on ostetud. Lisateavet võite küsida müügiesindustest. Garantii kasutamiseks on vaja esitada ostutõend.

Ettevõtte jätab endale õiguse seadet muuta.

## Keskkonnakaitse

Kui seadme andmesildil on sümbol , järgige järgmisi juhiseid.

### Keskkonnasäästlik jäätmekäitlus

Käideldge seadme pakendijäätmed keskkonnasõbralikult.



Käesolev seade on märgistatud vastavalt direktiivile 2012/19/EÜ elektri- ja elektroonikaseadmete jäätmete kohta. Direktiiv sätestab elektri- ja elektroonikaseadmete jäätmete tagastamise ja ringlussevõtu raamtingimused Euroopa Liidus.

Seadme pakend on valmistatud seadet transpordi ajal tõhusalt kaitsvatest materjalidest. Pakendi materjalid on täielikult taaskasutatavad, vähendades nii mõju keskkonnale. Kutsume ka teid andma oma panust keskkonnahoidu, järgides allpool toodud nõuandeid:

- visake pakend selle jaoks mõeldud pakendikonteinerisse,
- enne kasutuselt kõrvaldatud seadme äraviskamist, muutke see kasutuskõlbmatuks. Hankige kohalikult omavalitsuselt lähima kasusjäätmete kogumiskeskuse aadress ja viige seade sinna,
- ärge kallake kasutatud õli kraanikausist alla. Hoidke seda suletud nõus ja viige vastavasse kogumispunkti või vajadusel prügikonteinerisse (kust see satub kontrollitud prügilasse, mis pole tõenäoliselt parim lahendus, kuid aitab vältida vee saastamist).



# Turiny

	<b>Naudojimas pagal paskirtį</b> .....	13
	<b>Svarbūs saugos nurodymai</b> .....	14
	<b>Susipažinkite su prietaisu</b> .....	15
	Valdymo elementai ir degikliai .....	15
	Liekamosios šilumos indikatorius .....	16
	Priedai .....	16
	<b>Dujų degikliai</b> .....	17
	Ijungimas ranka .....	17
	Automatinis uždegimas .....	17
	Saugos sistema .....	17
	Vieno degiklio išjungimas .....	17
	Ispėjimai .....	17
	<b>Lentelės ir patarimai</b> .....	17
	Tinkami indai .....	17
	Ispėjimai dėl naudojimo .....	17
	Maisto ruošimo lentelė .....	18
	<b>Valymas ir einamoji techninė</b> .....	21
	Švara .....	21
	Priežiūra .....	21
	<b>Gedimas – ką daryti?</b> .....	22
	<b>Klientų aptarnavimo tarnyba</b> .....	23
	Garantijos sąlygos .....	23
	<b>Aplinkos apsauga</b> .....	23
	Ekologiškas utilizavimas .....	23

Daugiau informacijos apie gaminius, priedus, atsargines dalis ir paslaugas rasite internete: [www.siemens-home.com](http://www.siemens-home.com) ir interneto parduotuvėje: [www.siemens-eshop.com](http://www.siemens-eshop.com)

## Naudojimas pagal paskirtį

Atidžiai perskaitykite šias instrukcijas. Tik po to galėsite naudotis šiuo prietaisu efektyviai ir saugiai. Išsaugokite naudojimo ir montavimo instrukcijas ir perduokite jas kartu su prietaisu, jei keičiasi jo savininkas.

### **Gamintojas atsisako bet kokios atsakomybės, jei nesilaikoma šiose instrukcijose pateiktų nurodymų.**

Šioje instrukcijoje pateikiamos iliustracijos yra orientacinio pobūdžio.

Nenuimkite nuo prietaiso apsauginės pakuotės iki montavimo momento. Jei pastebimas koks nors prietaiso gedimas, jo nejunkite. Kreipkitės į mūsų techninės priežiūros skyrių.

Šis prietaisas atitinka 3 klasę pagal normą EN 30-1-1 dėl dujinių prietaisų: į baldą įmontuojamas prietaisas.

Prieš įrengdami savo naująją kaitlentę įsitikinkite, kad montavimas atliekamas pagal montavimo instrukcijas.

Prietaiso negalima įrengti jachtose ar kemperiuose.

Šį aparatą galima naudoti tik gerai vėdinamose patalpose.

Šis prietaisas nėra pritaikytas eksploatuoti su išoriniu jungikliu su laikrodžio mechanizmu arba nuotoliniu valdikliu.

### **Visus įrengimo, reguliavimo ir pritaikymo kito tipo dujoms darbus turi atlikti įgaliojasis montuotojas, laikydamasis visų taikomų normų, įstatymų ir vietinių dujotiekio ir elektros tiekimo kompanijų nurodymų. Ypač atkreipkite dėmesį į nuostatas dėl vėdinimo.**

Gamykloje šis prietaisas yra pritaikytas dujų rūšiai, kuri nurodyta duomenų plokštelėje. Jei reikėtų ją pakeisti, žr. montavimo instrukcijas. Norint prijungti prie kito tipo dujų rekomenduojama iškviesti mūsų techninės priežiūros skyriaus darbuotoją.

Šis prietaisas naudojamas tik buityje, draudžiama jį naudoti komerciniais tikslais arba profesionaliai. Naudokite prietaisą tik maistui gaminti, niekada – šildytis. Garantija galios tik tuo atveju, jei prietaisas bus naudojamas tuo tikslu, kuriam jis buvo sukurtas.

Šis prietaisas pritaikytas naudojimui tik iki ne daugiau kaip 2000 metrų aukštyje virš jūros lygio.

Nepalikite veikiančio prietaiso be priežiūros.

Naudokite tik kaitlentės gamintojo rekomenduojamus dangtelius ar apsaugines užkardas vaikams. Gali įvykti nelaimingi atsitikimai, pvz., dėl medžiagų dalių perkaitinimo, užsidegimo arba atsiklijavimo.

Jaunesni nei 8 metų vaikai ir asmenys, kurių fiziniai, sensoriniai arba protiniai gebėjimai yra mažesni, arba neturintieji patirties bei žinių šį prietaisą gali naudoti tik prižiūrimi už jų saugumą atsakingo asmens arba jo instruktuoti apie saugų prietaiso naudojimą bei supratę iš to kylančius pavojus.

Negalima leisti vaikams žaisti su prietaisu.

Valymo ir naudotojo atliekamų techninės priežiūros darbų vaikai negali atlikti, nebent jiems jau sukako 8 metai ir jie bus prižiūrimi.

Jaunesnių nei 8 metų vaikų negalima leisti būti arti prietaiso ir jungiamojo laido.

## Svarbūs saugos nurodymai

### Įspėjimas – Sprogimo pavojus!

Uždaroje patalpoje susikaupusios dujos gali sukelti sprogimo pavojų. Prietaiso neturi veikti skersvėjai. Degikliai gali užgesti. Atidžiai perskaitykite instrukcijas ir įspėjimus, susijusius su dujų degiklių veikimu.

### Įspėjimas – Intoksikacijos pavojus!

Naudojant dujomis kaitinamą prietaisą patalpoje, kurioje jis yra įrengtas, gaminasi karštis, drėgmė ir degimo produktai. Užtikrinkite gerą virtuvės vėdinimą, ypač tuo metu, kai kaitlentė veikia: palikite atviras natūralaus vėdinimo angas arba sumontuokite mechaninį ventiliatorių (garų surinktuvą). Naudojant prietaisą intensyviai ir ilgai gali prireikti papildomo arba veiksmingesnio vėdinimo: atverti langą arba padidinti mechaninės ventiliacijos galią.

### Įspėjimas – Pavojus nusideginti!

- Kaitvietės ir gretimos sritys labai įkaista. Niekada nelieskite įkaitusių paviršių. Laikykite jaunesnius nei 8 metų vaikus atokiau.
- Jei suskystintų dujų balionas stovi ne vertikaliai, skystas propanas / butanas gali patekti į prietaisą. Dėl to pro degiklius gali prasiveržti dideli liepsnos blyksniai. Gali būti pažeistos dalys ir ilgai tapti nesandarios – pradės nekontroliuojamai veržtis dujos. Abiem atvejais galimi nudegimai. Suskystintų dujų balionus naudokite tik vertikaloje padėtyje.

### Įspėjimas – Gaisro pavojus!

- Kaitvietės labai įkaista. Nedėkite ant kaitlentės degių daiktų. Nelaikykite daiktų po kaitlente.
- Nelaikykite ir nenaudokite esdinančių cheminių produktų, garų, degių medžiagų ir nemaistinių produktų po šiuo elektriniu buitiniu prietaisu arba šalia jo.
- Perkaitę riebalai arba aliejus lengvai užsidega. Neišeikite, kai kaitinate riebalus arba aliejų. Jei jie užsidega, negesinkite liepsnos vandeniu. Uždenkite indą dangteliu, kad nuslopintumėte liepsną, ir išjunkite kaitvietę.

- Jei degiklis naudojamas nustačius per didelę galią, jis gali labai įkaisti. Gali užsiliepsnoti degios medžiagos. Ekране rodomas galios lygio rodmuo gali neatitikti rankenėle nustatyto galios lygio. Ekране rodomas galios lygio rodmuo suteikia tik papildomos informacijos. Galios lygį visada nustatykite pagal įspaudus ant rankenėlės.

### ⚠ **Įspėjimas – Pavojus susižeisti!**

- Stiklo plokštės įtrūkimai ir įlūžimai yra pavojingi. Nedelsdami išjunkite visus degiklius ir elektrinius kaitinimo elementus. Iš tinklo ištraukite kištuką arba saugiklių dėžutėje išjunkite saugiklį. Užsukite tiekiamas dujas. Neliaskite prietaiso paviršiaus. Niekada nejunkite sugedusio prietaiso. Informuokite klientų aptarnavimo tarnybą.
- Apgadinti, netinkamo dydžio, viršijantys kaitlentės dydį arba netinkamai pastatyti indai gali stipriai sužaloti. Laikykitės patarimų ir įspėjimų dėl gaminimo indų.
- Jeigu pastebėjote prietaiso gedimą, atjunkite jį nuo elektros tinklo ir dujotiekio. Jei reikia remontuoti, kreipkitės į mūsų techninės priežiūros skyrių.
- Nekeiskite prietaiso vidaus. Jei reikia tai padaryti, kreipkitės į mūsų techninės priežiūros skyrių.
- Jei kurios nors reguliavimo rankenėlės nesisuka, nesistenkite to daryti per jėgą. Nedelsdami kreipkitės į mūsų techninės priežiūros skyrių, kurio specialistas suremontuos arba pakeis sugedusią rankenėlę.

### ⚠ **Įspėjimas – Elektros iškvos pavojus!**

- Prietaisui valyti nenaudokite garų valymo mašinų.
- Dėl stiklo plokštėje atsiradusių įtrūkimų arba lūžių gali kilti elektros srovės smūgio pavojus. Saugiklių dėžutėje išjunkite saugiklius. Kreipkitės į klientų aptarnavimo tarnybą.

## **Susipažinkite su prietaisu**



Modelio apžvalgoje pavaizduotas prietaisas su nurodyta degiklių galia. → 2 psl.

### **Valdymo elementai ir degikliai**

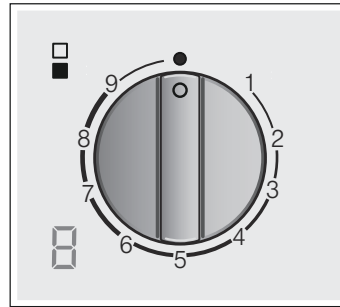



Prie kiekvienos valdymo rankenėlės nurodytas susijęs degiklis. Valdymo rankenėlės pasukę į atitinkamas padėtis, galite nustatyti reikiamą galią nuo didžiausios iki mažiausios. Niekada nesukite iš 0 padėties tiesiogiai į 1 padėtį arba iš 1 padėties į 0 padėtį.



#### **Rodmenys**

	Valdymo rankenėle valdomas degiklis
	Išjungtas degiklis
9	Didžiausias galios lygis ir uždegimas elektra
1	Mažiausias galios lygis

#### **Ekranu rodomas**

	Uždegimas elektra
	Kaitinimo lygiai
	Išjungtas degiklis
	Liekamoji šiluma

Dvigubo degiklio vidines ir išorines liepsnas galima reguliuoti atskirai. Toliau nurodyti galimi galios lygiai.

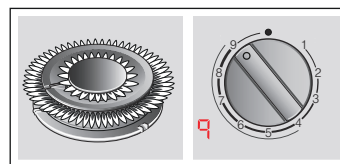

Išorinės ir vidinės liepsnos didžiausia galia.

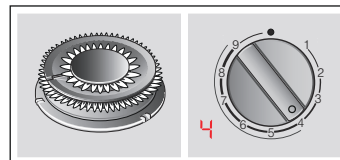

Išorinės liepsnos mažiausia galia ir vidinės liepsnos didžiausia galia.

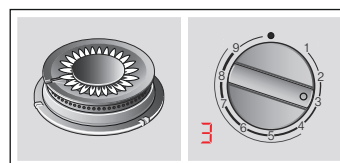

Vidinės liepsnos didžiausia galia.

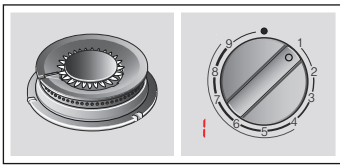

Vidinės liepsnos mažiausia galia.

Tam, kad prietaisas veiktų tinkamai, būtina įsitikinti, kad atraminės grotelės indams ir visi degikliai yra tinkamai sumontuoti. Nesukeiskite degiklių dangtelių.

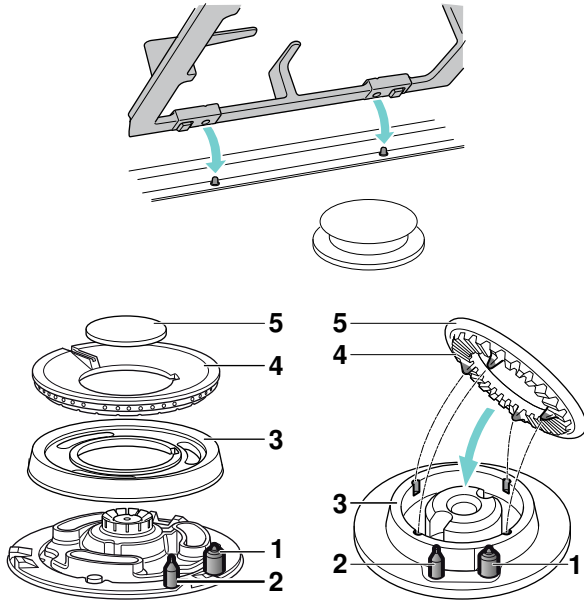

Elementai	
1	Uždegimo žvakė
2	Šiluminis elementas
3	Degiklio žiedas
4	Degiklio korpusas
5	Degiklio dangtelis

### Liekamosios šilumos indikatorius

Kaitlentėje kiekvienai kaitviete įmontuotas liekamosios šilumos indikatorius, kuris parodo karštas arba šiltas kaitvietes.

Jei indikatoriuje pasirodo **H**, vadinasi, kaitvietė dar karšta. Kaitviete auštant, vietoje rodmenis rodoma **h**. Rodmuo užgęsta kaitviete visiškai atvėsus. Nelieskite kaitvietės, jei rodomas šis rodmuo.

### Priedai

Priklausomai nuo modelio kaitlentėje gali būti toliau išvardyti priedai. Juos taip pat galima įsigyti mūsų techninės priežiūros skyriuje.

Šie prietaisai gali būti derinami tarpusavyje ir (arba) su įprastinėmis to paties gamintojo kaitlentėmis naudojant jungiamąjį priedą. Žr. katalogą.

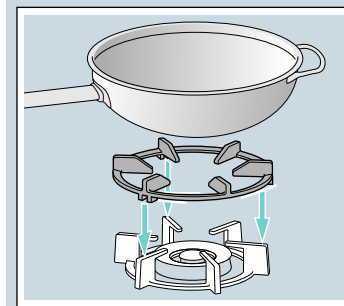

#### Papildomos grotelės indui „wok“

Skirtos naudoti tik dvigubos ir trigubos liepsnos degikliuose „wok“ su indais, kurių skersmuo yra didesnis kaip 26 cm, pvz., troškintuvėmis, molio dubenėliais, paeljos keptuvėmis, indais, kurių dugnas išgaubtas ir pan. Rekomenduojama naudoti papildomas grotelės indui „wok“, kad prietaiso tinkamumo naudoti laikas būtų ilgesnis.

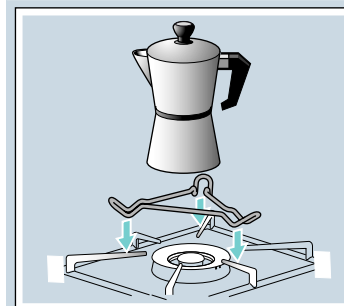

#### Espresso kavinuko laikiklis

Jį galima naudoti tik mažiau nei 12 cm dugno skersmens indams ir tik nustačius vidinę degiklio kuniškoms keptuvėms liepsną.

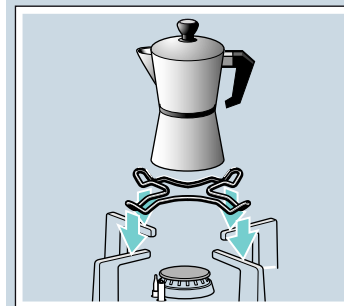

#### Papildomas laikiklis espresso kavinukui

Skirtas tik mažesnio nei 12 cm dugno skersmens maisto ruošimo indams ir dedamas ant mažiausio degiklio.

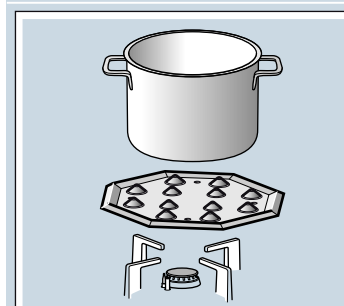

#### Simmer Plate

Šis priedas buvo skirtas sumažinti šilumos lygį esant mažiausiam galingumui. Pastatykite priedą tiesiai ant atraminių grotelių indams su iškyšomis, nukreiptomis į viršų, niekada nestatykite tiesiai ant degiklio. Pastatykite indą ant priedo jo centre.

#### Kodas

- HZ233720 Ant degiklio kuniškoms keptuvėms dedamas laikiklis
- HZ298113 Espresso kavinuko laikiklis, dedamas ant degiklio kuniškoms keptuvėms
- HZ298114 Kavos virdulio grotelės mažiausiam degikliui
- HZ298105 Simmer Plate

Gamintojas nepriima atsakomybės, jei šie priedai nenaudojami arba naudojami netinkamai.



## Dujų degikliai

### Ijungimas ranka

1. Paspauskite pasirinkto degiklio valdymo rankenėlę ir pasukite kairėn iki didžiausio galios lygio.
2. Laikykite uždegiklį arba liepsną (žiebtuvėlį, degtuką ar pan.) prie degiklio.

### Automatinis uždegimas

Jei Jūsų kaitlentėje yra automatinio uždegimo funkcija (uždegimo žvakės), atlikite toliau nurodytus veiksmus.

1. Paspauskite pasirinkto degiklio valdymo rankenėlę ir pasukite kairėn iki didžiausio galios lygio. Spaudžiant valdymo rankenėlę, visiems degikliams perduodama kibirkštis ir ekrane pasirodo simbolis . Degiklis užsidega.
2. Atleiskite valdymo rankenėlę.
3. Pasukite valdymo rankenėlę į norimą padėtį.

Jei neužsidega, išjunkite degiklį ir atlikite anksčiau aprašytus veiksmus. Dabar valdymo rankenėlę spauskite ilgiau (iki 10 sekundžių).

### Įspėjimas – Gali susidaryti dujų pliūpsnis!

Jei po 10 sekundžių degiklis neužsidega, išjunkite valdymo rankenėlę ir atidarykite patalpos duris arba langą. Palaukite mažiausiai vieną minutę ir tik tada vėl bandykite uždegti degiklį.

**Pastaba.** Atkreipkite dėmesį, kad jis būtų švarus. Jei uždegimo žvakės užterštos, gali užsidegti netinkamai. Uždegimo žvakes reguliariai nuvalykite mažu nemetaliniu šepetėliu. Atminkite, kad uždegimo žvakį negalima smarkiai trankyti.

### Saugos sistema

Jūsų kaitlentėje yra saugos sistema (šiluminis elementas), kuris nutraukia dujų tiekimą, jei degikliai atsitiktinai išsijungia.

Užtikrindami, kad ši priemonė yra aktyvi:

1. uždekte degiklį įprastai;
2. ir, neištraukdami reguliavimo rankenėles, palaikykite tvirtai nuspaudę 4 sekundes po to, kai užgesinsite liepsną.

### Vieno degiklio išjungimas

Sukite valdymo rankenėlę dešinėn į 0 padėtį. Ekrane pasirodo simbolis  ir po kelių sekundžių pasirodo liekamosios šilumos rodmuo.

Išjungus degiklį po kelių sekundžių pasigirsta garsas (sausas smūgis). Tai nėra veikimo sutrikimas, tai reiškia, kad išsijungė apsauga.

### Įspėjimai

Normalu, kad degikliui veikiant, girdimas nestiprus švilpimas.

Normalu, kad naudojant pirmus kartus, jaučiami kvapai. Tai nekelia jokio pavojaus ir nerodo veikimo sutrikimų. Po kiek laiko jie pranyks.

Oranžinės spalvos liepsna yra normalus reiškinys. Taip yra dėl ore esančių dulkių, išpiltų skysčių ir pan.

Jei degiklio liepsna atsitiktinai užgęsta, užsukite degiklio veikimą reguliuojančią rankenėlę ir jo neuždekte bent 1 minutę.

## Lentelės ir patarimai

### Tinkami indai

Degiklis	Minimalus indo skersmuo	Maksimalus indo skersmuo
Degiklis indui „wok“	22 cm	- cm
Greitasis degiklis	22 cm	26 cm
Pusiau greitas degiklis	14 cm	20 cm

### Įspėjimai dėl naudojimo

Toliau pateikti patarimai padės jums sutaupyti energijos ir išvengti indų sugadinimo:

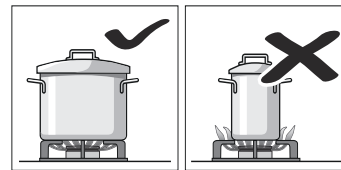

Naudokite kiekvienam degikliui tinkamo dydžio indus. Nenaudokite mažų indų ant didelių degiklių. Liepsna negali siekti indo šonų.

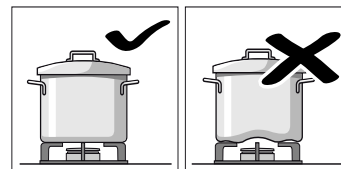

Nenaudokite deformuotų indų, kurie nestabiliai stovi ant kaitlentės. Indai gali nuvirsti. Naudokite tik lygus ir sunkaus pagrindo indus. Nevirkite be dangtelio arba kai jis yra patrauktas. Taip pradedama dalis energijos.

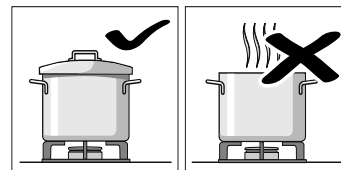

Indą dėkite tiesiai virš degiklio, o ne ant vieno jo krašto. Priešingu atveju jis gali nuvirsti. Nestatykite didelių indų ant degiklių, esančių šalia reguliavimo rankenėlių. Dėl per aukštos temperatūros jie gali būti sugadinti.

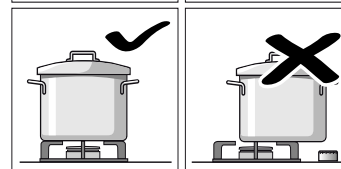

Statykite indus ant atraminių grotelių, niekada nestatykite ant degiklio. Prieš naudodamiesi virykle, atkreipkite dėmesį, kad būtų tinkamai uždėtos atraminės grotelės indams ir degiklių dangteliai.

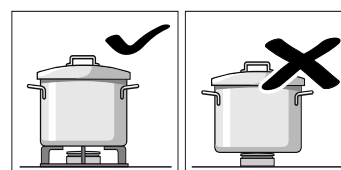

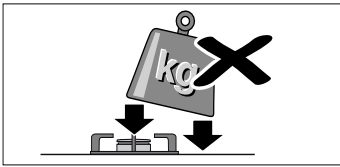

Atsargiai elkitės su ant kaitlentės pastatytais indais. Nedaužykite kaitlentės ir nestatykite ant jos per didelio svorio.

## Maisto ruošimo lentelė

Toliau pateiktoje lentelėje nurodyti optimalūs kaitinimo lygiai ir įvairių patiekalų ruošimo laikas. Laikantis nurodytų duomenų pagaminamos keturios porcijos.

Ruošimo laikas ir kaitinimo lygiai priklauso nuo patiekalo rūšies, svorio ir kokybės bei nuo maisto ruošimo indo medžiagos, todėl galimi neatitikimai.

Visada naudokite pakankamo dydžio indą ir jį dėkite ant degiklio centro. Perskaitykite informaciją apie maisto ruošimo indo skersmenį. → "Tinkami indai"

### Informacija apie lentelę

Kiekvieno patiekalo ruošimo procesą sudaro vienas arba du žingsniai. Kiekviename žingsnyje pateikiama tokia informacija:

- Ruošimo metodas
- Kaitinimo lygis
- Trukmė (min.)

### Lentelėje nurodyti ruošimo metodai

- Užvirinimas
- Tolesnis virimas
- Slėgio didinimas greitpuodyje
- Slėgio išlaikymas greitpuodyje
- Apkepinimas stipriai
- Apkepinimas nestipriai
- Lydymas, tirpinimas
- \* Be dangčio
- \*\* Maišymas nuolat

**Pastaba.** Šių simbolių ant prietaiso nėra. Jie skirti tik padėti ruošiant skirtingais ruošimo metodais.

Lentelėje pateikti duomenys apie patiekalų ruošimą naudojant skirtingus degiklius. Visada rekomenduojama rinktis pirmąjį degiklį. Modelio apžvalgoje aprašyti visi kaitlentės degikliai. → 2 psl.

Pavyzdys:

Patiekalas Degiklis	Ruošimo laikas, min.	1 žingsnis			2 žingsnis		
<b>Sriubos, trintos sriubos</b>							
Žuvinė							
Greitasis	12-17		8	7-9		1	5-8
Įprastasis	17-22		8	11-13		1	6-9
D. kuniškoms keptuvėms	10-15		9	6-8		4	4-7

Šiame pavyzdyje pateiktas žuvinės ruošimas naudojant greitąjį degiklį, įprastąjį degiklį arba degiklį kuniškoms keptuvėms.

Naudojant greitąjį degiklį (rekomenduojama) ruošimo laikas yra 12–17 minučių.

- 1 žingsnis: užvirinimas. 8 kaitinimo lygis naudojamas 7–9 minutes.
- 2 žingsnis: tolesnis virimas. 5–8 minutėms perjungiamas 1 kaitinimo lygis.

Jei pasirinksite kitą rekomenduojamą degiklį, atlikite tuos pačius veiksmus.

Patiekalas Degiklis	Ruošimo laikas, min.	1 žingsnis			2 žingsnis		
<b>Sriubos, trintos sriubos</b>							
Žuvinė							
Greitasis	12-17		8	7-9		1	5-8
Įprastasis	17-22		8	11-13		1	6-9
D. kuniškoms keptuvėms	10-15		9	4-6		4	6-9
Tiršta moliūgų sriuba, barščiai							
Greitasis	30-35		9	10-12		5	20-23
Įprastasis	45-50		9	15-17		6	30-33
D. kuniškoms keptuvėms	25-30		9	7-9		4	18-21
Minestrone (itališka daržovienė)							
Greitasis	47-52		9	10-12		5	37-40
Įprastasis	57-62		9	10-12		6	47-50
D. kuniškoms keptuvėms	45-50		7	8-10		4	37-40
<b>Makaronai ir ryžiai</b>							
Spagečiai							
Greitasis	18-22		9*	8-10		6	10-12
Įprastasis	20-24		9*	10-12		7	10-12
D. kuniškoms keptuvėms	18-22		8*	8-10		6	10-12
Ryžiai							
Greitasis	17-22		9	5-7		2	12-15
Įprastasis	18-23		9	7-9		6	11-14
D. kuniškoms keptuvėms	13-18		8	4-6		4	9-12
Itališki virtinukai							
Greitasis	9-14		9	4-6		6	5-8
Įprastasis	17-22		8	12-14		8	5-8
D. kuniškoms keptuvėms	10-15		8	4-6		8	6-9
<b>Daržovės ir ankštiniai</b>							
Virtos bulvės (košė, bulvių salotos)							
Greitasis	23-28		9	8-10		5	15-18
Įprastasis	25-30		9	10-12		6	15-18
D. kuniškoms keptuvėms	25-30		7	11-13		5	14-17

Patiekalas Degiklis	Ruoši- mo lai- kas, min.	1 žingsnis			2 žingsnis		
Humusas (avinžirnių užtepas)							
Greitasis	50-55		9	10-12		4	40-43
Įprastasis	52-57		9	12-14		5	40-43
D. kiniškoms kep- tuvėms	47-52		7	10-12		5	37-40
Lęšiai							
Greitasis	40-45		9	8-10		9	32-35
Įprastasis	50-55		9	18-20		6	32-35
D. kiniškoms kep- tuvėms	45-50		9	7-9		4	38-41
Gruzdintos daržovės							
Greitasis	12-17		* 7	6-8		* 6	6-9
Įprastasis	15-20		* 8	8-10		* 7	7-10
D. kiniškoms kep- tuvėms	10-15		* 7	5-7		* 5	5-8
Greitai apkepintos šviežios daržovės**							
D. kiniškoms kep- tuvėms	5-7		* 9	5-7			
Greitasis	6-8		* 9	6-8			
Gruzdintos bulvytės							
D. kiniškoms kep- tuvėms	12-17		* 7	12-17			
Greitasis	15-20		* 9	15-20			
Įprastasis	25-30		* 9	25-30			
<b>Kiaušiniai</b>							
Šakšuka							
Įprastasis	15-20		9	10-12		4	5-8
Greitasis	13-18		8	7-9		3	6-9
D. kiniškoms kep- tuvėms	15-20		6	11-13		4	4-7
Omletas (1 porc.)							
Įprastasis	3-5		* 8	3-5			
Greitasis	2-4		* 9	2-4			
D. kiniškoms kep- tuvėms	2-4		* 5	2-4			
Ispaniška tortilija							
Greitasis	25-30		* 9	25-30			
D. kiniškoms kep- tuvėms	18-23		* 7	18-23			
<b>Padažai</b>							
Bešamelio padažas**							
Įprastasis	10-15		* 5	2-4		* 5	8-11
D. kiniškoms kep- tuvėms	3-8		* 5	1-2		* 5	2-6
Greitasis	3-8		* 5	1-2		* 5	2-6

Patiekalas Degiklis	Ruoši- mo lai- kas, min.	1 žingsnis			2 žingsnis		
Padažas su mėlynujų pelėsių sūriu**							
Įprastasis	3-5		* 7	3-5			
Greitasis	3-5		* 5	3-5			
D. kiniškoms kep- tuvėms	4-6		* 3	4-6			
Padažas „Napoletana“							
Įprastasis	18-23		* 6	2-4		* 4	16-19
Greitasis	15-20		* 8	1-3		* 6	14-17
D. kiniškoms kep- tuvėms	12-17		* 7	2-4		* 5	10-13
Karbonariškas padažas							
Įprastasis	10-15		* 6	5-7		* 3	5-8
Greitasis	8-13		* 5	4-6		* 3	4-7
D. kiniškoms kep- tuvėms	10-15		* 3	10-15			
<b>Žuvis</b>							
Lydekinė menkė romėniškai							
Greitasis	5-10		* 8	5-10			
Įprastasis	8-13		* 9	8-13			
D. kiniškoms kep- tuvėms	4-9		* 9	1-3		* 4	3-6
Kepta lašiša							
Greitasis	5-10		* 7	2-4		1	3-6
Įprastasis	5-10		* 8	2-4		1	3-6
D. kiniškoms kep- tuvėms	7-12		* 6	2-4		1	5-8
Midijos							
Greitasis	5-7		9	5-7			
D. kiniškoms kep- tuvėms	4-6		9	4-6			
Įprastasis	10-12		9	10-12			
<b>Mėsa</b>							
Anties krūtinėlė (1 vnt.)							
Įprastasis	6-8		* 7	6-8			
Greitasis	9-11		* 7	9-11			
D. kiniškoms kep- tuvėms	6-8		* 5	6-8			
Jautienos filė troškiny							
Greitasis	8-13		* 9	8-13			
D. kiniškoms kep- tuvėms	5-10		* 7	5-10			
Įprastasis	12-17		* 9	12-17			
Vištienos šnicelis (8 vištienos krūtinėlės filė)							
Greitasis	7-12		* 9	2-4		* 6	5-8
D. kiniškoms kep- tuvėms	7-12		* 9	2-4		* 5	5-8

Patiekalas Degiklis	Ruošimo laikas, min.	1 žingsnis		2 žingsnis	
Įprastasis	7-12	*	9	7-12	
Malta mėsa (mėsos paštetas, kukuliai, Bolonijos padažas)					
Greitasis	15-20	*	8	15-20	
Įprastasis	20-25	*	9	20-25	
D. kiniškoms keptuvėms	15-20	*	6	15-20	
<b>Pusgaminiai</b>					
Šaldyti maltinukai (16 vnt.)		Šaldyti žuvies piršteliai (12 vnt.)			
Greitasis	6-10		8	6-10	
Įprastasis	8-12		8	8-12	
D. kiniškoms keptuvėms	6-10		9	3-5	4 3-5
Kepamoji dešra (12 vnt.)					
Greitasis	5-10		9	1-3	7 4-7
Įprastasis	7-12		9	7-12	
D. kiniškoms keptuvėms	5-10		9	1-3	5 4-7
Dešrelės (12 vnt.)					
Įprastasis	8-13		9	8-13	
D. kiniškoms keptuvėms	9-14		4	9-14	
Greitasis	7-12		7	7-12	
Mėsainis (4 vnt.)					
Greitasis	4-9	*	9	1-3	* 7 3-6
D. kiniškoms keptuvėms	4-9	*	9	1-3	* 6 3-6
Įprastasis	5-10	*	9	1-3	* 8 4-7
Šaldytos daržovės**					
Greitasis	7-12	*	9	7-12	
D. kiniškoms keptuvėms	5-10	*	9	5-10	
Įprastasis	12-17	*	9	12-17	
Pica (20 cm skersmens)					
D. kiniškoms keptuvėms	4-8		4	4-8	
Greitasis	16-20		1	16-20	
Įprastasis	20-25		1	20-25	
<b>Desertai</b>					
Ryžių pudingas**					
Įprastasis	30-35	*	8	9-11	* 4 21-24
D. kiniškoms keptuvėms	23-28	*	6	8-10	* 4 15-18
Pieniškas šokoladas					
Įprastasis	16-20	*	1	16-20	
D. kiniškoms keptuvėms	3-7	*	1	3-7	

Patiekalas Degiklis	Ruošimo laikas, min.	1 žingsnis		2 žingsnis	
Lietiniai (4 vnt.)					
Greitasis	17-22	*	7	1-3	* 5 16-19
D. kiniškoms keptuvėms	8-13	*	7	1-3	* 4 7-10
Įprastasis	20-25	*	8	1-3	* 6 19-22
Duonos pudingas					
Greitasis	25-30		9	10-12	6 15-18
D. kiniškoms keptuvėms	23-28		9	8-10	7 15-18
Įprastasis	27-32		9	10-12	7 17-20
Ispaniškas pudingas**					
Greitasis	3-8	*	5	3-8	
Įprastasis	8-13	*	5	8-13	
D. kiniškoms keptuvėms	3-8	*	3	3-8	
Plakštos tešlos pyragai (vandens vonelėje)					
Greitasis	35-40		9	35-40	
D. kiniškoms keptuvėms	40-45		9	40-45	
Įprastasis	45-50		9	45-50	

### Ruošimo patarimai

- Trintas sriubas ir ankštines daržoves ruoškite greitpuodyje. Tuomet ruošimo laikas bus daug trumpesnis. Jei ruošite greitpuodyje, atkreipkite dėmesį į gamintojo pateiktas instrukcijas.
- Virdami bulves ir ryžius visada uždėkite dangtį. Taip išvirs daug greičiau.
- Patiekalus ruošdami keptuvėje, visada pirmiausia įkaitinkite aliejų. Pradėję kepti nustatykite reikiamą kaitinimo lygį, kad išlaikymėte vienodą temperatūrą. Ruošdami kelias porcijas palaukite, kol vėl bus pasiekta reikiama temperatūra. Reguliariai apverskite patiekalą.





## Valymas ir einamoji techninė

### Švara

Prietaisui ataušus nuvalykite jį naudodami kempinę, vandenį ir muilą.

Kaskart po naudojimo nuvalykite atitinkamų degiklio elementų, jiems atvėsus, paviršius. Jei yra likučių (pridegusių maisto likučių, riebalų lašų ir pan.), net jei jų yra nedaug, jie prilips prie paviršiaus ir bus daug sunkiau pašalinami. Būtina, kad visos angos ir įpjovos būtų švarūs, kad liepsna būtų tinkama.

Judinant indus po atraminėmis grotelėmis indams gali pribyrėti metalo likučių.

Nuplaukite degiklius ir atramines groteles indams muiliniu vandeniu ir nušluostykite nemetaliniu šepetėliu.

Kaip alternatyvą, atramines groteles indams galima dėti į indaploves. Naudokite indaplovės gamintojo rekomenduojamą ploviklį. Jei yra labai daug nešvarumų, rekomenduojama prieš tai nuvalyti atramines groteles indams.

Nedėkite degiklių dangtelių į indaplovę.

Jei ant ataminių grotelių indams yra guminių atramų, pasirūpinkite, kad jos būtų švarios. Atramos gali išslysti ir grotelės subraižys kaitlentę.

Visada iki galo nusauskite degiklius ir atramines groteles indams. Vandens lašai arba drėgnos sritys pradėdant kaitinti gali sugadinti emalį.

Nuplovę ir sausai nuvalę degiklius, jų dangtelius tinkamai uždėkite ant liepsnos difuzorių.

### Dėmesio!

- Valydami prietaisą nenuimkite valdymo elementų. Prasiskverbusi drėgmė gali pažeisti prietaisą.
- Nenaudokite garų valymo mašinų. Galite sugadinti kaitlentę.
- Sukietėjusiems maisto likučiams šalinti nuo kaitlentės niekada nenaudokite abrazyvių medžiagų, plieninių kempinių, pjaunančių daiktų, peilių ir pan.
- Peiliais, šveistuvais ar kitais panašiais daiktais nevalykite ten, kur stiklas liečiasi su degiklių apvadu ar metalinių profilių arba stiklo ar aliuminio skydų, jei yra.

### Priežiūra

Iš karto nuvalykite išsiliejusius skysčius. Tokiu atveju maisto likučiai neprilips ir išvengsite nereikalingų pastangų.

Niekuomet nestumdykite indo stiklo paviršiumi, nes galite jį subraižyti. Taip pat stenkitės, kad ant stiklo neužkristų sunkūs ar aštrūs daiktai. Niekuomet nedaužykite nė vienos kaitlentės dalies.

Smėlio grūdėliai (atsiradę, pavyzdžiui, plaunant salotų lapus ar daržoves) subraižo stiklo paviršius.

Išsipykęs lydytas cukrus arba maisto produktai, kuriuose yra didelis kiekis cukraus, turi būti nedelsiant pašalinti nuo kaitvietės naudojant stiklo šveistuvą.

## Gedimas – ką daryti?

Kai kuriais atvejais atsiradusias triktis galite lengvai pašalinti patys. Prieš kreipdamiesi į klientų aptarnavimo tarnybą, atkreipkite dėmesį į pateiktus nurodymus.

Triktis	Galima priežastis	Pagalba
Sutriko bendras elektros režimo veikimas.	Sugedo saugiklis.	Pažiūrėkite saugiklių dėžutėje, ar nesugedo saugiklis ir, prireikus, pakeiskite.
	Suveikė automatinis saugiklis arba automatinis apsauginis išjungiklis.	Valdymo skydelyje patikrinkite, ar nesugedo automatinis saugiklis arba gedimo srovės apsauginis jungiklis.
Neveikia automatinio uždegimo funkcija.	Tarp uždegimo žvakių ir degiklių gali būti maisto ar valymo priemonių likučių.	Tarpinė sritis tarp uždegimo žvakės ir degiklio turi būti švari.
	Degikliai drėgni.	Atsargiai nusauskite degiklio dangtelį.
	Neteisingai uždėti degiklių dangteliai.	Įsitikinkite, kad tinkamai uždėjote dangtelius.
Prietaisas neįžemintas, netinkamai prijungtas arba sugadintas įžeminimo laidas.	Prietaisas neįžemintas, netinkamai prijungtas arba sugadintas įžeminimo laidas.	Susisieki su elektros įrangos montuotoju.
	Perkaito elektronika.	Išjunkite degiklį arba naudokite tik mažiausią degiklio galios lygį, kol elektronika pakankamai atvės.
Neveikia automatinio uždegimo funkcija ir ekrane pasirodo simbolis <b>F1</b> arba <b>F2</b> .	Perkaito elektronika.	Išjunkite degiklį arba naudokite tik mažiausią degiklio galios lygį, kol elektronika pakankamai atvės.
	Degiklio liepsna dega netolygiai.	Neteisingai uždėtos degiklių dalys. Užteršti degiklio tarpeliai.
Gali būti, kad netinkamai tiekiamas dujų srautas arba neišleidžiamos dujos.	Dujų tiekimą blokuoja tarpiniai vožtuvai.	Atidarykite tarpinius vožtuvus.
	Jei dujos tiekiamos iš dujų baliono, įsitikinkite, kad dujų balionas neištuštėjo.	Pakeiskite dujų balioną.
Virtuvėje pasklido dujų kvapas.	Atsuktas dujų čiaupas.	Užsukite dujų čiaupus.
	Dujų čiaupas prijungtas netinkamai.	Įsitikinkite, kad dujų čiaupas prijungtas tinkamai.
	Gali pasklisti dujos.	Užsukite centrinį dujų vamzdžio čiaupą, išvėdinkite patalpą ir nedelsdami kreipkitės į įgaliotąjį elektriką, kad jis patikrintų dujų tiekimo sistemą ir išduotų įrengimo sertifikatą. Nenaudokite prietaiso, kol nebūssite tikri, kad iš įrangos ir iš prietaiso nesklinda dujos.
Degiklis išsijungia, kai tik atleidžiama valdymo rankenėlė.	Valdymo rankenėlė buvo spaudžiama nepakankamai ilgai.	Ijungę degiklį, valdymo rankenėlę spauskite keliomis sekundėmis ilgiau.
	Užteršti degiklio tarpeliai.	Išvalykite degiklio tarpelius.
Ekrane pasirodo <b>F3, F4, F5, F6, F7, F8, F9</b> .	Elektronikos klaida.	Atjunkite kaitlentę nuo elektros tinklo. Palaukite keletą sekundžių ir prijunkite iš naujo. Jei rodmuo šviečia toliau, praneškite klientų aptarnavimo tarnybai.
Kaitinimo lygių rodmuo ekrane ir vėl skiriasi nuo valdymo rankenėlė parinkto kaitinimo lygio.	Neteisingai sukalibruota elektronika.	Atlikite kalibravimą vadovaudamiesi montavimo instrukcija.

## Klientų aptarnavimo tarnyba

Kreipiantis į techninės priežiūros skyrių reikia nurodyti prietaiso gaminio numerį (E-Nr.) ir gamybos numerį (FD). Ši informacija pateikiama techninių duomenų lentelėje, esančioje apatinėje kaitlentės dalyje, ir naudojimo instrukcijų etiketėje.

### Remonto pavedimai ir patarimai gedimų atvejais

Visų šalių kontaktinius duomenis rasite pridėtame klientų aptarnavimo tarnybos skyrių sąrašė.

Pasitikėkite gamintojo kompetencija. Būsite tikri, kad remonto darbus atlieka išmokyti techninės priežiūros tarnybos technikai, kurie turi Jūsų prietaisui tinkančias originalias atsargines dalis.

### Garantijos sąlygos

jei nepaisant mūsų lūkesčių prietaisas yra sugedęs arba neatitinka numatytų kokybės reikalavimų, prašome mums apie tai pranešti kiek galima greičiau. Tam, kad galiotų garantija, prietaisas neturės būti jokiais būdais, o ypač netinkamai, naudotas.

Šiam prietaisui yra taikomos tokios garantijos sąlygos, kurias nustatė tiekėjas, atstovaujantis mūsų kompaniją prietaiso pirkimo šalyje. Išsamios informacijos galite teirautis pardavimo vietoje. Norint pasinaudoti garantija reikia pateikti pirkimo įrodymą.

Pasiliegame teisę be atskiro įspėjimo atlikti pakeitimus.

## Aplinkos apsauga

Jei prietaisų specifikacijų lentelėje yra simbolis , atkreipkite dėmesį į toliau pateiktus nurodymus.

### Ekologiškas utilizavimas

Pakuotę utilizuokite pagal aplinkosaugos reikalavimus.



Šis prietaisas yra pažymėtas pagal Europos bendrijos direktyvą 2012/19/EG dėl naudotų elektrinių ir elektroninių prietaisų (waste electrical and electronic equipment - WEEE). Ši direktyva apibrėžia visoje ES galiojančią naudotų prietaisų grąžinimo ir perdirdimo tvarką.

Prietaiso pakuotė buvo pagaminta naudojant medžiagas, būtinas užtikrinti veiksmingą apsaugą gabenant. Šios medžiagos yra visiškai perdirdamos, taip sumažinamas poveikis aplinkai. Kviečiame Jus taip pat prisidėti prie aplinkos saugojimo laikantis šių patarimų:

- Išmeskite pakuotę į tinkamą perdirdamų atliekų konteinerį.
- Prieš išmesdami prietaisą, padarykite jį nenaudojamu. Pasiteiraukite savo vietinėje valdymo institucijoje, kur yra artimiausias perdirdamų medžiagų surinkimo punktas ir nugabenkite ten savo prietaisą.
- Nepilkite panaudoto aliejaus į kriauklę. Laikykite jį uždaramame inde ir nugabenkite į surinkimo vietą arba, jei tokios nėra, į atliekų konteinerį (galiausiai jis bus supiltas į kontroliuojamą vandentiekį; galbūt tai nėra geriausias sprendimas, tačiau išvengsime vandens užteršimo).

## Satura rādītājs

	<b>Noteikumiem atbilstoša izmantošana</b> . . . . .	<b>24</b>
	<b>Svarīgas drošības norādes</b> . . . . .	<b>25</b>
	<b>Ierīces apraksts</b> . . . . .	<b>26</b>
	Vadības elementi un degļi . . . . .	26
	Paliekošā siltuma indikators . . . . .	27
	Piederumi . . . . .	27
	<b>Gāzes degļi</b> . . . . .	<b>28</b>
	Manuāla ieslēgšana . . . . .	28
	Automātiskā aizdegšana . . . . .	28
	Drošības sistēma . . . . .	28
	Degļa izslēgšana . . . . .	28
	Brīdinājumi . . . . .	28
	<b>Tabulas un ieteikumi</b> . . . . .	<b>28</b>
	Piemēroti trauki . . . . .	28
	Lietošanas brīdinājumi . . . . .	28
	Gatavošanas līmeņu tabula . . . . .	29
	<b>Tīrīšana un apkope</b> . . . . .	<b>31</b>
	Tīrīšana . . . . .	31
	Apkope . . . . .	31
	<b>Kā rīkoties bojājuma gadījumā?</b> . . . . .	<b>32</b>
	<b>Servisa dienests</b> . . . . .	<b>33</b>
	Garantijas noteikumi . . . . .	33
	<b>Vides aizsardzība</b> . . . . .	<b>33</b>
	Videi draudzīga utilizācija . . . . .	33

Plašāku informāciju par produkciju, rezerves daļām un servisu atradīsiet tīmeklī: [www.siemens-home.com](http://www.siemens-home.com) un tiešsaistes veikalā: [www.siemens-eshop.com](http://www.siemens-eshop.com)

## Noteikumiem atbilstoša izmantošana

Uzmanīgi izlasiet šīs instrukcijas. Tikai tad varēsiet efektīvi un droši strādāt ar šo ierīci. Saglabāiet lietošanas un uzstādīšanas instrukcijas un, ja mainās īpašnieks, nododiet tās kopā ar ierīci.

**Ražotājs neuzņemas nekādu atbildību, ja netiek ievēroti šīs rokasgrāmatas noteikumi.**

Šajās lietošanas instrukcijās dotie attēli ir orientējoši.

Neizņemiet ierīci no aizsargiekpakošanas līdz iebūvēšanas brīdim. Ja ievērojot kādu bojājumu ierīcei, neieslēdziet to. Sazinieties ar mūsu tehnisko dienestu.

Saskaņā ar standartu EN 30-1-1 šī ierīce atbilst gāzes ierīču 3. klasei: mēbelē iebūvēta ierīce.

Pirms jūsu jaunās plīts virsmas uzstādīšanas nodrošiniet, lai uzstādīšana tiek veikta, ievērojot montāžas instrukcijas.

Šo ierīci nedrīkst uzstādīt jahtās vai autofurgonos.

Šo ierīci drīkst izmantot tikai pietiekami ventilētās telpās.

Šī ierīce nav paredzēta izmantošanai ar ārējo taimeru vai tālvadību.

**Visi uzstādīšanas, pievienošanas, regulēšanas un pielāgošanas darbi cita tipa gāzei jāveic pilnvarotam tehniķim, ievērojot piemērojamos noteikumus un tiesību aktus, kā arī vietējo elektroenerģijas un gāzes piegādes uzņēmumu norādes. Pievērsiet īpašu uzmanību noteikumiem, kas attiecas uz ventilāciju.**

Šī ierīce ir ražota izmantošanai ar tādu gāzes tipu, kas norādīts uz datu plāksnītes. Ja tas jāmaina, izlasiet montāžas instrukcijas. Lai ierīci pielāgotu cita tipa gāzei, ir ieteicams zvanīt mūsu tehniskajam dienestam.

Šī ierīce ir izstrādāta tikai izmantošanai mājāsaimniecībā, un to nav atļauts lietot rūpnieciskām vai profesionālām vajadzībām. Izmantojiet ierīci ēdiena gatavošanai, nevis telpu apsildīšanai. Garantija būs spēkā tikai tad, ja šī ierīce tiks izmantota paredzētajam mērķim.



Šo iekārtu drīkst lietot tikai augstumā, kas nepārsniedz 2000 metrus virs jūras līmeņa.

Lietošanas laikā neatstājiet ierīci bez uzraudzības.

Neizmantojiet bērnu aizsardzībai pārsegus vai aizsargbarjeras, ko nav ieteicis plīts virsmas ražotājs. Tas var izraisīt negadījumus, kas rodas, piem., pārkaršanas, uzliesmošanas vai materiāla daļu atdalīšanās dēļ.

Bērni, kas vecāki par 8 gadiem, un cilvēki ar nepietiekamām fiziskajām, sensorajām un garīgajām spējām vai bez pieredzes vai atbilstošām zināšanām ierīci var lietot tikai citu cilvēku uzraudzībā vai pēc tam, kad viņi ir apmācīti to izmantot un ir apzinājušies iespējamās riskus.

Bērni nedrīkst spēlēties ar ierīci. Tīrīšanu un lietotājiem paredzētu apkopi nedrīkst veikt bērni, izņemot gadījumus, kad viņi ir vecāki par 8 gadiem un tas tiek darīts kāda cita cilvēka uzraudzībā.

Uzraugiet, lai bērni, kas ir jaunāki par 8 gadiem, neatrastos ierīces un pieslēguma kabeļa tuvumā.

## **Svarīgas drošības norādes**

### **Brīdinājums – Uzliesmošanas risks!**

Nesadegušas gāzes uzkrāšanās slēgtā telpā rada uzliesmošanas risku. Nenovietojiet ierīci caurvējā. Var nodzist degļi. Uzmanīgi izlasiet instrukcijas un brīdinājumus, kas attiecas uz gāzes degļu darbību.

### **Brīdinājums – Saindēšanās risks!**

Ierīce ēdienu gatavošanai ar gāzi rada karstumu, mitrumu un sadegšanas produktus telpā, kur ierīce uzstādīta. Nodrošiniet, lai virtuvē būtu laba ventilācija, jo īpaši plīts virsmas darbības laikā: turiet atvērtas dabīgās ventilācijas atveres vai ierīkojiet mehānisku ventilācijas ierīci (tvaiku nosūcēju). Ja ierīce tiek izmantota intensīvi un ilgi, iespējams, ir vajadzīga papildu vai efektīvāka ventilācija: atveriet logu vai palieliniet mehāniskās ventilācijas jaudu.

### **Brīdinājums – Apdegumu risks!**

- Sildriņķi un to apkārtne stipri sakarst. Nekādā gadījumā nepieskarieties karstajām virsmām. Nepieļaujiet, ka plīts virsmām piekļūst bērni, kas jaunāki par 8 gadiem.
- Ja sašķidrinātas gāzes baloni nav novietoti vertikāli, sašķidrinātais propāns/butāns var izplūst ierīcē. Šādos apstākļos pa degļiem var izšauties augstas liesmas. Detaļas var sabojāties un ar laiku kļūt vaļīgas, tāpēc iespējama gāzes izplūde. Tas var radīt apdegumus. Izmantojiet tikai vertikāli novietotus sašķidrinātas gāzes balonus.

### **Brīdinājums – Ugunsbīstamība!**

- Sildriņķi stipri sakarst. Nenovietojiet viegli uzliesmojošus priekšmetus uz plīts virsmas. Neuzglabājiet priekšmetus uz plīts virsmas.
- Neuzglabājiet un neizmantojiet kodīgus ķīmiskus produktus, tvaikus, uzliesmojošus materiālus un pārtikas produktus zem šīs elektriskās sadzīves tehnikas vai tās tuvumā.
- Pārkaršēti tauki vai eļļa viegli uzliesmo. Neatstājiet plīti bez uzraudzības tauku vai eļļas uzkaršanas laikā. Uzliesmošanas gadījumā nedzēsiet tos ar ūdeni. Uzlieciet traukam vāku, lai noslāpētu liesmas, un izslēdziet sildriņķi.

- Ja deglis tiek darbināts ar lielu jaudu, veidojas augstas temperatūras. Ugunsnedroši materiāli var aizdegties. Displejā redzamais jaudas līmenis var atšķirties no jaudas līmeņa, kas iestatīts ar sprūdu. Jaudas līmeņa rādījums displejā ir tikai papildinformācija. Jaudas līmeni vienmēr iestatiet atbilstīgi atzīmēm uz sprūda.

### ⚠ Brīdinājums – Savainošanās risks!

- Ieplaisājusi vai salūzusi stikla plāksne var radīt ievainojumus. Nekavējoties izslēdziet visus degļus un elektriskos sildelementus. Atvienojiet kontaktdakšu no ligzdas vai izslēdziet drošinātājus drošinātāju kastē. Aizveriet gāzes padeves krānu. Nepieskarieties ierīces virsmai. Nekad neieslēdziet bojātu iekārtu. Sazinieties ar tehniskā servisa dienestu.
- Trauki, kas ir bojāti, neatbilst pēc lieluma, pārsniedz plīts virsmas malas vai ir nepareizi novietoti, var radīt nopietnas traumas. Ņemiet vērā padomus un brīdinājumus par ēdienu gatavošanas traukiem.
- Bojājuma gadījumā atslēdziet ierīci no gāzes un elektrības padeves. Ja vajadzīgs remonts, zvaniet mūsu tehniskajam dienestam.
- Neveiciet labojumus ierīces iekšpusē. Ja nepieciešams tos veikt, zvaniet mūsu tehniskajam dienestam.
- Ja kādu slēdzi nevar pagriezt, negrieziet to ar spēku. Nekavējoties zvaniet tehniskajam dienestam, lai to salabotu vai nomainītu.

### ⚠ Brīdinājums – Strāvas trieciena risks!

- Neizmantojiet tvaika tīrīšanas iekārtas, lai tīrītu ierīci.
- Stikla virsmā izveidojušās plaisas vai lūzumi var izraisīt strāvas triecienus. Drošinātāju kastē izslēdziet attiecīgo drošinātāju! Sazinieties ar Klientu servisu.

## Ierīces apraksts



Modeļu aprakstā atradīsiet savas ierīces degļu jaudu.  
→ 2 lpp.

### Vadības elementi un degļi

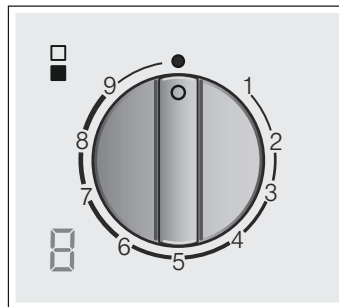



Uz katra vadības sprūda ir atzīme par attiecīgo degli. Izmantojot vadības sprūdus, iespējams atbilstīgi dažādajām pozīcijām iestatīt nepieciešamo jaudu no minimālās līdz maksimālajai vērtībai. Nekad nemēģiniet no 0. pozīcijas iestatīt uzreiz 1. pozīciju vai no 1. pozīcijas uz 0. pozīciju.



#### Indikatori

	Ar vadības slēdzi regulēts deglis
	Izslēgtais deglis
9	Augstākais jaudas līmenis un elektriskā aizdegšana
1	Zemākais jaudas līmenis

#### Displeja indikatori

	Elektriskā aizdegšana
	Gatavošanas līmeņi
	Izslēgtais deglis
	Atlikušais siltums

Dubultajiem degļiem iespējams regulēt ārējo liesmu neatkarīgi no iekšējās liesmas. Pieejamie jaudas līmeņi

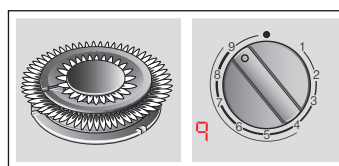

Maksimālā jauda iekšējai un ārējai liesmai.

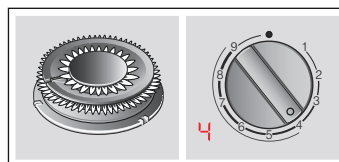

Minimālā jauda ārējai liesmai, maksimālā jauda iekšējai liesmai.

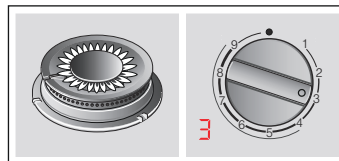

Maksimālā jauda iekšējai liesmai.

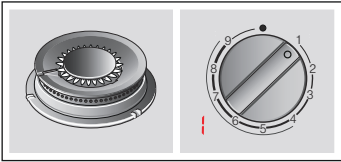

Minimālā jauda iekšējai liesmai.

Lai ierīce darbotos pareizi, ir jānodrošina, lai restes un visas degļu daļas būtu pareizi novietotas. Nemainiet vietām degļu vākus.

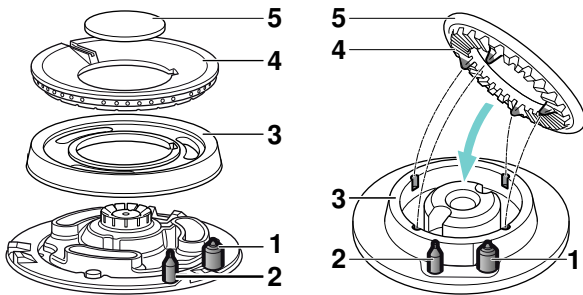
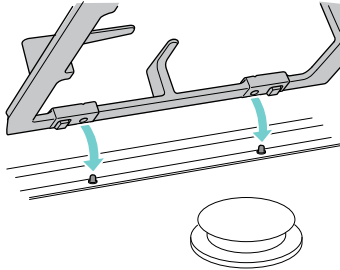

Daļas	
1	Aizdedzes svece
2	Termoelements
3	Degļa gredzens
4	Degļa kauss
5	Degļa vāciņš

### Paliekošā siltuma indikators

Sildvirsmas katram sildriņķim ir paliekošā siltuma indikators, kas norāda uz karstiem vai siltiem sildriņķiem.

Ja redzams **H**, sildriņķis vēl ir karsts. Kad sildriņķis nedaudz atdziest, rādījums nomainās uz **h**. Indikators nodziest, kad sildriņķis ir pietiekami atdzisis. Ja indikators izgaismojas, nepieskarities sildriņķim.

### Piederumi

Atkarībā no modeļa plīts virsmas var iekļaut turpmāk uzskaitītos piederumus. Tos arī var iegādāties, sazinoties ar tehnisko dienestu.

Šīs ierīces var savstarpēji kombinēt un/vai ar tādas pašas markas parastajām plīts virsmām, izmantojot savienojuma piederumu. Skatiet katalogu.

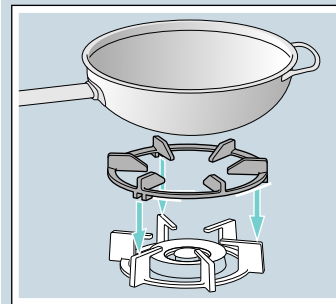

#### Papildu "Wok" restes

Izmantošanai vienīgi uz divkāršas un trīskāršas liesmas "Wok" degļiem ar traukiem, kuru diametrs pārsniedz 26 cm, cepešpannām, māla kastrolēm, pannām paelju pagatavošanai, traukiem ar izliektu pamatni u.c. Lai paildinātu ierīces kalpošanas laiku, ieteicams izmantot papildu "Wok" restes.

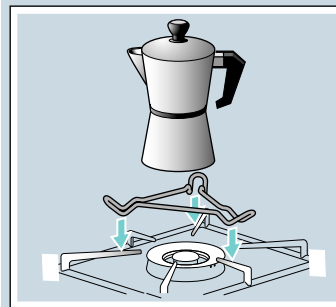

#### Espresso kafijas kannas uzliktnis

Izmantošanai tikai gatavošanas traukiem, kam pamats ir 12 cm diametrā, uz „wok” degļa iekšējās liesmas.

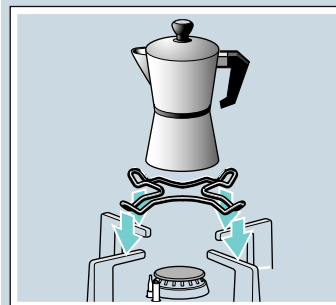

#### Papildu turētājs espresso kafijas kannai

Izmantošanai tikai uz mazākā degļa gatavošanas traukiem ar pamatnes diametru mazāku par 12 cm.

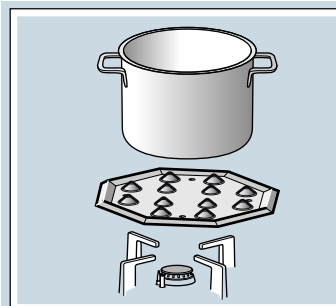

#### Simmer Plate

Šis piederums ir izstrādāts, lai samazinātu minimālās jaudas karstuma līmeni.

Uzlieciet šo piederumu tieši virs restes ar konusveida izciļņiem uz augšu. Nekad neliieciet to tieši uz degļa! Novietojiet trauku uz piederuma centra.

#### Kods

HZ233720 „Wok” uzliktnis

HZ298113 Espresso kafijas kannas uzliktnis „wok” deglim

HZ298114 Espresso kafijas kannas režģis mazākajam deglim

HZ298105 Simmer Plate

Ražotājs neuzņemas atbildību, ja šie piederumi netiek izmantoti vai ja tos izmanto nepareizi.

## Gāzes degļi

### Manuāla ieslēgšana

1. Nospiediet izvēlētajā degļa vadības sprūdu un grieziet uz kreiso pusi līdz augstākajam jaudas līmenim.
2. Turiet pie degļa iedegli vai liesmu (šķiltavas, sērkokciņš u. c.).

### Automātiskā aizdegšana

Ja sildvirsmā ir automātiskā aizdegšana (aizdedzes sveces)

1. Nospiediet izvēlētajā degļa vadības sprūdu un grieziet uz kreiso pusi līdz augstākajam jaudas līmenim. Kamēr vadības sprūds tiek turēts nospiests, pie visiem degļiem tiek radītas dzirksteles un displejā parādās simbols . Deglis aizdegas.
2. Atlaidiet vadības sprūdu.
3. Pagrieziet vadības sprūdu vajadzīgajā pozīcijā.

Ja nenotiek aizdegšanās, izslēdziet degli un atkārtojiet iepriekš aprakstītās darbības. Šoreiz turiet vadības sprūdu ilgāk nospiestu (līdz 10 sekundēm).

#### Brīdinājums – Uzliesmošanas risks!

Ja pēc 10 sekundēm deglis neiedegas, atlaidiet vadības sprūdu un atveriet durvis vai telpas logu. Uzgaidiet vismaz minūti, līdz atkārtojat degļa aizdegšanu.

**Norādījums:** Rūpējieties par tīrību. Ja aizdedzes sveces ir netīras, var notikt nepareiza aizdegšanās. Regulāri tīriet aizdedzes sveces ar mazu, nemetālisku suku. Raugieties, lai pa aizdedzes svecēm netiktu sist.

### Drošības sistēma

Jūsu plīts virsmā ir drošības sistēma (termopāris), kas neļauj izplūst gāzei, ja degļi nejauši nodziest.

Lai garantētu, ka šī ierīce darbojas:

1. Aizdedziniet degli kā parasti.
2. Neatlaižot slēdzi, turiet to stingri nospiestu 4 sekundes pēc tam, kad parādījusies liesma.

### Degļa izslēgšana

Pagrieziet vadības sprūdu 0. pozīcijā, displejā parādās simbols  un pēc dažām sekundēm izgaismojas paliekošā siltuma indikators.

Dažas sekundes pēc degļa izslēgšanas atskanēs klusa skaņa (būkšķis). Tas nav defekts - skaņa norāda, ka ir izslēgusies drošības sistēma.

### Brīdinājumi

Degļa darbības laikā parasti ir dzirdama klusa svilpšana.

Ir normāli, ka pirmajās lietošanas reizēs gaisā izdalās smakas. Tas nerada nekādu risku un nenorāda uz defektu. Smakas pazudīs.

Oranža liesmas krāsa ir normāla. To rada gaisā esoši putekļi, izšļakstīties šķidrums u.c.

Ja tiek nejauši nodzēstas degļa liesmas, izslēdziet degļa ieslēgšanas slēdzi un nemēģiniet to atkārtoti ieslēgt vismaz 1 minūti.

## Tabulas un ieteikumi

### Piemēroti trauki

Deglis	Trauka minimālais diametrs	Trauka maksimālais diametrs
"Wok" deglis	22 cm	- cm
Ātrais deglis	22 cm	26 cm
Vidēji ātrais deglis	14 cm	20 cm

### Lietošanas brīdinājumi

Turpmāk uzskaitītie padomi jums palīdzēs ietaupīt enerģiju un izvairīties no trauku bojājumiem.

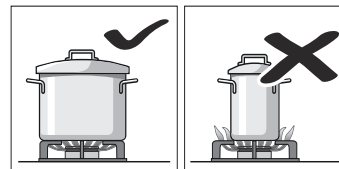

Izmantojiet katram deglim piemērota izmēra traukus. Nelietojiet mazus traukus uz lieliem degļiem. Liesma nedrīkst aizskart trauku malas.

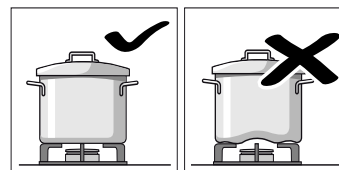

Neizmantojiet deformētus traukus, kas ir nestabili uz plīts virsmas. Trauki var apgāzties.

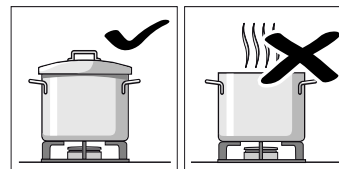

Izmantojiet traukus tikai ar plakanu un biezu pamatni. Negatavojiet bez vāka vai ja tas sedz daļu trauka. Šādi tiek šķiesta enerģija.

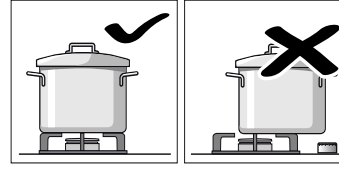

Novietojiet trauku virs degļa centra. Pretējā gadījumā tas var apgāzties. Nelieciet lielus traukus uz degļiem, kas atrodas vadības slēdžu tuvumā. Paaugstinātas temperatūras dēļ slēdžiem var rasties bojājumi.

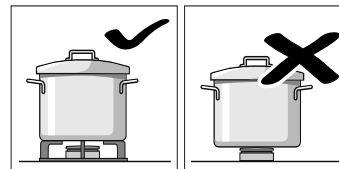

Novietojiet traukus tieši uz restēm, un nekad nelieciet tos tieši uz degļa. Pirms gatavošanas pārlicinieties, vai degļu restes un vāciņi ir kārtīgi uzlikti.

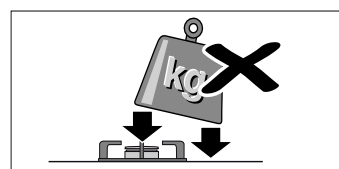

Ar traukiem uz plīts virsmas rīkojieties uzmanīgi. Nesitiet pa plīts virsmu un novietojiet uz tās smagus priekšmetus.



## Gatavošanas līmeņu tabula



Tabulā norādīti piemērotākie gatavošanas līmeņi un gatavošanas laiki dažādiem ēdieniem. Norādītā informācija ir piedāvātās vērtības ēdieniem četrām personām.

Norādītie gatavošanas līmeņi un laiks ir atkarīgi no ēdienu veida, svara un kvalitātes, kā arī no gatavošanas trauka materiāla. Tāpēc iespējamas atšķirības.







Vienmēr izmantojiet atbilstīga izmēra trauku un centrējiet to uz degļa. Apskatiet informāciju par gatavošanas trauku izmēriem. → "Piemēroti trauki"

### Informācija par tabulu

Katra ēdiena gatavošana sastāv no viena vai diviem darbības soļiem. Katrs darbības solis satur informāciju

-  Gatavošanas veids
-  Gatavošanas līmenis
-  Laiks (min)







### Tabulā norādītais gatavošanas veids

-  Uzvārīšana
-  Turpināta gatavošana
-  Spiediena palielināšana ātrvārāmajā katlā
-  Spiediena apturēšana ātrvārāmajā katlā
-  Intensīva cepšana
-  Nedaudz apcept
-  Kausēšana, atkausēšana
- \* Bez vāka
- \*\* Nepārtraukta maisīšana

**Norādījums:** Šie simboli neatrodas uz ierīces. Tie ir kā ieteikumi dažādiem gatavošanas veidiem.

Tabulā ir norādīta informācija par dažādu ēdienu pagatavošanu uz atšķirīgiem degļiem. Ieteikums ir izmantot pirmo degli. Modeļa pārskatā aprakstīti visi sildvirsmas degļi. → 2 lpp.

Piemērs:









Ēdiens Deglis	Kopējais laiks minūtēs	1. darbība	2. darbība
<b>Zupas, krēmzupas</b>			
Zivju zupa			
Ātrais	12-17	 8 7-9	 1 5-8
Standarta	17-22	 8 11-13	 1 6-9
„Wok”	10-15	 9 6-8	 4 4-7

Piemērs parāda zivju zupas pagatavošanu, izmantojot ātro degli, standarta degli un „Wok” degli.

Ar ātro degli (ieteiktais) kopējais gatavošanas laiks ir no 12 līdz 17 minūtēm.

- 1. darbība: uzvārīšana Izmantojiet 8. gatavošanas līmeni 7-9 minūtes.
- 2. darbība: turpināta gatavošana Pārslēdziet uz 1. gatavošanas līmeni, gatavojiet 5-8 minūtes.

Ja izmantojat citu no piedāvātajiem degļiem, sekojiet piemēram, kas minēts iepriekš.

Ēdiens Deglis	Kopējais laiks minūtēs	1. darbība	2. darbība
<b>Zupas, krēmzupas</b>			
Zivju zupa			
Ātrais	12-17	 8 7-9	 1 5-8
Standarta	17-22	 8 11-13	 1 6-9
„Wok”	10-15	 9 4-6	 4 6-9
Ķirbju krēmzupa, borščs			
Ātrais	30-35	 9 10-12	 5 20-23
Standarta	45-50	 9 15-17	 6 30-33
„Wok”	25-30	 9 7-9	 4 18-21
Minestrone (dārzenų zupa)			
Ātrais	47-52	 9 10-12	 5 37-40
Standarta	57-62	 9 10-12	 6 47-50
„Wok”	45-50	 7 8-10	 4 37-40
<b>Makaroni un rīsi</b>			
Spageti			
Ātrais	18-22	 * 9 8-10	 6 10-12
Standarta	20-24	 * 9 10-12	 7 10-12
„Wok”	18-22	 * 8 8-10	 6 10-12
Rīsi			
Ātrais	17-22	 9 5-7	 2 12-15
Standarta	18-23	 9 7-9	 6 11-14
„Wok”	13-18	 8 4-6	 4 9-12
Ravioli			
Ātrais	9-14	 9 4-6	 6 5-8
Standarta	17-22	 8 12-14	 8 5-8
„Wok”	10-15	 8 4-6	 8 6-9
<b>Dārzeni un pākšaugi</b>			
Vārīti kartupeļi (kartupeļu biezenis, kartupeļu salāti)			
Ātrais	23-28	 9 8-10	 5 15-18
Standarta	25-30	 9 10-12	 6 15-18
„Wok”	25-30	 7 11-13	 5 14-17
Humuss (turku zirņu biezputra)			
Ātrais	50-55	 9 10-12	 4 40-43
Standarta	52-57	 9 12-14	 5 40-43
„Wok”	47-52	 7 10-12	 5 37-40
Lēcas			
Ātrais	40-45	 9 8-10	 9 32-35
Standarta	50-55	 9 18-20	 6 32-35
„Wok”	45-50	 9 7-9	 4 38-41
Fritēti dārzeni			
Ātrais	12-17	 * 7 6-8	 * 6 6-9
Standarta	15-20	 * 8 8-10	 * 7 7-10
„Wok”	10-15	 * 7 5-7	 * 5 5-8

Ēdiens Deglis	Kopējais laiks minūtēs	1. darbība	2. darbība
Sautēti svaigi dārzeņi**			
„Wok”	5-7	* 9	5-7
Ātrais	6-8	* 9	6-8
Frī kartupeļi			
„Wok”	12-17	* 7	12-17
Ātrais	15-20	* 9	15-20
Standarta	25-30	* 9	25-30
<b>Olas</b>			
Olas „Šakšuka”			
Standarta	15-20	9	4 5-8
Ātrais	13-18	8	3 6-9
„Wok”	15-20	6	4 4-7
Omlete (1 porc.)			
Standarta	3-5	* 8	3-5
Ātrais	2-4	* 9	2-4
„Wok”	2-4	* 5	2-4
Spāņu tortilja			
Ātrais	25-30	* 9	25-30
„Wok”	18-23	* 7	18-23
<b>Mērces</b>			
Bešamela mērce**			
Standarta	10-15	* 5	* 5 8-11
„Wok”	3-8	* 5	* 5 2-6
Ātrais	3-8	* 5	* 5 2-6
Zilā siera mērce**			
Standarta	3-5	* 7	3-5
Ātrais	3-5	* 5	3-5
„Wok”	4-6	* 3	4-6
Neapoles mērce			
Standarta	18-23	* 6	* 4 16-19
Ātrais	15-20	* 8	* 6 14-17
„Wok”	12-17	* 7	* 5 10-13
Mērce „Carbonara”			
Standarta	10-15	* 6	* 3 5-8
Ātrais	8-13	* 5	* 3 4-7
„Wok”	10-15	* 3	10-15
<b>Zivis</b>			
Heks romiešu gaumē			
Ātrais	5-10	* 8	5-10
Standarta	8-13	* 9	8-13
„Wok”	4-9	* 9	* 4 3-6
Cepts lasis			
Ātrais	5-10	* 7	1 3-6

Ēdiens Deglis	Kopējais laiks minūtēs	1. darbība	2. darbība
Standarta	5-10	* 8	2-4 3-6
„Wok”	7-12	* 6	1 5-8
Gliemenes			
Ātrais	5-7	9	5-7
„Wok”	4-6	9	4-6
Standarta	10-12	9	10-12
<b>Gaļa</b>			
Piles krūtiņa (1 gab.)			
Standarta	6-8	* 7	6-8
Ātrais	9-11	* 7	9-11
„Wok”	6-8	* 5	6-8
Liellopu gaļas stroganovs			
Ātrais	8-13	* 9	8-13
„Wok”	5-10	* 7	5-10
Standarta	12-17	* 9	12-17
Vistas šņicele (8 vistas krūtiņas filejas gab.)			
Ātrais	7-12	* 9	* 6 5-8
„Wok”	7-12	* 9	* 5 5-8
Standarta	7-12	* 9	7-12
Maltā gaļa (gaļas pīrāgs, kotletes, Boloņas mērce)			
Ātrais	15-20	* 8	15-20
Standarta	20-25	* 9	20-25
„Wok”	15-20	* 6	15-20
<b>Gatavi izstrādājumi</b>			
Saldētas kroketes (16 gab.)			
Ātrais	6-10	8	6-10
Standarta	8-12	8	8-12
„Wok”	6-10	9	4 3-5
Saldēti zivju pirkstiņi (12 gab.)			
Ātrais	6-10	8	6-10
Standarta	8-12	8	8-12
„Wok”	6-10	9	4 3-5
Cepamdesas (12 gab.)			
Ātrais	5-10	9	1-3  7 4-7
Standarta	7-12	9	7-12
„Wok”	5-10	9	1-3  5 4-7
Cepamdesas (12 gab.)			
Standarta	8-13	9	8-13
„Wok”	9-14	4	9-14
Ātrais	7-12	7	7-12
Hamburgera gaļa (4 gab.)			
Ātrais	4-9	* 9	* 7 3-6
„Wok”	4-9	* 9	* 6 3-6
Standarta	5-10	* 9	* 8 4-7
Saldēti dārzeņi**			
Ātrais	7-12	* 9	7-12
„Wok”	5-10	* 9	5-10

Ēdiens Deglis	Kopējais laiks minūtēs	1. darbība	2. darbība
Standarta	12-17	* 9	12-17
Pica (20 cm diametrs)			
„Wok”	4-8	4	4-8
Ātrais	16-20	1	16-20
Standarta	20-25	1	20-25
<b>Deserti</b>			
Rīsu pudiņš**			
Standarta	30-35	* 8	9-11  * 4
„Wok”	23-28	* 6	8-10  * 4
Piena šokolāde			
Standarta	16-20	* 1	16-20
„Wok”	3-7	* 1	3-7
Plānās pankūkas (4 gab.)			
Ātrais	17-22	* 7	1-3  * 5
„Wok”	8-13	* 7	1-3  * 4
Standarta	20-25	* 8	1-3  * 6
Maizes pudiņš			
Ātrais	25-30	9	10-12  6
„Wok”	23-28	9	8-10  7
Standarta	27-32	9	10-12  7
Pudiņš „Natilla Española”**			
Ātrais	3-8	* 5	3-8
Standarta	8-13	* 5	8-13
„Wok”	3-8	* 3	3-8
Biskvīta kūka (ūdens peldē)			
Ātrais	35-40	9	35-40
„Wok”	40-45	9	40-45
Standarta	45-50	9	45-50

### Padomi gatavošanai

- Gatavojot krēmzupas un pākšaugus, izmantojiet ātrvārāmo katlu. Gatavošanas laiks ievērojami samazināsies. Izmantojot ātrvārāmo katlu, ievērojiet ražotāja norādes.
- Vārot kartupeļus un rīsus, vienmēr uzlieciet vāku. Gatavošanas laiks ievērojami samazināsies.
- Gatavojot ēdienus pannā, vispirms uzkaršējiet eļļu. Tiklīdz sākat cept, raugieties, lai temperatūra būtu nemainīga, pielāgojot gatavošanas līmeni, ja nepieciešams. Gatavojot vairākas porcijas, uzgaidiet, līdz sasniegta gatavošanas temperatūra. Regulāri apgroziet ēdienu.

## Tīrīšana un apkope

### Tīrīšana

Kad ierīce ir atdzisusi, tīriet to ar sūkli, ūdeni un ziepēm.

Pēc katras lietošanas reizes, kad degļi ir atdzisuši, notīriet attiecīgo elementu virsmas. Ja pārpalikumi tiks atstāti (piededzis ēdiens, tauku pilītes u.c.), lai cik niecīgi būtu, tie iespiedīsies virsmā un vēlāk tos būs grūti likvidēt. Lai liesma būtu pareiza, degļa caurumiem un spraugām ir jābūt tīrām.

Pārvietojot dažus traukus, uz restēm var palikt metāliskas paliekas.

Tīriet degļus un restes ar ziepjūdeni un berziet tos ar birsti, kuras sari nav no metāla.

Pārmaiņas pēc restes var ielikt trauku mazgājamajā mašīnā. Izmantojiet tīrīšanas līdzekli, ko iesaka trauku mazgājamās mašīnas ražotājs. Sevišķi lielas netīrības gadījumā ir ieteicams restes vispirms notīrīt.

Nelieciet degļu vākus trauku mazgājamajā mašīnā.

Ja restēm ir gumijas uzgaļi, tīriet tās uzmanīgi. Uzgaļi var nomaukties un restes var saskrāpēt plīts virsmu.

Vienmēr pilnībā nosusiniet degļus un restes. Ūdens pilieni vai mitras vietas, sākot gatavot, var sabojāt emalju.

Pēc degļu tīrīšanas un žāvēšanas pārlicinieties, vai vāciņi ir kārtīgi novietoti uz degļa liesmu difuzora.

### Uzmanību!

- Lai notīrītu ierīci, nenovietojiet vadības elementus. Tajos var iekļūt mitrums, tādējādi sabojājot ierīci.
- Neizmantojiet tvaika tīrīšanas iekārtas. Tās var sabojāt plīts virsmu.
- Nekad neizmantojiet abrazīvus līdzekļus, dzelzs beržamās sukas, asus priekšmetus, nažus u.c., lai no plīts virsmas noņemtu sakaltušas ēdienu paliekas.
- Neizmantojiet nažus, skrāpjus vai līdzīgus priekšmetus, lai iztīrītu stikla savienojuma vietas ar degļu dekoratīvajām apmalēm, tīrītu metāla profilus, kā arī stikla vai alumīnija paneļus, ja tādi ir.

### Apkope

Uzreiz notīriet izšļakstījušos šķidrumus. Šādi novērsīsiet ēdiena pārpalikumu pielipšanu un ietaupīsiet nevajadzīgus pūliņus.

Nevelciet traukus pa stiklu, jūs varat to saskrāpēt. Tāpat nepieļaujiet, ka uz stikla nokrīt cieti vai asi priekšmeti. Neduziet ne pa vienu plīts virsmas daļu.

Smilšu graudi (kas radušies, piemēram, tīrot dārzeņus), skrāpē stikla virsmu.

Izkusis cukurs vai izlijuši pārtikas produkti ar augstu cukura saturu ir nekavējoties jānotīra no sildriņķa ar stiklam paredzētu skrāpi.

## Kā rīkoties bojājuma gadījumā?

Dažos gadījumos radušos traucējumus iespējams viegli novērst. Pirms sazināties ar klientu apkalpošanas dienestu, ievērojiet tālāk minētās norādes.

Traucējums	Iespējamais iemesls	Risinājums
Vispārīgi strāvas padeves traucējumi.	Bojāts drošinātājs.	Pārbaudiet drošinātāju kārbā, vai drošinātājs nav bojāts, un nomainiet to.
	Ieslēdzies automātiskais drošinātājs vai strāvas pārtraucējs.	Vadības paneli pārbaudiet, vai nav automātiskā drošinātāja vai strāvas pārtraucēja atteices.
Automātiskā aizdegšana nedarbojas.	Starp aizdedzes svēcēm un degļiem, iespējams, atrodas ēdienu atliekas vai tīrīšanas līdzekļu paliekas.	Vietai starp aizdedzes sveci un degļi jābūt tīrai.
	Degļi ir mitri.	Rūpīgi nosusiniet degļa vāciņu.
	Degļa vāciņi nav pareizi uzlikti.	Pārbaudiet, vai degļa vāciņi ir pareizi uzlikti.
Automātiskā aizdegšana nedarbojas, un displejā ir redzams simbols <b>F1</b> vai <b>F2</b> .	Ierīce nav saņemta, nav pareizi pieslēgta, vai zibens aizsargtrose ir bojāta.	Sazinieties ar elektriķi.
	Elektronika ir pārkarusi.	Izslēdziet degļi vai izmantojiet tikai mazāko jaudas līmeni, līdz elektronika ir pietiekami atdzisusi.
Degļa liesma nav vienmērīga.	Degļa daļas nav pareizi uzliktas.	Uzlieciet degļa daļas pareizi uz atbilstošā degļa.
	Degļa rievās ir netīras.	Notīriet degļa rievās.
Gāzes plūsma, iespējams, nedarbojas pilnvērtīgi, vai gāze nepieplūst.	Gāzes padeve ir noslēgta ar savienojuma vārstu.	Atveriet savienojuma vārstu.
	Ja gāze tiek pievadīta no gāzes balona, pārbaudiet, vai tas nav tukšs.	Nomainiet gāzes balonu.
Virtuvē ir gāzes smaka.	Ir atvērts gāzes krāns.	Aizveriet gāzes krānu.
	Gāzes balons ir nepareizi pievienots.	Pārbaudiet, vai gāzes balons ir pareizi pievienots.
	Iespējama gāzes noplūde.	Noslēdziet galveno gāzes pievades krānu, izvēdiniet telpu un nekavējoties sazinieties ar autorizētu speciālistu, kas var pārbaudīt gāzes iekārtu un piešķirt uzstādīšanas sertifikātu. Nelietojiet ierīci, līdz esat drošs, ka no ierīces vai aparatūras nenoplūst gāze.
Deglis tiek izslēgts, tiklīdz tiek atlaists vadības sprūds.	Vadības sprūds nebija nospiests pietiekami ilgi.	Ja deglis ir ieslēgts, turiet vadības sprūdu nospiestu dažas sekundes ilgāk.
	Degļa rievās ir netīras.	Notīriet degļa rievās.
Displejā ir redzams <b>F3, F4, F5, F6, F7, F8, F9</b> .	Kļūme elektronikā.	Atvienojiet sildvirsmu no elektrotīkla. Gaidiet dažas sekundes un pieslēdziet to atkārtoti. Ja indikators joprojām ir izgaismots, sazinieties ar klientu apkalpošanas dienestu.
Gatavošanas līmeņa rādījums displejā atšķiras no gatavošanas līmeņa, kas izvēlēts ar vadības sprūdu.	Kļūdaina elektronikas kalibrēšana.	Veiciet kalibrēšanu saskaņā ar montāžas pamācību.

## Servisa dienests

Ja sazināties ar mūsu tehnisko dienestu, jums jānorāda produkta numurs (E-Nr.) un ierīces ražošanas numurs (FD). Šī informācija ir atrodama uz datu plāksnītes, kas atrodas plīts virsmas apakšpusē, kā arī uz lietošanas rokasgrāmatas uzlīmes.

### Remonta uzdevums un konsultācijas traucējumu gadījumā

Visu valstu kontaktdatus Jūs atradīsiet pielikumā esošajā tehniskā servisa dienestu sarakstā.

Paļaujieties uz ražotāja lietpratību. Tādējādi jūs varat būt drošs, ka remontdarbus veic apmācīti servisa tehniķi, kam pieejamas jūsu ierīcei paredzētas oriģinālās rezerves daļas.

### Garantijas noteikumi

Ja pretēji paredzētajam ierīcei ir kāds defekts vai tā neatbilst attiecīgajām kvalitātes prasībām, lūdzam mūs par to informēt pēc iespējas ātrāk. Lai garantija būtu derīga, ierīce nedrīkst būt izmainīta un nepareizi lietota.

Šai ierīcei piemērojamos garantijas noteikumus ir noteicis uzņēmums, kas mūs pārstāv tajā valstī, kurā ir ticis veikts šis pirkums. Detalizētu informāciju varat pieprasīt tirdzniecības vietās. Lai izmantotu garantiju, ir jāiesniedz pirkumu apliecināošs dokuments.

Uzņēmums patur tiesības izmainīt šos noteikumus.

## Vides aizsardzība

Ja uz datu plāksnītes redzams simbols , ievērojiet tālāk minētās norādes.

### Videi draudzīga utilizācija

Utilizējiet iepakojumu videi draudzīgā veidā.



Šī ierīce ir marķēta atbilstoši Eiropas direktīvai 2012/19/ES par elektriskajām un elektroniskajām ierīcēm (waste electrical and electronic equipment – WEEE). Direktīva nosaka veidu, kā ES teritorijā jārealizē nolietoto ierīču nodošana un pārstrāde.

Jūsu ierīces iepakojums ir izgatavots no materiāliem, kas garantē efektīvu aizsardzību transportēšanas laikā. Šos materiālus var pilnībā otrreizēji pārstrādāt, šādā veidā samazinot ietekmi uz vidi. Aicinām arī jūs veicināt vides saglabāšanu, ievērojot šos ieteikumus:

- ielieciet iepakojumu atbilstošā otrreiz pārstrādājamo atkritumu konteinerā;
- pirms atbrīvojaties no nolietotas ierīces; demontējiet to. Vietējā pašvaldībā uzziniet tuvākā otrreizēji pārstrādājamo materiālu pieņemšanas punkta adresi un nododiet tur savu ierīci;
- neļaujiet izlietoto eļļu izlietnē. Saglabājiet to slēgtā traukā un nododiet to pieņemšanas punktā vai, ja tāda nav, ielieciet trauku atkritumu konteinerā (tas nonāks sanitārā izgāztuvē; iespējams, tas nav labākais risinājums, bet šādi tiks novērsta ūdens piesārņošana).



## Зміст

	<b>Використання за призначенням</b> . . . . .	<b>34</b>
	<b>Важливі настанови з безпеки</b> . . . . .	<b>35</b>
	<b>Знайомство з приладом</b> . . . . .	<b>37</b>
	Елементи управління та конфорки . . . . .	37
	Індикація залишкового тепла . . . . .	37
	Приладдя . . . . .	38
	<b>Газові конфорки</b> . . . . .	<b>38</b>
	Увімкнення вручну . . . . .	38
	Автоматичне запалювання . . . . .	38
	Захист від витікання газу . . . . .	38
	Вимкнення конфорки . . . . .	38
	Застереження . . . . .	39
	<b>Таблиці та поради</b> . . . . .	<b>39</b>
	Посуд, придатний до використання . . . . .	39
	Поради з використання . . . . .	39
	Таблиця приготування . . . . .	39
	<b>Чистка і технічне обслуговування</b> . . . . .	<b>42</b>
	Очищення . . . . .	42
	Догляд . . . . .	42
	<b>Що робити у випадку несправності?</b> . . . . .	<b>43</b>
	<b>Служба сервісу</b> . . . . .	<b>44</b>
	Умови гарантії . . . . .	44
	<b>Захист навколишнього середовища</b> . . . . .	<b>44</b>
	Утилізація відповідно до правил екологічної безпеки . . . . .	44

Более подробную информацию о продукции, принадлежностях, запасных частях и службе сервиса можно найти на официальном сайте [www.siemens-home.com](http://www.siemens-home.com) и на сайте интернет-магазина [www.siemens-eshop.com](http://www.siemens-eshop.com)

## Використання за призначенням

Уважно прочитайте цю інструкцію. Тільки після цього можна ефективно та безпечно користуватися приладом. Зберігайте інструкції з експлуатації та монтажу і передавайте їх разом з приладом у разі продажу.

### **Виробник не несе відповідальності в разі невиконання положень, що містяться в цих інструкціях.**

Наведені в інструкції малюнки є орієнтовними.

Не виймайте прилад із захисної упаковки до моменту його монтажу. У разі виявлення будь-якого пошкодження приладу не підключайте його до електромережі. Зверніться до нашого сервісного центру.

Даний прилад відноситься до класу 3, згідно з нормою EN 30-1-1 для газових приладів: «Вбудована техніка».

Перед початком монтажу нової варильної панелі переконайтеся, що він буде виконуватися з дотриманням інструкцій з монтажу.

Даний прилад не можна встановлювати на яхтах та в автокемперах.

Даний прилад можна встановлювати тільки в добре провітрюваних приміщеннях.

Цей прилад не призначений для підключення до нього зовнішнього годинника або окремого дистанційного керування.

**Усі роботи, пов'язані з монтажем, підключенням до газової та електромережі, початковим налаштуванням та переналаштуванням для використання з іншими типами газу, повинні виконуватися сертифікованим спеціалістом з дотриманням всіх норм та законодавства в даній галузі та вимог місцевих газо- та електропостачальних компаній. Особливу увагу треба приділити вимогам щодо вентиляції.**

На заводі даний прилад налаштовано на тип газу, вказаний у табличці з характеристиками. У разі необхідності переналаштування зверніться до інструкції з

монтажу. Для переналаштування варильної панелі для використання з іншими типами газу рекомендується звернутися до нашого сервісного центру.

Даний електроприлад розрахований тільки на побутове використання. Комерційне і промислове використання приладу не допускаються. Користуйтеся даним приладом тільки для приготування їжі і ніколи не використовуйте його для опалювання. Гарантія дійсна тільки за умови використання приладу за призначенням.

Цей прилад призначений для використання на висоті щонайбільше 2000 м над рівнем моря.

Не лишайте працюючий прилад без нагляду.

Не використовуйте захисні кришки та загорожі для дітей, окрім тих, що рекомендовані виробником варильної панелі. Це може призвести до нещасних випадків через перенагрівання, займання або відпадання фрагментів матеріалів.

Діти до 8 років та особи із психічними, сенсорними чи ментальними вадами, або якщо їм бракує знань та досвіду, можуть користуватися приладом лише під наглядом людини, що несе відповідальність за їхню безпеку, або якщо вони пройшли підготовку з користування приладом та розуміють можливу небезпеку.

Не дозволяйте дітям гратися з приладом. Очищення та експлуатаційне обслуговування можуть виконувати діти, лише якщо їм 8 років або більше та якщо вони під наглядом.

Тримайте дітей молодших за 8 років подалі від приладу та кабелю підключення.

## **Важливі настанови з безпеки**

### **Попередження – Існує небезпека раптового займання!**

Накопичення газу у закритому приміщенні може призвести до раптового займання. Слідкуйте, щоб поблизу приладу не було протягів. Конфорки можуть згаснути. Перед використанням газових конфорок уважно вивчіть інструкції та правила техніки безпеки.

### **Попередження – Існує небезпека отруєння!**

Використання газової варильної панелі підвищує температуру, вологість і вміст продуктів горіння у приміщенні, де її встановлено. Треба забезпечити якісну вентиляцію кухні, особливо під час використання варильної панелі: тримати відкритими отвори для природної вентиляції або встановити пристрій для механічної вентиляції (витяжку). Під час інтенсивного та тривалого використання приладу може знадобитися додаткова вентиляція або більш ефективна вентиляція: відкрийте вікно або підвищіть потужність механічної витяжки.

### **Попередження – Існує небезпека отримання опіків!**

- Під час роботи конфорки та прилеглі до них зони дуже розігріваються. Ніколи не торкайтеся гарячих поверхонь. Не дозволяйте дітям молодше 8 років наближатися до варильної панелі.
- Коли балон зі скрапленим газом не встановлений суворо вертикально, рідкий пропан/бутан може потрапити до приладу. Унаслідок цього з отворів конфорки може виходити велике шпичасте полум'я, воно може пошкодити деталі і з часом зробити їх нещільними. Пізніше з-під них може виходити полум'я. В обох випадках постає небезпека опіків, тому встановлювати балон зі скрапленим газом слід лише суворо вертикально.

### **Попередження – Існує небезпека пожежі!**

- Під час роботи конфорки дуже розігріваються. Не кладіть на варильну панель займисті предмети. Не використовуйте варильну панель як місце збереження предметів.

- Не зберігайте біля даного електроприладу або під ним хімічні корозійні засоби, легкозаймисті матеріали або нехарчові продукти та не користуйтеся ними та парою поблизу від нього.
- Перегріті жир та олія швидко займаються. Не залишайте пательні з жиром чи олією на варильній панелі без нагляду. Якщо жир чи олія займуться, не заливайте вогонь водою. Закрийте посуд кришкою, щоб перекрити доступ кисню до вогню, та вимкніть конфорку.
- Під час використання конфорки з надто високою потужністю поверхня сильно нагрівається. Можуть запалитися займисті матеріали. Індикація рівня потужності на дисплеї може відрізнитися від рівня потужності, вказаної перемикачем. Індикація рівня потужності на дисплеї слугує виключно як додаткова інформація. Завжди установлюйте рівень потужності відповідно до параметрів, надрукованих на перемикачеві.

**⚠ Попередження – Небезпека травмування!**

- Тріщини або відколи на склі небезпечні. Обов'язково вимикайте всі пальники і електричні нагрівальні елементи. Витягніть мережевий штекер або вимкніть запобіжник у розподільному блоці. Перекрийте подачу газу. Не торкайтесь поверхні приладу. Забороняється вмикати пошкоджений прилад. Зверніться до сервісної служби.
- Посуд, що пошкоджений, не відповідає розмірам конфорки, виходить поза край варильної панелі або погано поставлений на конфорку, може стати причиною серйозних травм. Дотримуйтеся порад та рекомендацій щодо використання посуду.
- У разі несправності відключіть прилад від електромережі та системи газопостачання. Для проведення ремонту зверніться до нашого сервісного центру.
- Не виконуйте робіт усередині приладу. У разі необхідності зверніться до нашого сервісного центру.
- Якщо якась ручка не обертається, не намагайтеся прикласти до неї зусилля. негайно зверніться до нашого сервісного центру для проведення її ремонту або заміни.

**⚠ Попередження – Існує небезпека ураження електричним струмом!**

- Не використовуйте для очищення варильної панелі пароочищувачі.
- Тріщини або відколи на скляній панелі можуть призвести до ураження електричним струмом. Вимкніть запобіжник у розподільному блоці. Зверніться до сервісної служби.

## Знайомство з приладом



В огляді моделей Ви можете знайти свій пристрій з відповідними потужностями конфорок. → Сторінка 2

### Елементи управління та конфорки

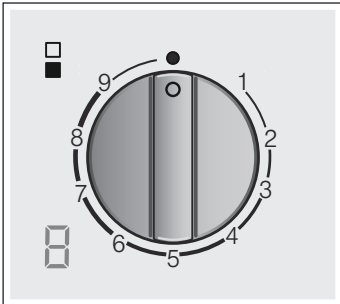

На кожному поворотному перемикачеві позначена відповідна конфорка. За допомогою поворотних перемикачів можна відповідно встановлювати різноманітні положення потрібної потужності між максимальним та мінімальним значеннями. Не намагайтеся безпосередньо перемикатися з положення 0 на положення 1 або з положення 1 на положення 0.



#### Індикація

	Конфорка, що регулюється поворотним перемикачем
	Вимкнена конфорка
9	Найвищий рівень потужності та електричне запалювання
1	Найнижчий рівень потужності

#### Індикація на дисплеї

	Електричне запалювання
9-1	Рівні нагрівання
	Вимкнена конфорка
НН	Залишкове тепло

Внутрішнє та зовнішнє полум'я подвійної конфорки можна регулювати незалежно один від одного. Доступні такі рівні потужності:

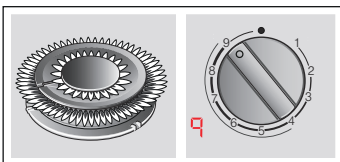

Зовнішнє та внутрішнє полум'я на максимальній потужності.

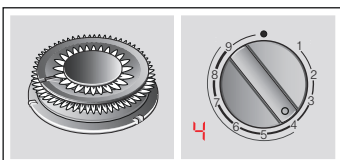

Зовнішнє полум'я на мінімальній потужності, а внутрішнє – на максимальній.

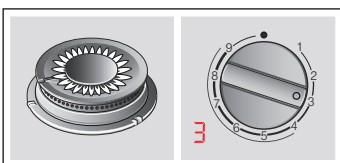

Внутрішнє полум'я на максимальній потужності.

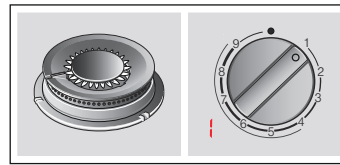

Внутрішнє полум'я на мінімальній потужності.

Для правильного використання приладу необхідно переконатися, щоб решітки та всі деталі пальників були правильно встановлені. Не міняйте місцями кришки конфорок.

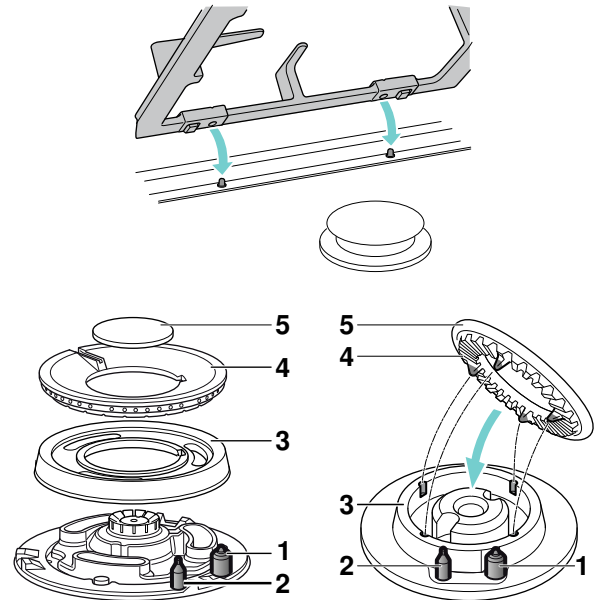

#### Елементи

1	Елемент запалювання
2	Термоелемент
3	Кільце пальника
4	Корпус конфорки
5	Кришка пальника

### Індикація залишкового тепла

Варильна поверхня устаткована індикацією залишкового тепла для кожної конфорки, що сповіщає про температуру конфорок.

Якщо на індикаторі світиться **Н**, конфорка ще гаряча. Якщо конфорка охолоджується далі, індикатор переключається на **н**. Коли конфорка достатньо остигла, індикатор згасає. Не торкайтеся конфорки, поки світиться індикатор.

## Приладдя

Деякі моделі варильної панелі комплектуються наступним приладдям. Його також можна придбати у сервісному центрі.

Ці прилади можна встановлювати разом або комбінувати зі звичайними варильними панелями тієї самої марки за допомогою з'єднувальної планки. Див. каталог.

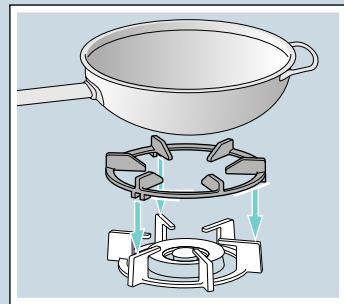

### Додаткова решітка для пательні вок

Решітка призначена лише для використання на подвійних та потрійних конфорках для пательні вок з посудом діаметром більше 26 см, наприклад, з пательнями-гриль, глиняними сотейниками, пательнями для приготування паельї, посудом з увігнутим дном тощо.

Щоб варильна панель довше служила, рекомендується використовувати додаткову решітку для пательні вок.

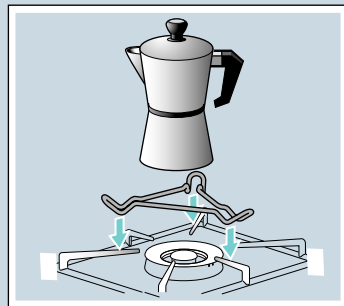

### Насадка для еспресо

Лише для використання посуду з діаметром дна менше 12 см на внутрішньому полум'я конфорки Wok.

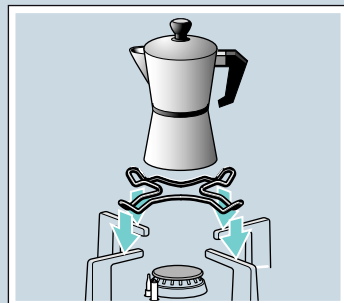

### Додатковий тримач конфорки для кави

Лише для використання посуду з діаметром дна менше 12 см на найменшій конфорці.

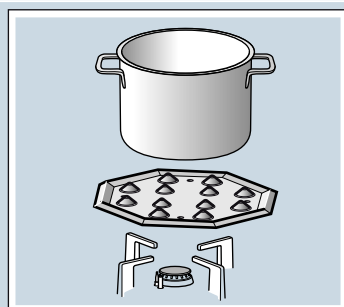

### Simmer Plate

Дане пристосування створене для зниження температури при готуванні на мінімальній потужності.

Встановіть це пристосування на решітку рельєфною поверхнею догори; ніколи не встановлюйте його безпосередньо на конфорку. Встановіть посуд по центру пристосування.

### Артикул

HZ233720	Насадка Wok
HZ298113	Насадка для еспресо для конфорки Wok
HZ298114	З'ємна решітка для джезви для найменшої конфорки
HZ298105	Simmer Plate

Виробник не несе відповідальності, якщо ці приладдя не використовуються або використовуються неправильно.

## Газові конфорки

### Увімкнення вручну

1. Натисніть на поворотний перемикач обраної конфорки та поверніть його ліворуч до найвищого рівня потужності.
2. Піднесіть запальничку або джерело полум'я (сірник, кресало тощо) до пальника.

### Автоматичне запалювання

Якщо ваша варильна поверхня устаткована автоматичним запалюванням (свічками запалювання):

1. Натисніть на поворотний перемикач обраної конфорки та поверніть його ліворуч до найвищого рівня потужності. Поки поворотний перемикач утримується натиснутим, на всіх пальниках утворюються іскри, а на дисплеї відображається символ . Конфорка запалюється.
2. Відпустіть поворотний перемикач.
3. Поверніть перемикач у потрібне положення.

Якщо запалювання не відбулося, вимкніть конфорку та повторіть зазначені дії ще раз. Цього разу утримуйте перемикач натиснутим дещо довше (до 10 секунд).

### Попередження – Небезпека вибуху!

Якщо конфорка не запалилася протягом 10 секунд, вимкніть поворотний перемикач та відкрийте двері або вікно приміщення. Зачекайте щонайменше хвилину, перш ніж намагатися знову запалити конфорку.

### Вказівка: Слідкуйте за особливою чистотою.

Забруднення свічок запалювання може призвести до неналежного запалювання. Регулярно очищуйте свічки запалювання за допомогою невеликої неметалічної щітки. Намагайтеся не застосовувати надмірну силу до свічок.

### Захист від витікання газу

Дану варильну панель оснащено захистом від витікання газу (термопарою), який запобігає виходу газу в разі, коли конфорки випадково згасають.

Щоб забезпечити вмикання цієї системи:

1. Запаліть конфорку, як ви робите це звичайно.
2. Не відпускаючи ручку управління, утримайте її натиснутою протягом 4 секунд після запалювання полум'я.

### Вимкнення конфорки

Прокрутіть поворотний перемикач праворуч у положення 0. На дисплеї відобразиться символ , а за кілька хвилин з'явиться індикація залишкового тепла.

Через кілька секунд після вимкнення конфорки лунає звуковий сигнал (сухе клацання). Це не є ознакою несправності, а свідчить про вимкнення системи захисту від витікання газу.



## Застереження

Під час використання конфорки може відчуватися слабкий свист, що є цілком нормальним.

На початку використання варильної панелі можливе виділення запахів. Це не є ознакою небезпеки або неправильної роботи електроприладу. З часом запахи зникнуть.

Полум'я помаранчевого кольору є нормальним. Таке забарвлення виникає в результаті присутності пилу в повітрі, розлиття рідин тощо.

У разі випадкового загасання полум'я конфорки вимкніть конфорку і не намагайтесь запалити її знову протягом принаймні 1 хвилини.

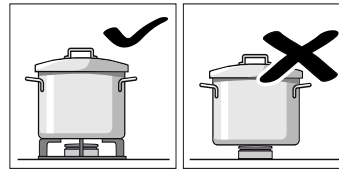

Встановлюйте посуд тільки на решітки і ніколи не ставте його безпосередньо на конфорку.

Перед використанням конфорок варильної панелі перевірте, щоб решітки і кришки конфорок були правильно встановлені.

Будьте обережні під час пересування посуду на варильній панелі. Не стукайте по варильній панелі і не ставте на неї занадто важкі предмети.

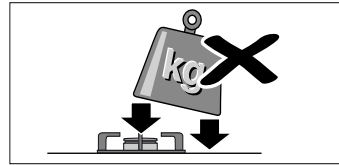

## Таблиці та поради

### Посуд, придатний до використання

Конфорка	Мінімальний діаметр посуду	Максимальний діаметр посуду
Конфорка для пательні вок	22 см	- см
Конфорка підвищеної потужності	22 см	26 см
Стандартна конфорка	14 см	20 см

### Поради з використання

Ці поради допоможуть вам заощадити електроенергію і запобігти пошкодженню посуду:

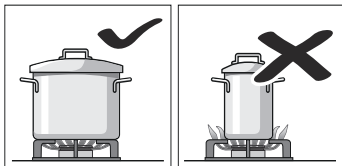

Використовуйте посуд, розмір якого відповідає діаметру кожної конфорки. Не використовуйте малий посуд на великих конфорках. Вогонь не повинен торкатися боковин посуду.

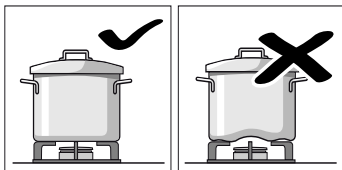

Не використовуйте деформований посуд, який нестійко стоїть на варильній поверхні. Такий посуд може перекинутися. Використовуйте тільки посуд з плоским товстим дном.

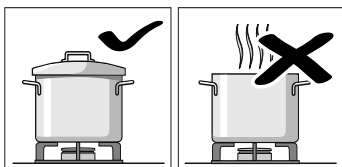

Не готуйте їжу без кришки або зі зсунутою кришкою. Інакше частина енергії втрачається.

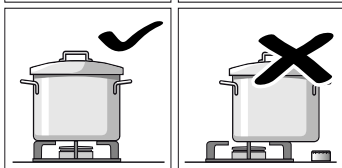

Розміщуйте посуд по центру конфорки. Інакше посуд може перекинутися. Не розміщуйте посуд великого розміру на конфорках, що знаходяться біля ручок управління. Ручки можуть пошкодитися внаслідок перегрівання.

### Таблиця приготування



У цій таблиці наведені оптимальні рівні нагрівання і тривалість готування для різних страв. Ці орієнтовні дані розраховані на чотирьох осіб.

Тривалість готування і рівні нагрівання залежать від типу, ваги, якості страв та від матеріалу, з якого виготовлено посуд для готування. Тому можливі відхилення від вказаних величин.







Застосовуйте посуд відповідного розміру та установлюйте його по центру конфорки. Ознайомтеся з інформацією щодо діаметру посуду для готування. → "Посуд, придатний до використання"

### Інформація щодо таблиці

Приготування кожної страви складається з одного або двох етапів. Кожен етап містить такі дані:

-  Спосіб готування
-  Рівень нагрівання
-  Тривалість, хв.

### Способи готування, наведені в таблиці

-  Кип'ятіння
-  Продовження готування
-  Створення тиску в скороварці
-  Підтримання тиску в скороварці
-  Швидко обсмаження на інтенсивному вогні
-  Обсмаження на слабкому вогні
-  Розтоплювання
- \* Без кришки
- \*\* Постійно перемішувати

**Вказівка:** Ці символи не вказані на приладі. Вони слугують лише для орієнтування у способах готування.

У таблиці містяться рекомендації щодо готування страв на різних конфорках. Рекомендація за замовчуванням — перша конфорка. В огляді моделі описані всі конфорки варильної поверхні. → *Сторінка 2*

Приклад:

Страва Конфорка	Загальний час, хв.	Етап 1	Етап 2
<b>Супи, крем-супи</b>			
Юшка			
Велика	12-17	8 7-9	1 5-8
Стандартна	17-22	8 11-13	1 6-9
Wok	10-15	9 6-8	4 4-7

На цьому прикладі продемонстровано приготування юшки за допомогою великої конфорки, стандартної конфорки та конфорки Wok.

На великій конфорці (рекомендований параметр) загальна тривалість готування складатиме від 12 до 17 хвилин.

- Етап 1: доведення до кипіння. Застосуйте рівень нагрівання 8 на 7-9 хвилин.
- Етап 2: продовження готування. Перемкніться на рівень нагрівання 1 на 5-8 хвилин.

Застосовуючи іншу запропоновану конфорку, дійте аналогічно.

Страва Конфорка	Загальний час, хв.	Етап 1	Етап 2
<b>Супи, крем-супи</b>			
Юшка			
Велика	12-17	8 7-9	1 5-8
Стандартна	17-22	8 11-13	1 6-9
Wok	10-15	9 4-6	4 6-9
Гарбузовий крем-суп, борщ			
Велика	30-35	9 10-12	5 20-23
Стандартна	45-50	9 15-17	6 30-33
Wok	25-30	9 7-9	4 18-21
Мінестроне (італійський овочевий суп)			
Велика	47-52	9 10-12	5 37-40
Стандартна	57-62	9 10-12	6 47-50
Wok	45-50	7 8-10	4 37-40
<b>Макарони, рис</b>			
Спагеті			
Велика	18-22	9 8-10	6 10-12
Стандартна	20-24	9 10-12	7 10-12
Wok	18-22	8 8-10	6 10-12
Рис			
Велика	17-22	9 5-7	2 12-15
Стандартна	18-23	9 7-9	6 11-14
Wok	13-18	8 4-6	4 9-12
Равіолі			
Велика	9-14	9 4-6	6 5-8
Стандартна	17-22	8 12-14	8 5-8
Wok	10-15	8 4-6	8 6-9

Страва Конфорка	Загальний час, хв.	Етап 1	Етап 2
<b>Овочі та бобові</b>			
Відварена картопля (пюре, картопляний салат)			
Велика	23-28	9 8-10	5 15-18
Стандартна	25-30	9 10-12	6 15-18
Wok	25-30	7 11-13	5 14-17
Хумус (нугове пюре)			
Велика	50-55	9 10-12	4 40-43
Стандартна	52-57	9 12-14	5 40-43
Wok	47-52	7 10-12	5 37-40
Сочевиця			
Велика	40-45	9 8-10	9 32-35
Стандартна	50-55	9 18-20	6 32-35
Wok	45-50	9 7-9	4 38-41
Овочі-фрі			
Велика	12-17	7 6-8	6 6-9
Стандартна	15-20	8 8-10	7 7-10
Wok	10-15	7 5-7	5 5-8
Свіжі пасеровані овочі**			
Wok	5-7	9 5-7	
Велика	6-8	9 6-8	
Картопля фрі			
Wok	12-17	7 12-17	
Велика	15-20	9 15-20	
Стандартна	25-30	9 25-30	
<b>Яйця</b>			
Шакшука			
Стандартна	15-20	9 10-12	4 5-8
Велика	13-18	8 7-9	3 6-9
Wok	15-20	6 11-13	4 4-7
Омлет (1 порція)			
Стандартна	3-5	8 3-5	
Велика	2-4	9 2-4	
Wok	2-4	5 2-4	
Іспанська тортілья			
Велика	25-30	9 25-30	
Wok	18-23	7 18-23	
<b>Соуси</b>			
Соус Бешамель**			
Стандартна	10-15	5 2-4	5 8-11
Wok	3-8	5 1-2	5 2-6
Велика	3-8	5 1-2	5 2-6
Соус із сиром з блакитною пліснявою**			
Стандартна	3-5	7 3-5	
Велика	3-5	5 3-5	
Wok	4-6	3 4-6	

Страва Конфорка	Загальний час, хв.	Етап 1	Етап 2
<b>Соус Неаполітано</b>			
Стандартна	18-23	* 6 2-4	* 4 16-19
Велика	15-20	* 8 1-3	* 6 14-17
Wok	12-17	* 7 2-4	* 5 10-13
<b>Соус Карбонара</b>			
Стандартна	10-15	* 6 5-7	* 3 5-8
Велика	8-13	* 5 4-6	* 3 4-7
Wok	10-15	* 3 10-15	
<b>Риба</b>			
<b>Мерлуза по-римськи</b>			
Велика	5-10	* 8 5-10	
Стандартна	8-13	* 9 8-13	
Wok	4-9	* 9 1-3	* 4 3-6
<b>Запечений лосось</b>			
Велика	5-10	* 7 2-4	1 3-6
Стандартна	5-10	* 8 2-4	1 3-6
Wok	7-12	* 6 2-4	1 5-8
<b>Молюски</b>			
Велика	5-7	9 5-7	
Wok	4-6	9 4-6	
Стандартна	10-12	9 10-12	
<b>М'ясо</b>			
<b>Качине філе (1 шт.)</b>			
Стандартна	6-8	* 7 6-8	
Велика	9-11	* 7 9-11	
Wok	6-8	* 5 6-8	
<b>Яловиче філе, беф строганов</b>			
Велика	8-13	* 9 8-13	
Wok	5-10	* 7 5-10	
Стандартна	12-17	* 9 12-17	
<b>Курачий шніцель (8 філе курки)</b>			
Велика	7-12	* 9 2-4	* 6 5-8
Wok	7-12	* 9 2-4	* 5 5-8
Стандартна	7-12	* 9 7-12	
<b>Фарш (м'ясний паштет, фрикадельки, соус Болоньез)</b>			
Велика	15-20	* 8 15-20	
Стандартна	20-25	* 9 20-25	
Wok	15-20	* 6 15-20	
<b>Напівфабрикати</b>			
<b>Заморожені крокети (16 шт.)</b>			
<b>Заморожені рибні палички (12 шт.)</b>			
Велика	6-10	8 6-10	
Стандартна	8-12	8 8-12	
Wok	6-10	9 3-5	4 3-5

Страва Конфорка	Загальний час, хв.	Етап 1	Етап 2
<b>Смажені ковбаски (12 шт.)</b>			
Велика	5-10	9 1-3	7 4-7
Стандартна	7-12	9 7-12	
Wok	5-10	9 1-3	5 4-7
<b>Сардельки (12 шт.)</b>			
Стандартна	8-13	9 8-13	
Wok	9-14	4 9-14	
Велика	7-12	7 7-12	
<b>Гамбургер (4 шт.)</b>			
Велика	4-9	* 9 1-3	* 7 3-6
Wok	4-9	* 9 1-3	* 6 3-6
Стандартна	5-10	* 9 1-3	* 8 4-7
<b>Заморожені овочі**</b>			
Велика	7-12	* 9 7-12	
Wok	5-10	* 9 5-10	
Стандартна	12-17	* 9 12-17	
<b>Піца (діаметром 20 см)</b>			
Wok	4-8	4 4-8	
Велика	16-20	1 16-20	
Стандартна	20-25	1 20-25	
<b>Десерти</b>			
<b>Рисовий пудинг**</b>			
Стандартна	30-35	* 8 9-11	* 4 21-24
Wok	23-28	* 6 8-10	* 4 15-18
<b>Молочний шоколад</b>			
Стандартна	16-20	* 1 16-20	
Wok	3-7	* 1 3-7	
<b>Млинці (4 шт.)</b>			
Велика	17-22	* 7 1-3	* 5 16-19
Wok	8-13	* 7 1-3	* 4 7-10
Стандартна	20-25	* 8 1-3	* 6 19-22
<b>Хлібний пудинг</b>			
Велика	25-30	9 10-12	6 15-18
Wok	23-28	9 8-10	7 15-18
Стандартна	27-32	9 10-12	7 17-20
<b>Іспанський пудинг**</b>			
Велика	3-8	* 5 3-8	
Стандартна	8-13	* 5 8-13	
Wok	3-8	* 3 3-8	
<b>Здобний піріг (на водяній бані)</b>			
Велика	35-40	9 35-40	
Wok	40-45	9 40-45	
Стандартна	45-50	9 45-50	

### Поради щодо готування

- Для приготування крем-супів та бобових рекомендовано застосовувати скороварку. Тривалість готування значно зменшиться. Використовуйте скороварку відповідно до вказівок виробника.
- Під час готування картоплі та рису завжди накривайте посуд кришкою. Таким чином час приготування значно скорочується.
- При готування на сковороді її необхідно спочатку розігріти з невеликою кількістю олії. Під час смаження підтримуйте постійну температуру, регулюючи за необхідності рівень нагрівання. При готування кількох порцій зачекайте, доки знову не буде досягнуто задану температуру готування. Регулярно перевертайте продукти.

- Не використовуйте ножі, шкребки та інші подібні предмети для очищення стику скла з кільцями конфорок та металевими профілями або для очищення скляних чи алюмінієвих панелей за умови їх наявності.

### Догляд

Одразу витирайте рідини, що проливаються на варильну панель. Так ви уникнете прилипання рештків їжі та заощадите майбутні зусилля.

Не пересувайте посуд по поверхні скла, це може пошкодити його. Запобігайте також падінню на скло твердих або загострених предметів. Не стукайте по пругах варильної панелі.

Піщинки (наприклад, від очищення овочів) дряпають поверхню скла.

Якщо на поверхню панелі потрапив розплавлений цукор або продукти з підвищеним вмістом цукру, їх треба негайно зчистити з конфорки за допомогою шкребка для скла.



## Чистка і технічне обслуговування

### Очищення

Після того як прилад охолоне, очистіть його за допомогою губки, води та миючого засобу.

Щоразу після використання очищайте поверхню деталей конфорки після того, як вона охолоне. Якщо навіть невелике забруднення (рештки продуктів, краплі жиру тощо, що запеклися на конфорці) залишити, воно пристане до поверхні, і потім його буде важче видалити. Для правильного виходу полум'я необхідно, щоб отвори та щілини конфорки були чистими.

Від пересування деякого посуду на решітках можуть лишатися металеві сліди.

Очистіть конфорки і решітки за допомогою води та миючого засобу та протріть їх неметалевою щіткою.

Решітки також можна мити у посудомийних машинах. Використовуйте миючий засіб, рекомендований виробником посудомийної машини. Якщо забруднення надто сильне, решітки треба попередньо очистити.

Кришки конфорок мити у посудомийних машинах не можна.

Якщо решітки оздоблені гумовими підкладками, очищайте їх з обережністю. Підкладки можуть злетіти, і тоді решітка може подряпати варильну панель.

Завжди насухо витирайте конфорки і решітки. Присутність крапель води або вологи на початку приготування може пошкодити емаль.

Після очищення та просушування конфорок перевірте, щоб кришки були правильно встановлені на розсікачах.

### Увага!

- Під час чищення приладу не знімайте елементи управління. Потраплення рідини на прилад може спричинити його пошкодження.
- Не використовуйте пароочишувачі. Вони можуть пошкодити варильну поверхню.
- Ніколи не використовуйте абразивні миючі засоби, металеві губки, загострені предмети, ножі тощо для усунення залишків їжі, що засмажилися на варильній панелі.

## ? Що робити у випадку несправності?

У деяких випадках певні несправності можна з легкістю усунути самостійно. Перед тим як викликати сервісну службу, ознайомтеся з наступними вказівками.

Несправність	Можлива причина	Усунення
Збій загального електропостачання.	Несправний запобіжник.	Перевірте стан запобіжника в розподільному ящику та замініть його за необхідності.
	Спрацював автоматичний запобіжник або автомат захисного вимикання.	Перевірте на панелі управління, чи не вийшов із ладу автоматичний запобіжник або автомат захисного вимикання.
Автоматичне запалювання не працює.	Можливо, нашарувалися залишки їжі або очисних засобів між свічками запалювання та пальником.	Проміжок між свічкою та пальником повинен утримуватися в чистоті.
	Конфорки вологі.	Ретельно просушіть кришки конфорок.
	Кришки конфорок установлені неправильно.	Переконайтеся, що кришки встановлені належним чином.
Автоматичне запалювання не працює, а на дисплеї відображається символ <b>F 1</b> або <b>F 2</b> .	Прилад незаземлений, неправильно підключений, або кабель заземлення пошкоджений.	Зверніться до свого електрика.
	Електроніка перегрілася.	Вимкніть конфорку або користуйтеся виключно найнижчим рівнем нагрівання, доки електроніка не охолоне достатньо.
Полум'я конфорки горить нерівномірно.	Елементи конфорки установлені неправильно.	Установіть елементи на відповідні конфорки належним чином.
	Жолоби конфорки забруднені.	Почистіть жолоби конфорки.
Потік газу здається недостатнім або газ не виходить.	Подача газу перекрита проміжним клапаном.	Відкрийте проміжний клапан.
	Якщо ви користуєтеся газом із балону, переконайтеся, що балон заповнений.	Замініть газовий балон.
В кухні пахне газом.	Відкритий газовий кран.	Закрийте подачу газу.
	Газовий балон закритий недостатньо щільно.	Переконайтеся, що газовий балон перекритий належним чином.
	Можливий витік газу.	Перекрийте центральний кран газопостачання, провітріть приміщення та негайно викличте кваліфікованого монтера, який перевірить газову установку й надасть сертифікат щодо встановлення. Не користуйтеся приладом, доки не переконаєтеся, що з установки або з приладу більше не витікає газ.
Пальник вимикається, щойно відпустити перемикач.	Перемикач був натиснутий недостатньо довго.	Коли конфорка увімкнеться, потримайте натиснутим перемикач ще кілька секунд.
	Жолоби конфорки забруднені.	Почистіть жолоби конфорки.
На дисплеї відображається <b>F3, F4, F5, F6, F7, F8, F9</b> .	Несправність електроніки.	Відключіть варильну поверхню від мережі живлення. Зачекайте кілька секунд і знову підключіть. Якщо індикація знову з'явилася, викличте сервісну службу.
Індикація рівня нагрівання на дисплеї постійно відрізняється від рівня нагрівання, обраного перемикачем.	Помилкове калібрування електроніки.	Виконайте калібрування відповідно до посібника з монтажу.



## Служба сервісу

Під час звернення до нашого сервісного центру вам треба надати номер електроприладу (E-Nr.) та заводський номер (FD). Ця інформація присутня на табличці з характеристиками, що розташована в нижній частині варильної панелі, а також на етикетці інструкцій з експлуатації.

### Заявка на ремонт та консультація при неполадках

Контактні дані всіх країн Ви знайдете в доданому списку сервісних центрів.

Довіртеся компетентності виробника. Таким чином Ви будете певні, що ремонт Вашого приладу виконується належно підготовленим техніком сервісної служби із використанням оригінальних запасних деталей.

### Умови гарантії

Якщо, всупереч нашим сподіванням, прилад є пошкодженим або не відповідає передбаченим вимогам якості, просимо вас якнайшвидше повідомити нам про це. Щоб гарантія залишалась дійсною, не треба виконувати з приладом жодних дій та використовувати його невідповідним чином.

Умови гарантії визначаються представництвом нашої компанії в країні, де було здійснено покупку. Докладну інформацію ви можете отримати в пунктах продажу. Щоб скористатися гарантією, необхідно надати документ, що підтверджує покупку.

Виробник залишає за собою право на внесення змін.

## Захист навколишнього середовища

Якщо на фірмовій табличці зображений символ , дійте згідно з наступними вказівками.

### Утилізація відповідно до правил екологічної безпеки

Обов'язково утилізуйте упаковку відповідно до правил екологічної безпеки.



Цей прилад маркіровано згідно положень європейської Директиви 2012/19/EU стосовно електронних та електроприладів, що були у використанні (waste electrical and electronic equipment - WEEE).

Директивою визначаються можливості, які є дійсними у межах Європейського союзу, щодо прийняття назад та утилізації бувших у використанні приладів.

Упаковку вашого приладу було виготовлено тільки з тих матеріалів, які необхідні для забезпечення ефективного захисту приладу під час транспортування. Ці матеріали підлягають вторинній переробці, завдяки чому зменшується їх негативний вплив на довкілля. Запрошуємо вас також посприяти захисту довкілля, дотримуючись наступних порад:

- помістіть упаковку у відповідний контейнер для збору відходів;
- перед утилізацією приладу, що відслужив свій термін, зробіть його непридатним для використання. Запитайте в місцевих органах влади адресу найближчого пункту прийому вторинної сировини та здайте туди свій прилад;
- не зливайте використану олію у мийку. Вилийте її в закриту посудину та віднесіть до пункту прийому або, якщо такого немає, помістіть цю посудину у контейнер для сміття (вона попаде на обладнане звалище; це, мабуть, не є оптимальним варіантом, але так можна запобігти забрудненню води).







BSH Hausgeräte GmbH  
Carl-Wery-Str. 34  
81739 München, GERMANY

[siemens-home.com](http://siemens-home.com)

Tootnud BSH Hausgeräte GmbH ettevõtte Siemens AG kaubamärgi litsentsi all  
Gamintojas: BSH Hausgeräte GmbH, kuriai priklauso „Siemens AG“ prekės ženklų licencija  
Ražotājs: BSH Hausgeräte GmbH (saskaņā ar Siemens AG preču zīmju licenci)  
Виготовлено BSH Hausgeräte GmbH за ліцензією на товарний знак Siemens AG



9001133159  
960405(B)