

SIEMENS

# Washer- Dryer WK14D541EU

[siemens-home.com/welcome](https://siemens-home.com/welcome)

tr amařır yıkama kurutma  
Kullanım ve kurma kılavuzu

Register  
your  
product  
online

# Yeni amařır yıkama kurutma makineniz

Siemens marka bir yıkama kurutma makinesi almaya karar verdiniz.

Lütfen yıkama ve kurutma makinenizin kılavuzunu okumak için birkaç dakika zaman ayırınız.

Siemens markasının kalite beklentilerine cevap verebilmek için fabrikamızdan çıkan her yıkama kurutma makinesi itinayla işlevsellik ve kusursuz durum hususunda kontrol edilmiştir.

Ürünlerimize, aksesuarlara, yedek parçalara ve servislerimize yönelik daha fazla bilgiyi internet sitemiz [www.siemens-home.com](http://www.siemens-home.com) üzerinden elde edebilir veya Müşteri Hizmetleri merkezimizle irtibata geçebilirsiniz.

Farklı modellerin kullanma ve kurma kılavuzunu tarif eder, ilgili bölümlerde farklılara dikkat çekilir.



Yıkama kurutma makinenizi, Kullanım ve Kurulum kılavuzlarını okuduktan sonra çalıştırınız!

EEE Yönetmeliğine Uygundur

Kullanım Süresi: 10 YIL (Ürünün fonksiyonunu yerine getirebilmesi için gerekli yedek parça bulundurma süresi)

# Ýçindekiler

<b>Kullanum kılavuzu</b>	Genel güvenlik uyarıları .....	4
	Çevre koruma / Tasarruf bilgileri .....	6
	Kurutmalı çamaşır makineniz.....	7
	İlk yıkamadan önce.....	9
	Çamaşırın hazırlanması ve ayrılması.....	10
	Deterjan ve bakım maddesi.....	12
	Programlar.....	14
	Yıkama ve kurutma seçenekleri .....	16
	Yıkama ve kurutma .....	18
	Temizleme ve bakım.....	20
	Ne yapılmalı... ..	22
	Müşteri hizmetleri .....	25
<b>Kurulum kılavuzu</b>	Kurulum kılavuzu .....	26
<b>Ek</b>	Program tablosu.....	31
	Tüketim değerleri .....	32
	Dizin .....	33

# Genel güvenlik uyarıları

## Amaca uygun kullanım

- Sadece evde kullanılmak içindir.
- Çamaşır yıkama kurutma makinesi, makinede yıkanabilen tekstillerin ve elde yıkanabilen yünümlerin deterjanlı suda yıkanması için uygundur.
- Soğuk içme suyu ve çamaşır yıkama kurutma makinelerinde kullanılmaya elverişli standart yıkama ve bakım malzemeleri ile çalıştırılmak içindir.
- Tüm deterjan/yardımcı temizleme maddesi/bakım maddesi dozajlanmasında kesinlikle üretici bilgilerine dikkat ediniz.
- Çamaşır yıkama kurutma makinesi, sorumluluk üstlenen uygun kişiler tarafından **denetlenmek şartıyla** veya **gereken eğitime tabi tutulduktan sonra** 8 yaşından büyük çocuklar, fiziksel, algısal veya ruhsal rahatsızlıkları olan kişiler ve az tecrübeli veya az bilgi sahibi kişiler tarafından da kullanılabilir.
- Çocuklar, denetim altında olmadan herhangi bir temizlik ve bakım çalışması yapmamalıdır.
- Evcil hayvanları çamaşır yıkama kurutma makinesinden uzak tutunuz.
- Çamaşır yıkama kurutma makinesini gideri olan bir alanda kurunuz ve çalıştırınız.

Bu kurutmalı çamaşır makinesi ilgili emniyet yönergelerine uygundur.

## Elektriksel güvenlik

### Uyarı

#### Ölüm tehlikesi!

Elektrik gerilimi ileten parçalar ile temas halinde ölüm tehlikesi söz konusudur.

- Elektrik kablosunu, kablodan değil her zaman doğrudan fişten çekiniz, aksi takdirde hasar görebilir.
- Elektrik kablosunu yalnızca kuru ellerle tutunuz.

## Yaralanma tehlikeleri

### Uyarı

#### Yaralanma tehlikesi!

- Çamaşır yıkama kurutma makinesi dışı taşan parçalardan (örn. çamaşır doldurma kapağı) tutularak kaldırılınca, söz konusu parçalar kırılabilir ve bu da yaralanmalara sebep olabilir.
- Çamaşır yıkama kurutma makinesini dışı taşan parçalardan tutarak kaldırmayınız.
- Çamaşır yıkama kurutma makinesinin üzerine çıkıldığında çalışma tezgahı kırılabilir ve yaralanmalara neden olabilir.
- Çamaşır yıkama kurutma makinesinin üzerine çıkmayınız.
- Açılan çamaşır doldurma kapağının üzerine yüklenilirse çamaşır yıkama kurutma makinesi devrilebilir ve yaralanmalara neden olabilir.
- Açık çamaşır doldurma kapağı üzerine basmayınız.
- Ellerin dönen tambura sokulması yaralanmalara neden olabilir.
- Döner tamburun içine ellerinizi sokmayınız. Tambur artık dönmeyene kadar bekleyiniz.

### **Uyarı**

#### **Haşlanma tehlikesi!**

- Yüksek sıcaklıklarda çamaşır yıkandığında, sıcak deterjanlı suya dokunulması halinde, örn. sıcak deterjanlı su bir lavabo içine pompalandığı zaman haşlanma söz konusu olabilir.
- Sıcak deterjanlı suya dokunmayınız.
- Bir kurutma programı yarıda kesildiyse, çamaşır yıkama kurutma makinesi ve çamaşır çok sıcak olabilir.

**Kurutma** veya **Hassas kurutma** programlarından birini seçip kurutma programı 15 dakikaya ayarlayınız, böylece çamaşır dışarı çıkaracağınız zaman çamaşır soğumuş olacaktır.

## **Çocuklar için emniyet**

### **Uyarı**

#### **Ölüm tehlikesi!**

Çocuklar, çamaşır yıkama kurutma makinesinin yakınında oynarken ölümlü sonuçlanabilecek durumlara sebep olabilir veya yaralanabilir.

- Çocukları çamaşır yıkama kurutma makinesinin yanında gözetimsiz bırakmayınız!
- Çocukların çamaşır yıkama kurutma makinesi ile oynamasına izin vermeyiniz!

### **Uyarı**

#### **Ölüm tehlikesi!**

Çocuklar kendilerini cihaz içine kilitleyebilir ve bunun sonucunda ölüm tehlikesi söz konusu olabilir.

Eskimiş cihazlarda:

- Elektrik fişini çekiniz.
- Elektrik kablosunu çekiniz ve fişi ile birlikte cihazdan ayırınız.
- Çamaşır yıkama kurutma makinesinin doldurma kapağındaki kilit zarar görebilir.

### **Uyarı**

#### **Boğulma tehlikesi!**

Çocuklar oyun oynarken ambalajlara/folyolara ve ambalaj parçalarına dolanabilir veya bu parçaları kafalarına geçirebilir ve boğulabilirler.

Ambalajları, folyoları ve ambalaj parçalarını çocuklardan uzak tutunuz.

### **Uyarı**

#### **Zehirlenme tehlikesi!**

Deterjan ve bakım maddelerinin yenilmesi halinde zehirlenme ya da temas halinde gözlerin/cildin tahriş olması söz konusu olabilir.

Yıkama ve bakım malzemelerini çocukların ulaşamayacağı yerlerde muhafaza ediniz.

### **Uyarı**

#### **Gözler ve cilt tahriş olabilir!**

Deterjan ve bakım maddeleri ile temas halinde gözlerin/cildin tahriş olması söz konusu olabilir.

Yıkama ve bakım malzemelerini çocukların ulaşamayacağı yerlerde muhafaza ediniz.



### **Uyarı**

#### **Yaralanma tehlikesi!**

Yüksek ısı derecelerinde çamaşır yıkandığında, çamaşır doldurma kapağının camı çok fazla ısınabilir.

Çocukların sıcak çamaşır doldurma kapağına dokumasını önleyiniz.

# Çevre koruma / Tasarruf bilgileri

- Ambalajın farklı atık malzemelerini ayırınız ve en yakın toplama yerine götürünüz.
- İlgili programın azami yıkama miktarından faydalanınız.
- Normal kirli çamaşırları ön yıkama yapmadan yıkayınız.
- **Cottons**  (Pamuk) **90°C** programı yerine **Cottons Eco**  **60 °C** seçiniz → sayfa 14.  
Çok daha düşük enerji tüketimi ile benzer temizleme.
- Deterjanı üreticinin verdiği bilgilere ve su sertliğine göre ayarlayınız.
- Ardından çamaşırlar kurutucuda kurutulacaksa, sıkma devir sayısını kurutucu üreticisinin talimatına göre seçiniz.

## WEEE



Ambalajı çevreye zarar vermeyecek şekilde imha ediniz.

Bu cihaz, elektrikli ve elektronik eski cihazlar (waste electrical and electronic equipment – WEEE) ile ilgili 2012/19/EG (EU) numaralı Avrupa direktifine uygun bir şekilde işaretlenmiştir, yani tanımlanmıştır. Bu yönetmelik, tüm AB kapsamında geçerli eski cihazları geri alma ve değerlendirme işlemi için geçerli koşulları belirler.

# Kurutmalı amaşır makineniz

## Kurutmalı amaşır makinesinin tarifi

Kurutmalı amaşır makinesi size 3 kullanım seçeneđi sunmaktadır -> sayfa 18:

- Sadece yıkama
- Sadece kurutma
- arka arkaya yıkama ve kurutma.

Yıkama-Kurutma programında herhangi bir kumanda işlemi gerekmeden yıkama programından direkt olarak kurutma programına geçilir.

Kurutma işlemi, yođuşma prensibine göre gerçekleşir. Kurutma esnasında oluşan yođuşma suyu çıkış hortumu üzerinden su lavabosuna akar.

**Dikkat!** Su giriş hortumu ve su çıkış hortumu yıkama ve kurutma esnasında doğru takılı olmalıdır -> sayfa 29. Musluk açık olmalıdır.

## amaşır doldurma kapađı

Bir emniyet düzeneđi, dolum kapađının alıřma esnasında açılmasını önler.

### **Amadan önce**

Tamburda su olmadığından ve tamburun hareket etmediğinden emin olun.

### **Acil kilit açma**

Elektrik kesintisinde amaşır doldurma kapađı mekanik olarak açılabilir -> sayfa 24.

## Kumanda paneli

### Gösterge lambası

Seçilen ayarları gösterir:

- Sıcaklık: ☼ - 90°C.
- Sıkma devir sayısı: ▽ - 1400 dev/dak.
- Seçenekler/Sinyal

### Gösterge alanı

Seçilen ayarları, (örn. sıkma devir sayısı, kurutma süresi) ve ayrıca program ilerlemesini ve program durumunu gösterir.

Program ilerlemesi ▽ ☼ ☼ ☼ ☼ ☼	Ön yıkama, Ana yıkama, Durulama, Son sıkma, Kurutma.
Kurutma seçenekleri 🕒 ☼ ☼ ☼+	Süre kontrollü kurutma, Ütü kuruluğu, Dolap kuruluğu, Ekstra kuru.
Yardımcı göstergeler 🕒 ⬆️ 🔑 🕒 kg	Kalan süre, program başlangıcı, çocuk emniyeti, tiftik durulama, tavsiye edilen çamaşır miktarı.

### Gösterge lambası

### Gösterge alanı

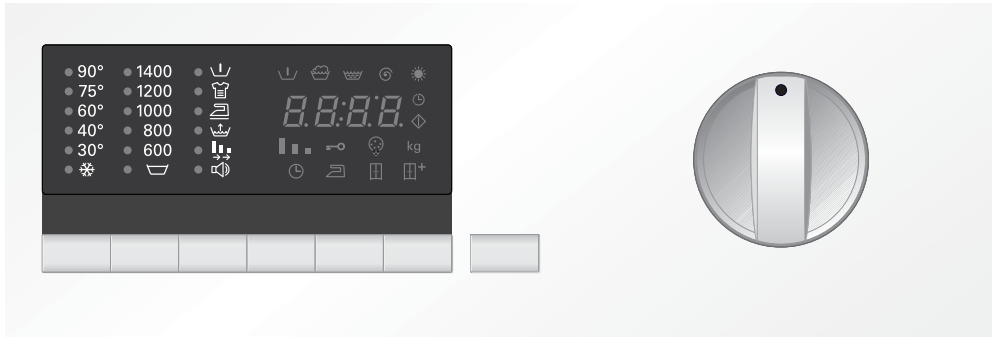

### Tuşlar

**Yıkama ve kurutma seçenekleri** -> sayfa 16.

- °C Sıcaklık : yıkama sıcaklığının bireysel olarak ayarlanması.
- ☼ Spin (Sıkma devir sayısı ) : sıkma devir sayısının bireysel olarak ayarlanması.
- Option (Seçenek) tuşu: Seçeneklerin ayarlanması
- Select: Seçilen seçeneklerin devreye alınması/devreden çıkartılması.
- 🕒 Delay (Kalan süre): Program başlangıcının geciktirilmesi.
- ☼ Dry (Kurutma ) : Kurutma seçeneklerinin ayarlanması.

### Start/Pause ⬆️ (Başlat/Beklet):

Yıkama programlarını başlatmak ve bekletmek için -> sayfa 17.

### Program seçme düğmesi

### Program seçme düğmesi

-> sayfa 14.

Kurutmalı çamaşır makinesini açmak ve kapatmak ve programı seçmek için. Düğme her iki yönde çevrilebilir. Yıkama/kurutma sırasında program seçme düğmesinin ayarı değiştirilmemelidir.



# İlk yıkamadan önce

Kurutmalı çamaşır makinesi fabrikadan çıkmadan önce kontrol edildi. Kontrolde kalan olası atık sularını gidermek için ilk yıkamayı çamaşırsız gerçekleştirin.

- Kurutmalı çamaşır makinesinin arka tarafındaki taşıma emniyetlerinin çıkarıldığından emin olun → sayfa 27.
- Çamaşır koymayın.
- Dolum kapağını kapatın.
- Musluğu açın.
- Deterjan çekmecesini dışarı çekin.
- ½ ölçek deterjanı **göz II**'ye koyun → sayfa 12.



Yünlü veya hassas çamaşır deterjanı kullanmayın (köpük oluşumu).

- Deterjan çekmecesini kapatın.
- Program seçme düğmesini **60°C** konumuna getirin.
- ◇ (**Başlat**/Beklet) tuşuna basın.
- Program sonunda program seçme düğmesini **Off (Kapalı)** konumuna getirin.
- Dolum kapağını açın.



Kurutmalı çamaşır makinesinin iç kısmının kuruması için dolum kapağını açık bırakın.

# Çamaşırların hazırlanması ve ayrılması

## Çamaşırların yıkama için ayrılması

### Çamaşırların bakım etiketleri üzerindeki bilgilere göre ayrılması

- Beyaz çamaşırları renklilerden ayrı yıkayın.
- Kenarsız ve yırtılmış çamaşırlar makinede yıkanmamalıdır, çünkü saçak yapabilirler.
- Kumaş bakım sembolleri dikkate alınmadığında çamaşırlar zarar görebilir.

Sadece aşağıdaki bakım etiketlerini içeren çamaşırlar yıkanmalıdır:

Bakım etiketi	Çamaşır türü
	Kochwäsche (Beyazlar) 90°C.
	Buntwäsche (Renkliler) 60°C, 40°C, 30°C.
	<b>Easy Care</b> (Sentetikler) 60°C, 40°C, 30°C.
	Elle ve makineyle yıkanabilen ipek, 40°C, 30°C, soğuk.

Bakım sembolü çamaşırlar kurutmalı çamaşır makinesinde **yıkanmamalıdır**.

## Çamaşırların kurutma için ayrılması

### Çamaşırların bakım etiketleri üzerindeki bilgilere göre ayrılması

Sadece "**kurutulabilir**" uyarısını veya aşağıdaki bakım sembollerini içeren çamaşırları kurutun:

Bakım etiketi	Çamaşır türü
	Normal sıcaklıkla kurutma
	Düşük sıcaklıkla kurutma (narin kurutma)

Aşağıdaki kumaşlar kurutmalı çamaşır makinesinde **kurutulmamalıdır**:

- Bakım sembolü çamaşırlar makineyle kurutulmamalıdır.
- Hava geçirmeyen kumaşlar (örn. kauçuklu kumaşlar).
- Hassas dokuma (ipek, sentetik perde) - **Kırışık oluşumu!**
- Islak çamaşır - **yüksek enerji tüketimi!**
- Yünlüler veya yünlü kumaşlar.

## Çamaşırların yıkama için hazırlanması

Gevşek yabancı cisimler (örn. bozuk paralar, ataçlar, iğneler, çiviler) çamaşırlara ve kurutmalı çamaşır makinesinin parçalarına zarar verebilir (örn. tambur).

- Çamaşırların ceplerini boşaltın.
- Kumu ceplerden ve devrik kenarlardan fırçalayın.
- Lekeleri gerekirse önceden işleyin.
- Fermuarları kapatın, kılıfları düğmeleyin.
- Perde rulolarını çıkarın veya ağa/poşete yerleştirin.
- Bir çamaşır ağında/yastık kılıfında yıkanması gerekenler:
  - Hassas çamaşırlar, örn. külotlu çoraplar, perdeler,
  - Küçük yıkama parçaları, örn. çoraplar veya mendiller,
  - Destekli sutyenler (destekler yıkama sırasında çözülebilir ve hasarlara neden olabilir).
- Pantolon, örgü giysileri ve örgülü kumaşlarda, örn. trikotaj, T-shirt veya sweatshirt, iç taraf dışa çevrilmelidir.

## Çamaşırların kurutma için hazırlanması

- Sadece yıkanmış, durulanmış ve sıkılmış çamaşırları kurutun.
- Sentetikleri kurutmadan önce sıkın.
- Eşit kurutma sağlamak için çamaşırları yıkamadan önce malzeme ve istenen kurutma seviyesine göre ayırın.

## Çamaşırların yerleştirilmesi



Kurutmalı çamaşır makinesi doldurulmadan önce, tamburda yabancı cisimlerin ve ev hayvanlarının olmamasına dikkat edilmelidir.

**Patlama tehlikesi!** Çözücü madde içeren deterjanlarla önceden işlenen çamaşırlar, örn. beyazlatıcı veya leke çıkarıcı, kurutmalı çamaşır makinesine koyulmadan önce elle iyice yıkanmalıdır, aksi takdirde patlama tehlikesi vardır!

- Çamaşırlar katlanarak açılmalı ve tambura gevşek bir şekilde yerleştirilmelidir. Küçük ve büyük çamaşırlar karıştırılmalıdır.
- Azami çamaşır miktarına dikkat edilmelidir, program tablosu -> sayfa 31.
- Çamaşırlar, dolun kapağı ve lastik conta arasına sıkıştırılmamalıdır.
- Dolun kapağı kapatılmalı, duyulur şekilde yerine oturmalıdır.
- Deterjan ve bakım maddesi sadece yıkama programı veya yıkama ve kurutma programı için dozajlanmalı ve doldurulmalıdır.
- Musluğu açın.

# Deterjan ve bakım maddesi

## Deterjan çekmecesi

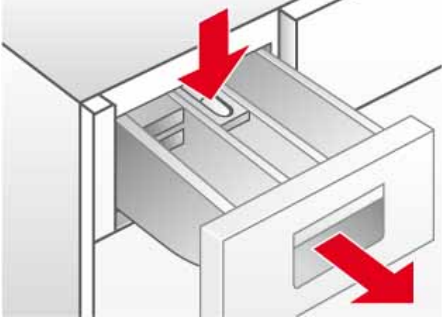

Deterjan çekmecesi üç göze ayrılmıştır

**Göz I** : Ön yıkama deterjanı

**Göz II** : Ana yıkama deterjanı

**Göz ⌘** : Kola ve yumuşatıcı gibi sıvı katkı maddeleri.

Katkı maddeleri otomatik olarak son durulamada kazana alınır.

- Azami dolum miktarı dikkate alınmalı, aksi takdirde göz ⌘ erken boşaltılır.
- Tıkanmayı önlemek için koyu katkı maddeleri su ile inceltilmelidir.

**Sıvı deterjan elemanı:** sıvı deterjan kullanılmadan önce yerleştirilmelidir.

Bunun için:

- Deterjan çekmecesi tahdide kadar dışarı çekin.
- PUSH** ile işaretli bölgeye basılmalı ve deterjan çekmecesi çıkarılmalıdır.
- Göz II**'deki eleman öne doğru tahdide kadar çekilmeli **ve** aşağı doğru bastırılmalıdır.
- Deterjan çekmecesi yerleştirin

## Kireç sökücü

Kireç sökücüler **göz I** ve **II**'ye üretici bilgilerine göre doldurulabilir. Öncelikli olarak deterjan ve ardından kireç sökücü ilave edilmelidir.

## Deterjan ve bakım maddesi



### Zehirlenme tehlikesi!

*Deterjan ve bakım maddeleri çocukların erişemeyeceği bir yerde saklanmalıdır.*

### Yanma tehlikesi!

*Deterjan çekmecesi açarken dikkat! Çekmecede hala deterjan kalıntıları olabilir!*

Deterjan dozajı aşağıdakilere göre yapılmalıdır:

- su sertliği. Su sertlik derecesi ile ilgili bilgileri yetkili sular idaresi verecektir.
- çamaşır miktarı.
- deterjan üreticisinin verdiği bilgiler.
- kirlenme derecesi.



Doğru dozajla çevre kirliliği azaltılır ve iyi bir yıkama sonucu elde edilir.



Yünlülerle ilgili programlarda, yünlüler için ph nötr deterjanlar kullanılmalıdır.

## Deterjan tozunun dozajlanması

### Normal kirli amaşırlar

- Program ayarlanmalı.
- Ön** √ (**yıkama**) seçilmemeli → sayfa 16.
- Tüm deterjan miktarı, üretici bilgilerine göre, deterjan çekmecesini **göz II**'ye doldurulmalıdır.

### Çok Kirli amaşırlar

- Program ayarlanmalı.
- Ön** √ (**yıkama**) seçilmeli → sayfa 16.
- Tavsiye edilen deterjan miktarının 1/4'ü, deterjan çekmecesini **göz I**'e deterjanın 3/4'ü **göz II**'ye doldurulmalıdır.

## Sıvı deterjanın dozajlanması

Sıvı deterjan sadece **ön yıkamasız** ana yıkama için kullanılmalıdır.

Bunun için:

- Tavsiye edilen deterjan miktarı bir sıvı deterjan dozaj yardımcısına doldurulmalı ve tambura yerleştirilmelidir

**veya**

- Sıvı deterjan elemanı** aşağı katlandıktan sonra deterjan çekmecesini **göz II**'ye doldurulmalıdır.



**Sıvı deterjan elemanı** üzerindeki skala sıvı deterjan dozajlaması sırasında yardımcı olur.



**Göz II** toz deterjan için kullanılırsa, **sıvı deterjan elemanı** yukarı katlanmalıdır.

# Programlar

## Program seçme düğmesi

Programlar, program seçici üzerinden ayarlanır.



Program sonuna kadar kalan süre ve tavsiye edilen çamaşır miktarı gösterge alanında gösterilir.

## Yıkama programları\*

\* modele göre

### **Cottons** (Pamuk)

Dayanıklı kumaşlar, kaynatılabilen pamuk veya keten kumaşlar için uygun.

- Buntwäsche (Renkliler) 60°C'ye kadar.
- Weißwäsche (Beyazlar) 60°C - 90°C.

### **Cottons Eco** (Pamuk Eko)

Asgari enerji ve su tüketiminde mümkün olan en iyi yıkama performansı için kullanılan yıkama programı.

### **Easy Care** (Sentetikler)

Daha az dayanıklı pamuk, keten, sentetik veya karışık kumaşlar için yıkama programı. Renklere göre ayırma tavsiye edilmektedir.

### **Delicate/Silk** (Hassas/İpek)

Hassas, yıkanabilen ipek, saten, sentetik veya karışık kumaşlar (örn. perde) için hassas program. Durulamalar arasında hassas sıkma ve düşürülmüş son sıkma devir sayısı.

### **Wool** (Yünlüler)

Yünlüler ısı, nem ve hareketin etkisiyle keçeleşir. Yünlüler programı bu özelliği dikkate alır ve durma ve hareket arasında en iyi yolu bulur.

Elle veya makineyle yıkanabilen yünlüler ve yünlü kumaşlar için uygun.

### **Super 15'** (Süper 15')

Sentetikler, az kirli pamuk, keten veya karışık kumaşlar için kısa yıkama programı. Çamaşırların tazelenmesi veya yeni kumaşları ilk kez giymeden önce yıkamak için uygun. Program süresi 15 dakikadır.

### **Mix** (Karışık)

Farklı derecelerde dayanıklı ve bakımı kolay kumaşların karışık olarak yıkanması için.

### **Outdoor**

Mikro faser ve sentetik kaplanmış kumaşların ve spor kıyafetlerin yıkanması için. Daha az kirli oluşumu ve ilave durulama.

## Yıkama programları\*

\* modele göre

### Shirts/Business

Ütülenmesi gerekmeyen pamuktan, ketenden, sentetik veya karışık malzemeden oluşan gömlekler. Sadece ön sıkma, çamaşırdan su damlayacak, ıslak asılacak derecede

### Night wash (Gece Modu)

Düşük son sıkma ile oldukça sessiz yıkama programı.

Bekleme modu. Program bittikten sonra ekran silinir herhangi bir tuşa basılarak yeniden aktif hale getirilebilir.

## Kurutma programları

### Intensive Dry (Yoğun kurutma)

 (Dayanıklı sağlam kumaşlar) için 90°C'de yoğun kurutma.

### Low Heat Dry (Hassas kurutma)



 (Bakımı kolay kumaşlar) için 60°C'de hassas kurutma.

## Özel programlar



### Fluff Clean (Tiftik durulama)



Tambur boş olmalıdır.

Bu program, kurutma döngüsündeki muhtemel tiftik birikmelerini temizlemek için çalıştırılır. Kurutmalı çamaşır makinesi, 10 kurutma döngüsünden sonra gösterge alanında yanıp sönen  (**Tiftik arındırma**) sembolü aracılığıyla programın yürütülmesi gerektiğini gösterir.. Elektronik döngü sayacı daha sonra otomatik olarak sıfırlanır. Program başladıktan sonra  (**Tiftik durulama**) sembolü kaybolur.

 **Fluff Clean (Tiftik durulama)** programını uygulamak için şu şekilde hareket edin:

- Tamburun tamamen boş olduğundan emin olun ve çamaşır doldurma kapağını kapatın.
- Program seçme düğmesini  (**Tiftik durulama**) konumuna alın.
-  (**Başlat/Beklet**) tuşuna basın.







Program  (**Tiftik durulama**) talep olmadan da cihaz tarafından, her zaman uygulanabilir.

### **Rinse + Spin ( Durulama + Sıkma):**

İlave bir durulama, müteakip sıkma ile. Çamaşırlar ıslak çıkarılacaksa, sıkma devir sayısını program başlangıcından önce  (**Sıkma iptal**) konumuna alın -> sayfa 16.





### **Empty + Spin ( Boşaltma + Sıkma):**

 (Sıkma iptal) olan programlardan sonra durulama suyunun boşaltılması -> sayfa 16.

- Program seçme düğmesini **Empty  + Spin  (Boşaltma + Sıkma)** konumuna getirin.
- Sıkma devir sayısını  (**Sıkma iptal**) konumuna getirin.
-  (**Başlat/Beklet**) tuşuna basın

### **veya**

İstenecek sıkma devir sayısı ile boşaltma **ve** sıkma:

- Program seçme düğmesini **Empty  + Spin  (Boşaltma + Sıkma)** konumuna getirin.
-  (**Sıkma**) tuşuna, istenecek sıkma devir sayısı ayarlanana kadar basın.
-  (**Başlat/Beklet**) tuşuna basın.

# Yıkama ve kurutma seçenekleri

## Sıcaklık °C tuşu

Sıcaklık her program için kişisel olarak ayarlanabilir. Bunun için °C (**Sıcaklık**) tuşuna, istenen sıcaklık gösterilene kadar basın.

## Sıkma devir sayısı tuşu

Sıkma devir sayısı her program için kişisel olarak ayarlanabilir. İstlenen sıkma devir sayısı gösterilene kadar  **Spin (Sıkma)** tuşuna basın.

### Sıkma iptal

 (**Sıkma iptal**) de sıkma fonksiyonu devre dışıdır. Çamaşırlar son durulama suyunda kalır.

## Dengesizlik kontrol sistemi

Otomatik dengesizlik kontrol sistemi birkaç sıkma denemesiyle eşit bir çamaşır dağılımı sağlar. Çok uygunsuz çamaşır dağılımında güvenlik nedenlerinden dolayı son sıkma devir sayısı düşürülür veya sıkma yapılmaz.

## Option (Seçenek) tuşu

Ayarlanan programlar kişisel olarak ayarlanabilir.

İstlenen seçeneği seçmek için:

**Option (Seçenek)** tuşuna, istenen seçenek seçilene kadar basın (gösterge lambası yanıp sönüyor).

**Select** tuşuna, seçeneği açıp/kapatmak için basın (gösterge lambası yanıyor/yanmıyor).

## Select tuşu



**Option (Seçenek)** tuşu basılı tutulurken tüm seçenekler sırasıyla geçilir.

## Option (Seçenekler) (gösterge alanı sembolleri)

### Ön yıkama

35°C'de ön yıkama. Çok kirli çamaşırlar için uygun.

### Yoğun

60°C'de uzatılmış yıkama süresi. Hassas fakat kirli çamaşırlar için uygun.  **Flexi Time (Esnek Zaman)** ile birlikte mümkün değil.

### Kolay ütüleme

Özel sıkma, ardından gevşetme. Düşürülmüş sıkma devir sayısında hassas son sıkma. Çamaşırların kalan nemi biraz yüksek. Daha düşük kırışik oluşumu. Çamaşırlar daha kolay ütülenir.

### Su Artı

Yüksek su seviyesi ve ilave durulama. Suyu çok yumuşak olan bölgeler için veya yıkama sonucunu daha da iyileştirmek için. Olası deterjan artıkları daha iyi giderilir.

### Flexi Time (Esnek Zaman)

Yıkama süresi ayarı, *normal-orta-asgari*.

### sinyali

Sinyal sesini devreye almak veya devreden çıkartmak için.

## Kalan süre tuşu

Program başlangıcını programı başlatmadan önce geciktirebilirsiniz. Kalan süreyle seçilen programın ne zaman sona ereceğini belirleyebilirsiniz. Kalan süre saatlik adımlar halinde, en fazla 24 saat, ayarlanabilir.

 **Delay (Kalan süre)** tuşuna, istenen saat sayısı görüntülene kadar basın.

Ardından  (**Başlat/Beklet**) tuşuna basın. Program ayarlanan kalan süreye göre gecikmeli olarak başlar. Gösterge alanında program sonuna kadar gerekli süre gösterilir.







## \*Dry (Kurutma) tuşu

Kurutma programları → sayfa 15 kurutma seçenekleri ile kişisel ayarlanabilir.

- Bunun için istenen kurutma seçeneği gösterge alanında görüntülene kadar \*Dry (Kurutma) tuşuna basın.
- Devre dışı bırakmak için, \*Dry (Kurutma) tuşuna, gösterge alanında  görüntülene kadar basın.

## Kurutma seçenekleri (gösterge alanındaki semboller)

 Süre kontrollü kurutma	İstenen kurutma süresi *Dry (Kurutma) tuşuna tekrar tekrar basarak 2:40 ve 0:00 arasında ayarlanabilir.
 Ütü kuruluğu	Çamaşırlarda kalan nem yüksek. Daha kolay ütüleme sağlar.
 Dolap kuruluğu	Çamaşırlar kuru ve dolap için hazır.
 Ekstra kuru	Çamaşırlar yoğun bir şekilde kurutulur. Zor kuruyan çamaşırlar için uygun.

## Başlat/ Beklet tuşu







◇ (Başlat/Beklet) tuşuna, seçilen programı başlatmak için basın.

⌚ (Kalan süre) gösterge alanında görüntülenir ve ◇ (Program Başlangıcı) sembolü yanar.

## Program ilerlemesi

Program ilerlemesi gösterge alanında görüntülenir.

-  Ön yıkama
-  Ana yıkama
-  Yıkama
-  Son sıkma
-  Kurutma

## Programın değiştirilmesi



Programı değiştirmek için:

- yeni program seçin,
- ◇ (Başlat/Beklet) tuşuna basın.



Yeni program başlar.

## Programın durdurulması



◇ (Başlat/Beklet) tuşuna, program devam ederken gösterge alanında  görüntülene kadar basın. Program durdurulduğunda dönüşümlü olarak  ve ⌚ kalan süre görüntülenir.

Programı devam ettirmek için ◇ (Başlat/Beklet) tuşuna basın.



## Program iptali

◇ (Başlat/Beklet) tuşuna,  görüntülene kadar basın.

Yüksek sıcaklık kullanılan yıkama programlarında:

- Çamaşırları soğutma: **Rinse**  + **Spin**  (**Durulama + Sıkma**) seçin.
- ◇ (Başlat/Beklet) tuşuna basın.

Düşük sıcaklık kullanılan programlarda:

- **Empty**  + **Spin**  (**Boşaltma + Sıkma**) seçin.
- ◇ (Başlat/Beklet) tuşuna basın.



Kurutma programını iptal ederken çamaşırlar hala çok sıcak olabilir.

# Yıkama ve kurutma

## Sadece yıkama

- Program seçme düğmesini istenen programa getirin, örn. **Cottons** (Pamuk) **60°C**.
  - Gösterge alanında dönüşümlü olarak (Kalan süre) ve tavsiye edilen çamaşır miktarı **kg** cinsinden görüntülenir.
  - ◇ (Başlat/Beklet) sembolü yanıp söner.
- Gerekirse sıcaklık ve sıkma devir sayısını ayarlayın ve kişisel program ayarları için seçenekler seçin → sayfa 16.
  - **Dry (Kurutma)** fonksiyonu etkin olmamalıdır.
- Çamaşırıkları yerleştirin → sayfa 11.
  - Azami çamaşır miktarına dikkat edilmelidir, Program tablosu → sayfa 31.
- ◇ (Başlat/ Beklet) tuşuna basın.
  - (Kalan süre) gösterge alanında gösterilir.
  - ◇ (Program Başlangıcı) sembolü yanar.
  - Yıkama programı başlar.



## Sadece kurutma

- Program seçme düğmesini istenen kurutma programına getirin.
  - Gösterge alanında dönüşümlü olarak (kalan süre) ve tavsiye edilen çamaşır miktarı **kg** cinsinden görüntülenir.
- Dry (Kurutma)** tuşuna, **kurutma seçeneklerini** ayarlamak için basın → sayfa 16.
  - Bu seçimi gerçekleştirmezseniz (Dolap kurulumu) seçeneği ayarlıdır.
- Çamaşırıkları yerleştirin → sayfa 11.
  - Azami çamaşır miktarına dikkat edilmelidir, program tablosu → sayfa 31.
- ◇ (Başlat/Beklet) tuşuna basın.
  - (Kalan süre) gösterge alanında görüntülenir ve **Dry (Kurutma)** ve ◇ (Program Başlangıcı) sembolleri yanar.
  - Kurutma programı başlar.



## Yıkama ve kurutma

- Arka arkaya yıkama ve kurutma programları.
- Program seçme düğmesini istenen programa getirin, örn. **Cottons** (Pamuk) **60°C**.
  - Gösterge alanında dönüşümlü olarak (Kalan süre) ve tavsiye edilen çamaşır miktarı **kg** cinsinden görüntülenir. ◇ sembolü yanıp söner.
- Gerekirse sıcaklık ve sıkma devir sayısını ayarlayın ve kişisel program ayarları için seçenekler seçin → sayfa 16.
- Dry (Kurutma)** tuşuna, kurutma seçeneklerini ayarlamak için basın → sayfa 17.
- Çamaşırıkları yerleştirin → sayfa 11.
  - Azami çamaşır miktarına dikkat edilmelidir, program tablosu → sayfa 31.
- ◇ (Başlat/Beklet) tuşuna basın.



Gerçekleştirilen kurutma programı otomatik olarak yıkama programı tarafından belirlenir, program tablosu → sayfa 31.

## Program sonu

Yıkama ve kurutma programları otomatik olarak sona erdirilir. Ekranda **End** görüntülenir.

- Program seçme düğmesini **Off (Kapalı)** konumuna getirin.
- Çamaşırı tamburdan çıkarın.
- Kurutmalı çamaşır makinesinin iç kısmının kuruması için çamaşır doldurma kapağını açık bırakın.
- Musluğu kapatın, Aquastop'lu modellerde gerekli değildir.

## Sıkma iptal

Yıkama programının başında sıkma fonksiyonu devre dışı ise **☐** (Son sıkma) yok = Çamaşır son durulama suyunda kalmaktadır, yıkama programı son yıkamadan sonra durdurulur. Gösterge alanında dönüşümlü olarak **55:00** ve **66:00** görüntülenir.

Durulama suyunu boşaltmak için ve çamaşırını gerekirse sıkma için:

- Spin (Sıkma)** tuşuna, istenen sıkma devir sayısı ayarlanana kadar basın. Su boşaltılır; kurutmalı çamaşır makinesi sıkma yapar. Gösterge alanında **00:00** görüntülendiğinde program sona ermiştir.
- i** Maksimum sıkma devir sayısı seçilen yıkama programına bağlıdır.

Sıkma **yapılmayacaksa:**

- Spin (Sıkma)** tuşuna (boşaltma için kalan süre görüntülenir) basın. Su boşaltılır, kurutmalı çamaşır makinesi sıkma yapmaz. Gösterge alanında **End** görüntülendiğinde program sona ermiştir.
- Program seçme düğmesini **Off (Kapalı)** konumuna getirin.
- Çamaşırını çıkarın.
- Kurutmalı çamaşır makinesinin iç kısmının kuruması için çamaşır doldurma kapağını açık bırakın.
- Musluğu kapatın, Aquastop'lu modellerde gerekli değildir.

## Çocuk emniyeti

Kurutmalı çamaşır makinesini ayarlanan fonksiyonların istenmeden değiştirilmesini önlemek için.

**Etkinleştirme/Devre dışı bırakma: Option (Seçenek)** ve **Select** tuşuna, çocuk emniyetini etkinleştirmek veya devre dışı bırakmak için aynı anda basın. Çocuk emniyeti etkin iken gösterge alanında **→o** yanar.

# Temizleme ve bakım

## Güvenlik uyarıları

### Elektrik çarpma tehlikesi!

Daima cihazı önce elektrik şebekesinden ayırın. Kurutmalı çamaşır makinesini asla bir su huzmesiyle temizlemeyin!



### Patlama tehlikesi!

Kurutmalı çamaşır makinesini asla çözücü maddelerle temizlemeyin!

### Yanma tehlikesi!

Sıcak yıkama suyu boşaltılmadan önce soğumalıdır!

## Gövde ve kumanda paneli

Yumuşak, nemli bez ile silinmelidir.



Deterjan ve temizleme maddesi artıkları hemen temizlenmelidir.

Su püskürterek yıkamak yasaktır.

## Tambur

Kalan yabancı cisimleri tamburdan ve lastik contadan temizleyin.

Tamburdaki kireci giderme:

- Kurutmalı çamaşır makinesinin kirecini gidermek için sadece çamaşır makineleri için korozyon korumalı markalı kireç sökücüler kullanın.
- Üreticinin kullanım ve dozajla ilgili verdiği bilgileri dikkate alın.
- Tamburdaki kireci ve pası giderdikten sonra tüm asit kalıntılarını gidermek için **Rinse**  + **Spin**  (**Durulama + Sıkma**) programını birkaç kez uygulayın.

Kalan metal cisimler (örn. bozuk para, ataç, iğne, çivi) pas lekelerine neden olursa:

- Klor içermeyen temizlik maddeleri kullanın. Üreticinin verdiği bilgileri dikkate alın. Asla çelik yün kullanmayın.

## Deterjan çekmecesini

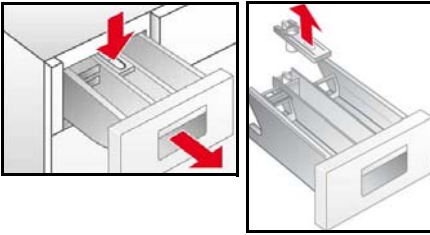

Yıkama veya bakım maddesi artıklarında:

- Deterjan çekmecesini tahdide kadar dışarı çekin.
- PUSH** ile işaretli mavi bölgeye basın ve deterjan çekmecesini çekin.
- Deterjan çekmecesini kılavuzunu temizleyin.
- Mavi yumuşatıcı gözü elemanını çıkarın.
- Deterjan çekmecesini ve yumuşatıcı gözü elemanını akan suyun altında temizleyin.
- Yumuşatıcı gözü elemanını yerleştirin.
- Deterjan çekmecesini yerleştirin.

## Pis su pompası

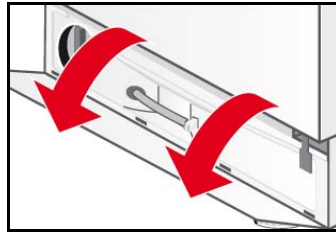
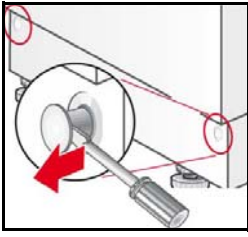

- Program seçme düğmesini **Off (Kapalı)** konumuna getirin.
- Kilitleme pimlerini çözmek için tornavida kullanın.
- Ayak kapağını yatırın ve yukarı doğru çıkarın.

## Suyun boşaltılması



- Boşaltma hortumunu tutucudan çıkarın.
- Tıkaçı boşaltma hortumundan çıkarın ve yıkama suyunu boşaltın.
  - Gerekirse boşaltma kabı birkaç kez boşaltılmalıdır.
  - Daha fazla su çıkmıyorsa, tıkaçı tekrar yerleştirin.
- Boşaltma hortumunu tutucuya yerleştirin.

## Pis su pompasının temizlenmesi

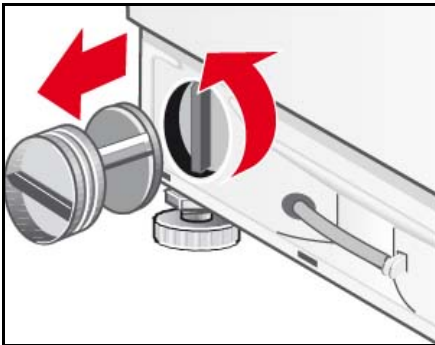



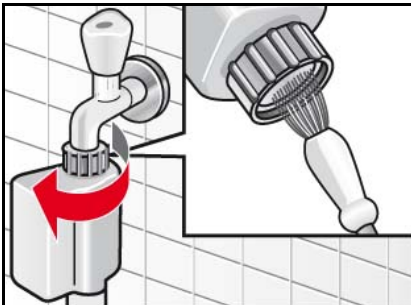

- Pompa kapağını sökün.
  - Pompa gövdesini temizleyin ve yabancı cisimleri çıkarın.
  - Çarkın rahat dönüp dönmediğini kontrol edin.
- Pompa kapağını tekrar takın ve iyice sabitleyin.
- Ayak kapağını 4 yerleşme kancasına yerleştirin ve kilitleme pimleriyle gövdeye sabitleyin.

## Su giriş hortumundaki süzgeç



Kurutmalı çamaşır makinesine yeterince su girmezse, öncelikli olarak giriş hortumundaki su basıncını düşürün:

- Su musluğunu kapatın.
- İsteddiğiniz programı seçin (**Rinse**  + **Spin**  ( **Durulama + Sıkma** ) / **Empty**  + **Spin**  ( **Boşaltma + Sıkma** ) hariç).
-  (Başlat/Beklet) tuşuna basın.
- Programı yakl. 40 saniye çalıştırın.
- Program seçme düğmesini **Off (Kapalı)** konumuna getirin.
- Elektrik fişini prizden çekin.
- Su giriş hortumunu musluktan sökün.
- Süzgeci küçük fırçayla temizleyin.
- Hortumu tekrar bağlayın.
- Musluğu açın.
- Hortum ucundan su çıkıp çıkmadığını kontrol edin.
- Su çıkıyorsa, süzgecin doğru oturup oturmadığını kontrol edin.

## Kurutmalı çamaşır makinesinin kirecini giderme

Doğru deterjan dozajında gerekli değil, yine de gerekli ise kireç sökücü madde üreticisinin verdiği bilgilere göre hareket edin. Uygun kireç sökücüler internet sayfamız üzerinden veya müşteri hizmetleri -> sayfa 25 üzerinden alınabilir.

# Ne yapılmalı...



## Elektrik çarpma tehlikesi!

Tamirler sadece müşteri hizmetleri veya yetkili teknisyenler tarafından yapılmalıdır.

Arızaları aşağıdaki tablonun yardımıyla kendiniz gideremiyorsanız veya makinenin tamir edilmesi gerekiyorsa:

- Program seçme düğmesini **Off (Kapalı)** konumuna getirin.
- Kurutmalı çamaşır makinesinin elektrik fişini çekin.
- Su musluğunu kapatın.
- Müşteri hizmetlerini çağırın → sayfa 25

## Hata kodu

	Dolum kapağı düzgün kapatılmamış. Dolum kapağını düzgün kapatmayı deneyin
	Su koruma sistemi devreye girdi. Cihazı elektrik şebekesinden ayırın, musluğu kapatın ve müşteri hizmetlerini bilgilendirin
	Su gelmiyor. Bkz. arıza <b>Su gelmiyor.</b>
	Su boşaltılmıyor. Bkz. arıza <b>Su boşaltılmıyor.</b>
	<b>Hata yok!</b> Yük dengeleme sistemi, çamaşırların neden olduğu dengesizlikleri tespit eder. "Tiftik arındırma" programı başlatılamıyor. Çamaşırları çıkarınız.
	Kurutma işlemi için maksimum veya minimum dolum miktarı dikkate alınmamış. Ekranda <b>HI/End</b> veya <b>LO/End</b> değişimli olarak yanıp sönüyor. Bkz. Kurutma sonucu tatmin edici değil.

Başka hata kodları sadece müşteri hizmetlerimiz için önemlidir. Hata kodunu müşteri hizmetleri için not edin.

Arıza	Olası sebep	Yapılması gereken
<b>Program başlamıyor.</b>	◇ (Başlat/Beklet) tuşu basılı değil.	◇ ( <b>Başlat/Beklet</b> ) tuşuna basın.
	Gecikmeli başlama zamanı ayarlı.	Kurutmalı çamaşır makinesi gecikme süresi dolduktan sonra çalışmaya başlayacaktır. Gerekirse kalan süreyi değiştirin → sayfa 16.
	Elektrik kesintisi. seçilen gecikmeli başlama zamanı silinmiş.	Gecikmeli çalışma zamanını yeniden seçme veya programı hemen başlatma: ◇ ( <b>Başlat/Beklet</b> ) tuşuna basın.
	Çamaşır doldurma kapağı düzgün kapatılmamış.	Çamaşır doldurma kapağını kapatın.
	Fiş prize düzgün takılmamış.	Fişi düzgün takın.
<b>Maksimum sıkma devir sayısı ayarlanamıyor.</b>	Maksimum sıkma devir sayısı seçilen programa bağlıdır.	Gerekirse programı değiştirin.
<b>Su pompalanmıyor.</b>	Boşaltma hortumu kıvrılmış.	Boşaltma hortumunu düzgün takın.
	Pis su pompası tıkanmış.	Pis su pompasını temizleyin → sayfa 21.

<b>Deterjan çekmecesinde deterjan artıkları var.</b>	Deterjan nemli veya topaklaşmış.	Deterjan çekmecesini temizleyin ve kurulayın → sayfa 20. Sıvı deterjan için dozaj yardımcısı kullanın.
<b>Su gelmiyor.</b>	Fiş düzgün takılı değil.	Fişi düzgün takın.
	Çamaşır doldurma kapağı düzgün kapatılmamış.	Çamaşır doldurma kapağını kapatın.
	Musluk kapalı.	Musluğu açın.
	Su giriş hortumundaki süzgeç tıkalı	Su giriş hortumundaki süzgeci temizleyin → sayfa 21.
	Su giriş hortumu sıkışmış veya bükülmüş.	Su giriş hortumunu kontrol edin.
<b>Sıkma sırasında güçlü titreşimler.</b>	Kurutmalı çamaşır makinesi düzgün hizalanmamış.	Kurutmalı çamaşır makinesini hizalayın → sayfa 28.
	Taşıma emniyetleri çıkarılmamış.	Taşıma emniyetini çıkarın → sayfa 27.
<b>Kurutmalı çamaşır makinesi su ile doluyor ve sürekli boşalıyor.</b>	Boşaltma hortumu çok alçağa yerleştirilmiş.	Boşaltma hortumunu düzgün takın → sayfa 29.
<b>Tamburda su görülmüyor.</b>	Hata değil.	Bazı programlarda su görünür alanın altındadır.
<b>Makinenin altından su geliyor.</b>	Giriş hortumunun civata bağlantısı gevşek.	Cıvataları sıkın.
	Boşaltma hortumu sızdırıyor.	Boşaltma hortumunun müşteri hizmetleri tarafından değiştirilmesini sağlayın.
<b>Deterjan çekmecesinden köpük geliyor.</b>	Çok deterjan koyulmuş.	Sadece otomatik çamaşır makinelerine uygun deterjan kullanın. Doğru doza dikkat edin.
<b>Birkaç kez santrifüj yapıyor</b>	Hata değil. Dengesizlik-kontrol sistemi, düzgün olmayan çamaşır dağılımını birkaç santrifüjle dengelemeye çalışıyor.	Daima büyük ve küçük çamaşıruları bir arada yıkayın.
<b>Çamaşırılar düzgün sıkılmamış.</b>	Büyük çamaşırılar tambura eşit dağılmadı. Sıkma devir sayısı güvenlik nedenlerinden dolayı otomatik olarak düşürülür.	Daima büyük ve küçük çamaşıruları bir arada yıkayın.
<b>Yıkama sonucu tatmin edici değil.</b>	Kir düşünüldenden güçlü.	Uygun programı seçin, örn. ön yıkamalı program. Gerekirse lekeleri önceden işleyin.
	Çok az veya yanlış deterjan kullanılmış.	Uygun deterjan miktarını üretici bilgileri doğrultusunda ayarlayın.
	Maksimum çamaşır seviyesi aşıldı.	Programa göre çamaşır seviyesi seçin.
<b>Çamaşırılar üzerinde deterjan artıkları var.</b>	Fosfat içermeyen bazı deterjanlar çamaşırılar üzerinde açık lekeler halinde görülen, suda çözülmeyen artıklar bırakır.	Çamaşıruları tekrar durulayın veya gerekirse sıvı deterjana geçin. Çamaşıruları kurutma işleminden sonra fırçalayın.
<b>Çamaşırılarının üzerinde gri artıklar var.</b>	Kir merhem, yağ veya gresten kaynaklanıyor.	Çamaşıruları maksimum deterjan miktarı ile izin verilen maksimum ısıda yıkayın; bkz. bakım etiketi.

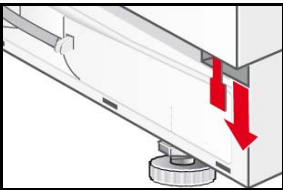
<b>Program beklenmedik şekilde durduruldu.</b>	◇ ( <b>Başlat</b> /Beklet) düğmesine yanlışlıkla basıldı.	Programı başlatmak için bu düğmeye tekrar basın.
<b>Kurutma sırasında sıkılması</b>	Hata yok	Yakl. 10 dakikalık kurutma süresinden sonra enerji tasarruflu kurutma işlemi için bir "Termo- sıkma" işlemi başlatılır.
<b>Kurutma sonucu yeterli değil.</b>	Çamaşırlar sıkmadan sonra tambur duvarına yapışıyor.	Çamaşırları elle gevşetin, kurutma programını başlatın → sayfa 18.
	Musluk kapalı.	Musluğu açın.
	Seçilen kurutma süresi çok kısa.	Kurutma süresini çamaşır miktarına göre seçin.
	Maksimum veya minimum çamaşır miktarına dikkat edilmemiş, → sayfa 31.	Program sonunda: Çamaşır miktarını ayarlayın, uygun bir kurutma programı seçin ve yeniden başlatın
<b>Yumuşatıcı tamamen alınmıyor veya göz ⌘ 'de çok fazla su kalıyor.</b>	Yumuşatıcı gözü elemanı doğru takılı değil veya tıkalı.	Yumuşatıcı gözü elemanını gerekirse temizleyin ve <b>göz ⌘</b> 'e düzgün takın.
<b>Çamaşırlar kurutulmuyor.</b>	Musluk kapalı.	Musluğu açın.
	Çamaşır miktarı çok fazla.	Çamaşır miktarını azaltın.
	Kurutma süresi çok kısa.	Uygun kurutma süresi seçin.
<b>Gösterge alanında görüntü yok.</b>	Elektrik kesintisi.	Elektrik geldiğinde program devam ettirilir. Elektrik kesintisi sırasında çamaşır çıkarılacaksa önce yıkama suyunu boşaltın → sayfa 21. Şunları kontrol edin: -Fiş prize düzgün takılmış mı? -Hat emniyeti (sigorta) atmış mı? Müşteri hizmetlerini çağırın. → sayfa 25.
<b>Dolum kapağı açılmıyor.</b>	☒ ( <b>Sıkma iptal</b> ) seçin.	<b>Empty</b> ☒ + <b>Spin</b> Ⓞ ( <b>Boşaltma + Sıkma</b> ) programını seçin ve ◇ ( <b>Başlat</b> /Beklet) tuşuna basın.
	Program çalışıyor ve/veya çamaşır doldurma kapağı güvenlik nedeniyle kilitlemiş.	Gösterge alanında <b>E:8</b> görüntülene kadar bekleyin.
	Elektrik kesintisi.	Çamaşır doldurma kapağını mekanik olarak açın.
<b>Acil kilit açma</b>	 <p>Çamaşır doldurma kapağını bir elektrik kesintisinde mekanik olarak açmak için:</p> <ul style="list-style-type: none"> <li>☐ Program seçme düğmesini <b>Off (Kapalı)</b> konumuna getirin ve fişi prizden çekin.</li> <li>☐ Ayak kapağını açmalı ve suyu boşaltmalısınız → sayfa 21.</li> <li>☐ Acil kilit açma mekanizmasını aşağı çekmeli ve aynı anda çamaşır doldurma kapağını açmalısınız.</li> </ul> <p>Çamaşır doldurma kapağını açmadan önce, kurutmalı çamaşır makinesinde su veya sıcak yıkama suyu olmamasına dikkat edin!</p> <p> Çamaşır doldurma kapağını tambur dönerken kesinlikle acil kilit açma mekanizmasıyla açmayın!</p>	

Bir arızayı gideremiyorsanız (kapama/açma) veya bir onarım gerekli ise:  
– Program seçme düğmesini **Off (Kapalı)** konuma getirin ve fişi prizden çekin.  
– Musluğu kapatın ve müşteri hizmetlerini arayın → sayfa 25.



# Müşteri hizmetleri

Müşteri hizmetlerini çağırmadan önce, arızayı kendiniz giderebilir misiniz diye lütfen önce kontrol edin-> sayfa 22.

Danışmanlık durumlarında sizin için, garanti süresi içerisinde de, teknisyen kullanımı durumunda masraflar oluşmaktadır.

En yakın müşteri hizmetlerini burada veya ekteki müşteri hizmetleri adres dizininde (modele göre) bulabilirsiniz.

Lütfen müşteri hizmetlerine ürün numarasını (E-No.) ve cihazın imalat numarasını (FD) bildirin.

E-Nr. \_\_\_\_\_ FD \_\_\_\_\_

Cihazınızın numarasını buraya yazın.

Bu bilgiler çamaşır doldurma kapağı çerçevesindeki tip etiketinde bulabilirsiniz.

Ürün ve imalat numarasını bildirerek, müşteri hizmetlerinin gereksiz yere gelmemesine yardımcı olun. Bu şekilde ilgili ek masraflardan kurtulacaksınız.

**Üreticinin yetkinliğine güvenin.** Bize başvurun. Bu şekilde, onarımın eğitilmiş ve orijinal yedek parçalarla donanan servis teknisyenleri tarafından gerçekleştirilmesini sağlamış olursunuz .

# Kurulum kılavuzu

## Güvenlik uyarıları



*Kurutmalı çamaşır makinesi ağırdır. Kaldırırken dikkat.*

*Görülebilir hasarlara sahip kurutmalı çamaşır makinesi çalıştırılmamalıdır. Gerekirse müşteri hizmetlerine veya bayiye başvurulmalıdır.*

*Kurutmalı çamaşır makinesi açıkta veya don tehlikesi olan bir yerde kurulmamalıdır. Donmuş hortumlar çatlayabilir veya patlayabilir. Kurutmalı çamaşır makinesi bu nedenle zarar görebilir.*

*Kurutmalı çamaşır makinesini baş üstü veya cihaz tarafında kurmayın. Kurutmalı çamaşır makinesini dışarı taşan cihaz parçalarından kaldırmayın (örn. kapı).*

*Kurutmalı çamaşır makinesini, kapağın açılmasını engelleyecek bir kapının veya sürgülü kapının arkasına kurmayın! Bu şekilde çocukların kendini kilitlemesini ve hayati tehlikenin oluşmasını önleyorsunuz.*

*Taşıma emniyetlerini ve çapraz parçaları çıkartın ve muhafaza edin.*

*Yukarıda sayılan uyarılara ek olarak yerel su ve elektrik idaresinin özel talimatları söz konusu olabilir.*

*Gerekirse uzmana bağlattırın.*

## Teslimat kapsamı



Miktar	Tanım
5 adet	Nakliye emniyetleri çıkarıldıktan sonra boşluklara takılacak kapaklar.
1 adet	Anahtar
1 adet	1 hortum kelepçesi 24-40 mm çap, sifon bağlantısı için.
1 adet	Kapı şablonu
2 adet	Cıvatalı kapı menteşeleri

Kurutmalı çamaşır makinesinin arka tarafında:

- Su boşaltma hortumu,
- Su giriş hortumu,
- Fişli elektrik kablosu,
- Kullanım kılavuzu + müşteri hizmetleri adreslerini içeren defter.

Tamburdaki nem, fabrikadan çıkan her kurutmalı çamaşır makinesine uygulanan son kontrolden kaynaklanmaktadır.

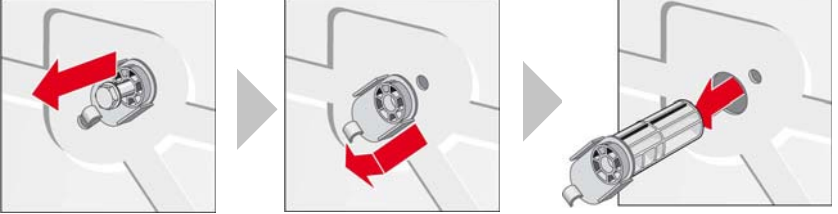
## Taşıma emniyetlerinin çıkarılması

		
	<p>Cıvatayı ekteki anahtarla çıkarın</p>	<p>Taşıma emniyetini komple çıkarın ve şebeke hattını tutuculardan çıkarın.</p>
	<p>Koruyucu muhafazaları yerleştirin.</p>	<ul style="list-style-type: none"><li>- İlk kullanımdan önce taşıma emniyetinin <b>tümü</b> mutlaka çıkarılmalı ve daha sonraki taşınmalar için saklanmalıdır.</li><li>- Daha sonra taşındığında taşıma emniyetleri mutlaka tekrar takılmalıdır - makinenin zarar görmesini önler.</li></ul>

## Kurulum ve hizalama

- Kurutmalı çamaşır makinesinin santrifüj esnasında "yürmemesi" için düzgün kurulması gereklidir.
- Cihazın kurulacağı yüzey düz, sağlam ve temiz olmalıdır.
- Parke zeminler ve halı veya altı köpüklü yüzeyler gibi yumuşak zemin kaplamaları uygun değildir.

## Kurulum

- Kaydırma sacları çamaşır makinesinin montaj yerine yerleşimi kolaylaştırır.
- Müşteri hizmetleri üzerinden sipariş edilebilir, Yedek parça no. 66 1827.
  - Kaydırma saclarını, makineyi yerleştirmeden önce bir su/bulaşık deterjanı karışımıyla nemlendirin. Gres ve/veya yağ kullanmayın!

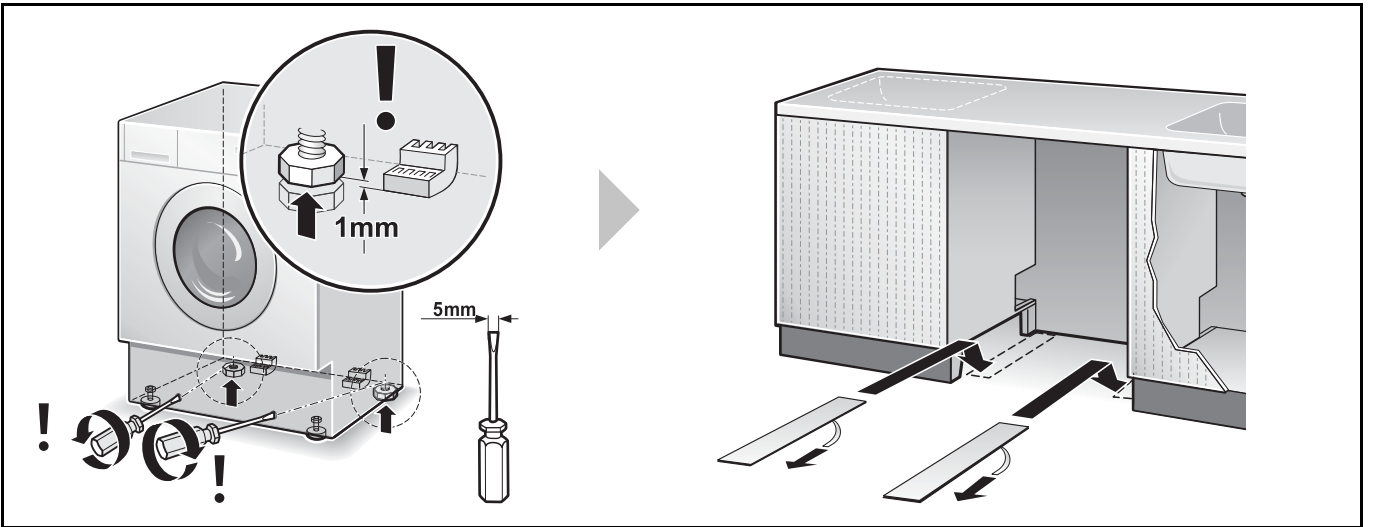

## Hizalama

Şiddetli sesler, titreşimler ve "yürüme", makine konumunun düzgün ayarlanmamasından kaynaklanabilir!

- Makinenin dört ayağı da zemin üzerinde sağlam bir şekilde durmalıdır.
- Çamaşır makinesini sallamayın!
- Çamaşır makinesinin hizalaması su terazisiyle kontrol edilmeli, gerekirse düzeltilmelidir.
- Çamaşır makinesi montaj yerinin yan duvarlarına dayanmamalıdır!
- Öndeki cihaz ayaklarının kontra somunları gövdeye karşı sıkıca vidalanmış olmalıdır!

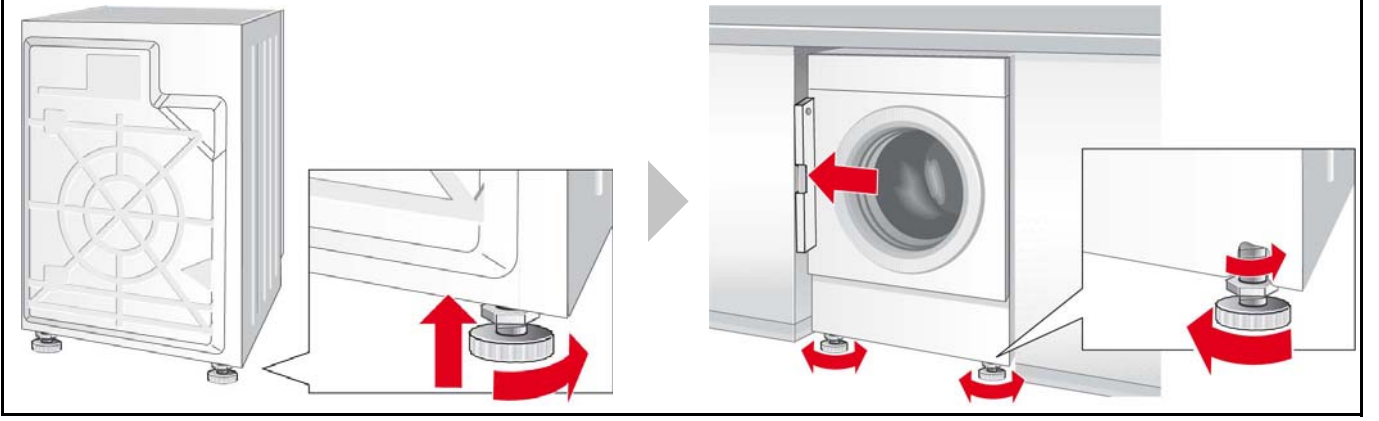

## Hortum ve hat uzunlukları

### Sol taraflı bağlantı

veya

### Sağ taraflı bağlantı

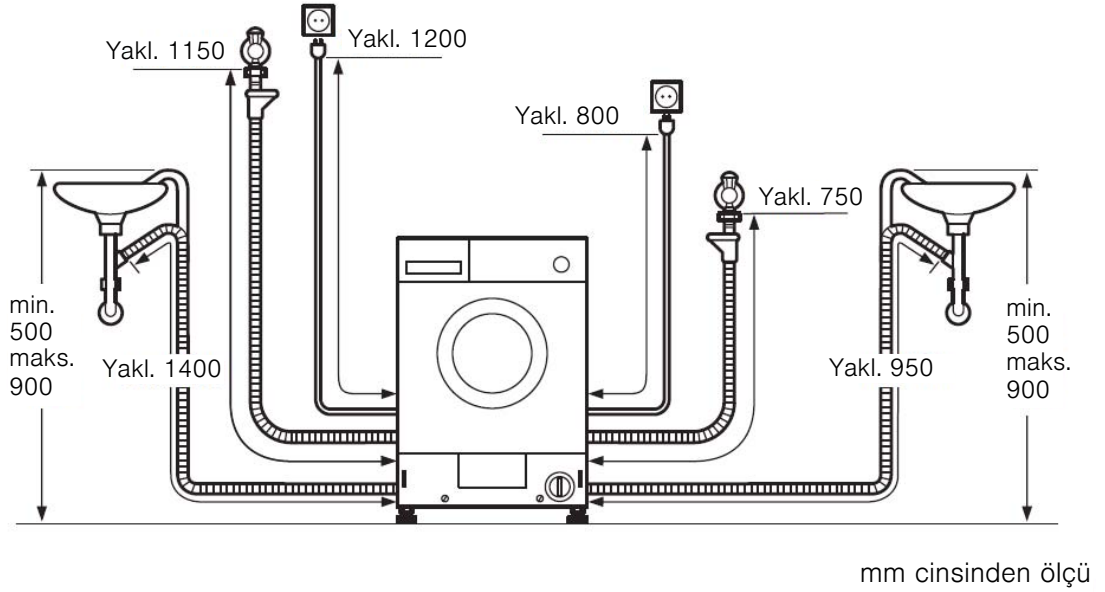

## Ölçüler

Genişlik x derinlik x Yükseklik

595 mm x 584 mm x 820 mm

Ağırlık

85 kg

## Su bağlantısı

Kaçak ve su hasarlarını önlemek için mutlaka bu bölümdeki talimatlara dikkat edilmelidir!

Gerekirse uzmana bağlattırın.

Su giriş ve çıkış hortumları kurulum ihtiyacına göre sağa veya sola doğru çıkarılabilir.

Sadece birlikte teslim edilen veya yetkili bayiden alınan giriş hortumunu kullanın, kullanılmış hortumlar kullanmayın!

## Su girişi

Su giriş hortumunu:

- bükmeyin veya sıkıştırmayın
- değiştirmeyin veya kesmeyin (dayanıklılık artık sağlanamaz).

Besleme şebekesindeki su basıncını dikkate alın:

*Su basıncı 50-900 kPa (0,5-9 bar) arasında olmalıdır (musluk açıkken dakikada en az 8 litre su akar).*

*Yüksek su basıncında basınç düşürme valfi takın.*

Soğuk su giriş hortumunu (**mavi** başlık somunu) soğuk su musluğuna  $\frac{3}{4}$  dişli ile bağlayın.

\* modele göre

Sıcak su beslemesinde\* hortumu (**kırmızı** rakor somunu) ile sıcak su musluğuna bağlayın. Su sıcaklığı 60°C'yi aşmamalıdır.

Plastik vidalı bağlantıları sadece elle sıkın.

Süzgeçleri giriş hortumundan çıkarmayın.

**Su giriş hortumunu bağladıktan sonra:**

- Musluğu tam açın.
- Bağlantı noktalarının sızdırmazlığını kontrol edin.

## Su çıkışı

Sifona boşaltma

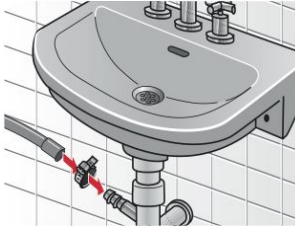

- Çıkış hortumunu bükmeyin veya çekmeyin.

- Kurma yeri ve gider arasındaki yükseklik farkı: maks. 90 cm, min. 50 cm.

Bağlantı yerini hortum kelepçesiyle 24-40 mm (yetkili bayii) emniyete alın.

## Elektrik bağlantısı

Kurutmalı çamaşır makinesi sadece talimatlara uygun kurulmuş bir topraklı priz üzerinden alternatif akıma bağlanmalıdır.

Kaçak akım koruma şalteri kullanılması gerekiyorsa, sadece bu işarete sahip tipteki şalter kullanılmalıdır: .

Bu işaret, şalterin günümüzde geçerli olan düzenlemelere uyduğunu gösterir.

Kurutmalı çamaşır makinesindeki şebeke gerilimi ve gerilim bilgileri örtüşmelidir (tip etiketi).

Bağlantı değeri ve gerekli sigorta tip etiketi üzerinde belirtilmiştir.

Aşağıdakiler sağlanmalıdır:

- Fiş ve priz birbirine uymalı,
- hat kesiti yeterli olmalı,
- topraklama sistemi talimatlara uygun kurulmuş olmalı,
- cihaz, elektrik kablosu üzerinde durmamalı.
- fişe her zaman erişilebilmeli.

Şebeke bağlantısındaki değişiklikler sadece bir elektrik uzmanı tarafından yapılmalıdır.

Çoklu soket/bağlantı veya uzatma kablosu kullanılmamalıdır.

Fiş ıslak ellerle prize takılmamalı/ prizden çekilmemelidir.

Şebeke hattı sadece fişinden tutularak prizden çekilmelidir.





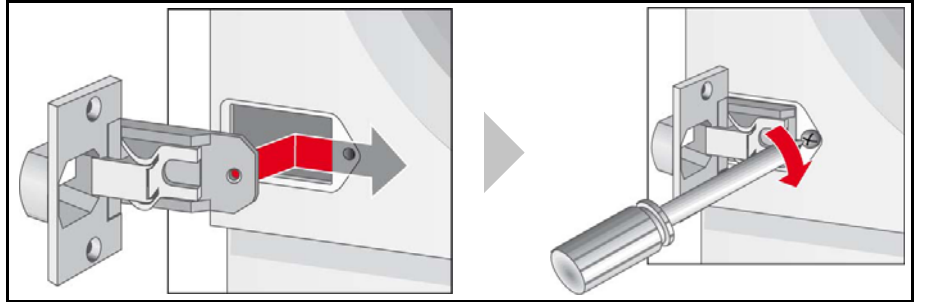













## Kapı menteşesinin kurutmalı çamaşır makinesine montajı

Kurutmalı çamaşır makinesi hazır mutfağın içine kurulduktan sonra bir kapak ile gizlenebilir. Bu durumda teslimat kapsamındaki menteşeler kurutmalı çamaşır makinesine takılmalıdır.



# Program tablosu

Çamaşırlar için en uygun programı seçmek için çoğu çamaşırın içinde bulunan etiketleri dikkate alın.

Programlar*	°C	maks.	Çamaşır türü 	Seçenekler*						Kurutma	
											
<b>Cottons</b>  (Pamuk)	soğuk-60-90	7 kg/ 4 kg**	Dayanıklı sağlam kumaşlar, kaynatılabilen pamuk veya keten kumaşlar	✓	✓	✓	✓	✓	✓	✓	✓
<b>Cottons Eco</b>  (Pamuk Eko)	soğuk-60			✓	-	✓	✓	✓	✓	✓	-
<b>C Night wash</b>  (Gece Modu)	soğuk-40-60	3 kg**	Düşük son sıkma ile oldukça sessiz yıkama programı	✓	✓	✓	✓	✓	✓	✓	-
<b>Easy Care</b>  (Sentetikler)	soğuk-40-60	3.5 kg	Pamuk, keten, sentetik veya karışık, bakımı kolay kumaşlar	✓	✓	-	✓	✓	✓	-	✓
<b>Quick Mix</b>  (Hızlı/Karışık)	soğuk-40	3 kg	Pamuklu kumaşlar veya bakımı kolay kumaşlar	✓	✓	✓	✓	✓	✓	-	✓
<b>Delicate/Silk</b>  (Hassas/İpek)	soğuk-30-40		Hassas, yıkanabilen kumaşlar, örn. ipek, saten, sentetik veya karışık kumaşlar (örn. perde)	-	✓	-	✓	✓	✓	-	-
<b>Wool</b>  (Yünümler)	soğuk-30-40		Elle veya makineyle yıkanabilen yünümler ve yünü kumaşlar	-	-	-	-	-	-	-	-
<b>Shirts/Busi-ness</b> 	soğuk-40-60	2 kg	Ütülenmesi gerekmeyen pamuktan, ketenden, sentetik veya karışık malzemeden oluşan gömlekler.	-	✓	-	✓	✓	✓	-	-
<b>Super 15'</b>  (Süper 15)	soğuk-30		Pamuk, keten, sentetik veya karışık, bakımı kolay kumaşlar	-	-	-	-	-	-	-	-
<b>Outdoor</b> 	soğuk-30-40		Mikro faser kumaşlar	-	✓	-	✓	✓	✓	-	-

\*Programlar ve seçenekler modele göre

\*\*Arka arkaya yıkama ve kurutma programında düşürülmüş çamaşır miktarı

# Tüketim değerleri

Yıkama				
Program	Çamaşır miktarı	Elektrik***	Su***	Program süresi***
<b>Cottons</b> (Pamuk) 40 °C	7 kg	0.83 kWh	62 l	1:51 h
<b>Cottons</b> (Pamuk) 90 °C		2.30 kWh	70 l	2:22 h
<b>Cottons Eco</b> (Pamuk Eko) 60 °C*		1.27 kWh	52 l	2:45 h
<b>Mix</b> (Hızlı/Mix) 40 °C	3.5 kg	0.45 kWh	40 l	0:49 h
<b>Easy Care</b> (Sentetikler) 40 °C		0.62 kWh	45 l	1:43 h
<b>Delicate/Silk</b> (Hassas/İpek) (soğuk)	2 kg	0.05 kWh	35 l	0:36 h
<b>Delicate/Silk</b> (Hassas/İpek) 30 °C		0.20 kWh	49 l	0:36 h
<b>Wool</b> (Yünlüler) (soğuk)		0.10 kWh	49 l	0:47 h
<b>Wool</b> (Yünlüler) 30 °C		0.20 kWh	49 l	0:47 h
<b>Cottons Eco</b> (Pamuk Eko) 60 °C * Intensive Dry (2 periyot)**	7 kg/4+3 kg	5.50 kWh	105 l	7:00 h
Kapalı durumda güç tüketimi			0.20 W	
Açık durumda güç tüketimi			0.80 W	

\* Mevcut geçerli AB standardı EN60456'ya göre program ayarlama testleri. Karşılaştırma testi için lütfen programları belirtilen yüklerle ve maksimum sıkma hızıyla test ediniz.

\*\* AB enerji etiketi kurulama performansı EN50229'a göre maksimum yıkama yükü 2 kurutma devresine ayrılmıştır (4 kg/ 3 kg), ve her kurutma yükü, **Cottons Eco** (Pamuk Eko) 60 °C, \* Intensive Dry + Aut 2 (Oto 2) seçenekleri kullanılarak kurutulur.

\*\*\* Değerler aşağıdaki faktörlere bağlı olarak, belirtilen değerlere göre farklılık gösterebilir: su basıncı ve sertliği, giriş sıcaklığı, çevre sıcaklığı, çamaşırların türü ve miktarı, kullanılan deterjanın türü ve miktarı, güç kaynağının dalgalanması ve seçilen ek fonksiyonlar.

kurutma*			
Program	Çamaşır miktarı	Cupboard dry*	Iron dry*
* Intensive Dry (Yoğun kurutma)	1,5 kg	90 min	60 min
	2 kg	90 min	60 min
	2,5 kg	100 min	90 min
	3 kg	110 min	95 min
	3,5 kg	120 min	105 min
	4 kg	130 min	115 min
* Low Heat Dry (Hassas kurutma)	1,5 kg	90 min	60 min
	2 kg	100 min	60 min
	2,5 kg	110 min	90 min
	3 kg	130 min	100 min

\*Değerler yüksek ve düşük gerilime, kumaş türüne, kurutulacak çamaşırların yapısına, kumaşların ne kadar ıslak olduklarına veya doldurma miktarına bağlı olarak verilen değerlerden farklı olabilir.



# Dizin

## A

- Acil kilit açma 24
- Ana yıkama
  - Ekran göstergesi 8
- Arızalar 22

## B

- Bağlantı takımı 29
- Bakım bilgileri
  - Kurutma 10
  - Yıkama 10
- Bakım maddesi 12
- Boşaltma 15

## C

- Çamaşır doldurma kapağı 7, 19
- Çamaşırların
  - Kırışık oluşumu 10
  - kurutma için ayrılması 10
  - kurutma için hazırlanması 11
  - yerleştirilmesi 11
  - yıkama için ayrılması 10
  - yıkama için hazırlanması 10
- Çevre
  - Enerji tüketimi 10
  - koruma 6
- Çocuk emniyeti 19
  - Ekran göstergesi 8

## D

- Dengesizlik kontrol sistemi 16
- Deterjan 12
  - Sıvı deterjan elemanı 12, 13
- Deterjan çekmecesi
  - Açıklama 12
  - temizleme 20
- Dolap kurulumu 8
  - Kurutma seçenekleri 17

## E

- Ekran
  - Hata mesajı 22
- Ekstra kuru
  - Ekran göstergesi 8
  - Kurutma seçenekleri 17
- Elektrik 32
- Elektrik bağlantısı 30

## F

- Fluff Clean
  - Ekran göstergesi 8

## G

- Gövde
  - temizleme 20
- Güvenlik uyarıları 4, 20, 22, 26

## H

- Hizalama
  - Kurutmalı çamaşır makinesi 27
- Hata mesajı 22
- Hizalama 28

## I

- İlk yıkama 9

## K

- Kalan süre 16
  - tuşu 8
- kirecini giderme 21
- Kolay ütüleme
  - Ekran göstergesi 8
- Kullanım 18
- Kumanda paneli 8
  - temizleme 20
- Kurma yeri 26
- Kurulum
  - Kurutmalı çamaşır makinesi 27
- Kurutma 17, 18, 32
  - Ekran göstergesi 8

- Seçenekler 17
- Sentetik 10
- tuşu 8
- Yünlüler 10
- Kurutma programları 15
- Kurutmalı çamaşır makinesi
  - Kurulum ve hizalama 27

## O

- Ölçüler 28
- Ön yıkama
  - Ekran göstergesi 8
  - Program 16
- Özel programlar 15

## P

- Pis su pompası
  - temizleme 21
- Program
  - ilerlemesi 17
- Program başlangıcı
  - Ekran göstergesi 8
- Program seçme düğmesi 8, 14
- Program sonu 19
- Programın
  - değiştirilmesi 17
  - durdurulması 17
  - iptali 17

## S

- Seçenek 16
- Seçenekler 8
  - urutma seçenekleri 17
  - Seçenek tuşu 8
  - Yıkama seçenekleri 16
- Set 8, 16
- Sinyal
  - Gösterge LED'leri 8
- Sıcaklık
  - Gösterge LED'leri 8
  - tuşu 8
- Sıkma 15
- Sıkma devir sayısı 16
  - Gösterge LED'leri 8
  - tuşu 8
- Sıkma iptal 19

Sıvı deterjan elemanı 12  
Son sıkma  
-Ekran göstergesi 8  
Sıkma iptal 16  
Start/Pause 8  
Start/Pause (Başlat/Beklet) 8  
Su 32  
Su boşaltma 19  
Su çıkışı 29  
Su giriş hortumunu  
-temizleme 21  
Su girişi 29  
Süre kontrollü kurutma  
-Kurutma seçenekleri 17  
Suyun boşaltılması 21  
Süzgeç  
-Su giriş hortumu 21  
-ve kurutma 18  
-Yıkama seçenekleri 16  
Yıkama programları 14, 15  
Yıkama seçenekleri  
-Gösterge LED'leri 8  
Yıkama sıcaklığı 16  
Yumuşatıcı gözü elemanı 20

## T

Tambur  
-temizleme 20  
Tasarruf bilgileri 6  
Taşıma emniyetleri 27  
Tehlike uyarıları  
-Deterjan 12  
Temizleme  
-gövde 20  
-Deterjan çekmecesini 20  
-Kumanda paneli 20  
-Pis su pompası 21  
-Su giriş hortumu 21  
-Tambur 20  
Teslimat kapsamı 26  
Tüketim değerleri 32

## U

Ütü kuruluğu  
-Kurutma seçenekleri 17

## W

WEEE 6

## Y

Yapılması gereken 22  
Yıkama 18  
-Ekran göstergesi 8



Ürünlerimiz, aksesuarlar, yedek parçalar ve servisimizle ilgili daha ayrıntılı bilgiler:  
[www.siemens-home.com](http://www.siemens-home.com) veya müşteri hizmetleri merkezlerimiz üzerinden.

---

---

**BSH Hausgeräte GmbH**

Carl-Wery-Str. 34  
81739 München / GERMANY

WK14D541EU  
05.2015  
19291026900  
9001114756

BSH Ev Aletleri Sanayi ve Ticaret A.Ş. tarafından Siemens AG'nin Ticari Marka Lisansı ile üretilmiştir.