

SIEMENS



Mašina za pranje veša

WM ...

siemens-home.com/welcome

sr Uputstvo za upotrebu i postavljanje

Register
your
product
online

Vaša nova mašina za pranje veša

Odlučili ste se za mašinu za pranje veša marke Siemens.

Molimo vas da izdvojite nekoliko minuta vremena za čitanje i da upoznate prednosti vaše mašine za pranje veša.

Da bi se udovoljilo visokim zahtevima u odnosu na kvalitet robne marke Siemens svaka mašina za pranje veša koja napušta našu fabriku brižljivo je ispitana u odnosu na funkciju i besprekorno stanje.

Ostale informacije u vezi sa našim proizvodima, priborom, rezervnim delovima i servisom naći ćete na našoj internet stranici www.siemens-home.com ili se obratite našim centrima za pružanje servisnih usluga.

Ako uputstvo za upotrebu i postavljanje opisuje različite modele, na odgovarajućim mestima se ukazuje na razlike.



Mašinu za pranje veša pustite u rad tek nakon čitanja ovog uputstva za upotrebu i postavljanje!

Pravila prikaza

Upozorenje!

Ova kombinacija od simbola i signalnih reči ukazuje na moguću opasnu situaciju. Ne obraćanje pažnje na nju može da dovede do smrti ili povreda.

Pažnja!

Ova signalna reč ukazuje na moguću opasnu situaciju. Neobraćanje pažnje na nju može da dovede do materijalne štete i/ili ugrožavanja životne sredine.

Napomena / savet

Napomene za optimalno korišćenje uređaja / korisnih informacija.

1. 2. 3. / a) b) c)

Radnii koraci se predstavljaju ciframa ili slovima.

■ / -

Nabranjanja se predstavljaju kvadratićem ili povlakama.

Pregled sadržaja

	Upotreba u skladu sa odredbama	15
	4	
	Napomene za sigurnost	16
	Električna sigurnost	16
	Opasnosti od povreda	16
	Sigurnost za decu	16
	Zaštita životne sredine	17
	Ambalaža/stari uređaj	17
	Napomene za štednju	17
	Upoznavanje uređaja	18
	Mašina za pranje veša	18
	Komandni elementi	18
	Veš	19
	Pripremanje veša	19
	Sortiranje veša	19
	Štirkanje	19
	Bojenje/dekolorisanje	19
	Omekšavanje	19
	Deterdžent za pranje veša	20
	Pravilan izbor deterdženta za pranje veša	20
	Štednja energije i deterdženta za pranje veša	20
	Preliminarna podešavanja programa	21
	Temperatura	21
	Broj obrtaja centrifuge	21
	Gotovo za-vreme	21
	i-Dos-podešavanja	21
	Program memorije	21
	Dodatna podešavanja programa	24
	15	
	SpeedPerfect	24
	EcoPerfect	24
	Zaštita od gužvanja	24
	Voda&Ispiranje+	24
	Pretrpanje	24
	Rukovanje uređajem	25
	Priprema mašine za pranje veša	25
	Uključivanje uređaja/biranje programa	25
	Promena preliminarnih podešavanja programa	25
	Izbor dodatnih podešavanja programa	25
	Stavljanje veša u bubanj	25
	Doziranje i punjenje deterdženta za pranje veša i sredstva za negu	25
	Startovanje programa	25
	Zaštita za decu/ Blokada komandi	25
	Naknadno stavljanje veša	25
	Promena programa	25
	Prekid programa	25
	Kraj programa	25
	Uzimanje veša/isključivanje uređaja	25
	Sistem za inteligentno doziranje	26
	19	
	Sistem za inteligentno doziranje veša u fioku za deterdžent za pranje veša	26
	Puštanje u rad/punjenje posude za doziranje	26
	U svakodnevnoj upotrebi	26
	Bazična/osnovna podešavanja	26
	Manuelno doziranje	26
	Podešavanja uređaja	27
	23	
	Aktiviranje režima podešavanja	27
	Promena jačine zvuka signala	27
	Promenite jačinu svetlosti displeja osjetljivog na dodir	27
	Izaberite/opozovite funkciju podsećanja da je potrebna nega bubnja	27
	Završetak režima podešavanja	27
	Senzorika	28
	24	
	Automatika za podešavanje količine	28
	Sistem za kontrolu disbalansa	28
	VoltMonitor	28



Čišćenje i održavanje 24

Kućište mašine/polje sa komandama	25
Bubanj za pranje	25
Uklanjanje kamenca	25
i-Dos-Fioka za deterdžent za pranje veša i njeno kućište	25
Pumpa za izbacivanje sapunice začepljena, prinudno pražnjenje	26
Odvodno crevo na sifonu začepljeno	27
Sito u dovodu vode začepljeno	27



Smetnje, šta činiti? 28

Prinudna deblokada	28
Napomene na polju za prikaz	29
Smetnje, šta da se radi?	30



Servisna služba 32



Tehnički podaci 33



Postavljanje i priključivanje 33

Obim isporuke	33
Sigurnosna uputstva	34
Površina za postavljanje	34
Postavljanje na podnožje ili drvenu gredu	34
Postavljanje na podijum sa fiokom	35
Ugradnja ispod drugih elemenata/ ugradnja aparata u kuhinjsku liniju	35
Uklanjanje transportnih osigurača	35
Dužine creva i kablova	35
Dovod vode	36
Odvod vode	37
Izravnavanje	38
Električni priključak	38
Pre 1. pranja	38
Transport	39



Aquastop garancija 40



Upotreba u skladu sa odredbama

- Isključivo za upotrebu u privatnom domaćinstvu i u kućnom okruženju.
- Mašina za pranje veša je namenjena za pranje tkanina pogodnih za mašinsko pranje i vune koja se pere ručno u sapunici za pranje.
- Za rad sa hladnom vodom za piće i uobičajenim deterdžentima za pranje veša i sredstvima za negu, koja su pogodna za upotrebu u mašinama za pranje veša.
- Prilikom doziranja svih deterdženata / pomoćnih sredstava / sredstava za negu i čišćenje obavezno obratite pažnju na napomene proizvođača.
- Mašinom za pranje veša mogu da rukuju deca od 8 godina ili više, lica sa smanjenim fizičkim, senzoričkim ili mentalnim sposobnostima i lica sa nedostatkom iskustva ili znanja ukoliko su **pod nadzorom** ili ako im je rad mašine objasnila **odgovorna osoba**.
Deca ne smeju da obavljaju radove čišćenja i održavanja bez nadzora.
- Deci mlađoj od 3 godine ne dozvoljavajte pristup mašini za pranje veša.
- Ovaj uređaj je namenjen za korišćenje na nadmorskim visinama od maksimalno 4000 metara.
- Kućne ljubimce držite na dovoljnoj udaljenosti od mašine za pranje veša.

Pre nego što uređaj pustite u rad:

Pročitajte uputstvo za upotrebu i postavljanje i sve ostale informacije koje su priložene uz veš mašinu i postupajte u skladu sa njima.

Dokumentaciju sačuvajte za kasniju upotrebu ili za narednog vlasnika.

Napomene za sigurnost

Električna sigurnost

Upozorenje **Opasnost po život!**

U slučaju kontakta sa delovima koji provode napon postoji opasnost od strujnog udara.

- Mrežni utikač nemojte nikada da dodirujete mokrim rukama.
- Mrežni kabl vucite samo za utikač, a nikada za kabl, pošto bi mogao da se ošteti.

Opasnosti od povreda

Upozorenje **Opasnost od povrede!**

- U slučaju hvatanja mašine za pranje veša o izbočene komponente pri podizanju (npr. vrata za punjenje), ti konstrukcioni delovi mogu da se slome i izazovu povrede.
Mašinu za pranje veša nemojte da podižete tako da je držite za izbočene komponente.
- U slučaju penjanja na mašinu za pranje veša radna ploča može da se slomi i da izazove povrede.
Nemojte se penjati na mašinu za pranje veša.

- U slučaju naslanjanja/ oslanjanja na otvorena vrata za punjenje, mašina za pranje veša može da se prevrne i da izazove povrede.
Nemojte se naslanjati na otvorena vrata za punjenje.
- U slučaju zahvatanja u rotirajući bubanj može da dođe do povrede ruku.
Ne zahvatajte u bubanj dok se obrće.
Sačekajte da bubanj prestane da se obrće.

Upozorenje **Opasnost od opekotina!**

Prilikom pranja na visokim temperaturama u slučaju dodira sa vrelom sapunicom za pranje npr. prilikom ispumpavanja vrele sapunice za pranje u umivaonik, možete da se opečete vrelom parom.
Ne dodirujte vrelu sapunicu za pranje.

Sigurnost za decu

Upozorenje **Opasnost po život!**

- U slučaju igranja pored mašine za pranje veša deca mogu da dospeju u situacije opasne po život ili da se povrede.
 - Decu ne ostavljate u blizini mašine za pranje veša bez nadzora!

- Deci ne dozvoljavajte da se igra sa mašinom za pranje veša!
- Deca slučajno mogu da se zatvorite u uređaje i da dođu u situaciju opasnu po život. Kod dotrajalih uređaja:
 - izvucite mrežni utikač.
 - prekinite mrežni kabl i uklonite ga sa utikačem.
 - uništite bravu na vratima za punjenje.

 **Upozorenje**
Opasnost od gušenja!

Deca u igri mogu da se umotaju u ambalažu/folije i delove ambalaže ili da ih navuku sebi preko glave i da se uguše.

Ambalažu, folije i delove ambalaže udaljite od dece.

 **Upozorenje**
Opasnost od trovanja!

Deterdženti za pranje veša i sredstva za negu u slučaju gutanja mogu da izazovu trovanja.

Deterdžente za pranje veša i sredstva za negu čuvajte van domašaja dece.

 **Upozorenje**
Iritacija očiju/kože!

Kontakt sa deterdžentom za pranje veša i sredstvom za negu može da dovede do nadraživanja očiju/kože.

Deterdžente za pranje veša i sredstva za negu čuvajte van domašaja dece.

 **Upozorenje**
Opasnost od povrede!
Prilikom pranja na visokim temperaturama staklo na vratima za punjenje se zagreva u velikoj meri.
Sprečite decu u tome da dodiruju vruća vrata za punjenje.

 **Zaštita životne sredine**

Ambalaža/stari uređaj



Ambalažu ukloniti na otpad ekološki ispravno.
Ovaj je aparat označen u skladu sa evropskom smernicom 2012/19/EU o otpadnim električnim i elektronskim aparatima (waste electrical and electronic equipment - WEEE). Smernica određuje okvir za povratak i reciklažu otpadnih aparata koji važi u celoj Evropskoj Uniji.

Napomene za štednju

- Iskoristite maksimalnu količinu veša za dati program.
Pregled programa → Prilog s uputstvom za upotrebu i postavljanje
- Normalno zaprljan veš prati bez predpranja.
- Kod malo do normalno zaprljanog veša štedite energiju i deterdžent za pranje veša. → *Strana 13*
- Doziranje deterdženta za pranje veša **sistemom inteligentnog doziranja** (i-Dos) pomaže da se štede deterdžent za pranje veša i voda.
- Temperature koje možete da izaberete odnose se na oznaku za negu na tekstilima. Temperature koje su izvedene u mašini mogu da odstupaju od njih, kako biste utvrdili optimalnu kombinaciju uštede energije i rezultata pranja.
- **Napomene za potrošnju energije i vode:**
Prikazi daju informaciju o relativnoj visini potrošnje energije odnosno vode u izabranim programima. Što je više segmenata za prikaz vidljivo, toje veća dotična potrošnja. Tako možete da upoređujete potrošnje u programima prilikom izbora različitih podešavanja programa i odlučite se za podešavanje programa za uštedu energije odnosno vode.



- ⚡ Potrošnja energije
- 💧 Potrošnja vode

- **Režim uštede energije:** Osvetljenje displeja osetljivog na dodir se gasi posle nekoliko minuta, a taster ▷▢ treperi.
Za aktiviranje osvetljenja, pritisnite displej osetljiv na dodir.
Režim štednje energije se ne aktivira ako se odvija neki program.

- **Automatsko isključivanje** (samo pre startovanja programa odn. nakon završetka programa): Ukoliko se uređaj ne opslužuje duže vreme, on se automatski prebacuje u režim uštede energije. Radi uključivanja uređaja, ponovo pritisnite glavni prekidač.
- Ako će se veš posle toga sušiti u uređaju za sušenje veša, broj obrtaja centrifuge birati prema uputstvu proizvođača uređaja za sušenje.

Upoznavanje uređaja

Mašina za pranje veša

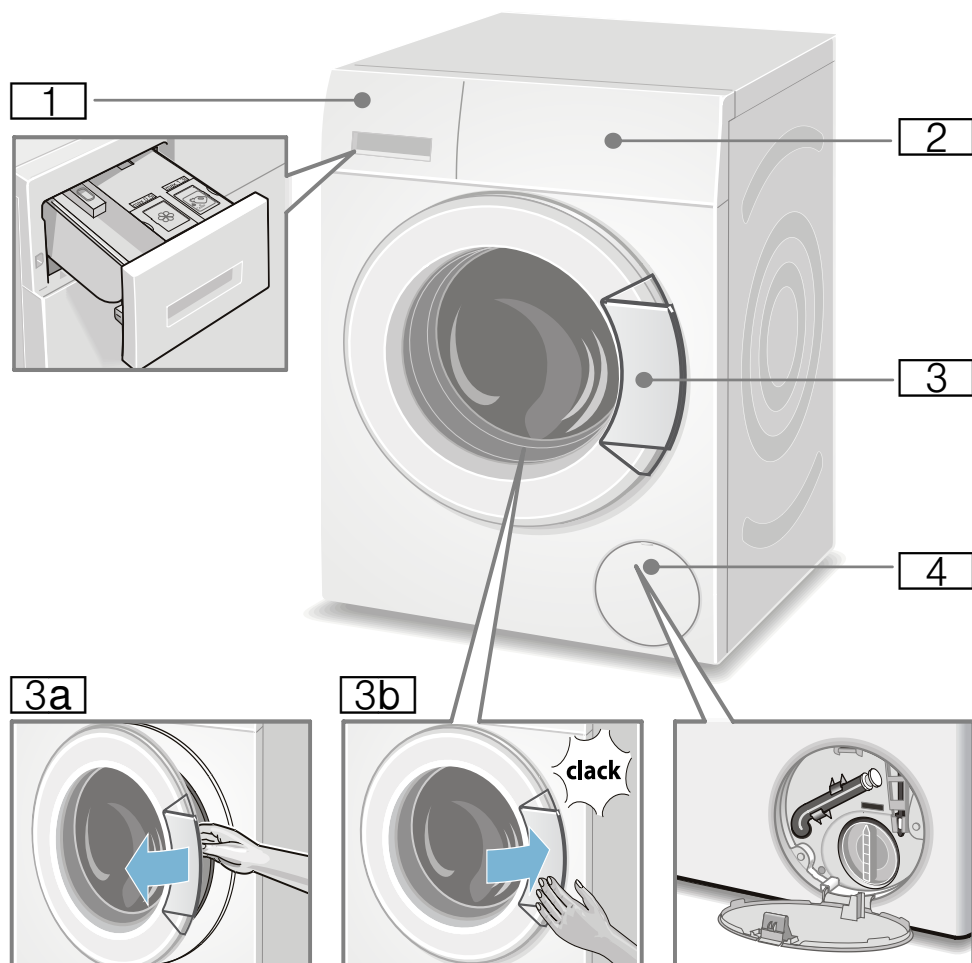

- 1** Fioka za deterđzent
→ *Strana 17*
- 2** Komandni elementi
- 3** Vrata mašine sa drškcom
- 3a** Otvaranje vrata mašine
- 3b** Zatvaranje vrata mašine
- 4** Poklopac za servisiranje

Komandni elementi

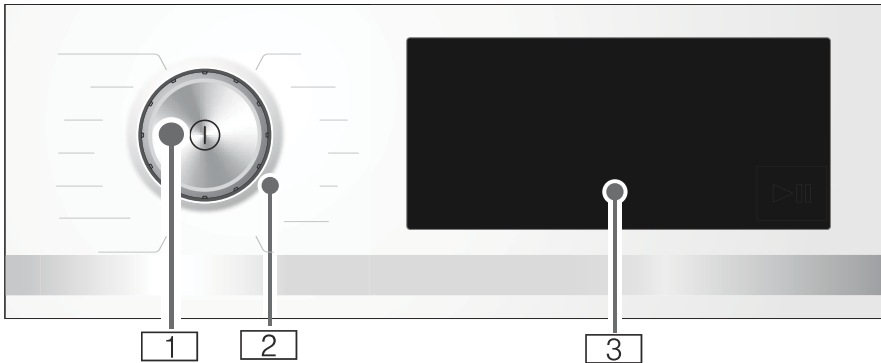

- 1 Glavni prekidač**
Pomoću tastera ① uključujete i isključujete uređaj.
- 2 Birač programa**
Birač programa možete da okrećete u oba smera (levo i desno).

- 3 Displej osetljiv na dodir**
Ovde se prikazuju informacije o programu i mogućnosti izbora za podešavanja a podešavanja možete da izaberete pritiskanjem uokvirenih ili podvučenih područja.

Sadržaj displeja osetljivog na dodir

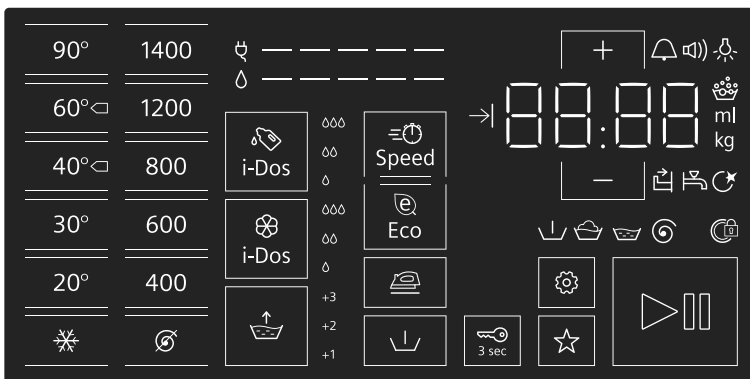

Polja prikaza i komandna polja	Prikaz podešenih vrednosti	Podešavanje
90°, 60°◀, 40°◀, 30°, 20°, ❄️		Temperatura u °C; ❄️ = hladno
1400*, 1200, 800, 600, 400, 🌀		Broj obrtaja centrifuge; 🌀 = bez centrifugiranja
* maksimalni broj obrtaja centrifuge u zavisnosti od uređaja		

Polja prikaza i komandna polja	Prikaz podešenih vrednosti	Podešavanje
i-Dos	0, 00, 000, isključen	Količina doziranja deterdženta za pranje
i-Dos	0, 00, 000, isključen	Količina doziranja omekšivača
Speed		SpeedPerfect
Eco		EcoPerfect
	+1, +2, +3, isključeno	Voda&Ispiranje+; + dodatni ciklusi ispiranja
		Zaštita od gužvanja.
		Prepranje
3 sec		Zaštita za decu / Blokada komandnih polja
		Program memorije
		Start / Pauza
		Osnovna podešavanja: signal uputstva, komandni signal, osvetljenje ekrana osetljivog na dodir, funkcija podsećanja za negu bubnja
+ , -	Promena vrednosti podešavanja Uputstvo: Kod višestepenih vrednosti podešavanja, pritiskanjem dugmeta i zadržavanjem na + , - , vrednosti podešavanja automatski prelaze na krajnju vrednost. Ako još jednom pritisnete dugme, ponovo možete da promenite vrednosti podešavanja.	

* maksimalni broj obrtaja centrifuge u zavisnosti od uređaja

ostali prikazi	Informacije o
-----	Potrošnja energije
-----	Potrošnja vode
	Status programa: prepranje, pranje, ispiranje, centrifugiranje
	Vrata za punjenje zaključana
	Fioka za deterdžent je otvorena
	Slavina za vodu zatvorena / pritisak vode suviše nizak
	Prepoznata pena
88 : 88	Trajanje programa npr. 1:51; program se završava npr. za → 8.5 h; preporučeno punjenje npr. 8.0 kg; status programa npr. kraj; osnovna količina doziranja npr. 36 ml



Veš

Pripremanje veša

Paznja!

Šteta na uređaju/šteta na tekstilima

Strana tela (npr. kovani novac, kancelarijske klamerice, igle, ekseri) mogu da oštete veš ili komponente mašine za pranje veša.

Iz tog razloga obratite pažnju na sledeće napomene prilikom pripreme Vašeg veša:

- Isprazniti džepove.

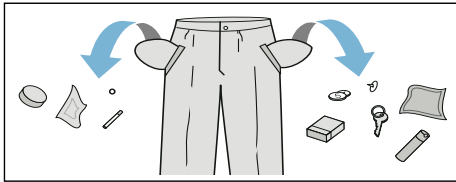

- Paziti na metale (kancelarijske spajalice itd.) i ukloniti ih.
- Osetljiv veš (čarape, grudnjake sa žicom itd.) prati u mreži/vreći.
- Zatvoriti patent-zatvarače, zakopčati navlake.
- Iščetkati pesak iz džepova i manžeta.
- Ukloniti kukice za zavese ili ih vezati u mrežu/vreću.

Sortiranje veša

Svoj veš sortirajte u skladu sa napomenama za negu i podacima proizvođača na etiketi o nezi prema:

- vrsti tkanine/vlakna
 - boji
- Uputstvo:** Veš može da preuzme boju drugih komada ili da se ne opere pravilno. Beli i obojeni veš perite odvojeno. Novi obojeni veš prvi put operite zasebno.

- Nečistoća
Veš perite tako da pojedinačni komadi budu zaprljani jednakim stepenom nečistoće. Nekoliko primera za stepenove nečistoće možete naći na → *Strana 13.*
 - **blago:** bez pretpranja, eventualno izaberite podešavanje **Speed**
 - **normalno**
 - **jako:** u bubanj stavite manje veša, izaberite program sa pretpranjem
 - **fleke:** fleke uklanjajte / tretirajte dok su još sveže. Prvo ih pokvasite sapunicom/nemojte da trljate. Komade veša zatim operite pomoću odgovarajućeg programa. Tvrdokorne / sasušene fleke ponekad možete da uklonite višestrukim pranjem.
- Simboli na etiketama o nezi
Uputstvo: Brojevi u simbolima ukazuju na maksimalnu temperaturu za pranje koja može da se primeni.
 - Namenjeno za normalan proces pranja; npr. za program "Pamuk"
 - Neophodan nežniji proces pranja; npr. program "Lako za održavanje"
 - Neophodan naročito nežan proces pranja; npr. program "Fini veš/svila"
 - Namenjen za ručno pranje, npr. program "Vuna"
 - Veš ne perite u mašini.

Štirkanje

Uputstvo: Veš se ne smete da tretirate omekšivačima.

1. Uključite uređaj.
2. Izaberite program **Ispiranje**.
3. Tečni štirak dozirati manuelno, prema uputstvima proizvođača, u levu komoru (po potrebi, prethodno očistiti komoru).
4. Pritisnite komandno polje ▷▢▢.

Bojenje/dekolorisanje

Bojite samo u meri uobičajenoj za domaćinstvo. So može da ošteti prohrom! Obratite pažnju na predodžbe proizvođača sredstva za bojenje.

Veš **nemojte** da dekolorišete u mašini za pranje veša!

Omekšavanje

1. Uključite uređaj.
2. Izaberite program **Pamuk 30 °C**.
3. Deterdžent za pranje dozirajte pomoću i-Dos ili prema uputstvima proizvođača i sipajte ga u levu komoru.
4. Pritisnite komandno polje ▷▢▢. Program startuje.
5. Nakon oko 10 minuta, pritisnite ▷▢▢ da biste zadržali program.
6. Posle željenog vremena za natapanje, ponovo pritisnite taster ▷▢▢ ako program treba da se nastavi ili promenite program.

Uputstva

- Ubacite veš iste boje.
- Dodatni deterdžent za pranje veša nije potreban, sapunica za natapanje se koristi i za pranje.



Deterdžent za pranje veša

Pravilan izbor deterdženta za pranje veša

Za pravilan izbor deterdženta za pranje veša, temperature i tretmana veša odlučujuća je oznaka za negu. → takođe www.sartex.ch

Na www.cleanright.eu ćete pronaći mnoštvo drugih informacija o deterdžentima za pranje veša, sredstvima za negu i čišćenje za privatnu upotrebu.

- **Deterdžent za potpuno pranje veša sa optičkim izbeljivačima**
namenjen za beli veš od lana i pamuka otporna na iskuvavanje
Program: Pamuk / hladno - maks. 90 °C
- **Deterdžent za pranje šarenog veša bez sredstva za beljenje i optičkih izbeljivača**
namenjen za šareni veš od lana ili pamuka
Program: Pamuk / hladno - maks. 60 °C
- **Deterdžent za pranje šarenog/finog veša bez optičkih izbeljivača**
namenjen za šareni veš od vlakana lakih za održavanje, sintetike
Program: Lako za održavanje / hladno - maks. 60 °C
- **Deterdžent za pranje finog veša**
namenjen za osetljive fine tekstile, svilu ili viskozu
Program: Fino/svila / hladno - maks. 40 °C
- **Deterdžent za pranje vunenog veša**
namenjen za vunu
Program vuna / hladno - maks. 40 °C

Štednja energije i deterdženta za pranje veša

Kod lako i normalno zaprljanog veša možete da štedite energiju (redukcija temperature pranja) i deterdžent za pranje veša.

Štednja	Nečistoća/napomena
<p>Redukovana temperatura i količina deterdženta za pranje veša prema preporuci za doziranje</p>  <p>Temperatura prema etiketici sa uputstvom za negu i količina deterdženta za pranje prema preporuci za doziranje/jaka nečistoća</p>	<p>lako Nečistoća i mrlje se ne primjećuju. Komadi odeće su primili miris tela, npr.:</p> <ul style="list-style-type: none"> ■ laka letnja/sportska odeća (nošena malo časova) ■ majice, košulje, bluze (nošene do 1 dan) ■ gostinjska posteljina i peškiri (korišćeni 1 dan) <p>normalno Nečistoća vidljiva/ili mogu da se prepozna nešto lakih fleka, npr.:</p> <ul style="list-style-type: none"> ■ majice, košulje, bluze (preznjene, više puta nošene) ■ peškiri za ruke, posteljina (korišćeni do 1 nedelju) <p>jako Nečistoća i/ili mrlje jasno vidljivi npr. krpe za posuđe, dečji veš, radna odeća</p>

Uputstvo: Prilikom doziranja svih deterdženata za pranje veša/pomoćnih sredstava/sredstava za negu i čišćenje molimo da se obavezno pridržavate napomena proizvođača i napomena.

→ Strana 17

P+ Preliminarna podešavanja programa

Preliminarna podešavanja programa se prikazuju posle izbora programa na displeju osetljivom na dodir i mogu da se promene.

Pregled svih mogućih podešavanja programa možete da nađete u prilogu sa uputstvom za upotrebu i postavljanje.

Temperatura

Pre i tokom programa u zavisnosti od napretka programa možete da promenite podešenu temperaturu.

Temperatura koju možete maksimalno da podesite zavisi od izabranog programa.

Broj obrtaja centrifuge

U zavisnosti od napretka programa, pre i za vreme programa možete da promenite broj obrtaja centrifugiranja (u obr./min; obrtaja po minutu).

Podešavanje ∅ : Bez centrifugiranja, voda se samo ispušćava. Mokar veš ostaje u bubnju, npr. veš koji ne treba da se centrifugira.

Maksimalni podesivi broj obrtaja zavisi od izabranog programa i modela.

Gotovo za-vreme

Nakon izbora programa, prikazuje se njegovo trajanje, npr. **1:51** (u h:min (sati:minuti)).

Pre startovanja programa, možete da odložite vreme završetka programa za maksimalno 24h (h=sat) i to u koracima od po 30 minuta.

Nakon startovanja programa, prikazuje se izabrano vreme, npr. **8.5h** i odbrojava se do početka programa pranja. Tada se prikazuje trajanje programa.

Uputstvo: Trajanje programa se prilagođava automatski, dok program teče. Promene u preliminarnim podešavanjima programa odnosno podešavanjima programa, detekciji pene, detekciji disbalansa, punjenju ili nečistoći, mogu da dovedu takođe do promene u trajanju programa.

Nakon pokretanja programa, dok se odbrojava vreme, to možete promeniti na sledeći način:

1. Pritisnite komandno polje ▷▢.
2. Pritiskom na + ili – menja se vreme.
3. Ponovo pritisnite ▷▢.



Posle starta programa, dok ističe trajanje programa, po potrebi, veš možete naknadno da ubacite ili da ga izvadite. → *Strana 18*

i-Dos-podešavanja

Mašina za pranje veša je opremljena sistemom inteligentnog doziranja za tačni deterdžent i omekšivač.

Doziranje deterdženta za pranje veša i omekšivača za veš u većini programa Vaše mašine za pranje veša se vrši automatski.

Fabrički preliminarno podešeno za:

-  i-Dos: 0
Deterdžent za pranje lako zaprljanog veša
-  i-Dos: 00
Omekšivač za normalnu mekoću veša

i-Dos za deterdžent za pranje veša

Podešene vrednosti za jačinu doziranja

- 0 lako:
za lako zaprljani veš
- 00 srednje:
za normalno zaprljan veš
- 000 jako:
za izuzetno zaprljan odnosno uflekan veš

isklj automatsko doziranje opozvano,
. manualno doziranje → *Strana 22*

Pre starta programa za pranje i tokom pretpranja (ukoliko je izabrano), možete da promenite podešavanja za automatsko doziranje deterdženta za pranje veša. Pritisnite komandno polje i-Dos .

Napomene za stepene zaprljanosti možete pronaći na → *Strana 13*.

i-Dos za omekšivač za ispiranje veša

Podešene vrednosti za jačine doziranja

- 0 lako:
za manje mek veš
- 00 srednje:
za normalno mek veš
- 000 jako:
za naročito mek veš

isklj automatsko doziranje opozvano
.

U zavisnosti od napredovanja programa, možete da promenite podešavanja za automatsko doziranje omekšivača za ispiranje veša. Pritisnite komandno polje i-Dos .

Program memorije



Ovde možete da memorišete izabrani program sa vašim omiljenim podešavanjima .

Za memorisanje:

1. Uključite uređaj.
2. Izaberite program.
3. Promenite podešavanja i/ili izaberite dodatna podešavanja.
4. Pritisnite komandno polje ☆ i držite ga pritisnuto oko 3 sekunde.

Program je memorisan, ako sva podešavanja kratko trepere.

Za korišćenje memorisanog programa, nakon podešavanja uređaja kratko pritisnite ☆.

Za promenu memorisanog programa nakon izbora novog podešavanja, ponovo pritisnite ☆ i držite tako oko 3 sekunde.

P+ Dodatna podešavanja programa

Pregled svih dodatnih podešavanja u zavisnosti od programa možete pronaći u prilogu uputstvu za upotrebu i postavljanje.

SpeedPerfect

⊞ Speed

Za vremenski kraće pranje uz uporediv efekat pranja, ali sa većom potrošnjom energije za izabrani program bez podešavanja SpeedPerfect.

Uputstvo: Ne prekoračujte maksimalnu količinu veša u bubnju.

EcoPerfect

⊞ Eco

Pranje sa optimalnom potrošnjom energije smanjenjem temperature uz uporediv učinak pranja za izabrani program bez podešavanja EcoPerfect.

Zaštita od gužvanja.

Smanjuje gužvanje specijalnim centrifugiranjem sa rastresanjem nakon toga i smanjenim brojem obrtaja centrifuge.

Uputstvo: Preostala vlažnost veša povišena.

Voda&Ispiranje+**Podešene vrednosti**

- | | |
|----|-----------------------|
| +1 | + 1 ciklus ispiranja |
| +2 | + 2 ciklusa ispiranja |
| +3 | + 3 ciklusa ispiranja |
- isklj. Opozvano podešavanje

Viši nivo vode i dodatni ciklusi ispiranja u zavisnosti od programa, duže trajanje programa. Posebno za osetljivu kožu i/ili u područjima sa vrlo mekom vodom.

Pretrpanje

Za jako zaprljani veš.

Uputstva

- Kod **izabranog inteligentnog doziranja** deterdžent za pranje veša se automatski dozira za pretrpanje i glavno pranje.
- Za jako zaprljan veš izaberite program sa pretrpanjem obično je dovoljno i-Dos srednje **doziranje**.
- Kod **manuelnog doziranja** deterdžent za pranje veša raspodelite za pretrpanje i glavno pranje. Deterdžent za pretrpanje sipajte u bubanj, a deterdžent za glavno pranje u levu komoru.



Rukovanje uređajem

Priprema mašine za pranje veša

Uputstvo: Mašina za pranje veša **mora da bude stručno postavljena i priključena.** od → *Strana 33*

1. Utaknite mrežni utikač.
2. Otvoriti slavinu za vodu.
3. Otvoriti vrata za punjenje.
4. Proverite, da li je bubanj u potpunosti ispražnjen. Po potrebi ispraznite.

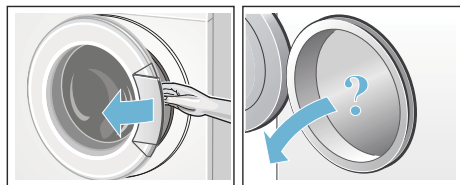

Uključivanje uređaja/biranje programa

Pritisnite taster ①. Uređaj je uključen.

Posle toga se uvek prikazuje fabrički preliminarno podešen program **Pamuk**.

Trenutna podešavanja i informacije o programu su potpuno osvetljene, dok prikaz ► treperi.

Podešavanja, koja se mogu izabrati, svetle polovinom osvetljenosti.

Uputstva

- Kratkotrajno treperenje prikaza Ⓒ, ukazuje na to da će program **Nega bubnja** ili bilo koji drugi program biti izvršen sa temperaturom pranja od 60 °C.
- Ukoliko prikaz ⇄ 3 sec treperi, znači da je aktivna zaštita za decu. Njega morate najpre da deaktivirate, pre nego što vršite podešavanja odn. startujete program.
→ *Strana 18*

Kod uređaja sa **unutrašnjim osvetljenjem bubnja:**

Posle uključivanja uređaja, posle otvaranja i zatvaranja vrata za punjenje kao i posle starta programa bubanj se osvetljava. Osvetljenje se automatski gasi.

Možete:

- da koristite ovaj program i stavite veš. → *Strana 17*
- ili da izaberete neki drugi program. Pregled svih programa možete da nađete u prilogu sa uputstvom za upotrebu i postavljanje.
- ili da promenite preliminarna podešavanja programa.
→ *Strana 16*
- i/ili da izaberete dodatna podešavanja programa.
→ *Strana 16*

Promena preliminarnih podešavanja programa

Za izmenu trenutnih podešavanja, pritisnite željeno komandno polje, te odgovarajući prikaz postaje potpuno osvetljen.

Vreme do završetka možete da promenite pritiskanjem + ili -.

Uputstvo: Ta i-Dos podešavanja ostaju do sledeće promene, kao i posle isključivanja mašine za pranje veša.

Preliminarna podešavanja programa
→ *Strana 13*

Izbor dodatnih podešavanja programa

Izborom dodatnih podešavanja, proces pranja možete da još bolje prilagodite vešu.

Pritisnite željeno komandno polje, odgovarajući prikaz postaje potpuno osvetljen.

Dodatna podešavanja programa
→ *Strana 15*

Stavljanje veša u bubanj

⚠ Upozorenje

Opasnost po život!

Komadi veša koji su prethodno tretirani sredstvima za čišćenje koja sadrže rastvarače, npr. sredstvo za uklanjanje mrlja/benzin za čišćenje nakon punjenja mogu da izazovu eksploziju.

Takve komade veša prethodno dobro isperite rukom.

Uputstva

- Mešajte velike i male komade veša. Komadi veša različite veličine bolje se raspoređuju prilikom centrifugiranja. Pojedinačni komadi veša mogu izazvati neuravnoteženost.
 - Pridržavajte se navedene maks. količine veša. Prepunjenost umanjuje rezultat pranja i podstiče gužvanje.
1. Prethodno sortirane komade veša stavite u bubanj mašine za pranje tako da ne budu složeni.
 2. Pazite na to da se komadi veša ne zaglave između vrata za punjenje i gumene manžetne i zatvorite vrata mašine.

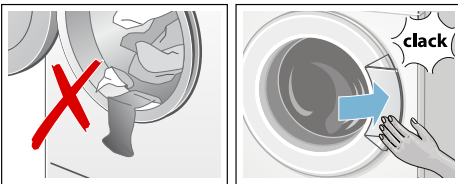

Doziranje i punjenje deterđenta za pranje veša i sredstva za negu

Doziranje deterđenta za pranje veša i omekšivača za ispiranje veša u većini programa mašine za pranje veša se vrši

automatski, je u ovim programima fabrički podešen i može se modifikovati.

Pomoćno sredstvo za pranje (npr. omekšivač, izbeljivač ili so za skidanje fleka) možete dodatno da sipate u levu komoru radi inteligentnog doziranja.

Kod programa, bez inteligentnog doziranja ili po želji (onda inteligentno doziranje postavite na isključeno), sipanje deterđenta za pranje veša se vrši ručno levu u komoru.

Startovanje programa

Pritisnite komandno polje **▶▶▶**.

Program startuje i prikaz **▶▶▶** trajno svetli.

Vrata za punjenje se zaključavaju i odgovarajući prikaz **🔒** svetli.

Tokom trajanja programa, prikazuju se aktuelne informacije o programu:

- Vreme do završetka odn. na početku programa pranja, trajanje programa
- i prikazi za napredak programa svetle.

→ *Strana 9*

Informacije o sledećim koracima u programu i podešavanjima, koje još mogu da budu izmenjene, svetle polovinom jačine svetlosti.

Uputstvo: Prepoznavanje pene

Ukoliko dodatno svetli prikaz **👤**, mašina za pranje veša je prepoznala previše pene tokom programa pranja, te je nakon toga automatski uključila dodatne cikluse ispiranja za odstranjivanje pene.

Prilikom sledećeg ciklusa pranja sa istom količinom veša, dozirajte manje deterđenta za pranje.

Ako program hoćete da zaštitite od nenamerne promene podešavanja, zaštitu za decu izaberite na sledeći način.

Zaštita za decu/ Blokada komandi

🔒 3 sec

Mašinu za pranje veša možete da zaštitite od nenamerne promene funkcija podešenih na komandnom polju.

Za **Aktiviranje**/Deaktiviranje **zaštite za decu**, pritisnite komandno polje

🔒 3 sec i držite ga pritisnuto oko 3 sekunde. Prikaz postaje potpuno osvetljen.

Ukoliko je birač programa okrenut ili je pritisnuto komandno polje, dok je aktivna zaštita za decu, kratko treperi prikaz 🔒 3 sec i oglašava se signal. Program protiče bez promene, sve do završetka programa.

Uputstva

- Za vađenje veša deaktivirajte zaštitu za decu.
- Zaštitu za decu možete da aktivirate kada se uređaj nalazi u bilo kom statusu.
- Zaštita za decu ostaje aktivirana i posle isključivanja mašine za pranje veša.
- Ukoliko uređaj isključite tokom rada programa i kada je zaštita za decu aktivna, prilikom ponovnog uključivanja program se nastavlja.

Naknadno stavljanje veša

Posle starta programa, po potrebi možete naknadno da dodate veš ili da ga izvadite.

Pritisnite komandno polje ▶️.

Prikaz treperi. Mašina je u stanju pauze i proverava da li je moguće dodavanje veša.

Ako se ugasi prikaz 🚪, znači da je moguće dodavanje veša. Vrata za punjenje se tada otključavaju i mogu da se otvore.

Za nastavak programa, ponovo pritisnite ▶️. Program se nastavlja automatski.

Uputstva

- Prilikom naknadnog dodavanja veša nemojte ostavljati vrata mašine otvorenima duže vreme – može da dođe do curenja vode iz veša.
- Kada su nivo vode ili temperatura visoki, odn. kada bubanj okreće, vrata mašine ostaju zaključana iz sigurnosnih razloga pa naknadno dodavanje veša nije moguće. Pridržavajte se uputstava u polju prikaza.
- Signalizacija za ulaganje veša nije aktivna prilikom naknadnog dodavanja veša.

Promena programa

Ako ste slučajno startovali pogrešan program, program možete da promenite na sledeći način:

1. Pritisnite komandno polje ▶️.
2. Izaberite neki drugi program.
3. Ponovo pritisnite ▶️. Novi program kreće od početka.

Prekid programa

Kod programa sa visokom temperaturom:

1. Pritisnite komandno polje ▶️.
2. Za hlađenje veša: Izaberite **Ispiranje**.
3. Ponovo pritisnite ▶️.

Kod programa s niskom temperaturom:

1. Pritisnite ▶️.
2. Izaberite **Centrifugiranje/ispumpavanje** ili **Ispumpavanje**.
3. Ponovo pritisnite ▶️.

Kraj programa

U polju prikaza svetli **End** i prikazi ▶️ i 🚪 se gase.

Uputstvo: Treperenje prikaza  ukazuje na to da program **Nega bubnja** ili neki drugi program treba da izvršite sa temperaturom od najmanje 60 °C.

Uzimanje veša/isključivanje uređaja

1. Otvorite vrata mašine i izvadite veš.
2. Isključite uređaj.
3. Zatvorite slavinu za vodu.

Uputstvo: Kod modela sa ventilom AquaStop nije potrebno.

Uputstva

- Nemojte zaboraviti pojedinačne komade veša u bubnju. Oni mogu da se deformišu ili oboje drugi veš.
- Iz bubnja, odnosno gumene manžetne uklonite eventualno prisutna strana tela – opasnost od korozije.
- Gumenu manžetnu obrišite suvom krpom.

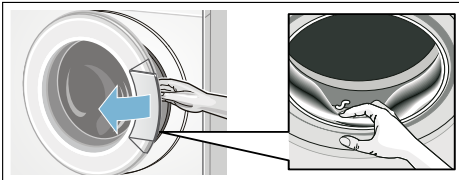

- Vrata mašine i fioku za deterdžent ostavite otvorene, tako da preostala voda može da se osuši.
- Uvek sačekajte završetak programa, pošto bi inače uređaj mogao da ostane blokiran. Zatim uključite uređaj i sačekajte deblokadu.



i-DOS

Sistem za inteligentno doziranje



Sistem za inteligentno doziranje veša u fioku za deterdžent za pranje veša

i-Dos Sistem za inteligentno doziranje

Vaša mašina za pranje veša je opremljena sistemom inteligentnog doziranja za tečni deterdžent za pranje veša i omekšivač.

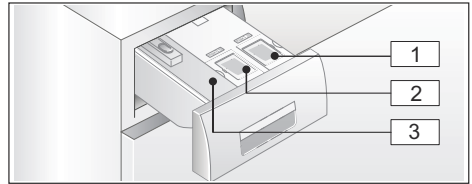
Za to vam na raspolaganju stoje i-Dos posude  i  u fioci za deterdžent za pranje veša.



- 1 Posuda  (1,3 l) za tečni deterdžent za pranje veša
- 2 Posuda  (0,5 l) za omekšivač
- 3 leva komora za manuelno doziranje → *Strana 22*

U zavisnosti od izabranog programa i podešavanja, preko i-Dos posude se doziraju optimalne količine deterdženta za pranje veša/omekšivača veša.

Puštanje u rad/punjenje posude za doziranje



Prilikom izbora deterdženta za pranje veša i sredstva za negu pridržavajte se uputstava proizvođača. Preporučujemo tečne deterdžente za pranje belog veša, univerzalne deterdžente i deterdžente za pranje šarenog veša za sve bojene tekstile koji se peru u mašini za pranje veša od pamuka i sintetike.

Uputstva

- Upotrebljavajte samo tečne proizvode, koje je za dodavanje u fioku za deterdžent za pranje veša preporučio proizvođač.
- Ne mešati različite tečne deterdžente za pranje veša. Prilikom promene tečnog deterdženta za pranje veša (tip, proizvođač, ...) posudu za doziranje ispraznite bez ostatka i očistite. → *Strana 25*
- Ne koristiti sredstva koja sadrže rastvarače, nagrizajuća sredstva ili sredstva na bazi nekog gasa (na pr. tečni izbeljivač).
- Deterdžent za pranje veša i omekšivač ne mešati.
- Ne koristiti proizvode koji su dugo stajali i jako stvrdnute proizvode.
- Da bi se izbeglo isušivanje, poklopac za punjenje ne ostavljati duže vreme otvoren.

Punjenje posude za doziranje:

Posude za doziranje se nalaze u fioci za deterdžent za pranje veša i obeležene su odgovarajućim poklopcima za punjenje:

-  Deterdžent za sve vrste veša/ univerzalni deterdžent za pranje veša
-  Omekšivač veša

1. Podići fioku za deterdžent za pranje veša.
2. Otvoriti poklopac za punjenje.
3. Punite deterdžent za pranje veša/ omekšivač. Nemojte da punite preko markera **max**.

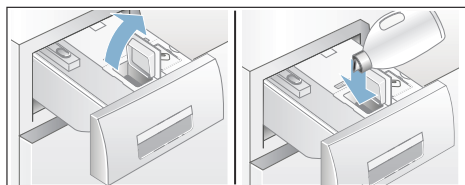

4. Zatvoriti posudu za punjenje.
5. Fioku za deterdžent za pranje veša polako gurnite do kraja.

Kada je fioka za deterdžent za pranje veša ugurana do kraja, prikaz  se gasi, ako je uređaj uključen.

U svakodnevnoj upotrebi

Prikazi:





- Prikaz **svetli**, ako je izabrano inteligentno doziranje za posudu.
- Prikaz za podešene vrednosti npr. Δ **treperi**, ako je izabrano inteligentno doziranje, a nivo u posudi padne ispod granične vrednosti.

Biranje/opozivanje inteligentnog doziranja i prilagođavanje jačine doziranja:

Inteligentno doziranje deterdženta za pranje veša i omekšivača je fabrički podešeno u svim programima, u kojima je moguće automatsko doziranje.

Pregled svih mogućih podešavanja programa možete da pročete u prilogu uputstva za upotrebu i postavljanje.

Količina doziranja deterdženta za pranje veša  je preliminarno podešena na Δ (lako zaprljan veš), a za omekšivač  na $\Delta\Delta$ (normalno mek veš) i može individualno da se promeni u svakom programu. → *Strana 14*

Dodatno, uz inteligentno doziranje može se po potrebi manuelno preko leve komore dodavati i pomoćno sredstvo za pranje (npr. so za uklanjanje mrlja). → *Strana 22*

Uputstvo: Izbor (uklj./isklj.) kao i izabrana jačina doziranja od i-Dos ☼ i i-Dos ☽ ostaju u zavisnosti od programa do sledeće promene, čak i ako se mašina za pranje veša isključi.

Dopunjavanje deterdženta za pranje veša/omekšivača veša:

Treperenje odgovarajućeg prikaza u slučaju izbora inteligentnog doziranja prikazuje da je potkoračen minimalni nivo napunjenosti. Sadržaj je dovoljan za još oko 3 pranja.

Isti deterdžent za pranje veša ili omekšivač se može u svako doba dopuniti. U slučaju promene proizvođača/proizvođača preporučujemo da se posude prethodno očiste. → *Strana 25*

Po potrebi, prilagodite bazičnu količinu za doziranje.

Bazična/osnovna podešavanja

Bazične količine za doziranje odgovaraju:

- **kod deterdženta za pranje veša** - preporuka proizvođača za normalnu nečistoću i postojeću tvrdoću vode.
- **kod omekšivača veša** - preporuka proizvođača za srednju mekoću.

Podatke o tome naći ćete na etiketi ambalaže deterdženta za pranje veša/omekšivača ili se raspitajte direktno kod proizvođača.

Radi utvrđivanja postojeće tvrdoće vode upotrebite kontrolnu traku ili se raspitajte kod vašeg preduzeća za vodosnabdevanje.

Moja tvrdoća vode:



Evo jednog primera za doziranje deterdženta za pranje veša na etiketi na ambalaži:

Stepen nečistoće → Tvrdoća vode ↓	lako	normalno	jako	very strong (vrlo jako)
meka/srednja	55 ml	75 ml	120 ml	160 ml
tvrdi/vrlo tvrdi	75 ml	95 ml	150 ml	180 ml

Fabričko podešavanje bazične količine za doziranje je podešeno u zavisnosti od regiona (npr. 75 ml deterdženta za pranje i 36 ml omekšivača veša).

Podesite osnovnu količinu za doziranje deterdženta za pranje veša prema etiketi na ambalaži Vašeg deterdženta za pranje veša. Pri tome obratite pažnju na tvrdoću vode.

Osnovnu količinu za doziranje omekšivača birajte po želji za mekoću Vašeg veša.

Promena osnovne količine za doziranje istovremeno ima efekat na sve tri jačine za doziranje.

Uputstva

- Kod jače koncentrovanih deterdženata za pranje veša smanjite osnovnu količinu za doziranje.

- Ukoliko se tokom pranja ponovo pokaže formiranje jake pene, molimo da proverite podešavanje bazične količine za doziranje i jačinu doziranja. Uz to neki tečni deterdženti za pranje veša mogu biti skloni prekomernom stvaranju pene. U slučaju da je podešavanje bazične količine za doziranje i jačine doziranja pravilno, onda se preporučuje da upotrebljavate drugi tečni deterdžent za pranje veša.

Promena bazičnih količina za doziranje:

1. Pritisnite odgovarajuće i-Dos komandno polje (☞ ili ☞) i držite ga pritisnuto oko 3 sekunde. Prikazuje se prethodno podešena osnovna količina doziranja.
2. Pritiskanjem + ili - podesite željenu osnovnu količinu doziranja. Podešavanje je aktivno bez potvrđivanja.
3. Još jednom pritisnite odgovarajuće i-Dos komandno polje za vraćanje na početno stanje.

Uputstvo: Podešavanja ostaju do sledeće promene, čak i ako se mašina isključuje.

Manuelno doziranje

Kod programa u kojima inteligentno doziranje nije moguće ili se po želji deterdžent za pranje veša dodaje u levu komoru (inteligentno doziranje tada staviti na isključeno).

Osim toga, uz inteligentno doziranje, u tom slučaju se pored deterdženta za pranje veša mogu dozirati i pomoćna sredstva kao npr. omekšivač vode, sredstvo za beljenje ili so za uklanjanje mlja.

Upozorenje **Iritacija očiju/kože!**

Ako se fioka za deterdžent otvori za vreme rada, može da dođe do prskanja deterdženta/sredstva za negu. Pažljivo otvorite fioku.

Ako deterdžent za pranje veša/sredstva za negu dođu u kontakt sa očima ili kožom, temeljno ih isperite.

U slučaju gutanja, potražite savet lekara.

Pažnja! **Oštećenje uređaja**

Sredstva za čišćenje i sredstva za prethodno tretiranje veša (npr. sredstvo za skidanje fleka, sprej za prepranje, ...) mogu da oštete površine mašine za pranje veša ako dođu u dodir sa površinama.

Ne dozvolite da takva sredstva dođu u dodir sa površinama mašine za pranje veša. Po potrebi ostatke raspršene magle i druge ostatke/kapljice odmah obrišite vlažnom krpom.

Uputstva

- Kod doziranja svih deterdženata za pranje veša/pomoćnih sredstava i sredstava za čišćenje, obavezno se morate pridržavati uputstava proizvođača.
- Kod manualnog doziranja deterdženta za pranje veša ne dozirati dodatni deterdžent za pranje veša preko inteligentnog doziranja (u tom slučaju, inteligentno doziranje ostaviti isključeno), jer se tako sprečava prekomerno doziranje i stvaranje pene
- Guste omekšivače i sredstva za postojanost oblika razredite vodom, jer to sprečava začepljenja.

Dozirajte i napunite deterdžent za pranje veša:

1. Izvucite fioku za deterdžent.

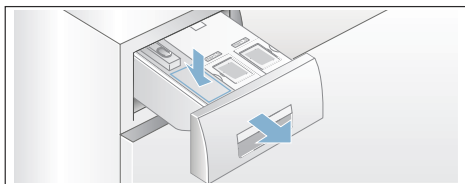

2. Doziranje u levoj komori u skladu:
 - sa nečistoćom,
 - sa tvrdoćom vode (to možete da saznate kod Vaše vodovodne službe),
 - sa količinom vode,
 - navodima proizvođača.
3. Zatvorite fioku za deterdžent.



Podešavanja uređaja

Sledeća podešavanja možete da promenite u komandnom i u polju prikaza:

- jačina zvuka signala upozorenja (npr. na kraju programa),
- jačinu zvuka komandnih signala,
- jačinu svetlosti komandnog i polja prikaza,
- izbor/opoziv funkcije podsećanja da je potrebna nega bubnja.

Za promenu podešavanja prvo uvek mora da se aktivira režim podešavanja.

Aktiviranje režima podešavanja

1. Uključite uređaj. Prikazuju se podešavanja za trenutni program.
2. Pritisnite komandno polje . Režim podešavanja je aktiviran i svetle prikaz za signale za napomene  i prethodno podešena jačina zvuka.

Sada možete da promenite podešavanja:



Promena jačine zvuka signala

Pritiskajte komandno polje $+$ ili $-$, sve dok se ne pojavi željena jačina zvuka **signala za napomene**:

Podešene vrednosti

- | | |
|---|--------------|
| 0 | isklj. |
| 1 | tih |
| 2 | umereno |
| 3 | glasno |
| 4 | veoma glasno |



Završetak režima podešavanja ili:

Ponovo pritisnite . Svetle prikazi za **komandne signale**  i prethodno podešenu jačinu zvuka.

Pritiskanjem $+$ ili $-$ promenite podešene vrednosti (na gore opisani način).

Završetak režima podešavanja ili:

Promenite jačinu svetlosti displeja osetljivog na dodir

Ponovo pritisnite . Prikaz za jačinu svetlosti displeja osetljivog na dodir  i prethodno podešena jačina svetlosti svetle.



Pritiskanjem $+$ ili $-$ promenite podešene vrednosti:

Podešene vrednosti

- | | |
|---|-----------------|
| 1 | slabije svetlo |
| 2 | normalno svetlo |
| 3 | svetlo |
| 4 | veoma svetlo |

Završetak režima podešavanja ili:

Izaberite/opozovite funkciju podsećanja da je potrebna nega bubnja

Ponovo pritisnite . Svetli prikaz za funkciju podsećanja da je potrebno čišćenje bubnja .

Pritiskanjem + ili – možete izabrati (on) ili opozvati (off) funkciju podešavanja.

Završetak režima podešavanja

Za završetak i memorisanje podešavanja:

- sačekajte oko 15 minuta ili
- poslednji put pritisnite  ili
- isključite uređaj. Izabrana podešavanja su aktivna prilikom sledećeg uključivanja.

- **treperi**, ako je trenutno napon pao ispod donje granice.
- **pulsira**, ako je tokom programa detektovan pad napona ispod donje granice.



Uputstvo: Padovi napona ispod granične vrednosti mogu da dovedu npr. do promene programa i/ili nezadovoljavajućeg rezultata centrifugiranja.

Senzorika

Automatika za podešavanje količine

Zavisno od vrste tkanine i punjenja automatika za podešavanje količine optimalno podešava upotrebu vode u svakom programu.

Sistem za kontrolu disbalansa

Automatski sistem za kontrolu disbalansa prepoznaje disbalans i višestrukim kratkim pokretanjima centrifuge obezbeđuje ravnomerno raspoređivanje veša.

Iz sigurnosnih razloga se kod vrlo nepovoljnog raspoređivanja veša smanjuje broj obrtaja ili se ne centrifugira.

Uputstvo: U bubanj nemojte sa stavljate male i velike komade veša.
→ *Strana 30*

VoltMonitor

u zavisnosti od modela

Dupla tačka na prikazu Vreme do završetka:

Čišćenje i održavanje

Upozorenje **Opasnost po život!**

U slučaju kontakta sa delovima koji provode napon postoji opasnost od strujnog udara.
Isključite uređaj i izvucite mrežni utikač.

Upozorenje **Opasnost od trovanja!**

Zbog upotrebe sredstava za čišćenje koja sadrže rastvarače npr. benzin za pranje mogu da nastanu otrovne pare. Nemojte da upotrebljavate sredstva za čišćenje koja sadrže rastvarače.

Pažnja! **Šteta na uređaju**

Sredstva za čišćenje koja sadrže rastvarače npr. benzin za pranje, mogu da oštete površine i komponente mašine.
Nemojte da upotrebljavate sredstva za čišćenje koja sadrže rastvarače.

Tako predupređujete formiranje biofilma i opterećujući miris:

Uputstva

- Pobrinite se za dobru ventilaciju prostorije za postavku mašine za pranje veša.
- Vrata za punjenje i posudu za sipanje deterdženta ostavite malo otvorene, ako ne koristite mašinu za pranje veša.
- Povremeno perite u programu **Pamuk 60 °C** uz upotrebu deterdženta za pranje veša u prahu.

Kućište mašine/polje sa komandama

- Kućište i polje sa komandama istrljajte mekom vlažnom krpom.
- Odmah uklonite ostatke deterdženta za pranje veša.
- Čišćenje vodenim mlazom zabranjeno.

Bubanj za pranje

Koristite sredstva za ribanje bez hlora, nemojte da upotrebljavate čeličnu vunu.

U slučaju formiranja mirisa u mašini za pranje veša odnosno za čišćenje bubnja pustite program **Nega bubnja 90 °C** bez veša. Za to upotrebljavajte deteržent za pranje u prahu.

Uklanjanje kamenca

Kod tačnog doziranja deterdženta za pranje veša nije potrebno uklanjanje kamenca. Ako je ipak potrebno, postupite prema podacima proizvođača sredstva za uklanjanje kamenca. Pogodna sredstva za uklanjanje kamenca mogu se nabaviti preko naše internet stranice ili preko servisne službe. → *Strana 32*

i-Dos-Fioka za deterdžent za pranje veša i njeno kućište

1. Pražnjenje posude za doziranje:

Posude za doziranje imaju u prednjem delu otvore za pražnjenje sa čepovima koji se mogu vaditi. Radi pražnjenja posuda za doziranje najpre skinuti dršku fioke kao što je prikazano:

- a) Podići fioku za deterdžent za pranje veša.

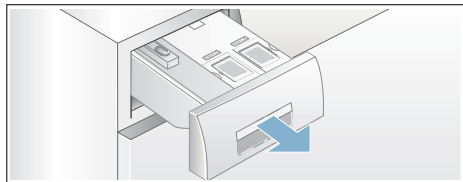

- b) Polugu za deblokiranje (A) na zadnjoj strani drške fioke (dole u sredini) lako privucite ka sebi i istovremeno deblokiranu dršku fioke (B) vucite na gore.

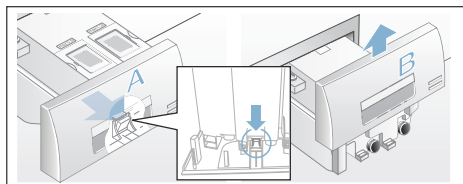

- c) Radi pražnjenja posuda za doziranje oprezno izvući čep za zatvaranje i sadržaj ispustiti u prikladnu posudu.

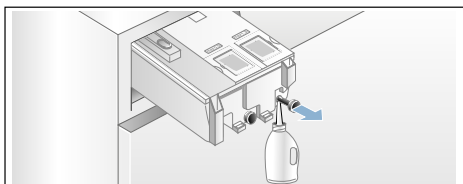

- d) Čep za zatvaranje ponovo gurnuti do graničnika.

2. Čišćenje posude za doziranje/fioka za deterdžent za pranje veša:

Radi čišćenja ispražnjenih posuda za doziranje fioka za deterdžent za pranje veša se može sasvim izvaditi.

- a) Posudu za doziranje isprazniti pre vađenja.

Uputstvo: Dršku fioke ponovo postavite tek posle izvršenog čišćenja.

- b) Podići fioku.
c) Pritisnuti polugu za deblokiranje i fioku sasvim izvaditi.

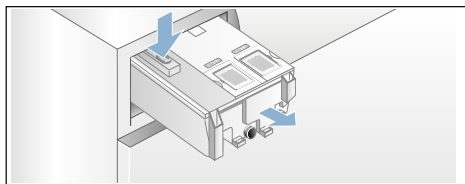

- d) Pažljivo skinuti poklopac fioke.

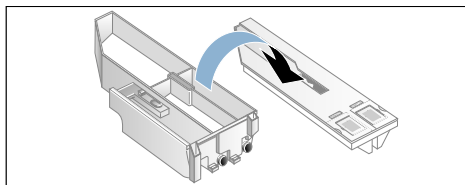

Pažnja!

Fioka za deterdžent za pranje veša se može oštetiti!

Fioka za deterdžent za pranje veša sadrži električne konstrukcione delove. Prilikom kontakta s vodom oni se mogu oštetiti.

- Poklopac ne čistiti u mašini za pranje posuda i ne potapati u vodu.

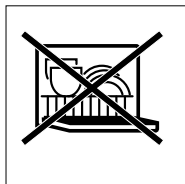

- Utikač na stražnjem delu fioke zaštititi od vlage, deterdženta za pranje veša ili ostataka omekšivača, spoljašnje površine očistiti po potrebi mekom, vlažnom krpom. Pre umetanja osušiti.

- e) Posudu i poklopac očistiti mekom, vlažnom krpom ili ručnim tušem. Unutrašnju površinu takođe očistiti mekom, vlažnom krpom.

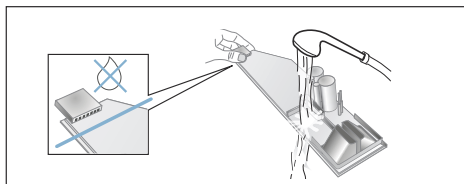

- f) Posudu i poklopac osušiti i ponovo sastaviti.
g) Dršku fioke navlačiti od gore dok se osetno ne učvrsti.
h) Kućište fioke za deterdžent za pranje veša očistite iznutra.
i) Fioku za deterdžent za pranje veša sasvim umetnuti.

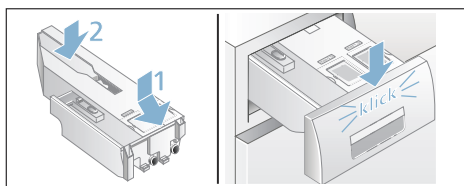

Pumpa za izbacivanje sapunice začepljena, prinudno pražnjenje

⚠ Upozorenje

Opasnost od opekotina!

Sapunica je prilikom pranja na visokim temperaturama vruća. Prilikom dodira s vrućom sapunicom može doći do opekotina vrelom parom.

Ostavite da se sapunica za pranje ohladi.

1. Zatvorite slavinu za vodu da voda više ne dotiče i da ne morate da je ispuštate preko pumpe za izbacivanje sapunice.
2. Isključite uređaj. Izvucite mrežni utikač.
3. Otvorite i skinite poklopac za servisiranje.

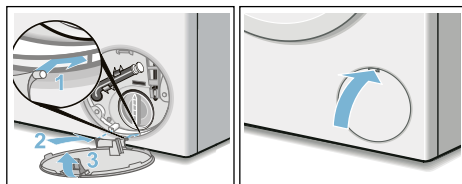

Uputstvo: Kako biste sprečili da prilikom sledećeg pranja neiskorišćen deterđent za pranje veša teče u odvod, sipajte 1 litar vode u levu komoru i startujte program **Ispumpavanje**.

Odvodno crevo na sifonu začepljeno

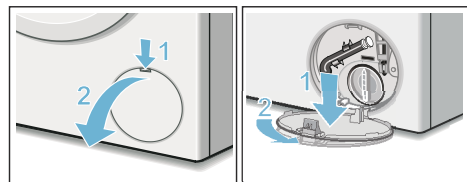

4. Crevo za pražnjenje izvadite iz držača. Skinite čep, pustite da sapunica isteče u odgovarajuću posudu. Kapicu za zatvaranje pritisnite i umetnite crevo za pražnjenje u držač.

1. Isključite uređaj. Izvucite mrežni utikač.
2. Otpustite objumnicu creva. Odvodno crevo pažljivo svucite, može da isteče preostala voda.
3. Očistite odvodno crevo i cevni nastavak sifona.

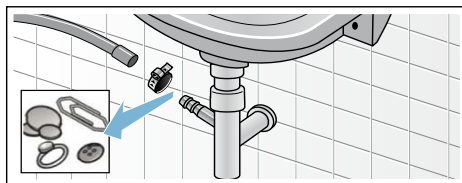
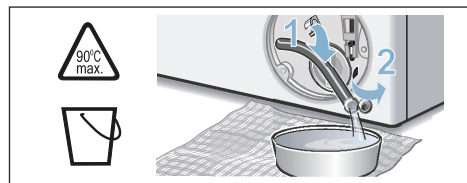

5. Pažljivo odvrnite poklopac pumpe, može da isteče preostala voda. Očistite unutrašnjost, navoj poklopcu pumpe i kućište pumpe. Propeler pumpe za sapunicu mora biti u stanju da se slobodno okreće. Poklopac pumpe ponovo umetnite i zavrtnite. Drška mora da stoji uspravno.

4. Ponovo stavite odvodno crevo i priključno mesto osigurajte objumnicom za crevo.

Sito u dovodu vode začepljeno

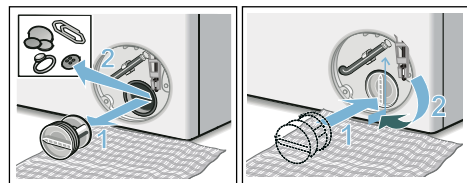

1. Isključivanje pritiska vode u dovodnom crevu:
 - a) Zatvorite slavinu za vodu.
 - b) Izaberite bilo koji program (osim Ispiranje/Centrifugiranje/Ispumpavanje/Ispumpavanje).
 - c) Startujte program i ostavite da radi oko 40 sekundi.
 - d) Isključite uređaj.
 - e) Izvucite mrežni utikač.
2. Čišćenje sita:

6. Umetnite klapnu za servis, uklopite je i zatvorite.

sr Smetnje, šta da se radi?

- a) Crevo odvojite od slavine za vodu.
Sito očistite četkicom.

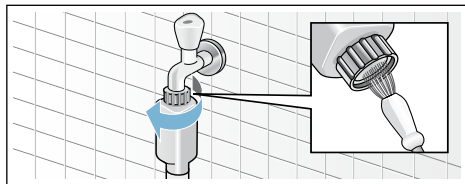

- b) Kod modela "Standard" i "Aqua-Secure" sito očistite na zadnjoj strani uređaja:
Skinite crevo na zadnjoj strani uređaja,
Sito izvadite kleštima i očistite ga.

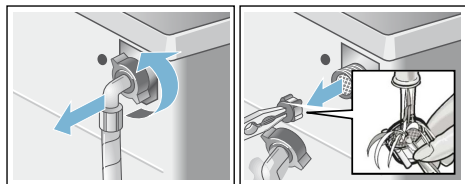

- c) Priključite crevo i proverite hermetičnost.

? Smetnje, šta činiti?

Prinudna deblokada

npr. prilikom nestanka električne struje

Program teče dalje kada je snabdevanje iz mreže ponovo uspostavljeno.

Ako veš ipak treba da se izvadi, vrata za punjenje se mogu otvoriti kako je opisano u nastavku:

! Upozorenje Opasnost od opekotina!

Prilikom pranja na visokim temperaturama u slučaju dodira sa vrelom sapunicom za pranje i vešom možete da se opečete vrelom parom.

Eventualno najpre ostaviti da se ohladi.

! Upozorenje Opasnost od povrede!

Prilikom posezanja u bubanj dok se obrće možete povrediti ruke.
Ne hvatajte bubanj dok se obrće.
Sačekajte dok bubanj ne prestane da se obrće.







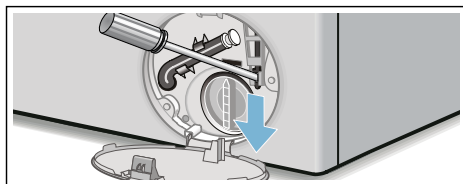







Pažnja! Oštećenja od vode

Voda koja ističe može dovesti do oštećenja od vode.
Ne otvarajte vrata za punjenje, ako se na staklu vidi voda.

1. Isključite uređaj. Izvucite mrežni utikač.
2. Ispustite sapunicu za pranje.
→ *Strana 26*
3. Prinudnu deblokadu nekim alatom povucite na dole i otpustite.
Vrata za punjenje se posle toga mogu otvoriti.





Napomene na polju za prikaz

Prikaz	Uzrok / pomoć
 isklj.	Vrata za punjenje su otključana, na kraju programa ili tokom pauze, kada se može dodati veš.
 svetli	<ul style="list-style-type: none"> ■ Za vreme programa. Vrata za punjenje su zaključana. ■ tokom pauze: Temperatura je previsoka. Sačekajte da se temperatura spusti. ■ tokom pauze: Broj obrtaja pri centrifugiranju je previsok. Sačekajte, dok se bubanj ne zaustavi. ■ tokom pauze: Nivo vode je previsok. Naknadno dodavanje veša nije moguće. Za nastavak programa pritisnite .
 treperi	<ul style="list-style-type: none"> ■ lagano: Vrata za punjenje se trenutno ne mogu zaključati ili otključati. Potrebno je vreme čekanja. ■ brzo: Zatvorite prozor za punjenje, jer voda može da iscuri iz partije veša.
 isklj.	na kraju programa, kada su otvorena vrata za punjenje
 svetli	nakon startovanja programa
 treperi	pre startovanja programa, tokom pauze
i-Dos podešena vrednost npr. $\delta\delta$ treperi	Detektovano je minimalno stanje napunjenosti u odgovarajućoj posudi, te je dopunite. → <i>Strana 21</i>
 svetli	Fioka za deterdžent za pranje veša je izvučena.
 svetli	Pritisak vode suviše nizak, može se produžiti trajanje programa.
 treperi	Nema dotoka vode: <ul style="list-style-type: none"> ■ Slavinu za vodu u potpunosti otvorite, ■ dovodno crevo je prelomljeno/prignječeno, ■ eventualno očistite sito. → <i>Strana 27</i>
 3 sec svetli	Aktivirana zaštita za decu; deaktivirajte je. → <i>Strana 18</i>
 3 sec treperi	Aktivirana je zaštita za decu, birač programa je okrenut ili je pritisnuto neko komandno polje.
 treperi	Izvršite program Nega bubnja 90 °C ili program 60 °C za čišćenje i negu bubnja i rezervoara za sapunicu.
	<h3>Uputstva</h3> <ul style="list-style-type: none"> ■ Program pustite bez veša. ■ Upotrebljavajte deterdžent u prahu ili deterdžent koji sadrži izbeljivač. Da biste sprečili stvaranje pene upotrebite samo polovinu deterdženta potrebnog za pranje veša koju je preporučio proizvođač deterdženta. Nemojte da upotrebljavate deterdžent za pranje vune i finog veša. ■ Uključivanje/isključivanje signala napomene
 svetli	Prepoznato je previše pene, uključeni dodatni ciklusi ispiranja. Prilikom sledećeg ciklusa pranja sa istom količinom veša dozirajte manje deterdženta za pranje.
E:10 u zameni sa -00, -10 ili -20	Greška u i-Dos sistemu. i-Dos funkcija je automatski deaktivirana. Uređaj može da se normalno upotrebljava sa mauebnim doziranjem. Za opravku i-Dos sistema pozovite servisnu službu.

Prikaz	Uzrok / pomoć
E:60 u zameni sa - 2b i End	na kraju programa. Nema greške na uređaju – sistem za kontrolu neuravnoteženosti je prekinuo centrifugiranje zbog neravnomerno raspoređenog veša. Male i velike komade veša rasporedite po bubnju. Po potrebi, još jednom centrifugirajte veš.
E:35 u zameni sa - 10	Voda u podnom koritu, uređaj propušta. Zatvorite slavinu za vodu. Nazovite servisnu službu! → <i>Strana 32</i>
E: 36 u zameni sa - 10	<ul style="list-style-type: none"> ■ Pumpa za ispušavanje sapunice je začepljena. Očistite pumpu za ispušavanje cedi. → <i>Strana 26</i> ■ Odvodno crevo/ispusna cev je začepljena. Očistite odvodno crevo na sifonu. → <i>Strana 27</i>
Ostale signalizacije	Isključite uređaj, sačekajte 5 sekundi i ponovo ga uključite. Ako se signalizacija pojavi ponovo, pozovite servisnu službu. → <i>Strana 32</i>

Smetnje, šta da se radi?

Smetnje	Uzrok / pomoć
Voda curi.	<ul style="list-style-type: none"> ■ Pravilno pričvrstite odvodno crevo / zamenite ga. ■ Pritegnite navojni spoj dovodnog creva.
Voda ne ulazi u mašinu. Deterdžent za pranje veša se ne uvlači.	<ul style="list-style-type: none"> ■ Program se ne pokreće? ■ Slavina za vodu nije otvorena? ■ Eventualno začepljeno sito? Očistite sito. → <i>Strana 27</i> ■ Dovodno crevo je prelomljeno ili prignječeno?
Posuda za doziranje je prazna i prikaz za nivo napunjenosti ne treperi.	<ul style="list-style-type: none"> ■ Poklopac/utikač fiok je zaprljan? Očistite fioku za deterdžent za pranje veša. → <i>Strana 25</i> ■ Fioka za deterdžent za pranje veša nije pravilno ugurana? → <i>Strana 20</i>
Pogrešan deterdžent za pranje veša/omekšivač usut u posudu za doziranje.	Posuda za doziranje: <ol style="list-style-type: none"> 4. Ispraznite i očistite. → <i>Strana 25</i> 5. Iznova napunite.
Deterdžent za pranje veša/omekšivač je stvrdnut u posudama za doziranje.	Posudu za doziranje očistiti i ponovo napuniti.
Vrata mašine ne mogu da se otvore.	<ul style="list-style-type: none"> ■ Sigurnosna funkcija je aktivna. Prekid programa? → <i>Strana 18</i> ■ Otvaranje je moguće samo preko deblokade za slučaj nužde? → <i>Strana 28</i>
Program se ne pokreće.	<ul style="list-style-type: none"> ■ Pokrenut program ili je izabrano Vreme do završetka? ■ Vrata mašine su zatvorena? ■ Zaštita za decu je aktivirana? Deaktivirajte je. → <i>Strana 18</i> ■  svetli. Fioka za deterdžent za pranje veša nije u potpunosti ugurana. Fioku korektno umetnuti.

Smetnje	Uzrok / pomoć
Kratko trzanje / obrtanje bubnja posle starta programa.	Nije greška – prilikom pokretanja programa pranja kratkotrajno može da dođe do trzanja bubnja zbog internog ispitivanja motora.
Sapunica se ne ispušava.	<ul style="list-style-type: none"> ■ Očistite pumpu za izbacivanje sapunice. → <i>Strana 26</i> ■ Očistiti ispusnu cev i/ili odvodno crevo.
Ne vidi se voda u bubnju.	Nije greška – voda je ispod vidljivog područja.
Rezultat centrifugiranja nije zadovoljavajući. Veš je mokar / previše vlažan.	<ul style="list-style-type: none"> ■ Nije greška – sistem za kontrolu neuravnoteženosti je prekinuo centrifugiranje zbog neravnomerno raspoređenog veša. Male i velike komade veša rasporedite po bubnju. ■ Da li je izabrano Zaštita od gužvanja.? → <i>Strana 15</i> ■ Izabran je suviše mali broj obrtaja?
Kratko centrifugiranje više puta.	Nije greška – sistem za kontrolu neuravnoteženosti izjednačava disbalans.
Trajanje programa je duže nego obično.	<ul style="list-style-type: none"> ■ Nije greška – sistem za kontrolu neuravnoteženosti izjednačava disbalans raspoređujući veš više puta. ■ Nije greška – aktivan je sistem za kontrolu pene – uključuje se dodatni postupak ispiranja.
Trajanje programa se menja tokom ciklusa pranja.	Nije greška – tok programa se optimizuje za dotični proces pranja. Na taj način može da se menja trajanje programa u polju prikaza.
Zaostala voda je u levoj komori za sredstva za negu.	<ul style="list-style-type: none"> ■ Nema greške – dejstvo sredstva za negu nije opterećeno.
Nastanak neugodnih mirisa u mašini za pranje veša.	<p>Program Nega bubnja ili Pamuk 90 °C pustite bez veša.</p> <p>U tu svrhu upotrebljavajte deteržent u prahu ili deterdžent koji sadrži izbeljivač.</p> <p>Uputstvo: Da biste izbegli stvaranje prevelike pene, upotrebljavajte samo polovinu količine deterdženta koju preporučuje proizvođač. Nemojte upotrebljavati deterdžent za pranje vune i finog veša.</p>
Prikaz  svetli na displeju osetljivom na dodir. Pena eventualno izlazi iz pregrade za deterdžent.	<p>Stavljeno je previše deterdženta za pranje veša?</p> <p>Jednu supenu kašiku omekšivača pomešajte sa 1/2 l vode i to ulijte u levu komoru (ne kod Outdoor tkanina, sportske odeće ili tkanina punjenih perjem!).</p> <p>Doziranje deterdženta za pranje veša smanjite pri sledećem pranju.</p>
Ponovljeno, jako stvaranje pene.	<ul style="list-style-type: none"> ■ Proverite podešavanje bazičnog doziranja i jačine doziranja. ■ Po potrebi upotrebiti neki drugi tečni deterdžent za pranje veša.
Deterdžent za pranje veša/omekšivač kaplje sa manžetne i skuplja se na vratima ili u naboru manžetne.	Previše deterdženta za pranje veša/omekšivača u posudama za doziranje. Obratite pažnju na marker max u posudama za doziranje.

Smetnje	Uzrok / pomoć
Stvaranje velike buke, vibracija i "šetanje" prilikom centrifugiranja.	<ul style="list-style-type: none"> Uređaj je centriran? Centrirajte uređaj. → <i>Strana 38</i> Nožice uređaja su fiksirane? Učvrstite nožice uređaja. → <i>Strana 38</i> Da li je uklonjena zaštitna oprema za transport? Uklonite zaštitnu opremu za transport. → <i>Strana 35</i>
Displej osetljiv na dodir ne funkcioniše tokom rada.	<ul style="list-style-type: none"> Nestanak struje? Aktivirali su se osigurači? Uključite / zamenite osigurače. Ako se smetnja ponovo pojavi, pozovite servisnu službu.
Ostaci deterdženta na vešu.	<ul style="list-style-type: none"> Ponekad deterdženti bez fosfata sadrže ostatke koji ne mogu da se rastvore u vodi. Izaberite Ispiranje ili veš očetkajte posle pranja.
Tokom pauze svetluca ►► i ☹.	<ul style="list-style-type: none"> Nivo vode je previsok. Naknadno dodavanje veša nije moguće. Po potrebi, odmah zatvorite vrata mašine. Za nastavak programa pritisnite ►►.
Tokom pauze treperi ►► a ☹ je isključeno.	Vrata mašine su deblokirana. Naknadno dodavanje veša je moguće.
Ako neku smetnju ne možete sami da otklonite (posle uključivanja/isključivanja) ili je neophodna popravka:	
<ul style="list-style-type: none"> Isključite uređaj i mrežni utikač izvucite iz utičnice. Zatvorite slavinu za vodu i pozovite servisnu službu. 	



Servisna služba

Ako smetnju ne možete sami da otklonite, obratite se našoj servisnoj službi. → Korica

Mi ćemo uvek naći odgovarajuće rešenje, takođe i da bismo izbegli nepotrebne posete tehničara.

Servisnoj službi navedite broj proizvoda (E-Nr.) i proizvodni broj (FD) uređaja.

E-Nr. _____	FD _____
-------------	----------

E-br. Broj proizvoda
FD Fabrički broj

Ove podatke ćete *u zavisnosti od modela naći:

na vratima za punjenje iznutra*/
otvorenoj klapni za servis* i na zadnjoj strani uređaja.

Imajte poverenja u kompetenciju proizvođača.

Obratite nam se. Tako ćete biti sigurni da će popravku izvršiti obučeni servisni tehničari sa originalnim rezervnim delovima.

Tehnički podaci

Dimenzije:

850 x 600 x 590 mm

(visina x širina x dubina)

Težina:

70 - 85 kg (u zavisnosti od modela)

Mrežni priključak:

Mrežni napon 220 - 240 V, 50Hz

Nominalna struja 10 A

Nominalna snaga 1900 - 2300 W

Pritisak vode:

100 - 1000 kPa (1 - 10 bara)

Prijem snage kada je uređaj isključen:

0,12 W

Prijem snage kada uređaj nije isključen:

0,43 W

Postavljanje i priključivanje

Obim isporuke

Uputstvo: Proverite da na mašini nema oštećenja u transportu. Oštećenu mašinu nemojte da puštate u rad. Ako imate primedbu obratite se trgovcu kod kojeg ste kupili aparat ili se obratite našoj servisnoj službi.

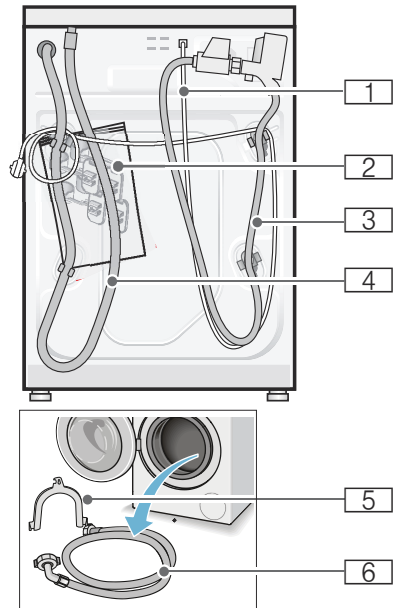

- 1** Napojni vod
- 2** Vreća:
 - Uputstvo za upotrebu i postavljanje
 - Pregled mesta servisne službe*
 - Garancija*
 - Kapice za otvore posle uklanjanja transportnih osigurača
 - Ključ za zavrtnje*
- 3** Dovodno crevo za vodu kod modela Aqua-Stop
- 4** Odvodno crevo za vodu

sr Postavljanje i priključivanje

5 Krivak za fiksiranje odvodnog creva za vodu*

6 Dovodno crevo za vodu kod modela "Standard/Aqua-Secure"

* zavisno od modela

Dodatno je prilikom priključka odvodnog creva za vodu na sifon neophodna obujmica za crevo \varnothing 24 - 40 mm (specijalizovana trgovina).

Korisni alat

- Libela za ispravljanje
- Ključ za zavrtnje sa:
 - SW13 za otpuštanje transportnih osigurača i
 - SW17 za ispravljanje stopica uređaja

Sigurnosna uputstva

Upozorenje

Opasnost od povrede!

- Mašina za pranje veša ima veliku težinu. Budite oprezni prilikom podizanja/transporta mašine za pranje veša.
- U slučaju podizanja mašine za pranje veša za istaknute konstrukcione delove (na pr. vrata za punjenje) ovi konstrukcioni delovi se mogu slomiti i prouzrokovati povrede. Mašinu za pranje veša ne podizati za istaknute konstrukcione delove.
- Usled nestručnog polaganja creva i napojnih vodova postoji opasnost od spoticanja i povreda. Elastična creva i vodove položiti tako da ne postoji opasnost od spoticanja.

Pažnja!

Šteta na uređaju

Zamrznuta elastična creva se mogu iskidati/pučiti.

Mašinu za pranje veša ne postavljati u područjima gde postoji opasnost od mraza i/ili napolju.

Pažnja!

Štete od vode

Priključna mesta za dovodno i odvodno crevo za vodu su pod visokim pritiskom. Kako biste izbegli curenja ili oštećenja od vode, obavezno obratite pažnju na napomene u ovom poglavlju.

Uputstva

- Dodatno uz ovde navedena uputstva mogu važiti i posebni propisi nadležnih vodovodnih preduzeća i preduzeća za elektrodistribuciju.
- U sumnjivim slučajevima priključenje prepustiti stručnjaku.

Površina za postavljanje

Uputstvo: Stabilnost je važna da mašina za pranje veša ne šeta!

- Površina za postavljanje mora biti čvrsta i ravna.
- Nisu pogodni meki podovi/podne obloge.

Postavljanje na podnožje ili drvenu gredu

Pažnja!

Šteta na uređaju

Mašina za pranje veša prilikom centrifugiranja može šetati i iskrenuti se/pasti s postolja.

Stopice uređaja obavezno pričvrstite pomoću držača.

Br. za poručivanje WMZ 2200, WX 9756, Z 7080X0

Uputstvo: Kod tavanica od drvenih letvi mašinu za pranje veša postavite:

- po mogućstvu u ugao,
- na drvenu ploču koja je otporna na vodu (min. 30 mm debelu), koja je čvrsto zavrtnuta za pod.

Postavljanje na podijum sa fiokom

Br. za poručivanje podijuma: WMZ 20490, WZ 20490, WZ 20510, WZ 20520

Ugradnja ispod drugih elemenata/ugradnja aparata u kuhinjsku liniju

⚠ Upozorenje **Opasnost po život!**

U slučaju kontakta sa delovima koji provode napon postoji opasnost od strujnog udara. Nemojte da uklanjate pokrivnu ploču uređaja.

Uputstva

- Potrebna širina niše od 60 cm.
- Mašinu za pranje veša postavite samo ispod kontinuirane radne ploče koja je čvrsto spojena za susedne ormare.

Uklanjanje transportnih osigurača

Pažnja!

Šteta na uređaju

- Za transport je mašina osigurana transportnim osiguračima. Neuklonjeni transportni osigurači prilikom režima rada mašine mogu npr. da oštete bubanj. Pre prve upotrebe obavezno kompletno uklonite sva 4 transportna osigurača. Sačuvajte osigurače.
- Kako biste u slučaju nekog kasnijeg transporta izbegli oštećenja u transportu, pre transporta obavezno ponovo ugradite osigurače.

Uputstvo: Sačuvajte zavrtnje i čaure.

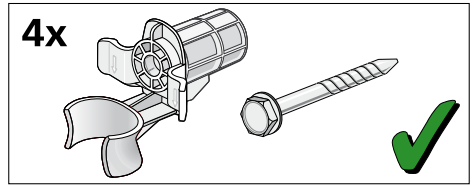

1. Creva izvadite iz držača.

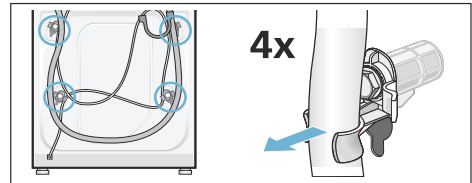

2. Sva 4 zavrtnja za transportni osigurač odvrnite i sklonite. Uklonite čaure. Pri tome uzmite mrežni kabl iz držača.

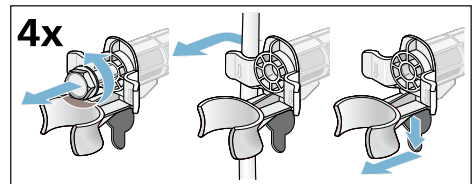

3. Umetnite zaštitne poklopce. Zaštitne poklopce čvrsto blokirajte pritiskom na zaustavnu kuku.

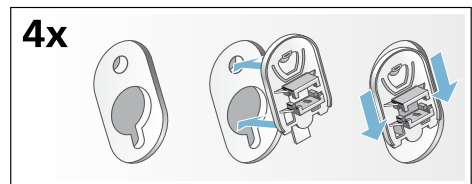

Dužine creva i kablova

- Priključak s leve strane

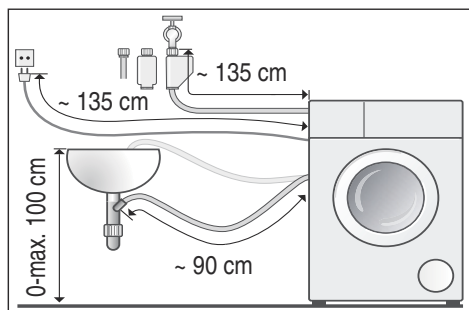

- Priključak s desne strane

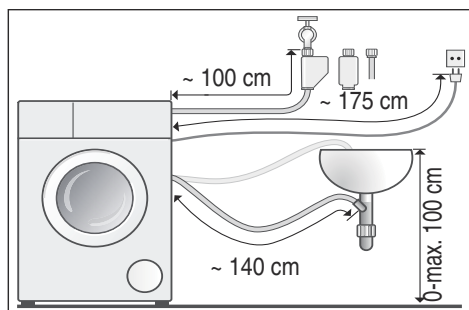

Savet: Možete da ih dobijete kod specijalizovanih trgovaca/servisne službe:

- produžetak za Aquastop odnosno dovodno crevo za hladnu vodu (otprilike 2,50 m); br. za poručivanje WMZ2380, WZ10130, CZ11350, Z7070X0
- duže dovodno crevo (otprilike 2,20 m) za model "Standard"

Dovod vode

Upozorenje Opasnost po život!

U slučaju kontakta sa delovima koji provode napon postoji opasnost od strujnog udara. Aquastop-sigurnosni ventil nemojte da uronite u vodu (sadrži električni ventil).

Prilikom priključka obratite pažnju na sledeće

Uputstva

- Mašinu za pranje veša puštajte u rad samo sa hladnom vodom za piće.
- Mašinu nemojte da priključujete na mešovitu bateriju bojlera za vodu bez pritiska.
- Upotrebijavajte samo isporučeno ili u ovlašćenoj specijalizovanoj trgovini nabavljeno dovodno crevo, nikako polovno dovodno crevo.
- Ne savijajte, ne gnječite, ne menjajte ili ne secite (čvrstoća nije više zagarantovana) dovodno crevo za vodu.
- Navojnice zatežite samo rukom. Ako se navojnice prejako zategnete alatom (klešta), navoji mogu da se oštete.

Optimalni pritisak vode u mreži cevi

najmanje 100 kPa (1 bar)

maksimalno 1000 kPa (10 bar)

S otvorenom slavinom za vodu teče najmanje 8 l/min.

U slučaju većeg pritiska predspojite ventil za redukciju pritiska.

Priključak

Priključite dovodno crevo za vodu na slavinu za vodu ($\frac{3}{4}$ " = 26,4 mm) i na uređaju (kod modela sa "Aquastop" nije neophodno, fiksno instalirano):

- Model: **Standard**

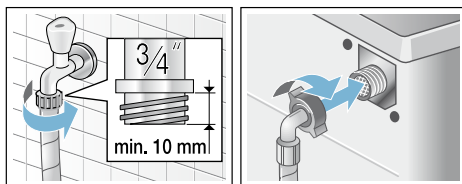

- Model: **Aqua-Secure**

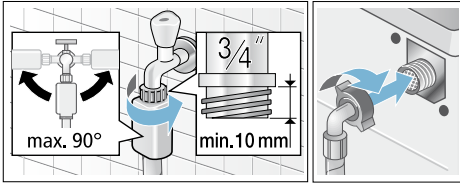

■ Model: **Aquastop**

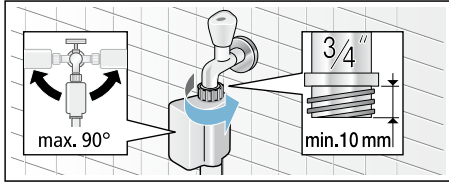

Uputstvo: Slavinu za vodu pažljivo otvorite i pritom proverite nepropustljivost priključnih mesta. Spojevi zavrtanjima su pod vodovodnim pritiskom.

Odvod vode

! Upozorenje

Opasnost od opekotina!

Prilikom pranja na visokim temperaturama u slučaju dodira sa vrelom sapunicom za pranje npr. prilikom ispumpavanja vrela sapunice za pranje u umivaonik, možete da se opečete vrelom parom. Ne dodirujte vrelu sapunicu za pranje.

Pažnja! **Štete od vode**

Ako odvodno crevo zbog visokog pritiska vode prilikom ispumpavanja isklizne iz umivaonika ili iz priključnog mesta, voda koja ističe može da prouzrokuje oštećenja od vode. Odvodno crevo osigurajte od isklizavanja.

Pažnja!

Šteta na uređaju/šteta na tekstilima

Ako završetak odvodnog creva uranja u ispumpanu vodu, uređaj vodu može da usisa nazad i da ošteti uređaj/tekstile.

Pažite na to da:

- se ne zatvori zapašač odvoda umivaonika.
- završetak odvodnog creva ne uroni u ispumpanu vodu.
- voda protiče dovoljno brzo.

Uputstvo: Crevo za odvod vode ne lomite i ne istežite u dužinu.

Priključak

■ Odvod u umivaonik

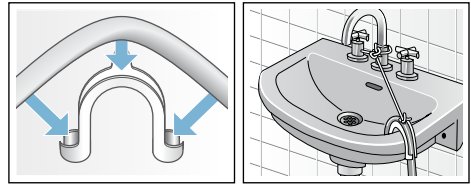

■ Odvod u sifon

Priključno mesto mora da bude osigurano obujmicom za crevo, \varnothing 24-40 mm (specijalizovana trgovina).

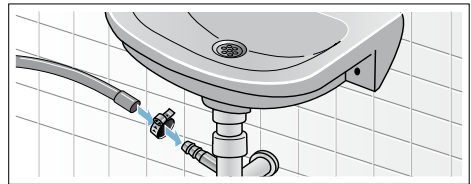

■ Odvod u plastičnu cev s gumenom navlakom ili u slivnik

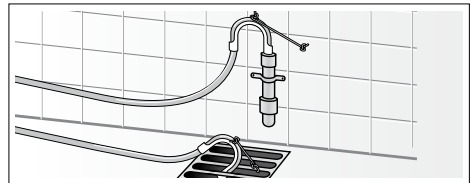

Izravnavanje

Uređaj izravnajte pomoću libele.

Pojava jakog šuma, vibracije i "šetanje" mogu biti posledica nepravilnog izravnavanja!

1. Kontra navrtke otpustite pomoću ključa za zavrtnje u pravcu obrtanja kazaljke na satu.
2. Izravnavanje mašine za pranje veša proverite pomoću libele, eventualno korigujte. Visinu promenite obrtanjem stopica uređaja. Sve četiri stopice uređaja moraju da stoje čvrsto na podu.
3. Kontra navrtku čvrsto pritegnite za kućište. Stopicu pritom čvrsto držite i ne podešavajte je po visini. Kontra navrtke sve četiri stopice uređaja moraju da budu čvrsto zavrtnute za kućište!

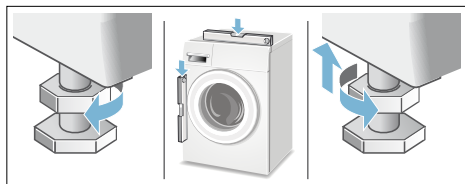

Električni priključak

Upozorenje **Opasnost po život!**

U slučaju kontakta sa delovima koji provode napon postoji opasnost od strujnog udara.

- Mrežni utikač nemojte nikada da dodirujete mokrim rukama.
- Mrežni kabl vučite samo za utikač, a nikada za kabl, pošto bi mogao da se ošteti.
- Mrežni utikač nemojte nikada da vučete za vreme režima rada.

Obratite pažnju na sledeće napomene i uverite se da:

Uputstva

- se podudaraju mrežni napon i podatak o naponu na mašini za pranje veša (pločica uređaja). Priključna vrednost kao i potrebni osigurač su navedeni na pločici aparata.
- je priključak mašine za pranje veša izvršen samo na naizmeničnu struju preko propisno instalirane utičnice sa zaštitnim kontaktom.
- mrežni utikač i utičnica odgovaraju.
- je presek kabla dovoljan.
- sistem uzemljenja je propisno instaliran.
- zamenu napojnih vodova (ako je potrebno) vrši samo stručni električar. Rezervni mrežni kabl možete da dobijete kod servisne službe.
- nisu upotrebljeni višestruki utikači/spojnice i produžni kablovi.
- da je prilikom upotrebe prekidača za zaštitu od pogrešne struje primenjen samo tip sa ovim znakom . Samo ovaj znak garantuje ispunjenje propisa koji danas važe.
- je mrežni utikač pristupačan u svako doba.
- Mrežni kabl nemojte da savijate, gnječite, menjate, preseccate ili dovodite u dodir sa izvorima toplote.

Pre 1. pranja



Mašina za pranje veša je detaljno ispitana pre napuštanja fabrike. Da biste uklonili eventualne ostatke vode za ispitivanje, prvi put perite **bez** veša.

Uputstva

- Mašina za pranje veša **mora biti postavljena i priključena** na stručan način → *Strana 33*
- Oštećenu mašinu nikada nemojte da puštate u rad. Obavestite svoju servisnu službu.

Pripremani radovi:

1. Proverite mašinu.

2. Napunite posude za doziranje  i .
→ *Strana 19*
3. Skinite zaštitnu foliju sa maske za rukovanje.
4. Utaknite mrežni utikač.
5. Otvorite slavinu za vodu.

Program pustite u rad bez veša:

1. Uključite uređaj.
2. Zatvorite vrata mašine (ne stavljajte veš!).
3. Podesite program **Nega bubnja 90 °C**.
4. Otvorite fioku za deterđent.
5. U levu komoru sipajte oko 1 litar vode.
6. Deterđent za pranje svih vrsta veša sipajte u levu komoru.

Uputstvo: Da bi se izbeglo stvaranje pene, upotrebite samo polovinu količine deterđenta koju je preporučio proizvođač deterđenta. Nemojte da upotrebljavate deterđent za pranje vune i finog veša.

7. Zatvorite fioku za deterđent.
8. Startujte program.
9. Na završetku programa, isključite uređaj.

Vaša mašina za pranje veša je sada spremna za rad.

Transport

npr. prilikom selidbe

Pažnja!

Šteta na uređaju zbog isticanja deterđenta za pranje veša/omekšivača iz posuda za doziranje

Prosuti deterđent za pranje veša/omekšivač može ugroziti funkciju uređaja, na pr. štete na elektronici. Pre transporta uređaja isprazniti posudu za doziranje.

Pripremni radovi:

1. Zatvoriti slavinu za vodu.

2. Ispuštanje pritiska vode u dovodnom crevu: → *Strana 27*; očistite i čekajte - sito u dovodu za vodu zapušeno
3. Mašinu za pranje veša odvojite od električne mreže.
4. Ispuštanje preostale sapunice za pranje: → *Strana 26*; očistite i sačekajte - pumpa za sapunicu zapušena, prinudno pražnjenje
5. Demontirajte creva.
6. Isprazniti posudu za doziranje.
→ *Strana 25*

Ugradite transportne osigurače:

1. Zaštitne poklopce skinite i sačuvajte. Eventualno upotrebite odvijač.

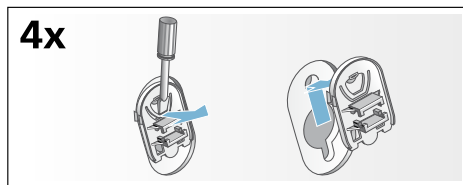

2. Umetnite sve 4 čaure. Mrežni vod pričvrstite za držače. Postavite zavrtnje za transportni osigurač i dobro pritegnite pomoću ključa 13.

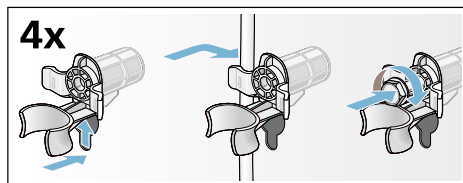

Pre ponovnog puštanja u rad:

Uputstva

- **Obavezno** uklonite zaštitnu opremu za transport!
- Da biste sprečili da prilikom sledećeg pranja neiskorišćeni deterđent dospe u odvod: približno 1 litar vode ulijte u levu komoru, te izaberite i pokrenite program **Ispumpavanje**.

samo za uređaje sa Aquastop

Dodatno na garancije prodavca na osnovu ugovora o kupovini i dodatno na našu garanciju za aparat vršimo obeštećenje pod sledećim uslovima:

1. Ukoliko bi usled greške na našem Aqua-Stop-sistemu došlo do štete koju je prouzrokovala voda nadoknađujemo štetu privatnih korisnika.
2. Ova garantna obaveza važi koliko i vek trajanja aparata.
3. Pretpostavka za pravo na garanciju je da je aparat sa Aqua-Stop stručno postavljen i priključen u skladu sa našim uputstvom; ona takođe uključuje i stručno Aqua-Stop-produženje (originalni pribor).
Naša garancija se ne proteže na neispravne dovode ili armature do Aquastop-priključka na slavini za vodu.
4. Aparate sa Aqua-Stop načelno ne morate da nadgledate za vreme rada odn. da ih nakon toga osiguravate zatvaranjem slavine za vodu.

Međutim u slučaju dužeg odsustva iz Vašeg stana, npr. kod višenedelnog godišnjeg odmora, treba da zatvorite slavinu za vodu.



Podatke za vezu sa svim zemljama naći ćete u priloženom spisku servisnih službi.

BSH Hausgeräte GmbH
Carl-Wery-Straße 34
81739 München
GERMANY
siemens-home.com

Proizvodi grupa BSH Hausgeräte GmbH pod licencom robne marke kompanije Siemens AG



9001096463 (9511)