

SIEMENS



Perilica rublja

WM ...

siemens-home.com/welcome

hr Upute za uporabu i postavljanje

Register
your
product
online

Vaša nova perilica rublja

Odlučili ste se za perilicu rublja marke Siemens.

Molimo Vas da odvojite nekoliko minuta kako biste pročitali i naučili prednosti Vaše perilice rublja.

Kako bi opravdali visoke standarde marke Siemens, svaka se perilica rublja koja napušta našu tvornicu, provjerava na funkcionalnost i ispravno stanje.

Više informacija o našim proizvodima, dodatnom priboru, rezervnim dijelovima i uslugama, možete dobiti na našoj internet stranici www.siemens-home.com ili kontaktirajte naše službe za korisnike.

Ukoliko se opisuje upotreba i instalacija različitih modela, o razlikama će biti istaknuto na odgovarajućim mjestima.



Perilicu rublja pustite u pogon tek nakon čitanja ovih uputa i uputa za postavljanje.

Informacije o prikazu

Upozorenje!

Ova kombinacija simbola i signalnih riječi upućuje na moguću opasnu situaciju. Ako se ne pridržavate, može dovesti do smrti ili ozljeda.

Pozor!

Ova signalna riječ upućuje na moguću opasnu situaciju. Ako se ne pridržavate, može dovesti do materijalnih šteta i/ili šteta po okoliš.

Napomena / savjet

Napomene za optimalno korištenje uređaja / korisne informacije.

1. 2. 3. / a) b) c)

Koraci su prikazani brojevima ili slovima.

■ / -

Nabrajanja su prikazana kućicom ili crticom.

Sadržaj

Namjenska uporaba 4

Sigurnosni naputci 5

Električna sigurnost 5

Opasnost od ozljede 5

Sigurnost za djecu 5

Zaštita okoliša 6

Pakiranje/stari uređaj 6

Upute za uštedu 6

Upoznavanje Vašeg uređaja 8

Perilica rublja 8

Upravljački elementi 9

Rublje 11

Priprema rublja 11

Sortirajte rublje 11

Štirkanje 11

Bojenje/Izbjeljivanje 12

Namakanje 12

Deterdžent 12

Pravilan odabir deterdženta 12

Štednja energije i deterdženta 13

Unaprijed podešene postavke programa 13

Temperatura 13

Broj okretaja centrifuge 13

Vrijeme Gotovo za 13

i-Dos-Postavke 14

Memory program 14

Dodatne postavke programa .. 15

SpeedPerfect 15

EcoPerfect 15

Zaštita od gužvanja 15

Voda&Ispiranje+ 15

Predpranje 15

Upravljanje uređajem 16

Priprema perilice rublja 16

Uključivanje stroja/Biranje programa. 16

Promjena unaprijed podešenih postavki programa. 16

Odabir dodatnih postavki programa .17

Stavljanje rublja u bubanj 17

Doziranje i punjenje deterdženta i

sredstva za njegu rublja 17

Početak programa. 17

Zaštita za decu/ blokada upravljanja 18

Dodavanje rublja 18

Promjena programa 18

Prekid programa 18

Kraj programa 19

Vađenje rublja/isključivanje uređaja .19

Inteligentni sustav doziranja .. 19

Inteligentni sustav doziranja u ladici za

deterdžent 19

Spremnik u rad/napuniti spremnik za

doziranje 19

U svakodnevnoj uporabi 20

Osnovne postavke 21

Ručno doziranje 22

Postavke stroja 22

Aktivirati način podešavanja 23

Promjena jačine zvučnog signala ... 23

Promjena svjetline zaslona osjetljivog na

dotir 23

Odabir/opoziv funkcije koja signalizira

održavanje bubnja 23

Dovršetak načina podešavanja 23

Senzorsko upravljanje 23

Automatika količine 23

Kontrolni sustav za ravnotežu 23

VoltMonitor 24

Čišćenje i održavanje 24

Kućište stroja/upravljačko polje ... 24

Bubanj za pranje 24

Uklanjanje kamenca 24

i-Dos-Ladica za deterdžent i njezino

kućište 25

Crpka za otpadnu vodu začepljena, pražnjenje u nuždi	26
Odvodno crijevo je začepljeno na sifonu	27
Sito na dovodu vode začepljeno	27

 **Smetnje - što učiniti? 27**

Deblokiranje u nuždi	27
Naputci u polju za prikaz	28
Smetnje - što učiniti?	30

 **Servisna služba 32**

 **Tehnički podatci 32**

 **Postavljanje i priključivanje 33**

Opseg isporuke	33
Sigurnosni naputci	33
Površina za postavljanje	34
Postavljanje na postolje ili na pod s drvenim gredama	34
Postavljanje na podest s ladicom	34
Ugradnja uređaja u čajnoj kuhinji	34
Skidanje zaštite za transport	34
Duljine crijeva i vodova	35
Dovod vode	35
Odvod vode	36
Izravnavanje	37
Električni priključak	37
Prije 1. pranja	38
Transportiranje	38

 **Jamstvo za Aquastop 39**

 **Namjenska uporaba**

- Isključivo za uporabu u privatnom kućanstvima i kućanskom okruženju.
- Perilica rublja primjerena je za pranje strojno perivih tkanina i ručno perive vune u sapunici.
- Za uporabu s hladnom vodom i uobičajenim deterdžentima i sredstvima za njegu koji su primjereni za korištenje u perilicama rublja.
- Prilikom doziranja svih deterdženata/ pomoćnih sredstava za pranje/ njegu/čišćenje, strogo se pridržavajte uputa proizvođača.
- Perilicu rublja mogu koristiti djeca od navršениh 8 godina starosti, osobe sa smanjenim fizičkim, senzornim ili mentalnim sposobnostima i osobe s nedostatkom iskustva ili znanja i to samo **pod nadzorom** ili ako su s radom uređaja **upoznate** od strane odgovorne osobe.
Djeca ne smiju vršiti radove čišćenja i održavanja bez nadzora.
- Držite djecu mlađu od 3 godine podalje od perilice rublja.
- Ovaj uređaj predviđen je za korištenje do visine od maksimalno 4000 metara iznad morske razine.
- Domaće životinje držite podalje od perilice za rublje.

Prije nego što uređaj stavite u rad:

Pročitajte upute za korištenje i postavljanje i sve druge priložene informacije koje se odnose na perilicu rublja i djelujte u skladu s njima. Dokumentaciju sačuvajte za kasniju uporabu i kasnije vlasnike.

Sigurnosni naputci

Električna sigurnost

Upozorenje

Opasnost po život!

U slučaju kontakta s dijelovima koji provode napon postoji opasnost od strujnog udara.

- Mrežne utikače nikada ne dodirujte vlažnim rukama.
- Mrežni vod uvijek povlačite za utikač a nikada za vod budući da bi se u suprotnom mogao oštetiti.

Opasnost od ozljede

Upozorenje

Opasnost od ozljede!

- Kod podizanja perilice rublja na isturenim dijelovima (npr. za prozor za punjenje), sastavni bi dijelovi mogli napuknuti te tako uzrokovati ozljede. Perilicu rublja ne podižite za isturene dijelove.
- Prilikom penjanja odn. stajanja na perilici rublja bi radna ploča mogla napuknuti te tako uzrokovati ozljede. Ne penjite se na perilicu rublja.
- Prilikom naslanjanja/ stavljanja stvari na prozor za punjenje bi se perilica rublja mogla prevrnuti te uzrokovati ozljede. Ne naslanjajte se na otvoreni prozor za punjenje.

- U slučaju dodira rotirajućeg bubnja možete ozlijediti ruke. Ne dodirujte rotirajući bubanj. Pričekajte dok se bubanj ne prestane okretati.

Upozorenje

Opasnost od opekline vrućom parom!

Kod pranja na visokim temperaturama može doći do kontakta s vrućom sapunicom, npr. kod ispušavanja vruće sapunice u umivaonik što može uzrokovati opekline. Ne dodirujte vruću sapunicu.

Sigurnost za djecu

Upozorenje

Opasnost po život!

- Djeca bi se uslijed igranja s perilicom mogla dovesti u situacije opasne po život ili se ozlijediti.
 - Ne ostavljate djecu pored perilice rublja bez nadzora!
 - Djeci ne dopustite da se igraju perilicom rublja!
- Djeca se mogu zatvoriti u strojeve i ugroziti svoje živote. Kod isluženih strojeva:
 - izvucite mrežni utikač.
 - odvojite mrežni vod i skinite ga zajedno s utikačem.
 - uništite bravu prozora za punjenje.

Upozorenje **Opasnost od gušenja!**

Djeca se prilikom igranja mogu zamotati u folije i dijelove pakiranja ili ih navući preko glave, te se na taj način mogu ugušiti.

Pakiranja, folije i dijelove ambalaže držite na sigurnoj udaljenosti od djece.

Upozorenje **Opasnost od trovanja!**

Deterdženti i sredstva za njegu rublja mogu u slučaju gutanja uzrokovati trovanja.

Deterdžente i sredstva za njegu rublja čuvajte na mjestima koja djeci nisu dostupna.

Upozorenje **Nadraživanje očiju/kože!**

Kontakt s deterdžentom i sredstvom za njegu rublja može uzrokovati nadraživanje očiju/kože.

Deterdžente i sredstva za njegu rublja čuvajte na mjestima koja djeci nisu dostupna.

Upozorenje **Opasnost od ozljede!**

Kod pranja na visokim temperaturama, staklo prozora za punjenje postaje vruće. Spriječite djecu da dodiruju vrući prozor perilice rublja.

Zaštita okoliša

Pakiranje/stari uređaj



Zbrinite ambalažu na ekološki prihvatljiv način.

Ovaj je uređaj označen u skladu s europskom smjernicom 2012/19/EU o otpadnim električnim i elektronskim uređajima (waste electrical and electronic equipment - WEEE). Smjernica određuje okvir za povratak i zbrinjavanje otpadnih uređaja valjan u cijeloj Europskoj Uniji.

Upute za uštedu

- Iskoristite maksimalnu količinu rublja za dotični program. Pregled programa → Dodatne upute uputstvima za uporabu i postavljanje
- Normalno zaprljano rublje perite bez pretpranja.
- Kod lagano i normalno zaprljane odjeće možete uštedjeti energiju i deterdžent. → *Stranica 13*
- Doziranje deterdženta uz pomoć **inteligentnog sustava doziranja** (i-Dos) doprinosi uštedi deterdženta i vode.
- Temperature koje možete odabrati odnose se na oznake za održavanje tekstila. Temperature koje se dosegnu u perilici rublja mogu odstupati od onih kako bi se istodobno osigurala optimalna ušteda energije i rezultat pranja.
- **Napomene za potrošnju energije i vode:** Indikatori vas informiraju o relativnoj visini potrošnje energije odn. vode u odabranim programima. Što više segmenata indikatora možete vidjeti, to je veća dotična potrošnja.

Potrošnje možete usporediti u programima pri odabiru različitih postavki programa te se po želji možete odlučiti za onu postavku programa koja štedi energiju odnosno vodu.



- ⚡ Potrošnja energije
- 💧 Potrošnja vode

- **Način za uštedu energije:** osvjetljenje zaslona osjetljivog na dodir gasi se nakon nekoliko minuta, tipka ▷▢ treperi. Za aktiviranje osvjetljenja dodirnite zaslon osjetljiv na dodir. Način za uštedu energije se ne aktivira dok je program u tijeku.
- **Automatsko isključivanje** (samo prije pokretanja programa odn. nakon završetka programa): Ukoliko se uređaj ne koristi duže vrijeme, isključuje se automatski kako bi se uštedila energija. Za uključivanje uređaja ponovno pritisnite glavni prekidač.
- Ako će se rublje na kraju sušiti u sušilici rublja izaberite broj okretaja centrifuge sukladno uputama proizvođača sušilice rublja.

Upoznavanje Vašeg uređaja

Perilica rublja

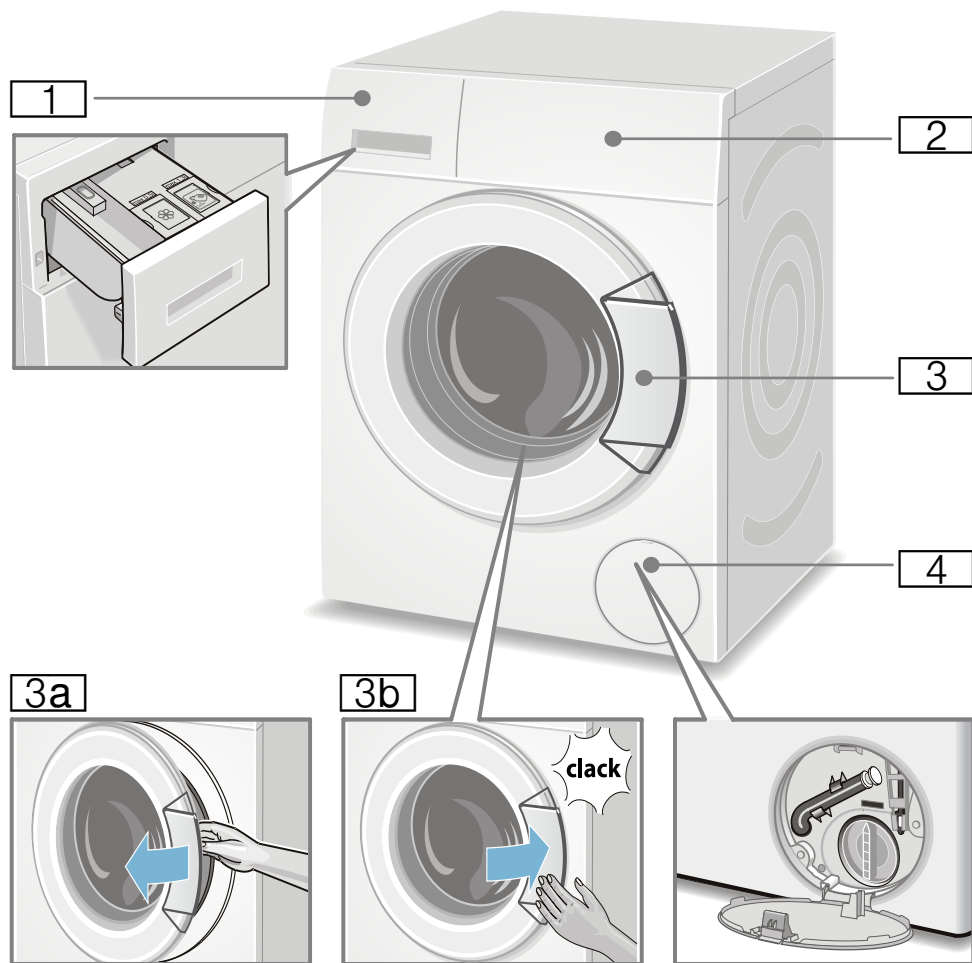

- 1** Ladica za deterdžent
→ *Stranica 17*
- 2** Upravljački elementi
- 3** Vrata bubnja s ručicom
- 3a** Otvaranje prozora za punjenje
- 3b** Zatvaranje prozora za punjenje
- 4** Servisna zaklopka

Upravljački elementi

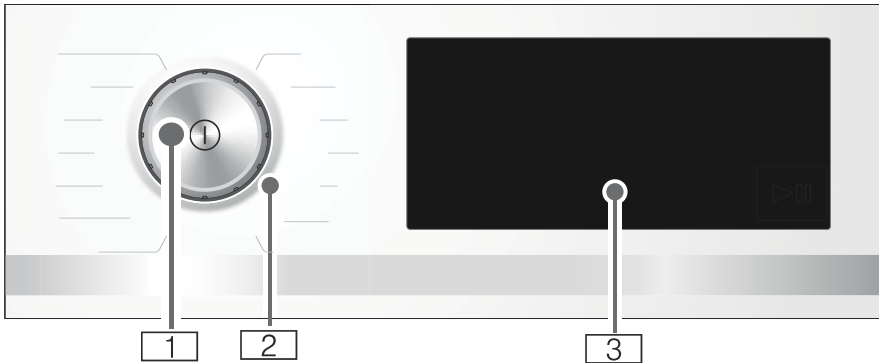

- 1 Glavni prekidač**
Pritiskom na tipku ① uključujete i isključujete uređaj.
- 2 Selektor programa**
Selektor programa možete okretati u oba smjera (ulijevo i udesno).

- 3 Zaslun osjetljiv na dodir**
Ovdje se prikazuju informacije o programima i mogućnosti odabira postavki i možete odabrati postavke dodirom na uokvirena ili potcrtana područja.

Sadržaji na zaslonu osjetljivom na dodir

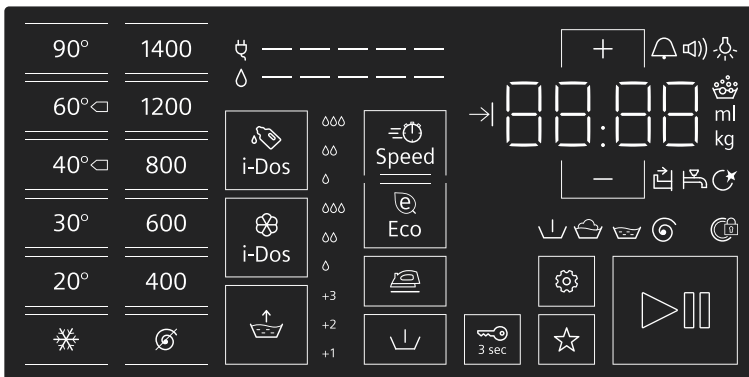

Polja za prikaz i upravljačka polja	Prikaz namještenih vrijednosti	Postavka
90°, 60° ◁, 40° ◁, 30°, 20°, ❄️		Temperatura u °C; ❄️ = hladno
1400*, 1200, 800, 600, 400, ⌀		Broj okretaja centrifuge; ⌀ = bez centrifugiranja
i-Dos 🌀	◊, ◊◊, ◊◊◊, isklj	Jačina doziranja deterdženta

* maksimalan broj okretaja centrifuge ovisno o uređaju

Polja za prikaz i upravljačka polja	Prikaz namještenih vrijednosti	Postavka
i-Dos	Δ, ΔΔ, ΔΔΔ, isklj	Jačina doziranja omekšivača
Speed		SpeedPerfect
Eco		EcoPerfect
	+1, +2, +3, isklj	Voda&Ispiranje+; + dodatna ispiranja
		Zaštita od gužvanja
		Predpranje
3 sec		Zaštita za decu / blokada upravljačke ploče
☆		Memory program
		Start / Pauza
		Postavke uređaja: signal upozorenja, upravljački signal, svjetlina zaslona osjetljivog na dodir, funkcija koja signalizira održavanje bubnja
+ , -	Promjena namještenih vrijednosti Napomena: Kod namještenih vrijednosti s više stupnjeva prolazite pritiskom na namještene vrijednosti ili kada ih držite pritisnutima + , - automatski do konačne vrijednosti. Zatim još jednom pritisnite tipku i ponovno možete mijenjati namještene vrijednosti.	
* maksimalan broj okretaja centrifuge ovisno o uređaju		

ostali prikazi	Informacija o
-----	Potrošnja energije
-----	Potrošnja vode
	Status programa: pretpranje pranje ispiranje centrifugiranje
	Vrata bubnja su blokirana
	Ladica za deterđent je otvorena
	Slavina za vodu je zatvorena / tlak vode je preslab
	Pjena je prepoznata
:	Trajanje programa npr. 1:51; vrijeme Gotovo za npr. → 8.5 h; preporučena količina rublja npr. 8.0 kg; status programa npr. završetak; osnovna količina doziranja npr. 36 ml



Rublje

Priprema rublja

Oprez!

Oštećenja na uređaju/oštećenja na tkanini

Strana tijela (npr. sitan novac, uredske spajalice, igle, čavli) mogu oštetiti rublje ili sastavne dijelove perilice rublja.

Stoga kod pripreme Vašeg rublja poštujujte napomene:

- Ispraznite džepove.

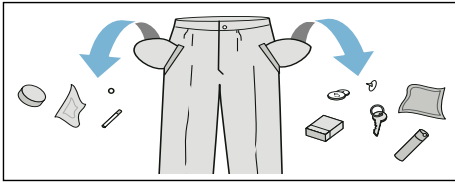

- Obratite pozornost na metale te ih izvadite (spajalice i sl.).
- Osjetljivo rublje (čarape, grudnjaci i sl.) perite u mreži/vrećici.
- Patentne zatvarače zatvorite, krevetninu zakopčajte.
- Iščetkajte pijesak iz džepova i zavrnutih rubova.
- Kotačiće od zavjesa uklonite ili ih povežite unutar mrežice.

Sortirajte rublje

Rublje sortirajte sukladno uputama za održavanje i sukladno informacijama proizvođača na etiketama za održavanje prema:

- tkanini/vrsti vlakna
 - boji
- Napomena:** Rublje se može obojiti ili ne biti sasvim čisto. Bijelo i obojeno rublje perite odvojeno. Novo obojano rublje prvi puta perite odvojeno.

- zaprljanost
Zajedno perite rublje koje je jednako zaprljano.
Nekoliko primjera za stupanj zaprljanosti ćete pronaći → *Stranica 13.*
 - **blago:** bez pretpranja, po potrebi odaberite postavku **Speed**
 - **normalno**
 - **jako:** stavite manje rublja, odaberite program s pretpranjem
 - **Mrlje:** mrlje odstranite/obradite dok su još svježije. Najprije ih očistite (obrišite) sapunicom/nemojte ribati. Komade odjeće zatim operite s odgovarajućim programom. Tvrđokorne/sasušene mrlje se mogu otkloniti tek nakon višekratnog pranja.
- Simboli na etiketama za održavanje
Napomena: Brojevi na simbolima upućuju na maksimalnu primjerenu temperaturu pranja.

- primjereno za normalni postupak pranja; npr. program Pamuk
- potreban je blagi postupak pranja; npr. program za rublje lako za održavanje
- potreban je izrazito blag postupak pranja; npr. program za osjetljivo/svila
- primjereno za ručno pranje; npr. program vuna
- Rublje ne perite u perilici rublja.

Štirkanje

Napomena: Rublje se ne smije tretirati omekšivačem.

1. Uključite uređaj.
2. Odaberite program **Ispiranje**.

3. Tekuću štirku prema uputama proizvođača treba ručno dozirati u lijevi odjeljak (po potrebi prethodno očistiti).
4. Dodirnite upravljačko polje ▷.

Bojenje/Izbjeljivanje

Bojiti samo u uobičajenim kućanskim omjerima. Sol može oštetiti oplemenjeni čelik! Obratiti pozornost na upute proizvođača boja.

Ne izbjeljujte rublje u perilici rublja!

Namakanje

1. Uključite uređaj.
2. Odaberite program **Pamuk 30 °C**.
3. Deterdžent dozirajte uz pomoć i-Dos il napunite u lijevi odjeljak sukladno uputama proizvođača.
4. Dodirnite upravljačko polje ▷. Program se pokreće.
5. Nakon otprilike 10 minuta dodirnite ▷ kako biste zaustavili program.
6. Nakon željenog vremena namakanja ponovno dodirnite ▷, ako program treba nastaviti ili promijeniti.

Napomene

- Stavljajte rublje iste boje.
- Nije potrebno dodavati deterdžent, za pranje se koristi sapunica za namakanje.



Deterdžent

Pravilan odabir deterdženta

Za pravilan izbor deterdženta, temperature i obrade odjeće je oznaka od presudne važnosti. → www.sartex.ch

Na web stranici www.cleanright.eu ćete pronaći brojne dodatne korisne informacije o pranju, njezi i sredstvima za pranje u privatne svrhe.

- **Univerzalni deterdžent sa sredstvima za optički sjaj**
primjereno za bijelo rublje otporno na iskuhavanje od lana ili pamuka
Program: Pamuk / hladno - maks. 90 °C
- **Deterdžent za šareno rublje bez izbjeljivača i sredstava za optički sjaj**
primjereno za šareno rublje od lana ili pamuka
Program: Pamuk / hladno - maks. 60 °C
- **Deterdžent za šareno/osjetljivo rublje bez sredstava za optički sjaj**
primjereno za šareno rublje od vlakana, sintetike koje je lako za održavanje
Program: Rublje lako za održavanje/ hladno - maks. 60 °C
- **Sredstva za pranje finog rublja**
primjereno za osjetljive fine tkanine, svilu ili viskozu
Program: Osjetljivo/Svila / hladno - maks. 40 °C
- **Sredstva za pranje vune**
primjereno za vunu
Program: vuna / hladno - maks. 40 °C

Štednja energije i deterdženta

Kod lagano i normalno zaprljane odjeće možete štedjeti energiju (smanjenje temperature pranja) i deterdžent.

Štednja	Zaprljanost/naputak
 <p>Smanjena temperatura i količina deterdženta sukladno preporuci za doziranje</p> <p>Temperatura prema etiketi za njegu i količina deterdženta prema preporuci/jaka zaprljanost</p>	<p>lagani</p> <p>Nema vidljivih zaprljanosti i mrlja. Odjeća je samo poprimita tjelesni miris, npr.:</p> <ul style="list-style-type: none"> ■ lagana ljetna/sportska odjeća (nošena nekoliko sati) ■ Majice, košulje, bluže (nošene 1 dan) ■ Gostinska posteljina i ručnici (korišteni 1 dan)
	<p>normalno</p> <p>Vidljiva zaprljanost/ili je vidljivo nekoliko malih mrlja, npr.:</p> <ul style="list-style-type: none"> ■ majice, košulje, bluže (oznojene, nošene nekoliko puta) ■ ručnici, posteljina (korištena najviše 1 tjedan)
	<p>jako</p> <p>Zaprljanost i/ili mrlje jasno vidljive, npr. kuhinjske krpe, dječja odjeća, radna odjeća</p>

Napomena: Kod doziranja svih deterdženata/pomoćnih sredstava za pranje/njegu i čišćenje, strogo se pridržavajte naputaka i uputa proizvođača. → *Stranica 17*

P+ Unaprijed podešene postavke programa

Unaprijed podešene postavke programa prikazuju se nakon odabira programa na zaslonu osjetljivom na dodir i mogu se promijeniti.

Pregled svih mogućih postava programa nalazi se na dodatnom listu uz upute za uporabu i postavljanje.

Temperatura

Prije i tijekom programa možete ovisno o napretku programa promijeniti podešenu temperaturu.

Maksimalna temperatura koju možete podesiti ovisi o odabranom programu.

Broj okretaja centrifuge

Prije i tijekom programa možete ovisno o napretku programa promijeniti broj okretaja centrifuge (u okr/min; okretaja u minuti).

Postavka  : bez centrifugiranja, voda se samo ispumpava. Rublje ostaje vlažno u bubnju, npr. za rublje koje ne treba centrifugirati.

Maksimalni broj okretaja koji možete podesiti ovisi o odabranom programu i modelu.

Vrijeme Gotovo za

Nakon odabira programa prikazuje se trajanje programa, npr. **1:51** (u h:min (sati:minute)).

Prije pokretanja programa možete pomaknuti vrijeme kada program treba biti gotov u koracima od 30 minuta do najviše 24h (h=sat).

Nakon pokretanja programa prikazuje se odabrano vrijeme npr. **8.5h** odbrojava se sve dok program pranja

ne započne. Zatim se prikazuje trajanje programa.

Napomena: Trajanje programa prilagođava se automatski kod programa koji je u tijeku. Promjene unaprijed podešenih postavki programa odnosno postavki programa, prepoznavanja pjene, prepoznavanja neravnoteže, količine punjenja ili zaprljanosti mogu utjecati i na promjenu trajanja programa.

Nakon pokretanja programa, za vrijeme odbrojavanja odabranog vremena, možete isto promijeniti na slijedeći način:

1. Dodirnite upravljačko polje ▷▢▢.
2. Pritiskom na + ili – promijenite vrijeme.
3. Ponovno dodirnite ▷▢▢.



Nakon pokretanja programa, dok istječe trajanje programa, po potrebi možete dodati ili izvaditi rublje. → *Stranica 18*

i-Dos-Postavke

Vaša perilica rublja opremljena je inteligentnim sustavom doziranja tekućeg deterdženta i omekšivača.

Deteržent za rublje i doziranje omekšivača vrši se gotovo kod svih programa vaše perilice rublja automatski.

Tvornički je unaprijed podešeno za:

-  i-Dos: ◊
Deterdžent za malo zaprljano rublje
-  i-Dos: ◊◊
Omekšivač za normalno mekano rublje

i-Dos za deterdžent

Namještene vrijednosti za jačinu doziranja

- ◊ lagano:
za malo zaprljano rublje
- ◊◊ srednje:
za normalno zaprljano rublje
- ◊◊◊ jako:
za jako zaprljano rublje odnosno rublje s mrljama

isklj automatsko doziranje opozvano, uče ručno doziranje → *Stranica 22* no

Prije pokretanja programa pranja i za vrijeme pretpranja (ako je odabrano) možete promijeniti postavke za automatsko doziranje deterdženta. U tu svrhu dodirnite upravljačko polje i-Dos .

Napomene za stupnijeve zaprljanosti pronaći ćete na → *Stranica 13*.

i-Dos za omekšivač

Namještene vrijednosti za jačinu doziranja

- ◊ lagano:
za malo mekano rublje
- ◊◊ srednje:
za normalno mekano rublje
- ◊◊◊ jako:
za osobito mekano rublje

isklj automatsko doziranje opozvano uče no

Ovisno o napretku programa možete promijeniti postavke za automatsko doziranje omekšivača. U tu svrhu dodirnite upravljačko polje i-Dos .

Memory program



Ovdje možete pohraniti odabrani program s vašim omiljenim postavkama.

Za pohranjivanje:

1. Uključite uređaj.
2. Odaberite program.
3. Promijenite postavke i/ili odaberite dodatne postavke.
4. Dodirnite upravljačko polje ☆ i držite ga pritisnuto u trajanju od otprilike 3 sekunde.

Program je pohranjen kada kratko trepere sve postavke.

Za korištenje pohranjenog programa kratko dodirnite ☆ nakon uključivanja uređaja.

Za promjenu pohranjenog programa nakon odabira novih postavki ponovno dodirnite ☆ i držite pritisnuto otprilike 3 sekunde.

P+ Dodatne postavke programa

Pregled svih prema programu raspoloživih dodatnih postavki naći ćete na dodatnom listu uz upute za uporabu i postavljanje.

SpeedPerfect

 Speed

Za pranje u kraćem vremenu kod usporedivog učinka pranja, ali s većom potrošnjom energije za odabrani program bez podešavanja SpeedPerfect.

Napomena: Ne prekoračujte maksimalnu količinu punjenja.

EcoPerfect

 Eco

Energetski optimizirano pranje smanjenjem temperature kod usporedivog učinkovitog pranja. za

odabrani program bez podešavanja EcoPerfect.

Zaštita od gužvanja

Smanjuje gužvanje s posebnim centrifugiranjem sa završnim opuštanjem i smanjenim brojem okretaja centrifugiranja.

Napomena: Ostaci vlage na rublju lagano povišeni.

Voda&Ispiranje+**Namještene vrijednosti:**

+1 + 1 ispiranje

+2 + 2 ispiranja

+3 + 3 ispiranja

isključ Postavka je opozvana eno

Viša razina vode i dodatno ispiranje ovisi o programu, duže trajanje programa. Naročito kod osjetljive kože i/ili za područja s jako mekanom vodom.

Predpranje

Za jako zaprljano rublje.

Napomene

- Kod **odabranog inteligentnog doziranja** se deterđent automatski dozira za pretpranje i glavno pranje.
- Kod jako zaprljanog rublja je kod odabira programa s pretpranjem u pravilu dovoljno i-Dos srednje **doziranje**.

- Kod **ručnog doziranja** deterdžent raspodijelite pretpranje i glavno pranje. Deterdžent za pretpranje stavite u bubanj, a deterdžent u prašku za glavno pranje u lijevi odjeljak.



Upravljanje uređajem

Priprema perilice rublja

Napomena: Perilica rublja **mora biti stručno postavljena i priključena.** od → *Stranica 33*

1. Utaknite mrežni utikač.
2. Otvoriti slavinu za vodu.
3. Otvorite prozor za punjenje.
4. Provjerite da li je bubanj potpuno ispražnjen. Ukoliko nije, ispraznite ga.

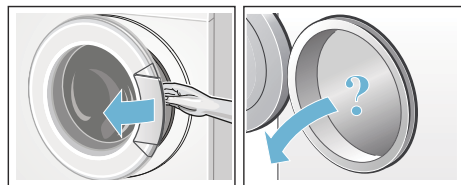

Uključivanje stroja/Biranje programa



Pritisnite tipku  . Stroj je uključen.

Zatim se uvijek prikazuje tvornički unaprijed podešeni program **Pamuk**.

Trenutne postavke i informacije o programu jako svijetle, a indikator treperi .

Postavke koje možete odabrati svijetle slabije.

Napomene

- Kratkotrajno treperenje indikatora , upućuje da je potrebno pokrenuti program **Njega bubnja** ili bilo koji drugi program s temperaturom pranja od najmanje 60 °C.
- Ako treperi indikator  3 sec, onda je zaštita za djecu aktivna. Morate je deaktivirati prije nego promijenite postavke odn. pokrenete program. → *Stranica 18*

Kod uređaja s **osvjetljenjem bubnja**:



Nakon uključivanja stroja, nakon otvaranja i zatvaranja prozora za punjenje kao i nakon pokretanja programa, bubanj svijetli. Osvjetljenje se gasi samostalno.

Možete:

- koristiti ovaj program i staviti rublje. → *Stranica 17*
- ili odabrati neki drugi program. Pregled svih programa nalazi se na dodatnom listu uz upute za uporabu i postavljanje.
- ili promijeniti unaprijed podešene postavke programa. → *Stranica 16*
- i/ili odabrati dodatne postavke programa. → *Stranica 17*

Promjena unaprijed podešenih postavki programa

Za promjenu trenutnih postavki dodirnite željeno upravljačko polje, pripadajući indikator svijetli jako.

Gotovo u vremenu promijenite pritiskom na  ili .

Napomena: i-Dos-postavke ostaju pohranjene do sljedeće promjene, čak i nakon isključivanja perilice rublja.

Unaprijed podešene postavke programa → *Stranica 13*

Odabir dodatnih postavki programa

Odabirom dodatnih postavki možete postupak pranja još bolje prilagoditi Vašim potrebama.

U tu svrhu dodirnite željeno upravljačko polje, pripadajući indikator svijetli jako.

Dodatne postavke programa

→ *Stranica 15*

Stavljanje rublja u bubanj

⚠ Upozorenje **Opasnost po život!**

Komadi rublja tretirani sredstvima za čišćenje koja sadrže razrjeđivač, npr. sredstva za uklanjanje mrlja/benzin za pranje, mogu nakon što ste ih stavili u stroj uzrokovati eksploziju. Stoga komade rublja prethodno temeljito ručno isperite.

Napomene

- Pomiješajte velike i male komade rublja. Različito veliki komadi rublja se bolje raspoređuju tijekom centrifugiranja. Pojedini komadi rublja mogu uzrokovati necentričnost.
 - Poštujte navedeno maksimalno punjenje. Pretrpanost smanjuje rezultat pranja i uzrokuje gužvanje rublja.
1. Prethodno sortirane komade rublja raširene stavlajte u bubanj za pranje.
 2. Pazite na to da komadi rublja ne ostanu uglavljeni između prozora za punjenje i gumene manžete i zatvorite otvor za punjenje.

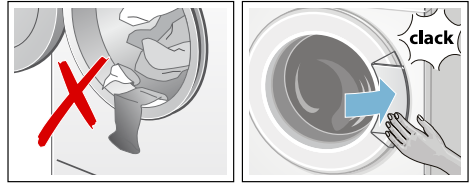

Doziranje i punjenje deterdženta i sredstva za njegu rublja

Doziranje deterdženta i omekšivača vrši se gotovo automatski kod svih programa vaše perilice rublja, je kod ovih programa tvornički podešen i može se promijeniti.

Pomoćno sredstvo za pranje (npr. omekšivač, izbjeljivač ili sol za mrlje) možete po potrebi dodatno za inteligentno doziranje dodati u lijevi odjeljak.

Kod programa kod kojih inteligentno doziranje nije moguće ili po želji (tada treba inteligentno doziranje postaviti na isključeno) deterdžent se dodaje ručno u lijevi odjeljak.

Početak programa

Dodirnite upravljačko polje ►.

Program se pokreće, a indikator ►► stalno svijetli.

Vrata bubnja se blokiraju i svijetli pripadajući indikator Ⓞ.

Za vrijeme programa se prikazuju trenutne informacije o programu:

- Gotovo u vremenu odn. nakon početka programa pranja se prikazuje trajanje programa
- i svijetle indikatori za napredak programa.
→ *Stranica 9*

Informacije o sljedećim koracima programa i postavkama, koje se tijekom

odvijanja programa još mogu promijeniti, slabije svijetle.

Napomena: Prepoznavanje pjene

Ako dodatno svijetli indikator , to znači da je perilica rublja prepoznala previše pjene tijekom programa pranja te je zbog toga automatski uključila postupak ispiranja za uklanjanje pjene. Prilikom slijedećeg pranja s istom količinom rublja koristite manje deterđenta.

Ukoliko program želite zaštititi od neželjene promjene, zaštitu za djecu odaberite na slijedeći način.

Zaštita za djecu/ blokada upravljanja

 3 sec

Perilicu rublja možete osigurati od nehotičnih promjena podešenih funkcija u upravljačkom polju.

Za **aktiviranje/deaktiviranje zaštite za djecu** dodirnite upravljačko polje

 3 sec i držite ga pritisnuto u trajanju od otprilike 3 sekunde. Indikator svijetli jako.

Ako okrenete selektor programa kada je aktivna zaštita za djecu ili dodirnete neko upravljačko polje, kratko treperi indikator  3 sec i javlja se zvučni signal. Program se odvija nepromijenjen sve do završetka programa.

Napomene

- Za vađenje rublja po završetku programa deaktivirajte zaštitu za djecu.
- Zaštitu za djecu možete aktivirati u svakom stanju uređaja.
- Zaštita za djecu ostaje aktivirana i nakon isključivanja perilice rublja.
- Ako uređaj isključite kada je program u tijeku ili je aktivirana zaštita za djecu, prilikom ponovnog uključivanja perilice rublja program će se nastaviti.

Dodavanje rublja

Nakon pokretanja programa možete, ukoliko je to potrebno, dodati rublje ili ga izvaditi.

U tu svrhu dodirnite upravljačko polje .

Indikator treperi. Perilica rublja je u stanju pauze i provjerava je li moguće dodavanje rublja.

Kada se ugasi indikator , onda je moguće dodavanje rublja. Vrata bubnja su deblokirana i mogu se otvoriti.

Za nastavak programa ponovno



dodirnite . Program se automatski nastavlja.

Napomene

- Prilikom punjenja, prozor za punjenje ne ostavljajte otvoren dulje vrijeme – iz rublja se može iscijediti voda te se potom izliti iz perilice.
- Kod visoke razine vode, visoke temperature ili rotirajućeg bubnja, prozor za punjenje ostaje zatvoren iz sigurnosnih razloga, a punjenje rublja nije moguće. Pridržavajte se napomena na kontrolnoj ploči.
- Indikator punjenja prilikom dodavanja rublja nije aktivan.

Promjena programa

Ako ste nehotice pokrenuli krivi program, možete ga promijeniti na slijedeći način:

1. Dodirnite upravljačko polje .
2. Odaberite drugi program.
3. Ponovno dodirnite . Novi program počinje ispočetka.

Prekid programa

Kod programa s visokom temperaturom:

1. Dodirnite upravljačko polje .
2. Za hlađenje rublja: odaberite **Ispiranje**.

3. Ponovno dodirnite ▷.

Kod programa s nižom temperaturom:

1. Dodirnite ▷.
2. Odaberite **Centrifugiranje/ispumpavanje** ili **Ispumpavanje**.
3. Ponovno dodirnite ▷.

Kraj programa

Na kontrolnoj ploči svijetli **Kraj**, a indikatori ▷ i ☹ su isključeni.

Napomena: Treperenje indikatora ☹, upućuje da je potrebno pokrenuti program **Njega bubnja** ili bilo koji drugi program s temperaturom pranja od najmanje 60 °C.

Vađenje rublja/isključivanje uređaja

1. Otvorite vrata bubnja i izvadite rublje.
2. Isključite uređaj.
3. Zatvorite slavinu za vodu.

Napomena: Kod modela Aquastop nije potrebno.

Napomene

- Ne zaboravite komade odjeće u bubnju. Prilikom sljedećeg pranja se može stisnuti ili obojiti drugo rublje.
- Uklonite sve eventualno zaostale predmete iz bubnja i gumene manžete - opasnost od hrdanja.
- Osušite gumenu manžetu.

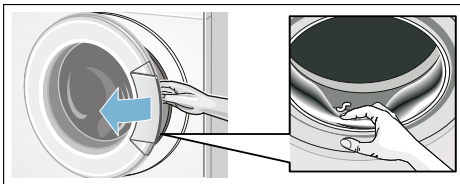

- Vrata bubnja i ladicu za deterdžent ostavite otvorene kako bi se zaostala voda mogla osušiti.

- Uvijek pričekajte kraj programa jer bi uređaj u suprotnom još uvijek mogao biti blokiran. Zatim uključite uređaj i pričekajte da se deblokira.

i-DOS

Inteligentni sustav doziranja

Inteligentni sustav doziranja u ladicu za deterdžent

i-Dos Intelligentni sustav doziranja

Vaš uređaj za pranje rublja opremljen je inteligentnim sustavom doziranja za tekuće sredstvo za pranje rublja i omekšivač.

Za to su vam raspoloživi i-Dos spremnici ☹ i ☹ u ladicu za deterdžent.

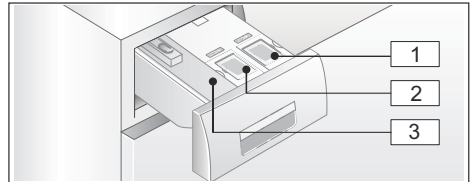

- 1 Spremnik ☹ (1,3 l) za tekući deterdžent
- 2 Spremnik ☹ (0,5 l) za omekšivač
- 3 Lijevi odjeljak za ručno doziranje
→ *Stranica 22*

Ovisno o odabiru programa i postavkama, se preko i-Dos-spremnik doziraju optimalne količine deterdženta i omekšivača.

Spremnik u rad/napuniti spremnik za doziranje

Pri izboru Vaših sredstava za pranje i njegu rublja obratite pozornost na naputke proizvođača. Preporučamo tekuća univerzalna sredstva za pranje rublja i sredstva za pranje šarenog

rublja za sve strojno perive obojene tkanine od pamuka i sintetike.

Napomene

- Koristite samo tekuće proizvode čije korištenje je preporučeno od strane proizvođača.
- Ne miješajte različita tekuća sredstva za pranje. Prilikom mijenjanja tekućeg sredstva za pranje (tip, proizvođač, ...) spremnik za doziranje u potpunosti ispraznite. → *Stranica 25*
- Ne rabite sredstva koja sadržavaju otapala, nagrizajuće tvari ili tvari koje oslobađaju plinove (npr. tekući izbjeljivač).
- Ne miješajte sredstvo za pranje rublja s omekšivačem.
- Ne rabite sredstva kojima je prošao rok trajanja niti jako gusta sredstva.
- Kako bi se izbjeglo isušivanje, ne ostavljajte poklopac predugo otvorenim.

Punjenje spremnika za doziranje:

Spremnici za doziranje u ladici za deteržent označeni su odgovarajućim poklopcem spremnika za doziranje:

-  Potpuni/Univerzalni deteržent
-  Omekšivač

1. Podignite ladicu za deteržent.
2. Otvorite poklopac spremnika za doziranje.
3. Napunite deteržent/omekšivač. Ne smijete prijeći oznaku **max**.

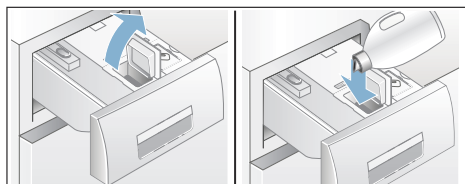

4. Zatvorite poklopac spremnika za doziranje.
5. Ladicu za deteržent umetnite polako do kraja.

Kada je ladica za deteržent umetnuta do kraja, indikator  kod uključenog uređaja je isključen.

U svakodnevnoj uporabi

Indikatori:







- Indikator **svijetli**, kada je inteligentno doziranje za spremnik odabrano.
- Indikator namještenih vrijednosti npr.  **treperi** ako je kod odabranog inteligentnog doziranja minimalna razina u spremniku niža.

Izabrati/opozvati inteligentno doziranje i prilagoditi jačinu doziranja:

Inteligentno doziranje deterženta i omekšivača je u svim programima, kod kojih je moguće automatsko doziranje, tvornički odabrano.

Pregled svih mogućih postavki programa nalazi se na dodatnom listu uz upute za uporabu i postavljanje.

Jačina doziranja deterženta  je podešena na  (malo zaprljano rublje) i omekšivača  na  (normalno mekano rublje) i može se promijeniti pojedinačno za svaki program.

→ *Stranica 14*

Dodatno uz inteligentno doziranje može se prema potrebi ručno preko lijevog odjeljka dodati pomoćno sredstvo za pranje (npr. sol za mrlje).

→ *Stranica 22*

Napomena: Odabir (uklj./isklj) kao i odabrana jačina doziranja i-Dos  i i-

Dos  ostaju pohranjeni ovisno o programu sve do sljedeće promjene, čak i ako isključite perilicu rublja.

Dodavanje sredstva za pranje/omekšivača:

Treperenje pripadajućeg indikatora kod odabranog inteligentnog doziranja prikazuje da nije dosegnuta minimalna razina napunjenosti. Sadržaj je dovoljan za još oko 3 pranja.

Isto sredstvo za pranje ili isti omekšivač mogu se dopuniti u bilo kojem trenutku. Pri promjeni proizvoda/proizvođača preporučamo prethodno čišćenje spremnika. → *Stranica 25*

Po potrebi prilagodite osnovnu količinu doziranja.

Osnovne postavke

Osnovne količine doziranja odgovaraju:

- **kod deterdženta** - preporuke proizvođača za normalnu zaprljanost i postojeću tvrdoću vode.
- **kod omekšivača** - preporuke proizvođača za srednju mekoću.

Podatke o istom možete pročitati na pakiranju deterdženta/omekšivača ili se raspitati izravno kod njihovog proizvođača.

Kako biste utvrdili tvrdoću vode, upotrijebite testne trake ili se raspitajte u poduzeću za opskrbu vodom.

Moja tvrdoća vode:



Ovdje se nalazi primjer za doziranje deterdženta na etiketi pakiranja:

Stupanj onečišćenja → Tvrdoća vode ↓	laga- no	nor- mal- no	jako	izuzet- no jako
mekano/sred- nje	55 ml	75 ml	120 ml	160 ml
tvrdi/jako tvrdi	75 ml	95 ml	150 ml	180 ml

Tvornička postavka za osnovnu količinu doziranja regionalno je određena (npr. 75 ml deterdženta i 36 ml za omekšivač).

Podesite osnovnu količinu doziranja deterdženta sukladno naljepnici na pakiranju vašeg deterdženta. Pritom vodite računa o vašoj tvrdoći vode.



Odaberite osnovnu količinu doziranja omekšivača prema želji za mekoću vašeg rublja.

Promjena osnovne količine doziranja jednako se odražava na sve tri jačine doziranja.

Napomene

- Kod koncentriranih sredstva za pranje, smanjite količinu doziranja.
- Ukoliko se tijekom pranja ponovno pojavi snažno pjenjenje, molimo provjerite postavke doziranja i jačinu doziranja. Osim toga i neki tekući deterdženti imaju tendenciju prekomjernom pjenjenju. U slučaju pravilnog podešavanja osnovne količine doziranja preporučamo vam da koristite drugi tekući deterdžent.

Promjena osnovnih količina doziranja:

1. Dodirnite odgovarajuće i-Dos-upravljačko polje ( ili ) i držite ga pritisnuto u trajanju od otprilike 3 sekunde. Prikazuje se unaprijed podešena osnovna količina doziranja.

2. Pritiskom na + ili – namjestite željenu osnovnu količinu doziranja. Postavka je i bez potvrđivanja aktivna.
3. Još jednom dodirnite odgovarajuće i-Dos-upravljačko polje za povratak u početno stanje.

Napomena: Postavke ostaju pohranjene do sljedeće promjene, čak i nakon isključivanja perilice rublja.

Ručno doziranje

Kod programa, kod kojih inteligentno doziranje nije moguće ili po želji (tada treba inteligentno doziranje postaviti na isključeno), deterdžent se dodaje u lijevi odjeljak.

Također možete inteligentnom doziranju dodati pomoćna sredstava za pranje kao što su omekšivač, izbjeljivač ili sol za mrlje.

Upozorenje

Nadraživanje očiju/kože!

Prilikom otvaranja ladicice za deterdžent tijekom rada uređaja, deterdžent/ili omekšivač mogu prrsnuti.

Oprezno otvorite ladicu.

U slučaju kontakta s deterdžentom/sredstvom za njegu rublja temeljito isperite oči odn. kožu.

U slučaju nenamjernog gutanja, odmah potražite savjet liječnika.

Oprez!

Oštećenja na stroju

Sredstva za čišćenje i sredstva za prethodnu obradu rublja (npr. sredstvo za uklanjanje mrlja, sprej za pretpranje, ...) mogu u slučaju dodira oštetiti površinu perilice rublja.

Ne dopustite da ova sredstva dođu u dodir s površinom perilice rublja.

Ukoliko je potrebno, vlažnom krpom odmah obrišite ostatke spreja i druge ostatke/kapljice.

Napomene

- Prilikom doziranja svih deterdženata/pomoćnih sredstava za pranje i čišćenje strogo se pridržavajte uputa proizvođača.
- Kod ručnog doziranja deterdženta nije moguće preko inteligentnog doziranja dozirati i dodatno sredstvo za pranje (inteligentno doziranje postaviti na isključeno); sprječava predoziranje i pjenjenje
- Guste omekšivače i štirku razrijedite vodom, to sprječava začepljenje.

Doziranje i punjenje deterdženta:

1. Izvucite ladicu za deterdžent.

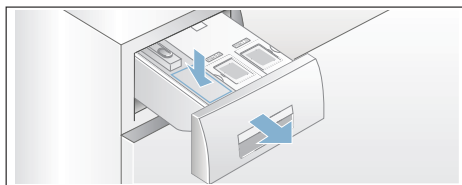

2. Dozirajte u lijevi odjeljak sukladno:
 - zaprljanosti,
 - Tvrdoću vode; (tvrdoću vode možete saznati u Vašoj vodoopskrbnoj tvrtci),
 - Količini rublja,
 - upute proizvođača.
3. Zatvorite ladicu za deterdžent.





Postavke stroja

Možete promijeniti sljedeće postavke na upravljačkoj i kontrolnoj ploči:

- glasnoću signala upozorenja (npr. na kraju programa),
- glasnoću upravljačkih signala,
- svjetlinu upravljačke i kontrolne ploče,
- odabrati/opozvati funkciju koja signalizira održavanje bubnja.

Za promjenu postavki morate prvo uvijek aktivirati način podešavanja.

Aktivirati način podešavanja

1. Uključite uređaj. Prikazuju se postavke za trenutni program.
2. Dodirnite upravljačko polje . Način podešavanja je aktiviran i svijetle indikatori signala upozorenja  i unaprijed podešene glasnoće.

Sada možete promijeniti postavke:



Promjena jačine zvučnog signala

U tu svrhu dodirnite upravljačko polje $+$ ili $-$ sve dok se ne pojavi željena namještena vrijednost za glasnoću **signala upozorenja**:

Namještene vrijednosti:

- 0 isključeno
- 1 tiho
- 2 srednje
- 3 glasno
- 4 jako glasno



Završite način podešavanja ili:

Ponovno dodirnite . Svijetle indikatori **upravljačkih signala**  i unaprijed podešene glasnoće.

Pritiskom na $+$ ili $-$ promijenite namještenu vrijednost (kako je gore opisano).

Završite način podešavanja ili:

Promjena svjetline zaslona osjetljivog na dodir

Ponovno dodirnite . Svijetle indikatori za svjetlinu zaslona osjetljivog na dodir  i za unaprijed podešenu svjetlinu.



Pritiskom na $+$ ili $-$ promijenite namještenu vrijednost:

Namještene vrijednosti:

- 1 slabo svijetlo
- 2 normalno svijetlo
- 3 svijetlo
- 4 jako svijetlo

Završite način podešavanja ili:

Odabir/opoziv funkcije koja signalizira održavanje bubnja

Ponovno dodirnite . Svijetli indikator funkcije koja signalizira održavanje bubnja .

Pritiskom na $+$ ili $-$ odaberite (on) ili opozovite (off) funkciju.

Dovršetak načina podešavanja

Za dovršetak i pohranjivanje postavki:

- pričekajte oko 15 minuta ili
- posljednji put dodirnite  ili
- isključite uređaj. Odabrane postavke bit će učinkovite kod sljedećeg uključivanja.

Senzorsko upravljanje

Automatika količine

Ovisno o vrsti tkanine i punjenju, automatika količine optimalno usklađuje potrošnju vode u svakom programu.

Kontrolni sustav za ravnotežu

Automatski kontrolni sustav za ravnotežu otkriva neravnotežu te kroz nekoliko ponovljenih centrifuga postigne ravnomjernu raspodjelu rublja.

Iz sigurnosnih razloga se kod nepovoljne raspodjele rublja smanjuje broj okretaja ili se ne centrifugira.

Napomena: Stavite male i velike komade odjeće u bubanj.
→ *Stranica 30*

VoltMonitor

ovisno o modelu

Dvotočka na Gotovo u vremenu-indikatoru:

- **treperi** ako trenutno postoji pad napona.
- **pulsira** ako je tijekom programa prepoznat pad napona.



Napomena: Pad napona može dovesti npr. do produžavanja vremena programa i / ili do nezadovoljavajućeg učinka centrifugiranja.



Čišćenje i održavanje

⚠ Upozorenje **Opasnost po život!**

U slučaju kontakta s dijelovima koji provode napon postoji opasnost od strujnog udara.
Isključite stroj i izvucite mrežni utikač.

⚠ Upozorenje **Opasnost od trovanja!**

Uslijed korištenja sredstava za čišćenje koja sadrže otapala, primjerice benzin za čišćenje, mogu nastati otrovne pare. Ne koristite sredstva za čišćenje koja sadrže otapala.

Oprez! **Oštećenja na stroju**

Uslijed korištenja sredstva za čišćenje koja sadrže otapala, npr. benzin za

čišćenje, mogu se oštetiti površine i sastavni dijelovi stroja.
Ne koristite sredstva za čišćenje koja sadrže otapala.

Na ovaj ćete način sprječiti stvaranje bio filma i stvaranje neugodnih mirisa:

Napomene

- Pobrinite se za dobro prozračivanje prostorije postavljanja perilice rublja.
- Prozor za punjenje i korito za ispiranje ostavite lagano otvorene kada se perilica rublja ne koristi.
- Povremeno perite na **Pamuk 60 °C**-program uz korištenje univerzalnog deterdženta u prašku.

Kućište stroja/upravljačko polje

- Kućište i upravljačko polje izribajte mekom i vlažnom krpom.
- Odmah izvadite ostatke deterdženta.
- Zabranjeno je čišćenje mlazom vode.

Bubanj za pranje

Koristite sredstva za čišćenje koja ne sadrže klor, ne koristite metalnu spužvu.

Ukoliko se počne stvarati neugodan miris u perilici rublja odn. za čišćenje bubnja koristite program **Njega bubnja 90 °C** bez umetanja rublja. Za to koristite deterdžent u prašku.

Uklanjanje kamenca

Kod pravilnog doziranja deterdženta, uklanjanje kamenca nije potrebno. Ukoliko ipak jest, postupajte prema uputama proizvođača sredstva za uklanjanje kamenca. Prikladne omekšivače vode možete naručiti putem naše web stranice ili od službe za korisnike. → *Stranica 32*

i-Dos-Ladica za deterdžent i njezino kućište

1. Pražnjenje spremnika za doziranje:

Spremnici za doziranje imaju u prednjem dijelu otvore za pražnjenje s uklonivim čepovima. Da biste ispraznili spremnik za doziranje potrebno je prvo ukloniti držak ladice i to na sljedeći način:

a) Podignite ladicu za deterdžent.

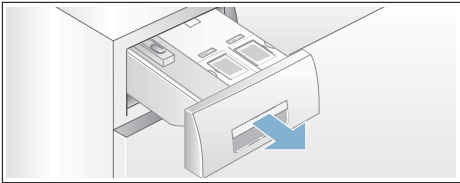

b) Utičnu polugu (A) na stražnjoj stijenjci drška ladice (dolje, sredina) lagano povući prema sebi i istodobno odbravljenu dršku ladice (B) povući prema gore.

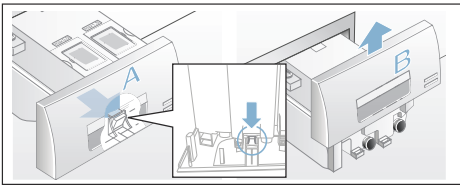

c) Za pražnjenje spremnika za doziranje postojeće zaporne čepove pažljivo uklonite i sadržaj istresite u prikladnu posudu.

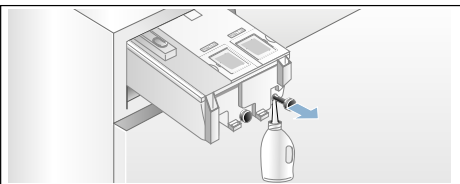

d) Zaporne čepove ponovno uvucite sve do graničnika.

2. Čišćenje spremnika za doziranje/ ladice deterdženta:

Da biste što lakše mogli očistiti spremnik za doziranje omogućeno vam je potpuno ukloniti ladicu za deterdžent.

a) Prije uklanjanja, ispraznite spremnik za doziranje.

Napomena: Ručicu ladice vratite natrag tek nakon što je uspješno proveden postupak čišćenja.

b) Ladicu izvucite prema gore.

c) Pritisnuti utičnu polugu i ladicu izvucite do kraja.

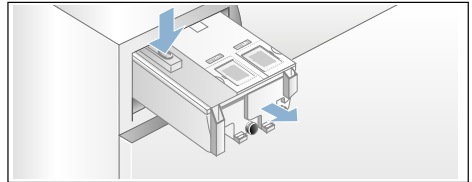

d) Pažljivo skinite poklopac ladice.

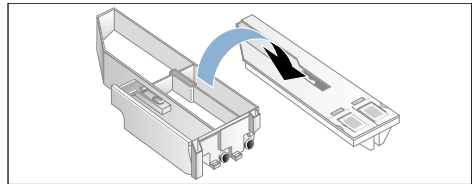

Oprez!

Ladica za deterdžent može se oštetiti!

Ladica za deterdžent sadrži električne komponente. Prilikom dodira s vodom isti se mogu oštetiti.

- Poklopac ne perite u perilici poduda i ne potapajte ga u vodi.

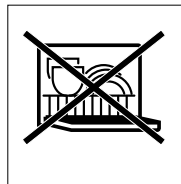

- Stražnju utičnicu ladice zaštitite od vlage, deterdženta ili ostataka omekšivača; vanjske površine po potrebi očistite mokrom, vlažnom krpom. Prije uvlačenja je osušite.
- e) Zdjelicu i poklopac očistite mekom, mokrom krpom ili ručnom škropilicom. Unutrašnjost također očistite mekom, vlažnom krpom.

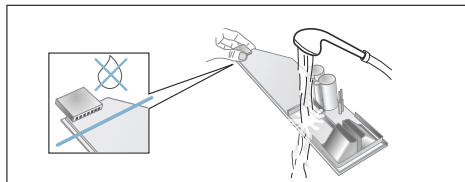

- f) Zdjelicu i poklopac osušite i ponovno spojite.
- g) Držak ladice odozgo gurnite sve dok ne osjetite da je ušao u svoje ležište.
- h) Čišćenje unutrašnjosti kućišta ladice za deterdžent.
- i) Ladicu za deterdžent umetnite do kraja.

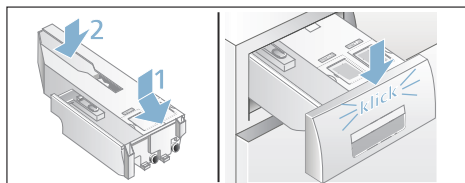

Crpka za otpadnu vodu začepljena, pražnjenje u nuždi

Upozorenje

Opasnost od opekline vrućom parom!

Sapunica je kod pranja na visokim temperaturama vruća. U slučaju kontakta s vrućom vodom može doći do opekline.

Ostavite vodu da se ohladi.

1. Zatvorite slavinu za vodu kako ne bi mogla doticati voda koja bi se morala ispuštati kroz crpku za otpadnu vodu.
2. Isključite uređaj. Izvucite mrežni utikač.
3. Otvorite i izvadite servisnu zaklopku.

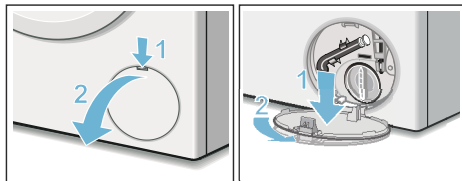

4. Izvadite crijevo za pražnjenje iz držača. Skinite zatvornu kapu, ispusite sapunicu u primjerenu posudu. Nabijte zatvornu kapu i umetnite crijevo za pražnjenje u držač.

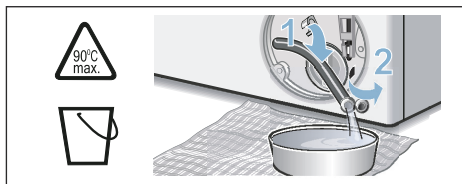

5. Poklopac pumpe oprezno odvrnite, ostatak vode može oteći. Očistite unutarnji prostor, navoj na poklopcu crpke te kućište crpke. Propeler crpke za otpadnu vodu mora se moći okretati. Poklopac pumpe ponovno umetnite i zavrnite. Ručka mora stajati okomito.

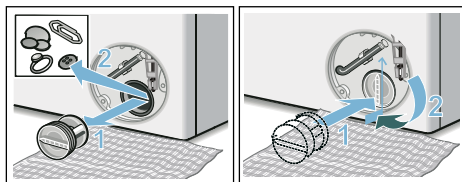

6. Stavite servisnu zaklopku, uglavite je i zatvorite.

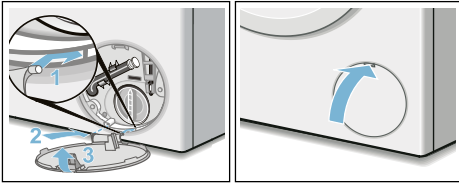

Napomena: Kako biste spriječili da pri sljedećem pranju deterdžent nepotrebno oteče u odvod: u lijevi odjeljak ulijte 1 litru vode i pokrenite program **Ispumpavanje**.

Odvodno crijevo je začepljeno na sifonu

1. Isključite stroj. Izvucite mrežni utikač.
2. Otpustite objumnicu crijeva. Oprezno skinite odvodno crijevo, zaostala voda može oteći.
3. Očistite odvodno crijevo i nastavke sifona.

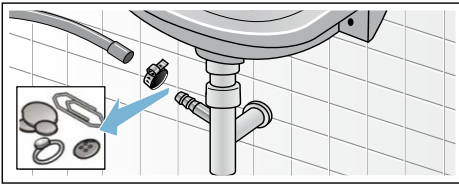

4. Ponovno natakните odvodno crijevo i objumnicom za crijevo osigurajte spojno mjesto.

Sito na dovodu vode začepljeno

1. Smanjenje tlaka vode u dovodnom crijevu:
 - a) Zatvorite slavinu za vodu.
 - b) Odaberite program po želji (osim Ispiranje/Centrifugiranje/Ispumpavanje/Ispumpavanje).
 - c) Pokrenite program i ostavite program da radi oko 40 sekundi.
 - d) Isključite uređaj.
 - e) Izvucite mrežni utikač.
2. Čišćenje sita:

- a) Sa slavine za vodu skinite crijevo. Sito očistite četkicom.

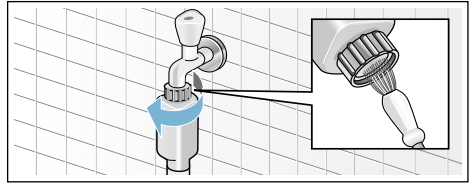

- b) Čišćenje sita sa stražnje strane uređaja kod modela Standard i Aqua-Secure:
Skinite crijevo na stražnjoj strani uređaja, sito izvadite kliještima i očistite ga.

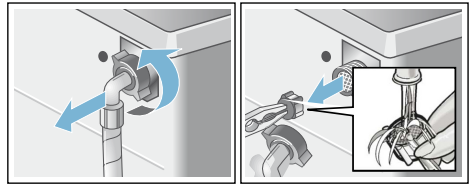

- c) Priključite crijevo te zatim provjerite je li dobro zabrtvljeno.

? Smetnje - što učiniti?

Deblokiranje u nuždi

npr. kod nestanka struje

Program će se nastaviti čim se opskrba električnom energijom ponovno uspostavi.

Ako ipak želite izvaditi rublje, prozor za punjenje može se otvoriti na sljedeći način:

⚠ Upozorenje

Opasnost od opeklina vrućom parom!

Kod pranja na visokim temperaturama može doći do kontakta s vrućom sapunicom i rubljem, što može uzrokovati opekline.

Stoga ih po potrebi ostavite da se ohlade.

⚠ Upozorenje
Opasnost od ozljede!

U slučaju dodira rotirajućeg bubnja možete ozlijediti ruke. Ne dodirujte rotirajući bubanj. Pričekajte dok se bubanj ne prestane okretati.

Oprez!
Moguća oštećenja od vode

Istjecanje vode može uzrokovati oštećenje vodom. Ne otvarajte prozor za punjenje sve dok je na staklu vidljiva voda.



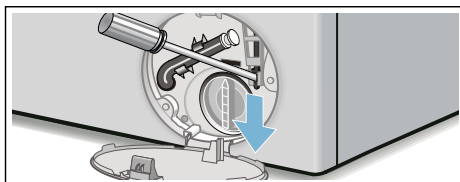

1. Isključite stroj. Izvucite mrežni utikač.
2. Ispustite sapunicu. → *Stranica 26*

3. Deblokadu u slučaju nužde uz pomoć alata povucite prema dolje i otpustite. Prozor za punjenje se sada može otvoriti.









Naputci u polju za prikaz

Indikator	Uzrok/Pomoć
Ⓜ isključeno	Vrata bubnja su deblokirana, na kraju programa ili u stanju pauze, kada se može dodati rublja.
Ⓜ svijetli	<ul style="list-style-type: none">■ Tijekom programa. Vrata bubnja su blokirana.■ u stanju pauze: temperatura je previsoka. Pričekajte dok se temperatura ne spusti.■ u stanju pauze: broj okretaja centrifuge je preveliki. Pričekajte da se bubanj zaustavi.■ u stanju pauze: razina vode je previsoka. Dodavanje rublja nije moguće. Za nastavak programa dodirnite > .
Ⓜ treperi	<ul style="list-style-type: none">■ polako: vrata bubnja se trenutno ne mogu blokirati ili deblokirati. Nužno je vrijeme čekanja.■ brzo: zatvorite vrata bubnja jer se voda može iscijediti iz rublja.
> isključeno	na kraju programa, kod otvorenih vrata bubnja
> svijetli	nakon pokretanja programa
> treperi	prije pokretanja programa, u stanju pauze
Treperi i-Dos-namještena vrijednost npr. ∞∞	Prepoznata minimalna razina u pripadajućem spremniku, napunite. → <i>Stranica 21</i>
☼ svijetli	Ladica za deterdžent je izvučena.
☼ svijetli	Tlak vode je preslab, može produžiti trajanje programa.

Indikator	Uzrok/Pomoć
 treperi	Nema dovoda vode: <ul style="list-style-type: none"> ■ Do kraja otvorite slavinu za vodu, ■ dovodno crijevo je savijeno/priključeno, ■ po potrebi očistite sito. → <i>Stranica 27</i>
 3 sec svijetli	Zaštita za djecu je aktivirana, deaktivirajte. → <i>Stranica 18</i>
 3 sec treperi	Zaštita za djecu je aktivirana, okrenut je selektor programa ili ste dodirnuli neko upravljačko polje.
 treperi	Pokrenite program Njega bubnja 90 °C ili 60 °C-program za čišćenje i održavanje bubnja i spremnika za otpadnu vodu. Napomene <ul style="list-style-type: none"> ■ Pokrenite program bez umetanja rublja. ■ Za to koristite deterdžent u prašku ili deterdžent koji sadrži izbjeljivač. Kako biste spriječili stvaranje pijene, koristite samo polovicu količine sredstva za pranje koju je preporučio proizvođač deterdženta. Ne upotrebljavajte sredstvo za pranje vune ili finog rublja. ■ Uključivanje/isključivanje signala upozorenja
 svijetli	Prepoznato je previše pjene, uključeni su dodatni postupci ispiranja. Prilikom slijedećeg pranja s istom količinom rublja koristite manje deterdženta.
E:10 alternativno sa -00, -10 ili -20	Pogreška u i-Dos-sustavu. i-Dos-funkcija je deaktivirana automatski. Uređaj možete koristiti normalno s ručnim doziranjem. Za popravak i-Dos-sustava nazovite servisnu službu.
E:60 alternativno sa -2b i Kraj	na kraju programa. Nema pogreške - kontrolni sustav za ravnotežu prekinuo je centrifugiranje jer je rublje neravnomjerno posloženo. U bubnju rasporedite velike i male komade rublja. Po potrebi još jednom centrifugirajte rublje.
E:35 alternativno sa -10	Voda u podnoj posudi, uređaj propušta. Zatvorite pipu za vodu. Nazovite servisnu službu! → <i>Stranica 32</i>
E: 36 alternativno sa -10	<ul style="list-style-type: none"> ■ Crpka za otpadnu vodu začepljena. Očistite crpku za otpadnu vodu. → <i>Stranica 26</i> ■ Odvodno crijevo/odvodna cijev je začepljena. Očistite odvodno crijevo na sifonu. → <i>Stranica 27</i>
ostali prikazi	Isključite uređaj, pričekajte 5 sekundi i ponovno ga uključite. Ukoliko se prikaz ponovo pojavi, nazovite servisnu službu. → <i>Stranica 32</i>

Smetnje - što učiniti?

Smetnje	Uzrok/Pomoć
Voda istječe iz perilice.	<ul style="list-style-type: none"> ■ Odvodno crijevo pravilno učvrstite/zamijenite. ■ Zategnite vijčani spoj dovodnog crijeva.
Voda ne teče. Deterdžent ne ulazi u perilicu.	<ul style="list-style-type: none"> ■ Program nije pokrenut? ■ Salvina za vodu nije otvorena? ■ Sito je možda začepljeno? Očistite sito. → <i>Stranica 27</i> ■ Dovodno crijevo je savijeno ili priklješteno?
Spremnik za doziranje je prazan i indikator razine ne treperi.	<ul style="list-style-type: none"> ■ Poklopac ladice/utikač ladice je zaprljan? Čišćenje ladice za deterdžent. → <i>Stranica 25</i> ■ Ladica za deterdžent nije ispravno umetnuta? → <i>Stranica 20</i>
Pogrešan deterdžent/omekšivač je stavljen u spremnik za doziranje.	<p>Spremnik za doziranje:</p> <ol style="list-style-type: none"> 4. Isprazniti i očistiti. → <i>Stranica 25</i> 5. Ponovno napuniti.
Deterdžent/omekšivač zgusnuo se u spremnicima za doziranje.	Očistiti spremnike za doziranje i ponovno ih napuniti.
Prozor za punjenje ne da se otvoriti.	<ul style="list-style-type: none"> ■ Sigurnosna funkcija aktivna. Prekid programa? → <i>Stranica 18</i> ■ Otvaranje je moguće samo pomoću odbravlivanja u nuždi? → <i>Stranica 27</i>
Program se ne pokreće.	<ul style="list-style-type: none"> ■ Program je pokrenut ili Gotovo u vremenu odabran? ■ Vrata bubnja su zatvorena? ■ Zaštita za djecu je aktivirana? Deaktivirajte. → <i>Stranica 18</i> ■  svijetli. Ladica za deterdžent nije umetnuta do kraja. Ladicu umetnite ispravno.
Kratko zastajanje/okretanje bubnja nakon pokretanja programa.	Bez pogreške - kod pokretanja programa pranja se može kratkotrajno pojaviti zastajanje bubnja koje je uvjetovano internim testom motora.
Voda od pranja se ne ispušćava.	<ul style="list-style-type: none"> ■ Očistite crpku za otpadnu vodu. → <i>Stranica 26</i> ■ Očistite odvodnu cijev i/ili odvodno crijevo.
Voda u bubnju se ne vidi.	Nije pogreška - voda je ispod vidnog područja.
Učinak centrifugiranja nije zadovoljavajući. Rublje je mokro/suviše vlažno.	<ul style="list-style-type: none"> ■ Nije pogreška - kontrolni sustav za ravnotežu prekinuo je centrifugiranje zbog toga jer je rublje neravnomjerno posloženo. U bubnju rasporedite velike i male komade rublja. ■ Zaštita od gužvanja je odabrano? → <i>Stranica 15</i> ■ Da li je odabran suviše mali broj okretaja?
Višekratno kratko centrifugiranje.	Nije pogreška - kontrolni sustav za necentriranost izjednačava centriranost.
Trajanje programa duže je nego uobičajeno.	<ul style="list-style-type: none"> ■ Nije pogreška - kontrolni sustav za centriranost izjednačava centriranost višekratnim raspoređivanjem rublja. ■ Nije pogreška - aktivan je sustav kontrole pjene - dodaje se još jedno ispiranje.

Smetnje	Uzrok/Pomoć
Trajanje programa mijenja se tijekom ciklusa pranja.	Nema pogreške – tijekom programa se optimizira za dotični proces pranja. To može dovesti do promjene trajanja programa na kontrolnoj ploči.
Ostaci vode u lijevom odjeljku za sredstvo za njegu rublja.	<ul style="list-style-type: none"> Nema pogreške – Nema utjecaja na učinak sredstava za njegu rublja.
Stvaranje neugodnih mirisa u perilici rublja.	<p>Pokrenite Njega bubnja ili Pamuk 90 °C bez umetanja rublja.</p> <p>Za to koristite deterdžent u prašku. ili deterdžent koji sadrži izbjeljivač.</p> <p>Napomena: Kako biste spriječili stvaranje pijene, koristite samo polovicu količine sredstva za pranje koju je preporučio proizvođač deterdženta. Ne upotrebljavajte sredstvo za pranje vune ili finog rublja.</p>
Indikator  svijetli na zaslonu osjetljivom na dodir. Ponekad izlazi i pjena iz ladice za deterdžent.	<p>Korišteno je previše deterdženta?</p> <p>Jednu žlicu omekšivača za rublje izmiješajte sa 1/2 l vode te dodajte u lijevi odjeljak (ne za odjeću za slobodno vrijeme, sportsku odjeću, pernatu odjeću!).</p> <p>Smanjite doziranje deterdženta pri sljedećem pranju.</p>
Ponovljeno, jako pjenjenje.	<ul style="list-style-type: none"> Provjerite postavke osnovnog doziranja i jačinu doziranja. Ukoliko je to potrebno, koristite drugi tekući deterdžent.
Deterdžent/omekšivač kaplje iz manšete te se skuplja na prozoru ili u preklopu manšete.	Previše deterdženta/omekšivača u spremnicima za doziranje. Pripazite na oznaku max na spremnicima za doziranje.
Tijekom centrifugiranja stvaraju se jaki šumovi, vibracije i stroj "hoda".	<ul style="list-style-type: none"> Stroj poravan? Poravnajte stroj. → <i>Stranica 37</i> Jesu li nožice stroja fiksirane? Zaštitite nožice stroja. → <i>Stranica 37</i> Zaštita za transport uklonjena? Skinite zaštitu za transport. → <i>Stranica 34</i>
Zaslon osjetljiv na dodir ne radi za vrijeme rada uređaja.	<ul style="list-style-type: none"> Nestanak električne energije? Osigurači isključeni? Osigurače uključite/zamijenite. Ako se smetnja ponovno pojavi, pozovite servis.
Na rublju se nalaze ostaci deterdženta.	<ul style="list-style-type: none"> Neki deterdženti bez fosfata sadrže tvari koje nisu topive u vodi. Ispiranje odaberite ili rublje iščetkajte nakon pranja.
U stanju pauze treperi  i  svijetli.	<ul style="list-style-type: none"> Razina vode je previsoka. Punjenje rublja nije moguće. Ukoliko je potrebno, odmah zatvorite vrata bubnja. Za nastavak programa dodirnite .
U stanju pauze treperi  i  je isključen.	Vrata bubnja su deblokirana. Punjenje rublja je moguće.
Ako smetnju ne možete ukloniti sami (isključivanjem/uključivanjem), ili ako je potreban popravak:	<ul style="list-style-type: none"> Stroj isključite i utikač izvucite iz utičnice. Zatvorite slavinu za vodu i nazovite servisnu službu.



Servisna služba

Ako smetnju ne možete sami ukloniti, molimo obratite se našem servisu. →
Naslovna stranica

Uvijek ćemo pronaći odgovarajuće rješenje, pa i kako bismo izbjegli nepotreban dolazak tehničara.

Molimo navedite servisnoj službi broj proizvoda (Br. proiz.) i tvornički broj (FD) stroja.

E-Nr. _____	FD _____
-------------	----------

E-br. Broj proizvoda
FD Tvornički broj

Ove podatke ćete pronaći *ovisno o modelu:

na prozoru za punjenje iznutra*/
otvorenoj servisnoj zaklopki* i stražnjoj strani uređaja.

Imajte povjerenje u kompetentnost proizvođača.

Obratite nam se. Uvjerite se da popravak vrše kvalificirani serviseri s originalnim rezervnim dijelovima.



Tehnički podatci

Dimenzije:

850 x 600 x 590 mm
(visina x širina x dubina)

Težina:

70 - 85 kg (ovisno o modelu)

Priključak na mrežu:

Mrežni napon 220 - 240 V, 50Hz

Nazivna struja 10 A

Nazivna snaga 1900 - 2300 W

Tlak vode:

100 - 1000 kPa (1 - 10 bar)

Prihvat snage u isključenom stanju:

0,12 W

Prihvat snage u neisključenom stanju:

0,43 W

Postavljanje i priključivanje

Opseg isporuke

Napomena: Provjerite da na stroju nema transportnih oštećenja. Oštećeni stroj nikada nemojte stavljati u rad. U slučaju primjedbi, obratite se trgovcu kod kojeg ste kupili uređaj ili našoj servisnoj službi.

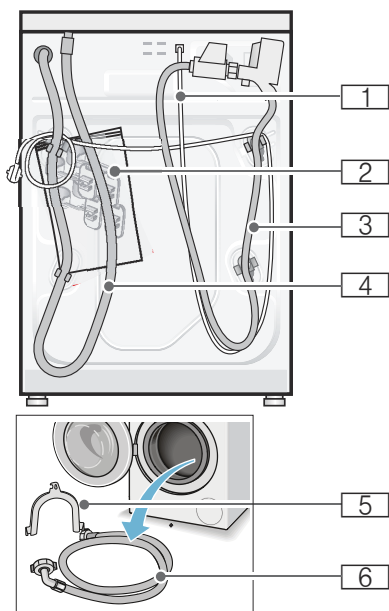

- 1** Mrežni vod
- 2** Vrećica:
 - Upute za upotrebu i postavljanje
 - Popis servisnih službi*
 - Jamstvo*
 - Zaštitne kape za otvore nakon skidanja zaštite za transport
 - Ključ za vijke*
- 3** Dovodno crijevo za vodu kod modela Aquastop
- 4** Odvodno crijevo za vodu

- 5** Koljeno za fiksiranje odvodnog crijeva za vodu*
 - 6** Dovodno crijevo za vodu kod modela standard/Aqua-Secure
- *ovisno o modelu

Dodatno je kod priključivanja odvodnog crijeva za vodu na sifon potrebna crijeva obujmica $\varnothing 24 - 40$ mm (u specijaliziranoj trgovini).

Korisni alat

- Libela za izravnavanje
- Ključ za vijke:
 - Veličina ključa 13 za otpuštanje zaštitne za transport i
 - veličina ključa 17 za izravnavanje nožica uređaja

Sigurnosni naputci

Upozorenje

Opasnost od ozljede!

- Perilica rublja vrlo je teška. Budite oprezni pri podizanju/transportu perilice rublja.
- Kod podizanja perilice rublja na isturenim dijelovima (npr. za prozor za punjenje), sastavni bi dijelovi mogli napuknuti te tako uzrokovati ozljede. Prilikom podizanja perilice rublja ne hvatajte za isturene dijelove.
- Uslijed nepravilno postavljenih crijeva i vodova postoji opasnost od spoticanja i ozljeda. Crijeva i vodove polažite tako da ne postoji opasnost od spoticanja.

Oprez!

Oštećenja na uređaju

Smrznuta se crijeva mogu rastrgati ili puknuti. Perilicu rublja ne postavljajte na otvorenom i/ili na mjestima na kojima postoji opasnost od smrzavanja.

Oprez! **Štete od vode**

Priključna mjesta za dovodna i odvodna crijeva za vodu su pod visokim pritiskom vode. Kako biste spriječili istjecanje te nastanak šteta od vode, obvezno poštujujte upute u ovom poglavlju.

Napomene

- Dodatno uz ovdje navedene naputke valja obratiti pozornost i na posebne propise koji su na snazi tvrtki nadležnih za vodoopskrbu te distributera električne energije.
- Ukoliko niste sigurni, priključivanje uređaja prepustite stručnjaku.

Površina za postavljanje

Napomena: Stabilnost je važna kako perilica rublja ne bi "hodala"!

- Površina za postavljanje mora biti čvrsta i ravna.
- Nisu prikladni meki podovi/podne obloge.

Postavljanje na postolje ili na pod s drvenim gredama

Oprez!

Oštećenja na uređaju

Perilica rublja može tijekom centrifugiranja "hodati" i prevrnuti se/pasti s postolja.

Nožice uređaja obvezno pričvrstite spojnicom.

Narudžbeni br. WMZ 2200, WX 9756, Z 7080X0

Napomena: Kod poda s drvenim gredama perilicu rublja postavite:

- ukoliko je moguće u kutu,
- na drvenu ploču otpornu na vodu (debljine min. 30 mm) koja je vijcima pričvršćena za pod.

Postavljanje na podest s ladicom

Br- narudžbe podesta: WMZ 20490, WZ 20490, WZ 20510, WZ 20520

Ugradnja uređaja u čajnoj kuhinji

⚠ Upozorenje

Opasnost po život!

U slučaju kontakta s dijelovima koji provode napon postoji opasnost od strujnog udara.

Ne skidajte pokrovnu ploču uređaja.

Napomene

- Potrebna dubina niše je 60 cm.
- Perilicu rublja postavljajte isključivo ispod kompaktne radne ploče, koja je čvrsto povezana sa susjednim elementima.

Skidanje zaštite za transport

Oprez!

Oštećenja na uređaju

- Stroj je za transport zaštićen pomoću zaštite za transport. Neuklonjena zaštita za transport mogla bi tijekom rada stroja oštetiti bubanj. Prije prve uporabe, svakako se pobrinite da u potpunosti izvadite sve 4 zaštite za transport. Pohranite ih.
- Kako biste kod nekog kasnijeg transporta uređaja izbjegli oštećenja, ugradite zaštitu prije transportiranja uređaja.

Napomena: Sačuvajte vijke i čahure.

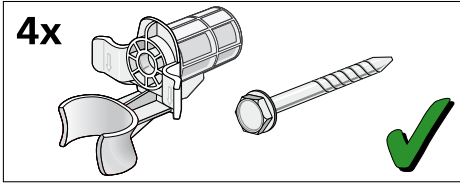

1. Crijeva skinite sa držača.

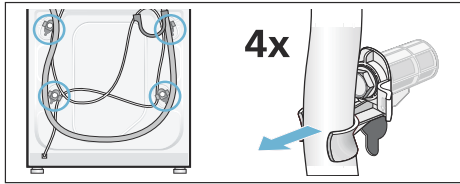

2. Odvijte sva 4 vijka zaštite za transport i izvadite ih. Skinite čahure. Pritom izvadite mrežni vod iz držača.

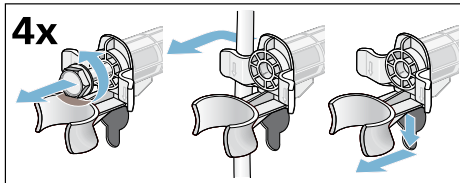

3. Umetnuti pokrove. Pokrove zatvarate snažnim pritiskom na učvršnu kuku.

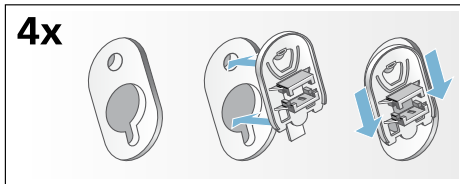

Duljine crijeva i vodova

- Priključak s lijeve strane

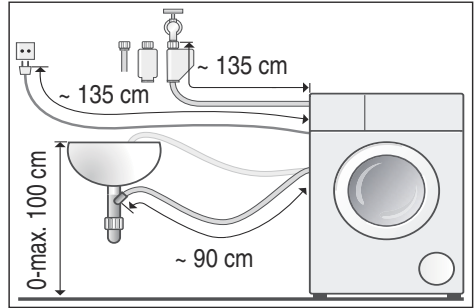

- Priključak s desne strane

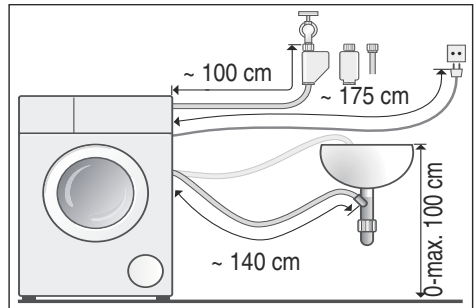

Savjet: U specijaliziranoj trgovini/ servisnoj službi raspoloživi su:

- produžetak za Aqua-Stop- odn. dovodno crijevo za hladnu vodu (oko 2,50 m); Narudžbeni br. WMZ2380, WZ10130, CZ11350, Z7070X0
- duže dovodno crijevo (oko 2,20 m) za model standard

Dovod vode

⚠ Upozorenje **Opasnost po život!**

U slučaju kontakta s dijelovima koji provode napon postoji opasnost od strujnog udara.

Aquastop sigurnosni ventil ne uranjajte u vodu (sadrži električni ventil).

Kod priključivanja poštujujte slijedeće

Napomene

- Perilica rublja smije se priključiti isključivo na hladnu, pitku vodu.
- Stroj ne priključujte na miješalicu za vodu bestlačnog bojlera.
- Koristite samo dovodno crijevo koje je isporučeno zajedno s uređajem ili crijevo koje ste nabavili u ovlaštenoj specijaliziranoj trgovini, nemojte koristiti rabljeno crijevo.
- Dovodno crijevo za vodu ne savijajte, stišćite, mijenjajte ili režite (jer zbog toga otpornost više nije zajamčena).
- Vijčane spojeve zatežite samo rukom. Ukoliko vijčani spoj prejako zategnete alatom (kliještima), postoji opasnost od oštećenja navoja.

Optimalni tlak vode u vodovodnoj mreži

minimalno 100 kPa (1 bar)

maksimalno 1000 kPa (10 bar)

Kod otvorene slavine za vodu teče najmanje 8l/min.

Kod većeg tlaka vode pretspojite tlak ventil za redukciju tlaka.

Priključak

Priključite dovodno crijevo za vodu na slavinu za vodu ($\frac{3}{4}$ " = 26,4 mm) i na uređaj (kod modela s Aquastop nije potrebno, fiksno instalirano):

- Model: **Standard**

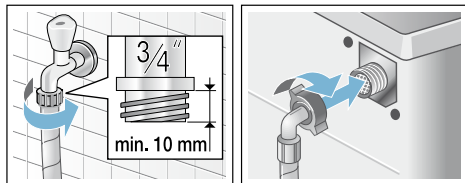

- Model: **Aqua-Secure**

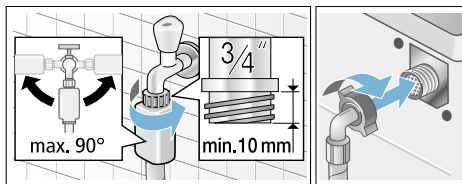

- Model: **Aquastop**

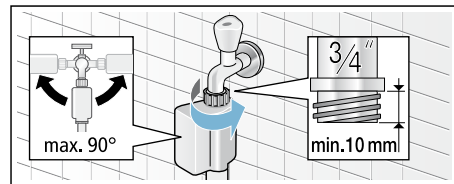

Napomena: Slavinu za vodu oprezno otvorite te pritom provjeravajte zabrtvljenost priključnih mjesta. Vijčani spoj je pod vodovodnim tlakom.

Odvod vode

⚠ Upozorenje

Opasnost od opekline vrućom parom!

Kod pranja na visokim temperaturama može doći do kontakta s vrućom sapunicom, npr. kod ispuštanja vruće sapunice u umivaonik što može uzrokovati opekline. Ne dodirujte vruću sapunicu.

Oprez!

Štete od vode

U slučaju da odvodno crijevo zbog visokog pritiska vode prilikom ispuštanja vode klizne iz umivaonika ili iz priključnog mjesta, voda koja istječe može uzrokovati oštećenja. Odvodno crijevo zaštitite od iskliznuća.

Oprez!

Oštećenja na stroju/oštećenja na tkanini

Ukoliko se kraj odvodnog crijeva uroni u ispuštanu vodu, postoji mogućnost da se voda usiše natrag u uređaj te tako ošteti uređaj/rublje.

Pazite da:

- čep za zatvaranje ne zatvara odvod umivaonika.
- da kraj odvodnog crijeva ne bude uronjen u ispumpanu vodu.
- da voda dovoljno brzo otječe.

Napomena: Odvodno crijevo za vodu ne presavijajte i ne rastežite.

Priključak

■ Odvod u umivaonik

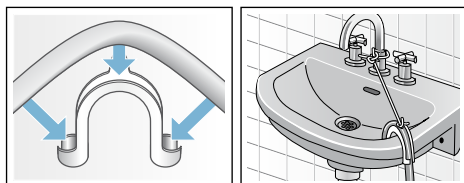

■ Odvod u sifon

Priključno mjesto mora biti zaštićeno obujmicom crijeva, Ø 24- 40 mm (specijalizirana trgovina) .

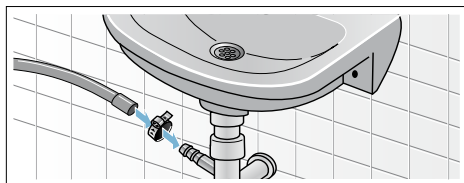

■ Odvod u plastičnu cijev s gumenom spojnicom ili u slivnik

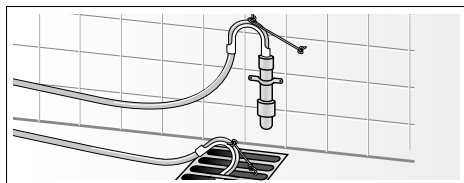

Izravnavanje

Uređaj izravnajte pomoću libele.

Pojava jakog šuma, vibracije te "hodanje" mogu biti posljedica lošeg izravnavanja!

1. Protumatice popušti ključem za vijke u smjeru kazaljke na satu.
2. Izravnajte perlice rublja provjerite pomoću libele i po potrebi korigirajte. Visinu promijenite okretanjem podesivih nožica uređaja. Sve četiri podesive nožice uređaja moraju čvrsto stajati na tlu.
3. Protumaticu zatežite suprotno od kućišta. Pritom čvrsto držite podesivu nožicu a visinu nemojte podešavati. Protumatice svih četiriju podesivih nožica na uređaju morate čvrsto zategnuti suprotno od kućišta!

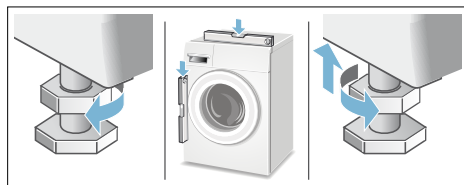

Električni priključak

⚠ Upozorenje Opasnost po život!

U slučaju kontakta s dijelovima koji provode napon postoji opasnost od strujnog udara.

- Mrežne utikače nikada ne dodirujte vlažnim rukama.
- Mrežni vod uvijek povlačite za utikač a nikada za vod budući da bi se u suprotnom mogao oštetiti.
- Mrežni utikač nikada ne izvlačite tijekom rada.

Poštujte slijedeće napomene i uvjerite se da:

Napomene

- Mrežni napon i naponske vrijednosti na perilici rublja (pločica uređaja) moraju biti sukladne sa stvarnim naponom. Vrijednost priključivanja kao i potrebni osigurač navedeni su na pločici uređaja.
- Perilicu rublja priključujte isključivo na izmjeničnu struju i preko propisno postavljene utičnice sa zaštitnim kontaktom.
- Mrežni utikač i utičnica međusobno odgovaraju.
- da je presjek voda dostatan.
- da je sustav za uzemljenje propisno instaliran.
- Promjenu mrežnog voda (ukoliko je potrebno) smije vršiti samo ovlašteni električar. Zamjenski mrežni vod moguće je nabaviti u servisnoj službi.
- ne smiju se koristiti višestruke utičnice/-spojnice i produžni kabeli.
- u slučaju korištenja zaštitne strujne sklopke koristite samo onu vrstu koja ima ovu oznaku .
- Samo ovaj znak jamči ispunjavanje trenutno važećih propisa.
- utikač mora uvijek biti dostupan.
- Mrežni vod ne savijajte, prignječujte, mijenjajte, režite niti ne dopustite da dođe u dodir s izvorima topline.



Prije 1. pranja

Prije napuštanja tvornice perilica rublja je temeljito provjerena. Kako biste uklonili eventualne ostatke vode koji su nastali prilikom testiranja, prije prvog pranja perite **bez** rublja.

Napomene

- Perilica rublja **mora biti stručno postavljena i priključena.** od → *Stranica 33*
- Nikada ne stavljajte u rad stroj koji je oštećen. Obavijestite Vašu servisnu službu.

Pripremni radovi:

1. Provjerite uređaj.
2. Napunite spremnik za doziranje    → *Stranica 19*
3. Skinite zaštitnu foliju s ploče za upravljanje.
4. Utaknite mrežni utikač.
5. Otvoriti slavinu za vodu.

Pokrenite program bez umetanja rublja:

1. Uključite uređaj.
2. Zatvorite prozor za punjenje. (Ne punite rubljel!).
3. Podesite program **Njega bubnja 90 °C.**
4. Otvorite ladicu za deterdžent.
5. Ulijte otprilike 1 litru vode u lijevi odjeljak.
6. Napunite univerzalni deterdžent u lijevi odjeljak.
Napomena: Kako biste spriječili stvaranje pjene, koristite samo polovicu količine sredstva za pranje koju je preporučio proizvođač deterdženta. Ne upotrebljavajte sredstvo za pranje vune ili osjetljivog rublja.
7. Zatvorite ladicu za deterdžent.
8. Pokrenite program.
9. Nakon završetka programa isključite uređaj.

Vaša perilica rublja sada je spremna za rad.

Transportiranje

npr. kod preseljenja

Oprez!

Oštećenja stroja zbog curenja deterdženta/omekšivača iz spremnika za doziranje

Deterdžent/omekšivač koji je procurio može oštetiti funkciju stroja, npr. uzrokovati štete na elektronicima. Prije transporta stroja, ispraznite spremnik za doziranje.

Pripremni radovi:

1. Zatvorite slavinu za vodu.
2. Smanjite tlak vode u dovodnom crijevu: → *Stranica 27*; čišćenje i održavanje - sito u dovodu vode začepljeno
3. Perilicu rublja isključite iz strujne mreže.
4. Za ispuštanje preostale otpadne vode: → *Stranica 26*; Očistite i pričekajte - Crpka za otpadnu vodu začepljena, pražnjenje u nuždi
5. Demontirajte crijeva.
6. Isprazniti spremnik za doziranje. → *Stranica 25*

Ugradnja zaštite za transport:

1. Skinite poklopce i pospremite ih. Ukoliko je potrebno koristite odvijač.

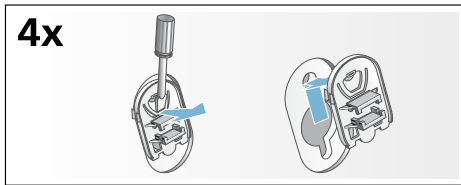

2. Umetnite sve 4 čahure. Mrežni vod pričvrstite za držače. Umetnite vijke zaštite za transport i pritegnite ih pomoću ključa za vijke SW13.

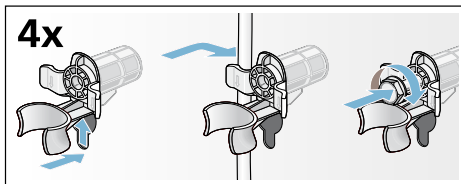

Prije ponovnog puštanja u pogon:

Napomene

- **obavezno** skinite zaštitu za transport!
- Kako biste spriječili da pri sljedećem pranju deterđent nepotrebno oteče u odvod: u lijevi odjeljak ulijte oko 1 litru vode i odaberite program **Ispumpavanje** i pokrenite ga.

Aqua
Stop

Jamstvo za Aquastop

samo za uređaje s funkcijom Aquastop

Dodatno na jamstvene obveze prodavača na temelju ugovora o kupnji te dodatno na naše jamstvo za uređaj vršimo zamjenu pod slijedećim uvjetima:

1. Ukoliko bi uslijed pogreške na našem Aquastop sustavu došlo do štete koju je prouzročila voda, nadomještamo štetu privatnih korisnika.
2. Ovo jamstvo vrijedi dokle i životni vijek uređaja.
3. Preduvjet za jamstvenu obvezu je da je uređaj s funkcijom Aquastop stručno postavljen i priključen sukladno našoj uputi; ona uključuje također i stručno produljenje za Aquastop (originalni pribor). Naše jamstvo se ne odnosi na neispravne dovode ili armature do priključka za Aquastop na pipcu za vodu.
4. Uređaje s funkcijom Aquastop se načelno ne mora nadgledati tijekom rada odn. osigurati nakon toga zatvaranjem pipca za vodu. Ali u slučaju duljeg izbjivanja iz stana, npr. tijekom višetjednog godišnjeg odmora, pipac za vodu treba zatvoriti.

Kontakt podatci za sve zemlje čete naći u priloženom popisu službi održavanja.

BSH Hausgeräte GmbH
Carl-Wery-Straße 34
81739 München
GERMANY
siemens-home.com

Proizvedeno od BSH Hausgeräte GmbH pod licencom zaštitnog znaka Siemens AG



9001096425 (9511)