

SIEMENS

Tvaika krāsns

CD634GB.1

siemens-home.com/welcome

iv Lietošanas instrukcija

Register
your
product
online

Satura rādītājs

	Noteikumiem atbilstoša izmantošana	4		Pamatiestatījumi	17
	Svarīgas drošības norādes	4		lestatījumu maiņa	17
	Bojājumu iemesli	5		lestatījumu saraksts	17
	Vides aizsardzība	6		Mazgāšana	18
	Enerģijas taupīšana	6		Tīrīšanas līdzekļi	18
	Videi draudzīga utilizācija	6		Atkaļķošana	19
	Ierīces apraksts	7		Ierīces durvju izņemšana un ielikšana	20
	Vadības panelis	7		Durvju stikla plākšņu izņemšana un ievietošana	20
	Vadības sistēmas elementi	7		Kā rīkoties bojājuma gadījumā?	22
	Displejs	7		Traucējumu tabula	22
	Tvaicēšanas izvēlne	8		Gatavošanas telpas lampiņas maiņa	23
	Darbības režīmu izvēlne	8		Stikla kupola vai blīvējumu maiņa	23
	Cita informācija	8		Durvju blīves maiņa	23
	Gatavošanas nodaļuma funkcijas	8		Servisa dienests	24
	Aprīkojums	9		E numurs un FD numurs	24
	Piegādes komplektācijā iekļautie piederumi	9		Tabulas un ieteikumi	24
	Piederumu ievietošana	9		Piederumi	24
	Papildpiederumi	9		Trauki	24
	Pirms pirmās lietošanas reizes	10		Gatavošanas laiks un daudzums	24
	Pirms lietošanas uzsākšanas	10		Izvietojiet pārtikas produktus vienmērīgi	24
	Pirmā lietošanas reize	10		Pārtikas produkti, kas var saspieties	24
	Ierīces kalibrēšana un gatavošanas nodaļuma tīrīšana	10		Ēdiena gatavošana	24
	Piederumu tīrīšana	11		Dārzeni	25
	Ierīces apkalpe	11		Piedevas un pākšaugi	26
	Ierīces ieslēgšana un izslēgšana	11		Putnu gaļa un gaļa	26
	Darbības režīma startēšana vai apturēšana	11		Zivis	27
	Ūdens tvertnes piepildīšana	12		Zupas piedevas, citi	28
	Karsēšanas veida un temperatūras iestatīšana	12		Deserti, kompoti	28
	Pēc katras lietošanas reizes	12		Ēdienu sildīšana	29
	Laika funkcijas	13		Atkausēšana	29
	Taimeris	13		Mīklas raudzēšana	29
	Ilgums	14		Sulu spiešana	29
	Beigu laiks	14		Konservēšana	30
	Ēdieni	15		Saldēti produkti	30
	Ēdiena izvēle un iestatīšana	15		Pārbaudes ēdieni	31
	Norādījumi par ēdieniem	15			
	Tabula	16			
	Bērnu aizsardzības sistēma	17			
	Aktivizēšana un deaktivēšana	17			

Plašāku informāciju par produkciju, rezerves daļām un servisu atradīsiet tīmeklī: www.siemens-home.com un tiešsaistes veikalā: www.siemens-eshop.com

Noteikumiem atbilstoša izmantošana

Uzmanīgi izlasiet šo pamācību. Tikai tad Jūs varēsiet droši un pareizi lietot savu ierīci. Lietošanas instrukciju saglabājiet, lai varētu to izmantot vēlāk vai arī vajadzības gadījumā nodot nākamajam īpašniekam.

Šī ierīce ir paredzēta tikai kā iebūvēta detaļa. Ievērojiet īpašo uzstādīšanas pamācību.

Pēc izsaiņošanas pārbaudiet ierīci. Nepievienojiet ierīci, ja konstatējat transportēšanas laikā izraisītus bojājumus.

Ierīces bez spraudņa drīkst uzstādīt tikai sertificēts speciālists. Uz bojājumiem, kuri izraisīti nepareiza pieslēguma dēļ, garantija neattiecas.

Šo ierīci paredzēts izmantot tikai privātajās māsaimniecībās un mājas apstākļos. Ierīci izmantojiet tikai ēdienu un dzērienu gatavošanai. Uzraugiet ierīci tās darbības laikā. Izmantojiet ierīci tikai slēgtās telpās.

Šo iekārtu drīkst lietot tikai augstumā, kas nepārsniedz 2000 metrus virs jūras līmeņa.

Bērni, kas vecāki par 8 gadiem, un cilvēki ar nepietiekamām fiziskajām, sensorajām un garīgajām spējām vai bez pieredzes vai atbilstošām zināšanām ierīci var lietot tikai citu cilvēku uzraudzībā vai pēc tam, kad viņi ir apmācīti to izmantot un ir apzinājušies iespējamos riskus.

Bērni nedrīkst spēlēties ar ierīci. Tīrīšanu un lietotājiem paredzētu apkopi nedrīkst veikt bērni, izņemot gadījumus, kad viņi ir vecāki par 8 gadiem un tas tiek darīts kāda cita cilvēka uzraudzībā.

Uzraugiet, lai bērni, kas ir jaunāki par 8 gadiem, neatrastos ierīces un pieslēguma kabeļa tuvumā.

Cepeškrāsns piederumus krāsnī ievietot ar pareizo pusi uz augšu. → "Aprīkojums" 9. lappusē

Svarīgas drošības norādes

Brīdinājums – Apdegumu risks!

- Ierīce ļoti sakarst. Neaiztieciet ar rokām karstas gatavošanas telpas iekšējās virsmas vai sildelementus! Vienmēr ļaujiet ierīcei atdzist. Neļaujiet bērniem tuvu ierīcei.
- Piederumi vai trauki ļoti uzkarst. Karstus traukus vai piederumus no gatavošanas telpas vienmēr izņemiet ar virtuves cimdiem.
- Darbības laikā var izplūst karsts tvaiks. Nepieskarieties ventilācijas atverēm. Raugiet, lai ierīces tuvumā neatrastos bērni.

Brīdinājums – Applaucēšanās draudi!

- Darba režīma darbības laikā pieejamās detaļas kļūst karstas. Nepieskarieties karstām detaļām. Neļaujiet krāsns tuvumā atrasties bērniem.
- Ūdens siltā gatavošanas telpā var radīt siltus ūdens tvaikus. Nelejiet ūdeni karstā gatavošanas telpā.
- Atverot ierīces durvis, var izplūst karsts tvaiks. Atkarībā no temperatūras tvaiks var nebūt redzams. Atverot ierīci, nestāviet pārāk tuvu. Ierīces durvis atveriet uzmanīgi. Raugiet, lai ierīces tuvumā neatrastos bērni.
- Iztvaikotāja paplātē esošais ūdens ir karsts arī pēc ierīces izslēgšanas. Neiztukšojiet iztvaikotāja paplāti uzreiz pēc ierīces izslēgšanas. Pirms tīrīšanas ļaujiet ierīcei atdzist.
- Izņemot piederumu, pār tā malām var pārlīt karsts šķidrums. Karstu piederumu izņemiet uzmanīgi un izmantojot virtuves cimdu.

Brīdinājums – Savainošanās risks!

- Ja ierīces durvju stikls ir ieskrāpēts, tas var sasprāgt. Neizmantojiet stikla skrāpi, asus vai abrazīvus tīrīšanas līdzekļus.
- Uzliesmojoši šķidrumi karstajā gatavošanas telpā var aizdegties (pēkšņa uzliesmošana). Neiepildiet ūdens tvertnē uzliesmojošus šķidrumus (piem., alkoholu saturošus dzērienus). Iepildiet ūdens tvertnē tikai ūdeni vai mūsu ieteikto atkaļķošanas šķīdumu.

⚠ Brīdinājums – Elektriskā trieciena risks!

- Neprofesionāli veikti remontdarbi ir bīstami. Remontu drīkst veikt tikai kvalificēts, apmācīts mūsu Klientu dienesta tehniķis. Ja ierīce ir bojāta, izņemiet kontaktdakšu no sienas kontaktligzdas vai izslēdziet drošinātājus drošinātāju kastē. Sazinieties ar Klientu dienestu.
- Pie karstām ierīces daļām var izkust elektrisko ierīču kabeļu izolācija. Nekad nenovietojiet elektrisko ierīču pieslēguma kabeļus pie karstām ierīces daļām.
- Ja ierīces iekšpusē nokļūst mitrums, tas var izraisīt strāvas triecienu. Neizmantojiet augstspiedienu tīrītāju vai tvaika tīrītāju.
- Mainot gatavošanas telpas apgaismojuma spuldzi, lampas stiprinājuma kontakti atrodas zem sprieguma. Pirms maiņas atvienojiet ierīci no elektriskās strāvas tīkla un izslēdziet drošinātāju kastē.
- Bojāta ierīce var radīt strāvas triecienu. Nekad neieslēdziet bojātu ierīci. Atvienojiet ierīci no elektriskās strāvas tīkla un izslēdziet drošinātāju kastē. Izsauciet klientu servisu.

 Bojājumu iemesli**Uzmanību!**

- Piederumi, folija, cepšanas papīrs vai trauki uz gatavošanas nodalījuma pamatnes: novietojiet piederumus uz gatavošanas nodalījuma pamatnes. Neizklājiet gatavošanas nodalījuma grīdu ar jebkāda veida foliju vai cepšanas papīru. Gatavošanas nodalījuma pamatnei un iztvaikotāja paliktnim vienmēr jābūt brīviem. Siltuma uzkrāšanās vienviet var sabojāt ierīci. Novietojiet traukus vienmēr perforētā tvaicēšanas traukā vai uz režģa.
- Gatavošanas telpā alumīnija folija nedrīkst saskarties ar durvju stiklu. Citādi durvju stikls var neatgriezeniski nokrāsoties.
- Trauki: traukiem jābūt karstumizturīgiem un noturīgiem pret tvaiku.
- Trauki ar režģim paredzētiem padziļinājumiem: neizmantojiet traukus ar režģim paredzētiem padziļinājumiem. Gatavošanas telpā koroziju var izraisīt pat vismazākie traipi.
- Pilošs šķidrums: tvaicējot perforētos traukus, zem tiem vienmēr palieciet pannu, universālo pannu vai neperforētu trauku. Tajos sakrāsies pilošais šķidrums.
- Mitrums gatavošanas telpā: mitrums gatavošanas telpā ilgākā laika periodā var veicināt koroziju. Pēc ierīces izmantošanas, ļaujiet gatavošanas telpai izžūt. Neglabājiet mitrus pārtikas produktus ilgstoši slēgtā gatavošanas telpā. Neglabājiet ēdienu gatavošanas telpā.
- Blīvējums ir ļoti netīrs: ja blīvējums ir ļoti netīrs, ierīces durtiņas darbības režīmā vairs labi nenošlēdzas. Tādējādi iespējami blakus esošo mēbeļu virsmu bojājumi. Turiet blīvējumu vienmēr tīru. → *"Mazgāšana" 18. lappusē*
- Ierīces durvis kā sēdeklis vai paliktnis: neizmantojiet ierīces durvis priekšmetu novietošanai vai sēdēšanai: nepiekariniet pie tām priekšmetus. Nenovietojiet uz ierīces durvīm traukus vai piederumus.
- Piederumu iebīde: aizverot durvis, iekārtas piederumi atkarībā no tās veida var saskrāpēt stiklu. Piederumus gatavošanas telpā vienmēr iebīdiet līdz atdurei.
- Iekārtas transportēšana: neceliet un neturiet iekārtu aiz durvju roktura. Durvju rokturis nav paredzēts ierīces svara noturēšanai un var nolūzt.
- Ierīces kopšana: jūsu ierīces gatavošanas telpa ir izgatavota no augstvērtīga nerūsējošā tērauda. Nepareiza kopšana var veicināt rūsas veidošanos. Ievērojiet lietošanas pamācībā sniegtos kopšanas un tīrīšanas norādījumus. Iztīriet gatavošanas telpu, tiklīdz ierīce ir atdzisusi.
- Tvertnē iepildīts karsts ūdens: tas var izraisīt sūkņa bojājumu. Iepildiet ūdens tvertnē tikai aukstu ūdeni.

- Atkaļķotāja šķīdums: raugiet, lai atkaļķotāja šķīdums nenokļūtu uz vadības paneļa vai citām neizturīgām virsmām. Iespējami virsmu bojājumi. Ja tā tomēr notiek, nekavējoties noskalojiet atkaļķotāja šķīdumu ar ūdeni.
- Ūdens tvertnes mazgāšana: nemazgājiet ūdens tvertni trauku mazgājamā mašīnā. Šādi iespējams izraisīt ūdens tvertnes bojājumu. Mazgājiet ūdens tvertni, izmantojot mīkstu drāniņu un veikalos iegādājamo mazgāšanas līdzekli.

Vides aizsardzība

Jūsu jaunā ierīce ir īpaši energoefektīva. Šeit sniegti padomi, kā ierīces lietošanas laikā var ietaupīt vēl vairāk enerģijas un kā ierīci pareizi utilizēt.

Enerģijas taupīšana

- Iepriekš ierīci sakarsējiet tikai tad, ja tas ir norādīts receptē vai lietošanas pamācības tabulās.
- Izmantojiet tumšas, melni krāsotas vai emaljētas cepšanas veidnes. Tās īpaši labi uztver karstumu.
- Darbības laikā ierīces durvis atveriet pēc iespējas retāk.
- Vairākas kūkas ieteicams cept secīgi. Tad gatavošanas telpa vēl ir silta. Šādi var saīsināt nākamās kūkas cepšanas laiku. Gatavošanas telpā 2 taisnstūra veidnes var novietot arī vienu blakus otrai.
- Ja gatavojat ilgāku laiku, ierīci varat izslēgt 10 minūtes pirms gatavošanas beigām un izmantot atlikušo siltumu.

Videi draudzīga utilizācija

Utilizējiet iepakojumu videi draudzīgā veidā.



Šī ierīce ir marķēta atbilstoši Eiropas direktīvai 2012/19/ES par elektriskajām un elektroniskajām ierīcēm (waste electrical and electronic equipment – WEEE). Direktīva nosaka veidu, kā ES teritorijā jārealizē nolietoto ierīču nodošana un pārstrāde.

Ierīces apraksts

Šajā nodaļā paskaidroti displeja un vadības elementi. Kā arī aprakstītas dažādas ierīces funkcijas.

Norādījums: Atbilstīgi ierīces veidam iespējamas atšķirības krāsās un atsevišķos elementos.



- 1 Taustiņi**
Grozāmā izvēles slēdža labajā un kreisajā pusē esošajiem taustiņiem ir spiediena punkts. Nospiediet taustiņu, lai pārvaldītu.
- 2 Grozāmais izvēles slēdzis**
Grozāmo izvēles slēdzi varat griezt uz kreiso un labo pusi.
- 3 Displejs**
Displejā parādās aktuālie uzstādījumi, izvēles iespējas vai arī norādes.
- 4 Skārienjutīgie taustiņi**
Zem skārienjutīgajiem taustiņiem displeja kreisajā < un labajā > pusē atrodas sensori. Pieskarieties attiecīgajai bultiņai, lai izvēlētos funkciju.

Vadības sistēmas elementi

Izmantojot vadības sistēmas elementus, ierīci var iestatīt ātri un nepastarpināti.

Taustiņi un skārienjutīgi taustiņi

Tālāk īsi aprakstīta taustiņu un skārienjutīgo taustiņu nozīme.

Taustiņi	Nozīme
iesl./izsl. („on/off”)	Ierīces ieslēgšana un izslēgšana
menu	Izvēle Atver darbības režīmu izvēlni
	Informācija Norādījumu attēlošana
	Laika funkcijas Laika funkciju izvēlnes atvēršana
	Bērnu drošība Bērnu drošības ieslēgšana un izslēgšana
start/stop	Darbības režīma startēšana, apturēšana vai atcelšana

Vadības panelis

Vadības panelī varat iestatīt dažādas ierīces funkcijas, izmantojot taustiņus un grozāmo slēdzi. Displejā parādās pašreizējie iestatījumi.

Skārienjutīgie taustiņi

<	Taustiņš displeja kreisajā pusē	Navigācijai uz kreiso pusi
>	Taustiņš displeja labajā pusē	Navigācijai uz labo pusi

Grozāmais izvēles slēdzis

Ar grozāmo izvēles slēdzi varat mainīt displejā redzamos iestatījumus un darbības režīmus.

Vairākumam izvēles sarakstu, piem., karsēšanas veidiem, pēc pēdējā punkta atkal seko pirmais. Piem., temperatūras režīmam grozāmais izvēles slēdzis jāpagriež atpakaļ, kad sasniegta minimālā vai maksimālā temperatūra.

Displejs

Displejs ir izkārtots tā, lai varat ātri nolasīt ziņojumus.

Pašreiz iestatāmā vērtība ir redzama centrā. Uzraksts ir baltā krāsā, fons ir tumšs.

Statusa josla

Statusa josla atrodas displeja augšpusē. Tajā redzams pulksteņa laiks un iestatītās laika funkcijas.

Temperatūras kontrole

Temperatūras kontroles stabiņi parāda uzkaršanās fāzes gatavošanas nodalījumā.

Uzkarsēšanas vadība	Uzkarsēšanas vadība rāda temperatūras pieaugumu gatavošanas nodalījumā. Kad visi stabiņi ir aizpildīti, ir sasniegts optimālākais brīdis, kad ēdiens jāievieto cepeškrāsnī.
Atlikušā siltuma rādījums	Kad ierīce ir izslēgta, zem statusa joslas parādās līnija, kas rāda atlikušā siltuma temperatūru gatavošanas nodalījumā. Rādījums nodziest, tiklīdz temperatūra ir noslīdējusi līdz apm. 60°C.

Norādījums: Termiskās inerces dēļ uzrādītā temperatūra var nedaudz atšķirties no faktiskās temperatūras gatavošanas nodalījumā. Uzkarsēšanas laikā ar taustiņu **i** var noskaidrot pašreizējo uzkaršanās temperatūru.

Tvaicēšanas izvēle

Jūsu ierīcei ir dažādi karsēšanas veidi. Ieslēdzot ierīci Jūs uzreiz nokļūstat tvaicēšanas izvēlnē, kur atrodas karsēšanas veidi.

Karsēšana ar tvaiku	Temperatūra	Lietojums
Tvaicēšana	30-100 °C	Dārzeniem, zivīm, piedevām, sulas izspiešanai no augļiem un blanšēšanai
Sildīšana	80-100 °C	Servēšanai gataviem ēdieniem Pagatavotais ēdiens tiek saudzīgi uzsildīts. Pievadītais tvaiks neļauj ēdieniem sakalst
Mīklas raudzēšana	30-50 °C	Rauga mīklai Mikla uzrūgst ievērojami ātrāk nekā istabas temperatūrā. Mīklas virsējā kārtā nesakalst
Atkausēšana	30-60 °C	Dārzeniem un augļiem Izmantojot mitrumu, siltums uz ēdieniem tiek virzīts saudzīgi. Ēdieni nesakalst un nemaina formu.

Ieteicamās vērtības

Katram karsēšanas veidam ierīce piedāvā ieteicamo temperatūru vai līmeni. To var pārņemt vai attiecīgajā zonā mainīt.

Darbības režīmu izvēle

Izvēlne iedalīta dažādos darbības režīmos. Tā jūs varat ātri izvēlēties vēlamo funkciju.

Darbības režīms	Lietojums
Tvaicēšana → "Ierīces apkalpe" 11. lappusē	Iestatiet atbilstošo tvaicēšanas veidu un startējiet režīmu.
Ēdieni	Ēdienu pagatavošana ar tvaiku.
Atkaļķošana	Atkaļķojiet ūdensapgādes sistēmu
Iestatījumi → "Pamatiestatījumi" 17. lappusē	Ierīces pamatiestatījumus varat mainīt atbilstīgi savām vēlmēm.

Cita informācija

Ierīce vairākumā gadījumu piedāvā norādījumus un citu informāciju par tikko veikto darbību. Šim nolūkam nospiediet taustiņu **i**. Norādījums būs redzams dažas sekundes.

Daži norādījumi parādās automātiski, piem., kā apstiprinājums, pieprasījums vai brīdinājums.

Gatavošanas nodalījuma funkcijas

Dažas funkcijas atvieglo darbu ar ierīci. Tā, piem., gatavošanas nodalījums ir gandrīz pilnībā izgaismots un dzesējošais ventilators pasargā ierīci no pārkaršanas.

Ierīces durvju atvēršana

Ja darbības režīma laikā atverat ierīces durvis, darbība tiek pārtraukta. Aizverot durvis, darbība turpinās.

Gatavošanas nodalījuma apgaismojums

Atverot ierīces durvis, ieslēdzas gatavošanas nodalījuma apgaismojums. Ja durvis ir atvērtas ilgāk par 15 minūtēm, apgaismojums izslēdzas.

Vairumam darbības režīmu gatavošanas nodalījuma apgaismojums ieslēdzas, tiklīdz darbības režīms tiek palaists. Kad darbības režīms ir beidzies, apgaismojums izslēdzas.

Norādījums: Pamatiestatījumos iespējams iestatīt, lai gatavošanas nodalījuma apgaismojums darba režīmā neieslēdzas.

Dzesējošais ventilators

Dzesējošais ventilators ieslēdzas un izslēdzas pēc nepieciešamības. Siltais gaiss izplūst pa durvīm.

Uzmanību!

Neaizsedziet ventilācijas atveres. Citādi cepeškrāsnis pārkarīs.

Lai pēc darbības režīma beigām gatavošanas nodalījums ātrāk atdzistu, noteiktu laiku turpina darboties dzesējošais ventilators.

Norādījums: Dzesējošā ventilatora darbības ilgumu pēc gatavošanas beigām var mainīt pamatiestatījumos. → "Pamatiestatījumi" 17. lappusē

Aprīkojums

Jūsu ierīcei ir pieejami dažādi piederumi. Tālāk aprakstīti piegādes komplektācijā iekļautie piederumi un to pareiza lietošana.

Piegādes komplektācijā iekļautie piederumi

Ierīce ir aprīkota ar tālāk norādītajiem piederumiem.

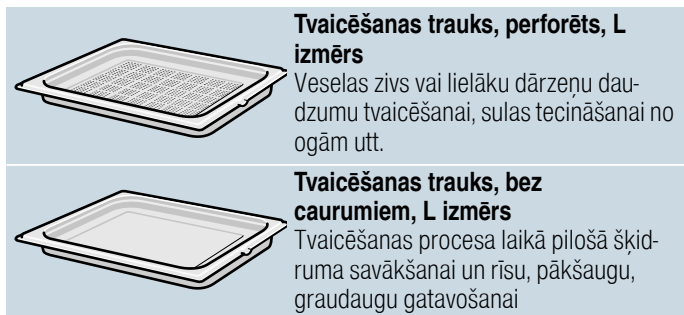

Izmantojiet tikai oriģinālos piederumus. Tie ir īpaši piemēroti Jūsu ierīcei.

Piederumus papildus iespējams iegādāties klientu servisā, specializētos veikalos vai internetā.

Piederumu ievietošana

Gatavošanas nodalījumam ir 4 ievietošanas līmeņi. Ievietošanas līmeņus skaita virzienā no lejas uz augšu.

Dažām ierīcēm augšējais gatavošanas nodalījuma ievietošanas līmenis ir atzīmēts ar grila simbolu.

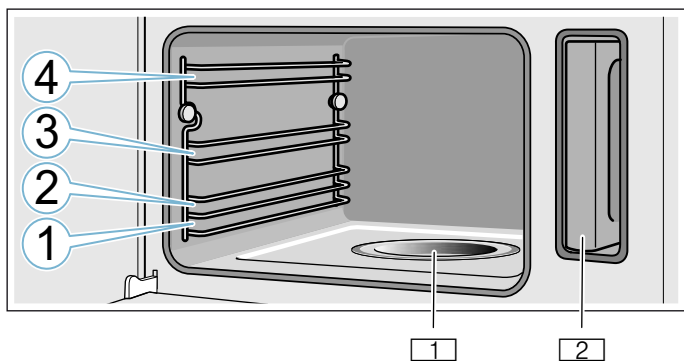

- 1 Izstvaikotāja paliktnis
- 2 Ūdens tvertne padziļinājumā

Uzmanību!

- Nenovietojiet neko tieši uz gatavošanas telpas pamatnes. Neizklājiet to ar alumīnija foliju. Uzkrājoties karstumam, ierīce var sabojāties. Gatavošanas telpas pamatnei un izstvaikotāja paplātei vienmēr jābūt brīvai. Traukus vienmēr novietojiet uz režģa vai perforētajā traukā.
- Neievietojiet piederumus starp ievietošanas līmeņiem, citādi tie var apgāzties.

Fiksācijas funkcija

Piederumu var izvilkt aptuveni līdz pusei, līdz tas nofiksējas. Fiksācijas funkcija novērš piederumu apgāšanos to izņemšanas laikā. Lai pretapgāšanās funkcija darbotos pareizi, piederumi gatavošanas nodalījumā jāievieto pareizi.

Ievietojot režģi, uzmaniet, lai tā fiksācijas izcilnis **a** būtu vērsts uz leju, bet režģa drošības stīpa **b** uz aizmuguri un uz augšu.

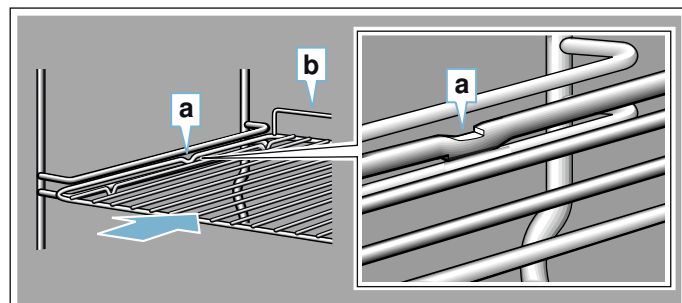

Ievietojot tvaicēšanas trauku, uzmaniet, lai tā fiksācijas izcilnis **c** būtu vērsts uz leju.

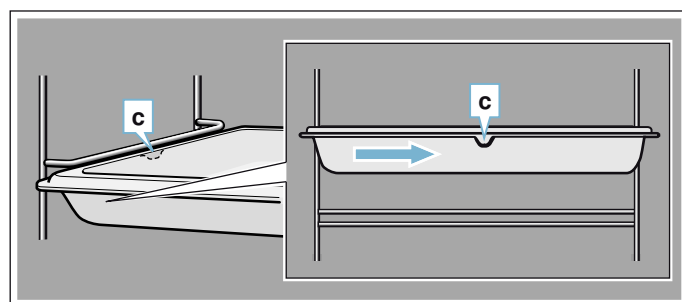

Papildpiederumi

Īpašos piederumus iespējams iegādāties klientu apkalpošanas dienestā, specializētā veikalā vai tīmeklī. Plašu piedāvājumu savai ierīcei skatiet mūsu katalogā vai tīmeklī.

Preču pieejamība un pasūtīšanas iespējas tīmeklī dažādās valstīs atšķiras. Šo informāciju, lūdzu, skatiet pirkuma dokumentos.

Norādījums: Ne katrs papildpiederums der katrai ierīcei. Veicot pirkumu, lūdzu, vienmēr norādiet savas ierīces precīzu apzīmējumu (E Nr.). → "Servīsa dienests" 24. lappusē

Papildpiederumi

- Tvaicēšanas trauks, perforēts, S izmērs
- Tvaicēšanas trauks, neperforēts, S izmērs
- Tvaicēšanas trauks, perforēts, L izmērs
- Tvaicēšanas trauks, neperforēts, L izmērs
- Režģis tvaicētajam
- Porcelāna trauks, neperforēts, S izmērs
- Porcelāna trauks, neperforēts, L izmērs

Dekoratīvās listes

Mēbeļu plauktu un ierīces balstplāksnes nosegšanai.

Pirms pirmās lietošanas reizes

Pirms sākat lietot jauno ierīci, jāveic dažas darbības. Tostarp arī ierīces un piederumu tīrīšana.

Pirms lietošanas uzsākšanas

Pirms veikt pirmās lietošanas reizes darbības, noskaidrojiet savā ūdens apgādes uzņēmumā krāna ūdens cietības līmeni.

Lai ierīce varētu Jums atgādināt par nepieciešamību to atkalķot, pareizi jāiestata ūdens cietības līmenis.

Uzmanību!

Nepiemērotu šķidrumu izraisīti ierīces bojājumi. Neizmantojiet destilētu ūdeni, krāna ūdeni ar augstu hlora saturu (> 40 mg/l) vai citus šķidrumus. Izmantojiet tikai tīru, aukstu krāna ūdeni, mīkstinātu ūdeni vai minerālūdeni bez oglekļa dioksīda.

Norādījumi

- Ja ūdenim ir augsts kaļķa saturs, iesakām izmantot mīkstinātu ūdeni.
- Ja izmantojat tikai mīkstinātu ūdeni, varat iestatīt ūdens cietības līmeni „mīkstināts”.
- Ja izmantojat minerālūdeni, iestatiet ūdens cietības līmeni „4. ļoti ciets”.
- Ja izmantojat minerālūdeni, tad izmantojiet tikai minerālūdeni bez oglekļa dioksīda.

Ūdens cietības līmenis	Iestatījums
0	0 mīkstināts
1 (līdz 1,3 mmol/l)	1 mīksts
2 (1,3 - 2,5 mmol/l)	2 vidējs
3 (2,5 - 3,8 mmol/l)	3 ciets
4 (vairāk par 3,8 mmol/l)	4 ļoti ciets

Pirmā lietošanas reize

Norādījumi

- Šos iestatījumus varat mainīt jebkurā laikā pamatiestatījumos. → "Pamatiestatījumi" 17. lappusē
- Pēc ierīces pieslēgšanas strāvas avotam vai strāvas padeves pārtraukuma displejā parādās iestatījumi pirmajai lietošanas reizei.

Valodas iestatīšana

1. Ar grozāmo izvēles slēdzi iestatiet vēlamu valodu.
2. Nospiediet bultiņu >. Parādās nākamais iestatījums.

Pulksteņa laika iestatīšana

1. Ar grozāmo izvēles slēdzi iestatiet pareizu laiku.
2. Nospiediet bultiņu >.

Datuma iestatīšana

1. Ar grozāmo izvēles slēdzi iestatiet pašreizējo dienu, mēnesi un gadu.
2. Nospiediet uz lauka >. Parādās nākamais iestatījums.

Ūdens cietības pakāpes iestatīšana

1. Pagrieziet grozāmo izvēles slēdzi pa labi, līdz parādās atbilstošais ūdens cietības līmenis.
2. Lai apstiprinātu, nospiediet bultiņu >. Displejā parādās norādījums, ka pirmās lietošanas reizes iestatījumi ir pabeigti.

Ierīces kalibrēšana un gatavošanas nodalījuma tīrīšana

Pirms pirmās gatavošanas reizes ar ierīci kalibrējiet to un iztīriet gatavošanas nodalījumu.

Ierīces kalibrēšana un gatavošanas nodalījuma tīrīšana

Ūdens vārīšanās temperatūru ietekmē gaisa spiediens. Veicot kalibrēšanu, ierīce tiek noregulēta atbilstoši spiedienam uzstādīšanas vietā. Tas notiek automātiski pirmās tvaicēšanas laikā. Tas rada daudz tvaika

Sagatavošanās kalibrēšanai

1. Izņemiet piederumus no gatavošanas nodalījuma.
2. Izņemiet no gatavošanas nodalījuma iepakojuma atliekas, kā piemēram polistirola lodītes.
3. Pirms kalibrēšanas noslaukiet gatavošanas nodalījuma gludās virsmas ar mīkstu, mitru drānu.

Ierīces kalibrēšana un gatavošanas nodalījuma tīrīšana

Norādījumi

- Kalibrēšanu var palaist tikai tad, kad gatavošanas nodalījums ir atdzisis (istabas temperatūrā).
 - Kalibrēšanas laikā ierīces durvis neatvērt. Citādi kalibrēšana tiks pārtraukta.
1. Ieslēdziet ierīci ar taustiņu "on/off".
 2. Uzpildiet ūdens tvertni. → "Ūdens tvertnes piepildīšana" 12. lappusē

3. Iestatiet norādīto karsēšanas veidu, temperatūru un ilgumu un startējiet ierīces darbību.

Iestatījumi	
Karsēšanas veids	Tvaicēšana 
Temperatūra	100 °C
Ilgums	20 minūtes

4. Izslēdziet ierīci ar taustiņu "on/off".
 5. Nogaidiet, līdz gatavošanas nodalījums ir atdzisis.
 6. Notīriet gludās virsmas ar mazgāšanas līdzekļa šķīdumu un mitru drānu.
 7. Iztukšojiet ūdens tvertni un izžāvējiet gatavošanas nodalījumu. → "Pēc katras lietošanas reizes" 12. lappusē

Norādījumi

- Lai ierīce pēc pārvešanas pielāgotos jaunajai atrašanās vietai, atjaunojiet ierīcei rūpnīcas iestatījumus. Atkārtojiet pirmās lietošanas reizes darbības un kalibrēšanu.
- Ierīce saglabā kalibrēšanas iestatījumus arī tad, ja ir bijis strāvas padeves pārtraukums vai tā ir bijusi atvienota no strāvas tīkla. Tā nav atkārtoti jākalibrē.

Piederumu tīrīšana

Tīriet piederumus ar mazgāšanas līdzekļa šķīdumu un skalošanas drāniņu vai mīkstu suku.



Ierīces apkalpe

Ar vadības sistēmas elementiem un to funkciju darbībām jau jūs iepazīstinājām. Tālāk aprakstīsim, ka ierīci pielāgot. Paskaidrosim, kas notiek, ieslēdzot un izslēdzot ierīci, kā varat iestatīt darbības režīmus.

⚠ Brīdinājums – Applaucēšanās draudi!

Atverot ierīces durvis, var izplūst karsts tvaiks. Atkarībā no temperatūras tvaiks var nebūt redzams. Atverot ierīci, nestāviet pārāk tuvu. Ierīces durvis atveriet uzmanīgi. Raugiet, lai ierīces tuvumā neatrastos bērni.

⚠ Brīdinājums – Applaucēšanās draudi!

Iztvaikotāja paplātē esošais ūdens ir karsts arī pēc ierīces izslēgšanas. Neiztukšojiet iztvaikotāja paplāti uzreiz pēc ierīces izslēgšanas. Pirms tīrīšanas ļaujiet ierīcei atdzist.

Ierīces ieslēgšana un izslēgšana

Lai varētu iestatīt ierīci, tā vispirms ir jāieslēdz.

Izņēmums: bērnu drošības funkciju un taimeri varat ieslēgt arī tad, ja ierīce ir izslēgta.

Rādījumi displejā vai norādes, piem., par atlikušo siltumu gatavošanas nodalījumā, ir redzami arī tad, ja ierīce ir izslēgta.

Ja ierīci neizmantojat, izslēdziet to. Ja ilgāku laika posmu nekas netiek iestatīts, ierīce izslēdzas automātiski.

Ierīces ieslēgšana

Ar taustiņu „on/off” ierīce tiek ieslēgta. „on/off” virs taustiņa izgaismojas zils.

Displejā parādās Siemens logotips un pēc tam karsēšanas veids un temperatūra.

Norādījums: Pamatiestatījumos iespējams iestatīt, kāds darbības režīms parādās pēc ieslēgšanas.

Ierīces izslēgšana

Ar taustiņu „on/off” ierīce tiek izslēgta. Apgaismojums virs taustiņa izdziest.

Iestatītā funkcija tiek pārtraukta.

Displejā parādās pulksteņa laiks.

Norādījums: Pamatiestatījumos iespējams iestatīt, vai ierīcei jārāda pulksteņa laiks, ja ierīce ir izslēgta.

Darbības režīma startēšana vai apturēšana

Lai startētu vai pārtrauktu kādu aktīvu darbības režīmu, nospiediet taustiņu "start/stop". Pēc darbības režīma pārtraukšanas dzesējošais ventilators var turpināt darboties.

Lai nodzēstu visus iestatījumus, nospiediet taustiņu „on/off”.

Ja ierīces darbības laikā atver gatavošanas nodalījuma durvis, darbība tiek pārtraukta. Lai turpinātu darbības režīmu, aizveriet ierīces durvis.

Ūdens tvertnes piepildīšana

Atverot ierīces durvis, pa labi ir redzama ūdens tvertne. Pirms režīma startēšanas piepildiet ūdens tvertni ar ūdeni.

Pārlicinieties, vai ūdens cietības līmenis ir iestatīts pareizi. → "Pamatiestatījumi" 17. lappusē

Uzmanību!

Nepiemērotu šķidrumu izraisīti ierīces bojājumi. Neizmantojiet destilētu ūdeni, krāna ūdeni ar augstu hlora saturu (> 40 mg/l) vai citus šķidrumus. Izmantojiet tikai tīru, aukstu krāna ūdeni, mīkstinātu ūdeni vai minerālūdeni bez oglekļa dioksīda.

Uzpildiet ūdens tvertni pirms katras lietošanas:

1. Atveriet ierīces durvis.
2. Izņemiet ūdens tvertni no tvertnes padziļinājuma (**1.** attēls).
3. Piepildiet ūdens tvertni ar aukstu ūdeni līdz atzīmei "max". (**2.** attēls).

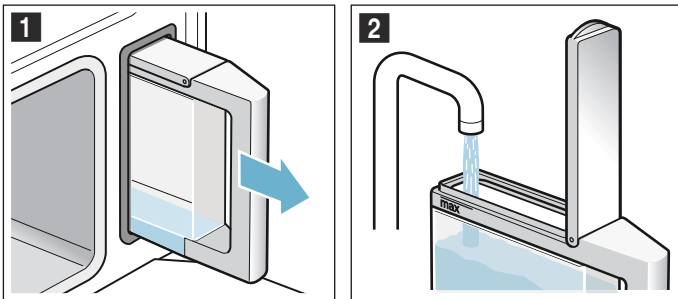

4. Aizveriet tvertnes vāku, līdz dzirdams fiksācijas klikšķis.
5. Piepildīto ūdens tvertni ievietojiet atpakaļ (**3.** attēls).
6. Pārbaudiet, vai ūdens tvertne padziļinājumā ievietota precīzi (**4.** attēls).

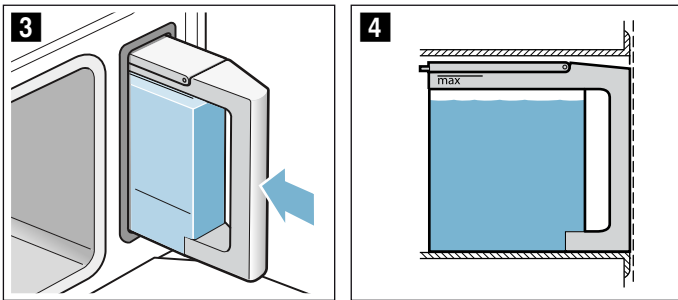

7. Aizveriet ierīces durvis. Ūdens tvertne ir uzpildīta. Varat startēt darbības režīmu.

Uzpildiet ūdens tvertni

Ja ūdens tvertne ir tukša, displejā parādās pieprasījums uzpildīt ūdens tvertni. Darbība tiek pārtraukta.

1. Piesardzīgi atveriet ierīces durvis.
2. Izņemiet ūdens tvertni un piepildiet to.
3. Ievietojiet ūdens tvertni atpakaļ un aizveriet ierīces durvis.
4. Startējiet darbības režīmu. Darbības režīms turpinās.

Karsēšanas veida un temperatūras iestatīšana

Pēc ierīces ieslēgšanas parādās ieteicamais karsēšanas veids un temperatūra. Šo iestatījumu varat startēt nekavējoties, nospiežot taustiņu "start/stop".

Citu iestatījumu vērtības var mainīt, kā parādīts attēlos.

Piemērs: tvaicēšana 15 minūtes 90°C

1. Ar grozāmo slēdzi mainiet karsēšanas veidu.

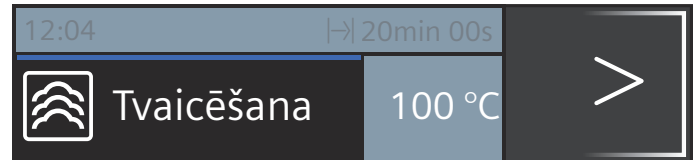

2. Ar bultiņu > var pārslēgt uz temperatūru.
3. Ar grozāmo slēdzi mainiet temperatūru.

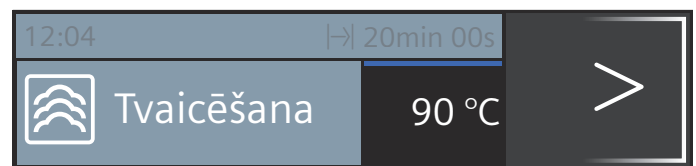

4. Ar taustiņu ⊖ var pārslēgt uz ilgumu.
5. Ar grozāmo slēdzi mainiet gatavošanas ilgumu.

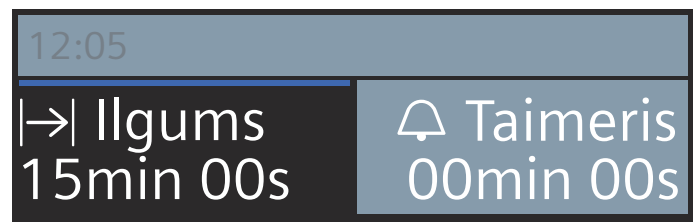

6. Nospiediet taustiņu "start/stop".

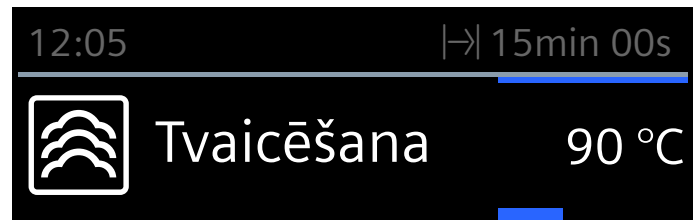

Displejā redzams iestatītais karsēšanas veids, temperatūra un gatavošanas ilgums.

Pēc katras lietošanas reizes

⚠ Brīdinājums – Applaucēšanās draudi!

Atverot ierīces durvis, var izplūst karsts tvaiks. Atkarībā no temperatūras tvaiks var nebūt redzams. Atverot ierīci, nestāviet pārāk tuvu. Ierīces durvis atveriet uzmanīgi. Raugiet, lai ierīces tuvumā neatrastos bērni.

Pēc katras lietošanas reizes gatavošanas nodalījumā paliek mitrums un netīrumi. Tādēļ izžāvējiet un iztīriet ierīci pēc katras lietošanas reizes. Bez tam, iztukšojiet ūdens tvertni pēc katras darbināšanas reizes.

Gatavošanas nodalījuma žāvēšana

Bīdīnājums – Apdedzināšanās draudi!

Iztvaikotāja paplātē var būt karsts ūdens. Pirms mazgāšanas ļaujiet tam atdzist.

1. Atstājiet ierīces durvis nedaudz atvērtas, līdz iekārta ir atdzisusi.
2. Nekavējoties iztīriet netīrumus gatavošanas nodalījumā.
3. Atdzisušo gatavošanas nodalījumu un iztvaikotāja palīktni izmazgājiet ar tīrīšanas sūkli un rūpīgi nosusiniet ar mīkstu drānu.
4. Ja uz mēbeļu virsmām ir izveidojies kondensāts, noslaukiet to.

Ūdens tvertnes iztukšošana

Ūdens tvertne pēc katra tvaicēšanas režīma ir jāiztukšo un jāizžāvē.



Uzmanību!

- Nežāvējiet ūdens tvertni karstā gatavošanas nodalījumā. Tā var sabojāt ūdens tvertni.
- Nemazgājiet ūdens tvertni trauku mazgājamajā mašīnā. Tā var sabojāt ūdens tvertni.

1. Atveriet ierīces durvis.
2. Izņemiet ūdens tvertni un izlejiet atlikušo ūdeni.
3. Kārtīgi izžāvējiet tvertnes vāciņa blīvējumu un tvertnes padziļinājumu ierīcē.
4. Ievietojiet ūdens tvertni tvertnes padziļinājumā.
5. Aizveriet ierīces durvis.

Laika funkcijas

Jūsu ierīcei ir dažādas laika funkcijas.

Laika funkcija	Lietojums
 Taimeris	Taimeris darbojas kā grozāms pulkstenis. Pēc iestatītā laika atskaites beigām atskan signāls.
 Ilgums	Pēc iestatītā ilguma beigām atskan signāls. Ierīce automātiski izslēdzas.
 Beigu laiks	Iestatiet ilgumu un beigu laiku. Ierīce automātiski ieslēdzas tā, ka darbības režīms ir pabeigts vēlamajā laikā.

Norādījumi

- Darbības ilgumam līdz vienai stundai var iestatīt precīzas minūtes. Ja darbības ilgums ir garāks par vienu stundu, iestatīšanu var veikt pa 5 minūšu soļiem.
- Maksimāli var iestatīt 23 stundas un 59 minūtes.
- Jebkuras laika funkcijas beigās atskan signāls.
- Ar taustiņu  starplaikā varat nolasīt informāciju, kura tad uz īsu brīdi parādās displejā.

Taimeris

Taimeri varat iestatīt jebkurā laikā, arī tad, ja ierīce ir izslēgta. Tas darbojas paralēli citiem laika iestatījumiem un tam ir atsevišķs signāls. Jūs dzirdēsiet, vai izslēdzas taimeris vai beidzies iestatītais ilgums. Maksimāli var iestatīt 24 stundas.



1. Nospiediet taustiņu . Atveras taimera lauks.
2. Ar grozāmo izvēles slēdzi iestatiet taimera laiku. Pēc dažām sekundēm taimeris sāk darboties.

Taimera simbols  un laika atskaite redzama statusa joslas kreisajā pusē.



Pēc iestatītā laika beigām

Atskan signāls. Displejā redzams "Taimera laiks beidzies". Nospiežot taustiņu , signāla skaņu var izslēgt iepriekš.

Taimera laika pārtraukšana

Ar taustiņu  atveriet laika funkciju izvēlni un atiestatiet laiku. Aizveriet izvēlni ar taustiņu .

Taimera laika mainīšana

Ar taustiņu  atveriet laika funkciju izvēlni un ar grozāmo izvēles slēdzi dažu sekunžu laikā izmainiet taimera laiku. Ar taustiņu  startējiet taimeri.

Ilgums

Iestatot ēdiena gatavošanas ilgumu (gatavošanas laiku), tam beidzoties, darbība automātiski beidzas. Cepeškrāsns vairs nekarsē.

Nosacījums: ir iestatīts karsēšanas veids un temperatūra.

1. Nospiediet taustiņu . Atveras laika funkciju izvēlne.

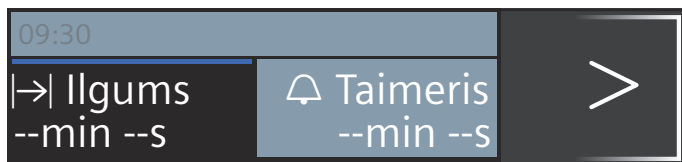

2. Ar grozāmo slēdzi iestatiet ilgumu.

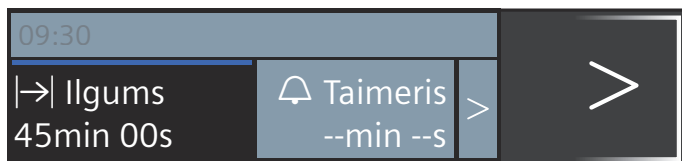



3. Palaidiet ar taustiņu „start/stop”. Ilguma  atskaite redzama statusa joslā.

Darbības ilgums ir beidzies

Atskan signāls. Cepeškrāsns vairs nekarsē. Signālu var izslēgt iepriekš, nospiežot taustiņu .

Gatavošanas ilguma atcelšana

Ar taustiņu  atveriet laika funkciju izvēlni un atiestatiet režīma ilgumu. Darbības režīms tiek pabeigts. Aizveriet izvēlni ar taustiņu .

Gatavošanas ilguma mainīšana



Ar taustiņu  atveriet laika funkciju izvēlni. Ar grozāmo izvēles slēdzi mainiet ilgumu.

Beigu laiks

Ja pārceļat beigu laiku uz vēlāku, lūdzu, ņemiet vērā, ka pārtika, kas ātri bojājas, nedrīkst pārāk ilgi atrasties gatavošanas nodalījumā.

Nosacījums: iestatītais darba režīms nav uzsākts. Ir iestatīts ilgums. Laika funkciju izvēlne  ir atvērta.

Piemērs attēlā: ēdiens tiek ievietots gatavošanas telpā ap plkst. 9.30. Gatavošanas laiks ilgst 45 minūtes, un ēdiens ir gatavs plkst. 10.15. Taču jūs vēlaties, lai tas būtu gatavs plkst. 12.45.

1. Ar bultiņu  pārejiet tālāk uz “ Beigu laiks”.
2. Ar grozāmo slēdzi iestatiet beigu laiku.

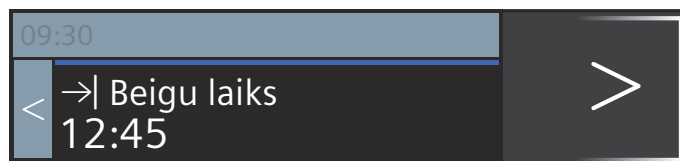

3. Apstipriniet ar taustiņu „start/stop”.

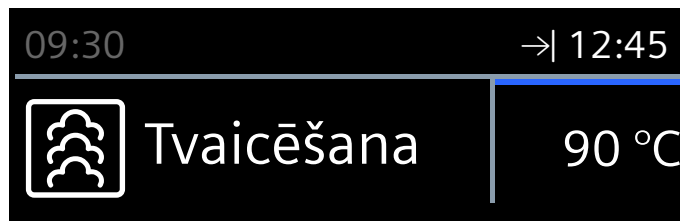

Cepeškrāsns ir gaidīšanas režīmā. Statusa joslā parādās simbols  un laiks, kad ierīce būs gatava darbam. Darba režīms ieslēdzas vajadzīgajā brīdī. Statusa joslā redzama ilguma atskaite.

Darbības ilgums ir beidzies

Atskan signāls. Cepeškrāsns vairs nekarsē. Signālu var izslēgt iepriekš, nospiežot taustiņu .

Beigu laika rediģēšana vai atelšana

Pēc režīma startēšanas beigu laiku vairs korigēt nevar. Lai nodzēstu visus iestatījumus, nospiediet taustiņu „on/off”.

Ēdieni

Ar darbības režīmu "Ēdieni" varat pavisam vienkārši pagatavot visdažādākos ēdienus. Ierīce izvēlas optimālāko iestatījumu jūsu vietā.

Ēdiena izvēle un iestatīšana

1. Nospiediet taustiņu „menu” (izvēlne).
2. Ar grozāmo slēdzi izvēlieties „Ēdieni”.
3. Nospiediet bultiņu >.
4. Ar grozāmo slēdzi izvēlieties ēdienu.
5. Nospiediet bultiņu >.
6. Ar grozāmo slēdzi iestatiet svaru.
7. Nospiediet bultiņu >.

Norādījums: Jūs saņemsit informāciju par ievietošanas augstumu, traukiem utt.

8. Palaidiet ar taustiņu „start/stop”.

Jums tiks pilnībā norādītas visas darbības, kas nepieciešamas izvēlētajam ēdiena iestatīšanai. Spiediet vienmēr bultiņu >.

Norādījums: Ierīce signalizē, ja gatavošanas telpa vēl ir par karstu jūsu izvēlētajam ēdiena gatavošanai.

Iestatīšanas pabeigšana

Atskan signāls. Cepeškrāsns vairs nekarsē. Signālu var izslēgt iepriekš, nospiežot taustiņu .

Ja neesat apmierināts ar gatavošanas rezultātu, varat vēlreiz pagarināt gatavošanas laiku. Nospiediet uz lauka „Cepšana zemā temp.”. Tiek piedāvāts gatavošanas ilgums, kuru jūs varat mainīt.

Ja esat apmierināts ar gatavošanas rezultātu, nospiediet pogu „Pabeigt”. Displejā parādās „Labu apetīti!”.

Iestatījuma pārtraukšana

Nospiediet taustiņu „on/off”. Visi iestatījumi tiek dzēsti. Varat iestatīt jaunus datus.

Pabeigšanas laika atlikšana

Atsevišķiem ēdieniem var atlikt pabeigšanas laiku. Skat. laika funkcijas par pabeigšanas laika atlikšanu.

→ "Laika funkcijas" 13. lappusē

Kad pabeigšanas laiks ir iestatīts, displejā mainās atlikušā laika rādījums. Statusa joslā redzams laiks, kad darbība ir pabeigta. Iestatījumus nav iespējams mainīt. Ņemiet vērā, ka pārtika, kas ātri bojājas, nedrīkst pārāk ilgi atrasties gatavošanas telpā.

Norādījumi par ēdieniem

Visas programmas ir paredzētas gatavošanai vienā līmenī.

Gatavošanas rezultāts var būt atšķirīgs atbilstīgi ēdienu daudzumam un kvalitātei.

Trauki

Izmantojiet ieteiktos traukus. Ar tiem ir pārbaudīti visi ēdieni. Ja izmanto citus traukus, gatavošanas rezultāts var atšķirties.

Gatavojot perforētā tvaicētāja tvertnē, 1. līmenī papildus ievietojiet neperforēto tvertni. Tajā sakrāsies pilošais šķidrums.

Daudzums/svars

Ēdienus traukos ievietojiet maksimāli 4 cm biezā kārtā.

Kopējam svaram ir jābūt norādītā svara robežās.

Gatavošanas laiks

Pirmo minūšu laikā norādītais gatavošanas laiks var mainīties, jo sakarsēšanas laiks ir atkarīgs arī no gatavojamā produkta un ūdens temperatūras.

Dārzeņu gatavošana

Garšvielas dāržeņiem pievienojiet tikai pēc tvaicēšanas.

Graudu produktu/lēcu gatavošana

Nosveriet gatavojamos produktus un pareizā attiecībā pielejiet ūdeni.

Basmati rīsi – 1:1,5

Kuskuss – 1:1

Brūnie rīsi – 1:1,5

Lēcas – 1:2

Pēc gatavošanas apmaisiet graudaugu produktus. Tā ātrāk uzsūcas atlikušais ūdens.

Cāļa krūtiņas tvaicēšana

Nelieciet cāļa krūtiņas traukos citu virs cita.

Zivs tvaicēšana

Gatavojot zivis, ietaukojiet perforēto tvaicētāja tvertni.

Nelieciet veselās zivis vai zivs filejas citu uz citas.

Norādiet smagākās zivs svaru un izvēlieties iespējami vienādus gabalus.

Jogurta gatavošana

Sakarsējiet pienu uz plīts līdz 90 °C. Pēc tam atdzesējiet līdz 40 °C. Karsētu pienu var uzsildīt tikai līdz 40 °C. Iemaisiet 150 g jogurta (ledusskapja temperatūrā).

Iepildiet tasēs vai nelielos stikla traukos un pārklājiet ar foliju. Tases vai stikla traukus ievietojiet tvaicētāja tvertnē un iestatiet tabulā norādīto vērtību. Pēc gatavošanas jogurtu atdzesējiet ledusskapī.

Rīsa pienu putas gatavošana

Nosveriet rīsus un pievienojiet 2,5 reizes vairāk piena. Ievietojiet rīsus un pienu traukā maks. 2,5 cm biezā kārtā. Pēc gatavošanas apmaisiet. Tā ātrāk uzsūcas atlikušais piens.

Augļu kompota gatavošana

Programma ir piemērota tikai to augļu gatavošanai, kuriem ir kauliņi un serde. Nosveriet augļus, pievienojiet apm. 1/3 ūdens un pēc garšas – cukuru un garšvielas.

Trauku dezinficēšana

Vienmēr iztīriet traukus ar pudeļu suku uzreiz pēc to iztukšošanas. Pēc tam izmazgājiet tos trauku mazgājamajā mašīnā.

Izvietojiet traukus perforētajā tvaicētāja tvertnē tā, lai tie nesaskartos.

Pēc dezinficēšanas nosusiniet traukus ar sausu drāniņu. Process atbilst tradicionālajai novārišanai.

Olu gatavošana

Pirms gatavošanas izduriet olās caurumus. Nelieciet olas citu virs citas.

Tabula

levērojiet norādījumus par ēdieniem.

Ēdiens	Piezīmes	Piederumi	Augstums
Ziedkāpostu gabaliņu tvaicēšana*	Vienāda lieluma gabaliņi	perforēts trauks un tvaicēšanas trauks bez caurumiem	3 1
Brokoļu gabaliņu tvaicēšana*	Vienāda lieluma gabaliņi	perforēts trauks un tvaicēšanas trauks bez caurumiem	3 1
Zaļo pupiņu tvaicēšana*	-	perforēts trauks un tvaicēšanas trauks bez caurumiem	3 1
Burkānu šķēlišu tvaicēšana*	apm. 3 mm biezas šķēles	perforēts trauks un tvaicēšanas trauks bez caurumiem	3 1
Saldētu dārzeņu maisījuma tvaicēšana	-	perforēts trauks un tvaicēšanas trauks bez caurumiem	3 1
Kartupeļi ar mizu*	vidēji lieli, Ø 4 - 5 cm	perforēts trauks un tvaicēšanas trauks bez caurumiem	3 1
Basmati rīsi	maks. 0,75 kg	tvaicēšanas trauks bez caurumiem	2
Dabīgie rīsi	maks. 0,75 kg	tvaicēšanas trauks bez caurumiem	2
Kuskuss	maks. 0,75 kg	tvaicēšanas trauks bez caurumiem	2
Lēcas	maks. 0,55 kg	tvaicēšanas trauks bez caurumiem	2
Gatavu piedevu sildīšana*		tvaicēšanas trauks bez caurumiem	2
Svaigas cāļa krūtiņas tvaicēšana	Kopējais svars 0,2 - 1,5 kg	perforēts trauks un tvaicēšanas trauks bez caurumiem	3 1
Svaigas zivs filejas tvaicēšana	maks. 2,5 cm bieža	perforēts trauks un tvaicēšanas trauks bez caurumiem	3 1
Veselas, svaigas zivs tvaicēšana	0,3 - 2 kg	perforēts trauks un tvaicēšanas trauks bez caurumiem	3 1
Jogurts stikla traukos	-	stikla trauki un tvaicēšanas trauks bez caurumiem	2
Piena rīsi	-	tvaicēšanas trauks bez caurumiem	2
Augļu kompots*	-	tvaicēšanas trauks bez caurumiem	2
Pudelišu dezinficēšana*		tvaicēšanas trauks bez caurumiem	2
Mīksti vārītas olas*	Olas, M izmērs, maks. 1 kg	perforēts trauks un tvaicēšanas trauks bez caurumiem	3 1
Cieti vārītas olas*	Olas, M izmērs, maks. 1,8 kg	perforēts trauks un tvaicēšanas trauks bez caurumiem	3 1



* Šim ēdienam var iestatīt beigu laiku

Bērnu aizsardzības sistēma

Lai bērni ierīci netīšām neieslēgtu vai nemainītu iestatījumus, ierīcei ir bērnu drošības funkcija.

Aktivizēšana un deaktivēšana

Bērnu drošības funkciju var aktivizēt un deaktivēt ieslēgtai un izslēgtai ierīcei.

Turiet nospiestu taustiņu  apm. 4 sekundes. Displejā redzams apstiprinājums un statusa joslā parādās simbols .

Norādījums: Arī tad, ja bērnu drošības funkcija ir aktīva, cepeškrāsni var izslēgt ar taustiņu "on/off".

Pamatiestatījumi

Ir piedāvāti dažādi iestatījumi ierīces optimālai vienkāršai izmantošanai. Ja nepieciešams, iestatījumus iespējams mainīt.

Iestatījumu maiņa

1. Nospiediet taustiņu „on/off”.
2. Nospiediet taustiņu „menu”.
Atveras darbības režīmu izvēlne.
3. Ar grozāmo izvēles slēdži atlasiet „Iestatījumi”.
4. Nospiediet bultiņu >.
5. Ar grozāmo izvēles slēdži mainiet vērtības.
6. Ar bultiņu > pārslēdziet iestatījumus, ja nepieciešams, veiciet izmaiņas.
7. Lai saglabātu, nospiediet taustiņu "menu".
Displejā parādās iespēja saglabāt vai atcelt.
Apstipriniet ar bultiņu < vai >.

Iestatījumu saraksts

Sarakstā redzami visi pamatiestatījumi un to izmaiņšanas iespējas. Atkarībā no ierīces aprīkojuma displejā redzami tikai tie iestatījumi, kas atbilst jūsu ierīcei.

Jūs varat mainīt tālāk aprakstītos iestatījumus.

Iestatījums	Izvēle
Valoda	Pieejamas citas valodas
Pulksteņa laiks	Laika iestatīšana
Datums	Pašreizējā datuma iestatīšana
Ūdens cietība	0 (mīkstināts)
	1 (mīksts)
	2 (vidējs)
	3 (ciets)
	4 (ļoti ciets)
Signāls	Īss (30 sek)
	Vidējs (1 min)
	Garš (5 min)
Taustiņu tonis	Izslēgta (taustiņu tonis, izslēdzot un ieslēdzot ar "on/off", saglabājas)
	Ieslēgta
Displeja spilgtums	Iestatāmas 5 pakāpes
Laika rādījums	Digitālais izslēgts
Apgaismojums	Darbības režīms iesl.
	Darbības režīms izsl.
Darbība pēc ieslēgšanas	Tvaicēšana
	Galvenā izvēlne
	Ēdieni
Aptumšošanas naktī	Izslēgta
	Ieslēgta (displejs aptumšots laikā no 22:00 līdz 5:59)

Logotips	Rādījumi
	Nerādīt
Ventilatora inerces laiks	Ieteicams
	Minimālais
Rūpnīcas iestatījumi	Atiestatīt
	Neatīstatīt

Norādījums: Valodas, taustiņu toņa vai displeja spilgtuma iestatījumu izmaiņas ir piemērotas uzreiz. Visi citi iestatījumi darbojas tikai pēc saglabāšanas.

Pulksteņa laika maiņa

Pulksteņa laiku varat mainīt pamatiestatījumos.

Piemērs: pareizā laika nomainīšana no vasaras uz ziemas laiku.

1. Nospiediet taustiņu „on/off”.
2. Nospiediet taustiņu „menu”.
3. Ar grozāmo izvēles slēdzi atlasiet „Iestatījumi”.
4. Ar bultiņu > izvēlieties „Pulkstenis”.
5. Ar grozāmo slēdzi mainiet pareizo laiku.
6. Nospiediet taustiņu „menu”.
Displejā parādās iespēja saglabāt vai atcelt.

Strāvas padeves pārtraukums

Pēc ilgāka strāvas padeves pārtraukuma displejā parādās iestatījumi pirmajai lietošanas reizei.

No jauna iestatiet valodu, pulksteņa laiku un datumu.

Tīrīšanas līdzekļi

Ierīces ārpusē (ar alumīnija priekšējo paneli)	Sārms mazgāšanai – nosusiniet ar mīkstu drāniņu. Maigs logu tīrīšanas līdzeklis – tīriet horizontālā virzienā, nespiežot uz virsmām, ar mīkstu drāniņu logu tīrīšanai vai ar neplūksnainu mikrošķiedru drāniņu.
Ierīces ārpusē (ar nerūsējoša tērauda priekšējo paneli)	Sārms mazgāšanai – nosusiniet ar mīkstu drāniņu. Kajļa, tauku, cietes un olbaltuma traipus notīriet nekavējoties. Klientu servisā vai specializētajās tirdzniecības vietās ir pieejami īpaši tīrīšanas līdzekļi nerūsējošā tērauda virsmām.
Gatavošanas telpas iekšpusē ar iztvaikotāja paplāti.	Karsts skalošanas šķidrums vai etiķūdens – izmantojiet piegādes komplektā ietverto tīrīšanas sūkli vai mīkstu skalošanas suku. Uzmanību! Gatavošanas telpā var veidoties rūsa. Neizmantojiet tērauda vai abrazīvus sūkļus!
Ūdens tvertne	Sārms mazgāšanai – nemazgājiet trauku mazgājamā mašīnā!
Tvertnes padziļinājums	Ikreiz pēc lietošanas izslaukiet sausu
Ūdens tvertnes vāciņa blīvējums	Ikreiz pēc lietošanas kārtīgi izžāvējiet
Statīvs	Skatiet sadaļu „Statīva tīrīšana”.
Durvju stikls	Skatiet sadaļu „Durvju stiklu tīrīšana”. Uzmanību! Virsmas bojājumi Pēc tīrīšanas ar stiklu tīrīšanas līdzekli nosusiniet durvju stiklus. Citādi var rasties traipi, kurus vairs nebūs iespējams notīrīt.

Mazgāšana

Ja veiksiet rūpīgu apkopi un tīrīšanu, jūsu ierīce ilgi saglabāsies skaista un darbosies nevainojami. Kā pareizi veikt ierīces apkopi un tīrīšanu – aprakstīts tālāk.

Brīdinājums – Īsslēguma draudi!

Ierīces tīrīšanai neizmantojiet augstspiediena tīrītāju vai tvaiku plūsmu.

Uzmanību!

Virsmas bojājumi

Neizmantojiet:

- asus vai abrazīvus tīrīšanas līdzekļus;
- cepeškrāsns tīrīšanas līdzekļus;
- kodīgus, hloru saturošus vai spēcīgas iedarbības tīrīšanas līdzekļus;
- lielu daudzumu alkohola saturošus tīrīšanas līdzekļus.

Ja šāds līdzeklis nokļūst uz priekšējā paneļa, nekavējoties noskalojiet to ar ūdeni.

Uzmanību!

Virsmas bojājumi

Ja atkalķotājs nokļūst uz priekšējās virsmas vai citām jutīgām virsmām, nekavējoties nomazgājiet to ar ūdeni.

Iztīriet gatavošanas telpu uzreiz pēc tam, kad ierīce ir atdzisusi.

Sāļi ir ļoti iedarbīgi, un tie var radīt rūsu. Asu mērču (kečups, sinepes) vai sāļītu ēdienu paliekas no gatavošanas telpas iztīriet uzreiz pēc ierīces atdzišanas.

Neizmantojiet cietus abrazīvus materiālus vai tīrīšanas sūkļus.

Durvju blīvējums	Karsts sārms mazgāšanai
Piederumi	Ievietojiet karstā tīrīšanas šķīdumā. Notīriet ar suku vai sūkli vai mazgājiet trauku mazgājamā mašīnā. Ja no cieti saturošiem pārtikas produktiem (piemēram rīsi) nokrāsojas virsmas, tīriet ar etiķūdeni.

Tīrīšanas sūklis

Komplektā ietvertajam tīrīšanas sūklim ir liela uzsūkšanas spēja. Lietojiet tīrīšanas sūkli tikai gatavošanas telpas tīrīšanai un kondensāta savākšanai no iztvaikotāja paplātes.

Pirms pirmās lietošanas reizes tīrīšanas sūkli kārtīgi izmazgājiet. Tīrīšanas sūkli varat mazgāt veļas mazgājamā mašīnā (ar vārāmo veļu).

Mikrošķiedru drāniņa

Mikrošķiedru drāniņa ar heksagonālu struktūru ir īpaši piemērota viegli sabojājamu virsmu, piemēram, stikla, stikla keramikas, tērauda vai alumīnija, tīrīšanai (preces nr. 460 770, pieejama arī tiešsaistes veikalā eShop). Šī drāniņa ļaus ar vienu vēzienu notīrīt mitrus un taukainus netīrumus.

Atkaļķošana

Lai nodrošinātu ierīces funkciju darbību, tā regulāri jāatkaļķo.

Atkaļķošana sastāv no vairākiem soļiem. Nepieciešams pilnīgi veikt visas darbības. Tikai pēc tam ierīce ir atkal gatava lietošanai.

Norādījums: Ja atkaļķošanas laikā nospiež taustiņu "on/off", process tiek pārtraukts un ierīce izslēdzas. Pēc tam kad ierīce atkal tiek ieslēgta, tā vispirms divas reizes jāizskalo, lai attīrītu ierīci no atkaļķošanas šķīduma paliekām. Līdz otrās skalošanas beigām ierīce ir bloķēta un nav pieejama citiem darbības mērķiem.

- Atkaļķojiet (apm. 30 minūtes), pēc tam iztukšojiet iztvaicētāja paliktņi un piepildiet no jauna ūdens tvertni
- Veiciet pirmo skalošanu (20 sekundes), pēc tam iztukšojiet iztvaicētāja paliktņi
- Veiciet otro skalošanu (20 sekundes), pēc tam izlejiet atlikušo ūdeni

Tas, cik bieži ierīce jāatkaļķo, atkarīgs no izmantotā ūdens cietības līmeņa. Ja iespējams izmantot vēl 5 vai mazāk režīmus ar tvaiku, ierīce ar ziņojumu displejā atgādina par atkaļķošanu. Atlikušo darbības režīmu skaits redzams pēc ieslēgšanas. Tādējādi jums ir laiks savlaicīgi sagatavoties atkaļķošanai.

Palaide

Uzmanību!

- Ierīces bojājumi: atkaļķošanai izmantojiet tikai mūsu šķīdros atkaļķošanas līdzekļus. Atkaļķošanai vajadzīgais iedarbošanās laiks ir norādīts uz atkaļķošanas līdzekļa iepakojuma. Citi atkaļķošanas līdzekļi var bojāt ierīci. Atkaļķošanas līdzekļa pasūt. nr. 311 680
- Atkaļķošanas šķīdums: raugieties, lai atkaļķošanas šķīdums vai līdzeklis nenokļūst uz vadības paneļa vai citām ierīces virsmām. Iespējami virsmu bojājumi. Ja tā tomēr notiek, nekavējoties noskalojiet atkaļķošanas šķīdumu ar ūdeni.

1. Atkaļķošanas šķīdumu sajauc no 300 ml ūdens un 60 ml šķidrā atkaļķošanas līdzekļa.
2. Izņemiet ūdens tvertni un piepildiet to ar atkaļķošanas šķīdumu.
3. Ar atkaļķošanas šķīdumu piepildīto ūdens tvertni ievietojiet pilnībā atpakaļ.
4. Aizveriet ierīces durvis.
5. Nospiediet taustiņu „on/off”.
6. Nospiediet taustiņu „menu”.
7. Grieziet grozāmo slēdzi, līdz redzams uzraksts „Atkaļķošana”.
8. Palaidiet atkaļķošanu ar taustiņu „start/stop”. Statusa joslā redzams atlikušais darbības laiks. Kad tas ir pilnībā beidzies, atskan signāls.

Pirmā skalošana

1. Atkaļķošanas šķīdumu no iztvaikotāja paliktņa iztīriet ar komplektā iekļauto tīrīšanas sūkli.
2. Izņemiet ūdens tvertni, kārtīgi to izskalojiet, piepildiet ar ūdeni un ievietojiet atpakaļ ierīcē.
3. Aizveriet ierīces durvis
4. Nospiediet taustiņu "start/stop". Ierīci skalo. Pēc apmēram 20 sekundēm pirmā skalošana ir pabeigta.
5. Atveriet ierīces durvis.
6. Rūpīgi izmazgājiet tīrīšanas sūkli ar ūdeni.
7. Izslaukiet atlikušo ūdeni no iztvaikotāja paliktņa ar šo tīrīšanas sūkli.
8. Turpiniet ar otro skalošanu

Otrā skalošana

1. Izņemiet ūdens tvertni, kārtīgi to izskalojiet, piepildiet ar ūdeni un ievietojiet atpakaļ ierīcē.
2. Aizveriet ierīces durvis.
3. Nospiediet taustiņu "start/stop". Ierīci skalo. Pēc apmēram 20 sekundēm otrā skalošana ir pabeigta.
4. Izslaukiet atlikušo ūdeni no iztvaikotāja paliktņa ar šo tīrīšanas sūkli.
5. Izmazgājiet gatavošanas nodalījumu ar tīrīšanas sūkli un pēc tam nosusiniet ar mikstu drānu.
6. Izslēdziet ierīci. Atkaļķošana ir pabeigta un ierīce ir atkal gatava darbam.

Tikai iztvaikotāja paliktņa atkaļķošana

Ja vēlaties atkaļķot nevis visu ierīci, bet tikai iztvaikotāja paliktņi gatavošanas nodalījumā, arī tad jūs varat izmantot režīmu "Atkaļķošana".

Vienīgā atšķirība:

1. Atkaļķošanas šķīdumu sajauc no 100 ml ūdens un 20 ml šķidrā atkaļķošanas līdzekļa.
2. Iztvaikotāja paliktņi piepildiet pilnu ar atkaļķošanas šķīdumu.
3. Ūdens tvertnē iepildiet tikai ūdeni.
4. Startējiet režīmu "Atkaļķošana", kā aprakstīts iepriekš.

Iztvaikotāja paliktņi var atkaļķot arī manuāli.

Ierīces durvju izņemšana un ielikšana

Lai tīrītu vai izņemtu durvju stikla plāksnes, ierīces durvis var izņemt.

Katram ierīces durvju šarnīram ir sava fiksēšanas svira. Kad fiksēšanas sviras ir nostiprinātas (1 attēls), ierīces durvis ir fiksētas. Tās nevar izņemt.

Kad fiksēšanas sviras ir atbrīvotas, lai izņemtu ierīces durvis (2 attēls), šarnīri ir fiksēti. Tie nevar aizcirsties.

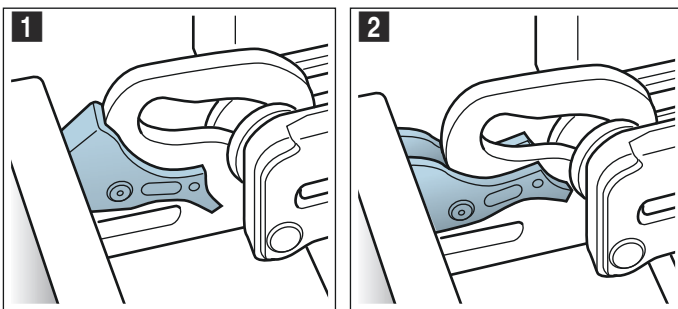

⚠ Brīdinājums **Savainojumu risks!**

- Ja šarnīri nav nostiprināti, tie var aizcirsties ar lielu spēku. Raugieties, lai fiksēšanas sviras vienmēr būtu pilnībā nostiprinātas; ja izņem ierīces durvis, tām jābūt pilnībā atbrīvotām.
- Šarnīri kustas katru reizi, kad atver vai aizver ierīces durvis, un tie var iestrēgt. Nekad nelieciet rokas pie šarnīriem.

Ierīces durvju izņemšana

1. Atveriet ierīces durvis līdz galam vaļā un spiediet ierīces virzienā.
2. Nostipriniet abas fiksēšanas sviras abās pusēs (1 attēls).
3. Aizveriet durvis līdz atdurei (a). Ar abām rokām satveriet sānus (b) un velciet uz augšu (2 attēls).

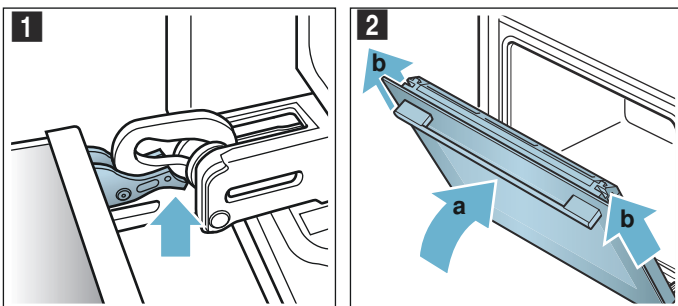

Ierīces durvju ielikšana

Ielieciet ierīces durvis, veicot šīs darbības pretējā secībā.

1. Ieliecot ierīces durvis, pārliecinieties, ka abi šarnīri ir ievietoti attiecīgajā atvērumā (1 attēls). Novietojiet abus šarnīrus pie ārmalas un izmantojiet to kā atbalstu. Raugieties, lai šarnīri būtu ievietoti pareizajā atvērumā. Ievietošanai jābūt vieglai un bez pretestības. Ja jūtat pretestību, pārliecinieties, ka šarnīrus ieviejojat pareizajā atvērumā.

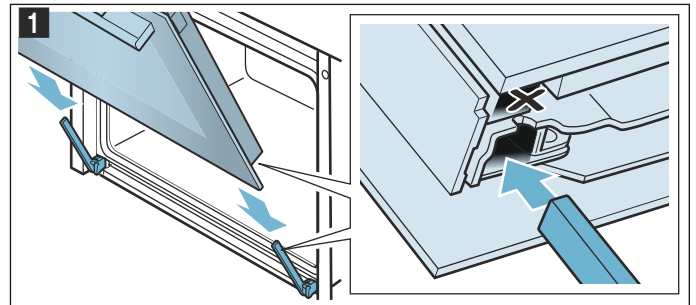

2. Pilnībā atveriet ierīces durvis. Vēlreiz nostipriniet abas fiksēšanas sviras (2 attēls).

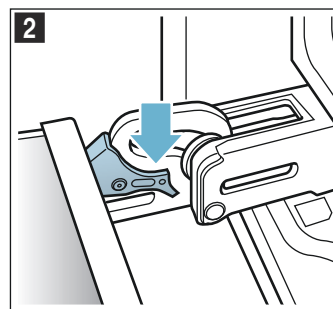

3. Aizveriet ierīces durvis.

Durvju stikla plāksņu izņemšana un ievietošana

Lai tīrīšana būtu vieglāka, no ierīces durvīm var izņemt stikla plāksnes.

Plāksņu izņemšana

1. Paveriet ierīces durvis.
2. Uzspiediet uz slēdžiem abos pārsega sānos (1 attēls).
3. Noņemiet pārsegu (2 attēls).

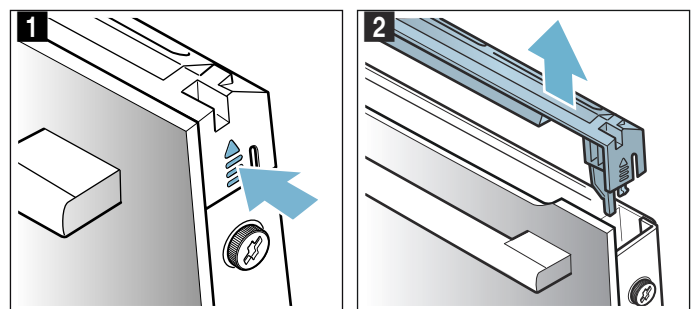

4. Atskrūvējiet skrūves ierīces durvju sānos un izņemiet tās (**3** attēls).
5. Aizverot ierīces durvis, iespiediet tajās vairākkārt salocītu virtuves dvieli (**4** attēls). Izvelciet priekšējo plāksni uz augšu un nolieciet to uz līdzenas virsmas ar durvju rokturi uz leju.

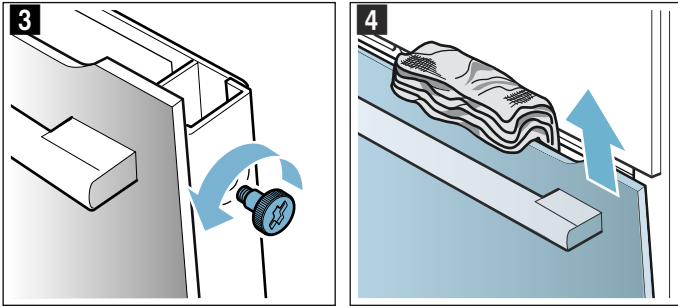

Tīriet stikla plāksnes ar stikla tīrīšanas līdzekli un mīkstu drānu.

⚠ Brīdinājums **Savainošanās risks!**

- Ja ierīces durvju stikls ir ieskrāpēts, tas var sasprāgt. Neizmantojiet stikla skrāpi, asus vai abrazīvus tīrīšanas līdzekļus.
- Šarnīri kustas katru reizi, kad atver vai aizver ierīces durvis, un tie var iestrēgt. Nekad nelieciet rokas pie šarnīriem.

Plāksņu ievietošana

1. Ievietojiet priekšējo plāksni apakšējos stiprinājumos (**1** attēls).
2. Celiet priekšējo plāksni uz augšu, līdz abi āķi ir iepretim atvērumiem (**2** attēls).

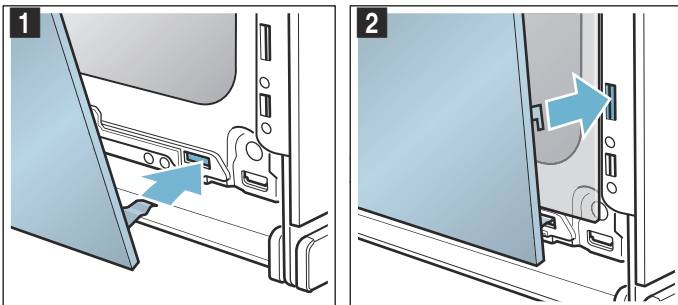

3. Piespiediet priekšējo plāksni uz leju, līdz tā dzirdami fiksējas (**3** attēls).
4. Vēlreiz paveriet ierīces durvis un izņemiet virtuves dvieli.
5. Ieskrūvējiet abas skrūves durvju sānos.
6. Uzlieciet un piespiediet pārsegu, līdz tas dzirdami fiksējas (**4** attēls).

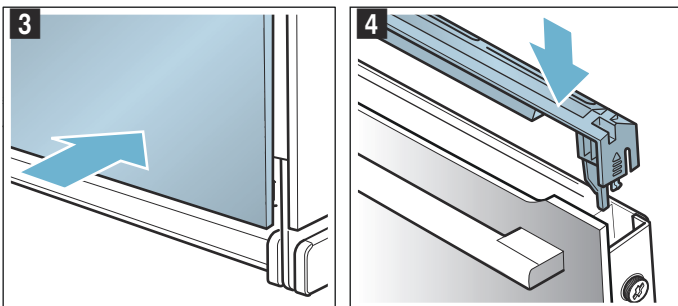

7. Aizveriet ierīces durvis.

Uzmanību!

Izmantojiet cepeškrāsni tikai tad, kad stikla plāksnes ir pareizi ievietotas.

Statīvu tīrīšana

Lai notīrītu statīvus, tos var izņemt.

⚠ Brīdinājums – Apgaismas draudi, ko var izraisīt karstas daļas gatavošanas telpā!

Pagaidiet, līdz gatavošanas telpa ir atdzisusi.

Vadotņu izņemšana

Norādījums: Izvirziet vadotni maksimāli uz priekšu, līdz sajūtat pretestību, pretējā gadījumā var salocīties ierīces sānu siena.

1. Vadotni priekšpusē uzmanīgi piespiediet uz augšu, līdz tā atbrīvojas no fiksācijas, un sānos izņemiet no stiprinājuma (**1** attēls).
2. Izņemiet vadotni no stiprinājuma un izņemiet no nodalījuma (**2** attēls).

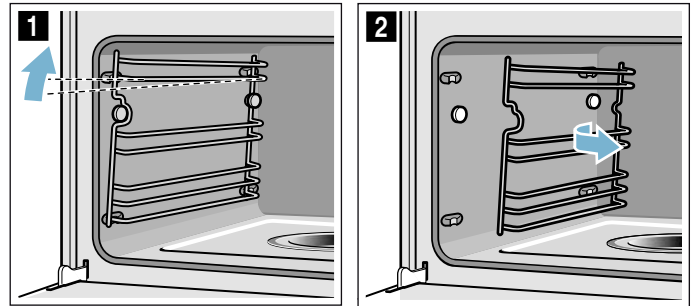

3. Tīriet vadotnes ar mazgāšanas līdzekli un sūkli/suku vai Mazgājiet vadotnes trauku mazgājamā mašīnā.

Vadotņu ievietošana

1. Vadotni ievietojiet ar izliekumiem uz augšu.
2. Iekabiniet vadotnes aizmugurējo daļu un bīdiet uz aizmuguri, līdz tā nofiksējas (**3** attēls).
3. Iekabiniet vadotnes priekšpusi stiprinājumos un piespiediet uz aizmuguri, līdz tā nofiksējas, un atkal ir nostiprināta ierīcē līmeniski (**4** attēls).

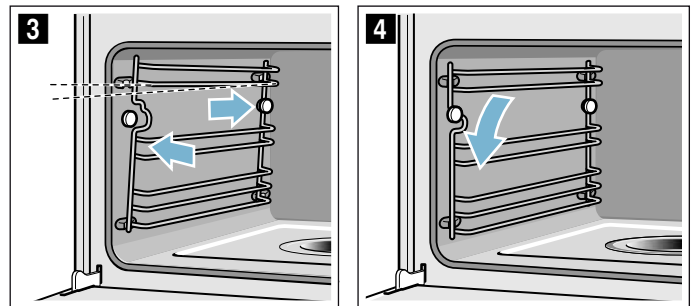

Katra vadotne der tikai vienā pusē.



Kā rīkoties bojājuma gadījumā?

Bieži vien traucējumu iemesli ir mazi. Pirms sazināšanās ar klientu apkalpošanas dienestu, lūdzu, mēģiniet novērst traucējumus saviem spēkiem, izmantojot tabulu.

Padoms: Ja kāds ēdiens neizdodas tik labi kā iecerēts, lūdzu, apskatiet nodaļu "Pārbaudīts mūsu virtuves studijā". Tur atradīsiet daudz padomu un norādījumu par ēdiena gatavošanu.

Traucējumu tabula

Ja ir kļūdu ziņojumi, kas sākas ar E, piem., E0111, izslēdziet un ieslēdziet ierīci. Ja ziņojums parādās atkal, izsauciet klientu apkalpošanas dienesta speciālistu.

Traucējums	Iespējamais iemesls	Norādījumi/pasākumi
Ierīce nedarbojas	Bojāts drošinātājs	Drošinātāju kārbā pārbaudiet, vai nav bojāts ierīces drošinātājs
	Strāvas padeves pārtraukums	Pārbaudiet, vai darbojas citas virtuves ierīces
Ar ieslēgto ierīci nevar strādāt, displejā redzams simbols 	Aktivizēta bērnu drošības funkcija.	Turiet nospiestu taustiņu  , līdz nodzīst simbols 
Gatavošanas nodalījums nesilst un displejā redzams "Ieslēgts Demo režīms"	Ierīce ieslēgta demonstrācijas režīmā	Izslēdziet drošinātāju kastē uzstādīto drošinātāju un atkal ieslēdziet to pēc apm. 10 sekundēm. Ieslēdziet ierīci un izvēlieties iestatījumu "Demo režīms izslēgts".
Ierīci nevar ieslēgt	Nav pilnībā aizvērtas ierīces durvis	Aizveriet ierīces durvis.
	Ierīce nav ieslēgta	Izslēdziet un ieslēdziet ierīci no jauna
Ierīce aicina izslaucīt gatavošanas telpu un uzpildīt ūdens tvertni.	Atkaļķošanas laikā tikusi pārtraukta strāvas padeve vai ieslēgta ierīce.	Pēc atkārtotas ieslēgšanas divas reizes izskalojiet ierīci.
Pēc darbības režīma ieslēgšanas displejā parādās ziņojums, ka temperatūra ir pārāk augsta	Ierīce nav pietiekami atdzisusi	Ļaujiet ierīcei atdzīst un ieslēdziet darbības režīmu no jauna
Ierīce aicina veikt atkaļķošanu, bez skaitītāja iepriekšēja brīdinājuma	Iestatītais ūdens cietības līmenis ir pārāk zems	Veiciet atkaļķošanu Pārbaudiet iestatīto ūdens cietības līmeni un, ja nepieciešams, pielāgojiet to.
Taustiņi mirgo	Tā ir parasta parādība, kondensātam nokļūstot aiz vadības paneļa	Tiklīdz kondensāts iztvaiko, tie vairs nemirgo
Iztvaikotāja paliktņi ir izvārijuši tukšs, kaut gan ūdens tvertne ir pilna.	Ūdens tvertne nav ievietota pareizi.	Iebīdiet ūdens tvertni līdz galam, līdz tā nofiksējas
	Ūdens tvertnes pievads ir aizsērējis	Atkaļķojiet ierīci Pārbaudiet iestatīto ūdens cietības līmeni un, ja nepieciešams, mainiet to.
Ūdens tvertne iztukšojas bez redzama iemesla. Pārplūst iztvaikotāja paliktņi.	Ūdens tvertne nav kārtīgi aizvērtā	Aizveriet vāciņu, līdz tas jūtami nofiksējas.
	Tvertnes vāciņa blīvējums ir netīrs	Notīriet blīvējumu
	Tvertnes vāciņa blīvējums ir bojāts	Klientu servisā iegādājieties jaunu ūdens tvertni.
Displejā parādās pieprasījums piepildīt ūdens tvertni, kaut arī ūdens tvertne ir pilna.	Ūdens tvertne nav ievietota pareizi.	Iebīdiet ūdens tvertni līdz galam, līdz tā nofiksējas
	Nedarbojas atpazīšanas sistēma.	Izsauciet klientu apkalpošanas dienestu.
Displejā parādās pieprasījums piepildīt ūdens tvertni, kaut arī ūdens tvertne vēl nav tukša, vai arī ūdens tvertne ir tukša, taču displejā neparādās attiecīgais ziņojums.	Ūdens tvertne ir netīra. Kustīgie ūdens līmeņa sensori ir nosprostoti.	Sakratiet ūdens tvertni un iztīriet to. Ja nosprostotās daļas nevar atbrīvot, klientu servisā iegādājieties jaunu ūdens tvertni

Brīdinājums – Elektriskā trieciena risks!

Ja ierīce labota neprofesionāli, to lietot ir bīstami. Tikai kvalificēts mūsu klientu servisa tehniķis, kuru mēs esam apmācījuši, drīkst veikt remontu un bojātu pieslēguma vadu nomainīt. Ja ierīce ir bojāta, izslēdziet vai atvienojiet to no elektriskās strāvas tīkla, vai izslēdziet drošinātāju kastē. Izsauciet klientu servisu.

Displejs uzrāda "Ierīce tiek sildīta", bet ierīce nesasniedz izvēlēto temperatūru	Automātiskās kalibrēšanas vērtība nav optimāla	Atiestatīt ierīci uz rūpnīcas iestatījumiem un atkārtot pirmo lietošanas reizi → "Pamatiestatījumi" 17. lappusē → "Pirms pirmās lietošanas reizes" 10. lappusē Nākamās tvaicēšanas 100° C temperatūrā laikā kalibrēšana notiek automātiski, tādējādi radot vairāk tvaika
Tvaicējot veidojas ļoti daudz tvaiku	Notiek ierīces automātiska kalibrēšana	Tas ir normāli
Tvaicējot atkal veidojas ļoti daudz tvaiku	Ja gatavošanas laiks ir pārāk mazs, ierīce nevar veikt automātisku kalibrēšanu.	Atjaunojiet ierīci rūpnīcas iestatījumiem un atkārtojiet kalibrēšanu
Gatavošanas laikā pa ventilācijas spraugām izplūst tvaiks	Tas ir normāli	Nav

Gatavošanas telpas lampiņas maiņa

Karstumizturīgas halogēna lampas 230 V/25 W ar blīvēm jūs varat iegādāties klientu servisā. Lūdzu, norādiet savas ierīces E numuru un FD numuru.

⚠ Brīdinājums – Elektriskā trieciena risks!

Mainot gatavošanas telpas apgaismojuma spuldzi, lampas stiprinājuma kontakti atrodas zem sprieguma. Pirms maiņas atvienojiet ierīci no elektriskās strāvas tīkla un izslēdziet drošinātāju kastē.

⚠ Brīdinājums – Apdegumu risks!

Ierīce ļoti sakarst. Neaiztieciet ar rokām karstas gatavošanas telpas iekšējās virsmas vai sildelementus! Vienmēr ļaujiet ierīcei atdzist. Neļaujiet bērniem tuvoties ierīcei.

1. Izslēdziet drošinātājus drošinātāju kastē vai atvienojiet kontaktdakšu no ligzdas.
2. Izskrūvējiet kupolu, griežot pa kreisi.
3. Izņemiet spuldzi.
Ievietojiet jaunu spuldzi, ievērojot tapiņu pozīciju. Cieši iespiediet spuldzi.

Uzmanību!

Nekādā gadījumā nedarbiniet ierīci bez stikla kupola un blīvēm.

4. Uzbīdīet jaunās blīves un spīlgredzenu pareizā secībā uz stikla kupola.

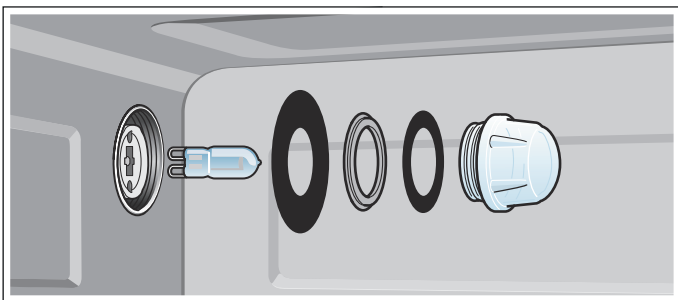

5. Ieskrūvējiet stikla kupolu kopā ar blīvēm atpakaļ.
6. Pieslēdziet ierīci elektrotīklam un vēlreiz veiciet pirmās lietošanas reizes darbības.

Stikla kupola vai blīvējumu maiņa

Ja halogēnās lampas stikla kupols vai blīvējumi ir bojāti, tie jānomaina. Jaunu stikla kupolu varat iegādāties klientu apkalpošanas dienestā. Norādiet savas iekārtas E un FD numurus.

Durvju blīves maiņa

Ja ir bojāta durvju blīve gatavošanas telpas ārpusē, tā ir jānomaina. Rezerves blīves savai ierīcei jūs varat iegādāties klientu servisā. Lūdzu, norādiet savas ierīces E numuru un FD numuru.

1. Atveriet ierīces durvis.
2. Noņemiet veco durvju blīvi.
3. Iebīdīet jauno durvju blīvi vienā punktā un pēc tam pa perimetru ievelciet. Punktam, kurā blīvi iebīda, jāatrodas sānos.
4. Vēlreiz pārbaudiet durvju blīves novietojumu – jo īpaši stūros.

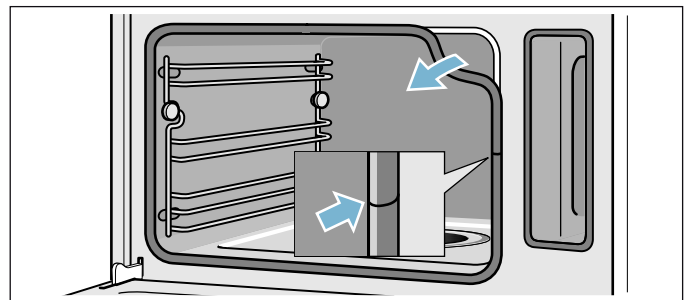

Servisa dienests

Ja ierīce ir jāremontē, mūsu klientu apkalpošanas dienests ir jūsu rīcībā. Mēs vienmēr atradīsim piemērotu risinājumu, arī lai novērstu nevajadzīgus klientu apkalpošanas dienesta personāla apmeklējumus.

E numurs un FD numurs

Lai saņemtu pilnvērtīgu konsultāciju, zvanot uz klientu apkalpošanas dienestu, lūdzam norādīt produkta numuru (E nr.) un ražošanas numuru (FD nr.). Datu plāksnīti ar numuriem atradīsit, atverot ierīces durvis. Ja iekārta ir aprīkota ar tvaika funkciju, datu plāksnīti atradīsit labajā pusē, aiz pārsega.

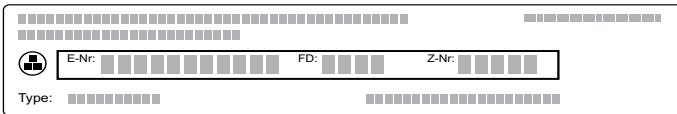

Lai šie dati būtu uzreiz pieejami, savas ierīces datus un klientu apkalpošanas dienesta tālruna numuru varat ierakstīt zemāk norādītajā vietā.

E nr.	FD nr.
-------	--------

Klientu apkalpošanas dienests

Ievērojiet: ja ierīce ir lietota nepareizi, servisa tehniķa izsaukšana ir par maksu arī garantijas laikā.

Remonta uzdevums un konsultācijas traucējumu gadījumā

Visu valstu kontaktdatus Jūs atradīsit pielikumā esošajā tehniskā servisa dienestu sarakstā.

Paļaujieties uz ražotāja lietpratību. Tādējādi jūs varat būt drošs, ka remontdarbus veic apmācīti servisa tehniķi, kam pieejamas jūsu ierīcei paredzētas oriģinālās rezerves daļas.

Tabulas un ieteikumi

Tvaicēšana ir īpaši saudzīgs ēdienu gatavošanas veids. Tvaiks apņem ēdienu un tādējādi novērš barības vielu zudumu pārtikas produktos. Gatavošana notiek bez pārlietu liela spiediena. Tādējādi saglabājas ēdienu forma, krāsa un tiem raksturīgais aromāts.

Tabulās ir norādīti dažādi ēdieni, kurus var pagatavot tvaika krāsnī. Tajās jūs varat izlasīt, kādu karsēšanas veidu, kādus piederumus, temperatūru un gatavošanas laiku labāk izvēlēties. Ja nav norādīts citādi, tad norādītā informācija attiecas uz ēdiena ievietošanu aukstā ierīcē.

Piederumi

Izmantojiet cepšanas piederumus, kas ir iekļauti ierīces komplektācijā.

Tvaicējot perforētajā tvaicēšanas traukā, vienmēr zem tā ievietojiet tvaicēšanas trauku bez caurumiem. Tajā sakrāsies pilošais šķidrums.

Trauki

Ja izmantojat virtuves traukus, novietojiet tos vienmēr perforētā tvaicēšanas traukā vidū.

Traukam jābūt tvaika un karstumizturīgam. Trauki ar biežām sienām paīdzina gatavošanu.

Pārtikas produktus, kurus parasti gatavo ūdens peldē, pārklājiet ar foliju (piem., kausējot šokolādi).

Gatavošanas laiks un daudzums

Gatavošanas laiks tvaicējot ir atkarīgs no gabalu lieluma, nevis no kopējā produktu daudzuma. Ierīce var tvaicēt maksimāli 2 kg ēdiena.

Ņemiet vērā tabulās norādītos gabalu lielumus. Ja gabali ir mazāki, gatavošanas laiks samazinās, ja gabali ir lielāki – palielinās. Gatavošanas laiku ietekmē arī kvalitāte un gatavības pakāpe. Tādēļ norādītās vērtības ir aptuvenas.

Izvietojiet pārtikas produktus vienmērīgi

Pārtikas produktus traukā izvietojiet vienmērīgi. Ja ir atšķirīgs kārtu biežums, tās gatavojas nevienmērīgi.

Pārtikas produkti, kas var saspīsties

Pārtikas produktus, kas var saspīsties, tvaicēšanas traukā neizvietojiet pārāk augstu. Labāk izmantojiet divus tvaicēšanas traukus.

Ēdiena gatavošana

Tvaikos jūs vienlaikus varat gatavot vairākus ēdienus, nesajaucoties to garšai. Vispirms ierīcē ievietojiet ēdienu ar ilgāko gatavošanas laiku un pārējos ēdienus ievietojiet vēlāk atbilstošajā brīdī. Tā visi ēdieni būs gatavi vienlaikus.

Kopējais gatavošanas laiks, gatavojot vairākus ēdienus, paildzinās, jo ikreiz, atverot ierīces durvis, izplūst neliels daudzums tvaika un krāsns ir jāsakarsē no jauna.

Dārzeni

Lieciet dārzeņus perforētajā tvaicēšanas traukā un iebīdiet 3. līmenī. Tvaicēšanas trauku bez caurumiem iebīdiet zem tā, 1. līmenī. Tajā sakrāsies pilošais šķidrums.

Pārtikas produkts	Gabalu lielums	Piederumi	Karsēšanas veids	Temperatūra (°C)	Gatavošanas laiks minūtēs
Artišoki	veseli	perforētais trauks un bez caurumiem	Tvaicēšana	100	30 - 35
Ziedkāposti	veseli	perforētais trauks un bez caurumiem	Tvaicēšana	100	25 - 35
Ziedkāposti	gabaliņi	perforētais trauks un bez caurumiem	Tvaicēšana	100	10 - 15
Brokoļi	gabaliņi	perforētais trauks un bez caurumiem	Tvaicēšana	100	8 - 10
Zirņi	-	perforētais trauks un bez caurumiem	Tvaicēšana	100	5 - 10
Fenheļi	ripiņas	perforētais trauks un bez caurumiem	Tvaicēšana	100	10 - 14
Dārzeņu pudiņš	-	1,5 l forma vārīšanai ūdenī un režģis 2. līmenī	Tvaicēšana	100	50 - 70
Zaļās pupiņas	-	perforētais trauks un bez caurumiem	Tvaicēšana	100	20 - 25
Burkāni	ripiņas	perforētais trauks un bez caurumiem	Tvaicēšana	100	10 - 20
Kolrābji	ripiņas	perforētais trauks un bez caurumiem	Tvaicēšana	100	20 - 25
Puravi	ripiņas	perforētais trauks un bez caurumiem	Tvaicēšana	100	6 - 9
Kukurūza	vesela	perforētais trauks un bez caurumiem	Tvaicēšana	100	25 - 35
Lapu bietes*	šķēles	perforētais trauks un bez caurumiem	Tvaicēšana	100	8 - 10
Sparģeļi, zaļie*	veseli	perforētais trauks un bez caurumiem	Tvaicēšana	100	7 - 12
Sparģeļi, baltie*	veseli	perforētais trauks un bez caurumiem	Tvaicēšana	100	10 - 15
Spināti*	-	perforētais trauks un bez caurumiem	Tvaicēšana	100	2 - 3
Romanesko ziedkāposti	gabaliņi	perforētais trauks un bez caurumiem	Tvaicēšana	100	8 - 10
Rožkāposti	gabaliņi	perforētais trauks un bez caurumiem	Tvaicēšana	100	20 - 30
Sarkanās bietes	veselas	perforētais trauks un bez caurumiem	Tvaicēšana	100	40 - 50
Sarkanie kāposti	strēmelītēs	perforētais trauks un bez caurumiem	Tvaicēšana	100	30 - 35
Kāposti	strēmelītēs	perforētais trauks un bez caurumiem	Tvaicēšana	100	25 - 35
Cukīni	ripiņas	perforētais trauks un bez caurumiem	Tvaicēšana	100	3 - 4
Cukurzirņi pākstīs	-	perforētais trauks un bez caurumiem	Tvaicēšana	100	8 - 12

* Ierīci iepriekš uzkarstēt

Piedevas un pākšaugi

Pievienojiet ūdeni vai šķidrumu norādītajās attiecībās.
Piemērs: 1:1,5 = uz 100 g rīsu pievienojiet 150 ml ūdens.

Novietojuma līmeni traukam bez caurumiem varat brīvi izvēlēties.

Pārtikas produkts	Attiecība	Piederumi	Augstums	Karsēšanas veids	Temperatūra (°C)	Gatavošanas laiks minūtēs
Kartupeļi ar mizu (vidēja lieluma)	-	perforēts trauks un trauks bez caurumiem	3 1	Tvaicēšana	100	35 - 45
Vārīti kartupeļi (sagriezti ceturtdaļās)	-	perforēts trauks un trauks bez caurumiem	3 1	Tvaicēšana	100	20 - 25
Dabīgie rīsi	1:1,5	trauks bez caurumiem	-	Tvaicēšana	100	35 - 45
Gargraudu rīsi	1:1,5	trauks bez caurumiem	-	Tvaicēšana	100	20 - 30
Basmati rīsi	1:1,5	trauks bez caurumiem	-	Tvaicēšana	100	20 - 30
Tvaicēti rīsi	1:1,5	trauks bez caurumiem	-	Tvaicēšana	100	15 - 20
Risoto	1:2	trauks bez caurumiem	-	Tvaicēšana	100	30 - 35
Lēcas	1:2	trauks bez caurumiem	-	Tvaicēšana	100	35 - 50
Baltās pupiņas, izmērcētas	1:2	trauks bez caurumiem	-	Tvaicēšana	100	65 - 75
Kuskuss	1:1	trauks bez caurumiem	-	Tvaicēšana	100	6 - 10
Kviešu graudi, sasmalcināti	1:2,5	trauks bez caurumiem	-	Tvaicēšana	100	15 - 20
Prosas graudi	1:2,5	trauks bez caurumiem	-	Tvaicēšana	100	25 - 35
Kviešu graudi	1:1	trauks bez caurumiem	-	Tvaicēšana	100	60 - 70
Klimpas	-	perforēts trauks un trauks bez caurumiem	3 1	Tvaicēšana	95	20 - 25

Putnu gaļa un gaļa

Putnu gaļa

Pārtikas produkts	Daudzums	Piederumi	Augstums	Karsēšanas veids	Temperatūra (°C)	Gatavošanas laiks minūtēs
Cāļa krūtiņa	pa 0,15 kg	trauks bez caurumiem	2	Tvaicēšana	100	15 - 25
Pīles krūtiņa*	pa 0.35 kg	trauks bez caurumiem	2	Tvaicēšana	100	12 - 18

* Iepriekš apcepjiet un ietiniet folijā.

Liellopu gaļa

Pārtikas produkts	Daudzums	Piederumi	Augstums	Karsēšanas veids	Temperatūra (°C)	Gatavošanas laiks minūtēs
Plāns rostbīfs, vidējs*	1 kg	trauks bez caurumiem	2	Tvaicēšana	100	25 - 35
Biezs rostbīfs, vidējs*	1 kg	perforēts trauks un trauks bez caurumiem	3 1	Tvaicēšana	100	30 - 40

* Iepriekš apcepjiet un ietiniet folijā.

Cūkgaļa

Pārtikas produkts	Daudzums	Piederumi	Augstums	Karsēšanas veids	Temperatūra (°C)	Gatavošanas laiks minūtēs
Cūkgaļas fileja	0,5 kg	trauks bez caurumiem	2	Tvaicēšana	100	16 - 20
Cūkgaļas medaljoni*	apm. 3 cm biezi	trauks bez caurumiem	2	Tvaicēšana	100	10 - 12
Žāvētas cūku ribiņas	šķēlēs	trauks bez caurumiem	2	Tvaicēšana	100	15 - 20

* Iepriekš apcepjiet un ietiniet folijā.

Desiņas

Pārtikas produkts	Piederumi	Augstums	Karsēšanas veids	Temperatūra (°C)	Gatavošanas laiks minūtēs
Vīnes desiņas	perforēts trauks un trauks bez caurumiem	3 1	Tvaicēšana	80 - 90	12 - 18
Baltās desiņas	perforēts trauks un trauks bez caurumiem	3 1	Tvaicēšana	80 - 90	20 - 25

Zivis

Pārtikas produkts	Daudzums	Piederumi	Augstums	Karsēšanas veids	Temperatūra (°C)	Gatavošanas laiks minūtēs
Jūras plaudis, nesadalīts	pa 0,3 kg	perforēts trauks un trauks bez caurumiem	3 1	Tvaicēšana	80 - 90	15 - 25
Jūras plauža fileja	pa 0,15 kg	perforēts trauks un trauks bez caurumiem	3 1	Tvaicēšana	80 - 90	10 - 20
Zivju zupa	1,5 l forma vārīšanai ūdenī	trauks bez caurumiem	2	Tvaicēšana	70 - 80	40 - 80
Forele, nesadalīta	pa 0,2 kg	perforēts trauks un trauks bez caurumiem	3 1	Tvaicēšana	80 - 90	12 - 15
Mencas fileja	pa 0,15 kg	perforēts trauks un trauks bez caurumiem	3 1	Tvaicēšana	80 - 90	10 - 14

Pārtikas produkts	Daudzums	Piederumi	Augstums	Karsēšanas veids	Temperatūra (°C)	Gatavošanas laiks minūtēs
Laša fileja	pa 0,15 kg	perforēts trauks un trauks bez caurumiem	3 1	Tvaicēšana	100	8 - 10
Gliemenes	1,5 kg	trauks bez caurumiem	2	Tvaicēšana	100	10 - 15
Jūras asara fileja	pa 0,15 kg	perforēts trauks un trauks bez caurumiem	3 1	Tvaicēšana	80 - 90	10 - 20
Jūras mēles veltnīši, pildīti		perforēts trauks un trauks bez caurumiem	3 1	Tvaicēšana	80 - 90	10 - 20

Zupas piedevas, citi

Pārtikas produkts	Piederumi	Augstums	Karsēšanas veids	Temperatūra (°C)	Gatavošanas laiks minūtēs
Olu kultenis	trauks bez caurumiem	2	Tvaicēšana	90	15 - 20
Mannas klimpas	perforēts trauks un trauks bez caurumiem	3 1	Tvaicēšana	90 - 95	7 - 10
Cieti vārītas olas (M izmēra olas, maks. 1,8 kg)	perforēts trauks un trauks bez caurumiem	3 1	Tvaicēšana	100	10 - 12
Mīksti vārītas olas (M izmēra olas, maks. 1 kg)	perforēts trauks un trauks bez caurumiem	3 1	Tvaicēšana	100	6 - 8

Deserti, kompoti

Kompots

Nosveriet augļus, pievienojiet apm. 1/3 ūdens un pēc garšas – cukuru un garšvielas.

Rīsu piena putra

Nosveriet rīsus un pievienojiet 2,5 reizes vairāk piena. Ievietojiet rīsus un pienu traukā maks. 2,5 cm biezā kārtā. Pēc gatavošanas apmaisiet. Tā ātrāk uzsūcas atlikušais piens.

Jogurts

Sakarsējiet pienu uz plīts līdz 90 °C. Pēc tam atdzesējiet līdz 40 °C. Karsētu pienu var uzsildīt tikai līdz 40 °C.

Iemaisiet 150 g jogurta (ledusskapja temperatūrā). Iepildiet tasēs vai nelielos stikla traukos un pārklājiet ar foliju. Tases vai stikla traukus ievietojiet tvaicētāja tvertnē un iestatiet tabulā norādīto vērtību.

Pēc pagatavošanas jogurtu atdzesējiet ledusskapī.

Pārtikas produkts	Piederumi	Karsēšanas veids	Temperatūra (°C)	Gatavošanas laiks minūtēs
Klimpas	neperforēts trauks	Tvaicēšana	100	20-25
Karameļu krēms	veidnītes un perforēts trauks	Tvaicēšana	80	15-20
Rīsu piena putra*	neperforēts trauks	Tvaicēšana	100	25-35
Jogurts*	Vienas porcijas stikla trauki un perforēts trauks	Tvaicēšana	40	300-360
Ābolu kompots	neperforēts trauks	Tvaicēšana	100	10-15
Bumbieru kompots	neperforēts trauks	Tvaicēšana	100	10-15
Ķiršu kompots	neperforēts trauks	Tvaicēšana	100	10-15
Rabarberu kompots	neperforēts trauks	Tvaicēšana	100	10-15
Plūmju kompots	neperforēts trauks	Tvaicēšana	100	15-20

* Jūs varat izmantot arī atbilstošo programmu (skatiet sadaļu „Automātiskā programmēšanas sistēma”).

Ēdienu sildīšana

Sildīšanas laikā ēdienus vēlreiz saudzīgi uzsilda. Tie garšo un izskatās kā tikko pagatavoti.

Pārtikas produkts	Piederumi	Augstums	Karsēšanas veids	Temperatūra (°C)	Gatavošanas laiks minūtēs
Dārzeni	tvaicēšanas trauks bez caurumiem	3	Sildīšana	100	12 - 15
Nūdeles, kartupeļi, rīsi	tvaicēšanas trauks bez caurumiem	3	Sildīšana	100	5 - 25

Atkausēšana

Kausēšanas funkcija ar tvaiku piemērota dziļi sasaldētu augļu un dārzeņu atkausēšanai. Putna gaļu, gaļu un zivi vislabāk atkausēt ledusskapī. Izņemiet atkausēšanai paredzēto produktu no iepakojuma. Ievietojiet sasaldētos augļus un dārzeņus perforētajā tvaicēšanas traukā un iebīdīet zem tā tvaicēšanas trauku bez caurumiem. Tādējādi produkti neatradīsies atkusušajā ūdenī un pilošais šķidrums tiks savākts. Dziļi sasaldētiem produktiem, kuriem nepieciešams saglabāt šķidrumu, piem., saldētiem saldajiem spinātiem,

izmantojiet tvaicēšanas trauku bez caurumiem vai novietojiet ar kādu trauku uz režģa.

Norādītie laiki tabulā ir ieteiktās vērtības. Tie ir atkarīgi no pārtikas produktu kvalitātes, sasaldēšanas temperatūras (-18 °C) un citām īpašībām. Tādēļ norādīti aptuveni laiki. Vispirms iestatiet īsāko laiku un pagariniet to, ja nepieciešams.

Padoms: Plāni vai porcijās sasaldēti produkti atkūst ātrāk, nekā lieli gabali.

Pārtikas produkts	Daudzums	Piederumi	Augstums	Temperatūra (°C)	Gatavošanas laiks minūtēs
Ogas	0,5 kg	perforēts trauks un trauks bez caurumiem	3 1	50 - 55	15 - 20
Dārzeni	0,5 kg	perforēts trauks un trauks bez caurumiem	3 1	40 - 50	15 - 50

Mīklas raudzēšana

Ar karsēšanas veidu "Mīklas raudzēšana" mīkla uzrūgst ievērojami ātrāk nekā istabas temperatūrā.

Jūs varat brīvi izvēlēties režģa ievietošanas līmeni, vai to uzmanīgi novietot uz gatavošanas nodalījuma

pamatnes.

Uzmanību: nesaskrāpējiet gatavošanas nodalījuma pamatni!

Novietojiet mīklas bļodu uz režģa. Mīklu nepārklājiet.

Pārtikas produkts	Daudzums	Piederumi	Temperatūra (°C)	Gatavošanas laiks minūtēs
Rauga mīkla	1 kg	bļoda un režģis	35	20 - 30

Sulu spiešana

Ogas pirms sulas izspiešanas ielieciet bļodā un apberiet ar cukuru. Atstājiet tās vismaz uz stundu, lai atsulojas.

Lieciet ogas perforētajā tvaicēšanas traukā un ievietojiet 3. līmenī. Sulas savākšanai zem tā 1. līmenī ievietojiet tvaicēšanas trauku bez caurumiem.

Nobeigumā ogas ietiniet audumā un izspiediet atlikušo sulu.

Pārtikas produkts	Piederumi	Augstums	Karsēšanas veids	Temperatūra (°C)	Gatavošanas laiks minūtēs
Avenes	perforēts trauks un trauks bez caurumiem	3 1	Tvaicēšana	100	30 - 45
Jāņogas	perforēts trauks un trauks bez caurumiem	3 1	Tvaicēšana	100	40 - 50

Konservēšana

Konservējiet pēc iespējas svaigākus pārtikas produktus. Ilgstoša glabāšana samazina vitamīnu saturu, un pārtikas produkti ātrāk sarūgst.

Izmantojiet tikai nebojātus augļus un dārzeņus.

Ar ierīci nevar konservēt turpmāk minēto pārtiku: metāla bundžu saturu, gaļu, zivis vai pastētes masu.

Pārbaudiet konservēšanai paredzētos stikla traukus, gumijas blīvgredzenus, skavas un atsperes.

Gumijas blīvgredzenus un stikla traukus rūpīgi nomazgājiet ar karstu ūdeni. Stikla trauku tīrīšanai ir piemērota arī programma „Pudelītes dezinficēšana”.

Ievietojiet stikla traukus perforētajā tvaicēšanas traukā. Tie nedrīkst savstarpēji saskarties.

Pēc norādītā gatavošanas laika atveriet gatavošanas nodalījuma durvis.

Konservēšanas stikla traukus no ierīces izņemiet tikai tad, kad tie ir pilnīgi atdzisuši.

Pārtikas produkts	Piederumi	Augstums	Karsēšanas veids	Temperatūra (°C)	Gatavošanas laiks minūtēs
Dārzeņi	1 litra stikla trauki konservēšanai	2	Tvaicēšana	100	30 - 120
Augļi ar kauliņiem	1 litra stikla trauki konservēšanai	2	Tvaicēšana	100	25 - 30
Augļi ar serdi	1 litra stikla trauki konservēšanai	2	Tvaicēšana	100	25 - 30

Saldēti produkti

Ievērojiet ražotāja norādes uz iepakojuma.

Norādītais gatavošanas laiks attiecas uz ēdieniem, kas tiek ievietoti aukstā gatavošanas nodalījumā.

Pārtikas produkts	Piederumi	Augstums	Karsēšanas veids	Temperatūra (°C)	Gatavošanas laiks minūtēs
Mīklas izstrādājumi, svaigi, atdzesēti*	trauks bez caurumiem	2	Tvaicēšana	100	5 - 10
Forele	perforēts trauks un trauks bez caurumiem	3 1	Tvaicēšana	80 - 100	20 - 25
Laša fileja	perforēts trauks un trauks bez caurumiem	3 1	Tvaicēšana	80 - 100	20 - 25
Brokoļi	perforēts trauks un trauks bez caurumiem	3 1	Tvaicēšana	100	6 - 10
Ziedkāposti	perforēts trauks un trauks bez caurumiem	3 1	Tvaicēšana	100	5 - 8
Pupas	perforēts trauks un trauks bez caurumiem	3 1	Tvaicēšana	100	6 - 10
Zirņi	perforēts trauks un trauks bez caurumiem	3 1	Tvaicēšana	100	5 - 12
Burkāni	perforēts trauks un trauks bez caurumiem	3 1	Tvaicēšana	100	4 - 6
Dārzeņu maisījums	perforēts trauks un trauks bez caurumiem	3 1	Tvaicēšana	100	6 - 10
Rožkāposti	perforēts trauks un trauks bez caurumiem	3 1	Tvaicēšana	100	5 - 10

* pievienojiet nedaudz šķidruma

Pārbaudes ēdieni

Pārbaudes ēdieni saskaņā ar normatīvu EN 60350-1.

Šīs tabulas ir veidotas pārbaudes institūtiem, lai atvieglotu dažādu ierīču pārbaudi un testēšanu.

Pārtikas produkts	Piederumi	Augstums	Karsēšanas veids	Temperatūra (°C)	Gatavošanas laiks minūtēs
Brokoļi (vienmērīga tvaika plūsma)	perforēts trauks un trauks bez caurumiem	3 1	Tvaicēšana	100	7 - 9
Brokoļi (papildus tvaika padeve)	perforēts trauks un trauks bez caurumiem	3 1	Tvaicēšana	100	7 - 9
Zirņi* (maksimālais iepildīšanas daudzums)	perforēts trauks un trauks bez caurumiem	3 1	Tvaicēšana	100	5 - 12
* 2,0 kg zirņus izvietojiet traukā vienmērīgi.					

BSH Hausgeräte GmbH
Carl-Wery-Str. 34
81739 München, GERMANY

siemens-home.com

Ražotājs: BSH Hausgeräte GmbH (saskaņā ar Siemens AG preču zīmju licenci)



9001090932
960707