

SIEMENS



Beépíthető sütő

HN678G4.1

siemens-home.com/welcome

hu Használati utasítás

Register
your
product
online

Tartalomjegyzék

	Rendeltetészerű használat	4		Alapbeállítások	17
	Fontos biztonsági előírások	4		A beállítások módosítása	17
	Általános	4		A beállítások listája	17
	Mikrohullámú sütő	5		Az idő módosítása	18
	Gőz	6		A mikrohullámú sütő	18
	Sütőhőmérő	7		Edény	18
	Tisztítási funkció	7		Mikrohullám-teljesítmények	19
	A sérülések okai	7		Mikrohullám és fűtési mód kombinációjának beállítása	19
	Általános	7		Mikrohullám üzemmód beállítása	19
	Mikrohullámú sütő	8		Szárítás	20
	Gőz	8		Gőz	20
	Környezetvédelem	8		Zajok	20
	Energiatakarékosság	8		Párolás hozzáadott gőzzel	20
	Ártalmatlanítás környezetbarát módon	8		Melegítés	21
	A készülék megismerése	9		Tészta kelesztése	21
	Kezelőfelület	9		A víztartály feltöltése	21
	Kezelőelemek	9		Minden gőzölős üzemmód után	22
	Kijelző	9		Sütőhőmérő	23
	Üzemmódok menü	10		Fűtési módok	23
	Fűtési módok	10		Sütőhőmérő behelyezése az alapanyagba	23
	További információk	11		Belső hőmérséklet beállítása	24
	A sütőtér funkciói	11		Különbféle élelmiszerek belső hőmérséklete	24
	Tartozékok	12		Sabbat beállítása	25
	Mellékelt tartozékok	12		Sabbat beállítás elindítása	25
	Tartozék behelyezése	12		Tisztítószer	25
	Speciális tartozékok	13		Megfelelő tisztítószer	25
	Az első használat előtt elvégzendő tennivalók 13			Készülék tisztántartása	26
	Az első üzembe helyezés előtt	13		Tisztítási funkció	27
	Az első üzembe helyezés	14		Öntisztítás	27
	Sütőtér tisztítása	14		Vízkömentesítés	28
	A tartozékok tisztítása	14		Tartók	29
	A készülék kezelése	14		Állványok ki- és beakasztása	29
	A készülék be- és kikapcsolása	14		A készülék ajtaja	30
	Üzemmód elindítása vagy megszakítása	14		Ajtóburkolat levétele	30
	Üzemmód beállítása	15		Ajtólapok ki- és beszerelése	30
	Fűtési mód és hőmérséklet beállítása	15		Mi a teendő zavar esetén?	32
	Gyorsfelfűtés	15		Hibatáblázat	32
	Időfunkciók	16		Maximális időtartam túllépve	33
	Jelzőóra	16		Sütőtérlámpák	33
	Időtartam	16		Vevőszolgálat	33
	Befejezési idő	16		E-szám és FD-szám	33
	Gyerekzár	17			
	Bekapcsolás és kikapcsolás	17			
	A készülék ajtaja bereteszelve	17			

 Ételek	34
Beállítási tanácsok	34
Étel kiválasztása	34
Sütőszensor	35
Étel beállítása	35
 Kísérleti konyhánkban teszteltük Önnek	36
Ne használjon szilikonformát	36
Sütemények és aprósütemények	36
Kenyér- és zsemlefélék	41
Pizza, quiche és pikáns sütemények	43
Felfújt és szuflé	45
Szárnyasok	46
Hús	49
Hal	53
Köreték és zöldségek	55
Desszert	57
Eco fűtési módok	58
Akrilamid az élelmiszerekben	59
Kímélő párolás	59
Aszalás	61
Befőzés	61
Tészta kelesztése	62
Felolvasztás	63
Ételek melegítése	64
Melegen tartás	66
Próbaételek	67

További információkat a termékekről, a tartozékokról, az alkatrészekről és a szervizzel kapcsolatban internetes oldalunkon: www.siemens-home.com és az Online-Shop-ban: www.siemens-eshop.com talál.

Rendeltetésszerű használat

Gondosan olvassa el ezt az útmutatót. Csak így tudja készülékét helyesen és biztonságosan kezelni. A használati és szerelési utasítást őrizze meg a későbbi használathoz vagy a későbbi tulajdonos számára.

Ezen készülék csak beépítésre készült. Vegye figyelembe a speciális szerelési útmutatót.

Kicsomagolás után ellenőrizze a készüléket. Szállítási sérülés esetén ne csatlakoztassa.

A csatlakozódugó nélküli készüléket csak hivatalos engedéllyel rendelkező szakember csatlakoztathatja. Hibás csatlakoztatás miatt

keletkezett károkra nem vonatkozik a garancia.

Ez a készülék csak háztartásban vagy ház körül való alkalmazásra készült. A készüléket kizárólag ételek és italok készítésére használja. A készüléket üzemelés közben soha ne hagyja felügyelet nélkül. A készüléket csak zárt helyiségben használja.

Ezt a készüléket legfeljebb 4000 méter tengerszint feletti magasságig való használatra tervezték.

Ezt a készüléket 8 év feletti gyerekek és csökkent fizikai, érzékszervi vagy szellemi képességű, ill. tapasztalatlan személyek csak a biztonságukért felelős személy felügyelete mellett használhatják, illetve akkor, ha megtanulták a készülék biztonságos használatát és megértették az ebből eredő veszélyeket.

Soha ne engedjen gyerekeket a készülékkel játszani. A tisztítást és a felhasználói karbantartást nem végezhetik gyerekek, kivéve ha 8 évnél idősebbek és felügyelet mellett vannak.

8 évnél fiatalabb gyerekeket ne engedjen a készülék és a csatlakozóvezeték közelébe.

A tartozékokat mindig megfelelő helyzetben tolja be a sütőtérbe. → "Tartozékok" a(z) 12. Oldalon

Fontos biztonsági előírások

Általános

Figyelmeztetés – Égésveszély!

- A sütőtérben tárolt gyúlékony tárgyak lángra lobbanhatnak. Soha ne tartson gyúlékony tárgyakat a sütőtérben. Soha ne nyissa ki a készülék ajtaját, ha a készülék füstöl. Kapcsolja ki a készüléket és húzza ki a hálózati csatlakozódugót vagy kapcsolja ki a biztosítékot a biztosítószekrényben.
- A készülékajtó nyitásakor légáramlat keletkezik. A sütőpapír hozzáérhet a fűtőelemekhez és meggyulladhat. Az előmelegítés ideje alatt soha ne helyezzen rögzítés nélkül sütőpapírt a tartozéokra. Nehezezként helyezzen a sütőpapírra egy edényt vagy egy sütőformát. Csak a szükséges területet bélelje ki sütőpapírral. A sütőpapír nem lóghat túl a tartozékon.

⚠ Figyelmeztetés – Égésveszély!

- A készülék nagyon forró. Soha ne érintse meg a sütőtér forró belső felületeit vagy a fűtőelemeket. Mindig hagyja lehűlni a készüléket. Ne engedjen gyerekeket a készülék közelébe.
- A tartozék vagy az edény nagyon forró. A forró edényt vagy tartozékot mindig fogókesztyűvel vegye ki a sütőtérből.
- Az alkoholgőzök meggyulladhatnak a forró sütőtérben. Soha ne készítsen olyan ételleket, amelyek magas százalékarányú alkoholtartalmú italt tartalmaznak. Csak kis mennyiségű magas százalékarányú alkoholos italt használjon. Óvatosan nyissa ki a készülék ajtaját.

⚠ Figyelmeztetés – Forrázásveszély!

- A hozzáférhető részek működés közben felforrósodnak. Soha ne érintse meg a forró részeket. Tartsa távol a gyerekeket.
- A készülék ajtajának kinyitásakor forró gőz távozik a készülékből. A gőz a hőmérséklettől függően nem látható. Nyitáskor ne álljon túl közel a készülékhez. Óvatosan nyissa ki a készülék ajtaját. Tartsa távol a gyerekeket.
- A forró sütőtérben lévő vízből forró vízgőz képződhet. Soha ne öntsön vizet közvetlenül a forró sütőtérbe.

⚠ Figyelmeztetés – Sérülésveszély!

- A készülék ajtajának összekarcolt üvege megrepedhet. Ne használjon üvegkaparót, éles vagy súroló hatású tisztítóeszközöket.
- A készülék ajtajának csuklópántjai elmozdulnak az ajtó kinyitásakor és becsukásakor, ezáltal becsípődhet az ujj. Ne nyúljon a csuklópántokhoz.

⚠ Figyelmeztetés – Áramütésveszély!

- A szakszerűtlen javítások veszélyesek. Javításokat csak szakképzett ügyfélszolgálati technikus végezhet, és csak ő cserélheti ki a sérült csatlakozóvezetékeket. Ha a készülék hibás, húzza ki a csatlakozódugót vagy kapcsolja ki a biztosítékot a biztosítékszekrényben. Hívja az ügyfélszolgálatot
- A forró készülékrészeknél az elektromos készülékek kábelszigetelése megolvadhat. Soha ne érintkezzen az elektromos készülékek csatlakozó kábele forró készülékrészekkel.

- Az intenzív nedvesség áramütést okozhat. Ne használjon magasnyomású vagy gőzsugaras tisztítógépet.
- A hibás készülék áramütést okozhat. Soha ne kapcsolja be a hibás készüléket. Húzza ki a csatlakozódugót és kapcsolja ki a biztosítékot a biztosítékszekrényben. Hívja az ügyfélszolgálatot

⚠ Figyelmeztetés – Mágneses veszély!

A kezelőfelület vagy a kezelőelemek állandó mágneseket tartalmaznak. A mágnesek az elektronikus implantátumok, pl. szívritmus-szabályozó vagy inzulinpumpa működését befolyásolhatják. Az elektronikus implantátumot viselő személyeknek legalább 10 cm-es távolságot kell tartani a kezelőfelülettől.

Mikrohullámú sütő**⚠ Figyelmeztetés – Égésveszély!**

- A készülék nem rendeltetésszerű használata veszélyes és sérüléseket okozhat. Nem megengedett étel vagy ruhanemű szárítása, parafa, magvakkal vagy gabonával töltött párna, szivacs, nedves tisztítókendő és hasonlók melegítése. Például a felmelegített parafa és a magvakkal vagy gabonával töltött párnák még órák múlva is meggyulladhatnak. A készüléket kizárólag ételek és italok készítésére használja.
- Az élelmiszerek lángra lobbanhatnak. Soha ne melegítse az ételt hőszigetelő csomagolásban. Soha ne melegítse figyelmetlenül a műanyag-, papír- vagy más gyúlékony csomagolásban levő élelmiszert. Soha ne állítson be túl nagy mikrohullám-teljesítményt vagy túl hosszú időtartamot. Tartsa be az ebben a használati útmutatóban feltüntetett utasításokat. Soha ne szárítson élelmiszert a mikrohullámú sütőben. Alacsony víztartalmú ételleket, pl. kenyeret, soha ne olvasszon ki vagy melegítsen túl nagy mikrohullám-teljesítményen, illetve túl hosszú ideig.
- Az étolaj meggyulladhat. Soha ne melegítsen tiszta étolajat a mikrohullámú sütőben.

⚠ Figyelmeztetés – Robbanásveszély!

Folyadékok vagy más élelmiszerek a szorosan lezárt edényekben felrobbanhatnak. Soha ne melegítsen folyadékot vagy más élelmiszert szorosan lezárt edényben.

⚠ Figyelmeztetés – Égésveszély!

- A kemény héjú vagy bőrös élelmiszerek a felmelegítés alatt, de még utána is robbanásszerűen szétpukkadhatnak. Soha ne főzzön tojást héjastól vagy ne melegítsen kemény tojást. Ne főzzön héjas állatokat és rákot. Tükörtojás vagy buggyantott tojás készítésekor előbb szűrje ki a tojássárgáját. A kemény héjú vagy bőrös élelmiszerek esetében, mint pl. alma, paradicsom, burgonya vagy virsli, a héj megrepedhet. Ezért melegítés előtt szűrje ki a héjat vagy a bőrt.
- A hó nem oszlik el egyenletesen a bébiételben. Soha ne melegítse a bébiételeket zárt edényben. Mindig vegye le a fedelet vagy a cumit. Melegítés után alaposan rázza fel vagy kavarja meg. Ellenőrizze a hőmérsékletet, mielőtt a gyermeknek adná az ételt.
- A forró ételek hőt adnak le. Az edény forró lehet. Az edényt vagy a tartozékokat mindig fogókesztyűvel vegye ki a sütőtérből.
- Légmentesen lezárt élelmiszerek esetén a csomagolás szétdurranhat. Mindig ügyeljen a csomagoláson található gyártói utasításokra. Az ételt mindig edényfogóval vegye ki a sütőtérből.

⚠ Figyelmeztetés – Forrázásveszély!

- Folyadékok felforralásakor előfordulhat a késleltetett forrás. Ez azt jelenti, hogy a folyadék a jellegzetes gőzbuborékok megjelenése nélkül éri el a forrási hőmérsékletet. Már az edény kismértékű rázkódása esetén is hirtelen kifuthat és kifröcskölni a forró folyadék. Melegítéskor mindig tegyen egy kanalat az edénybe. Így elkerülhető a késedelmes forrás.

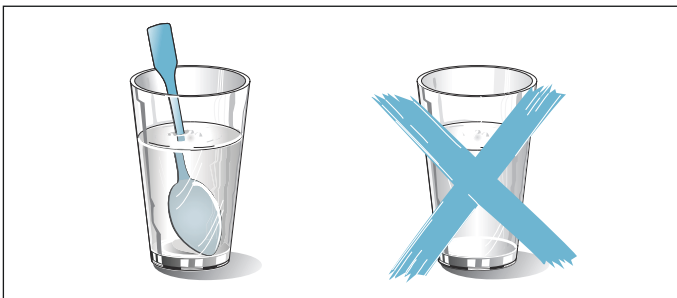

⚠ Figyelmeztetés – Sérülésveszély!

- A nem alkalmas edény szétrepedhet. Porcelán- és kerámiaedények esetében előfordulhat, hogy a fogantyúkon és a fedeleken apró lyukak találhatók. A lyukak mögött üreg van. Az üregbe bejutott nedvesség szétfeszítheti az edényt. Csak mikrohullámú sütőhöz megfelelő edényt használjon.
- Fémből készült edények és tartályok használatakor a csak mikrohullámú üzemmód esetén szikra képződhet. A készülék megsérül. A csak mikrohullámú üzemmód esetén soha ne használjon fémtartályokat. Kizárólag mikrohullámhoz alkalmas edényt használjon, vagy a mikrohullámot egy fűtési móddal kombinálva alkalmazza.

⚠ Figyelmeztetés – Áramütésveszély!

A készülék magasfeszültséggel működik. Soha ne távolítsa el a készülék burkolatát.

⚠ Figyelmeztetés – Súlyos egészségkárosodás veszélye!

- Nem megfelelő tisztítás esetén a készülék felülete károsodhat. A sütőből mikrohullámú energia léphet ki. Rendszeresen tisztítsa meg a készüléket, és az élelmiszer-maradványokat azonnal távolítsa el. A sütőtérrel, az ajtó tömítést, az ajtót és az ajtóütközőt mindig tartsa tisztán.
- A sérült sütőtérajtó vagy ajtó tömítés miatt mikrohullámú energia távozik. Soha ne használja a készüléket, ha a sütőtér ajtajának tömítése vagy műanyag kerete sérült. Hívja a vevőszolgálatot.
- Borítás nélküli készülékeknél mikrohullámú energia távozik. Soha ne vegye le a készülék borítását. Karbantartási vagy javítási munkákhoz hívja az ügyfélszolgálatot.

Gőz

⚠ Figyelmeztetés – Leforrás veszélye!

- A víztartályban a víz a készülék további üzemeltetése során felforrósodhat. A víztartályt minden, gőzölés funkcióban való használat után ürítse ki.
- A sütőtérben forró gőz keletkezik. Gőzölés funkció használata közben ne nyúljon a sütőtérbe.
- A tartozék kivételekor a forró folyadék túlcsoportulhat. A forró tartozékot csak sütőkesztyűvel, óvatosan vegye ki.

⚠ Figyelmeztetés – Sérülés- és tűzveszély!

Gyúlékony folyadékok a forró sütőtérben meggyulladhatnak (robbanás). Gyúlékony folyadékokat (pl. alkoholtartalmú italokat) ne töltsön a víztartályba. A víztartályba kizárólag vizet vagy általunk javasolt vízkőoldó oldatot töltsön.

Sütőhőmérő**⚠ Figyelmeztetés – Áramütésveszély!**

A hibás sütőhőmérő megsértheti a szigetelést. Csak ehhez a készülékhez készült sütőhőmérőt használjon.

Tisztítási funkció**⚠ Figyelmeztetés – Tűzveszély!**

- A laza ételmaradékok, a zsír és a pecsenyelé a tisztítási funkció alatt meggyulladhatnak. A tisztítás minden elindítása előtt távolítsa el a sütőtérből és a tartozékokról a nagyobb szennyeződéseket.
- Tisztításkor a készülék kívül is nagyon forró lesz. Soha ne akasszon gyúlékony tárgyakat, pl. törőruhát az ajtófogantyúra. A készülék elülső oldalát hagyja szabadon. Tartsa távol a gyerekeket.

⚠ Figyelmeztetés – Súlyos egészségkárosodás veszélye!

Tisztításkor a készülék nagyon forró lesz. A sütőtepsik és formák tapadásgátló bevonata károsodik, és mérgező gázok keletkeznek. Soha ne tisztítsa együtt a tapadásgátló bevonatú sütőtepsiket és formákat a tisztítási funkcióval. Csak zománcozott tartozékokat tisztítson együtt.

⚠ Figyelmeztetés – Égési sérülés veszélye!

- A tisztítási funkció során a sütőtér nagyon forró lesz. Soha ne nyissa ki a készülék ajtaját. Hagyja lehűlni a készüléket. Tartsa távol a gyerekeket.
- ⚠ A tisztítási funkció során a készülék kívül is nagyon forró lesz. Soha ne érintse meg a készülék ajtaját. Hagyja lehűlni a készüléket. Tartsa távol a gyerekeket.

 A sérülések okai**Általános****Figyelem!**

- Tartozék, fólia, sütőpapír vagy edény a sütőtér alján: Ne tegyen tartozékot a sütőtér aljára. A sütőtér alját ne bélelje ki semmilyen fajtájú fóliával vagy sütőpapírral. Ne tegyen edényt a sütőtér aljára, ha 50 °C feletti hőmérsékletet állított be. Hőtorlasz alakul ki. A sütemények már nem egyeznek, és a zománc megsérül.
- Alufólia: Az alufólia a sütőtérben nem érintkezhet az ajtólapalattal. Tartós elszíneződések keletkezhetnek az ajtólapalaton.
- Szilikonformák: ne használjon szilikonformákat vagy szilikontartalmú fóliát, fedőt vagy tartozékokat. A sütésérzékelő károsodhat.
- Víz a forró sütőtérben: Soha ne öntsön vizet közvetlenül a forró sütőtérbe. Vízgőz keletkezik. A hőmérsékletváltozás miatt megsérülhet a zománc.
- Nedvesség a sütőtérben: a hosszabb időn keresztül a sütőtérben maradó nedvesség korróziót eredményez. Használat után szárítsa meg a sütőtérrel. Ne tároljon hosszabb ideig nedves élelmiszereket a zárt sütőtérben. Ne tároljon ételt a sütőtérben.
- Lehűlés nyitott készülékajtó mellett: Magas hőmérsékleten való működtetés után a sütőtérrel csak zárt ajtónál hagyja lehűlni. Ügyeljen arra, hogy semmi ne csipődjön be a készülék ajtajába. Még ha csak résnyire is marad nyitva az ajtó, a szomszédos bútorlapok idővel sérülhetnek. Kizárólag magas páratartalommal való működtetés után hagyja a sütőtérrel nyitott ajtó mellett megszáradni.
- Gyümölcsle: A lédús gyümölcsös süteményekből ne tegyen túl sokat a sütőtepsibe. A gyümölcsle kifröcsköl a sütőtepsiből és eltávolíthatatlan foltokat hagy. Ha lehetséges, használja a mélyebb univerzális serpenyőt.
- Erősen szennyezett tömítés: ha a tömítés erősen szennyezett, a készülék ajtaja üzem közben nem zár megfelelően. A szomszédos bútorlapok megsérülhetnek. Mindig tartsa tisztán a tömítést.
- Készülék ajtaja mint ülő- vagy rakodófelület: Soha ne használja ülő- vagy rakodófelületként a készülék ajtaját. Ne tartson edényt vagy tartozékokat a készülék ajtaján.
- Tartozékok betolása: készüléktípustól függően a tartozékok megkarcolhatják az ajtólapot a készülék ajtajának becsukásakor. A tartozékokat ezért mindig ütközésig tolja be a sütőtérbe.
- A készülék szállítása: A készüléket ne hordozza vagy tartsa az ajtófogantyúnál fogva. Az ajtófogantyú nem tartja meg a készülék súlyát, és letörhet.

Mikrohullámú sütő

Figyelem!

- Szikraképződés: Ügyeljen arra, hogy a fémtárgyak – pl. a pohárban levő kanál – legalább 2 cm-re legyenek a sütőtér falától és az ajtó belső oldalától. A szikrák tönkreteszhetik az ajtó belső üveglapját.
- Tartozékok kombinálása: a rostélyt ne használja együtt az univerzális serpenyővel. Ezeket közvetlenül egymás fölé betolva szikra képződhet. Mindig csak a saját magasságukra tolja be ezeket.
- Csak mikrohullámú üzemmód: ha csak mikrohullámmal üzemelteti a sütőt, az univerzális serpenyő és a sütőtepsi nem használható. Szikra képződhet, és a sütőtér károsodhat. Használja a csomagban található rostélyt, vagy kombinálja a mikrohullámot egy fűtési móddal.
- Alumíniumtálak: Ne használjon alumíniumtálat a készülékben. A készülék károsodhat a létrejövő szikraképződés miatt.
- Mikrohullám üzemmód étel nélkül: A készülék étel nélkül történő üzemeltetése túlterheléshez vezethet. Soha ne indítsa el a mikrohullámú sütőt úgy, hogy nincs benne étel. Ez alól csak a rövid ideig tartó edényellenőrzés lehet kivétel. → "A mikrohullámú sütő" a(z) 18. Oldalon

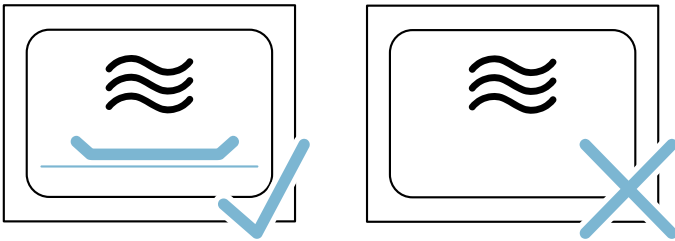

- Mikrohullámmal készíthető popcorn: Soha ne állítson be túl nagy mikrohullám-teljesítményt. Maximum 600 wattot használjon. A popcornos zacskót helyezze mindig egy üvegtányérra. Az ajtóüveg túlterhelés hatására megrepedhet.

Gőz

Figyelem!

- Sütőformák: az edénynek hő- és gőzállónak kell lennie. A szilikon sütőformák nem alkalmasak a gőzzel kombinált üzemmódhoz.
- Rozsdafoltos edény: Ne használjon rozsdafoltos edényt. A legkisebb rozsdafolt is a sütőtér korróziójához vezethet.
- Lecsepegő folyadékok: A lyukacsos párolóedényben történő gőzöléshez mindig helyezze az edény alá a sütőtepsit, az univerzális serpenyőt vagy a nemlyukacsos párolóedényt. Az elfogja a lecsepegő folyadékot.
- Forró víz a víztartályban: A forró víz károsíthatja a szivattyút. Kizárólag hideg vizet töltsön a víztartályba.
- Zománc sérülései: ne indítson el semmilyen üzemmódot, ha víz van a sütőtér alján. Az elindítás előtt törölje fel a vizet a sütőtér aljáról.
- Vízkőoldó oldat: A vízkőoldó oldatot ne juttassa fel a kezelőfelületre vagy más kényes felületre. A felületek megsérülnek. Ha ez esetleg mégis megtörténik, azonnal mossa le a vízkőoldó oldatot vízzel.

- A víztartály tisztítása: A víztartályt ne tisztítsa mosogatógépben. Ellenkező esetben a víztartály megsérül. A víztartályt egy puha törlőruhával és szokványos tisztítószerrel tisztítsa.

Környezetvédelem

Új készüléke különösen hatékony energiafogyasztású. Itt ötleteket adunk Önnek ahhoz, hogyan takaríthat meg sütés közben energiát, és hogyan ártalmatlaníthatja készülékét megfelelően.

Energiatakarékosság

- Csak akkor melegítse elő a készüléket, ha azt a recept vagy a használati utasítás táblázata előírja.
- Használjon sötét, feketére lakkozott vagy zománcozott sütőformákat. Ezek különösen jól veszik fel a hőt.
- Működés közben a lehető legritkábban nyissa ki a készülék ajtaját.
- Ha többféle süteményt készít, azokat legjobb egymás után sütni. A sütőtér még meleg. Így a második sütemény sütési ideje rövidebb lesz. A sütőtérbe 2 szögletes sütőformát is behelyezhet egymás mellé.
- Hosszabb főzési idők esetén a készülék mintegy 10 perccel a főzési idő lejártá előtt kikapcsolható, a maradékhőt használva a készre főzéshez.

Ártalmatlanítás környezetbarát módon

A csomagolást környezetbarát módon ártalmatlanítsa.



Ez a készülék az elhasznált villamosági és elektronikai készülékekről szóló 2012/19/EK irányelvnek megfelelő jelölést kapott. Ez az irányelv a már nem használt készülékek visszavételének és hasznosításának EU-szerte érvényes kereteit határozza meg.

A készülék megismerése

Ez a fejezet ismerteti a kijelzéseket és a kezelőelemeket. Ezenfelül bemutatja a készülék különböző funkcióit is.



- 1 Gombok**
A forgatóválasztó jobb és bal oldalán található gombok nyomásponttal vannak ellátva. A működtetéshez nyomja meg a gombot.
- 2 Forgatóválasztó**
A forgatóválasztó jobbra vagy balra forgatható.
- 3 Érintőkijelző**
Az érintőkijelzőn az aktuális beállítások, választható lehetőségek, illetve információs szövegek láthatók. A beállításához koppintson a mindenkor szövegmezőre. A szövegmezők a választéktól függően változnak.
- 4 Érintőmező**
A mezőre koppintva kinyílik a kapcsolótábla. Így kivetheti a víztartályt.

Kezelőelemek

Az egyes kezelőelemek készüléke különféle funkcióihoz vannak beállítva. Készülékét így egyszerűen és közvetlenül beállíthatja.

Gombok

Az alábbiakban a különféle gombok jelentésének rövid leírása olvasható.

Gombok	Jelentés
on/off	A készülék be- és kikapcsolása
menu	Menü Az Üzem módok menü megnyitása
i ↻	Információ Gyerekszár Üzenetek megjelenítése Gyerekszár bekapcsolása és kikapcsolása
⌚	Időfunkciók Az Időfunkciók menü megnyitása

Utasítás: A készülék típusától függően eltérések lehetnek a színekben és a részletekben.

Kezelőfelület

A kezelőfelületen található gombok és a forgatóválasztó segítségével állíthatja be a készülék különféle funkcióit. A kijelző megmutatja az aktuális beállításokat.

»»»»	Gyorsfűtés	Gyorsfűtés be- és kikapcsolása
start/stop		Üzem mód elindítása és leállítása, vagy megszakítása
☰	A kezelőfelület nyitása	A víztartály feltöltése vagy kiürítése

Forgatóválasztó

A forgatóválasztóval módosíthatja a kijelzőn megjelenő beállított értékeket.

A legtöbb lista, pl. a fűtési módok listája az utolsó pont elérése után ismét az elsőre ugrik. A hőmérsékletnél pl. a forgatóválasztót újra vissza kell forgatni a minimális vagy a maximális érték elérése után.

Kijelző

A kijelző kialakításának köszönhetően az összes adatot egyszerre leolvashatja róla.

Az éppen beállított érték kerül a középpontba. Fehér betűkkel jelenik meg, a háttér pedig sötét.

Állapotsor

Az állapotsor a kijelzőn felül található. Ott jelenik meg az idő, a beállított időfunkciók, az üzenetek szövegei és egyéb információk.

Haladási vonal

A haladási vonal alapján látható, hogy pl. a sütő már felfűtött, vagy hogy az időtartamból mennyi telt el. A kiemelt érték alatti egyenes vonal balról jobbra növekszik, minél előrébb halad a folyamatban levő üzemmód.

Az időtartam lefutása

Ha készülékét időtartam nélkül indította el, akkor jobbra fent az állapotosorban láthatja, hogy mennyi ideje fut az üzem.

Ha beállított, majd törölt egy időtartamot, az időtartam átveszi a már lefutott időt, és ettől az időponttól számol tovább. Így bármikor ellenőrizheti, hogy mennyi ideje fut egy üzemmód.

Hőmérséklet-figyelő

A hőmérséklet-ellenőrzés oszlopai mutatják a felfűtési fázisokat vagy a sütőtérben lévő maradékhőt.

Felfűtés ellenőrzése	A felfűtés-ellenőrzés a hőmérséklet emelkedését mutatja a sütőtérben. Ha minden fokozatjelző sáv megtelt, elérkezett a megfelelő időpont, hogy behelyezze az ételt. A grill és tisztítási fokozatoknál nem jelennek meg az oszlopok.
Maradék hő-kijelzés	Ha a készülék ki van kapcsolva, a hőmérséklet-ellenőrzés a sütőtérben lévő maradékhőt mutatja. Ha a hőmérséklet kb. 60 °C-ra csökken, a kijelző kialszik.

Utasítás: A hőtehetetlenség miatt a megjelenített hőmérséklet kicsit eltérhet a sütőtérben lévő tényleges hőmérséklettől. A felfűtés alatt a **i** gomb megnyomásával lekérdezheti az aktuális felfűtési hőmérsékletet.

Üzemmódok menü

A menü különféle üzemmódokra oszlik. Így gyorsan elérheti a kívánt funkciót.

Üzemmód	Használat
Fűtési módok	Az étel elkészítéséhez számos, aprólékosan beállított fűtési mód áll rendelkezésre.
Ételek → "Ételek" a(z) 34. Oldalon	Itt már számos ételhez megtalálja a megfelelő beprogramozott értékeket.
Mikrohullám → "A mikrohullámú sütő" a(z) 18. Oldalon	Mikrohullámmal az ételeket különösen gyorsan lehet főzni, felmelegíteni és felolvasztani.
Mikrohullámmal kombinálva → "A mikrohullámú sütő" a(z) 18. Oldalon	Ekkor a Mikrohullám mellé kiegészítésként bekapcsolhat még egy fűtési módot.
Gőz → "Gőz" a(z) 20. Oldalon	Hozzáadott gőzzel egyes ételeknél jobb főzési eredményt érhet el.
Szárítás funkció → "Gőz" a(z) 20. Oldalon → "A mikrohullámú sütő" a(z) 18. Oldalon	Használja minden, mikrohullámmal vagy gőzzel működő üzemmód után.
Vízkömentesítés → "Tisztítási funkció" a(z) 27. Oldalon	Ezzel eltávolíthatja a vízkövet a gőzölőrendszerből.
Öntisztítás → "Tisztítási funkció" a(z) 27. Oldalon	Az öntisztítás önállóan kitakarítja a sütőt.
Beállítások → "Alapbeállítások" a(z) 17. Oldalon	Készülékének alapbeállításait hozzáigazíthatja saját szokásaihoz.

Fűtési módok

Annak érdekében, hogy mindig megtalálja az ételnek megfelelő fűtési módot, az alábbiakban bemutatjuk a különbségeket és a felhasználási területeket.

Fűtési módok	Hőmérséklet	Használat
4D forró levegő	30-275 °C	Egy vagy több szinten való sütéshez. A ventilátor egyenletesen elosztja a hátfalban lévő körfűtőtest hőjét a sütőtérben.
felső/alsó fűtés	30-300 °C	Hagyományos, egy szinten való sütéshez. Különösen alkalmas lédús töltelékkel készült süteményekhez. A hő egyenletesen áramlik fentről és letről.
Forró levegő eco	30-275 °C	Kiválasztott ételek kímélő főzéséhez egy szinten, előmelegítés nélkül. A ventilátor elosztja a hátfalban lévő körfűtőtest hőjét a sütőtérben.
Felső/alsó fűtés eco	30-300 °C	Kiválasztott ételek kímélő főzéséhez egy szinten. A hő fentről és letről áramlik.
Légkeverős grillezés	30-300 °C	Szárnyas, egész hal és nagyobb húsdarabok sütéséhez. A grillfűtőtest és a ventilátor felváltva be- és kikapcsol. A ventilátor a forró levegőt kevergeti az étel körül.
Grill, nagy felület	Grillfokozatok: 1 = gyenge 2 = közepes 3 = erős	Lapos grilleznivalók, például steak, virsli vagy csőben sült pirítóssal grillezéséhez. A grillfűtőtest teljes felülete felforrósodik.

	Grill, kis felület	Grillfokozatok: 1 = gyenge 2 = közepes 3 = erős	Kis mennyiségű grilleznivalók, például steak, virsli vagy csőben sült pirítós grillezéséhez. A grillfűtőtest alatti középső rész felforrósodik.
	Pizzafokozat	30-275 °C	Pizza és egyéb ételek elkészítéséhez, amelyek sok hőt igényelnek alulról. Az alsó fűtőtest és a hátfalban lévő körfűtőtest fűt.
	Intenzív sütés	30-300 °C	Ropogós aljú ételek készítéséhez. A hő fentről és letről áramlik, letről különösen erősen.
	Kímélő párolás	70-120 °C	Enyhén átsütött, puha húsdarabok kíméletes és lassú párolásához nyitott edényben. A hő alacsony hőmérsékletnél egyenletesen áramlik fentről és letről.
	Alsó fűtés	30-250 °C	Vízfürdőben való főzéshez és utánsütéshez. A hő alulról áramlik.
	Aszalás	30-150 °C	Fűszernövények, gyümölcs és zöldség szárítására.
	Melegen tartás	60-100 °C	Főtt ételek melegen tartásához.
	Edény előmelegítése	30-70 °C	Edény melegítéséhez.
	coolStart funkció	30-275 °C	Mélyhűtött termékek gyors elkészítéséhez a 3. szinten. A hőmérséklet a gyártó adataihoz igazodik. A csomagoláson megadott legmagasabb értéket használja. A sütés időtartama a megadott, vagy annál rövidebb. Az előmelegítésnek nincs értelme.
	Melegítés	80-180 °C	Ételek kíméletes felmelegítéséhez és péksütemények készre sütéséhez. A bevezetett gőznek köszönhetően az ételek nem száradnak ki.
	Tészta kelesztése	30-50 °C	Kelt és kovászos tészták kelesztéséhez, illetve joghurt érleléséhez. A tészta gyorsabban kel meg, mint szobahőmérsékleten. A tészta felszíne nem szárad ki.

Ajánlott értékek

A készülék minden fűtési módhoz megad egy javasolt hőmérsékletet vagy fokozatot. Ezeket átveheti, vagy a mindenkor tartományban módosíthatja.

További információk

A legtöbb esetben a készülék útmutatásokat és további információkat nyújt az éppen végrehajtott művelettel kapcsolatban. Ehhez nyomja meg a  gombot. Az útmutatás néhány másodpercre megjelenik a kijelzőn.

Egyes útmutatások automatikusan jelennek meg, pl. megerősítésként, illetve felszólításként vagy figyelmeztetésként.

A sütőtér funkciói

Egyes funkciók leegyszerűsítik készüléke kezelését. Így pl. a sütőtér nagy felületű kivilágítást kap, és a készüléket hűtőventilátor védi a túlmelegedéstől.

Készülék ajtajának nyitása

Ha folyamatban lévő üzem közben kinyitja a készülék ajtaját, az üzemmód szünetel. Az ajtó bezárásakor az üzem folytatódik.

A sütőtér világítása

Amikor kinyitja a készülék ajtaját, a sütőtér világítása automatikusan bekapcsol. Ha az ajtó 15 percnél tovább nyitva marad, a világítás megint kikapcsol.

A legtöbb üzemmódban a sütőtér-világítás bekapcsol, amint elindítja az üzemmódot. Amikor az üzem véget ér, a világítás kikapcsol.

Utasítás: Az alapbeállításoknál megadhatja, hogy a sütőtér világítása ne kapcsoljon be működés közben.

Hűtőventilátor

A hűtőventilátor szükség szerint kapcsol be és ki. A meleg levegő az ajtó felett távozik.

Figyelem!

Ne fedje le a szellőztetőnyílást. Másként a sütő túlhevül.

A hűtőventilátor meghatározott ideig még működik, hogy a működést követően a sütőtér gyorsabban lehűljön.

Utasítás: Az alapbeállításoknál módosíthatja, hogy a hűtőventilátor milyen hosszan működjön tovább.
→ "Alapbeállítások" a(z) 17. Oldalon

Tartozékok

Készülékéhez számos kiegészítő tartozik. A következőkben egy áttekintést olvashat a mellékelt tartozékokról és azok helyes használatáról.

Mellékelt tartozékok

Készüléke a következő tartozékokkal van felszerelve:

	<p>Rostély Edényekhez, sütemény- és felfújtformákhoz. Sültekhez, grillszeletekhez és mélyhűtött ételekhez. A rostély alkalmas a mikrohullámú üzemmódra.</p>
	<p>Univerzális serpenyő Lédús süteményekhez, aprósüteményekhez, mélyhűtött ételekhez és nagy sültekhez. Zsírfelfogó edényként is használhatja, ha közvetlenül a rostélyon grillez.</p>
	<p>Sütőtepsi Sütőlapon sült süteményekhez és aprósüteményekhez.</p>
	<p>Sütőhőmérő Hajszálpontos süstést tesz lehetővé. A használatra vonatkozó adatokat a megfelelő fejezetben találja. → "Sütőhőmérő" a(z) 23. Oldalon</p>

Kizárólag eredeti tartozékokat használjon. Azok speciálisan a készülékhez készültek.

Tartozékokat a vevőszolgálatnál, a szakkereskedésekben vagy az interneten vásárolhat.

Utasítás: Hő hatására a tartozék deformálódhat. Ez nem befolyásolja a működését. Amikor lehűl, visszanyeri eredeti alakját.

Mikrohullám

Kizárólag mikrohullámmal való üzemeltetéshez csak a csomagban található rostély felel meg. Az univerzális serpenyő vagy a sütőtepsi használatkor szikra képződhet, és a sütőtér károsodhat.

Ha mikrohullámmal kombinált üzemmódot vagy az Ételek üzemmódot alkalmazza, használhatja az univerzális serpenyőt, a sütőtepsit vagy más, a csomagban található tartozékot is.

Tartozék behelyezése

A sütőtérben 5 betolási magasság található. A betolási magasságokat lentől felfelé számoztuk.

A sütőtérben a legfelső betolási magasságot bizonyos készülékeknek grill szimbólum jelöli.

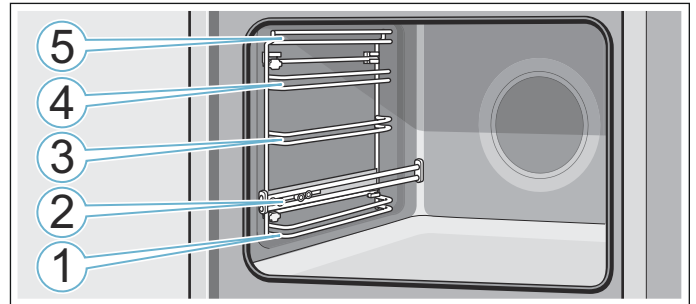

Az 1., 3., 4. és 5. betolási magasságnál a tartozékot mindig a betolási magasság két vezetősínje közé tolja be.

A tartozékok kb. félig húzhatók ki anélkül, hogy kibillennének. A 2. szinten levő kihúzósinéssel a tartozék jól kihúzható.

Ügyeljen arra, hogy a tartozék a fül **a** mögött helyezkedjen el a kihúzósinéken.

A képen látható példa: univerzális serpenyő

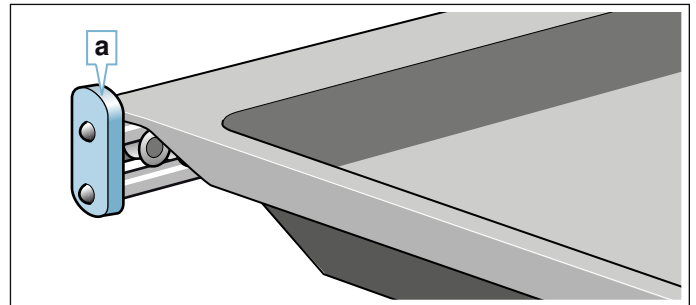

Utasítások

- Ügyeljen arra, hogy a tartozékok mindig megfelelően legyenek a sütőtérbe helyezve.
- A tartozékot mindig teljesen tolja be a sütőtérbe, hogy az ne érintkezzen a készülék ajtajával.

Beakasztás

A tartozék kb. félig kihúzható, amíg beakad. A beakasztás megakadályozza, hogy a tartozék kibillenjen, amikor kihúzza. A tartozékot megfelelően kell betolni a sütőtérbe, hogy a billenésálló működjön.

A rostély betolásakor ügyeljen arra, hogy a beakasztó pecék **a** hátul legyen és lefelé nézzen. A „mikrowave” feliratnak elől kell lennie, és a hajlatnak lefelé  kell néznie.

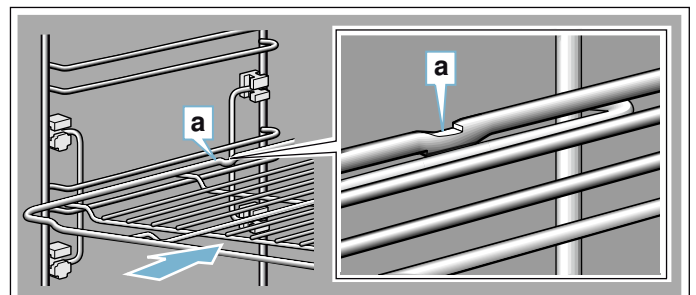

Tepsik betolásakor ügyeljen arra, hogy a beakasztó pecek **a** alul legyen és lefelé nézzen. A tartozék ferde része **b** nézzen előre, a készülék ajtaja felé.

A képen látható példa: univerzális serpenyő

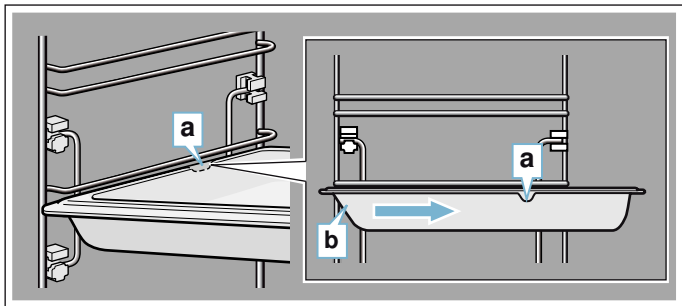

Speciális tartozékok

Speciális tartozékokat a vevőszolgálatnál, a szakkereskedésekben vagy az interneten vásárolhat. Készülékéhez átfogó kínálatot talál a prospektusainkban vagy az interneten.

Országonként eltér a készlet, illetve az, hogy online megrendelhető-e a termék. Kérjük, tájékozódjon a mellékelt dokumentumokból.

Utasítás: Nem mindegyik speciális tartozék alkalmas mindegyik készülékhez. Vásárláskor mindig pontosan adja meg készüléke azonosító számát (E-Nr.).
→ "Vevőszolgálat" a(z) 33. Oldalon

Kiegészítő tartozékok

Rostély

Edényekhez, sütemény- és felfújtformákhoz, illetve hússütéshez és grillezéshez.

Univerzális serpenyő, Öntisztításra alkalmas

Lédús süteményekhez, aprósüteményekhez, mélyhűtött ételekhez és nagy sülttekhez.

Zsírfelfogó edényként is használhatja, ha közvetlenül a rostélyon grillez.

Sütőtepsi, Öntisztításra alkalmas

Sütőlapon sült süteményekhez és aprósüteményekhez.

Betétrostély

Húsokhoz, szárnyasokhoz és halhoz.

Az univerzális serpenyőbe való helyezéshez, a lecsepegő zsír és húslé felfogásához.

Profi serpenyő betétrostéllal

Nagyobb mennyiségek elkészítéséhez.

Profi serpenyő fedője

A fedővel a profi serpenyőből profi sütőedény lesz.

Pizzatepsi

Pizzához és nagy, kerek süteményekhez.

Grilltepsi, Öntisztításra alkalmas

Grillezéshez rostély helyett, vagy kifröccsenésvédelemként. Csak az univerzális serpenyőben használja.

Sütőtégla, Öntisztításra alkalmas

Saját készítésű kenyérhez, zsemléhez és pizzához, amelyeknek ropogós aljuk lesz.

A sütőtéglat elő kell melegíteni az ajánlott hőmérsékletre.

Üveg sütőtál (5,1 liter)

Párolt ételekhez és felfújtakhoz.

Kifejezetten alkalmas az „Ételek” üzemmódhoz.

Üvegtál

Nagy sülttekhez, lédús süteményekhez és felfújtakhoz.

Üvegserpenyő

Felfújtakhoz, zöldséges ételekhez és süteményekhez.

Díszléc

A bútor polcának és a berendezések alaplemezeinek takarásához.



Az első használat előtt elvégzendő tennivalók

Mielőtt használatba vehetné új készülékét, meg kell adnia néhány beállítást. Ezenkívül tisztítsa meg a sütőteret és a tartozékokat.

Az első üzembe helyezés előtt

Az első üzembe helyezés előtt vízszolgálatójánál tájékozódjon a csapvíz vízkeménységéről.

Ahhoz, hogy a készülék megbízhatóan emlékeztessen a küszöbön álló vízkömentesítésre, helyesen kell beállítania a vízkeménységi tartományt.

Figyelem!

Készülék károsodása nem megfelelő folyadékok használata miatt.

Ne használjon desztillált vizet, magas klórtartalmú csapvizet (> 40 mg/l) vagy más folyadékot. Kizárólag friss, hideg csapvizet, lágyított vizet vagy szénsavmentes ásványvizet használjon.

Utasítások

- Ha a víz nagyon kemény, akkor lágyított víz használatát ajánljuk.
- Ha kizárólag lágyított vizet használ, ez esetben beállíthatja a „lágyított” vízkeménységi tartományt.
- Ha ásványvizet használ, állítsa be a „4 nagyon kemény” vízkeménységi tartományt.
- Kizárólag szénsavmentes ásványvizet használjon.

Vízkeménységi tartomány	Beállítás
0	0 lágyított
1 (1,3 mmol/l értékig)	1 lágy
2 (1,3–2,5 mmol/l értékig)	2 közepes
3 (2,5–3,8 mmol/l értékig)	3 kemény
4 (3,8 mmol/l érték felett)	4 nagyon kemény

Az első üzembe helyezés

A hálózathoz való csatlakozás vagy hosszabb áramkimaradás után a kijelzőn megjelennek az első üzembe helyezés beállításai.

Utasítás: Ezeket a beállításokat bármikor újra megváltoztathatja az alapbeállításokban.
→ "Alapbeállítások" a(z) 17. Oldalon

Nyelv beállítása

A német az előre beállított nyelv.

1. A forgatóválasztóval állítsa be a kívánt nyelvet.
2. Koppintson a ✓ nyílra.
Megjelenik a következő beállítás.

Pontos idő beállítása

A pontos idő kezdő értéke „12:00”.

1. A forgatóválasztóval állítsa be a pontos időt.
2. Koppintson a ✓ nyílra

Dátum beállítása

Az előre beállított dátum 2014.1.1.

1. Koppintson mindig a ✓ nyílra következő beállítás eléréséhez.
2. A forgatóválasztóval állítsa be az aktuális napot, hónapot és évet.

Vízkeménység beállítása

Gyárilag a „nagyon kemény” vízkeménységi tartomány van beállítva.

Módosítsa a beállítást, ha a az Ön csapvize lágyabb. Vízzolgáltatójánál érdeklődjön az Önre vonatkozó vízkeménységi tartományról.

1. A forgatóválasztóval állítsa be a vízkeménységi tartományt.
2. Koppintson a ✓ nyílra.
A kijelzőn megjelenik egy üzenet, hogy az első üzembe helyezés befejeződött.

Sütőtér tisztítása

Az új készülék szagának megszüntetéséhez melegítse elő az üres, zárt sütőteret.

1. Vegye ki a tartozékokat a sütőtérből.
2. A sütőtérből távolítsa el a csomagolás maradványait, például a sztiropor golyócskákat.
3. Felmelegítés előtt törölje le a sütőtér sima felületeit puha, nedves törölkendővel.
4. Az on/off gombbal kapcsolja be a készüléket.
5. Töltse fel a víztartályt.
6. Állítsa be a megadott fűtési módot, hőmérsékletet és hozzáadott gőzt, majd kezdje meg a készülék üzemeltetését.

Beállítások	
Fűtési mód	Felső/alsó fűtés <input type="checkbox"/> hozzáadott gőzzel (erősség: „csékély”)
Hőmérséklet	240 °C
Időtartam	1 óra

7. Szellőztesse ki a konyhát, amíg a készülék felmelegszik.
8. Kapcsolja ki a készüléket a megadott időtartam letelte után az on/off érintőgombbal.
9. Várja meg, amíg a sütőtér lehűl.
10. A sima felületeket mosogatószeres vízzel és mosogatóruhával tisztítsa meg.
11. Űrítse ki a víztartályt, és szárítsa ki a sütőteret.

A tartozékok tisztítása

A tartozékokat alaposan tisztítsa meg mosogatószeres vízzel és mosogatóruhával vagy puha kefével.



A készülék kezelése

A kezelőelemeket és azok működését korábban már megismerhette. Az alábbiakban elmagyarázzuk, hogyan állíthatja be a készüléket. Elolvashatja, mi történik a be- és kikapcsolásnál, illetve hogyan állíthatja be az egyes üzemmódokat.

A készülék be- és kikapcsolása

Ha szeretne valamit beállítani a készülékén, be kell kapcsolnia azt.

Kivétel: a gyerekzár és a jelzőóra kikapcsolt készüléken is beállítható.

A kijelzőn megjelenő egyes kijelzések és üzenetek, pl. a sütőtér maradékhője kikapcsolt készülék esetén is láthatók.

Ha nem használja a készüléket, kapcsolja ki. Ha hosszabb ideig nem állít be semmit, a készülék automatikusan kikapcsol.

A készülék bekapcsolása

Az on/off gombbal kapcsolja be a készüléket. A gomb felett lévő on/off felirat kéken világítani kezd.

A kijelzőn megjelenik a Siemens logó, majd megjelenik egy fűtési mód és egy hőmérséklet.

Utasítás: Az alapbeállításoknál megadhatja, hogy melyik fűtési mód jelenjen meg bekapcsolás után.

A készülék kikapcsolása

Az on/off gombbal kapcsolja ki a készüléket. A megvilágítás kialszik a gomb fölött.

A beállított funkciót a készülék megszakítja.

Az idő megjelenik a kijelzőn.

Utasítás: Az alapbeállításoknál megadhatja, hogy a kikapcsolt készüléken megjelenjen-e a pontos idő.

Üzemmód elindítása vagy megszakítása

Az üzemmód elindításához vagy egy folyamatban lévő üzemmód megszakításához nyomja meg a start/stop gombot. Egy üzem megállítása vagy megszakítása után tovább működhet a hűtőventilátor.

Az összes beállítás törléséhez nyomja meg az on/off gombot.

Ha működés közben kinyitja a sütőtér ajtaját, az üzemmód megszakad. Az üzem folytatásához zárja be a sütőtér ajtaját.

Javaslat: Az alapbeállításoknál módosíthatja ezt a beállítást. → "Alapbeállítások" a(z) 17. Oldalon

Üzemmód beállítása

Ha kiválaszt egy üzemmódot, ahhoz be kell kapcsolnia a készüléket.

1. Nyomja meg a menu gombot.
Megnyílik az Üzemmódok menü.
2. Koppintson a kívánt üzemmódra.
Üzemmódtól függően különböző lehetőségek közül választhat.
3. A forgatóválasztóval módosítsa a kiválasztást.
A kiválasztástól függően további beállításokat módosíthat.
4. A start/stop gombbal indítsa el az üzemet.
A kijelzőn megjelenik az időtartam. Láthatók a beállítások és a haladási vonal.

Fűtési mód és hőmérséklet beállítása

A készülék bekapcsolása után megjelenik a beállított ajánlott fűtési mód a hőmérséklettel. Ezt a beállítást azonnal elindíthatja a start/stop gombbal. Ha más fűtési módot és hőmérsékletet szeretne beállítani, a következők szerint járjon el.

A többi beállításnál módosítsa az értékeket a következőképpen:

Példa az ábrán: Felső/alsó fűtés, 180 °C.

1. A forgatóválasztóval módosítsa a fűtési módot.

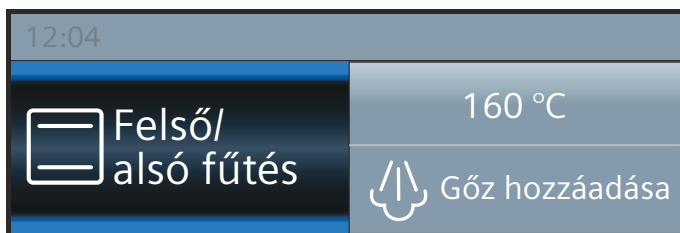

2. Koppintson a javasolt hőmérsékletre.
3. A forgatóválasztóval módosítsa a hőmérsékletet.

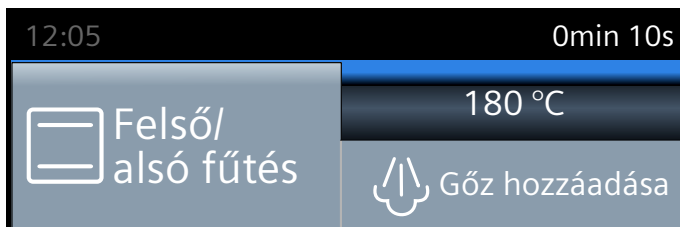

4. A start/stop gombbal indítsa el az üzemet.

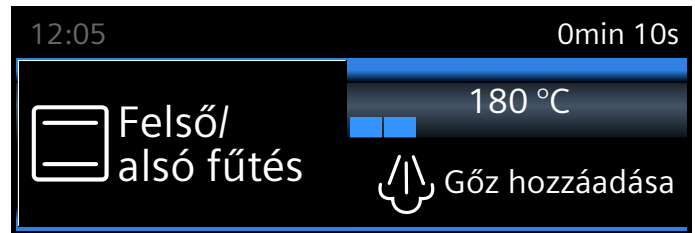

A kijelzőn megjelenik a beállított fűtési mód és hőmérséklet.

Gyorsfelfűtés

A »»»» gomb használatával rendkívül gyorsan felfűtheti a sütőtér.

A gyorsfelfűtés nem használható az összes fűtési módhoz.

Használható fűtési módok:

	4D forró levegő
	Felső/alsó fűtés
	Intenzív sütés

Ahhoz, hogy az étel egyenletesen puhuljon, az ételt és a tartozékot csak akkor tegye be a sütőtérbe, amikor a gyorsfelfűtés befejeződött.

Beállítás

Ügyeljen a megfelelő sütési módra. A hőmérsékletet 100 °C fölötti értékre állítsa, másként a gyors felfűtés nem indítható el.

1. Fűtési mód és hőmérséklet beállítása.
2. Nyomja meg a »»»» gombot.

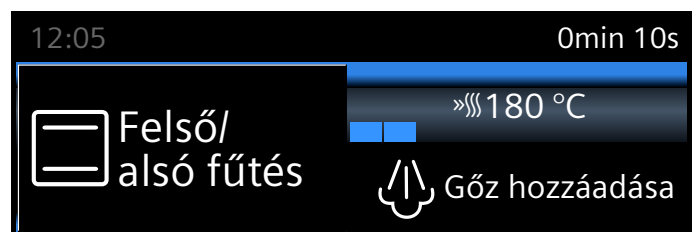

A »»»» szimbólum megjelenik a hőmérséklet mellett. A hőmérséklet-ellenőrzés oszlopai elkezdnek tölteni.

Ha a gyors felfűtés lezajlott, hangjelzés hallatszik. A »»»» szimbólum kialszik. Ekkor tegye be az ételt a sütőtérbe.

Utasítások

- Egy beállított időtartam a gyorsfelfűtéstől függetlenül indítás után azonnal lefut.
- A gyors felfűtés közben a gombbal lekérdezheti az aktuális sütőhőmérsékletet.

Megszakítás

Nyomja meg a »»»» gombot. A kijelzőn kialszik a »»»» szimbólum.

időfunkciók

A készülék különböző időfunkciókkal rendelkezik.



Időfunkciók	Használat
 Jelzőóra	A jelzőóra úgy működik, mint egy tojásfőző óra. A beállított idő lejárta után egy hangjelzés hallható.
 Időtartam	A beállított időtartam lejárta után egy hangjelzés hallható. A készülék automatikusan kikapcsol.
 Befejezési idő	Adjon meg egy időtartamot és egy befejezési időt. A készülék automatikusan bekapcsol úgy, hogy az üzem a kívánt időben befejeződjön.

Utasítások

- Az időtartamot egy óráig percnyi pontossággal állíthatja be. Egy óra feletti időtartamot 5 perces lépésekben állíthat be.
- Attól függően, hogy milyen irányba tekeri a forgatóválasztót, az időtartam egy javasolt értékkel kezdődik: balra 10 perc, jobbra 30 perc.
- Az egyes időfunkciók lejárta után egy hangjelzés hallható, és az állapotsorban megjelenik a „Befejezve” üzenet.
- A  gombbal eközben információkat kérhet le, amelyek azután röviden megjelennek a kijelzőn.

Jelzőóra



Bármikor bekapcsolhatja a jelzőórát, akkor is, ha a készülék ki van kapcsolva. A jelzőóra a többi időbeállítással együtt működik, és saját hangjelzéssel rendelkezik. Így hallja, hogy a jelzőóra vagy egy időtartam járt-e le. Maximum 24 órát állíthat be.

1. Nyomja meg a  gombot. Megnyílik a jelzőórához tartozó mező.
2. A forgatóválasztóval állítsa be a jelzési időt. Néhány másodperc múlva elindul a jelzőóra. A jelzőóra szimbóluma  és az épp letelő idő balra, az állapotsorban jelenik meg.



Az időtartam letelte után

Egy hangjelzés hallható. A kijelzőn megjelenik a „Jelzőóra lefutott” kijelzés. A hangjelzést előzetesen törölheti az  gombbal.

Jelzőóra idejének megszakítása

A  gombbal nyissa meg az Időfunkciók menüt, és tekerje vissza az időt. A  gombbal zárja be a menüt.

A jelzőórán beállított idő módosítása

Nyissa meg a  gombbal az Időfunkciók menüt, és a következő másodpercekben a forgatóválasztóval módosítsa a jelzőórán beállított időt. A  gombbal indítsa el a jelzőórát.

Időtartam

Ha beállította az étel számára az időtartamot (főzési időt), akkor annak letelte után a működés automatikusan befejeződik. A sütő nem fűt tovább. Maximum 23 órát és 59 percet állíthat be.

Előfeltétel: egy fűtési mód és egy hőmérséklet legyen beállítva.

Példa: 4D forró levegő beállítása, 180 °C, időtartam 45 perc.

1. Nyomja meg a  gombot. Megjelenik az Időfunkciók menü.

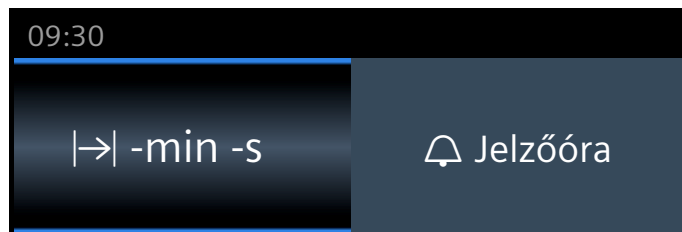

2. A forgatóválasztóval állítsa be az időtartamot.

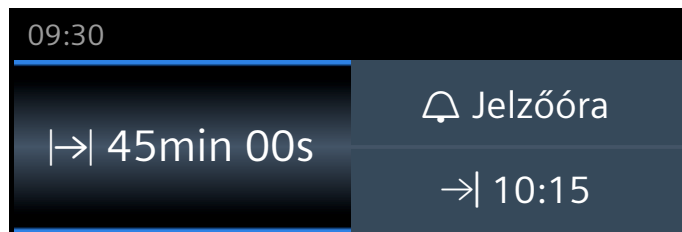

3. A start/stop gombbal indítsa el az üzemet. Az időtartam  láthatóan lefut az állapotsorban.

A beállított időtartam letelt

Egy hangjelzés hallható. A sütő nem fűt tovább. Az állapotsorban megjelenik a „Befejezve”. A hangjelzést előzetesen a  gombbal törölheti.

Időtartam megszakítása

A  gombbal nyissa meg az Időfunkciók menüt. Az időtartam visszatekerése. A kijelző a beállított fűtési módra és hőmérsékletre vált.

Időtartam módosítása

A  gombbal nyissa meg az Időfunkciók menüt. A forgatóválasztóval módosítsa az időtartamot.

Befejezési idő

Ha eltolja a befejezési időt, vegye figyelembe, hogy a könnyen romló ételeket nem szabad túl hosszán a sütőtérben tartani.

Előfeltétel: a beállított üzemmód ne legyen elindítva. Egy időtartam legyen beállítva. Az Időfunkciók menü  legyen megnyitva.

Példa az ábrán: 9.30-kor helyezi be az ételt a sütőtérbe. 45 perc múlva, 10:15-kor az étel készen van. Azonban azt szeretné, hogy az étel 12:45-kor legyen kész.

1. Koppintson a „Befejezés →|” mezőre. Megjelenik a befejezés időpontja.

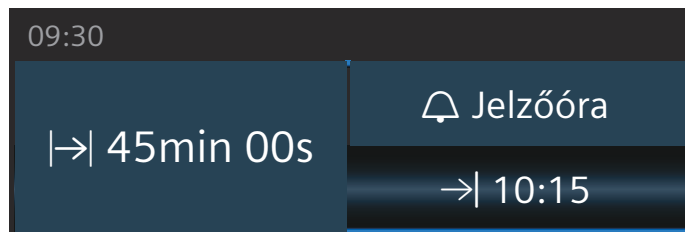

2. A forgatóválasztóval állítsa a befejezési időt későbbre.

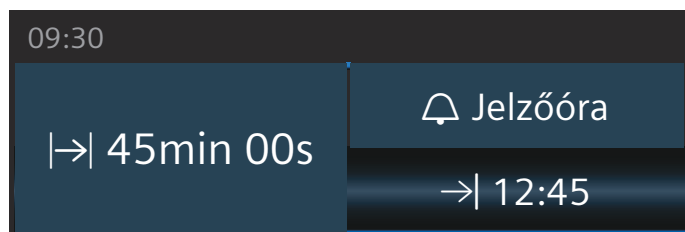

3. Nyugtázza a start/stop gombbal.

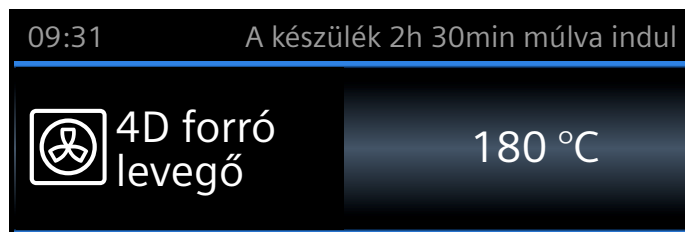

A sütő várakozó pozícióban van. Az üzemmód a megfelelő időben elindul. Az időtartam lefut az állapotsorban.

A beállított időtartam letelt

Egy hangjelzés hallható. A sütő nem fűt tovább. Az állapotsorban megjelenik a „Befejezve”. A hangjelzést előzetesen a gombbal törölheti.

Befejezési idő korrigálása

Ez addig lehetséges, amíg a sütő várakozó pozícióban van. A gombbal nyissa meg az Időfunkciók menüt, koppintson a „Befejezés →|” lehetőségre, és a forgatóválasztóval módosítsa a befejezés idejét. A gombbal zárja be a menüt.

Befejezési idő megszakítása

Ez addig lehetséges, amíg a sütő várakozó pozícióban van. Ehhez a gombbal nyissa meg az Időfunkciók menüt. Koppintson a „Befejezés →|” elemre, és a forgatóválasztóval állítsa vissza a befejezési időt. Az időtartam azonnal lefut.

Gyerekszár

A készülék gyerekszárrel van ellátva annak érdekében, hogy a gyerekek véletlenül ne kapcsolják be, vagy ne módosítsák a beállításokat.

Bekapcsolás és kikapcsolás

A gyerekszárát be- és kikapcsolt készüléknél is be- vagy kikapcsolhatja.

Nyomja le minden alkalommal kb. 4 másodpercig a gombot. A kijelzőn megjelenik egy megerősítő üzenet, az állapotsorban pedig megjelenik a szimbólum.

A készülék ajtaja bereteszelve

Az alapbeállításokban módosíthatja úgy a beállításokat, hogy a kezelőmező mellett a készülék ajtaja is bereteszelve.

A készülék ajtaja reteszelve, ha a hőmérséklet a sütőtérben elérte a kb. 50 °C-ot. A szimbólum megjelenik az állapotsorban. Ha a sütő ki van kapcsolva, a készülék ajtaja azonnal reteszelve, ha aktiválja a gyermekzárát.

Alapbeállítások

Készülékének optimális és egyszerű kezelése érdekében különféle beállítások állnak rendelkezésre. Ezeket a beállításokat szükség szerint módosíthatja.

A beállítások módosítása

1. Nyomja meg a menu gombot. Megnyílik az Üzemmódok menü.
2. Válassza a „Beállítások” üzemmódot. Megjelenik az első alapbeállítás.
3. A forgatóválasztóval módosítsa az értékeket.
4. A nyílra koppintva továbbléphet a következő alapbeállításokra.
5. Tároláshoz nyomja meg a menu gombot. A kijelzőn megjelenik az elvetés vagy a tárolás.

A beállítások listája

A listában megtalálható az összes alapbeállítás és ezek módosítási lehetőségei. Készüléke felszereltségétől függően a kijelzőn csak azok az alapbeállítások jelennek meg, amelyekkel az rendelkezik.

A következő beállításokat módosíthatja:

Beállítás	Kiválasztás
Nyelv kiválasztása	További nyelvek lehetségesek
Pontos idő	A pontos idő beállítása
Dátum	Aktuális dátum beállítása

Hangjelzés időtartama	Rövid (30 s)
	Közepes (1 p)
	Hosszú (5 p)
Hangerő	5 fokozatban beállítható
Gomb hangjelzése	Kikapcsolva (az on/off gombbal történő bekapcsolásnál megmarad a hang)
	Bekapcsolva
Kijelző fényereje	5 fokozatban beállítható
Óra kijelzése	Digitális dátummal
	Analóg
	Ki
Világítás	Üzem közben bekapcsolva
	Üzem közben kikapcsolva
Gyerekszár	Ajtózár + billentyűzár
	Csak billentyűzár
Automatikus folytatás	Ajtó bezárása esetén
	Nincs automatikus folytatás (Nyomja meg a start/stop gombot)
Bekapcsolás utáni üzemmód	Főmenü
	Fűtési módok
	Ételek*
	Mikrohullám
	Mikrohullámmal kombinálva
Éjszakai elsötétítés	Kikapcsolva
	Bekapcsolva (a kijelző elsötétül 22:00 és 5:59 között)
Márkalógó	Kijelzők
	Nincs kijelzés
Ventilátor továbbműködésének időtartama	Ajánlott
	Minimális
Vízke ménység	0 (lágyított)
	1 (lágy)
	2 (közepes)
	3 (kemény)
	4 (nagyon kemény)
Sabbat beállítás	bekapcsolva
	kikapcsolva
Gyári beállítások	visszaállítás
	ne állítsa vissza
*) rendelkezésre áll, készüléktípustól függően	

Utasítás: A nyelvet, a gombok hangjelzését, illetve a kijelző fényerejét érintő beállítások azonnal érvénybe lépnek. Minden egyéb beállítás csak a tárolás után lesz érvényes.

Az idő módosítása

Az időt az alapbeállításoknál módosíthatja.

Példa: idő módosítása nyári időszámításról télire.

1. Nyomja meg a menu gombot.
Megnyílik az Üzem módok menü.
2. Koppintson a „Beállítások” elemre.
3. A ✓ nyíllal koppintson az „Idő” lehetőségre.
4. A forgatóválasztóval módosítsa időt.
5. Nyomja meg a menu gombot.
A kijelzőn megjelenik a tárolás vagy az elvetés.

Áramkimaradás

Hosszabb áramkimaradás után a kijelzőn megjelennek az első üzembe helyezés beállításai.

Állítsa be ismét a nyelvet, az időt és a dátumot.



A mikrohullámú sütő

A mikrohullámmal az ételeket különösen gyorsan lehet főzni, felmelegíteni és felolvasztani. A mikrohullámot magában, vagyis önállóan vagy pedig egy másik fűtési móddal kombinálva is használhatja.

A mikrohullám optimális használatához vegye figyelembe az edényekre vonatkozó utasításokat, és tartsa be a használati útmutató végén található alkalmazási táblázatokban szereplő adatokat.

Edény

Nem minden edény alkalmas mikrohullámú üzemmódban való használatra. Annak érdekében, hogy az ételek felmelegedjenek, és a készülék ne sérüljön meg, kizárólag mikrohullámhoz alkalmas edényeket használjon.

Alkalmasak az üvegből, üvegkerámiából, porcelánból vagy hőálló műanyagból készült hőálló edények. Ezek az anyagok átengedik a mikrohullámokat. Kerámiaedényt is használhat, ha annak teljes felülete mázas, és nincsenek rajta repedések.

Tálalóedényeket is használhat. Így nem kell átraknia az ételt más edénybe. Arany vagy ezüst díszítésű edényeket csak akkor használjon, ha az edény gyártója garantálja a mikrohullámhoz való alkalmasságot.

Kombinált üzemmódban való sütéshez használhat hagyományos, fémből készült sütőformákat is. Így a sütemény alulról is barnára sül.

A fémedények más jellegű felhasználásra nem alkalmasak. A fém nem engedi át a mikrohullámokat. A zárt fémedényben az étel hideg marad.

Figyelem!

Szikraképződés: Ügyeljen arra, hogy a fémtárgyak – pl. a pohárban levő kanál – legalább 2 cm-re legyenek a sütőtér falától és az ajtó belső oldalától. A szikrák tönkretelhetik az ajtó belső üveglapját.

Edényellenőrzés

Soha ne kapcsolja be a mikrohullámú sütőt úgy, hogy nincs benne étel. Ez alól az egyetlen kivétel a rövid ideig tartó edényellenőrzés.

Ha Ön bizonytalan, hogy egy edény alkalmas-e a mikrohullámú sütőben való használatra, akkor végezze el az alábbi tesztet.

1. Tegye az üres edényt 1/2-1 percre maximális teljesítmény mellett a sütőtérbe.
2. Ellenőrizze közben az edény hőmérsékletét. Az edény hideg vagy legfeljebb kézmeleg lehet.

Ha az edény felforrósodik vagy szikra képződik, akkor nem alkalmas a mikrohullámú sütőben való használatra.

Szakítsa meg a tesztet.

Figyelmeztetés – Égésveszély!

A hozzáférhető részek működés közben felforrósodnak. Soha ne érintse meg a forró részeket. Tartsa távol a gyerekeket.

Mellékelt tartozékok

Kizárólag mikrohullámmal való üzemeltetéshez csak a csomagban található rostély felel meg. Az univerzális serpenyő vagy a sütőtepsi használatok szikra képződhet, és a sütőtér károsodhat.

Ha mikrohullámmal kombinált üzemmódot vagy az Ételek üzemmódot alkalmazza, használhatja az univerzális serpenyőt, a sütőtepsit vagy más, a csomagban található tartozékot is.

Mikrohullámmal való üzemeltetés esetén a tartozékot legjobb a 2. szintre betolni, ha nincs más adat megadva.



Mikrohullám-teljesítmények

Öt különböző mikrohullám-teljesítmény állítható be.

Teljesítmény	Ételek	Maximális időtartam
90 W	kényes élelmiszerek felolvasztásához	1 óra 30 perc
180 W	felolvasztáshoz és továbbpároláshoz	1 óra 30 perc
360 W	hús párolásához és kényes ételek melegítéséhez	1 óra 30 perc
600 W	ételek felmelegítéséhez és főzéséhez	1 óra 30 perc
max	folyadékok felforrálásához	30 perc

Mikrohullám és fűtési mód kombinációjának beállítása

90 és 360 watt közötti teljesítményt állíthat be. Nem minden fűtési mód kombinálható mikrohullámmal. Használható fűtési módok

	4D forró levegő
	Felső/alsó fűtés
	Légkeverős grillezés

 Grill, nagy felület

 Grill, kis felület

1. Nyomja meg a menu gombot. Megnyílik az Üzem módok menü.
2. Válassza a „Mikrohullámmal kombinálva” üzemmódot. A készülék javasol fűtési módot, hőmérsékletet, mikrohullám-teljesítményt és időtartamot.
3. Koppintson a mindenkor érvényes mezőre, és a forgatóválasztóval állítsa be a kívánt értékeket.
4. A start/stop gombbal indítsa el az üzemet. Az időtartam leteltét mutatja a kijelző.

Az értékeket módosíthatja. Nyomja meg a start/stop gombot, a sütő szünetelő állapotba kerül. Koppintson a mindenkor érvényes Mikrohullám mezőre, és a forgatóválasztóval módosítsa az időtartamot. A start/stop gombbal indítsa el újra a készüléket.

A beállított időtartam letelt

Egy hangjelzés hallható. A sütőtér nem fűt tovább. A kijelzőn a |→| 0min 00s érték látszik, és az állapotsorban megjelenik a „Befejezve” üzenet. A hangjelzést előzetesen a  gombbal törölheti.

Üzem mód leállítása

A start/stop gomb megnyomása: a sütő szünetelő állapotba kerül. Ismét nyomja meg a start/stop gombot, az üzemmód folytatódik.

Készülék ajtajának nyitása: az üzemmód megszakad. A készülék ajtajának zárása: az üzemmód folytatódik.

Üzem mód megszakítása

Nyomja meg az on/off gombot.

Mikrohullám üzemmód beállítása

A mikrohullámmal elérhető optimális eredmény érdekében a rostélyt mindig a 2. betolási magasságra tolja be.

1. Nyomja meg a menu gombot. Megnyílik az Üzem módok menü.
2. Válassza a „Mikrohullám” üzemmódot. A készülék mikrohullám-teljesítményeket és egy időtartamot javasol.
3. Koppintással válassza ki a kívánt mikrohullám-teljesítményt.
4. Koppintson az „Időtartam” mezőre, és a forgatóválasztóval állítsa be az időtartamot.
5. A start/stop gombbal indítsa el a Mikrohullám üzemmódot. Az időtartam leteltét mutatja a kijelző.

Módosíthatja a mikrohullám-teljesítményt. Nyomja meg a start/stop gombot, a sütő szünetelő állapotba kerül. Koppintson a mindenkor érvényes Mikrohullám mezőre. A start/stop gombbal indítsa el újra a készüléket. Az időtartamot a futó üzemmód alatt bármikor módosíthatja.

A beállított időtartam letelt

Egy hangjelzés hallható. A mikrohullámú üzemmód befejeződött. A kijelzőn a I→I 0min 00s érték látszik, és az állapotsorban megjelenik a „Befejezve” üzenet. A hangjelzést előzetesen a ⊖ gombbal törölheti. Ha ismét szeretne mikrohullám-teljesítményt beállítani, koppintson a mindenkori mezőre, és adjon meg egy időtartamot. Az üzemmód ismét elindul.

Üzemmód leállítása

A start/stop gomb megnyomása: a sütő szünetelő állapotba kerül. Ismét nyomja meg a start/stop gombot, az üzemmód folytatódik.

Készülék ajtajának nyitása: az üzemmód megszakad. A sütőajtó becsukása után nyomja meg a start/stop gombot. Az üzemmód folytatódik.

Üzemmód megszakítása

Nyomja meg az on/off gombot.

Szárítás

„Szárítás funkció” üzemmódban a készülék felmelegíti a sütőteret, hogy a benne lévő nedvesség elpárologjon. Minden mikrohullámú üzemmód után használja a szárítás funkciót.

1. Nyomja meg a menu gombot. Megnyílik az Üzemmódok menü.
2. Válassza ki a „Szárítás funkció” üzemmódot.
3. A start/stop gombbal indítsa el az üzemet. A szárítás megkezdődik, majd 10 perc elteltével automatikusan befejeződik.

Nyissa ki és 1–2 percig hagyja nyitva a készülék ajtaját, hogy a nedvesség elpárologhasson.

Gőz

Egyes fűtési módok esetében hozzáadott gőzzel készíthet el ételeket. Ezenkívül rendelkezésére áll a Tészta kelesztése és a Melegítés fűtési mód is.

Figyelmeztetés – Leforrzási veszély!

A készülék ajtajának kinyitásakor forró gőz távozhat a készülékből. A gőz a hőmérséklettől függően nem látható. Nyitáskor ne álljon túl közel a készülékhez. Óvatosan nyissa ki a készülék ajtaját. Tartsa távol a gyerekeket.

Zajok

Szivattyú

Működés közben és a kikapcsolást követően bűgő hangot hall. A zaj a szivattyú működési ellenőrzése következtében keletkezik. Ez normális üzemzaj.

Kezelőfelület

A kezelőfelület nyitáskor bűgő vagy kattánó hangot hall. A zajok a kezelőfelület kihúzása következtében keletkeznek. Ezek normális üzemzajok.

Párolás hozzáadott gőzzel

Hozzáadott gőzzel való főzés esetében a készülék működése alatt különböző időközönként és erősséggel történik a gőz befűvése a sütőtérbe. Ezáltal jobb főzési eredményt érhet el.

A főznievaló

- ropogós kéreggel rendelkezik
- csillogó felülettel rendelkezik
- belül szaftos és puha
- csak minimális mértékben veszít a tömegéből

A fűtési módnak és a gőz erősségének kívánt kombinációját Ön állíthatja be. Megfelelő fűtési mód és gőzerősség kiválasztásához használja a táblázatokban megadott értékeket, vagy válasszon ki egy programot.







Gőz erőssége

A hozzáadott gőznél különféle erősségek állnak rendelkezésére:

- csekély
- normál
- erős

Használható fűtési módok

A következő fűtési módoknál adhat hozzá gőzt:

- 4D forró levegő 
- Felső/alsó fűtés 
- Légkeverős grillezés 
- Melegen tartás 
- Melegítés 
- Tészta kelesztése 

Indítás

1. Töltse fel a víztartályt.
2. A forgatóválasztóval állítsa be a fűtési módot.
3. Koppintson a hőmérsékletre, és a forgatóválasztóval állítsa be a hőmérsékletet.
4. Koppintson a „Gőz hozzáadása” mezőre, és a forgatóválasztóval állítsa be a gőz erősségét.
5. A start/stop gombbal indítsa el az üzemet. A készülék felfűt.

Utasítás: Ha a víztartály egy gőzölős üzemmód során kiürül, a kijelzőn megjelenik a víztartály feltöltésére felszólító üzenet. Az üzemmód gőz hozzáadása nélkül folytatódik.

Gőzhozzáadás megszakítása

A gőz hozzáadásának idő előtti kikapcsolásához koppintson a „Gőz hozzáadása” mezőre. A forgatóválasztóval válassza a „Ki” lehetőséget.

Utasítás: Az üzemmód gőz hozzáadása nélkül folytatódik.

Készülék üzemelésének megszakítása

A készülék üzemelésének megszakításához koppintson a start/stop gombra.

Kilépés

A készülék kikapcsolásához koppintson az on/off gombra.

Melegítés

A „Melegítés ” fűtési móddal újramelegítheti a már elkészült ételeket, vagy készre sütheti az előző nap előkészített péksüteményeket. A gőz hozzáadása automatikusan történik.

Utasítás: Ha a víztartály a Melegítés üzemmód közben kiürül, az üzemmód megszakad. Töltse fel a víztartályt.

Indítás

1. Töltse fel a víztartályt.
2. Koppintson a menü gombra.
3. Koppintson a „Gőzölés” mezőre.
4. A forgatóválasztóval állítsa be a „Melegítés ” lehetőséget.
5. Koppintson a hőmérsékletre, és a forgatóválasztóval állítsa be a hőmérsékletet.
6. Koppintson az időtartamra, és a forgatóválasztóval állítsa be az időtartamot.
7. A start/stop gombbal indítsa el az üzemet. A készülék felfűt.

Egy hangjelzés hallható. A sütő nem fűt tovább. A hangjelzést előzetesen a  gombbal törölheti.

Megszakítás

A készülék üzemelésének megszakításához koppintson a start/stop gombra.

Kilépés

A készülék kikapcsolásához koppintson az on/off gombra.

Tészta kelesztése

A „Tészta kelesztése ” fűtési móddal a tészta sokkal gyorsabban kel, mint szobahőmérsékleten, és nem is szárad ki.

A megfelelő beállítás kiválasztásához használja a táblázatban szereplő adatokat. → *„Kísérleti konyhánkban teszteltük Önnek” a(z) 36. Oldalon*

Utasítás: Ha a víztartály a Tészta kelesztése üzemmód közben kiürül, az üzemmód megszakad. Töltse fel a víztartályt.

Indítás

1. Töltse fel a víztartályt.
Utasítás: A tészta kelesztését csak akkor kapcsolja be, ha a sütőtér teljesen lehűlt (szobahőmérsékletű).
2. Koppintson a menü gombra.
3. Koppintson a „Gőzölés” mezőre.
4. A forgatóválasztóval állítsa be a „Tészta kelesztése ” lehetőséget.

5. Koppintson a hőmérsékletre, és a forgatóválasztóval állítsa be a hőmérsékletet.
6. Koppintson az időtartamra, és a forgatóválasztóval állítsa be az időtartamot.
7. A start/stop gombbal indítsa el az üzemet. A készülék felfűt.

Egy hangjelzés hallható. A sütő nem fűt tovább. A hangjelzést előzetesen a  gombbal törölheti.

Megszakítás

A készülék üzemelésének megszakításához koppintson a start/stop gombra.

Kilépés

A készülék kikapcsolásához koppintson az on/off gombra.

A víztartály feltöltése

A víztartály a kezelőfelület mögött található. Mielőtt elindítana egy gőzzel működő üzemmódot, nyissa a kezelőfelületet, és töltsön vizet a víztartályba.

Győződjön meg arról, hogy megfelelően beállította a vízkeménységi tartományt. → *„Alapbeállítások” a(z) 17. Oldalon*

Figyelmeztetés – Sérülés- és tűzveszély!

A víztartályba kizárólag vizet vagy általunk javasolt vízközdő oldatot töltsön. Gyúlékony folyadékokat (pl.alkoholtartalmú italokat) ne töltsön a víztartályba. A gyúlékony anyagok gőzei lángra kaphatnak a sütőtér forró felületeitől (belobbanás). A készülék ajtaja kivágódhat. Forró gőzök és szúrólángok csaphatnak ki.

Figyelmeztetés – Égésveszély!

A készülék működése közben a víztartály felmelegedhet. A készülék előző működése után várja meg, amíg a víztartály lehűl. Vegye ki a víztartályt a készülékből.

Figyelem!



Készülék károsodása nem megfelelő folyadékok használata miatt.

Ne használjon desztillált vizet, magas klórtartalmú csapvizet (> 40 mg/l) vagy más folyadékot.

Kizárólag friss, hideg csapvizet, lágyított vizet vagy szénsavmentes ásványvizet használjon.

Utasítások

- Ha a víz nagyon kemény, akkor lágyított víz használatát ajánljuk.
- Ha kizárólag lágyított vizet használ, ez esetben beállíthatja a „lágyított” vízkeménységi tartományt.
- Ha ásványvizet használ, állítsa be a „4 nagyon kemény” vízkeménységi tartományt.
- Kizárólag szénsavmentes ásványvizet használjon.

1. Koppintson a  mezőre. A készülék automatikusan előretolja a kezelőfelületet.
2. A kezelőfelületet húzza előre két kézzel, majd tolja felfelé, amíg be nem pattan ( ábra).

3. Emelje ki a víztartályt, és vegye ki a helyéről (2. ábra).

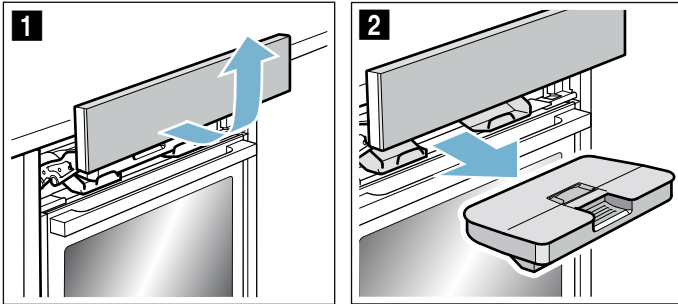

4. Nyomja meg a fedelet a tömítés mentén, hogy ne folyjon ki víz a víztartályból.
5. Vegye ki az **a** burkolatot (3. ábra).
6. Töltse fel a víztartályt hideg vízzel a „max” jelölésig (4. ábra).

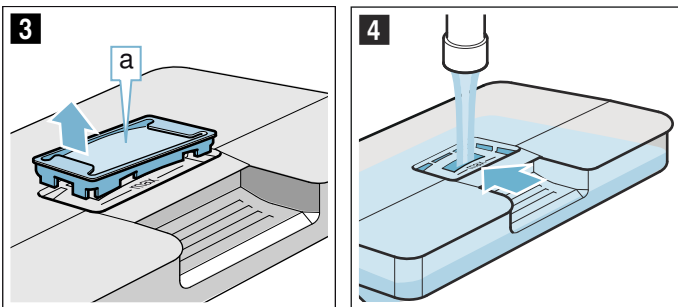

7. Helyezze vissza az **a** burkolatot a víztartály nyílásába.
8. Helyezze be a feltöltött víztartályt (5. ábra). Ügyeljen rá, hogy a víztartály mindkét rögzítő **b** mögött bepattanjon (6. ábra).

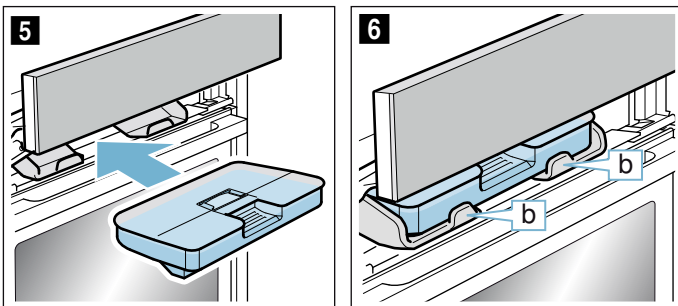

9. Lassan tolja lefelé a kezelőfelületet, majd nyomja hátra, amíg teljesen be nem zárul.
A víztartály tele van. Elindíthat gőzölős üzemmódokat is.

Víztartály utántöltése

Ha a víztartály egy gőzölős üzemmód során kiürül, a kijelzőn megjelenik a víztartály feltöltésére felszólító üzenet.

Utasítások

- A hozzáadott gőzt használó üzemmódok hozzáadott gőz nélkül működnek tovább.
- Ha a víztartály a Tészta kelesztése vagy a Melegítés üzemmód közben kiürül, az üzemmód megszakad. Töltse fel a víztartályt.

1. Nyissa a kezelőfelületet.
2. Vegye ki és tölts fel a víztartályt.

3. Helyezze be a feltöltött víztartályt, majd zárja a kezelőfelületet.

Minden gőzölős üzemmód után

⚠ Figyelmeztetés – Leforrzási veszély!

A készülék ajtajának kinyitásakor forró gőz távozhat a készülékből. A gőz a hőmérséklettől függően nem látható. Nyitáskor ne álljon túl közel a készülékhez. Óvatosan nyissa ki a készülék ajtaját. Tartsa távol a gyerekeket.

⚠ Figyelmeztetés – Égésveszély!

A készülék üzem közben felforrósodik. Tisztítás előtt hagyja lehűlni a készüléket.

Figyelem!

Zománc sérülései: ne indítson el semmilyen üzemmódot, ha víz van a sütőtér alján. Az elindítás előtt törölje fel a vizet a sütőtér aljáról.

A készülék minden gőzölős üzemmód után visszaszivattyúzza a maradék vizet a víztartályba. Ürítse ki, majd szárítsa ki a víztartályt. Folyadék marad a sütőtérben. A sütőtér kiszárításához használhatja a „Szárító funkció” üzemmódot, vagy kiszáríthatja a sütőtérrel kézzel is.

Utasítások

- A készülék kikapcsolása után a  mező valamivel hosszabban világít, hogy emlékeztessen a víztartály kiürítésére.
- A vízkőfoltokat egy ecetbe mártott kendővel távolítsa el, ezután öblítse le a felületet tiszta vízzel, és szárítsa meg egy puha kendővel.

Víztartály kiürítése

Figyelem!

- A víztartályt ne szárítsa a forró sütőtérben. A víztartály megsérülhet.
- Ne tisztítsa a víztartályt mosogatógépben. A víztartály megsérülhet.

1. Nyissa a kezelőfelületet.
2. Vegye ki a víztartályt.
3. Óvatosan vegye le a víztartály fedelét.
4. Ürítse ki a víztartályt, tisztítsa meg mosogatószerrel, majd tiszta vízzel alaposan öblítse ki.
5. Puha törölkendővel törölje szárazra az összes alkatrészt.
6. Dörzsölje szárazra a fedél tömítését.
7. Nyitott fedéllel hagyja kiszáradni.
8. Helyezze vissza a víztartály fedelét, és nyomja a helyére.
9. Helyezze be a víztartályt, és zárja a kezelőfelületet.

Vízgyűjtő mélyedés tisztítása

1. Hagyja lehűlni a készüléket.
2. Nyissa ki a készülék ajtaját.
3. A sütőtér alatti vízgyűjtő mélyedést **a** törölje ki egy nedvszívó kendővel (1. ábra).

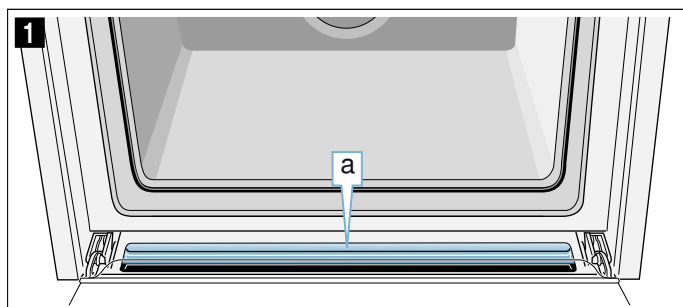

Szárító funkció indítása

Szárítás során a készülék felmelegíti a sütőtérrel, hogy a benne lévő nedvesség elpárologjon. Végül nyissa ki a készülék ajtaját, hogy a vízgőz távozhasson a sütőtérből.

Figyelem!

Zománc sérülései: ne indítson el semmilyen üzemmódot, ha víz van a sütőtér alján. Az elindítás előtt törölje fel a vizet a sütőtér aljáról.

1. Hagyja lehűlni a készüléket.
2. A nagyobb szennyeződéseket azonnal távolítsa el a sütőtérből, és törölje fel a nedvességet a sütőtér aljáról.
3. Szükség esetén koppintson az on/off gombra a készülék bekapcsolásához.
4. Nyomja meg a menü gombot. Megjelenik az üzemmódok listája.
5. Koppintson a „Tovább” mezőre.
6. Koppintson a „Szárító funkció” mezőre.
7. Nyomja meg a start/stop gombot. A szárítás megkezdődik, majd 10 perc elteltével automatikusan befejeződik.
8. Nyissa ki és 1–2 percig hagyja nyitva a készülék ajtaját, hogy a nedvesség elpárologhasson a sütőtérből.

A sütőtér kiszárítása kézzel

1. Hagyja lehűlni a készüléket.
2. Távolítsa el a szennyeződéseket a sütőtérből.
3. Puha törölkendővel törölje szárazra a sütőtérrel.
4. A készülék ajtaját hagyja nyitva egy órán keresztül, hogy a sütőtér teljesen kiszáradjon.

Sütőhőmérő

A sütőhőmérő plusz hajszálpontos sütést tesz lehetővé. Az élelmiszer belsejének hőmérsékletét méri. Amint a készüléke elérte a beállított hőmérsékletet, a készülék automatikusan kikapcsol.

Fűtési módok

Ha a sütőhőmérőt behelyezte a sütőtérbe, a következő fűtési módok állnak rendelkezésére.

Egyes fűtési módoknál a fűtési módot kombinálhatja mikrohullámmal vagy gőzzel is. Váltson a „Mikrohullámmal kombinálva” vagy a „Gőz” üzemmódra.

	4D forró levegő	Mikrohullám vagy gőz
	Forró levegő eco*	
	Felső/alsó fűtés	Mikrohullám vagy gőz
	Felső/alsó fűtés eco	
	Pizza fokozat	
	Légkeverős grillezés	Mikrohullám vagy gőz
	Intenzív sütés	
	Melegítés	

Utasítások

- A sütőhőmérő az élelmiszer belsejének hőmérsékletét méri 30 °C és 99 °C között.
- Csakis a mellékelt sütőhőmérőt használja. Pótalkatrészként a vevőszolgálatnál beszerezhető.
- Használat után mindig vegye ki a sütőhőmérőt a sütőtérből. A sütőhőmérőt soha ne tartsa a sütőtérben.

Sütő hőmérséklete

A sütőhőmérő sérülésének elkerülése érdekében ne állítson be 250 °C-nál magasabb hőmérsékletet.

A sütő beállított hőmérséklete legalább 10 °C-kal magasabb legyen, mint a beállított belső hőmérséklet.

Sütőhőmérő behelyezése az alapanyagba

Mielőtt az ételt betenné a sütőtérbe, szúrja bele az alapanyagba a sütőhőmérőt.

A sütőhőmérő három mérési ponttal rendelkezik. Ügyeljen arra, hogy a középső mérési pont az alapanyagban helyezkedjen el.

Figyelem!

Ha bekapcsolja a mikrohullám módot, a sütőhőmérő hegyének kell az alapanyagban elhelyezkednie.

Hús: Nagy darabok esetén a sütőhőmérőt ferdén szúrja bele a húsba ütközésig. Vékonyabb darabok esetén a legvastagabb ponton szúrja be.

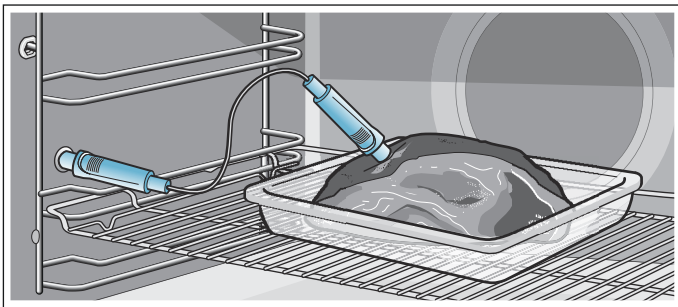

Szárnyas: A sütőhőmérőt a szárnyasmell legvastagabb részénél szúrja be ütközésig. A szárnyas méretétől függően a sütőhőmérőt keresztben vagy hosszában szúrja be. Majd fordítsa meg a szárnyast és a mellső oldalával lefelé tegye a rostélyra.

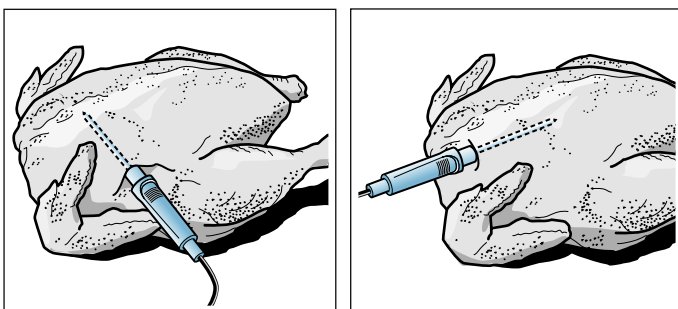

Hal: A sütőhőmérőt a fej mögé szúrja be ütközésig a gerinc irányába. Az egész halat egy fél krumplics segítségével úszást imitáló pózban helyezze a rostélyra.

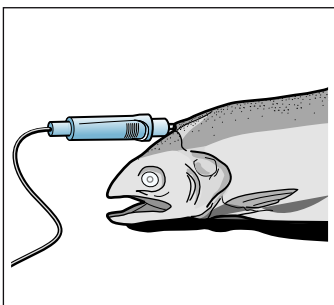

Étel megfordítása: Ha meg szeretné fordítani az ételt, ne vegye ki a sütőhőmérőt. A megfordítást követően ellenőrizze, hogy a sütőhőmérő megfelelően helyezkedik-e el az ételben.

Ha működés közben kiveszi a sütőhőmérőt, minden beállítás visszaállításra kerül, és azokat újra be kell állítani.

Figyelem!

Ne csípje be a sütőhőmérő vezetékét. Soha ne használjon zárt edényt. Ahhoz, hogy a sütőhőmérő a nagy hő miatt ne károsodjon, legyen néhány centiméternyi hely a grillfűtőtest és a sütőhőmérő között. A hús sütés közben megemelkedhet.

Belső hőmérséklet beállítása

1. A sütőhőmérőt szúrja a sütőtérben bal oldalon lévő csatlakozótokba.
2. A forgatóválasztóval válassza ki a fűtési módot vagy az „Ételek” üzemmódot.
3. Koppintson a javasolt hőmérsékletre, és a forgatóválasztóval állítsa be a hőmérsékletet.
4. Koppintson a „Belső hőmérséklet” mezőre, és a forgatóválasztóval állítsa be a belső hőmérsékletet. Szükség esetén bekapcsolhatja a mikrohullámot vagy a gőzt is.
5. A start/stop gombbal indítsa el az üzemet. A haladási vonal a belső hőmérséklet növekedését mutatja.

A sütnivaló belseje elérte a beállított hőmérsékletet.

Egy hangjelzés hallható. A sütő nem fűt tovább. Kihúzhatja a sütőhőmérőt a csatlakozóhüvelyből. A szimbólum kialszik.

Belső hőmérséklet módosítása

A belső hőmérsékletet bármikor módosíthatja.

Megszakítás

Vegye ki a sütőhőmérőt a tokból.

⚠ Figyelmeztetés – Égési sérülés veszélye!

A sütőhőmérő és a sütőtér nagyon forró lesz. A sütőhőmérő behelyezéséhez és eltávolításához viseljen védőkesztyűt.

⚠ Figyelmeztetés – Áramütésveszély!

Nem megfelelő sütőhőmérő megsértheti a szigetelést. Csak ehhez a készülékhez készült sütőhőmérőt használjon.

Különbéle élelmiszerek belső hőmérséklete

Ne használjon mélyhűtött alapanyagot. A táblázat adatai irányértékek. Az értékek az élelmiszerek minőségétől és tulajdonságaitól függnék.

A használati utasítás végén átfogó információkat talál a fűtési módokhoz és a hőmérsékletekhez. → "Kísérleti konyhánkban teszteltük Önnek" a(z) 36. Oldalon

Élelmiszer	Belső hőmérséklet °C-ban
Szárnyasok	
Csirke	80-85
Csirkemell	75-80
Kacsa	80-85
Kacsamell, enyhén sütve	55-60
Pulyka	80-85
Pulykamell	80-85
Liba	80-90
Sertéshús	
Tarja	85-90
Sertésfilé, enyhén sütve	62-70

Élelmiszer	Belső hőmérséklet °C-ban
Sertésborda, átsütve	72-80
Marhahús	
Sült hátszín vagy bélszín, angolosan	45-52
Sült hátszín vagy bélszín, enyhén sütvé	55-62
Sült hátszín vagy bélszín, átsütve	65-75
Borjúhús	
Borjúsült vagy lapocka, sovány	75-80
Borjúsült, lapocka	75-80
Borjúcsülök	85-90
Bárányhús	
Báránycomb, enyhén sütvé	60-65
Báránycomb, átsütve	70-80
Bárányborda, enyhén sütvé	55-60
Hal	
Egész hal	65-70
Halfilé	60-65
Egyebek	
Fasírt, minden húsféle	80-90
Ételek felmelegítése	65-75

Sabbat beállítása

A sabbat beállítással maximum 74 órás időtartamot állíthat be. A sütőtérben lévő ételek meleg maradnak, anélkül, hogy a sütőt be vagy ki kellene kapcsolni.

Sabbat beállítás elindítása

Előfeltétel: Az alapbeállításokban a „Sabbat beállítás bekapcsolva” aktiválva van. → *„Alapbeállítások” a(z) 17. Oldalon*

A sütőtér felső/alsó fűtéssel, valamint 85 °C és 140 °C hőmérséklettel fűt.

1. Nyomja meg az on/off gombot.
A kijelzőn megjelenik egy javasolt fűtési mód és egy hőmérséklet.
2. Forgassa a forgatóválasztót balra és válassza ki a „Sabbat beállítás” fűtési módot.
3. Koppintson a javasolt hőmérsékletre, és a forgatóválasztóval állítsa be a hőmérsékletet.
4. A  gombbal nyissa meg az Időfunkciók menüt, és koppintson az „Időtartam” mezőre.
A készülék 25:00 órát javasol.
5. A forgatóválasztóval állítsa be a kívánt időtartamot.
6. A start/stop gombbal indítsa el az üzemet.
Az időtartam láthatóan lefut az állapotosorban.

A beállított időtartam letelt

Egy hangjelzés hallható. A sütő nem fűt tovább. Az állapotosorban megjelenik a „Befejezve” üzenet.

A befejezési idő elhalasztása

A befejezési idő későbbre halasztása nem lehetséges.

Sabbat beállítás megszakítása

Nyomja meg az on/off gombot. Az összes beállítás törlődik. Újra elvégezheti a beállítást.



Tisztítószer

Gondos ápolással és tisztítással a készülék sokáig szép és működőképes marad. Az alábbiakban elmagyarázzuk, hogyan ápolja és tisztítsa megfelelően a készüléket.

Megfelelő tisztítószer

Annak érdekében, hogy a különböző felületek ne sérüljenek a nem megfelelő tisztítószer használata miatt, vegye figyelembe a táblázatban szereplő adatokat. A készülék típusa szerint nem minden terület található meg az Ön készülékén.

Figyelem!

Felületi károsodások

Ne használjon

- maró vagy súroló tisztítószer,
- magas alkoholtartalmú tisztítószer,
- kemény súrolópárnát vagy tisztítószivacsot,
- nagynyomású tisztítót vagy gőzüzemű tisztítót,
- speciális tisztítót a melegen tisztításhoz.

Az új szivacskenőket használat előtt alaposan mossa ki.

Javaslat: A vevőszolgálatnál kiemelten ajánlott tisztító- és ápolószereket vásárolhat. Tartsa be a gyártó útmutatásait.

Figyelmeztetés – Égésveszély!

A készülék nagyon forró. Soha ne érintse meg a sütőtér forró belső felületeit vagy a fűtőelemeket. Mindig hagyja lehűlni a készüléket. Ne engedjen gyerekeket a készülék közelébe.

Terület	Tisztítás
A készülék külseje	
Nemesacél előlap	Forró mosogatószeres víz: Mosogatóruhával tisztítsa meg és puha törlőruhával szárítsa meg. A vízkő-, zsír-, keményítő- és tojásfehérje-foltokat azonnal távolítsa el. Az ilyen foltok alatt korrózió alakulhat ki. A vevőszolgálatnál vagy a szakkereskedésekben speciális nemesacél-ápolószeret kaphat, amelyekkel a meleg felületek tisztíthatók. Az ápolószeret lehetőleg könnyen vigye fel egy puha kendővel.
Műanyag	Forró mosogatószeres víz: Mosogatóruhával tisztítsa meg és puha törlőruhával szárítsa meg. Ne használjon üvegtisztítót vagy üvegkaparót.
Lakkozott felületek	Forró mosogatószeres víz: Mosogatóruhával tisztítsa meg és puha törlőruhával szárítsa meg.
Kezelőfelület	Forró mosogatószeres víz: Mosogatóruhával tisztítsa meg és puha törlőruhával szárítsa meg. Ne használjon üvegtisztítót vagy üvegkaparót.
Ajtólapok	Forró mosogatószeres víz: Mosogatóruhával tisztítsa meg és puha törlőruhával szárítsa meg. Ne használjon üvegkaparót, vagy nemesacélból készült dörzsszivacsot.
Kilincs	Forró mosogatószeres víz: Mosogatóruhával tisztítsa meg és puha törlőruhával szárítsa meg. Ha vízkőmentesítő kerül a kilincse, azonnal törölje le. Ezeket a foltokat később már nem lehet eltávolítani.
A készülék belseje	
Zománczott felület	Forró mosogatószeres víz vagy ecetes víz: Mosogatóruhával tisztítsa meg és puha törlőruhával szárítsa meg. Mosogatószeres vízzel és nedves törlőruhával törölje le a ráégett ételmaradékot. Erős szennyeződés esetén nemesacélból készült súrolóspirált vagy sütőtisztító szert használjon. A sütőteret tisztítás után hagyja nyitva, hogy megszáradjon. A legjobb, ha a tisztítási funkciót használja. → "Tisztítási funkció" a(z) 27. Oldalon Utasítás: Az ételmaradékok fehér bevonatot okozhatnak. Ezeknek nincs jelentőségük és nem befolyásolják a működést. Szükség esetén távolítsa el citromsavval.
A sütőtér világításának üvegburája	Forró mosogatószeres víz: Mosogatóruhával tisztítsa meg és puha törlőruhával szárítsa meg. Erős szennyeződésnél legjobb, ha sütőtisztító szert használ.

Nemesacél ajtóburkolat	Nemesacél-tisztító: Vegye figyelembe a gyártó utasításait. Ne használjon nemesacél-ápolószeret. Tisztításhoz vegye le az ajtóburkolatot.
Nemesacél belső ajtókeret	Nemesacél-tisztító: Vegye figyelembe a gyártó utasításait. Ezzel távolíthatja el az elszíneződéseket. Ne használjon nemesacél-ápoló szeret.
Tartók	Forró mosogatószeres víz: Áztassa be, és mosogatóruhával vagy kefével tisztítsa meg.
Kihúzórendszer	Forró mosogatószeres víz: Mosogatóruhával vagy kefével tisztítsa meg. Ne távolítsa el a kenőzsírt a kihúzósinékről, a legjobb, ha betolt helyzetben tisztítja. Nem tisztítható mosogatógépből.
Tartozékok	Forró mosogatószeres víz: Áztassa be, és mosogatóruhával vagy kefével tisztítsa meg. Erős szennyeződés esetén nemesacélból készült súrolóspirált vagy sütőtisztító szert használjon.
Vízartály	Forró mosogatószeres víz: Tisztítsa meg egy mosogatóruhával, és tiszta vízzel alaposan öblítse ki a mosogatószer-maradékok eltávolítására. Puha törlőruhával áttörölhető. Nyitott fedéllel hagyja kiszáradni. Dörzsölje szárazra a fedél tömítését. Nem tisztítható mosogatógépből.
Sütőhőmérő	Forró mosogatószeres víz: Mosogatóruhával vagy kefével tisztítsa meg. Nem tisztítható mosogatógépből.

Utasítások

- A készülék elején előforduló enyhe színeltéréseket különböző anyagok, pl. üveg, műanyag vagy fém felhasználása eredményezi.
- Az ajtólapokon lévő, fénytörésre emlékeztető árnyékok a sütőtér világításának fényreflexei.
- A zománcot nagyon magas hőmérsékleten égetik ki. Ezért enyhe színeltérések keletkezhetnek. Ez normális, és nem befolyásolja a működést. A vékony sütőtepsik éleit nem lehet tökéletesen zománcolni. Ezért ezek érdesek lehetnek. Ez nem befolyásolja a korrózióvédelmet.

Készülék tisztántartása

A makacs szennyeződések képződésének elkerülésére tartsa mindig tisztán a készüléket, és rendszeresen távolítsa el a szennyeződéseket.

Javaslatok

- A sütőteret minden használat után tisztítsa meg. Így a szennyeződések nem tudnak leégni.
- Mindig azonnal távolítsa el a vízkő, zsír, keményítő és tojásfehérje foltjait.
- Nagy nedvességtartalmú sütemények készítéséhez használja az univerzális tepsit.
- A sütéshez alkalmas edényt, pl. serpenyőt használjon.

Tisztítási funkció

Készüléke rendelkezik „Öntisztítás” és „Vízkömentesítés” funkcióval. Az öntisztítással a sütőtérrel fátárságmentesen tisztíthatja. Vízkömentesítés során pedig eltávolíthatja a vízkövet a gőzölőberendezésből.

Öntisztítás

A sütőtér rendkívül magas hőmérsékletre fűt fel. A sütés és grillezés maradékai elégnak.

Három tisztítási fokozat közül választhat.

Fokozat	Tisztítási fokozat	Időtartam
1	enyhe	kb. 1 óra 15 perc
2	normál	kb. 1 óra 30 perc
3	intenzív	kb. 2 óra

Minél erősebb és régebbi a szennyeződés, annál magasabb legyen tisztítási fokozat. A tisztítás kb. 2,5-4,7 kilowattórát igényel.

Utastítás: Az Ön biztonsága érdekében a sütőtér ajtaja automatikus lezár. A sütőajtó csak akkor nyitható, ha a  szimbólum kialszik az állapotsorban. A tisztítás ideje alatt a sütőtér világítása nem működik.

Figyelmeztetés

Égési sérülés veszélye!

- A tisztítási funkció során a sütőtér nagyon forró lesz. Soha ne nyissa ki a készülék ajtaját. Hagyja lehűlni a készüléket. Tartsa távol a gyerekeket.
-  A tisztítási funkció során a készülék kívül is nagyon forró lesz. Soha ne érintse meg a készülék ajtaját. Hagyja lehűlni a készüléket. Tartsa távol a gyerekeket.

A tisztítási funkció használata előtt

Figyelem!

A tisztítás kezdete előtt vegye ki a víztartályt a készülékből. → "Gőz" a(z) 20. Oldalon

A tisztítási funkció során a tartozékokat, pl. az univerzális serpenyőt vagy a sütőtepsit is megtisztíthatja. A tisztítás előtt távolítsa el a nagyobb szennyeződések. Tolja be a tartozékot a 2. szintre.

Tisztítsa meg a készülék belső ajtaját és a sütőtér széléit a tömítésnél. Ne súrolja és ne vegye le a tömítést.

Utastítás: A mellékelt zománcozott tartozékokat megtisztíthatja a tisztítási funkcióval. Egyes rostélyokat nem tisztíthat meg így. A rostélyok nem alkalmasak a tisztítási funkcióra, és elszíneződnek. A tisztítási funkcióra alkalmas további tartozékok listáját a speciális tartozékok táblázatában találja. → "Tartozékok" a(z) 12. Oldalon

Figyelmeztetés

Tűzveszély!

- A laza ételmaradékok, a zsír és a peccsenyelé a tisztítási funkció alatt meggyulladhatnak. A tisztítás minden elindítása előtt távolítsa el a sütőtérből és a tartozékokról a nagyobb szennyeződések.
- Tisztításkor a készülék kívül is nagyon forró lesz. Soha ne akasszon gyúlékony tárgyakat, pl. törölruhát az ajtófogantyúra. A készülék elülső oldalát hagyja szabadon. Tartsa távol a gyerekeket.

Figyelmeztetés – Súlyos egészségkárosodás veszélye!

Tisztításkor a készülék nagyon forró lesz. A sütőtepsik és formák tapadásgátló bevonata károsodik, és mérgező gázok keletkeznek. Soha ne tisztítsa együtt a tapadásgátló bevonatú sütőtepsiket és formákat a tisztítási funkcióval. Csak zománcozott tartozékokat tisztítson együtt.

Az öntisztítás beállítása

1. Nyomja meg a menu gombot. Megnyílik az Üzem módok menü.
2. Válassza ki az „Öntisztítás” üzemmódot. A készülék a 3-as tisztítási fokozatot javasolja. A tisztítást azonnal elindíthatja a start/stop gombbal, vagy
3. a forgatóválasztóval kiválaszthat egy másik tisztítási fokozatot.
4. A start/stop gombbal indítsa el a tisztítást.

A sütőajtó röviddel az indítás után reteszelt. A reteszelés  szimbóluma az állapotsorban jelenik meg, a várható időtartam mellett.

A sütőajtó csak akkor nyitható ki újra, ha a  szimbólum kialszik az állapotsorban.

A tisztítás letelte után

Egy hangjelzés hallható. A sütő nem fűt tovább. Az állapotsorban megjelenik a „Befejezve” üzenet. A hangjelzést a  gombbal kapcsolhatja ki. Az állapotsorban megjelenik „A készülék lehűl” üzenet.

Tisztítás megszakítása

Az on/off gombbal kapcsolja ki a sütőt. A sütőajtó csak akkor nyitható, ha a  szimbólum kialszik az állapotsorban.

Tisztítási fokozat korrigálása

Indítás után a tisztítási fokozatot már nem lehet módosítani.

Beállíthatja, hogy a tisztítás éjjel fusson le

Az Időbeállítások című fejezetben elolvashatja, hogyan tolható el a befejezési idő. Így napközben bármikor használhatja a sütőt. → "Időfunkciók" a(z) 16. Oldalon

A tisztítási funkció használata után

Ha a sütőtér lehűlt, törölje ki a sütőtérből, a tartozékokról, az állványokról és a készülék ajtaja környékéről a visszamaradt hamut egy nedves törölruhával.

Törölje le a kihúzószíneket egy nedves törlőruhával. Ezután többször húzza ki és tolja be az összes kihúzószínt. A tisztítás után elszíneződések maradhatnak vissza a kihúzószíneken. Ez nem befolyásolja a működésüket.

Utasítások

- A tisztítás során a keret elszíneződik a készülék ajtajának belső részén. Ez normális és nem befolyásolja a működést. Az elszíneződés csak nemesacél-tisztító szerrel távolítható el.
- A durva szennyeződések fehér bevonatot hagyhatnak a zománcozott felületeken. Ezek ételmaradékok és nincs jelentőségük. Nem befolyásolják a működést. Szükség esetén a maradékok citromsavval eltávolíthatók.

Vízkömentesítés

Ahhoz, hogy a készüléke működőképes maradjon, rendszeresen vízkömentesíteni kell.

A vízkömentesítés több lépésből áll. Higiénés okokból a vízkömentesítést teljesen be kell fejezni, hogy a készülék ismét üzemkész legyen. A vízkömentesítés összesen kb. 70–90 percet vesz igénybe.

- Vízkömentesítés (kb. 55–70 perc), utána ürítse ki a víztartályt, és töltsse fel újra
- Első öblítés (kb. 6–9 perc), utána ürítse ki a víztartályt, és töltsse fel újra
- Második öblítés (kb. 6–9 perc), utána ürítse ki és szárítsa meg a víztartályt

Ha a vízkömentesítés félbemarad (pl. áramszünet vagy a készülék kikapcsolása miatt), visszakapcsolás után a készülék felszólítja két öblítésre. A készülék a második öblítés végéig zárva marad más üzemmódok elől.

Az, hogy milyen gyakran kell vízkömentesíteni a készüléket, a használt víz keménységétől függ. Mihelyt már csak 5 vagy kevesebb gőzölős üzem lehetséges, a készülék a kijelzőn megjelenő üzenettel emlékeztet a vízkömentesítésre. A fennmaradó üzemek száma a bekapcsolás után jelenik meg. Így van ideje a vízkömentesítés előkészítésére.

Indítás

Figyelem!

- A készülék károsodása: Vízkömentesítéshez kizárólag az általunk ajánlott folyékony vízkömentesítőt használja. A vízkömentesítés behatási ideje erre a vízkömentesítő szerre vonatkozik. Más vízkömentesítő szerek károsíthatják a készüléket.
Vízkömentesítő szer rendelési száma: 311 680
- Vízkőoldó oldat: A vízkőoldó oldatot vagy vízkömentesítőt szert ne használja a kezelőfelületen vagy más kényes felületen. A felületek megsérülnek. Ha ez esetleg mégis megtörténik, azonnal mossa le a vízkőoldó oldatot vízzel.

Ha a vízkömentesítés előtt egy gőzölős üzemmódot használt, akkor először kapcsolja ki a készüléket, hogy az kiszivattyúzza a maradék vizet a gőzölőrendszerből.

1. 400 ml vízből és 200 ml folyékony vízkőoldóból keverjen vízkőoldó oldatot.

2. Nyomja meg az on/off gombot.
3. Vegye ki a víztartályt, és töltsse fel a vízkőoldó oldattal.
4. A vízkőoldó oldattal teli víztartályt tolja be teljesen.
5. Zárja a kezelőfelületet.
6. Nyomja meg a menu gombot.
Megnyílik az Üzemmódok menü.
7. Válassza a Vízkömentesítés üzemmódot.
A „Tovább” mezőre koppintva a tisztításra vonatkozó információkat kaphat.
A kijelzőn megjelenik a vízkömentesítés időtartama. Az időtartam nem módosítható.
8. A start/stop gombbal indítsa el a tisztítást.
Megkezdődik a készülék vízkömentesítése. Az időtartam láthatóan lefut az állapotsorban. Ha a vízkömentesítés lefutott, hangjelzés hallatszik.

Első öblítés

1. Nyissa a kezelőfelületet.
2. A víztartályt vegye ki, alaposan öblítse át, töltsse fel vízzel, és tolja a helyére.
3. Zárja a kezelőfelületet.
4. A start/stop gombbal indítsa el az üzemet.
A készülék öblít. Ha az öblítés lefutott, hangjelzés hallatszik.

Második öblítés

1. Nyissa a kezelőfelületet.
2. A víztartályt vegye ki, alaposan öblítse át, töltsse fel vízzel, és tolja a helyére.
3. Zárja a kezelőfelületet.
4. A start/stop gombbal indítsa el az üzemet.
A készülék öblít. Ha az öblítés lefutott, hangjelzés hallatszik.

Utótisztítás

1. Nyissa a kezelőfelületet.
2. Ürítse ki és szárítsa ki a víztartályt.
3. Kapcsolja ki a készüléket.
A vízkömentesítés befejeződött, a készülék ismét üzemkész.

Tartók

Gondos ápolással és tisztítással a készülék sokáig szép és működőképes marad. Itt megtudhatja, hogyan akaszthatja ki és tisztíthatja az állványokat.

Állványok ki- és beakasztása

⚠ Figyelmeztetés – Égésveszély!

Az állványok felforrósodnak. Soha ne érintse meg a forró állványokat. Mindig hagyja lehűlni a készüléket. A gyermekeket tartsa távol.

Állványok kiakasztása

1. Az állványok elejét nyomja felfelé **a**, és akassza ki azokat **b** (1. ábra).
2. Ezután tolja kissé hátra az egész állványt **a**, majd vegye ki azt **b** (2. ábra).

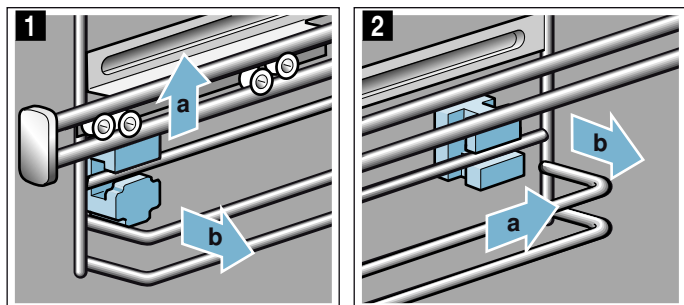

Az állványokat mosogatószerrel és mosogatószivaccsal tisztítsa meg. Makacs szennyeződések esetén használjon kefét.

Helyezze be a rögzítőket

Ha az állványok kivételénél a rögzítők kiestek, újra megfelelően be kell helyezni azokat.

1. A elülső és hátsó rögzítők különbözőek (1. ábra).
2. Az elülső rögzítőt a felső horoggal akassza be a kerek nyílásba **a**, állítsa kissé ferdére, akassza be alul, és hozza egyenes állásba **b** (2. ábra).

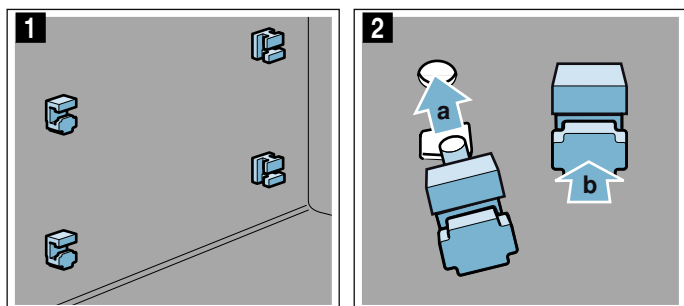

3. A hátsó rögzítőt a horoggal akassza be a felső nyílásba **a**, majd nyomja be az alsó nyílásba **b** (3. ábra).

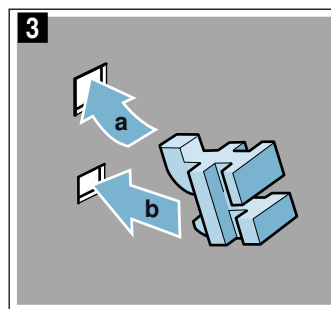

Állványok beakasztása

A beakasztásnál ügyeljen arra, hogy az állvány ferde része felül legyen.

Az állványok csak a jobb és bal oldalra illeszkednek. A kihúzósinék előre felé húzhatók ki.

1. Az állvány hátulját illesse a helyére fent és lent **a**, majd húzza előre **b** (1. ábra).
2. Ezután helyezze be elől **a**, és nyomja lefelé **b** (2. ábra).

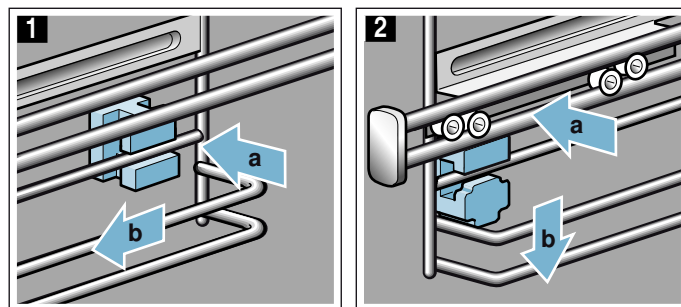

A készülék ajtaja

Gondos ápolással és tisztítással készüléke sokáig szép és működőképes marad. Itt megtudhatja, hogyan tisztíthatja a készülék ajtaját.

Ajtóburkolat levétele

Az ajtóburkolat nemesacél betétje elszíneződhet. Az alapos tisztításhoz a burkolat eltávolítható.

1. Nyissa ki kissé a készülék ajtaját.
2. Nyomja a burkolatot jobb és bal oldalon (1. ábra).
3. Vegye le a burkolatot (2. ábra).
Óvatosan csukja be a készülék ajtaját

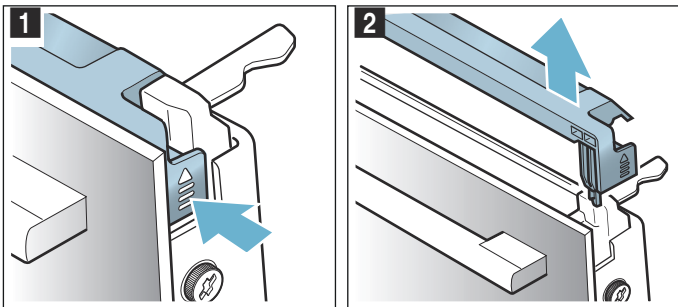

Utasítás: A burkolatban lévő nemesacél betétet tisztítsa meg nemesacél-tisztítószerrel. Az ajtóburkolat többi részét mosogatószeres vízzel és puha törővel tisztítsa meg.

4. Megint nyissa ki kissé a készülék ajtaját. Tegye fel a burkolatot és nyomja rá, hogy hallhatóan bepattanjon (3. ábra).

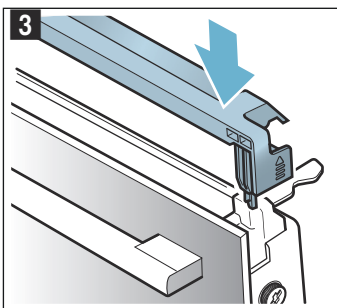

5. Csukja be a készülék ajtaját.

Ajtólapok ki- és beszerelése

A jobb tisztíthatóság érdekében a készülék ajtajának üveglapjai kiszerezhetők.

A készülék kiszérése

1. Nyissa ki kissé a készülék ajtaját.
2. Nyomja a burkolatot jobb és bal oldalon (1. ábra).
3. Vegye le a burkolatot (2. ábra).

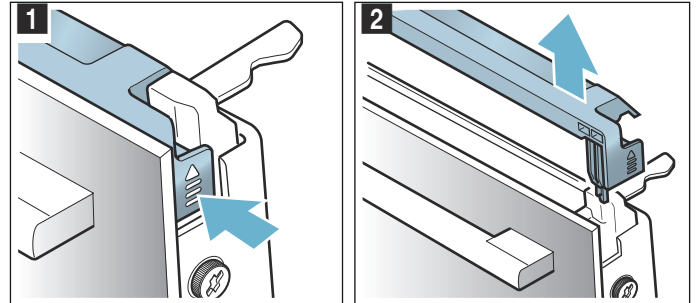

4. Lazítsa meg a készülék ajtajának jobb és bal oldalán lévő csavarokat, és távolítsa el azokat (3. ábra).
5. Mielőtt újra becsukná az ajtót, tegyen a nyílásba egy többszörösen összehajtott konyharuhát (4. ábra). Az előlapot húzza ki felfelé, és a fogantyújával lefelé helyezze egy sík felületre.

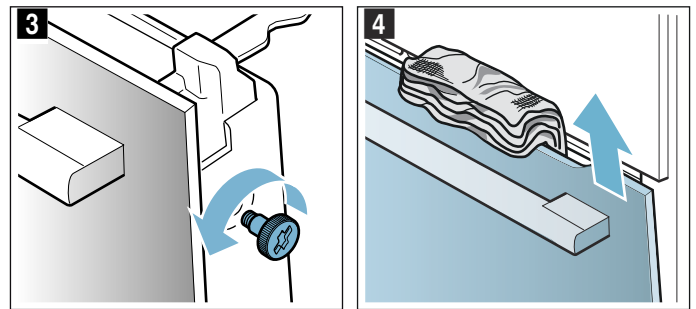

6. Az elválasztólap két felső rögzítőjét nyomja felfelé, de ne vegye le (5. ábra). Az egyik kezével tartsa meg a lapot. Vegye ki a lapot.

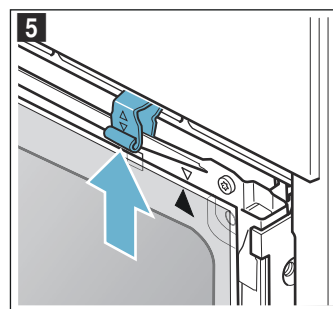

A lapokat ablaktisztító szerrel és puha törővel tisztítsa meg.

⚠ Figyelmeztetés – Súlyos egészségkárosodás veszélye!

A csavarok kinyitásával a készülék biztonságossága többé nem garantált. A sütőből mikrohullámú energia léphet ki. A csavarokat soha ne csavarja ki.

Ne csavarja le a négy fekete csavart (6. ábra).

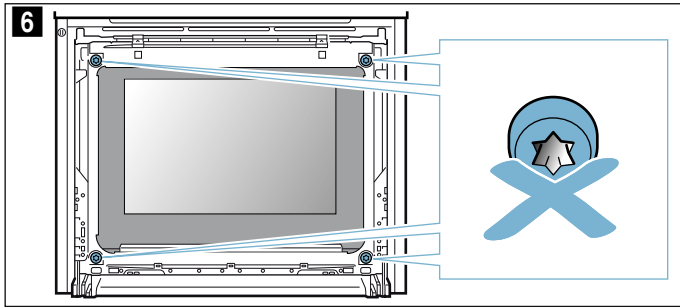

⚠ Figyelmeztetés Sérülésveszély!

- A készülék ajtajának összekarcolt üvege megrepedhet. Ne használjon üvegkaparót, éles vagy súroló hatású tisztítóeszközöket.
- A készülék ajtajának csuklópántjai elmozdulnak az ajtó kinyitásakor és becsukásakor, ezáltal becsípődhet az ujja. Ne nyúljon a csuklópántokhoz.

A készülék beszerelése

A belső lap beépítésénél ügyeljen arra, hogy a nyíl a lap jobb felső részén legyen, és megfeleljen a tepsin lévő nyílknak.

1. Az elválasztólap alját helyezze be a rögzítőbe (1. ábra), és a tetejét nyomja a helyére.
2. Mindkét rögzítőt nyomja lefelé (2. ábra).

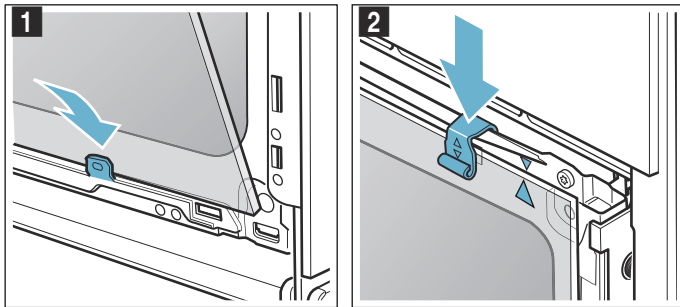

3. Az előlap alját vezesse be a rögzítőbe (3. ábra).
4. Zárja az előlapot, amíg mindkét felső horog nem ér a nyílással szembe (4. ábra).

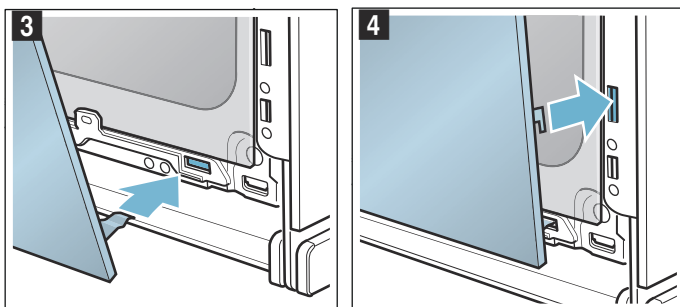

5. Nyomja be alul az előlapot, amíg hallhatóan bepattan (5. ábra).
6. Ismét nyissa ki egy kicsit a készülék ajtaját, és távolítsa el a konyharuhát.
7. Csavarja be újra a jobb és bal oldali csavarokat.
8. Tegye fel a burkolatot, és nyomja rá, hogy hallhatóan bepattanjon (6. ábra).

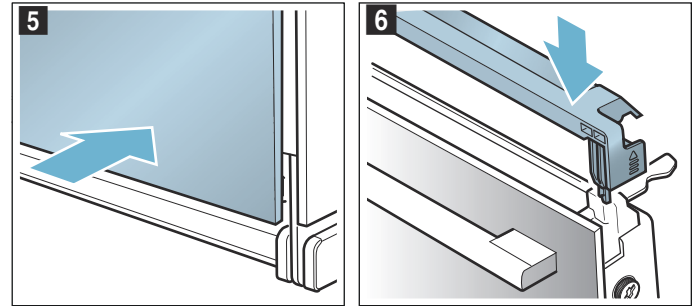

9. Csukja be a készülék ajtaját.

Figyelem!

Csak akkor használja újra a sütőteret, ha az üveglapok szabályszerűen vissza vannak szerelve.

❓ Mi a teendő zavar esetén?

Ha valami zavar keletkezik, akkor gyakran csak apróságról van szó. Mielőtt hívná a vevőszolgálatot, próbálja meg a táblázat segítségével saját kezűleg elhárítani a zavart.

Utasítás: Ha egyszer egy étel nem sikerül tökéletesen, nézzen utána a használati utasítás táblázatos részében.







Hibatáblázat

Az E jelű hibajelentéseknél, mint pl. az E0111, kapcsolja ki, majd be a készüléket. Ha a jelentés újra megjelenik, hívja a vevőszolgálatot.

Ott sok hasznos tippet és útmutatót talál. → "Kísérleti konyhánkban teszteltük Önnek" a(z) 36. Oldalon

⚠ Figyelmeztetés – Áramütésveszély!

A szakszerűtlen javítások veszélyesek. Javításokat csak szakképzett ügyfélszolgálati technikus végezhet, és csak ő cserélheti ki a sérült csatlakozóvezetékeket. Ha a készülék hibás, húzza ki a csatlakozódugót vagy kapcsolja ki a biztosítékot a biztosítékszekrényben. Hívja az ügyfélszolgálatot

Zavar	Lehetséges ok	Útmutatás/elhárítás
A készülék nem működik	A biztosíték meghibásodott	Ellenőrizze a biztosítékszekrényben, hogy a készülék biztosítóka rendben van-e
	Áramkimaradás	Ellenőrizze, hogy a többi konyhai készülék működik-e
A készülék ajtaja nem nyitható ki, a kijelzőn a  szimbólum látható.	A készülék ajtaja reteszelve van, amíg a sütőtér lehűl.	Várja meg, míg a  szimbólum kialszik.
A bekapcsolt készülék nem működtethető, a kijelzőn megjelenik a  szimbólum	A gyerekszár be van kapcsolva	Nyomja meg  a gombot, amíg a  szimbólum ki nem alszik
E8010	A készülék ajtaja azonnal kinyílt a  gomb megnyomása után	Csukja be a készülék ajtaját, és nyomja meg az on/off gombot
A sütőtér-világítás nem működik	A LED lámpa meghibásodott	Hívja a vevőszolgálatot
A gőzölős vagy a vízkőmentesítő üzemmód nem indul vagy leáll	Üres a víztartály	Fel kell tölteni a víztartályt
	Kezelőfelület nyitva	Zárja a kezelőfelületet
	A vízkőmentesítés zárolja a gőzölős üzemmódokat	Hajtson végre vízkőmentesítést
	Meghibásodott az érzékelő	Hívja a vevőszolgálatot
A készülék felszólítja az öblítésre	A vízkőmentesítés alatt megszakadt az áramellátás vagy kikapcsolt a készülék	A készülék visszakapcsolása után kétszer végezzen öblítést
A készülék felszólítja a vízkőmentesítésre anélkül, hogy előtte megjelenne a számláló	A beállított vízkeménységi tartomány túl alacsony	Hajtson végre vízkőmentesítést Ellenőrizze a beállított vízkeménységi tartományt, és szükség esetén állítsa be
A gombok villognak	Normális jelenség a kezelőfelület mögött kicsapódó víz miatt	Mihelyt a víz elpárolog, a gombok nem villognak tovább
A sütőtér nem fűt, és a kijelzőn a „Bemutató mód bekapcsolva” felirat jelenik meg	A készülék Bemutató módban van	Kapcsolja le a készülék biztosítékát a biztosítékszekrényben, majd kb. 10 másodperc múlva kapcsolja vissza. Kapcsolja be a készüléket, és a beállításoknál válassza a „Bemutató mód kikapcsolva” lehetőséget.
Megjelenik a „Tölts fel a víztartályt” üzenet, holott a víztartály tele van	Kezelőfelület nyitva	Zárja a kezelőfelületet
	A víztartály nem pattant be a helyére	Pattintsa be a víztartályt a helyére → "Gőz" a(z) 20. Oldalon
	Meghibásodott az érzékelő	Hívja a vevőszolgálatot
	A víztartály leesett. A rázkódás következtében leváltak darabok a víztartály belsejében, a víztartály ereszt.	Rendeljen új víztartályt
A kezelőfelület nem nyílik ki 	Áramkimaradás	Ellenőrizze, hogy a többi konyhai készülék működik-e
	A biztosíték meghibásodott	Ellenőrizze a biztosítékszekrényben, hogy a készülék biztosítóka rendben van-e
	Meghibásodott az érzékelő	Hívja a vevőszolgálatot Szükség esetén ürítse ki a víztartályt: nyissa ki a készülék ajtaját, ujjával nyúljon jobbról és balról a kezelőfelület alá, és húzza ki azt

A készülék nem indul, és a kijelzőn megjelenik a „Sütőtér túl forró” üzenet

A kiválasztott ételhez vagy fűtési módhoz túl forró a sütőtér

Hagyja lehűlni a sütőteret, és indítsa újra

Maximális időtartam túllépve

Készüléke automatikusan befejezi a működést, ha nincs beállítva időtartam, és hosszabb időn keresztül nem módosította a beállításokat.

Ennek megjelenése függ a beállított hőmérséklettől vagy grillfokozattól.

A készülék a kijelzőn megjeleníti, hogy az üzem befejeződik. Ennek alapján befejeződik a működés.

A készülék ismételt használatba vételéhez előbb kapcsolja ki azt. Végül kapcsolja be újra a készüléket, és állítsa be a kívánt üzemmódot.

Javaslat: Annak érdekében, hogy a készülék ne kapcsoljon ki véletlenül, pl. nagyon hosszú elkészítési időtartam esetén, állítson be egy időtartamot. A készülék mindaddig fűt, amíg a beállított időtartam le nem telik.

Sütőtérlámpák

A sütőtér-világítást egy vagy több, hosszú életű LED-es lámpa biztosítja.

Ha egy LED-es lámpa vagy a lámpa üvegburája egyszer mégis meghibásodik, hívja a vevőszolgálatot. A lámpabura eltávolítása tilos.

Vevőszolgálat

Ha készülékét javítani kell, vevőszolgálatunk rendelkezésére áll. Mindig megtaláljuk a megfelelő megoldást, hogy elkerülhető legyen a felesleges kiszállás.

E-szám és FD-szám

Telefonos ügyintézés esetén kérjük, adja meg a készülék teljes termékszámát (E-Nr.) és gyártási számát (FD-Nr.), hogy szakszerű segítséget nyújthassunk. A számokat tartalmazó adattáblát akkor látja, ha kinyitja a készülék ajtaját.

Ha készüléke gőz funkcióval rendelkezik, a típustáblát jobb oldalon a kezelőfelület mögött találja.

The diagram shows a rectangular label with a grid of small squares. On the left side, there is a small icon of a person with a speech bubble. The label contains the following fields: E-Nr. (with a grid of 12 squares), FD (with a grid of 4 squares), Z-Nr. (with a grid of 4 squares), and Type (with a grid of 12 squares).

Annak érdekében, hogy szükség esetén ne kelljen sokáig keresgélnie, ide felírhatja a készüléke adatait és a vevőszolgálat telefonszámát.

E-Nr.

FD-Nr.

Vevőszolgálat 

Vegye figyelembe, hogy a vevőszolgálati technikus kiszállása hibás kezelésből fakadó zavarok esetén a garanciális időszakban sem ingyenes.

Az egyes országok kapcsolati adatait megtalálja a mellékelt ügyfélszolgálati jegyzékben.

Javítási megrendelés és tanácsadás zavarok esetén
H +361 489 5461

Bízzon a gyártó hozzáértésében. Ezzel biztosítja, hogy a javítást szakképzett szerelők végzik el, akik eredeti pótalkatrészekkel rendelkeznek az Ön készülékéhez.

Ételek

Az „Ételek” üzemmód használatával a legkülönbébb ételeket készítheti el. A készülék a kiválasztja az Ön számára optimális beállítást.

A megfelelő eredmény elérése érdekében a sütőtér ne legyen túl forró a kiválasztott ételhez. Ha mégis így van, egy üzenet jelenik meg a kijelzőn. Hagyja lehűlni a sütőtérrel, és indítsa újra.

Beállítási tanácsok

- A sütési eredmény az élelmiszerek minőségétől és az edény méretétől és típusától függ. Az optimális főzési eredmény érdekében csak kifogástalan ételeket és a hűtőből kivett húst használjon. Mélyhűtött termékek esetén csak közvetlenül a mélyhűtőből kivett ételeket használjon.
- Egyes ételeknél a készülék felajánl egy hőmérsékletet, fűtési módot és sütési időtartamot. A hőmérsékletet és a sütési időtartamot elképzelései szerint módosíthatja.
- Más ételeknél a készülék felkéri a súly megadására. Mindig a teljes súlyt adja meg, még akkor is, ha a készülék nem erre szólítja fel. Ekkor a készülék átveszi az Ön által megadott idő- és hőmérséklet-beállításokat. A megadott súlytartományon kívül eső súly megadása nem lehetséges.
- Olyan ételek sütésénél, amelyeknél a készülék Ön helyett választja ki a hőmérsékletet, akár 300 °C-os hőmérséklet is felmerülhet. Ezért ügyeljen arra, hogy kellőképpen hőálló edényt használjon.
- Tanácsokat kaphat pl. az edénnyel, a betolási magassággal vagy a húshoz adandó folyadékkal kapcsolatban. Egyes ételeknél a főzés alatt pl. átfordítás vagy keverés szükséges. Ezt a kijelző nem sokkal az elindítás után jeleníti meg a kijelzőn. Később egy hangjelzés figyelmezteti Önt a kellő időben.
- A megfelelő edényekre vonatkozó tanácsok, illetve elkészítési tippek és trükkök a használati utasítás végén találhatóak. → *"Kísérleti konyhánkban teszteltük Önnek"* a(z) 36. Oldalon

Mikrohullám

Egyes ételeknél a készülék automatikusan bekapcsolja a mikrohullámot. A mikrohullámnak köszönhetően a sütési időtartam jelentősen, csaknem a felére csökken. A készülék figyelmezteti Önt, hogy mikrohullámhoz használható edényeket válasszon. A Mikrohullám című fejezetben talál információkat a megfelelő edényekről. → *"A mikrohullámú sütő"* a(z) 18. Oldalon

Hozzáadott gőz

Egyes ételeknél a készülék automatikusan bekapcsolja a gőzölés funkciót. A készülék felszólítja a víztartály feltöltésére. A gőzölési funkcióra vonatkozó általános információkat a mindenkori fejezetben talál. → *"Gőz"* a(z) 20. Oldalon

⚠ Figyelmeztetés – Leforrzási veszély!

A készülék ajtajának kinyitásakor forró gőz távozhat a készülékből. A gőz a hőmérséklettől függően nem

látható. Nyitáskor ne álljon túl közel a készülékhez. Óvatosan nyissa ki a készülék ajtaját. Tartsa távol a gyerekeket.

Sütőhőmérő

Egyes ételeknél használhatja a sütőhőmérőt is. Miután behelyezte a sütőhőmérőt a készülékbe, már csak azok az ételek állnak rendelkezésre, amelyekkel használható a sütőhőmérő. Módosíthatja a sütőtér hőmérsékletét és a belső hőmérsékletet. → *"Sütőhőmérő"* a(z) 23. Oldalon

Étel kiválasztása

Az ételek egységes struktúra alapján épülnek fel:

- Kategória
- Étel
- Étel

A következő táblázat tartalmazza a kategóriákat és a hozzájuk tartozó ételféléket. Minden ételféle mögött egy vagy több étel található.

Kategóriák	Étel
Kenyér, sütemény	Sütemény
	Aprósütemény
	Aprósütemény
	Kenyér
	Zsemle
Felfújtak, szuflék	Pikáns sütemény, pizza, quiche
	Felfújtt, pikáns, friss, főzött hozzávalók
	Lasagne, friss
	Burgonyafelfújtt, nyers hozzávalók, max. 4 cm magas
Mélyhűtött termékek	Felfújtt, édes, friss
	Szuflé egy adagos formában
	Pizza
	Felfújttak
	Burgonyatermékek
Szárnyasok	Szárnyas, hal
	Zöldségek
	Csirke
	Kacsa, liba
Hús	Pulyka
	Sertéshús
	Marhahús
	Borjúhús
	Báránhús
	Vadhús
	Húselekek
Hal	Hal
	Halfilé

Kategóriák	Ételfélék
Zöldségek	Egytálétel zöldséggel
	Zöldség csőben sütése
	Sült burgonya, félbevágva
	Sütőben sült burgonya, egész
Regenerálás, pirítás	Zöldségek
	Menü
	Péksütemény
	Köretetek
Ételek felolvasztása	Kenyér, zsemle
	Sütemény
	Hús, szárnyas
	Hal

Sütőszenzor

Készüléke sütőszenzorral van felszerelve. Ez automatikusan bekapcsol, amint a lista alábbi kategóriáiból választ egy ételt.

Kategória	Ételfélék	Ételek
Sütemény, kenyér, pizza	Sütemény	Sütemény formában
		Sütemények tepsiben
		Wähe (svájci sütemény)/lepény
	Aprósütemény	Leveles tésztából készült sütemény
		Muffin
		Kelt tésztás sütemény
Pikáns sütemény, pizza, quiche	Pikáns sütemény, quiche	Pizza
		Francia lepény

Ekkor a készülék átveszi az irányítást. Ezt követően a készülék teljesen automatikusan szabályozza a sütési folyamatot, további beállítások nem szükségesek. Mihelyt a sütemény elkészült, a készülék magától kikapcsol. Egy hangjelzés hallható. Az időtartam körülbelül megfelel a sütemény receptjének, és nem jelenik meg. A sütőszenzor csak akkor indítható el, ha a sütő lehűlt.

A további süteménykategóriákat a sütőszenzor nem felügyeli. Itt a készülék egy kipróbált beállítást ajánl fel Önnek módosítási lehetőséggel.

A sötét, fémből készült sütőformák alkalmasak. Ne használjon szilikon sütőformákat vagy szilikontartalmú tartozékokat. A sütőszenzor megsérülhet.

A sütőszenzor aktív, amíg a kijelzőn a „Ne nyissa az ajtót” felirat látható. Ne nyissa ki a készülék ajtaját, mert így megszakítja a beállításokat. A készülék felajánlja az utánsütést. A készülék tovább fűt és Ön módosíthatja a javasolt időt. A folyamatot Önnek kell felügyelnie.

Étel beállítása

A rendszer végigvezeti a kiválasztott étel teljes beállítási folyamatán. Koppintson mindig a „Tovább” mezőre.

1. Nyomja meg a menu gombot. Megnyílik az Üzemmodok menü.
2. Válassza ki az „Ételek” üzemmódot. A kijelzőn megjelenik az első kategória.
3. A forgatóválasztóval válassza ki a kívánt kategóriát.
4. Koppintson a „Tovább” mezőre.
5. A forgatóválasztóval válassza ki az ételt.
6. Koppintson a „Tovább” mezőre.
7. A forgatóválasztóval válassza ki az ételt.
8. Koppintson a „Tovább” mezőre.
9. Állítsa be a súlyt a forgatóválasztóval.

Utasítás: A „Tipp” mezőre koppintva a betolási magasságra, edényre stb. vonatkozó információkat kaphat.

10. A start/stop gombbal indítsa el az üzemmódot.

Ha minden beállítást megadott, indítsa el az üzemmódot a start/stop gombbal.

Gőzölős beállítás esetén a készülék csak a felfűtés után indul.

A beállítás befejezve

Egy hangjelzés hallható. Az állapotsorban megjelenik a „Befejezve” üzenet. A sütő nem fűt tovább. A hangjelzést előzetesen a  gombbal törölheti.

Ha nem elégedett a sütési eredménnyel, még egyszer meghosszabbíthatja a sütési időt. Koppintson az „Utánsütés” mezőre. Megjelenik egy javasolt időtartam, amelyet azonban módosíthat.

Ha elégedett a sütési eredménnyel, koppintson a „Befejezés” lehetőségre. A kijelzőn megjelenik a „Jó étvágyat!” felirat.

A beállítás megszakítása

Nyomja meg az on/off gombot. Az összes beállítás törlődik. Újra elvégezheti a beállítást.

A kikapcsolási idő elhalasztása

Egyes ételeknél elhalaszthatja a kikapcsolási időt. A kikapcsolási idő elhalasztásáról az időfunkcióknál tájékozódhat. → *„időfunkciók” a(z) 16. Oldalon*

Ha beállított egy kikapcsolási időt, a kijelző a várakozási időre vált. Az állapotsorban az az idő látható, amikor az üzemmód befejeződik. Ekkor nem módosíthatók a beállítások. Vegye figyelembe, hogy a könnyen romló ételeket nem szabad túl hosszán a sütőtérben tartani.

Kísérleti konyhánkban teszteltük Önnek

Az alábbiakban ételek választéka és az elkészítésükre vonatkozó optimális beállítások találhatóak. Megmutatjuk Önnek, melyik fűtési mód és hőmérséklet a legmegfelelőbb a kiválasztott ételhez. Adatok is olvashatók a megfelelő tartozékokról, és arról, melyik szintre kell betolni azokat. Tippet adunk az edényekhez és az elkészítéshez.

Utasítás: Ételek készítésénél sok vízgőz keletkezhet a sütőtérben.

Készüléke nagyon energiahatékony, és üzem közben csak kevés meleget ad le kívül. A készülék belső és külső részei közötti nagy hőmérséklet-különbségek miatt az ajtónál, a kezelőfelületen vagy a szomszédos területen kondenzvíz csapódhat ki. Ez normális, fizikai magyarázattal rendelkező jelenség. Előmelegítéssel vagy az ajtó óvatos kinyitásával csökkentheti a kondenzvíz mennyiségét.

Hozzáadott gőzt használó megoldás során a cél az, hogy sok vízgőz keletkezzen a sütőtérben. Ha a sütőtér lehűlt a sütés után, törölje ki azt egy nedves kendővel.

Ne használjon szilikonformát

Az optimális sütési eredményhez sötét, fém sütőformákat ajánlunk.

Figyelem!

Ne használjon szilikon sütőformákat, illetve szilikontartalmú anyagból készült tartozékokat vagy fóliát. A sütőszenzor károsodhat.

Akkor is megsérülhet a sütőszenzor, ha nincs behelyezve.

Kivétel: ha van sütőhőmérő mellékelve, az is használható.

Sütemények és aprósütemények

Készüléke számos fűtési módot kínál sütemények és aprósütemények elkészítéséhez. A beállítási táblázatokban számos ételhez megtalálhatja az optimális beállításokat.

Tartsa be a fejezetben szereplő utasításokat a tészta kelesztésére vonatkozóan is.

Kizárólag a készülék eredeti tartozékait használja. Ezek optimálisan igazodnak a sütőtérhez és az üzemmódokhoz.

Sütés mikrohullámmal kombinálva

Ha mikrohullámmal kombinálva süt, jelentősen lerövidítheti a sütési időt.

Mindig mikrohullámhoz alkalmas hőálló edényt használjon. Vegye figyelembe a mikrohullámhoz alkalmas edényekre vonatkozó tanácsokat. → "A mikrohullámú sütő" a(z) 18. Oldalon

Kombi üzemmódban használhat hagyományos, fémből készült sütőformákat is. Ha a sütőforma és a rostély között szikrák képződnek, ellenőrizze, hogy a forma külseje tiszta-e. Változtassa meg a forma helyzetét a

rostélyon. Ha ez nem segít, mikrohullám nélkül süssön tovább. A sütési idő hosszabb lesz.

Ha műanyagból, kerámiából vagy üvegből készült formákat használ, akkor lerövidül a beállítási táblázatokban megadott sütési idő. A sütemény alulról kevésbé intenzíven sül.

A mikrohullámmal kombinált sütés csak egy szinten lehetséges.

Sütés hozzáadott gőzzel

Egyes süteményeken (pl. kelt tészták) hozzáadott gőz használata esetén ropogósabb kéreg és csillogóbb felület keletkezik. A sütemény kevésbé szárad ki.

A hozzáadott gőzzel való sütés csak egy szinten lehetséges.

Egyes ételek akkor sikerülnek a legjobban, ha több lépésben sütik meg őket. Ezek meg vannak jelölve a táblázatban.

Betolási magasság

A megadott betolási magasságokat használja.

Sütés egy szinten

Használja egy szinten való sütéshez az alábbi betolási magasságokat:

- magas sütemények: 2. szint
- lapos sütemények: 3. szint

Ha a 4D forró levegős fűtési módot használja, az 1., a 2., 3. vagy 4. szintet választhatja.

Sütés több szinten

Használjon 4 dimenziós forró levegőt. A tepsiken vagy formákban egyszerre betölt süteményeknek nem kell egyszerre elkészülniük.

Sütés két szinten:

- univerzális serpenyő: 3. szint
- sütőtepsi: 1. szint
- formák rostélyon
első rostély: 3. szint
második rostély: 1. szint

Sütés három szinten:

- sütőtepsi: 5. szint
- univerzális serpenyő: 3. szint
- sütőtepsi: 1. szint

Sütés négy szinten:

- 4 rostély sütőpapírral
első rostély: 5. szint
második rostély: 3. szint
harmadik rostély: 2. szint
negyedik rostély: 1. szint

Az ételek egy időben történő elkészítésével akár 45% energiát is megtakaríthat. A formákat tegye egymás mellé vagy átlósan a sütőtérbe.

Tartozékok

Ügyeljen arra, hogy mindig megfelelő tartozékokat használjon, amelyeket megfelelően helyezett a sütőtérbe.

Rostély

A rostélyt a „Microwave” felirattal a készülék ajtaja felé és hajlattal lefelé tolja be. Az edényt és a formákat mindig állítsa a rostélyra.

Univerzális serpenyő vagy sütőtepsi

Az univerzális serpenyőt vagy a sütőtepsit óvatosan tolja be ütközésig, ferde oldalával a készülék ajtaja felé.

Lédús süteményeknél használja az univerzális serpenyőt, hogy a kifutó lé ne szennyezze a sütőteret.

Sütőformák

A sötét, fémből készült sütőformák a legalkalmasabbak.

A fehérbádoggal és az üveg sütőformákban a sütési idő hosszabb, és a sütemény nem pirul egyenletesen. Ha ilyen formákban süt, és felső/alsó fűtést kíván használni, tolja be a formát az 1. szintre.

A hozzáadott gőzzel való sütéshez hő- és gőzálló sütőformákat kell használni.

Sütőpapír

Csak olyan sütőpapírt használjon, amelyik alkalmas a kiválasztott hőmérsékletre. A sütőpapírt mindig a tepsi méretére vágja le.

Javasolt beállítási értékek

A táblázatban megtalálhatók a különféle süteményekhez tartozó optimális fűtési módok. A hőmérséklet és sütési idő a tészta mennyiségétől és minőségétől függ. Ezért adjunk meg beállítási tartományokat. Először próbálja meg az alacsonyabb értékkel. Az alacsonyabb hőmérséklet egyenletesebb pirulást biztosít. Ha szükséges, legközelebb állítsa egyet magasabbra.

Utasítás: A sütési idők nem rövidíthetők le magasabb hőmérséklet alkalmazásával. A sütemények vagy aprósütemények csak kívül sülnének meg, de belül nem lennének átsülve.

A beállított értékek a hideg sütőtérbe való behelyezésre vonatkoznak. Ezzel akár 20% energiát is megtakarít. Ha előmelegít, néhány perccel lerövidíti a megadott sütési időt.

Egyes ételekhez szükséges az előmelegítés, és ez szerepel a táblázatban. Az ételt és a tartozékot csak az előmelegítés után tegye be a sütőtérbe.

Ha saját receptje szerint szeretne sütni, akkor igazodjon a táblázatban található hasonló süteményhez.

Kiegészítő információk a Tippek sütéshez részben találhatóak a táblázatok után.

Vegye ki a nem használt tartozékokat a sütőtérből. Így optimális főzési eredményt ér el, és akár 20% energiát is megtakaríthat.

Használt fűtési módok:

- 4D forró levegő
- Felső/alsó fűtés
- Pizzafokozat
- Intenzív fűtés

A gőz erősségi fokozatai a táblázatban számokkal vannak feltüntetve:





























- 1 = csekély
- 2 = közepes
- 3 = erős

Étel	Edény / Tartozék	Betolási magasság	Fűtési mód	Hőmérséklet, °C	Mikrohullám-teljesítmény, watt	Gőz erőssége	Időtartam, perc
Sütemények formában							
Kevert tésztából készült sütemény, egyszerű	Koszorú/négyszögletes sütőforma	2		150-170	-	-	50-70
Kevert tésztából készült sütemény, egyszerű	Koszorú/négyszögletes sütőforma	2		160-180	90	-	30-40
Kevert tésztából készült sütemény, egyszerű	Koszorú/négyszögletes sütőforma	2		150-160	-	1	50-70
Kevert tésztából készült sütemény, egyszerű, 2 szinten	Koszorú/négyszögletes sütőforma	3+1		140-150	-	-	60-80
Kevert tésztából készült sütemény, finom	Koszorú/négyszögletes sütőforma	2		150-170	-	-	60-80
Gyümölcstorta kevert tésztából, finom	Kuglófforma	2		160-180	-	-	40-60
Gyümölcstorta kevert tésztából, finom	Kuglófforma	2		160-180	90	-	35-45
Tortalap kevert tésztából	Tortalapforma	3		160-180	-	-	20-30
Tortalap kevert tésztából	Tortalapforma	2		150-160	-	1	25-35
Gyümölcs- vagy túró torta omlós tészalappal	Kapcsos kerek sütőforma, Ø 26 cm	2		150-170	-	-	65-85

* előmelegítés

** 5 perc előmelegítés, ne használja a gyorsfűtés funkciót

Étel	Edény / Tartozék	Betolási magasság	Fűtési mód	Hőmérséklet, °C	Mikrohullám- teljesítmény, watt	Gőz erőssége	Időtartam, perc
Gyümölcs- vagy túrótorta omlós tészalappal	Kapcsos kerek sütőforma Ø 26 cm	2		160-180	180	-	30-40
				100	-	-	20
Wähe (svájci sütemény)	Pizzatepsi	3		190-210	-	-	50-60
Lepény	Lepényforma, feketebádog	1		220-240	-	-	25-35
Lepény	Lepényforma, feketebádog	3		200-220	-	1	30-40
Kelt kuglóf	Kuglófforma	2		150-170	-	-	50-70
Kelt kuglóf	Kuglófforma	2		150-160	-	1	60-70
Kelt tészta kapcsos kerek sütőformában	Kerek sütőforma, Ø 28 cm	2		160-170	-	-	20-30
Kelt tészta kapcsos kerek sütőformában	Kerek sütőforma, Ø 28 cm	2		150-160	-	2	25-35
Piskótalap, 2 tojásos	Tortalapforma	2		150-170*	-	-	20-30
Piskótalap, 2 tojásos	Tortalapforma	2		150-160	-	1	20-35
Piskótatorta, 3 tojásos	Kapcsos kerek sütőforma, Ø 26 cm	2		160-170*	-	-	25-35
Piskótatorta, 3 tojásos	Kapcsos kerek sütőforma Ø 26 cm	2		150-160	-	1	10
						-	20-30
Piskótatorta, 6 tojásos	Kerek sütőforma, Ø 28 cm	2		150-170*	-	-	30-50
Piskótatorta, 6 tojásos	Kapcsos kerek sütőforma Ø 28 cm	2		150-160	-	1	10
						-	25-35
Sütemények tepsiben							
Kevert tésztából készült sütemény töltelékkel	Sütőtepsi	3		160-180	-	-	20-40
Kevert tésztából készült sütemény töltelékkel	Sütőtepsi	3		160-170	-	1	30-40
Kevert tésztából készült sütemény, 2 szinten	Univerzális serpenyő + sütőtepsi	3+1		140-160	-	-	30-50
Omlós tésztából készült sütemény száraz töltelékkel	Sütőtepsi	3		180-200	-	-	25-30
Omlós tésztából készült sütemény száraz töltelékkel, 2 szinten	Univerzális serpenyő + sütőtepsi	3+1		160-170	-	-	35-45
Omlós tésztából készült sütemény lédús töltelékkel	Univerzális serpenyő	3		160-180	-	-	55-75
Wähe (svájci sütemény)	Univerzális serpenyő	3		200-210	-	-	50-60
Kelt tészta száraz töltelékkel	Univerzális serpenyő	3		160-180*	-	-	15-25
Kelt tészta száraz töltelékkel	Sütőtepsi	3		150-160	-	1	20-30
Kelt tészta száraz töltelékkel, 2 szinten	Univerzális serpenyő + sütőtepsi	3+1		150-170	-	-	20-30
Kelt tészta lédús töltelékkel	Univerzális serpenyő	3		180-200	-	-	30-40
Kelt tészta lédús töltelékkel, 2 szinten	Univerzális serpenyő + sütőtepsi	3+1		150-170	-	-	45-60
Kelesztett fonott kalács, kalácskoszorú	Sütőtepsi	2		160-170	-	-	25-35
Kelesztett fonott kalács, kalácskoszorú	Sütőtepsi	2		150-160	-	3	30-40
Piskótatekercs	Sütőtepsi	3		180-190*	-	-	15-20
* előmelegítés							
** 5 perc előmelegítés, ne használja a gyorsfűtés funkciót							

Étel	Edény / Tartozék	Betolási magasság	Fűtési mód	Hőmérséklet, °C	Mikrohullám-teljesítmény, watt	Gőz erőssége	Időtartam, perc
Piskótatekerics	Sütőtepsi	3		180-200*	-	1	10-15
Karácsonyi püspökkenyér 500 g lisztből	Sütőtepsi	2		150-170	-	-	45-60
Karácsonyi püspökkenyér 500 g lisztből	Univerzális serpenyő	3		140-150	-	2	80-90
Rétes, édes	Univerzális serpenyő	2		170-180	-	-	50-60
Rétes, édes	Univerzális serpenyő	3		180-190	-	2	50-60
Rétes, fagyasztott	Univerzális serpenyő	3		200-220	-	-	35-45
Rétes, fagyasztott	Univerzális serpenyő	3		180-200	-	1	35-45
Rétes, fagyasztott	Univerzális serpenyő	3		200-220	90	-	20-25
Aprósütemény							
Teasütemény	Sütőtepsi	3		160**	-	-	20-30
Teasütemény	Sütőtepsi	3		150**	-	-	25-35
Teasütemény, 2 szinten	Univerzális serpenyő + sütőtepsi	3+1		150**	-	-	25-35
Teasütemény, 3 szinten	Sütőtepsik + univerzális serpenyő	5+3+1		140**	-	-	35-45
Muffin	Muffin sütőforma	3		170-190	-	-	15-20
Muffin	Muffin sütőforma	3		150-160	-	1	25-35
Muffin, 2 szinten	Muffin sütőforma	3+1		160-180*	-	-	15-30
Kelt tésztából készült aprósütemény	Sütőtepsi	3		160-180	-	-	25-40
Kelt tésztából készült aprósütemény	Sütőtepsi	3		160-180	-	2	25-35
Kelt tésztából készült aprósütemény, 2 szinten	Univerzális serpenyő + sütőtepsi	3+1		150-170	-	-	25-40
Leveles tésztából készült sütemény	Sütőtepsi	3		170-190*	-	-	20-35
Leveles tésztából készült sütemény	Sütőtepsi	3		200-220*	-	1	15-25
Leveles tésztából készült sütemény, 2 szinten	Univerzális serpenyő + sütőtepsi	3+1		170-190*	-	-	20-45
Leveles tésztából készült sütemény, 3 szinten	Sütőtepsik + univerzális serpenyő	5+3+1		170-190*	-	-	20-45
Leveles tésztából készült sütemény, lapos, 4 szinten	4 rostély	5+3+2+1		180-200*	-	-	20-35
Égetett tésztából készült sütemény	Sütőtepsi	3		200-220	-	-	30-40
Égetett tésztából készült sütemény	Sütőtepsi	3		200-220*	-	1	25-35
Égetett tésztából készült sütemény, 2 szinten	Univerzális serpenyő + sütőtepsi	3+1		190-210	-	-	35-45
Dán sütemény	Sütőtepsi	3		160-180	-	-	20-30
Dán sütemény	Sütőtepsi	3		160-180	-	1	25-35
Aprósütemény							
Kinyomós sütemény	Sütőtepsi	3		140-150**	-	-	25-40

* előmelegítés

** 5 perc előmelegítés, ne használja a gyorsfűtés funkciót

Étel	Edény / Tartozék	Betolási magasság	Fűtési mód	Hőmérséklet, °C	Mikrohullám- teljesítmény, watt	Gőz erőssége	Időtartam, perc
Kinyomós sütemény	Sütőtepsi	3		140-150**	-	-	25-40
Kinyomós sütemény, 2 szinten	Univerzális serpenyő + sütőtepsi	3+1		140-150**	-	-	30-40
Kinyomós sütemény, 3 szinten	Sütőtepsik + univerzális serpenyő	5+3+1		130-140**	-	-	35-55
Aprósütemény	Sütőtepsi	3		140-160	-	-	15-30
Aprósütemény, 2 szinten	Univerzális serpenyő + sütőtepsi	3+1		140-160	-	-	15-30
Aprósütemény, 3 szinten	Sütőtepsik + univerzális serpenyő	5+3+1		140-160	-	-	15-30
Habcsók	Sütőtepsi	3		80-90*	-	-	120-150
Habcsók, 2 szinten	Univerzális serpenyő + sütőtepsi	3+1		80-90*	-	-	120-180
Mandulás habcsók	Sütőtepsi	3		90-110	-	-	20-40
Mandulás habcsók, 2 szinten	Univerzális serpenyő + sütőtepsi	3+1		90-110	-	-	25-45
Mandulás habcsók, 3 szinten	Sütőtepsik + univerzális serpenyő	5+3+1		90-110	-	-	30-45

* előmelegítés
 ** 5 perc előmelegítés, ne használja a gyorsfűtés funkciót

Tipppek süteményekhez és aprósüteményekhez

Meg szeretné állapítani, hogy a sütemény átsült-e.	A sütemény legmagasabb részébe szúrjon egy fogpiszkálót. Ha nem ragad már tészta a fogpiszkálóra, akkor a sütemény kész.
A sütemény összeesik.	A következő alkalommal használjon kevesebb folyadékot. Vagy állítsa 10 °C-kal alacsonyabbra a hőmérsékletet, és hosszabbítsa meg a sütési időt. Vegye figyelembe a receptben megadott hozzávalókat és elkészítési javaslatokat.
A sütemény közepén szépen felemelkedett, de a szélén alacsony maradt.	Csak a kerek sütőforma alját kenje ki. Sütés után óvatosan, késsel lazítsa fel a süteményt.
A gyümölcsle kifut.	Legközelebb használja az univerzális serpenyőt.
Az aprósütemény sütés közben egymáshoz ragad.	Minden süteménydarab körül hagyjon kb. 2 cm távolságot. Így van elég hely, hogy a sütemények szépen felemelkedjenek, és körös-körül megpiruljanak.
A sütemény túl száraz.	Állítsa 10 °C-kal magasabbra a hőmérsékletet, és rövidítse le a sütési időt.
A sütemény összességében túl világos.	Ha a betolási magasság és a tartozék megfelelő, szükség esetén hosszabbítsa meg a sütési időt, vagy pedig növelje meg a hőmérsékletet.
A sütemény felül túl világos, alul viszont túl sötét.	Legközelebb egy szinttel feljebb tolja be a süteményt.
A sütemény felül túl sötét, alul viszont túl világos.	Legközelebb egy szinttel lejjebb tolja be a süteményt. Válasszon alacsonyabb hőmérsékletet, és hosszabbítsa meg a sütési időt.
Az őzgerinc- vagy hosszú formában sült sütemény hátul túl sötét.	A sütőformát ne állítsa közvetlenül a hátfalhoz, hanem a tartozék közepére tegye.
A sütemény összességében túl sötét.	A következő alkalommal válasszon alacsonyabb hőmérsékletet, és szükség esetén hosszabbítsa meg a sütési időt.
A sütemény egyenetlenül pirult meg.	A következő alkalommal válasszon valamivel alacsonyabb hőmérsékletet. A kiálló sütőpapír is befolyásolhatja a légkeringetést. A sütőpapírt mindig a tepsi méretére vágja le. Ügyeljen arra, hogy a sütőforma ne álljon közvetlenül a sütőtér hátsó nyílásai előtt. Aprósütemény sütésénél a darabok lehetőleg ugyanolyan nagyságúak és vastagságúak legyenek.
Ha több szinten sült. A felső sütőtepsin a sütemény sötétebb, mint az alsón.	Több szinten való sütésnél mindig 4 dimenziós forró levegős üzemmódot válasszon. Az egyidejűleg betolt tepsi-kenő süteményeknek vagy formáknak nem kell egyidejűleg készen lenniük.

A sütemény jól néz ki, de belül nincs átsülve.	Süsse alacsonyabb hőmérsékleten valamivel hosszabb ideig, és szükség esetén használjon kevesebb folyadékot. A lédús töltelékkel készülő süteményhez süsse meg előre az alapot. Szórja meg mandulával vagy panírmorzzával, és azután tegye rá a töltelékét.
A süteményt nem lehet kiborítani.	Sütés után hagyja a süteményt 5-10 percig hűlni. Ha még mindig nem jön ki a formából, lazítsa fel a szélét óvatosan egy késsel. Borítsa ki a süteményt, és a sütőforma alját többször törölje át hideg, nedves törülőrúhával. Legközelebb kenje ki a formát, és szórja be panírmorzzával.

Kenyér- és zsemlefélék

Készüléke számos fűtési módot kínál kenyér- és zsemlefélék sütéséhez. A beállítási táblázatokban számos ételhez megtalálhatja az optimális beállításokat.

Tartsa be a fejezetben szereplő utasításokat a tészta kelesztésére vonatkozóan is.

Kizárólag a készülék eredeti tartozékait használja. Ezek optimálisan igazodnak a sütőtérhez és az üzemmódokhoz.

Sütés hozzáadott gőzzel

A kenyéren és a zsemlén hozzáadott gőz használata esetén ropogósabb kéreg és csillogóbb felület keletkezik. A péksütemény kevésbé szárad ki.

A hozzáadott gőzzel való sütés csak egy szinten lehetséges.

Betolási magasság

A megadott betolási magasságokat használja.

Sütés egy szinten

Használja egy szinten való sütéshez az alábbi betolási magasságokat:

- magas sütemények: 2. szint
- lapos sütemények: 3. szint

Ha a 4D forró levegős fűtési módot használja, az 1., a 2., 3. vagy 4. szintet választhatja.

Sütés két szinten

Használjon 4 dimenziós forró levegőt. A tepsiken vagy formákban egyszerre betolt süteményeknek nem kell egyszerre elkészülniük.

- univerzális serpenyő: 3. szint
sütőtepsi: 1. szint
- formák rostélyon
első rostély: 3. szint
második rostély: 1. szint

Az ételek egy időben történő elkészítésével akár 45% energiát is megtakaríthat. A formákat tegye egymás mellé vagy átlósan a sütőtérbe.

Tartozékok

Ügyeljen arra, hogy mindig megfelelő tartozékokat használjon, amelyeket megfelelően helyezett a sütőtérbe.

Rostély

A rostélyt a „Microwave” felirattal a készülék ajtaja felé és hajlattal lefelé tolja be. Az edényt és a formákat mindig állítsa a rostélyra.

Univerzális serpenyő vagy sütőtepsi

Az univerzális serpenyőt vagy a sütőtepsit óvatosan tolja be ütközésig, ferde oldalával a készülék ajtaja felé.

Sütőformák

A sötét, fémből készült sütőformák a legalkalmasabbak.

A fehérbádoggal és az üveg sütőformákban a sütési idő hosszabb, és a sütemény nem pirul egyenletesen. Ha ilyen formákban süt, és felső/alsó fűtést kíván használni, tolja be a formát az 1. szintre.

A hozzáadott gőzzel való sütéshez hő- és gőzálló sütőformákat kell használni.

Sütőpapír

Csak olyan sütőpapírt használjon, amelyik alkalmas a kiválasztott hőmérsékletre. A sütőpapírt mindig a tepsi méretére vágja le.

Mélyhűtött termékek

Ne használjon erősen jeges mélyhűtött terméket. Távolítsa el a jeget az ételről.

A mélyhűtött termékek részben egyenlőtlenül vannak elősütve. A nem egyenletes pirulás sütés után is megmarad.

Javasolt beállítási értékek

A táblázatban megtalálhatók a különféle kenyér- és zsemlefélékhez tartozó optimális fűtési módok. A hőmérséklet és a sütési idő a tészta mennyiségétől és minőségétől függ. Ezért adjunk meg beállítási tartományokat. Először próbálja meg az alacsonyabb értékkel. Az alacsonyabb hőmérséklet egyenletesebb pirulást biztosít. Ha szükséges, legközelebb állítsa egygel magasabbra.

Utasítás: A sütési idők nem rövidíthetők le magasabb hőmérséklet alkalmazásával. A kenyér- vagy zsemlefélék csak kívül sülnének meg, de belül nem lennének átsülve.

A beállított értékek a hideg sütőtérbe való behelyezésre vonatkoznak. Ezzel akár 20% energiát is megtakarít. Ha előmelegít, néhány perccel lerövidíti a megadott sütési időt.

Egyes ételekhez szükséges az előmelegítés, és ez szerepel a táblázatban. Az ételt és a tartozékot csak az előmelegítés után tegye be a sütőtérbe. Egyes ételek akkor sikerülnek a legjobban, ha több lépésben sűtik meg őket. Ezek meg vannak jelölve a táblázatban.

A kenyértészta vonatkozó beállítási értékek sütőtepsin és négyzetes sütőformában sült kenyértészta is érvényesek.



Ha saját receptje szerint szeretne sütni, akkor igazodjon a táblázatban található hasonló süteményhez.



Vegye ki a nem használt tartozékokat a sütőtérből. Így optimális főzési eredményt ér el, és akár 20% energiát is megtakaríthat.

Figyelem!

Soha ne öntsön vizet a forró sütőtérbe, és ne állítson vízzel teli edényt a sütőtér aljára. A hőmérséklet-változás miatt megsérülhet a zománc.

























Használt fűtési módok:

-  4D forró levegő
-  Felső/alsó fűtés
-  Légkeverős grillezés

-  Grill, nagy felület
-  coolStart funkció

A gőz erősségi fokozatai a táblázatban számokkal vannak feltüntetve:

- 1 = csekély
- 2 = közepes
- 3 = erős

Étel	Tartozékok	Betolási magasság	Fűtési mód	Hőmérséklet, °C / grillfokozat	Gőz erőssége	Időtartam, perc
Kenyér						
Fehér kenyér, 750 g	Univerzális serpenyő vagy négyszögletes sütőforma	2		210-220*	-	10-15
				180-190	-	25-35
Fehér kenyér, 750 g	Univerzális serpenyő vagy négyszögletes sütőforma	2		210-220	3	10-15
				180-190	-	25-35
Kevert kenyér, 1,5 kg	Univerzális serpenyő vagy négyszögletes sütőforma	2		210-220*	-	10-15
				180-190	-	40-50
Kevert kenyér, 1,5 kg	Univerzális serpenyő vagy négyszögletes sütőforma	2		210-220	3	10-15
				180-190	-	45-55
Rozskenyér, 1 kg	Univerzális serpenyő	2		210-220*	-	10-15
				180-190	-	40-50
Rozskenyér, 1 kg	Univerzális serpenyő	2		210-220	3	10-15
				180-190	-	40-50
Lepénykenyér	Univerzális serpenyő	3		250-270	-	20-25
Lepénykenyér	Univerzális serpenyő	3		220-230	3	20-30
Zsemle						
Átmelegített zsemle vagy bagett, elősütött**	Univerzális serpenyő	3		-	-	-
Meleg zsemle vagy bagett, elősütött	Sütőtepsi	3		200-220	2	10-20
Zsemle, édes, friss	Sütőtepsi	3		170-190*	-	10-20
Zsemle, édes, friss	Sütőtepsi	3		150-170	3	25-35
Zsemle, édes, friss, 2 szinten	Univerzális serpenyő + sütőtepsi	3+1		150-170	-	20-30
Zsemle, friss	Sütőtepsi	3		180-200	-	20-30
Zsemle, friss	Sütőtepsi	3		200-220	2	20-30
Bagett, elősütött, hűtött**	Univerzális serpenyő	3		-	-	-
Bagett, elősütött, hűtött	Sütőtepsi	3		200-220	1	10-20
Zsemle, bagett, felfrissítés	Rostély	2		150-160*	-	10-20
Zsemle, fagyaszta						
Átmelegített zsemle vagy bagett, elősütött**	Univerzális serpenyő	3		-	-	-
Meleg zsemle vagy bagett, elősütött	Sütőtepsi	3		180-200	1	15-25
Perecfélék, készre formázott nyers tészta**	Univerzális serpenyő	3		-	-	-
Cukrászsütemény, tésztácskák	Sütőtepsi	3		210-230	1	18-25
Croissant, tésztácskák	Univerzális serpenyő	3		170-190	-	30-35
Croissant, tésztácskák	Sütőtepsi	3		180-200	1	20-25
* előmelegítés						
** Vegye figyelembe a csomagoláson olvasható adatokat						

Étel	Tartozékok	Betolási magasság	Fűtési mód	Hőmérséklet, °C / grillfokozat	Gőz erőssége	Időtartam, perc
Zsemle, bagett, felfrissítés	Rostély	2		160-170	-	10-20
Pirítás						
Pirítás készítése, 4 darab	Rostély	3		190-210	-	10-15
Pirítás feltéttel, 12 darab	Rostély	3		230-250	-	10-15
Pirítás készítése (ne melegítse elő)	Rostély	5		3	-	3-5
* előmelegítés						
** Vegye figyelembe a csomagoláson olvasható adatokat						

Pizza, quiche és pikáns sütemények

Készüléke számos fűtési módot kínál pizza, quiche és pikáns sütemények elkészítéséhez. A beállítási táblázatokban számos ételhez megtalálhatja az optimális beállításokat.

Tartsa be a fejezetben szereplő utasításokat a tészta kelesztésére vonatkozóan is.

Kizárólag a készülék eredeti tartozékait használja. Ezek optimálisan igazodnak a sütőtérhez és az üzemmódokhoz.

Sütés mikrohullámmal kombinálva

Ha mikrohullámmal kombinálva süt, jelentősen lerövidítheti a sütési időt.

Kombi üzemmódban használhat hagyományos, fémből készült sütőformákat is. Ha a sütőforma és a rostély között szikrák képződnek, ellenőrizze, hogy a forma külseje tiszta-e. Változtassa meg a forma helyzetét a rostélyon. Ha ez nem segít, mikrohullám nélkül süssön tovább. A sütési idő hosszabb lesz.

Ha műanyagból, kerámiából vagy üvegből készült formákat használ, akkor lerövidül a beállítási táblázatokban megadott sütési idő. A pikáns sütemény alulról kevésbé intenzíven sül.

A mikrohullámmal kombinált sütés csak egy szinten lehetséges.

Sütés hozzáadott gőzzel

Egyes süteményeken (pl. kelt tészták) hozzáadott gőz használata esetén ropogósabb kéreg és csillogóbb felület keletkezik. A sütemény kevésbé szárad ki.

A hozzáadott gőzzel való sütés csak egy szinten lehetséges.

Betolási magasság

A megadott betolási magasságokat használja.

Sütés egy szinten

Használja egy szinten való sütéshez az alábbi betolási magasságokat:

- magas sütemények: 2. szint
- lapos sütemények: 3. szint

Ha a 4D forró levegős fűtési módot használja, az 1., a 2., 3. vagy 4. szintet választhatja.

Sütés több szinten

Használjon 4 dimenziós forró levegőt. A tepsiken vagy

formákban egyszerre betolt süteményeknek nem kell egyszerre elkészülniük.

Sütés két szinten:

- univerzális serpenyő: 3. szint
- sütőtepsi: 1. szint
- formák rostélyon
első rostély: 3. szint
második rostély: 1. szint

Sütés négy szinten:

- 4 rostély sütőpapírral
első rostély: 5. szint
második rostély: 3. szint
harmadik rostély: 2. szint
negyedik rostély: 1. szint

Az ételek egy időben történő elkészítésével akár 45% energiát is megtakaríthat. A formákat tegye egymás mellé vagy átlósan a sütőtérbe.

Tartozékok

Ügyeljen arra, hogy mindig megfelelő tartozékokat használjon, amelyeket megfelelően helyezett a sütőtérbe.

Rostély

A rostélyt a „Microwave” felirattal a készülék ajtaja felé és hajlattal lefelé tolja be. Az edényt és a formákat mindig állítsa a rostélyra.

Univerzális serpenyő vagy sütőtepsi

Az univerzális serpenyőt vagy a sütőtepsit óvatosan tolja be ütközésig, ferde oldalával a készülék ajtaja felé.

A sok feltéttel készült pizzához használjon univerzális serpenyőt.

Sütőformák

A sötét, fémből készült sütőformák a legalkalmasabbak.

A fehérbádoggal és az üveg sütőformákban a sütési idő hosszabb, és a sütemény nem pirul egyenletesen. Ha ilyen formákban süt, és felső/alsó fűtést kíván használni, tolja be a formát az 1. szintre.

A hozzáadott gőzzel való sütéshez hő- és gőzálló sütőformákat kell használni.

Sütőpapír

Csak olyan sütőpapírt használjon, amelyik alkalmas a kiválasztott hőmérsékletre. A sütőpapírt mindig a tepsi méretére vágja le.

Mélyhűtött termékek

Ne használjon erősen jeges mélyhűtött terméket. Távolítsa el a jeget az ételről.

A mélyhűtött termékek részben egyenlőtlenül vannak elősütve. A nem egyenletes pirulás sütés után is megmarad.

Javasolt beállítási értékek

A táblázatban megtalálhatók a különféle ételekhez tartozó optimális fűtési módok. A hőmérséklet és sütési idő a tészta mennyiségétől és minőségétől függ. Ezért adtunk meg beállítási tartományokat. Először próbálja meg az alacsonyabb értékkel. Az alacsonyabb hőmérséklet egyenletesebb pirulást biztosít. Ha szükséges, legközelebb állítsa egygel magasabbra.

Utasítás: A sütési idők nem rövidíthetők le magasabb hőmérséklet alkalmazásával. Az étel csak kívül sülné meg, de belül nem lenne átsülve.

A beállított értékek a hideg sütőtérbe való behelyezésre vonatkoznak. Ezzel akár 20% energiát is megtakarít. Ha előmelegít, néhány perccel lerövidíti a megadott sütési időt.

Egyes ételekhez szükséges az előmelegítés, és ez szerepel a táblázatban. Az ételt és a tartozékot csak az előmelegítés után tegye be a sütőtérbe.

Ha saját receptje szerint szeretne sütni, akkor igazodjon a táblázatban található hasonló süteményhez.

Vegye ki a nem használt tartozékokat a sütőtérből. Így optimális főzési eredményt ér el, és akár 20% energiát is megtakaríthat.

Használt fűtési módok:

- 4D forró levegő
- Felső/alsó fűtés
- Pizzafokozat
- Intenzív fűtés
- coolStart funkció



A gőzintenzitás fokozatai a táblázatban számokkal vannak megadva:

- 1 = csekély
- 2 = közepes
- 3 = magas

Étel	Edény / Tartozék	Betolási magasság	Fűtési mód	Hőmérséklet, °C	Mikrohullám-teljesítmény, watt	Gőzintenzitás	Időtartam, perc
Pizza							
Pizza, friss	Sütőtepsi	3		200-220	-	-	25-35
Pizza, friss, 2 szinten	Univerzális serpenyő + sütőtepsi	3+1		180-200	-	-	35-45
Pizza, friss, vékony tésztával	Pizzatepsi	2		250-270	-	-	20-25
Pizza, friss, vékony tésztával	Pizzatepsi	2		220-230	-	-	20-30
Pizza, hűtött**	Rostély	3		-	-	-	-
Pizza, fagyasztott							
Pizza vékony tésztával, 1 darab**	Rostély	3		-	-	-	-
Pizza vékony tésztával, 1 darab	Univerzális serpenyő	2		210-230	90	-	10-20
Pizza vékony tésztával, 2 darab	Univerzális serpenyő + rostély	3+1		190-210	-	-	20-25
Pizza vastag tésztával, 1 darab**	Rostély	3		-	-	-	-
Pizza vastag tésztával, 1 darab	Univerzális serpenyő	2		180-200	90	-	15-25
Pizza vastag tésztával, 2 darab	Univerzális serpenyő + rostély	3+1		190-210	-	-	20-30
Pizzás bagett**	Rostély	3		-	-	-	-
Pizzás bagett, 2 darab	Univerzális serpenyő	2		180-200	90	-	10-20
Minipizzák**	Univerzális serpenyő	3		-	-	-	-
Minipizzák, 9 darab	Univerzális serpenyő	2		210-230	90	-	10-20
Minipizzák, Ø 7 cm, 4 szinten	4 rostély	5+3+2+1		180-200*	-	-	20-30
Pikáns sütemény és quiche							
Pikáns sütemények sütőformában	Kapcsos kerek sütőforma, Ø 28 cm	2		180-200	-	-	60-70

* előmelegítés

** Vegye figyelembe a csomagoláson olvasható adatokat.

Étel	Edény / Tartozék	Betolási magasság	Fűtési mód	Hőmérséklet, °C	Mikrohullám-terjesztés, watt	Gőzintenzitás	Időtartam, perc
Pikáns sütemények sütőformában	Kapcsos kerek sütőforma, Ø 28 cm	2		170-190	-	1	60-70
Pikáns sütemények sütőformában	Kapcsos kerek sütőforma, Ø 28 cm	1		180-200	90	-	35-40
Quiche	Lepényforma, fekete lemez	1		190-210	-	-	40-50
Quiche	Lepényforma, fekete lemez	3		190-210	-	-	30-40
Francia lepény	Univerzális serpenyő	3		280-300*	-	-	10-18
Francia lepény	Univerzális serpenyő	2		200-220*	-	2	15-25
Pirog	Felfújó forma	2		190-200	-	-	30-45
Empanada	Univerzális serpenyő	3		180-190	-	-	30-45
Empanada	Univerzális serpenyő	2		170-190	-	2	30-40
Börek	Univerzális serpenyő	3		200-210	-	-	30-40

* előmelegítés
** Vegye figyelembe a csomagoláson olvasható adatokat.

Felfújó és szuflé

Készüléke számos fűtési módot kínál felfújó és szuflé készítéséhez. A beállítási táblázatokban számos ételhez megtalálhatja az optimális beállításokat.

Kizárólag a készülék eredeti tartozékait használja. Ezek optimálisan igazodnak a sütőtérhez és az üzemmódokhoz.

Ételek készítése mikrohullámmal

Ha mikrohullám használatával vagy mikrohullámmal kombinálva készít ételeket, akkor a sütési időt jelentősen lerövidítheti.

Mindig mikrohullámhoz alkalmas hőálló edényt használjon. Vegye figyelembe a mikrohullámhoz alkalmas edényekre vonatkozó tanácsokat. → "A mikrohullámú sütő" a(z) 18. Oldalon

Vegye ki a készletet a csomagolásból. A mikrohullámhoz megfelelő edényben az étel gyorsabban és egyenletesebben fő.

Betolási magasság

A megadott betolási magasságokat használja.

Egy szinten formákban vagy az univerzális serpenyőben készíthet ételt.

- formák rostélyon: 2. szint

- univerzális serpenyő: 3. szint

Felfújó készítéséhez használjon hozzáadott gőzt. Ezeknél nincs szükség vízfürdőre.

Az ételek egy időben történő elkészítésével akár 45% energiát is megtakaríthat. A formákat tegye egymás mellé a sütőtérben.

Tartozékok

Ügyeljen arra, hogy mindig megfelelő tartozékokat használjon, amelyeket megfelelően helyezett a sütőtérbe.

Rostély

A rostélyt a „Microwave” felirattal a készülék ajtaja felé

és hajlattal lefelé tolja be. Az edényt és a formákat mindig állítsa a rostélyra.

Univerzális serpenyő

Az univerzális serpenyőt tolja be óvatosan ütközésig, ferde részével a készülék ajtaja felé.

Edény

A felfújóhoz és csőben sültékhöz használjon széles, lapos edényt. Keskeny, magas edényekben az ételek elkészítéséhez több idő szükséges, és az ételek felső része sötétebb lesz.

A hozzáadott gőzzel való sütéshez hő- és gőzálló sütőformákat kell használni.

Javasolt beállítási értékek

A táblázatban megtalálhatók a különféle felfújóhoz és szufléhoz tartozó optimális fűtési módok. A hőmérséklet és a sütési idő a mennyiségtől és a recepttől függ. Egy felfújó sütési állapota függ az edény nagyságától és a felfújó magasságától. Ezért adjunk meg beállítási tartományokat. Először próbálja meg az alacsonyabb értékkel. Az alacsonyabb hőmérséklet egyenletesebb pirulást biztosít. Ha szükséges, legközelebb állítsa egygel magasabbra.

Utasítás: A sütési idők nem rövidíthetők le magasabb hőmérséklet alkalmazásával. A felfújó csak kívül sült meg, de belül nem lenne átsülve.

A beállított értékek a hideg sütőtérbe való behelyezésre vonatkoznak. Ezzel akár 20% energiát is megtakarít. Ha előmelegít, a megadott sütési idő néhány perccel lecsökken.

Ha saját receptje szerint szeretne főzni, akkor igazodjon a táblázatban található hasonló ételekhez.

Vegye ki a nem használt tartozékokat a sütőtérből. Így optimális főzési eredményt ér el, és akár 20% energiát is megtakaríthat.

Használt fűtési módok:

- 4D forró levegő
- Felső/alsó fűtés
- Légkeverős grillezés
- Pizzafokozat
- coolStart funkció

A gőz erősségi fokozatai a táblázatban számokkal vannak feltüntetve:

- 1 = csekély
- 2 = közepes
- 3 = erős

Étel	Edény / Tartozék	Betolási magasság	Fűtési mód	Hőmérséklet, °C	Mikrohullám-terjesztés, watt	Gőz erőssége	Időtartam, perc
Felfújít, pikáns, főtt összetevőkből	Felfújítforma	2		200-220	-	-	30-50
Felfújít, pikáns, főtt összetevőkből	Felfújítforma	2		150-170	-	2	40-45
Felfújít, pikáns, főtt összetevőkből	Felfújítforma	2		150-170	360	-	20-30
Felfújít, édes	Felfújítforma	2		170-190	-	-	40-60
Felfújít, édes	Felfújítforma	2		150-170	360	-	20-30
Lasagne, friss, 1 kg	Felfújítforma	2		160-180	-	-	50-60
Lasagne, friss, 1 kg	Felfújítforma	2		170-180	-	2	35-45
Lasagne, friss, 1 kg	Felfújítforma	2		180-200	360	-	20-30
Lasagne, fagyasztott, 400 g**	Rostély	2		-	-	-	-
Lasagne, fagyasztott, 400 g	Fedő nélküli edény	2		180-190	-	2	40-50
Lasagne, fagyasztott, 400 g	Fedő nélküli edény	2		200-210	180	-	20-25
Burgonyafelfújít, nyers hozzávalók, 4 cm magas	Felfújítforma	2		160-190	-	-	50-70
Burgonyafelfújít, nyers hozzávalók, 4 cm magas	Felfújítforma	2		170-190	-	3	60-70
Burgonyafelfújít, nyers hozzávalók, 4 cm magas	Felfújítforma	2		170-190	360	-	20-25
Burgonyafelfújít, nyers hozzávalók, 4 cm magas, 2 szinten	Felfújítforma	3+1		150-170	-	-	60-80
Szufli	Felfújítforma	2		160-180*	-	-	35-45
Szufli	Felfújítforma	2		170-180	-	2	30-40
Szufli	Egyadagos forma	2		170-190	-	-	65-75

* előmelegítés
 ** vegye figyelembe a csomagoláson olvasható adatokat

Szárnyasok

A készülék különféle fűtési módokkal rendelkezik szárnyas elkészítéséhez. A beállítási táblázatokban számos ételhez megtalálhatja az optimális beállításokat.

Sütés rostélyon

A rostélyon való sütés különösen alkalmas nagyobb vagy egyszerre több darab szárnyas sütésére.

Tolja be a rostélyt a „Microwave” felirattal a készülék ajtaja felé és hajlattal lefelé a megadott betolási magasságra. Kiegészítésként tolja be az alatta lévő betolási magasságra az univerzális serpenyőt a ferde részével a készülék ajtaja felé.

A szárnyas méretétől és fajtájától függően maximum 1/2 liter vizet öntsön az univerzális serpenyőbe. Ez felfogja a kicsepegő zsírt és szaftot. Ebből a szaftból mártást

készíthet. Emellett kevesebb füst képződik, és a sütőtér tisztább marad.

Sütés edényben

Csak olyan edényt használjon, amelyik alkalmas a sütőhöz. Ellenőrizze, hogy az edény illik-e a sütőbe.

A legmegfelelőbb az üvegedény. A forró üvegedényt száraz alátétre tegye. Ha az alátét nyirkos vagy hideg, az üveg megrepedhet.

A nemesacélból vagy alumíniumból készült edények tükröződjön visszaverik a meleget, ezért csak mérsékelt alkalmasak. A szárnyas lassabban fő és kevésbé pirul meg. Magasabb hőmérsékletet és/vagy hosszabb sütési időt használjon.

Vegye figyelembe a sütőedényére vonatkozó gyártói utasításokat.

Nyitott edény

Szárnyas sütéséhez lehetőleg magas sütőformát használjon. Helyezze a formát a rostélyra. Ha nincs megfelelő edénye, használja az univerzális serpenyőt.

Zárt edény

A sütőtér zárt edény használata esetén sokkal tisztább marad. Ügyeljen arra, hogy a sütőedény fedele illeszkedjen és jól záródjon. Az edényt állítsa a rostélyra.

Amikor főzés után felemeli a fedőt, nagyon forró gőz csaphat ki. A fedő hátsó szélét emelje meg, hogy a forró gőz a testétől távol csapjon ki.

A szárnyas egy zárt sütőben is ropogósra sült. Ehhez üvegfedős sütőt használjon, és állítson be magasabb hőmérsékletet.

Sütés mikrohullámmal kombinálva

A szárnyasok különösen jól készíthetők mikrohullámmal kombinálva. Ez jelentősen csökkenti a sütési időt.

A hagyományos üzemmódoaktól eltérően a sütés időtartama a mikrohullámmal kombinált sütésnél a teljes súlytól függ.

Javaslat: Ha a beállítási táblázatban megadottaktól eltérő mennyiségekkel dolgozik, a következő alapszabályt vegye figyelembe: a kétszeres mennyiség körülbelül kétszeres időtartamnak felel meg.

Mindig mikrohullámhoz alkalmas hőálló edényt használjon. A fémből készült sütőformák vagy a római tál csak mikrohullám nélküli sütéshez alkalmasak. Vegye figyelembe a mikrohullámhoz alkalmas edényekre vonatkozó tanácsokat. → "A mikrohullámú sütő" a(z) 18. Oldalon

Sütés hozzáadott gőzzel

Egyes ételek hozzáadott gőzzel ropogósabbak lesznek. A felületük csillogóbb lesz, és kevésbé száradnak ki.

Használjon nyitott edényt. Az edénynek hő- és gőzállónak kell lennie.

A beállítási táblázatban megadottak szerint kapcsolja be a hozzáadott gőzt. Egyes ételek akkor sikerülnek a legjobban, ha több lépésben főzik meg őket. Ezek meg vannak jelölve a táblázatban.

Roston sütés

Grillezés közben tartsa a készülék ajtaját becsukva. Soha ne grillezzen úgy, hogy a készülék ajtaja nyitva van.

Tolja be a rostélyt a „Microwave” felirattal a készülék ajtaja felé és hajlással lefelé a megadott betolási magasságra. Kiegészítésképpen tolja be legalább egy szinttel alá az univerzális serpenyőt a ferde részével a készülék ajtaja felé. Ez felfogja a kicsepegő zsírt és szaftot.

Lehetőleg egyforma, hasonló súlyú és vastagságú grilleznivalókat válasszon. Akkor egyenletesen pirulnak meg, és finom szaftosak maradnak. A grillszeleteket helyezze közvetlenül a rostélyra.

A grillszeleteket grillfogóval forgassa. Ha villával szúrja meg a húst, kifolyik a húslé, és túl száraz lesz.

Utasítások

- A grillfűtőt mindig bekapcsol és kikapcsol, ez normális. A be-/kikapcsolás gyakorisága a beállított grillfokozattól függ.
- Grillezés közben füst keletkezhet.

Sütőhőmérő

A sütőhőmérővel hajsálpontos sütési eredményeket érhet el. A megfelelő fejezetben olvassa el a sütőhőmérő használatára vonatkozó fontos tudnivalókat. Ott megtalál minden adatot a sütőhőmérő behelyezésével, a lehetséges fűtési módokkal és egyéb információkkal kapcsolatban. → "Sütőhőmérő" a(z) 23. Oldalon

Javasolt beállítási értékek

A táblázatban megtalálhatja a szárnyasokhoz optimalizált fűtési módokat. A hőmérséklet és a főzési időtartam az étel mennyiségétől, minőségétől és hőmérsékletétől függ. Ezért adjunk meg beállítási tartományokat. Először próbálja meg az alacsonyabb értékkel. Ha szükséges, legközelebb állítsa egygel magasabbra.

A beállítási értékek töltetlen, sütésre kész szárnyasok betolására vonatkoznak, amelyet hűtőből helyeznek a hideg sütőtérbe. Ezzel akár 20% energiát is megtakarít. Ha előmelegít, a megadott sütési idő néhány perccel lecsökken.

A táblázatban szárnyasételekre vonatkozó adatokat talál javasolt súllyal. Mindig az alacsonyabb hőmérsékletet használja, ha súlyosabb szárnyast szeretne megsütni. Több darab esetén a sütési időtartam megállapításánál a legnehezebb darab súlyából induljon ki. Az egyes darabok közel egyforma nagyságúak legyenek.

Általában érvényes: minél nagyobb a szárnyas, annál alacsonyabb legyen a hőmérséklet és annál hosszabb a sütési idő.

A megadott idő kb. 1/2-2/3 részének letelte után fordítsa meg a szárnyast.





Utasítás: Csak olyan sütőpapírt használjon, amelyik alkalmas a kiválasztott hőmérsékletre. A sütőpapírt mindig a tepsi méretére vágja le.

Javaslatok

- Kacsánál vagy libánál a bőrt nyomja be a szárnyak alá. Így a zsír ki tud folyni.
- Kacsamell esetén vagdalja be a bőrt. Ne forgassa a kacsamellet.
- Amikor megfordítja a szárnyast, ügyeljen arra, hogy először a mellrész, ill. a bőrös rész legyen alul.
- A szárnyas különösen ropogósra barnul, ha a sütési idő vége felé megkeni vajjal, sós vízzel vagy narancslével.





























Vegye ki a nem használt tartozékokat a sütőtérből. Így optimális főzési eredményt ér el, és akár 20% energiát is megtakaríthat.

Használt fűtési módok:

-  4D forró levegő
-  Felső/alsó fűtés
-  Légkeverős grillezés
-  Grill, nagy felület
-  coolStart funkció

A gőz erősségi fokozatai a táblázatban számokkal vannak feltüntetve:

- 1 = csekély
- 2 = közepes
- 3 = erős

Étel	Edény / Tartozék	Betolási magasság	Fűtési mód	Hőmérséklet, °C / grillfokozat	Mikrohullám-terjesztés, watt	Gőz erőssége	Időtartam, perc
Csirke							
Csirke, 1 kg	Rostély	2		200-220	-	-	60-70
Csirke, 1 kg	Rostély	2		200-220	-	2	60-70
Csirke, 1 kg	Rostély	2		190-210	-	2	50-60
Csirke, 1 kg	Fedett edény	2		230-250	360	-	25-35
Csirkemellfilé, 150 g/db (grillezés)	Rostély	4		3*	-	-	15-20
Csirkemellfilé, 2 darab, 150 g/db (grillezés)	Fedő nélküli edény	2		190-210	180	-	25-30
Csirkeaprólék, 250 g/db	Rostély	3		220-230	-	-	30-35
Csirkeaprólék, 250 g/db	Rostély	3		200-220	-	2	30-45
Csirkeaprólék, 4 darab, 250 g/db	Fedő nélküli edény	2		190-210	360	-	20-30
Csirke alsócomb, csirkedarabok, fagyasztott**	Univerzális serpenyő	3		-	-	-	-
Csirke alsócomb, csirkedarabok, fagyasztott, 250 g	Univerzális serpenyő	2		190-210	360	-	10-15
Jérce, 1,5 kg	Rostély	2		200-220	-	-	70-90
Jérce, 1,5 kg	Rostély	2		180-190	-	2	65-75
Jérce, 1,5 kg	Fedett edény	2		210-230	360	-	30
					180	-	15-25
Kacsa és liba							
Kacsa, 2 kg	Rostély	2		180-200	-	-	90-110
Kacsa, 2 kg	Rostély	2		150-160	-	2	70-90
				180-190	-	-	30-40
Kacsa, 2 kg	Rostély	2		170-190	180	-	60-80
Kacsamell, 300 g/db	Rostély	3		230-250	-	-	25-30
Kacsamell, 300 g/db	Rostély	3		220-240	-	2	25-30
Liba, 3 kg	Rostély	2		160-180	-	-	120-150
Liba, 3 kg	Rostély	2		130-140	-	2	110-120
				150-160	-	2	20-30
				170-180	-	-	30-40
Liba, 3 kg	Rostély	2		170-190	180	-	80-90
Libacomb, 350 g/db	Rostély	2		210-230	-	-	40-50
Libacomb, 350 g/db	Rostély	3		190-200	-	2	45-55
Libacomb, 350 g/db	Rostély	2		170-190	180	-	30-40

* 5 perc előmelegítés

** vegye figyelembe a csomagoláson olvasható adatokat

Étel	Edény / Tartozék	Betolási magasság	Fűtési mód	Hőmérséklet, °C / grillfokozat	Mikrohullám- teljesítmény, watt	Gőz erős- sége	Időtár- tam, perc
Pulyka							
Bébi pulyka, 2,5 kg	Rostély	2		180-200	-	-	70-90
Bébi pulyka, 2,5 kg	Rostély	2		140-150	-	2	70-80
				170-180	-	-	20-30
Bébi pulyka, 2,5 kg	Rostély	2		170-190	180	-	60-80
Pulykamell csont nélkül, 1 kg	Fedett edény	2		240-260	-	-	80-100
Pulykacomb csonttal, 1 kg	Rostély	2		180-200	-	-	80-100
Pulykacomb csonttal, 1 kg	Rostély	2		170-180	-	2	80-100
Pulykacomb csonttal, 1 kg	Fedett edény	2		210-230	360	-	45-50
* 5 perc előmelegítés							
** vegye figyelembe a csomagoláson olvasható adatokat							

Hús

Készüléke számos fűtési módot kínál hús készítéséhez. A beállítási táblázatokban számos ételhez megtalálhatja az optimális beállításokat.

Sütés és párolás

A sovány húst ízlés szerint kenje meg zsírral, vagy tűzdelje meg szalonnadarabokkal.

A sertés bőrét keresztirányban vágja be. Ha megfordítja a sültet, ügyeljen arra, hogy először a bőrös része legyen alul.

Amikor a sült elkészült, hagyja még 10 percig a kikapcsolt, zárt sütőtérben pihenni. Így jobban eloszlik a hús szaftja. Szükség esetén csavarja alufóliába a sültet. A megadott főzési idők az ajánlott pihentetési időt nem tartalmazzák.

Sütés rostélyon

Rostélyon sütvé a hús minden oldalról különösen ropogós lesz.

A hús méretétől és fajtájától függően öntsön maximum 1/2 liter vizet az univerzális serpenyőbe. A lecsepegő zsírt és szaftot felfogja. Ebből a szaftból mártást készíthet. Emellett kevesebb füst keletkezhet, és a sütőtér is tisztább marad.

Tolja be a rostélyt a „Microwave” felirattal a készülék ajtaja felé és hajlattal lefelé a megadott betolási magasságra. Kiegészítésképpen tolja be az alatta lévő betolási magasságra az univerzális serpenyőt a ferde részével a készülék ajtaja felé.

Sütés és párolás edényben

Az edényben történő sütés és párolás kényelmesebb. A sültet edénnyel együtt könnyebben kiveheti a sütőtérből, és a mártást közvetlenül az edényben készítheti el.

Csak olyan edényt használjon, amely alkalmas a sütőben való használatra. Ellenőrizze, hogy az edény illik-e a sütőbe.

A legmegfelelőbb az üvegedény. A forró üvegedényt száraz alátétre tegye. Ha az alátét nyirkos vagy hideg, az üveg megrepedhet.

A sovány húshoz adjon egy kevés folyadékot. Az üvegedény alján legyen kb. 1/2 cm víz.

A folyadék mennyisége függ a hús fajtájától és az edény anyagától, illetve attól, hogy használ-e fedőt. Ha zománcozott, vagy sötét fémből készült sütőedényben készít húst, valamivel több folyadékra van szükség, mint az üvegedények esetében.

Sütés közben a folyadék elpárolog az edényben. Szükség esetén óvatosan öntsön még hozzá folyadékot.

A nemesacélból vagy alumíniumból készült edények tükör módjára visszaverik a meleget, ezért csak mérsékelttel alkalmasak. A hús lassabban fő és kevésbé pirul meg. Magasabb hőmérsékletet és/vagy hosszabb sütési időt használjon.

Vegye figyelembe a sütőedényére vonatkozó gyártói utasításokat.

Nyitott edény

Hús és szárnyas sütéséhez lehetőleg magas sütőformát használjon. Helyezze a formát a rostélyra. Ha nincs megfelelő edénye, használja az univerzális serpenyőt.

Zárt edény

A sütőtér zárt edény használata esetén sokkal tisztább marad. Ügyeljen arra, hogy a sütőedény fedele illeszkedjen és jól záródjon. Az edényt állítsa a rostélyra.

A hús és a fedő közötti távolság legalább 3 cm legyen. A hús megemelkedhet.

Amikor főzés után felemeli a fedőt, nagyon forró gőz csaphat ki. A fedő hátsó szélét emelje meg, hogy a forró gőz a testétől távol csapjon ki.

Pároláshoz szükség szerint süsse elő a húst. A pecsenyeléhez adjon vizet, bort, ecetet vagy hasonlót. Az edény alján 1-2 cm folyadék legyen.

Sütés közben a folyadék elpárolog az edényben. Szükség esetén óvatosan öntsön még hozzá folyadékot.

A hús egy zárt sütőben is ropogósra sült. Ehhez üvegfedős sütőt használjon, és állítson be magasabb hőmérsékletet.

Sütés mikrohullámmal kombinálva

Egyes ételeket mikrohullámmal kombinálva is el lehet készíteni. Ez jelentősen csökkenti a főzési időt.

A hagyományos üzemmódoaktól eltérően a sütés időtartama a mikrohullámmal kombinált sütésnél a teljes súlytól függ.

Javaslat: Ha a beállítási táblázatban megadottaktól eltérő mennyiségekkel dolgozik, a következő alapszabályt vegye figyelembe: a kétszeres mennyiség körülbelül kétszeres időtartamnak felel meg.

Mindig mikrohullámhoz alkalmas hőálló edényt használjon. A fémből készült sütőformák vagy a római tál csak mikrohullám nélküli sütéshez alkalmasak. Vegye figyelembe a mikrohullámhoz alkalmas edényekre vonatkozó tanácsokat. → "A mikrohullámú sütő" a(z) 18. Oldalon

Figyelem!

Ha sütőzacskót használ, ne zárja le azt fémcsipesszel. Használjon konyhai kötözőt. Göngyölt hús esetében ne használjon fém hústűt. Ilyenkor szikra képződhet.

Sütés és párolás hozzáadott gőzzel

Egyes ételek hozzáadott gőzzel ropogósabbak lesznek, és kevésbé száradnak ki.

Használjon nyitott edényt. Az edénynek hő- és gőzállónak kell lennie.

A sültet nem kell megfordítania.

A beállítási táblázatban megadottak szerint kapcsolja be a hozzáadott gőzt. Egyes ételek akkor sikerülnek a legjobban, ha több lépésben főzik meg őket. Ezek meg vannak jelölve a táblázatban.

Roston sütés

Grillezés közben tartsa a készülék ajtaját becsukva. Soha ne grillezzen úgy, hogy a készülék ajtaja nyitva van.

Tolja be a rostélyt a „Microwave” felirattal a készülék ajtaja felé és hajlattal lefelé a megadott betolási magasságra. Kiegészítésképpen tolja be legalább egy szinttel alá az univerzális serpenyőt a ferde részével a készülék ajtaja felé. Ez felfogja a kicsepegő zsírt és szaftot.

Lehetőleg egyforma, hasonló súlyú és vastagságú grilleznivalókat válasszon. Akkor egyenletesen pirulnak meg, és finom szaftosak maradnak. A grillszeleteket helyezze közvetlenül a rostélyra.

A grillszeleteket grillfogóval forgassa. Ha villával szúrja meg a húst, kifolyik a húslé, és túl száraz lesz.

A grilleznivalót csak grillezés után sózza meg. A só vizet von el a hústól.

Utasítások

- A grillfűtőt mindig bekapcsol és kikapcsol, ez normális. A be-/kikapcsolás gyakorisága a beállított grillfokozattól függ.
- Grillezés közben füst keletkezhet.

Sütőhőmérő

A sütőhőmérővel hajszálpontos sütési eredményeket érhet el. A megfelelő fejezetben olvassa el a

sütőhőmérő használatára vonatkozó fontos tudnivalókat. Ott megtalál minden adatot a sütőhőmérő behelyezésével, a lehetséges fűtési módokkal és egyéb információkkal kapcsolatban. → "Sütőhőmérő" a(z) 23. Oldalon

Javasolt beállítási értékek

A táblázatban számos húsfélhez talál optimális fűtési módokat. A hőmérséklet és a főzési idő az étel mennyiségétől, minőségétől és hőmérsékletétől függ. Ezért adjunk meg beállítási tartományokat. Először próbálja meg az alacsonyabb értékkel. Ha szükséges, legközelebb állítsa egygyel magasabbra.

A beállítási értékek a hűtőből kivett hús hideg sütőtérbe való behelyezésére vonatkoznak. Ezzel akár 20% energiát is megtakarít. Ha előmelegít, a megadott sütési idő néhány perccel lecsökken.

A táblázatban sültre vonatkozó adatokat talál javasolt súllyal. Mindig az alacsonyabb hőmérsékletet használja, ha nagyobb darabot szeretne megsütni. Több darab esetén a sütési időtartam megállapításánál a legnehezebb darab súlyából induljon ki. Az egyes darabok közel egyforma nagyságúak legyenek.





Általában érvényes: minél nagyobb a sült, annál alacsonyabb legyen a hőmérséklet és annál hosszabb a sütési idő.

A megadott idő $\frac{1}{2}$ - $\frac{2}{3}$ részének letelte után fordítsa meg a sültet.

Ha saját receptje szerint szeretne sütni, akkor igazodjon a hasonló ételekhez. Kiegészítő információk a „Tippek sütéshez és grillezéshez” fejezetben található a táblázatok után.





























Vegye ki a nem használt tartozékokat a sütőtérből. Így optimális főzési eredményt ér el, és akár 20% energiát is megtakaríthat.

Használt fűtési módok:

-  4D forró levegő
-  Felső/alsó fűtés
-  Légkeverős grillezés
-  Grill, nagy felület
-  Mikrohullám

A gőz erősségi fokozatai a táblázatban számokkal vannak feltüntetve:

- 1 = csekély
- 2 = közepes
- 3 = erős

Étel	Edény / Tartozék	Betolási magasság	Fűtési mód	Hőmérséklet, °C / grillfokozat	Mikrohullám- teljesítmény, watt	Gőz erőssége	Időtartam, perc
Sertéshús							
Sertéssült bőre nélkül, pl. tarja, 1,5 kg	Fedő nélküli edény	2		180-190	-	-	110-130
Sertéssült bőre nélkül, pl. tarja, 1,5 kg	Fedő nélküli edény	2		180-190	-	1	110-130
Sertéssült bőre nélkül, pl. tarja, 1,5 kg	Fedett edény	2		220-240	360	-	55-65
Bőrös sertéssült pl. lapocka, 2 kg	Rostély	2		190-200	-	-	130-140
Bőrös sertéssült, pl. lapocka, 2 kg	Fedő nélküli edény	2		100	-	3	25-30
				170-180	-	1	70-90
				200-210	-	-	20-25
Vesepecsenye, 1,5 kg	Fedő nélküli edény	2		220-230	-	-	70-80
Vesepecsenye, 1,5 kg	Fedő nélküli edény	2		170-180	-	1	80-90
Vesepecsenye, 1,5 kg	Fedett edény	2		230-240	90	-	50-60
Szűzérme, 400 g	Rostély	3		220-230	-	-	20-25
Szűzérme, 400 g	Fedő nélküli edény	3		210-220*	-	1	25-30
Füstölt karaj csonttal, 1 kg (kevés víz hozzáadásával)	Fedett edény	2		210-230	-	-	70-90
Füstölt tarja csonttal, 1 kg	Fedő nélküli edény	2		160-170	-	1	70-80
Füstölt tarja csonttal, 1 kg	Fedő nélküli edény	2		-	360	-	40-50
Sertés steak, 2 cm vastag	Rostély	5		2	-	-	16-20
Sertés szűzermék, 3 cm vastag (5 perc előmelegítés)	Rostély	5		3*	-	-	8-12
				3*	-	-	8-12
Marhahús							
Marhafilé, közepes, 1 kg	Rostély	2		210-220	-	-	40-50
Marhafilé, közepes, 1 kg	Fedő nélküli edény	2		190-200	-	1	50-60
Marhafilé, közepes, 1 kg	Fedett edény	2		240-260	90	-	30-40
Párolt marhasült, 1,5 kg	Fedett edény	2		200-220	-	-	130-160
Párolt marhasült, 1,5 kg****	Fedő nélküli edény	2		150	-	3	30
				130	-	2	120-150
Sült hátszín, közepes, 1,5 kg	Rostély	2		220-230	-	-	60-70
Sült hátszín, közepes, 1,5 kg	Fedő nélküli edény	2		190-200	-	1	65-80
Sült hátszín, közepes, 1,5 kg	Fedő nélküli edény	2		240-260	180	-	30-40
Steak, 3 cm vastag, közepes (nem kell előmelegíteni)	Rostély	3		3	-	-	15-20
Hamburger, 3-4 cm magas	Rostély	4		3	-	-	25-30
* előmelegítés							
** a sütés kezdetén öntsön kb. 200 ml folyadékot az edénybe; a víztartályt működés közben után kell tölteni							
*** megfordítás nélkül							
**** a sütés kezdetén öntsön kb. 100 ml folyadékot az edénybe; a víztartályt működés közben után kell tölteni							

Étel	Edény / Tartozék	Betolási magasság	Fűtési mód	Hőmérséklet, °C / grillfokozat	Mikrohullám- teljesítmény, watt	Gőz erős- sége	Időtár- tam, perc
Borjűhús							
Borjúsült, 1,5 kg	Fedő nélküli edény	2		160-170	-	-	100-120
Borjúsült, 1,5 kg	Fedő nélküli edény	2		170-180	-	1	90-110
Borjúsült, 1,5 kg	Fedett edény	2		200-210	90	-	70-80
Borjúcsülök, 1,5 kg	Fedő nélküli edény	2		200-210	-	-	100-120
Borjúcsülök, 1,5 kg	Fedő nélküli edény	2		170-180	-	1	100-120
Borjúcsülök, 1,5 kg	Fedő nélküli edény	2		200-220	180	-	30
					90	-	30-40
Báránhús							
Báránycomb csont nélkül, köze- pes, 1,5 kg	Fedő nélküli edény	2		170-190	-	-	50-80
Báránycomb csont nélkül, köze- pes, 1,5 kg	Fedő nélküli edény	2		170-180	-	1	80-90
Báránycomb csont nélkül, köze- pes, 1,5 kg	Fedett edény	2		240-260	360	-	30
					180	-	35-40
Báránygerinc csonttal***	Rostély	2		180-190	-	-	40-50
Báránygerinc csonttal***	Fedő nélküli edény	3		200-210*	-	1	25-30
Báránygerinc csonttal, 1 kg***	Fedő nélküli edény	2		190-210	90	-	30-40
Bárányborda	Rostély	3		3	-	-	12-16
Kolbászok							
Grillkolbász	Rostély	4		3	-	-	10-15
Húskételek							
Fasírt, 1 kg	Fedő nélküli edény	2		170-180	-	-	60-70
Fasírt, 1 kg	Fedő nélküli edény	2		190-200	-	1	70-80
Fasírt, 1 kg + 20 ml víz	Fedő nélküli edény	2		170-190	360	-	30-40
* előmelegítés							
** a sütés kezdetén öntsön kb. 200 ml folyadékot az edénybe; a víztartályt működés közben után kell tölteni							
*** megfordítás nélkül							
**** a sütés kezdetén öntsön kb. 100 ml folyadékot az edénybe; a víztartályt működés közben után kell tölteni							

Tippek sütéshez és pároláshoz

A sütőtér erősen szennyezett.	A főznivalót egy zárt sütőedényben készítse elő magasabb hőfokon, vagy használja a grillrácsot. Ha a grillrácsot használja, optimális sütési eredményeket érhet el. A grillrácsot extra tartozékként megvásárolhatja.
A sült túl sötét, és a bőr helyenként megégett, és/vagy a sült túl száraz.	Ellenőrizze a betolási magasságot és a hőmérsékletet. A következő alkalommal válasszon valamivel alacsonyabb hőmérsékletet, és adott esetben rövidítse le a sütési időtartamot.
A bőr túl vékony.	Növelje a hőmérsékletet, vagy a sütési idő végén rövid időre kapcsolja be a grillfunkciót.
A sült jól néz ki, de a mártás megégett.	Legközelebb kisebb sütőedényt válasszon, és szükség esetén adjon hozzá több folyadékot.
A sült jól néz ki, de a mártás túl világos és vízíű.	Válasszon a következő alkalommal nagyobb sütőedényt, és szükség esetén kevesebb folyadékot adjon hozzá.
Párolás során odaéget a hús.	A sütőedénynek illeszkednie kell a fedőhöz, és szükséges, hogy jól zárjanak. Csökkentse a hőmérsékletet, és szükség esetén adjon hozzá még folyadékot a párolás során.
A sült nem sült át.	Vágja fel a sültet. Készítse el a mártást a sütőedényben, és tegye a sült hússzeleteket a mártásba. Csak mikrohullámmal párolja készre a húst.

Hal

A készülék különféle fűtési módokkal rendelkezik halételek készítéséhez. A beállítási táblázatokban optimális beállításokat talál számos ételhez.

Az egész halat nem kell megfordítania. Az egész halat hasával lefelé, hátuszonyával felfelé tolja be a sütőtérbe. Ahhoz, hogy megálljon, tegyen egy bevágott burgonyát vagy egy kis hőálló edényt a hasnyílásba.

Ha a hal megsült, a hátuszonya könnyedén elválik a testétől.

Sütés és grillezés rostélyon

Tolja be a rostélyt a „Microwave” felirattal a készülék ajtaja felé és hajlattal lefelé a megadott betolási magasságra. Kiegészítésképpen tolja be legalább egy szinttel alá az univerzális serpenyőt a ferde részével a készülék ajtaja felé.

A hal méretétől és fajtájától függően öntsön maximum ½ liter vizet az univerzális serpenyőbe. Ez felfogja a lecsepegő folyadékot. Kevesebb füst keletkezik, és a sütőtér tisztább marad.

Grillezés közben tartsa a készülék ajtaját becsukva. Soha ne grillezzen úgy, hogy a készülék ajtaja nyitva van.

Lehetőleg egyforma, hasonló súlyú és vastagságú grilleznivalókat válasszon. Akkor egyenletesen pirulnak meg, és finom szaftosak maradnak. A grillszeleteket helyezze közvetlenül a rostélyra.

A grillszeleteket grillfogóval forgassa. Ha villával szúrja meg a halat, kifolyik a szaftja, és túl száraz lesz.

Utasítások

- A grillfűtőtest mindig bekapcsol és kikapcsol, ez normális. A be-/kikapcsolás gyakorisága a beállított grillfokozattól függ.
- Grillezés közben füst keletkezhet.

Sütés és párolás edényben

Csak olyan edényt használjon, amely alkalmas a sütőben való használatra. Ellenőrizze, hogy az edény illik-e a sütőbe.

A legmegfelelőbb az üvegedény. A forró üvegedényt száraz alátétre tegye. Ha az alátét nyirkos vagy hideg, az üveg megrepedhet.

A nemesacélból vagy alumíniumból készült edények tükkör módjára visszaverik a meleget, ezért csak mérsékeltlen alkalmasak. A hal lassabban fő és kevésbé pirul meg. Magasabb hőmérsékletet és/vagy hosszabb sütési időt használjon.

Vegye figyelembe a sütőedényére vonatkozó gyártói utasításokat.

Nyitott edény

Egész hal sütéséhez lehetőleg magas sütőformát használjon. Helyezze a formát a rostélyra. Ha nincs megfelelő edénye, használja az univerzális serpenyőt.

Zárt edény

A sütőtér zárt edény használata esetén sokkal tisztább marad. Ügyeljen arra, hogy a sütőedény fedele illeszkedjen és jól záródjon. Az edényt állítsa a rostélyra.

Pároláshoz tegyen az edénybe két-három evőkanál folyadékot és kevés citromlevet vagy ecetet.

Amikor főzés után felemeli a fedőt, nagyon forró gőz csaphat ki. A fedő hátsó szélét emelje meg, hogy a forró gőz a testétől távol csapjon ki.

A hal egy zárt sütőben is ropogósra sült. Ehhez üvegfedős sütőedényt használjon, és állítson be magasabb hőmérsékletet.

Párolás mikrohullámmal

Halat mikrohullámmal is párolhat.

Ehhez használjon egy zárt, mikrohullámhoz megfelelő edényt, vagy fedje le egy tányérral, illetve speciális, mikrohullámhoz való fóliával. Vegye figyelembe a mikrohullámhoz alkalmas edényekre vonatkozó tanácsokat. → "A mikrohullámú sütő" a(z) 18. Oldalon

Az ételek saját íze kiválóan érvényesül, ezért elegendő enyhén sózni és fűszerezni. Egész halak esetében adjon hozzá 1–3 evőkanál vizet vagy citromlét.

Főzés után még 2–3 percig pihentesse a halat a hőmérséklet kiegyenlítődése érdekében.

Vegye ki a készítelt a csomagolásból. A mikrohullámhoz megfelelő edényben az étel gyorsabban és egyenletesebben fő.

Sütés hozzáadott gőzzel

Egyes ételek hozzáadott gőzzel ropogósabbak lesznek, és kevésbé száradnak ki.

Használjon nyitott edényt. Az edénynek hő- és gőzállónak kell lennie.

A halat nem kell megfordítania.

A beállítási táblázatban megadottak szerint kapcsolja be a hozzáadott gőzt. Egyes ételek akkor sikerülnek a legjobban, ha több lépésben főzik meg őket. Ezek meg vannak jelölve a táblázatban.

Sütőhőmérő

A sütőhőmérővel hajszálpontos sütési eredményeket érhet el. A megfelelő fejezetben olvassa el a sütőhőmérő használatára vonatkozó fontos tudnivalókat. Ott megtalál minden adatot a sütőhőmérő behelyezésével, a lehetséges fűtési módokkal és egyéb információkkal kapcsolatban. → "Sütőhőmérő" a(z) 23. Oldalon

Javasolt beállítási értékek

A táblázatban megtalálhatja a halételekhez optimalizált fűtési módokat. A hőmérséklet és a főzési időtartam az étel mennyiségétől, minőségétől és hőmérsékletétől függ. Ezért adjunk meg beállítási tartományokat.

Először próbálja meg az alacsonyabb értékkel. Ha szükséges, legközelebb állítsa eggyel magasabbra.

A beállítási értékek a hűtőből kivett hal hideg sütőtérbe való behelyezésére vonatkoznak. Ezzel akár 20% energiát is megtakarít. Ha előmelegít, a megadott sütési idő néhány perccel lecsökken.

A táblázatban halakra vonatkozó adatokat talál javasolt súllyal. Mindig az alacsonyabb hőmérsékleti értéket használja, ha nagyobb halat szeretne megsütni. Több darab esetén a sütési időtartam megállapításánál a legnehezebb darab súlyából induljon ki. Az egyes halak közel egyforma nagyságúak legyenek.

Általában érvényes: minél nagyobb a hal, annál alacsonyabb legyen a hőmérséklet és annál hosszabb a sütési idő.

A nem hasával lefelé fordított halat a megadott idő $\frac{1}{2}$ - $\frac{2}{3}$ részének letelte után fordítsa meg.

Utasítás: Csak olyan sütőpapírt használjon, amelyik alkalmas a kiválasztott hőmérsékletre. A sütőpapírt mindig a tepsi méretére vágja le.

Vegye ki a nem használt tartozékokat a sütőtérből. Így optimális főzési eredményt ér el, és akár 20% energiát is megtakaríthat.

Használt fűtési módok:

- 4D forró levegő
- Felső/alsó fűtés
- Légkeverős grillezés
- Grill, nagy felület
- Mikrohullám

A gőz erősségi fokozatai a táblázatban számokkal vannak feltüntetve:

- 1 = csekély
- 2 = közepes
- 3 = erős

Étel	Edény / Tartozék	Betolási magasság	Fűtési mód	Hőmérséklet °C-ban / grillfokozat	Mikrohullám-teljesítmény wattban	Gőz erőssége	Időtartam, perc
Hal							
Hal egészben, grillezve, 300 g, pl. pisztráng	Rostély	2		170-190	-	-	20-30
Hal, sült, egész, 300 g, pl. pisztráng	Univerzális serpenyő	2		170-180	-	1	15-20
				160-170	-	-	5-10
Hal egészben, grillezve, 300 g, pl. pisztráng	Rostély	3		2	90	-	15-20
Hal, párolt, egész, 300 g, pl. pisztráng	Fedett edény	2		-	600	-	3
					360	-	2-7
Hal egészben, grillezve, 1,5 kg, pl. lazac	Rostély	2		170-190	-	-	30-40
Hal egészben, grillezve, 1,5 kg, pl. lazac	Fedő nélküli edény	2		230-250	360	-	30-40
Hal, párolt, egész, 1,5 kg, pl. lazac	Fedett edény	2		-	600	-	10
					360	-	10-15
Halfilé							
Halfilé, natúr, grillezve	Rostély	4		1*	-	-	15-25
Halfilé, natúr, párolt, 400 g	Fedett edény	2		-	600	-	4
					360	-	5-15
Halkotlett							
Halkotlett, 3 cm vastag**	Rostély	4		3	-	-	10-20
Hal, fagyasztott							
Hal egészben, 300 g, pl. pisztráng	Fedett edény	2		-	600	-	5
					360	-	7-12
Halfilé, friss	Fedett edény	2		210-230	-	-	20-30
Halfilé, friss, 400 g	Fedett edény	2		-	600	-	10-15
Halfilé, átsütve	Rostély	2		200-220	-	-	45-60
Halfilé, átsütve	Fedő nélküli edény	2		200-220	-	1	35-45
Halfilé, átsütve, 400 g	Fedő nélküli edény	2		3	360	-	15-20
Halrudacsok (közben fordítsa meg)	Univerzális serpenyő	3		200-220	-	-	20-30
Halételek							
Hal-terrinen, 1000 g	Terrine-sütőforma	2		-	360	-	20-25
* előmelegítés							
** az univerzális serpenyőt tolja be alá a 2. betolási magasságra							

Köreték és zöldségek

Itt grillezett zöldség, burgonya és mélyhűtött burgonyatermékek elkészítéséhez talál adatokat.

Vegye ki a nem használt tartozékokat a sütőtérből. Így optimális főzési eredményt ér el, és energiát takarít meg.

Főzés mikrohullámmal kombinálva

Ha mikrohullámmal kombinálva főz, mindig zárt, mikrohullámhoz alkalmas edényt használjon. Ha nincs megfelelő méretű fedő az edényhez, akkor fedje le tányérral vagy mikrohullámhoz való speciális fóliával. Vegye figyelembe a mikrohullámhoz alkalmas edényekre vonatkozó tanácsokat.

A lapos ételek gyorsabban megfőnek, mint ha púpozva vannak. Ezért az ételt lehetőleg laposan rendezze el az edényben.

A gabona főzéskor erősen habosodik. Minden gabonatermékhez, pl. rizshez is, magas edényt használjon fedővel.

Az ételek saját íze teljesen megmarad. Ezért csak enyhén sózzon és fűszerezzen.

Ha nem talál beállítási adatokat az Ön által készített ételmennyiséghez, a következő alapszabály szerint hosszabbítsa vagy rövidítse meg a főzési időt: a kétszeres mennyiség csaknem kétszeres időtartamnak felel meg.

Az ételt időközben 2–3 alkalommal fordítsa meg vagy keverje meg. Felmelegítés után még 2–3 percig pihentesse az ételeket a hőmérséklet kiegyenlítődése érdekében.

Az ételek hőt adnak le az edénynek. Teljesen mikrohullámú üzemmódban is nagyon forrók lehetnek.

Betolási magasság

A megadott betolási magasságokat használja.

Ételkészítés egy szinten

Igazodjon a táblázatban feltüntetett értékekhez.

Ételkészítés két szinten

Használjon 4 dimenziós forró levegőt. Az egyidejűleg betolt tepsiknek nem kell egyidejűleg készen lenniük.

- univerzális serpenyő: 3. szint
- sütőtepsi: 1. szint

Tartozékok

Ügyeljen arra, hogy mindig megfelelő tartozékokat használjon, amelyeket megfelelően helyezett a sütőtérbe.

Rostély

A rostélyt a „Microwave” felirattal a készülék ajtaja felé és hajlattal lefelé tolja be. Az edényt és a formákat mindig állítsa a rostélyra.

Univerzális serpenyő vagy sütőtepsi

Az univerzális serpenyőt vagy a sütőtepsit óvatosan tolja be ütközésig, ferde oldalával a készülék ajtaja felé.

Sütőpapír

Csak olyan sütőpapírt használjon, amelyik alkalmas a kiválasztott hőmérsékletre. A sütőpapírt mindig a tepsi méretére vágja le.

Javasolt beállítási értékek

A táblázatban megtalálhatja a különféle ételekhez optimalizált fűtési módokat. A hőmérséklet és az időtartam az élelmiszerek mennyiségétől és minőségétől függ. Ezért adjunk meg beállítási tartományokat. Először próbálja meg az alacsonyabb értékkel. Az alacsonyabb hőmérséklet egyenletesebb pirulást biztosít. Ha szükséges, legközelebb állítsa eggyel magasabbra.

A beállított értékek a hideg sütőtérbe való behelyezésre vonatkoznak. Ha előmelegít, a megadott idő néhány perccel lecsökken.

Ha saját receptje szerint szeretne főzni, akkor igazodjon a táblázatban található hasonló ételekhez.

Használt fűtési módok:

- 4D forró levegő
- Légkeverős grillezés
- Grill, nagy felület
- coolStart funkció
- Mikrohullám

A gőz erősségi fokozatai a táblázatban számokkal vannak feltüntetve:

- 1 = csekély
- 2 = közepes
- 3 = erős

Étel	Edény / Tartozék	Betolási magasság	Fűtési mód	Hőmérséklet, °C / grillfokozat	Mikrohullám-teljesítmény, watt	Gőz erőssége	Időtartam, perc
Zöldség, friss							
Zöldség, friss, 250 g*	Fedett edény	2		-	600	-	6-10
Zöldség, friss, 500 g*	Fedett edény	2		-	600	-	10-15
Zöldség, fagyasztott							
Spenót, 450 g*	Fedett edény	2		-	600	-	11-16
Vegyes zöldség, 250 g + 25 ml víz*	Fedett edény	2		-	600	-	8-12

* időközben 1-2 alkalommal keverje meg

** Vegye figyelembe a csomagoláson olvasható adatokat

Étel	Edény / Tartozék	Betolási magasság	Fűtési mód	Hőmérséklet, °C / grillfokozat	Mikrohullám- teljesítmény, watt	Gőz erős- sége	Időtár- tam, perc
Vegyes zöldség, 500 g + 25 ml víz*	Fedett edény	2		-	600	-	13-18
Zöldséges ételek							
Grillezett zöldség	Univerzális serpenyő	5		3	-	-	10-15
Burgonya							
Sült burgonya, félbevágva	Univerzális serpenyő	3		160-180	-	-	45-60
Sült burgonya, félbevágva	Univerzális serpenyő	3		180-190	-	1	40-50
Sült burgonya, félbevágva, 1 kg	Univerzális serpenyő	3		200-220	360	-	15-20
Héjában főtt burgonya, egész, 250 g*	Fedett edény	2		-	600	-	8-11
Sós burgonya, negyedelt, 500 g*	Fedett edény	2		-	600	-	12-15
Burgonyatermékek, fagyasztva							
Pírtott burgonya**	Univerzális serpenyő	3		-	-	-	-
Burgonyabatyuk, töltve**	Univerzális serpenyő	3		-	-	-	-
Krokkett**	Univerzális serpenyő	3		-	-	-	-
Hasábburgonya**	Univerzális serpenyő	3		-	-	-	-
Hasábburgonya, 2 szinten	Univerzális serpenyő + sütő- tepszi	3+1		190-210	-	-	30-40
Rizs							
Hosszúszemű rizs, 250 g + 500 ml víz	Fedett edény	2		-	600	-	7-9
					180	-	13-16
Natúr rizs, 250 g + 650 ml víz	Fedett edény	2		-	600	-	11-13
					180	-	25-30
Rizottó, 250 g + 900 ml víz	Fedett edény	2		-	600	-	12-14
					180	-	22-27
Gabonafélék							
Kuskusz, 250 g + 500 ml víz	Fedett edény	2		-	600	-	6-8
Köles egész, 250 g + 600 ml víz	Fedett edény	2		-	600	-	8-10
					180	-	10-15
Polenta/kukoricadara, 125 g + 500 ml víz*	Fedett edény	1		-	600	-	6-8
Dara, 250 g + 750 ml víz	Fedett edény	2		-	600	-	11-13
					180	-	15-20
Tojás							
Tojáslepeny 2 tojásból	Fedett edény	2		-	360	-	6-8

* időközben 1-2 alkalommal keverje meg

** Vegye figyelembe a csomagoláson olvasható adatokat

Desszert

Készülékével készíthet joghurtot és különféle édességeket is.

Mikrohullám használatánál mindig mikrohullámhoz alkalmas hőálló edényt használjon. Vegye figyelembe a mikrohullámhoz alkalmas edényekre vonatkozó tanácsokat. → "A mikrohullámú sütő" a(z) 18. Oldalon

Ha az edényt a rostélyra helyezi, a rostélyt a „Microvawe” felirattal a készülék ajtaja felé és hajlattal lefelé tolja be.

Joghurt készítése

A tartozékokat, edényeket és az állványokat vegye ki a sütőtérből. A sütőtérnek üresnek kell lennie.

- 1 liter tejet (3,5%-os) melegítsen 90 °C-ra a főzőfelületen, majd hűtse vissza 40 °C-ra. Tartós tejet elegendő 40 °C-ra felmelegíteni.
2. Keverjen bele 150 g joghurtot (hűtőszekrény-hőmérséklet).
3. Töltse csészékbe vagy kis üvegekbe, és fedje le frissentartó fóliával.
4. Ezután a csészéket vagy az üvegeket tegye a sütőtér aljára, és a táblázatban leírtak szerint állítsa be.
5. Az elkészítés után az joghurtot tegye a hűtőszekrénybe.

Puding pudingporból

A csomagoláson szereplő adatok szerint keverje össze a pudingport tejjel és cukorral egy magas falú, mikrohullámhoz alkalmas edényben. Végezze el a beállítást a táblázatban leírtak szerint.

Mihelyt a tej felfutott, alaposan keverje meg. Ezt két-három alkalommal ismételje meg.

Tejberizs készítése

1. Mérje meg a rizs súlyát, és adjon hozzá négyszeres mennyiségű tejet.

2. A tejet és a rizst öntse egy magas falú, mikrohullámhoz alkalmas edénybe.
3. A táblázatban leírtak szerint végezze el a beállításokat.
4. Mihelyt a tej felfutott, alaposan keverje meg, és a táblázatban megadottak szerint csökkentse a mikrohullám-teljesítményt. Továbbfőzés közben többször keverje meg.

Kompót

A gyümölcsöket mérje le egy mikrohullámhoz alkalmas edénybe, majd adjon hozzá 100 g-onként egy evőkanál vizet. Ízlés szerint cukrozza és fűszerezze. Fedje le az edényt, és végezze el a beállítást a táblázatban leírtak szerint.

Főzés közben két-három alkalommal keverje meg.

Mikrohullámmal készíthető popcorn

Használjon hőálló, lapos üvegedényt, pl. egy felfújtforma fedőjét. Ne használjon porcelán- vagy mélytányért.

A popcornos zacskót helyezze a megjelölt oldalával lefelé az edénybe. Végezze el a beállítást a táblázatban leírtak szerint. Terméktől és mennyiségtől függően szükség lehet az időtartam módosítására.

Egy ½ perc elteltével vegye ki és rázza fel a zacskót, hogy a popcorn ne égjen oda. Az étel elkészítése után törölje ki a sütőtérrel.

⚠ Figyelmeztetés – Égésveszély!

Légmentesen lezárt élelmiszerek esetén a csomagolás szétduzzanhat. Mindig ügyeljen a csomagoláson található gyártói utasításokra. Az ételt mindig edényfogóval vegye ki a sütőtérből.

Javasolt beállítási értékek

Használt fűtési módok:

- Tészta kelesztése
- Mikrohullám

Étel	Edény / Tartozék	Betolási magasság	Fűtési mód	Hőmérséklet °C-ban / kelesztési fokozat	Mikrohullám-teljesítmény wattban	Időtartam, perc
Puding pudingporból*	Fedett edény	2		-	600	5-8
Joghurt	Egy adagos formák	Sütőtér alja		35-40	-	300-360
Tejberizs, 125 g + 500 ml tej*	Fedett edény	2		-	600 180	10 20-25
Gyümölcskompót, 500 g	Fedett edény	2		-	600	9-12
Mikrohullámmal készíthető popcorn, 1 zacskó, 100 g-os**	Fedő nélküli edény	2		-	600	4-6

* időközben 1-2 alkalommal keverje meg

** a zárt zacskót mindig az edényre tegye

Eco fűtési módok

A Forró levegő Eco és Felső/alsó fűtés Eco hús, hal és sütemények kímélő elkészítésére szolgáló intelligens fűtési módok. A készülék optimálisan szabályozza a sütőtér energiaellátását. A főznievelő fokozatosan készül el a maradék hő segítségével. Így lédúsabb marad és kevésbé pirul meg. Az elkészítéstől és az élelmiszertől függően energia takarítható meg.

Tolja be az ételeket a hideg, üres sütőtérbe. Sütés közben tartsa a készülék ajtaját becsukva.

Vegye ki a nem használt tartozékokat a sütőtérből. Így optimális főzési eredményt ér el, és energiát takarít meg.

Kizárólag a készülék eredeti tartozékait használja. Ezek optimálisan igazodnak a sütőtérhez és az üzemmódokhoz.

Tartozékok

Ügyeljen arra, hogy mindig megfelelő tartozékokat használjon, amelyeket megfelelően helyezett a sütőtérbe.

Rostély

A rostélyt a „Microwave” felirattal a készülék ajtaja felé és hajlattal lefelé tolja be. Az edényt és a formákat mindig állítsa a rostélyra.

Univerzális serpenyő vagy sütőtepsi

Az univerzális serpenyőt vagy a sütőtepsit óvatosan tolja be ütközésig, ferde oldalával a készülék ajtaja felé.

Sütőformák és edények

A sötét, fémből készült sütőformák a legalkalmasabbak. Ezzel akár 35% energiát takaríthat meg.

A nemesacélból vagy alumíniumból készült edények tükröződjön visszaverik a meleget. A nem tükröződő zománcból, hőálló üvegből vagy bevonatos alumíniumöntvényből készült edény megfelelőbb.

A fehérbádoggal, kerámiával és üveggel készült sütőformákban a sütési idő hosszabb, és a sütemény nem pirul egyenletesen.

Sütőpapír



Csak olyan sütőpapírt használjon, amelyik alkalmas a kiválasztott hőmérsékletre. A sütőpapírt mindig a tepsi méretére vágja le.

















Javasolt beállítási értékek

Itt különféle ételek elkészítéséhez talál adatokat. A hőmérséklet és a sütési idő a tészta mennyiségétől és minőségétől függ. Ezért adjunk meg beállítási tartományokat. Először próbálja meg az alacsonyabb értékkel. Az alacsonyabb hőmérséklet egyenletesebb pirulást biztosít. Ha szükséges, legközelebb állítsa eggyel magasabbra.

Utasítás: A sütési idők nem rövidíthetők le magasabb hőmérsékleti értékekkel. A sütemény vagy aprósütemény csak kívül sült meg, de belül nem lenne átsülve.

Használt fűtési módok:

-  Forró levegő eco
-  Felső/alsó fűtés eco

Étel	Edény / Tartozék	Betolási magasság	Fűtési mód	Hőmérséklet °C-ban	Időtartam, perc
Sütemények formában					
Kevert tésztából készült sütemény formában	Koszorú/négyszögletes sütőforma	2		140-160	60-80
Tortalap kevert tésztából	Tortalapforma	2		150-170	20-30
Piskótalap, 2 tojásos	Tortalapforma	2		150-170	20-30
Piskótatorta, 3 tojásos	Kerek sütőforma, Ø 26 cm	2		160-170	25-40
Piskótatorta, 6 tojásos	Kerek sütőforma, Ø 28 cm	2		150-160	50-60
Kelt kuglóf	Kuglófforma	2		150-170	50-70
Sütemények tepsiben					
Kevert tésztából készült sütemény száraz töltelékkel	Sütőtepsi	3		150-170	25-40
Omlós tésztából készült sütemény száraz töltelékkel	Sütőtepsi	3		170-180	25-35
Piskótatekerics	Sütőtepsi	3		180-190	15-20
Kelesztett fonott kalács, kalácskoszorú	Sütőtepsi	3		160-170	25-35
Kelt tészta száraz töltelékkel	Sütőtepsi	3		160-180	15-20
Kekszek					
Muffin	Muffin sütőforma	2		160-180	15-25
Aprósütemények	Sütőtepsi	3		150-160	25-35
Leveles tésztából készült sütemény	Sütőtepsi	3		170-190	20-35
Forró zsírban készült sütemény	Sütőtepsi	3		200-220	35-45
Aprósütemény	Sütőtepsi	3		140-160	15-30

Étel	Edény / Tartozék	Betolási magasság	Fűtési mód	Hőmérséklet °C-ban	Időtartam, perc
Kinyomós sütemény	Sütőtepsi	3		140-150	30-45
Kelt tésztából készült aprósütemény	Sütőtepsi	3		160-180	25-35
Kenyér és zsemle					
Kevert kenyér, 1,5 kg	Négyszögletes sütőforma	2		200-210	35-45
Lepénykenyér	Univerzális serpenyő	3		250-275	15-20
Zsemle, édes, friss	Sütőtepsi	3		170-190	15-20
Zsemle, friss	Sütőtepsi	3		180-200	20-30
Hús					
Sertéssült bőre nélkül, pl. tarja, 1,5 kg	Fedő nélküli edény	2		180-190	120-140
Párolt marhasült, 1,5 kg	Fedett edény	2		200-220	140-160
Borjúsült, 1,5 kg	Fedő nélküli edény	2		170-180	110-130
Hal					
Hal, párolt, egész, 300 g, pl. pisztráng	Fedett edény	2		190-210	25-35
Hal, párolt, egész, 1,5 kg, pl. lazac	Fedett edény	2		190-210	45-55
Halfilé, natúr, párolt	Fedett edény	2		190-210	15-25

Akrilamid az élelmiszerekben

Az akrilamid elsősorban a magas hőmérsékleten elkészített gabona- és burgonyatermékeknél, mint pl.a

burgonyaszirmnál, hasáburgonyánál, pirítósnál, zsemlénél, kenyérnél, finompékárúnál (kekszek, mézeskalács, adventi mézes sütemény) keletkezik.

Tippek az ételek akrilamidszegény elkészítéséhez

Általános tudnivalók	<ul style="list-style-type: none"> A főzési idők lehetőleg legyenek rövidek. Az ételeket aranyárgára pirítsa, ne túl sötétre. A nagy, vastag főznievaló kevesebb akrilamidot tartalmaz.
Sütés	Felső/alsó fűtéssel max. 200 °C. Forró levegővel max. 180 °C.
Aprósütemény	Felső/alsó fűtéssel max. 190 °C. Forró levegővel max. 170 °C. A tojás, illetve a tojássárgája csökkenti az akrilamid kialakulását.
Sütőben készült hasáburgonya	Egyenletesen és egy rétegben ossza el az ételt a sütőtepsin. Legalább 400 g-ot süssön sütőtepsinként, hogy a hasáburgonya ne száradjon ki.

Kímélő párolás

A kímélő párolás egy lassú párolási folyamat alacsony hőmérsékleten. Ezért alacsony hőfokú párolásnak is nevezik.

A kímélő párolás ideális minden nemes húshoz (pl. marha, borjú, sertés, bárány és szárnyas puha részeihez), amelyeket enyhén vagy „csak éppen átsütve” szeretne elkészíteni. A hús szaftos, gyenge és puha marad.

Előnye: Önnek nagy játéktere van az étrend elkészítésénél, mert a párolt hús probléma nélkül melegen tartható. A főzés alatt ne fordítsa meg a húst. A készülék ajtaját tartsa csukva az egyenletes főzési légkör biztosítására.

Csak friss, higiéniaailag kifogástalan húst használjon, csont nélkül. Gondosan távolítsa el az inakat és a zsíros széleket. A zsír a kímélő párolás során erőteljes saját ízt

fejleszt. Használhat fűszerezett vagy bepácolt húst is. Ne használjon kiolvadt húst.

A hús a párolás után azonnal szeletelhető. Nincs szükség pihentetési időre. A különleges főzési módnak köszönhetően a hús rózsaszínűnek néz ki, de mégsem lesz nyers vagy alig átsült.

Utasítás: A kímélő párolás fűtési módban nem lehetséges az indítási idő késleltetése.

Edény

Használjon lapos edényt, pl. porcelán vagy üveg tálalóedényt. Az edényt helyezze be az előmelegítéshez a sütőtérbe.

A nyitott edényt mindig a 2. szintre tegye, a rostélyra.

Kiegészítő információk a „Tippek sütéshez és grillezéshez” fejezetben található a táblázatok után.

Készüléke rendelkezik kímélő párolás fűtési móddal. Az üzemmódot csak teljesen lehűlt sütőtérnél indítsa el. Hagyja a sütőteret és az edényt kb. 15 percig jól átmelegedni.

















A főzőfelületen a húst nagyon magas hőmérsékleten, minden oldalon elegendően hosszú ideig süssse, a végein is. Azonnal tegye bele az ételeket az előmelegített edénybe. A hússal telt edényt tegye vissza a sütőbe, és kímélő módon párolja meg.

Javasolt beállítási értékek

A kímélő párolás hőmérséklete a hús méretétől, vastagságától és minőségétől függ. Ezért adtunk meg beállítási tartományokat.

Alkalmazott fűtési mód:

-  Kímélő párolás

Étel	Edény	Betolási magasság	Fűtési mód	Átsütés idő-tartama percben	Hőmérséklet °C-ban	Időtartam, perc
Szárnyasok						
Kacsamell, 400 g	Fedő nélküli edény	2		6-8	90*	45-60
Csirkemellfilé, 200 g/db	Fedő nélküli edény	2		5-7	90*	30-60
Pulykamell csont nélkül, 1 kg	Fedő nélküli edény	2		8-10	90*	150-210
Sertéshús						
Vesepecsenye, 5-6 cm vastag, 1,5 kg	Fedő nélküli edény	2		8-10	80*	210-240
Sertésfilé, egész	Fedő nélküli edény	2		6-8	80*	90-120
Sertés szűzermék, 4 cm vastag	Fedő nélküli edény	2		5-7	80*	90-120
Marhahús						
Marhasült (fartó), 6-7cm vastag, 1,5 kg	Fedő nélküli edény	2		8-10	80*	210-270
Marhafilé, egész, 1 kg	Fedő nélküli edény	2		4-6	80*	150-210
Sült hátszín, 5-6 cm vastag	Fedő nélküli edény	2		6-8	80*	210-270
Bélszínérmék/bélszínjava, 4 cm vastag	Fedő nélküli edény	2		5-7	80*	30-60
Borjűhús						
Borjúsült, 4-5 cm vastag, 1,5 kg	Fedő nélküli edény	2		8-10	80*	210-240
Borjúsült, 10-15 cm vastag, 1,5 kg	Fedő nélküli edény	2		8-10	80*	210-240
Borjúfilé, egész, 800 g	Fedő nélküli edény	2		5-7	80*	120-150
Borjúérmék, 4 cm vastag	Fedő nélküli edény	2		5-7	80*	45-90
Báránypus						
Báránypus, leválasztva, 200 g/db	Fedő nélküli edény	2		5-7	80*	120-180
Báránypus csont nélkül, közepes, 1 kg, kötözött	Fedő nélküli edény	2		6-8	80*	180-240
* előmelegítés						

Tipppek pároláshoz

Kacsamell kímélő párolása.	A kacsamellet hidegen tegye a serpenyőbe, és először a bőrös oldalát süssse meg. A kímélő párolás után 3-5 percig grillezze ropogósra.
A kíméletesen párolt hús nem olyan forró, mint a hagyományosan megsütött hús.	Ahhoz, hogy a sült hús ne hűljön ki túl gyorsan, melegítse fel a tányérokat, és a mártásokat nagyon forrón tálalja.

Aszalás

Készüléke rendelkezik Aszalás fűtési móddal, amellyel kiválóan száríthat gyümölcsöt, zöldséget és fűszernövényeket. A tartósítás ezen formájánál az aromákat a vízelvonás koncentrálja.

Csak kifogástalan gyümölcsöt, zöldséget és fűszereket használjon, és alaposan mossa meg. A rostélyt bélelje ki sütőpapírral vagy pergamennel. A gyümölcsöt hagyja jól lecsepegni, majd szárítsa meg.

Szükség szerint vágja nagy darabokba vagy vékony szeletekre. A hámozatlan gyümölcsöt a vágási felülettel felfelé helyezze a tálba. Ügyeljen arra, hogy a gyümölcs vagy a gomba ne egymás fölött feküdjön a rostón.

Reszelje le a zöldséget, végül főzze elő. Az előfőzött zöldséget hagyja jól lecsepegni, és egyenletesen oszlassa el a rostélyon.

A fűszernövényeket szárakkal együtt szárítsa meg. A fűszernövényeket egyenletesen, könnyedén felhalmozva oszlassa el a rostélyon.

Aszaláshoz használja az alábbi betolási magasságokat:

- 1 rostély: 3. szint

- 2 rostély: 3. és 1. szint
- 3 rostély: 5., 3. és 1. szint
- 4 rostély: 5., 3., 2. és 1. szint

A nagyon lédús gyümölcsöt és zöldséget többször forgassa meg. Az aszalt gyümölcsöt és zöldséget száradás után azonnal válassza el a papírtól.

Javasolt beállítási értékek

A táblázatban megtalálhatja a különféle élelmiszerek aszalásához tartozó beállításokat. A hőmérséklet és az időtartam függ az aszalnivaló fajtájától, nedvességtartalmától, érettségétől és vastagságától. Minél tovább hagyja száradni az aszalnivalót, annál jobban tartósítja azt. Minél vékonyabb szeleteket vág, annál hamarabb befejeződik az aszalás, és annál aromásabb marad az aszalnivaló. Ezért adtunk meg beállítási tartományokat.

Ha más élelmiszereket szeretne megaszalni, akkor igazodjon a táblázatban található hasonló ételekhez.

Alkalmazott fűtési mód:

-  Aszalás

Étel	Tartozékok	Betolási magasság	Fűtési mód	Hőmérséklet °C-ban	Időtartam órában
Almatermésűek (almakarikák, 3 mm vastag, rostélyonként 200 g)	1-2 rostély	-		80	3-6
Almatermésűek (almakarikák, 3 mm vastag, rostélyonként 200 g)	3-4 rostély	-		80	6-8
Csonthéjas gyümölcs (szilva)	1-2 rostély	-		80	4-8
Csonthéjas gyümölcs (szilva)	3-4 rostély	-		80	8-10
Gyökérszöldség (sárgarépa), reszelt, előfőzött	1-2 rostély	-		80	6-8
Gyökérszöldség (sárgarépa), reszelt, előfőzött	3-4 rostély	-		80	6-8
Gomba szeletekben	1-2 rostély	-		60	4-7
Gomba szeletekben	3-4 rostély	-		60	7-9
Zöldfűszerek, megtisztítva	1-2 rostély	-		60	1-3
Zöldfűszerek, megtisztítva	3-4 rostély	-		60	3-6

Befőzés

A készülékben zöldséget és gyümölcsöt is befőzhet.

Figyelmeztetés – Sérülésveszély!

A rosszul befőzött élelmiszerek üvegei megrepedhetnek. Tartsa magát a befőzés adataihoz.

Poharak

Csak tiszta és sérülésmentes befőttesüvegeket használjon. Csak hóálló, tiszta és sértetlen gumigyűrűket használjon. Ellenőrizze a kapcsokat és rugókat.

Befőzésnél csak ugyanolyan méretű üvegeket ugyanolyan élelmiszerekkel használjon. A sütőtérben maximum hat, 1/2 1 vagy 1 1/2 literes befőttesüveg tartalmát lehet egyidejűleg befőzni. Ne használjon nagyobb vagy magasabb üvegeket. A fedelük megrepedhet.

A befőttesüvegek a befőzés alatt a sütőtérben nem érhetnek egymáshoz.

A gyümölcs és a zöldség előkészítése

Csakis kifogástalan gyümölcsöt és zöldséget használjon. Alaposan mossa meg őket.

A gyümölcsöt, ill. zöldséget fajtájának megfelelően hámozza meg, magozza ki és aprítsa fel, majd töltsse a befőttesüvegekbe, kb. 2 cm-rel a perem alattig.

Gyümölcs

A befőttesüvegekben lévő gyümölcsöt öntse fel forró, habmentes cukoroldattal (kb. 400 ml egy 1 literes üveghez). Egy liter vízhez:

- kb. 250 g cukor édes gyümölcs esetén
- kb. 500 g cukor savanyú gyümölcs esetén

Zöldségek

A befőttesüvegekben lévő zöldséget öntse fel forró, felforralt vízzel.

Törölje le az üvegek szélét, mindenképpen legyenek tiszták. Minden üvegre tegyen egy nedves gumigyűrűt, majd a fedelet. Az üvegeket csatokkal zárja le. Úgy állítsa az üvegeket az univerzális serpenyőbe, hogy azok ne érjenek egymáshoz. Öntsön 500 ml forró vizet (kb. 80 °C) az univerzális serpenyőbe. Végezze el a beállítást a táblázatban leírtak szerint.

A befőzés befejezése

Gyümölcs

Bizonyos idő múlva rövid időközönként buborékok keletkeznek. Kapcsolja ki a készüléket, amint az összes befőttesüveg elkezd gyöngyözni. Az üvegeket a megadott utánmelegedési idő elteltével vegye ki a sütőtérből.

Zöldségek

Bizonyos idő múlva rövid időközönként buborékok keletkeznek. Ha már az összes befőttesüveg elkezd gyöngyözni, csökkentse a hőmérsékletet 120 °C-ra, és a táblázatban megadottak szerint hagyja tovább gyöngyözni a zárt sütőtérben. A megadott idő elteltével kapcsolja ki a készüléket, és a táblázatban megadottak

szerint alkalmazza még néhány percig az utánmelegítést.

Az üvegeket befőzés után vegye ki a sütőtérből, és helyezze egy tiszta törülőrúhára. A forró üvegeket ne tegye hideg vagy nedves alátétre, mert megrepedhetnek. Takarja le a befőttesüvegeket, hogy megóvja őket a huzattól. A csatokat csak akkor távolítsa el, ha az üvegek lehűltek.

Javasolt beállítási értékek

A beállítási táblázatban körülbelüli értékek szerepelnek gyümölcs és zöldség befőzéséhez. Azokat befolyásolhatja a szobahőmérséklet, az üvegek száma, mennyisége, illetve az üvegek tartalmának hője és minősége. Az adatok 1 literes, kerek befőttesüvegekre vonatkoznak. Át-, ill. kikapcsolás előtt ellenőrizze, hogy az üvegek megfelelően gyöngyöznek. A gyöngyözési folyamat kb. 30-60 perc után kezdődik.

Alkalmazott fűtési mód:

- 4D forró levegő

Étel	Edény	Betolási magasság	Fűtési mód	Hőmérséklet °C-ban	Időtartam, perc
Befőzés					
Zöldség, pl. sárgarépa	1 literes befőttes üveg	1		160-170	a gyöngyözésig: 30-40
				120	a gyöngyözéstől: 30-40
				-	utómelegítés: 30
Zöldség, pl. uborka	1 literes befőttes üveg	1		160-170	a gyöngyözésig: 30-40
				-	utómelegítés: 30
Csonthéjasok, pl. cseresznye, szilva	1 literes befőttes üveg	1		160-170	a gyöngyözésig: 30-40
				-	utómelegítés: 35
Almatermésűek, pl. alma; eper	1 literes befőttes üveg	1		160-170	a gyöngyözésig: 30-40
				-	utómelegítés: 25

Tészta kelesztése

A „Tészta kelesztése” fűtési móddal a tészta sokkal gyorsabban kel, mint szobahőmérsékleten, és nem is szárad ki. Az üzemmódot csak teljesen lehűlt sütőtérnél indítsa el.

A kelt tésztákat mindig kétszer kelessze meg. Vegye figyelembe a beállítási táblázatok adatait az 1. és 2. kelesztésre vonatkozóan (egyben sütés és darabok sütése).

Egyben sült tészta

Tészta egyben sütéséhez a tésztás tálat állítsa a rostélyra. Végezze el a beállítást a táblázatban leírtak szerint.

A főzési folyamat során ne nyissa ki a készülék ajtaját, másként ellillan a nedvesség. A tésztát ne fedje le.

Darabokban sült tészta

A süteményt helyezze a táblázatban megadott betolási magasságra.

Sütés előtt törölje ki a nedvességet a sütőtérből.

Javasolt beállítási értékek

A hőmérséklet és a főzési idő a hozzávalók minőségétől és mennyiségétől függ. A táblázatban található adatok ezért csupán irányértékek.

Alkalmazott fűtési mód:

- Tészta kelesztése

Étel	Edény / Tartozék	Betolási magasság	Fűtési mód	Hőmérséklet °C-ban	Időtartam, perc
Kelt tészta, édes					
Pl. kelt tésztácskák	Keverőtál	2		35-40	30-45
	Univerzális serpenyő	2		35-40	10-20

Étel	Edény / Tartozék	Betolási magasság	Fűtési mód	Hőmérséklet °C-ban	Időtartam, perc
Zsiradékban gazdag tészta, pl. panettone	Keverőtál	2		40-45	40-90
	Forma a rostélyon	2		40-45	30-60
Kelt tészta, pikáns					
Pl. pizza	Keverőtál	2		35-40	20-30
	Univerzális serpenyő	2		35-40	10-15
Kenyértészta					
Fehérkenyér	Keverőtál	2		35-40	30-40
	Univerzális serpenyő	2		35-40	15-25
Kevert kenyér	Keverőtál	2		35-40	25-40
	Univerzális serpenyő	2		35-40	10-20
Zsemle	Keverőtál	2		35-40	30-40
	Univerzális serpenyő	3		35-40	15-25

Felolvasztás

Mélyhűtött gyümölcs, zöldség, szárnyas, hús, hal és sütemény felolvasztásához használja a Mikrohullám fűtési módot.

Vegye ki a fagyasztott élelmiszert a csomagolásból, és tegye egy mikrohullámhoz alkalmas edényben a rostélyra. Vegye figyelembe a mikrohullámhoz alkalmas edényekre vonatkozó tanácsokat. → "A mikrohullámú sütő" a(z) 18. Oldalon

Tolja be a rostélyt a „Microwave” felirattal a készülék ajtaja felé és hajlaltal lefelé a megadott betolási magasságra.

Vegye ki a nem használt tartozékokat a sütőtérből. Így optimális főzési eredményt ér el, és energiát takarít meg.

Javasolt beállítási értékek

A táblázatban megadott időadatok irányértéknek tekintendők. Az értékek az élelmiszerek minőségétől, fagyasztási hőmérsékletétől (-18 °C) és tulajdonságaitól függenek. Időtartományokat adtunk meg. Először a rövidebb időt állítsa be, majd szükség esetén növelje az

időt. A felolvasztás gyakran jobban sikerül több lépésben. A táblázatban ezek egymás alatt szerepelnek.

Javaslat: A laposan lefagyasztott vagy adagokra osztott darabok hamarabb felolvadnak, mint az egyben lefagyasztottak.

Az ételt időközben 1-2-szer fordítsa meg vagy keverje meg. A nagyobb darabokat többször is fordítsa meg. Az ételt közben darabolja szét, ill. a már felolvasztott darabokat vegye ki a készülékből.

A felolvasztott ételt még 10-30 percig hagyja pihenni a kikapcsolt készülékben, hogy a hőmérséklet kiegyenlítődjön.















Javaslat: Ha a beállítási táblázatban megadottaktól eltérő mennyiségekkel dolgozik, a következő alapszabályt vegye figyelembe: a kétszeres mennyiség körülbelül kétszeres időtartamnak felel meg.

Alkalmazott fűtési mód:

- Mikrohullám

Étel	Edény / Tartozék	Betolási magasság	Fűtési mód	Hőmérséklet, °C	Mikrohullám-teljesítmény, watt	Időtartam, perc
Kenyér, zsemle						
Kenyér, 500 g	Fedő nélküli edény	2		-	180	3
					90	10-15
Zsemle	Rostély	2		140-160	90	2-4
Sütemény						
Sütemény, lédús, 500 g	Fedő nélküli edény	2		-	180	2
					90	10-15
Sütemény, száraz, 750 g	Fedő nélküli edény	2		-	90	10-15

* fordítsa meg az idő felének elteltével

Étel	Edény / Tartozék	Betolási magasság	Fűtési mód	Hőmérséklet, °C	Mikrohullám- teljesítmény, watt	Időtartam, perc
Hús és szárnyas						
Csirke, egész, 1,2 kg*	Fedő nélküli edény	2		-	180	10
					90	10-15
Darabolt szárnyas, 250 g*	Fedő nélküli edény	2		-	180	10
					90	10-15
Kacsa, 2 kg*	Fedő nélküli edény	2		-	180	10
					90	40-50
Hús, egészben, pl. sült (nyers hús) 800 g*	Fedő nélküli edény	2		-	180	15
					90	10-15
Hús, egészben, pl. sült (nyers hús) 1 kg*	Fedő nélküli edény	2		-	180	15
					90	20-30
Hús, egészben, pl. sült (nyers hús) 1,5 kg*	Fedő nélküli edény	2		-	180	15
					90	25-35
Hús, darabolt vagy szeletelt, pl. pörkölt (nyers hús), 500 g*	Fedő nélküli edény	2		-	180	8
					90	5-10
Darált hús, vegyes, 200 g*	Fedő nélküli edény	2		-	90	8-15
Darált hús, vegyes, 500 g*	Fedő nélküli edény	2		-	180	5
					90	10-15
Darált hús, vegyes, 1000 g*	Fedő nélküli edény	2		-	180	10
					90	20-30
Hal						
Hal, egész, 300 g*	Fedő nélküli edény	2		-	180	3
					90	10-15
Halfilé, 400 g*	Fedő nélküli edény	2		-	180	5
					90	10-15
Gyümölcs, zöldség						
Bogyós gyümölcs, 300 g	Fedő nélküli edény	2		-	180	5-10
Zöldség, 600 g	Fedő nélküli edény	2		-	180	10
					90	8-13
Egyebek						
Vaj megolvasztása, 125 g	Fedő nélküli edény	2		-	90	7-9

* fordítsa meg az idő felének elteltével

Ételek melegítése

Készülékével többféle módon melegítheti fel az ételeket. Mikrohullámmal az italok különösen gyorsan felmelegsznek. Hozzáadott gőzzel való melegítésnél az ételek melegítése kíméletesen történik, és úgy néznek ki, mintha frissen készültek volna.

Ételek melegítése mikrohullámmal

Mikrohullámmal az ételeket felmelegítheti, vagy egy lépésben felolvaszthatja és felmelegítheti.

Vegye ki a készítelt a csomagolásból. A mikrohullámhoz megfelelő edényben az étel gyorsabban és egyenletesebben melegszik fel. Az étel

különbéje összetevői különböző gyorsasággal melegedhetnek fel.

A lapos ételek gyorsabban megfőnek, mint ha púpozva vannak. Ezért az ételt lehetőleg laposan rendezze el az edényben. Az élelmiszereket ne rétegezze egymásra.

Fedje le az ételeket. Így jobb főzési eredményt ér el. Ha nincs megfelelő méretű fedő az edényhez, akkor fedje le tányérral vagy mikrohullámhoz való speciális fóliával.

Az ételt időközben 2-3 alkalommal keverje meg, vagy fordítsa meg azt. Felmelegítés után még 1-2 percig pihentesse az ételeket a hőmérséklet kiegyenlítődése érdekében.

Ha bébiételt melegít, a cumisüveget cumi vagy fedő nélkül helyezze a rostélyra. Felmelegítés után rázza fel

jól vagy keverje össze, és feltétlenül ellenőrizze a hőmérsékletet.

Az ételek hőt adnak le az edénynek. Teljesen mikrohullámú üzemmódban is nagyon forrók lehetnek.

Javaslat: Ha a beállítási táblázatban megadottaktól eltérő mennyiségekkel dolgozik, a következő alapszabályt vegye figyelembe: a kétszeres mennyiség körülbelül kétszeres időtartamnak felel meg.

⚠ Figyelmeztetés – Forrázásveszély!

Folyadékok felforralásakor előfordulhat a késleltetett forrás. Ez azt jelenti, hogy a folyadék a jellegzetes gőzbuborékok megjelenése nélkül éri el a forrási hőmérsékletet. Már az edény kismértékű rázkódása esetén is hirtelen kifuthat és kifröcskölhet a forró folyadék. Melegítéskor mindig tegyen egy kanalat az edénybe. Így elkerülhető a késedelmes forrás.

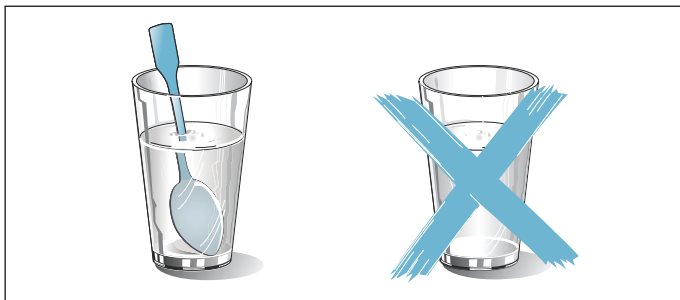

Figyelem!

Szikkaképződés: Ügyeljen arra, hogy a fémtárgyak – pl. a pohárban levő kanál – legalább 2 cm-re legyenek a sütőtér falától és az ajtó belső oldalától. A szikkák tönkretelhetik az ajtó belső üveglapját.

Melegítés

A Melegítés fűtési módnál a készülék kíméletesen, gőz hozzáadásával melegíti fel az ételeket. Olyan ízük és

kinézetük lesz, mintha frissen készültek volna. Az előző napi péksütemények is jól felmelegíthetők.

Lehetőleg lapos, széles és hőálló edényeket használjon. A hideg edények meghosszabbítják a melegítési folyamatot.

Lehetőleg csak azonos fajtájú és méretű ételeket melegítsen. Ha ez nem lehetséges, az időt az étel leglassabban felmelegedő eleme határozza meg.

Az ételeket ne fedje le melegítés közben.

Tegye az ételt egy edényben a rostélyra, vagy helyezze közvetlenül a rostélyra a 2. szinten.

A működés során ne nyissa ki a készülék ajtaját, másként sok gőz illan el.

Javasolt beállítási értékek

A táblázatban különféle ételek és italok mikrohullámmal, illetve hozzáadott gőzzel való felmelegítéséhez talál beállítható értékeket. Az időadatok irányértékek tekintendők. Ezek az értékek függnek az edénytől, az élelmiszerek minőségétől, hőmérsékletétől és jellemzőitől. Időtartományokat adtunk meg. Először a rövidebb időt állítsa be, majd szükség esetén növelje az időt.

A táblázatban megadott értékek az étel hideg sütőtérbe való behelyezésre vonatkoznak.







Ha az ételéhez nem talál megadott értéket, vegye alapul a táblázatban szereplő hasonló ételeket.



















Vegye ki a nem használt tartozékokat a sütőtérből. Így optimális főzési eredményt ér el, és energiát takarít meg.

Az étel elkészítése után törölje ki a sütőtérrel.

Használt fűtési módok:

-  Melegítés
-  Mikrohullám

Étel	Edény / Tartozék	Betolási magasság	Fűtési mód	Hőmérséklet, °C	Mikrohullám-teljesítmény, watt	Időtartam, perc
Italok melegítése						
200 ml (alaposan keverje meg)	Fedő nélküli edény	2		-	max	1-3
400 ml (alaposan keverje meg)	Fedő nélküli edény	2		-	max	2-6
Bébiétel felmelegítése						
Cumisüveg, 150 ml (alaposan keverje meg)	Fedő nélküli edény	2		-	360	1-3
Zöldség, hűtött						
250 g	Fedő nélküli edény	2		120-130	-	5-15
250 g	Fedett edény	2		-	600	3-8
1 kg	Fedő nélküli edény	2		120-130	-	15-25
Zöldség, fagyasztott						
Darabos, 250 g	Fedett edény	2		-	600	8-12
* előmelegítés						

Étel	Edény / Tartozék	Betolási magasság	Fűtési mód	Hőmérséklet, °C	Mikrohullám-teljesítmény, watt	Időtartam, perc
Tejfölös spenót, egyben fagyasztott, 450 g (közben egyszer-kétszer keverje meg)	Fedett edény	2		-	600	11-16
Készétel, hűtött						
Készétel, 1 adag	Fedő nélküli edény	2		120-130	-	15-25
Készétel, 1 adag	Fedett edény	2		-	600	4-8
Leves, egytálétel, 400 ml	Fedő nélküli edény	2		120-130	-	10-25
Leves, egytálétel, 400 ml (alaposan keverje meg)	Fedett edény	2		-	600	5-7
Köreték, pl. tészta, gombóc, burgonya, rizs	Fedő nélküli edény	2		120-130	-	8-25
Köreték, pl. tészta, gombóc, burgonya, rizs	Fedett edény	2		-	600	5-10
Felfújtak, pl. lasagne, burgonyafelfújt	Fedő nélküli edény	2		120-140	-	10-25
Felfújtak, 400 g, pl. lasagne, burgonyafelfújt	Fedő nélküli edény	2		-	600	5-10
Pizza, süttő	Rostély	2		170-180*	-	5-15
Készételek, fagyasztott						
Készétel, 1 adag	Fedett edény	2		-	600	11-15
Leves, egytálétel, 200 ml (alaposan keverje meg)	Fedett edény	2		-	600	6-8
Köreték, 500 g, pl. tészta, gombóc, burgonya, rizs	Fedett edény	2		-	600	7-10
Felfújtak, 400 g, pl. lasagne, burgonyafelfújt	Fedő nélküli edény	2		180-200	180	20-25
Péksütemény						
Zsemle, bagett, sütve	Rostély	2		150-160*	-	10-20
Pástétomok (vol-au-vent kosárkák)	Rostély	2		180*	-	4-10
Péksütemény, fagyasztott						
Pizza, süttő	Rostély	2		170-180*	-	5-15
Zsemle, bagett, sütve	Rostély	2		160-170*	-	10-20

* előmelegítés

Melegen tartás

A melegen tartás fűtési móddal melegen tarthatja az elkészült ételeket. A különféle nedvességfokozatok segítségével megakadályozhatja, hogy a már elkészült ételek kiszáradjanak.

Ne fedje le az ételt.

Az elkészült ételeket két óránál hosszabb ideig ne tartsa melegen. Vegye figyelembe, hogy egyes ételek a melegen tartás folyamán tovább főnek. Ne fedje le az ételt.

A különféle gőzfokozatok a következő ételek melegen tartására alkalmasak:

- 1. fokozat: egyben és kis darabokban sülték
- 2. fokozat: felfújtak és köreték
- 3. fokozat: egytálételek és levesek

Próbaételek

Ezek a táblázatok minőségellenőrző intézetek számára készültek a különböző készülékek ellenőrzésének megkönnyítése érdekében.

Az EN 60350-1:2013 ill. IEC 60350-1:2011, valamint EN 60705:2012, IEC 60705:2010 szabványok szerint.

Sütés

A tepsiken vagy formákban egyszerre betolt süteményeknek nem kell egyszerre elkészülniük.

Betolási magasságok két szinten való sütéskor:

- univerzális serpenyő: 3. szint
sütőtepsi: 1. szint
- formák rostélyon
első rostély: 3. szint
második rostély: 1. szint

Betolási magasságok három szinten való sütéskor:

- sütőtepsi: 5. szint
- univerzális serpenyő: 3. szint
- sütőtepsi: 1. szint

Almás lepény

Almás lepény egy szinten: a sötét kerek sütőformákat eltolva tegye egymás mellé.

Almás lepény két szinten: a sötét kerek sütőformákat eltolva tegye egymás fölé.

Sütemény kerek fehérbádoggal kerek sütőformákban: sütés felső/alsó fűtéssel egy szinten. A rostély helyett az univerzális serpenyőt használja és erre tegye a kerek sütőformát.





Vizes piskóta

Vizes piskóta két szinten: a kerek formákat eltolva helyezze egymás fölé a rostélyra.

Utasítások

















- A beállított értékek a hideg sütőtérbe való behelyezésre vonatkoznak.
- Vegye figyelembe a táblázatok előmelegítésre vonatkozó útmutatásait. A beállított értékek gyorsfelfűtés nélkül értendők.
- A sütéshez először a megadott hőmérsékletek közül az alacsonyabbat alkalmazza.

Használt fűtési módok:

-  4D forró levegő
-  Felső/alsó fűtés
-  Pizzafokozat
-  Intenzív fűtés

A gőzintenzitás fokozatai a táblázatban számokkal vannak megadva:

- 1 = csekély
- 2 = közepes
- 3 = magas

Étel	Edény / Tartozék	Betolási magasság	Fűtési mód	Hőmérséklet, °C	Gőzintenzitás	Időtartam, perc
Sütés						
Kinyomós sütemény	Sütőtepsi	3		140-150*	-	25-40
Kinyomós sütemény	Sütőtepsi	3		140-150*	-	25-40
Kinyomós sütemény, 2 szinten	Univerzális serpenyő + sütőtepsi	3+1		140-150*	-	30-40
Kinyomós sütemény, 3 szinten	Sütőtepsi + univerzális serpenyő	5+3+1		130-140*	-	35-55
Teasütemény	Sütőtepsi	3		160*	-	20-30
Teasütemény	Sütőtepsi	3		150*	-	25-35
Teasütemény, 2 szinten	Univerzális serpenyő + sütőtepsi	3+1		150*	-	25-35
Teasütemény, 3 szinten	Sütőtepsi + univerzális serpenyő	5+3+1		140*	-	35-45
Vizes piskóta	Kapcsos kerek sütőforma, Ø 26 cm	2		160-170**	-	25-35
Vizes piskóta	Kapcsos kerek sütőforma, Ø 26 cm	2		160-170**	-	25-35
Vizes piskóta	Kapcsos kerek sütőforma, Ø 26 cm	2		150-160	1	10 - 20-25
Vizes piskóta, 2 szinten	Kapcsos kerek sütőforma, Ø 26 cm	3+1		150-170**	-	30-50
Almás lepény	2 db fekete lemez forma Ø 20 cm	2		170-180	-	60-80
Almás lepény	2 db fekete lemez forma Ø 20 cm	2		180-200	-	60-80
Almás lepény	2 db fekete lemez forma Ø 20 cm	2		170-180	-	75-95
Almás lepény 2 szinten	2 db fekete lemez forma Ø 20 cm	3+1		170-190	-	70-90
* 5 percig melegítse elő, ne használja a „gyorsfelfűtés” funkciót						
** melegítse elő, ne használja a „gyorsfelfűtés” funkciót						

Roston sütés

Tolja be végül az univerzális serpenyőt is. Így felfogja a folyadékot, és a sütőtér tisztább marad.

Alkalmazott fűtési mód:

-  Grill, nagy felület



Étel	Tartozékok	Betolási magasság	Fűtési mód	Grillfokozat	Időtartam, perc
Roston sütés					
Kenyérpirítás*	Rostély	5		3	3-5
Marhahús hamburger, 12 darab**	Rostély	4		3	25-30
* ne melegítse elő					
** a teljes idő 2/3-a után fordítsa meg					







Ételek készítése mikrohullámmal

Mikrohullámmal való sütéshez mindig mikrohullámhoz alkalmas hőálló edényt használjon. Vegye figyelembe a mikrohullámhoz alkalmas edényekre vonatkozó tanácsokat. → "A mikrohullámú sütő" a(z) 18. Oldalon

Ha az edényt a rostélyra helyezi, a rostélyt a „Microvawe” felirattal a készülék ajtaja felé és hajlattal lefelé tolja be.

Használt fűtési módok:

-  4D forró levegő
-  Légkeverős grillezés
-  Mikrohullám

Étel	Edény / Tartozék	Betolási magasság	Fűtési mód	Hőmérséklet, °C	Mikrohullám-teljesítmény, watt	Időtartam, perc
Felolvasztás mikrohullámmal						
Hús	Fedő nélküli edény	2		-	180	5
					90	10-15
Főzés mikrohullámmal						
Madártej	Fedő nélküli edény	2		-	360	20
					180	20-25
Piskóta	Fedő nélküli edény	2		-	600	7-9
Fasírt	Fedő nélküli edény	2		-	600	22-27
Főzés mikrohullámmal kombinálva						
Burgonyafelfújt	Fedő nélküli edény	2		170-190	360	25-30
Sütemény	Fedő nélküli edény	2		180-200	180	18-23
Csirke*	Rostély	2		200-220	360	25-35
* a teljes idő 2/3-a után fordítsa meg						

BSH Hausgeräte GmbH
Carl-Wery-Str. 34
81739 München, GERMANY

siemens-home.com

Gyártó a BSH Hausgeräte GmbH, a Siemens AG védjegyhasználati engedélye alapján



9001073861
960525