

SIEMENS



Mašina za pranje veša

WM16Y891EU

siemens-home.bsh-group.com/welcome

sr Uputstvo za upotrebu i postavljanje

Register
your
product
online

Vaša nova mašina za pranje veša

Odlučili ste se za mašinu za pranje veša marke Siemens.

Molimo vas da izdvojite nekoliko minuta vremena za čitanje i da upoznate prednosti vaše mašine za pranje veša.

Da bi se udovoljilo visokim zahtevima u odnosu na kvalitet robne marke Siemens svaka mašina za pranje veša koja napušta našu fabriku brižljivo je ispitana u odnosu na funkciju i besprekorno stanje.

Ostale informacije u vezi sa našim proizvodima, priborom, rezervnim delovima i servisom naći ćete na našoj internet stranici www.siemens-home.bsh-group.com ili se obratite našim centrima za pružanje servisnih usluga.

Ako uputstvo za upotrebu i postavljanje opisuje različite modele, na odgovarajućim mestima se ukazuje na razlike.



Mašinu za pranje vreša pustite u rad tek nakon čitanja ovog uputstva za upotrebu i postavljanje!

Pravila prikaza

Upozorenje!

Ova kombinacija od simbola i signalnih reči ukazuje na moguću opasnu situaciju. Ne obraćanje pažnje na nju može da dovede do smrti ili povreda.

Pažnja!

Ova signalna reč ukazuje na moguću opasnu situaciju. Neobraćanje pažnje na nju može da dovede do materijalne štete i/ili ugrožavanja životne sredine.

Napomena / savet

Napomene za optimalno korišćenje uređaja / korisnih informacija.

1. 2. 3. / a) b) c)

Radnii koraci se predstavljaju ciframa ili slovima.

■ / -

Nabrajanja se predstavljaju kvadratićem ili povlakama.

Pregled sadržaja

 Upotreba u skladu sa odredbama	5
 Napomene za sigurnost	6
Električna sigurnost	6
Opasnosti od povreda	6
Sigurnost za decu.	7
 Zaštita životne sredine	8
Ambalaža/stari uređaj.	8
Napomene za štednju.	8
 Najvažnije ukratko	9
 Upoznavanje uređaja	10
Mašina za pranje veša	10
Upravljačko polje	11
Polje za prikaz	12
 Veš	14
Pripremanje veša	14
Sortiranje veša	14
 Deterdžent za pranje veša.	15
Pravilan izbor deterdženta za pranje veša	15
Štednja energije i deterdženta za pranje veša	15
 Pregled programa	16
Programi na biraču programa.	16
Štirkanje	23
Bojenje/dekolorisanje.	23
 Preliminarna podešavanja programa	24
Temperatura	24
Brzina centrifuge	24
Završeno za	24
i-Dos-podešavanja	25
 Dodatna podešavanja programa/opcije (* u zavisnosti od modela)	26
speedPerfect 	26
ecoPerfect 	26
Pretrpanje *	26
Dodatno ispiranje *	26
Više vode *	26
Manje gužvanje *	27
Omekšavanje *	27
Stop ispiranja *	27
Tiše pranje *	27
 Rukovanje uređajem	27
Priprema mašine za pranje veša	27
Uključivanje uređaja/ biranje programa	28
Promena preliminarnih podešavanja programa	28
Izbor dodatnih podešavanja programa.	29
Stavljanje veša u bubanj	29
Doziranje i punjenje deterdženta za pranje veša i sredstva za negu	29
Startovanje programa	30
Brava za zaštitu dece	30
Naknadno stavljanje veša	31
Promena programa	31
Prekid programa	31
Završetak programa kod zastavljanja ispiranja (Rinse Hold)	31
Kraj programa	32
Uzimanje veša/isključivanje uređaja	32

i-DOS
Sistem za inteligentno doziranje 33

Sistem za inteligentno doziranje veša u fioku za deterdžent za pranje veša 33
 Puštanje u rad/punjenje posude za doziranje 33
 U svakodnevnoj upotrebi. 34
 Osnovna dozirna količina 35
 Sadržaj posude za i-Dos ❸❶❷ 36
 Manuelno doziranje 36

☐☐☐☐
Podešavanja uređaja 37

📶
Senzorika 38

Automatika za podešavanje količine 38
 Sistem za kontrolu disbalansa 38
 Aqua senzor 38
 Senzor/displej punjenja 38
 Preporuka za doziranje 38

⚙️
Čišćenje i održavanje 39

Kućište mašine/polje sa komandama. 39
 Bubljanje za pranje 39
 Uklanjanje kamenca 39
 i-Dos-Fioka za deterdžent za pranje veša i njeno kućište 40
 Pumpa za izbacivanje sapunice začepljena, prinudno pražnjenje 41
 Odvodno crevo na sifonu začepljeno 42
 Sito u dovodu vode začepljeno 42

❓
Smetnje, šta činiti? 43

Prinudna deblokada 43
 Napomene na polju za prikaz 44
 Smetnje, šta da se radi? 45

☎️
Servisna služba 48

📄
Vrednosti potrošnje 49

Potrošnja energije i vode, trajanje programa i preostala vlaga u glavnim programima. 49
 Ispitivanje efikasnosti Programi za pamučne tkanine 50

📄
Tehnički podaci 50

🔧
Postavljanje i priključivanje . . . 51

Obim isporuke 51
 Sigurnosna uputstva. 52
 Površina za postavljanje 52
 Postavljanje na podnožje ili drvenu gredu 52
 Postavljanje na podijum sa fiokom. . . 52
 Ugradnja ispod drugih elemenata/ugradnja aparata u kuhinjsku liniju . . 53
 Uklanjanje transportnih osigurača . . 53
 Dužine creva i kablova 54
 Dovod vode 55
 Odvod vode 56
 Izravnavanje 57
 Električni priključak. 57
 Pre 1. pranja. 58
 Transport 58

Aqua Stop
Aquastop garancija 59



Upotreba u skladu sa odredbama

- Isključivo za upotrebu u privatnom domaćinstvu i u kućnom okruženju.
- Mašina za pranje veša je namenjena za pranje tkanina pogodnih za mašinsko pranje i vune koja se pere ručno u sapunici za pranje.
- Za rad sa hladnom vodom za piće i uobičajenim deterdžentima za pranje veša i sredstvima za negu, koja su pogodna za upotrebu u mašinama za pranje veša.
- Prilikom doziranja svih deterdženata / pomoćnih sredstava / sredstava za negu i čišćenje obavezno obratite pažnju na napomene proizvođača.
- Mašinom za pranje veša mogu da rukuju deca od 8 godina ili više, lica sa smanjenim fizičkim, senzoričkim ili mentalnim sposobnostima i lica sa nedostatkom iskustva ili znanja ukoliko su **pod nadzorom** ili ako im je rad mašine objasnila **odgovorna osoba**.
Deca ne smeju da obavljaju radove čišćenja i održavanja bez nadzora.
- Deci mlađoj od 3 godine ne dozvoljavajte pristup mašini za pranje veša.
- Ovaj uređaj je namenjen za korišćenje na nadmorskim visinama od maksimalno 4000 metara.
- Kućne ljubimce držite na dovoljnoj udaljenosti od mašine za pranje veša.

Pre nego što uređaj pustite u rad:

Pročitajte uputstvo za upotrebu i postavljanje i sve ostale informacije koje su priložene uz veš mašinu i postupajte u skladu sa njima.

Dokumentaciju sačuvajte za kasniju upotrebu ili za narednog vlasnika.

Napomene za sigurnost

Električna sigurnost

Upozorenje **Opasnost po život!**

U slučaju kontakta sa delovima koji provode napon postoji opasnost od strujnog udara.

- Mrežni utikač nemojte nikada da dodirujete mokrim rukama.
- Mrežni kabl vucite samo za utikač, a nikada za kabl, pošto bi mogao da se ošteti.

Opasnosti od povreda

Upozorenje **Opasnost od povrede!**

- U slučaju podizanja mašine za pranje veša za istaknute konstrukcione delove (na pr. vrata za punjenje) ovi konstrukcioni delovi se mogu slomiti i prouzrokovati povrede.
Mašinu za pranje veša nemojte da podižete držeći za istaknute komponente.
- Ako se penjete na mašinu za pranje veša, radna ploča može da se slomi i da prouzrokuje povrede.
Nemojte se penjati na mašinu za pranje veša.

- Ako se naslanjate/stajete na otvorena vrata za punjenje, mašina za pranje veša može da se prevrne i da prouzrokuje povrede.
Nemojte da se naslanjate na otvorena vrata za punjenje.
- Ako se hvatate za bubanj koji se obrće, može da dođe do povređivanja šaka.
Ne hvatajte bubanj dok se obrće.
Sačekajte, dok bubanj ne prestane da se obrće.

Upozorenje **Opasnost od opekotina!**

Prilikom pranja na visokim temperaturama u slučaju dodira sa vrelom sapunicom za pranje npr. prilikom ispušavanja vrele sapunice za pranje u umivaonik, možete da se opečete vrelom parom.
Ne dodirujte vrelu sapunicu za pranje.

Sigurnost za decu

Upozorenje

Opasnost po život!

Dok se igraju pored mašine za pranje veša deca mogu da dospeju u situacije opasne po život ili da se povrede.

- Decu bez nadzora nemojte da ostavljate kod mašine za pranje veša!
- Ne ostavljajte decu da se igraju sa mašinom za pranje veša!

Upozorenje

Opasnost po život!

Deca se mogu zatvoriti u aparate i dospeti u opasnost po život.

Kod izrabljenih uređaja:

- izvucite mrežni utikač.
- prekinite mrežni kabl i uklonite sa utikačem.
- uništite bravu na vratima za punjenje.

Upozorenje

Opasnost od gušenja!

Deca se u igri mogu umotati u ambalažu/folije i delove ambalaže ili ih navući sebi preko glave i ugušiti se. Ambalažu, folije i delove ambalaže udaljite od dece.

Upozorenje

Opasnost od trovanja!

Deterdžent za pranje veša i sredstva za negu u slučaju gutanja mogu da dovedu do trovanja.

Deterdžent za pranje veša i sredstva za negu čuvajte van domašaja dece.

Upozorenje

Nadraživanja očiju/kože!

Kontakt sa deterdžentom za pranje veša i sredstvom za negu može da dovede do nadraživanja očiju/kože.

Deterdžent za pranje veša i sredstva za negu čuvajte van domašaja dece.

Upozorenje

Opasnost od povrede!

Prilikom pranja s visokim temperaturama staklo na vratima za punjenje postaje vruće.

Sprečite decu u tome da dodiruju vruća vrata za punjenje.



Zaštita životne sredine

Ambalaža/stari uređaj





Ambalažu ukloniti na otpad ekološki ispravno. Ovaj je aparat označen u skladu sa evropskom smernicom 2012/19/EU o otpadnim električnim i elektronskim aparatima (waste electrical and electronic equipment - WEEE). Smernica određuje okvir za povratak i reciklažu otpadnih aparata koji važi u celoj Evropskoj Uniji.

Napomene za štednju

- Iskoristite maksimalnu količinu veša za dati program.
→  "Pregled programa" na strani 16
- Normalno zaprljan veš prati bez predpranja.
- Kod malo do normalno zaprljanog veša štedite energiju i deterdžent za pranje veša. → *Strana 15*
- Doziranje deterdženta za pranje veša **sistemom inteligentnog doziranja** (i-Dos) pomaže da se štede deterdžent za pranje veša i voda.
- Temperature koje možete da izaberete odnose se na oznaku za negu na tekstilima. Temperature koje su izvedene u mašini mogu da odstupaju od njih, kako biste utvrdili optimalnu kombinaciju uštede energije i rezultata pranja.
- **Napomene za potrošnju energije i vode:** → *Strana 12*
Prikazi daju informaciju o relativnoj visini potrošnje energije odnosno vode u izabranim programima. Što je više segmenata za prikaz vidljivo, toje veća dotična potrošnja. Tako možete da upoređujete potrošnje u programima prilikom izbora različitih podešavanja

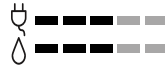
programa i odlučite se za podešavanje programa za uštedu energije odnosno vode.



-  Potrošnja energije
-  Potrošnja vode

- **Režim za štednju energije:** osvetljenje polja za prikaz se gasi posle nekoliko minuta, taster ►|| treperi. Za aktiviranje osvetljenja birajte taster po želji. Režim štednje energije se ne aktivira ako je program u toku.
- **Automatsko isključivanje:** ako uređajem niste rukovali duže vreme, pre starta programa i posle završetka programa on može da se isključi radi štednje energije. Radi uključivanja uređaja ponovo pritisnite glavni prekidač.
→  "Podešavanja uređaja" na strani 37
- Ako će se veš posle toga sušiti u uređaju za sušenje veša, broj obrtaja centrifuge birati prema uputstvu proizvođača uređaja za sušenje.



Najvažnije ukratko

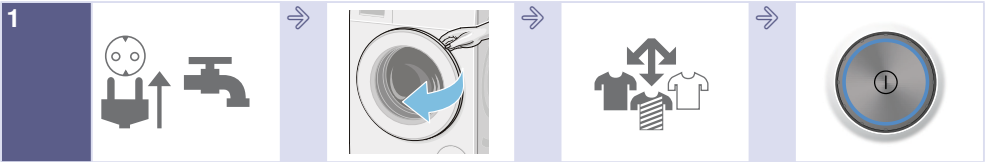

Utaknite mrežni utikač. Otvoriti slavinu za vodu.

Otvorite vrata za punjenje.

Sortirajte veš.

Za uključivanje pritisnite taster ①.

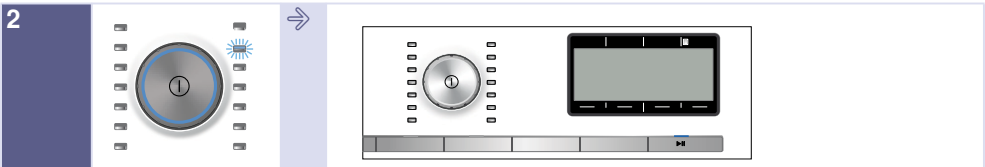

Birajte program, npr. **Lako održavanje**.

Po potrebi promenite podešavanja programa za birani program i izaberite podešavanja programa/opcije.

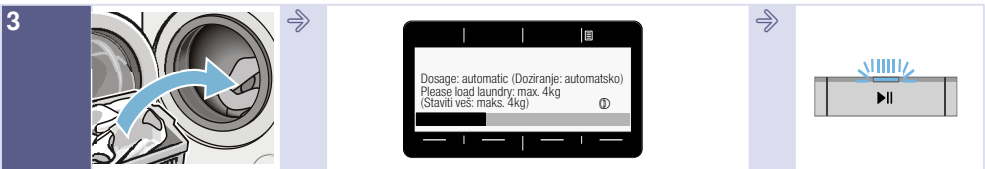

Umetnuti veš.

Obratite pažnju na maks. količinu za punjenje (u zavisnosti od modela) na polju za prikaz.

Startujte program.



Završetak programa

Za isključivanje pritisnite taster ①.

Zatvorite slavinu za vodu (kod modela bez Aqua-Stop).

Upoznavanje uređaja

Mašina za pranje veša

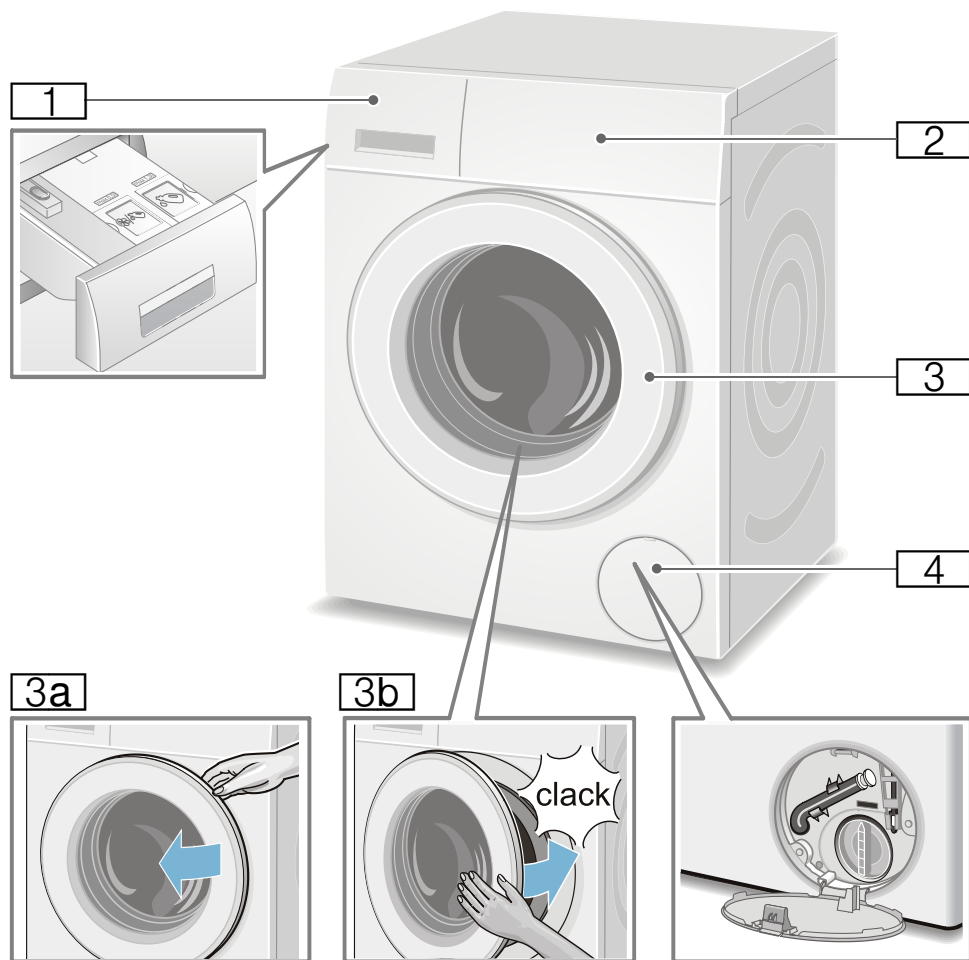

- 1** Fioka za deterđent sa kontrolnim sijalicama za i-Dos-posudu na ručki fioke
→ *Strana 33*
- 2** Polje za rukovanje i signaizaciju
- 3** Vrata mašine sa drškom
- 3a** Otvaranje vrata mašine
- 3b** Zatvaranje vrata mašine

- 4** Poklopac za servisiranje

Upravljačko polje

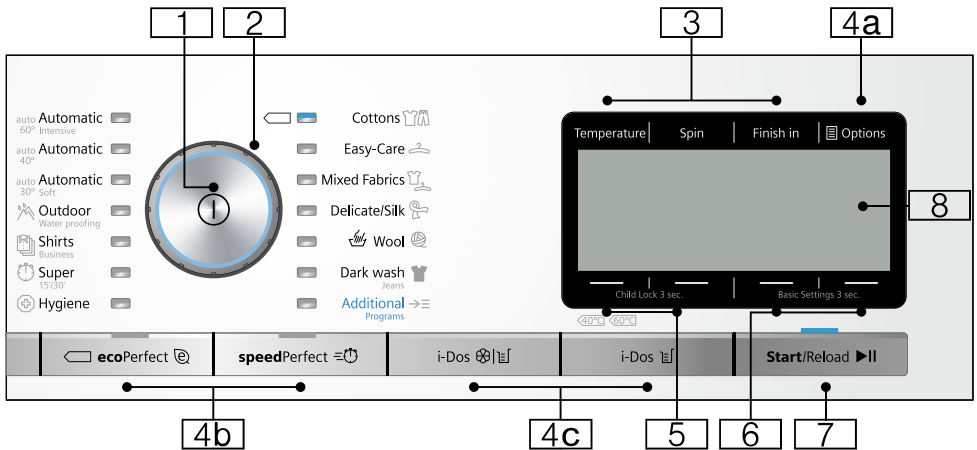

Uputstvo: Svi tasteri (osim glavnog prekidača) su senzitivni; dovoljan je samo nežni dodir.

- 1 Glavni prekidač**
za uključivanje/isključivanje mašine za pranje veša:
Pritisnite taster ①.
- 2 Birač programa**
za izbor nekog programa.
Obrtanje birača programa je moguće u oba pravca.
Pregled programa → *Strana 16*
- 3 Tasteri za promenu preliminarnih podešavanja programa:** → *Strana 24*
- Temperatura (Temperature),
 - Brzina centrifuge (Spin),
 - Završeno za (Finish in)
- 4 Tasteri za izbor dodatnih podešavanja programa:**
- 4a** Opcije (Options) 
→ *Strana 13*, → *Strana 26*
- 4b** ecoPerfect , speedPerfect ,
- 4c** i-Dos , i-Dos 
→ *Strana 25*,
pregled svih odabranih podešavanja → *Strana 16*

- 5** Tasteri **Brava za zaštitu dece** (Child Lock 3 sec.) za aktiviranje/deaktiviranje dečijeg osigurača → *Strana 30*
- 6** Tasteri **podešavanja 3 sek.** (Basic Settings 3 sec.) za promenu podešavanja uređaja npr. signali tastera, pregled svih podešavanja uređaja koja mogu da se biraju → *Strana 13*,
- 7** **Taster ►|| za:**
- pokretanje programa,
 - kratak prekid programa, npr. za naknadno dodavanje veša → *Strana 31*,
 - kompletan prekid programa
- 8** **Polje displeja** za podešavanja i informacije

Polje za prikaz

Glavni meni posle izbora programa

npr. **Lako održavanje** (Easy-Care)

Strelice na polju za prikaz navode u kojem pravcu možete da promenite preliminarna podešavanja programa pomoću tastera koji se nalaze iznad ili ispod.

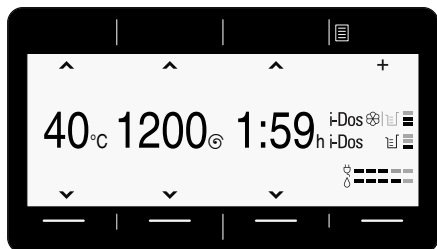

Ostali programi Birani programi

i npr. birajte program **Centrifuga** (Spin):

Pomoću tastera ispod strelica možete da selektujete željeni program. Izbor se potvrđuje kukicom.

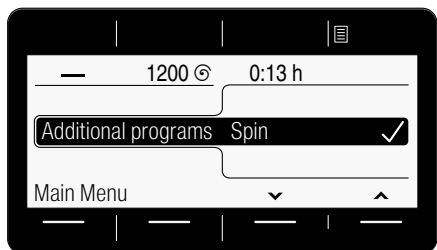

Sačekati ili tasterom vratiti **Glavni meni**, izabrani program se pokazuje u pokaznom polju.

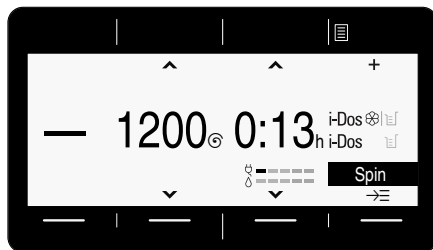

Za promenu birajte taster ispod programa obojenog u crno i promenite program.

Izaberite jačinu doziranja preko i-Dos-tastera

npr. odaberite taster **i-Dos** i jačinu doziranja na **srednjel**:

Koristite taster ispod strelice da biste odabrali željenu jačinu doziranja deterđenta. Izbor se potvrđuje kukicom.

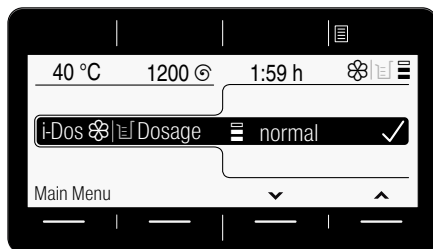



Sačekajte ili se pomoću tastera **glavni meni** ili **i-Dos** vratite u glavni meni.

Odaberite Opcije (Options) taster

i birajte npr. opciju **Stop ispiranja** (Rinse Hold ):

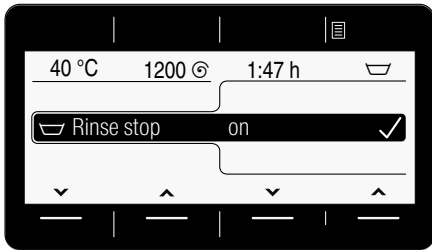
Pomoću tastera ispod obe leve strelice izaberite opciju. Pomoću oba desna tastera izaberite vrednost prikaza. Selektovane opcije su odmah aktivne i prikazuju se na polju za prikaz.



Čekajte ili se pomoću tastera **Opcije** (Options ) vratite u glavni meni.

Odaberite podešavanja 3 sek. (Basic Settings 3 sec.) tastere

i promenite podešavanje uređaja: npr. jačinu zvuka **signala završetka**
→ *Strana 37*

Pomoću tastera ispod obe leve strelice izaberite podešavanje. Pomoću oba desna tastera birajte vrednost prikaza. Izbor se potvrđuje kukicom.

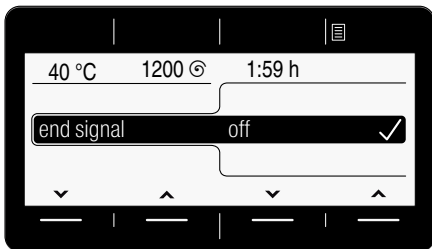

Čekajte ili se pomoću tastera **podešavanja 3 sek.** (Basic Settings 3 sec.) (iznova držite pritisnut) vratite nazad u glavni meni.



Veš

Pripremanje veša

Pažnja!

Šteta na uređaju/šteta na tekstilima

Strana tela (npr. kovani novac, kancelarijske klamerice, igle, ekseri) mogu da oštete veš ili komponente mašine za pranje veša.

Iz tog razloga obratite pažnju na sledeće napomene prilikom pripreme Vašeg veša:

- Isprazniti džepove.

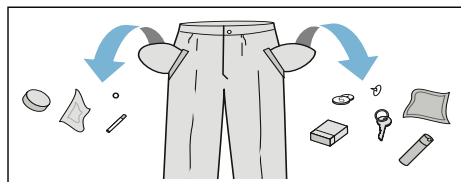

- Paziti na metale (kancelarijske spajalice itd.) i ukloniti ih.
- Osetljiv veš (čarape, grudnjake sa žicom itd.) prati u mreži/vreći.
- Zatvoriti patent-zatvarače, zakopčati navlake.
- Iščetkati pesak iz džepova i manžeta.
- Ukloniti kukice za zavese ili ih vezati u mrežu/vreću.

Sortiranje veša

Vaš veš sortirajte u skladu sa napomenama za negu i podacima proizvođača na etiketi o nezi prema:

- vrsti tkanine/vlakna
- boji

Uputstvo: Veš može da se oboji. Beli i obojeni veš perite odvojeno. Novi obojeni veš prvi put operite zasebno.

- Nečistoća
Zajedno perite veš sa istim stepenom nečistoće. Nekoliko primera za stepene nečistoće ćete naći → *Strana 15*
 - **lako:** nema predpranja, eventualno birajte podešavanje **speedPerfect**
 - **normalno**
 - **jako:** napunite manje veša, birajte program sa predpranjem
 - **fleke:** fleke uklanjajte/tretirajte dok su još sveže Najpre natapkajte sapunicom/nemojte da trljate. Zatim komade veša operite pomoću odgovarajućeg programa. Tvrdokorne/sasušene fleke ponekad možete da uklonite višestrukim pranjem.
- Simboli na etiketama o nezi
Uputstvo: Brojevi u simbolima ukazuju na maksimalnu temperaturu za pranje koja može da se upotrebi.



Namenjeno za normalan proces pranja;

npr. program "Pamuk"



Neophodan pažljiv proces pranja;

npr. program "Lako za održavanje"



Neophodan naročito pažljiv proces pranja; npr. program "Fini veš/svila"



Namenjen za ručno pranje, npr. program Vuna



Veš ne perite u mašini.

Deterdžent za pranje veša

Pravilan izbor deterdženta za pranje veša

Za pravilan izbor deterdženta za pranje veša, temperature i tretmana veša odlučujuća je oznaka za negu. → takođe www.sartex.ch

Na www.cleanright.eu ćete pronaći mnoštvo drugih informacija o deterdžentima za pranje veša, sredstvima za negu i čišćenje za privatnu upotrebu.

- **Deterdžent za potpuno pranje veša sa optičkim izbeljivačima**
namenjen za beli veš od lana i pamuka otporna na iskuvavanje
Program: Pamuk / hladno - maks. 90 °C
- **Deterdžent za pranje šarenog veša bez sredstva za beljenje i optičkih izbeljivača**
namenjen za šareni veš od lana ili pamuka
Program: Pamuk / hladno - maks. 60°C
- **Deterdžent za pranje šarenog/finog veša bez optičkih izbeljivača**
namenjen za šareni veš od vlakana lakih za održavanje, sintetike
Program: Lako za održavanje / hladno - maks. 60°C
- **Deterdžent za pranje finog veša**
namenjen za osetljive fine tekstile, svilu ili viskoznu
Program: Fino/svila / hladno - maks. 40°C
- **Deterdžent za pranje vunenog veša**
namenjen za vunu
Program vuna / hladno - maks. 40°C

Štednja energije i deterdženta za pranje veša

Kod lako i normalno zaprljanog veša možete da štedite energiju (redukcija temperature pranja) i deterdžent za pranje veša.



































Štednja	Nečistoća/napomena
<p>Redukovana temperatura i količina deterdženta za pranje veša prema preporuci za doziranje</p>  <p>Temperatura prema etiketi sa uputstvom za negu i količina deterdženta za pranje prema preporuci za doziranje/jaka nečistoća</p>	<p>lako Nečistoća i mrlje se ne primećuju. Komadi odeće su poprimili miris tela, npr.:</p> <ul style="list-style-type: none"> ■ laka letnja/sportska odeća (nošena malo časova) ■ majice, košulje, bluže (nošene do 1 dan) ■ gostinjska posteljina i peškiri (korišćeni 1 dan) <p>normalno Nečistoća vidljiva/ili mogu da se prepozna nešto lakih fleka, npr.:</p> <ul style="list-style-type: none"> ■ majice, košulje, bluže (preznjene, više puta nošene) ■ peškiri za ruke, posteljina (korišćeni do 1 nedelju) <p>jako Nečistoća i/ili mrlje jasno vidljivi npr. krpe za posuđe, dečji veš, radna odeća</p>



























Uputstvo: Prilikom doziranja svih deterdženata za pranje veša/pomoćnih sredstava/sredstava za negu i čišćenje molimo da se obavezno pridržavate napomena proizvođača i napomena.
→ *Strana 29*

Pregled programa









Programi na biraču programa

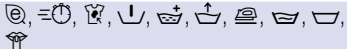





Program/vrsta veša/napomene	Podešavanja
Naziv programa Kratko objašnjenje programa odn. za koje je tkanine pogodan.	maks. punjenje može da se bira Temperatura ; (☹️* = hladno) može da se bira Brzina centrifuge ; 0 = nema centrifugiranja, samo isumpavanje podešavanja programa koja mogu dodatno da se biraju* moguće automatsko doziranje: ■ tečnog deterdženta (☹️) i ■ omekšivač (☹️) selektovan-/deselektovan ✓, nije moguće izabrati -
Pamuk (Cottons) otporne tkanine, pamučne ili lanene tkanine otporne na iskuvavanje Uputstva <ul style="list-style-type: none"> ■ Kod podešavanja ecoPerfect ☹️ je temperatura za pranje veša niža nego selektovana temperatura. Ako imate posebnu želju da postignete temperaturu sapunice upotrebite program bez podešavanja ecoPerfect ☹️ eventualno sa višom temperaturom. ■ Podešavanje speedPerfect ☹️ odgovarajuće kao kratak program za blago zaprljan veš. 	maks. 9 kg/5*** kg ☹️* - 90 °C 0 - 1600** obr/min ☹️, ☹️, ☹️, ☹️, ☹️, ☹️, ☹️, ☹️, ☹️ Deterdžent za pranje veša ✓, omekšivač veša ✓
Lako održavanje (Easy-Care) Tkanine od sintetike ili mešovitih vlakana	maks. 4 kg ☹️* - 60 °C 0 - 1200** obr/min ☹️, ☹️, ☹️, ☹️, ☹️, ☹️, ☹️, ☹️, ☹️ Deterdžent za pranje veša ✓, omekšivač veša ✓
* Programi i dodatna podešavanja programa zavise od modela. Programe/podešavanja koja stoje na raspolaganju direktno na komandnom polju ili pod Ostali programi Programi odnosno Opcije (Options ☹️) možete da birate. ** maks. Broj obrtaja pri centrifugiranju zavisi od programa i modela *** redukovano punjenje kod podešavanja speedPerfect ☹️	

























Program/vrsta veša/napomene	Podešavanja
Miks (Mixed Fabrics) mešovito punjenje koje se sastoji od pamuka i sintetike	maks. 4 kg  - 40 °C 0 - 1600** obr/min  ,  ,  ,  ,  ,  ,  ,  ,  ,  Deterdžent za pranje veša ✓ , omekšivač veša ✓
Osetljive tkanine / Svila (Delicate / Silk) osetljive tkanine koje mogu da se peru npr. od svile, satena, sintetike ili mešovitih vlakana (npr. svilene bluze, šal) Uputstvo: . Upotrebljavajte deterdžent za pranje veša adekvatan za mašinsko pranje veša za fini veš ili svilu.	maks. 2 kg  - 40 °C 0 - 800** obr/min  ,  ,  ,  ,  ,  ,  ,  Deterdžent za pranje veša ✓ , omekšivač veša ✓
 Vuna (Wool) tkanine pogodni za ručno ili mašinsko pranje od vune ili sa udelom vune; naročito blag program pranja da bi se izbeglo skupljanje veša, duže programske pauze (tkanine miruju u sapunici za pranje) Uputstva <ul style="list-style-type: none"> ■ Vuna je životinjskog porekla, npr. od angore, alpake, lame, ovce. ■ Koristite deterdžent pogodan za mašinsko pranje veša za vunu. 	maks. 2 kg  - 40 °C 0 - 800** obr/min  ,  Deterdžent za pranje veša, omeakšivač veša ✓
Higijena (Hygiene) otporne tkanine od pamuka ili lana Uputstvo: . Naročito pogodan za visoke higijenske zahteve ili za veoma osetljivu kožu zbog dužeg pranja na određenoj temperaturi, kao i zbog višeg nivoa vode i dužeg ispiranja.	maks. 7 kg/5*** kg  - 60 °C 0 - 1600** obr/min  ,  ,  ,  ,  ,  ,  ,  Deterdžent za pranje veša ✓ , omekšivač veša ✓
* Programi i dodatna podešavanja programa zavise od modela. Programe/podešavanja koja stoje na raspolaganju direktno na komandnom polju ili pod Ostali programi Programi odnosno Opcije (Options ) možete da birate. ** maks. Broj obrtaja pri centrifugiranju zavisi od programa i modela *** redukovano punjenje kod podešavanja speedPerfect 	





Program/vrsta veša/napomene	Podešavanja
<p>Super 15' / 30' *</p> <p>poseban kratak program oko 15 / 30 minuta, pogodan za lako zaprljane male partije veša</p> <p>Uputstvo: . Kod podešavanja speedPerfect  izvršava se program Super 15'.</p>	<p>maks. 2 / 3,5 kg</p> <p> - 40 °C</p> <p>0 - 1200** obr/min</p> <p>, , </p> <p>Deterdžent za pranje veša ✓, omekšivač veša ✓</p>
<p>Super 15' *</p> <p>poseban kratak program oko 15 minuta, pogodan za lako zaprljane male partije veša</p>	<p>maks. 2 kg</p> <p> - 40 °C</p> <p>0 - 1200** obr/min</p> <p>, </p> <p>Deterdžent za pranje veša ✓, omekšivač veša ✓</p>
<p>Džins / Taman veš (Dark wash / Jeans)</p> <p>tamne tkanine od pamuka i tamne tkanine koje se lako neguju;</p> <p>Tkanine perite tako da unutrašnja strana bude okrenuta spolja.</p>	<p>maks. 3,5 kg</p> <p> - 40 °C</p> <p>0 - 1200** obr/min</p> <p>, , , , , , , </p> <p>Deterdžent za pranje veša ✓, omekšivač veša ✓</p>
<p>Tkanine za spoljašnju upotrebu (Outdoor) *</p> <p>Tkanine otporne na vremenske uticaje i Outdoor tkanine sa zaštitnom membranom kao i tkanine koje ne propuštaju vodu</p> <p>Uputstva</p> <ul style="list-style-type: none"> ■ Upotrebljavajte specijalan deterdžent namenjen za mašinsko pranje, doziranje prema podacima proizvođača u pregradu II. ■ Veš ne sme da se tretira omekšivačem. ■ Pre pranja fioku za deterdžent za pranje veša (ručna komora) temeljno očistite od ostataka omekšivača. 	<p>maks. 2 kg</p> <p> - 40 °C</p> <p>0 - 800** obr/min</p> <p>, , , , , , </p> <p>Deterdžent za pranje veša, omekšivač veša</p>
<p>* Programi i dodatna podešavanja programa zavise od modela. Programe/podešavanja koja stoje na raspolaganju direktno na komandnom polju ili pod Ostali programi Programi odnosno Opcije (Options ) možete da birate.</p> <p>** maks. Broj obrtaja pri centrifugiranju zavisi od programa i modela</p> <p>*** redukovano punjenje kod podešavanja speedPerfect </p>	

Program/vrsta veša/napomene	Podešavanja
<p>Noćno pranje (Nightwash Mix) *</p> <p>posebno tih program pranja za pranje u toku noći, pogodan za tkanine od pamuka, lana, sintetike ili mešovitih vlakana</p> <p>Uputstva</p> <ul style="list-style-type: none"> ■ Deaktiviran završni signal, ■ Preliminarno podešen redukovano broj obrtaja završnog centrifugiranja i skraćeno vreme pranja 	<p>maks. 4 kg</p> <p> - 40 °C</p> <p>0 - 1600** obr/min</p> <p> , , , , , , , </p> <p>Deterdžent za pranje veša ✓ , omekšivač veša ✓</p>
<p>Jorgani (Duvet) *</p> <p>tkanine napunjene sintetičkim vlaknima, jastuci, štepana ili dnevna đebad; takođe namenjen i za predmete sa perjanim punjenjem</p> <p>Uputstvo: . Velike delove pojedinačno prati. Upotrebljavajte fini deterdžent za pranje veša - obratite pažnju na oznaku za negu. Deterdžent za pranje veša štedljivo dozirati.</p>	<p>maks. 2,5 kg (perje maks. 2 kg)</p> <p> - 60 °C</p> <p>0 - 1200** obr/min</p> <p> , , , , </p> <p>Deterdžent za pranje veša, omešivač veša</p>
<p>Košulje / Bluze (Shirts / Business)</p> <p>košulje/bluze koje se ne peglaju od pamuka, lana, sintetike ili mešovitih vlakana</p> <p>Uputstva</p> <ul style="list-style-type: none"> ■ Kod podešavanja Manje gužvanje (Easy-Iron) košulje/bluze se samo centrifugiraju, okačite ih dok su sasvim mokre. —> Efekat samoispravljanja ■ Košulje/bluze od svile/osetljivih materijala perite u Osetljive tkanine / Svila (Delicate / Silk) programu. 	<p>maks. 2 kg</p> <p> - 60 °C</p> <p>0 - 800** obr/min</p> <p> , , , , , , , </p> <p>Deterdžent za pranje veša ✓ , omekšivač veša ✓</p>
<p>Perjane stvari (Down Wear) *</p> <p>tkanine za mašinsko pranje punjene perjem, jastuci, posteljina, takođe namenjen za tkanine punjenje sintetičkim vlaknima</p> <p>Uputstvo: . Velike delove pojedinačno prati. Upotrebljavajte fini deterdžent za pranje veša - obratite pažnju na oznaku za negu. Deterdžent za pranje veša štedljivo dozirati.</p>	<p>maks. 2 kg</p> <p> - 60 °C</p> <p>0 - 1200** obr/min</p> <p> , , , , </p> <p>Deterdžent za pranje veša, omešivač veša -</p>
<p>* Programi i dodatna podešavanja programa zavise od modela. Programe/podešavanja koja stoje na raspolaganju direktno na komandnom polju ili pod Ostali programi Programi odnosno Opcije (Options) možete da birate.</p> <p>** maks. Broj obrtaja pri centrifugiranju zavisi od programa i modela</p> <p>*** redukovano punjenje kod podešavanja speedPerfect </p>	

Program/vrsta veša/napomene	Podešavanja
Peškiri (Towels) * teško poderivi peškiri za ruke otporni na iskuvavanje od pamuka; naročito meki peškiri za ruke	maks. 3,5 kg  - 90 °C 0 - 1600** obr/min  Deterdžent za pranje veša ✓, omekšivač veša ✓
Donje rublje (Lingerie) * za osetljive tkanine koje se mogu prati npr. od somota, čipke, svile ili satena	maks. 1 kg  - 40 °C 0 - 600** obr/min  Deterdžent za pranje veša, omekšivač veša ✓
Zavese (Curtains) * draperije težine do 3,5 kg ili lagane zavese površine 25 - 30 m ²	maks. 3,5 kg  - 40 °C 0 - 800** obr/min  Deterdžent za pranje veša ✓, omekšivač veša ✓
Uputstva <ul style="list-style-type: none"> ■ Redukovano centrifugiranje pri ispiranju i završno centrifugiranje ■ Upotrebljavajte deterdžent pogodan za mašinsko pranje zavesa. ■ Fabrički je preliminarno podešen taster Pretpranje (Prewash ). Ukoliko ne želite pretpranje, deaktivirajte taster. 	
* Programi i dodatna podešavanja programa zavise od modela. Programe/podešavanja koja stoje na raspolaganju direktno na komandnom polju ili pod Ostali programi Programi odnosno Opcije (Options ) možete da birate. ** maks. Broj obrtaja pri centrifugiranju zavisi od programa i modela *** redukovano punjenje kod podešavanja speedPerfect 	

Program/vrsta veša/napomene	Podešavanja
Čišćenje bubnja (Drum Clean) Program za čišćenje i negu bubnja i rezervoara za sapunicu, npr. pre 1. pranja, u slučaju čestog pranja na niskim temperaturama (40 °C i niže) ili u slučaju formiranja mirisa posle dužeg vremena nekorišćenja. Pokazna lampica Čišćenje bubnja treperi, ako duže vreme niste koristili nijedan program sa 60 °C ili višim temperaturama.	0 kg 80, 90 °C 1200 o/min  Deterdžent za pranje veša, omekšivač veša
Uputstva <ul style="list-style-type: none"> Program za negu bubnja pokrenite bez veša. Upotrebljavajte deterdžent u prahu ili deterdžent koji sadrži izbeljivač. Radi izbegavanja stvaranja pene upotrebite samo polovinu količine deterdženta za pranje veša koju je preporučio proizvođač deterdženta za pranje veša. Nemojte da upotrebljavate deterdžent za pranje vune i finog veša. 	
Ispiranje (Rinse / Freshen Up) * Posebno ispiranje sa centrifugiranjem	- - 0 - 1600** obr/min  Deterdžent za pranje veša, omekšivač veša ✓
Centrifuga (Spin) * Posebno centrifugiranje sa brojem obrtaja koji može da se bira	- - 0 - 1600** obr/min  Deterdžent za pranje veša, omekšivač veša
Odvod (Drain) * vode za ispiranje npr. posle podešavanja  (zaustavljanje ispiranja = bez završnog centrifugiranja)	- - - - Deterdžent za pranje veša, omekšivač veša
* Programi i dodatna podešavanja programa zavise od modela. Programe/podešavanja koja stoje na raspolaganju direktno na komandnom polju ili pod Ostali programi Programi odnosno Opcije (Options ) možete da birate. ** maks. Broj obrtaja pri centrifugiranju zavisi od programa i modela *** redukovano punjenje kod podešavanja speedPerfect 	

Program/vrsta veša/napomene	Podešavanja
<p>Tkanine za spoljašnju upotrebu / Impregnacija (Outdoor / Water proofing) *</p> <p>Pranje kojem sledi impregniranje i to tkanina otpornih na vremenske uticaje i Outdoor tkanina sa zaštitnom membranom i vodoodbojnih tkanina</p> <ol style="list-style-type: none"> 1. Izaberite program. 2. Specijalni deterdžent za pranje veša za Outdoor-tkanine dozirajte u komoru  . 3. Pritisnite taster ►II. Program se zaustavlja pre poslednjeg postupka ispiranja. Pridržavati se uputstva u pokaznom polju. 4. Sredstvo za impregniranje (maks. 170 ml) dozirajte u komoru  . 5. Pritisnite taster ►II. Naknadni tretman veša u skladu sa navodima proizvođača. <p>Uputstva</p> <ul style="list-style-type: none"> ■ Upotrebljavajte specijalan deterdžent namenjen za mašinsko pranje veša, doziranje prema podacima proizvođača. ■ Veš ne sme da se tretira omekšivačem. ■ Pre pranja fioku za deterdžent za pranje veša (ručna komora) temeljno očistite od ostataka omekšivača. 	<p>maks. 1 kg</p> <p> - 40 °C</p> <p>0 - 800** obr/min</p> <p>, , , , , , </p> <p>Deterdžent za pranje veša, omekšivač veša</p>
<p>Sportska odeća (Sport / Fitness) *</p> <p>Tkanine od mikrovlakana za sport i slobodno vreme</p> <p>Uputstva</p> <ul style="list-style-type: none"> ■ Veš ne sme da se tretira omekšivačem. ■ Pre pranja fioku za deterdžent za pranje veša (ručna komora) temeljno očistite od ostataka omekšivača. 	<p>maks. 2 kg</p> <p> - 40 °C</p> <p>0 - 800** obr/min</p> <p>, , , , , , </p> <p>Deterdžent za pranje veša, omekšivač veša</p>
<p>Automatski 40° (Automatic auto 40°) *</p> <p>otporne tkanine;</p> <p>Stepen nečistoće i vrsta tkanine se automatski registruju, a tok pranja kao i inteligentno doziranje se prilagođavaju.</p>	<p>maks. 6 kg</p> <p>40 °C</p> <p>1400** o/min</p> <p>, , </p> <p>Deterdžent za pranje veša ✓, omekšivač veša ✓</p>
<p>* Programi i dodatna podešavanja programa zavise od modela. Programe/podešavanja koja stoje na raspolaganju direktno na komandnom polju ili pod Ostali programi Programi odnosno Opcije (Options ) možete da birate.</p> <p>** maks. Broj obrtaja pri centrifugiranju zavisi od programa i modela</p> <p>*** redukovano punjenje kod podešavanja speedPerfect </p>	

Program/vrsta veša/napomene	Podešavanja
Automatski 30° (Automatic Soft auto 30°) *	maks. 3,5 kg
umereniji tretman veša;	30 °C
Stepen nečistoće i vrsta tkanine se automatski registruju, a tok pranja kao i inteligentno doziranje se prilagođavaju.	1000** obr/min
	
	Deterdžent za pranje veša ✓, omekšivač veša ✓
Automatski 60° (Automatic Intensive auto 60°) *	maks. 6 kg
intenzivniji tretman veša;	60 °C
Stepen nečistoće i vrsta tkanine se automatski registruju, a tok pranja kao i inteligentno doziranje se prilagođavaju.	1400** obr/min
	
	Deterdžent za pranje veša ✓, omekšivač veša ✓
* Programi i dodatna podešavanja programa zavise od modela. Programe/podešavanja koja stoje na raspolaganju direktno na komandnom polju ili pod Ostali programi Programi odnosno Opcije (Options ) možete da birate.	
** maks. Broj obrtaja pri centrifugiranju zavisi od programa i modela	
*** redukovano punjenje kod podešavanja speedPerfect 	

Štirkanje

Uputstvo: Veš se ne smete da tretirate omekšivačima.

1. Uključiti aparat.
2. Birajte program **Ispiranje** .
3. Tečni štirak dozirajte prema podacima proizvođača manuelno u komoru   (eventualno je pre toga očistite).
4. Birajte taster ►II.

Bojenje/dekolorisanje

Bojite samo u meri uobičajenoj za domaćinstvo. So može da ošteti prohrom! Obratite pažnju na predodžbe proizvođača sredstva za bojenje.

Veš **nemojte** da dekolorišete u mašini za pranje veša!

P+ Preliminarna podešavanja programa

Preliminarna podešavanja programa se prikazuju posle selekcije programa u glavnom meniju.

Polje displeja → *Strana 12*

Prethodno izvršena podešavanja možete da promenite:

- Temperatura , Brzina centrifuge i Završeno za sve dok se strelice prikazuju u glavnom meniju i/ili
- iDos podešavanja → *Strana 12*, → *Strana 25*

Pregled svih podešavanja programa koja mogu da se biraju u zavisnosti od programa ćete naći od → *Strana 16*.

Temperatura

(Temperature)

Pre i tokom programa u zavisnosti od napretka programa možete da promenite podešenu temperaturu.

Temperatura koju možete maksimalno da podesite zavisi od izabranog programa.

Brzina centrifuge

(Spin)

U zavisnosti od napretka programa, pre i za vreme programa možete da promenite broj obrtaja centrifugiranja (u obr./min; obrtaja po minutu).

Maksimalni podesivi broj obrtaja zavisi od izabranog programa i modela.

Podešavanje 0: nema koraka centrifugiranja, samo se ispumpava voda. Veš ostaje da leži mokar u bubnju, za veš koji ne treba da se centrifugira.

Završeno za

(Finish in)

Posle izbora programa se u glavnom meniju prikazuje trajanje programa.

Pre starta programa možete preliminarno da birate završetak programa u časovima (h=čas) do maksimalno 24 h.

Posle starta programa se izabrani broj časova npr. **8h** prikazuje i odbrojava u nazad dok ne počne program za pranje. Tada se pokazuje trajanje programa.

Uputstvo: Trajanje programa se prilagođava automatski dok program teče. Promene preliminarnih podešavanja programa odnosno podešavanja programa, opcije, detekcija pene, detekcija disbalansa ili nečistoća mogu da dovedu takođe do promene trajanja programa.

Posle starta programa, dok se preliminarno izabrani broj časova odbrojava u nazad, broj časova možete da promenite kako sledi:

1. Pritisnite taster ►II.
2. Tasterom **Završeno za** promenite broj sati.
3. Pritisnite taster ►II.

Posle starta programa, dok trajanje programa ističe, po potrebi veš možete naknadno da ubaciti ili da ga izvadite. → *Strana 31*





i-Dos-podešavanja

Vaša mašina za pranje veša je opremljena sistemom inteligentnog doziranja za tečni deterdžent za pranje veša i omekšivač (odnosno podešavanje deterdženta za **sadržaj posude: deterdžent** (content: Detergent) → *Strana 37*).

Doziranje deterdženta za pranje veša i omekšivača za veš u većini programa Vaše mašine za pranje veša se vrši automatski.





Podešavanja i-Dos se zadržavaju posle isključivanja uređaja.

Fabrički preliminarno podešeno za:

- i-Dos  :  Deterdžent za pranje veša za lako zaprljan veš
- i-Dos   :  Omekšivač veša za normalno mek veš

i-Dos za deterdžent za pranje veša





Jačine doziranja

-  jako (strong): posebno zaprljan odnosno uflekan veš
-  srednje (normal): normalno zaprljan veš
-  lako (light): lako zaprljan veš
-  automatsko (off) doziranje opozvano, manuelno doziranje → *Strana 36*

Pre starta programa za pranje možete da promenite podešavanja za automatsko doziranje deterdženta za pranje veša. Napomene za stepene zaprljanosti ćete naći na → *Strana 15*

i-Dos za omekšivač za ispiranje veša

Jačine doziranja

-  jako (strong): posebno mek veš
-  srednje (normal): normalno mek veš
-  lako (light): slabo mek veš
-  isklj. (off): automatsko doziranje opozvano

U zavisnosti od napredovanja programa podešavanja za automatsko doziranje omekšivača za ispiranje veša možete da promenite.

P+ Dodatna podešavanja programa/opcije(* u zavisnosti od modela)

Podešavanja/opcije koje stoje na raspolaganju zavise od modela.

U zavisnosti od izabranog programa uz to možete da birate različita podešavanja/opcije, kako biste proces pranja još bolje prilagodili Vašim stavkama veša.

Podešavanja možete da selektujete:

- preko odgovarajućeg tastera na komandnom polju ili
 - preko tastera Opcije (Options ).
- *Strana 11*

Pregled svih dodatnih podešavanja koja mogu da se biraju u zavisnosti od programa ćete naći od → *Strana 16*.

speedPerfect

Za vremensko kraće pranje uz uporediv učinak pranja ali sa većom potrošnjom energije za izabraani program bez podešavanja speedPerfect .

Uputstvo: Nemojte da prekoračite maksimalno punjenje.
Pregled programa → *Strana 16*

ecoPerfect

Pranje sa optimalnom potrošnjom energije smanjenjem temperature uz uporediv učinak pranja za izabrani program bez podešavanja ecoPerfect .



Pretpranje *

(Prewash )

podešavanja koja mogu da se biraju:
uklj. - isklj. (on - off)

Za jako zaprljani veš.



Uputstva

- Kod **izabranog inteligentnog doziranja** deterđent za pranje veša se automatski dozira za pretpranje i glavno pranje.
- Za jako zaprljan veš izaberite program sa pretpranjem obično je dovoljno i-Dos srednje **doziranje**.
- Kod **manuelnog doziranja** deterđent za pranje veša raspodelite za pretpranje i glavno pranje. Deterđenz za pranje veša za pretpranje sipajte u bubanj a deterđent za pranje veša za glavno pranje u komoru  .

Dodatno ispiranje *

(Extra Rinse )

podešavanja koja mogu da se biraju:

-  **+ 1 korak ispiranja**(+1 Rinse)
-  **+ 2 koraka ispiranja**(+2 Rinses)
-  **+ 3 koraka ispiranja** (+3 Rinses)

isklj.
(off)

Dodatni koraci ispiranja zavise od programa, duže trajanje programa u slučaju naročito osetljive kože i/ili za područja sa veoma mekom vodom.

Više vode *

(Water Plus )

podešavanja koja mogu da se biraju:
uklj. - isklj. (on - off)

Povećan nivo vode, pažljivija obrada veša.

Manje gužvanje *

(Easy-Iron )

podešavanja koja mogu da se biraju:
uklj. - isklj. (on - off)

Smanjuje gužvanje specijalnim centrifugiranjem sa rastresanjem nakon toga i smanjenim brojem obrtaja centrifuge.

Uputstvo: Preostala vlažnost veša povišena.



Omekšavanje *

(Soaking )



podešavanja koja mogu da se biraju:
uklj. - isklj. (on - off)

Pre glavnog koraka za pranje veš duže stoji u vodi, kako bi se rastvorile intenzivne nečistoće.

Primenjuje se u slučaju naročito tvrdokornih nečistoća.

Deterdžent za pranje veša dozirajte pomoću i-Dos ili dodajte prema podacima proizvođača u komoru  .

Uputstva

- Ubacite veš iste boje.
 - Ako Vaša mašina za pranje veša nema ovu opciju, možete da izvršite potapanje kako sledi:
1. i-Dos izaberite ili deterdžent za pranje veša dozirajte ručno u komoru prema podacima proizvođača  .
 2. Podesite program **Pamuk 30 °C** i birajte taster ►II.
 3. Posle otprilike 10 minuta birajte taster ►II. Veš ostaje potopljen u sapunici.
 4. Posle željenog vremena za namakanje ponovo pritisnite taster ►II ako program treba da se nastavi dalje ili da se promeni.

Uputstvo: Dodatni deterdžent za pranje veša nije potreban, ceđ za namakanje se koristi i za pranje.

Stop ispiranja *

(Rinse Hold )

podešavanja koja mogu da se biraju:
uklj. - isklj. (on - off)

Nakon zadnjeg ispiranja veš ostaje da leži u vodi. Završavanje programa
→ *Strana 31*

Tiše pranje *

(Silent Wash )

podešavanja koja mogu da se biraju:
uklj. - isklj. (on - off)

Smanjene vrednosti buke specijalnim ritmom pranja i centrifugiranja i deaktiviranjem završnog signala. Naročito pogodno za pranje noću.

Uputstvo: Preostala vlažnost veša lako povišena.



Rukovanje uređajem

Priprema mašine za pranje veša

Uputstvo: Mašinu za pranje veša **morate stručno da postavite i priključite.** od → *Strana 51*

1. Utaknite mrežni utikač.
2. Otvoriti slavinu za vodu.
3. Otvorite vrata za punjenje.
4. Proverite, da li je bubanj u potpunosti ispražnjen. Po potrebi ispraznite. Samo tako je zagarantovana besprekorna funkcija displeja punjenja. → *Strana 38*

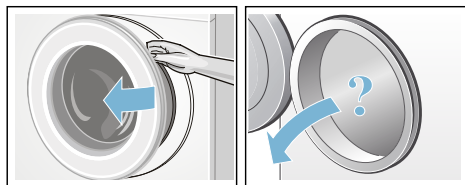

Uključivanje uređaja/biranje programa

Pritisnite taster ①. Uređaj je uključen.

Na polju za prikaz se pojavljuje Siemens logo i svetle sve pokazne lampice.

Posle toga se uvek prikazuje fabrički preliminarno podešen program **Pamuk**.

Možete:

- da koristite ovaj program **ili**
- da birate neki drugi program na komandnom polju **ili**
- pod **Ostali programi** da birate program. → *Strana 12*

Uputstvo: Ako ste aktivirali osigurač za decu, morate prvo da ga deaktivirate pre nego što možete da podesite neki drugi program.

Na biraču programa svetli pokazna lampica i na polju za prikaz se pojavljuje glavni meni sa **preliminarnim podešavanjima programa** za izabrani program:

- temperatura,
- broj obrtaja centrifuge
- trajanje programa,
- i-Dos-Podešavanja,
- eventualno dodatna podešavanja i
- napomene za potrošnju vode i energije. → *Strana 8*

Kod uređaja sa **unutrašnjim osvetljenjem bubnja:**

Posle uključivanja uređaja, posle otvaranja i zatvaranja vrata za punjenje kao i posle starta programa bubanj se osvetljava. Osvetljenje se automatski gasi.

Možete:

- da koristite preliminarna podešavanja programa i da ubacite veš → *Strana 29*,
- ili da promenite preliminarna podešavanja programa i/ili da birate dodatna podešavanja.



Promena preliminarnih podešavanja programa

Za taj ciklus pranja možete iskoristiti ili promeniti prethodno izabrana podešavanja.

U tu svrhu pritisnite odgovarajući taster sve dok se ne prikaže željeno podešavanje. → *Strana 16*

Uputstvo: Kod dužeg pritiskanja tastera podešene vrednosti automatski proleću.

Podešavanja su aktivna bez potvrde.



Nakon isključivanja uređaja i-Dos podešavanja za  i  se zadržavaju. Sva druga podešavanja nisu sačuvana i moraju se nakon novog biranja ponovo podesiti.

Preliminarna podešavanja programa → *Strana 16*

Izbor dodatnih podešavanja programa

Izborom dodatnih podešavanja/opcija proces pranja možete još bolje da prilagodite Vašem vešu.

U zavisnosti od napretka programa možete da dodajete, odnosno opozovivate podešavanja. → *Strana 12*

Pokazne lampice za tastere ecoPerfect  i speedPerfect  svetle, ako je podešavanje aktivno.

Ostala podešavanja se na polju za prikaz prikazuju pomoću simbola, ako je podešavanje aktivno.

U slučaju višestepenih podešavanja kod dužeg dodirivanja podešavanja automatski prolazi.

Podešavanja se neće sačuvati posle isključivanja mašine za pranje veša.

Dodatna podešavanja programa/ opciono → *Strana 26*

Stavljanje veša u bubanj

Upozorenje

Opasnost po život!

Komadi veša koji su prethodno tretirani sredstvima za čišćenje koja sadrže rastvarače, npr. sredstvo za uklanjanje mrlja/benzin za čišćenje nakon punjenja mogu da izazovu eksploziju. Takve komade veša prethodno dobro isperite rukom.

Preliminarno sortirane komade veša raširene stavite u bubanj. Na polju za prikaz se pojavljuje ekran za punjenje za izabrani program npr. za **Lako održavanje**.





Lestvica za punjenje se ispunjava kako mašinu punitve vešom. Ako je maks. punjenje prekoračeno, stubić trepti. Pridržavajte se navedene maks. količine veša. Prepunjenost umanjuje rezultat pranja i podstiče gužvanje.



Uputstva

- Mešajte velike i male komade veša. Komadi veša različite veličine bolje se raspoređuju prilikom centrifugiranja. Pojedinačni komadi veša mogu izazvati neuravnoteženost.
- Sačekajte sa ubacivanjem veša dok Siemens logo ne nestane sa prikaza.
- Ekran za punjenje se pojavljuje prilikom otvaranja vrata za punjenje ili prilikom promene količine veša.

Doziranje i punjenje deterdženta za pranje veša i sredstva za negu

Doziranje deterdženta za pranje veša i omekšivača za ispiranje veša u većini programa Vaše mašine za pranje veša se vrši automatski, je u ovim programima fabrički podešeno i može se modifikovati. → *Strana 16*

Pomoćno sredstvo za pranje (npr. omekšivač, izbeljivač ili so za skidanje fleka) možete dodatno da dodate po potrebi inteligentnog doziranja ručno u komoru  . → *Strana 36*

Kod programa, bez inteligentnog doziranja ili po želji (onda inteligentno doziranje postavite na ) sipanje deterdženta za pranje veša su vrši ručno u komoru  . → *Strana 36*

Startovanje programa

Pazite na to da se komadi veša ne zaglave između vrata za punjenje i gumene manžetne i zatvorite vrata mašine.

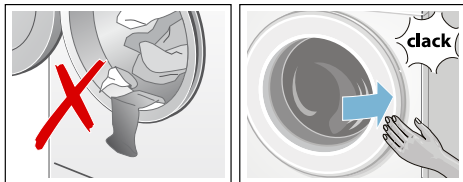

U pokaznom polju se opet pojavljuje glavni meni za izabrani program.

Za startovanje programa birajte taster ►II.

U pokaznom polju se za vreme pranja napredovanje programa pokazuje na stubiću. Stubić se popunjava u toku ciklusa pranja i daje informacije o aktuelnom napredovanju programa.

Strelice se u skladu sa napredovanjem programa pojavljuju i prikivaju. One pokazuju podešavanja programa/ programske opcije, koje se za vreme napredovanja programa mogu menjati/ dodavati.

Objašnjenje nekih koraka u toku programa:

- **Automatika za podešavanje količine aktivna** (Load adjust active) → *Strana 38*



- **Prepranje, pranje, ispiranje, centrifugiranje, ispumavanje ...** (Pre-washing, Washing, Rinsing, Spin, Drain ...) prikazuju se tokom ciklusa pranja.
- **Dodatno ispiranje zbog pene** (Extra rinse: foam)
Uputstvo: Prepoznavanje pene (Foam has been detected) Ukoliko se na polju za prikaz dodatno pojavi **Detektovana pena** (Foam has been detected), mašina za pranje veša je tokom programa za pranje detektovala previše pene i zato je automatski uključila jedan ili više koraka ispiranja radi odstranjivanja pene. Prilikom sledećeg ciklusa pranja sa istom količinom veša dozirajte manje deterdženta za pranje.
- ostali prikazi → *Strana 44*

Ako program hoćete da zaštitite od nenamerne promene podešavanja, zaštitu za decu izaberite na sledeći način.

Brava za zaštitu dece

(Child Lock 3 sec.)

Mašinu za pranje veša možete da zaštitite od nenamerne promene podešenih funkcija.

Radi **aktiviranja/deaktiviranja** oba tastera **Brava za zaštitu dece** (Child Lock 3 sec.) pritisnite i zadržite otprilike 3 sekunde. → *Strana 11*

Na displeju se prikazuje poruka **Osigurač za decu aktiviran** (Childlock has been activated).

Posle otprilike 3 sekunde prikaz se vraća nazad u glavni meni.

Ukoliko se pomeri birač programa ili pritisne neki taster dok je aktiviran osigurač za decu, na displeju će se prikazati poruka **Osigurač za decu aktiviran**.

Uputstva

- Osigurač za decu možete da aktivirate kada se uređaj nalazi u bilo kojem statusu.
- Zaštita za decu ostaje aktivirana i posle isključivanja mašine za pranje veša. U tom slučaju pre izbora sledećeg programa deaktivirajte osigurač za decu.
- Ukoliko uređaj isključite tokom rada programa i kada je zaštita za decu aktivirana, prilikom ponovnog uključivanja program se nastavlja.

Naknadno stavljanje veša

Posle starta programa po potrebi možete naknadno da dodate veš ili da ga izvadite.

Za to birajte taster ►||.

Signalizaciona lampica tastera ►|| treperi i mašina proverava da li je moguće naknadno dodavanje veša.

Ako se na polju za prikaz **Pauza: naknadno dodavanje moguće** (Pause: Reload is possible) pojavi, moguće je naknadno dodavanje.

Za nastavak programa pritisnite taster ►||. Program se nastavlja automatski.

Uputstva

- Prilikom naknadnog dodavanja veša nemojte ostavljati vrata mašine otvorenima duže vreme – može da dođe do curenja vode iz veša.
- Kada su nivo vode ili temperatura visoki, odn. kada bubanj okreće, vrata mašine ostaju zaključana iz sigurnosnih razloga pa naknadno dodavanje veša nije moguće. Pridržavati se uputstava u pokaznom polju.
- Signalizacija za ulaganje veša nije aktivna prilikom naknadnog dodavanja veša.

Promena programa

Ako ste slučajno startovali pogrešan program, program možete da promenite kako sledi:

1. Birajte taster ►||.
2. Birajte drugi program.
3. Birajte taster ►||. Novi program kreće od početka.

Prekid programa

Kod programa sa visokom temperaturom:

1. Birajte taster ►||.
2. Hlađenje veša: Birajte **Ispiranje**.
3. Birajte taster ►||.

Kod programa s niskom temperaturom:

1. Birajte taster ►||.
2. **Centrifuga** ili **Odvod** birajte.
3. Birajte taster ►||.

Završetak programa kod zastavljanja ispiranja (Rinse Hold)

U pokaznom polju pojavljuje se:

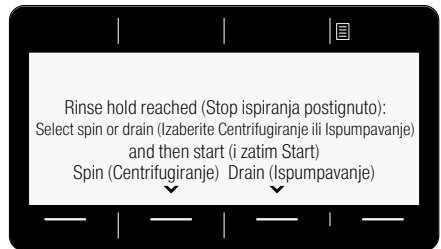

Program nastavite tako da

- Birajte program **Centrifuga** (po potrebi promenite broj obrtaja centrifugiranja) ili **Odvod**.
- pritisnite ►|| taster.

Kraj programa

U pokaznom polju pojavljuje se ☉
Gotovo, izvaditi veš. Pokazna lampica tastera ►|| je isključena.

U pokaznom polju pojavljuje se ☉
Gotovo, izvaditi veš (Finished, remove washing). Pokazna lampica tastera ►|| je isključena.

Uzimanje veša/isključivanje uređaja

1. Otvorite vrata mašine i izvadite veš. Pridržavati se uputstava u pokaznom polju.
2. Pritisnite taster ①. Uređaj je isključen.
3. Zatvorite slavinu za vodu.

Uputstvo: Kod modela sa ventilom AquaStop nije potrebno.

Uputstva

- Nemojte zaboraviti pojedinačne komade veša u bubnju. Oni mogu da se deformišu ili oboje drugi veš.
- Eventualno prisutna strana tela uklonite iz bubnja, odnosno gumene manžetne – opasnost od korozije.
- Gumenu manžetnu obrišite suvom krpom.

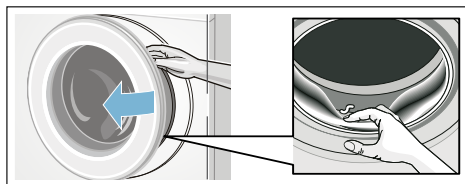

Uputstva

- Vrata mašine i fioku za deterdžent ostavite otvorenima da preostala voda može da se osuši.
- Uvek sačekajte završetak programa, pošto bi uređaj inače još mogao da bude blokiran. Zatim uključite uređaj i sačekajte deblokadu.
- Ako se na završetku programa ugasi polje displeja, onda je aktivan režim za štednju energije. Za aktiviranje pritisnite bilo koji taster.

i-DOS Sistem za inteligentno doziranje

Sistem za inteligentno doziranje veša u fioku za deterdžent za pranje veša

i-Dos Sistem za inteligentno doziranje

Vaša mašina za pranje veša je opremljena sistemom inteligentnog doziranja za tačni deterdžent za pranje veša i omekšivač.

Za to Vam na raspolaganju stoje i-Dos posude i u fioci za deterdžent za pranje veša. Možete da birate da li ćete koristiti tačni deterdžent za pranje veša i omekšivač ili dva tačna deterdženta za pranje veša. Posuda za prebacivanje → *Strana 37*

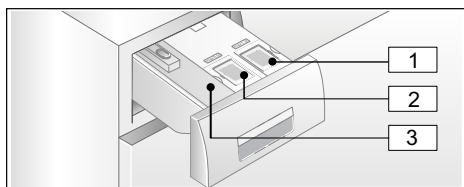

- 1 Posuda (1,3 l) za tačni deterdžent za pranje veša
- 2 Posuda (0,5 l) za omekšivač (ili deterdžent za pranje veša za svaku posudu posebno)
- 3 Komora za manuelno doziranje

U zavisnosti od izbora programa i podešavanja preko i-Dos posude se doziraju optimalne količine deterdženta za pranje veša/omekšivača veša.

Puštanje u rad/punjenje posude za doziranje



Prilikom izbora deterdženta za pranje veša i sredstva za negu pridržavajte se uputstva proizvođača. Preporučujemo tačne deterdžente za pranje belog veša, univerzalne deterdžente i deterdžente za pranje šarenog veša za sve bojene tekstile koji se peru u mašini za pranje veša od pamuka i sintetike.

Uputstva

- Upotrebljavajte samo tačne proizvode, koje je za dodavanje u fioku za deterdžent za pranje veša preporučio proizvođač.
- Ne mešati različite tačne deterdžente za pranje veša. Prilikom promene tačnog deterdženta za pranje veša (tip, proizvođač, ...) posudu za doziranje ispraznite bez ostatka i očistite. → *Strana 40*
- Ne koristiti sredstva koja sadrže rastvarače, nagrizajuća sredstva ili sredstva na bazi nekog gasa (na pr. tačni izbeljivač).
- Deterdžent za pranje veša i omekšivač ne mešati.
- Ne koristiti proizvode koji su dugo stajali i jako stvrdnute proizvode.
- Da bi se izbeglo isušivanje, poklopac za punjenje ne ostavljati duže vreme otvoren.

Punjenje posude za doziranje:

Posude za doziranje su u fioci za deterdžent za pranje veša i obeležene su odgovarajućim poklopcima za punjenje:

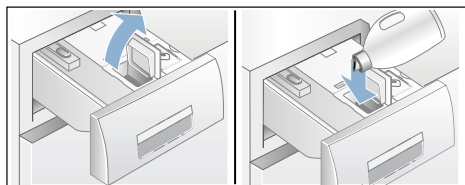

-  Deterdžent za sve vrste veša/ univerzalni deterdžent za pranje veša
-  Omekšivač veša

1. Podići fioku za deterdžent za pranje veša.
2. Otvoriti poklopac za punjenje.
3. Punite deterdžent za pranje veša/ omekšivač. Nemojte da punite preko markera **max**.



4. Zatvoriti posudu za punjenje.
5. Fioku za deterdžent za pranje veša polako umetnuti do kraja.





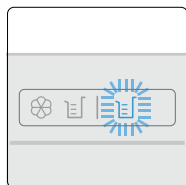

Potpuno ugurana fioka za deterdžent za pranje veša, kada je uređaj uključen, prikazuje se:

- odgovarajući prikaz indikator na drški fioke svetli kada je izabrano inteligentno doziranje i-Dos , i-Dos .
- prikaz zatreperi jednom i onda se isključuje, ako nije izabrano inteligentno doziranje.

U svakodnevnoj upotrebi

Kontrolne sijalice na ručki fioke:





- Prikaz **svetli**, ako je izabrano inteligentno doziranje za odgovarajuću posudu:
 -  za posudu  (deterdžent za pranje veša),
 - kod pokazne lampice  za kombinovanu posudu  svetli lampica za svaki deponovani sadržaj posude  za deterdžent za pranje veša/  za omekšivač veša.
→ *Strana 33*
- Prikaz **treperi**, ako je kod izabranog inteligentnog doziranja potkoračen minimalan nivo za posudu.



Biranje/opozivanje inteligentnog doziranja i prilagođavanje jačine doziranja:



Inteligentno doziranje deterdženta za pranje veša i omekšivača veš je u svim dozvoljenim programima fabrički izabrano.

Pregled programa → *Strana 16*

Jačina doziranja za deterdžent za pranje veša  je preliminarno podešen na lako (lako zaprljan veš), a za omekšivač veša  na srednje (normalno mek veš) i to u zavisnosti od programa možete individualno da promenite.

→ *Strana 25*

Dodatno za inteligentno doziranje po potrebi manuelno možete da sipate pomoćno sredstvo za pranje preko komore   (npr. so za skidanje fleka).
→ *Strana 36*

Uputstvo: Izbor (uklj./isklj.) kao i izabrana jačina doziranja od i-Dos  i i-Dos  ostaju u zavisnosti od programa do sledeće promene, čak iako se mašina za pranje veša isključuje.

Dopunjavanje deterdženta za pranje veša/omekšivača veša:

Treptanje pripadajuće kontrolne sijalice kod izabranog inteligentnog doziranja i odgovarajuće uputstvo u pokaznom polju pokazuju da minimalni nivo punjenja nije dostignut. Sadržaj je dovoljan za još oko 3 pranja.

Isti deterdžent za pranje veša ili omekšivač se može u svako doba dopuniti. U slučaju promene proizvoda/ proizvođača preporučujemo da se posude prethodno očiste. → *Strana 40*

Po potrebi prilagodite bazičnu količinu za doziranje.

Osnovna dozirna količina

Bazične količine za doziranje odgovaraju:

- **kod deterdženta za pranje veša** - preporuka proizvođača za normalnu nečistoću i postojeću tvrdoću vode.
- **kod omekšivača veša** - preporuka proizvođača za srednju mekoću.

Podatke o tome naći ćete na etiketi ambalaže deterdženta za pranje veša/ omekšivača ili se raspitajte direktno kod proizvođača.

Radi utvrđivanja postojeće tvrdoće vode upotrebite kontrolnu traku ili se raspitajte kod vašeg preduzeća za vodosnabdevanje.

Moja tvrdoća vode:

Evo jednog primera za doziranje deterdženta za pranje veša na etiketi na ambalaži:

Stepen nečistoće → Tvrdoća vode ↓				
	lako	normalno	jako	very strong (vrlo jako)
meka/ srednja	55 ml	75 ml	120 ml	160 ml
tvrd/ vrlo tvrda	75 ml	95 ml	150 ml	180 ml

Fabričko podešavanje bazične količine za doziranje je podešeno u zavisnosti od regiona (npr. 75 ml deterdženta za pranje i 36 ml omekšivača veša).

Podesite osnovnu količinu za doziranje deterdženta za pranje veša prema etiketi na ambalaži Vašeg deterdženta za pranje veša. Pri tome obratite pažnju na tvrdoću vode.

Osnovnu količinu za doziranje omekšivača birajte po želji za mekoću Vašeg veša.

Promena osnovne količine za doziranje istovremeno ima efekat na sve tri jačine za doziranje.

Uputstva

- Kod jače koncentrovanih deterdženata za pranje veša smanjite osnovnu količinu za doziranje.
- Ukoliko se tokom pranja ponovo pokaže formiranje jake pene, molimo da proverite podešavanje bazične količine za doziranje i jačinu doziranja. Uz to neki tečni deterdženti za pranje veša mogu biti skloni prekomernom stvaranju pene. U slučaju da je podešavanje bazične količine za doziranje i jačine doziranja pravilno, onda se preporučuje da upotrebljavate drugi tečni deterdžent za pranje veša.





Promena bazičnih količina za doziranje:

Podešavanja uređaja → *Strana 37*

Sadržaj posude za i-Dos

Umesto omekšivača može se koristiti i drugi tečni deterdžent za pranje veša u posudi i-Dos .

Uputstva



- Kod izmene sadržaja posude i-Dos  sa **omekšivača na deterdžent** za pranje veša za ovu posudu se osnovna dozirana količina za deterdžent za pranje veša dovodi na fabričko podešavanje, a doziranje za ovaj deterdžent za pranje veša stoji u svim dozvoljenim programima na **isključeno**. Zatim preko tastera i-Dos  u pokaznom polju doziranje deterdženta za pranje veša (lako, srednje ili jako) odaberite. → *Strana 12*
- Posuda i-Dos  automatski se deaktivira ako se za posudu i-Dos  aktivira doziranje deterdženta za pranje veša. Podešavanja se za ovaj program zadržavaju do sledeće izmene.



- Kod izmene sadržaja posude i-Dos  na **omekšivač** osnovna dozirana količina se dovodi na fabričko podešavanje, a doziranje na normalno u svim dozvoljenim programima.
- Izmena sadržaja posude iziskuje dodatnu potvrdu preko pokaznog polja.

Promeniti sadržaj posude:

Podešavanja uređaja → *Strana 37*

Manuelno doziranje

Pomoćno sredstvo za pranje (npr. omekšivač, izbeljivač ili so za skidanje fleka) možete dodatno da dodate po potrebi inteligentnog doziranja ručno u komoru  .

Kod programa, bez inteligentnog doziranja ili po želji (onda inteligentno doziranje postavite na  (isklj.)) sipanje deterdženta za pranje veša su vrši ručno u komoru  .

Upozorenje

Iritacija očiju/kože!

Ako se fioka za deterdžent otvori za vreme rada, može da dođe do prskanja deterdženta/sredstva za negu. Pažljivo otvorite fioku.

Ako deterdžent za pranje veša/sredstva za negu dođu u kontakt sa očima ili kožom, temeljno ih isperite.

U slučaju gutanja, potražite savet lekara.

Pažnja!

Oštećenje uređaja

Sredstva za čišćenje i sredstva za prethodno tretiranje veša (npr. sredstvo za skidanje fleka, sprej za pretpranje, ...) mogu da oštete površine mašine za pranje veša ako dođu u dodir sa površinama.

Ne dozvolite da takva sredstva dođu u dodir sa površinama mašine za pranje veša. Po potrebi ostatke raspršene

magle i druge ostatke/kapljice odmah obrišite vlažnom krpom.



Uputstva

- Kod doziranja svih deterdženata za pranje veša/pomoćnih sredstava i sredstava za čišćenje bezuslovno se pridržavati uputstava proizvođača.
- Kod manualnog doziranja deterdženta za pranje veša nemojte da dozirate dodatni deterdžent za pranje veša preko inteligentnog doziranja (inteligentno doziranje postavite na  (isklj.)); sprečava predoziranje i formiranje pene
- Guste omekšivače i sredstva za postojanost oblika razredite vodom, to sprečava zapušenja.

Dozirajte i napunite deterdžent za pranje veša:

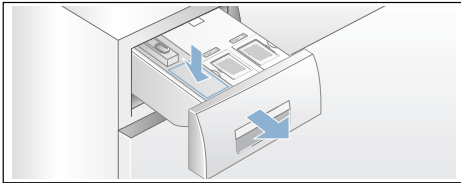
1. Izvucite fioku za deterdžent za pranje veša.





2. Doziranje u komori   prema:
 - nečistoćom,
 - sa tvrdoćom vode (to možete da saznate kod Vaše vodovodne službe),
 - sa količinom vode,
 - navodima proizvođača.
3. Zatvorite fioku za deterdžent za pranje veša.

Podešavanja uređaja

Pratite podešavanje uređaja koja možete da promenite:

podešavanja koja mogu da se biraju:

- **end signal (završni signal)**
isklj. – tiho – srednje – glasno – vrlo glasno
 (end signal
 off - quiet - medium - loud - very loud)
 Podesiti jačinu zvuka završnog signala.
- **button signal (signali tipke)**
isklj. – tiho – srednje – glasno – vrlo glasno
 (button signal
 off - quiet - medium - loud - very loud)
 Podesiti jačinu zvuka signalnih tipki.
- **auto power-off (Autom. isključivanje aparata)**
nakon 15 – 30 – 60 min – nikada
 (auto power-off
 after 15 - 30 - 60 min. - never)
 Aparat se automatski isključuje nakon ... min. (=0 kWh potrošnja energije); radi uključivanja pritisnuti taster glavnog prekidača .
- **Jezik (Language)**
 Srpski (English)
 ...
 Promeniti pokazani jezik.
- **Informacija o čišćenju bubnja. uključeno – isključeno**
 (Drum clean advice
 on - off)
 Ova napomena Vas podseća na to da izvedete program za čišćenje bubnja.
- **Sadržaj posude:**
 i-Dos  Sadržaj
Omekšivač veša – Deterdžent za pranje veša
 (content
 Softener - Detergent)
 Odabrati sadržaj posude/zameniti

- **Osnovna dozirna količina:**
i-Dos 811 Basis (basis)
10 ml – 200 ml
Podesiti osnovnu doziranu količinu prema preporuci proizvođača deterdženta za pranje veša deterdženta/omekšivača.
- **Osnovna dozirna količina:**
i-Dos 111 Basis (basis)
10 ml – 200 ml
Podesiti osnovnu doziranu količinu prema preporuci proizvođača deterdženta za pranje veša deterdženta/omekšivača.

Za promenu podešavanja uređaja oba tastera **podešavanja 3 sek.** držite pritisnuta otprilike 3 sekunde.
→ *Strana 13*

Uputstva

- Podešavanja se zadržavaju nakon isključivanja.
- Kod dužeg dodirivanja tastera podešavanja se automatski pomeraju.

Senzorika

Automatika za podešavanje količine

U zavisnosti od vrste tkanine i opterećenja, automatsko podešavanje količine optimalno prilagođava potrošnju vode i trajanje programa u svakom programu.

Sistem za kontrolu disbalansa

Automatski sistem za kontrolu disbalansa prepoznaje disbalans i višestrukim kratkim pokretanjima centrifuge obezbeđuje ravnomerno raspoređivanje veša.

Iz sigurnosnih razloga se kod vrlo nepovoljnog raspoređivanja veša smanjuje broj obrtaja ili se ne centrifugira.

Uputstvo: U bubanj nemojte sa stavljate male i velike komade veša.
→ *Strana 29*, → *Strana 45*

Aqua senzor

u zavisnosti od programa i modela
Za vreme ispiranja, Aqua senzor ispituje stepen zamućenosti vode za ispiranje (zamućenost prouzrokuje nečistoća i ostaci deterdženta za pranje veša). U zavisnosti od zamućenosti vode utvrđuju se trajanje i broj ciklusa ispiranja.

Senzor/displej punjenja

Kada su otvorena vrata za punjenje, senzor punjenja prepoznaje stepen napunjenosti mašine za pranje veša. Ovo pokazuje stubić koji se popunjava u pokaznom polju.

Uputstvo: Da bi senzor punjenja mogao u celosti da ustanovi količinu veša, bubanj za pranje pre uključivanja mašine za pranje veša mora biti prazan.

Preporuka za doziranje

Preporuka za doziranje pokazuje – u zavisnosti od izabranog programa i prepoznatog punjenja – preporuku za doziranje deterdženta za pranje veša u procentima. Podatak u % odnosi se na preporuku proizvođača deterdženta za pranje veša.

Uputstvo: Pridržavanjem preporuke za doziranje štedi se okolina i vaš kućni budžet.



Čišćenje i održavanje

Upozorenje

Opasnost po život!

U slučaju kontakta sa delovima koji provode napon postoji opasnost od strujnog udara. Isključite uređaj i izvucite mrežni utikač.

Upozorenje

Opasnost od trovanja!

Zbog upotrebe sredstava za čišćenje koja sadrže rastvarače npr. benzin za pranje mogu da nastanu otrovne pare. Nemojte da upotrebljavate sredstva za čišćenje koja sadrže rastvarače.

Pažnja!

Šteta na uređaju

Sredstva za čišćenje koja sadrže rastvarače npr. benzin za pranje, mogu da oštete površine i komponente mašine.

Nemojte da upotrebljavate sredstva za čišćenje koja sadrže rastvarače.

Tako predupređujete formiranje biofilma i opterećujući miris:

Uputstva

- Pobrinite se za dobru ventilaciju prostorije za postavku mašine za pranje veša.
- Vrata za punjenje i posudu za sipanje deterdženta ostavite malo otvorene, ako ne koristite mašinu za pranje veša.
- Povremeno perite u programu **Pamuk 60 °C** uz upotrebu deterdženta za pranje veša u prahu.

Kućište mašine/polje sa komandama

- Kućište i polje sa komandama istrljajte mekom vlažnom krpom.
- Odmah uklonite ostatke deterdženta za pranje veša.
- Čišćenje vodenim mlazom zabranjeno.

Bubanj za pranje

Koristite sredstva za ribanje bez hlora, nemojte da upotrebljavate čeličnu vunu.

U slučaju formiranja mirisa u mašini za pranje veša odnosno za čišćenje bubnja pustite program **Čišćenje bubnja 90 °C** bez veša. Za to upotrebljavajte deteržent za pranje u prahu.

Uklanjanje kamenca

Kod tačnog doziranja deterdženta za pranje veša nije potrebno uklanjanje kamenca. Ako je ipak potrebno, postupite prema podacima proizvođača sredstva za uklanjanje kamenca. Pogodna sredstva za uklanjanje kamenca mogu se nabaviti preko naše internet stranice ili preko servisne službe. → *Strana 48*

i-Dos-Fioka za deterđent za pranje veša i njeno kućište

1. Pražnjenje posude za doziranje:

Posude za doziranje imaju u prednjem delu otvore za pražnjenje sa čepovima koji se mogu vaditi. Radi pražnjenja posuda za doziranje najpre skinuti dršku fioke kao što je prikazano:

- Podići fioku za deterđent za pranje veša.

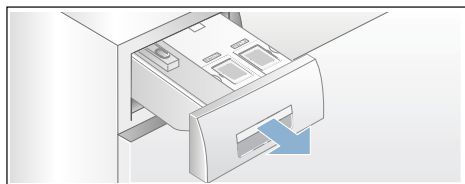

- Polugu za deblokiranje (A) na zadnjoj strani drške fioke (dole u sredini) lako privucite ka sebi i istovremeno deblokiranu dršku fioke (B) vucite na gore.

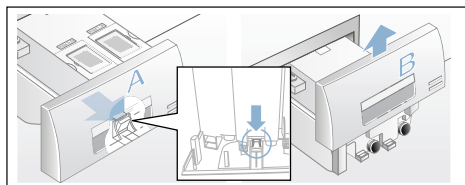

- Radi pražnjenja posuda za doziranje oprezno izvući čep za zatvaranje i sadržaj ispustiti u prikladnu posudu.

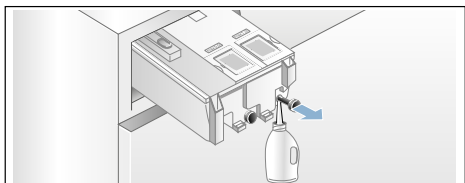

- Čep za zatvaranje ponovo gurnuti do graničnika.

2. Čišćenje posude za doziranje/fioke za deterđent za pranje veša:

Radi čišćenja ispraznjenih posuda za doziranje fioka za deterđent za pranje veša se može sasvim izvaditi.

- Posudu za doziranje isprazniti pre vađenja.

Uputstvo: Dršku fioke ponovo postavite tek posle izvršenog čišćenja.

- Podići fioku.
- Pritisnuti polugu za deblokiranje i fioku sasvim izvaditi.

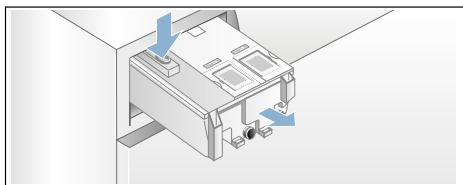

- Pažljivo skinuti poklopac fioke.

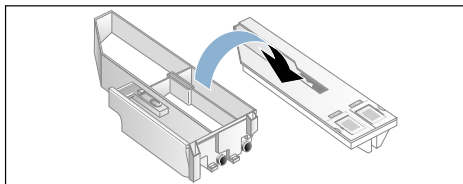

Pažnja!

Fioka za deterđent za pranje veša se može oštetiti!

Fioka za deterđent za pranje veša sadrži električne konstrukcione delove. Prilikom kontakta s vodom oni se mogu oštetiti.

- Poklopac ne čistiti u mašini za pranje posuda i ne potapati u vodu.

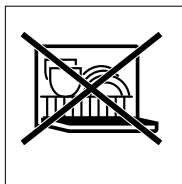

- Utikaç na stražnjem delu fiok zaštititi od vlage, deterdženta za pranje veša ili ostataka omekšivača, spoljašnje površine očistiti po potrebi mekom, vlažnom krpom. Pre umetanja osušiti.

- e) Posudu i poklopac očistiti mekom, vlažnom krpom ili ručnim tušem. Unutrašnju površinu takođe očistiti mekom, vlažnom krpom.

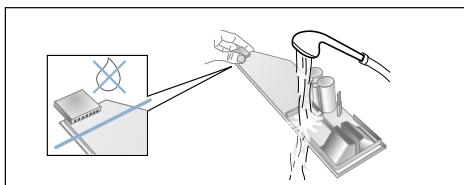

- f) Posudu i poklopac osušiti i ponovo sastaviti.
- g) Dršku fiok navlačiti od gore dok se osetno ne učvrsti.
- h) Kućište fiok za deterdžent za pranje veša očistite iznutra.
- i) Fioku za deterdžent za pranje veša sasvim umetnuti.

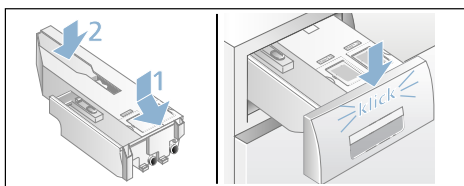

Pumpa za izbacivanje sapunice začepljena, prinudno pražnjenje

⚠ Upozorenje **Opasnost od opekotina!**

Sapunica je prilikom pranja na visokim temperaturama vruća. Prilikom dodira s vrućom sapunicom može doći do opekotina vrelom parom. Ostavite da se sapunica za pranje ohladi.

1. Zatvorite slavinu za vodu da voda više ne dotiče i da ne morate da je ispuštate preko pumpe za izbacivanje sapunice.
2. Isključiti aparat. Izvucite mrežni utikač.
3. Otvorite i skinite klapnu za servis.

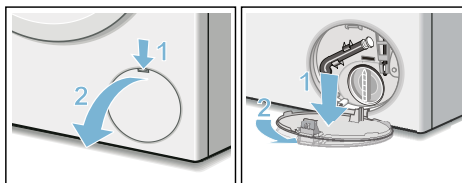

4. Crevo za pražnjenje izvadite iz držača. Skinite kapicu za zatvaranje, pustite da sapunica isteče u odgovarajući sud. Kapicu za zatvaranje pritisnite i umetnite crevo za pražnjenje u držač.

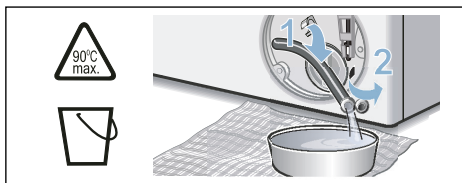

5. Pažljivo odvrnite poklopac pumpe, može da isteče preostala voda. Očistite unutrašnjost, navoj poklopc pumpe i kućište pumpe. Propeler pumpe za sapunicu mora da može da se okreće. Poklopac pumpe ponovo umetnuti i zavrnuti. Drška mora da stoji uspravno.

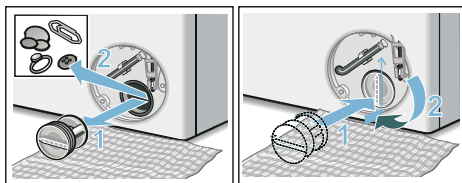

6. Umetnite klapnu za servis, uklopite i zatvorite.

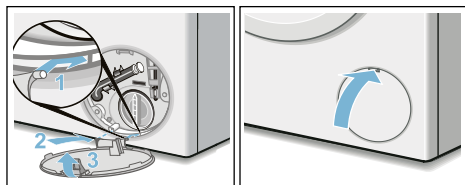

Uputstvo: Kako biste sprečili da pilikom sledećeg pranja deterdžent za pranje veša neiskorišćen teče u odvod: sipajte 1 litar vode u komoru ➔ ➔ i startujte program **Odvod**.

Odvodno crevo na sifonu začepljeno

1. Isključite uređaj. Izvucite mrežni utikač.
2. Otpustite obujmicu creva. Odvodno crevo pažljivo svucite, može da isteče preostala voda.
3. Očistite odvodno crevo i cevni nastavak sifona.

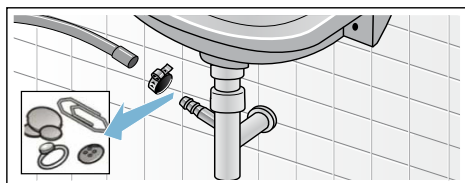

4. Ponovo stavite odvodno crevo i priključno mesto osigurajte obujmicom za crevo.

Sito u dovodu vode začepljeno

Pritom najpre isključite pritisak vode u dovodnom crevu:

1. Zatvorite slavinu za vodu.
2. Birajte program po želji (osim Ispiranje/centrifugiranje/ispumpavanje).
3. Birajte taster ►II. Pustite da program radi otprilike 40 sekundi.
4. Pritisnite taster ①. Uređaj je isključen.
5. Izvucite mrežni utikač.

Onda očistite sito:

1. Crevo odvojite od slavine za vodu. Sito očistite malom četkom.

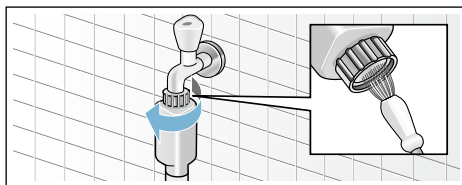

2. Kod modela "Standard" i "Aqua-Secure" očistite sito na zadnjoj strani uređaja: Skinite crevo na zadnjoj strani uređaja, Sito izvadite kleštima i očistite.

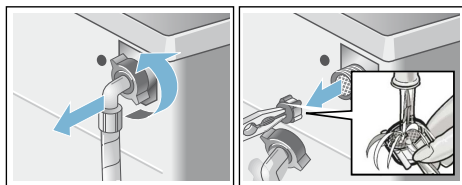

3. Priključite crevo i proverite nepropustljivost.

Smetnje, šta činiti?

Prinudna deblokada

npr. prilikom nestanka električne struje
Program teče dalje kada je
usabdevanje iz mreže ponovo
uspostavljeno.

Ako veš ipak treba da se izvadi, vrata za
punjenje se mogu otvoriti kako je
opisano u nastavku:

Upozorenje

Opasnost od opekotina!

Prilikom pranja na visokim
temperaturama u slučaju dodira sa
vrelom sapunicom za pranje i vešom
možete da se opečete vrelom parom.
Eventualno najpre ostaviti da se ohladi.

Upozorenje

Opasnost od povrede!

Prilikom posezanja u bubanj dok se
obrne možete povrediti ruke.
Ne hvatajte bubanj dok se obrće.
Sačekajte dok bubanj ne prestane da
se obrće.

Pažnja!







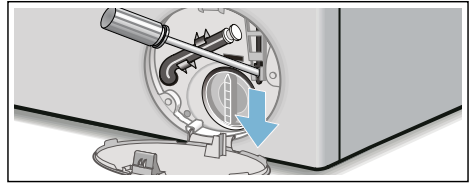

Oštećenja od vode

Voda koja ističe može dovesti do
oštećenja od vode.
Ne otvarajte vrata za punjenje, ako se
na staklu vidi voda.

1. Isključite uređaj. Izvucite mrežni utikač.
2. Ispustite sapunicu za pranje.
→ *Strana 41*
3. Prinudnu deblokadu nekim alatom povucite na dole i otpustite.
Vrata za punjenje se posle toga mogu otvoriti.





Napomene na polju za prikaz



Displej	Uzrok / pomoć
Posude i-Dos  ,  dopuniti (container)	Minimalni nivo punjenja u i-Dos posudama podbačen, dopunjavanje → <i>Strana 34.</i>
i-Dos  , i-Dos  Greška (error); i-Dos  , i-Dos  deaktiviranje (deactivate)	i-Dos  , i-Dos  postavite na isključeno . Pozvati servisnu službu. Aparat može dalje da radi sa manuelnim doziranjem. Ručno doziranje → <i>Strana 36</i>
Please close detergent drawer. (Zatvoriti fioku) (Please close detergent drawer)	Fioku korektno umetnuti. → <i>Strana 34</i>
Pauza: naknadno ulaganje nije moguće (Pause: Reload is possible)	Temperatura ili nivo vode previsok. Za nastavak programa pritisnite taster ► .
Otključavanje vrata nije moguće: nivo vode ili temperatura previsoki (Door cannot be unlocked: Water level or temperature is too high)	Temperatura ili nivo vode previsok. Za nastavak programa pritisnite taster ► .
Vrata ne možete da blokirate, molimo još jednom otvorite vrata, zatvorite ih i taster ► aktivirajte (The door cannot be locked, please open the door again, then close it and start)	<ul style="list-style-type: none"> ■ Veš je eventualno zaglavljen. Još jednom otvorite i zatvorite vrata mašine i pritisnite taster ► . ■ Eventualno zatvorite vrata mašine, odn. izvadite veš i ponovo ih zatvorite. ■ Po potrebi isključite i ponovo uključite uređaj, podesite program i izvršite individualna podešavanja; pokrenite program.
Otvoriti slavinu za vodu (Please open tap)	<ul style="list-style-type: none"> ■ Slavinu za vodu u potpunosti otvorite, ■ Dovodno crevo je prelomljeno/prignječeno, ■ Pritisak vode je suviše mali. Očistite sito. → <i>Strana 42</i>
Please clean pump (Očistiti pumpu za izbacivanje sapunice) (Please clean pump)	<ul style="list-style-type: none"> ■ Pumpa za ispumpavanje ceđi je začepljena. Očistite pumpu za ispumpavanje ceđi. → <i>Strana 41</i> ■ Odvodno crevo / ispusna cev je začepljena. Očistite odvodno crevo na sifonu. → <i>Strana 42</i>

Displej	Uzrok / pomoć
AquaStop has been activated! (AquaStop uključen!) Pozvati servisnu službu (AquaStop has been activated! Please call customer service)	ne postoji kod modela bez Aquastop-a Voda u podnom koritu, uređaj propušta. Zatvorite slavinu za vodu. Nazovite servisnu službu!
Autom. isključivanje za... sekundi (Auto power-off in ... seconds)	Uređaj se isključuje nakon ... sekundi automatski, ako ga duže vreme ne koristite. Radi prekida pritisnuti bilo koju tipku. → <i>Strana 37</i>
Water cooling (Hlađenje sapunice) (Water cooling)	Radi čuvanja odvoda za otpadnu vodu vruća sapunica se pre ispuštanja hladi.
Napomena za negu bubnja: (Reminder drum care:)	Ova napomena Vas podseća na to da izvedete program Čišćenje bubnja 90 °C ili program od 60 °C za čišćenje i negu bubnja i rezervoara za sapunicu. Uputstva <ul style="list-style-type: none"> ■ Program pustite bez veša. ■ Upotrebljavajte deteržent u prahu ili deteržent koji sadrži izbeljivač. Da biste sprečili stvaranje pene upotrebite samo polovinu količine deterženta za pranje veša koju je preporučio proizvođač deterženta. Nemojte da upotrebljavate deteržent za pranje vune i finog veša. ■ Uključite/isključite podsetnik. → <i>Strana 12</i>
Ostale signalizacije Greška E: XXX	Isključite uređaj, sačekajte 5 sekundi i ponovo ga uključite. Ako se signalizacija pojavi ponovo, pozovite servisnu službu.

Smetnje, šta da se radi?

Smetnje	Uzrok / pomoć
Voda curi.	<ul style="list-style-type: none"> ■ Pravilno pričvrstite odvodno crevo / zamenite ga. ■ Pritegnite navojni spoj dovodnog creva.
Voda ne ulazi u mašinu.	<ul style="list-style-type: none"> ■ Da li ste izabrali taster ►II ? ■ Slavina za vodu nije otvorena? ■ Eventualno začepljeno sito? Očistite sito. ■ Dovodno crevo je prelomljeno ili prignječeno?
Posuda za doziranje je prazna i displej za nivo punjenja ne trepti.	<ul style="list-style-type: none"> ■ Poklopac/utikač fioke zaprljan? Čišćenje → <i>Strana 36</i> ■ Fioka za deteržent za pranje veša nije korektno umetnuta? Korektno umetnuti. → <i>Strana 40</i>
Pogrešan deteržent za pranje veša/omekšivač usut u posudu za doziranje.	Posuda za doziranje: <ol style="list-style-type: none"> 1. Ispraznite i očistite. 2. Iznova napunite. → <i>Strana 34</i>

Smetnje	Uzrok / pomoć
Deterdžent za pranje veša/omekšivač je stvrdnut u posudama za doziranje.	Posudu za doziranje očistiti i ponovo napuniti.
Vrata mašine ne mogu da se otvore.	<ul style="list-style-type: none"> ■ Sigurnosna funkcija je aktivna. Prekid programa? → <i>Strana 31</i> ■ Izabrano  (zaustavljanje ispiranja = bez završnog centrifugiranja)? → <i>Strana 31</i> ■ Otvaranje je moguće samo preko deblokade za slučaj nužde? → <i>Strana 43</i>
Program se ne pokreće.	<ul style="list-style-type: none"> ■ Da li je pritisnut taster ► ili Završeno za ? ■ Vrata mašine su zatvorena? ■  Zaštita za decu je aktivirana? Deaktivirajte je. → <i>Strana 30</i>
Kratko trzanje / obrtanje bubnja posle starta programa.	Nije greška – prilikom pokretanja programa pranja kratkotrajno može da dođe do trzanja bubnja zbog internog ispitivanja motora.
Ceđ za pranje se ne isumpava.	<ul style="list-style-type: none"> ■ Izabrano  (zaustavljanje ispiranja = bez završnog centrifugiranja)? → <i>Strana 31</i> ■ Očistite pumpu za ispušavanje ceđi. → <i>Strana 41</i> ■ Očistiti ispusnu cev i/ili odvodno crevo.
Ne vidi se voda u bubnju.	Nije greška – voda je ispod vidljivog područja.
Rezultat centrifugiranja nije zadovoljavajući. Veš je mokar / previše vlažan.	<ul style="list-style-type: none"> ■ Nije greška – sistem za kontrolu neuravnoteženosti je prekinuo centrifugiranje zbog neravnomerno raspoređenog veša. Male i velike komade veša rasporedite po bubnju. ■ Manje gužvanje (u zavisnosti od modela) izabrano? → <i>Strana 34</i> ■ Izabran je suviše mali broj obrtaja? → <i>Strana 27</i>
Kratko centrifugiranje više puta.	Nije greška – sistem za kontrolu neuravnoteženosti izjednačava disbalans.
Trajanje programa je duže nego obično.	<ul style="list-style-type: none"> ■ Nije greška – sistem za kontrolu neuravnoteženosti izjednačava disbalans raspoređujući veš više puta. ■ Nije greška – aktivan je sistem za kontrolu pene – uključuje se dodatni postupak ispiranja.
Trajanje programa se menja tokom ciklusa pranja.	Nije greška – tok programa se optimizuje za dotični proces pranja. Time trajanje programa u polju displeja može da se menja.
Preostala voda u pregradi za sredstvo za negu.	<ul style="list-style-type: none"> ■ Nije greška – dejstvo sredstva za negu nije ugroženo. ■ Eventualno očistite umetak. → <i>Strana 29</i>
Nastanak neugodnih mirisa u mašini za pranje veša.	<p>Pustite program Čišćenje bubnja 90 °C ili Pamuk 90 °C bez veša.</p> <p>U tu svrhu upotrebljavajte deterdžent u prahu ili deterdžent koji sadrži izbeljivač.</p> <p>Uputstvo: . Da biste izbegli stvaranje prevelike pene, upotrebljavajte samo polovinu količine deterdženta koju preporučuje proizvođač. Nemojte da upotrebljavate deterdžent za pranje vune i finog veša.</p>

Smetnje	Uzrok / pomoć
Ponovljeno, jako stvaranje pene.	<ul style="list-style-type: none"> ■ Proveriti podešavanja osnovnog doziranja i intenziteta doziranja. ■ Po potrebi upotrebiti neki drugi tečni deterdžent za pranje veša.
Deterdžent za pranje veša/omekšivač kaplje sa manžetne i skuplja se na vratima ili u naboru manžetne.	Previše deterdženta za pranje veša/omekšivača u posudama za doziranje. Pridržavajte se oznake max na posudi.
Prethodno podešavanje i-Dos  izbrisano.	Prilikom izmene podešavanja u meniju i-Dos  : sadržaj menjaju se sva podešavanja. → <i>Strana 24</i>
Stvaranje velike buke, vibracija i "šetanje" prilikom centrifugiranja.	<ul style="list-style-type: none"> ■ Uređaj je centriran? Centrirajte uređaj. → <i>Strana 57</i> ■ Nožice uređaja fiksirane? Učvrstite nožice uređaja. → <i>Strana 57</i> ■ Da li je uklonjena zaštitna oprema za transport? Uklonite zaštitnu opremu za transport. → <i>Strana 53</i>
Polje displeja/ signalizacione lampice ne funkcionišu za vreme rada.	<ul style="list-style-type: none"> ■ Nestanak struje? ■ Aktivirali su se osigurači? Uključite / zamenite osigurače. ■ Ako se smetnja ponovo pojavi, pozovite servisnu službu.
Ostaci deterdženta na vešu.	<ul style="list-style-type: none"> ■ Ponekad deterdženti bez fosfata sadrže ostatke koji ne mogu da se rastvore u vodi. ■ Izaberite Ispiranje ili veš očetakajte posle pranja.
U statusu naknadnog dodavanja treperi ►II veoma brzo i čuje se signal.	<ul style="list-style-type: none"> ■ Nivo vode je previše visok. Naknadno dodavanje veša nije moguće. Po potrebi odmah zatvorite vrata mašine. ■ Za nastavak programa izaberite taster ►II.
Ako neku smetnju ne možete sami da otklonite (posle uključivanja/isključivanja) ili je neophodna popravka:	
<ul style="list-style-type: none"> ■ Isključite uređaj i mrežni utikač izvucite iz utičnice. ■ Zatvorite slavinu za vodu i pozovite servisnu službu. 	



Servisna služba

Ako smetnju ne možete sami da otklonite, obratite se našoj servisnoj službi. → Korica

Mi ćemo uvek naći odgovarajuće rešenje, takođe i da bismo izbegli nepotrebne posete tehničara.

Servisnoj službi navedite broj proizvoda (E-Nr.) i proizvodni broj (FD) uređaja.

E-Nr. _____	FD _____
-------------	----------

E-br. Broj proizvoda
FD Fabrički broj

Ove podatke ćete *u zavisnosti od modela naći:

na vratima za punjenje iznutra*/
otvorenoj klapni za servis* i na zadnjoj
strani uređaja.

Imajte poverenja u kompetenciju proizvođača.

Obratite nam se. Tako ćete biti sigurni da će popravku izvršiti obučeni servisni tehničari sa originalnim rezervnim delovima.



Vrednosti potrošnje

Potrošnja energije i vode, trajanje programa i preostala vlaga u glavnim programima

(okvirni podaci)

Program	Punjenje	Potrošnja energije*	Potrošnja vode*	Trajanje programa*
Pamuk 20 °C	9 kg	0,25 kWh	90 l	2 ¾ h
Pamuk 40 °C	9 kg	1,10 kWh	90 l	3 h
Pamuk 60 °C	9 kg	1,16 kWh	90 l	2 ¾ h
Pamuk 90 °C	9 kg	2,14 kWh	100 l	2 ¾ h
Lako održavanje 40 °C	4 kg	0,71 kWh	64 l	2 h
Miks 40 °C	4 kg	0,60 kWh	45 l	1 ¼ h
Osetljive tkanine / Svila 30 °C	2 kg	0,19 kWh	37 l	¾ h
Vuna 30 °C	2 kg	0,19 kWh	41 l	¾ h













Program	okvirni podaci za preostalu vlagu*			
	WM16... maks 1600 obr./min	WM14... maks 1400 obr./min	WM12... maks 1200 obr./min	WM10... maks 1000 obr./min
Pamuk	44 %	48 %	53 %	62 %
Lako održavanje	40 %	40 %	40 %	40 %
Osetljive tkanine / Svila	30 %	30 %	30 %	30 %
Vuna	45 %	45 %	45 %	45 %

* U zavisnosti od pritiska, tvrdoće i ulazne temperature vode, temperature prostora, vrste, količine i nečistoće veša, upotrebljenog deterdženta za pranje veša, kolebanja naponske mreže i odabranih dodatnih funkcija vrednosti odstupaju od navedenih vrednosti.

** Podaci o preostaloj vlazi na bazi ograničenja broja obrtaja za centrifugiranje i maksimalnog punjenja koji zavise od programa.

Ispitivanje efikasnosti Programi za pamučne tkanine

Sledeći programi (standardni programi, označeni ) pogodni su za pranje normalno uprljanih pamučnih tkanina i u odnosu na kombinovanu potrošnju energije i vode najefikasniji.

Standardni programi za pamuk prema odredbi (EU) br. 1015/2010		
Program + temperatura + taster	Punjenje	Okvirno trajanje programa
 Pamuk +  +  ecoPerfect 	9 kg	4 ¾ h
 Pamuk +  +  ecoPerfect 	4,5 kg	4 ½ h
 Pamuk +  +  ecoPerfect 	4,5 kg	4 ½ h

Podešavanje programa za provere i etiketiranje energije u skladu sa instrukcijom 2010/30/EU sa hladnom vodom (15 °C).
Podatak o temperaturi programa orijentiše se prema navedenoj temperaturi na etiketi sa uputstvom za negu na tkaninama. Stvarna temperatura pranja može iz razloga štednje energije odstupati od navedene temperature programa.



Tehnički podaci

Dimenzije:

850 x 600 x 590 mm

(visina x širina x dubina)

Težina:

70 - 85 kg (u zavisnosti od modela)

Mrežni priključak:

Mrežni napon 220 - 240 V, 50Hz

Nominalna struja 10 A

Nominalna snaga 1900 - 2300 W

Pritisak vode:

100 - 1000 kPa (1 - 10 bara)

Prijem snage kada je uređaj isključen:

0,12 W

Prijem snage kada uređaj nije isključen:

0,43 W



Postavljanje i priključivanje

Obim isporuke

Uputstvo: Proverite da na mašini nema oštećenja u transportu. Oštećenu mašinu nemojte da puštate u rad. Ako imate primedbu obratite se trgovcu kod kojeg ste kupili aparat ili se obratite našoj servisnoj službi. → *Strana 48*

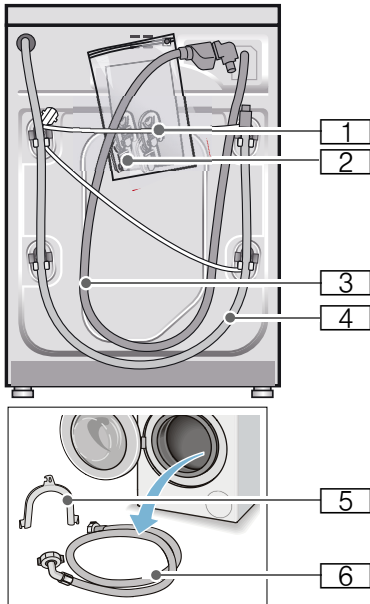

- 1 Napojni vod
 - 2 Vreća:
 - Uputstvo za upotrebu i postavljanje
 - Pregled mesta servisne službe*
 - Garancija*
 - Kapice za otvore posle uklanjanja transportnih osigurača
 - Adapter sa zaptivnom podloškom od 21 mm = 1/2" na 26,4 mm = 3/4" *
 - 3 Dovodno crevo za vodu kod modela Aquastop
 - 4 Odvodno crevo za vodu
 - 5 Krivak za fiksiranje odvodnog creva za vodu*
 - 6 Dovodno crevo za vodu kod modela "Standard/Aqua-Secure"
- * u zavisnosti od modela

Dodatno je prilikom priključivanja dovodnog creva za vodu na sifon potrebna obujmica za crevo \varnothing 24 - 40 mm (specijalizovana trgovina).

Korisni alati

- Libela za ispravljanje
- Ključ za zavrtnje sa:
 - SW13 za otpuštanje transportnih osigurača i
 - SW17 za ispravljanje stopica uređaja

Sigurnosna uputstva

Upozorenje

Opasnost od povrede!

- Mašina za pranje veša ima veliku težinu. Budite oprezni prilikom podizanja/transporta mašine za pranje veša.
- U slučaju podizanja mašine za pranje veša za istaknute konstrukcione delove (na pr. vrata za punjenje) ovi konstrukcioni delovi se mogu slomiti i prouzrokovati povrede. Mašinu za pranje veša ne podizati za istaknute konstrukcione delove.
- Usled nestručnog polaganja creva i napojnih vodova postoji opasnost od spoticanja i povreda. Elastična creva i vodove položiti tako da ne postoji opasnost od spoticanja.

Pažnja!

Šteta na uređaju

Zamrznuta elastična creva se mogu iskidati/pučići.

Mašinu za pranje veša ne postavljati u područjima gde postoji opasnost od mraza i/ili napolju.

Pažnja!

Štete od vode

Priključna mesta za dovodno i odvodno crevo za vodu su pod visokim pritiskom. Kako biste izbegli curenja ili oštećenja od vode, obavezno obratite pažnju na napomene u ovom poglavlju.

Uputstva

- Dodatno uz ovde navedena uputstva mogu važiti i posebni propisi nadležnih vodovodnih preduzeća i preduzeća za elektrodistribuciju.
- U sumnjivim slučajevima priključenje prepustiti stručnjaku.

Površina za postavljanje

Uputstvo: Stabilnost je važna da mašina za pranje veša ne šeta!

- Površina za postavljanje mora biti čvrsta i ravna.
- Nisu pogodni meki podovi/podne obloge.

Postavljanje na podnožje ili drvenu gredu

Pažnja!

Šteta na uređaju

Mašina za pranje veša prilikom centrifugiranja može šetati i iskrenuti se/pasti s postolja.

Stopice uređaja obavezno pričvrstite pomoću držača.

Br. za poručivanje WMZ 2200, WX 9756, Z 7080X0

Uputstvo: Kod tavanica od drvenih letvi mašinu za pranje veša postavite:

- po mogućstvu u ugao,
- na drvenu ploču koja je otporna na vodu (min. 30 mm debelu), koja je čvrsto zavrtnuta za pod.

Postavljanje na podijum sa fiokom

Br. za poručivanje podijuma:
WMZ 20490, WZ 20490, WZ 20510, WZ 20520

Ugradnja ispod drugih elemenata/ugradnja aparata u kuhinjsku liniju

⚠ Upozorenje **Opasnost po život!**

U slučaju kontakta sa delovima koji provode napon postoji opasnost od strujnog udara. Nemojte da uklanjate pokrivnu ploču uređaja.

Uputstva

- Potrebna širina niše od 60 cm.
- Mašinu za pranje veša postavite samo ispod kontinuirane radne ploče koja je čvrsto spojena za susedne ormare.

Uklanjanje transportnih osigurača

Pažnja! Šteta na uređaju

- Za transport je mašina osigurana transportnim osiguračima. Neuklonjeni transportni osigurači prilikom režima rada mašine mogu npr. da oštete bubanj. Pre prve upotrebe obavezno kompletno uklonite sva 4 transportna osigurača. Sačuvajte osigurače.
- Kako biste u slučaju nekog kasnijeg transporta izbegli oštećenja u transportu, pre transporta obavezno ponovo ugradite osigurače.

Uputstvo: Sačuvajte zavrtnje i čaure.

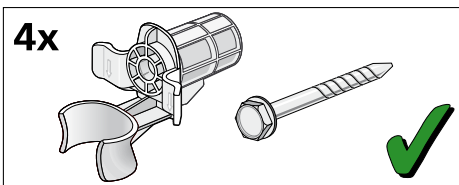

1. Creva izvaditi iz držača.

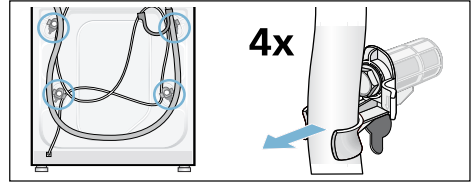

2. Sva 4 zavrtnja za transportni osigurač odvrnite pomoću ključa 13 i uklonite. Uklonite čaure. Pri tome izvadite mrežni kabl iz držača.

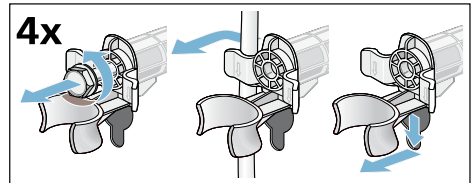

3. Postavite zaštitne poklopce. Zaštitne poklopce čvrsto blokirajte pritiskom na zaustavnu kuku.

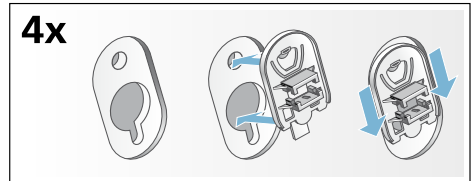

Dužine creva i kablova

■ Priključak sa leve strane

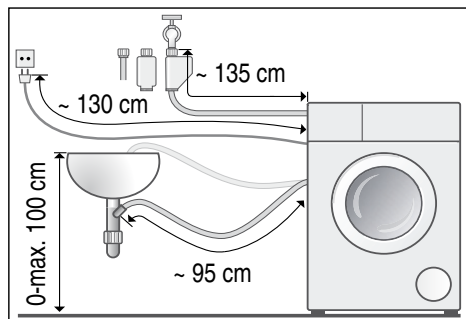

■ Priključak sa desne strane

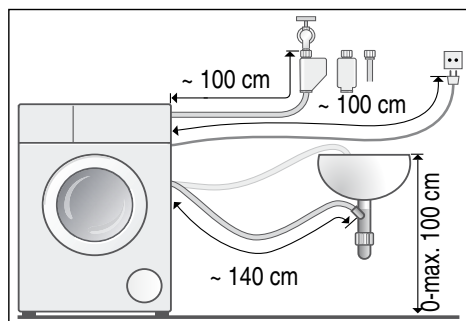

Savet: Možete da ih dobijete kod specijalizovanih trgovaca/servisne službe:

- produžetak za Aquastop odnosno dovodno crevo za hladnu vodu (otprilike 2,50 m); br. za poručivanje WM Z2380, WZ 10130, CZ 11350, Z 7070X0
- duže dovodno crevo (otprilike 2,20 m) za model "Standard"; jedinstveni broj dela za servisnu službu: 00353925

Dovod vode

Upozorenje Opasnost po život!

U slučaju kontakta sa delovima koji provode napon postoji opasnost od strujnog udara.

Aquastop-sigurnosni ventil nemojte da uronite u vodu (sadrži električni ventil).

Uputstva

- Mašinu za pranje veša puštajte u rad samo sa hladnom vodom za piće.
- Mašinu nemojte da priključujete na mešovitu bateriju bojlera za vodu bez pritiska.
- Upotrebljavajte samo isporučeno ili u ovlašćenoj specijalizovanoj trgovini nabavljeno dovodno crevo, nikako polovno dovodno crevo.
- Ne savijajte ili ne gnječite dovodno crevo za vodu.
- Ne menjajte (ne skraćujte, ne secite) dovodno crevo za vodu (čvrstoća nije više zagarantovana).
- Navojnice zatežite samo rukom. Ako se navojnice prejako zategnete alatom (klešta), navoji mogu da se oštete.
- Kod priključka na slavinu za vodu $21\text{ mm} = \frac{1}{2}''$ najpre montirajte adapter* sa zaptivnom podloškom od $21\text{ mm} = \frac{1}{2}''$ na $26,4\text{ mm} = \frac{3}{4}''$.
* zajedno isporučeno u zavisnosti od modela

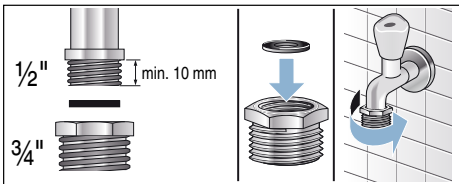

Optimalan pritisak vode u mreži cevi najmanje 100 kPa (1 bar)

maksimalno 1000 kPa (10 bar)

S otvorenom slavinom za vodu teče najmanje 8 l/min.

U slučaju većeg pritiska prespojite ventil za redukciju pritiska.

Priključak

Priključite dovodno crevo za vodu na slavinu za vodu ($26,4\text{ mm} = \frac{3}{4}''$) i na uređaj (kod modela sa Aquastop nije potrebno, fiksno instalirano):

- Model: **Standard**

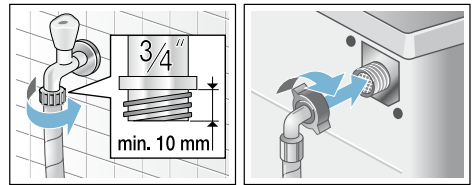

- Model: **Aqua-Secure**

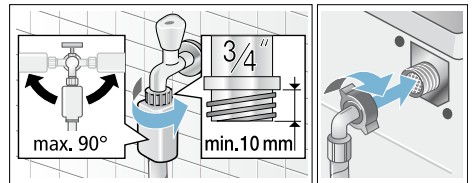

- Model: **Aquastop**

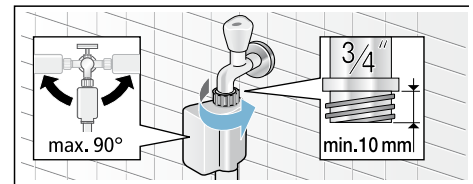

Uputstvo: Slavinu za vodu pažljivo otvorite i pritom proverite nepropustljivost priključnih mesta. Spojevi zavrtanjima su pod vodovodnim pritiskom.

Odvod vode

Upozorenje

Opasnost od opekotina!

Prilikom pranja na visokim temperaturama u slučaju dodira sa vrelom sapunicom za pranje npr. prilikom ispušavanja vrele sapunice za pranje u umivaonik, možete da se opečete vrelom parom.

Ne dodirujte vrelu sapunicu za pranje.

Pažnja!

Štete od vode

Ako odvodno crevo zbog visokog pritiska vode prilikom ispušavanja isklizne iz umivaonika ili iz priključnog mesta, voda koja ističe može da prouzrokuje oštećenja od vode. Odvodno crevo osigurajte od isklizavanja.

Pažnja!

Šteta na uređaju/šteta na tekstilima

Ako završetak odvodnog creva uranja u ispuštanu vodu, uređaj vodu može da usisa nazad i da ošteti uređaj/tekstile. Pazite na to da:

- se ne zatvori zapušač odvoda umivaonika.
- završetak odvodnog creva ne uroni u ispuštanu vodu.
- voda protiče dovoljno brzo.

Uputstvo: Crevo za odvod vode ne lomite i ne istežite u dužinu.

Priključak

■ Odvod u umivaonik

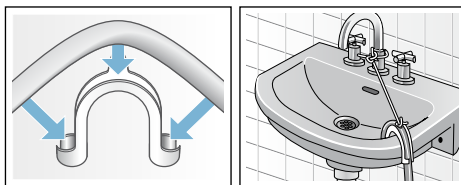

■ Odvod u sifon

Priključno mesto mora da bude osigurano obujmicom za crevo, \varnothing 24-40 mm (specijalizovana trgovina).

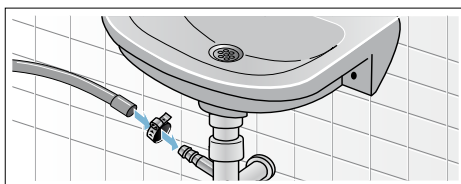

■ Odvod u plastičnu cev s gumenom navlakom ili u slivnik

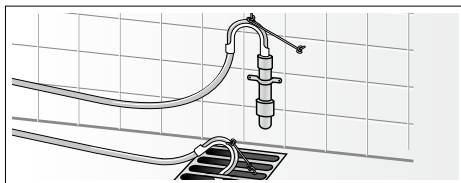

Izravnavanje

Uređaj izravnajte pomoću libele.

Pojava jakog šuma, vibracije i "šetanje" mogu biti posledica nepravilnog izravnavanja!

1. Kontra navrtke otpustite pomoću ključa za zavrtnje SW 17 u pravcu okretanja kazaljke na satu.
2. Izravnavanje mašine za pranje veša proverite pomoću libele, eventualno korigujte. Visinu promenite obrtanjem stopica uređaja. Sve četiri stopice uređaja moraju da stoje čvrsto na podu.
3. Kontra navrtke sve četiri stopice uređaja čvrsto zavrnite za kućište ključem za zavrtnje SW 17. Stopicu pritom čvrsto držite i ne podešavajte je po visini.



Električni priključak

⚠ Upozorenje **Opasnost po život!**

U slučaju kontakta sa delovima koji provode napon postoji opasnost od strujnog udara.

- Mrežni utikač nemojte nikada da dodirujete mokrim rukama.
- Mrežni kabl vucite samo za utikač, a nikada za kabl, pošto bi mogao da se ošteti.
- Mrežni utikač nemojte nikada da vučete za vreme režima rada.

Obratite pažnju na sledeće napomene i uverite se da:

Uputstva

- se podudaraju mrežni napon i podatak o naponu na mašini za pranje veša (pločica uređaja). priključna vrednost kao i potrebni osigurači su navedeni na pločici aparata.
- je priključak mašine za pranje veša izvršen samo na naizmeničnu struju preko propisno instalirane utičnice sa zaštitnim kontaktom.
- mrežni utikač i utičnica odgovaraju jedno drugome.
- je presek kabla dovoljan.
- sistem uzemljenja je propisno instaliran.
- zamenu napojnih vodova (ako je potrebno) vrši samo stručni električar. rezervni mrežni kabl možete da dobijete kod servisne službe.
- nisu upotrebljeni višestruki utikači/spojnice i produžni kablovi.
- da je prilikom upotrebe prekidača za zaštitu od pogrešne struje primenjen samo tip sa ovim znakom . samo ovaj znak garantuje ispunjenje propisa koji danas važe.
- je mrežni utikač pristupačan u svako doba. Ukoliko to nije moguće, kako bi se ispoštovali odgovarajući bezbednosni propisi, mora da se ugradi prekidač (2-polni prekidač) u trajnu instalaciju u skladu sa propisima za električnu instalaciju.
- mrežni kabl nije savijen, zgnječen, promenjen ili presečen.
- mrežni kabl ne dolazi u dodir sa izvorima toplote.



Pre 1. pranja

Mašina za pranje veša je detaljno ispitana pre napuštanja fabrike. Da biste uklonili eventualne ostatke vode za ispitivanje, prvi put perite **bez** veša.





Uputstva

- Mašina za pranje veša **mora biti postavljena i priključena** na stručan način → *Strana 51*
- Oštećenu mašinu nikada nemojte da puštate u rad. Obavestite svoju servisnu službu.

Pripremni radovi:

1. Proverite mašinu.
2. Napunite posude za doziranje  i . → *Strana 33*
3. Skinite zaštitnu foliju sa maske za rukovanje.
4. Utaknite mrežni utikač.
5. Otvorite slavinu za vodu.

Program pustite u rad bez veša:

1. Uključite uređaj.
2. Zatvorite vrata mašine (ne stavljajte veš!).
3. Podesite program **Čišćenje bubnja 90 °C**.
4. Otvorite fioku za deterdžent.
5. Otprilike 1 litar vode sipajte u pregradu  .
6. Sipajte prašak za veš u pregradu  .

Uputstvo: Da bi se izbeglo stvaranje pene, upotrebite samo polovinu količine deterdženta koju je preporučio proizvođač deterdženta. Nemojte da upotrebljavate deterdžent za pranje vune i finog veša.

7. Zatvorite fioku za deterdžent.
8. Pritisnite taster ►II.
9. Po završetku programa, isključite uređaj.

Vaša mašina za pranje veša je sada spremna za rad.

Transport

npr. prilikom selidbe

Pažnja!

Šteta na uređaju zbog isticanja deterdženta za pranje veša/omekšivača iz posuda za doziranje

Prosuti deterdžent za pranje veša/omekšivač može ugroziti funkciju uređaja, na pr. štete na elektronici. Pre transporta uređaja isprazniti posudu za doziranje.

Pripremni radovi:

1. Zatvoriti slavinu za vodu.
2. Ispuštanje pritiska vode u dovodnom crevu: → *Strana 42*; očistite i čekajte - sito u dovodu za vodu zapušeno
3. Mašinu za pranje veša odvojite od električne mreže.
4. Ispuštanje preostale sapunice za pranje: → *Strana 41*; očistite i sačekajte - pumpa za sapunicu zapušena, prinudno pražnjenje
5. Demontirajte creva.
6. Isprazniti posudu za doziranje. → *Strana 40*

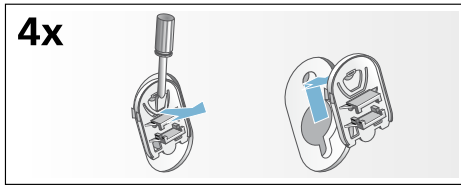

Ugradite transportne osigurače:

1. Zaštitne poklopce skinite i sačuvajte. Eventualno upotrebite odvijač.

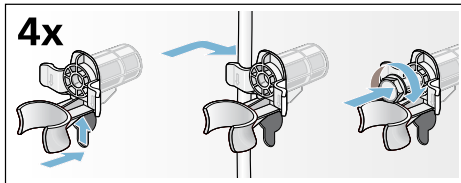

2. Umetnite sve 4 čaure. Mrežni vod pričvrstite za držače. Postavite zavrtne za transportni osigurač i dobro pritegnite pomoću ključa 13.

**Pre ponovnog puštanja u rad:****Uputstva**

- **obavezno** uklonite transportne osigurače!
- Kako biste sprečili, da prilikom sledećeg pranja deterđent za pranje veša neiskorišćen teče u odvod: otprilike 1 litar vode sipajte u komoru   i birajte program **Odvod** i startujte.

Aqua
Stop**Aquistop garancija****samo za uređaje sa Aquistop**

Dodatno na garancije prodavca na osnovu ugovora o kupovini i dodatno na našu garanciju za aparat vršimo obeštećenje pod sledećim uslovima:

1. Ukoliko bi usled greške na našem Aqua-Stop-sistemu došlo do štete koju je prouzrokovala voda nadoknađujemo štetu privatnih korisnika.
2. Ova garantna obaveza važi koliko i vek trajanja aparata.
3. Pretpostavka za pravo na garanciju je da je aparat sa Aqua-Stop stručno postavljen i priključen u skladu sa našim uputstvom; ona takođe uključuje i stručno Aqua-Stop-produženje (originalni pribor). Naša garancija se ne proteže na neispravne dovode ili armature do Aquistop-priključka na slavini za vodu.
4. Aparate sa Aqua-Stop načelno ne morate da nadgledate za vreme rada odn. da ih nakon toga osiguravate zatvaranjem slavine za vodu. Međutim u slučaju dužeg odsustva iz Vašeg stana, npr. kod višenedelnog godišnjeg odmora, treba da zatvorite slavinu za vodu.

Podatke za vezu sa svim zemljama naći ćete u priloženom spisku servisnih službi.

BSH Hausgeräte GmbH
Carl-Wery-Straße 34
81739 München
GERMANY
siemens-home.bsh-group.com

Proizvodi grupa BSH Hausgeräte GmbH pod licencom robne marke kompanije Siemens AG



9001048581 (9709)