

SIEMENS



Pračka

WM16Y891EU

siemens-home.com/welcome

cs Návod k použití a instalaci

Register
your
product
online

Vaše nová pračka

Rozhodli jste se pro pračku značky Siemens.

Věnujte prosím několik minut času přečtení a seznámení se s přednostmi vaší pračky.

Pro zajištění vysoké kvality značky Siemens byla u každé pračky opouštějící náš závod provedena pečlivá kontrola funkce a bezvadného stavu.

Další informace k našim výrobkům, příslušenství, náhradním dílům a servisu najdete na našich internetových stránkách www.siemens-home.com nebo se obraťte na naše servisní střediska.

Popisuje-li návod k použití a instalaci různé modely, bude na odpovídajících místech upozorněno na rozdíly.



Pračku uveďte do provozu až po přečtení tohoto návodu k použití a instalaci!

Grafická úprava

Varování!

Tato kombinace symbolu a výstražného slova upozorňuje na eventuelní nebezpečnou situaci. Nedodržení pokynů může mít za následek smrt nebo poranění.

Pozor!

Toto výstražné slovo upozorňuje na eventuelní nebezpečnou situaci. Nedodržení pokynů může mít za následek věcné a/nebo ekologické škody.

Pokyn/tip

Pokyny pro optimální používání spotřebiče / užitečné informace.



1. 2. 3. / a) b) c)

Manipulační kroky jsou označeny číslicemi nebo písmeny.

■ / -

Výčty jsou označeny čtverečkem nebo pomlčkou.

Obsah

 Použití k určenému účelu	5	 Přídavná nastavení programu / volitelné možnosti (* v závislosti na modelu)	24
 Bezpečnostní pokyny	6	speedPerfect 	25
Elektrická bezpečnost	6	ecoPerfect 	25
Nebezpečí poranění	6	předpírka *	25
Bezpečnost dětí	7	extra máchání *	25
 Ochrana životního prostředí	8	voda plus *	25
Obal / starý spotřebič	8	ochrana proti zmač. *	25
Pokyny pro úsporu	8	namáčení *	26
 Nejdůležitější ve zkratce	9	stop máchání *	26
 Seznámení se spotřebičem	10	noční program *	26
Pračka	10	 Obsluha spotřebiče	26
Ovládací panel	11	Příprava pračky	26
Displej	12	Zapnutí spotřebiče / volba programu	26
 Prádlo	14	Změna nastavení programu	27
Příprava prádla	14	Volba doplňujících nastavení programu	27
Třídění prádla	14	Vložení prádla do bubnu	28
 Prací prostředky	15	Dávkování a plnění pracích a ošetřovacích prostředků	28
Volba správného pracího prostředku	15	Spuštění programu	28
Úspora energie a pracích prostředků	15	Dětská pojistka	29
 Přehled programů	16	Přidání prádla	29
Programy u voliče programů	16	Změna programu	30
Škrobení	22	Přerušení programu	30
Barvení/odbarvování	22	Konec programu při stop po máchání	30
 Přednastavené hodnoty programů	23	Konec programu	30
Teplota	23	Vyjmutí prádla / vypnutí spotřebiče	30
Rychlost odstředování	23	 Inteligentní dávkovací systém . 31	
Doba skončení	23	Inteligentní dávkovací systém v násypce na prací prostředky	31
Nastavení i-Dos	24	Uvedení do provozu / naplnění dávkovacích zásobníků	31
		Každodenní používání	32
		Základní dávkovací množství	33
		Obsah zásobníku pro i-Dos  I 	34
		Manuální dávkování	34

	Nastavení spotřebiče	35		Instalace a připojení.	46
	Senzory	36	Rozsah dodávky	46	
	Množstevní automatika	36	Bezpečnostní pokyny	47	
	Systém kontroly rovnoměrného rozložení prádla	36	Plocha pro instalaci	48	
	Aquasenzor	36	Instalace na podstavec nebo na podlahu nad dřevěným trámovým stropem	48	
	Senzor/indikace naplnění	36	Instalace na podstavec se zásuvkou	48	
	Doporučené dávkování	36	Vestavba spotřebiče do kuchyňské linky	48	
	Čištění a údržba	36	Odstranění přepravních pojistek.	48	
	Plášť pračky / ovládací panel	37	Délky hadic a přívodních kabelů	49	
	Prací buben	37	Přívod vody	50	
	Odstraňování vodního kamene	37	Odtok vody.	51	
	Násepka na prací prostředky i-Dos a její přihrádka	37	Vyrovnění	52	
	Ucpané čerpadlo, nouzové vypuštění	39	Připojení k elektrické síti.	52	
	Ucpaná odtoková hadice na sifonu	39	Před 1. praním	53	
	Ucpané sítko v přívodu vody	40	Přeprava.	54	
	Co dělat v případě poruchy?	40		Záruka Aqua-Stop	55
	Nouzové odblokování	40			
	Upozornění na displeji.	41			
	Co dělat v případě poruchy?	42			
	Servisní služba	44			
	Hodnoty spotřeby	45			
	Spotřeba energie a vody, doba trvání programu a zbytková vlhkost u hlavních pracích programů.	45			
	Nejefektivnější programy pro bavlněné textilie.	46			
	Technické údaje	46			



Použití k určenému účelu

- Výhradně k soukromému použití v domácnosti.
- Pračka je vhodná k praní textilií vhodných pro praní v pračce a vlny určené pro ruční praní v pracím roztoku.
- Pro provoz se studenou pitnou vodou a běžnými pracími a ošetrovacími prostředky, které jsou vhodné pro použití v pračce.
- Při dávkování všech pracích/pomocných/ošetrovacích a čisticích prostředků bezpodmínečně dodržujte pokyny výrobce.
- Děti od 8 let, osoby s omezenými fyzickými, smyslovými nebo duševními schopnostmi a osoby s nedostatečnými zkušenostmi a znalostmi smí pračku obsluhovat pouze **pod dozorem** nebo poté, co **byly poučeny** zodpovědnou osobou. Děti nesmí provádět čištění a údržbu bez dozoru.
- Zajistěte, aby se děti mladší 3 let nezdržovaly v blízkosti pračky.
- Tento spotřebič je určen pro použití do maximální výšky nad mořem 4000 metrů.
- Domácí zvířata udržujte v dostatečné vzdálenosti od pračky.

Před uvedením spotřebiče do provozu:

Přečtěte si návod k obsluze a k instalaci a všechny ostatní informace přiložené k pračce a postupujte podle nich. Dokumenty uchovejte pro pozdější potřebu nebo pro následujícího majitele.

Bezpečnostní pokyny

Elektrická bezpečnost

Varování

Ohrožení života!

Při kontaktu se součástmi pod napětím hrozí nebezpečí úrazu elektrickým proudem.

- Nikdy se nedotýkejte síťové zástrčky mokřými rukama.
- Síťovou zástrčku vytahujte ze zásuvky pouze za kryt zástrčky, nikdy za kabel, protože by mohlo dojít k poškození.

Nebezpečí poranění

Varování

Nebezpečí poranění!

- Při nazdvihnutí pračky za vyčnívající součásti (např. dvířka) se mohou součásti ulomit a způsobit poranění. Nezvedejte pračku za vyčnívající součásti.
- Při stoupnutí na pračku může prasknout horní deska a může dojít k poranění. Nestoupejte na pračku.

- Při opření/sednutí na otevřená dvířka se může pračka převrhnout a může dojít k poranění. Neopírejte se o otevřená dvířka.
- Při sáhnutí do točícího se bubnu může dojít k poranění rukou. Nesahejte do točícího se bubnu. Počkejte, až se buben přestane točit.

Varování

Nebezpečí opaření!

Při praní s vysokými teplotami může dojít při kontaktu s horkým pracím roztokem, např. při odčerpání horkého pracího roztoku do umyvadla, k opaření.

Nesahejte do horkého pracího roztoku.

Bezpečnost dětí

Varování

Ohrožení života!

Děti se mohou při hraní u pračky dostat do životu nebezpečných situací nebo se poranit.

- Nenechávejte děti u pračky bez dozoru!
- Nenechávejte děti, aby si s pračkou hrály!

Varování

Ohrožení života!

Děti se mohou ve spotřebiči zavřít a dostat do nebezpečí ohrožení života.

U spotřebičů, které dosloužily:

- Vytáhněte síťovou zástrčku ze zásuvky.
- Síťový kabel odřízněte a spolu se zástrčkou odstraňte.
- Zničte zámek dvířek.

Varování

Nebezpečí udušení!

Při hraní se děti mohou do obalů/fólií a částí obalů zamotat nebo je přetáhnout přes hlavu a udusit se. Fólie, obaly a jejich části udržujte mimo dosah dětí.

Varování

Nebezpečí otravy!

Prací a ošetrovací prostředky mohou při požití způsobit otravu.

Prací a ošetrovací prostředky uchovávejte mimo dosah dětí.

Varování

Podráždění očí/pokožky!

Kontakt s pracími a ošetrovacími prostředky může způsobit podráždění očí/pokožky.

Prací a ošetrovací prostředky uchovávejte mimo dosah dětí.

Varování

Nebezpečí poranění!

Při praní s vysokými teplotami je sklo dvířek horké.

Zabraňte dětem, aby se dotýkaly horkých dvířek.

Ochrana životního prostředí

Obal / starý spotřebič



Obal ekologicky zlikvidujte. Tento spotřebič je označen v souladu s evropskou směrnicí 2012/19/EU o nakládání s použitými elektrickými a elektronickými zařízeními (waste electrical and electronic equipment - WEEE). Tato směrnice stanoví jednotný evropský (EU) rámec pro zpětný odběr a recyklování použitých zařízení.

Pokyny pro úsporu

- Využívejte maximální množství prádla pro příslušný program. → "P Přehled programů" na straně 16
- Normálně zašpiněné prádlo perte bez předpírky.
- Při mírně až normálně zašpiněném prádle šetřete energii a práci prostředky. → *Strana 15*
- Dávkování pracího prostředku pomocí **inteligentního dávkovacího systému** (i-Dos) pomůže ušetřit prací prostředek a vodu.
- Teploty, které lze zvolit, se vztahují ke značkám pro ošetřování na textiliích. Teploty ve spotřebiči se od nich mohou lišit, aby byl zajištěn optimální poměr úspory energie a výsledku praní.
- **Upozornění na spotřebu energie a vody:** → *Strana 12*
Ukazatele informují o relativní výši spotřeby energie, resp. vody u zvolených programů. Čím více kontrolky svítí, tím vyšší je příslušná spotřeba. Tak můžete porovnat spotřebu u jednotlivých programů při zvolení

různých nastavení a případně se rozhodnout pro nastavení programu s nižší spotřebou energie, resp. vody.



- ☐ spotřeba energie
- ○ spotřeba vody

- **Režim úspory energie:** Osvětlení displeje po několika minutách zhasne, bliká tlačítko ►. Pro aktivaci osvětlení stiskněte libovolné tlačítko. Režim úspory energie se neaktivuje, když běží program.
- **Automatické vypnutí:** Pokud neprovedete delší dobu žádné kroky ovládání, může se spotřebič z důvodu úspory energie před spuštěním programu a po skončení programu automaticky vypnout. Pro zapnutí spotřebiče znovu stiskněte hlavní vypínač. → "Nastavení spotřebiče" na straně 35
- Pokud budete prádlo následně sušit v sušičce, rychlost odstředování zvolte podle návodu výrobce sušičky.

Nejdůležitější ve zkratce

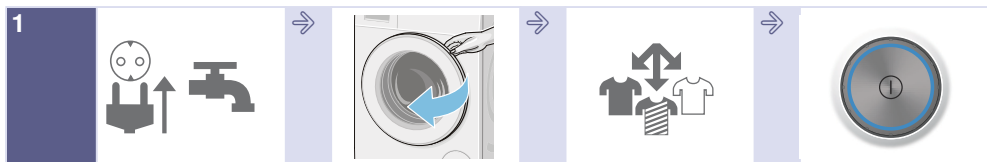

Zapojte síťovou zástrčku. Otevřete přívod vody.

Otevřete dvířka.

Roztříďte prádlo.

Pro zapnutí stiskněte tlačítko ①.



Zvolte program, např. **nemač. prádlo**.

V případě potřeby změňte nastavení zvoleného programu a zvolte nastavení a volitelné možnosti programu.



Vložte prádlo.

Dodržujte max. množství prádla (v závislosti na modelu) na displeji.

Spusťte program.



Ukončení programu

Pro vypnutí stiskněte tlačítko ①.

Zavřete přívod vody (u modelů bez Aquastop).

Seznámení se spotřebičem

Pračka

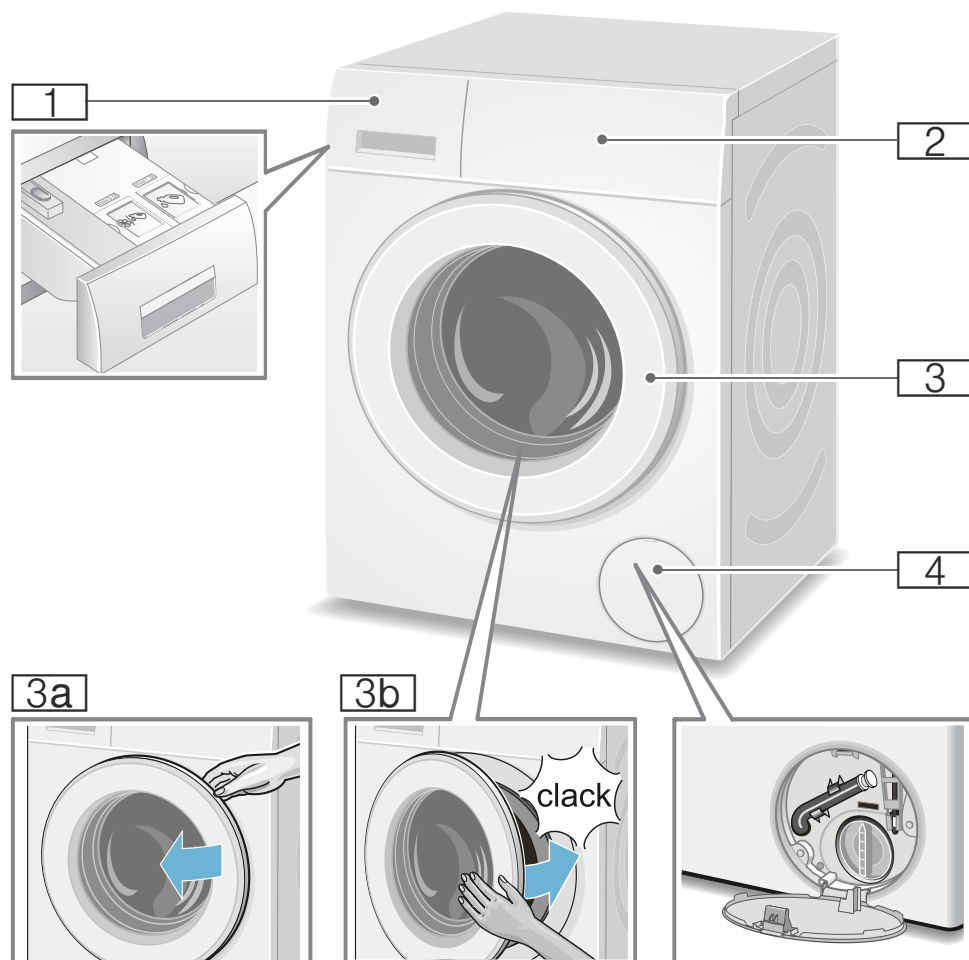

1 Příhrádka na prací prostředky se světelnými indikacemi pro zásobníky-Dosu mýdla zásuvky
→ *Strana 31*

2 Ovládací panel/displej

3 Dvířka s madlem

3a Otevření dvířek



3b Zavření dvířek

4 Krytka pro údržbu

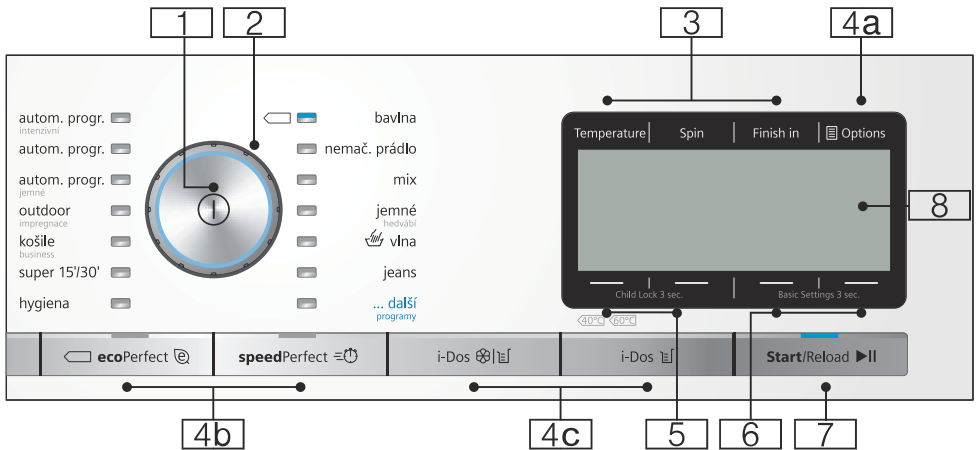
Ovládací panel



Upozornění: Všechna tlačítka (kromě hlavního vypínače) jsou citlivá; stačí lehký dotyk.

- 1** **Hlavní vypínač**
pro zapnutí/vypnutí pračky:
Stiskněte tlačítko ①.
- 2** **Volič programů**
pro zvolení programu.
Voličem programů lze otáčet oběma směry.
Přehled programů → *Strana 16*
- 3** **Tlačítka pro změnu přednastavených hodnot programu:** → *Strana 23*
- Teplota (Temperature),
 - Rychlost odstředování (Spin),
 - Doba skončení (Finish in)
- 4** **Tlačítka pro zvolení přídatných nastavení programu:**
- 4a** Možnosti (Options )
→ *Strana 13*, → *Strana 24*
- 4b** ecoPerfect , speedPerfect ,
- 4c** i-Dos  , i-Dos 
→ *Strana 24*,
přehled všech nastavení, která lze zvolit → *Strana 16*

- 5** Tlačítka **Dětská pojistka** (Child Lock 3 sec.) pro aktivaci/deaktivaci dětské pojistky
→ *Strana 29*
- 6** Tlačítka **Nastavení spotřebiče 3 s** (Basic Settings 3 sec.) pro změnu nastavení spotřebiče, např. signálu tlačítek, přehled všech nastavení spotřebiče, která lze zvolit
→ *Strana 13*, → *Strana 35*
- 7** **Tlačítko  pro:**
- spuštění programu,
 - přerušování programu, např. přidání prádla → *Strana 29*,
 - zrušení programu
- 8** **Displej** pro nastavení a informace

Displej

Menu po zvolení programu

např. **nemač. prádlo**

Šipky na displeji udávají, kterým směrem lze přednastavené hodnoty změnit pomocí tlačítek, která se nacházejí po ní.

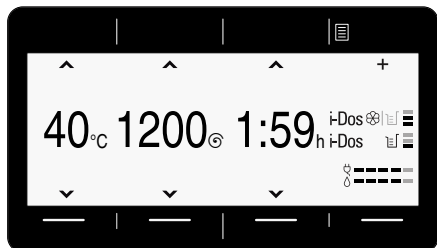

zvolené ... další programy

a např. zvolení programu **odstředění**:

Pomocí tlačítek pod šipkami můžete zvolit požadovaný program. Volba bude potvrzena zaškrtnutím.

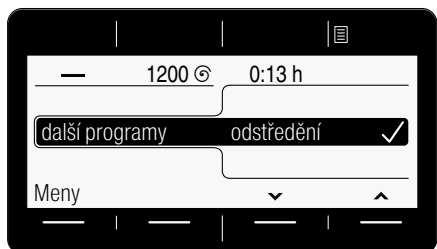

Počkejte nebo se vraťte pomocí tlačítka **menu**, na displeji se zobrazí zvolený program.

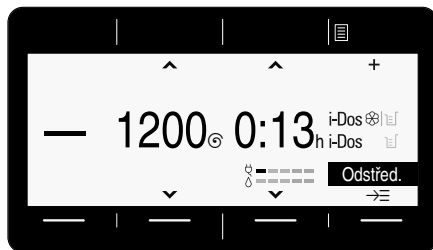

Pro změnu stiskněte tlačítko pod černě podbarveným programem a program změňte.

Zvolení intenzity dávkování pomocí tlačítka i-Dos

Např. tlačítko **i-Dos**  a zvolení intenzity dávkování **střední**:

Pomocí tlačítek pod šipkami můžete zvolit požadovanou intenzitu dávkování pracího prostředku. Volba bude potvrzena zaškrtnutím.

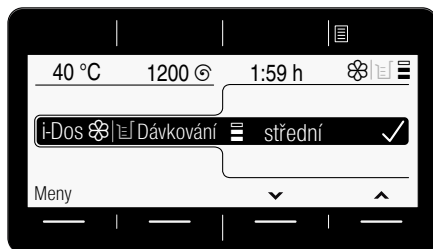



Počkejte nebo se vraťte pomocí tlačítka **menu** nebo **i-Dos**  do menu.

Stisknuté tlačítko Možnosti (Options)

a např. zvolení volitelné možnosti **stop máchání** ():

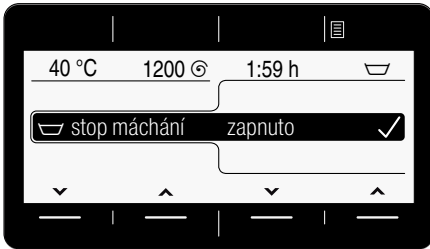
Pomocí tlačítek pod oběma levými šipkami zvolte volitelnou možnost. Oběma pravými tlačítky zvolte zobrazenou hodnotu. Zvolené volitelné možnosti jsou ihned aktivní a zobrazí se na displeji.



Počkejte nebo se vraťte pomocí tlačítka **Možnosti** (Options ) do menu.

Stisknutá tlačítka Nastavení spotřebiče 3 s (Basic Settings 3 sec.)

a změna nastavení spotřebiče: např. hlasitosti **signálu** → *Strana 35*

Zvolte nastavení pomocí tlačítek pod oběma levými šipkami. Oběma pravými tlačítky zvolte zobrazenou hodnotu. Volba bude potvrzena zaškrtnutím.

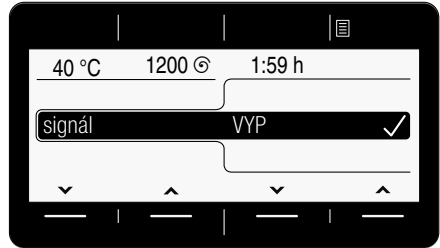

Počkejte nebo se vraťte pomocí tlačítek **Nastavení spotřebiče 3 s** (Basic Settings 3 sec.) (znovu je podržte stisknutá) do menu.



Prádlo

Příprava prádla

Pozor!

Poškození spotřebiče / poškození textilií

Předměty, které nejsou součástí prádla (např. mince kancelářské svorky, jehly, hřebíky), mohou poškodit prádlo nebo součásti pračky.

Proto při přípravě prádla dodržujte následující pokyny:

- Vyprázdněte kapsy.

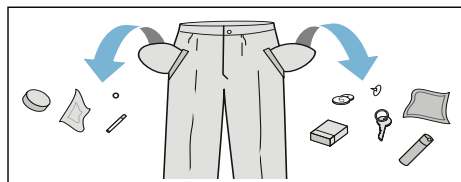

- Dávejte pozor na kovové předměty (kancelářské svorky atd.) a odstraňte je.
- Choulostivé prádlo (punčochy, podpsenky s ramínky atd.) perte v síťce/sáčku.
- Zavřete zipy, zapněte knoflíky na povlečení.
- Kartáčkem odstraňte písek z kapes a záhybů.
- Odstraňte záclonové žabky nebo je zavažte do sítky/sáčku.







Třídění prádla

Roztřídte prádlo podle pokynů pro ošetřování prádla a podle údajů výrobce na visačkách podle:

- druhu tkaniny/vláken,
- barvy.

Upozornění: Prádlo může barvit. Bílé a barevné prádlo perte zvlášť. Nové barevné prádlo vyperte poprvé samostatně.

- **Zašpinění**
Perte dohromady prádlo se stejným stupněm zašpinění.
Některé příklady stupně zašpinění najdete na → *Strana 15*.
 - **Mírně:** Bez předpírky, příp. zvolte nastavení **speedPerfect** .
 - **Normálně**
 - **Silně:** Vložte menší množství prádla, zvolte program s předpírkou.
 - **Skvrny:** Skvrny odstraňte/ ošetřete, dokud jsou ještě čerstvé. Nejprve je potřete mýdlovým roztokem, nedrhněte je. Poté prádlo vyperte pomocí příslušného programu. Úporné/ zaschlé skvrny se někdy odstraní až po několikerém praní.
- Symboly na etiketách pro ošetřování
Upozornění: Čísla u symbolů upozorňují na maximální použitelnou teplotu praní.

-  vhodný normální prací proces; např. program bavlna
-  nutný šetrný prací proces; např. program snadná údržba
-  nutný obzvláště šetrný prací proces; např. program jemné/ hedvábí
-  vhodné pro ruční praní; např. program  vlna
-  Neperte prádlo v pračce.

Prací prostředky

Volba správného pracího prostředku

Pro správnou volbu pracího prostředku, teploty a ošetřování prádla je rozhodující značka pro ošetřování. → také www.sartex.ch

Na www.cleanright.eu najdete velké množství dalších informací o pracích, ošetrovacích a čisticích prostředcích pro soukromé použití.

- **Univerzální prací prostředky s optickými zjasňovači**
hodí se pro bílé prádlo ze lnu nebo bavlny s možností vyvárky
program: bavlna / studená – max. 90 °C
- **Prací prostředky na barevné prádlo bez bělidla a optických zjasňovačů**
hodí se pro barevné prádlo ze lnu nebo bavlny
program: bavlna / studená – max. 60 °C
- **Prací prostředky na barevné/jemné prádlo bez optických zjasňovačů**
hodí se pro barevné prádlo ze snadno ošetrovatelných vláken, syntetických vláken
program: snadná údržba / studená – max. 60 °C
- **Prací prostředky na jemné prádlo**
hodí se pro choulostivé jemné textilie, hedvábí nebo viskózu
program: jemné/hedvábí / studená – max. 40 °C
- **Prací prostředky na vlnu**
hodí se pro vlnu
program: vlna / studená – max. 40 °C

Úspora energie a pracích prostředků

Při mírně a normálně zašpiněném prádle můžete šetřit energii (snížením teploty prání) a prací prostředky.

Úspora	Zašpinění/upozornění
<p>Snížená teplota a množství pracího prostředku podle doporučeného dávkování</p>  <p>Teplota podle visačky a množství pracího prostředku podle doporučeného dávkování / silné zašpinění</p>	<p>Mírné Nejsou patrné zašpinění a skvrny. z oděvů je cítit tělesný pach, např.:</p> <ul style="list-style-type: none"> ■ lehké letní/sportovní oděvy (nošené několik hodin) ■ trika, košile, halenky (nošené až 1 den) ■ povlečení a ručníky pro hosty (používané 1 den) <p>Normální Viditelné zašpinění / nebo viditelné skvrny, např.:</p> <ul style="list-style-type: none"> ■ trika, košile, halenky (propocené, několikrát nošené) ■ ručníky, povlečení (používané až 1 týden) <p>Silné Jasně viditelné zašpinění a/ nebo skvrny, např. utěrky, dětské prádlo, pracovní oděvy</p>



































Upozornění: Při dávkování všech pracích/pomocných/ošetrovacích a čisticích prostředků bezpodmínečně dodržujte pokyny výrobce a upozornění.
→ *Strana 28*











































Přehled programů





Programy u voliče programů

Program / druh prádla / pokyny	Nastavení
Název programu Krátký popis programu, příp. pro které textilie je vhodný.	max. naplnění volitelná Teplota ; (☹ = studená) volitelné Rychlost odstředování ; 0 = bez odstředování, pouze odčerpání volitelná přídatná nastavení programu* možné automatické dávkování: ■ tekutého pracího prostředku (☹) a ■ aviváže (☹) lze zapnout/vypnout ✓, nelze zvolit -
bavlna Odolné textilie, bavlněné nebo lněné textilie s možností vyvářky.	9 kg/5*** kg ☹ - 90 °C 0-1 600** ot/min ☹, ☹, ☹, ☹, ☹, ☹, ☹, ☹ prací prostředek ✓, aviváž ✓
Upozornění <ul style="list-style-type: none"> ■ Při nastavení ecoPerfect ☹ je teplota praní nižší než zvolená teplota. Při zvláštním práni ohledně dosažení teploty pracího roztoku použijte program bez nastavení ecoPerfect ☹, případně s vyšší teplotou. ■ Při nastavení speedPerfect ☹ vhodný jako krátký program pro mírně zašpiněné prádlo. 	
nemač. prádlo Textilie ze syntetických vláken nebo směsových tkanin.	4 kg ☹ -60 °C 0-1 200** ot/min ☹, ☹, ☹, ☹, ☹, ☹, ☹, ☹ prací prostředek ✓, aviváž ✓
* Programy a přídatná nastavení programů závisí na modelu. Programy/nastavení, které jsou k dispozici, lze zvolit buď přímo na ovládacím panelu, nebo pod ... další programy programy, resp. Možnosti (Options ☹). ** Max. rychlost odstředování v závislosti na modelu a programu. *** Redukované naplnění při nastavení speedPerfect ☹	

Program / druh prádla / pokyny	Nastavení
mix Směs bavlněných a syntetických textilií.	4 kg - 40 °C 0-1 600** ot/min prací prostředek ✓, aviváž ✓
jemné / hedvábí Choulostivé prací textilie, např. z hedvábí, saténu, syntetických vláken nebo směsových tkanin (např. hedvábné halenky, hedvábné šály). Upozornění: . Používejte prací prostředky na jemné prádlo nebo hedvábí, vhodné pro praní v pračce.	2 kg - 40 °C 0-800** ot/min prací prostředek ✓, aviváž ✓
vlna Textilie z vlny nebo s podílem vlny, které lze prát ručně nebo v pračce. Mimořádně šetrný prací program pro zabránění sražení prádla, delší přestávky během programu (textilie leží v pracím roztoku). Upozornění <ul style="list-style-type: none"> ■ Vlna je živočišného původu, např. angora, alpaka, lama, ovce. ■ Pro praní v pračce používejte prací prostředky vhodné pro vlnu. 	2 kg -40 °C 0-800** ot/min prací prostředek -, aviváž ✓
hygiena Odloné textilie z bavlny nebo lnu. Upozornění: . Kvůli delšímu praní při definované teplotě, vyšší hladině vody a delšímu máchání je zejména vhodný při zvýšených hygienických nárocích nebo zvláště citlivé pokožce.	7 kg/5*** kg -60 °C 0-1 600** ot/min prací prostředek ✓, aviváž ✓
super 15' / 30' Extra krátký program cca 15 / 30 minut, vhodný pro malé kousky mírně zašpiněného prádla.	2 / 3,5 kg -40 °C 0-1 200** ot/min - prací prostředek ✓, aviváž ✓
* Programy a přídavná nastavení programů závisí na modelu. Programy/nastavení, které jsou k dispozici, lze zvolit buď přímo na ovládacím panelu, nebo pod ... další programy programy, resp. Možnosti (Options). ** Max. rychlost odstředování v závislosti na modelu a programu. *** Redukované naplnění při nastavení speedPerfect	

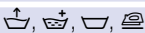
Program / druh prádla / pokyny	Nastavení
jeans Tmavé textilie z bavlny a tmavé textilie se snadnou údržbou. Textilie perte naruby.	3,5 kg  -40 °C 0-1 200** ot/min  ,  ,  ,  ,  ,  ,  ,  ,  ,  prací prostředek ✓ , aviváž ✓
outdoor * Oblečení odolné proti vlivům počasí a outdoorové oblečení s membránovým povrchem a hydrofobní textilie.	max. 2 kg  - 40 °C 0-800** ot/min  ,  ,  ,  ,  ,  prací prostředek - , aviváž -
Upozornění <ul style="list-style-type: none"> ■ Používejte speciální prací prostředky vhodné pro praní v pračce, dávkujte podle údajů výrobce do komory II. ■ Prádlo se nesmí ošetřovat aviváží. ■ Před praním důkladně vyčistěte přihrádku na prací prostředky (komoru pro manuální dávkování) od zbytků aviváže. 	
noční praní Mix * Obzvláště tichý prací program pro praní v noci, vhodný pro textilie z bavlny, lnu, syntetických vláken nebo směsových tkanin.	max. 4 kg  - 40 °C 0-1 600** ot/min  ,  ,  ,  ,  ,  ,  ,  prací prostředek ✓ , aviváž ✓
Upozornění <ul style="list-style-type: none"> ■ Deaktivovaný signál po ukončení. ■ přednastavená snížená rychlost závěrečného odstředování a zkrácená doba praní 	
prošívané deky * Textilie, polštáře, prošívané přikrývky nebo deky plněné syntetickými vlákny, které lze prát v pračce; vhodný také pro náplně s peřím.	max. 2,5 kg  -60 °C 0-1 200** ot/min  ,  ,  ,  ,  prací prostředek - , aviváž -
Upozornění: . Velké kusy perte jednotlivě. Použijte prací prostředek na jemné prádlo - řiďte se značkami pro ošetřování. Prací prostředek dávkujte úsporně.	
* Programy a přídatná nastavení programů závisí na modelu. Programy/nastavení, které jsou k dispozici, lze zvolit buď přímo na ovládacím panelu, nebo pod ... další programy programy, resp. Možnosti (Options ).	
** Max. rychlost odstředování v závislosti na modelu a programu.	
*** Redukované naplnění při nastavení speedPerfect 	

Program / druh prádla / pokyny	Nastavení
košile / business Nežehlivé košile/halenky z bavlny, lnu, syntetických nebo směsových tkanin. Upozornění <ul style="list-style-type: none"> ■ Při nastavení ochrana proti zmač. () se košile/halenky pouze krátce odstředí, pověsí se mokré. —> Samožehlicí efekt. ■ Košile/halenky z hedvábí/choulostivých materiálů perte pomocí programu jemné / hedvábí. 	max. 2 kg  -60 °C 0-800** ot/min  ,  ,  ,  ,  ,  ,  ,  prací prostředek ✓, aviváž ✓
peří * Textilie, polštáře, přikrývky plněné peřím, které lze prát v pračce; vhodný také pro náplně se syntetickými vlákny. Upozornění: . Velké kusy perte jednotlivě. Použijte prací prostředek na jemné prádlo – řiďte se značkami pro ošetřování. Prací prostředek dávkujte úsporně.	max. 2 kg  -60 °C 0-1 200** ot/min  ,  ,  ,  prací prostředek -, aviváž ✓
ručníky * Odolné bavlněné ručníky s možností vyvářky; mimořádně měkké ručníky.	max. 3,5 kg  -90 °C 0-1 600** ot/min  ,  ,  ,  ,  ,  ,  prací prostředek ✓, aviváž ✓
dessous * Pro choulostivé, prací spodní prádlo, např. ze sametu, krajky, lycry, hedvábí nebo saténu.	max. 1 kg  - 40 °C 0-600** ot/min  ,  ,  ,  ,  ,  ,  prací prostředek -, aviváž ✓
záclony * 3,5 kg těžkých závěsů nebo 25-30 m ² lehkých záclon Upozornění <ul style="list-style-type: none"> ■ Redukované otáčky při máchání a závěrečném odstředování. ■ Použijte prací prostředek na záclony vhodný pro praní v pračce. ■ Z výroby je přednastavené tlačítko předpírka (). Pokud si nepřejete předpírku, tlačítko deaktivujte. 	max. 3,5 kg  -40 °C 0-800** ot/min  ,  ,  ,  ,  ,  ,  prací prostředek ✓, aviváž ✓
* Programy a přídatná nastavení programů závisí na modelu. Programy/nastavení, které jsou k dispozici, lze zvolit buď přímo na ovládacím panelu, nebo pod ... další programy programy, resp. Možnosti (Options ).	
** Max. rychlost odstředování v závislosti na modelu a programu.	
*** Redukované naplnění při nastavení speedPerfect 	



Program / druh prádla / pokyny	Nastavení
<p>čištění bubnu</p> <p>Program pro čištění a údržbu bubnu a vany pračky, např. před 1. praním, při častém praní při nízké teplotě (40 °C a nižší) nebo při zápachu po delší nepřítomnosti. Kontrolka čištění bubnu bliká, pokud jste delší dobu nepoužili program s 60 °C nebo vyšší teplotou.</p> <p>Upozornění</p> <ul style="list-style-type: none"> ■ Spustte program pro údržbu bubnu bez prádla. ■ Použijte univerzální prací prášek nebo prací prášek s bělídly. Abyste zabránili tvorbě pěny, použijte pouze polovinu množství pracího prostředku doporučeného výrobcem pracího prostředku. Nepoužívejte prací prostředek na vlnu nebo pro jemné prádlo. 	<p>0 kg</p> <p>80, 90 °C</p> <p>1 200 ot/min</p> <p></p> <p>prací prostředek -, aviváž -</p>
<p>máchání *</p> <p>Máchání navíc s odstředováním.</p>	<p>-</p> <p>-</p> <p>0-1 600** ot/min</p> <p></p> <p>prací prostředek -, aviváž ✓</p>
<p>odstředění *</p> <p>Odstředování navíc s volitelnou rychlostí odstředování.</p>	<p>-</p> <p>-</p> <p>0-1 600** ot/min</p> <p></p> <p>prací prostředek -, aviváž -</p>
<p>odčerpání *</p> <p>máchací vody, např. po nastavení </p> <p>(stop po máchání = bez závěrečného odstředování).</p>	<p>-</p> <p>-</p> <p>-</p> <p>-</p> <p>prací prostředek -, aviváž -</p>
<p>* Programy a přídatná nastavení programů závisí na modelu. Programy/nastavení, které jsou k dispozici, lze zvolit buď přímo na ovládacím panelu, nebo pod ... další programy programy, resp. Možnosti (Options .</p> <p>** Max. rychlost odstředování v závislosti na modelu a programu.</p> <p>*** Redukované naplnění při nastavení speedPerfect </p>	

Program / druh prádla / pokyny	Nastavení
outdoor / impregnace * Praní s následnou impregnací oblečení odolného proti vlivům počasí a outdoorového oblečení s membránovým povrchem a hydrofobních textilií.	max. 1 kg - 40 °C 0-800** ot/min , , , , ,
<ol style="list-style-type: none"> Zvolte program. Speciální prací prostředek na outdoorové textilie dávkujte do komory . Stiskněte tlačítko . Program se zastaví před posledním máchacím cyklem. Řiďte se pokyny na displeji. Nadávkujte impregnační prostředek (max. 170 ml) do komory . Stiskněte tlačítko . Následné ošetření prádla podle údajů výrobce. 	prací prostředek -, aviváž -
Upozornění <ul style="list-style-type: none"> Používejte speciální prací prostředky vhodné pro praní v pračce, dávkování podle údajů výrobce: Prádlo se nesmí ošetřovat aviváží. Před praním důkladně vyčistěte přihrádku na prací prostředky (komoru pro manuální dávkování) od zbytků aviváže. 	
sport / fitness * Textilie z mikrovlákna pro sport a volný čas.	max. 2 kg - 40 °C 0-800** ot/min , , , , , , ,
Upozornění <ul style="list-style-type: none"> Prádlo se nesmí ošetřovat aviváží. Před praním důkladně vyčistěte přihrádku na prací prostředky (komoru pro manuální dávkování) od zbytků aviváže. 	prací prostředek -, aviváž -
autom. progr. * Odolné textilie. Automaticky se zjistí stupeň zašpinění a druh textilií a přizpůsobí se průběh praní a inteligentní dávkování.	max. 6 kg 40 °C 1 400** ot/min ,
	prací prostředek ✓ , aviváž ✓
autom. progr. jemné * Šetrnější praní prádla. Automaticky se zjistí stupeň zašpinění a druh textilií a přizpůsobí se průběh praní a inteligentní dávkování.	max. 3,5 kg 30 °C 1 000** ot/min ,
	prací prostředek ✓ , aviváž ✓
* Programy a přídatná nastavení programů závisí na modelu. Programy/nastavení, které jsou k dispozici, lze zvolit buď přímo na ovládacím panelu, nebo pod ... další programy programy, resp. Možnosti (Options).	
** Max. rychlost odstředování v závislosti na modelu a programu.	
*** Redukované naplnění při nastavení speedPerfect	

Program / druh prádla / pokyny	Nastavení
autom. progr. intenzivní *	max. 6 kg
Intenzivnější praní prádla.	60 °C
Automaticky se zjistí stupeň zašpinění a druh textilí a přizpůsobí se průběh praní a inteligentní dávkování.	1 400** ot/min
	 , 
	prací prostředek ✓, aviváž ✓
<p>* Programy a přídatná nastavení programů závisí na modelu. Programy/nastavení, které jsou k dispozici, lze zvolit buď přímo na ovládacím panelu, nebo pod ... další programy programy, resp. Možnosti (Options ).</p> <p>** Max. rychlost odstřeďování v závislosti na modelu a programu.</p> <p>*** Redukované naplnění při nastavení speedPerfect </p>	

Škrobení

Upozornění: Prádlo by nemělo být ošetřeno aviváží.

1. Zapněte spotřebič.
2. Zvolte program **máchání**.
3. Tekutý škrob dávkujte podle údajů výrobce manuálně do komory   (eventuálně ji předem vyčistěte).
4. Stiskněte tlačítko **▶II**.

Barvení/odbarvování

Barvení lze provádět pouze v rozsahu běžném v domácnosti!. Sůl může poškodit ušlechtilou ocel! Dodržujte pokyny výrobce barvicího prostředku!

Neodbarvujte v pračce prádlo!

P+ Přednastavené hodnoty programů

Po zvolení programu v menu se zobrazí přednastavené hodnoty programu.

Displej → *Strana 12*

Přednastavené hodnoty můžete změnit:

- Teplota , Rychlost odstředování a Doba skončení , dokud jsou v menu zobrazené šipky a/nebo
- nastavení iDos → *Strana 12*, → *Strana 24*

Přehled všech volitelných nastavení programu, která lze zvolit u jednotlivých programů, najdete od → *Strana 16*.

Teplota

(Temperature)

Před spuštěním programu a během něj můžete v závislosti na postupu programu změnit nastavenou teplotu.

Maximální nastavitelná teplota závisí na zvoleném programu.

Rychlost odstředování

(Spin)

Před spuštěním programu a během něj můžete v závislosti na postupu programu změnit rychlost odstředování (v ot/min; otáčky za minutu).

Maximální nastavitelné otáčky závisí na zvoleném programu a modelu.

Nastavení 0 : Bez odstředování, jen se odčerpá voda. Prádlo zůstane mokré v pračce, pro prádlo, které se nemá ždímat.

Doba skončení

(Finish in)

Po zvolení programu se v menu zobrazí doba trvání programu.

Před spuštěním programu můžete v krocích po jedné hodině (h = hodina) až maximálně 24 h předvolit konec programu.

Po spuštění programu se zobrazí nastavený počet hodin, např.

8 h a začne se odpočítávat až do spuštění programu. Potom se zobrazí doba trvání programu.

Upozornění: Doba trvání programu se v průběhu programu automaticky přizpůsobuje. Změna přednastavených hodnot programu, resp. nastavení programu, volitelné možnosti, rozpoznání pěny, množství prádla nebo zašpinění mohou mít také za následek změnu doby trvání programu.

Po spuštění programu, během odměřování nastavených hodin, můžete počet hodin změnit následovně:

1. Stisknete tlačítko ►II.
2. Tlačítkem **Doba skončení** změníte počet hodin.
3. Stisknete tlačítko ►II.

Po spuštění programu, když běží doba trvání programu, můžete v případě potřeby přidat nebo vyjmout prádlo.
→ *Strana 29*





Nastavení i-Dos

Vaše pračka je vybavená inteligentním dávkovacím systémem pro tekuté prací prostředky a aviváž (resp. prací prostředky při nastavení **obsah zásobníku: prací prostředek** → *Strana 35*).

Dávkování pracích prostředků a aviváže probíhá u většiny programů vaší pračky automaticky.





Nastavení i-Dos zůstanou po vypnutí spotřebiče zachovaná.

Z výroby je přednastaveno:

- i-Dos  : 
prací prostředek pro mírně zašpiněné prádlo
- i-Dos  I  : 
aviváž pro normálně měkké prádlo

i-Dos pro prací prostředky





Intenzita dávkování

-  hodně: mimořádně zašpiněné prádlo, příp. se skvrnami
-  středně: normálně zašpiněné prádlo
-  málo: mírně zašpiněné prádlo
-  automatické dávkování vypnuté, manuální dávkování → *Strana 34*

Před spuštěním pracího programu můžete změnit nastavení pro automatické dávkování pracího prostředku. Informace o stupních zašpinění najdete na → *Strana 15*

i-Dos pro aviváž

Intenzita dávkování

-  hodně: mimořádně měkké prádlo
-  středně: normálně měkké prádlo
-  málo: málo měkké prádlo
-  automatické dávkování vypnuté

V závislosti na fázi, ve které se program nachází, můžete změnit nastavení pro automatické dávkování aviváže.

P+ Přídavná nastavení programu / volitelné možnosti (* v závislosti na modelu)

Nastavení / volitelné možnosti, které jsou k dispozici, závisí na modelu.

V závislosti na zvoleném programu můžete zvolit různá nastavení / různé volitelné možnosti, abyste prací proces ještě lépe přizpůsobili svému prádlo.

Nastavení lze zvolit:

- pomocí příslušného tlačítka na ovládacím panelu nebo
- pomocí tlačítka Možnosti (Options ). → *Strana 11*

Přehled všech přídavných nastavení, která lze zvolit v závislosti na příslušném programu, najdete od → *Strana 16*.

speedPerfect

Pro praní po kratší dobu se srovnatelnou účinností praní, ale s vyšší spotřebou energie oproti zvolenému programu bez nastavení speedPerfect .

Upozornění: Nepřekračujte maximální naplnění.

Přehled programů → *Strana 16*

ecoPerfect

Energeticky optimalizované praní díky snížení teploty při srovnatelném pracím účinku jako u zvoleného programu bez nastavení ecoPerfect .

předpírka *



Volitelná nastavení:

ZAP – VYP

Pro silně zašpiněné prádlo.

Upozornění

- Při **zvoleném inteligentním dávkování** se prací prostředek automaticky dávkuje pro předpírku a hlavní praní.
- Při silně zašpiněném prádle je při zvolení programu s předpírkou zpravidla postačující dávkování i-Dos **střední**.
- Při **manuálním dávkování** rozdělte prací prostředek na předpírku a hlavní praní. Prací prostředek pro předpírku dejte do bubnu a prací prostředek pro hlavní praní do komory .

extra máchání *



Volitelná nastavení:

 + 1 mách. cyklus

 + 2 mách. cykly

 + 3 mách. cykly

VYP

Přídavné máchací cykly v závislosti na programu, delší doba trvání programu při mimořádně choulostivé pokožce a/ nebo pro oblasti s velmi měkkou vodou.

voda plus *



Volitelná nastavení:

ZAP – VYP

Větší množství vody, šetrnější praní prádla.

ochrana proti zmač. *



Volitelná nastavení:

ZAP – VYP

Redukuje zmačkání pomocí speciálního průběhu odstředování s následovným načechráváním prádla a sníženými otáčkami odstředování.

Upozornění: Zvýšená zbytková vlhkost prádla.

namáčení *



Volitelná nastavení:

ZAP – VYP

Před hlavním pracím procesem zůstane prádlo ležet déle ve vodě, aby se rozpustilo intenzivní znečištění.

Používejte při mimořádně úporném znečištění.

Prací prostředek dávkujte pomocí i-Dos nebo ho naplňte podle pokynů výrobce do komory ↗ ↘.

Upozornění

- Vložte prádlo stejné barvy.
- Pokud vaše pračka není vybavená touto volitelnou možností, můžete prádlo nechat namáčet následovně:
 1. Zvolte i-Dos nebo nadávkujte prací prostředek podle pokynů výrobce do komory pro manuální dávkování ↗ ↘.
 2. Nastavte program **bavlna 30 °C** a stiskněte tlačítko ►II.
 3. Po cca 10 minutách stiskněte tlačítko ►II. Prádlo zůstane ležet v namáčecím roztoku.
 4. Po požadované době namáčení opět stiskněte tlačítko ►II, pokud má program pokračovat, nebo program změňte.

Upozornění: Není nutné přidávat žádný další prací prostředek, protože se k praní použije namáčecí roztok.

stop máchání *



Volitelná nastavení:

ZAP – VYP

Po posledním máchání zůstane prádlo ležet ve vodě. Ukončení programu

→ *Strana 30*

noční program *



Volitelná nastavení:

ZAP – VYP

Snížená hlučnost díky speciálnímu rytmu praní a odstředování a deaktivovaný signál. Zejména vhodný pro praní v noci.

Upozornění: Lehce zvýšená zbytková vlhkost prádla.



Obsluha spotřebiče

Příprava pračky

Upozornění: Pračka **musí být odborně nainstalovaná a připojená**. od → *Strana 46*

1. Zapojte síťovou zástrčku.
2. Otevřete přívod vody.
3. Otevřete dvířka.
4. Zkontrolujte, zda je buben úplně prázdný. Příp. ho vyprázdněte. Jen tak je zaručená bezvadná funkce indikace naplnění. → *Strana 36*

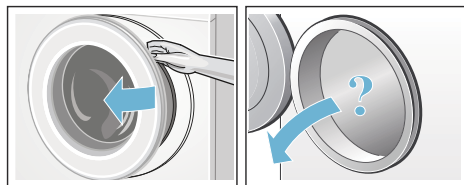

Zapnutí spotřebiče / volba programu

Stiskněte tlačítko ①. Spotřebič je zapnutý.

Na displeji se zobrazí logo Siemens a rozsvítí se všechny kontrolky.

Poté se vždy zobrazí program **bavlna**.

Můžete:

- použít tento program **nebo**
- na ovládacím panelu zvolit jiný program **nebo**
- zvolit program pod ... **další programy**. → *Strana 12*

Upozornění: Pokud jste aktivovali dětskou pojistku, musíte ji nejprve deaktivovat, teprve potom můžete nastavit jiný program.

U voliče programů svítí kontrolka a na displeji se zobrazí menu s **přednastavenými hodnotami** pro zvolený program:

- teplota,
- rychlost odstředování,
- doba trvání programu,
- nastavení i-Dos,
- příp. doplňující nastavení
- a upozornění na spotřebu vody a energie. → *Strana 8*

U spotřebičů s **vnitřním osvětlením bubnu**:

Po zapnutí spotřebiče, po otevření a zavření dvířek a po spuštění programu je buben osvětlený. Osvětlení zhasne automaticky.

Můžete:

- použít přednastavené hodnoty programu a vložit prádlo → *Strana 28*
- nebo přednastavené hodnoty programu změnit a/nebo zvolit doplňující nastavení.



Změna nastavení programu

Můžete použít přednastavené hodnoty pro toto praní nebo je změnit.

Za tímto účelem stiskněte příslušné tlačítko tolikrát, dokud se nezobrazí požadované nastavení. → *Strana 23*

Upozornění: Při delším stisknutí tlačítka probíhají hodnoty nastavení automaticky.

Nastavení jsou aktivní bez potvrzení.



Po vypnutí spotřebiče zůstanou nastavení i-Dos pro  I  a  zachovaná. Žádná jiná nastavení zachovaná nezůstanou a musí se při nové volbě nastavit znovu.

Přednastavení programu → *Strana 16*

Volba doplňujících nastavení programu

Zvolením přidavných nastavení / volitelných možností můžete práci proces ještě lépe přizpůsobit svému prádlu.

Nastavení lze přidat, resp. zrušit v závislosti na postupu programu. → *Strana 12*

Když je nastavení aktivní, svítí kontrolky tlačítek ecoPerfect  a speedPerfect .

Ostatní nastavení jsou indikována symbolem na displeji, když jsou aktivní.

U vícestupňových nastavení probíhají při delším dotyku nastavení automaticky.

Po vypnutí pračky nezůstanou nastavení zachována.

Přidavná nastavení programu / volitelné možnosti → *Strana 24*

Vložení prádla do bubnu

Varování

Nebezpečí ohrožení života!

Kusy prádla předem ošetřené čisticími prostředky obsahujícími rozpouštědla, např. odstraňovačem skvrn / pracím benzínem, mohou po vložení způsobit výbuch.

Prádlo předem důkladně vymáchejte ručně.

Roztříděné a rozložené prádlo vložte do bubnu. Na displeji se zobrazí obrazovka naplnění pro zvolený program, např.

nemač. prádlo.



Indikační sloupec se při vkládání prádla vyplňuje. Při překročení max. množství prádla sloupec bliká. Dodržujte uvedené max. množství prádla. Přeplnění zhoršuje výsledek praní a podporuje pomačkání prádla.

Upozornění

- Smíchejte velké a malé kusy prádla. Různě velké kusy prádla se při odstředování lépe rozdělí. Jednotlivé kusy prádla mohou vést k nevyváženosti.
- S vkládáním prádla počkejte, dokud nezhasne logo Siemens.
- Obrazovka naplnění se zobrazí při otevření dvířek nebo při změně množství prádla.

Dávkování a plnění pracích a ošetrovacích prostředků

Dávkování pracích prostředků a aviváže probíhá u většiny programů vaší pračky automaticky, je u těchto programů přednastavené z výroby a lze ho změnit.

→ *Strana 16*

K inteligentnímu dávkování lze v případě potřeby manuálně do komory ➔ ➔ navíc přidat pomocné prací prostředky (např. změkčovací prostředek, bělicí prostředek nebo odstraňovač skvrn). → *Strana 34*

U programů bez inteligentního dávkování nebo pokud si to přejete (v tom případě nastavte inteligentní dávkování na ) (VYP), se prací prostředek přidá manuálně do komory ➔ ➔. → *Strana 34*

Spuštění programu

Dbejte na to, abyste mezi dvířka a gumovou manžetu nepřiskřípli prádlo, a dvířka zavřete.

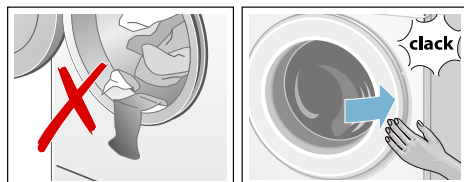

Na displeji se znovu zobrazí menu pro zvolený program.

Pro spuštění programu stiskněte tlačítko ►II.

Na displeji se během praní formou sloupce zobrazuje postup programu. Sloupec se v průběhu pracího cyklu vyplňuje a poskytuje informaci o aktuálním postupu programu.

Podle postupu programu se rozsvěčují a zhasínají šípky. Indikují nastavení programu / volitelné možnosti, které lze během programu změnit/přidat.

Vysvětlení některých kroků při průběhu programu:

- **Množstevní automatika je aktivní**
→ *Strana 36*



- V průběhu pracího procesu se zobrazuje **předpírka, praní, máchání, odštěďování, odčerpání**
...
- **extra máchání – pěna**
Upozornění: rozpoznání pěny
Jestliže se na displeji navíc zobrazí **Rozpoznání pěny**, zjistila pračka během pracího programu příliš mnoho pěny a poté automaticky zařadila jeden nebo více máchacích cyklů pro odstranění pěny. Při příštím praní se stejným množstvím prádla snižte dávkování pracího prostředku.
- Další ukazatele → *Strana 41*

Pokud chcete program zabezpečit proti neúmyslné změně nastavení, aktivujte následujícím způsobem dětskou pojistku.

Dětská pojistka

(Child Lock 3 sec.)

Pračku můžete zajistit proti neúmyslné změně nastavených funkcí.

Pro **aktivaci/deaktivaci** držte cca 3 sekundy stisknutá obě tlačítka **Dětská pojistka** (Child Lock 3 sec.).
→ *Strana 11*

Na displeji se zobrazí  **Aktivovat dětskou pojistku.**

Po cca 3 sekundách se znovu zobrazí menu.

Pokud dojde při aktivní dětské pojistce k otočení voliče programů nebo stisknutí některého tlačítka, krátce zabliká symbol .

Upozornění

- Dětskou pojistku lze aktivovat v jakémkoli stavu spotřebiče.
- Dětská pojistka zůstane aktivovaná i po vypnutí pračky. Před příštím zvolením programu dětskou pojistku deaktivujte.
- Pokud dojde k vypnutí spotřebiče při probíhajícímu programu a aktivní dětské pojistce, bude po opětovném zapnutí program pokračovat.

Přidání prádla

Po spuštění programu můžete v případě potřeby přidat nebo vyjmout prádlo.

Za tímto účelem stiskněte tlačítko .

Kontrolka tlačítka  bliká a pračka kontroluje, zda lze přidat prádlo.

Pokud se na displeji zobrazí **přerušeni: přidání možné**, lze přidat prádlo.

Pro pokračování programu stiskněte tlačítko . Program bude automaticky pokračovat.

Upozornění

- Při přidávání nenechávejte dvířka otevřená delší dobu – mohla by vytéct voda z prádla.
- Při velkém množství vody, vysoké teplotě nebo otáčejícím se bubnu zůstanou dvířka z bezpečnostních důvodů zablokovaná a přidání prádla není možné. Řiďte se pokyny na displeji.
- Indikace naplnění není při přidání aktivní.

Změna programu

Jestliže jste nedopatřením spustili nesprávný program, můžete program změnit následujícím způsobem:

1. Stiskněte tlačítko ►II.
2. Zvolte jiný program.
3. Stiskněte tlačítko ►II. Nový program začne od začátku.

Přerušení programu

U programů s vysokou teplotou:

1. Stiskněte tlačítko ►II.
2. Nechte prádlo vychladnout: Zvolte: **máchání**.
3. Stiskněte tlačítko ►II.

U programů s nízkou teplotou:

1. Stiskněte tlačítko ►II.
2. Zvolte **odstředění** nebo **odčerpání**.
3. Stiskněte tlačítko ►II.

Konec programu při stop po máchání

Na displeji se zobrazí:



Pro pokračování programu:

- Zvolte program **odstředění** (v případě potřeby změňte rychlost odstřeďování) nebo **odčerpání**.
- Stiskněte tlačítko ►II.

Konec programu

Na displeji se zobrazí **hotovo**, **vyjměte prádlo**. Kontrolka tlačítka ►IIzhasne.

Vyjmutí prádla / vypnutí spotřebiče

1. Otevřete dvířka a vyjměte prádlo. Dodržujte pokyny na displeji.
2. Stiskněte tlačítko ①. Spotřebič je vypnutý.
3. Zavřete přívod vody.
Upozornění: U modelů s AquaStop není nutné.

Upozornění

- Nezapomeňte v bubnu žádné prádlo. Při dalším praní by se mohlo prádlo srazit nebo by mohlo něco obarvit.
- Odstraňte z bubnu a gumové manžety případné předměty – nebezpečí koroze.
- Gumovou manžetu dosucha otřete.

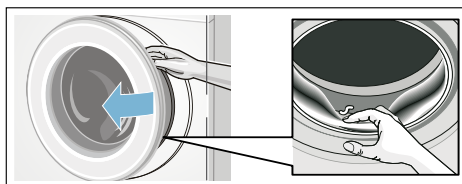

Upozornění



- Dvířka a přihrádku nechte otevřené, aby mohla vyschnout zbytková voda.
- Počkejte vždy až na konec programu, protože jinak může být spotřebič ještě zablokovaný. Potom spotřebič zapněte a počkejte na odblokování.
- Pokud na konci programu nesvítí displej, je aktivní režim úspory energie. Pro aktivaci stiskněte libovolné tlačítko.

i-DOS Inteligentní dávkovací systém



Inteligentní dávkovací systém v násypce na prací prostředky

i-Dos Intelligentes **Dos**iersystem
(inteligentní dávkovací systém)

Vaše pračka je vybavená inteligentním dávkovacím systémem pro tekuté prací prostředky a aviváž.

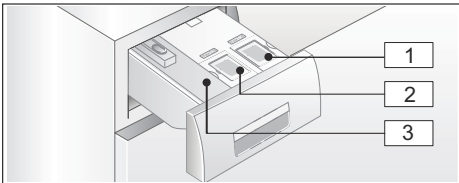
V přihrádce na prací prostředky pro něj máte k dispozici i-Dos zásobníky  a . Můžete zvolit, zda chcete použít jeden tekutý prací prostředek a jednu aviváž, nebo dva tekuté prací prostředky. Změna zásobníku → *Strana 35*



- 1 Zásobník  (1,3 l) na tekuté prací prostředky
- 2 Zásobník  (0,5 l) na aviváž (nebo prací prostředek při změně zásobníku)
- 3 Komora  pro manuální dávkování

V závislosti na zvoleném programu a nastavení se pomocí zásobníků i-Dosdávkuje optimální množství pracího prostředku / aviváže.

Uvedení do provozu / naplnění dávkovacích zásobníků



Při výběru pracích a ošetrovacích prostředků se řiďte pokyny výrobce. Pro všechny barevné textilie z bavlny a syntetických vláken, které lze prát v pračce, doporučujeme samostatně tekoucí tekuté univerzální prací prostředky a prací prostředky na barevné prádlo.

Upozornění

- Používejte pouze samostatně tekoucí tekuté výrobky, u kterých výrobce doporučuje dávkování do násypky na prací prostředky.
- Nemíchejte různé tekuté prací prostředky. Při změně tekutého pracího prostředku (typ, výrobce...) dávkovací zásobník úplně vyprázdněte a vyčistěte. → *Strana 37*
- Nepoužívejte prostředky obsahující rozpouštědla, leptavé nebo těkavé prostředky (např. tekuté bělidlo).
- Nemíchejte prací prostředek a aviváž.
- Nepoužívejte příliš dlouho skladované a silně zhoustlé výrobky.
- Abyste zabránili zaschnutí, nenechávejte plnicí víčko příliš dlouho otevřené.

Plnění dávkovacích zásobníků:

Dávkovací zásobníky v přihrádce na prací prostředky jsou označené plnicími příslušnými víčky.

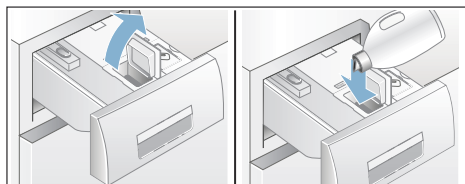

-  univerzální prací prostředek
-  /  aviváž

1. Vytáhněte přihrádku na prací prostředky.
2. Otevřete plnicí víčko.
3. Naplňte prací prostředek / aviváž. Nenaplňujte nad značku **max**.



4. Zavřete plnicí víčko.
5. Přihrádku na prací prostředky pomalu zcela zasuňte.







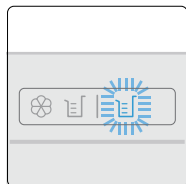

Zcela zasunutá přihrádka na prací prostředky je při zapnutém spotřebiči indikovaná následovně:

- svítí příslušná světelná indikace u madla přihrádky při zvoleném inteligentním dávkování i-Dos , i-Dos  I ,
- ukazatel jednou blikne a potom zhasne, když není zvolené inteligentní dávkování.

Každodenní používání

Světelné indikace u madla přihrádky:







- Ukazatel **svítí**, když je zvolené inteligentní dávkování pro příslušný zásobník:
 -  pro zásobník  (prací prostředek),
 - u ukazatele  I  pro kombinovaný zásobník  /  svítí kontrolka pro příslušný zvýrazněný obsah zásobníku  pro aviváž /  pro prací prostředek. → *Strana 31*
- Ukazatel **bliká**, když při zvoleném inteligentním dávkování klesne naplnění zásobníku pod minimum.



Zapnutí/vypnutí inteligentního dávkování a přizpůsobení intenzity dávkování:

Inteligentní dávkování pracích prostředků a aviváže je z výroby zvolené u všech povolených programů.

Přehled programů → *Strana 16*

Intenzita dávkování pracího prostředku  je přednastavená na málo (mírně zašpiněné prádlo) a pro aviváž  na střední (normálně měkké prádlo) a lze ji pro každý program individuálně změnit. → *Strana 24*

Dodatečně k inteligentnímu dávkování lze v případě potřeby manuálně přidat do komory   pomocný prací prostředek (např. odstraňovač skvrn). → *Strana 34*

Upozornění: Nastavení (zapnutí/ vypnutí) a příslušná zvolená intenzita dávkování i-Dos  I  a i-Dos  zůstanou zachované pro každý program až do příští změny, i když pračku vypnete.

Doplnění pracího prostředku / aviváže:

Blikání příslušné světelné indikace při zvoleném inteligentním dávkování a odpovídající upozornění na displeji indikují, že naplnění kleslo pod minimální hodnotu. Obsah stačí ještě pro cca tři praní.

Stejný prací prostředek nebo stejnou aviváž lze doplnit kdykoli. Při změně výrobku/výrobce doporučujeme zásobníky napřed vyčistit. → *Strana 37*

Příp. přizpůsobte základní dávkovací množství.

Základní dávkovací množství

Základní dávkovací množství odpovídá:

- **U pracích prostředků** – doporučení výrobce pro normálně zašpiněné prádlo a příslušnou tvrdost vody.
- **U aviváže** – doporučení výrobce pro středně měkké prádlo.

Údaje k tomu si zjistíte na etiketě obalu pracího prostředku / aviváže nebo se informujte přímo u výrobce.

Pro zjištění příslušné tvrdosti vody použijte testovací proužek nebo se informujte ve vodárně.

Moje tvrdost vody:

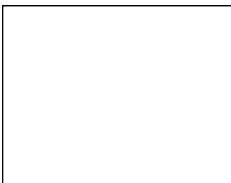

Zde je příklad dávkování pracího prostředku na etiketě obalu:

Stupeň zašpinění → Tvrdost vody ↓	mírně	normálně	silná	velmi silná
měkká/střední	55 ml	75 ml	120 ml	160 ml
tvrdá/velmi tvrdá	75 ml	95 ml	150 ml	180 ml

Nastavení základního dávkovacího množství je přednastavené z výroby specificky pro příslušnou oblast (např. 75 ml pracího prostředku a 36 ml aviváže).

Nastavte základní dávkovací množství pracího prostředku podle etikety na obalu. Zohledněte při tom tvrdost vody.

Základní dávkovací množství aviváže zvolte podle požadavku na měkkost prádla.

Změna základního dávkovacího množství se projeví stejně u všech tří intenzit dávkování.

Upozornění

- U koncentrovanějších pracích prostředků základní dávkovací množství snižte.
- Pokud by se při praní opakovaně tvořilo velké množství pěny, zkontrolujte prosím nastavení základního dávkovacího množství a intenzitu dávkování. Kromě toho mohou mít některé tekuté prací prostředky sklon k nadměrné tvorbě pěny. V případě správného nastavení základního dávkovacího množství a intenzity dávkování pak doporučujeme používat jiný tekutý prací prostředek.

Změna základního dávkovacího množství:

Nastavení spotřebiče → *Strana 35*

Obsah zásobníku pro

i-Dos ☼ I []

Místo aviváže lze v zásobníku i-Dos použít také druhý tekutý prací prostředek ☼ I [].

Upozornění

- Při změně obsahu zásobníku i-Dos ☼ I [] z **aviváže na prací prostředek** se pro tento zásobník nastaví základní dávkovací množství pracího prostředku na nastavení z výroby a dávkování tohoto pracího prostředku bude u všech povolených programů nastavené na **VYP**. Pomocí tlačítka i-Dos ☼ I [] na displeji potom zvolte dávkování pracího prostředku (malé, střední nebo silné). → *Strana 12*
- Zásobník i-Dos [] se automaticky deaktivuje, když se pro zásobník i-Dos ☼ I [] aktivuje dávkování pracího prostředku. Nastavení pro tento program zůstane zachováno až do další změny.
- Při změně obsahu zásobníku i-Dos ☼ I [] na **aviváž** se základní dávkovací množství nastaví na nastavení z výroby a dávkování se u všech povolených programů nastaví na normální.
- Pro změnu obsahu zásobníků je nutné navíc potvrzení na displeji.

Změna obsahu zásobníku:

Nastavení spotřebiče → *Strana 35*

Manuální dávkování

K inteligentnímu dávkování lze v případě potřeby manuálně do komory ↷ ↻ navíc přidat pomocné prací prostředky (např. změkčovací prostředek, bělicí prostředek nebo odstraňovač skvrn).

U programů bez inteligentního dávkování nebo pokud si to přejete (v tom případě nastavte inteligentní dávkování na ☼ (VYP)), se prací prostředek přidá ručně do komory ↷ ↻.

Varování

Podráždění očí/pokožky!

Při otevření přihrádky na prací prostředky během provozu může vystříknout prací/ošetřovací prostředek. Přihrádku otevírejte opatrně. Při kontaktu s pracím/ošetřovacím prostředkem důkladně vypláchněte oči, resp. omyjte pokožku. Při požití vyhledejte lékařskou pomoc.

Pozor!

Poškození spotřebiče

Čisticí prostředky a prostředky pro ošetření prádla před práním (např. prostředky na skvrny, spreje před práním...) mohou poškodit povrch pračky, pokud se na něj dostanou. Dbejte na to, aby se tyto prostředky nedostaly do kontaktu s povrchem pračky. Případné zbytky spreje a jiné zbytky / kapky okamžitě otřete vlhkým hadrem.

Upozornění

- Při dávkování všech pracích/ pomocných a čisticích prostředků bezpodmínečně dodržujte pokyny výrobce.
- Při manuálním dávkování pracího prostředku nepřidávejte žádný prací prostředek navíc pomocí inteligentního dávkování (inteligentní dávkování nastavte na ☐ /vypnuté/); zabráníte tak nadměrnému dávkování a tvorbě pěny.
- Husté aviváže a škroby zředte vodou, zabráníte tak ucpání.

Dávkování a plnění pracích prostředků:

1. Vytáhněte násypku na prací prostředky.

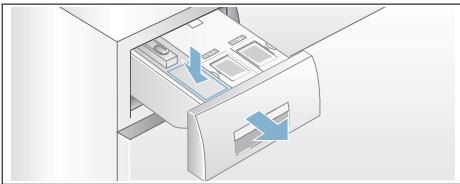

2. Nadávkujte do komory ↗ ↘ podle:
 - zašpinění,
 - tvrdosti vody (informaci získáte u vodáren),
 - množství prádla,
 - údajů výrobce.
3. Zavřete násypku na prací prostředky.



Nastavení spotřebiče

Můžete změnit následující nastavení spotřebiče:

Volitelná nastavení:

- **Signál**
VYP – tichý – střední – hlasitý – velmi hlasitý
Přízpůsobení hlasitosti akustického signálu ukončení.

- **Signál tlačítek**
VYP – tichý – střední – hlasitý – velmi hlasitý
Přízpůsobení hlasitosti akustického signálu tlačítek.
- **Autom. vypnutí**
za 15 – 30 - 60 min – nikdy
Spotřebič se automaticky vypne po ... min (spotřeba energie = 0 kWh); pro zapnutí stiskněte hlavní vypínač – tlačítko ⓪.
- **Jazyk**
Deutsch
English

...
Změna zobrazeného jazyka.

- **Čištění bubnu info**
ZAP – VYP
Toto upozornění vám připomíná, abyste nechali proběhnout program pro čištění bubny.
- **Obsah zásobníku:**
i-Dos ☼ | ☒ obsah
Aviváž – prášek (tekutý)
Zvolení/změna obsahu zásobníku.
- **Základní dávkovací množství:**
i-Dos ☼ | ☒ nastavení
10 ml – 200 ml
Nastavte základní dávkovací množství podle doporučení výrobce pracího prostředku/aviváže.
- **Základní dávkovací množství:**
i-Dos ☒ | ☒ nastavení
10 ml – 200 ml
Nastavte základní dávkovací množství podle doporučení výrobce pracího prostředku.

Pro změnu nastavení spotřebiče držte cca 3 sekundy stisknutá obě tlačítka

Nastavení spotřebiče 3 s .

→ *Strana 13*

Upozornění

- Nastavení zůstanou po vypnutí zachována.
- Při delším dotyku tlačítek probíhají nastavení automaticky.



Senzory

Množstevní automatika

Podle druhu prádla a naplnění přizpůsobí množstevní automatika spotřebu vody a dobu trvání programu optimálně pro každý program.

Systém kontroly rovnoměrného rozložení prádla

Automatický systém kontroly rovnoměrného rozložení prádla detekuje nevyváženost a opakovaným náběhem odstředování zajišťuje rovnoměrné rozložení prádla.

V případě velmi nerovnoměrného rozložení prádla se z bezpečnostních důvodů sníží rychlost odstředování nebo se odstředování neprovede.

Upozornění: Do bubnu dejte malé a velké kusy prádla. → *Strana 28*, → *Strana 42*

Aquasenzor

V závislosti na modelu

Aquasenzor kontroluje během máchání stupeň zakalení máchací vody (zakalení je způsobeno nečistotami a zbytky pracího prostředku). V závislosti na zakalení vody se stanoví doba trvání a počet máchacích cyklů.

Senzor/indikace naplnění

Senzor naplnění rozpozná při otevřených dvířkách stupeň naplnění pračky. To je indikováno vyplňujícím se sloupcem na displeji.

Upozornění: Aby mohl senzor naplnění správně rozpoznat množství prádla, musí být buben před zapnutím pračky prázdný.

Doporučené dávkování

Doporučené dávkování zobrazuje – v závislosti na zvoleném programu a rozpoznaném množství prádla – doporučení pro dávkování pracího prostředku v procentech. Údaj v procentech se vztahuje k doporučení výrobce pracího prostředku.

Upozornění: Dodržováním doporučeného dávkování šetříte životní prostředí i svůj domácí rozpočet.



Čištění a údržba



Varování

Nebezpečí ohrožení života!

Při kontaktu se součástmi pod napětím hrozí nebezpečí úrazu elektrickým proudem.

Vypněte spotřebič a vytáhněte síťovou zástrčku ze zásuvky.



Varování

Nebezpečí otravy!

Při používání čisticích prostředků obsahujících rozpouštědla, např. čisticího benzínu, mohou vznikat jedovaté páry.

Nepoužívejte čisticí prostředky obsahující rozpouštědla.

Pozor!

Poškození spotřebiče

Čisticí prostředky obsahující rozpouštědla, např. čisticí benzín, mohou poškodit povrchy a součásti spotřebiče.

Nepoužívejte čisticí prostředky obsahující rozpouštědla.

Takto zabráníte tvorbě biofilmu a nepříjemnému zápachu:

Upozornění

- Zajistěte důkladné větrání místnosti, ve které je pračka nainstalovaná.
- Nechte dvířka a násypku na prací prostředky mírně pootevřené, když pračku nepoužíváte.
- Občas perte pomocí programu na **bavlna 60 °C** při použití univerzálního pracího prášku.

Plášť pračky / ovládací panel

- Plášť a ovládací panel otřete měkkým vlhkým hadrem.
- Zbytky pracích prostředků ihned odstraňte.
- Čištění proudem vody je zakázáno.

Prací buben

Používejte čisticí prostředky bez chlóru, nepoužívejte ocelovou drátěnku.

Při zápachu v pračce, resp. pro čištění bubny nechte bez prádla proběhnout program **čištění bubny 90 °C**. Použijte univerzální prací prášek.

Odstraňování vodního kamene

Při správném dávkování pracího prostředku není odstraňování vodního kamene nutné. V případě potřeby ho provádějte podle údajů výrobce prostředku na odstraňování vodního kamene. Vhodné odstraňovače vodního kamene si můžete koupit na naší internetové stránce nebo u servisní služby. → *Strana 44*

Násypka na prací prostředky i-Dos a její přihrádka

1. Vyprázdnění dávkovacích zásobníků:

Dávkovací zásobníky mají v přední části vyprazdňovací otvory s vyjímatelnými zátkami. Pro vyprázdnění dávkovacích zásobníků nejdříve sejměte držadlo násypky podle vyobrazení:

- Vytáhněte násypku na prací prostředky.

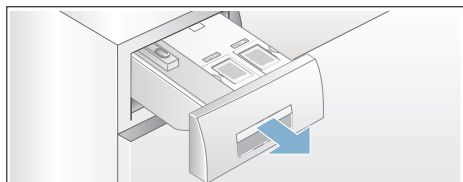

- Zatáhněte odblokovací páčku (A) na zadní straně držadla násypky (uprostřed dole) mírně k sobě a současně vytáhněte odblokované držadlo násypky (B) nahoru.

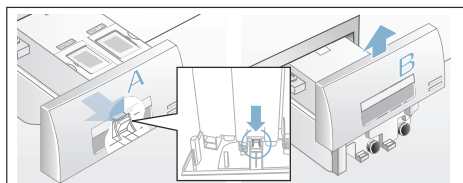

- Pro vyprázdnění dávkovacích zásobníků opatrně vytáhněte příslušnou zátku a vypusťte obsah do vhodné nádoby.

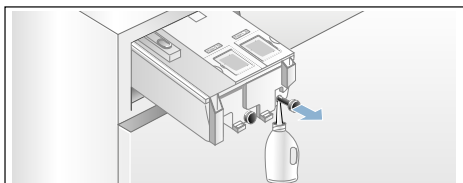

- Zastrčte uzavírací zátku opět až nadoraz.

2. Čištění dávkovacích zásobníků / násypky na prací prostředky:

Násypku na prací prostředky lze za účelem čištění vyprázdněných dávkovacích zásobníků zcela vyjmout.

a) Před vyjmutím dávkovací zásobníky vyprázdněte.

Upozornění: Držadlo násypky nasadte zpět až po vyčištění.

b) Vytáhněte násypku na prací prostředky.

c) Stiskněte odblokovací páčku a násypku úplně vyjměte.

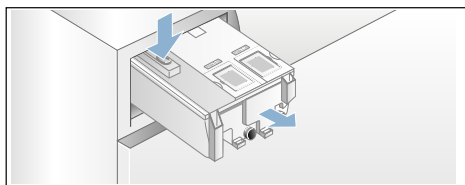

d) Opatrně sejměte víko násypky na prací prostředky.

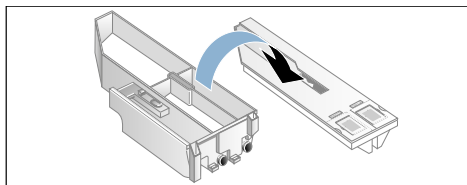

Pozor!

Násypka na prací prostředky se může poškodit!

Násypka na prací prostředky obsahuje elektrické součásti. Při kontaktu s vodou se tyto součásti mohou poškodit.

– Víko nečistěte v myčce nádobí a neponořujte ho do vody.

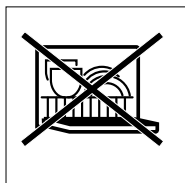

– Chraňte zadní konektor násypky na prací prostředky před vlhkostí, pracími prostředky a zbytky aviváže, vnější plochy očistěte v případě potřeby měkkým, vlhkým hadrem. Před zasunutím osušte.

e) Vaničku a víko vyčistěte měkkým, vlhkým hadrem nebo ruční sprchou. Vnitřní plochy rovněž vyčistěte měkkým, vlhkým hadříkem.

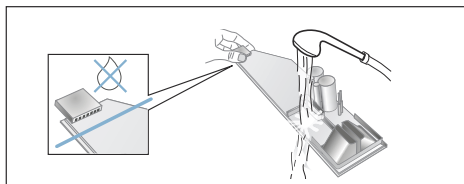

f) Vaničku a víko osušte a složte dohromady.

g) Seshora nasadte držadlo násypky na prací prostředky, až citelně zaskočí.

h) Vyčistěte uvnitř přihrádku pro násypku na prací prostředky.

i) Zcela zasuňte násypku na prací prostředky.

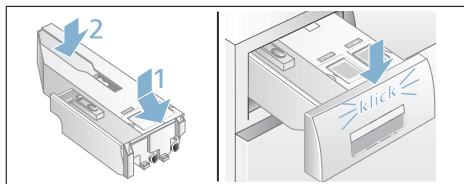

Ucpané čerpadlo, nouzové vypuštění

⚠ Varování **Nebezpečí opaření!**

Prací roztok je při praní s vysokými teplotami horký. Při kontaktu s horkým pracím roztokem může dojít k opaření. Nechte prací roztok vychladnout.

1. Zavřete přívod vody, aby nepřitékala další voda a nemusela se vypustit čerpadlem.
2. Spotřebič vypněte. Vytáhněte síťovou zástrčku ze zásuvky.
3. Otevřete a sejměte krytku pro údržbu.

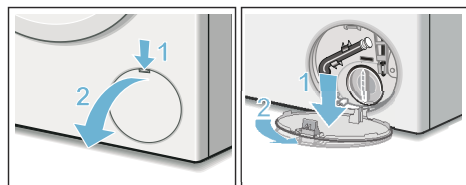

4. Vyndejte z držáku vypouštěcí hadici. Vytáhněte uzávěrací krytku, nechte prací roztok vytéct do vhodné nádoby. Nasadte uzávěrací krytku a vypouštěcí hadici nasadte do držáku.

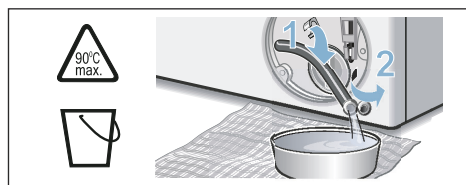

5. Opatrně odšroubujte krytku čerpadla, může vytékat zbytková voda. Vyčistěte vnitřní prostor, závit krytky čerpadla a těleso čerpadla. Oběžné kolo čerpadla musí mít možnost se otáčet. Krytku čerpadla nasadte zpět a zašroubujte. Držadlo musí být svisle.

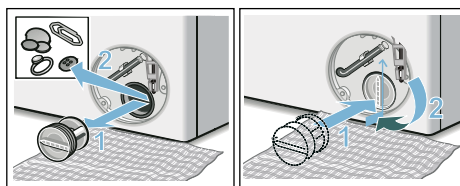

6. Nasadte krytku pro údržbu, nechte ji zaskočit a zavřete ji.

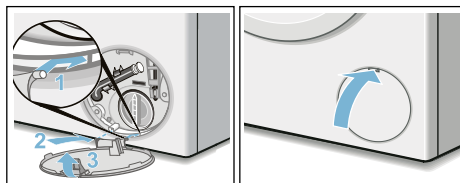

Upozornění: Aby se zabránilo tomu, že při příštím praní oteče nevyužitý prací prostředek do odtoku: Nalijte 1 litr vody do komory ↻ ↻ a spusťte program **odčerpání**.

Ucpaná odtoková hadice na sifonu

1. Spotřebič vypněte. Vytáhněte síťovou zástrčku ze zásuvky.
2. Povolte hadicovou objímku. Opatrně vytáhněte odtokovou hadici (zbytková voda).
3. Vyčistěte odtokovou hadici a hrdlo sifonu.

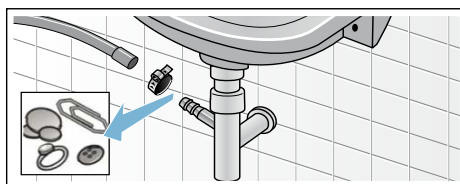

4. Nasadte opět odtokovou hadici a místo připojení zajistěte hadicovou sponou.

Ucpané sítko v přívodu vody

K tomuto účelu nejdříve odtlakujte vodu v přívodní hadici:

1. Zavřete přívod vody.
2. Zvolte libovolný program kromě máchání/odštěďování/odčerpání.
3. Stiskněte tlačítko ►II. Nechejte program cca 40 sekund běžet.
4. Stiskněte tlačítko ①. Spotřebič je vypnutý.
5. Vytáhněte síťovou zástrčku ze zásuvky.

Potom vyčistěte sítko.

1. Odpojte hadici od přívodu vody. Vyčistěte sítko malým kartáčkem.

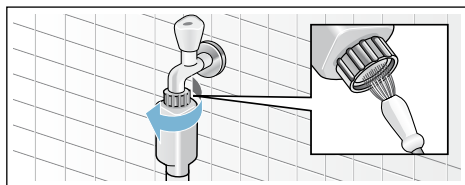

2. U modelů Standard a Aqua-Secure vyčistěte sítko na zadní straně spotřebiče: Odmontujte hadici na zadní straně spotřebiče. Vyndejte sítko kleštěmi a vyčistěte je.

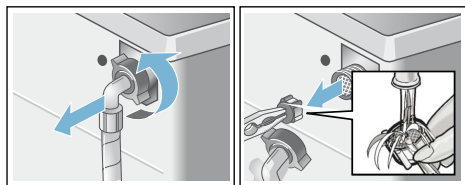

3. Připojte hadici a zkontrolujte těsnost.

? Co dělat v případě poruchy?

Nouzové odblokování

Např. při výpadku proudu

Po obnovení napájení pokračuje program dále.

Pokud byste chtěli přesto prádlo vyjmout, lze dvířka otevřít následujícím způsobem:

⚠ Varování Nebezpečí opaření!

Při praní s vysokými teplotami může dojít při kontaktu s horkým pracím roztokem a prádlem k opaření. Případně prádlo nechte napřed vychladnout.

⚠ Varování Nebezpečí poranění!

Při sáhnutí do točícího se bubnu si můžete poranit ruce. Nesahejte do točícího se bubnu. Počkejte, až se buben přestane točit.

Pozor! Škody způsobené vodou

Vytékající voda může způsobit materiální škody. Neotevírejte dvířka, pokud je za sklem vidět voda.

1. Spotřebič vypněte. Vytáhněte síťovou zástrčku ze zásuvky.
2. Vypusťte prací roztok. → *Strana 39*
3. Pomocí nářadí vytáhněte nouzové odblokování dolů a uvolněte ho. Pak lze dvířka otevřít.

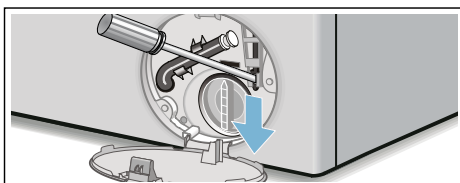





Upozornění na displeji

Ukazatel	Příčina/odstranění
Doplňte zásobníky i-Dos ☼ I 1, 1	Naplnění zásobníků i-Dos kleslo pod minimální množství, doplňte → <i>Strana 32</i> .
i-Dos ☼ I 1, 1, i-Dos 1 závada; i-Dos ☼ I 1, i-Dos 1 deaktivujte	i-Dos ☼ I 1, i-Dos 1 nastavte na VYP . Zavolejte zákaznický servis. Spotřebič lze nadále používat s manuálním dávkováním. Manuální dávkování → <i>Strana 34</i>
Zavřete přihrádku na prací prostředky	Zasuňte správně přihrádku na prací prostředky. → <i>Strana 32</i>
Přerušení: přidání není možné	Příliš vysoká teplota nebo hladina vody. Pro pokračování programu stiskněte tlačítko ►II.
Dvířka není možné odblokovat: hladina vody nebo teplota je příliš vysoká.	Příliš vysoká teplota nebo hladina vody. Pro pokračování programu stiskněte tlačítko ►II.
Dvířka není možné zablokovat, prosím otevřete a opět zavřete dvířka a potvrďte tlačítkem ►II	<ul style="list-style-type: none"> ■ Příp. může být přiskřípnuté prádlo. Ještě jednou otevřete a zavřete dvířka a stiskněte tlačítko ►II. ■ Dvířka přitlačte, příp. odstraňte přiskřípnuté prádlo a dvířka znovu přitlačte. ■ Příp. spotřebič vypněte a znovu zapněte; nastavte program a proveďte individuální nastavení; spusťte program.
Prosím, otevřete vodovodní kohoutek.	<ul style="list-style-type: none"> ■ Otevřete úplně přívod vody. ■ Zalomená nebo přiskřípnutá přívodní hadice. ■ Příliš nízký tlak vody. Vyčistěte sítko. → <i>Strana 40</i>
Prosím, vyčistěte čerpadlo.	<ul style="list-style-type: none"> ■ Ucpané čerpadlo pracího roztoku. Vyčistěte čerpadlo pracího roztoku. → <i>Strana 39</i> ■ Ucpaná odtoková hadice / odtoková trubka. Vyčistěte odtokovou hadici u sifonu. → <i>Strana 39</i>
AquaStop je aktivní! Prosím, volejte zákaznický servis	Odpadá u modelů bez Aqua-Stop. Voda v záchytné vaně na dně, netěsnost spotřebiče. Zavřete přívod vody. Zavolejte zákaznický servis!
Automatické vypnutí za ... sekund	Spotřebič se po ... sekundách automaticky vypne, pokud delší dobu neprovedete žádné kroky ovládání. K zrušení stiskněte libovolné tlačítko. → <i>Strana 35</i>
Ochlazení lázně	Kvůli šetření odpadního potrubí se horký prací roztok nechá před odčerpáním vychladnout.

Ukazatel	Příčina/odstranění
Upozornění na údržbu bubny:	<p>Toto upozornění vám připomíná, abyste nechali proběhnout program čištění bubny 90 °C nebo program 60 °C pro čištění a údržbu bubny a vany pračky.</p> <p>Upozornění</p> <ul style="list-style-type: none"> ■ Program nechte proběhnout bez prádla. ■ Použijte univerzální prací prášek nebo prací prášek s bělidly. Abyste zabránili tvorbě pěny, použijte pouze polovinu množství pracího prostředku doporučeného výrobcem pracího prostředku. Nepoužívejte prací prostředek na vlnu nebo pro jemné prádlo. ■ Zapnutí/vypnutí upozornění. → <i>Strana 12</i>
Jiná hlášení Chyba E:XXX	Spotřebič vypněte, počkejte 5 sekund a znovu zapněte. Pokud se hlášení zobrazí znovu, zavolejte zákaznický servis.

Co dělat v případě poruchy?

Poruchy	Příčina/odstranění
Vytéká voda.	<ul style="list-style-type: none"> ■ Řádně upevněte nebo vyměňte odtokovou hadici. ■ Dotáhněte závit přívodní hadice.
Nenatéká voda.	<ul style="list-style-type: none"> ■ Stiskli jste tlačítko ► ? ■ Je otevřený přívod vody? ■ Není příp. ucpané sítko? Vyčistěte sítko. ■ Není zalomená nebo přiskřípnutá přívodní hadice?
Dávkovací zásobník je prázdný a ukazatel výšky hladiny neblíká.	<ul style="list-style-type: none"> ■ Není znečištěné víčko / znečištěný konektor přihrádky na prací prostředky? Vyčistěte → <i>Strana 34</i>. ■ Je přihrádka na prací prostředky správně zasunutá? Správně ji zasuňte. → <i>Strana 37</i>
V dávkovacím zásobníku je naplněný nesprávný prací prostředek / naplněná nesprávná aviváž.	<p>Dávkovací zásobník:</p> <ol style="list-style-type: none"> 1. Vyprázdněte a vyčistěte. 2. Znovu naplňte. → <i>Strana 32</i>
V dávkovacích zásobnících došlo k zhoustnutí pracího prostředku / aviváže.	Vyčistěte dávkovací zásobníky a znovu naplňte.
Dvířka nelze otevřít.	<ul style="list-style-type: none"> ■ Je aktivní bezpečnostní funkce. Přerušení programu? → <i>Strana 30</i> ■ Nezvolili jste ☐ (stop po máchání = bez závěrečného odstředování)? → <i>Strana 30</i> ■ Dvířka lze otevřít pouze pomocí nouzového odblokování? → <i>Strana 40</i>
Program se nespustí.	<ul style="list-style-type: none"> ■ Stiskli jste tlačítko ► nebo Doba skončení ? ■ Jsou zavřena dvířka? ■ Není aktivovaná dětská pojistka ☹? Deaktivujte ji. → <i>Strana 29</i>

Poruchy	Příčina/odstranění
Krátké trhavé pohyby / pootočení bubnu po spuštění programu.	Nejedná se o závadu – po spuštění programu se mohou na základě interního testu motoru objevit krátké trhavé pohyby bubnu.
Prací roztok se neodčerpává.	<ul style="list-style-type: none"> ■ Ne zvolili jste  (stop po máchání = bez závěrečného odstředování)? → <i>Strana 30</i> ■ Vyčistěte čerpadlo pracího roztoku. → <i>Strana 39</i> ■ Vyčistěte odtokovou trubku a/nebo odtokovou hadici.
V bubnu není vidět voda.	Nejedná se o závadu – voda je mimo viditelnou oblast.
Výsledek odstředování není uspokojivý. Prádlo je mokré / příliš vlhké.	<ul style="list-style-type: none"> ■ Nejedná se o závadu – kontrolní systém nevyváženosti přerušil odstředování kvůli nerovnoměrnému rozložení prádla. Rozmístěte v bubnu malé a velké kusy prádla. ■ Ne zvolili jste ochrana proti zmač. (v závislosti na modelu)? → <i>Strana 32</i> ■ Ne zvolili jste příliš nízké otáčky? → <i>Strana 25</i>
Opakovaný náběh odstředování.	Nejedná se o závadu – systém kontroly rovnoměrného rozložení prádla se snaží vyrovnat nerovnoměrné rozložení prádla.
Program trvá déle než obvykle.	<ul style="list-style-type: none"> ■ Nejedná se o závadu – systém kontroly rovnoměrného rozložení prádla se snaží vyrovnat nerovnoměrné rozložení prádla opakovaným rozmístěním prádla. ■ Nejedná se o závadu – je aktivní systém kontroly pěny – přidá se jeden proces máchání.
Doba trvání programu se během pracího cyklu mění.	Nejedná se o závadu – průběh programu je optimalizován pro příslušný prací proces. Tak může dojít ke změně doby trvání, která je zobrazená na displeji.
Zbytková voda v komoře pro ošetrovací prostředky.	<ul style="list-style-type: none"> ■ Nejedná se o závadu – nedojde ke snížení účinnosti ošetrovacího prostředku. ■ Příp. vyčistěte vložku. → <i>Strana 28</i>
Zápach v pračce.	<p>Nechte proběhnout program čištění bubnu 90 °C nebo bavlna 90 °C bez prádla.</p> <p>Použijte univerzální prací prášek nebo prací prášek s bělidlou.</p> <p>Upozornění: . Abyste zabránili tvorbě pěny, použijte pouze polovinu množství pracího prostředku doporučeného výrobcem pracího prostředku. Nepoužívejte prací prostředek na vlnu nebo pro jemné prádlo.</p>
Opakovaná, silná tvorba pěny.	<ul style="list-style-type: none"> ■ Zkontrolujte nastavení základního dávkování a intenzitu dávkování. ■ Příp. použijte jiný tekutý prací prostředek.
Prací prostředek / aviváž odkapává z manžety a shromažďuje se na skle dvířek nebo v záhybu manžety.	Příliš mnoho pracího prostředku / aviváže v dávkovacích zásobnících. Řiďte se značkou max zásobnících.
Přednastavení i-Dos  zrušené.	Při změně nastavení menu i-Dos  I  : obsah se změní všechna nastavení. → <i>Strana 23</i>

Poruchy	Příčina/odstranění
Velká hlučnost, vibrace a „pochodování“ pračky při odstředování.	<ul style="list-style-type: none"> ■ Je spotřebič vyrovnaný do vodorovné polohy? Vyrovnajte spotřebič. → <i>Strana 52</i> ■ Jsou nožičky spotřebiče zajištěny? Zajistěte nožičky spotřebiče. → <i>Strana 52</i> ■ Jsou odstraněny přepravní pojistky? Odstraňte přepravní pojistky. → <i>Strana 48</i>
Displej/kontrolky během provozu nefungují.	<ul style="list-style-type: none"> ■ Výpadek elektrického proudu? ■ Nezareagovaly pojistky? Zapněte/vyměňte pojistky. ■ Pokud se porucha vyskytne znovu, zavolejte zákaznický servis.
Zbytky pracího prostředku na prádle.	<ul style="list-style-type: none"> ■ Bezfosfátové prací prostředky ojedinele obsahují částice nerozpustné ve vodě. ■ Zvolte máchání nebo prádlo po vyprání vykartáčujte.
Ve stavu přidání prádla bliká velmi rychle ►IIa zní akustický signál.	<ul style="list-style-type: none"> ■ Příliš vysoká hladina vody. Nelze přidávat prádlo. Příp. ihned zavřete dvířka. ■ Pro pokračování programu stiskněte tlačítko ►II.
Nemůžete-li poruchu odstranit sami (po vypnutí/zapnutí) nebo je-li nutná oprava:	
<ul style="list-style-type: none"> ■ Vypněte spotřebič a vytáhněte síťovou zástrčku ze zásuvky. ■ Zavřete přívod vody a zavolejte zákaznický servis. 	



Servisní služba

Nemůžete-li poruchu odstranit sami, obraťte se prosím na naši servisní službu. → Obálka

Vždy najdeme vhodné řešení, abychom předešli zbytečným návštěvám techniků.

Servisní službě udejte číselné označení výrobku (E-Nr.) a výrobní číslo (FD) spotřebiče.

E-Nr. _____	FD _____
-------------	----------

E-Nr. Číselné označení výrobku
FD Výrobní číslo

Tyto údaje najdete *v závislosti na modelu:

na vnitřní straně dvířek* / otevřené krytce pro údržbu* a na zadní straně spotřebiče.

Důvěřujte kompetentnosti výrobce.

Obraťte se na nás. Tím si zajistíte, že oprava bude provedena vyškolenými servisními techniky a s originálními náhradními díly.



Hodnoty spotřeby

Spotřeba energie a vody, doba trvání programu a zbytková vlhkost u hlavních pracích programů

(přibližné údaje)

Program	Naplnění	Spotřeba energie*	Spotřeba vody*	Doba trvání programu*
Bavlna 20 °C	9 kg	0,25 kWh	90 l	2 ¾ h
Bavlna 40 °C	9 kg	1,10 kWh	90 l	3 h
Bavlna 60 °C	9 kg	1,06 kWh	90 l	2 ¾ h
Bavlna 90 °C	9 kg	2,14 kWh	100 l	2 ¾ h
nemač. prádlo 40 °C	4 kg	0,70 kWh	61 l	2 h
mix 40 °C	4 kg	0,60 kWh	45 l	1 ¼ h
jemné / hedvábí 30 °C	2 kg	0,19 kWh	37 l	¾ h
vlna 30 °C	2 kg	0,19 kWh	40 l	¾ h













Program	Přibližné údaje o zbytkové vlhkosti**			
	WM16... max. 1 600 ot/min	WM14... max. 1 400 ot/min	WM12... max. 1 200 ot/min	WM10... max. 1 000 ot/min
bavlna	44 %	48 %	53 %	62 %
nemač. prádlo	40 %	40 %	40 %	40 %
jemné / hedvábí	30 %	30 %	30 %	30 %
vlna	45 %	45 %	45 %	45 %

* Hodnoty se liší od uvedených hodnot podle tlaku vody, tvrdosti vody, teploty přiváděné vody, pokojové teploty, druhu, množství a zašpinění prádla, použitého pracího prostředku, kolísání síťového napětí a zvolených přídatných funkcí.

** Údaje o zbytkové vlhkosti na základě omezení rychlosti odstředování a maximálního naplnění v závislosti na programu.

Nejefektivnější programy pro bavlněné textilie

Následující programy (standardní programy, označené ) jsou vhodné pro praní běžně zašpiněných bavlněných textilií a jsou nejefektivnější ohledně kombinované spotřeby energie a vody.

Standardní programy na bavlnu podle nařízení (EU) č. 1015/2010		
Program + teplota + tlačítko	Naplnění	Přibližná doba trvání programu
 bavlna +  +  ecoPerfect 	9 kg	4 ¾ h
 bavlna +  +  ecoPerfect 	4,5 kg	4 ½ h
 bavlna +  +  ecoPerfect 	4,5 kg	4 ½ h

Nastavení programu k testování a označení energetickým štítkem podle nařízení 2010/30/EU se studenou vodou (15 °C).
Údaj teploty programu se řídí podle teploty uvedené na visačce textilie. Skutečná teplota praní se může od uvedené teploty programu z důvodu úspory energie lišit.



Technické údaje

Rozměry:

850 x 600 x 590 mm

(výška x šířka x hloubka)

Hmotnost:

70–85 kg (v závislosti na modelu)

Síťová přípojka:

Síťové napětí 220–240 V, 50 Hz

Jmenovitý proud 10 A

Jmenovitý výkon 1 900–2 300 W

Tlak vody:

100–1 000 kPa (1–10 bar)

Příkon ve vypnutém stavu:

0,12 W

Příkon v nevypanutém stavu:

0,43 W



Instalace a připojení

Rozsah dodávky

Upozornění: Zkontrolujte, zda nedošlo k poškození spotřebiče při přepravě. Poškozený spotřebič neuvádějte do provozu. Při reklamacích se obraťte na prodejce, u kterého jste spotřebič zakoupili, nebo na naši servisní službu.
→ *Strana 44*

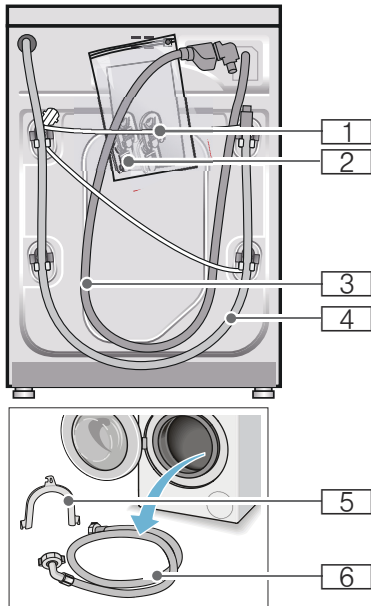

- 1 Síťový kabel
 - 2 Sáček:
 - Návod k použití a instalaci
 - Seznam servisních služeb*
 - Záruka*
 - Krytky otvorů po odstranění přepravních pojistek
 - Adaptér s těsnícím kroužkem 21 mm = 1/2" na 26,4 mm = 3/4" *
 - 3 Přívodní hadice u modelu Aquastop
 - 4 Odtoková hadice
 - 5 Koleno pro upevnění odtokové hadice*
 - 6 Přívodní hadice u modelů Standard/Aqua-Secure
- * V závislosti na modelu

Navíc je pro připojení odtokové hadice k sifonu zapotřebí hadicová spona o \varnothing 24–40 mm (specializovaná prodejna).

Potřebné nářadí

- Vodováha k vyrovnání
- Klíče:
 - OK 13 pro vyšroubování přepravních pojistek
 - a OK 17 pro vyrovnání nožiček spotřebiče.

Bezpečnostní pokyny

Varování

Nebezpečí poranění!

- Pračka má velkou hmotnost. Při zvedání/přepravě pračky buďte opatrní.
- Při nazdvihnutí pračky za vyčnívající součásti (např. dvířka) se mohou součásti ulomit a způsobit poranění. Nezvedejte pračku za vyčnívající součásti.
- Při nesprávném vedení hadic a síťových kabelů hrozí nebezpečí zakopnutí a poranění. Hadice a kabely ved'te tak, aby nehrozilo nebezpečí zakopnutí o ně.

Pozor!

Poškození spotřebiče

Zamrzlé hadice se mohou roztrhnout nebo prasknout. Neinstalujte pračku v prostorech ohrožených mrazem a/nebo venku.

Pozor!

Škody způsobené vodou

V místě připojení přívodní a odtokové hadice je vysoký tlak vody. Aby se zabránilo netěsnostem nebo škodám způsobeným vodou, bezpodmínečně dodržujte pokyny v této kapitole!

Upozornění

- Dodatečně ke zde uvedeným pokynům mohou platit zvláštní předpisy příslušné vodárny a elektrorozvodných závodů.
- V případě pochyb nechejte pračku připojit odborníkem.

Plocha pro instalaci

Upozornění: Důležitá je stabilita, aby pračka nepochodovala!

- Plocha pro instalaci musí být pevná a rovná.
- Nevhodné jsou měkké podlahy / podlahové krytiny.

Instalace na podstavec nebo na podlahu nad dřevěným trámovým stropem

Pozor!

Poškození spotřebiče

Pračka může při odstředování „pochodovat“ a z podstavce se převrátit/spadnout.

Nožičky spotřebiče bezpodmínečně upevněte příchytkami.

Obj. č. WMZ 2200, WX 9756, CZ 110600, Z 7080X0

Upozornění: Na podlaze nad dřevěným trámovým stropem postavte pračku:

- pokud možno do rohu,
- na vodovzdornou dřevěnou desku (silnou min. 30 mm), která je pevně přišroubovaná k podlaze.

Instalace na podstavec se zásuvkou

Obj. č. podstavce: WMZ 20490, WZ 20490, WZ 20510, WZ 20520

Vestavba spotřebiče do kuchyňské linky

⚠ Varování

Ohrožení života!

Při kontaktu se součástmi pod napětím hrozí nebezpečí úrazu elektrickým proudem.

Neodstraňujte krycí desku spotřebiče.

Upozornění

- Nutná šířka výklenku 60 cm.
- Pračku instalujte pouze pod souvislou pracovní desku, která je pevně spojená se sousedními skříňkami.

Odstranění přepravních pojistek

Pozor!

Poškození spotřebiče

- Spotřebič je při přepravě zajištěný přepravními pojistkami. Neodstraněné přepravní pojistky mohou při provozu pračky poškodit např. buben. Před prvním použitím bezpodmínečně kompletně odstraňte všechny 4 přepravní pojistky. Pojistky uschovejte. Abyste při pozdější přepravě zabránili poškození, opět pro zajištění při přepravě bezpodmínečně namontujte přepravní pojistky.

Upozornění: Šrouby a objímky uschovejte.

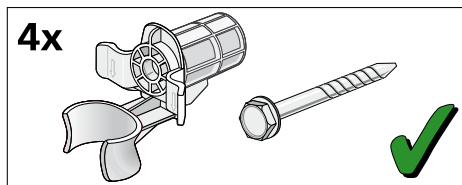

1. Hadice vyjměte z držáků.

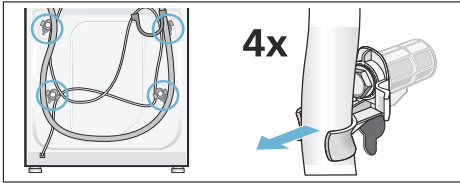

2. Vyšroubujte a odstraňte všechny 4 šrouby přepravních pojistek. Odstraňte objímky. Přitom vyjměte síťový kabel z držáků.

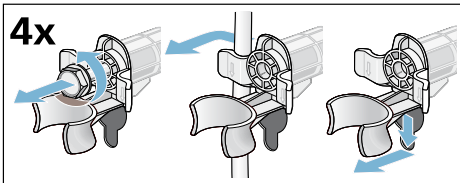

3. Nasadte krytky. Zajistěte je zatlačením na aretační háčky.

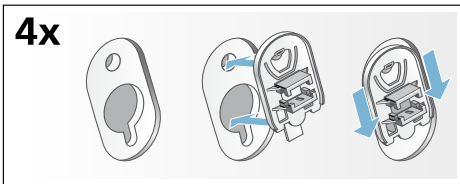

Délky hadic a přívodních kabelů

- Připojení vlevo

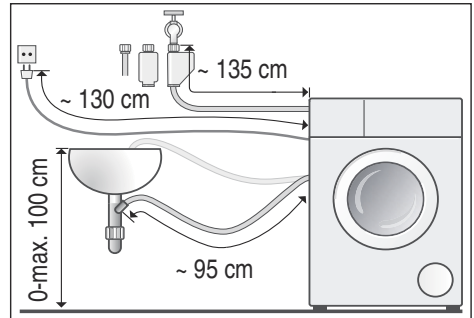

- Připojení vpravo

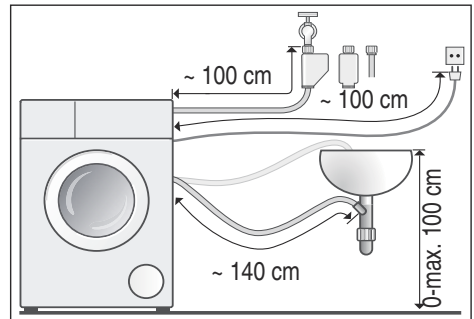

Tip: Ve specializované prodejně nebo u servisní služby lze obdržet:

- prodloužení pro hadici Aquastop, resp. přívodní hadici studené vody (cca 2,50 m); obj. č. WM Z2380, WZ 10130, CZ 11350, Z 7070X0,
- delší přívodní hadici (cca 2,20 m) pro model Standard; číslo dílu pro servisní službu: 00353925.

Přívod vody

⚠ Varování

Nebezpečí ohrožení života!

Při kontaktu se součástmi pod napětím hrozí nebezpečí úrazu elektrickým proudem.

Bezpečnostní ventil Aquastop neponořujte do vody (součástí je elektrický ventil).

Upozornění

- Pračku používejte pouze se studenou pitnou vodou.
- Nepřipojujte pračku k baterii beztlakého bojleru.
- Použijte pouze dodanou přívodní hadici nebo hadici zakoupenou ve specializované autorizované prodejně, nikoli použitou hadici.
- Přívodní hadice se nesmí zalamovat nebo přiskřípnout.
- Přívodní hadice se nesmí upravovat (zkracovat, přerézávat) (nebyla by pak již zaručena pevnost).
- Šroubení utahujte pouze ručně. Pokud šroubení utáhnete nářadím (kleštěmi) příliš pevně, může dojít k poškození závitů.
- Při připojení k přívodu vody 21 mm = 1/2" nejprve namontujte adaptér* s těsnícím kroužkem 21 mm = 1/2" na 26,4 mm = 3/4".
* V závislosti na modelu

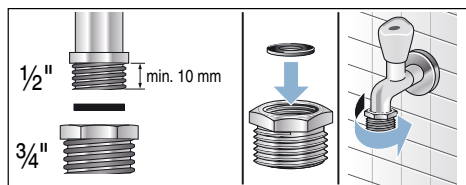

Optimální tlak vody ve vodovodní síti

Minimálně 100 kPa (1 bar)

Maximálně 1 000 kPa (10 bar)

Při otevřeném přívodu vody vyteče nejméně 8 l/min.

Při vyšším tlaku vody namontujte redukční ventil.

Připojení

Přívodní hadici připojte k přívodu vody (26,4 mm = 3/4") a ke spotřebiči (u modelů s funkcí Aquastop není nutné, nainstalovaná napevno):

■ Model: **Standard**

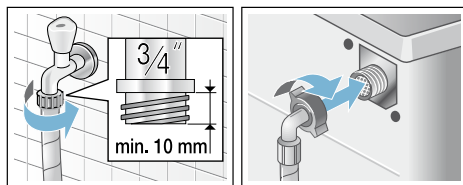

■ Model: **Aqua-Secure**

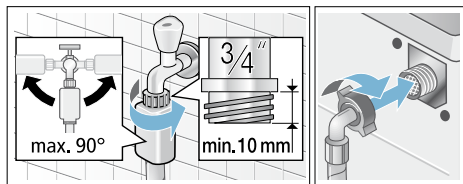

■ Model: **Aquastop**

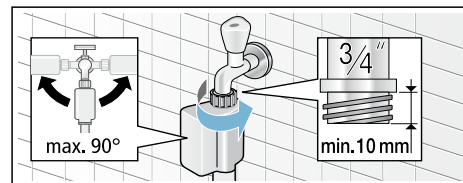

Upozornění: Opatrně otevřete přívod vody a zkontrolujte těsnost přípojek. Na šroubový spoj působí tlak vodovodního potrubí.

Odtok vody

Varování

Nebezpečí opaření!

Při praní s vysokými teplotami může dojít při kontaktu s horkým pracím roztokem, např. při odčerpání horkého pracího roztoku do umyvadla, k opaření. Nesahejte do horkého pracího roztoku.

Pozor!

Škody způsobené vodou

Když odtoková hadice vlivem vysokého tlaku při odčerpávání vyklouzne z umyvadla nebo z místa připojení, může vytékající voda způsobit škody. Zajistěte odtokovou hadici proti vyklouznutí.

Pozor!

Poškození spotřebiče/textilií

Když se konec odtokové hadice ponoří do odčerpané vody, může se voda nasát zpět do spotřebiče a poškodit spotřebič nebo textilie.

Dbejte na to, aby:

- odtok v umyvadle nebyl uzavřený zátkou,
- konec odtokové hadice nebyl ponořený do odčerpané vody,
- voda dostatečně rychle odtékala.

Upozornění: Odtokovou hadici nezalamujte ani nevytahujte do délky.

Připojení

■ Odtok do umyvadla

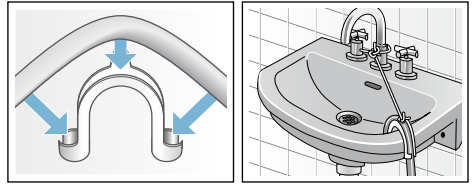

■ Odtok do sifonu

Místo připojení se musí zajistit hadicovou sponou, \varnothing 24–40 mm (specializovaná prodejna).

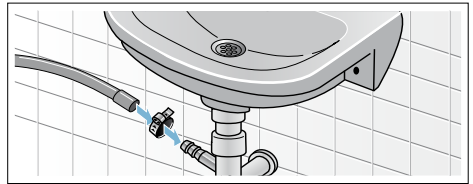

■ Odtok do plastové trubky s pryžovým hrdlem nebo do odtokového kanálku

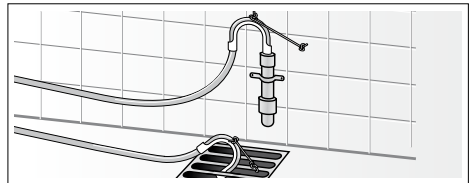

Vyrovnaní

Vyrovnejte spotřebič pomocí vodováhy.

Nesprávné vyrovnaní může mít za následek velkou hlučnost, vibrace a „pochodování“ pračky!

1. Pojistné matice povolte klíčem OK 17 ve směru hodinových ručiček.
2. Vyrovnaní pračky zkontrolujte pomocí vodováhy, příp. upravte. Výšku lze nastavit otáčením nožiček spotřebiče. Všechny čtyři nožičky musí pevně stát na podlaze.
3. Utáhněte pojistné matice všech čtyř nožiček spotřebiče klíčem OK 17 pevně ke krytu. Nožičku přitom pevně držte a neměňte její výšku.

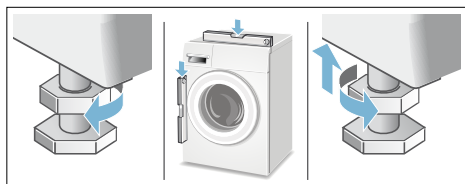

Připojení k elektrické síti

Varování

Nebezpečí ohrožení života!

Při kontaktu se součástmi pod napětím hrozí nebezpečí úrazu elektrickým proudem.

- Nikdy se nedotýkejte síťové zástrčky mokřkýma rukama.
- Síťovou zástrčku vytahujte ze zásuvky pouze za kryt zástrčky, nikdy za kabel, protože by mohlo dojít k poškození.
- Síťovou zástrčku nikdy nevytahujte za provozu.

Dodržujte následující pokyny a zajistěte následující:

Upozornění

- Síťové napětí a údaj o napětí na pračce (štítek spotřebiče) musí souhlasit. Jmenovitý příkon a potřebná pojistka jsou uvedené na štítku spotřebiče.
- Pračka může být připojena pouze na střídavý proud přes zásuvku s ochranným kontaktem nainstalovanou podle předpisů.
- Síťová zástrčka a síťová zásuvka si musí odpovídat.
- Průřez kabelu musí být dostatečný.
- Uzemnění je provedené podle předpisů.
- Výměnu síťového kabelu (je-li nutná) smí provést pouze kvalifikovaný elektrikář. Náhradní síťový kabel lze obdržet u servisní služby.
- Nepoužívejte vícenásobné zásuvkové lišty / spojky a prodlužovací kabely.
- Při použití proudového chrániče se smí použít pouze typ označený symbolem . Pouze tento symbol zaručuje splnění předpisů platných v současné době.
- Síťová zástrčka musí být neustále přístupná.
- Síťový kabel nesmí být zalomený, přiskřípnutý, nesmí se pozměňovat nebo proříznout.
- Síťový kabel se nesmí dostat do kontaktu se zdroji tepla.



Před 1. práním

Pračka byla před opuštěním závodu důkladně přezkoušena. Abyste odstranili zbytky vody z kontrolního prání, nechte poprvé proběhnout prací cyklus **bez** prádla.





Upozornění

- Pračka **musí být odborně nainstalovaná a připojená**. Od → *Strana 46*
- Poškozený spotřebič nikdy neuvádějte do provozu. Kontaktujte servisní službu.

Přípravné práce:

1. Zkontrolujte pračku.
2. Naplňte dávkovací zásobníky  a . → *Strana 31*
3. Odstraňte ochranou fólii z ovládacího panelu.
4. Zapojte síťovou zástrčku.
5. Otevřete přívod vody.

Nechte proběhnout program bez prádla:

1. Zapněte spotřebič.
2. Zavřete dvířka. (Nevkládejte prádlo!)
3. Nastavte program **čistění bubnu 90 °C**.
4. Otevřete násypku na prací prostředky.
5. Nalijte cca 1 litr vody do komory  .
6. Do komory   naplňte univerzální prací prostředek.

Upozornění: Abyste zabránili tvorbě pěny, použijte pouze polovinu množství pracího prostředku doporučeného výrobcem pracího prostředku. Nepoužívejte prací prostředek na vlnu nebo na jemné prádlo.

7. Zavřete násypku na prací prostředky.
8. Stiskněte tlačítko ►II.
9. Po skončení programu spotřebič vypněte.

Pračka je nyní připravená k provozu.

Přeprava

Např. při stěhování

Pozor!

**Nebezpečí poškození spotřebiče
vytékajícím pracím prostředkem /
aviváží z dávkovacích zásobníků.**

Vytékající prací prostředek / aviváž může negativně ovlivnit funkci spotřebiče, např. poškodit elektroniku. Před přepravou spotřebiče vyprázdněte dávkovací zásobníky.

Přípravné práce:

1. Zavřete přívod vody.
2. Odtlakujte přívodní hadici:
→ *Strana 40*; čištění a údržba – ucpané sítko v přívodu vody.
3. Odpojte pračku z elektrické sítě.
4. Vypusťte zbývající prací roztok:
→ *Strana 39*; čištění a údržba – ucpané čerpadlo, nouzové vypuštění.
5. Odpojte hadice.
6. Vyprázdněte dávkovací zásobníky.
→ *Strana 37*

Namontování přepravních pojistek:

1. Sundejte a uschovejte krytky.
Použijte případně šroubovák.

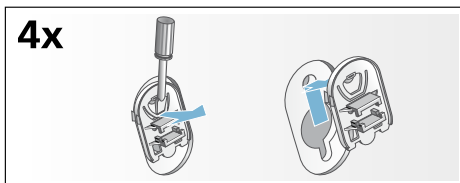

2. Nasaďte všechna 4 pouzdra. Síťový kabel zajistěte v držácích. Nasaďte a utáhněte šrouby.

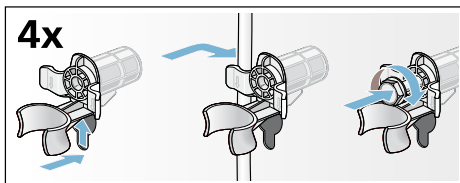

Před opětovným uvedením do provozu:

Upozornění

- **Bezpodmínečně** odstraňte přepravní pojistky!
- Abyste zabránili tomu, že při příštím praní odteče nevyužitý prací prostředek do odtoku: Nalijte cca 1 l vody do komory ↗ ↘ a zvolte a spusťte program **odčerpání**.



Záruka Aqua-Stop

pouze pro spotřebiče s Aqua-Stop

Navíc k nárokům na záruku vůči prodávajícímu vyplývajícím z kupní smlouvy a navíc k naší záruce na spotřebič poskytneme náhradu za následujících podmínek:

1. Pokud chybou našeho systému Aqua-Stop dojde ke škodám způsobeným vodou, nahradíme škody soukromým uživatelům.
2. Tato záruka platí po dobu životnosti spotřebiče.
3. Předpokladem nároku na záruku je odborné nainstalování a připojení spotřebiče s Aqua-Stop podle našeho návodu; zahrnuje také odborně provedené prodloužení Aqua-Stop (originální příslušenství). Naše záruka se nevztahuje na vadné příruby nebo armatury až k přípojce Aqua-Stop u přívodu vody.
4. Spotřebiče se systémem Aqua-Stop není v zásadě nutné mít během provozu pod dohledem, resp. je poté zajišťovat uzavřením přívodu vody. Pouze v případě delší nepřítomnosti v bytě, např. před několikátýdenní dovolenou, přívod vody uzavřete.

Objednávka opravy a poradenství při poruchách

CZ 251 095 546

Kontaktní údaje všech zemí najdete v příloženém seznamu zákaznických servisů.

BSH Hausgeräte GmbH
Carl-Wery-Straße 34
81739 München
GERMANY
siemens-home.com

Vyrobeno BSH Hausgeräte GmbH v licenci k ochranné známce Siemens AG.



9001048572 (9511)