

SIEMENS



# Teppan Yaki

ET475FYB1E

[siemens-home.com/welcome](http://siemens-home.com/welcome)



sl	Navodila za uporabo .....	3
bg	РЪКОВОДСТВО .....	16
hr	Upute za uporabu uređaja .....	30
sr	Uputstva za upotrebu .....	44

Register  
your  
product  
online



# Vsebina

	<b>Namembna uporaba</b> . . . . .	4
	<b>Pomembna varnostna navodila</b> . . . . .	4
	<b>Vzroki poškodb</b> . . . . .	5
	<b>Varstvo okolja</b> . . . . .	5
	Nasveti za varčevanje z energijo . . . . .	5
	Okolju prijazno odstranjevanje . . . . .	5
	<b>Spoznajte svoj aparat</b> . . . . .	6
	Vaša nova plošča Teppan Yaki . . . . .	6
	Upravljalno polje . . . . .	6
	Upravljalna polja . . . . .	7
	Prikaz preostale toplote . . . . .	7
	<b>Pred prvo uporabo</b> . . . . .	7
	Čiščenje aparata . . . . .	7
	Segrevanje teppan yakija . . . . .	7
	<b>Upravljanje naprave</b> . . . . .	8
	Vklop ali izklop . . . . .	8
	Nastavitve temperature . . . . .	8
	Stopnja ohranjanja jedi na toplem . . . . .	8
	Stopnja čiščenja . . . . .	8
	Izklop zadnjega grelnega območja . . . . .	8
	Tabela nastavitvev . . . . .	9
	Nasveti in triki . . . . .	10
	<b>Varovalo za otroke</b> . . . . .	10
	Vklop . . . . .	10
	Izklop . . . . .	10
	Samodejno otroško varovalo . . . . .	10
	<b>Časovne funkcije</b> . . . . .	11
	kuhinjska ura . . . . .	11
	Štoparica . . . . .	11
	<b>Samodejna izključitev</b> . . . . .	11
	<b>Zaščita pri brisanju</b> . . . . .	11
	Vklop . . . . .	11
	Izklop . . . . .	11
	<b>Prikaz porabe energije</b> . . . . .	11
	<b>Osnovne nastavitve</b> . . . . .	12
	Spreminjanje osnovnih nastavitvev . . . . .	12
	<b>Čiščenje</b> . . . . .	13
	Ne uporabljajte naslednjih čistilnih sredstev . . . . .	13
	Čiščenje aparata . . . . .	13

	<b>Motnja, kaj storiti?</b> . . . . .	14
	E-sporočilo na prikazih . . . . .	14
	<b>Servisna služba</b> . . . . .	15
	Številka E in številka FD . . . . .	15

---

Dodatne informacije o izdelkih, priboru, nadomestnih delih in servisih najdete na spletni strani **www.siemens-home.com** in v spletni trgovini **www.siemens-eshop.com**

## Namembna uporaba

Pazljivo preberite ta uvod. Šele potem lahko aparat uporabljate varno in pravilno. Navodila za uporabo in vgradnjo shranite za kasnejšo uporabo ali za naslednjega lastnika.

Po odstranitvi embalaže preverite aparat. V primeru vidnih poškodb med transportom ga ne priklaplajte.

Samo pooblaščen serviser lahko priključi aparat brez vtiča. V primeru poškodb zaradi nepravilne priključitve izgubite pravico do uveljavljanja garancije.

Ta aparat je namenjen samo za uporabo v zasebnem gospodinjstvu. Aparat uporabljajte je za pripravo jedi in pijač. Kuhanje mora vedno potekati pod nadzorom. Kratkotrajno kuhanje mora potekati pod nenehnim nadzorom. Aparat uporabljajte samo v zaprtih prostorih.

Ta aparat je namenjen uporabi na območjih do maksimalno 2000 metrov nadmorske višine.

Ne uporabljajte neustreznih zaščitnih naprav ali zaščitnih rešetk za otroke. Povzročijo lahko nesreče.

Ta aparat ni namenjen uporabi z zunanjo vklopno uro ali daljinskim upravljalnikom.

Ta aparat lahko uporabljajo otroci nad osmim letom starosti in osebe z zmanjšanimi fizičnimi, senzoričnimi ali mentalnimi sposobnostmi ali pomanjkljivimi izkušnjami ali znanjem, če jih nadzoruje oseba, odgovorna za njihovo varnost, ali če jih je poučila o varni uporabi aparata in razumejo nevarnosti, ki lahko nastanejo pri uporabi aparata.

Ne pustite otrok, da se igrajo z aparatom. Čiščenja in vzdrževalnih del s strani uporabnika ne smejo opravljati otroci, razen če so starejši od osmih let in pod nadzorstvom.

Otrok, mlajših od osmih let, ne pustite v bližino aparata in priključnih kablov.

## Pomembna varnostna navodila

Aparat ustreza varnostnim zahtevam in zahtevam glede elektromagnetne združljivosti. Osebe s srčnim spodbujevalnikom se aparatu kljub temu ne smejo približati. Ne moremo zagotovo zatrditi, da prav vse takšne naprave na trgu ustrezajo zahtevam glede elektromagnetne združljivosti in da ne bo prišlo do motenj, ki vplivajo na njihovo pravilno delovanje. Prav tako je mogoče, da bodo motnje zaznali tudi uporabniki drugih naprav, kot so slušni aparati.

### Opozorilo – Nevarnost požara!

- Vroče olje in maščoba se hitro vnameta. Vročega olja in maščobe nikoli ne puščajte brez nadzora. Ognja nikoli ne gasite z vodo. Izklopite kuhališče. Plamene previdno pogasite s pokrovom, gasilno odejo ali podobnim.
- Aparat se močno segreva, gorljivi materiali se lahko vžgejo. Vnetljivih predmetov (npr. razpršilcev, čistilnih sredstev) nikoli ne hranite ali jih uporabljajte pod aparatom ali v njegovi neposredni bližini. Na aparat ali pod njega nikoli ne postavljajte vnetljivih predmetov.

### Opozorilo – Nevarnost opeklin!

- Dostopni deli so med uporabo vroči. Nikoli se ne dotikajte vročih delov. Otrok ne spuščajte v bližino.
- Pri zaprtem pokrovu aparata prihaja do zastajanja toplote. Pokrov aparata zaprite šele, ko se aparat ohladi. Aparata nikoli ne vklaplajte, če je pokrit s pokrovom. Pokrova aparata ne uporabljajte za hranjenje jedi na toplem ali kot odlagalno površino.

### Opozorilo – Nevarnost električnega udara!

- Nestrokovna popravila so nevarna. Popravila sme izvajati samo servisni tehnik, usposobljen pri proizvajalcu. Če je aparat v okvari, izklopite varovalko v omarici z varovalkami ali izvlecite vtič iz vtičnice. Pokličite servisno službo.
- Kabelska izolacija električnih aparatov se lahko na vročih delih aparata stopi. Priključni kabel električnih aparatov nikoli ne sme priti v stik z vročimi deli aparata.

- Vdirajoča vlaga lahko povzroči električni udar. Ne uporabljajte visokotlačnega čistilnika ali parnega čistilnika.
- Pokvarjen aparat lahko povzroči električni udar. Nikoli ne vklopite pokvarjenega aparata. Izvlecite vtič iz vtičnice ali izklopite varovalko v omarici z varovalkami. Pokličite servisno službo.

## Vzroki poškodb

Površina za peko iz legiranega jekla je robustna in gladka, vendar sčasoma dobi sledi uporabe, prav tako kot vsaka dobra ponev. Kljub temu te sledi ne vplivajo na uporabnost. Rahla rumena obarvanost površine za peko iz legiranega jekla je običajna.

### Pozor!

- **Praske ali zarezne na površini za peko:** Nikoli z noži ne režite na površini za peko. Za obračanje jedi uporabljajte priloženo lopatico. Z lopatico nikoli ne udarjajte po površini za peko.
- Če na steklokeramično ploščo ali na steklokeramičen pokrov padejo trdi ali ostri predmeti, lahko nastanejo poškodbe.
- **Steklokeramičen pokrov:** Steklokeramičen pokrov namestite šele, ko je aparat povsem hladen. Aparata nikoli ne vklaplajte, če je pokrit s pokrovom. Pokrova ne uporabljajte kot odlagalne površine ali območja za hranjenje jedi na toplem.

## Varstvo okolja

V tem poglavju so vam na voljo informacije o varčevanju z energijo in odstranjevanju aparata.

### Nasveti za varčevanje z energijo

- Aparat vnaprej segrevajte le dokler ne doseže zelene temperature.
- Za pripravo manjših količin hrane vključite le sprednje območje za peko.
- Rob površine za peko uporabite za ohranjanje že pripravljene hrane tople, medtem ko jedi pripravljate na sredini površine.
- Pravočasno preklopite na nižjo temperaturo.
- Izberite ustrezno temperaturo. Če nastavite previsoko temperaturo, po nepotrebnem tratite energijo.
- Izkoristite preostalo toploto aparata Teppan Yaki. Aparat pri daljšem času priprave izklopite že 5-10 minut pred koncem priprave.

### Okolju prijazno odstranjevanje

Embalazo odstranite na okolju prijazen način.



Ta naprava je označena v skladu z evropsko smernico o odpadni električni in elektronski opremi (waste electrical and electronic equipment - WEEE).

V okviru smernice sta določena prevzem in recikliranje starih naprav, ki veljata v celotni Evropski uniji.

## Spoznajte svoj aparat

V tem poglavju so opisani prikazi in upravljalni elementi. Prav tako so opisane različne funkcije vašega aparata.

### Vaša nova plošča Teppan Yaki

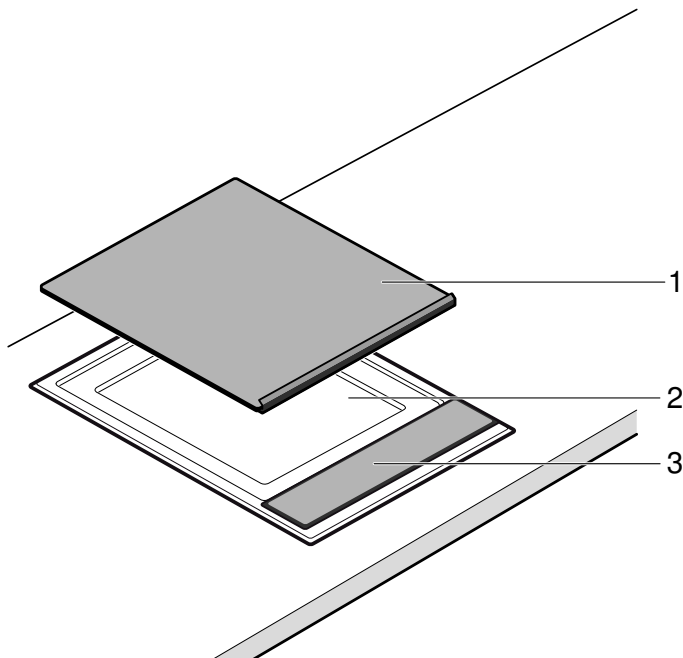









Št.	Oznaka
1	Steklokeramičen pokrov
2	Površina za pečenje
3	Upravljalno polje

### Upravljalno polje



Prikazi	
•	Aparat je vključen
	Zaščita pri brisanju
	Prikaz segrevanja
<b>H/h</b>	Preostala toplota
	Otroško varovalo
<b>kWh</b>	Prikaz porabe energije

Prikazi	
<b>000</b>	Temperatura/trajanje
	Kuhinjska ura
<b>min</b>	Trajanje
	Štoparica
°C	Temperatura
	Zadnje grelno območje je izključeno

Upravljalna polja	
	Vklop aparata
	Vklop zaščite pri brisanju/ otroškega varovala
 40°	Vklop stopnje čiščenja
	Vklop stopnje za ohranjanje jedi toplih
0     240°	Nastavitev temperature
	Izklop zadnjega grelnega območja
	Vklop elektronske ure/ štoparice

## Upravljalna polja

Ko se dotaknete določenega simbola, se aktivira njegova funkcija.

### Opombe

- Če se hkrati dotaknete več polj, ostanejo nastavitve nespremenjene. Tako lahko na nastavitvenem območju pobrišete madeže prekipelih jedi.
- Poskrbite, da so upravljalna polja vedno suha. Vlaga poslabša delovanje.

## Prikaz preostale toplote

Aparat je opremljen z dvostopenjskim prikazom preostale toplote.

Če se pojavi prikaz **H**, je aparat še vroč. Ko se aparat ponovno ohladi, se prikaz spremeni v **h**. Prikaz ugasne, ko se aparat dovolj ohladi.

## Pred prvo uporabo

Tukaj lahko izveste, kaj morate storiti, pred prvič pripravite jed v svojem aparatu. Najprej preberite varnostna opozorila. → "Pomembna varnostna navodila" na strani 4

### Čiščenje aparata

Aparat pred prvo uporabo temeljito očistite z mlačno milnico.

### Segrevanje teppan yakija

Da odstranite vonj po novem, prazen teppan yaki predhodno segrejte. Idealnih je 30 minut pri 240 °C.

## Upravljanje naprave

V tem poglavju je opisano, kako lahko nastavite svoj aparat. V preglednici so navedene nastavitve za različne jedi.

### Vklop ali izklop

**Opomba:** Aparat se samodejno izklopi, če je temperatura dlje kot 20 sekund nastavljena na 0.

#### Vklop

Pritisnite na simbol .

Zasliši se zvočni signal. Prikaz nad glavnim stikalom sveti. Aparat je pripravljen na obratovanje.

#### Izklop

Simbol  držite pritisnjen, dokler prikaz nad glavnim stikalom ne ugasne.

Aparat je izključen. Prikaz preostale toplote sveti, dokler se aparat dovolj ne ohladi.

### Nastavitev temperature

- Vključite aparat z glavnim stikalom. Na prikazu temperature sveti .
- S prstom podrsajte po nastavitvenem območju, dokler se na prikazu ne pojavi zelena temperatura. Prikaz segrevanja utripa.



Ko je dosežena nastavljena temperatura, se oglasi zvočni signal in prikaz segrevanja ugasne. Zdaj lahko na aparat položite jedi, ki jo želite speči.

**Opomba:** Aparat regulira temperaturo z vklapljanjem in izklapljanjem. Tudi pri najvišji moči se lahko grelniki vklapljajo in izklapljajo.

### Stopnja ohranjanja jedi na toplem

Teppan yaki mora biti vključen.

V območju za nastavitve izberite stopnjo ohranjanja toplote .

Za hranjenje jedi na toplem ne izberite prevelike količine hrane. Vse jedi, ki se dogrevajo, morajo biti v stiku s površino za peko, sicer se ohladijo. Jedi ne ohranjajte toplih predolgo, ker se bodo sicer izsušile.

### Stopnja čiščenja

Ko je aparat nastavljen na stopnjo čiščenja , se segreje na 40 °C. Z njo lahko zmeščate umazanijo, če na površino za peko dodate malo vode in sredstva za pomivanje (za največ 1 uro). Ko se umazanija zmešča, lahko začnete s čiščenjem.

### Izklop zadnjega grelnega območja

Pri pripravi manjših količin hrane lahko uporabljate zgolj sprednje grelno območje. Zadnje grelno območje lahko uporabljate za ohranjanje jedi toplih.

- Vklopite aparat.
- Pritisnite na simbol . Prikaz nad simbolom sveti. Zadnje grelno območje je izključeno.

**Opomba:** Ko naslednjič vklopite aparat, ostane ta nastavev zaklenjena. To nastavev lahko spremenite v osnovnih nastavitvah.



## Tabela nastavitev

Podatki v preglednicah so zgolj orientacijski in veljajo za vnaprej segret aparat. Vrednosti se lahko razlikujejo glede na vrsto in količino jedi.

Jed položite na površino šele, ko čas predgrevanja poteče.

### Meso/perutnina

Jed	Temperatura	Čas priprave jedi	Količina/debelina	Informacije
Goveji zrezek, srednje pečen	popokanje 230–240 °C pečenje pri 180 °C	2–3 min na vsaki strani 5–7 min	pribl. 2 cm	npr. bržola, pljučna pečenka, ramstek. Zrezek je srednje pečen, ko iz mesa izteka sok.
zrezek iz svinjske vratovine, brez kosti	210–220 °C	15–20 min	pribl. 2 cm	
Svinjski medaljoni	170–180 °C	13–17 min	maks. 2 cm	Večkrat trdno pritisnite ob ploščo, večkrat obrnite.
Zrezek, svinjina ali telecina, paniran	190–200 °C	10–13 min	0,5–1 cm	Uporabite zadostno količino olja, da se panada ne posuši in zažge.
Puranji zrezek	210–220 °C	8–15 min	1–1,5 cm	
File piščančjih prsi	180–190 °C	15–20 min	2,5–3 cm	
Meso v trakcih/koščki mesa, govedina ali svinjina, marinirano	200–210 °C	8–10 min	600–700 g	Trakce mesa/perutnine dobro porazdelite, ne smejo se dotikati.
Trakci iz puranjih prsi	180–190 °C	7–9 min	600–700 g	Trakce mesa/perutnine dobro porazdelite, ne smejo se dotikati.
Mleto meso	230–240 °C	9–11 min	pribl. 600 g	
Hamburger	180–190 °C	13–16 min	maks. 1 cm	

### Riba

Jed	Temperatura	Čas priprave jedi	Količina/debelina	Informacije
Ribji file	190–200 °C	7–10 min	pribl. 2 cm	za peko uporabite primerne vrste ribe, npr. lososa, tuno, morsko spako, ostriža ali smuča. Da se bodo fileji ribe manj prijemale, jih lahko pred peko pomokate. Pričnite peči na strani s kožo in po možnosti obrnite zgolj enkrat.
Lososov steak	170–180 °C	18–20 min	pribl. 3 cm	
Tunin steak	190–200 °C	18–20 min	pribl. 3 cm	
Kozice	210–220 °C	8–10 min	Po 30 g	

### Zelenjava

Jed	Temperatura	Čas priprave jedi	Količina/debelina	Informacije
Korenček, v paličicah	190–200 °C	6–8 min	pribl. 500 g	
Trakci paprike	200–210 °C	4–6 min	pribl. 500 g	
Jajčevci, rezine	200–210 °C	6–8 min	pribl. 500 g	Jajčevce pred pečenjem posolite, pustite stati 30 minut in jih posušite.
Bučke, rezine	190–200 °C	6–8 min	pribl. 500 g	
Čebulni obročki	190–210 °C	5–7 min	pribl. 500 g	
Šampinjoni, rezine	230–240 °C	10–12 min	pribl. 500 g	
Krompir, kuhan, rezine	210–220 °C	10–12 min	pribl. 500 g	



## Nasveti in triki

- Jed položite na površino za peko šele, ko indikator segrevanja ugasne. To velja tudi pri povišanju temperature med dvema pripravami jedi.
- Kose mesa, perutnine ali ribe z lopatico pritisnite plosko na površino za peko. Kose obrnite šele, ko jih je mogoče z lahkoto dvigniti s plošče, da ne poškodujete vlaken. V nasprotnem primeru lahko pride tudi do izhajanja tekočine, kar povzroči izsušitev jedi.
- Kosi mesa, perutnine in ribe se med peko ne smejo dotikati, da nase ne povlečejo vode.
- Pred ali med pripravo jedi mesa ne prebadajte ali režite, da preprečite uhajanje soka iz mesa.
- Mesa, perutnine in rib pred peko ne solite, saj iz mesa povleče vodo in topne hranilne snovi.
- Ribji file lahko pred peko povaljate v moki (pomokate). Tako se ne bo tako močno prilepil na površino.
- Ribji file po možnosti obrnite le enkrat. Najprej ga pecite na strani s kožo.
- Uporabljajte le temperaturno visokoobstojna olja in masti, primerna za peko, npr. rafinirana rastlinska olja ali topljeno maslo (prečiščeno maslo).



## Varovalo za otroke

Da otroci pečice pomotoma ne vključijo ali spremenijo nastavitve, je aparat opremljen z otroškim varovalom.

### Vklop

1. Stroj izklopite.
2. Simbol  držite vsaj 4 sekunde.  
Prikaz  sveti pribl. 10 sekund. Aparat je zaklenjen.

### Izklop

Simbol  držite, dokler ne ugasne simbol .

Varovalo za otroke je izključeno.

### Samodejno otroško varovalo

S to funkcijo se otroško varovalo vedno samodejno vključi, ko izklopite aparat.

### Vklop

Vključite samodejno otroško varovalo. → "Osnovne nastavitve" na strani 12

## Časovne funkcije





Obstajata 2 različni časovni funkciji:

- kuhinjska ura
- štoparica

### Kuhinjska ura

Z elektronsko uro lahko nastavite čas do 99 minut. Nastavitev je neodvisna od vseh drugih nastavitev.



#### Nastavitev kuhinjske ure

1. Ko je aparat izključen, se enkrat dotaknete simbola , pri vključenem aparatu se simbola  dotaknete dvakrat. Sveti prikaz . Na prikazu sveti  min.

**Opomba:** Če se enkrat dotaknete simbola , ko je aparat vključen, se vključi štoparica.

2. V nastavitvenem območju nastavite zeleni čas. Po nekaj sekundah se začne čas odštevati.

#### Po poteku časa

Po poteku časa se zasliši signal, na prikazu 10 sekund utripa . Prikaz  utripa.

Dotaknite se poljubnega simbola.

Prikazi ugasnejo in zvočni signal utihne.

#### Popravljanje časa

S simbolom  izberite kuhinjsko uro in jo na novo nastavite.



### Štoparica

Štoparica kaže čas, ki teče po aktiviranju te funkcije.

Štoparica deluje le, ko je aparat vklopljen. Ko se aparat izklopi, se izklopi tudi funkcija štoparice.

**Opomba:** Če je poleg štoparice dodatno vključena še programska ura, se nastavitev prikaže za 10 sekund na prikazu časovnika. Nato se znova prikazuje štoparica.

#### Vklop

1. Pritisnite na simbol . Na prikazovalniku se prikaže .
2. Dotaknite se nastavitvenega območja. Čas se začne odštevati. V prvi minuti se prikazujejo sekunde, nato minute. Po 10 sekundah prikaz časovnika ugasne in prikaže se temperatura.
3. Dotaknite se simbola  za ponoven prikaz časovnika.

#### Izklop

1. Pritisnite na simbol . Prikaže se prikaz časovnika.
2. Dotaknite se nastavitvenega območja. Funkcija štoparice se izklopi. Prikaz časovnika ugasne.

## Samodejna izključitev

Če je aparat dolgo vključen, ne da bi spremenili nastavitve, se aktivira samodejen izklop.

Segrevanje aparata se prekine. Na prikazu izmenično utripajo **F B** in prikaz preostale toplote **H/h**.

Če se dotaknete poljubnega upravljalnega polja, prikaz ugasne. Možna je ponovna nastavitve.

Če se aktivira časovna omejitev, se ravna po nastavljeni temperaturi (2 do 4 ure).

## Zaščita pri brisanju

Če pobrišete po upravljalnem polju, ko je aparat vklopljen, lahko spremenite nastavitve.

To preprečuje funkcija zaščite pri brisanju, s katero je opremljen aparat.

### Vklop

Pri vključenem aparatu se dotaknete simbola .

Zasliši se zvočni signal. Sveti prikaz . Upravljalno polje je za 30 sekund zaklenjeno. Tako lahko pobrišete preko upravljalnega polja, ne da bi spremenili nastavitve.

**Opomba:** Funkcija zaščite pri brisanju ne vpliva na glavno stikalo. Aparat lahko kadar koli izklopite.

### Izklop

Pritisnite na simbol .

Funkcija zaščite pri brisanju je izključena.

## Prikaz porabe energije

S to funkcijo lahko prikažete celotno porabo energije med vklopom in izklopom aparata.

Po izklopu se še 10 sekund prikazuje poraba v kilovatnih urah, npr. 1,87 kWh.

Natančnost prikaza je med drugim odvisna od kakovosti napetosti električnega omrežja.

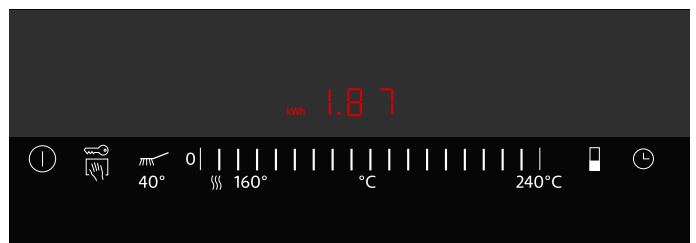

Morda prikaz porabe energije ni aktiviran. → "Osnovne nastavitve" na strani 12

## Osnovne nastavitve

Vaš aparat ima različne osnovne nastavitve. Te nastavitve lahko prilagodite svojim navadam.

Prikaz	Funkcija
<b>c 0</b>	<b>Povrnitev na osnovno nastavitvev</b>
0	izklopljeno.*
1	Vklopljeno.
<b>c 1</b>	<b>Otroško varovalo</b>
0	Samodejno otroško varovalo izključeno.*
1	Samodejno otroško varovalo vključeno.
f	Ročno in samodejno otroško varovalo izključeno.
<b>c 2</b>	<b>Zvočni signal</b>
0	Signal za potrditev in signal za napačno upravljanje sta izklopljena (signal glavnega stikala ostane vedno vklopljen).
1	Vklopljen je le signal za napačno upravljanje.
2	Vklopljen je le signal za potrditev.
3	Signal za potrditev in signal za napačno upravljanje sta vklopljena.*
<b>c 3</b>	<b>Prikaz porabe energije (pri podjetju za oskrbo z električno energijo povprašajte, kolikšna je omrežna napetost)</b>
0	Prikaz porabe je izklopljen.*
1	Prikaz porabe pri omrežni napetosti 230 V.
3	Prikaz porabe pri omrežni napetosti 220 V.
4	Prikaz porabe pri omrežni napetosti 240 V.
<b>c 5</b>	<b>Samodejen izklop (višja kot je nastavljena stopnja, daljši je čas do izklopa.)</b>
0	2–4 ure do izklopa.*
1	1–2 uri do izklopa.
2	30–60 minut do izklopa.
<b>c 6</b>	<b>Trajanje signala za konec časovnika</b>
1	10 sekund.*
2	30 sekund.
3	1 minuta.
<b>c 7</b>	<b>Vklop dodatnega grelnika</b>
0	Ob vklopu je zadnje grelno območje izključeno.
1	Ob vklopu sta vključeni obe grelni območji.*
2	Ob vklopu se ohrani nastavitvev, ki je veljala ob izklopu.
<b>c 8</b>	<b>Demonstracijski način</b>
0	izklopljeno.*
1	Vklopljeno. Aparat je mogoče upravljati, vendar se ne segreva.

\*Osnovna nastavitvev

## Spreminjanje osnovnih nastavitvev

Aparat mora biti izklopljen.

1. Vklopite aparat.
2. V naslednjih 10 sekundah simbol  držite pribl. 4 sekunde, dokler se ne oglasi zvočni signal.



Izmenično utripata **c** in **!** ter simbol  sveti.

3. Simbola  se dotaknite toliko krat, da se prikaže zelen prikaz.
4. V nastavitvenem območju izberite želeno vrednost.

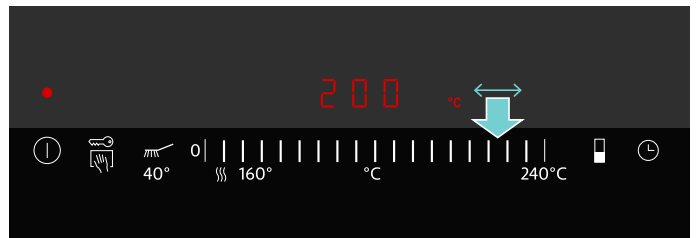

5. Ponavljajte 3. in 4. korak, dokler ne spremenite vseh zelenih nastavitvev.
6. Simbol  držite pribl. 4 sekunde, dokler se ne oglasi zvočni signal.

Nastavitvev so shranjene.

### Brez shranjevanja sprememb

Če želite zapustiti osnovne nastavitvev, izključite aparat z glavnim stikalom. Spremembe se ne shranijo.

## Čiščenje

Pri redni negi in vzdrževanju bo vaš aparat še dolgo ostal lep in funkcionalen. Tukaj vam bomo razložili, kako morate svoj aparat vzdrževati in čistiti.

Primerna čistilna in negovalna sredstva najdete pri naši servisni službi ali v naši spletni trgovini.

### **Opozorilo – Nevarnost električnega udara!**

Vdirajoča vlaga lahko povzroči električni udar. Ne uporabljajte visokotlačnega čistilnika ali parnega čistilnika.

### **Opozorilo – Nevarnost opeklin!**

Aparat se med delom segreje. Pred čiščenjem aparat pustite, da se ohladi.

### **Opozorilo – Nevarnost opeklin!**

Pri uporabi vode ali ledenih kock na vroči površini za peko nastajajo brizgi vroče vode in pare. Ne nagibajte se nad aparat. Ostanite na varni razdalji.

## Ne uporabljajte naslednjih čistilnih sredstev

- Abrazivnih ali ostrih čistil
- Čistila, ki vsebujejo kisline (npr. kis, citronska kislina itn.), ne smejo priti v stik z okvirjem ali ploščo
- Čistil, ki vsebujejo klor ali velik odstotek alkohola
- Sprejev za pečice
- Trdih pomivalnih gobic, ki puščajo praske, krtač ali blazinic za ribanje
- Nove gobaste krpe pred uporabo temeljito sperite.

## Čiščenje aparata

Del aparata/površina	Priporočeno čiščenje
Površina za pečenje	Mastne ostanke odstranite z vročo vodo in s sredstvom za pomivanje. Pri pripravi nekaterih vrst hrane se lahko na površini pojavijo belkasti madeži. Odstranite jih z limoninim sokom ali kisom. Nato temeljito obrišite z vlažno krpo. Limonin sok ali kis ne smeta priti v stik z upravljalnimi elementi.
Površina za peko, zažgana umazanija	Za trdovratno umazanijo uporabite naše čistilo za nerjavno jeklo (kataloška številka 00311499). Z njim boste površini za peko povrnilo sijaj. Trdovratno umazanijo pri ohlajenem aparatu namažite z našim gelom za čiščenje žarov (kataloška številka 00463582) in pustite delovati najmanj 2 uri, pri zelo trdovratni umazaniji pa čez noč. Nato temeljito sperite in posušite. Upoštevajte navodila na embalaži čistila.

Del aparata/površina	Priporočeno čiščenje
Okvir iz nerjavnega jekla	Očistite z mehko, vlažno krpo in nekoliko sredstva za pomivanje. Za trdovratno umazanijo uporabite naše čistilo za nerjavno jeklo (kataloška številka 00311499). Z njim boste nerjavnemu jeklu povrnilo sijaj.
Upravljalni elementi	Očistite z mehko, vlažno krpo in nekoliko sredstva za pomivanje, pri čemer krpa ne sme biti preveč mokra. Osušite z mehko krpo.

Ohlajen aparat očistite po vsaki uporabi. Zažgane ostanke hrane je težko odstraniti.

Večje ostanke hrane odstranite z lopatico.

Ledene kocke so primernejše za čiščenje segretega aparata, saj povzročajo manj brizganja in vodne pare.

Pred naslednjo uporabo temeljito odstranite ostanke čistil.

### Čiščenje segretega aparata

1. Stroj izklopite. Počakajte najmanj 15 minut, da se ohladi!
2. Na površino za peko dajte ledene kocke ali vlijte vodo. Dodajte nekaj brizgov sredstva za pomivanje. Počakajte, da se umazanija zmehča.
3. S čiščenjem prične šele, ko se prikaz preostale toplote preklopi z **H** na **h**.

### Čiščenje hladnega aparata

1. Na površino za peko dajte nekoliko vode in sredstva za pomivanje, da bo površina na tanko prekrita.
2. Vključite aparat. Nastavite stopnjo čiščenja. Počakajte, da se umazanija zmehča (največ 1 uro).
3. Ko se umazanija zmehča, začnite s čiščenjem.

### Čiščenje med pečenjema

1. Stroj izklopite.
2. Z lopaticami na vročo površino za peko dodajte 4–5 kock ledu.
3. Zmehčano umazanijo odstranite z lopatico.
4. Ponovno vključite aparat. Počakajte, da aparat doseže nastavljeno temperaturo, preden nanj položite jed.

## Motnja, kaj storiti?

### Opozorilo – Nevarnost električnega udara!

Nestrokovna popravila so nevarna. Popravila sme izvajati samo servisni tehnik, usposobljen pri proizvajalcu. Če je aparat v okvari, izklopite varovalko v omarici z varovalkami ali izlecite vtič iz vtičnice. Pokličite servisno službo.

Pogosto je vzrok za motnjo le malenkost. Preden se obrnete na servisno službo, si oglejte opozorila v tabeli.

Elektronika vašega aparata je nameščena pod upravljalno ploščo. Zaradi različnih vzrokov lahko temperatura v tem območju močno naraste.

Aparat se po potrebi samodejno izključi, da se elektronika ne pregreje. Prikaz **F2** ali **F4** se izmenično prikazuje s prikazom preostale toplote **H** ali **h**.

Prikaz	Napaka	Ukrep
Brez	Prekinjeno je električno napajanje.	Preverite hišno varovalko za aparat. Z drugimi električnimi aparati preverite, ali je prišlo do izpada električne energije.
Vsi prikazi utripajo	Upravljalna površina je mokra ali pa je na njej odložen predmet.	Posušite upravljalno površino ali odstranite predmet.
<b>F0</b> / <b>F6</b> / <b>F7</b>	Napaka aparata	Izključite in ponovno vključite aparat. Če se prikaz prikaže znova, pokličite servisno službo.
<b>F2</b>	Za peko na žaru je bila dlje časa uporabljena velika moč. Za zaščito elektronike se je sprednje grelno območje izklopilo.	Počakajte, da se elektronika dovolj ohladi. Dotaknite se poljubnega upravljalnega polja. <b>F2</b> ugasne.
<b>F4</b>	Kljub izklopu s simbolom <b>F2</b> se je elektronika dalje segrevala. Zato se je aparat izključil.	Počakajte, da se elektronika dovolj ohladi. Dotaknite se poljubnega upravljalnega polja. <b>F4</b> ugasne.
Izmenično utripata <b>F5</b> in temperatura. Zasliši se zvočni signal.	Opozorilo: v bližini upravljalnega polja je vroč predmet. Nevarnost pregretja elektronike.	Odstranite predmet. Prikaz napake ugasne.
<b>F5</b> in zvočni signal	V bližini upravljalnega polja je vroč predmet. Aparat se je za zaščito elektronike izklopil.	Odstranite predmet. Počakajte, da se elektronika dovolj ohladi. Dotaknite se poljubnega upravljalnega polja. <b>F5</b> ugasne.
<b>F8</b>	Aparat je bil predolgo v uporabi in se je izklopil.	Ponovno vklopite aparat.
<b>dE</b> Aparat se ne segreva	Vklopljen je demo način	Izklop demonstracijskega načina: aparat za 30 sekund odklopite z električnega omrežja (izklopite hišno varovalko ali varnostno stikalo v omarici z varovalkami). V naslednjih 3 minutah se dotaknite poljubnega upravljalnega polja. Demonstracijski način se izklopi.

## E-sporočilo na prikazih

Če se na prikazih pojavi sporočilo o napaki z oznako "E", npr. E0111, aparat izklopite in ga ponovno vklopite.

Če je šlo le za enkratno motnjo, prikaz ugasne. Če se sporočilo o napaki znova prikaže, pokličite uporabniški servis in mu posredujte nstančno sporočilo o napaki.

## Servisna služba

Če je treba vaš aparat popraviti, je za vas na voljo naša servisna služba za stranke. Vedno bomo našli primerno rešitev, tudi za preprečevanje nepotrebnih obiskov osebja servisne službe.

### Številka E in številka FD

Prosimo, da ob klicu navedete številko izdelka (E-št.) in številko izdelave (FD št.), da vam bomo lahko strokovno pomagali. Tipsko tablico s številkami najdete na spodnji strani aparata.

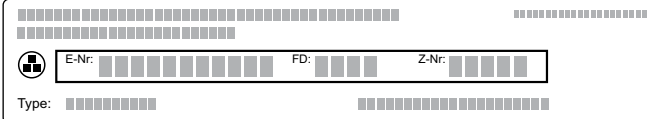

The diagram shows a rectangular service tag with a grid of small squares. It contains the following fields:

- E-Nr.:** A field for the product number, consisting of 12 small squares.
- FD:** A field for the manufacturing number, consisting of 4 small squares.
- Z-Nr.:** A field for the serial number, consisting of 4 small squares.
- Type:** A field for the type, consisting of 12 small squares.

Da vam ne bo treba predolgo iskati števil, ko ju boste potrebovali, lahko tukaj vpišete številki naprave in telefonsko številko servisne službe.



Št. E	Št. FD
Servisna služba 	

Upoštevajte, da obisk serviserja v primeru napačnega upravljanja tudi v času trajanja garancije ne bo brezplačen.

Podatke o servisnih službah za vse države najdete v priloženem seznamu servisnih služb.

## Съдържание

	<b>Използване по предназначение</b> . . . . .	17
	<b>Важни указания за безопасност</b> . . . . .	17
	<b>Причини за повредите</b> . . . . .	18
	<b>Опазване на околната среда</b> . . . . .	18
	Съвети за пестене на енергия . . . . .	18
	Изхвърляне на определените места на отпадъчни продукти . . . . .	18
	<b>Запознаване с уреда</b> . . . . .	19
	Вашето ново тепаняки . . . . .	19
	Обслужващ панел . . . . .	19
	Полета за обслужване . . . . .	20
	Индикатор за остатъчна топлина . . . . .	20
	<b>Преди да започнете работа за първи път</b> . . . . .	20
	Почистване на уреда . . . . .	20
	Загряване на тепаняки . . . . .	20
	<b>Обслужване на уреда</b> . . . . .	21
	Включване или изключване . . . . .	21
	Настройка на температурата . . . . .	21
	степената за поддържане в топло състояние . . . . .	21
	Степен на почистване . . . . .	21
	Изключване на задната зона на нагряване . . . . .	21
	Таблица за настройки . . . . .	22
	Съвети и трикове . . . . .	23
	<b>Защита от деца</b> . . . . .	23
	Включване . . . . .	23
	Изключване . . . . .	23
	Автоматично предпазно устройство за деца . . . . .	23
	<b>Времеви функции</b> . . . . .	24
	Кухненски таймер . . . . .	24
	Хронометър . . . . .	24
	<b>Автоматично изключване</b> . . . . .	24
	<b>Защита при търкане</b> . . . . .	25
	Включване . . . . .	25
	Изключване . . . . .	25
	<b>Показание за консумацията на енергия</b> . . . . .	25
	<b>Основни настройки</b> . . . . .	26
	Промяна на основните настройки . . . . .	26
	<b>Почистване</b> . . . . .	27
	Не използвайте следните почистващи средства . . . . .	27
	Почистване на уреда . . . . .	27

	<b>Повреда – какво да направим?</b> . . . . .	28
	Е-съобщения на индикациите . . . . .	28
	<b>Специализиран сервиз</b> . . . . .	29
	Номер на изделието и дата на производство . . . . .	29

---

По-нататъшна информация за продуктите, принадлежностите, резервните части и обслужването ще намерите на адрес: **www.siemens-home.com** и интернет магазина: **www.siemens-eshop.com**



## Използване по предназначение

Внимателно прочетете това ръководство. Само тогава можете да използвате уреда си безопасно и правилно. Ръководството за употреба и монтаж да се съхранява за по-късна употреба или за следващия собственик.

Проверете уреда след разопаковането. При транспортна щета не свързвайте към мрежата.

Само оправомощен специалист може да свързва уреди без щепсел към мрежата. При щети поради погрешно свързване гаранцията е невалидна.

Този уред е предназначен за употреба само в частни домакинства и в битова среда. Използвайте уреда само за приготвяне на ястия и напитки. Наблюдавайте уреда по време на процеса на готвене. Наблюдавайте уреда непрекъснато дори по време на кратки процеси на готвене. Използвайте уреда само в затворени помещения.

Този уред е предназначен за използване на височина до максимум 2000 метра над морското равнище.

Не използвайте неподходящи защитни оборудвания или решетки за защита от деца. Те могат да доведат до злополуки.

Този уред не е замислен за работа с външен таймер или дистанционно управление.

Този уред може да се използва от деца над 8 години и лица с намалени физически, сетивни или ментални способности или без достатъчно опит или познания, ако се контролират или инструктират по отношение на безопасната употреба на уреда от лице, отговорно за тяхната сигурност и ако са наясно с опасностите, които могат да се получат от тази употреба.

Децата не бива да си играят с уреда. Почистването и потребителската поддръжка не бива да се извършват от деца, освен ако не са над 8 години и не се контролират.

Деца под 8 години да се пазят далеч от уреда и кабела и съединителния кабел.

## Важни указания за безопасност

Монтажът на уреда трябва да се извърши съгласно приложеното ръководство за монтаж.

### Предупреждение Опасност от пожар!

- Горещите олио и мазнина се възпламеняват бързо. Не оставяйте никога горещите олио и мазнина без контрол. Никога не гасете пожар с вода. Изключете котлона. Внимателно задушете пламъците с капак, гасящо покритие или подобен предмет.
- Уредът се нагорещява много, запалимите материали могат да се възпламенят. Никога не съхранявайте или не използвайте запалими предмети (напр. флакони със спрей, почистващи препарати) под уреда или в непосредствена близост до него. Никога не поставяйте запалими предмети върху или в уреда.

### Предупреждение Опасност от изгаряне!

- Достъпните части при работа стават горещи. Никога не докосвайте горещите части. Пазете децата надалеч.
- При затворено покритие на уреда се стига до натрупване на топлина. Затваряйте покритието на уреда, ако уредът се е охладил. Не включвайте уреда със затворено покритие на уреда. Не използвайте покритието на уреда за поддържане в топло състояние или поставяне.

### Предупреждение Опасност от токов удар!

- Некомпетентните ремонти са опасни. Само обучен от нас техник от центъра за обслужване на клиенти може да извършва ремонти. Ако уредът е дефектен, изтеглете щепсела от контакта или изключете предпазителя в кутията с предпазители. Обадете се на центъра за обслужване на клиенти.
- При топли части на уреда изолацията на кабела на електроуредите може да се стопи. Никога не оставяйте свързващия кабел на електроуредите да влиза в контакт с горещи части на уреда.

- Проникващата влажност може да предизвика токов удар. Не използвайте почистващ препарат под налягане или пароструйка.
- Дефектният уред може да предизвика токов удар. Никога не включвайте дефектен уред. Изтегляйте щепсела от контакта или изключвайте предпазителя от кутията с предпазители. Обадете се на центъра за обслужване на клиенти.



## Причини за повредите

Повърхността за пържене от неръждаема стомана е здрава и гладка, но с течение на времето ще има следи от употреба, като по един добър тиган. Те обаче не оказват негативно влияние върху употребата. Леко пожълтяване на повърхността за пържене от неръждаема стомана е нормално.

### Внимание!

- **Драскотини или вдлъбнатини върху повърхността за пържене:** Никога не режете с ножове върху повърхността за пържене. За обръщане на храните използвайте доставената шпатула. Не удряйте с шпатулата върху повърхността за пържене.
- Ако твърди или остри предмети паднат върху блендата от стъклокерамика или стъклокерамичното покритие, могат да възникнат повреди.
- **Покритие от стъклокерамика:** Поставайте покритието от стъклокерамика едва след цялостно охлаждане на уреда. Никога не включвайте уреда с поставено покритие. Не използвайте покритието като повърхност за поставяне или за поддържане в топло състояние.



## Опазване на околната среда

В тази глава ще получите информация за спестяването на енергия и за изхвърлянето на уреда.

### Съвети за пестене на енергия

- Нагривайте уреда само толкова, че да достигне желаната температура.
- Използвайте възможността да включите само предната зона за готвене за приготвяне на по-малки количества.
- Използвайте крайната зона на повърхността за пържене за поддържане в топло състояние на вече сготвеното, докато продължите приготвянето в средата.
- Превключете своевременно на по-ниска температура.
- Изберете подходяща температура. С твърде висока температура губите енергия.
- Използвайте остатъчната топлина на тепанякито. При по-продължително готвене изключвайте уреда 5-10 минути преди края на времето за готвене.

### Изхвърляне на определените места на отпадъчни продукти

Изхвърлете опаковката на определените места за отпадъчни продукти.



Този уред е обозначен в съответствие с европейската директива 2012/19/ЕС за стари електрически и електронни уреди (waste electrical and electronic equipment - WEEE). Тази директива регламентира валидните в рамките на ЕС правила за приемане и използване на стари уреди.

## Запознаване с уреда

В тази глава ще ви обясним показанията и обслужващите елементи. Освен това ще се запознаете с различните функции на вашия уред.

### Вашето ново тепаняки

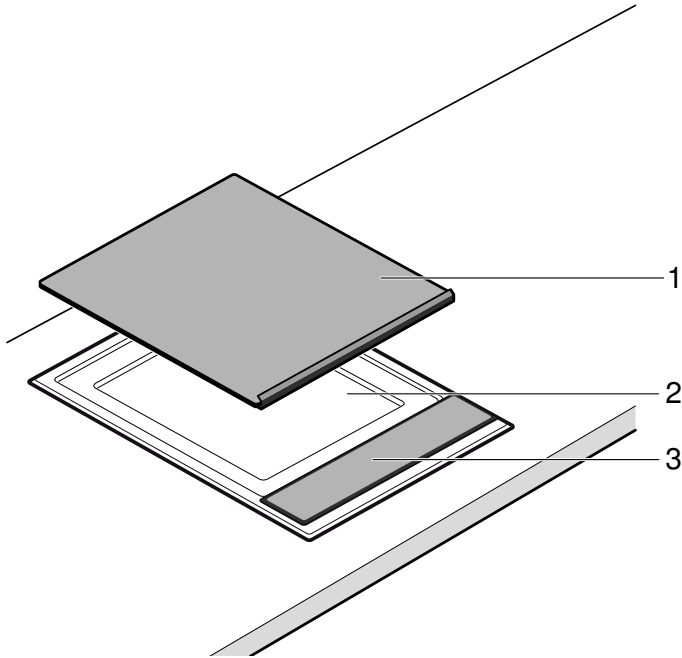

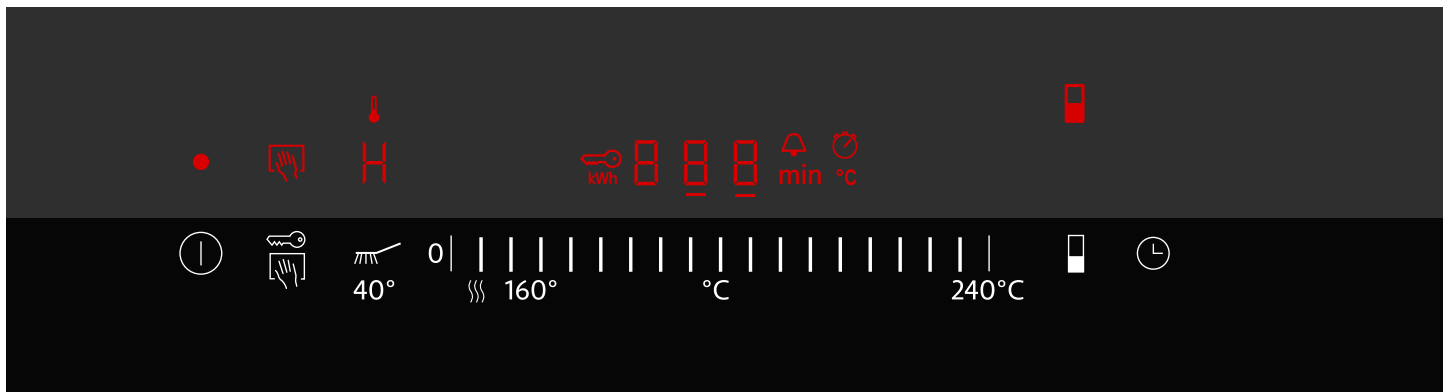

Ном.	Обозначение
1	Покритие от стъклокерамика
2	Повърхност за пържене
3	Обслужващ панел

### Обслужващ панел



Индикатори	
•	Уредът е включен
	Защита при почистване
	Индикация за нагряване
<b>H/h</b>	Остатъчна топлина
	Функция за обезопасяване спрямо деца
<b>kWh</b>	Индикация за разход на енергия

Индикатори	
<b>000</b>	Температура/продължителност
	Кухненски таймер
<b>min</b>	Продължителност
	Хронометър
°C	Температура
	Задната зона на нагряване е изключена

Полета за обслужване	
ⓘ	Включване на уреда
👤	Включване на защитата от бърсане / защитата от деца
40°	Включване на степен на почистване
	Включване на степен за поддържане в топло състояние
0     240°	Настройка на температурата
📱	Изключване на задната зона на нагриване
🕒	Включване на кухненския таймер / хронометъра

## Полета за обслужване

Ако докоснете символ, съответната функция се активира.

### Указание

- Настройките остават непроменени, ако едновременно натиснете няколко полета. Така можете да избършете следите от изкипяло в зоната за настройка.
- Винаги поддържайте полетата за обслужване сухи. Влагата нарушава функционирането.

## Индикатор за остатъчна топлина

Уредът има двустепенен индикатор за остатъчна топлина.

Ако в индикатора се появи **H**, уредът още е горещ. Ако уредът продължи да се охлажда, индикаторът се сменя на **h**. Индикаторът угасва, ако уредът е достатъчно добре охладен.



## Преди да започнете работа за първи път

Тук ще узнаете какво трябва да направите, преди да пригответе ястия с Вашия уред за пръв път. Първо прочетете указанията за безопасност. → "Важни указания за безопасност" на страница 17

### Почистване на уреда

Почистете уреда преди първата употреба основно с хладък сапунен разтвор.

### Загриване на тепаняки

За да отстраните миризмата на новото, загрейте празното тепаняки. Идеално за това са 30 минута при 240 °C.

## Обслужване на уреда

Тази глава съдържа инструкции относно настройката на уреда. В таблицата ще откриете настройките за различни ястия.

### Включване или изключване

**Указание:** Уредът се изключва автоматично, ако температурата е била настроена на 0 за повече от 20 секунди.

#### Включване

Докоснете символа .

Прозвучава сигнал. Индикаторът над главния превключвател свети. Уредът е готов за работа.

#### Изключване

Натиснете символа  докато индикаторът над главния превключвател не угасне.

Уредът е изключен. Индикаторът за остатъчна топлина продължава да свети, докато уредът се охлади достатъчно.

### Настройка на температурата

1. Включете уреда с главния превключвател. В индикатора на температурата светва .
2. Плъзнете пръст по зоната за настройка докато желаната температура в индикатора не се покаже. Индикацията за нагряване мига.



Когато настроената температура се достигне, прозвучава сигнал и индикацията за нагряване угасва. Сега можете да поставите продукта за пържене.

**Указание:** Уредът регулира чрез включване и изключване нагряването. Дори и при максимална мощност нагряването може да се включва и изключва.

### степента за поддържане в топло състояние

Тепанякито трябва да е включено.

В зоната за настройка изберете степеня за поддържане в топло състояние .

Не избирайте големи количества за поддържане в топло състояние. Всички ястия, които трябва да се поддържат топли, трябва да са в допир с повърхността за пържене, тъй като иначе се охлаждат. Не дръжте ястията твърде дълго топли, тъй като иначе се изсушават.

### Степен на почистване

На степен на почистване  уредът нагрява до 40 °C. Така можете да размекнете замърсяванията, ако добавите малко вода и почистващ препарат върху повърхността за пържене (максимум 1 час). След размекване на мръсотията можете да започнете с почистването.

### Изключване на задната зона на нагряване

При приготвянето на по-малки количества можете да използвате само предната зона на нагряване. Задната зона на нагряване можете да използвате за поддържане в топло състояние.

1. Включете уреда.
2. Докоснете символа . Индикаторът над символа светва. Задната зона на нагряване е изключена.

**Указание:** Когато следващия път включите уреда, тази настройка остава запаметена. Можете да промените това поведение в основните настройки.

## Таблица за настройки

Данните в таблиците са ориентировъчни стойности и важат за предварително загрят уред. Стойностите могат да варират според вида и количеството продукт за пържене.

Продуктът за пържене се поставя едва когато времето за предварително нагриване е изтекло.

### Месо/пиле

Продукт за пържене	Температура	Време на готвене	Количество/дебелина	Информация
Говежда пържола, средно изпечена	запържване 230 - 240 °C допичане 180 °C	2 - 3 мин. от всяка страна 5 - 7 мин.	прибл. 2 см	напр. антрекот, пържола филе, рам-стек. Пържолата е средно изпечена, ако излиза сок от месото.
Пържола от свински врат, без кост	210 - 220 °C	15 - 20 мин.	прибл. 2 см	
Свински медальони	170 - 180 °C	13 - 17 мин.	макс. 2 см	Притиснете добре върху плоскостта, обърнете многократно.
Шницел, свинско или телешко, панирано	190 - 200 °C	10 - 13 мин.	0,5 - 1 см	Използвайте достатъчно олио, за да не се изсуши и изгори панадата.
Пуешка пържола	210 - 220 °C	8 - 15 мин.	1 - 1,5 см	
Филе от пилешки гърди	180 - 190 °C	15 - 20 мин.	2,5 - 3 см	
Лентички от месо/кълцано месо, говеждо или свинско, мариновано	200 - 210 °C	8 - 10 мин.	600 - 700 г	Ивиците от месо / пилешко се разпределят добре, не трябва да се докосват.
Ивици от пуешки гърди	180 - 190 °C	7 - 9 мин.	600 - 700 г	Ивиците от месо / пилешко се разпределят добре, не трябва да се докосват.
Кайма	230 - 240 °C	9 - 11 мин.	прибл. 600 g	
Хамбургер	180 - 190 °C	13 - 16 мин.	макс. 1 см	

### Риба

Продукт за пържене	Температура	Време на готвене	Количество/дебелина	Информация
Филе от риба	190 - 200 °C	7 - 10 мин.	прибл. 2 см	използвайте подходящи за пържене видове риба, напр. пъстърва, риба тон, морски дявол, шаран, калкан. За да прилепват по-слабо филетата от риба, можете преди пържене да ги овалате в брашно. Започнете с пържене от страната на кожата и обърнете по възможност само веднъж.
Стек от пъстърва	170 - 180 °C	18 - 20 мин.	прибл. 3 см	
Стек от риба тон	190 - 200 °C	18 - 20 мин.	прибл. 3 см	
Скариди	210 - 220 °C	8 - 10 мин.	от по 30 г	

### Зеленчуци

Продукт за пържене	Температура	Време на готвене	Количество/дебелина	Информация
Моркови, на ивици	190 - 200 °C	6 - 8 мин.	прибл. 500 g	
Лентички от чушка	200 - 210 °C	4 - 6 мин.	прибл. 500 g	
Патладжани, на филийки	200 - 210 °C	6 - 8 мин.	прибл. 500 g	Посолете патладжаните преди пърженето, оставете ги 30 минути и ги изсушете.
Тиквички, на филийки	190 - 200 °C	6 - 8 мин.	прибл. 500 g	
Лучени кръгчета	190 - 210 °C	5 - 7 мин.	прибл. 500 g	
Гъби, на филийки	230 - 240 °C	10 - 12 мин.	прибл. 500 g	
Картофи, варени на филийки	210 - 220 °C	10 - 12 мин.	прибл. 500 g	



## Съвети и трикове

- Поставайте продукта за готвене едва когато индикацията за нагряване е угаснала. Това важи също така при увеличаване на температурата между две приготвяния.
- Притиснете парчетата месо, пиле и риба с шпатулата плътно върху повърхността за пържене. Обърнете ги едва когато те лесно се отделят от плоскостта, за да не разрушите влакната. В противен случай може да излезе течност, което ще доведе до изсушаване на продукта.
- Парчетата месо, пиле и риба трябва да не се докосват при пържене, за да не поемат течност.
- Не пробощдайте или разрязвайте местото преди или по време на приготвянето, за да предотвратите изтичането на сока на месото.
- Не солете месото, пилето и рибата преди пържене, за да не се отделят вода и течни хранителни вещества.
- Филето от риба може преди пърженето да се овъргала в брашно (обращни). Така то по-слабо се залепва.
- Филето от риба по възможност да се обръща само веднъж. Първо запържете от страната с кожичката.
- Използвайте само годни за пържене и за силно нагряване марки олио и мазнина, напр. рафинирано слънчогледово олио или стопено масло (чисто масло).



## Защита от деца

За да може децата по погрешка да не пускат уреда или да променят настройките, Вашият уред е оборудван със защита от деца.

### Включване

1. Изключете уреда.
2. Докоснете символа  за минимум 4 секунди. Индикаторът  светва за ок. 10 секунди. Уредът е блокиран.

### Изключване

Докосвайте символа  дотогава, докато символът  угасне.

Защитата от деца е изключена.

### Автоматично предпазно устройство за деца

С тази функция защитата от деца винаги се активира автоматично когато изключите уреда.

### Включване

Включете автоматичната защита от деца. → "Основни настройки" на страница 26

## Времени функции





Налични са 2 различни временни функции:

- Кухненски таймер
- Хронометър



### Кухненски таймер

Посредством кухненския таймер можете да настроите време до 99 минути. Той е независим от всички други настройки.

#### Настройка на кухненския таймер

1. При изключен уред докоснете символа  веднъж, при включен уред докоснете символа  два пъти. Индикаторът  свети. В индикацията светва  мин.  
**Указание:** При включен уред при еднократно докосване на символа  се включва хронометъра.
2. Настройте желаното време в зоната за настройка. След няколко секунди времето започва да тече.

#### След изтичане на времето

След изтичане на времето прозвучава сигнал и в индикацията мига  за 10 секунди. Индикаторът  премигва.

Докоснете произволен символ.

Индикациите угасват и сигналът спира.

#### Коригиране на времето

Изберете кухненския таймер посредством символа  и настройте отново.



### Хронометър

Хронометърът индикира времето, изтекло след активиране на хронометъра.

Хронометърът е активен само когато уредът е включен. Когато уредът се изключи, се изключва и хронометъра.

**Указание:** Ако към хронометъра бъде включен допълнително кухненския таймер, настройката се показва за 10 секунди на индикацията на таймера. След това отново се показва функцията хронометър.

#### Включване

1. Докоснете символа .  
В индикацията се показва .
2. Докоснете зоната за настройка.  
Регистрирането на времето започва. През първата минута се показват секунди, след това минути. След 10 секунди индикацията на таймера изгасва и температурата се показва.
3. Докоснете символа , за да светне отново индикацията на таймера.

#### Изключване

1. Докоснете символа .
2. Докоснете зоната за настройка.  
Хронометърът се изключва. Индикацията на таймера угасва.

## Автоматично изключване

Когато даден уред е включен за продължителен период от време без промяна на настройката, се активира автоматичното изключване.

Нагриването на уреда се прекъсва. На индикацията на котлона премигват последователно **F B** и индикатора за остатъчна топлина **H/h**.

При докосване на дадено поле за обслужване индикацията угасва. Можете да настроите отново.

Моментът на активиране на ограничението на времето зависи от настроената температура (2 до 4 часа).





## Защита при търкане

Когато почиствате панела за обслужване, докато готварският плот е включен, настройките могат да се променят.

За да се избегне това, Вашият уред има функция за защита при почистване.

### Включване

При включен уред докоснете символа .

Прозвучава сигнал. Индикаторът  свети. Панелът за обслужване е блокиран в продължение на 30 секунди. Можете да почистите панела за обслужване, без да промените настройките при това.

**Указание:** Главният превключвател не се покрива от функцията за защита при почистване. Можете да изключите уреда по всяко време.

### Изключване

Докоснете символа .

Защитата от бърсане е изключена.

## Показание за консумацията на енергия

Тази функция предоставя индикация на цялата консумация на електроенергия от включването до изключването на уреда.

След изключването разходът се показва в продължение на 10 секунди в киловатчасове, напр. 1,87 kWh.

Точността на индикацията зависи също от качеството на напрежението на електрическата мрежа.

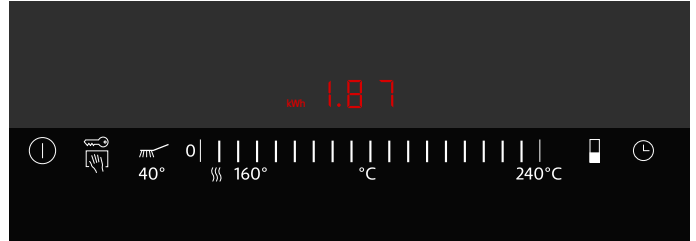

Възможно е индикаторът за разход на енергия да не е активиран. → "Основни настройки" на страница 26

## Основни настройки

Вашият уред има различни основни настройки. Можете да адаптирате тези настройки според вашите изисквания.

Индикация	Функция
⊞	<b>Възстановяване на основната настройка</b>
0	Изключено.*
1	Включено.
⊞ 1	<b>Функция за обезопасяване спрямо деца</b>
0	Автоматичната защита от деца е изключена.*
1	Автоматичната защита от деца е включена.
f	Ръчната и автоматична защита от деца са изключени.
⊞ 2	<b>Звуков сигнал</b>
0	Сигналът за потвърждение и сигналът за неправилно обслужване са изключени (сигналът на главния превключвател е винаги включен).
1	Само сигналът за неправилно обслужване е включен.
2	Само сигналът за потвърждение е включен.
3	Сигналът за потвърждение и сигналът за неправилно обслужване са включени.*
⊞ 3	<b>Индикация на консумацията на електроенергия (Информирайте се относно мрежовото напрежение при вашия доставчик на електроенергия.)</b>
0	Индикацията на консумацията на електроенергия е изключена.*
1	Индикация на консумацията на електроенергия при мрежово напрежение 230 V.
3	Индикация на консумацията на електроенергия при мрежово напрежение 220 V.
4	Индикация на консумацията на електроенергия при мрежово напрежение 240 V.
⊞ 5	<b>Автоматично изключване (Колкото по-висока е настроената степен, толкова по-голяма е продължителността до изключването.)</b>
0	2-4 часа до изключването.*
1	1-2 часа до изключването.
2	30-60 минути до изключването.
⊞ 6	<b>Продължителност на сигнала за край на таймера</b>
1	10 секунди.*
2	30 секунди.
3	1 минута.
⊞ 7	<b>Включване на нагревателите</b>
0	При включване задната зона на нагряване е изключена.
1	При включване двете зони на нагряване са включени.*
2	При включване последната настройка преди изключването на уреда се запазва.

\*Основна настройка

Индикация	Функция
⊞ 8	<b>Демо режим</b>
0	Изключено.*
1	Включено. Уредът може да се обслужва, но не нагрява.

\*Основна настройка

### Промяна на основните настройки

Уредът трябва да е изключен.

1. Включете уреда.
2. В рамките на следващите 10 секунди докоснете символа за около 4 секунди, докато не прозвучи акустичен сигнал.



⊞ и 1 мигат редувайки се и 0 свети.

3. Докоснете многократно символа , докато се появи съответният индикатор.
4. Настройте желаната стойност в зоната за настройка.

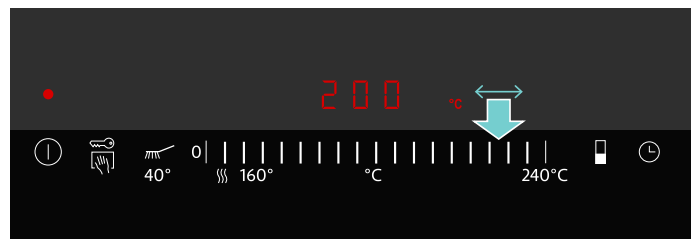

5. Повторете стъпки 3 и 4, докато всички желани настройки се променят.
6. Докоснете символа за около 4 секунди, докато не прозвучи акустичен сигнал. Настройките са запазени.

### Без запаметяване на промени

За напускане на основната настройка изключете уреда с главния превключвател. Промените не се запаметяват.

## Почистване

При старателна поддръжка и почистване вашият уред се запазва за дълго красив и функционален. Тук ще ви обясним как да се грижите за вашия уред и как да го почиствате.

Подходящи средства за почистване и поддръжка ще получите от сервизната служба или от нашия електронен магазин.

### Предупреждение Опасност от токов удар!

Проникващата влажност може да предизвика токов удар. Не използвайте почистващ препарат под налягане или пароструйка.

### Предупреждение Опасност от изгаряне!

Уредът се нагрява по време на работа. Преди почистване оставяйте уреда да се охлади.

### Предупреждение Опасност от изгаряне!

При добавяне на вода или ледени кубчета върху горещата повърхност за пържене възникват пръски и водна пара. Не се навеждайте над уреда. Спазвайте разстоянието за безопасност.

## Не използвайте следните почистващи средства

- Драскащи или остри почистващи препарати
- Съдържащи киселина почистващи препарати (напр. оцет, лимонена киселина и др.) не бива да се оставят да попаднат върху рамката или блендата
- Съдържащи хлор или силно алкохолни почистващи препарати
- Спрей за фурна
- Твърди, драскащи гъби за миене, четки или тел
- Преди употреба добре измивайте новите гъби.

## Почистване на уреда

Част на уреда/повърхност	Препоръчително почистване
Повърхност за пържене	Мазните остатъци се отстраняват с гореща вода и почистващ препарат. Според продукта могат да останат бели петна върху повърхността за пържене. Отстранете с лимонов сок или оцет. След това избършете добре на влажно. Лимоненият сок или оцетът не бива да влизат в контакт с блендата за обслужване.
Повърхност за пържене, загорели замърсявания	За силни замърсявания използвайте нашия почистващ препарат за неръждаема стомана (каталожен номер 00311499). Така повърхността за пържене отново получава блясък. Натъркайте упоритите замърсявания при студен уред с нашия гел за почистване на грил (каталожен номер 00463582) и оставете да подейства за минимум 2 часа, при силно замърсяване и цяла нощ. След това изплакнете добре и изсушете. Спазвайте указанията върху опаковката на почистващия препарат.

Част на уреда/повърхност	Препоръчително почистване
Рамки от неръждаема стомана	С мек, влажен парцал и малко миеш препарат почистете. За силни замърсявания използвайте нашия почистващ препарат за неръждаема стомана (каталожен номер 00311499). По този начин матовата неръждаема стомана отново получава блясък.
Обслужващ панел	С мек, влажен парцал и малко миеш препарат почистете; парцалът не бива да е твърде влажен. Подсушете с мека кърпа.

Почиствайте уреда след всяка употреба, когато се е охладил. Загорелите остатъци могат да се отстраняват трудно.

Отстранявайте грубите остатъци с шпатули.

Ледените кубчета се по-добри за почистване на топлия уред от водата, тъй като възникват по-малко горещи пръски и водна пара.

Отстранявайте внимателно остатъците от почистващите препарати преди следващата употреба.

### Почистване на топлия уред

1. Изключете уреда. Оставете да се охлади най-малко 15 минути!
2. Поставете ледени кубчета или вода върху повърхността за пържене. Добавете няколко пръски изплаквач препарат. Оставете замърсяването да омекне.
3. С почистването започнете едва когато индикаторът за остатъчна топлина е станал от **H** на **h**.

### Почистване на охладения уред

1. Добавете малко вода и почистващо средство върху повърхността за пържене, така че да се покрие леко.
2. Включете уреда. Настройка на степента на почистване. Оставете замърсяването да омекне (макс. 1 час).
3. След размекване на мръсотията започнете с почистването.

### Междинно почистване между две пържения

1. Изключете уреда.
2. Избутайте 4 - 5 ледени кубчета с шпатулите върху горещата повърхност за пържене.
3. Размекнатата мръсотия се отстранява с шпатулите.
4. Включете отново уреда. Изчакайте с поставянето на ястията докато уредът не достигне отново настроената температура.

## ❓ Повреда – какво да направим?

### ⚠ Предупреждение Опасност от токов удар!

Некомпетентните ремонти са опасни. Само обучен от нас техник от центъра за обслужване на клиенти може да извършва ремонти. Ако уредът е дефектен, изтеглете щепсела от контакта или изключете предпазителя в кутията с предпазители. Обадете се на центъра за обслужване на клиенти.

Често пъти повредите се дължат на „дреболии“. Моля обърнете внимание на указанията в таблицата, преди да се свържете със службата за обслужване на клиенти.

Електрониката на вашия уред се намира под панела за обслужване. Температурата в тази зона може да се покачи силно поради различни причини.

За да не се прегрее електрониката, уредът при нужда се изключва автоматично. Индикаторът **F2** или **F4** се показва, редувайки се с индикатора за остатъчна топлина **H** или **h**.

Индикация	Неизправност	Необходими мерки
Няма	Електрозахранването е прекъснато.	Проверете бушона на уреда. На базата на други електронни уреди проверете дали е налице спиране на електричеството.
Всички индикатори премигват <b>F0 / F6 / F7</b>	Панелът за обслужване е мокър или върху него е поставен предмет.	Изсушете полето за обслужване или отстранете предмета.
<b>F2</b>	Повреда на уреда	Изключете уреда и го включете отново. Ако индикаторът се появи отново, се свържете със службата за обслужване на клиенти.
<b>F2</b>	По-дълго време е печено на грил с по-висока мощност. За защита на електрониката предната зона на нагряване е била изключена.	Изчакайте докато електрониката се охлади достатъчно. Докоснете произволно поле за обслужване. <b>F2</b> угасва.
<b>F4</b>	Въпреки изключването чрез <b>F2</b> електрониката продължава да се загрева. Ето защо уредът е бил изключен.	Изчакайте докато електрониката се охлади достатъчно. Докоснете произволно поле за обслужване. <b>F4</b> угасва.
<b>F5</b> и температурата мигат последователно. Прозвучава сигнал.	Предупреждение: Горещ предмет се намира в близост до панела за обслужване. Съществува опасност от прегряване на електрониката.	Отстранете предмета. Индикацията за грешка угасва.
<b>F5</b> и сигнален тон	Горещ предмет се намира в близост до панела за обслужване. За защита на електрониката уредът е бил изключен.	Отстранете предмета. Изчакайте докато електрониката се охлади достатъчно. Докоснете произволно поле за обслужване. <b>F5</b> угасва.
<b>F8</b>	Уредът е работил твърде дълго и се е изключил.	Включете отново уреда.
<b>dE</b> уредът не загрева	Включен е демо режим	Изключване на демо режим: Изключете уреда от мрежата за 30 секунди (изключете бушона или предпазителя в електрическото табло). Докоснете произволно поле за обслужване в рамките на следващите 3 минути. Демо режимът се изключва.

### Е-съобщения на индикациите

Когато на индикациите се покаже съобщение за грешка с „E“, напр. E0111, изключете и включете отново уреда.

Когато неизправността не е повтаряща се, индикацията угасва. Ако съобщението за грешка се покаже отново, се свържете със службата за обслужване на клиенти и посочете точно съобщението за грешка.

## Специализиран сервис

Когато уредът ви трябва да бъде ремонтиран, нашият център за обслужване на клиенти е на разположение. Винаги ще намерим подходящо решение, така ще спестим и ненужното посещение на персонала от службата обслужване на клиенти.

### Номер на изделието и дата на производство

При обаждането, моля, дайте номера на изделието (E-ном.) и номера на продукта (FD-ном.), за да можем да Ви обслужим квалифицирано. Типовата табелка с номерата ще откриете от долната страна на уреда.

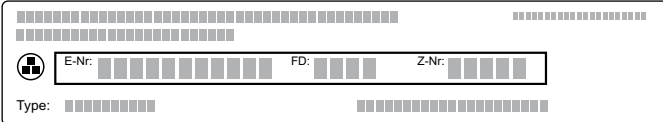

The diagram shows a rectangular label with a grid of small squares. A central box contains three fields: 'E-Nr.' followed by a grid, 'FD:' followed by a grid, and 'Z-Nr.' followed by a grid. Below this box is a 'Type:' label followed by a grid.

За да не трябва да търсите дълго при нужда, можете да впишете тук данните на вашия уред и телефонния номер на службата обслужване на клиенти.



E-ном.	FD-ном.
<b>Служба обслужване на кли- енти</b> 	

Имайте предвид, че в случай на повреда в резултат на погрешно обслужване посещението на техник от службата за обслужване на клиенти не е безплатно дори по време на гаранционния период.

Данните за контакт със сервисите във всички страни ще намерите в приложения списък.

# Kazalo

	<b>Predvidjena uporaba</b> . . . . .	<b>31</b>
	<b>Važne sigurnosne napomene</b> . . . . .	<b>31</b>
	<b>Uzroci oštećenja</b> . . . . .	<b>32</b>
	<b>Zaštita okoliša</b> . . . . .	<b>32</b>
	Savjeti za uštedu energije . . . . .	32
	Ekološki prihvatljivo zbrinjavanje . . . . .	32
	<b>Upoznavanje Vašeg uređaja</b> . . . . .	<b>33</b>
	Vaš novi Teppan Yaki . . . . .	33
	Upravljačka ploča . . . . .	33
	Površine za upravljanje . . . . .	34
	Indikator preostale topline . . . . .	34
	<b>Prije prvog korištenja</b> . . . . .	<b>34</b>
	Čišćenje uređaja . . . . .	34
	Zagrijavanje Teppan Yakija . . . . .	34
	<b>Mengoperasikan mesin</b> . . . . .	<b>35</b>
	Uključivanje ili isključivanje . . . . .	35
	Namještanje temperature . . . . .	35
	Stupanj održavanja topline . . . . .	35
	Stupanj čišćenja . . . . .	35
	Isključivanje stražnje zone grijanja . . . . .	35
	Tablica za podešavanje . . . . .	36
	Savjeti i trikovi . . . . .	37
	<b>Zaštita za djecu</b> . . . . .	<b>37</b>
	Uključivanje . . . . .	37
	Isključivanje . . . . .	37
	Automatska zaštita za djecu . . . . .	37
	<b>Vremenske funkcije</b> . . . . .	<b>38</b>
	Kuhinjski alarm . . . . .	38
	Štoperica . . . . .	38
	<b>Automatsko isključivanje</b> . . . . .	<b>38</b>
	<b>Zaštita od brisanja</b> . . . . .	<b>39</b>
	Uključivanje . . . . .	39
	Isključivanje . . . . .	39
	<b>Prikaz potrošnje energije</b> . . . . .	<b>39</b>
	<b>Osnovne postavke</b> . . . . .	<b>40</b>
	Promjena osnovnih postavki . . . . .	40
	<b>Čišćenje</b> . . . . .	<b>41</b>
	Ne koristite ova sredstva za čišćenje . . . . .	41
	Čišćenje uređaja . . . . .	41

	<b>Što učiniti kod smetnji?</b> . . . . .	<b>42</b>
	E-poruka u prikazima . . . . .	42
	<b>Služba održavanja</b> . . . . .	<b>43</b>
	Proizvodni broj (E-br.) i tvornički broj (FD-br.) . . . . .	43

---

Dodatne informacije o proizvodima, priboru, rezervnim dijelovima i servisima ćete pronaći na internet stranicama: **[www.siemens-home.com](http://www.siemens-home.com)** i u internet trgovini: **[www.siemens-eshop.com](http://www.siemens-eshop.com)**

## Predvidjena uporaba

Pročitajte pažljivo ovu uputu. Samo tada ćete moći sigurno i pravilno rukovati Vašim uređajem. Čuvajte upute za upotrebu i ugradnju za kasniju uporabu ili za sljedećeg vlasnika uređaja.

Provjerite uređaj kada ste ga raspakirali. Ne priključujte ga ako je došlo do oštećenja prilikom transporta.

Samo službeno ovlaštena tehnička osoba smije priključiti uređaje bez utikača. Kod nastanka štete uslijed neispravnog priključka, nemate pravo na jamstvo.

Ovaj uređaj namijenjen je za uporabu u privatnim kućanstvima te unutar kuće. Uređaj koristite samo za pripremu jela i pića. Postupak kuhanja potrebno je nadzirati. Kratkotrajni postupak kuhanja potrebno je neprestano nadzirati. Uređaj koristite samo u zatvorenim prostorima.

Ovaj uređaj predviđen je za korištenje do visine od maksimalno 2000 metara iznad morske razine.

Ne koristite neprimjerene zaštitne naprave ili rešetku za zaštitu djece. Mogle bi uzrokovati nezgode.

Ovaj uređaj nije namijenjen za rad s vanjskim vremenskim sklopnim satom ili daljinskim upravljanjem.

Ovaj uređaj mogu koristiti djeca od 8 godina nadalje i osobe smanjenih tjelesnih, osjetilnih ili mentalnih sposobnosti ili osobe s nedovoljnim iskustvom ili znanjem ako su pod nadzorom osobe odgovorne za njihovu sigurnost ili ako ih je osoba uputila glede sigurnog korištenja uređaja i ako su razumjeli opasnosti koje iz toga proizlaze.

Djeca se ne smiju igrati uređajem. Djeca ne smiju čistiti i održavati uređaj ukoliko nemaju 8 godina i više i ako su pod nadzorom.

Djecu mlađu od 8 godina držite na sigurnoj udaljenosti od uređaja i priključka.

## Važne sigurnosne napomene

Ugradnju uređaja treba izvršiti prema priloženoj uputi za montažu.

### Upozorenje – Opasnost od požara!

- Vruće ulje i masti mogu se brzo zapaliti. Ne ostavljajte vruće ulje i masti bez nadzora. Nikada ne gasite vatru vodom. Isključite kuhalo. Ugasite pažljivo vatru poklopcem, dekom za gašenje požara ili sličnim.
- Uređaj postaje jako vruć, zapaljivi materijali mogu se zapaliti. Nikada ne ostavljajte ili koristite zapaljive predmete (npr. sprejeve, sredstva za čišćenje) ispod uređaja ili u njegovoj neposrednoj blizini. Nikada ne stavljajte zapaljive predmete na ili u uređaj.

### Upozorenje – Opasnost od opekline!

- Dostupni dijelovi postaju vrući tijekom upotrebe. Nikada ne dirajte vruće dijelove. Djecu držite na sigurnoj udaljenosti.
- Kod zatvorenog poklopca uređaja dolazi do zadržavanja topline. Zatvorite poklopac uređaja tek kada se isti ohladi. Nikada nemojte uključiti uređaj sa zatvorenim poklopcem. Nemojte koristiti poklopac uređaja za održavanje topline ili odlaganje predmeta.

### Upozorenje – Opasnost od strujnog udara!

- Nestručni popravci su opasni. Samo kod nas školovani tehničar servisne službe smije vršiti popravke na uređaju. Ako je uređaj u kvaru, izvucite mrežni utikač ili izvadite osigurač iz ormarića za osigurače. Pozovite servisnu službu.
- Izolacija kabela električnih uređaja može se rastopiti u dodiru s vrućim dijelovima uređaja. Nemojte nikada dovesti u dodir priključni kabel električnih uređaja s vrućim dijelovima uređaja.
- Prodor vlage može izazvati strujni udar. Ne smiju se koristiti visokotlačni uređaji za čišćenje ili uređaji za čišćenje parom.
- Neispravni uređaj može uzrokovati strujni udar. Nikada ne uključujte neispravni uređaj. Izvucite mrežni utikač ili isključite osigurač u ormariću s osiguračima. Nazovite servis.

## Uzroci oštećenja

Površina za pečenje od nehrđajućeg čelika je čvrsta i glatka, ali s vremenom se vide tragovi korištenja kao kod svake dobre tave. Ali to ne smeta da je i dalje koristite. Normalno je da površina za pečenje od nehrđajućeg čelika lagano požuti.

### Oprez!

- **Ogrebotine ili urezi na površini za pečenje:** Nikada nemojte rezati nožem na površini za pečenje. Koristite isporučenu lopaticu za okretanje hrane. Nemojte udarati lopaticom po površini za pečenje.
- Ako tvrdi ili šiljasti predmeti padnu na staklokeramički zaslon ili staklokeramički poklopac, može doći do oštećenja uređaja.
- **Staklokeramički poklopac:** Spustite staklokeramički poklopac tek kada se uređaj potpuno ohladio. Nikada nemojte uključiti uređaj sa spuštenim poklopcem. Nemojte koristiti poklopac kao površinu za odlaganje ili održavanje topline.

## Zaštita okoliša

U ovom poglavlju ćete dobiti informacije o uštedi energije i zbrinjavanju uređaja.

### Savjeti za uštedu energije

- Uređaj zagrijavajte toliko dugo sve dok ne postigne željenu temperaturu.
- Koristite mogućnost uključivanja samo prednje zone grijanja za pripremanje manjih količina hrane.
- Koristite područje uz rub površine za pečenje radi održavanja topline već pečenih namirnica dok dalje pripremate namirnice na sredini ploče.
- Pravovremeno smanjite na nižu temperaturu.
- Odaberite odgovarajuću temperaturu. S previsokom temperaturom rasipate energiju.
- Koristite preostalu toplinu ploče Teppan Yaki. Kod duljeg vremena kuhanja uređaj isključite već 5-10 minuta prije isteka vremena kuhanja.

### Ekološki prihvatljivo zbrinjavanje

Ambalažu zbrinite na ekološki prihvatljiv način.



Ovaj je uređaj označen u skladu s europskom smjernicom 2012/19/EU o otpadnim električnim i elektronskim uređajima (waste electrical and electronic equipment - WEEE). Smjernica određuje okvir za povratak i zbrinjavanje otpadnih uređaja valjan u cijeloj Europskoj Uniji.



## Upoznavanje Vašeg uređaja

U ovom poglavlju ćemo Vam objasniti indikatore i upravljačke elemente. Osim toga upoznat ćete različite funkcije Vašeg uređaja.

### Vaš novi Teppan Yaki

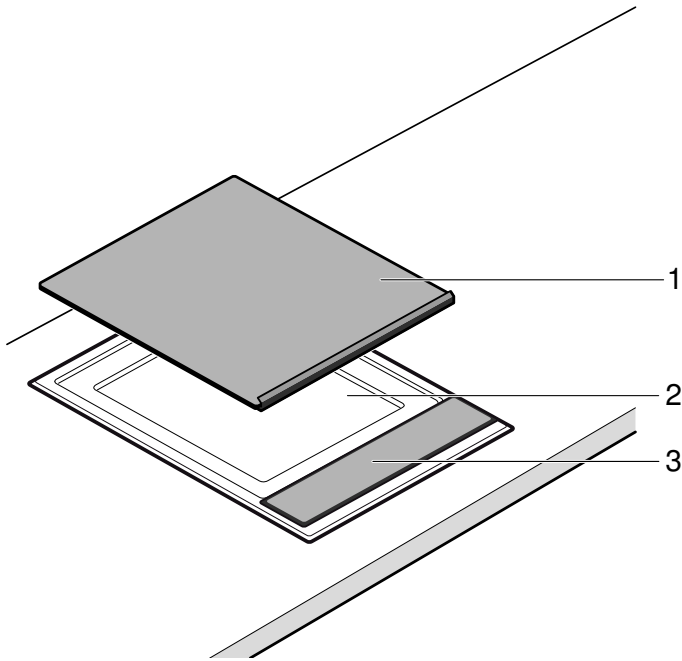





Br.	Oznaka
1	Poklopac od staklokeramike
2	Površina za pečenje
3	Upravljačka ploča

### Upravljačka ploča



Indikatori	
•	Uređaj je uključen
	Zaštita od brisanja
	Indikator zagrijavanja
H/h	Preostala toplina

Indikatori	
	Zaštita za djecu
kWh	Indikator potrošnje energije
000	Temperatura/trajanje
	Kuhinjski alarm
min	Trajanje

Indikatori	
	Štoperica
°C	Temperatura
	Stražnja zona grijanja isključena

Površine za upravljanje	
	Uključivanje uređaja
	Uključivanje zaštite od brisanja / zaštite za djecu
 40°	Uključivanje stupnja čišćenja
	Uključivanje stupnja za održavanje topline
0     240°	Namještanje temperature
	Isključivanje stražnje zone grijanja
	Uključivanje kuhinjskog alarma / štoperice

## Površine za upravljanje

Kada dodirnete neki simbol, aktivira se odgovarajuća funkcija.

### Napomene

- Postavke ostaju nepromijenjene ako istodobno dodirnete više polja. Na ovaj način možete obrisati prekipjelo jelo u području namještanja.
- Površine za upravljanje uvijek održavajte suhima. Vlaga djeluje na funkcioniranje.

## Indikator preostale topline

Uređaj ima indikator preostale topline s dva stupnja.

Ako se na indikatoru pojavi **H**, uređaj je još vruć. Ako se uređaj dalje hladi, indikator će se promijeniti u **h**. Indikator se gasi kada se uređaj dovoljno ohladio.

## Prije prvog korištenja

Ovdje ćete saznati što morate učiniti prije nego što s vašim uređajem prvi put pripremate hranu. Najprije pročitajte sigurnosne napomene. → "Važne sigurnosne napomene" na strani 31

### Čišćenje uređaja

Prije prvog korištenja uređaj temeljito očistite mlakom sapunicom.

### Zagrijavanje Teppan Yakija

Kako biste uklonili miris po novom, zagrijte prazan Teppan Yaki. Idealno ga je zagrijati 30 minuta na 240 °C.

## Mengoperasikan mesin

U ovom poglavlju ćete saznati kako namjestiti vaš uređaj. U tablici ćete naći postavke za različita jela.

### Uključivanje ili isključivanje

**Napomena:** Uređaj se isključuje automatski ako je temperatura dulje od 20 sekundi namještena na 0.

#### Uključivanje

Dodirnite simbol .

Javlja se zvučni signal. Indikator iznad glavnog prekidača svijetli. Uređaj je spreman za rad.

#### Isključivanje

Dodirnite simbol  i držite ga pritisnutog sve dok se indikator iznad glavnog prekidača ne ugasi.

Uređaj je isključen. Indikator preostale topline i dalje svijetli sve dok se uređaj dovoljno ne ohladi.

### Namještanje temperature

1. Uređaj uključite glavnim prekidačem. Na indikatoru temperature svijetli **000**.
2. Prstom klizite preko područja namještanja sve dok se ne pojavi željena temperatura na indikatoru. Indikator zagrijavanja treperi.

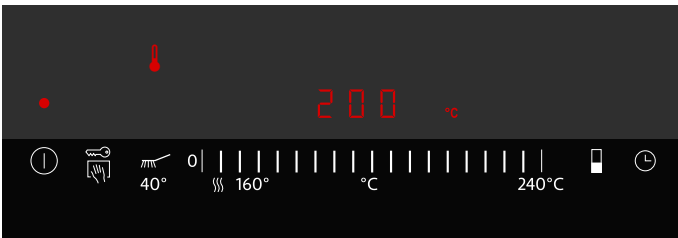

Kada je postignuta podešena temperatura, javlja se zvučni signal, a indikator zagrijavanja se gasi. Sada možete položiti namirnice za pečenje na ploču.

**Napomena:** Uređaj regulira grijanje uključivanjem i isključivanjem. Također kod najviše snage grijanje se može uključiti i isključiti.

### Stupanj održavanja topline

Teppan Yaki mora biti uključen.

Odaberite stupanj održavanja topline u području namještanja .

Nemojte odabrati prevelike količine hrane koje ćete držati na toplom. Sva jela koja se drže na toplom trebaju biti u dodiru s površinom za pečenje jer se inače ohlade. Nemojte predugo držati jela na toplom jer će se inače isušiti.

### Stupanj čišćenja

Na stupnju čišćenja  uređaj se zagrijava na 40 °C. Tako možete namočite nečistoću kada nanese malo vode i sredstva za pranje posuđa na površinu za pečenje (najviše 1 sat). Nakon otapanja nečistoće možete započeti s čišćenjem.

### Isključivanje stražnje zone grijanja

Kod pripremanja manjih količina hrane možete koristiti samo prednju zonu grijanja. Stražnju zonu grijanja možete koristiti za održavanje topline.

1. Uključite uređaj.
2. Dodirnite simbol . Indikator iznad simbola svijetli. Stražnja zona grijanja je isključena.

**Napomena:** Kada sljedeći put uključite uređaj, ova postavka ostaje pohranjena. U osnovnim postavkama možete promijeniti ovaj postupak.

## Tablica za podešavanje

Podaci u tablicama su orijentacijske vrijednosti i vrijede za zagrijani uređaj. Vrijednosti mogu varirati ovisno o vrsti i količini namirnica za pečenje.

Namirnice za pečenje položite na ploču tek nakon isteka vremena zagrijavanja.

### Meso/perad

Namirnica za pečenje	Temperatura	Vrijeme kuhanja	Količina/debljina	Informacija
Goveđi odrezak, srednje pečen	zapeći 230 - 240 °C nastaviti peći 180 °C	2 - 3 min sa svake strane 5 - 7 min	oko 2 cm	npr. entrecôte, file odrezak, ramstek. Odrezak je srednje pečen ako iz njega izlazi sok.
Odrezak svinjske vratine, bez kosti	210 - 220 °C	15 - 20 min	oko 2 cm	
Svinjski medaljoni	170 - 180 °C	13 - 17 min	maks. 2 cm	Čvrsto pritisnite na ploču, okrenite nekoliko puta.
Odrezak, svinjetina ili tele-tina, paniran	190 - 200 °C	10 - 13 min	0,5 - 1 cm	Koristite dovoljno ulja kako panada ne bi bila suha i kako ne bi zagorila.
Pureći odrezak	210 - 220 °C	8 - 15 min	1 - 1,5 cm	
File pilećih prsa	180 - 190 °C	15 - 20 min	2,5 - 3 cm	
Trakice mesa, govedina ili svinjetina, marinirane	200 - 210 °C	8 - 10 min	600 - 700 g	Trakice mesa / peradi dobro raspodijelite, ne smiju se dodirivati.
Trakice purećih prsa	180 - 190 °C	7 - 9 min	600 - 700 g	Trakice mesa / peradi dobro raspodijelite, ne smiju se dodirivati.
Mljeveno meso	230 - 240 °C	9 - 11 min	oko 600 g	
Hamburger	180 - 190 °C	13 - 16 min	maks. 1 cm	

### Riba

Namirnica za pečenje	Temperatura	Vrijeme kuhanja	Količina/debljina	Informacija
Riblj file	190 - 200 °C	7 - 10 min	oko 2 cm	za pečenje koristiti odgovarajuće vrste riba, npr. losos, tuna, grdobina, grgeč, smuđ. Kako bi se riblji fileti slabije zalijepili za ploču, možete ih prije pečenja uvaljati u brašno. Pecite ih s kožom položenom na ploču i po mogućnosti ih okrenite samo jednom.
Odrezak lososa	170 - 180 °C	18 - 20 min	oko 3 cm	
Odrezak tune	190 - 200 °C	18 - 20 min	oko 3 cm	
Račići	210 - 220 °C	8 - 10 min	po 30 g	

### Povrće

Namirnica za pečenje	Temperatura	Vrijeme kuhanja	Količina/debljina	Informacija
Mrkva narezana na trakice	190 - 200 °C	6 - 8 min	oko 500 g	
Trakice paprike	200 - 210 °C	4 - 6 min	oko 500 g	
Patlidžan narezan na ploške	200 - 210 °C	6 - 8 min	oko 500 g	Patlidžane posolite prije pečenja, ostavite da odstoje 30 minuta i osušite.
Tikvice u kolutićima	190 - 200 °C	6 - 8 min	oko 500 g	
Luk narezan na kolutiće	190 - 210 °C	5 - 7 min	oko 500 g	
Šampinjoni narezani na ploške	230 - 240 °C	10 - 12 min	oko 500 g	
Krumpir, kuhan, narezan na ploške	210 - 220 °C	10 - 12 min	oko 500 g	



## Savjeti i trikovi

- Stavite hranu koja se kuha tek kada se ugasi indikator zagrijavanja. Ovo također vrijedi kod povećanja temperature između dvije pripreme.
- Pritisnite komade mesa, peradi i ribe hvataljkom ravno po površini za pečenje. Okrenite ih tek kada se lagano mogu odvojiti od ploče kako ne biste oštetili žilice. Inače može izaći tekućina što dovodi do toga da će hrana koja se kuha biti suha.
- Kod pečenja nemojte dirati komade mesa, peradi i ribe kako tekućina ne bi izašla.
- Nemojte ubadati ili rezati meso prije ili tijekom pečenja kako biste spriječili da sok iz mesa ne iscuri.
- Nemojte soliti meso, perad i ribu prije pečenja kako ne biste oduzeli vodu i topive hranjive tvari.
- File ribe možete prije pečenja uvaljati u brašno. Tako će se manje zalijepiti.
- File ribe okrenite po mogućnosti samo jednom. Prvo ga pecite na koži.
- Koristite za pečenje samo posebna ulja i masti koja se zagrijavaju na visokim temperaturama, npr. rafinirana biljna ulja ili maslo (pročišćeni maslac).



## Zaštita za djecu

Kako djeca ne bi nehotice uključila uređaj ili promijenila postavke, Vaš uređaj posjeduje osigurač za zaštitu djece.

### Uključivanje

1. Isključite uređaj.
2. Simbol  držite pritisnut najmanje 4 sekunde. Indikator  svijetli otprilike 10 sekundi. Uređaj je blokiran.

### Isključivanje

Simbol  držite pritisnut sve dok se ne ugasi simbol .

Isključen je osigurač za zaštitu djece.

### Automatska zaštita za djecu

Pomoću ove funkcije zaštita za djecu se uvijek aktivira automatski kada isključite uređaj.

### Uključivanje

Uključite automatsku zaštitu za djecu. → "Osnovne postavke" na strani 40

## Vremenske funkcije





Postoje 2 različite vremenske funkcije:

- Kuhinjski alarm
- Štoperica

### Kuhinjski alarm

Pomoću kuhinjskog alarma možete namjestiti vrijeme do 99 minuta. On je neovisan od svih drugih postavki.



#### Kuhinjski alarm podesiti

1. Kod isključenog uređaja dodirnite simbol  jednom, a kod uključenog uređaja dodirnite simbol  dva puta. Indikator  svijetli. Na indikatoru svijetli  min.

**Napomena:** Kod uključenog uređaja kada jednom dodirnete simbol , štoperica se uključuje.

2. U području namještanja podesite željeno vrijeme. Nakon nekoliko sekundi započinje odbrojavanje vremena.

#### Nakon isteka vremena

Nakon isteka vremena javlja se zvučni signal, a na indikatoru treperi  u trajanju od 10 sekundi. Indikator  treperi.

Dodirnite bilo koji simbol.

Prikazi se ugase, a signalni ton se isključi.

#### Vrijeme ispraviti

Pomoću simbola  odaberite kuhinjski alarm i ponovno ga namjestite.



### Štoperica

Štoperica prikazuje vrijeme koje je proteklo počevši od aktiviranja štoperice.

Štoperica radi samo kada je uređaj uključen. Kada se uređaj isključi, također se isključi štoperica.

**Napomena:** Ako se uz štopericu dodatno uključi kuhinjski alarm, postavka se pojavljuje u trajanju od 10 sekundi na indikatoru timera. Nakon toga ponovo se prikazuje štoperica.

#### Uključivanje

1. Dodirnite simbol . Na indikatoru se prikazuje .
2. Dodirnite područje namještanja. Zapocinje odbrojavanje vremena. U prvoj minuti prikazuju se sekunde, nakon toga minute. Nakon 10 sekundi indikator timera se zatamni i prikazuje se temperatura.
3. Dodirnite simbol  kako bi se ponovno pojavio indikator timera.

#### Isključivanje

1. Dodirnite simbol . Prikazuje se indikator timera.
2. Dodirnite područje namještanja. Štoperica se isključuje. Indikator timera se ugasi.

## Automatsko isključivanje

Ako je uređaj dulje vrijeme uključen bez promjene postavke, onda se aktivira automatsko isključivanje.

Grijanje uređaja se prekida. Na indikatoru izmjenično trepere **F B** i indikator preostale topline **H/h**.

Ako dotaknete bilo koje upravljačko polje ugasi se prikaz. Možete ponovno namjestiti vrijednosti.

Vrijeme kada se aktivira vremensko ograničenje ovisi o podešenoj temperaturi (2 do 4 sata).

## Zaštita od brisanja

Kada brišete preko upravljačke ploč edok je uređaj uključen, mogu se promijeniti postavke.

Kako biste to izbjegli, vaš uređaj ima funkciju zaštite od brisanja.

### Uključivanje

Kod uključenog uređaja dodirnite simbol .

Javlja se zvučni signal. Indikator  svijetli. Upravljačko polje je blokirano tijekom 30 sekundi. Možete brisati preko upravljačkog polja bez da se postavke izmijene.

**Napomena:** Glavni prekidač izuzet je iz funkcije zaštite od brisanja. Uređaj možete bilo kada isključiti.

### Isključivanje

Dodirnite simbol .

Zaštita od brisanja je isključena.

## Prikaz potrošnje energije

Pomoću ove funkcije možete zatražiti prikaz ukupne potrošnje energije između uključivanja i isključivanja uređaja.

Nakon isključivanja u trajanju od 10 sekundi prikazuje se potrošnja u kilovatsatima, npr. 1,87 kWh.

Točnost prikaza između ostalog ovisi o kvaliteti napona strujne mreže.

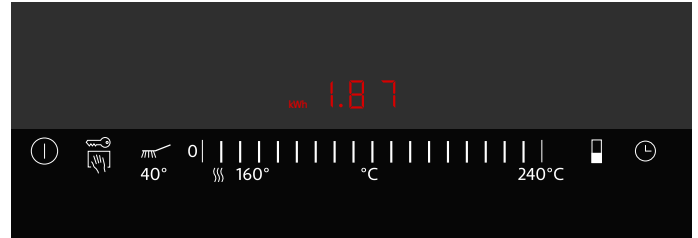

Možda indikator potrošnje energije nije aktiviran. → "Osnovne postavke" na strani 40

## Osnovne postavke

Vaš uređaj ima razne osnovne postavke. Te postavke možete prilagoditi Vašim navikama.

Indikator	Funkcija
<b>c 0</b>	<b>Povratak na osnovnu postavku</b>
0	Isključeno.*
1	Uključeno.
<b>c 1</b>	<b>Zaštita za djecu</b>
0	Automatska zaštita za djecu je isključena.*
1	Automatska zaštita za djecu je uključena.
f	Ručna i automatska zaštita za djecu je isključena.
<b>c 2</b>	<b>Zvučni signal</b>
0	Signal potvrde i signal neispravnog rukovanja su isključeni (signal glavne sklopke ostaje uvijek uključen).
1	Uključen je samo signal neispravnog rukovanja.
2	Samo je signal potvrde uključen.
3	Signal potvrde i signal neispravnog rukovanja su uključeni.*
<b>c 3</b>	<b>Prikaz potrošnje energije (Informirajte se o mrežnom naponu kod vašeg opskrbljivača struje.)</b>
0	Prikaz potrošnje je isključen.*
1	Prikaz potrošnje kod mrežnog napona 230 V.
3	Prikaz potrošnje kod mrežnog napona 220 V.
4	Prikaz potrošnje kod mrežnog napona 240 V.
<b>c 5</b>	<b>Automatsko isključivanje (Što je veći podešeni stupanj, to je dulje vrijeme do isključivanja.)</b>
0	2-4 sata do isključivanja.*
1	1-2 sata do isključivanja.
2	30-60 minuta do isključivanja.
<b>c 6</b>	<b>Trajanje zvučnog signala za kraj tajmera</b>
1	10 sekundi.*
2	30 sekundi.
3	1 minuta.
<b>c 7</b>	<b>Priključivanje dodatnih grijača</b>
0	Kod uključivanja je stražnja zona grijanja isključena.
1	Kod uključivanja su obje zone grijanja uključene.*
2	Kod uključivanja ostaje pohranjena zadnja postavka prije isključivanja uređaja.
<b>c 8</b>	<b>Demonstracijski način rada</b>
0	Isključeno.*
1	Uključeno. Možete rukovati uređajem, ali on ne grije.

\*Osnovne postavke

## Promjena osnovnih postavki

Uređaj mora biti isključen.

1. Uključite uređaj.
2. U roku od slijedećih 10 sekundi simbol  držite pritisnut otprilike 4 sekunde sve dok se ne javi zvučni signal.



c i 1 naizmjenice trepere i 0 svijetli.

3. Simbol  dodirnite nekoliko puta sve dok se ne pojavi željeni indikator.
4. U području podešavanja podesite željenu vrijednost.

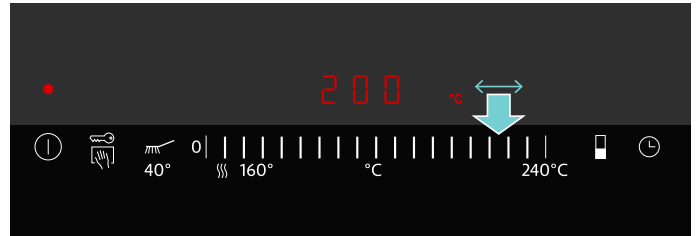

5. Ponovite korak 3. i 4. sve dok se ne promijene sve željene postavke.
6. Simbol  držite pritisnut otprilike 4 sekunde sve dok se ne javi zvučni signal. Postavke su pohranjene.

## Nepohranjivanje promjena

Za napuštanje osnovne postavke uređaj isključite glavnim prekidačem. Promjene nisu pohranjene.



## Čišćenje

Uz brižljivu njegu i čišćenje Vaš mikrovalni uređaj ostaje dugo lijep i funkcionalan. Kako ćete ispravno njegovati i čistiti Vaš uređaj, objašnjavamo Vam na ovom mjestu.

Prikladna sredstva za čišćenje i njegu možete kupiti kod naše servisne službe ili u našoj online trgovini.

### **Upozorenje – Opasnost od strujnog udara!**

Prodor vlage može izazvati strujni udar. Ne smiju se koristiti visokotlačni uređaji za čišćenje ili uređaji za čišćenje parom.

### **Upozorenje – Opasnost od opekline!**

Uređaj je vruć dok radi. Prije čišćenja ostavite da se uređaj ohladi.

### **Upozorenje – Opasnost od opekline!**

Kod dodavanja vode ili kockica leda na vruću površinu za pečenje nastaju kapljice i vodena para. Nemojte se naginjati nad uređajem. Pridržavajte se sigurnosnog razmaka.

## Ne koristite ova sredstva za čišćenje

- Sredstva za čišćenje koja mogu izazvati ogrebotine ili oštra sredstva za čišćenje
- Ne dopustite da sredstva za čišćenje koja sadrže kiseline (npr. ocat, limunov sok, itd.) dospiju na okvir ili zaslon
- Sredstva za čišćenje koja sadrže klor ili jake alkohole
- Sprej za čišćenje pećnica
- Tvrde spužvice za čišćenje koje izazivaju ogrebotine, četke ili jastučići za ribanje
- Dobro isperite nove spužvaste krpe prije upotrebe.

## Čišćenje uređaja

Dio uređaja/površina	Preporučeno čišćenje
Površina za pečenje	Masne ostatke uklonite vrućom vodom i sredstvom za pranje posuđa. Ovisno o namirnici za kuhanje mogu se pojaviti mrlje na površini za pečenje. Uklonite limunovim sokom ili octom. Potom temeljito obrišite vlažnom krpom. Limunov sok ili ocat ne smiju doći u kontakt s upravljačkom pločom.
Površina za pečenje, zapečena nečistoća	Za jake nečistoće koristite naše sredstvo za čišćenje plemenitog čelika (narudžbeni broj 00311499). Na ovaj način će površina za pečenje ponovno biti sjajna. Kod hladnog uređaja tvrdokornu nečistoću premažite našim gelom za čišćenje roštilja (narudžbeni broj 00463582) i ostavite da djeluje najmanje 2 sata, kod jake nečistoće preko noći. Potom temeljito isperite i osušite. Pridržavajte se napomena na pakiranju sredstva za čišćenje.

Dio uređaja/površina	Preporučeno čišćenje
Okvir od plemenitog čelika	Očistite mekom, vlažnom krpom i malo sredstva za pranje posuđa. Za jake nečistoće koristite naše sredstvo za čišćenje plemenitog čelika (narudžbeni broj 00311499). Na ovaj način će mat plemeniti čelik ponovno biti sjajan.
Upravljačka ploča	Očistite mekom, vlažnom krpom i malo sredstva za pranje posuđa; krpa ne smije biti previše vlažna. Obrišite mekom krpom.

Uređaj očistite nakon svake uporabe nakon što se ohladio. Zapečeni ostaci mogu se teško ukloniti.

Zapečene ostatke uklonite strugalicom.

Kockice leda su prikladnije za čišćenje toplog uređaja nego voda jer nastaje manje vrućih kapljica i vodene pare.

Pažljivo uklonite ostatke sredstava za čišćenje prije sljedeće uporabe.

### Čišćenje toplog uređaja

1. Isključite uređaj. Pustite da se ohladi najmanje 15 minuta!
2. Nanesite kockice leda ili vodu na površinu za pečenje. Dodajte nekoliko kapi sredstva za pranje posuđa. Pustite da se nečistoća namoči.
3. S čišćenjem započnite tek kada se indikator preostale topline promijenio s **H** na **h**.

### Čišćenje hladnog uređaja

1. Nanesite malo vode i sredstva za pranje posuđa na površinu za pečenje tako da je lagano prekrivena.
2. Uključite uređaj. Namjestite stupanj čišćenja. Pustite da se nečistoća namoči (maks. 1 sat).
3. Nakon otapanja nečistoće započnite s čišćenjem.

### Međučišćenje između dva pečenja

1. Isključite uređaj.
2. 4 - 5 kockica leda pomičite strugalicom preko vruće površine za pečenje.
3. Otopljenu nečistoću uklonite strugalicom.
4. Ponovno uključite uređaj. Prije nego položite namirnice na ploču, pričekajte da uređaj ponovno postigne podešenu temperaturu.

## Što učiniti kod smetnji?

### ⚠ Upozorenje – Opasnost od strujnog udara!

Nestručni popravci su opasni. Samo kod nas školovani tehničar servisne službe smije vršiti popravke na uređaju. Ako je uređaj u kvaru, izvucite mrežni utikač ili izvadite osigurač iz ormarića za osigurače. Pozovite servisnu službu.

Kada se pojavi smetnja, često se radi samo o sitnici. Prije nego što pozovete servis, molimo prvo pogledajte naputke iz tablice.

Elektronika vašeg uređaja nalazi se ispod upravljačke ploče. Iz raznih razloga temperatura u tom području može jako porasti.

Kako se elektronika ne bi pregrijala, uređaj se po potrebi isključuje automatski. Indikator **F2** ili **F4** se pojavljuje izmjenično s indikatorom preostale topline **H** ili **h**.

Indikator	Pogreška	Mjera
Nikakve	Dovod struje je prekinut.	Provjerite kućni osigurač uređaja. Pomoću drugih električnih uređaja provjerite da nije došlo do nestanka struje.
Svi prikazi trepere	Površina za upravljanje je vlažna ili se na njoj nalazi predmet.	Osušite površinu za upravljanje ili maknite predmet.
<b>F0/F6/F7</b>	Greška uređaja	Uređaj isključite i ponovno uključite. Ukoliko se prikaz ponovo pojavi, nazovite servisnu službu.
<b>F2</b>	Predugo ste pekli na žaru sa visokom snagom. Radi zaštite elektronike prednja zona grijanja se isključila.	Pričekajte dok se elektronika dovoljno ne ohladi. Dodirnite bilo koju površinu za upravljanje. <b>F2</b> se gasi.
<b>F4</b>	Usprkos isključivanju pomoću <b>F2</b> elektronika se je i dalje zagrijavala. Stoga se uređaj isključio.	Pričekajte dok se elektronika dovoljno ne ohladi. Dodirnite bilo koju površinu za upravljanje. <b>F4</b> se gasi.
<b>F5</b> i temperatura naizmjenice trepere. Čuje se zvučni signal.	Upozorenje: Vrući predmet nalazi se blizu upravljačke ploče. Postoji opasnost da se elektronika pregrije.	Maknite predmet. Prikaz greške se gasi.
<b>F5</b> i zvučni signal	Vrući predmet nalazi se blizu upravljačke ploče. Radi zaštite elektronike uređaj se isključio.	Maknite predmet. Pričekajte dok se elektronika dovoljno ne ohladi. Dodirnite bilo koju površinu za upravljanje. <b>F5</b> se gasi.
<b>F8</b>	Uređaj je predugo radio i isključio se.	Ponovno uključite uređaj.
<b>dE</b> Uređaj ne grije	Uključen je Demo-modus	Isključivanje Demo-modusa: Odspojite uređaj za 30 sekundi od strujne mreže (iskopčajte kućni osigurač ili zaštitnu sklopku u ormariću s osiguračima). Unutar iduće 3 minute dodirnite bilo koju površinu za upravljanje. Demo-modus se isključuje.

### E-poruka u prikazima

Kada se u prikazima pojavi poruka greške označena s "E", npr. E0111, onda isključite uređaj i ponovo ga uključite.

Ako se radilo o jednokratnoj smetnji, prikaz se ugasi. Ako se poruka greške pojavi ponovo, pozovite servisnu službu i navedite točnu poruku greške.

## Služba održavanja

Ako se Vaš uređaj mora popraviti, stoji Vam na raspolaganju naša servisna služba. Uvijek ćemo naći odgovarajuće rješenje i kako biste izbjegli nepotreban dolazak servisera.

### Proizvodni broj (E-br.) i tvornički broj (FD-br.)

Kada pozivate servis, molimo navedite broj proizvoda (E-br.) i tvornički broj (FD-br.) kako bi Vas mogli stručno savjetovati. Označnu pločicu s brojevima naći ćete na donjoj strani uređaja.

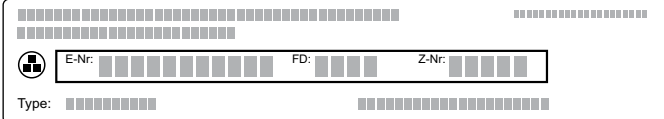

The diagram shows a rectangular label with a grid of small squares. A central box contains three fields: 'E-Nr.' followed by a grid of 12 squares, 'FD:' followed by a grid of 4 squares, and 'Z-Nr.' followed by a grid of 4 squares. Below this box is a 'Type:' label followed by a grid of 12 squares. A small circular icon with a cross is located to the left of the 'E-Nr.' field.

Kako u slučaju potrebe ne biste trebali predugo tražiti, ovdje možete unijeti podatke Vašeg uređaja i telefonski broj servisne službe.

E-br.	FD-br.
<b>Servisna služba</b> 	

Molimo uzmite u obzir da posjet servisnog tehničara u slučaju neispravnog rukovanja nije besplatan niti tijekom jamstvenog roka.

Kontaktne podatke za sve države naći ćete u priloženom popisu servisnih službi.

## Sadržaj

	<b>Upotreba u skladu s odredbama</b> . . . . .	<b>45</b>
	<b>Uputstva za sigurnost</b> . . . . .	<b>45</b>
	<b>Uzroci oštećenja</b> . . . . .	<b>46</b>
	<b>Zaštita životne sredine</b> . . . . .	<b>46</b>
	Saveti za uštedu energije . . . . .	46
	Rešavanje otpada u skladu sa zaštitom okoline . . . . .	46
	<b>Upoznavanje uređaja</b> . . . . .	<b>47</b>
	Vaša nova TeppanYaki ploča . . . . .	47
	Polje sa komandama . . . . .	47
	Komandne površine . . . . .	48
	Prikaz preostale toplote . . . . .	48
	<b>Pre prve upotrebe</b> . . . . .	<b>48</b>
	Čišćenje aparata . . . . .	48
	Zagrevanje TeppanYaki ploče . . . . .	48
	<b>Opsluživanje aparata</b> . . . . .	<b>49</b>
	Uključivanje ili isključivanje . . . . .	49
	Podešavanje temperature . . . . .	49
	Stepen održavanja toplote . . . . .	49
	Stepen čišćenja . . . . .	49
	Isključivanje zadnje zone zagrevanja . . . . .	49
	Tabela sa podešavanjima . . . . .	50
	Saveti i trikovi . . . . .	51
	<b>Osigurač za decu</b> . . . . .	<b>51</b>
	Uključivanje . . . . .	51
	Isključivanje . . . . .	51
	Automatski osigurač za decu . . . . .	51
	<b>Vremenske funkcije</b> . . . . .	<b>52</b>
	Kuhinjski tajmer . . . . .	52
	Štoperica . . . . .	52
	<b>Automatsko isključivanje</b> . . . . .	<b>52</b>
	<b>Zaštita od brisanja</b> . . . . .	<b>53</b>
	Uključivanje . . . . .	53
	Isključivanje . . . . .	53
	<b>Prikaz za potrošnju energije</b> . . . . .	<b>53</b>
	<b>Osnovna podešavanja</b> . . . . .	<b>54</b>
	Promena osnovnih podešavanja . . . . .	54
	<b>Čišćenje</b> . . . . .	<b>55</b>
	Nemojte da koristite ova sredstva za čišćenje . . . . .	55
	Čišćenje aparata . . . . .	55

	<b>Smetnja, šta činiti?</b> . . . . .	<b>56</b>
	E-poruka na prikazima . . . . .	56
	<b>Servisna služba</b> . . . . .	<b>57</b>
	E-broj i FD-broj . . . . .	57

---

Ostale informacije o proizvodima, priboru, rezervnim delovima i servisima ćete naći na internetu:  
**www.siemens-home.com** "online" prodavnici:  
**www.siemens-eshop.com**

## Upotreba u skladu s odredbama

Pažljivo pročitajte ovo uputstvo. Jedino tako možete sigurno i pravilno da rukujete Vašim uređajem. Sačuvajte uputstvo za upotrebu i montažu za neku kasniju upotrebu ili za sledećeg vlasnika.

Pošto ste ga raspakovali, proverite uređaj. Ukoliko oštetiо prilikom transporta, nemojte ga priključivati.

Samo ovlašćeni stručnjak sme da priključuje uređaje bez utikača. U slučaju štete zbog pogrešnog priključka ne postoji zahtev za garancijom.

Ovaj uređaj je namenjen samo za privatno domaćinstvo i za kućno okruženje. Uređaj koristite samo za pripremu jela i pića. Postupak kuvanja mora da se nadgleda. Kratkotrajni postupak kuvanja mora neprekidno da se nadgleda. Uređaj upotrebljavajte samo u zatvorenim prostorijama.

Ovaj uređaj je namenjen za korišćenje na nadmorskim visinama od maksimalno 2000 metara.

Nemojte da koristite neadekvatne zaštitne mehanizme ili rešetku za zaštitu dece. Mogu da dovedu do nezgoda.

Ovaj uređaj nije namenjen za režim rada pomoću eksternog tajmera ili daljinskog upravljača.

Ovaj uređaj mogu koristiti deca od 8 godina i lica sa smanjenim psihičkim, osećajnim ili mentalnim sposobnostima ili nedostacima iskustva ili znanja, ako ih nadzire lice, koje je odgovorno za bezbednost, ili ih je uputilo u vezi sa sigurnom upotrebom uređaja i ako su oni razumeli opasnosti, koje iz toga mogu da nastanu.

Nikada ne smete pustiti decu da se igraju sa uređajem. Čišćenje i korisničko održavanje ne smeju da vrše deca, čak i ako imaju 8 godina ili više i ako imaju nadzor.

Decu, mlađu od 8 godina udaljite od uređaja i priključnog kabla.

## Uputstva za sigurnost

Ugradnju uređaja morate da izvršite prema priloženom uputstvu za montažu.

### Upozorenje – Opasnost od požara!

- Vrelo ulje i mast se veoma brzo pale. Vrelo ulje i mast nikada ne ostavljajte bez nadzora. Vatru nemojte nikada da gasite vodom. Isključite ringlu. Plamen ugasisite pažljivo pomoću poklopca, krpom za gašenje požara ili sličnim.
- Uređaj se jako zagreva, zapaljivi materijali se mogu upaliti. Nikada ne skladištite i ne koristite zapaljive predmete (npr. sprejeve, sredstva za čišćenje) ispod uređaja ili u neposrednoj blizini. Nikada ne stavljajte zapaljive predmete na ili u uređaju.

### Upozorenje – Opasnost od opekotina!

- Pristupačni delovi tokom režima rada postaju vreli. Nikada nemojte da dodirujete vrelе delove. Udaljite decu.
- Ukoliko je poklopac uređaja zatvoren, najpre dolazi do toplotnog zagušenja. Zatvorite poklopac uređaja, tek kada se uređaj ohladio. Nikada ne uključujte uređaj sa zatvorenim poklopcem. Ne koristite poklopac uređaja za održavanje toplote ili odlaganje.

### Upozorenje – Opasnost od strujnog udara!

- Neprimerene popravke su opasne. Popravke sme da vrši samo obučeni servisni tehničar. Ako je uređaj u kvaru, povucite mrežni utikač ili isključite osigurač u kutiji za osigurače. Pozovite servisnu službu.
- Na vrelim delovima uređaja može da se istopi izolacija kabla električnih uređaja. Priključni kabl električnih uređaja nemojte nikada da dovodite u kontakt sa vrelim delovima uređaja.
- Vlaga, koja prodire, može da prouzrokuje strujni udar. Nemojte da koristite čišćenje pod visokim pritiskom ili čišćenje parom.
- Pokvaren uređaj može da prouzrokuje strujni udar. Pokvaren uređaj nikada nemojte da uključujete. Izvucite mrežni utikač ili isključite osigurač u kutiji za osigurače. Pozovite servisnu službu.

## Uzroci oštećenja

Površina za pečenje od nerđajućeg čelika je robusna i glatka, ali će vremenom dobiti tragove korišćenja, kao dobar tiganj. Ona pak ne ugrožava upotrebnu vrednost. Normalno je da površina za pečenje od nerđajućeg čelika blago požuti.

### Pažnja!

- **Ogrebotine ili urezi na površini za pečenje:** Nikada ne secite nožem na površini za pečenje. Za okretanje jela koristite isporučenu lopaticu. Ne udarajte lopaticom po površini za pečenje.
- Ukoliko tvrdi ili oštri predmeti padnu na stakleno-keramičku ploču ili na stakleno-keramički poklopac, mogu da nastanu oštećenja.
- **Stakleno-keramički poklopac:** Stakleno-keramički poklopac položite tek nakon potpunog hlađenja. Nikada ne uključujte uređaj sa poklopljenim poklopcem. Ne koristite poklopac kao površinu za odlaganje ili kao površinu za održavanje toplote.

## Zaštita životne sredine

U ovom poglavlju ćete dobiti informacije za uštedu energije i za uklanjanje uređaja na otpad.

### Saveti za uštedu energije

- Zagrevajte uređaj samo onoliko dugo, dok on ne postigne željenu temperaturu.
- Iskoristite mogućnost, da uključite samo prednju zonu kuvanja, za pripremu manjih količina.
- Koristite obodno područje površine za pečenje, za održavanje toplote već skuvanog, dok u srednjem delu i dalje spremate.
- Blagovremeno prebacite na nižu temperaturu.
- Izaberite odgovarajuću temperaturu. Sa previsokom temperaturom rasipate energiju.
- Koristite preostalu toplotu TeppanYaki ploče. Isključite uređaj kod dužih vremena kuvanja već 5-10 minuta pre završetka kuvanja.

### Rešavanje otpada u skladu sa zaštitom okoline

Ambalažu ukloniti na otpad ekološki ispravno.



Ovaj je aparat označen u skladu sa evropskom smernicom 2012/19/EU o otpadnim električnim i elektronskim aparatima (waste electrical and electronic equipment - WEEE). Smernica određuje okvir za povratak i reciklažu otpadnih aparata koji važi u celoj Evropskoj Uniji.

## Upoznavanje uređaja

U ovom poglavlju Vam objašnjavamo prikaze i elemente za rukovanje. Osim toga se upoznajete sa različitim funkcijama uređaja.

### Vaša nova TeppanYaki ploča

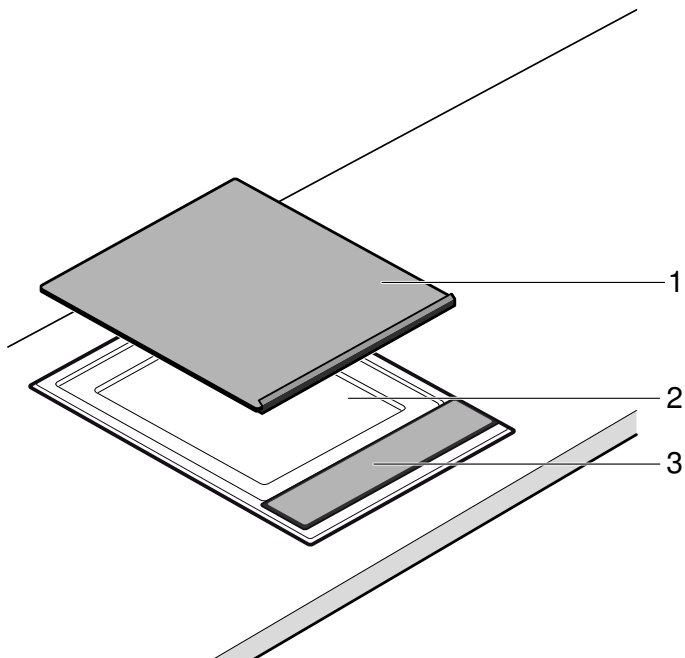

Br.	Opis
1	Stakleno-keramički poklopac
2	Površina za pečenje
3	Polje sa komandama

### Polje sa komandama



Prikazi	
•	Uređaj je uključen
	Zaštita za brisanje
	Prikaz zagrevanja
<b>H/h</b>	Preostala toplota
	Zaštita za decu
<b>kWh</b>	Prikaz potrošnje energije

Prikazi	
<b>000</b>	Temperatura/Trajanje
	Kuhinjski tajmer
<b>min</b>	Trajanje
	Štoperica
<b>°C</b>	Temperatura
	Zadnja zona zagrevanja isključena

Komandne površine	
	Uključivanje uređaja
	Uključivanje zaštite od brisanja / zaštite za decu
	Uključivanje stepena za čišćenje
	Uključivanje stepena za održavanje toplote
	0     240° Podešavanje temperature
	Isključivanje zadnje zone zagrevanja
	Uključivanje kuhinjskog časovnika / štoperice

## Komandne površine

Ako dodirnete simbol, aktivira se dotična funkcija.

### Uputstva

- Podešavanja ostaju nepromenjena, ukoliko istovremeno dodirnete više polja. Tako možete da obrišete ono što je prekipelo u području za podešavanje.
- Komandne površine održavajte u suvom stanju. Vlaga ugrožava funkciju.

## Prikaz preostale toplote

Uređaj ima dvostepeni prikaz preostale toplote.

Ukoliko se u prikazu pojavi **H**, onda je uređaj još uvek vreo. Ukoliko se uređaj i dalje hladi, onda se prikaz menja u **h**. Prikaz se gasi, ako se uređaj dovoljno ohladio.



## Pre prve upotrebe

Ovde ćete saznati šta morate da uradite pre nego što prvi put pripremite jelo u Vašem uređaju. Najpre pročitajte sigurnosne napomene. → "Uputstva za sigurnost" na strani 45

### Čišćenje aparata

Očistite temeljno uređaj pre prve upotrebe pomoću mlake sapunice.

### Zagrevanje TeppanYaki ploče

Da biste otklonili nov miris, zagrejte praznu TeppanYaki ploču. Idealno bi bilo 30 minuta na 240 °C.



## Opsluživanje aparata

U ovom poglavlju ćete saznati, kako da podesite Vaš uređaj. U tabeli ćete pronaći podešavanje za različita jela.

### Uključivanje ili isključivanje

**Uputstvo:** Uređaj se isključuje automatski, kada je temperatura duže od 20 sekundi podešena na 0.

#### Uključivanje

Dodirnite simbol .

Čuje se signal. Svetli prikaz iznad glavnog prekidača. Uređaj je spreman za rad.

#### Isključivanje

Dodirnite simbol , sve dok se prikaz iznad glavnog prekidača ne ugasi.

Uređaj je isključen. Prikaz preostale toplote svetli i dalje, sve dok se uređaj dovoljno ne ohladi.

### Podešavanje temperature

1. Uređaj uključite pomoću glavnog prekidača. U prikazu temperature svetli **000**.
2. Prevucite preko područja za podešavanje, sve dok se ne pojavi željena temperatura u prikazu. Prikaz zagrevanja treperi.



Kada se postigne podešena temperatura, onda se oglašava zvučni signal, a prikaz zagrevanja se gubi. Sada možete da stavite namirnicu za prženje.

**Uputstvo:** Uređaj preko uključivanja i isključivanja reguliše grejanje. Grejač može da se uključi i isključi i pri maksimalnoj snazi.

### Stepen održavanja toplote

TeppanYaki ploča mora biti uključena.

Izaberite stepen održavanja toplote  u području za podešavanje.

Ne birajte isuviše velike količine za održavanje toplote. Sva jela koja se trebaju održavati toplim trebalo bi da budu u dodiru sa površinom za pečenje, jer se inače hlade. Ne održavajte jela isuviše dugo toplim, jer se inače isuše.

### Stepen čišćenja

Na stepenu čišćenja  uređaj se zagreva na 40 °C. Možete da ostavite nečistoće da omekšaju, ukoliko sipate nešto vode i sredstva za pranje sudova na površinu za pečenje (maksimalno 1 sat). Nakon odvajanja nečistoća možete početi sa čišćenjem.

### Isključivanje zadnje zone zagrevanja

Kod pripreme manjih količina možete da koristite samo prednju zonu zagrevanja. Zadnju zonu zagrevanja možete da koristite za održavanje toplote.

1. Uključite uređaj.
2. Dodirnite simbol . Zasvetli prikaz iznad simbola. Zadnja zona zagrevanja je isključena.

**Uputstvo:** Kada sledeći put uključite uređaj, ovo podešavanje ostaje memorisano. Vi možete da promenite ovu karakteristiku u osnovnim podešavanjima.

## Tabela sa podešavanjima

Podaci u tabeli su orijentacione vrednosti i važe samo za prethodno zagrejan uređaj. Vrednosti mogu da variraju u zavisnosti od vrste i količine namernice za prženje.

Stavite namirnicu za prženje, tek kada je proteklo vreme za predzagrevanje.

### Živinsko meso / meso

Namirnica za prženje	Temperatura	Vreme pečenja	Količina/debljina	Informacija
Goveđi biftek, srednji	malo popeći 230 - 240 °C nastaviti prženje na 180 °C	2 - 3 min. po strani 5 - 7 min.	oko 2 cm	npr. rozbratna, file, ramstek. Odrezak je srednji, kada izađe sok iz mesa.
Odrezak od svinjskog vrata, bez kostiju	210 - 220 °C	15 - 20 min.	oko 2 cm	
Svinjski medaljoni	170 - 180 °C	13 - 17 min.	maks. 2 cm	Čvrsto pritisnuti na ploču, okrenuti više puta.
Šnicla, svinjska ili teleća, pohovana	190 - 200 °C	10 - 13 min.	0,5 - 1 cm	Koristite dovoljno ulja, da se smeša za pohovanje ne isuši ili ne zagori.
Čureći odrezak	210 - 220 °C	8 - 15 min.	1 - 1,5 cm	
Filet od pilećih grudi	180 - 190 °C	15 - 20 min.	2,5 - 3 cm	
Meso sečeno na trake/ seckano meso, goveđe ili svinjsko, marinirano	200 - 210 °C	8 - 10 min.	600 - 700 g	Meso-/ževinu sečenu na trake, dobro raspodeliti, oni ne bi trebalo da se dodiruju.
Čureće grudi sečene na trake	180 - 190 °C	7 - 9 min.	600 - 700 g	Meso-/ževinu sečenu na trake, dobro raspodeliti, oni ne bi trebalo da se dodiruju.
Mleveno meso	230 - 240 °C	9 - 11 min.	oko 600 g	
Hamburger	180 - 190 °C	13 - 16 min.	maks. 1 cm	

### Riba

Namirnica za prženje	Temperatura	Vreme pečenja	Količina/debljina	Informacija
Riblji file	190 - 200 °C	7 - 10 min.	oko 2 cm	upotrebljavajte odgovarajuće vrste riba za prženje, npr. losos, tunu, grdobinu, grgeč, smuč. Da bi se fileti ribe manje jako lepili, možete pre prženja da uvaljate ribu u brašno. Počnite sa prženjem na strani sa kožom i po mogućstvu okrenite samo jednom.
Odrezak lososa	170 - 180 °C	18 - 20 min.	oko 3 cm	
Odrezak tune	190 - 200 °C	18 - 20 min.	oko 3 cm	
Kozice	210 - 220 °C	8 - 10 min.	od 30 g	

### Povrće

Namirnica za prženje	Temperatura	Vreme pečenja	Količina/debljina	Informacija
Šargarepe, iseckane na tanke trake	190 - 200 °C	6 - 8 min.	oko 500 g	
Paprika sečena na trake	200 - 210 °C	4 - 6 min.	oko 500 g	
Plavi patlidžan, na kriškama	200 - 210 °C	6 - 8 min.	oko 500 g	Plavi patlidžan pre prženja posoliti, ostaviti da odstoji 30 minuta i osušiti.
Tikvice na kriške	190 - 200 °C	6 - 8 min.	oko 500 g	
Kolutovi crnog luka	190 - 210 °C	5 - 7 min.	oko 500 g	
Šampinjoni, na kriške	230 - 240 °C	10 - 12 min.	oko 500 g	
Krompir, skuvan na kriške	210 - 220 °C	10 - 12 min.	oko 500 g	



## Saveti i trikovi

- Stavite jelo za pečenje, tek kada je prikaz zagrevanja ugašen. Ovo takođe važi i kod povećavanja temperature između dve pripreme.
- Pritisnite komade mesa, živine ili ribe lopaticom ravno na površinu za pečenje. Okrenite ih tek, kada se lako mogu odvojiti od ploče, da se vlakna ne bi uništila. Inače može doći od izlaženja tečnosti, što dovodi do isušivanja namirnica za pečenje.
- Komade mesa, živine i ribe ne bi trebalo prilikom pečenja dodirivati, da ne bi izvukli tečnost.
- Ne ubadajte ili ne secite meso pre ili za vreme pečenja, da biste sprečili da izađe sok iz mesa.
- Ne solite meso, živinu i ribu pre prženja, da ne bi izgubili vodu i rastvorljive hranljive materije.
- Riblji file se pre prženja može uvaljati u brašno (posipati brašnom). Tako se manje jako lepi.
- Po mogućstvu okrenite riblji file samo jednom. Najpre pržite na strani sa kožom.
- Koristite samo ulja i masti pogodna za pečenje na visokim temperaturama npr. rafinisana biljna ulja ili maslo putera (čisti puter).



## Osigurač za decu

Da deca ne bi nesmotreno uključila uređaj ili promenila podešavanja, Vaš uređaj je opremljen osiguračem za decu.

### Uključivanje

1. Isključite uređaj.
2. Simbol  dodirujte najmanje 4 sekunde.  
Prikaz  svetli oko 10 sekundi. Uređaj je blokiran.

### Isključivanje

Dodirujte simbol  onoliko dugo, sve dok se simbol  ne ugasi.

Osigurač za decu je isključen.

### Automatski osigurač za decu

Pomoću ove funkcije se automatski aktivira zaštita za decu, kada isključite uređaj.

### Uključivanje

Uključivanje automatske zaštite za decu. → "Osnovna podešavanja" na strani 54

## Vremenske funkcije





Vaš uređaj ima 2 različite vremenske funkcije:

- Kuhinjski tajmer
- Štoperica



### Kuhinjski tajmer

Kuhinjskim tajmerom možete da podesite vreme do maks. 99 minuta. On ne zavisi od svih drugih podešavanja.

#### Podešavanje kuhinjskog tajmera

1. Kod isključenog uređaja dodirnite jednom simbol , kod uključenog uređaja dodirnite simbol  dva puta. Prikaz  svetli. U prikazu svetli  min.  
**Uputstvo:** Kod uključenog uređaja se prilikom jednog dodirivanja simbola  uključuje štoperica.
2. U zoni za podešavanje podesite željeno vreme. Posle nekoliko sekundi počinje isticati vreme.

#### Po isteku vremena

Nakon isteka vremena oglašava se zvučni signal i u prikazu treperi  10 sekundi. Treperi prikaz .

Dodirnite bilo koji simbol.

Prikazi se gase i prekida se zvučni signal.

#### Korekcija vremena

Sa simbolom  izaberite kuhinjski tajmer i ponovo ga podesite.



### Štoperica

Štoperica prikazuje vreme, koje je proteklo nakon aktiviranja štoperice.

Štoperica radi sako ako je uređaj uključen. Kada se uređaj isključi, isključuje se i štoperica.

**Uputstvo:** Ukoliko se uz funkciju štoperice dodatno uključi i funkcija kuhinjskog časovnika, na displeju tajmera se na 10 sekundi pojavljuje podešavanje. Nakon toga se ponovo prikazuje štoperica.

#### Uključivanje

1. Dodirnite simbol .  
U prikazu se  prikazuje.
2. Dodirnite područje za podešavanje.  
Počinje vremenski snimak. Za vreme prvog minuta prikazuju se sekunde, a nakon toga minuti. Nakon 10 sekundi se prikaz tajmera gasi, a temperatura se prikazuje.
3. Dodirnite simbol , da bi se ponovo upalio prikaz tajmera.

#### Isključivanje

1. Dodirnite simbol .  
Prikazuje se displej tajmera.
2. Dodirnite područje za podešavanje.  
Štoperica se isključuje. Displej tajmera se gasi.

## Automatsko isključivanje

Ukoliko je uređaj duže vremena uključen bez ikakvih promena, onda će se aktivirati automatsko isključivanje.

Zagrevanje uređaja će se prekinuti. U prikazu će trepereti naizmenično **F E** i prikaz preostale toplote **H/h**.

Ako dodirnete bilo koju komandnu površinu, prikaz se gasi. Podešavanje možete da izvršite iznova.

Kada će vremensko ograničenje postati aktivno, zavisi od podešene temperature (2 do 4 sata).

## Zaštita od brisanja

Ako komandnu površinu morate da prebrišete dok je uključen uređaj, onda možete da promenite podešavanja.

Da bi se to izbeglo, Vaš uređaj ima funkciju zaštite od brisanja.

### Uključivanje

Kod uključenog uređaja dodirnite simbol .

Čuje se signal. Prikaz  svetli. Komandna površina je blokirana na 30 sekundi. Komandnu površinu možete da brišete, a da pritom ne promenite podešavanja.

**Uputstvo:** Glavni prekidač ne poseduje funkciju zaštite za brisanje. Možete da isključite uređaj u svakom trenutku.

### Isključivanje

Dodirnite simbol .

Zaštita od brisanja je isključena.

## Prikaz za potrošnju energije

Ovom funkcijom možete da pozovete kompletnu potrošnju energije između uključivanja i isključivanja uređaja.

Posle isključivanja se na 10 sekundi prikazuje potrošnja u kilovat-satima, npr. 1,87 kWh.

Preciznost prikazane vrednosti zavisi, između ostalog, i od kvaliteta napona strujne mreže.

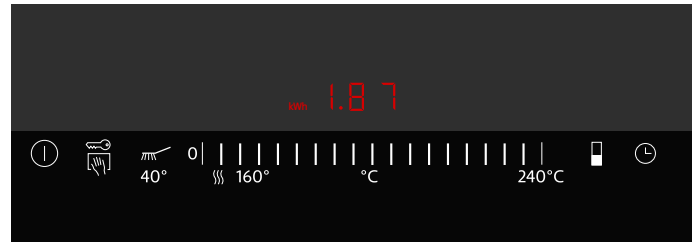

Moguće je da prikaz potrošnje energije nije aktiviran. → "Osnovna podešavanja" na strani 54

## Osnovna podešavanja

Uređaj poseduje različita osnovna podešavanja. Ta podešavanja možete da prilagodite svojim ličnim navikama.

Prikaz	Funkcija
<b>c 0</b>	<b>Resetovanje na osnovno podešavanje</b>
0	Isključeno.*
1	Uključeno.
<b>c 1</b>	<b>Zaštita za decu</b>
0	Automatska zaštita za decu je isključena.*
1	Automatska zaštita za decu je uključena.
f	Manuelna i automatska zaštita za decu su isključene.
<b>c 2</b>	<b>Zvučni signal</b>
0	Signal za potvrdu i signal za pogrešno rukovanje su isključeni (signal glavnog prekidača ostaje uvek uključen).
1	Uključen je samo signal za pogrešno rukovanje.
2	Uključen je samo signal za potvrdu.
3	Signal za potvrdu i signal za pogrešno rukovanje su uključeni.*
<b>c 3</b>	<b>Prikaz potrošnje energije (vrednosti mrežnog napona proverite kod distributera električne energije.)</b>
0	Isključen je prikaz potrošnje.*
1	Prikaz potrošnje pri mrežnom naponu od 230 V.
3	Prikaz potrošnje pri mrežnom naponu od 220 V.
4	Prikaz potrošnje pri mrežnom naponu od 240 V.
<b>c 5</b>	<b>Automatsko isključivanje (što je stepen više podešen, to je trajanje do isključivanja duže.)</b>
0	2-4 sata do isključivanja.*
1	1-2 sata do isključivanja.
2	30-60 minuta do isključivanja.
<b>c 6</b>	<b>Trajanje signala za završetak na tajmeru:</b>
1	10 sekundi.*
2	30 sekundi.
3	1 minut.
<b>c 7</b>	<b>Dodatno uključivanje grejnih tela</b>
0	Prilikom uključivanja je zadnja zona zagrevanja isklj.
1	Prilikom uključivanja su obe zone zagrevanja uklj.*
2	Prilikom uključivanja ostaje zadržano poslednje podešavanje pre isključivanja uređaja.
<b>c 8</b>	<b>demo režim</b>
0	Isključeno.*
1	Uključeno. Uređajem može da se upravlja, ali ne greje.

\*Osnovno podešavanje

## Promena osnovnih podešavanja

Aparat mora da bude isključen.

1. Uključite uređaj.
2. U sledećih 10 sekundi dodirujte simbol  oko 4 sekunde, sve dok se ne oglasi akustički signal.

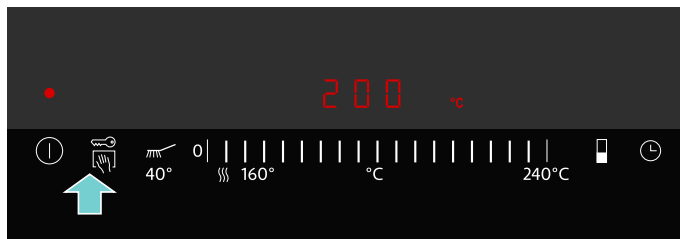

c i / naizmenično trepere i 0 svetli.

3. Simbol  dodirujte sve dok se ne pojavi željeni prikaz.
4. U zoni za podešavanje podesite željenu vrednost.



5. Ponovite korak 3. i 4., sve dok sva željena podešavanja nisu promenjena.
6. Simbol  dodirujte oko 4 sekunde, dok se ne oglasi akustički signal. Podešavanja su memorisana.

### Nemojte da memorišete promene

Da biste napustili osnovno podešavanje isključite uređaj pomoću glavnog prekidača. Promene se ne memorišu.

## Čišćenje

Ako ga pažljivo negujete i čistite, Vaš uređaj ostaje dugo vremena lep i funkcionalan. Kako pravilno treba da čistite i negujete Vaš uređaj, objašnjavamo Vam ovde.

Odgovarajuća sredstva za čišćenje i negu ćete dobiti preko servisne službe ili u našoj elektronskoj prodavnici.

### **Upozorenje – Opasnost od strujnog udara!**

Vlaga, koja prodire, može da prouzrokuje strujni udar. Nemojte da koristite čišćenje pod visokim pritiskom ili čišćenje parom.

### **Upozorenje – Opasnost od opekotina!**

Uređaj se zagreva tokom rada. Pre čišćenja ostavite uređaj da se ohladi.

### **Upozorenje – Opasnost od opekotina!**

Prilikom dodavanja vode ili kockica leda na vrelu površinu za pečenje nastaje prskanje i vodena para. Ne naginjite se iznad uređaja. Pridržavajte se sigurnosnog odstojanja.

## Nemojte da koristite ova sredstva za čišćenje

- Abrazivna i jaka sredstva za čišćenje
- Ne dopustite da sredstva za čišćenje koja sadrže kiselinu (npr. sirće, limunska kiselina, itd..) dospeju na okvir ili na ploču
- Sredstva za čišćenje koja sadrže hlor ili jaka alkoholna sredstva
- Sprej za čišćenje rerni
- Tvrdi suđeri za pranje sudova koji grebu, četke ili žice za ribanje
- Nove suđeraste krpe temeljno isprati pre upotrebe.

## Čišćenje aparata

Deo uređaja/površina	Preporučeno čišćenje
Površina za pečenje	Masne ostatke otklonite toplom vodom i deterđentom. U zavisnosti od toga koje namirnice se koriste, mogu se pojaviti beličaste fleke na površini za pečenje. Otklonite pomoću limunovog soka ili sirćeta. Nakon toga temeljno vlažno obrišite. Sok od limuna ili sirće ne smeju da dođu u kontakt sa upravljačkom pločom.
Površina za pečenje, zagorele nečistoće	Za tvrdokorne mrlje koristite naše sredstvo za čišćenje nerđajućeg čelika (broj za naručivanje 00311499). Tako ćete vratiti sjaj površini za pečenje. Kada se uređaj ohladi, na tvrdokorne mrlje nanesite naš gel za čišćenje grila (broj za naručivanje 00463582) i ostavite da deluje najmanje 2 sata, kod upornih mrlja ostavite da deluje preko noći. Nakon toga temeljno isprati i osušiti. Obratiti pažnju na napomene na ambalaži sredstva za čišćenje.

Deo uređaja/površina	Preporučeno čišćenje
Prohromski okviri	Očistite pomoću meke, vlažne krpe i malo sredstva za pranje sudova. Za jake nečistoće koristiti naše sredstvo za čišćenje prohromskih površina (broj za naručivanje 00311499). Na taj način matiran prohrom ponovo dobija sjaj.
Upravljačka ploča	Očistite pomoću meke, vlažne krpe i malo sredstva za pranje sudova, krpa ne sme da bude previše mokra. Obrišite mekom krpom.

Očistite uređaj nakon svake upotrebe, kada se ohladi. Zagoreli ostaci se teško mogu ukloniti.

Otklonite grube ostatke pomoću lopatica.

Kocke leda su prikladnije za čišćenje toplog uređaja od vode, jer nastaje manje vrelog prskanja i vodene pare.

Uklonite pažljivo ostatke sredstva za čišćenje pre sledeće upotrebe.

### Čišćenje toplog uređaja

1. Isključite uređaj. Ostavite uređaj minimum 15 minuta da se ohladi!
2. Stavite kockice leda ili vodu na površinu za pečenje. Dodati nekoliko mlazeva sredstva pa pranje sudova. Puštite da nečistoće omekšaju.
3. Počnite sa čišćenjem, kada se prikaz preostale toplote promenio sa  $H$  na  $h$ .

### Čišćenje ohlađenog uređaja

1. Sipajte nešto vode i sredstva za pranje sudova na površinu za pečenje, tako da je ona blago prekrivena.
2. Uključite uređaj. Podešavanje stepena za čišćenje. Pustite da nečistoće omekšaju (maks. 1 sat).
3. Počnite sa čišćenjem nakon odvajanja nečistoća.

### Među-čišćenje između dva postupka prženja

1. Isključite uređaj.
2. Prevucite 4 - 5 kocki leda lopaticama preko vrele površine za pečenje.
3. Odvojene nečistoće otklonite pomoću lopatica.
4. Ponovo uključite uređaj. Sačekati sa stavljanjem jela, sve dok uređaj ponovo ne dostigne podešenu temperaturu.

## Smetnja, šta činiti?

### Upozorenje – Opasnost od strujnog udara!

Neprimerene popravke su opasne. Popravke sme da vrši samo obučeni servisni tehničar. Ako je uređaj u kvaru, povucite mrežni utikač ili isključite osigurač u kutiji za osigurače. Pozovite servisnu službu.

Često se radi o nekoj sitnici kada dođe do neke smetnje. Molimo da pazite na napomene u tabeli, pre nego što pozovete servisnu službu.

Elektronika Vašeg uređaja leži ispod komandnog polja. Temperatura u tom području može narasti u velikoj meri.

Da se elektronika ne bi pregrijala, uređaj se po potrebi automatski isključuje. Na prikazu **F2**, ili **F4** prikazuje se **H** ili **h** naizmenično sa prikazom preostale temperature.

Prikaz	Greška	Mera
Nema	Napajanje električnom strujom je prekinuto.	Kontrolišite kućni osigurač uređaja. Proverite pomoću drugih elektronskih uređaja, da li je došlo do nestanka struje.
Trepere svi prikazi	Komandna površina je vlažna ili se na njoj nalazi neki predmet.	Osušite komandnu površinu ili uklonite predmet.
<b>F0</b> / <b>F6</b> / <b>F7</b>	Greška na uređaju	Isključite aparat i ponovo uključite. Ukoliko se prikaz iznova pojavljuje, kontaktirajte tehničku servisnu službu.
<b>F2</b>	Duže vreme je grilovano sa visokom snagom. Radi zaštite elektronike se isključila prednja zona zagrevanja.	Sačekajte dok se elektronika dovoljno ne ohladi. Dodirnite željenu komandnu površinu. <b>F2</b> se gasi.
<b>F4</b>	Elektronika se zagreva i dalje, iako je putem <b>F2</b> izazvano isključivanje. Zbog toga se uređaj isključio.	Sačekajte dok se elektronika dovoljno ne ohladi. Dodirnite željenu komandnu površinu. <b>F4</b> se gasi.
<b>F5</b> i temperatura naizmenično trepere. Čuje se zvučni signal.	Upozorenje: vreo predmet se nalazi u blizini komandnog polja. Elektronika može da se pregreje.	Uklonite predmet. Prikaz greške se gasi.
<b>F5</b> i zvučni signal	Vreo predmet se nalazi u blizini komandnog polja. Radi zaštite elektronike uređaj se isključio.	Uklonite predmet. Sačekajte dok se elektronika dovoljno ne ohladi. Dodirnite željenu komandnu površinu. <b>F5</b> se gasi.
<b>F8</b>	Uređaj je previše dugo radio i isključio se.	Ponovo uključite uređaj.
<b>dE</b> Uređaj ne greje	Uključen je režim za demonstraciju	Isključivanje demo režima: odvojite uređaj na 30 sekundi sa strujne mreže (Isključite kućni osigurač ili zaštitni prekidač u kutiji za osigurače). U roku od sledeća 3 minuta dodirnite bilo koju komandnu površinu. Režim za demonstraciju se isključuje.

### E-poruka na prikazima

Ako se na prikazu pojavi poruka o grešci sa "E", npr. E0111, onda isključite uređaj i ponovo ga uključite.

Ako se radi o jednokratnoj smetnji, prikaz se gasi. Ako se poruka o grešci pojavi ponovo, pozovite servisnu službu i pritom navedite tačnu poruku o grešci.



## Servisna služba

Ako morate da popravite Vaš uređaj, za Vas je tu naša servisna služba. Mi uvek nalazimo odgovarajuće rešenje, takođe kako biste izbegli nepotrebne posete osoblja servisne službe.

### E-broj i FD-broj

Prilikom poziva molimo da navedete broj proizvoda (E-br.) i fabrički broj (FD-br.), kako bismo kvalifikovano mogli da Vam pomognemo. Pločica sa tipom sa brojevima se nalazi na donjoj strani uređaja.

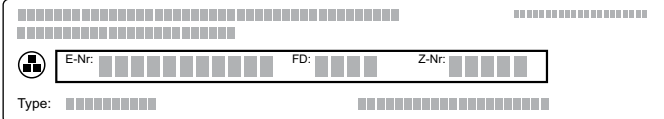

The diagram shows a rectangular label with a grid of small squares. A central box contains three fields: 'E-Nr.' followed by a row of 10 squares, 'FD:' followed by a row of 4 squares, and 'Z-Nr.' followed by a row of 4 squares. Below this box, the word 'Type:' is followed by a row of 10 squares.

Da prilikom poziva ne biste morali dugo da tražite, podatke o vašem uređaju i broj telefona servisne službe možete uneti ovde.

E-br.	FD-br.
<b>Servisna služba</b> 	

Imajte na umu to da u slučaju pogrešnog rukovanja dolazak tehničara servisne službe nije besplatan čak ni u garantnom roku.

Kontaktne podatke za sve države naći ćete u priloženom spisku servisnih službi.





A series of horizontal lines spaced evenly down the page, providing a template for writing.

BSH Hausgeräte GmbH  
Carl-Wery-Str. 34, 81739 München, GERMANY

[siemens-home.com](http://siemens-home.com)



9001042626  
950601