

SIEMENS



# Перална машина

WM14W540EU

[siemens-home.bsh-group.com/welcome](https://siemens-home.bsh-group.com/welcome)

**bg** Упътване за експлоатация и инсталиране

Register  
your  
product  
online

## Вашата нова перална машина

Вие закупихте перална машина на марката Siemens.

Отделете няколко минути време, за да се запознаете с предимствата на вашата перална машина.

За да отговори на високите изисквания за качество на марката Siemens, всяка перална машина, която напуска нашия завод, е проверена внимателно по отношение на функциониране и безупречно състояние.

Повече информация за нашите продукти, принадлежности, резервни части и сервиз можете да намерите на нашата страница в интернет [www.siemens-home.bsh-group.com](http://www.siemens-home.bsh-group.com) или като се обърнете към нашите центрове за обслужване на клиенти.

Когато упътването за експлоатация и за инсталиране описва различни модели, на съответните места е обърнато внимание на разликите.



Пуснете пералната машина в експлоатация едва след прочитане на упътването за експлоатация и за инсталиране!

### Правила за представяне

#### **⚠ Предупреждение!**

Тази комбинация от символ и сигнална дума указва възможна опасна ситуация. Неспазването може да доведе до смърт или наранявания.

### **Внимание!**

Тази сигнална дума указва възможна опасна ситуация. Неспазването може да доведе до материални щети и/или щети за околната среда.

### **Указание / съвет**

Указания за оптимално използване на уреда / важна информация.

### **1. 2. 3. / а) б) в)**

Стъпките са представени с числа или букви.

■ / -

Изброяванията се представят с кутийка или чертичка.

# Съдържание

	<b>Използване по предназначение</b> . . . . . 5		<b>Допълнителни настройки на програмата</b> . . . . . 22
	<b>Указания за безопасност</b> . . . . . 6	speedPerfect 	. . . . . 22
	Електрическа безопасност . . . . . 6	ecoPerfect 	. . . . . 22
	Опасности от нараняване . . . . . 6	Предпране . . . . . 22	
	Безопасност за деца . . . . . 7	Изплакване плюс . . . . . 22	
	<b>Опазване на околната среда</b> . . . . . 8	Предпазване от измачкване . . . . . 22	
	Опаковка/стар уред . . . . . 8	Автоматична система за петна . . . . . 22	
	Указания за спестяване . . . . . 8		
	<b>Най-важното накратко</b> . . . . . 9		<b>Обслужване на уреда</b> . . . . . 22
	<b>Запознаване с уреда</b> . . . . . 10	Подготовка на пералната машина . . . . . 22	
	Перална машина . . . . . 10	Включване на уреда/Избор на програма . . . . . 23	
	Обслужващ панел . . . . . 11	Поставяне на дрехи в барабана . . . . . 24	
	Дисплей . . . . . 12	Дозиране и поставяне на перилен препарат и препарат за поддръжка . . . . . 24	
	<b>Дрехи</b> . . . . . 13	Промяна на предварителните настройки на програмата . . . . . 25	
	Подготвяне на дрехите . . . . . 13	Избор на допълнителни настройки на програмата . . . . . 25	
	Сортиране на дрехите . . . . . 13	Стартиране на програмата . . . . . 26	
	<b>Перилен препарат</b> . . . . . 14	Защита от деца . . . . . 26	
	Правилен избор на перилен препарат . . . . . 14	Допълване с дрехи . . . . . 26	
	Пестене на енергия и перилен препарат . . . . . 14	Смяна на програмата . . . . . 26	
	<b>Преглед на програмите</b> . . . . . 15	Прекъсване на програмата . . . . . 27	
	Програми върху копчето за избор на програми . . . . . 15	Край на програмата при спиране на изплакването . . . . . 27	
	Колосване . . . . . 20	Програмата е свършила . . . . . 27	
	Боядисване/избелване . . . . . 20	Изваждане на пране/изключване на уреда . . . . . 27	
	Омекотяване . . . . . 20		
	<b>Предварителни настройки на програмата</b> . . . . . 20		<b>Настройки на уреда</b> . . . . . 28
	Температура . . . . . 21	Активиране на режим за настройване . . . . . 28	
	Обороти на центрофугата . . . . . 21	Промяна на силата на звука на сигналите . . . . . 28	
	Готово след . . . . . 21	Избор/отмяна на автоматичното изключване на уреда . . . . . 28	
		Указателен сигнал при включване/изключване на поддръжката на барабана . . . . . 28	
		Прекратяване на режима за настройка . . . . . 29	

	<b>Сензорика . . . . .</b>	<b>29</b>		<b>Поставяне и свързване . . . . .</b>	<b>40</b>
	Автоматична система за количество	29		Обхват на доставката . . . . .	40
	Система за контрол на дисбаланс . .	29		Указания за безопасност . . . . .	41
	Сензор за вода . . . . .	29		Повърхност за поставяне . . . . .	41
	<b>Почистване и обслужване . . . . .</b>	<b>29</b>		Поставяне върху постамент или поставка от дървени греди . . . . .	41
	Корпус на машината/панел за управление . . . . .	30		Поставяне върху подиум с чекмедже* . . . . .	41
	Барабан . . . . .	30		Вграждане под и вграждане на уреда във вградена кухня . . . . .	42
	Почистване от котлен камък . . . . .	30		Отстранете транспортните планки . .	42
	Чекмедже за перилен препарат и неговия корпус . . . . .	30		Дължини на маркучите и проводите .	43
	Помпата за мръсна вода е запушена, аварийно изпразване . .	31		Маркуч за чиста вода . . . . .	44
	Маркучът за мръсна вода на сифона е запушен . . . . .	31		Маркуч за мръсна вода . . . . .	45
	Филтърът на маркуча за чиста вода е запушен . . . . .	32		Нивелиране . . . . .	46
				Електрически изводи . . . . .	46
	<b>Повреда, какво да направим? . . . . .</b>	<b>33</b>		<b>Aquastop гаранция . . . . .</b>	<b>49</b>
	Аварийно отваряне . . . . .	33			
	Указания на дисплея . . . . .	34			
	Повреда, какво да направим? . . . . .	35			
	<b>Служба обслужване на клиенти . . . . .</b>	<b>37</b>			
	<b>Стойности на потребление . . . . .</b>	<b>38</b>			
	Консумация на енергия и вода, продължителност на програмата и остатъчна влажност на програмите за основно пране . . . . .	38			
	Най-ефективни програми за памучен текстил . . . . .	39			
	<b>Технически данни . . . . .</b>	<b>39</b>			



## Използване по предназначение

- За употреба единствено в частни домакинства и в домашна обстановка.
- Пералната машина е предназначена за изпиране на текстил, подходящ за машинно пране, и вълна, която може да се пере на ръка в перилен разтвор.
- За работа със студена питейна вода и обикновени препарати за пране и поддръжка, подходящи за перални машини.
- При дозирането на всички перилни/помощни/поддържащи и почистващи препарати задължително спазвайте указанията на производителя.
- Пералната машина може да се обслужва от деца на възраст над 8 години, от лица с намалени физически, сетивни или умствени способности и от лица с недостатъчен опит или недостатъчни знания само когато са **под наблюдение** или са били инструктирани от **отговарящо за тях лице**.  
Деца не трябва да извършват работи по почистването и поддръжката без наблюдение.
- Пазете деца на възраст под 3 години далече от пералната машина.
- Този уред е предназначен за използване на височина до максимум 4000 метра над морското равнище.
- Пазете домашни животни далече от пералната машина.

### Преди въвеждане на уреда в експлоатация:

Прочетете ръководството за употреба и инсталиране и всички други приложения към пералната информация и действайте съответно.

Запазете документацията за понататъшна справка или следващия притежател.

## **Указания за безопасност**

### **Електрическа безопасност**

#### **Предупреждение** **Опасно за живота!**

При контакт с части под напрежение съществува опасност от токов удар.

- Никога не пипайте щепсела с мокри ръце.
- Винаги издърпвайте електрическия кабел за щепсела и никога не теглете кабела, тъй като може да се повреди.

### **Опасности от нараняване**

#### **Предупреждение** **Опасност от нараняване!**

- При повдигане на пералната машина за издадените конструктивни части (например люка) частите могат да се счупят и да причинят наранявания. Не вдигайте пералната машина за издадените конструктивни части.
- При покачване върху пералната машина кухненският плот може да се счупи и да причини наранявания. Не се качвайте върху пералната машина.

- При опиране/поставяне върху отворения люк пералната машина може да се наклони и да причини наранявания. Не се облягайте на отворения люк.
- При бъркане във въртящия се барабан можете да си нараните ръцете. Не пипайте въртящия се барабан. Изчакайте барабанът да спре да се движи.

#### **Предупреждение** **Опасност от попарване!**

При пране с високи температури допирът с горещата сапунена луга може да доведе до изгаряния, напр. при изпомпване на гореща сапунена луга в леген или при аварийно източване. Не бъркайте с ръце в горещата сапунена луга.

## Безопасност за деца

### Предупреждение

#### **Опасно за живота!**

Децата могат да попаднат в опасни за живота ситуации или да се наранят при игра близо до пералната машина.

- Не оставяйте деца без надзор при пералната машина!
- Не оставяйте децата да си играят с пералната машина!

### Предупреждение

#### **Опасно за живота!**

Децата могат да се заключат в уредите и да попаднат в застрашаваща живота им ситуация.

При амортизираните уреди:

- изключете щепсела от контакта.
- отрежете кабела и го отстранете заедно с щепсела.
- счупете ключалката на люка.

### Предупреждение

#### **Опасност от задушаване!**

При игра с опаковки/фолио и части от опаковки децата могат да се омотаят с тях и да си ги поставят на главата и да се задушат.

Пазете далеч от деца опаковките, фолиото и частите от опаковките.

### Предупреждение

#### **Опасност от отравяне!**

При разливане перилните и почистващите препарати могат да доведат до задушаване.

Пазете препаратите за пране и поддръжка на недостъпни за деца места.

### Предупреждение

#### **Дразнения на очите/кожата!**

Контактът с перилните и почистващи препарати може да доведе до дразнене на очите и кожата.

Пазете препаратите за пране и поддръжка на недостъпни за деца места.

### Предупреждение

#### **Опасност от нараняване!**

При пране на високи температури стъклото на люка става горещо.

Не допускате децата да пипат горещия люк.



## Опазване на околната среда

### Опаковка/стар уред



Изхвърлете опаковките като пазите околната среда. Този уред е обозначен в съответствие с европейската директива 2012/19/ЕС за стари електрически и електронни уреди (waste electrical and electronic equipment - WEEE). Тази директива регламентира валидните в рамките на ЕС правила за приемане и използване на стари уреди.

### Указания за спестяване

- Използвайте максималното количество дрехи за съответната програма. Преглед на програмите → *Страница 15*
- Нормално замърсените дрехи изпирайте без предпране.
- При леко до нормално замърсено прано пестете енергия и перилен препарат. → *Страница 14*
- Избираемите температури се отнасят до обозначенията за поддръжка на тъканите. Постиганите в машината температури могат да се отличават, за да се гарантира оптимално съчетание между пестене на енергия и изпиране.
- **Указания за разхода на енергия и вода:** → *Страница 12*  
Показанията дават информация за относителния размер на разхода на енергия и вода в избраните програми. Колкото повече индикаторни лампички светят, толкова по-висок е съответният разход. Така можете да сравните разходите в програмите при избора на различни програмни настройки и при нужда да изберете по-пестелива откъм енергия или вода програмна настройка.
- **Режим пестене на електроенергия:**  
Осветлението на дисплея изгасва след няколко минути, бутонът ► мига. За активиране на осветлението натиснете произволен бутон. Режимът за пестене на енергия не се активира, когато се изпълнява програма.
- **Автоматично изключване:** Когато уредът не се обслужва дълго време, той може да се изключи автоматично преди стартиране на програмата и след края ѝ за пестене на енергия. За включване на уреда отново натиснете основния бутон. Включване/изключване на функцията → *Страница 28*
- Когато след това ще сушите дрехите в сушилна машина, изберете оборотите за центрофугиране в съответствие с упътването на производителя на сушилната машина.



## Най-важното накратко

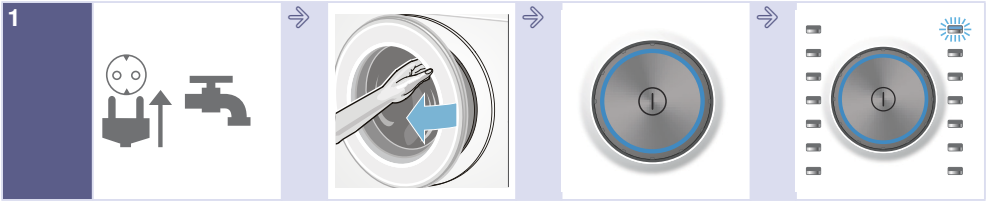

1  
Включете щепсела в контакта. Отворете водопроводния кран.

Отворете люка.

За включване натиснете бутона ①.

Изберете програма, напр. **Памук**.



2  
Сортирайте дрехите.

Спазвайте максималното количество за зареждане (според модела) в полето с индикатора.

Поставете прането.

Затворете люка.

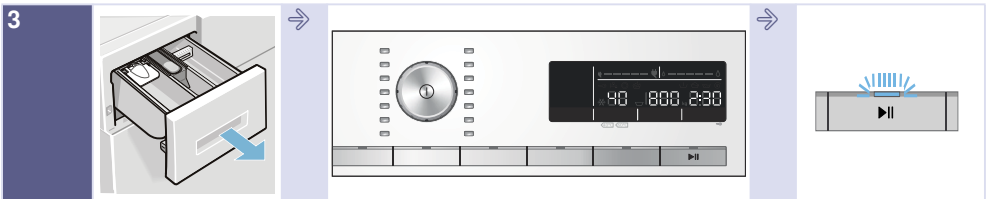

3  
Сипете перилен препарат.

При нужда променете предварителните настройки на програмата и/или изберете допълнителни настройки.

Стартирайте програма.

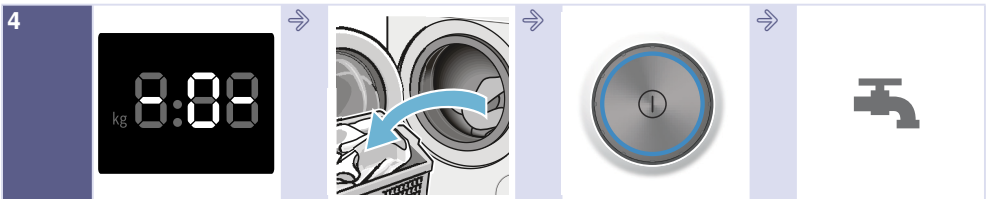

4  
Програмата е свършила

Отворете люка и извадете дрехите.

За изключване натиснете бутона ①.

Затворете спирателния кран (при модели без Aquastop).

## Запознаване с уреда

### Перална машина

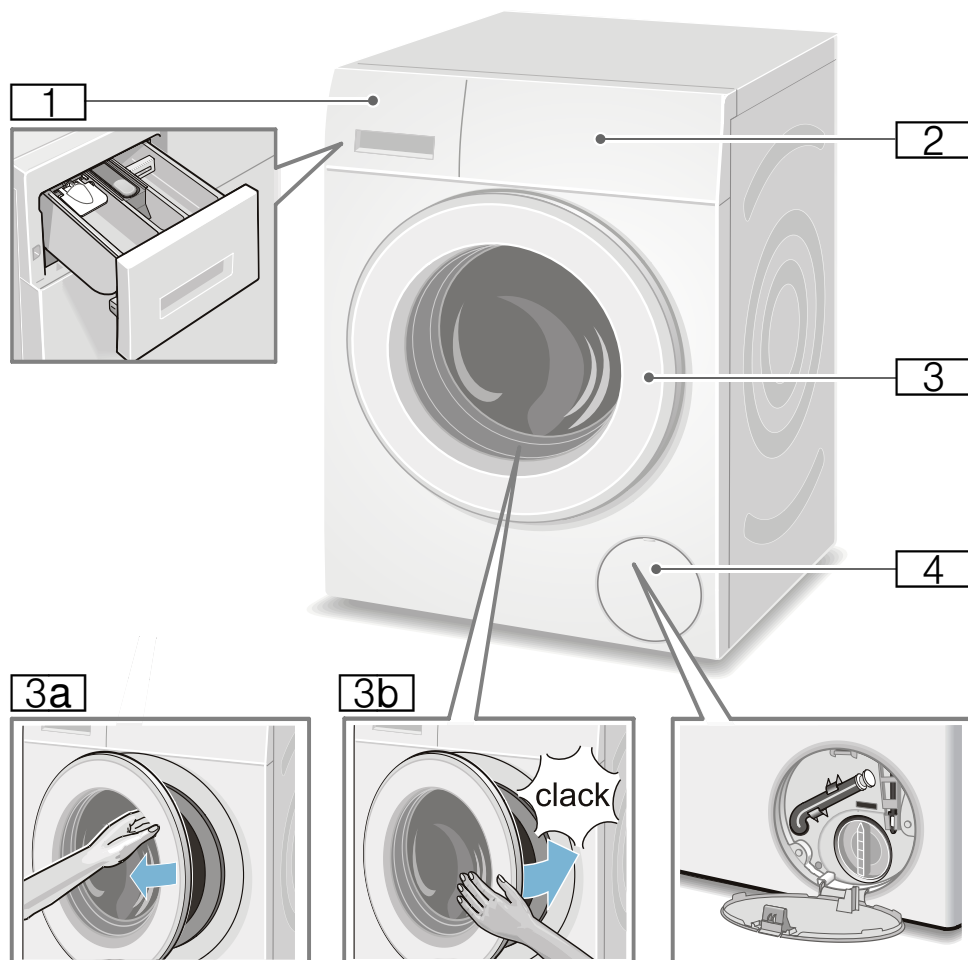

- 1** Чекмедже за перилен препарат  
→ Страница 24
- 2** Обслужващ панел/Дисплей
- 3** Люк с дръжка на прозореца
- 3a** Отворете люка
- 3b** Затворете люка
- 4** Сервизен капак

## Обслужващ панел

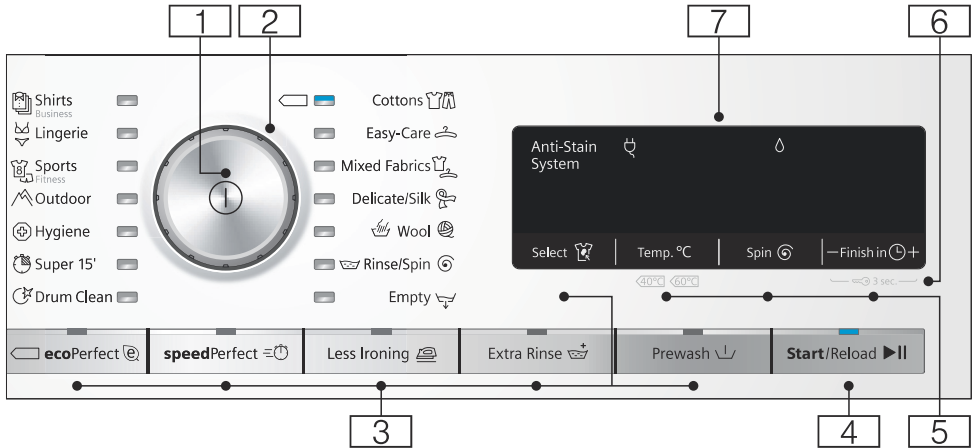

**Указание:** Всички бутони (без главния превключвател) са чувствителни, достатъчно е леко докосване.

- 1 Главен превключвател** за включване/изключване на пералнята:  
Натиснете бутона ①.
- 2 Копче за избор на програми** за избор на програмата.  
Преглед на програмите  
→ Страница 15
- 3 Допълнителни настройки на програмата:** → Страница 22
- speedPerfect = ①,
  - ecoPerfect ②,
  - Предпране (Prewash ↓),
  - Изплакване плюс (Extra Rinse ↗),
  - Предпазване от измачкване (Less Ironing ⊞),
  - Автоматична система за петна (Select 🧴)
- 4 Бутон ▶|| за:**
- Стартиране на програма,
  - Прекъсване на програма, например добавяне на пране  
→ Страница 26,
  - Прекъсване на програма  
→ Страница 27

- 5 Промяна на предварителните настройки на програмата:**  
→ Страница 20
- Температура (Temp. °C),
  - Обороти на центрофугата (Spin Ⓞ),
  - Готово след -време (Finish in Ⓞ)
- 6 Защита от деца** (↔ 3 sec.) активирание/деактивирание срещу неволна промяна на настроените функции:  
За целта изберете едновременно бутоните **Готово след** (Finish in Ⓞ) + и - за около 3 секунди.  
→ Страница 26
- 7 Дисплей** за настройки и информация. → Страница 12

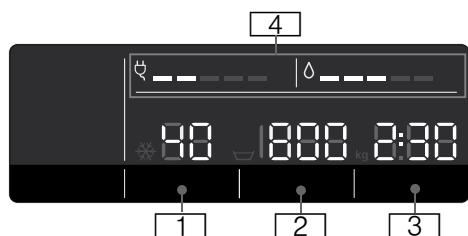

## Дисплей





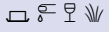

### Предварителни настройки на програмата:

- 1 **Температура** в °C  
\* - 90 (\* = студено)
- 2 **Обороти на центрофугата** в об./мин.,  
▽, 0 - 1600\*;  
\* макс. число на оборотите зависи от избраната програма и от модела,
  - 0 = без центрофугиране, само изпомпване → Страница 21,
  - ▽ = спиране на изплакването → Страница 21
- 3 **Готово след -време** например 2:30;  
Продължителност на програмата съгласно избора на програма в ч:мин (часа:минути),
  - **Предварителен избор на време за край**  
1 – 24 ч;  
Край на програмата след ... ч (ч=часа),
  - **Препоръка за зареждане**  
напр. кг 9\*;  
\* в зависимост от избраната програма
- 4 **Указания за разхода на енергия и вода:** → Страница 8
  - ◊ ○ ○ ○ ○ ○  
Показание на разхода на вода,
  - ☽ ○ ○ ○ ○ ○  
Показание на разхода на енергия



### допълнителни указания

 Автоматична система за петна (Select ) → Страница 22



### Напредък на програмата:

-  Предпране
-  Пране
-  Изплакване
-  Центрофугиране
- 0 - Програмата е свършила
-  Край на програмата при спиране на изплакването
- P - Пауза, например за допълване с дрехи



### Люк:

-  свети Люкът може да се отвори.
-  мига след стартиране на програмата: люкът не е затворен правилно.

### Водопроводен кран:

-  свети Водопроводният кран не е отворен, няма налягане на водата
-  мига Налягането на водата е прекалено ниско (може да удължи продължителността на програмата)

### Защита от деца: → Страница 26

-  свети Защитата за деца е активирана
-  мига Защитата от деца е активирана, копчето за избор на програма е преместено

### Разпознаване на пяна:

 → Страница 26  
свети

### Индикатор за грешка:

E: -- → Страница 34

### Настройка на сигнала:

0 - 4 → Страница 28

### Автоматично изключване на уреда:

On OFF → Страница 8, → Страница 28



## Дрехи

### Подготвяне на дрехите

#### Внимание!

#### Щети по уреда/щети по дрехите

Чуждите тела (напр. монети, кламери, игли, пирони) могат да повредят дрехите или компоненти на пералната машина.

Ето защо спазвайте следните указания при подготовката на вашите дрехи:

- Изпразнете джобовете.

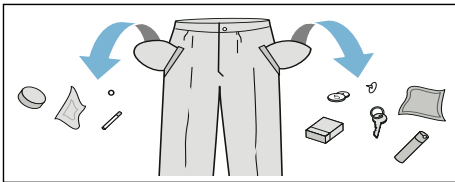

- Внимавайте за металните части (канцеларски кламери и др.) и ги отстранете.
- Чувствителните дрехи (чорапи, сутиени с банели и др.) перете в мрежа/торба.
- Затворете циповете, закопчайте копчетата на чаршафите.
- Изчеткайте пясъка от джобовете и подгъвите.
- Отстранете кукичките на пердетата или ги поставете в мрежа/торба.

### Сортиране на дрехите

Сортирайте дрехите си според указанията за поддръжка и данните на производителя върху етикетите:

- Вид на тъканта/влакната
- Цвят
- **Указание:** Прането може да се оцвети. Перете отделно белите и цветни дрехи. Перете новите цветни дрехи за първи път поотделно.
- замърсяване  
Перете заедно дрехи с еднаква степен на замърсяване.

Някои примери за степените на замърсяване ще намерите в

→ Страница 14

- **леко:** без предпране, при нужда изберете настройка **speedPerfect** ⇒ ☺
- **нормално**
- **силно:** Напълнете по-малко пране, изберете програма с предпране
- **Петна:** отстранявайте/третирайте петната докато са още пресни. Първо ги напоете със сапунен разтвор, без да втривате. След това изперете дрехите със съответната програма. Упоритите/засъхнали петна понякога могат да се отстранят едва след няколко изпирания.

- Символи върху етикетите

**Указание:** Числата в символите указват максималната температура на пране, която може да се използва.

- ☺ подходящо за нормално пране  
например програма Памук
- ☹ подходящо за щадящо пране;  
например програма Лесна поддръжка
- ☹☹ подходящо особено щадящо пране; напр. програма Фини/коприна
- ☞ подходящо за ръчно пране;  
напр. програма ☞ Вълна
- ☒ Не перете дрехите в машината.

## Перилен препарат

### Правилен избор на перилен препарат

За правилния избор на перилен препарат, температура и третиране на прането от решаващо значение е знакът за поддръжка. → също [www.sartex.ch](http://www.sartex.ch)

На [www.cleanright.eu](http://www.cleanright.eu) ще намерите още много друга информация за препаратите за пране, поддръжка и почистване за битови нужди.

- **Перилен препарат за основно пране с оптични избелители**  
подходящо за бяло пране, което може да се изварява, от лен или памук  
Програма: Памук /  
Студено - макс. 90 °C
- **Перилен препарат за цветно пране без белина и оптични избелители**  
подходящо за цветно пране от лен или памук  
Програма: Памук /  
Студено - макс. 60 °C
- **Перилен препарат за цветно/фино пране без оптични избелители**  
подходящо за цветно пране от лесни за поддържане тъкани, синтетика  
Програма: Лесна поддръжка /  
Студено - макс. 60 °C
- **Перилен препарат за фини тъкани**  
подходящо за чувствителни фини тъкани, коприна или вискоза  
Програма: Фини/коприна /  
Студено - макс. 40 °C
- **Перилен препарат за вълна**  
подходящо за вълна  
Програма: Вълна /  
Студено - макс. 40 °C

### Пестене на енергия и перилен препарат

При леко и нормално замърсено пране можете да спестите енергия (с намаляване на температурата за пране) и количество перилен препарат.

Пестене	Замърсяване/указание
<p>Намалени температура и количество перилен препарат според препоръката за дозиране</p>  <p>Температура съгласно етикетите за поддържане и количество перилен препарат съгласно препоръката за дозиране/силно замърсяване</p>	<p><b>леко</b> Няма видими замърсявания и петна. Дрехите имат телесна миризма, напр.:</p> <ul style="list-style-type: none"> <li>■ леко лятно/спортно облекло (носено няколко часа)</li> <li>■ тениски, ризи, блузи (носени до 1 ден)</li> <li>■ спално бельо за гости и кърпи за ръце (използвани 1 ден)</li> </ul> <p><b>нормално</b> Замърсяването е видимо/различават се малко дребни петна, напр.:</p> <ul style="list-style-type: none"> <li>■ тениски, ризи, блузи (напоени с пот, носени неколkokратно)</li> <li>■ Кърпи за ръце, спално бельо (използвано до 1 седмица)</li> </ul> <p><b>силно</b> Замърсяванията и/или петната са ясно видими, напр. кърпи за посуда, бебешки дрехи, работни облекла</p>

**Указание:** При дозирането на всички перилни/помощни/поддържащи и почистващи препарати задължително спазвайте указанията на производителя и указанията. → Страница 24











## Преглед на програмите



















### Програми върху копчето за избор на програми































Програма/вид дрехи/указания	Настройки
<p><b>Име на програмата</b></p> <p>Кратко обяснение на програмата, съответно за какви тъкани е подходяща.</p>	<p>макс. зареждане</p> <p>избираеми Температура (* = студено)</p> <p>избираеми Обороти на центрофугата **;</p> <p>☒ = спиране на изплакването,</p> <p>0 = без центрофугиране, само изпомпване</p> <p>избираеми допълнителни</p> <p>Настройки на програмите</p>
<p><b>Памук (Cottons)</b></p> <p>Здрави тъкани, тъкани, които могат да се изпарват, от памук или лен</p> <p><b>Указание</b></p> <ul style="list-style-type: none"> <li>■ При настройка <b>ecoPerfect</b> ☉ температурата на пране е по-ниска от избраната температура. При специално желание за достигане на температурата на сапунената луга използвайте програмата без настройка <b>ecoPerfect</b> ☉ при нужда с по-висока температура.</li> <li>■ При настройка <b>speedPerfect</b> ☺ подходящо за кратка програма за леко замърсени дрехи.</li> </ul>	<p>макс. 9 кг/5* кг</p> <p>* - 90 °C</p> <p>☒, 0 - 1600** об./мин.</p> <p>ecoPerfect ☉, speedPerfect ☺☺,</p> <p>Предпране (Prewash ☒),</p> <p>Изплакване плюс (Extra Rinse ☒☒),</p> <p>Предпазване от измачкване (Less Ironing ☒)</p>
<p><b>Немачкаемо (Easy-Care)</b></p> <p>Текстилни тъкани от синтетика или смесени тъкани</p>	<p>макс. 4 кг</p> <p>* ... 60 °C</p> <p>☒, 0 - 1200 об./мин.</p> <p>ecoPerfect ☉, speedPerfect ☺☺,</p> <p>Предпране (Prewash ☒),</p> <p>Изплакване плюс (Extra Rinse ☒☒),</p> <p>Предпазване от измачкване (Less Ironing ☒)</p>
<p>* намалено зареждане при настройка <b>speedPerfect</b> ☺☺</p> <p>** макс. обороти на центрофугата зависят от модела</p> <p>*** програмата зависи от модела</p>	

Програма/вид дрехи/указания	Настройки
<b>Смес (Mixed Fabrics)</b> смесено зареждане, състоящо се от памук и синтетика	макс. 4 кг ❄ - 40 °C 🌀, 0 - 1600** об./мин. ecoPerfect @, speedPerfect ≡🌀, Предпране (Prewash ⏴), Изплакване плюс (Extra Rinse 🚰), Предпазване от измачкване (Less Ironing 🧺)
<b>Фино / коприна (Delicate / Silk)</b> за чувствителни материји, които могат да се перат, например от коприна, сатен, синтетика или смесени тъкани (напр. копринени блузи и шалове) <b>Указание:</b> . За машинно пране използвайте подходящ перилен препарат за фино пране или коприна.	макс. 2 кг ❄ - 40 °C 🌀, 0 - 800 об./мин. ecoPerfect @, speedPerfect ≡🌀, Предпране (Prewash ⏴), Изплакване плюс (Extra Rinse 🚰), Предпазване от измачкване (Less Ironing 🧺)
🐑 <b>Вълна (Wool)</b> Тъкани, които могат да се перат на ръка или машинно от вълна или със съдържание на върна. много щадяща програма за пране, за да се предотврати свиването на дрехите, по-дълги паузи на програмата (дрехите престояват във водата) <b>Указание</b> <ul style="list-style-type: none"> <li>■ Вълната има животински произход, например: ангора, алпака, лама, овца.</li> <li>■ За машинно пране използвайте подходящ перилен препарат за вълна.</li> </ul>	макс. 2 кг ❄ - 40 °C 🌀, 0 - 800 об./мин. -
<b>Изпомпване (Empty)</b> на водата от изплакването например след настройка 🌀 (спиране на изплакването = без центрофуга накрая)	- - - -
<b>Изплакване / центрофугиране (Rinse / Spin)</b> Допълнително изплакване/центрофугиране с избираеми обороти <b>Указание:</b> . Фабрично настроен при тази програма е бутонът <b>Изплакване плюс (Extra Rinse 🚰)</b> . Ако трябва само да се центрофугира, деактивирайте бутона.	- - 🌀, 0 - 1600** об./мин. Предпазване от измачкване (Less Ironing 🧺)
* намалено зареждане при настройка <b>speedPerfect ≡🌀</b> ** макс. обороти на центрофугата зависят от модела *** програмата зависи от модела	



Програма/вид дрехи/указания	Настройки
<p>*** <b>Почистване барабан</b> (Drum Clean)</p> <p>Програма за почистване и поддръжка на барабана и на контейнера за перилен препарат, например преди 1. пране, при често пране с ниска температура (40 °C и по-ниска) или при образуване на миризма след по-дълго отсъствие. Индикаторната лампа <b>Почистване барабан</b> мига, когато по-дълго време не сте използвали програма с 60 °C или по-високи температури.</p> <p><b>Указание</b></p> <ul style="list-style-type: none"> <li>■ Изпълнете програма за поддръжка на барабана без пране.</li> <li>■ Използвайте прах за пълно пране или съдържащ белина перилен препарат. За избягване на образуване на пяна използвайте само половината от препоръчаното от производителя на перилния препарат количество. Не използвайте перилен препарат за вълна или за фини тъкани.</li> </ul>	<p>0 кг</p> <p>80, 90 °C</p> <p>1200 об./мин.</p> <p>-</p>
<p><b>Super 15</b> (Super 15')</p> <p>екстра кратка-програма за около 15 минути, подходяща за малки, слабо замърсени партиди бельо</p>	<p>макс. 2 кг</p> <p>✳ - 40 °C</p> <p>0 - 1200 об./мин.</p> <p>-</p>
<p>*** <b>Джинси / тъмно пране</b> (Dark Wash)</p> <p>тъмни материи от памук и тъмни, лесни за поддръжка материи;</p> <p>Перете тъканите с вътрешната страна навън.</p>	<p>макс. 3,5 кг</p> <p>✳ - 40 °C</p> <p>☑, 0 - 1200 об./мин.</p> <p>ecoPerfect , speedPerfect ,</p> <p>Предпране (Prewash ),</p> <p>Изплакване плюс (Extra Rinse ),</p> <p>Предпазване от измачкване (Less Ironing )</p>
<p>*** <b>Хигиена</b> (Hygiene)</p> <p>издръжливи материи от памук или лен</p> <p><b>Указание:</b> . Особено подходящо за завишени хигиенични изисквания или особено чувствителна кожа поради по-дългото пране при определена температура, по-високото ниво на водата и по-дългото изплакване.</p>	<p>макс. 7 кг/5* кг</p> <p>✳ - 60 °C</p> <p>☑, 0 - 1600** об./мин.</p> <p>ecoPerfect , speedPerfect ,</p> <p>Предпране (Prewash ),</p> <p>Изплакване плюс (Extra Rinse ),</p> <p>Предпазване от измачкване (Less Ironing )</p>
<p>* намалено зареждане при настройка <b>speedPerfect</b> </p> <p>** макс. обороти на centrifугата зависят от модела</p> <p>*** програмата зависи от модела</p>	

Програма/вид дрехи/указания	Настройки
<p>*** <b>Дрехи за открито / импрегнирано</b> (Outdoor / Impregnation)</p> <p>Пране с последващо импрегниране на дрехи за открито с мембранно покритие и водоотблъскващи тъкани</p> <ol style="list-style-type: none"> <li>Избор на програмата.</li> <li>Поставете нужното количество специален перилен препарат за връхни дрехи в отделението <b>II</b>.</li> <li>Поставете нужното количество импрегниращ препарат (макс. 170 мл) в отделението .</li> <li>Изберете бутона <b>▶II</b>. Последващата обработка на дрехите е в съответствие с указанията на производителя.</li> </ol> <p><b>Указание</b></p> <ul style="list-style-type: none"> <li>Използвайте подходящ за машинно пране перилен препарат, дозирайте съгласно указанията на производителя:</li> <li>Прането не трябва да се третира с омекотител.</li> <li>Преди пране основно почистете чекмеджето за перилен препарат (всички отделения) от остатъци от омекотител.</li> </ul>	<p>макс. 1 кг</p> <p> - 40 °C</p> <p> 0 - 800 об./мин.</p> <p>ecoPerfect , speedPerfect ,</p> <p>Изплакване плюс (Extra Rinse )</p>
<p>*** <b>Дрехи за открито</b> (Outdoor)</p> <p>Дрехи за открито с мембранно покритие и водоотблъскващи тъкани</p> <p><b>Указание</b></p> <ul style="list-style-type: none"> <li>Използвайте подходящ за машинно пране перилен препарат, дозирайте съгласно указанията на производителя в отделение <b>II</b>.</li> <li>Прането не трябва да се третира с омекотител.</li> <li>Преди пране основно почистете чекмеджето за перилен препарат (всички отделения) от остатъци от омекотител.</li> </ul>	<p>макс. 2 кг</p> <p> - 40 °C</p> <p> 0 - 800 об./мин.</p> <p>ecoPerfect , speedPerfect ,</p> <p>Изплакване плюс (Extra Rinse )</p>
<p>*** <b>Спортно облекло</b> (Sports / Fitness)</p> <p>Тъкани от микровлакна за спорт и за свободното време</p> <p><b>Указание</b></p> <ul style="list-style-type: none"> <li>Прането не трябва да се третира с омекотител.</li> <li>Преди пране основно почистете чекмеджето за перилен препарат (всички отделения) от остатъци от омекотител.</li> </ul>	<p>макс. 2 кг</p> <p> - 40 °C</p> <p> 0 - 800 об./мин.</p> <p>ecoPerfect , speedPerfect ,</p> <p>Предпране (Prewash )</p> <p>Изплакване плюс (Extra Rinse )</p> <p>Предпазване от измачкване (Less Ironing )</p>
<p>* намалено зареждане при настройка speedPerfect </p> <p>** макс. обороти на центрофугата зависят от модела</p> <p>*** програмата зависи от модела</p>	

Програма/вид дрехи/указания	Настройки
<p>*** <b>Пердета</b> (Curtains)</p> <p>3,5 kg тежки завеси или 25 - 30 кв. м. леки пердета</p> <p><b>Указание</b></p> <ul style="list-style-type: none"> <li>■ редуцирано изплакване и центрофугиране,</li> <li>■ Използвайте подходящ за перални машини перилен препарат за пердета.</li> <li>■ Фабрично настроен е бутонът <b>Предпране</b> (Prewash ) . Ако не желаете предпране, деактивирайте бутона.</li> </ul>	<p>макс. 3,5 кг</p> <p> - 40 °C</p> <p> , 0 - 800 об./мин.</p> <p>ecoPerfect , speedPerfect ,</p> <p>Предпране (Prewash ) ,</p> <p>Изплакване плюс (Extra Rinse )</p>
<p>*** <b>Нощно пране</b> (Night Wash)</p> <p>изключително тиха програма на пране за пране през нощта, подходяща за текстил от памук, лен, синтетика или смесени тъкани</p> <p><b>Указание</b></p> <ul style="list-style-type: none"> <li>■ деактивиран сигнал за край,</li> <li>■ предварително настроени намалени обороти на крайно центрофугиране и съкратено време на пране</li> </ul>	<p>макс. 4 кг</p> <p> - 40 °C</p> <p> , 0 - 1200 об./мин.</p> <p>ecoPerfect , speedPerfect ,</p> <p>Предпране (Prewash ) ,</p> <p>Изплакване плюс (Extra Rinse ) ,</p> <p>Предпазване от измачкване (Less Ironing )</p>
<p>*** <b>Дамско бельо</b> (Lingerie)</p> <p>За чувствително, подходящо за пране бельо, например от кадифе, дантела от ликра, коприна или сатен.</p>	<p>макс. 1 кг</p> <p> - 40 °C</p> <p> , 0 - 600 об./мин.</p> <p>ecoPerfect , speedPerfect ,</p> <p>Изплакване плюс (Extra Rinse ) ,</p> <p>Предпазване от измачкване (Less Ironing )</p>
<p>*** <b>Чепкани одеяла</b> (Duvet)</p> <p>текстили, които могат да се перат машинно, напълнени със синтетични влакна, юргани или одеяла; подходящо също за пълнежи с пух</p> <p><b>Указание:</b> . Големите дрехи перете самостоятелно. Използвайте фин перилен препарат - моля спазвайте знака за поддръжка. Пестеливо дозирайте перилния препарат.</p>	<p>макс. 2,5 кг</p> <p> - 60 °C</p> <p> , 0 - 1200 об./мин.</p> <p>ecoPerfect , speedPerfect ,</p> <p>Изплакване плюс (Extra Rinse )</p>
<p>*** <b>Пух</b> (Down)</p> <p>текстили, които могат да се перат машинно, напълнени със синтетични влакна, възглавници, спално бельо; подходящо също за пълнежи с пух</p> <p><b>Указание:</b> . Големите дрехи перете самостоятелно. Използвайте фин перилен препарат - моля спазвайте знака за поддръжка. Пестеливо дозирайте перилния препарат.</p>	<p>макс. 2,5 кг</p> <p> - 60 °C</p> <p> , 0 - 1200 об./мин.</p> <p>ecoPerfect , speedPerfect ,</p> <p>Изплакване плюс (Extra Rinse )</p>
<p>* намалено зареждане при настройка <b>speedPerfect</b> </p>	
<p>** макс. обороти на центрофугата зависят от модела</p>	
<p>*** програмата зависи от модела</p>	

Програма/вид дрехи/указания	Настройки
<b>Ризи / блузи</b> (Shirts / Business)	макс. 2 кг
врхни ризи/блузи, които не се гладят, от памук, лен, синтетика или смесени тъкани	❄ - 60 °C
<b>Указание</b>	🌀, 0 - 800 об./мин.
■ При настройка <b>Предпазване от измачкване</b> (Less Ironing 🌀) ризите/блузите се центрофугират само леко, сушене без нужда от гладене. —> Ефект на самоизправяне	ecoPerfect @, speedPerfect ≡🌀,
■ Перете ризите/блузите от коприна /чувствителни материали на програма <b>Фино / коприна</b> (Delicate / Silk).	Предпране (Prewash 📄), Изплакване плус (Extra Rinse 📄+), Предпазване от измачкване (Less Ironing 🌀)
* намалено зареждане при настройка <b>speedPerfect</b> ≡🌀	
** макс. обороти на центрофугата зависят от модела	
*** програмата зависи от модела	

## Колосване

**Указание:** Дрехите не трябва да се третира с омекотител.

Колосването е по-специално възможно при плакнете и програма за памук с течна кола. Дозирайте течната кола в съответствие с указанията на производителя в отделение 🌀 (при необходимост първо почистете).

## Боядисване/избелване

Боядисвайте само обичайни за едно домакинство количества. Солта може да атакува неръждаемата стомана! Спазвайте предписанията на производителя на оцветителя.

Прането да **не** се оцветява в пералната машина!

## Омекотяване

1. Включете уреда.
2. Изберете програма **Памук 30 °C**.
3. Поставете в отделение **II** омекотител/перилен препарат в съответствие с указанията на производителя.
4. Изберете бутон **▶II**. Програмата стартира.

5. След около 10 минути изберете бутон **▶II**, за да прекъснете програмата за малко.
6. След необходимото време за наkisване изберете бутон **▶II**, когато програмата трябва да продължи, или изберете друга програма.

### Указание

- Поставете еднакви на цвят дрехи.
- Не е необходим допълнителен перилен препарат, сапунената луга от наkisването се използва за изпиране.

## **P+** Предварителни настройки на програмата

Предварителните програмни настройки се показват след избора на програма на дисплея.

Предварителните настройки могат да бъдат променени.

Преглед на всички програмни настройки, които могат да се избират в зависимост от програмата, можете да намерите от → *Страница 15*.

## Температура

(Temp. °C)

Преди и по време на програмата можете в зависимост от напредъка на програмата да промените настроената температура.

Максималната възможност за настройване на температурата зависи от избраната програма.

## Обороти на центрофугата

(Spin Ⓞ)

Преди и по време на програмата в зависимост от напредъка на програмата можете да промените оборотите на центрофугата (в об./мин.; обороти в минута).

**Настройка 0** : Без крайно центрофугиране, водата само се изпомпва. Прането остава мокро в барабана, например за пране, което не трябва да се центрофугира.

**Настройка**  : спиране на изплакването = без центрофуга, дрехите остават във вода след последното изплакване.

Можете да изберете спиране на изплакването, за да избегнете намачкване, ако в края на програмата дрехите не се изваждат веднага от пералната машина.

За продължение/прекратяване на програмата → *Страница 27*

Максималната възможност за настройване на оборотите зависи от избраната програма и модела.

## Готово след

(Finish in Ⓞ)

**Преди стартиране на програмата** можете да зададете края на програмата (Свършва в час) в почасови стъпки (ч=час) до максимум 24 ч.

За целта:

1. Избор на програма.  
Показва се продължителността на програмата, например **2:30** (часа:минути).
2. Натискайте бутона **Готово след** толкова пъти, докато се появи желаният брой часове.  
**Указание:** С бутона **Готово след +** стойностите за настройка се увеличават, а с бутона **Готово след -** се намаляват.
3. Изберете бутона ►II.  
Програмата стартира.  
На дисплея се показва и започва обратно броене на избрания брой часове, напр. **8 ч.** до начало на програмата. След това се показва продължителността на програмата.

**Указание:** Продължителността на програмата се настройва автоматично при работеща програма. Промени на предварителните настройки на програмата или на настройките на програмата могат да доведат също до промени на продължителността на програмата.

**След начало на програмата** (ако един Готово след час е избран и програмата за пране все още не е стартирала) предварително зададения брой часове можете да промените както следва:

1. Изберете бутона ►II.
2. Променете броя часове с бутона **Готово след -** или **+**.
3. Изберете бутона ►II.

**След старта на програмата** можете при нужда да допълвате или изваждате дрехи. → *Страница 26*

## **P+** Допълнителни настройки на програмата

Преглед на всички допълнителни настройки, които могат да се избират в зависимост от програмата, можете да намерите от → *Страница 15*.

### speedPerfect

За пране за по-кратко време без промяна на качеството на прането, но с по-висока енергийна консумация за избраната програма без настройка speedPerfect .

**Указание:** Не превишавайте максимално допустимото количество за пълнене.  
Преглед на програмите → *Страница 15*

### ecoPerfect

Оптимално за енергоспестяването пране чрез намаляване на температурата без промяна в качеството на прането за избраната програма без настройка ecoPerfect .

## Предпране

(Prewash )

За силно замърсени дрехи.

**Указание:** Поставете перилен препарат в отделение **I** и в отделение **II**.

## Изплакване плюс

(Extra Rinse )

Допълнително изплакване при особено чувствителна кожа и/или за области с много мека вода.

## Предпазване от измачкване

(Less Ironing )





Намалява образуването на гънки чрез специален режим на центрофугата, последвано от разклащане и намалени обороти на центрофугата.

**Указание:** Остатъчната влага на дрехите е завишена.

## Автоматична система за петна

(Select )

Общо имате на разположение 4 различни вида петна, между които да избирате.

	Мазнини/олио
	Кръв
	Червено вино
	Трева

Пералната машина избира средната температура на пране, движението на барабана и времето за наkisване в зависимост от вида на петната. Гореща или студена вода, нежно или интензивно въртене на дрехите и дълго или кратко наkisване подsigуряват нужното за всеки вид петно протичане на програмата. По този начин петната се третират оптимално.

**Указание:** При по-продължително натискане на бутона стойностите се прелистват автоматично.



## Обслужване на уреда

### Подготовка на пералната машина

**Указание:** Пералната машина **трябва да се инсталира и свърже**

**компетентно.** от → Страница 40

1. Включете щепсела в контакта.
2. Отворете водопроводния кран.
3. Отворете люка.
4. Проверете дали барабанът е изпразнен докра. При нужда изпразнете.

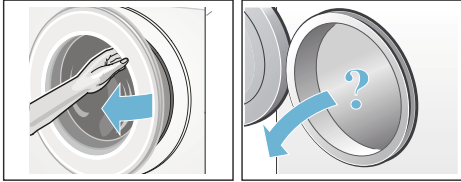

## Включване на уреда/Избор на програма

Натиснете бутона **ⓐ**. Уредът е включен.

Накрая винаги се показва фабрично настроената програма **Памук**.

Можете да използвате тази програма или да изберете друга програма. Възможно е въртене и в двете посоки на копчето за избор на програма.

**Указание:** Ако сте активирали защитата от деца, трябва първо да я деактивирате, преди да можете да настройвате друга програма.

→ Страница 26

Върху копчето за избор на програма свети индикаторната лампа и в полето на дисплея се показват

**предварителните програмни настройки** за избраната програма:

- Температура,
- Обороти на центрофугата,
- максималното натоварване се сменя с продължителността на програмата и
- указанията за разхода на вода и енергия.

При уреди с **вътрешно осветление на барабана:**

След включване на уреда, след отваряне и затваряне на люка, както и след стартиране на програмата барабанът се осветява. Осветлението изгасва само.

## Поставяне на дрехи в барабана

### Предупреждение

#### Опасно за живота!

Дрехите, обработените предварително с почистващи препарати, съдържащи разтворители, например препарати за петна/бензин за пране, след напълване на машината могат да доведат до експлозия.

Изплаквайте предварително одрехите много добре на ръка.

### Указание

- Смесете големи и малки дрехи. Различните по големина дрехи се разпределят по-добре при центрофугиране. Отделните дрехи могат да доведат до дисбаланс.
  - Спазвайте посоченото макс. зарежане. Препълването намалява резултатите от прането и е предпоставка за образуване на гънки.
1. Поставяйте предварително сортираните дрехи разгнати в барабана.
  2. Внимавайте да не се захванат дрехи между люка и гумираното уплътнение и така да се затвори люка.

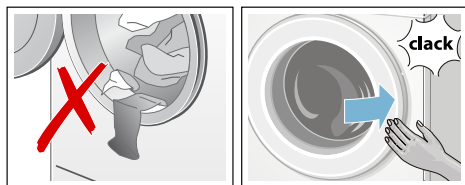

Индикаторната лампа на бутона ► мига и в полето на дисплея се появяват настройките на програмата.

## Дозиране и поставяне на перилен препарат и препарат за поддръжка

### Внимание!

#### Щети по уреда

Средствата за почистване и за предварително третиране на дрехите (напр. препарати за петна, спрейове за предпране, ...) могат при допир да повредят повърхностите на пералната машина.

Не оставяйте тези препарати да влизат в контакт с повърхностите на пералната машина. При нужда веднага избършете остатъците от аерозол и другите остатъци / капки с влажна кърпа.

### Дозиране

Дозирайте перилния препарат и препарат за поддръжка съгласно:

- твърдостта на водата; може да се научи от Вашето водоснабдително дружество
- указанията на производителя върху опаковката
- количество дрехи
- Замърсяване → Страница 14

### Пълнене

### Предупреждение

#### Дразнения на очите/кожата!

При отваряне на чекмеджето за перилен препарат по време на работа може да пръсне перилен/почистващ препарат.

Отворете внимателно чекмеджето. При контакт с перилни препарати/препарати за почистване промивайте добре очите, респ. измивайте кожата. При поглъщане по невнимание потърсете лекарски съвет.

**Указание:** По-гъстите омекотители и оформящи препарати разреждете с малко вода. Предотвратява задръстване в тръбната система на пералната машина.



Сипете в съответните отделения перилен препарат и препарат за поддръжка:

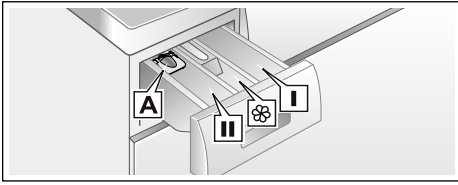

Помощ при дозиране **A** за течен перилен препарат  
 Отделение **II** Перилен препарат за основно пране, омекотител, избелвач препарат, сол за петна  
 Отделение **⊗** Омекотител, течен препарат за колосване не надвишавайте **макс.**  
 Отделение **I** Перилен препарат за предпране

1. Изтеглете чекмеджето за перилен препарат докрай.
2. Поставете перилен препарат и препарат за поддръжка.
3. Затворете чекмеджето за перилен препарат.

### Помощ при дозиране\* за течен перилен препарат

\*в зависимост от модела

За дозиране на течен перилен препарат поставете помощта при дозиране:

1. Изтеглете чекмеджето за перилен препарат. Натиснете приставката надолу и извадете цялото чекмедже.
2. Избутайте напред помощта при дозиране, приберете я и я фиксирайте.
3. Поставете обратно чекмеджето.

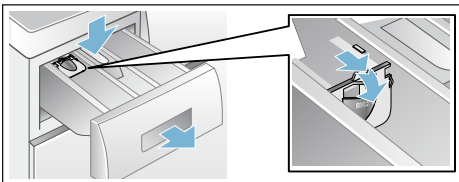

**Указание:** Не използвайте помощта при дозиране при желатиноподобни препарати и прахове за пране и при програми с предпране, респ. при избрано време на "Свършва в".

**При модели без помощ при дозиране** налейте течен препарат за пране в съответния дозирач контейнер и го поставете в барабана.

## Промяна на предварителните настройки на програмата

Предварителните настройки могат да бъдат използвани или променени за това пране.

За целта натиснете съответния бутон дотогава, докато желаната настройка не се покаже.

**Указание:** При по-продължително натискане на бутона стойностите се прелистват автоматично до крайната стойност. След това още веднъж изберете бутона и можете отново да променят настроените стойности.

Настройките са активни без потвърждение.

След изключване на пералнята те не се запазват.

Предварителни настройки на програмата → Страница 20

## Избор на допълнителни настройки на програмата

С избирането на допълнителните настройки можете да напаснете още по-добре процеса на изпиране към вашите дрехи за пране.

Настройките могат да се избират, респ. отменят в зависимост от напредъка на програмата.

Индикаторните лампички на бутоните светят, ако настройката е активна.

Настройките не се запазват след изключването на пералнята.

Допълнителни настройки на програмата → Страница 22

## Стартиране на програмата

Изберете бутона ►II. Индикаторната лампичка светва и програмата стартира.

На дисплея по време на програмата се показват времето "Свършва в", респ. след началото на програмата се показват продължителността и символите за напредъка на програмата. Дисплей → *Страница 12*

### Указание: Разпознаване на пяна

Ако на дисплея допълнително светне символът ☼, пералната машина е регистрирала твърде много пяна по време на изпълнение на програмата и в отговор на това автоматично е включила допълнителни изплаквания за отстраняване на пяната. При следващия цикъл на пране със същото зареждане дозирайте по-малко перилен препарат.

Ако искате да обезопасите програмата срещу погрешно преместване, изберете както следва защитата от деца.

## Защита от деца

(☞ 3 sec.)

Можете да защитите пералната машина срещу промяна на настроените функции по невнимание. За целта активирайте защитата от деца.

### За активиране/деактивиране

натиснете едновременно за около 3 секунди бутоните **Готово след** - и +. На дисплея се появява символа ☞.

- ☞ свети: Защитата от деца е активирана.
- ☞ мига за кратко: Защитата за деца е активна и копчето за избор на програми е било завъртяно или е натиснат бутон.

**Указание:** Защитата от деца се запазва също след изключване на пералнята. Тогава преди следващия избор на програма деактивирайте защитата от деца.

## Допълване с дрехи

След старта на програмата можете при нужда да допълвате или изваждате дрехи.

За целта изберете бутона ►II.

Индикаторната лампичка на бутона ►II мига и машината проверява, дали е възможно допълване.

Ако на дисплея:

- **два** символа - P - и ☉ светят, то е възможно допълване.
- - P - свети, не е възможно допълване.

**За продължаване на програмата изберете** бутон ►II. Програмата продължава автоматично.

### Указание

- Не дръжте люка отворен дълго време – водата от дрехите може да изтече навън.
- При високо ниво на водата, висока температура или въртящ се барабан от съображения за сигурност люкът остава заключен и не може да се допълва.
- Индикаторът за напълване не е активен по време на допълване.

## Смяна на програмата

Ако по погрешка сте стартирали неправилна програма, можете да промените програмата както следва:

1. Изберете бутона ►II.
2. Изберете друга програма.
3. Изберете бутона ►II. Новата програма започва отначало.

## Прекъсване на програмата

При програмите с висока температура:

1. Изберете бутона ►II.
2. Охладете дрехите: изберете **Изплакване**.
3. Изберете бутона ►II.

При програми с ниски температури:

1. Изберете бутона ►II.
2. Изберете **Центрофугиране** или **Изпомпване**.
3. Изберете бутона ►II.

## Край на програмата при спиране на изплакването

На дисплея мига  и се показват предварително зададените обороти на центрофугиране и оставащата продължителност на програмата за избраната програма.

Продължете програмата, като:

- изберете бутона ►II или
- променете оборотите на центрофугата или поставете бутона за избор на програма на **Изпомпване** и след това изберете бутона ►II.

## Програмата е свършила

На дисплея се показват - 0 - и . Индикаторната лампична на бутона ►II не свети.

## Изваждане на пране/ изключване на уреда

1. Отворете люка и извадете дрехите.
2. Натиснете бутона . Уредът е изключен.
3. Затворете водопроводния кран.  
**Указание:** При моделите със система Aquastopp не е необходимо.

## Указание

- Не забравяйте дрехи в барабана. При следващото пране те могат да се свият или да оцветят други дрехи.
- Отстранете евентуални чужди тела от барабана и от маншета – опасно от ръждясване.
- Подсушете чрез избърсване гумения маншет.

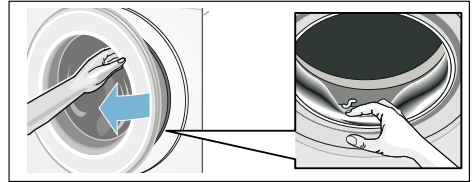

- Оставете отворен люка и чекмеджето за перилен препарат, за да може да изсъхне останалата вода. → *Страница 29*
- Винаги изчакайте края на програмата, в противен случай уредът може още да е заключен. Тогава изключете уреда и изчакайте да се отключи.
- Ако в края на програмата полето на индикатора е угаснало, режимът на пестене на енергия е активен. За активиране изберете произволен бутон.

## Настройки на уреда

Можете да промените следните настройки:

- силата на звука за сигналите на бутоните и указателните сигнали (например в края на програмата) и/или
- да изберете/отмените функцията за автоматично изключване на уреда и/или → *Страница 8*
- да включите/изключите указателния сигнал за поддръжка на барабана (в зависимост от модела). от → *Страница 15*

За промяна на настройките първо винаги трябва да активирате режима за настройка.



### Активиране на режим за настройване

1. Натиснете бутон ①.  
Уредът е включен и програмата **Памук** се показва на позиция 1.
  2. Натиснете бутон **Температура** и едновременно завъртете копчето за избор на програма надясно в позиция 2. Пуснете бутон.
- Режимът за настройка е активиран и на дисплея се показва предварително настроената сила на звука за указателните сигнали.

Сега можете да промените настройките:

### Промяна на силата на звука на сигналите

С бутон **Готово след +** или - променете позициите на копчето за избор на програма:

- 2: сила на звука за указателните сигнали и/или на
- 3: сила на звука за сигналите на бутоните.



- 0 = изкл.,
- 1 = слаба,
- 2 = средна,
- 3 = силна,
- 4 = много силна

Прекратяване на режим за настройка или:

### Избор/отмяна на автоматичното изключване на уреда

С бутон **Готово след +** или - изберете от позиция на копчето за избор на програма 4 функцията Автоматично изключване активирано (On) или деактивирано (OFF).

Прекратяване на режим за настройка или:

### Указателен сигнал при включване/изключване на поддръжката на барабана

в зависимост от модела

С бутон **Готово след +** или - на позиция 5 на копчето за избор на програма включват (On) или изключват (OFF) указателния сигнал **Почистване барабан** .

## Прекратяване на режима за настройка

За прекратяване и записване на настройките натиснете бутона ①.

Уредът е изключен. Избраните настройки ще са в сила при следващото включване.



## Сензорика

### Автоматична система за количество

В зависимост от вида на тъканта и количеството автоматиката за количеството напасва оптимално за всяка програма разхода на вода и продължителността на програмата.

### Система за контрол на дисбаланс

Автоматичната система за контрол на дисбаланс регистрира дисбаланс и се грижи чрез многократни опити за центрофугиране за равномерното разпределяне на дрехите.

От съображения за сигурност при много неблагоприятно разпределение на дрехите оборотите се намаляват или не се центрофугира.

**Указание:** Поставете малки и големи дрехи в барабана. → Страница 24, → Страница 35

### Сензор за вода

в зависимост от модела

Сензорът за вода проверява по време на изплакване степента на помътняване (помътняването се причинява от замърсяването и от остатъци от перилния препарат) на водата от изплакването. В зависимост от мътността на водата се определят продължителността и броят на изплакванията.



## Почистване и обслужване



### Предупреждение

#### Опасно за живота!

При контакт с части под напрежение съществува опасност от токов удар. Изключете уреда и извадете щепсела от контакта.



### Предупреждение

#### Опасност от отравяне!

Чрез съдържащи разтворители почистващи препарати, напр. бензин за пране, могат да възникнат отровни пари.

Не използвайте почистващи препарати, съдържащи разтворители.

### Внимание!

#### Щети по уреда

Съдържащите разтворители почистващи препарати, напр. бензин за пране, могат да повредят повърхностите и компонентите на машината.

Не използвайте почистващи препарати, съдържащи разтворители.

### Така предотвратявате формирането на био слой и образуването на миризми:

#### Указание

- Грижете се за добро проветрение на помещението на пералната машина.
- Оставете люка и ваничката за перилни препарати леко отворени, когато пералната машина не се използва.
- Понякога перете с програма **Памук 60 °C** като използвате прах за пълно пране.

## Корпус на машината/панел за управление

- Изгъркайте корпуса и панела за управление с мек влажен парчал.
- Веднага отстранете остатъците от перилен препарат.
- Забранено е почистването с телена вълна.

## Барабан

Използвайте средство за почистване без хлор, без стоманена вата.

При образуване на миризми в пералнята или при почистване на барабана пуснете програма

**Почистване барабан 90 °C** без пране. За целта използвайте прах за пълно пране.

## Почистване от котлен камък

При правилно дозиране на препаратите за пране не е необходимо почистване от котлен камък. Ако въпреки това се налага, действайте в съответствие с указанията на производителя на препаратата за почистване от котлен камък. Подходящи препарати за почистване на варовик можете да поръчате на нашата страница в интернет или при търговеца си .

→ Страница 37

## Чекмедже за перилен препарат и неговия корпус

Когато има остатъци от перилен препарат или от омекотител:

1. Изтеглете чекмеджето за перилен препарат. Натиснете приставката надолу и извадете цялото чекмедже.
2. Сваляне на приставката: с пръст натиснете приставката отдолу нагоре.

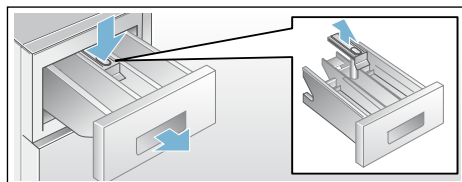

3. Почистете с четка ваничката за перилни препарати и приставката и ги подсушете. Почистете корпуса и отвътре.
4. Поставете приставката и я блокирайте (поставете цилиндъра в щифта).
5. Затворете чекмеджето за перилен препарат.

**Указание:** Оставете чекмеджето за перилен препарат отворено, за да може да изсъхне останалата вода.

## Помпата за мръсна вода е запушена, аварийно изпразване

### Предупреждение

#### Опасност от попарване!

При пране с високи температури сапунената луга е гореща. При допир с горещата сапунена луга могат да се получат изгаряния.

Изчакайте мръсната вода да изстине.

1. Затворете водопроводния кран, за да не постъпва повече вода и да трябва да се източва през помпата за мръсна вода.
2. Изключете уреда. Изключете щепсела от контакта.
3. Отворете и свалете сервисния капак.

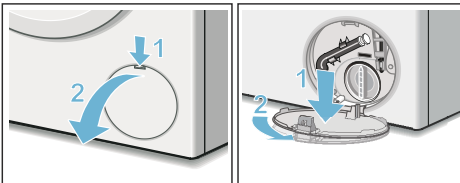

4. Свалете маркуча за изпразване от поставката. Извадете капачката, източете лугата в подходящ съд. Натиснете затварящата капачка и поставете маркуча за източване в държача.

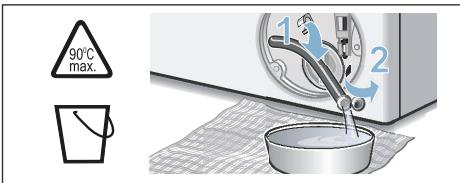

5. Внимателно развийте капача на помпата, може да изтече остатъчна вода. Почистете вътрешността, нарезът на капача на помпата и корпуса на помпата. Колелото на помпата за мръсна вода трябва да може да се върти.

Отново поставете капача на помпата и го завийте. Дръжката трябва да стои вертикално.

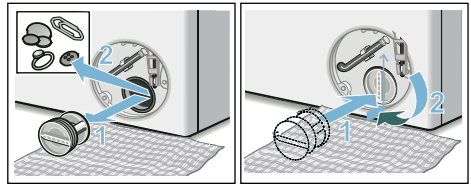

6. Поставете сервисния капак, фиксирайте го и го затворете.

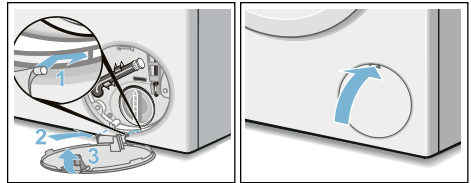

**Указание:** За да не изтече при следващото пране неизползван перилен препарат в канализацията: налейте около 1 литър вода в отделението II и включете програма **Изпомпване**.

## Маркучът за мръсна вода на сифона е запушен

1. Изключете уреда. Изключете щепсела от контакта.
2. Развийте халката за закрепване на тръба. Внимателно изтеглете маркуча за мръсната вода, може да изтече остатъчна вода.
3. Почистете маркуча за мръсната вода и вложката на сифона.

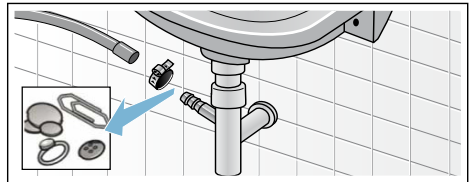

4. Отново поставете маркуча за мръсната вода и подсилете мястото на свързване с халка за закрепване на тръба.

## Филтърът на маркуча за чиста вода е запушен

**За тази цел първо освободете налягането в маркуча за чиста вода:**

1. Затворете водопроводния кран.
2. Изберете произволна програма (освен Spülen/Schleudern/Abpumpen (Изплакване/центрофугиране/изпомпване)).
3. Изберете бутона ►II. Оставете програмата да работи около 40 секунди.
4. Натиснете бутона ⊕. Уредът е изключен.
5. Изключете щепсела от контакта.

**След това почистете филтрите:**

1. Свалете маркуча от водопроводния кран.  
Почистете филтъра с малка четка.

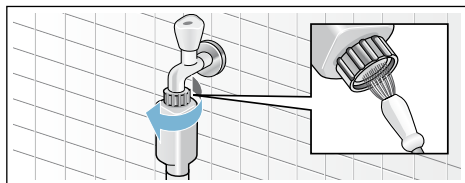

2. Почистване на филтъра от задната страна на уреда при моделите Standard и Aqua-Secure:  
Свалете маркуча от задната страна на уреда,  
Свалете филтъра с клещи и го почистете.

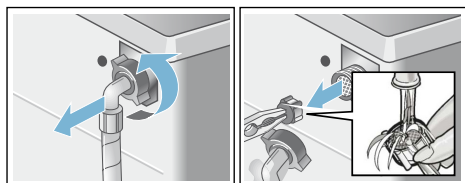

3. Свържете маркуча и проверете добре ли е уплътнен.



## Повреда, какво да направим?

### Аварийно отваряне

напр. при прекъсване на електрозахранването

Програмата продължава, когато токът бъде пуснат отново.

Ако въпреки това трябва да извадите дрехите, люкът на пералнята може да бъде отворен по следния начин:

#### Предупреждение

##### Опасност от попарване!

При пране с високи температури допирът с горещата сапунена луга и дрехи може да доведе до изгаряния. Ако е необходимо, първо изчакайте да изстинат.

#### Предупреждение

##### Опасност от нараняване!

При бъркане във въртящия се барабан можете да си нараните ръцете. Не пипайте въртящия се барабан. Изчакайте барабанът да спре да се движи.

#### Внимание!

##### Щети от вода



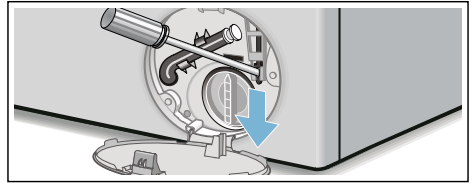

Изтичащата вода може да причини щети.

Не отваряйте люка, ако през стъклото се вижда вода.

1. Изключете уреда. Изключете щепсела от контакта.
2. Източете мръсната вода.  
→ Страница 31
3. Натиснете надолу аварийното отключване с инструмент и го пуснете.  
След това люкът може да се отвори.





## Указания на дисплея

Индикатор	Причина/Отстраняване
- P - и 	Люкът е освободен. Възможно е допълване на дрехи.
- P -	<ul style="list-style-type: none"> <li>■ Температурата е твърде висока. Изчакайте докато температурата спадне.</li> <li>■ Нивото на водата е прекалено високо. Не е възможно допълване на дрехи. При необходимост веднага затворете люка. За продължаване на програмата изберете бутон ►II.</li> </ul>
 мига	<ul style="list-style-type: none"> <li>■ Евентуално може да има заклещени дрехи. Отворете и затворете люка още веднъж и изберете бутон ►II.</li> <li>■ При необходимост натиснете люка, съответно отстранете дрехите и отново го натиснете.</li> <li>■ При необходимост изключете уреда и го включете отново; Настройте програмата и направете индивидуални настройки; Стартиране на програмата.</li> </ul>
 свети	<ul style="list-style-type: none"> <li>■ Отворете водопроводния кран докрай,</li> <li>■ Маркучът за чиста вода е прегънат/притиснат,</li> <li>■ Налягането на водата е прекалено ниско. Почистете филтъра. → Страница 32</li> </ul>
E:18	<ul style="list-style-type: none"> <li>■ Помпата за мръсна вода е запушена. Почистяване на помпата за мръсна вода. → Страница 31</li> <li>■ Маркучът за мръсна вода/отходната тръба са запушени. Почистете маркуча за мръсна вода на сифона. → Страница 31</li> </ul>
E:23	Във ваничката има вода, уредът не е добре уплътнен. Затворете водопроводния кран. Обадете се в служба обслужване на клиенти! → Страница 37
	Защитата от деца е активирана; деактивирайте. → Страница 26
 свети	Разпозната е прекалено много пяна, включени са допълнителни изплаквания. При следващия цикъл на пране със същото зареждане дозирайте по-малко перилен препарат.
Индикаторната лампичка за програмата Почистяване барабан * мига * в зависимост от модела	<p>Извършете преограма <b>Почистяване барабан 90 °C</b> или програма на 60 °C за почистяване и поддръжка на барабана и контейнера за перилен препарат.</p> <p><b>Указание</b></p> <ul style="list-style-type: none"> <li>■ Изпълнете програма без пране.</li> <li>■ Използвайте прах за пълно пране или съдържащ белина перилен препарат. За избягване на образуване на пяна използвайте само половината от препоръчаното от производителя на перилния препарат количество. Не използвайте перилен препарат за вълна или за фини тъкани.</li> <li>■ Включване/изключване на указателния сигнал → Страница 28</li> </ul>
други съобщения	Изключете уреда, изчакайте 5 секунди и включете отново. Ако съобщението се появи отново, се обадете в специализирания сервиз. → Страница 37

## Повреда, какво да направим?

Повреди	Причина/Отстраняване
Водата изтича.	<ul style="list-style-type: none"> <li>■ Правилно закрепете/подменете маркуча за мръсната вода.</li> <li>■ Затегнете здраво винта на маркуча за чистата вода.</li> </ul>
Няма подаване на вода. Перилният препарат не е изплакнат.	<ul style="list-style-type: none"> <li>■ Бутонът ► <b>И</b> не е избран?</li> <li>■ Водопроводният кран не е отворен?</li> <li>■ Възможно е филтърът да е запушен? Почистете филтъра. → <i>Страница 32</i></li> <li>■ Маркучът за чистата вода е прегънат или притиснат?</li> </ul>
Люкът не може да се отвори.	<ul style="list-style-type: none"> <li>■ Има активирана защитна функция. Прекъсване на програмата? → <i>Страница 27</i></li> <li>■ ☒ (спиране на изплакването = без центрофуга накрая)? → <i>Страница 27</i></li> <li>■ Отварянето е възможно само чрез аварийно отключване? → <i>Страница 33</i></li> </ul>
Програмата не стартира.	<ul style="list-style-type: none"> <li>■ Избран ли е бутонът ► <b>И</b> или <b>Готово след час</b>?</li> <li>■ Люкът е затворен?</li> <li>■ ☒ Активирана е защитата от деца? Деактивирайте. → <i>Страница 26</i></li> </ul>
Кратко разтърсване/ завъртане на барабана след начало на програмата.	Няма повреда - при стартиране на програмата за пране може да възникне разтърсване на барабана, което се дължи на вътрешен тест на мотора.
Мръсната вода не се изпомпва.	<ul style="list-style-type: none"> <li>■ ☒ (спиране на изплакването = без центрофуга накрая)? → <i>Страница 27</i></li> <li>■ Почистяване на помпата за мръсна вода. → <i>Страница 31</i></li> <li>■ Почистете отходната тръба и/или маркуча за мръсната вода.</li> </ul>
В барабана не се вижда вода.	Няма повреда – водата се намира под видимото ниво.
Резултатът от центрофугирането не е задоволителен. Дрехите са мокри/ прекалено влажни.	<ul style="list-style-type: none"> <li>■ Няма повреда – системата за защита от претоварване е прекъснала центрофугирането поради неравномерно разпределение на дрехите. Разпределете малките и големите дрехи в барабана.</li> <li>■ <b>Предпазване от измачкване</b> (в зависимост от модела) избрано? → <i>Страница 22</i></li> <li>■ Избрани са много ниски обороти?</li> </ul>
Многократно центрофугиране.	Няма повреда – системата за защита от претоварване разпределя дрехите равномерно.
Продължителността на програмата е по-дълга от обичайното.	<ul style="list-style-type: none"> <li>■ Няма повреда – системата за защита от претоварване разпределя дрехите равномерно.</li> <li>■ Няма повреда – активирана е системата за контролиране на паята – допълнително се включва още едно изплакване.</li> </ul>
Продължителността на програмата се променя по време на цикъла на изпиране.	Няма повреда – продължителността на програмата се променя в съответствие с процеса на пране. Това може да доведе до промяна на времетраенето на програмата на дисплея.
Има останала вода в отделението ☒ за препарат.	<ul style="list-style-type: none"> <li>■ Няма повреда – няма влияние върху действието на почистващия препарат.</li> <li>■ При необходимост почистете приставката.</li> </ul>

Повреди	Причина/Отстраняване
Образуване на миризми в машината.	Изпълнение на програмата <b>Почистване барабан</b> или <b>Памук 90 °C</b> без пране. За целта използвайте прах за пълно пране или съдъжач белина перилен препарат. <b>Указание:</b> . За избягване на образуване на пяна използвайте само половината от препоръчаното от производителя на перилния препарат количество. Не използвайте перилен препарат за вълна или за фини тъкани.
Символът  светва в полето за индикация. Евентуално от чекмеджето за препарати може да излиза пяна.	Използвали сте прекалено много перилен препарат? Смесете една супена лъжица омекотител с 1/2 л вода и го сипете в отделението <b>II</b> (не правете това при връхни и спортни дрехи и при дрехи с пух!). При следващото пране намалете дозировката на перилния препарат.
Много силни шумове, вибрации и «разходки» по време на центрофугиране.	<ul style="list-style-type: none"> <li>■ Нивелиран ли е уредът? Нивелирайте уреда. → <i>Страница 46</i></li> <li>■ Фиксирани ли са крачетата на уреда? Подсигурете крачетата на уреда. → <i>Страница 46</i></li> <li>■ Отстранени ли са транспортните предпазители? Отстранете транспортните предпазители. → <i>Страница 42</i></li> </ul>
По време на работа дисплеят/индикаторните лампи не светят.	<ul style="list-style-type: none"> <li>■ Спиране на тока?</li> <li>■ Задействан предпазител? Включете/подменете предпазителите.</li> <li>■ Ако повредата се повтори, обадете се в служба обслужване на клиенти.</li> </ul>
По дрехите има следи от перилен препарат.	<ul style="list-style-type: none"> <li>■ Понякога перилните препарати, несъдържащи фосфати, съдържат неразтворими във вода частици.</li> <li>■ Изберете <b>Изплакване</b> или изчеткайте дрехите след изпирането.</li> </ul>
В състояние на пауза на дисплея се появява - P - .	<ul style="list-style-type: none"> <li>■ Нивото на водата е прекалено високо. Не е възможно допълване на дрехи. При необходимост веднага затворете люка.</li> <li>■ За продължаване на програмата изберете бутон <b>▶II</b>.</li> </ul>
В състояние на пауза на дисплея се появява - P - и  .	Люкът е освободен. Възможно е допълване на дрехи.
Когато не можете да отстраните повредата сами (след изключване/включване) или когато е необходима поправка:	<ul style="list-style-type: none"> <li>■ Изключете уреда и извадете щепсела от контакта.</li> <li>■ Затворете водопроводния кран и се обадете в служба обслужване на клиенти.</li> </ul>



## Служба обслужване на клиенти

Ако не можете сами да отстраните повредата сами, моля, обърнете се към нашата клиентска служба. → Обратна страница

Винаги ще намерим подходящо решение, така ще спестим и ненужното посещение на техник.

Съобщете на службата обслужване на клиенти серийния номер (E-Nr.) и фабричния номер (FD) на уреда.

E-Nr. _____	FD _____
-------------	----------

E-ном.	Сериен номер
FD	Фабричен номер

Тези данни ще намерите \*според модела:

от вътрешната страна на люка\*/върху отворения сервизен капак\* и на задната страна на уреда.

### **Доверете се на компетентността на производителя.**

Потърсете ни. По този начин сте сигурни, че поправката ще бъде извършена от квалифицирани сервизни техници с оригинални резервни части.



## Стойности на потребление

### Консумация на енергия и вода, продължителност на програмата и остатъчна влажност на програмите за основно пране

(приблизителни данни)

Програма	Зареждане	Разход на енергия*	Разход на вода*	Продължителност на програмата*
Памук 20 °C	9 кг	0,25 kWh	90 л	2 ¾ ч
Памук 40 °C	9 кг	1,10 kWh	90 л	3 ч
Памук 60 °C	9 кг	1,16 kWh	90 л	2 ¾ ч
Памук 90 °C	9 кг	2,14 kWh	100 л	2 ¾ ч
Немачкаемо 40 °C	4 кг	0,71 kWh	64 л	2 ч
Смес 40 °C	4 кг	0,60 kWh	45 л	1 ¼ ч
Фино / коприна 30 °C	2 кг	0,19 kWh	37 л	¾ ч
Вълна 30 °C	2 кг	0,19 kWh	41 л	¾ ч

Програма	приблизителни данни за остатъчна влажност**			
	WM16... макс. 1600 об./мин.	WM14... макс. 1400 об./мин.	WM12... макс. 1200 об./мин.	WM10... макс. 1000 об./мин.
Памук	44 %	48 %	53 %	62 %
Немачкаемо	40 %	40 %	40 %	40 %
Фино / коприна	30 %	30 %	30 %	30 %
Вълна	45 %	45 %	45 %	45 %













\* Стойностите могат да се различават от зададените в зависимост от водното налягане, твърдостта на водата, температурата на подаваната вода, температурата на помещението, вида, количеството и степента на замърсяване на дрехите, използвания перилен препарат, колебания в напрежението на електрическия ток и избраните допълнителни функции.

\*\* Данни за остатъчна влажност на базата на зависещото от програмата ограничение на оборотите при центрофугиране и максималното пълнене.

## Най-ефективни програми за памучен текстил

Следните програми (стандартни програми, маркирани с ) са за почистване на нормално замърсени памучни тъкани и са най-ефективни по отношение на комбинирания разход на енергия и вода.

### Стандартни програми за памук съгласно Разпоредба (ЕС) No. 1015/2010

Програма + температура + бутон	Зареждане	приблизителна продължителност на програмата
 Памук +  +  ecoPerfect 	9 кг	4 ¾ ч
 Памук +  +  ecoPerfect 	4,5 кг	4 ½ ч
 Памук +  +  ecoPerfect 	4,5 кг	4 ½ ч

Настройки на програмата за изпитвания и етикетиране относно енергийната ефективност в съответствие с Директива 2010/30/ЕС със студена вода (15 °C).

Задаването на температура на програмата се ръководи от посочената температура върху етикета за поддръжка на дрехите. Действителната температура на пране може да се различава от зададената температура на програмата от съображения за енергоспестяване.



## Технически данни

### Размери:

850 x 600 x 590 мм

(височина x ширина x дълбочина)

### Тегло:

70 - 85 kg (в зависимост от модела)

### Свързване към електрическата мрежа:

Мрежово напрежение 220 - 240 V,  
50 Hz

Номинален ток 10 A

Номинална мощност 1900 - 2300 W

### Налягане на водата:

100 - 1000 kPa (1-10 bar)

### Разход на мощност в изключено състояние:

0,12 W

### Разход на мощност в неизключено състояние:

0,43 W



## Поставяне и свързване

### Обхват на доставката

**Указание:** Проверете машината за транспортни щети. Не включвайте повредена машина. В случаи на рекламация се обърнете към търговеца, от който сте закупили уреда, или към нашия служба обслужване на клиенти.

→ Страница 37

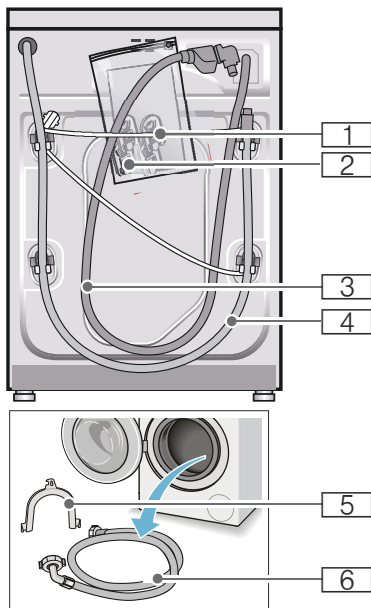

- 1 Електрически кабел
  - 2 Торба:
    - Упътване за експлоатация и инсталиране
    - Списък на службите обслужване на клиенти\*
    - Гаранция\*
    - Капачета за отворите след отстраняване на транспортните планки
    - Адаптер с уплътнителна шайба от 21 мм = 1/2" към 26,4 мм = 3/4" \*
  - 3 Маркуч за чиста вода при модел Aquastop
  - 4 Маркуч за мръсната вода
  - 5 Скоба за фиксиране на маркуча за мръсната вода\*
  - 6 Маркуч за чиста вода при модели Standard/Aqua-Secure
- \* в зависимост от модела

**Допълнително** при свързване на маркуча за мръсната вода към сифон е нужна халка за закрепване на тръба  $\varnothing$  24 - 40 мм (от търговската мрежа).

### Полезни инструменти

- Нивелир за подравняване
- Гаечен ключ с:
  - SW13 за развиване на предпазните планки за транспортиране и
  - SW17 за нивелиране на крачетата на уреда



## Указания за безопасност



### Предупреждение Опасност от нараняване!

- Пералната машина е тежка. Бъдете предпазливи при повдигане/транспорт на пералната машина.
- При повдигане на пералната машина за издадените конструктивни части (например люка) частите могат да се счупят и да причинят наранявания. Не вдигайте пералната машина за издадените конструктивни части.
- При неправилно преместване на маркучите и кабелите съществува опасност от препъване и нараняване. Поставете маркучите и проводите, така че да не представляват опасност от спъване.

### Внимание!

#### Щети по уреда

Замръзналите маркучи могат да се скъсат/спукат. Не поставяйте пералната машина на места, на които може да замръзне, или на открито.

### Внимание!

#### Щети от вода

В местата за свързване на маркуча за чиста и за мръсна вода водата е под високо налягане. За да избегнете течове и щети от вода, задължително спазвайте указанията, дадени в тази глава.

### Указание

- Наред с изброените тук указания могат да са в сила и някои специфични предписания на обслужващите Ви водо- и електроснабдителни предприятия.
- При съмнения пералната машина да се свърже от специалист.

## Повърхност за поставяне

**Указание:** Стабилността е важна, за да не се движи пералната машина!

- Повърхността за поставяне трябва да бъде здрава и равна.
- Меките подове/подови покрития не са подходящи.

## Поставяне върху постамент или поставка от дървени греди

### Внимание!

#### Щети по уреда

При центрофугиране пералната машина може да се премести и да се прекатури/да падне от постамента. Задължително стегнете крачетата на уреда с планки. Номер за поръчка WMZ 2200, WX 9756, Z 7080X0

**Указание:** При дървени подове поставяйте пералната машина:

- по възможност в ъгъл,
- върху водоустойчива дървена плоскост (мин. 30 мм дебела), която е здраво завинтена върху пода.

## Поставяне върху подиум с чекмедже\*

Номер за поръчка на подиум: WMZ 20490, WZ 20490, WZ 20510, WZ 20520

## Вграждане под и вграждане на уреда във вградена кухня

### Предупреждение

#### Опасно за живота!

При контакт с части под напрежение съществува опасност от токов удар. Не сваляйте горната част на уреда.

#### Указание

- Необходима е ниша с широчина 60 см.
- Поставете пералната машина под непрекъснат и задължително свързан неподвижно към съседните шкафове кухненски плот.

## Отстранете транспортните планки

### Внимание!

#### Щети по уреда

- Машината е обезопасена за транспорта с транспортни планки. Неотстранените транспортни планки по време на работа на машината могат например да повредят барабана. Преди първото използване задължително отстранете всичките 4 транспортни планки. Съхранете планките.
- За да избегнете транспортни щети при последващо транспортиране, непременно отново монтирайте преди транспортирането планките.

**Указание:** Запазете винтовете и втулките.

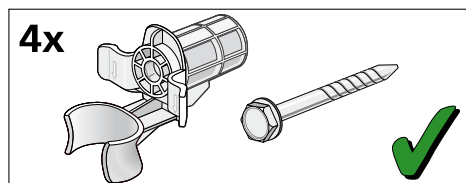

1. Извадете маркучите от държачите.

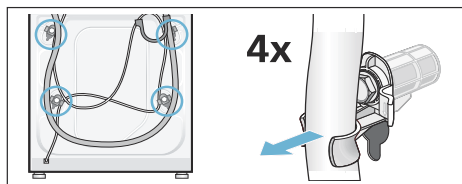

2. Развийте и свалете и четирите винта на транспортната планка с гаечен ключ SW13. Свалете втулките. Извадете електрическия кабел от държачите.

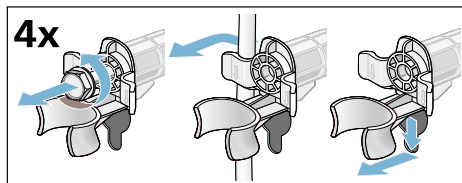

3. Поставете капците. Плътно затворете капците с натискане върху цифрите.

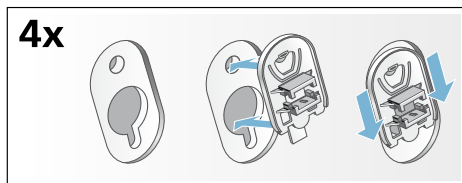

## Дължини на маркучите и проводите

### ■ Ляво свързване

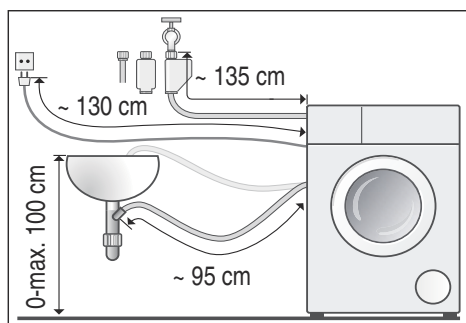

### ■ Дясно свързване

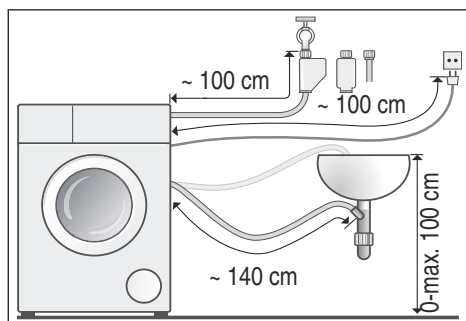

**Съвет:** В търговската мрежа/службата обслужване на клиенти могат да се намерят:

- удължение за маркуча за Aquastop, съответно на маркуча за чистата вода (около 2,50 м); номер за поръчка: WM Z2380, WZ 10130, CZ 11350, Z 7070X0
- по-дълъг маркуч за чиста вода (около 2,20 м) за модел Standard; номер на отделна част за службата за обслужване на клиенти: 00353925

## Маркуч за чиста вода

### Предупреждение Опасно за живота!

При контакт с части под напрежение съществува опасност от токов удар. Не потапяйте предпазния клапан на Aquastop във вода (съдържа електрически клапан).

### Указание

- Машината работи само със студена питейна вода.
- Никога не свързвайте машината към смесителната батерия на безнапорен уред за затопляне на вода.
- Използвайте само приложения или закупен от оторизиран търговец маркуч за чиста вода, никога употребяван.
- Не прегъвайте и не притискайте маркуча за чиста вода.
- Не променяйте (скъсявайте, прерязвайте) маркуча за чиста вода (качествата му не са гарантирани повече).
- Завивайте винтовете само на ръка. Ако винтовете се стягат много силно с инструмент (клещи), резбите могат да се повредят.
- При връзка към кран за вода 21 мм = 1/2" първо монтирайте адаптер\* с уплътнителна шайба от 21 мм = 1/2" към 26,4 мм = 3/4".  
\*доставя се в зависимост от модела

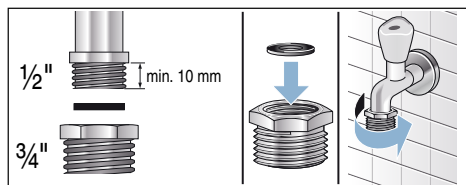

### Оптимално налягане на водата във водопроводната мрежа

**минимум** 100 кПа (1 бар)

**максимум** 1000 кПа (10 бара)

При отворен водопроводен кран изтичат най-малко 8 л/мин.

При по-високо налягане на водата поставете клапан за намаляване на налягането.

### Свързване

Свържете маркуча за чиста вода към крана завода (26,4 мм = 3/4") и към уреда (при модели с Aquastop не е необходимо, монтирано е фиксирано):

- Модел: **Standard**

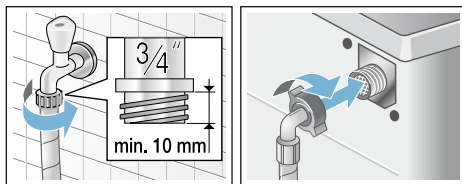

- Модел: **Aqua-Secure**

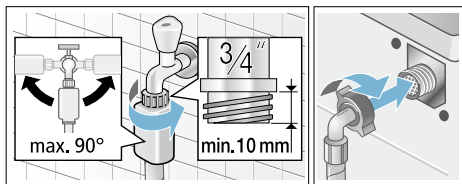

- Модел: **Aquastop**

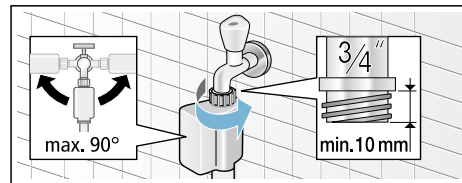

**Указание:** Внимателно отворете водопроводния кран като в същото време проверите добре ли са уплътнени свързките. Винтовото съединение се намира под налягане.

## Маркуч за мръсна вода

### Предупреждение Опасност от попарване!

При пране с високи температури допирът с горещата сапунена луга може да доведе до изгаряния, напр. при изпомпване на гореща сапунена луга в леген или при аварийно източване. Не бъркайте с ръце в горещата сапунена луга.

### Внимание! Щети от вода

Когато маркучът за мръсна вода поради високото налягане на водата при изпомпване се откачи от мивката или от мястото на свързване, изтичащата вода може да причини щети. Поставете маркуча за мръсна вода така, че да не може да падне.

### Внимание! Щети по уреда/щети по дрехите

Когато краят на маркуча за мръсна вода се потопи в изпомпаната вода, водата може да бъде засмукана обратно в уреда и да повреди уреда/дрехите.

Внимавайте за това:

- затварящата тапа не запушва канала на мивката.
- краят на маркуча за мръсната вода не трябва да се потапя в изпомпаната вода.
- водата изтича достатъчно бързо.

**Указание:** Маркуч за мръсната вода не прегъвайте и не опъвайте по дължината.

## Свързване

### ■ Отвеждане на мръсната вода в мивка

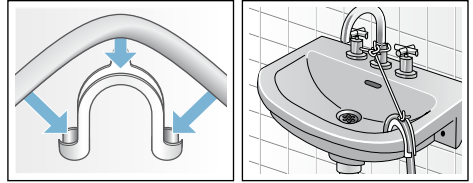

### ■ Отвеждане на мръсната вода в сифона

Мястото на свързване трябва да бъде подсигурено с халка за закрепване на тръба,  $\varnothing$  24-40 мм (от търговската мрежа).

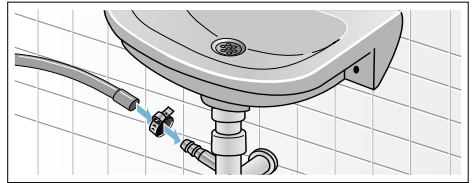

### ■ Отвеждане на мръсната вода в пластмасова тръба с гумена муфа или в канализационна шахта:

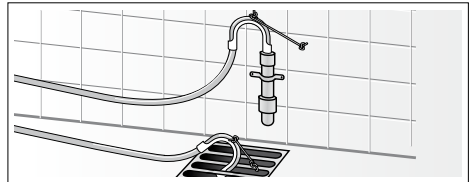

## Нивелиране

Нивелирайте уреда с помощта на нивелир.

Силният шум, вибрациите и «разходките» могат да са следствие на неправилното нивелиране!

1. Развийте контрагайките с гаечен ключ SW17 по посока на часовниковата стрелка.
2. Проверете нивелацията на пералната машина с нивелир, ако е необходимо коригирайте. Височината се променя с въртене на крачето на уреда. Всичките четири крачета на уреда трябва да стъпят здраво на пода.
3. Затегнете контрагайките на всички четири крачета на уреда с гаечен ключ SW17 на ръка срещу корпуса. В същото време дръжте здраво крачето и не променяйте височината.

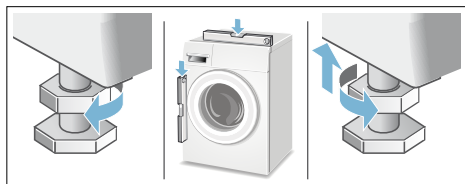

## Електрически изводи

### Предупреждение Опасно за живота!

При контакт с части под напрежение съществува опасност от токов удар.

- Никога не пипайте щепсела с мокри ръце.
- Винаги издърпвайте електрическия кабел за щепсела и никога не теглете кабела, тъй като може да се повреди.
- Никога не издърпвайте щепсела по време на работа на машината.

Обърнете внимание на следните указания и се уверете, че:

### Указание

- Напрежението на мрежата и данните за напрежението на пералната машина (табелка на уреда) трябва да съвпадат. Данни за захранването, както и необходимия предпазител са дадени на табелката на уреда.
- Пералната машина може да се включва само към променлив ток чрез инсталиран в съответствие с изискванията заземен контакт.
- Контактът и щепселът си съответстват.
- сечението на проводника е достатъчно.
- системата за заземяване е инсталирана съгласно с изискванията.
- Смяната на електрическите кабели (ако е необходима) се извършва само от електроспециалист. Резервен захранващ кабел можете да намерите в специализираните сервиси.
- не използвайте разклонители/ двойни контакти и удължители.
- при използване на предпазен шалтер за утечен ток може да се постави само вид с този знак . Само този знак гарантира изпълнението на валидните понастоящем предписания.
- щепселът по всяко време да е достъпен.
- кабелът да не е огънат, притиснат, променян или разрязан.
- кабелът да не влиза в контакт с източници на топлина.

## Преди първото пране

Преди напускане на завода пералната машина е проверена основно. За да отстраните възможни остатъци от вода от изпитването, първия път изперете **без дрехи**.

### Указание

- Пералната машина **трябва да се инсталира и свърже компетентно**. от → *Страница 40*
- Никога не включвайте повредена машина. Уведомете службата обслужване на клиенти.

### Подготвителни работи:

1. Проверявайте машината.
2. Отстранете предпазното фолио от обслужващия панел.
3. Включете в контакта.
4. Отворете водопроводния кран.

### Изпълнение на програма без пране:

1. Включете уреда.
2. Затворете люка (без да поставяте дрехи!).
3. Настройте програма **Почистване барабан 90 °С**.
4. Отворете чекмеджето за перилен препарат.
5. Напълнете около 1 литра вода в отделение **II**.
6. Напълнете перилен препарат на прах в отделение **II**.

- Указание:** За избягване на образуване на пяна използвайте само половината от препоръчаното от производителя на перилния препарат количество. Не използвайте перилен препарат за вълна или за фини тъкани.
7. Затворете чекмеджето за перилен препарат.
  8. Изберете бутон **▶II**.
  9. След края на програмата изключете уреда.

**Сега вашата перална машина е готова за работа.**

## Транспортиране

напр. при преместване

### Подготвителни работи:

1. Затворете водопроводния кран.
2. Освободете водното налягане в захранващия маркуч:  
→ Страница 32; Почистване и поддръжка - цедката във входа за чиста вода е задръстена
3. Изключете пералната машина от електрическата мрежа.
4. Източете останалата сапунена луга:  
→ Страница 31; Почистване и поддръжка - помпата за мръсна вода е запушена, аварийно изпразване
5. Демонтирайте маркучите.

### Монтирайте транспортните планки:

1. Свалете капациите и ги запазете.  
При необходимост използвайте отвертка.

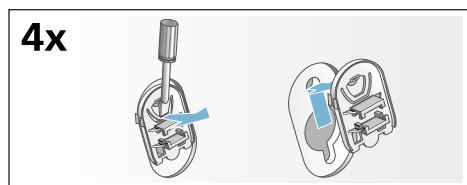

2. Поставете и четирите втулки.  
Поставете мрежовия кабел в поставките. Поставете винтовете на транспортните планки и затегнете с гаечен ключ SW 13.

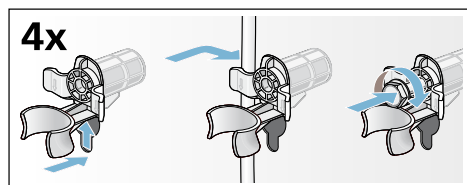

### Преди повторно пускане в експлоатация:

#### Указание

- **задължително** отстранете транспортните планки!
- Изсипете около 1 литър вода в отделението **II**, изберете и включете програма **Изпомпване**. Така предотвратявате изтичането при следващото пране на неизползван перилен препарат в канализацията.





## Aquastop гаранция

### само за уреди с Aquastop

Наред с предоставената гаранция на купувача с договора за покупка на уреда и в допълнение към гаранцията на уреда, която даваме, обезщетяваме и в следните случаи:

1. Когато при повреда на системата Aquastop са причинени щети от вода, поемаме щетите на частни ползватели.
2. Гаранцията е валидна за срока на живот на уреда.
3. Условие за предявяване на претенции по гаранцията е уредът с Aquastop да е поставен и свързан от специалист в съответствие с нашето упътване; това се отнася и за приставката Aquastop (оригинални принадлежности).

Гаранцията ни не покрива дефектни водопроводни връзки или принадлежности до връзката на системата Aquastop към водопроводния кран.

4. По правило не е необходимо да наблюдавате уредите с Aquastop по време на работа, както и не е необходимо да затваряте водопроводния кран след приключване на работа. Въпреки това в случаи на по-дълго отсъствие от дома, например при неколкоседмични почивки, водопроводният кран трябва да се затвори.





Данни за връзка във всички страни можете да намерите в приложения списък на специализираните сервиси.

BSH Hausgeräte GmbH  
Carl-Wery-Straße 34  
81739 München  
GERMANY  
[siemens-home.bsh-group.com](http://siemens-home.bsh-group.com)

Произведено от BSH Hausgeräte GmbH по лиценз на Siemens AG



9000979365 (9702)