

SIEMENS



Mosó-szárítógép

WD15H542EU

siemens-home.bsh-group.com/welcome

hu Használati- és felállítási útmutató

Register
your
product
online

Az új mosó-szárítógépe

Ön egy Siemens márkájú mosó-szárítógépet választott.

Kérjük, szánjon néhány percet az olvasásra, és ismerkedjen meg mosó-szárítógépének előnyeivel.

A gyárunkból kikerülő minden mosó-szárítógépet gondosan ellenőrizzük működés és kifogástalan állapot tekintetében, hogy megfeleljenek a Siemens márká magasság minőségi színvonalának.

Termékeinkkel, tartozékokkal, pótalkatrészekkel és szolgáltatásokkal kapcsolatos további információkat a www.siemens-home.bsh-group.com oldalon talál vagy forduljon vevőszolgálati központjainkhoz.

Amennyiben a használati és felállítási útmutató különböző modelleket ismertet, a különbségekre a megfelelő pontokon utalások találhatók.



A mosó-szárítógépet csak a jelen használati és felállítási útmutató elolvasása után helyezze üzembe!

Alkalmazott szimbólumok és jelölések

Figyelmeztetés!

Ez a szimbólum és figyelmeztetés egy lehetséges veszélyhelyzetre utal. Figyelmen kívül hagyása halálhoz vagy sérülésekhez vezethet.

Figyelem!

Ez a figyelmeztetés egy lehetséges veszélyhelyzetre utal. Figyelmen kívül hagyása anyagi és/vagy környezeti károkhhoz vezethet.

Útmutatás / tipp

Útmutatások a készülék optimális használatához / hasznos információk.

1. 2. 3. / a) b) c)

A teendők lépéseit számok és betűk jelölik.

■ / -

A felsorolásokat négyzet vagy kötőjel jelöli.

Tartalomjegyzék

	Rendeltetésszerű használat 4		Programáttekintés 20
	Biztonsági útmutató 5		Programok a programválasztón 20
	Elektromos biztonság 5		Szárítási táblázat 23
	Sérülésveszély 5		Keményítés 24
	A gyermekek biztonsága 5		Festés/fehérítés 24
	Környezetvédelem 6		Áztatás 24
	Csomagolás/kiselejtezett készülék . . . 6		A program alapértelmezett beállításainak módosítása 24
	Megtakarítási tanácsok 6		°C (Hőmérséklet) 24
	A főbb lépések röviden 7		⊖ (Centrifugálási sebesség) 24
	A készülék megismerése 8		⌚ (Befejezési idő) 25
	Mosó-szárítógép 8		✳ (Szárítás) 25
	Kezelőfelület 9		Kiegészítő funkciók kiválasztása 26
	Kijelzőmező 10		speedPerfect (Gyors) ⚡⌚ 26
	Ruhanemű 12		ecoPerfect (Energiatakarékos) ⚡ 26
	Ruhanemű előkészítése mosáshoz . . 12		Less iron (Gyűrődésgátló) ⚡ 26
	Ruhanemű előkészítése szárításhoz . 13		Stains (Foltok) 26
	A készülék kezelése 14		Rinse plus (Plusz öblítés) 🪣 26
	Mosó-szárítógép előkészítése 14		Hangjelzés beállítása 27
	Program választása/készülék bekapcsolása 14		Tisztítás és karbantartás 28
	Mosási program beállítása 15		A gép burkolata/kezelőmező 28
	Szárítási program beállítása 15		Mosódob 28
	Ruhanemű behelyezése 16		Vízkömentesítés 28
	Mosószer és öblítő adagolása és hozzáadása 16		A mosószer-adagoló tisztítása 28
	Program indítása 17		A mosóvízszivattyú eldugult 29
	Gyerekszár 17		Eldugult a lefolyótömlő a szifonnál . . 29
	Ruhanemű újratöltése 18		Eldugult a szűrő a vízbevezetésben . 30
	Program módosítása 18		Hibák és megoldások 31
	Program megszakítása vagy befejezése 18		Vészkioldó, pl. áramkimaradás esetén 31
	Program vége 19		Útmutatások a kijelzőn 31
	Mosás/szárítás után 19		Hibák és megoldások 32

	Vevőszolgálat	35
	Műszaki specifikációk	35
	Fogyasztási értékek	36
	Felállítás és csatlakoztatás ...	37
	Hagyományos tartozékok	37
	Biztonságos felállítás	37
	Elhelyezési felület	38
	A készülék alapzatra vagy üreges fapadlóra történő telepítése	38
	A készülék beépítése konyhai szekrénysorba	38
	A szállítási rögzítőelemek eltávolítása	39
	Cső- és kábelhosszak	39
	Vízbekötés	40
	Vízbevezetés	40
	Vízelvezetés	41
	A mosóvíz mosdókagylóba vezetése	41
	A mosóvíz szifonba vezetése	41
	A víz elvezetése gumikarmantyús műanyag csőbe vagy vízelvezetőn keresztül	42
	Beállítás	42
	Elektromos csatlakozás	42
	Első mosás/szárítás előtt	43
	Szállítás	43

Rendeltetésszerű használat

- Kizárólag háztartásban történő használatra.
- A mosó-szárítógép géppel mosható textíliák, illetve kézzel mosható gyapjú mosóvízben történő mosására és szárítására alkalmas.
- Hideg ivóvízzel és mosó-szárítógépben használható, kereskedelmi forgalomban kapható mosó- és ápolószerekkel történő használatra.
- Minden mosó- és segédanyag, ill. ápoló- és tisztítószer adagolásánál feltétlenül vegye figyelembe a gyártói útmutatásokat.
- A mosó-szárítógépet 8 éven felüli gyermekek, valamint csökkent fizikai, érzékszervi, vagy mentális képességekkel, illetve kellő tapasztalattal és ismeretekkel nem rendelkező személyek is használhatják, amennyiben ez **felügyelet mellett** történik, vagy ha egy felelős személy **képzésben részesítette** őket.
- Gyermekek nem végezhetnek felügyelet nélkül tisztítási és karbantartási munkákat.
- 3 év alatti gyermekeket ne engedjen a mosó-szárítógép közelébe.
- Háziállatokat ne engedjen a mosó-szárítógép közelébe.
- A mosó-szárítógépet lefolyóval rendelkező helyiségben állítsa fel és működtesse.

Olvassa el a használati és felállítási útmutatót, valamint a mosó-szárítógéphez mellékelt minden más információt, és ennek megfelelően járjon el.

A dokumentációt őrizze meg későbbi felhasználás céljából.

Biztonsági útmutató

Elektromos biztonság

Figyelmeztetés

Életveszély!

Az áramütés-veszélyes részek megérintése életveszélyes.

- A hálózati csatlakozó leválasztásakor mindig a csatlakozót húzza, és ne a vezetékét. Egyéb esetben a vezeték sérülhet.
- Soha ne érjen a hálózati csatlakozóhoz vizes kézzel.

Sérülésveszély

Figyelmeztetés

Sérülésveszély!

- Ha a mosó-szárítógépet a kiálló részeinél (pl. az ajtajánál) fogva emelik fel, az adott rész letörhet, és sérülést okozhat. Ne emelje a mosó-szárítógépet a kiálló részeinél fogva.
- Ha felmászik a mosó-szárítógépre, a készülék teteje eltörhet, és sérülést okozhat. Ne másszon fel a mosó-szárítógépre.
- Ha nekidől vagy rátámaszkodik a nyitott ajtóra, a mosó-szárítógép feldőlhet, és sérülést okozhat. Ne támaszkodjon rá a mosó-szárítógép nyitott ajtajára.
- Ha benyúl a még forgó dobba, a keze megsérülhet. Ne érjen hozzá a forgó dobhoz. Várja meg, amíg a dob megáll.

Figyelmeztetés

Forrázásveszély!

- Magas hőmérsékleten történő mosáskor leforrázhatja magát, ha a forró vízbe nyúl (pl. amikor a forró vizet a készülékből egy lavórba engedi). Ne érjen hozzá a készülékben lévő forró vízhez.
- Ha a szárítási programot megszakították, a mosó-szárítógép és a ruhanemű nagyon forró lehet. Válassza ki az **Intensive Dry (Intenzív szárítás)** ☼ vagy a **Low Heat Dry (Kímélő szárítás)** ☼ programot, és állítsa be a szárítási programot 15 percre, hogy a ruhanemű lehűlhessen. Ezt követően vegye ki a ruhaneműt.

A gyermekek biztonsága

Figyelmeztetés

Életveszély!

- Ha a gyermekek a mosó-szárítógépen játszanak, élet- vagy balesetveszélyes helyzetekbe kerülhetnek.
- Ne hagyja a gyermekeket felügyelet nélkül a mosó-szárítógép közelében.
 - Ne engedje, hogy a gyermekek játékszerként használják a mosó-szárítógépet.

Figyelmeztetés

Életveszély!

- A gyermekek bezárhatják magukat a készülékbe, ami fulladást okozhat.

Leselejtezett készülékek esetén:

- Húzza ki a hálózati csatlakozót.
- Vágja le a tápkábelt, és a csatlakozóval együtt helyezze a hulladékba.
- Tegye működésképtelenné a mosó-szárítógép ajtajának zárját.

Figyelmeztetés **Fulladásveszély!**

Játék közben a gyermekek beleakadhatnak a csomagolásba, annak részeibe vagy a fóliába, illetve ezeket a fejükre húzhatják, ami fulladást okoz.

A csomagolóanyagot, fóliát és a csomagolás részeit tartsa a gyermekek által nem hozzáférhető helyen.

Figyelmeztetés **Mérgezés veszélye!**

A mosószerek és öblítők lenyelése mérgezést okozhat, szembe és bőrre kerülve pedig irritációt okozhatnak.

A mosószereket és öblítőket tartsa távol a gyermekektől.

Figyelmeztetés **Szem- és bőrirritáció!**

A mosószerek és öblítők a szembe vagy bőrre kerülve irritációt okozhatnak.

A mosószereket és öblítőket tartsa távol a gyermekektől.

Figyelmeztetés **Sérülésveszély!**

Magas hőmérsékleten történő mosáskor a készülék ajtajának üvege felforrósodik.

Ügyeljen, hogy a gyermekek ne érintsék meg a forró ajtót.

Környezetvédelem

Csomagolás/kiselejtezett készülék



A csomagolást környezetbarát módon kell ártalmatlanítani.

Ez a készülék az elektromos és elektronikus készülékek hulladékaira vonatkozó 2012/19/EK (EU) sz. európai irányelvnek (waste electrical and electronic equipment – WEEE) megfelelő jelöléssel rendelkezik. Az irányelv keretét szab a használt készülékek egész Európai Unióban érvényes visszavételének és értékesítésének.

Megtakarítási tanácsok

- Mindig az adott programhoz meghatározott maximális mennyiségű ruhát tegyen a készülékbe.
A programok áttekintése → 20. oldal
- A normál szennyezett ruhákat előmosás nélkül mossa.
- **Energiatakarékos üzemmód:** A kijelző néhány perc után kialszik, és a **Start/Reload (Indítás/Ujratöltés)**  gomb villog. A világítás bekapcsolásához nyomjon meg egy tetszőleges gombot.
Az energiatakarékos üzemmód nem kapcsolható be, miközben egy program éppen fut.
- Ha a ruhákat a készülékben kívánja megszáritani, válassza a maximális centrifugálási sebességet. Minél kevésbé nedvesek a ruhák, annál rövidebb idő és annál kevesebb energia szükséges a szárításhoz.
Ne használja a szárítás funkciót olyan ruhán, amelyből csöpög a víz.
- Rendszeresen szellőztesse ki alaposan a helyiséget és tisztítsa meg a belépő szűrőt.
Tisztítás és karbantartás → 28. oldal és Beszerelés és csatlakoztatás → 37. oldal

P A főbb lépések röviden

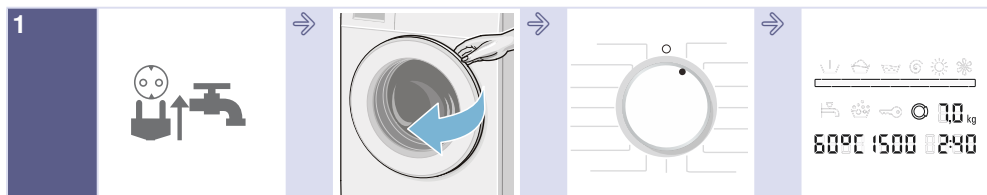

Csatlakoztassa a hálózati csatlakozót. Nyissa ki a csapot.

Nyissa ki az ajtót.

Válassza ki a programot, pl. **Cottons (Pamut)** .

Programra vonatkozó információ a kijelzőpanelen.

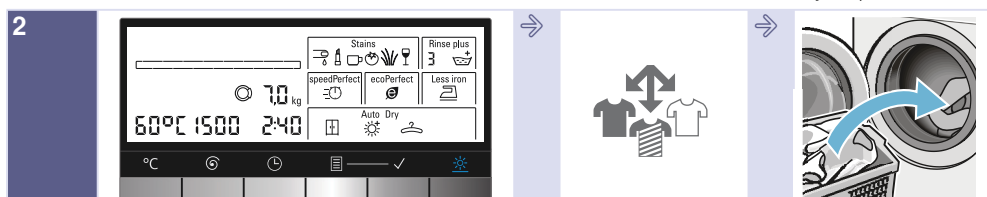

Szükség esetén módosítsa a gyári programbeállításokat, és/vagy válasszon további funkciókat.

Válogassa szét a ruhaneműt.

Tegye a gépbe a ruhaneműt.

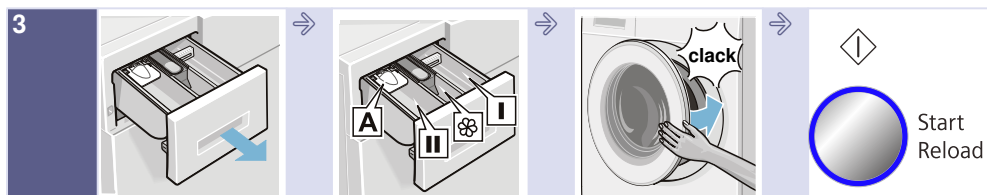

Nyissa ki a mosószer-adagolót.

Öntsön be mosószert az adagolási útmutatónak megfelelően → 16. oldal

Csukja be az ajtót.

Nyomja meg a **Start/Reload (Indítás/Újratöltés)**  gombot.

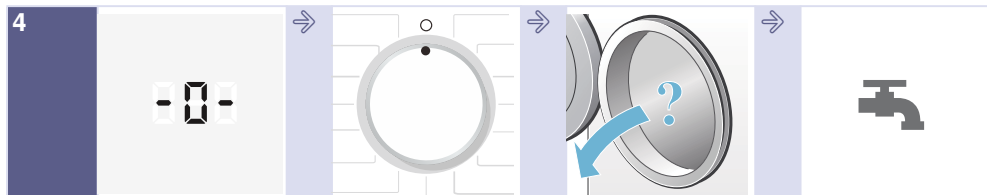

Program vége.

Állítsa a programválasztót **Off (Ki)** helyzetbe.

Nyissa ki az ajtót, és vegye ki a ruhákat.

Zárja el a vízcsapot. (Aqua-Stop funkcióval nem rendelkező típusok esetén).

A készülék megismerése

Mosó-szárítógép

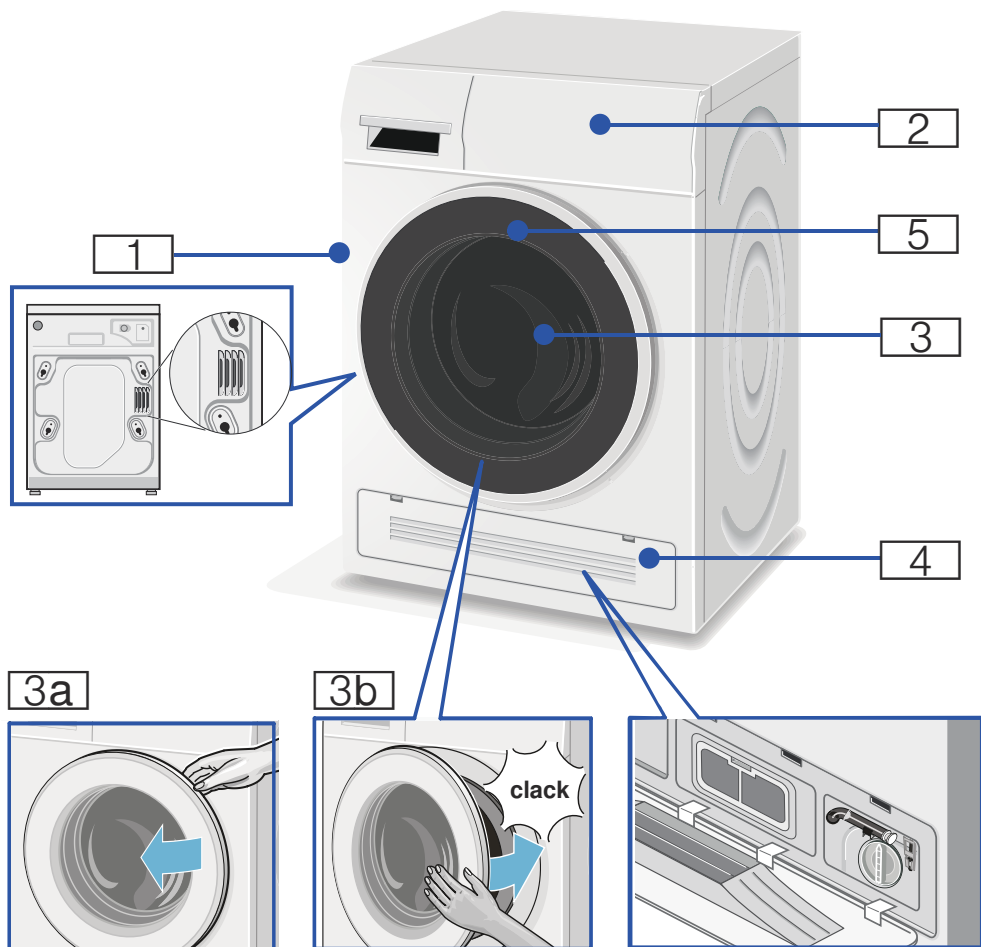

- 1** Forró levegő kivezetőnyílása
- 2** Kezelőpanel
- 3** Ajtó és fogantyú
- 3a** Nyissa ki az ajtót

- 3b** Csukja be az ajtót
- 4** Szűrőfedél és hideglevegő-bevezető
- 5** Dob világítása

Kezelőfelület

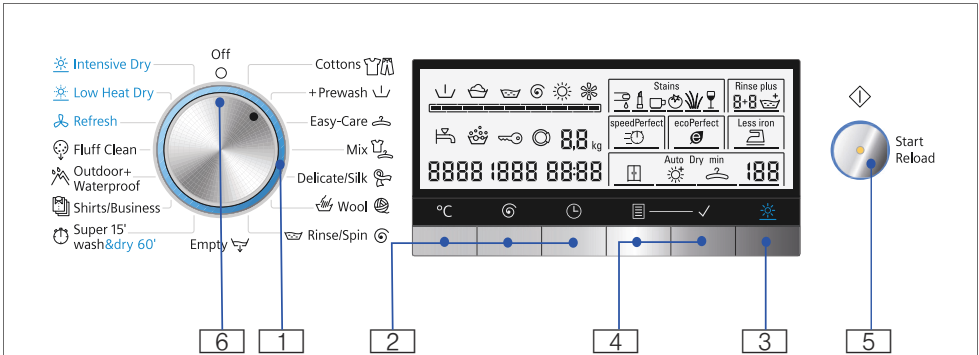

A kiválasztott program alapértelmezett beállításainak módosítása és kiegészítő funkciók kiválasztása:

- 1** Válasszon ki egy programot. A programválasztó mindkét irányba elforgatható.
A programok áttekintése → 20. oldal
- 2** Az alapértelmezett beállítások módosításához használja a °C (**Hőmérséklet**),
⊖ (**Centrifugálási sebesség**) és
⌚ (**Befejezési idő**) gombokat.
- 3** Válassza ki a szárítási funkciót → 25. oldal
- 4** Kiegészítő funkciók hozzáadásához használja a ☰ (**Opciók**) + ✓ (**Kiválasztás**) gombokat
→ 26. oldal

- 5** Indítsa el a mosási programot. Program indításához, megszakításához és törléséhez használja a **Start/Reload (Indítás/Újratöltés)** ⬇️ gombot.
- 6** Kapcsolja ki a készüléket. Állítsa a programválasztót **Off (Ki)** helyzetbe.

Kijelzőmező

A kiválasztott program kijelzései		
1		Előmosás Mosás Öblítés Leeresztés/Centrifugálás Szárítás Hűtés – a szárítási szakaszban forog Állapotjelző
2		Csap világít Túl alacsony víznyomás. Ez megnöveli a program időtartamát. villog Nem nyitotta ki a csapot, vagy nincs víznyomás.
3		Túladagolás A rendszer túl sok habot érzékelt, ezért bekapcsolt egy öblítési ciklust.
	világít	Gyermekbiztonsági zár A programválasztót bekapcsolt gyermekbiztonsági zár mellett módosították.
	villog	A gyerekszár be van kapcsolva, a programválasztót elállították vagy megnyomtak egy gombot.
	világít	Ajtó Az ajtó kinyitható.
	villog	A program indulása után: az ajtó nem megfelelően van becsukva.
	7,0 kg*	Töltet Maximális töltet.



A kiválasztott program kijelzései

3	cold (hideg) -90°C	Hőmérséklet (°C)
	---- 1500	Centrifugálási sebesség (percenkénti fordulatszám); --- (Öblítóstop = nincs befejező víz-leeresztési/centrifugázási ciklus, beállításakor a ruha az utolsó öblítési ciklusig ázik a vízben).
	- 0 -	Program vége.
	PAUS	Program megszakítva.
	----	A program vége öblítóstoppal.
	OPEN	A program megszakítása után az ajtó kinyitható.
	A:02	Az ajtó nem nyitható ki.
	2:00*	A program időtartama a program kiválasztásakor (óra:perc).
	1 – 24 h	Befejezési idő (h=óra).

4 Kiegészítő funkciók

Stains (Foltok)		Vér
		Kozmetikai termékek
		Kávé
		Paradicsom
		Fű
		Bor

Rinse plus (Plusz öblítés) **speedPerfect (Gyors)** **ecoPerfect (Energiatakarékos)**  Kiegészítő funkciók kiválasztása → 26. oldal**Less iron (Gyűrődésgátló)** 

5 Szárítási funkció	AutoDry	Automatikus szárítás – 3 szárítási üzemmód választható.
		Teljes szárítás (Automatikus).
		Extra szárítás (Automatikus).
		Enyhe szárítás (Automatikus).
	...min	Szárítási idő – 5 szárítási időtartam választható.
	120min*	Manuálisan beállított szárítási idő.
Egyéb információ	E : - -*	Hibajelzés.
	0	Hangjelzés beállítása.

* A kiválasztott programoktól és kiegészítő funkcióktól függ.



Ruhanemű

Ruhanemű előkészítése mosáshoz

Mosandó ruhanemű szétválogatása:

Válogassa szét a ruhákat a gyártói címkén feltüntetett mosási utasítások és specifikációk szerint:

- Szövet/szál típusa
- Szín

Utasítás: A ruhák elszíneződhetnek, vagy a mosási eredmény nem lesz megfelelő. Egymástól külön mossa a fehér és színes ruhákat.

Az új, élénk színű szöveteket az első mosáskor mossa külön.

- Szennyezettség
 - **enyhe**
ne használjon előmosást; szükség esetén válassza a **speedPerfect (Gyors)**  kiegészítő funkciót.
 - **normál**
Válasszon egy előmosást tartalmazó programot. Szükség esetén előkezelje a foltokat.
 - **erős**
Mosson kevesebb ruhát. Válasszon egy előmosást tartalmazó programot. Szükség esetén előkezelje a foltokat.
 - **Stains (Foltok)**
A foltokat késlekedés nélkül távolítsa el vagy kezelje elő. Először nedvesítse át szappanos vízzel, közben ne dörzsölje. Ezután válassza ki a megfelelő programot, és mossa ki a ruhát. Előfordul, hogy a makacs vagy beszáradt foltok csak többszöri mosással távolíthatók el.

Kezelési címke utasításai:

		Pamut 95°C, 90°C
		Színes 60°C, 40°C, 30°C
		Könnyen kezelhető 60°C, 40°C, 30°C
		Kényes 40°C, 30°C
		Kézi és gépi mosású selyem és gyapjú hideg, 40°C, 30°C
		Kézi és gépi mosású selyem és gyapjú hideg, 40°C, 30°C
		Ne mossa a ruhát mosó-szárítógépben

A ruhanemű és a mosó-szárítógép védelme:

Figyelem!

A készülék/textíliák károsodása

Az idegen testek (pl. aprópénz, gemkapocs, tű, szeg) károsíthatják a ruhaneműt vagy a mosó-szárítógép alkatrészeit.

Ezért a ruhaneműk előkészítésénél kövesse a következő tanácsokat:

- Minden mosó- és segédanyag, ill. ápoló- és tisztítószer adagolásánál feltétlenül vegye figyelembe a gyártói útmutatásokat.
- Ne lépje túl a maximális ruhamennyiséget. A túltöltés befolyásolja a mosási eredményt.
- A ruhanemű tisztításához szükséges tisztítószer és előkezelő szerek (pl.: folteltávolító, előmosáshoz való spray stb.) nem kerülhetnek érintkezésbe a mosó-szárítógép felületeivel. Szükség esetén azonnal törölje le nedves ronggyal a ráhullott permetet és más maradványokat/cseppeket.

- Ūritse ki a zsebeket. Tāvólítsa el az idegen testeket.

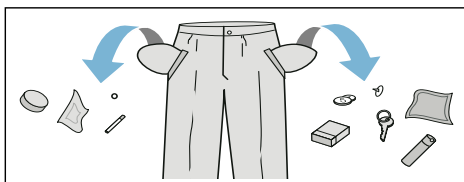

- Ūgyeljen a fém tárgyakra (gemkapcsok stb.), és tāvólítsa el azokat.
- A nadrágokat, a kötöttárut és a hurkolt textíliákat, pl. trikóanyagú fehérneműket, pólókat vagy melegítőkelsőket kifordítva kell mosni.
- Győződjön meg arról, hogy a kosaras melltartók mosógépben moshatók legyenek.
- A kényes ruhadarabokat (harisnyát, kosaras melltartókat) hálóban/ zsákban kell mosni.
- A cipzárakat húzza össze, a huzatgombokat gombolja össze.
- Kefélje ki a homokot a zsebekből és a hajtókákból.
- Tāvólítsa el a függönygörgőket vagy helyezze hálóba/zsákba.

Ruhanemű előkészítése szárításhoz

Utasítás: Az egyenletes szárítási eredmény elérése érdekében a következők szerint válogassa szét a ruhaneműt:

- Szövet típusa
- Szárítóprogram
- A kezelési címkén jelölt ápolási szimbólumok.

Csak a „szárítógépben használható” jelöléssel rendelkező ruhákat szárítsa, illetve amelyeknél a következő ápolási szimbólumok vannak feltüntetve:

- ☐ = Szárítás normál hőmérsékleten (**Intensive Dry (Intenzív szárítás ☼)**)
- ☐ = Szárítás alacsony hőmérsékleten (**Low Heat Dry (Enyhe szárítás ☼)**)

A következő textíliák nem száríthatók:

- ☒ = „Nem szárítható” ápolási szimbólum
- Gyapjú vagy gyapjút tartalmazó textília.
- Kényes anyagok (selyem, műszálas függönyök).
- Habszivacsot vagy hasonló anyagot tartalmazó textíliák.
- Tűzveszélyes folyadékkal (pl. rozsdaeltávoltóval, petróleuméterrel, hígítóval) kezelt textíliák. Robbanásveszély!
- Maradék hajlakkot vagy hasonló anyagokat tartalmazó textíliák.

Utasítások

- A kézzel mosott textíliákat szárítás előtt ki kell centrifugálni a megfelelő centrifugázási sebességen.
- Szárítás előtt centrifugálja ki az optimális sebességen. Pamut esetén 1000 f/p-nél nagyobb, könnyen kezelhető textíliák esetén 800 f/p-nél nagyobb centrifugázási sebesség ajánlott.
- Ne vasalja ki a ruhaneműt közvetlenül a szárítás után. Ajánlott először feltekerni a ruhákat, így egyenletesen eloszlik a nedvesség.
- A jó szárítási eredmény érdekében a steppelt, frottír- és egyéb nagy méretű ruhaneműt külön kell szárítani. Egyszerre maximum négy (3 kg) frottírtextíliát szárítson.
- Ne lépje túl a maximális mennyiséget.



A készülék kezelése

Mosó-szárítógép előkészítése

A mosó-szárítógépet kiszállítás előtt tesztelték. A tesztelésből származó maradék víz eltávolításához először indítson el egy mosási ciklust ruhák nélkül a **Fluff Clean (Szösztelenítés)**  programon.

Az első mosás/szárítás előtt
→ 43. oldal

Utasítás:

- Ha a mosó-szárítógép meghibásodott, ne kapcsolja be.
- Vegye fel a kapcsolatot a vevőszolgálatlalt → 35. oldal

1. Csatlakoztassa a hálózati csatlakozót.

2. Nyissa ki a csapot.

A szárítási program után egy automatikus szösztelenítési ciklus következik. A csapnak a szárítási program kiválasztásakor is nyitott helyzetben kell lennie.

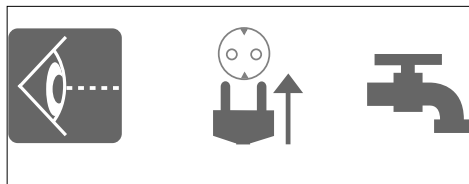

Utasítások

- Mindig biztosítson megfelelő szellőzést abban a helyiségben, ahol a mosó-szárítógép működik, így a szárítási szakaszban keletkezett levegő megfelelően tud távozni.
- A hűtőlevegő bemeneti és kimeneti nyílásait mindig tartsa szabadon.

3. Nyissa ki az ajtót.

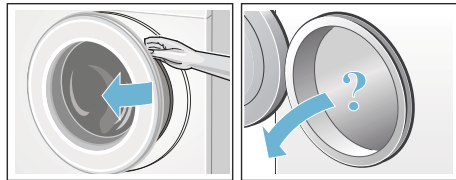

Program választása/készülék bekapcsolása

Utasítás: Ha bekapcsolta a gyermekbiztonsági zárat, program beállításához először ki kell azt kapcsolnia.

Válassza ki a kívánt programot a programválasztóval. Mindkét irányba elforgatható.

A mosó-szárítógép be van kapcsolva.



A következő adatok folyamatosan láthatók a kijelzőpanelen a kiválasztott programra vonatkozóan:

- program időtartama,
- előre beállított hőmérséklet,
- előre beállított centrifugálási sebesség és
- maximális töltet
- stb.

Mosási program beállítása

Használhatja az alapértelmezett beállításokat, vagy beállíthatja a programot a mosni kívánt ruháknak megfelelően az alapértelmezett beállítások módosításával vagy kiegészítő funkciók kiválasztásával. A kiválasztott mosási/szárítási programtól függ, hogy milyen beállítások és kiegészítő funkciók választhatók. A programok áttekintése → 20. oldal

Utasítások

- Az opciók a program előrehaladásától függően be-, ill. kikapcsolhatók vagy módosíthatók.
- A gombok érintésre érzékenyek, így elég őket enyhén megérinteni. A °C (Hőmérséklet), ⌚ (Centrifugálási sebesség) vagy ⌚ (Befejezési idő) gomb nyomva tartásakor a beállítások automatikusan végigfutnak.

Mosási program alapértelmezett beállításainak (pl. mosási hőmérséklet) módosítása:

Érintse meg a °C (Hőmérséklet) gombot a kívánt mosási hőmérséklet beállításához.

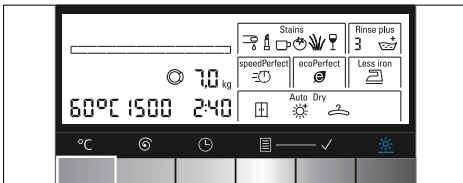

Mosási program kiegészítő funkcióinak módosítása:

A kívánt kiegészítő funkciók beállításához érintse meg a ☰ (Opciók) és ✓ (Kiválasztás) gombokat.

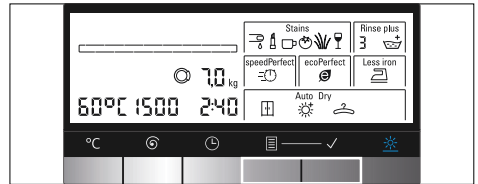

Utasítás:

Az alapértelmezett beállítások és/vagy kiegészítő funkciók módosítása után a program időtartama változhat.

Szárítási program beállítása

Utasítás: Csak szárítási program vagy megszakítás nélküli mosás és szárítás kiválasztásakor a szárítási program alapértelmezett beállításai igény szerint módosíthatók.

A programok áttekintése → 20. oldal

Szárítási program alapértelmezett beállításainak módosítása:

A kívánt szárítási üzemmód és időtartam beállításához érintse meg a ☼ (Szárítás) gombot (csak szárítási program esetén).

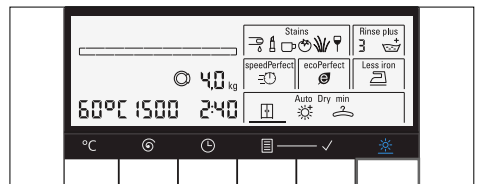

Utasítás:

A szárítási program alapértelmezett beállításainak módosítása után a program időtartama változhat.

Ruhanemű behelyezése

Figyelmeztetés

Életveszély!

Az oldószer alapú tisztítószerekkel (pl. rozsdaeltávolító, petróleuméter) előkezelt ruhák a mosó-szárítógépbe helyezve robbanást idézhetnek elő. Az ilyen ruhákat a mosás előtt alaposan öblítse ki kézzel.

Utasítások

- Nagy- és kisméretű ruhákat egyaránt tegyen a készülékbe. A különböző méretű ruhaneműk jobban eloszlanak a centrifugálási ciklus alatt. Ha csak egy ruhát tesz a készülékbe, a töltet kiegyensúlyozatlan lesz.
 - Tartsa be a jelzett maximális mennyiséget. A túl sok ruha rontja a mosási eredményt és gyűrődéseket okoz.
1. Hajtogassa szét az előre szétválogatott ruhákat, és helyezze őket a dobba.
 2. Ügyeljen, hogy ne csípődjön ruha az ajtó és a gumitömítés közé.

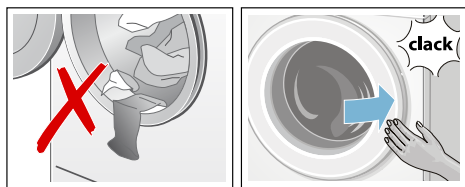

3. Csupkja be az ajtót.

Utasítás: A **Start/Reload (Indítás/Újratöltés)**  gomb jelzőfénye villog, és a program alapértelmezett beállításai folyamatosan láthatók a kijelzőpanelen. Az alapértelmezett beállítások módosíthatók.

Mosószer és öblítő adagolása és hozzáadása

Figyelem!

A készülék károsodásának veszélye

A ruhanemű előkezelésére szolgáló mosószerek és adalékok (pl. folteltávolító, előmosó spray stb.) károsíthatják a mosó-szárítógép belsejét.

Az ilyen anyagokat tartsa távol a mosó-szárítógép felületeitől. Egy nedves ruhával azonnal távolítsa el a spray-k maradványait és egyéb maradványokat, cseppeket.

Adagolás

A mosó- és öblítőszereket a következők függvényében adagolja:

- vízkeménység (érdeklődjön a vízszolgáltatónál),
- a gyártó csomagoláson feltüntetett utasításai,
- ruhanemű mennyisége,
- szennyezettség mértéke.

Adagolók feltöltése

1. Húzza ki a mosószer-adagolót.

Figyelmeztetés

Szem- és bőrirritáció!

Ha a mosószer-adagoló nyitva van a készülék működése közben, a mosószer és az öblítő kifolyhat. Az adagolót óvatosan húzza ki. Ha a mosó- vagy öblítőszert szembe vagy bőrre kerül, alaposan öblítse le. Lenyelés esetén forduljon orvoshoz.

2. Töltse be a mosószert és/vagy tisztítószert.

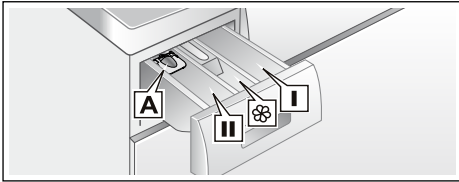

- I adagolórekesz Mosószert előmosáshoz.
 ☼ adagolórekesz Öblítő, keményítő. Ne lépje túl a maximális mennyiséget.
 II adagolórekesz Főmosáshoz használt mosószert, vízlágyítót, fehérítőt, folteltávolítót.
 A adagolórekesz Folyékony mosószert adagolásához.

Utasítások

- A mosószerek, folteltávolítók, öblítők és tisztító adalékok adagolásakor mindig kövesse a gyártó utasításait.
- Az öblítőkonzentrátumokat hígítsa vízzel. Ezzel megelőzhető a dugulás.
- A mosószert-adagolót óvatosan nyissa ki, ha a készülék működik.
- Ha csak szárítási programot indít el, ne öntsön mosószert és/vagy öblítőt a készülékbe.

Mérési segédeszköz* folyékony mosószert-hoz

*típustól függően

Helyezze be a mérési segédeszközt, amellyel meghatározható a folyékony mosószert megfelelő mennyisége:

1. Húzza ki a mosószert-adagolót. Nyomja le a betétet, és húzza ki teljesen az adagolót.
2. Csúsztassa előre a mérési segédeszközt, hajtsa le, és pattintsa a helyére.

3. Helyezze vissza az adagolót.

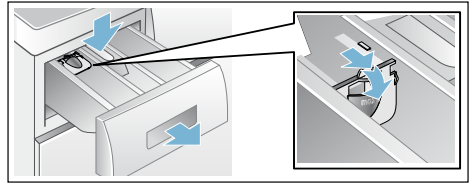

Utasítás: Ne használja a mérési segédeszközt gél állagú mosószerekkel vagy mosóporral, illetve előmosást tartalmazó programok és a „Finish in” (Befejezési idő) opció használatakor.

A mérési segédeszközzel nem rendelkező típusoknál öntse a folyékony mosószert a megfelelő adagolóeszközbe, majd helyezze azt a dobba.

Program indítása



Nyomja meg a **Start/Reload (Indítás/Újratöltés)**  gombot. Kigyullad a jelzőfény, és a program elindul.



Utasítás: Ha szeretné elkerülni a program véletlen módosítását, aktiválja a gyermekvédelmi zárat.

A kijelzőpanelen a program futása alatt a „Finish in” (Befejezési idő) érték látható, illetve a mosási program indításakor a program időtartama és az, hogy hol tart a program.

Gyerekszár

A mosó-szárítógép lezárható, így elkerülhető a beállított funkciók véletlen módosítása. Ehhez a program elindítása után kapcsolja be a gyermekbiztonsági zárat.

Bekapcsolás/kikapcsolás: Nyomja meg és tartsa lenyomva a  (**Befejezési idő**) gombot kb. 5 mp-ig. A kijelzőn megjelenik a  szimbólum. Ha be van kapcsolva a gombokhoz tartozó hangjelzés, hangjelzés hallatszik.

-  világít: A gyermekbiztonsági zár be van kapcsolva.
-  villog: A programválasztót bekapcsolt gyermekbiztonsági zár mellett módosították. Ha nem szeretné, hogy a program leálljon, állítsa vissza a programválasztót az eredeti programra. A szimbólum ismét világít.

Utasítás:



A gyermekbiztonsági zár a következő program indulásáig bekapcsolva maradhat, akkor is, ha a mosószárítógépet kikapcsolja. Ekkor kapcsolja ki a gyermekbiztonsági zárat a program indulása előtt, és szükség esetén kapcsolja vissza a program indulása után.

Ruhanemű újratöltése

Szükség esetén a program indítása után is hozzáadhatók vagy kivethetők a ruhaneműk.



Nyomja meg a **Start/Reload** (Indítás/**Újratöltés**)  gombot. A mosószárítóprogram ellenőrzi, hogy lehetséges-e ruha hozzáadása.

Utasítások

- Magas vízszint, magas hőmérséklet vagy forgó dob esetén a dob biztonsági okokból zárva marad, és a betöltés nem lehetséges. Ha a következőt látja a kijelzőpanelen:
A:02 + PAUS villog → A betöltés nem lehetséges. Várja meg, amíg a  + **OPEN** szimbólumok kigyulladnak (kb. 1 perc). A  + **OPEN** szimbólumok világítanak → A betöltés lehetséges.
- Ne nyissa ki az ajtót addig, amíg nem világít **mindkét** szimbólum ( + **OPEN**).
- Ne hagyja sokáig nyitva az ajtót, mivel víz folyhat ki a ruhákból.
- Az újratöltés funkció nem aktiválható a szárítási szakaszban.





Program módosítása

Ha véletlenül rossz programot választott, a programot a következők szerint módosíthatja:

1. Nyomja meg a **Start/Reload** (Indítás/**Újratöltés**)  gombot.
2. Válasszon egy másik programot. Szükség esetén módosítsa az alapértelmezett beállításokat, és/vagy válasszon ki egyéb funkciókat is.
3. Nyomja meg a **Start/Reload** (**Indítás/Újratöltés**)  gombot. Az új program az elejéről indul.

Program megszakítása vagy befejezése





Magas hőmérsékletet használó programok esetén:

1. Nyomja meg a **Start/Reload** (Indítás/**Újratöltés**)  gombot.
2. A ruhák lehűtéséhez: Válassza a  **Rinse/Spin**  (**Öblítés/Centrifugálás**) opciót.
3. Nyomja meg a **Start/Reload** (**Indítás/Újratöltés**)  gombot.

Alacsony hőmérsékletet használó programok esetén:

1. Nyomja meg a **Start/Reload** (Indítás/**Újratöltés**)  gombot.
2. Válassza a  **Rinse/Spin**  (**Öblítés/Centrifugálás**) vagy **Empty** (**Leeresztés**)  funkciót.
3. Nyomja meg a **Start/Reload** (**Indítás/Újratöltés**)  gombot.

Szárítási programok esetén:

1. Válassza ki az **Intensive Dry** (**Intenzív szárítás**)  vagy **Low Heat Dry** (**Szárítás alacsony hőfokon**)  opciót.
2. Nyomja meg a gombot  (**Szárítás**), és állítson be 15 perces szárítási időt.
3. Nyomja meg a **Start/Reload** (**Indítás/Újratöltés**)  gombot.

Program vége

A – 0 – vagy – – – – jelzés látható a kijelzőn, és hangjelzés hallatszik.
Hangjelzés beállítása → 27. oldal

A – – – (Öblítőstop = nincs befejező vízleeresztési/centrifugázási ciklus) funkció kiválasztásakor, nyomja meg a **Start/Reload (Indítás/Újratöltés)** ◊ gombot az utolsó leeresztési/centrifugázási ciklus elindításához.

Utasítások

- A program a víz kiszivattyúzásával és a ruhák centrifugálásával folytatódik (a normal centrifugázási sebesség előzőleg módosítható).
- Ha csak a vizet szeretné kiszivattyúzni, nyomja meg a program kezdete után kb. 1 perccel a **Start/Reload (Start/Újratöltés)** ◊ gombot, még a centrifugálás kezdete előtt, majd állítsa a programválasztót **Off (Ki)** helyzetbe. A program megszakad, és az ajtózár kiold. Kiveheti a ruhát a készülékből.
- Bekapcsolt szárítási funkció esetén a **PUSH, to, End** kijelzések váltakoznak a kijelzőn, a **Start/Reload (Indítás/Újratöltés)** ◊ jelzőfénye villog, valamint hangjelzés hallatszik.
- A dob további 30 percig forog speciális sebességgel, mellyel megakadályozható a ruhák gyűrődése.
- Ha azonnal ki szeretné venni a ruhákat a készülékből, nyomjon meg egy tetszőleges gombot a program törléséhez vagy módosításához.
- Ha a **hot** jelzés villog a kijelzőn a szárítási program vége előtt, a dob hőmérséklete magas. A dob hűtésére szolgáló program addig fut, amíg a dob hőmérséklete le nem csökken.

Mosás/szárítás után

1. Nyissa ki az ajtót, és vegye ki a ruhákat.
2. Állítsa a programválasztót **Off (Ki)** helyzetbe. A készülék kikapcsol.
3. Zárja el a csapot.
Aqua-Stop típusok esetén nem szükséges lépés.

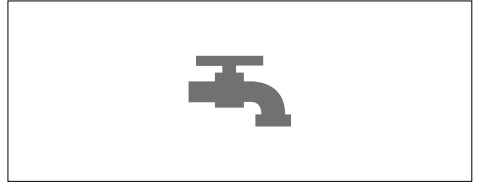

Utasítások

- Ne hagyjon ruhát a doban. A következő mosáskor összemehetnek vagy befoghatják a többi ruhát.
- Vegyen ki minden tárgyat a dobból és a gumitömítésből – fennáll a rozsdásodás veszélye.

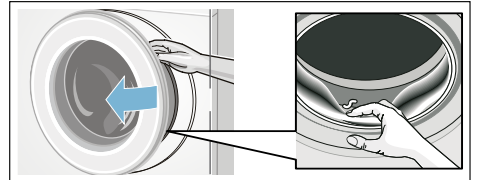

























- Hagyja nyitva a mosószer-adagolót és az ajtót, hogy a maradék víz elpárologhasson.
- Minden esetben vegye ki a mosott ruhát.
- Várja meg a program végét, mivel a készülék addig le lehet zárva. Ezután kapcsolja be a készüléket, és várjon a kioldásra.
- Ha a kijelzőpanel kialszik a program végén, bekapcsolt az energiatakarékos üzemmód. A kijelző visszakapcsolásához nyomjon meg egy tetszőleges gombot.

Programáttekintés















Programok a programválasztón

Program / Ruha típusa	Opciók / Információ
<p>Program neve A program és a kapcsolódó anyagtypusok rövid bemutatása.</p>	<p>maximális töltet az EN 50229 szabványnak megfelelően maximális töltet mosás esetén / maximális töltet szárítás esetén választható hőmérséklet (°C) választható centrifugálási hőmérséklet (f/p) választható kiegészítő funkciók mosáshoz választható beállítások szárításhoz</p>
<p>Cottons (Pamut) </p> <p>Strapabíró textíliák, pamut vagy vászon anyagú hóálló textíliák. Utasítás: * A  kiegészítő funkció esetén kisebb töltet lehetséges.</p>	<p>max. 7,0 (4,0)* kg / 4,0 kg cold (hideg) – 90°C ---- 1500 f/p Stains (Foltok), , , ,  , , </p>
<p>Cottons + Prewash (Pamut + Előmosás) </p> <p>Nagy energiafogyasztású program erősen szennyezett, pamut vagy vászon strapabíró textíliákhoz. Utasítás: * A  kiegészítő funkció esetén kisebb töltet lehetséges.</p>	<p>max. 7,0 (4,0)* kg / 4,0 kg cold (hideg) – 90°C ---- 1500 f/p Stains (Foltok), , , ,  , , </p>
<p>Easy-Care (Könnyen kezelhető) </p> <p>Textíliák szintetikus anyagból vagy kevert szövetből.</p>	<p>max. 3,5 kg / 2,5 kg cold (hideg) – 60°C ---- 1200 f/p Stains (Foltok), , , ,  , , </p>
<p>Mix (Vegyes) </p> <p>Vegyes ruhák pamut és műszálás textíliákból.</p>	<p>max. 3,5 kg / 2,5 kg cold (hideg) – 60°C ---- 1500 f/p Stains (Foltok), , , ,  , , </p>

Program / Ruha típusa	Opciók / Információ
Delicates/Silk (Kényes anyagok/selyem)  <p>Kímélő mosást igénylő textíliák, pl. selyem, szatén, műszálás vagy kevert szálás anyagok.</p> <p>Utasítás: Gépi mosáshoz megfelelő, finom textíliákhoz vagy selyemhez való mosószert használjon.</p>	max. 2,0 kg cold (hideg) – 40°C --- 800 f/p Stains (Foltok),  ,  ,  -
 Wool (Gyapjú)  <p>Kézzel és géppel mosható, gyapjú vagy gyapjút tartalmazó textíliák. Különösen kíméletes mosóprogram a ruha összenemesének elkerülésére, hosszabb programszünetekkel (a textíliák a mosóvízben állnak).</p> <p>Utasítások</p> <ul style="list-style-type: none"> ■ A gyapjú állati eredetű (angóra, alpaka, láma, juh). ■ Gépi mosáshoz megfelelő, gyapjúhoz való mosószert kell használni. 	max. 2,0 kg cold (hideg) – 40°C --- 800 f/p -
 Rinse/Spin  (Öblítés/Centrifugázás) <p>Kézi mosást igénylő ruhákhoz. A Rinse plus (Plusz öblítés)  kiegészítő funkció alapértelmezett beállításként aktív; ha csak centrifugálni szeretne, kapcsolja ki a Rinse plus (Plusz öblítés)  kiegészítő funkciót.</p>	max. 7,0 kg - --- 1500 f/p  ,  -
Empty (Leeresztés)  <p>A dobban lévő víz leeresztése, pl. öblítóstop után.</p>	max. 7,0 kg - - - -
 Super 15'/wash&dry 60' (15 perces gyorsmosás/60 perces mosás és szárítás) <p>Kis mennyiségű (≤1 kg), enyhén szennyezett ruhaneműhöz pamutból, vászonzból, szintetikus anyagból vagy kevert szövetből. Kb. 15 perc mosási idő. Ha a szárítási funkciót választotta, ezután egy kb. 45 perces szárítási folyamat következik.</p> <p>Utasítás: * A  kiegészítő funkció esetén kisebb töltet lehetséges.</p>	max. 3,5 (2,0)* kg / 1,0 kg cold (hideg) – 40°C --- 1200 f/p  ,  
Shirts/Business (Ing/Üzleti ruházat)  <p>Alkalmas pamutból, vászonzból, szintetikus vagy kevert szálás anyagból készült ingekhez, blúzokhoz.</p>	max. 2,0 kg / 2,0 kg cold (hideg) – 60°C --- 800 f/p Stains (Foltok),  ,  ,  ,   , 

Program / Ruha típusa	Opciók / Információ
Outdoor + Waterproof (Sportruházat + Vízhatlan)  Vízhatlan és sportruházat speciális bevonattal, vízálló textíliák.	max. 1,0 kg / 1,0 kg cold (hideg) – 40°C 400 - 800 f/p Stains (Foltok),  ,  ,  
Fluff clean (Szösztelenítés)  Speciális program a dob tisztításához vagy a bolyhok eltávolításához. 90°C = antibakteriális program; ne használjon mosószert. 40°C = antibakteriális program; speciális dobtisztító szer használható. cold (hideg) = öblítőprogram a bolyhok eltávolításához, melyek a szárítás közben gyűltek össze a készülék dobjában.	max. 0,0 kg cold (hideg), 40°C, 90°C 400 - 1400 f/p – –
Refresh (Frissítés)  Szag- és gyűrődésmentesítő program. Alkalmos gyakori mosást nem igénylő gyapjú, vászon, öltönyök stb. mosásához.	max. 1,0 kg – – – –
Low Heat Dry (Szárítás alacsony hőfokon)  Külön kímélő szárítási program ruhaneműk alacsony hőmérsékleten történő szárításához. - az  (Teljes szárítás) kiválasztásakor a ruhanemű automatikusan teljesen száraz. - az  (Extra szárítás) kiválasztásakor a ruhanemű automatikusan extra száraz. - az  (Enyhe szárítás) kiválasztásakor a ruhanemű automatikusan vasaláshoz megfelelően száraz lesz. - egyénileg meghatározott szárítási idő, 30, 60, 90 és 120 perc választható.	max. 2,5 kg – – –  ,  ,  , Időzített szárítás**
Utasítás: ** A 15 perces szárítási idő a ruhanemű és a gép lehülésére szolgál a szárítási folyamatot követően.	
Intensive Dry (Intenzív szárítás)  Külön normál szárítási program ruhaneműk magas hőmérsékleten történő szárításához. - az  (Teljes szárítás) kiválasztásakor a ruhanemű automatikusan teljesen száraz. - az  (Extra szárítás) kiválasztásakor a ruhanemű automatikusan extra száraz. - az  (Enyhe szárítás) kiválasztásakor a ruhanemű automatikusan vasaláshoz megfelelően száraz lesz. - egyénileg meghatározott szárítási idő, 30, 60, 90 és 120 perc választható.	max. 4,0 kg – – –  ,  ,  , Időzített szárítás**
Utasítás: ** A 15 perces szárítási idő a ruhanemű és a gép lehülésére szolgál a szárítási folyamatot követően.	

Szárítási táblázat

Pamut/színes (pamut vagy vászon textíliák, például alsónemű, póló, pulóver, nadrág, konyharuha)								
Száraz súly (kg)	0,5 ~ 1,0	1,0 ~ 2,0	2,0 ~ 3,0	3,0 ~ 4,0	~ 0,5	~ 1,0	~ 2,0	~ 2,5
	Becsült szárítási idő (perc)				Beállítható szárítási idő (perc)			
 (Teljes szárítás)	<60	60 ~ 85	85 ~ 120	120 ~ 160				
 (Extra szárítás)	<65	65 ~ 100	100 ~ 140	140 ~ 170	30	60	90	120
 (Enyhe szárítás)	<50	50 ~ 65	65 ~ 100	100 ~ 130				
Ajánlott program	Intensive Dry  (Automatikus)				Intensive Dry  (Időzített)			
Steppelt/frottirtörölköző (nagy méretű vagy vastag pamuttextília, például frottirtörölköző, ágynemű, terítő, farmer, munkaruha)								
Száraz súly (kg)	0,5 ~ 1,0	1,0 ~ 2,0	2,0 ~ 3,0	3,0 ~ 4,0	~ 0,5	~ 1,0	~ 1,5	~ 2,0
	Becsült szárítási idő (perc)				Beállítható szárítási idő (perc)			
 (Teljes szárítás)	<70	70 ~ 95	95 ~ 130	130 ~ 170				
 (Extra szárítás)	<75	75 ~ 110	110 ~ 150	150 ~ 180	30	60	90	120
 (Enyhe szárítás)	<60	60 ~ 75	75 ~ 110	110 ~ 140				
Ajánlott program	Intensive Dry  (Automatikus)				Intensive Dry  (Időzített)			
Easy-care (Könnyen kezelhető) (műszálas vagy kevert szál textília, például póló, sportruházat, kényes ruhanemű)								
Száraz súly (kg)	0,5 ~ 1,0	1,0 ~ 2,0	2,0 ~ 2,5		~ 0,5	~ 1,0	~ 1,5	~ 2,0
	Becsült szárítási idő (perc)				Beállítható szárítási idő (perc)			
 (Teljes szárítás)	<55	55 ~ 95	95 ~ 130					
 (Extra szárítás)	<65	65 ~ 130	130 ~ 160		30	60	90	120
 (Enyhe szárítás)	<45	45 ~ 70	70 ~ 90					
Ajánlott program	Low Heat Dry  (Automatikus)				Low Heat Dry  (Időzített)			

i A megadott idők hozzávetőlegesek, valamint normál ruhamennyiség, centrifugálási program és környezeti hőmérséklet esetén érvényesek. Frottirtörölközők vagy egyéb nagy méretű textilek esetén az automatikus szárítási idő meghosszabbítható. Ajánlott az  (Extra szárítás) funkció használata.

i A leghosszabb kiválasztható szárítási idő (időzített szárításnál) 120 perc. Ha a szárítandó ruha mennyisége több, mint 2,5 kg, válassza az automatikus szárítás funkciót. A jó szárítási eredmény és az energiatakarékosság érdekében ajánlott az automatikus szárítást választani. A 15 perces szárítási program a ruhák lehűtésére szolgál.

i Csak az automatikus szárítás használható a megszakítás nélküli mosáshoz és szárításhoz. Csak szárítási program kiválasztásakor használhatja az automatikus szárítást vagy az időzített szárítást a kívánt szárítási idővel.
Szárítási funkció beállítása → 25. oldal

Keményítés





Utasítás: A ruhaneműt ne kezelje öblítővel.

A keményítés minden mosási programban folyékony keményítővel végezhető. A keményítőt a gyártó útmutatásai szerint adagolja a  kamrába (szükség esetén előzőleg tisztítsa ki).

Festés/fehérítés

Festés csak a háztartásban szokásos mértékben. A só megtámadhatja a nemesacét! Vegye figyelembe a festék gyártójának előírásait. **Ne** fehérítse a mosó-szárítógépben a ruhát.

Áztatás

1. Öntsön áztatószer/mosószer a II adagolórekeszbe a gyártó előírásainak megfelelően.
2. Állítsa a programválasztót a **Cottons (Pamut)**  **30°C** programra.
3. Nyomja meg a **Start/Reload (Indítás/Újratöltés)**  gombot.
4. Kb. 10 perc után nyomja meg a **Start/Reload (Indítás/Újratöltés)**  gombot.
5. A szükséges áztatási idő elteltével nyomja meg ismét a **Start/Reload (Indítás/Újratöltés)**  gombot a folytatáshoz vagy a program módosításához.

Utasítások

- Azonos színű ruhákat rakjon a készülékbe.
- Nincs szükség további mosószerre, mivel a rendszer az áztatófolyadékot használja a mosáshoz.

P+ A program alapértelmezett beállításainak módosítása

A kiválasztott programokra vonatkozó alapértelmezett beállítások módosíthatók. Az alapértelmezett beállítások a program futása közben is módosíthatók. A módosítás eredménye attól függ, hogy a program éppen hol tart.

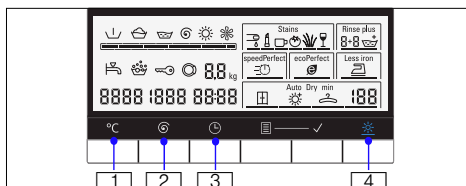

°C (Hőmérséklet)

: A jelzett mosási hőmérséklet módosítható. A legmagasabb választható mosási hőmérséklet a kiválasztott programtól függ.

A programok áttekintése → 20. oldal

⊙ (Centrifugálási sebesség)

: Attól függően, hogy a program hol tart, a centrifugálási sebesség (f/p, percenkénti fordulatszám) a program indítása előtt és a program futása közben is módosítható. A --- (Öblítőstop = nincs befejező vízleeresztési/centrifugázási ciklus) beállításakor a ruha az utolsó öblítési ciklusig ázik a vízben. A választható maximális centrifugálási sebesség a programtól és a típustól függ.

A programok áttekintése → 20. oldal

🕒 (Befejezési idő)

☐3: Adja meg a "Finish in" (Befejezési idő) értékét (a program végét jelzi).

Utasítás: A program kiválasztásakor a program időtartama látható a kijelzőn. A rendszer szükség esetén automatikusan módosítja a program időtartamát a program futása alatt, pl. a program alapértelmezett beállításainak módosításakor.

A program indulása előtt megadható a befejezési idő 1 óra lépésközzel (a maximális érték 24 óra).

A program elindítása után az előre beállított idő visszaszámlálása látható a kijelzőn (pl. **8:00 h**), egészen a program indulásáig. Ezt követően a program időtartama látható, pl. **2:30 h**.

A program indulása után az előre beállított idő módosításához hajtsa végre a következőket:

1. Nyomja meg a **Start/Reload** (**Indítás/Újratöltés**) ◊ gombot.
2. Nyomja meg a 🕒 (**Befejezési idő**) gombot, és módosítsa a befejezési időt.
3. Nyomja meg a **Start/Reload** (**Indítás/Újratöltés**) ◊ gombot.

☼ (Szárítás)

☐4: A szárítási funkció bekapcsolása, kikapcsolása és beállítása a ☼ (**Szárítás**) gombbal történik. A megszakítás nélküli mosás és szárítás csak automatikus szárítási üzemmódban lehetséges. Csak szárítási program kiválasztásakor az automatikus és az időzített szárítás is elérhető a kívánt szárítási idővel.

Utasítás:

Intensive Dry (Intenzív szárítás) ☼ vagy **Low Heat Dry (Szárítás alacsony hőfokon)** ☼ állás kiválasztása csak szárítási programhoz.

A programok áttekintése → 20. oldal

Kiválaszthatja a kívánt automatikus szárítási üzemmódot: ☐ (**Teljes szárítás**), ☼ (**Extra szárítás**) vagy ☼ (**Enyhe szárítás**).

Utasítás:

☐ (**Teljes szárítás**): Für einlagige Wäsche. Die Kleidungsstücke können gefaltet oder in einem Schrank aufgehängt werden.

☼ (**Extra szárítás**): Für Wäsche mit dicken, mehrlagigen Anteilen, die länger getrocknet werden müssen. Die Kleidungsstücke können gefaltet oder in einem Schrank aufgehängt werden.

☼ (**Enyhe szárítás**): Für empfindliche Textilien. Zustand der Wäsche zum Bügeln geeignet (Wäsche bügeln, um Knitter zu vermeiden). Die Kleidungsstücke können anschließend zum Trocknen aufgehängt werden.

☼ (**Enyhe szárítás**): Für empfindliche Textilien. Zustand der Wäsche zum Bügeln geeignet (Wäsche bügeln, um Knitter zu vermeiden). Die Kleidungsstücke können anschließend zum Trocknen aufgehängt werden.



Vagy adja meg a szárítási időt.

Utasítás: Ha megszakítás nélküli mosási és szárítási ciklust kíván elindítani (kizárólag **Cottons (Pamut)** ☼, **Cottons + Prewash (Pamut + Előmosás)** ⏴, **Easy-Care (Könnyen kezelhető)** ☼, **Mix (Vegyés)** ☼,

Outdoor+Waterproof (Sportruházat+Vízhatlan) ☼, **Shirts/Business (Ing/Üzleti ruházat)** ☼ vagy ☼ **Super 15'/wash&dry 60' (15 perces gyorsmosás/60 perces mosás és szárítás)** esetén):

1. Kapcsolja be az automatikus szárítás funkciót a gomb ☼ (**Szárítás**) megnyomásával.
2. Ne lépje túl a szárítás esetén megengedett maximális töltetet. A programok áttekintése → 20. oldal
3. A jó szárítási eredményhez a mosási programnál megengedett maximális centrifugálási sebességet válassza ki.

P+ Kiegészítő funkciók kiválasztása

Válassza ki a kívánt kiegészítő funkciót a  (**Opciók**) gombbal. Nyomja addig a gombot, amíg a kívánt opció kerete nem villog, majd aktiválja a kiválasztott opciót a  (**Kiválasztás**) gomb megérintésével. Megjelenik az opció kiválasztását jelölő sáv a keret alján. Az opció kikapcsolásához érintse meg ismét a  (**Kiválasztás**) gombot. Ha további kiegészítő funkciókat kíván kiválasztani a beállított programhoz, ismételje meg a folyamatot. További művelet hiányában a funkció keretének villogása megszűnik, majd néhány másodperc múlva világítani kezd. A kiegészítő funkció kiválasztása sikerült.

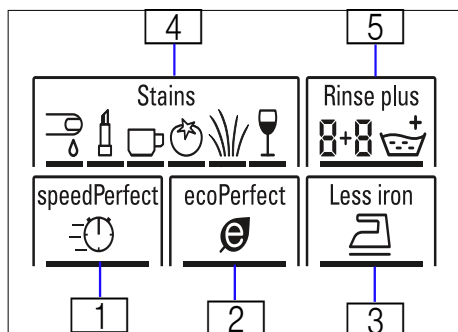

speedPerfect (Gyors)

 **1**: Rövidebb mosásidő a normál programhoz hasonló mosási eredménnyel.

Utasítás: Ne lépje túl a maximális mennyiséget.

A programok áttekintése → 20. oldal

ecoPerfect (Energiatakarékos)

 **2**: Optimális energiafogyasztású mosás a hőmérséklet csökkentésével változatlan mosási teljesítmény mellett.

Utasítás: A mosási hőmérséklet alacsonyabb, mint a kiválasztott hőmérséklet. Különleges higiéniai kívánalmak esetén válasszon magasabb hőmérsékletet vagy 5 kg ruhamennyiségnél a **speedPerfect (Gyors)**  opciót.

Less iron (Gyűrődésgátló)





 **3**: Speciális centrifugálási folyamat, a végén bolyhosítással. A végén enyhe centrifugálás, amely kissé növeli a ruhákban a nedvességet.

Stains (Foltok)

 **4**: Kiválasztható a **Stains (Foltok)** kiegészítő funkció, amellyel a speciális foltok kezelhetők. 6 különböző folttípus választható ki. A mosó-szárítóprogram az adott folttípushoz igazítja a mosási hőmérsékletet, a dob mozgását és az áztatási időt. A hideg vagy meleg víz, az enyhe vagy intenzív mosási vezérlés, illetve a hosszú vagy rövid áztatás egy-egy speciális lépést alkotnak a mosási programban a folttípusok tisztításához. Az eredmény: a legjobb kezelés minden folthoz.

Rinse plus (Plusz öblítés)

 **5**: Kiegészítő öblítési ciklus. A nagyon lágy vízzel ellátott területekhez, illetve az öblítés eredményének további javításához.

Utasítás: Válassza ki a **Rinse plus (Plusz öblítés)**  funkciót az  (**Opciók**) gombbal. Ezután nyomja meg a  (**Kiválasztás**) gombot a funkció bekapcsolásához, majd nyomja le a  (**Kiválasztás**) gombot az öblítési ciklusok kívánt számának beállításához (max. 3 ciklus, a kiválasztott programoktól függően).

2+3 : Alapértelmezett öblítési ciklus + kiegészítő öblítési ciklus.

Hangjelzés beállítása

1. A hangjelzés hangerejének beállítására szolgáló üzemmód aktiválása

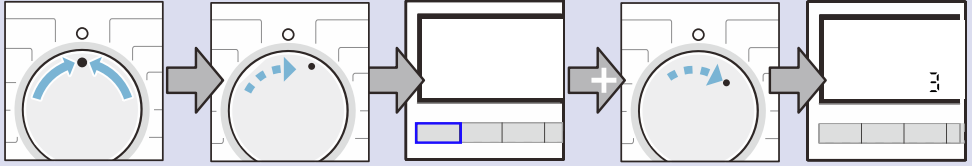

Válassza ki az **Off (Ki)** állást.

Forgassa el egy lépéssel az óramutató járásával megegyező irányba.

Nyomja meg és tartsa lenyomva a **°C (Hőmérséklet)** gombot, és fordítsa egy lépéssel az óramutató járásával megegyező irányba.

Engedje el a gombot, és megjelenik a szám a kijelzőn.

2.a Állítsa be a gombok hangjelzésének hangerejét.

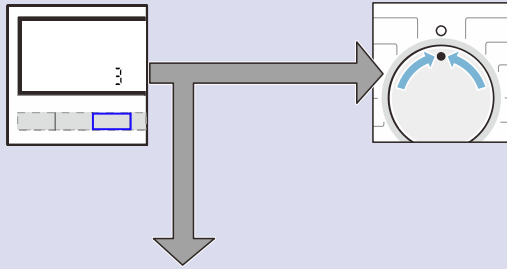

Érintse meg hosszan a **☹ (Befejezési idő)** gombot, amíg eléri a kívánt hangereőt.

Ugorjon a 2.b lépésre, vagy

Válassza ki az **Off (Ki)** állást, ezzel kiléphet a hangjelzés hangerejének beállítási üzemmódjából.

2.b Tájékoztató jelzések hangerejének beállítása

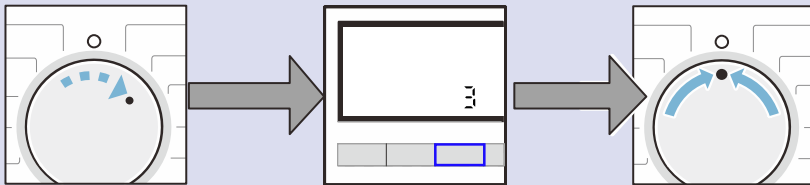

Forgassa el egy lépéssel az óramutató járásával megegyező irányba.

Érintse meg hosszan a **☹ (Befejezési idő)** gombot, amíg eléri a kívánt hangerőt.

Válassza ki az **Off (Ki)** állást, ezzel kiléphet a hangjelzés hangerejének beállítási üzemmódjából.



Tisztítás és karbantartás

Figyelmeztetés **Áramütésveszély!**

A feszültségvezető részek érintésekor életveszély áll fenn. Kapcsolja ki a készüléket, és húzza ki a hálózati csatlakozódugót a dugaszolóaljzatból.

Figyelmeztetés **Mérgezés veszélye!**

Az oldószert tartalmazó tisztítószer, pl. a háztartási benzin, hatására a mosó-szárítógépben mérgező gázok képződhetnek. Ne használjon oldószertartalmú tisztítószeret.

Figyelem! **Készülékkárok**

Az oldószert tartalmazó tisztítószer, pl. a háztartási benzin, károsíthatják a mosó-szárítógép felületét és alkatrészeit. Ne használjon oldószertartalmú tisztítószeret.

A gép burkolata/kezelőmező

- A mosószer- és tisztítószer-maradványokat azonnal távolítsa el.
- A készülék házát és kezelőmezőjét dörzsölje le egy puha, nedves törülkövel.
- Ne használjon súrolókendőt, szivacsot és tisztítószer (nemesacélhoz való tisztítószer).
- Ne tisztítsa vízsugárral.

Mosódob

Klórmentes tisztítószer használjon, kerülje a fém dörzsszivacs alkalmazását.

Vízkömentesítés

A mosószer helyes adagolása esetén nem szükséges vízkömentesítés. Amennyiben mégis, akkor a vízköoldó gyártójának útmutatásai szerint kell eljárni. A megfelelő vízköoldókat internetes oldalunkon keresztül vagy a szervizszolgálatnál szerezheti be.

A mosószer-adagoló tisztítása

Mosószer- vagy öblítőmaradványok esetén:

1. Húzza ki a mosószer-adagolót. Nyomja le a betétet, és húzza ki teljesen az adagolót.
2. Vegye ki a betétet: nyomja felfelé a betétet az ujjával.

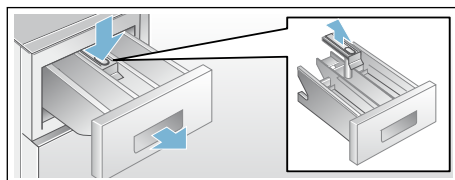

3. Vízzel és egy kefével tisztítsa meg a mosószer-adagolót és a betétet, majd hagyja megszáradni őket.
4. Illessze be a betétet, és pattintsa a helyére (nyomja a hengert a vezetőpecekre).
5. Helyezze vissza a mosószer-adagolót.

Utasítás: Hagyja nyitva a mosószer-adagolót, hogy a maradék víz elpárologhasson.

A mosóvízszivattyú eldugult

Figyelmeztetés

Forrázásveszély!

Magas hőmérsékleten történő mosáskor a víz forró. Leforrázhatja magát, ha a forró vízbe nyúl. Várja meg, amíg a gépben lévő víz lehűl.

1. Zárja el a csapot, hogy ne folyjon több víz a készülékbe, és a vizet a mosószeres víz szivattyúja engedje le.
2. Forgassa a programválasztót **Off (Ki)** helyzetbe. Húzza ki a hálózati csatlakozót.
3. Nyissa ki a szűrőfedelelet.
4. Vegye ki a leeresztő csövet a tartójából.

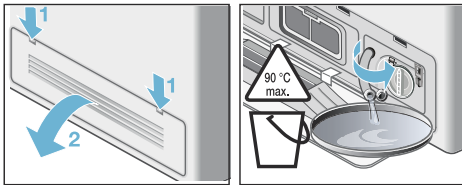

5. Vegye le a takarófedelelet, és eressze a vizet egy megfelelő edénybe. Nyomja vissza a takarófedelelet, és tegye vissza a leeresztő csövet a tartójába.

Utasítás: A maradék víz kifolyhat.

6. Óvatosan csavarja le a szivattyú fedelét. Tisztítsa meg a szivattyú belsejét, a fedél csavarmentét és a szivattyú külsejét (a mosószer-szivattyú ventilátorlapjátának szabadon kell forognia).

7. Helyezze be és csavarja vissza a szivattyú fedelét. A fogantyúnak függőlegesen kell állnia.

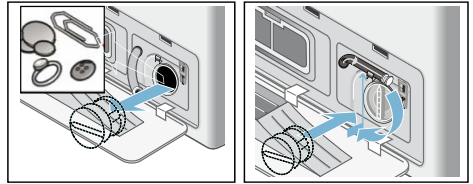

8. Csukja be a szűrőfedelelet. Ha szükséges, először pattintsa vissza a lepatintott szűrőfedelelet.

Utasítás: Annak érdekében, hogy a maradék mosószer ne folyjon a kivezetőcsőbe a következő mosáskor: öntsön 1 liter vizet a **II** adagolóba, és indítsa el a **Rinse/Spin** (Öblítés/**Centrifugálás**) vagy **Empty** (**Leeresztés**) programot.

Eldugult a lefolyótömlő a szifonnál

1. Forgassa a programválasztót **Off (Ki)** helyzetbe. Húzza ki a hálózati csatlakozót.
2. Lazítsa meg a tömlőszorító bilincset, és óvatosan vegye le a leeresztő csövet. A maradék víz kifolyhat.
3. Tisztítsa meg a leeresztő csövet és a csőszifon csapját.

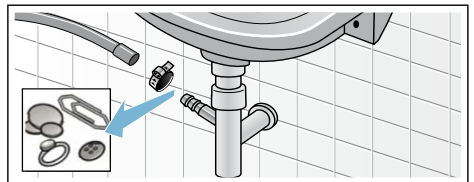





4. Csatlakoztassa ismét a leeresztő csövet, és rögzítse a tömlőszorító bilincsel.

Eldugult a szűrő a vízvezetésben

Figyelmeztetés **Életveszély!**

Ne merítse vízbe az Aqua-Stop biztonsági eszközt (elektromos szelepet tartalmaz).

Először csökkentse a víznyomást a vízellátást biztosító csőben:

1. Zárja el a csapot.
2. Válasszon egy tetszőleges programot (kivéve  Rinse/**Spin**  (Öblítés/**Centrifugázás**) és **Empty (Leeresztés)** ).
3. Nyomja meg a **Start/Reload (Indítás/Ujratöltés)**  gombot. Hagyja futni a programot kb. 40 másodpercig.
4. Forgassa a programválasztót **Off (Ki)** helyzetbe. Húzza ki a hálózati csatlakozót.
5. Tisztítsa meg a csap szűrőjét: Szerelje le a csövet a vízcsapról. Tisztítsa meg a szűrőt egy kisméretű kefével.

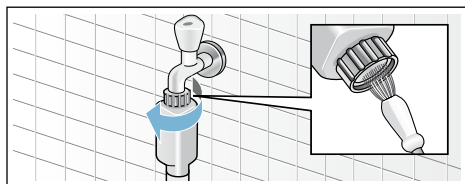

6. Tisztítsa meg a készülék hátoldalán található szűrőt (hagyományos és Aqua-Secure típusok esetén): Távolítsa el a csövet a készülék hátuljáról. Egy fogóval vegye ki a szűrőt, és tisztítsa meg.

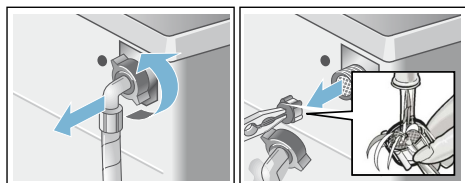

7. Csatlakoztassa a csövet, és ellenőrizze, hogy nincs-e szivárgás.

A légszűrő eldugult

1. Forgassa a programválasztót **Off (Ki)** helyzetbe. Húzza ki a hálózati csatlakozót.
2. Nyissa ki és hajtsa le a szűrőfedelelet.
3. Vegye ki a légszűrőt.

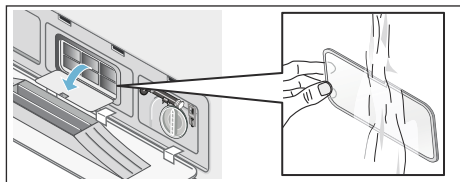

4. Folyó víz alatt mossa le a bolyhokat a légszűrőről egy kefe segítségével.
5. Helyezze vissza a légszűrőt.
6. Helyezze vissza és csukja be a szűrőfedelelet.

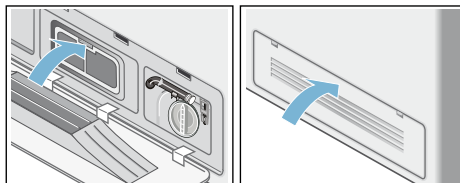

Hibák és megoldások

Vészkioldó, pl. áramkimaradás esetén

Amint visszaáll a tápellátás, a program folytatódik. Ha ki kell venni a ruhát, az ajtó a következőképpen nyitható:

Figyelmeztetés

Forrázásveszély!

Magas hőmérsékleten történő mosáskor leforrázhatja magát, ha a forró vízbe vagy a mosott ruhákhoz nyúl. Szükség esetén hagyja ezeket lehűlni.

Figyelmeztetés

Sérülésveszély!

Ha benyúl a még forgó dobba, a keze megsérülhet.

Ne nyúljon a dobba, ha az még forog. Várja meg, amíg a dob megáll.

Figyelem!





Víz okozta kár

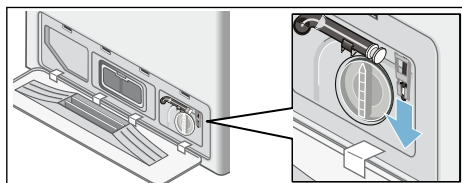



A szivárgó víz károkat okozhat. Ne nyissa az ajtót, ha az üvegen keresztül még látható víz.

1. Forgassa a programválasztót  **Off (Ki)** helyzetbe. Húzza ki a hálózati csatlakozót.
2. Engedje le a mosószeres vizet.
3. Egy megfelelő eszközzel húzza le a vészkioldót, majd oldja ki. Ekkor az ajtó kinyitható.





Útmutatások a kijelzőn

Kijelzés	Ok/Megoldás
A:01	Azonnal csukja be az ajtót: növekvő vízmennyiség vagy magas hőmérséklet.
A:02	<p>Az ajtó biztonsági okokból zárva van (a vízszint és/vagy a hőmérséklet túl magas).</p> <ul style="list-style-type: none"> ■ Mosási program: Leállításkor az A:02 és PAUS kijelzések felváltva villognak. Ha ki kell nyitnia az ajtót, várja meg, amíg a hőmérséklet csökken, vagy eressze le a vizet (pl. válassza a  Rinse/Spin  (Öblítés/Centrifugálás) vagy Empty (Leeresztés)  opciót). ■ Szárítási program: Ha ki kell nyitnia az ajtót, várja meg, amíg a hőmérséklet kissé csökken, vagy állítsa a szárító programot 15 percre a ruhanemű lehűtéséhez. <p>Ha az A:02 kijelzés gyakran megjelenik a szárítási program végén:</p> <ul style="list-style-type: none"> ■ Tisztítsa meg a légszűrőt → <i>30. oldal</i> ■ Indítsa el a Fluff Clean (Szősztelenítés)  cold (hideg) programot ruhák behelyezése nélkül.
A:03	Az ajtózár túlmelegedése miatt az ajtó nem zárható/nyitható. Hagyja a mosószárítógépet bekapcsolva kb. 1 percig; vagy kapcsolja ki, majd indítsa el bármilyen programon. Ezután a mosószárítógép ismét nyitható/zárható.
hot	Az ajtó nem nyitható ki a szárítási program végén a magas hőmérséklet miatt. A hűtési folyamat végén a kijelzés eltűnik, és az ajtó kinyitható.

Kijelzés	Ok/Megoldás
	<ul style="list-style-type: none"> ■ Villogó kijelzés (nincs vízellátás): Ki van nyitva a csap? Eltömődött a belépő szűrő? Tisztítsa meg a belépő szűrőt → <i>30. oldal</i> Meghajlott vagy eltömődött a vízellátást biztosító cső? ■ Világító jelzés (alacsony víznyomás): Csak tájékoztató jellegű. A program időtartama emiatt nem lesz hosszabb.
E:18	A leeresztőszivattyú eltömődött, tisztítsa meg. Eltömődött a kivezető tömlő / vízelvezető cső.
	<ul style="list-style-type: none"> ■ A kijelzés törléséhez tartsa lenyomva 3 mp-ig a  (Szárítás) gombot. ■ Tisztítsa meg a belépő szűrőt → <i>30. oldal</i> ■ Indítsa el a Fluff Clean (Szösztelenítés)  programot ruhák behelyezése nélkül.
LO kg, HI kg	Információ a ruhanemű mennyiségéről. A szárítási ciklus végén jelenik meg. LO kg: Túl kevés ruhát helyezett be a szárításhoz. HI kg: Túl sok ruhát helyezett be a szárításhoz.
Egyéb kijelzések	Állítsa a programválasztót  Off (Ki) helyzetbe. A készülék kikapcsolt. Várjon 5 mp-et, majd kapcsolja vissza. H a kijelzés ismét megjelenik, hívja a vevőszolgálatot.

Hibák és megoldások

Hiba	Ok/Megoldás
A víz kifolyik.	<ul style="list-style-type: none"> ■ Helyezze fel megfelelően a leeresztő csövet. ■ Húzza meg a vízellátást biztosító cső csavarjait.
Nincs vízellátás. A készülék nem adagolja a mosószert.	<ul style="list-style-type: none"> ■ Megnyomta a Start/Reload (Indítás/Újratöltés)  gombot? ■ Ki van nyitva a vízcsap? ■ Eltömődött a szűrő? Tisztítsa meg a szűrőt → <i>30. oldal</i> ■ Meghajlott vagy eltömődött a vízellátást biztosító cső?
Nem nyílik a mosó-szárítógép ajtaja.	<ul style="list-style-type: none"> ■ A biztonsági funkció aktív. Leállt a program? ■ --- (Öblítőstop) = nincs befejező vízleeresztési/centrifugázási ciklus van kiválasztva? ■ Csak a vészkioldóval nyitható ki? → <i>31. oldal</i> ■ Be van kapcsolva a gyermekbiztonsági zár? → <i>17. oldal</i>
Nem indul el a program.	<ul style="list-style-type: none"> ■ Start/Reload (Indítás/Újratöltés)  vagy  (Befejezési idő) ki van választva? ■ Megfelelően be van csukva a mosó-szárítógép ajtaja? ■ Be van kapcsolva a gyermekbiztonsági zár? → <i>17. oldal</i>
A készülék nem ereszt le a mosószeres vizet.	<ul style="list-style-type: none"> ■ --- (Öblítőstop) = nincs befejező vízleeresztési/centrifugázási ciklus van kiválasztva? ■ Tisztítsa meg a leeresztőszivattyút → <i>29. oldal</i> ■ Tisztítsa meg a kivezető vezetékét és/vagy a vízelvezető csövet.
Nem látható víz a dobben.	Ez nem hiba, a víz a belátható szint alatt van.
A centrifugálás eredménye nem megfelelő.	<ul style="list-style-type: none"> ■ Kis- és nagyméretű ruhákat mosson együtt. ■ A kiválasztott fokozat túl alacsony?

Hiba	Ok/Megoldás
A centrifugálási ciklus többször is lezajlott.	Ez nem hiba: a kiegyensúlyozatlan töltetet érzékelő rendszer beállítja az egyensúlyt.
A  rekesz nem öblítő-dött ki teljesen.	Vegye ki a betétet. Tisztítsa ki a mosószer-adagolót, majd helyezze vissza → 28. oldal
Szagképződés a mosó-szárítógépben.	<ul style="list-style-type: none"> ■ Indítsa el a Fluff Clean (Szösztelenítés)  90°C programot ruha nélkül. ■ Használjon hagyományos mosószereket.
Világít a  állapotjelző. Hab távozhat a mosószer-adagolóból.	<p>Túl sok mosószert használt?</p> <ul style="list-style-type: none"> ■ Keverjen össze 1 evőkanál öblítőt ½ liter vízzel, és öntse a II adagolórekeszbe. (Utcai, sport- és bélelt ruházat esetén nem alkalmazható!) ■ A következő mosási ciklusnál használjon kevesebb mosószert. ■ Használjon olyan, a kereskedelmi forgalomban kapható, fékezett habzású mosószereket és öblítőket, amelyek mosó-szárítógépben való használatra alkalmasak.
Erős zaj, rázkódás és a készülék elmozdulása a centrifugálási ciklus alatt.	<ul style="list-style-type: none"> ■ Megfelelően szintezte a készüléket? Állítsa be a szintezőlábakat → 42. oldal ■ Rögzítette a készülék lábait? Rögzítse a készülék lábait → 42. oldal ■ Eltávolította a szállításhoz használt rögzítőelemeket? Távolítsa el a szállításhoz használt rögzítőelemeket → 39. oldal
A kijelző vagy a jelzőfények nem aktívak, miközben a berendezés működik.	<ul style="list-style-type: none"> ■ Áramkimaradás? ■ Működésbe lépett a megszakító? Állítsa helyre a megszakítót/cserélje ki a biztosítékot. ■ Ha a hiba többször előfordul, hívja a vevőszolgálatot → 35. oldal
Egy programszakasz tovább tart a szokásosnál.	<ul style="list-style-type: none"> ■ Ez nem hiba, a kiegyensúlyozatlan töltetet érzékelő rendszer beállítja az egyensúlyt a ruhanemű többszöri elosztásával. ■ Ez nem hiba, a habképződést érzékelő rendszer működésbe lépett, és hozzáadott még egy öblítési ciklust.
Mosószer-maradványok a ruhán.	<ul style="list-style-type: none"> ■ A foszfátmentes mosószerek esetenként vízben nem oldódó adalékokat is tartalmaznak. ■ Válassza ki a  Rinse/Spin  (Öblítés/Centrifugálás) opciót, vagy később kefélje át a megszáradt ruhákat.
Centrifugáló hang hallható a szárítás közben.	Ezt az innovatív „termikus centrifugálás” folyamat okozza, amellyel csökkenthető az energiafogyasztás a szárítási szakaszban.
Eltérő színű bolyhok rakódnak a mosott ruhákra.	Indítsa el ruhák nélkül a Fluff Clean (Szösztelenítés)  cold (hideg) programot, amellyel eltávolíthatók a szárítás közben a dobban összegyűlt szöszök.
Vízbevezetés hangja hallatszik a szárítás alatt, a vízcsap szimbólum villog a szárítás alatt.	A mosó-szárítógép öntisztító funkcióval rendelkezik, amellyel eltávolíthatók a szárítás során a ruhákból távozó szöszök. Ehhez egy kevés vízre van szükség. Ezért a vízcsapnak szárítás közben is nyitva kell lennie.

Hiba	Ok/Megoldás
A szokásosnál hosszabb szárítási idő.	<ul style="list-style-type: none"> ■ A léghűtés elve alapján a magasabb környezeti hőmérséklet rosszabb szárítási teljesítményhez vezet, ezért a szárítási időtartam hosszabb. A keletkezett hő eltávolítása érdekében biztosítson megfelelő szellőzést. ■ Eltömődött a belépő szűrő? → 30. oldal ■ Indítsa el a Fluff Clean (Szősztelenítés) ❄️ cold (hideg) programot a készülék dobjában a szárítás során összegyűlt bolhok eltávolításához.
Nem indul el a szárítóprogram.	<ul style="list-style-type: none"> ■ Kiválasztotta a szárítóprogramot? ■ Megfelelően becsukta az ajtót? ■ A szivattyú nincs eltömődve? → 29. oldal
A szárítás eredménye nem megfelelő (a ruhák nem elég szárazak).	<ul style="list-style-type: none"> ■ A mosó-szárítógép olyan helyiségben található, amelynek hőmérséklete túl magas (30°C feletti), vagy a szellőzése nem megfelelő. A keletkezett hő eltávolításához biztosítson megfelelő szellőzést a helyiségben. ■ A ruhák nem estek át megfelelő centrifugáláson a szárítás előtt. Mindig az adott mosási programnál választható legnagyobb centrifugálási sebességet állítsa be. ■ Túlterhelt mosó-szárítógép: tartsa be a programtáblázatban és a kijelzőn jelzett ajánlott mennyiségeket. Ne töltsen túl a mosó-szárítógépet. A szárításkor megengedett maximális töltet kevesebb, mint mosás esetén, ezért ha maximális töltettel mos, mosás után vegye ki a ruhákat a mosó-szárítógépből, és szárítsa őket két szárítási ciklusban. ■ Túl alacsony (200 V alatti) a hálózati feszültség. Gondoskodjon a megfelelő tápellátásról. ■ Eltömődött a belépő szűrő? → 30. oldal ■ A vastag, több rétegű textíliák és a vastag bélésű textíliák felülete könnyen megszárad, belsejük viszont nehezebben. Ilyen esetben a kiegyensúlyozási folyamat tovább tarthat. Használjon időzített szárítóprogramokat, amelyekkel biztosítható az ilyen típusú textíliák teljes száradása.
Az ajtó nyitásakor kevés víz csepeg a száraz ruhákra.	<ul style="list-style-type: none"> ■ Kisebb ruhatöltet esetén a szárítási idő rövidebb. A szárítórendszerben maradhat egy kevés nedvesség. Az ajtó nyitásakor szívóhatás keletkezik, és emiatt a nedvesség távozik a szárítórendszerből. ■ Lassan nyissa ki az ajtót. Ne hirtelen rántsa ki az ajtót.
Nem működik a dob belső világítása.	Hívja a vevőszolgálatot → 35. oldal
Ha nem tud egy problémát egyedül megoldani, vagy javítás szükséges:	<ul style="list-style-type: none"> ■ Állítsa a programválasztót Off (Ki) helyzetbe, és válassza le a készüléket a hálózatról. ■ Zárja el a csapot, és hívja a vevőszolgálatot → 35. oldal



Vevőszolgálat

Ha nem tudja egyedül javítani a hibát, lásd a „Hibák és megoldások” c. részt → 32. oldal

Kérjük, vegye fel a kapcsolatot vevőszolgálatunkkal. Munkatársaink mindig megtalálják a megfelelő megoldást, így megelőzhető a szakemberek felesleges kiszállása.

Kérjük, adja meg a vevőszolgálatnak a készülék termékszámát (E-Nr.) és gyártási számát (FD).

E-Nr. _____	FD _____
Termékszám	Gyártási szám

Ezeket az adatokat az ajtó belső részén */a lenyitott szűrőfedélen * és a készülék hátulján találja.

*típustól függően

Bízzon a gyártó szakértelmében!

















Vegye fel a kapcsolatot munkatársainkkal. Biztos lehet abban, hogy a javítást képzett szerviztechnikusaink végzik el, eredeti pótalkatrészek segítségével.





Műszaki specifikációk



Méretek (szélesség x mélység x magasság)	60 x 59 x 84,5 cm
Súly	85 kg
Hálózati csatlakozás	Névleges feszültség 220–240 V, 50 Hz Maximális áramerősség 10 A Maximális mosási teljesítmény 2400 W Maximális szárítási teljesítmény 1900 W
Víznyomás	100–1000 kPa (1–10 bar)
Kifolyó magassága	60–100 cm

Fogyasztási értékek

Program	Opció	Töltet (kg)	Energiafogyasztás *** (kWh)	Vízfogyasztás *** (liter)	Program időtartama *** (óra)
Cottons (Pamut)  20°C *		7,0 kg	0,23 kWh	73 l	2 ¾ h
Cottons (Pamut)  40°C *		7,0 kg	1,02 kWh	73 l	2 ¾ h
Cottons (Pamut)  60°C		7,0 kg	1,10 kWh	73 l	2 ¾ h
Cottons (Pamut)  90°C		7,0 kg	2,05 kWh	83 l	2 ¾ h
Easy-Care (Könnyen kezelhető)  40°C *	ecoPerfect 	3,5 kg	0,56 kWh	60 l	1 ¾ h
Mix (Vegyes)  40°C		3,5 kg	0,45 kWh	53 l	1 h
Delicate/Silk (Kénes/selyem)  30°C		2,0 kg	0,15 kWh	29 l	¾ h
 Wool (Gyapjú)  30°C		2,0 kg	0,18 kWh	40 l	¾ h
Intensive Dry (Intenzív szárítás) 		4,0 kg	2,37 kWh	3 l	2 ½ h
Low Heat Dry (Szárítás alacsony hőfokon) 		2,5 kg	1,46 kWh	3 l	2 ½ h
Cottons (Pamut)  60°C **	ecoPerfect 	7,0 kg	0,70 kWh	51 l	4 ¾ h
Cottons (Pamut)  60°C + Intensive Dry (Intenzív szárítás) 	ecoPerfect 	7,0/4,0 kg	4,76 kWh	57 l	9 h

* A tesztelés során a program beállítása az aktuálisan érvényes EN 60456 EU-szabvány szerint történt. Összehasonlító teszt elvégzéséhez a programokat a megadott töltettel és maximális centrifugálási sebességgel tesztelje.

** Az EU energiacímkéhez szükséges, EN 50229 szabvány szerinti mosásiteljesítmény-tesztet adott ruhamennyiséggel kell elvégezni a **Cottons (Pamut)  60°C + ecoPerfect (Energiatakarékos) ** funkciókkal.

** Az EU energiacímkéhez szükséges, EN 50229 szabvány szerinti szárításiteljesítmény-tesztet a maximális mosási mennyiséget 2 szárítási ciklusra osztjuk, és mindkét ciklusnál az **Intensive Dry (Intenzív szárítás) ** +  **(Teljes szárítás)** beállítást használjuk.

*** Az értékek eltérhetnek a jelzett értékektől a következő tényezők függvényében: víznyomás és -keménység, bemeneti hőmérséklet, környezeti hőmérséklet, ruhanemű típusa és mennyisége, használt mosószer típusa és mennyisége, áramellátás ingadozása, kiválasztott kiegészítő funkciók.



Felállítás és csatlakoztatás

Hagyományos tartozékok

Utasítás: Ellenőrizze, hogy a készülék sérült-e a szállítás során. Ha a gép meghibásodott, ne használja. Reklamáció esetén forduljon vevőszolgálatunkhoz vagy a forgalmazóhoz, akinél a készüléket vásárolta. → 35. oldal

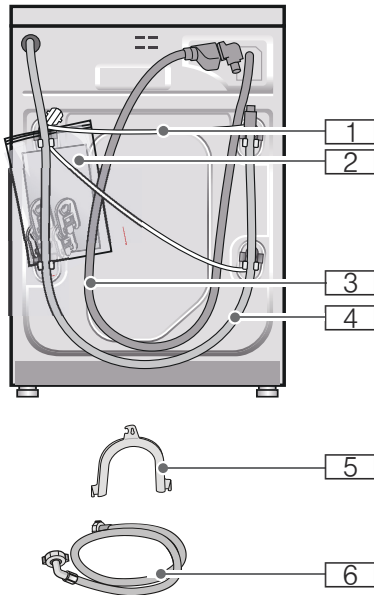

- 1** Hálózati csatlakozó
- 2** Tasak:
 - Beszerelési és használati útmutató
 - Ügyfélszolgálatok címlistája*
 - Garancia*
 - Takarékelemek a szállítási pántok eltávolítása után látható nyílásokhoz
- 3** Vízellátást biztosító cső az Aqua-Stop modellek esetén
- 4** Vízeeresztést biztosító cső

- 5** Könyökelem a vízleeresztő cső rögzítéséhez
 - 6** Vízellátást biztosító cső a standard/Aqua-Secure modellek esetén
- * típusától függően

Emellett a vízleeresztő cső szifonhoz csatlakoztatásához egy csőbilincs szükséges (24–40 mm átmérő, elérhető a szakszettekben).

Hasznos szerszámok

- Vízmérték a szintezéshez → 42. oldal
- Csavarkulcs
 - 13-as fejjel a szállítási pántok meglazításához, és → 43. oldal
 - 17-es fejjel a készülék lábainak szintezéséhez → 42. oldal

Biztonságos felállítás

⚠ Figyelmeztetés **Sérülésveszély!**

- A mosó-szárítógép nehéz - vigyázat/veszély felemeléskor.
- Ha a mosó-szárítógépet kiálló alkatrészeknél fogva (pl. betöltőablak) emelik meg, az alkatrészek letörhetnek és sérüléseket okozhatnak. Ne emelje meg a mosó-szárítógépet kiálló alkatrészeinél fogva.
- A tömlő- és hálózati vezetékek szakszerűtlen fektetése által botlás- és sérülésveszély áll fenn. A tömlőket és vezetékeket úgy fektesse le, hogy a botlásveszély elkerülhető legyen.

Figyelem! **Készülékkárok**

- A befagyott tömlők elszakadhatnak/ megrepedhetnek. A mosó-szárítógépet ne állítsa fel fagyveszélyes területen és/vagy a szabadban.

- Ha a mosó-szárítógépet kiálló alkatrészeknél fogva (pl. betöltőablak) emelik meg, az alkatrészek letörhetnek és a mosó-szárítógép károsodhat. Ne emelje meg a mosó-szárítógépet kiálló alkatrészeinél fogva.

Elhelyezési felület

Utasítás: A stabilitás azért fontos, hogy a mosó-szárítógép ne mozogjon el.

- Az elhelyezési felületnek keménynek és egyenletesnek kell lennie.
- Nem alkalmasak a puha padlók/padlóburkolatok.
- A jó szárítási eredmény érdekében gondoskodjon a helyiség jó szellőzéséről.

A készülék alapzatra vagy üreges fapadlóra történő telepítése

Figyelem!

A készülék károsodásának veszélye

A centrifugázási ciklus alatt a mosó-szárítógép elmozdulhat, és felborulhat. Ezért mindig rögzítse rögzítőkapcsokkal a szárító-mosógép lábait.

Rögzítőkapcsok: WMZ 2200, WX 975600, CZ 110600, Z 7080X0 rendelési számokon.

Utasítás: Gerenda mennyezet fölé való beszereléskor:

- Lehetőség szerint egy sarokba helyezze a mosó-szárítógépet.
- Csavarozzon a padlóra egy (min. 30 mm vastag) vízálló falapot.

A készülék beépítése konyhai szekrény sorba

⚠ Figyelmeztetés Áramütésveszély!

A feszültségvezető részek érintésekor életveszély áll fenn.

Ne távolítsa el a készülék fedőlapját. Alá-/beépítés az áramellátáshoz való csatlakozás előtt.

⚠ Figyelmeztetés Forrázásveszély!

Szárításkor akár 60°C-os meleg levegő távozik.

Utasítások

- Szükséges méretek:
a = 650 mm
b = 620 mm
c = 850 mm

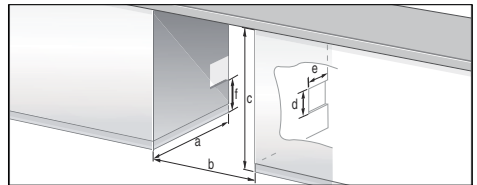

- A mosó-szárítógépet csak egybefüggő, a szomszédos szekrényekhez is rögzített munkalap alá építse be.
- Jól szellőztesse ki az elhelyezési felületet, különben nem lesz optimális a szárítási eredmény. Szellőzőnyílások méretei (adottságtól függően egy oldalra tervezve). Nyílásátmérő: d x e = 200 mm x 100 mm. Padló feletti magasság: f = 365 mm. Fal és készülék közötti távolság: 50 mm.

A szállítási rögzítőelemek eltávolítása

Figyelem!

A készülék károsodásának veszélye

- A mosó-szárítógép első használata előtt el kell távolítani mind a 4 szállítási rögzítőelemet. Őrizze meg a szállítási rögzítőelemeket. Szállításkor a mosó-szárítógép védelmét szállítási rögzítőelemek biztosítják. Ha nem távolítja el a szállítási rögzítőelemeket, azok károsíthatják a dobot, például a mosó-szárítógép működése közben.
- A készülék károsodásának megelőzése érdekében, a későbbi szállításhoz mindig szerelje vissza a szállítási védőelemeket → 43. oldal

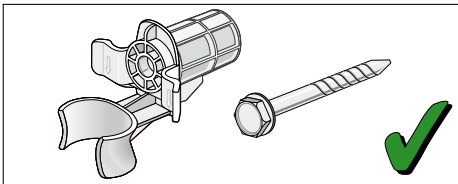

A csavart és a csőbilincset rögzítse egymáshoz, és őrizze meg őket.

1. Vegye ki a csöveket a tartóelemekből.
2. Vegye ki a csöveket a csővezetéből, és vegye le a csővezetőt.
3. Lazítsa meg és vegye le a 4 szállítási rögzítőcsavart.

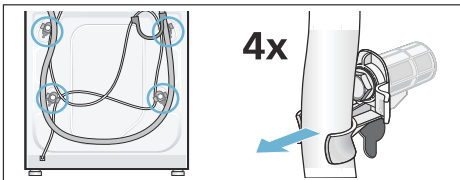

4. Vegye ki a tápkábelt a tartóelemekből. Távolítsa el a csőbilincseket.

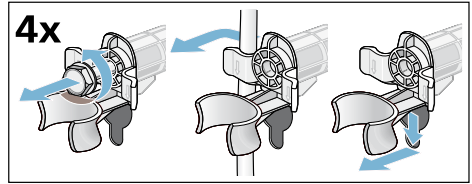

5. Helyezze fel a takaróelemeket. Rögzítse erősen a rögzítőkampó megnyomásával. Helyezze fel a csőrögzítőt.

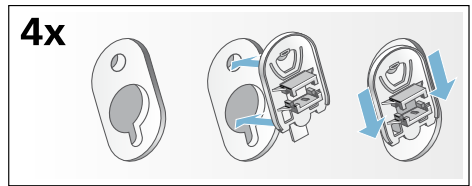

Cső- és kábelhosszak

Csatlakozó a bal oldalon

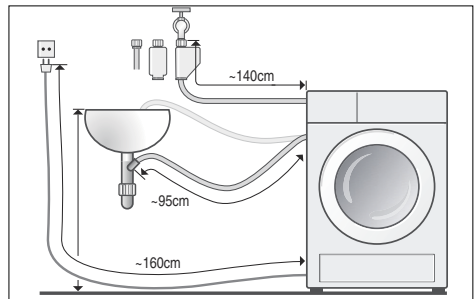

vagy

Csatlakozó a jobb oldalon

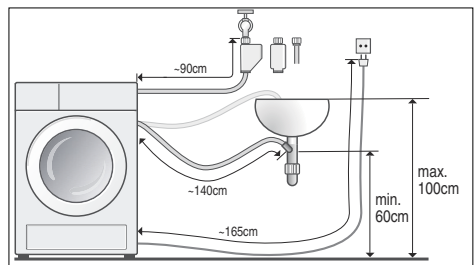

Utasítás: Csőrögzítők használatakor a csövek lehetséges hossza rövidebb.

A forgalmazónál vagy vevőszolgálatunkon elérhető:

- Aqua-Stop hosszabbító vagy hidegvíz-bevezető cső hosszabbítója (kb. 2,50 m).
Rendelési szám: WMZ 2380, WZ 10130, CZ 11350, Z 7070X0.
- Hosszabb, vízellátást biztosító cső (kb. 2,20 m) standard modellhez.

Vízbekötés

Figyelmeztetés **Áramütésveszély!**

Feszültségvezető részek vízzel történő érintkezésekor életveszély áll fenn. Az Aquastop biztonsági berendezést ne merítse vízbe (elektromos szeleppel rendelkezik).

Figyelem!

Víz okozta károk

A vízbevezető és a vízelvezető tömlő csatlakozási pontjai nagy víznyomásnak vannak kitéve. A szivárgás vagy víz okozta károk elkerülése érdekében feltétlenül vegye figyelembe az ebben a fejezetben szereplő útmutatásokat.

Utasítások

- Az itt felsorolt útmutatásokon kívül az illetékes víz- és áramszolgáltató vállalat különleges előírásai lehetnek érvényben.
- A mosó-szárítógépet csak hideg ivóvízzel üzemeltesse.
- A mosó-szárítógépet ne csatlakoztassa nyomás nélküli bojler keverőcsapjára.
- Csak a géphez mellékelt vagy egy erre kijelölt szaküzletben vásárolt vízbevezető tömlőt használjon, használtat ne.
- Kétség esetén szakemberrel csatlakoztassa a készüléket.

Vízbevezetés

Utasítások

- A vízbevezető tömlőt nem szabad megtörni, becsípni, módosítani vagy elvágni (a szilárdság ekkor már nem garantált).
- A rögzítőcsavarokat csak kézzel húzza meg. Ha a rögzítőcsavarokat túl szorosra húzza egy szerszámmal (fogóval), akkor a menetek megsérülhetnek.

Optimális víznyomás a vezetékálózatban: 100-1000 kPa (1-10 bar)

- Kinyitott vízcsapnál legalább 8 l/perc mennyiségű víz folyik.
 - Nagyobb víznyomásnál építsen be nyomáscsökkentő szelepet.
1. A vízbevezető tömlőt csatlakoztassa a vízcsapra ($\frac{3}{4}$ " = 26.4 mm) és a készülékre (Aquastop modelleknél ez nem szükséges):
- Standard

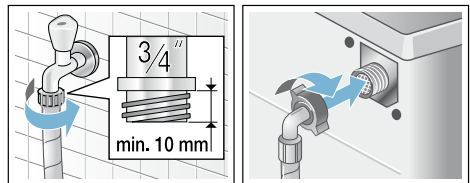

– Aqua-Secure

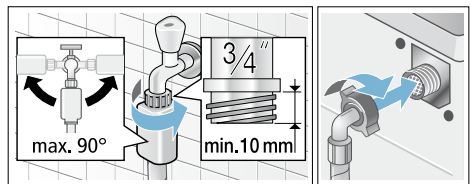

– Aquastop

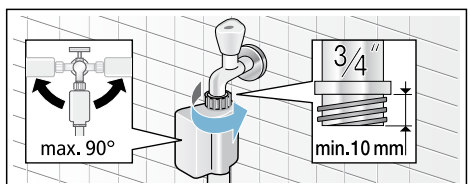

2. Óvatosan nyissa ki a vízcsapot, és közben ellenőrizze a bekötési pontok tömítettségét.

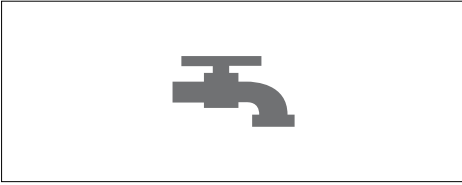

Utasítás: A csavarkötés vízvezetési nyomás alatt áll.

Vízvezetés

Utasítások

- A vízvezető tömlőt ne törje meg és ne húzza hosszirányban.
- A felállítási felület és a lefolyó közötti magasságkülönbség: min. 60 cm - max. 100 cm.

A mosóvíz mosdókagylóba vezetése

Figyelmeztetés Forrázásveszély!

Magas hőmérsékleten végzett mosásnál a forró mosóvízzel érintkezve (pl. a forró mosóvíz mosdókagylóba szivattyúzásakor) leforrázhatja magát. Ne nyúljon a forró mosóvízbe.

Figyelem! Víz okozta károk

Ha a bevezetett lefolyótömlő szivattyúzaskor a magas víznyomás miatt kicsúszik a mosdókagylóból, a kifolyó víz vízkárokat okozhat. Biztosítsa, hogy a lefolyótömlő ne tudjon kicsúszni a mosdókagylóból.

Figyelem!

A készülék/textíliák károsodása

Ha a lefolyótömlő vége a kiszivattyúzott vízbe merül, akkor a víz visszaszivattyúzódhat a készülékbe, és ez károsíthatja a mosó-szárítógépet/textíliákat.

Ügyeljen a következőkre:

- a mosdólefolyó záródugója ne záródjon be.
- a víz kellő gyorsasággal folyjon le.
- a vízvezető tömlő vége ne merüljön a kiszivattyúzott vízbe.

A lefolyótömlő elhelyezése:

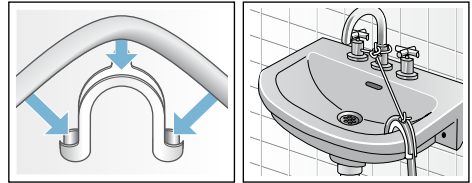

A mosóvíz szifonba vezetése

A csatlakozási pontot 24–40 mm átmérőjű (szakkereskedésben kapható) tömlőbilinccsel kell biztosítani.

Csatlakoztatás

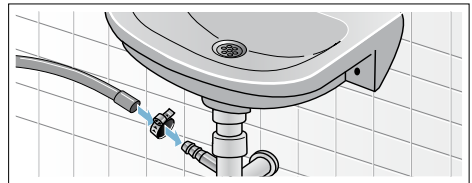

A víz elvezetése gumikarmantyús műanyag csőbe vagy vízlevezetőn keresztül

Csatlakoztatás

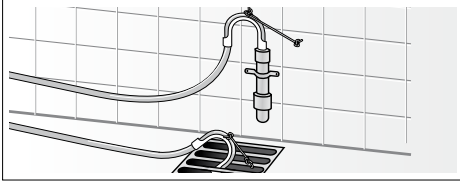

Beállítás

1. Lazítsa meg az anyát: egy csavarkulccsal fordítsa az óramutató járásával megegyező irányba.
2. Vízmérték segítségével ellenőrizze a mosó-szárítógép vízszintezését, és szükség esetén korrigálja azt. Állítsa be a magasságot a készülék lábainak elforgatásával.
Utasítás: A készülék mind a négy lábának szilárdan kell állnia a padlón. A mosó-szárítógépnek nem szabad inognia.
3. Rögzítse az anyát a burkolathoz. Rögzítse a lábat. Ilyenkor a magasság nem állítható.

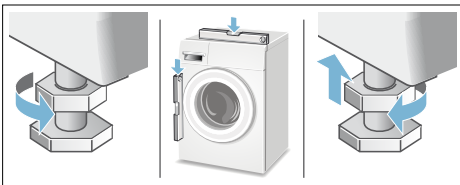

Utasítások

- A berendezés mind a négy lábának anyáját szorosan a burkolathoz kell csavarni.
- A nem megfelelő beállítás hangos zajt, erős rázkódást és a készülék elmozdulását okozhatja.

Elektromos csatlakozás

Elektromos biztonság

⚠ Figyelmeztetés Aramütésveszély!

A feszültségvezető részek érintésekor életveszély áll fenn.

- A hálózati csatlakozódugót mindig csak a dugónál fogva húzza, soha ne a vezetéknél, mivel az megsérülhet.
- A hálózati csatlakozódugót csak száraz kézzel fogja meg.
- A csatlakozódugót soha nem szabad üzemelés közben kihúzni.
- A mosó-szárítógépet csak váltakozó áramhoz, előírászerűen felszerelt védőérintkezős dugaszolóaljzaton keresztül csatlakoztassa.
- A hálózati feszültségnek és a mosó-szárítógép feszültségértékének (adattábla) meg kell egyeznie.
- A csatlakozási érték továbbá a szükséges biztosíték az adattáblán van megadva.

Ügyeljen arra, hogy:

- a hálózati csatlakozódugó és a csatlakozóaljzat illeszkedjen egymáshoz.
- elegendő legyen a vezeték keresztmetszete.
- a földelési rendszer előírászerűen van szerelve.
- a hálózati vezeték cseréjét (ha szükséges) csak villamossági szakember végezze. Pót hálózati vezeték a vevőszolgálatnál kapható.
- ne használjon elosztódugókat/-csatlakozókat és hosszabbító vezetékeket.
- hibaáram-védőkapcsoló használata esetén csak a  jelöléssel rendelkező típust használjon. Csak ez a jelölés garantálja a most érvényes előírások betartását.
- a hálózati csatlakozódugó mindig elérhető legyen.
- a hálózati vezeték ne legyen megtörve, becsipődve, módosítva, átvágva és ne érintkezzen hőforrással.

Első mosás/szárítás előtt

A mosó-szárítógépet alaposan tesztelték, mielőtt kikerült a gyárból. A tesztelésből származó maradék víz eltávolításához először futtassa le a **Fluff Clean (Szösztelenítés)** programot ruhák behelyezése **nélkül**.

Utasítás:

- Ezt megelőzően a mosó-szárítógépet megfelelően be kell szerelni és csatlakoztatni. Beszerelés és csatlakoztatás → 37. oldal
- Ha a gép meghibásodott, ne kapcsolja be. Vegye fel a kapcsolatot a szervizszolgálattal → 35. oldal

1. Csatlakoztassa a hálózati csatlakozót.
2. Nyissa ki a csapot.
3. Kapcsolja be a készüléket.
4. Csukja be a mosógép ajtaját. Ne tegyen a gépbe ruhát.
5. Válassza ki a **Fluff Clean (Szösztelenítés)** 40°C programot.
6. Nyissa ki a mosószer-adagolót.
7. Öntsön kb. 1 liter vizet a II adagolórekeszbe.
8. Öntsön normál mosószert a II adagolóba, a gyártó enyhe szennyeződésre vonatkozó utasításai szerint.

Utasítás: A habképződés elkerülése érdekében az ajánlott mennyiség felét használja. Ne használjon hagyományos vagy kímélő mosószert.

9. Csukja be a mosószer-adagolót.
10. Nyomja meg a **Start/Reload (Indítás/Újratöltés)** gombot.
11. Ha a program lejárt, kapcsolja ki a készüléket.

A mosó-szárítógép mostantól készen áll a használatra.

Szállítás

Előkészítő lépések

1. Zárja el a csapot.
2. Szüntesse meg a víznyomást a vízellátást biztosító csőben. A vízbevezető cső szűrőjének eltömődése → 30. oldal
3. Eressze le a maradék vizet. A leeresztő szivattyú eltömődése → 29. oldal
4. Válassza le a mosó-szárítógépet a hálózatról.
5. Távolítsa el a csöveket.

Szállítási rögzítőelemek felszerelése:

1. Vegye le a takaróelemeket, és tárolja őket biztonságos helyen. Szükség esetén használjon csavarhúzókat.

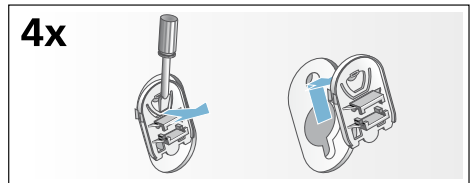

2. Helyezze be mind a 4 csőbilincset. Illeszze a tápkábelt a rögzítőelemekbe. Helyezze be és húzza meg a csavarokat.

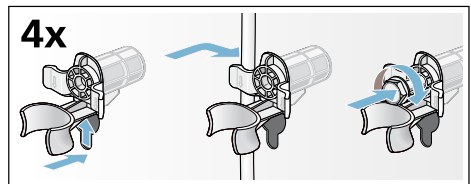

A készülék bekapcsolása előtt:

Utasítások

- **Mindig** távolítsa el a szállítási rögzítőelemeket.
- Annak érdekében, hogy a maradék mosószer ne folyjon a kivezetőcsőbe a következő mosáskor: öntsön 1 liter vizet a II adagolóba, és indítsa el a **Rinse/Spin** (Öblítés/Centrifugálás) vagy **Empty (Leeresztés)** programot.

Aquastop garancia

csak Aquastop funkcióval rendelkező készülékekhez

Az eladóval szemben vállalt, az adásvételi szerződésből fakadó garanciális igények kiegészítéseképpen és készülékgaranciánk kiegészítéseként az alábbi feltételekkel teljesítjük a kártérítést:

1. Ha Aquastop rendszerünk hibája miatt vízkár keletkezett, akkor megtérítjük a magánfelhasználók kárát.
2. A felelősségi garancia a készülék teljes élettartama alatt fennáll.
3. A garanciaigény feltétele, hogy az Aquastop funkcióval rendelkező készüléket útmutatóknak megfelelően szakszerűen állítsák fel és csatlakoztassák; ez vonatkozik a szakszerű Aquastop meghosszabbításra (eredeti tartozék) is. A garancia nem terjed ki a vízcsapon lévő Aquastop csatlakozóig beszerelt hibás csatlakozóvezetékekre vagy szerelvényekre.
4. Az Aquastop funkcióval rendelkező készülékeket alapvetően nem kell üzem közben felügyelnie, ill. utána a vízcsap elzárásával biztosítania. Csupán hosszabb távollét esetén, pl. többhetes nyaraláskor, kell elzárni a vízcsapot.

Javítási megrendelés és tanácsadás zavarok esetén

H +361 489 5461

Az egyes országok vevőszolgálati elérhetőségei megtalálhatók a mellékelt vevőszolgálati jegyzékben.

BSH Hausgeräte GmbH

Carl-Wery-Straße 34

81739 München

GERMANY

siemens-home.bsh-group.com

Gyártó a BSH Hausgeräte GmbH, a Siemens AG védjegyhasználati engedélye alapján



9000923238 (9606)