

SIEMENS



Lave-linge séchant

WD14H462FF

siemens-home.com/welcome

fr Notice d'utilisation et d'installation

Register
your
product
online

Votre nouveau lave-linge séchant

Vous venez d'opter pour un lave-linge séchant de marque Siemens.

Prenez quelques minutes pour consulter cette documentation et découvrir les avantages de votre lave-linge séchant.

Conformément à la politique de qualité de la marque Siemens, nous soumettons chaque lave-linge séchant qui quitte notre usine à des contrôles minutieux afin de garantir son bon état et son bon fonctionnement.

Pour plus d'informations sur nos produits, nos accessoires, nos pièces de rechange et nos services, consultez notre site Internet www.siemens-home.com ou adressez-vous à nos centres de service après-vente.

Dans le cas où les notices d'installation et d'utilisation décrivent plusieurs modèles, les différences sont clairement spécifiées le cas échéant.



Ne mettez ce lave-linge séchant en service qu'après avoir lu cette Notice d'utilisation et d'installation !

Règles de présentation

Avertissement !

L'association de ce symbole et de ce mot indique une situation potentiellement dangereuse. En cas de non-observation, risques de blessures voire de mort.

Attention !

Ce mot indique une situation potentiellement dangereuse. En cas de non-observation, risques de dégâts matériels et/ou d'atteinte à l'environnement.

Remarque/astuce

Indications permettant d'utiliser l'appareil au mieux et autres informations utiles.

1. 2. 3. / a) b) c)

Les séquences d'opérations sont indiquées par des chiffres ou des lettres.

■ / -

Les listes sont matérialisées par des puces ou des tirets.

Table des matières

 Conformité d'utilisation	4	 Tableau des programmes	21
 Consignes de sécurité	5	Programmes au programmeur	21
Sécurité électrique	5	Tableau de séchage	24
Risques de blessure	5	Amidonage	25
Sécurité pour les enfants	6	Coloration/Décoloration	25
 Respect de l'environnement	7	Trempage	25
Emballage / Appareil usagé	7	 Modification des réglages par défaut d'un programme	25
Conseils pour économiser de l'énergie	7	Temp.°C.	25
 Le plus important en bref	8	Essorage	25
 Présentation de l'appareil	9	Séchage	26
Lave-linge séchant	9	Fin diff.	26
Bandeau de commande	10	 Sélection de fonctions complémentaires	27
Bandeau d'affichage	11	≡ (SpeedPerfect)	27
 Linge	13	⊙ (EcoPerfect)	27
Préparation du linge pour le lavage	13	⬆ (Niveau plus)	27
Préparation du linge pour le séchage	14	⬆ (Rinçage plus)	27
 Utilisation de l'appareil	15	⬆ (Repassage facile)	27
Préparer le lave-linge séchant	15	⬇ (Pré lavage)	27
Sélectionner un programme/allumer l'appareil	15	 Réglage du volume du signal sonore	28
Adapter le programme de lavage	15	 Nettoyage et entretien	29
Adapter le programme de séchage	16	Corps de la machine/bandeau de commande	29
Chargement du linge	16	Tambour de lavage	29
Doser et verser le produit lessiviel et le produit d'entretien	17	Détartrage	29
Lancer le programme	18	Nettoyage du tiroir de produit lessiviel	29
Sécurité-enfants	18	Pompe de vidange bouchée	30
Rajouter du linge	19	Flexible d'écoulement bouché au niveau du siphon	30
Modifier le programme	19	Filtre bouché dans l'arrivée d'eau	30
Interrompre ou mettre fin au programme le programme	19	Filtre à air bouché	31
Fin du programme	20	 Défauts et remèdes	31
Après le lavage / séchage	20	Déverrouillage d'urgence, par exemple en cas de coupure de courant	31

Indications dans le bandeau d'affichage	32
Défauts et remèdes	33



Service après-vente	35
--------------------------------------	-----------



Données techniques	35
-------------------------------------	-----------



Valeurs de consommation	36
--	-----------



Installation et branchement	37
--	-----------

Étendue des fournitures	37
Installation sûre	37
Surface d'installation	38
Installation sur un socle ou un plancher à poutres de bois	38
Installation de l'appareil sous un plan de travail / dans une cuisine intégrée	38
Enlever les cales de transport	39
Longueurs de flexibles, conduites et lignes	39
Branchement de l'eau	40
Arrivée de l'eau	40
Évacuation de l'eau	41
Évacuation dans une vasque de lavabo	41
Écoulement dans un siphon	41
Écoulement dans un tuyau en plastique avec manchon en caoutchouc ou dans un avaloir d'égout	42
Nivellement	42
Raccordement électrique	42
Avant le premier lavage / séchage	43
Transport	43



Conformité d'utilisation

- Destiné exclusivement à un usage domestique dans un foyer privé, et à l'environnement domestique.
- Le lave-linge séchant est destiné au lavage de textiles lavables en machine et de laine lavable à la main ainsi qu'au séchage de certains types de textiles conformément aux étiquettes d'entretien.
- L'appareil est conçu pour fonctionner avec de l'eau de ville froide et des produits lessiviels et d'entretien courants dans le commerce, qui peuvent être utilisés dans des lave-linge séchants.
- Respectez toujours les instructions du fabricant lors du dosage de tous les produits lessiviels, accessoires de nettoyage, produits de nettoyage et détergents.
- Le lave-linge séchant peut être utilisé par des personnes présentant des capacités physiques, sensorielles ou mentales réduites, par des personnes qui ne possèdent pas d'expérience suffisante ou de connaissances et des enfants à partir de l'âge de 8 ans, s'ils sont **surveillés** ou **ont été initiés** par une personne responsable. Les enfants ne peuvent effectuer aucune opération de nettoyage ou de maintenance sans surveillance.
- Tenez éloignés les enfants de moins de 3 ans du lave-linge séchant.
- Tenir les animaux domestiques à l'écart du lave-linge séchant.
- N'installez et n'utilisez le lave-linge séchant que dans un local comportant un avaloir à l'égout.

Avant de mettre l'appareil en service :

Veillez lire la notice d'utilisation et les Instructions d'installation, ainsi que toutes les informations jointes au lave-linge séchant, et respectez toutes les instructions qu'elles contiennent.

Conservez ces documents pour toute utilisation ultérieure.

Consignes de sécurité

Sécurité électrique

Mise en garde

Danger de mort !

Danger de mort si vous touchez des pièces sous tension.

- Lorsque vous débranchez la fiche du secteur, tirez toujours sur la fiche et non sur le câble, sinon vous pourriez endommager le câble.
- Ne touchez et ne tenez jamais la fiche principale avec des mains mouillées.

Risques de blessure

Mise en garde

Risque de blessure !

- Si le lave-linge séchant est soulevé à l'aide de ses parties saillantes (par ex. le hublot du lave-linge séchant), ces composants peuvent se casser et entraîner des blessures. Ne soulevez pas le lave-linge séchant par ses parties saillantes.
- Si vous montez sur le lave-linge séchant, le dessus peut se casser et vous risquez de vous blesser. Ne montez pas sur le lave-linge séchant.

- Si vous appuyez sur le hublot ouvert, le lave-linge séchant peut se renverser et entraîner des blessures. Ne vous appuyez pas sur le hublot du lave-linge séchant lorsqu'il est ouvert.
- Si vous mettez les mains dans le tambour qui tourne, vous risquez de vous blesser. Ne placez pas vos mains dans le tambour lorsqu'il tourne. Patientez jusqu'à ce qu'il cesse de tourner.

Mise en garde **Risque de brûlure !**

- Lorsque vous effectuez un lavage à haute température, vous risquez de vous brûler si vous touchez l'eau de lavage chaude (par ex. si vous évacuez de l'eau de lavage chaude dans un lavabo). Ne touchez pas l'eau de lavage chaude.
- Si un programme de séchage a été interrompu, le lave-linge séchant et le linge peuvent être très chauds. Sélectionner **Séchage** ou **Séchage délicat** et régler le programme de séchage à 15 min, afin que le linge puisse refroidir ; retirer ensuite le linge.

Sécurité pour les enfants

Mise en garde **Danger de mort !**

Les enfants risquent en jouant au lave-linge séchant de se retrouver en danger de mort ou de se blesser.

- Ne laissez pas les enfants jouer sans surveillance près du lave-linge séchant !
- Ne permettez pas aux enfants de jouer avec le lave-linge séchant !

Mise en garde **Danger de mort !**

Les enfants risquent de s'enfermer dans les appareils et de se retrouver en danger de mort.

Lorsque l'appareil ne sert plus :

- débranchez la fiche mâle de la prise de courant.
- coupez le cordon d'alimentation et jetez-le avec la fiche mâle.
- détruisez le dispositif de verrouillage au hublot du lave-linge séchant.

Mise en garde **Risque d'asphyxie !**

Les enfants risquent en jouant de s'enrouler dans des emballages / feuilles ou de s'enfiler des pièces d'emballage sur la tête, et d'étouffer dans les deux cas. Tenez les emballages, films et pièces d'emballage hors de portée des enfants.

Mise en garde **Risque d'empoisonnement !**

Si des lessives et produits d'entretien ont été ingérés, ils risquent de provoquer un empoisonnement ou encore des irritations oculaires / cutanées en cas d'entrée en contact. Rangez les produits lessiviels et produits d'entretien hors de portée des enfants.

Mise en garde **Irritations oculaires/cutanées !**

Les lessives et produits d'entretien peuvent conduire à des irritations oculaires/cutanées en cas d'entrée en contact.

Rangez les produits lessiviels et produits d'entretien hors de portée des enfants.

Mise en garde **Risque de blessure !**

Pendant le lavage à haute température, le verre du hublot devient très chaud. Empêchez les enfants de toucher le hublot très chaud.



Respect de l'environnement

Emballage / Appareil usagé



Éliminez l'emballage en respectant l'environnement.





Cet appareil est marqué selon la directive européenne 2012/19/UE relative aux appareils électriques et électroniques usagés (waste electrical and electronic equipment - WEEE). La directive définit le cadre pour une reprise et une récupération des appareils usagés applicables dans les pays de la CE.

Conseils pour économiser de l'énergie

- Utilisez la quantité maximale de linge pour le programme respectif.
Tableau des programmes
→ *Page 21*
- Lavez le linge normalement sale sans pré-lavage.
- Les températures de programme indiquées s'orientent sur la température mentionnée sur l'étiquette d'entretien que comporte chaque article textile. Pour des raisons d'économie d'énergie, tout en assurant un résultat de lavage optimal, la température de lavage réelle peut différer de la température de programme indiquée.
- **Mode économie d'énergie** : le bandeau d'affichage s'éteint au bout de quelques minutes, la touche **Départ Pause/Rajout de linge** clignote. Appuyer sur n'importe quelle touche pour activer l'éclairage.
Le mode d'économie d'énergie n'est pas activé lorsqu'un programme tourne.
- Si le linge doit être séché ensuite dans l'appareil, sélectionnez la vitesse d'essorage maximale. Plus grande aura été l'extraction d'eau du linge, plus le temps de séchage sera court et plus importantes seront les économies d'énergie.
Ne faites pas sécher du linge mouillé au point de goutter.
- Aérez bien le local où est installé l'appareil et nettoyez régulièrement le filtre d'entrée d'air.
Nettoyage et entretien → *Page 29*
ainsi que l'installation et raccordement → *Page 37*

Le plus important en bref

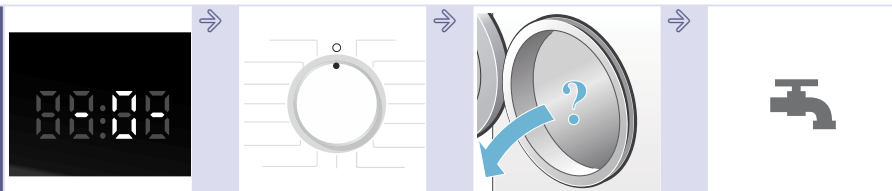
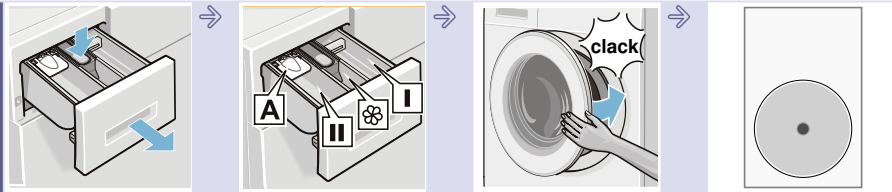
1

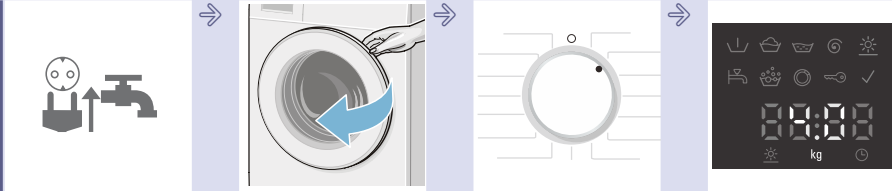



Branchez la fiche dans la prise de courant. Ouvrez le robinet d'eau.

Ouvrez le hublot du lave-linge séchant.

Sélectionnez le programme de lavage/séchage.

Charge max. dans le bandeau d'affichage.

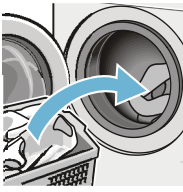
2

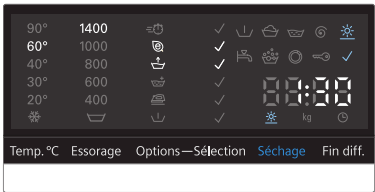

Si nécessaire, modifiez les réglages par défaut du programme et/ou sélectionnez d'autres fonctions complémentaires.



Triez le linge.

Chargez le linge.

90°	1400	☰	✓	☰	☰	☰	☰	☰	☰
60°	1000	☰	✓	☰	☰	☰	☰	☰	☰
40°	800	☰	✓	☰	☰	☰	☰	☰	☰
30°	600	☰	✓	☰	☰	☰	☰	☰	☰
20°	400	☰	✓	☰	☰	☰	☰	☰	☰
☰		☰	✓	☰	☰	☰	☰	☰	☰

Temp. °C Essorage Options—Sélection Séchage Fin diff.

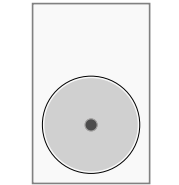
3

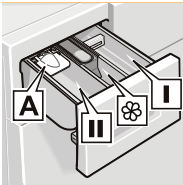
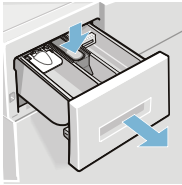





Ouvrez le tiroir à produit lessiviel.

Dosez la lessive conformément à la recommandation de dosage. → Page 17

Fermez le hublot du lave-linge séchant.

Appuyez sur **Départ/Pause**/Rajout de linge.

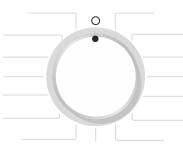
4



Fin du programme.

Réglez le programmeur sur **Arrêt**.

Ouvrez le hublot et retirez le linge.

Fermez le robinet d'eau.

Présentation de l'appareil

Lave-linge séchant

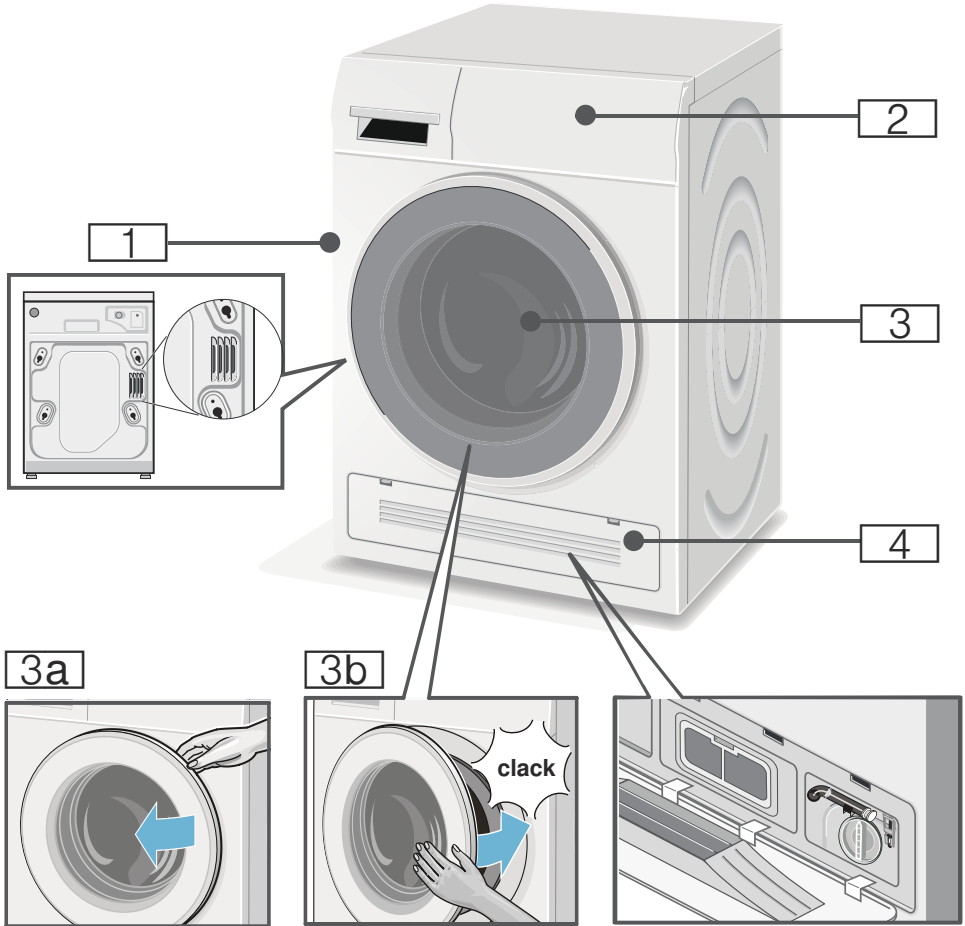

- 1** Sortie d'air chaud
- 2** Bandeau de commande et d'affichage
- 3** Hublot avec poignée

- 3a** Ouvrir le hublot
- 3b** Fermer le hublot
- 4** Trappe de service et entrée d'air froid

Bandeau de commande

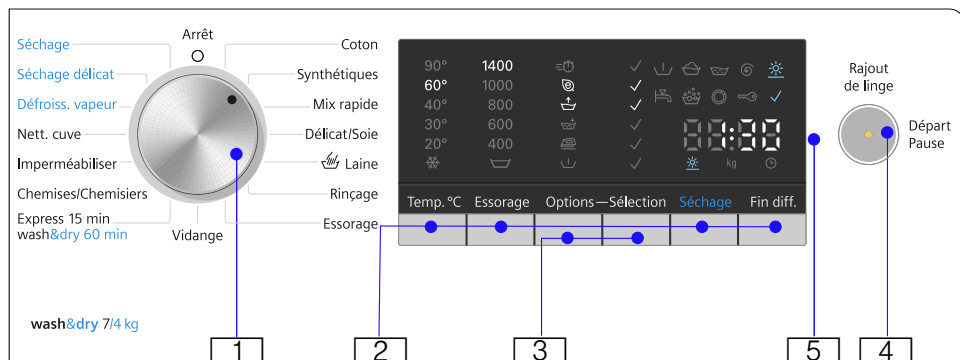

Modifier les préréglages du programme sélectionné et sélectionner des fonctions additionnelles :

- 1 : Sélectionner un programme. Il est possible de le tourner dans les deux sens. Pour éteindre le lave-linge séchant, réglez le programmateur sur **Arrêt**.
- 2 : Appuyer sur les touches **Temp. °C**, **Essorage**, **Fin diff.** et **Séchage** pour modifier les préréglages. → Page 25

- 3 : Appuyez sur les touches **Options** et **Sélection** pour sélectionner des fonctions additionnelles. → Page 27
- 4 : Démarrer le programme. Appuyer la touche **Départ Pause/Rajout de linge**, pour lancer le programme, l'interrompre (par ex. pour ajouter du linge) et pour l'arrêter. → Page 19
- 5 : Bandeau d'affichage des réglages et informations.

Bandeau d'affichage

Affichages afférents au programme

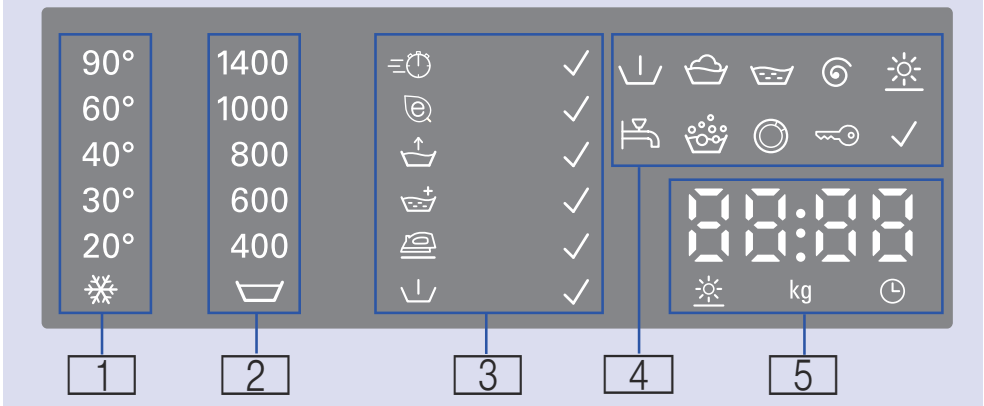

1 : Température pour le programme de lavage	❄ (froid) – 90°	Température en °C.
2 : Vitesse d'essorage pour le programme de lavage	🌀 – 1400	Vitesse d'essorage en tours/minute ; 🌀 (cuve pleine = sans essorage final, le linge demeure dans la dernière eau de rinçage).
3 : Fonctions additionnelles		Voir les détails → <i>Page 27</i>
4 : Symboles de la progression du programme et d'indication	👉	Prélavage.
	👉	Lavage.
	👉	Rinçage.
	👉	Essorage/Vidange.
	☀	Séchage.
Robinet d'eau	👉 allumé	Pression d'eau insuffisante. Ceci rallonge la durée du programme.
	👉 clignote	Le robinet d'eau n'est pas ouvert ou l'eau n'est pas sous pression.
Surdosage	👉	Allumé, en cas de détection d'un excès de mousse, un cycle de rinçage est enclenché.
Hublot	👉 allumé	Si le hublot peut être ouvert.
	👉 clignote	Après le lancement du programme : Le hublot n'est pas correctement fermé.
Sécurité enfants	👉 allumé	Allumé, si la sécurité-enfants a été activée.

	 clignote	La sécurité-enfants est active, le programmeur a été dérégulé ou les touches ont été actionnées. → <i>Page 18</i>
Séchage	✓	Allumé, si le programme de séchage a été sélectionné.
5 : Informations relatives au programme		
Temps :	1.50*	Durée du programme après la sélection du programme en h:min (heures:minutes).
	1 – 24 h	Fin différée en h (h=heure).
	7,0 kg*	Charge max. pour le programme choisi.
Stade actuel du programme :	- 0-	Fin du programme.
	PAUS	Programme interrompu.
	----	Fin du programme avec réglage Cuve pleine.
Indication concernant l'ouverture du hublot :	OPEn	Le hublot peut être ouvert après l'interruption du programme.
	A:02	Le hublot ne peut pas être ouvert.
Autres informations :	E : - -*	Affichage d'erreurs.
	0*	Réglage du volume du signal sonore. → <i>Page 28</i>
		Cycles de rinçage supplémentaires.
Mode de séchage et temps de séchage :	Aut 1	Mode de séchage automatique 1, prêt à ranger.
	Aut 2	Mode de séchage automatique 2, extra sec.
	120*	Temps de séchage sélectionné.
	OFF	La fonction de séchage est désactivée.
* selon les programmes/fonctions additionnelles sélectionnés		



Linge

Préparation du linge pour le lavage

Tri du linge suivant :

Triez le linge selon les consignes d'entretien et indications du fabricant figurant sur les étiquettes d'entretien par :

- Type de tissu / de fibre
- Couleur

Remarque : Le linge peut déteindre ou ne sera pas correctement propre. Lavez séparément le linge blanc et de couleur.
Lavez séparément le linge de couleur neuf.
- Degré de salissure
 - **peu sale**
Ne pas prélever ; sélectionnez éventuellement la fonction additionnelle \Rightarrow (speedPerfect).
 - **normalement sale**
Sélectionnez un programme avec pré-lavage . Soumettez le cas échéant les taches à un traitement préalable.
 - **très sale**
Introduisez moins de linge. Sélectionnez un programme avec pré-lavage. Soumettez le cas échéant les taches à un traitement préalable.
 - **taches** : enlevez / prétraitez les taches tant qu'elles sont encore fraîches. Tamponnez-les d'abord avec de l'eau savonneuse, ne frottez pas. Lavez ensuite le linge avec le programme approprié. Les taches rebelles/incrustées peuvent nécessiter plusieurs lavages avant de disparaître complètement.

- Symboles sur les étiquettes d'entretien

Remarque : Les chiffres figurant dans les symboles indiquent la température maximale de lavage à employer.

 - convient pour un lavage normal ;
par ex. programme Coton
 - nécessite un lavage ménageant ;
par ex. programme Synthétiques
 - nécessite un lavage particulièrement ménageant ;
par ex. programme Délicat/ Soie
 - lavable à la main ; par ex. programme laine
 - Ne pas laver le linge en machine.

Épargner le linge et le lave-linge séchant :

Attention !

Domages sur l'appareil/sur les textiles

Des corps étrangers (par ex. des pièces de monnaie, trombones, épingles, pointes) risquent d'endommager le linge ou des composants du lave-linge séchant.

Pour cette raison, respectez les consignes suivantes lors de la préparation de votre linge :

- Lors du dosage de tous les produits lessiviels, produits d'aide au lavage, produit d'entretien et détergents, respectez impérativement les consignes de leurs fabricants.
- Ne dépassez pas la charge maximale indiquée. Un surremplissage altère le résultat de lavage.

Utilisation de l'appareil

Préparer le lave-linge séchant

Ce lave-linge séchant a été testé avant la livraison. Pour enlever l'eau résiduelle ajoutée pendant les tests, il faudrait exécuter le premier cycle de lavage sans linge, avec le programme **Nett. cuve**.

Avant le premier lavage/séchage
→ Page 43

Remarque :

- N'allumez jamais un lave-linge séchant défectueux !
- Contactez le service après-vente !
→ Page 35

1. Branchez la fiche dans la prise de courant.
2. Ouvrez le robinet d'eau.
A la fin du programme de séchage s'ensuit une séquence automatique d'élimination des peluches. Ouvrez le robinet d'eau, même si vous avez choisi un programme de séchage.

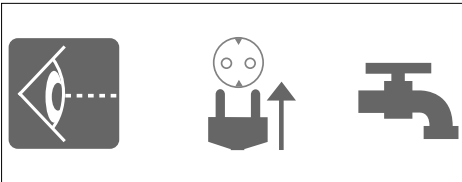

Remarque :

- Veillez toujours à une bonne aération à l'emplacement, pour évacuer l'air produit pendant le séchage.
 - Veillez à ce que les entrées et sorties pour l'air de refroidissement soient toujours dégagées.
3. Ouvrez le hublot.

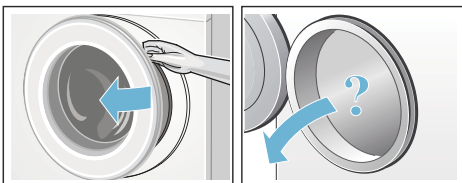

Sélectionner un programme/ allumer l'appareil

Remarque :

Si la sécurité-enfants a été activée, vous devez d'abord la désactiver avant de pouvoir régler un programme.

- Sélectionnez le programme souhaité à l'aide du programmateur. Il est possible de le tourner dans les deux sens.
Le lave-linge séchant est allumé.

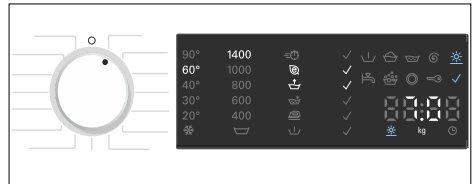

Les indications suivantes sont affichées en permanence dans le bandeau d'affichage pour le programme sélectionné :

- la durée du programme,
- la température pré-réglée,
- la vitesse d'essorage pré-réglée et
- la charge maximale,
- ...

Adapter le programme de lavage

Vous pouvez utiliser les pré-réglages affichés ou adapter de façon optimale le programme choisi aux pièces de linge en modifiant les pré-réglages ou en choisissant des fonctions additionnelles. Les réglages et fonctions additionnelles sélectionnables dépendent du programme de lavage/séchage sélectionné.

Tableau des programmes → Page 21

Remarques

- Des options peuvent être sélectionnées, désélectionnées ou modifiées selon la progression du programme.

- Toutes les touches sont sensibles, il suffit de les effleurer légèrement. Si la touche **Temp. °C**, **Essorage**, **Fin diff.** est maintenue appuyée, les options de réglage sont affichées automatiquement l'une après l'autre.

Modification du préréglage d'un programme de lavage, par ex. la température de lavage :

Appuyez sur la touche **Temp. °C**, pour régler la température de lavage désirée.

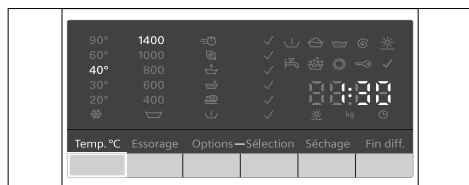

Modification des fonctions additionnelles d'un programme de lavage, par ex. sélection de \equiv (speedPerfect) :

1. Appuyez sur la touche **Options** jusqu'à ce que le voyant lumineux \equiv (**speedPerfect**) s'allume.
2. Appuyez sur la touche **Sélection** pour sélectionner cette fonction additionnelle, ✓ le voyant lumineux de la fonction \equiv (**speedPerfect**) s'allume. Pour désélectionner la fonction, réappuyez sur la touche **Sélection**. Le voyant lumineux ✓ s'éteint.

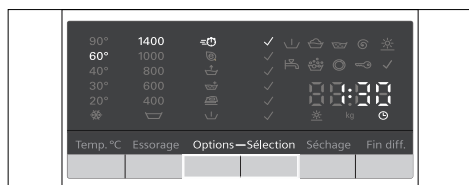

Remarque :

Après la modification des préréglages et/ou fonctions additionnelles, la durée du programme peut changer.

Adapter le programme de séchage

Remarque :

Si vous avez sélectionné uniquement le programme de séchage ou lavage et séchage sans interruption, vous pouvez modifier le préréglage du programme de séchage en cas de besoin.

Tableau des programmes. → Page 21

Modifier les préréglages d'un programme de séchage :

Appuyez sur la touche **Séchage**, pour régler le mode de séchage désiré ou le temps de séchage (uniquement possible pour un programme pour le séchage individuel).

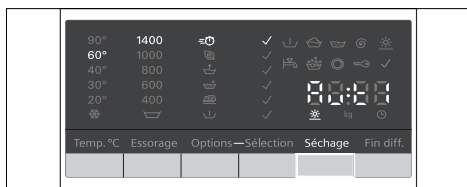

Remarque :

Après la modification des préréglages du programme de séchage, la durée du programme peut changer.

Chargement du linge

Mise en garde **Danger de mort !**

Les pièces de linge qui ont été préalablement traitées avec des détergents contenant des solvants comme par exemple des produits détachants risquent de provoquer une explosion après avoir été placées dans le lave-linge séchant.

Avant de placer les pièces de linge dans l'appareil, rincez-les d'abord à fond à la main.

Remarques

- Introduisez ensemble les petites et les grandes pièces de linge. Les pièces de linge de tailles différentes se répartiront mieux pendant l'essorage. Certaines pièces de linge peuvent engendrer un balourd.
 - Ne dépassez pas la charge maximale de linge indiquée. Un surremplissage pénalise le résultat de lavage et favorise le froissage.
1. Dépliez les pièces de linge préalablement triées et introduisez-les dans le tambour.
 2. Veillez à ce que du linge ne reste pas coincé entre le hublot et le joint en caoutchouc.

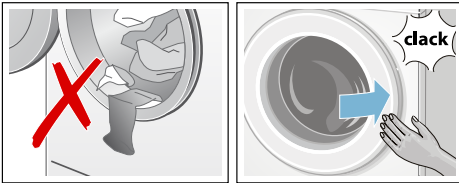

3. Fermez le hublot.

Remarque : Le voyant lumineux de la touche **Départ Pause/Rajout de linge** clignote et les préréglages du programme sont affichés en continu dans le bandeau d'affichage. Il est possible de modifier les préréglages.

Doser et verser le produit lessiviel et le produit d'entretien

Attention !

Dommages à l'électroménager

Les détergents et les agents de prétraitement du linge (par ex. détachant, agents de prélavage, etc.) peuvent endommager les surfaces du lave-linge séchant. Éloignez-les des surfaces du lave-linge séchant. À l'aide d'un chiffon mouillé, retirez immédiatement les résidus de pulvérisation et tout autre résidu ou gouttelette.

Dosage

Dosez les détergents et les produits d'entretien selon :

- la dureté de l'eau (demandez à votre compagnie des eaux),
- les spécifications du fabricant sur l'emballage,
- la quantité de lessive,
- la saleté.

Remplissage des bacs

1. Ouvrez le bac à produits.

⚠ Mise en garde Irritation de la peau/des yeux !

Si le bac à produit est ouvert pendant que l'appareil fonctionne, du détergent/produit d'entretien peut s'écouler.

Ouvrez soigneusement le bac. Si du détergent/produit d'entretien entre en contact avec vos yeux ou votre peau, rincez-les/la abondamment.

Si vous l'avalez par accident, consultez immédiatement un médecin.

2. Versez du détergent et/ou du produit de nettoyage.

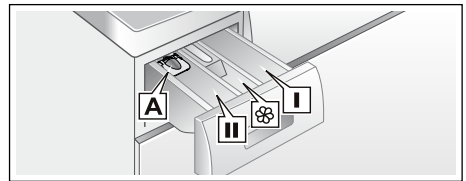

- | | |
|--------|---|
| Bac I | Détergent pour le prélavage. |
| Bac ⌘ | Assouplissant, amidon. Ne dépassez pas la charge maximale. |
| Bac II | Lessive pour le lavage principal, adoucisseur d'eau, produit blanchissant, détachant. |
| Bac A | Pour doser le détergent liquide. |

Remarques

- Respectez toujours les instructions du fabricant lorsque vous dosez tous les détergents, aides au nettoyage, produits d'entretien et agents de nettoyage.
- Diluez les produits épais avec de l'eau (assouplissant, amidon, etc.). Cela empêche les blocages.
- Faites attention en ouvrant le bac à produits lorsque l'appareil est en fonctionnement.
- Si un programme de séchage individuel est sélectionné, veuillez ne pas ajouter de détergent et/ou de produit d'entretien dans l'appareil.

Doseur* pour détergent liquide

*selon le modèle

Positionnez le doseur pour mesurer la bonne quantité de détergent liquide :

1. Ouvrez le bac à produits. Appuyez sur l'insert et retirez entièrement le bac.
2. Faites glisser le doseur vers l'avant, repliez-le et enclenchez-le jusqu'à l'obtention d'un « clic ».
3. Réinsérez le bac.

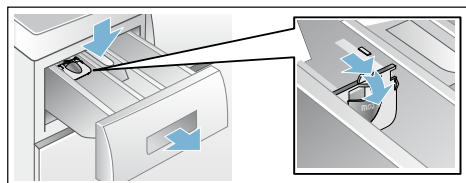

Remarque : N'utilisez pas de doseur pour les détergents en gel et pour la lessive en poudre, ni pour les programmes avec prélavage, ni lorsqu'un temps de fin est sélectionné.

Pour les modèles sans doseur, versez le détergent liquide dans le bac approprié et placez-le dans le tambour.

Lancer le programme

Appuyez sur la touche **Départ Pause/ Rajout de linge**. Le témoin lumineux s'allume et le programme démarre.

Remarque : Si vous voulez assurer que le programme ne puisse pas être déréglé par mégarde, sélectionnez la sécurité-enfants.



Dans le bandeau d'affichage est indiqué "Fin dans" en cours d'exécution du programme ou bien la durée du programme et les symboles pour la progression du programme après le début du programme de lavage.

Bandeau d'affichage → Page 11

Sécurité-enfants

Vous pouvez verrouiller le lave-linge séchant pour empêcher toute modification par inadvertance des fonctions programmées. Pour ce faire, activez la sécurité enfants une fois que le programme a démarré.

Activation/désactivation : maintenez enfoncée la touche **Fin diff.** pendant env. 5 s. Le symbole  s'affiche. Si le signal de la touche est activé, un son retentit.

-  s'allume : la sécurité enfants est activée.
-  clignote : la sécurité enfants est activée et le programmeur a été ajusté. Pour empêcher le programme de se terminer, réinitialisez le programmeur au programme initial. Le symbole s'allume de nouveau.

Remarque :

La sécurité enfants reste activée jusqu'au début du programme suivant, même si le lave-linge séchant a été éteint. Si nécessaire, désactivez la sécurité enfants avant que le programme ne démarre et réactivez-la ensuite.

Rajouter du linge

Après le démarrage du programme, il est possible si nécessaire de rajouter du linge ou d'en retirer.

Appuyez sur **Départ Pause/Rajout de linge**. Le lave-linge séchant vérifie s'il est possible de rajouter du linge.

Remarques

- En présence d'un niveau d'eau élevé, d'une température élevée ou si le tambour tourne, le hublot reste verrouillé pour des raisons de sécurité et il n'est pas possible de rajouter du linge. Si dans le bandeau d'affichage est indiqué : **A:02 + PAUS** → Rajout impossible. Pour poursuivre le programme, appuyez sur la touche **Départ Pause/Rajout de linge**. **☉ + OPEN** sont allumés → Rajout possible.
- N'ouvrez le hublot que lorsque les **deux** symboles **☉ + OPEN** sont allumés.
- Ne laissez pas le hublot ouvert longtemps – de l'eau sortant du linge pourrait couler.
- Pendant la phase de séchage, impossible d'activer la fonction Rajout linge.

Modifier le programme

Si par erreur vous avez démarré un mauvais programme, vous pouvez changer le programme de la manière suivante :

1. Appuyez sur **Départ Pause/Rajout de linge**.
2. Choisissez un autre programme. Modifier éventuellement les pré-réglages du programme sélectionné et/ou sélectionner des fonctions additionnelles.
3. Appuyez sur **Départ Pause/Rajout de linge**. Le nouveau programme reprend depuis le début.

Interrompre ou mettre fin au programme le programme

Programmes à température élevée :

1. Appuyez sur **Départ Pause/Rajout de linge**.
2. Pour le refroidissement du linge : sélectionnez **Rinçage**.
3. Appuyez sur **Départ Pause/Rajout de linge**.

Avec les programmes à température réduite :

1. Appuyez sur **Départ Pause/Rajout de linge**.
2. Sélectionnez **Essorage** ou **Vidange**.
3. Appuyez sur **Départ Pause/Rajout de linge**.

Programmes de séchage :

1. Sélectionnez **Séchage** ou **Séchage délicat**.
2. Appuyez sur la touche **Séchage** et réglez un temps de séchage de 15 min.
3. Appuyez sur **Départ Pause/Rajout de linge**.

Fin du programme

– 0 – ou – – – – (**cuve pleine** = sans essorage final) apparaît dans le bandeau d'affichage et un signal sonore retentit.

Réglage du signal → Page 28

Si vous aviez sélectionné ☒ (**cuve pleine** = sans essorage final), appuyez sur **Départ Pause/Rajout de linge** pour démarrer l'essorage final.

Remarques

- Le programme se poursuit avec la vidange de l'eau et l'essorage du linge (il est possible de modifier préalablement la vitesse standard d'essorage).
- Si vous voulez seulement vidanger l'eau, appuyer sur la touche **Départ Pause/Rajout de linge** env. 1 min après le démarrage du programme, avant que l'essorage commence, puis régler le programmateur sur ○ **Arrêt**. Le programme s'interrompt et le verrouillage de hublot se débloque. Vous pouvez extraire le linge.
- Si **hot** clignote dans le bandeau d'affichage, avant la fin du programme de séchage, la température dans le tambour est élevée. Le programme pour le refroidissement du tambour est exécuté, jusqu'à ce que la température dans le tambour soit moins élevée.

Après le lavage / séchage

1. Ouvrez le hublot et retirez le linge.
2. Tournez le programmateur sur ○ **Arrêt**. L'appareil est éteint.
3. Fermez le robinet.

Non nécessaire sur les modèles Aqua-Stop.

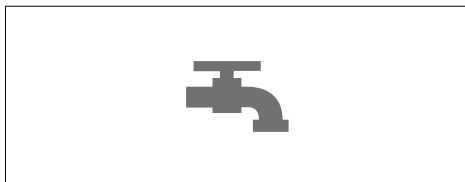

Remarques



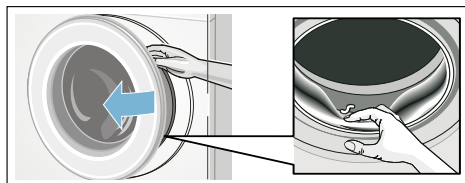

























- Ne laissez pas de pièces de linge dans le tambour. Au prochain lavage, elles pourraient rétrécir ou décolorer sur une autre pièce.
- Retirez tout objet étranger du tambour et du joint d'étanchéité en caoutchouc - risque de rouille.



- Laissez le bac à produits et le hublot ouverts pour que l'humidité résiduelle puisse s'évaporer.
- Retirez toujours le linge.
- Patientez toujours jusqu'à la fin du programme car l'appareil pourrait encore être verrouillé. Puis allumez l'appareil et patientez jusqu'à ce que l'appareil soit déverrouillé.
- Lorsque l'affichage s'éteint à la fin du programme, le mode d'économie d'énergie est actif. Pour l'activer, sélectionnez une touche.

Tableau des programmes

Programmes au programmateur

Programme / Type de linge	Options / Remarques
Nom du programme Explication succincte du programme et indication des textiles auxquels il convient.	charge maximale selon EN50229 charge max. pour le lavage/ charge max. pour le séchage température réglable en °C vitesse d'essorage réglable en tr/min fonctions additionnelles possibles pour le lavage fonctions additionnelles possibles pour le séchage
Coton Textiles résistants, supportant des températures élevées, en coton ou en lin. Remarque : * Charge réduite pour la fonction additionnelle  .	max. 7(4)* kg/4 kg ❄ (froid) – 90°C  – 1400 tr/min       Aut 1, Aut 2
Synthétiques Textiles en matière synthétique ou tissus mixtes.	max. 3,5 kg/2,5 kg ❄ (froid) – 60°C  – 1000 tr/min       Aut 1, Aut 2
Mix rapide Charge mixte comprenant des textiles en coton et en synthétiques.	max. 3,5 kg/2,5 kg ❄ (froid) – 60°C  – 1400 tr/min       Aut 1, Aut 2
Délicat/Soie Pour textiles délicats lavables, par ex. en soie, satin, matière synthétique ou tissu mixte. Remarque : Utiliser une lessive pour linge délicat ou pour la soie adaptée au lavage en machine.	max. 2 kg ❄ (froid) – 40°C  – 800 tr/min      -

Programme / Type de linge	Options / Remarques
 Laine Textiles lavables à la main et en machine, en laine ou en mélange de laine. Programme de lavage très délicat pour le linge, pour éviter son rétrécissement, avec des pauses prolongées dans le programme (les textiles trempent dans le bain lessiviel). Remarque : <ul style="list-style-type: none"> ■ La laine est un matériau d'origine animale, : par ex. angora, alpaga, lama, mouton. ■ Utiliser une lessive pour laine adaptée au lavage en machine. 	max. 2 kg ❄️ (froid) – 40°C 🌀 – 800 tr/min – –
Rinçage Textiles lavables à la main, rinçage plus avec essorage.	max. 7 kg – 🌀 – 1400 tr/min 🧺, 🧺+, 🧺 –
Essorage Essorage spécial avec choix possible de la vitesse d'essorage.	max. 7 kg – 400 – 1400 tr/min 🧺 –
Vidange Vidange de l'eau, par ex. après arrêt Cuve pleine 🌀.	max. 7 kg – – – –
Express 15 min / Wash&Dry 60 min Pour de petites quantités (≤1 kg) de vêtements peu sales, en coton, lin, matière synthétique ou tissus mixtes. Temps de lavage d'env. 15 min. Si la fonction séchage a été sélectionnée, un processus de séchage d'env. 45 min a ensuite lieu. Remarque : * Charge réduite pour la fonction additionnelle 🌀.	max. 3,5(2)* kg/1 kg ❄️ (froid) – 40°C 🌀 – 1000 tr/min 🕒, 🧺 Aut 1
Chemises/Chemisiers Convient pour des chemises/chemisiers en coton, lin, fibres synthétiques ou mélange de fibres.	max. 2,0 kg/2,0 kg ❄️ (froid) – 60°C 🌀 – 800 tr/min 🕒, 🕒, 🧺, 🧺+, 🧺, 🧺 Aut 1, Aut 2

Programme / Type de linge	Options / Remarques
Imperméabiliser	max. 1 kg/1 kg
Vêtements tout temps et de plein air revêtus d'une membrane, textiles hydrophobes.	✳ (froid) - 40°C
	400 - 800 tr/min
	☺, ☹, ☹, ☹
	Aut 1
Nett. cuve	0,0 kg
Programme spécial pour l'hygiène du tambour ou l'élimination des peluches.	✳ (froid), 40, 90 °C
90°C = programme antibactérien, ne pas utiliser de lessive.	400 - 1400 tr/min
40°C = programme antibactérien, un détergent spécial tambour peut être utilisé.	-
✳ (froid)= programme de nettoyage de la cuve, pour éliminer les peluches qui se sont accumulées dans le tambour lors du séchage	-
Défroiss. vapeur	max. 1 kg
Programme pour éliminer des odeurs et réduire le froissement, convient pour la laine, le lin, des costumes etc. qui n'ont pas besoin d'être lavés souvent.	-
	-
	-
	-
Séchage délicat	max. 2,5 kg
Programme individuel de séchage délicat pour sécher les vêtements à basse température,	-
- en cas de sélection de Aut1, le linge sera automatiquement prêt à ranger,	-
- en cas de sélection de Aut2, le linge sera automatiquement extra sec	-
- un temps de séchage défini manuellement de 30, 60, 90 à 120 min peut être sélectionné.	Aut 1, Aut 2, séchage à temps limité**
Remarque :	
** Le temps de séchage de 15 minutes est prévu pour le refroidissement du linge et de la machine après le processus de séchage.	
Séchage	max. 4 kg
Programme de séchage normal individuel pour sécher des vêtements à une température plus élevée,	-
- en cas de sélection de Aut1, le linge sera automatiquement prêt à ranger,	-
- en cas de sélection de Aut2, le linge sera automatiquement extra sec	-
- un temps de séchage défini manuellement de 30, 60, 90 à 120 min peut être sélectionné	Aut 1, Aut 2, séchage à temps limité**
Remarque :	
** Le temps de séchage de 15 minutes est prévu pour le refroidissement du linge et de la machine après le processus de séchage.	

Tableau de séchage

Coton (textiles en coton ou lin, tels que sous-vêtements, T-shirts, sweat-shirts, pantalons et torchons)									
Poids à sec, en kg		0,5 ~ 1,0	1,0 ~ 2,0	2,0 ~ 3,0	3,0 ~ 4,0	~ 0,5	~ 1,0	~ 2,0	~ 2,5
Temps de séchage estimé, en min					Temps de séchage réglable, en min				
Prêt à ranger	Aut1	< 60	60 ~ 85	85 ~ 120	120 ~ 160	30	60	90	120
Extra sec	Aut2	< 65	65 ~ 100	100 ~ 140	140 ~ 170				
Programme recommandé		Séchage (automatique)				Séchage (programme à temps limité)			
Couette/Serviette éponge (les pièces textiles en coton de grande taille ou épaisses telles que les serviettes en tissu éponge, les draps, nappes, jeans, tenues de travail)									
Poids à sec, en kg		0,5 ~ 1,0	1,0 ~ 2,0	2,0 ~ 3,0	3,0 ~ 4,0	~ 0,5	~ 1,0	~ 1,5	~ 2,0
Temps de séchage estimé, en min					Temps de séchage réglable, en min				
Prêt à ranger	Aut1	< 70	70 ~ 95	95 ~ 130	130 ~ 170	30	60	90	120
Extra sec	Aut2	< 75	75 ~ 110	110 ~ 150	150 ~ 180				
Programme recommandé		Séchage (automatique)				Séchage (programme à temps limité)			
Synthétiques (textiles en synthétiques ou en tissu mixte tels que les chemises, les tenues de sport, la lingerie délicate)									
Poids à sec, en kg		0,5 ~ 1,0	1,0 ~ 2,0	2,0 ~ 2,5		~ 0,5	~ 1,0	~ 1,5	~ 2,0
Temps de séchage estimé, en min					Temps de séchage réglable, en min				
Prêt à ranger	Aut1	< 55	55 ~ 95	95 ~ 130		30	60	90	120
Extra sec	Aut2	< 65	65 ~ 130	130 ~ 160					
Programme recommandé		Séchage délicat (automatique)				Séchage délicat (programme à temps limité)			
i Les temps sont approximatifs et se réfèrent à une charge normale de linge, au programme d'essorage standard et à la température ambiante.									
i Le temps de séchage maximal sélectionnable est de 120 minutes. Si le poids du linge dépasse 2,5 kg, sélectionnez le séchage automatique. Nous recommandons cette fonction pour obtenir de bons résultats de séchage et économiser de l'énergie. Le programme de séchage de 15 minutes sert au refroidissement du linge.									

Amidonage

Remarque : Le linge ne doit pas avoir été traité avec un adoucissant.

L'amidonage est possible avec de l'amidon liquide dans tous les programmes de lavage. Versez la quantité d'amidon selon les indications du fabricant dans le compartiment ☼ (nettoyez le compartiment au préalable si nécessaire).

Coloration/Décoloration

Ne teintez qu'en quantités habituelles pour un foyer. Le sel peut attaquer l'acier inoxydable ! Respectez les instructions du fabricant de la teinture ! Ne décolorez **jamais** de linge dans le lave-linge séchant !

Trempage

1. Versez le produit de trempage/ produit lessiviel selon les indications du fabricant dans le compartiment **II**.
2. Réglez le programmateur sur **Coton 60°C** et appuyez sur **Départ Pause/Rajout de linge**.
3. Au bout d'env. 10 min, appuyez sur **Départ Pause/Rajout de linge**.
4. Une fois le temps de trempage voulu écoulé, appuyez de nouveau sur **Départ Pause/Rajout de linge**, si le programme continue ou modifiez le programme.

Remarque : Introduisez du linge de même couleur dans le tambour. Pas besoin de produit lessiviel supplémentaire car le bain de trempage sert aussi de bain de lavage.

P+ Modification des réglages par défaut d'un programme

Vous pouvez modifier les préréglages des programmes sélectionnés. Les réglages peuvent aussi être modifiés pendant l'exécution du programme sélectionné. L'effet obtenu dépend de l'avancement du programme.

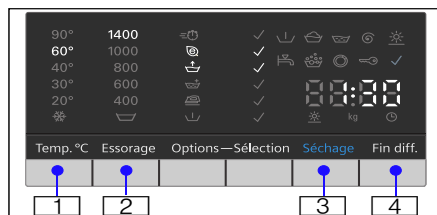

Temp. °C

1 La température de lavage indiquée peut être modifiée. La température de lavage sélectionnable maximale varie selon le programme sélectionné.

Tableau des programmes → Page 21

Essorage

2 Avant et pendant le programme vous pouvez modifier la vitesse d'essorage (en tr/min. ; tours par minute) en fonction de la progression du programme. Réglage  (**cuve pleine** = sans essorage final), après le dernier rinçage, le linge baigne dans l'eau. La vitesse d'essorage maximale dépend du programme et du modèle.

Tableau des programmes → Page 21

Séchage

3 Cette touche permet d'activer, désactiver et régler la fonction de séchage. Le lavage et le séchage sans interruption ne sont possibles qu'en mode Automatique. Si vous choisissez le programme de séchage individuel, le séchage automatique ou le séchage à temps limité assorti de la durée de séchage souhaitée est disponible.

Remarques

- Sélection de programme en position **Séchage** ou **Séchage délicat** pour sélectionner le programme de séchage respectif. Tableau des programmes → *Page 21*
Le mode de séchage standard est **Aut1**. Dans ce mode, le temps de séchage est réglé automatiquement en fonction de la quantité de linge. Le résultat est du linge prêt à ranger. Le mode de séchage peut être réglé sur **Aut2**, pour obtenir du linge très sec ; ou sur la présélection du temps de séchage qui peut être défini en appuyant sur la touche **Séchage**.
Prêt à ranger (Aut1): Pour le linge comportant une seule épaisseur. Les vêtements peuvent être pliés ou suspendus dans une armoire.
Extra sec (Aut2): Pour du linge épais, doublé, doit être séché plus longtemps. Les vêtements peuvent être pliés ou suspendus dans une armoire. Linge plus sec que prêt à ranger.
- Sélection du programme dans les programmes de lavage et si lavage et séchage sans interruption a été sélectionné (uniquement pour **Express 15 min, Coton, Synthétiques, Mix rapide, Chemises/Chemisiers et Imperméabiliser**): :

1. Appuyez sur la touche **Séchage** et activez la fonction **Aut1** ou **Aut2**.
2. Ne pas dépasser la charge maximale pour le séchage. Tableau des programmes → *Page 21*
3. La vitesse d'essorage maximale du programme de lavage est automatiquement sélectionnée, afin d'obtenir un bon résultat de séchage.

Fin diff.

4 Définir le temps de la fin (Fin diff.).

Remarque : Lors de la sélection du programme, la durée du programme s'affiche. La durée du programme est automatiquement adaptée lors du déroulement du programme, par ex. si une modification de la durée du programme est nécessaire en raison de modifications des préréglages du programme.

Avant le départ du programme, il est possible de différer la fin du programme de maximum **24h** par pas d'une heure.

Après le lancement du programme, le temps présélectionné est affiché, par ex. **8 h**, et compté à rebours, jusqu'au démarrage du programme. Puis, la durée du programme s'affiche, par ex. **2:30**.

Le temps présélectionné peut être modifié de la manière suivante après le départ du programme :

1. Appuyez sur **Départ Pause/Rajout de linge**.
2. Appuyez sur la touche **Fin diff.** et modifier l'heure de la fin.
3. Appuyez sur **Départ Pause/Rajout de linge**.

P+ Sélection de fonctions complémentaires

Sélectionner les fonctions additionnelles à l'aide de la touche **Options** : Appuyez sur la touche jusqu'à ce que le voyant lumineux de votre fonction additionnelle désirée clignote et activez ensuite la fonction désirée à l'aide de la touche **Sélection**. Le ✓ voyant lumineux s'allume. La fonction additionnelle est sélectionnée. Sinon, réappuyez sur la touche **Sélection**, pour désactiver cette fonction additionnelle.

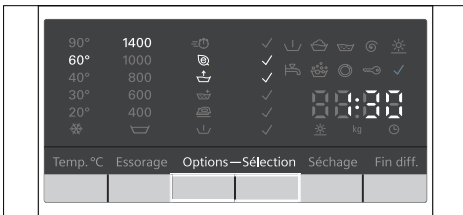

⌚ (SpeedPerfect)

Pour laver en un temps plus court avec un rendement de lavage comparable au programme standard.

Remarque : Ne dépassez pas la charge maximale indiquée.
Tableau des programmes → Page 21

🌿 (EcoPerfect)

Lavage plus économe en énergie grâce à une réduction de la température mais efficacité de lavage comparable.

Remarque : La température de lavage est inférieure à la température réglée. Si l'hygiène doit être particulièrement poussée, il est recommandé de régler une température plus élevée ou de sélectionner l'option ⌚ (**speedPerfect**) pour une charge de 5 kg.

👤 (Niveau plus)

Niveau d'eau accru et temps de lavage plus long. Cette option est destinée aux régions à eau très douce ou pour améliorer un peu plus encore le résultat du rinçage.

👤 (Rinçage plus)

Rinçage supplémentaire. Cette option est destinée aux régions à eau très douce ou pour améliorer un peu plus encore le résultat du rinçage.

Remarque :

Sélectionnez 👤 (Rinçage plus) à l'aide de la touche **Options**. Appuyez ensuite sur la touche **Sélection**, pour sélectionner les cycles de rinçage désirés (max. 3 cycles, selon les programmes sélectionnés).

👤 (Repassage facile)

Déroulement spécial de l'essorage suivi d'un défouage. Essorage final à une vitesse réduite - l'humidité résiduelle du linge est légèrement plus élevée.

👤 (Prélavage)

Sélectionnez Prélavage. Pour des textiles solides, très sales, en coton ou en lin.

Réglage du volume du signal sonore

1. Activer le mode Réglage du volume du signal sonore

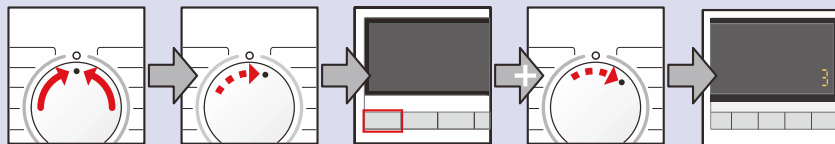

Régler sur  **Arrêt**.

Tourner de 1 cran dans le sens des aiguilles d'une montre.

Appuyer sur la touche **Temp. °C**, la maintenir appuyée et tourner de 1 cran dans le sens des aiguilles d'une montre.

Relâcher la touche, un chiffre apparaît dans le bandeau d'affichage.

2.a Régler le volume sonore pour les signaux de touches (selon le modèle)

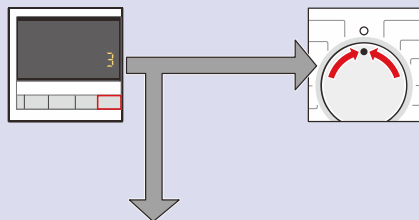

Appuyer sur la touche **Fin diff.**, jusqu'à ce que le volume souhaité soit atteint.

Passer à l'étape 2.b ou

Régler sur  **Arrêt**, pour quitter le mode réglage du volume du signal sonore.

2.b Régler le volume sonore des signaux d'indication

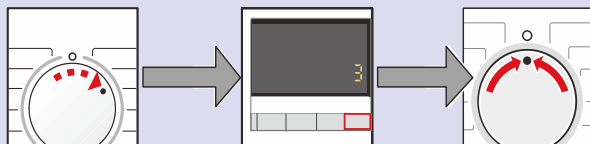

Tourner de 1 cran dans le sens des aiguilles d'une montre.

Appuyer sur la touche **Fin diff.**, jusqu'à ce que le volume souhaité soit atteint.

Régler sur  **Arrêt**, pour quitter le mode Réglage du volume du signal sonore.



Nettoyage et entretien



Mise en garde

Risque d'électrocution !

Danger de mort en cas de contact avec des composants sous tension. Éteignez l'appareil et retirez la fiche de la prise.



Mise en garde

Risque d'empoisonnement !

Des détergents contenant des solvants, par ex. essence de nettoyage, dans le lave-linge séchant peuvent dégager des vapeurs toxiques.

N'utilisez jamais de détergents contenant des solvants.

Attention !

Damage de l'appareil

Des détergents contenant des solvants, par ex. essence de nettoyage, peuvent endommager les surfaces et composant du lave-linge séchant.

N'utilisez jamais de détergents contenant des solvants.

Corps de la machine/bandeau de commande

- Enlevez immédiatement les résidus de produit lessiviel et de nettoyage.
- Essuyez le corps de la machine et le bandeau de commande avec un chiffon humide.
- N'utilisez pas de chiffons, d'éponge et de produits nettoyants abrasifs (détergent pour l'acier inoxydable).
- Ne nettoyez pas l'appareil au jet d'eau.

Tambour de lavage

Utilisez un produit de nettoyage sans chlore, n'utilisez pas de laine d'acier.

Détartrage

Un détartrage n'est pas nécessaire si la lessive a été correctement dosée. Si un détartrage s'impose malgré tout, procédez comme indiqué par le fabricant de produit détartrant. Vous pouvez vous procurer des produits détartrants appropriés via notre site Internet ou le service après-vente
→ Page 35

Nettoyage du tiroir de produit lessiviel

S'il contient des résidus de produit lessiviel ou de produit assouplissant :

1. Tirez le tiroir à produit lessiviel. Appuyez sur l'insert et retirez complètement le tiroir.
2. Retirer l'insert : avec un doigt, poussez l'insert de bas en haut.

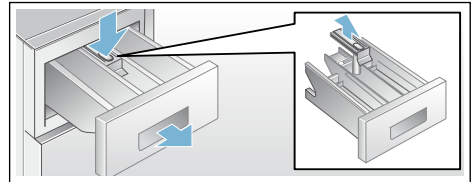

3. Avec de l'eau et une brosse, nettoyez le bac d'introduction du produit et l'insert, puis séchez-le.
4. Posez l'insert et faites-le encranter (introduisez le cylindre sur la tige de guidage).
5. Introduisez le tiroir à produit lessiviel.

Remarque : Laissez le tiroir à produit lessiviel ouvert afin que l'eau restante puisse s'évaporer.

Pompe de vidange bouchée

⚠ Mise en garde **Risque de brûlure !**

Lors du lavage à haute température, le bain lessiviel est très chaud. Si vous touchez le bain lessiviel très chaud, vous risquez de vous ébouillanter. Attendez que le produit lessiviel ait refroidi.

1. Fermez le robinet d'eau, afin que l'eau cesse d'affluer, et pour assurer l'évacuation de l'eau par la pompe de vidange.
2. Réglez le programmeur sur **Arrêt** et débranchez la fiche de la prise de courant.
3. Ouvrez la trappe de service.
4. Sortez le flexible de vidange de sa fixation.

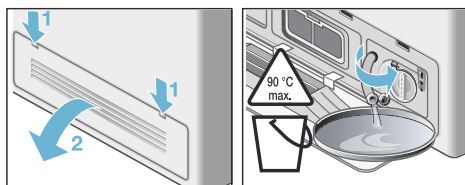

5. Retirez le volet obturateur, laissez le bain lessiviel s'écouler dans un récipient adéquat. Enfoncez le volet obturateur et mettez le flexible de vidange en place dans la fixation.
Remarque : L'eau résiduelle risque de couler.
6. Dévissez délicatement le bouchon de la pompe. Nettoyez le compartiment intérieur, le filetage du couvercle de pompe et le carter de pompe (tourner l'ailette à la main).
7. Remettez le couvercle en place et vissez-le. Il faut que la poignée se trouve à la verticale.

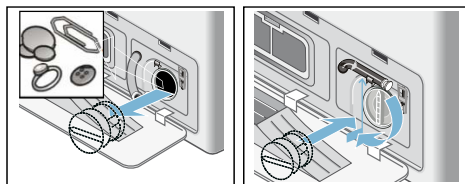

8. Fermez la trappe de service. Le cas échéant, encliquetez au préalable la trappe de service désenclenchée.

Remarque : Pour empêcher lors du lavage suivant que du produit lessiviel non utilisé gagne l'évacuation : Versez 1 l d'eau dans le compartiment **II** et démarrez le programme **Essorage** ou **Vidange**.

Flexible d'écoulement bouché au niveau du siphon

1. Tournez le programmeur sur **Arrêt**. Débranchez la prise.
2. Desserrez le collier de serrage, retirez le tuyau de vidange avec précaution. De l'eau résiduelle peut s'écouler.
3. Nettoyez le tuyau de vidange et le tourillon de guidage du siphon.

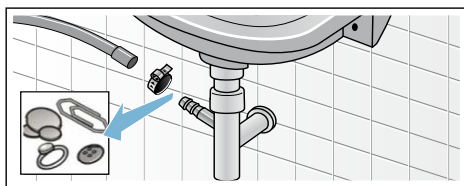

4. Rattachez le tuyau de vidange et sécurisez le point de raccordement avec le collier de serrage.

Filtre bouché dans l'arrivée d'eau

⚠ Mise en garde **Danger de mort !**

L'Aqua-Stop est un équipement de sécurité, ne le plongez pas dans l'eau (il contient une vanne électrique).

Pour cela résorber d'abord la pression de l'eau régnant dans le flexible d'arrivée d'eau :

1. Fermez le robinet d'eau.
2. Sélectionnez un programme quelconque (sauf **Essorage** ou **Vidange**).
3. Appuyez sur **Départ Pause**/Rajout de linge. Exécutez le programme pendant env. 40 s.
4. Réglez le programmeur sur **Arrêt** et débranchez la fiche de la prise de courant.

5. Nettoyage du filtre au robinet d'eau : Débranchez le flexible du robinet d'eau. Nettoyez le filtre à l'aide d'une petite brosse.

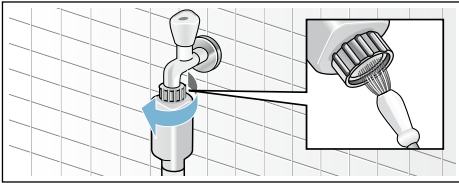

6. Nettoyage du filtre à l'arrière de l'appareil : Retirez le flexible au dos de l'appareil. Extrayez le filtre avec une pince et nettoyez-le.

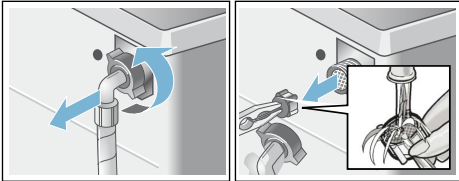

7. Raccordez le flexible et vérifiez son étanchéité.

Filter à air bouché

1. Tournez le programmeur sur **Arrêt**. Débranchez la prise.
2. Ouvrez la trappe de service et retirez-la.
3. Retirez le filtre à air.

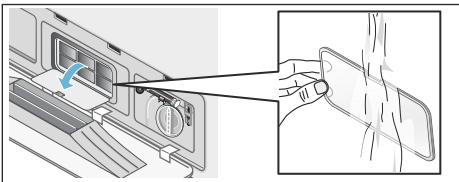

4. Retirez les peluches du filtre à air à l'aide d'une brosse sous de l'eau courante.
5. Remettez le filtre à air en place.
6. Remettez en place et fermez la trappe de service.

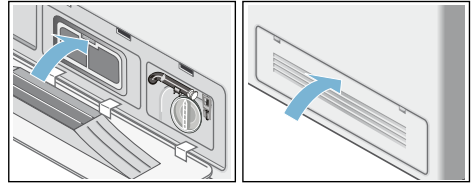

? Défauts et remèdes

Déverrouillage d'urgence, par exemple en cas de coupure de courant

Le programme continue à fonctionner lorsque l'alimentation est remise en marche. Si le linge doit encore être retiré, le hublot peut être ouvert comme décrit ci-dessous :

⚠ Mise en garde **Risque de brûlure !**

Lorsque vous effectuez un lavage à haute température, vous risquez de vous brûler si vous touchez l'eau de lavage chaude ou le linge. Si nécessaire, laissez refroidir.

⚠ Mise en garde **Risque de blessure !**

Si vous mettez les mains dans le tambour qui tourne, vous risquez de vous blesser. Ne placez pas vos mains dans le tambour lorsqu'il tourne. Patientez jusqu'à ce qu'il cesse de tourner.

Attention ! **Dommages d'eau**

Une fuite d'eau risque d'entraîner des dommages. N'ouvrez pas le hublot si vous pouvez toujours voir de l'eau à travers la vitre.

1. Tournez le programmeur sur **Arrêt**. Débranchez la prise.
2. Vidangez l'eau de lavage.

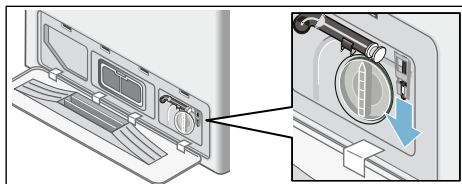

3. Tirez le dispositif de déverrouillage de secours vers le bas avec un outil puis relâchez-le. Le hublot peut alors être ouvert.



Indications dans le bandeau d'affichage

Affichage	Cause / Remède
A:01	Vu que le niveau d'eau monte, fermez immédiatement le hublot. Lors d'une interruption, A:01 et OPEn s'affichent en alternance.
A:02	<p>Pour des raisons de sécurité, le hublot reste fermé (niveau d'eau et/ou température trop élevés).</p> <ul style="list-style-type: none"> ■ Programme de lavage : En mode Pause, A:02 et PAUS sont affichés en alternance. Si vous devez ouvrir le hublot, attendez que la température ait baissée ou vidangez l'eau (sélectionnez par ex. Essorage ou Vidange). ■ Programme de séchage : Si vous devez ouvrir le hublot, attendez que la température ait baissé ou réglez le programme de séchage sur 15 min pour laisser au linge le temps de refroidir. <p>Si A:02 s'affiche fréquemment à la fin du programme de séchage :</p> <ul style="list-style-type: none"> ■ Nettoyez le filtre à air. → <i>Page 31</i> ■ Exécutez le programme Nett. cuve ☼ (froid) sans linge.
A:03	En raison d'une température excessive, impossible de verrouiller/déverrouiller le hublot. Laissez allumé le lave-linge séchant pendant env. 1 min. Ensuite, vous pouvez reverrouiller/déverrouiller le lave-linge séchant.
hot	Vu la température élevée, il n'est pas possible d'ouvrir le hublot après le programme de séchage. Le processus de refroidissement dure jusqu'à ce que cet affichage s'éteigne et qu'il soit possible d'ouvrir le hublot.
	<ul style="list-style-type: none"> ■ Clignote (absence d'alimentation en eau) : Robinet d'eau ouvert ? Filtre bouché dans l'arrivée d'eau ? Nettoyez le filtre dans l'arrivée d'eau. → <i>Page 30</i> ■ Allumé (pression de l'eau réduite) : A titre d'information uniquement. Cela n'a pas d'effet sur la progression du programme. La durée du programme s'allonge.
E:18	Pompe de vidange bouchée ; nettoyez la pompe de vidange. Nettoyez le flexible d'écoulement au niveau siphon.
	<ul style="list-style-type: none"> ■ Maintenez la touche Séchage appuyée pendant 3 s, pour effacer l'affichage. ■ Nettoyez le filtre à air. → <i>Page 31</i> ■ Exécutez le programme Nett. cuve ☼ (froid) sans linge.
LO kg, HI kg	<p>Indication concernant la quantité de linge. Allumé quand la phase de séchage est terminée.</p> <p>LO kg : Indique que la charge est trop petite pour le séchage, HI kg : Indique que la charge est trop importante pour le séchage.</p>
Autres affichages	Réglez le programmeur sur Arrêt . L'appareil est mis hors tension. Attendez 5 s puis rallumez-le. Si l'affichage réapparaît, prévenez le service après-vente.

Défauts et remèdes

Dérangements	Cause / Remède
De l'eau fuit.	<ul style="list-style-type: none"> ■ Raccordez correctement/remplacez le flexible d'écoulement. ■ Serrez à fond le raccord du flexible d'arrivée d'eau.
L'appareil n'est pas alimenté en eau. Le produit lessiviel n'est pas entraîné par l'eau en direction de la cuve.	<ul style="list-style-type: none"> ■ Départ Pause/Rajout de linge pas appuyé ? ■ Avez-vous bien ouvert le robinet d'arrivée d'eau ? ■ Filtre obturé ? Nettoyez le filtre. → <i>Page 30</i> ■ Le flexible d'arrivée d'eau est plié ou coincé.
Le hublot ne peut pas être ouvert.	<ul style="list-style-type: none"> ■ Fonction de sécurité active. Programme annulé ? ■ ☐ (cuve pleine = sans essorage final) sélectionné ? ■ Ouverture possible uniquement à l'aide du dispositif de déverrouillage d'urgence ? → <i>Page 31</i> ■ Sécurité enfants activée ? Désactivez-la. → <i>Page 18</i>
Le programme ne démarre pas.	<ul style="list-style-type: none"> ■ Avez-vous appuyé sur Départ Pause/Rajout de linge ou sélectionné Fin diff. ? ■ Le hublot est-il fermé ? ■ Sécurité enfants activée ? Désactivez-la. → <i>Page 18</i>
Le bain lessiviel n'est pas évacué.	<ul style="list-style-type: none"> ■ ☐ (cuve pleine = sans essorage final) sélectionné ? ■ Nettoyez la pompe de vidange. → <i>Page 30</i> ■ Nettoyez le tuyau d'évacuation et/ou le flexible d'évacuation.
L'eau dans le tambour n'est pas visible.	C'est normal – L'eau se trouve en dessous de la zone visible.
Le résultat de l'essorage n'est pas satisfaisant. Linge mouillé / trop humide.	<ul style="list-style-type: none"> ■ C'est normal – Le système de contrôle anti-balourd a interrompu l'essorage, répartition inégale de linge. Répartissez les petites et grosses pièces de linge dans le tambour. ■ Avez-vous choisi une vitesse trop faible ?
Démarrages répétitifs de l'essorage court.	C'est normal – Le système de contrôle anti-balourd compense le balourd.
Présence d'eau dans le compartiment à produits d'entretien.	<ul style="list-style-type: none"> ■ C'est normal – Ceci ne gêne pas l'efficacité du produit d'entretien. ■ Retirez l'insert, le cas échéant. Nettoyez le tiroir à produit lessiviel puis remettez-le en place.
Le compartiment  n'a pas été rincé complètement.	Retirez l'insert. Nettoyez le tiroir à produit lessiviel puis remettez-le en place.
Dégagement d'odeur dans lave-linge séchant.	<ul style="list-style-type: none"> ■ Exécutez le programme Nett. cuve 90°C sans linge. ■ Pour ce faire, utilisez un produit lessiviel normal.
L'indication d'état  allumé. De la mousse peut sortir du tiroir à produit lessiviel.	<p>Avez-vous utilisé trop de produit lessiviel ?</p> <ul style="list-style-type: none"> ■ Mettez une cuillerée à soupe d'assouplissant dans ½ l litre d'eau, mélangez puis versez cette solution dans le compartiment II. (Pas avec les vêtements pour le plein air, tenues de sport et vêtements remplis de duvet !) ■ Lors du lavage suivant, diminuez la quantité de produit lessiviel utilisé. ■ Utilisez des produits lessiviels et d'entretien, en vente dans le commerce, dégageant peu de mousse et adaptés aux lave-linge séchant.
Bruits et vibrations importants, l'appareil se déplace tout seul pendant l'essorage.	<ul style="list-style-type: none"> ■ L'appareil est-il bien nivelé ? Nivelez l'appareil. → <i>Page 42</i> ■ Avez-vous immobilisé les pieds de l'appareil ? Fixez / Stabilisez les pieds de l'appareil. → <i>Page 42</i> ■ Cales de transport enlevées ? Enlevez les cales de transport. → <i>Page 39</i>

Dérangements	Cause / Remède
Le bandeau d'affichage ou les voyants ne fonctionnent pas alors que l'appareil est en marche.	<ul style="list-style-type: none"> ■ Coupure de courant ? ■ Fusibles disjoints ? Réarmez les disjoncteurs / Changez les fusibles. ■ Si cette panne se reproduit, contactez le service après-vente. → Page 35
Modification du temps restant en cours de lavage.	<ul style="list-style-type: none"> ■ C'est normal – Le système de contrôle anti-balourd compense le balourd. ■ C'est normal – La détection de mousse est active. Rinçage supplémentaire.
Présence de résidus de détergent sur le linge.	<ul style="list-style-type: none"> ■ Les produits lessiviels sans phosphate contiennent parfois des résidus insolubles dans l'eau. ■ Sélectionnez Rinçage ou brossez le linge quand il est sec.
Bruit d'essorage pendant le séchage.	Il s'agit d'un procédé innovant appelé Essorage éco-thermique destiné à réduire la consommation d'énergie pendant le séchage.
Lors du cycle de lavage suivant, les peluches de différentes couleurs issues du cycle de séchage précédent se déposent sur le linge.	Exécutez le programme Nett. cuve ✳ (froid) sans linge, afin d'évacuer les peluches qui se sont accumulées dans le tambour pendant le séchage.
Bruit d'arrivée d'eau pendant le séchage, le symbole du robinet d'eau clignote pendant le séchage.	Le lave-linge séchant dispose d'une fonction d'autonettoyage pour éliminer les peluches qui se sont détachées du linge pendant le séchage. Pour ce faire, il faut un peu d'eau. Pour cette raison, il faut ouvrir le robinet d'eau aussi pendant le séchage.
La durée de séchage s'allonge.	<ul style="list-style-type: none"> ■ Conformément au principe du refroidissement de l'air, une température ambiante plus élevée réduit l'effet séchant, de sorte que la durée du séchage s'allonge. Veillez à une bonne aération pour évacuer la chaleur excédentaire. ■ Filtre à air obstrué ? Nettoyez le filtre à air. ■ Exécutez le programme Nett. cuve ✳ (froid), afin d'évacuer les peluches qui se sont accumulées dans le tambour pendant le séchage.
Le programme de séchage ne démarre pas.	<ul style="list-style-type: none"> ■ Programme de séchage pas sélectionné ? Tableau des programmes → Page 21 ■ Le hublot du lave-linge séchant n'est pas correctement fermé ? ■ Pompe bouchée ? Nettoyez la pompe de vidange. → Page 30
Le résultat de séchage n'est pas satisfaisant (le linge n'est pas assez sec).	<ul style="list-style-type: none"> ■ Température ambiante trop élevée (plus de 30°C) ou aération insuffisante du local dans lequel se trouve le lave-linge séchant. Veillez à ce que l'aération soit suffisante pour évacuer la chaleur excédentaire. ■ Le linge n'a pas été suffisamment essoré avant le séchage. Réglez toujours sur la vitesse d'essorage maximale admise par le programme de lavage concerné. ■ Lave-linge séchant surchargé : respectez les recommandations sur la charge maximale dans le tableau des programmes et à l'affichage de la charge. Ne surchargez pas le lave-linge séchant vu que la charge maximale pour le séchage est inférieure à la charge maximale pour le lavage. Après le lavage avec la charge maximale de linge, déchargez le lave-linge séchant et répartissez le linge sur deux cycles de séchage. ■ La tension du secteur d'alimentation est trop faible (inférieure à 200 V) – Veillez à ce que l'alimentation électrique soit constante. ■ Filtre à air obstrué ? Nettoyez le filtre à air. → Page 31 ■ Textiles épais, à plusieurs couches, ou textiles avec des garnitures épaisses – Ils sèchent rapidement en surface mais pas en profondeur. L'égalisation peut durer assez longtemps. Pour ce genre de textiles, sélectionnez les programmes de temps pour le séchage.

Dérangements	Cause / Remède
Il arrive, lors de l'ouverture du hublot, qu'une petite quantité d'eau goutte sur le linge séché.	<ul style="list-style-type: none"> ■ La durée du séchage raccourcit avec une plus petite charge de linge. Il peut rester une certaine humidité résiduelle dans le système de séchage. Une ouverture rapide du hublot engendre un courant d'air aspirant qui fait goutter l'humidité provenant du système de séchage. ■ Ouvrez le hublot lentement. Évitez d'ouvrir le hublot par à-coup.

Si vous ne parvenez pas à remédier vous-même au dérangement (arrêt et mise en marche de la machine) ou si une réparation s'impose :

- Réglez le programmeur sur  **Arrêt** et débranchez la fiche de la prise de courant.
- Fermez le robinet d'eau et contactez le service après-vente. → Page 35



Service après-vente

Si vous ne parvenez pas à résoudre le problème vous-même, consultez la section Défaits et remèdes
→ Page 31

Veillez contacter le service après-vente. Nous rechercherons toujours une solution adaptée et tenterons d'éviter toute visite inutile des techniciens.

Veillez indiquer au service après-vente le numéro de série (E-Nr.) et le numéro de fabrication (FD) de l'appareil.

E-Nr. _____	FD _____
Product number	Production number

Ces informations se trouvent : à l'intérieur du hublot */de la trappe de service ouverte et au dos de l'appareil.

*selon le modèle

Faites confiance au fabricant.

Contactez-nous. Vous pouvez ainsi être sûr que la réparation est effectuée par des techniciens de service qualifiés qui utilisent des pièces de rechange d'origine.



Données techniques

Dimensions (largeur x profondeur x hauteur)	60 x 59 x 84,5 cm
Poids	83 kg
Raccordement au secteur	Tension nominale 220-240 V, 50 Hz Courant maximum 10 A Puissance de lavage maximale 2 400 W Puissance de séchage maximale 1900 W
Pression d'eau	100-1000 kPa (1-10 bar)
Hauteur de l'évacuation	60-100 cm



Valeurs de consommation

Programme	Option	Charge (kg)	Consommation d'énergie *** (kWh)	Consommation d'eau *** (l)	Durée du programme *** (h)
Coton 20°C*		7,0	0,23	73	2 ¾
Coton 40°C*		7,0	1,02	73	2 ¾
Coton 60°C		7,0	1,10	73	2 ¾
Coton 90°C		7,0	2,05	83	2 ¾
Synthétiques 40°C *	Ⓢ (EcoPerfect)	3,5	0,56	60	1 ¾
Mix rapide 40°C		3,5	0,45	53	1
Délicat/Soie 30°C		2,0	0,15	29	¾
Laine 30°C		2,0	0,18	40	¾
Séchage		4,0	2,47	3,0	2 ½
Séchage délicat		2,5	1,46	3,0	2
Coton 60°C **	Ⓢ (EcoPerfect)	7,0	0,70	51	4
Coton 60°C + Séchage **	Ⓢ (EcoPerfect)	7,0/4,0	4,76	57	8 ½

* Réglage du programme pour des essais selon la version actuelle en vigueur de la norme EN60456. Remarque concernant les essais comparatifs : Pour tester avec les programmes d'essai, lavez la charge de linge indiquée avec la vitesse d'essorage maximale.

** Les essais de la performance de lavage pour le label énergétique CE selon la norme EN50229 sont effectués avec une charge définie avec les programmes **Coton 60°C + Ⓢ (EcoPerfect)**.

** Les essais de la performance de séchage pour le label CE sont effectués selon la norme EN50229. La charge maximale pour le lavage est répartie en 2 cycles de séchage et chaque charge pour le séchage est séchée avec le réglage **Séchage + l'option Aut1**.

*** Les valeurs réelles varient par rapport aux valeurs indiquées en fonction de la pression de l'eau, de sa dureté, température d'entrée, de la température ambiante, du type de linge, de la quantité de linge et de son degré de salissure, de la lessive utilisée, des variations de la tension du secteur et des options choisies.



Installation et branchement

Étendue des fournitures

Remarque : Vérifiez si la machine présente des avaries de transport. Ne mettez pas en service une machine endommagée. En cas de réclamation, veuillez vous adresser au revendeur auprès duquel vous avez acquis l'appareil ou à notre service après-vente → Page 35

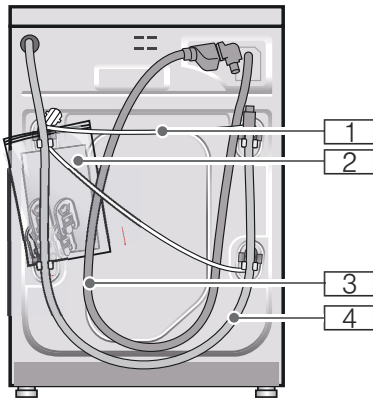

- 1 Cordon d'alimentation électrique
- 2 Sachet de rangement:

- Notice d'utilisation et d'installation
- Répertoire du réseau de service après-vente*
- Garantie*
- Coiffes pour obstruer les orifices restants une fois les cales de transport enlevées
- Adaptateur avec rondelle d'étanchéité de 21 mm = 1/2" sur 26,4 mm = 3/4" *

- 3 Flexible d'arrivée d'eau sur le modèle Aqua-Stop
 - 4 Flexible d'écoulement d'eau
 - 5 Coude pour fixer le flexible d'écoulement d'eau*
 - 6 Flexible d'écoulement d'eau sur les modèles standard/Aqua-Secure
- * selon le modèle

Accessoire supplémentaire : un collier à vis de \varnothing 24 - 40 mm (commerce spécialisé) permettant le raccordement du flexible d'écoulement d'eau à un siphon.

Outillage utile

- Niveau à bulle pour la mise à niveau → Page 42
- Clés à vis avec embout :
 - calibre 13 pour retirer les cales de transport et → Page 43
 - calibre 17 pour ajuster les pieds de l'appareil → Page 42

Installation sûre

Mise en garde **Risque de blessure !**

- Le lave-linge séchant est lourd – Prudence lorsque vous le soulevez.
- Si vous soulevez le lave-linge séchant par des pièces faisant saillie (par ex. le hublot), elles risquent de casser et de provoquer des blessures. Ne soulevez pas le lave-linge séchant par ses pièces saillantes.
- Si les flexibles et les câbles n'ont pas été posés correctement, vous risquez de trébucher et de vous blesser. Posez les flexibles, conduites et câbles de sorte que personne ne puisse trébucher dessus.

Attention !

Dommages de l'appareil

- Les flexibles dans lesquels l'eau gèle peuvent se déchirer / éclater. N'installez pas le lave-linge séchant sur des lieux exposés au risque de gel et / ou en plein air.
- Si vous soulevez le lave-linge séchant par des pièces faisant saillie (par ex. le hublot), elles risquent de casser et d'endommager le lave-linge séchant. Ne soulevez pas le lave-linge séchant par ses pièces saillantes.

Surface d'installation

Remarque : Le lave-linge séchant doit se trouver bien d'aplomb sinon il risque de se déplacer en cours de fonctionnement !

- La surface d'installation doit être dure et plane.
- Les sols / revêtements de sol souples, mous ne conviennent pas.
- Pour obtenir de bons résultats de séchage, veillez à ce que la pièce soit bien aérée.

Installation sur un socle ou un plancher à poutres de bois

Attention !

Dommages à l'électroménager

Le lave-linge séchant peut bouger lors du cycle d'essorage et se renverser ou basculer de sa base. Bloquez toujours les pieds du lave-linge séchant à l'aide des pattes de retenue. Pattes de retenue : numéro de commande WMZ 2200, WX 975600, CZ 110600, Z 7080X0.

Remarque : S'il est fixé sur une poutre en bois :

- Installez le lave-linge séchant de préférence dans un angle de la pièce.

- Sur le plancher, vissez un panneau de bois résistant à l'eau (d'une épaisseur de 30 mm minimum).

Installation de l'appareil sous un plan de travail / dans une cuisine intégrée



Mise en garde

Risque d'électrocution !

Danger de mort en cas de contact avec des composants sous tension. Ne retirez pas la plaque recouvrant l'appareil.

L'installation sous un plan de travail / L'encastrement a lieu avant le raccordement à l'alimentation électrique.



Mise en garde

Risque de brûlure !

Pendant le séchage, l'air chaud sort à une température atteignant 60°C.

Remarques

- Dimensions requises :
a = 650 mm
b = 620 mm
c = 850 mm

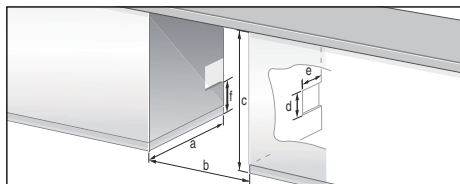

- Ne placez le lave-linge séchant que sous un plan de travail continu fermement relié aux placards voisins.
- Aérez bien l'emplacement sinon vous n'obtiendrez pas de résultats de séchage optimaux. Dimensions des orifices d'aération (à prévoir sur un côté selon la place disponible). Section de l'orifice : d x e = 200 mm x 100 mm. Hauteur au-dessus du sol : f = 365 mm. Distance entre le mur et l'appareil : 50 mm.

Enlever les cales de transport

Attention !

Dommages de l'appareil

- Avant la première utilisation, enlevez impérativement et entièrement les 4 cales de transport. Rangez les cales de transport. Pour le transport, le lave-linge séchant est immobilisée par des cales de transport. Pendant la marche du lave-linge séchant, les cales de transport non retirées risquent d'endommager le tambour par exemple.
- Pour éviter des dégâts au cours d'un transport ultérieur, réincorporez impérativement les cales avant d'effectuer le transport.

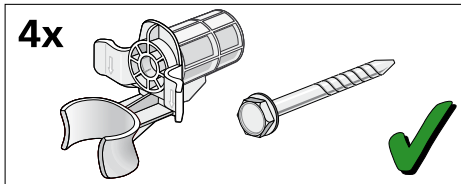

Conservez la vis et la douille vissées ensemble.

1. Dégagez les flexibles de leurs supports.
2. Dégagez les flexibles du coude et retirez le coude.
3. Dévissez et retirez les 4 vis de sécurité pour le transport.

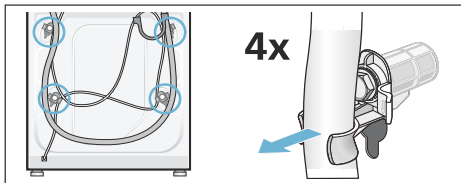

4. Dégagez le cordon d'alimentation de ses supports. Retirez les douilles.

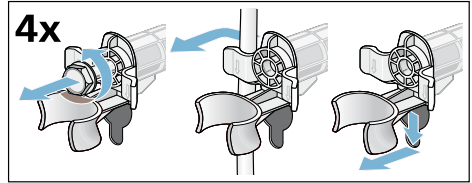

5. Insérez les couvercles. Verrouillez en appuyant sur le crochet de verrouillage. Insérez le support du flexible.

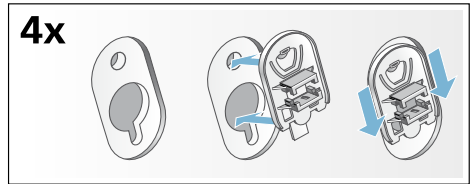

Longueurs de flexibles, conduites et lignes

Branchements sur la gauche

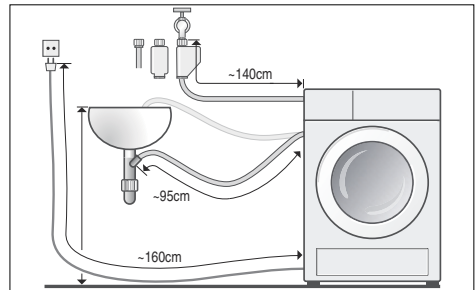

OU

Branchements sur la droite

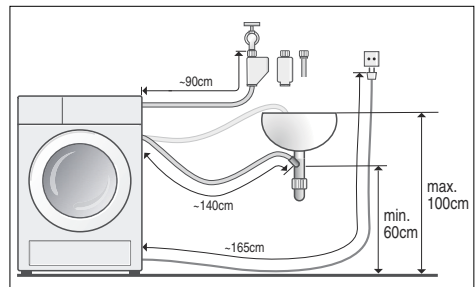

Remarque : Les longueurs de flexible possibles sont réduites en utilisant les supports de flexible !

Disponible auprès des distributeurs/ du service après-vente :

- Extension pour Aqua-Stop ou flexible d'arrivée d'eau froide (env. 2,50 m). N° de commande WMZ 2380, WZ 10130, CZ 11350, Z 7070X0.
- Flexible d'arrivée d'eau plus long, env. 2,20 m, pour modèle standard.

Branchement de l'eau

⚠ Mise en garde **Risque d'électrocution !**

Danger de mort si des pièces électroconductrices entrent en contact avec de l'eau.

Ne plongez pas le dispositif de sécurité Aqua-Stop dans l'eau (il contient une électrovanne sous tension).

Attention ! **Dégât des eaux**

Les points de raccordement des flexibles d'arrivée d'eau et d'écoulement d'eau sont sous une pression d'eau élevée. Pour éviter des fuites ou des dégâts des eaux, veuillez impérativement respecter les consignes figurant dans ce chapitre.

Remarques

- Outre les consignes énoncées ici, vous aurez peut-être à respecter aussi les prescriptions particulières énoncées par vos compagnies distributrices d'eau et d'électricité.
- Ne faites marcher ce lave-linge séchant qu'avec de l'eau potable froide.
- Ne raccordez jamais le lave-linge séchant au mitigeur d'un chauffe eau accumulateur ouvert.
- N'utilisez que le flexible d'arrivée d'eau livré d'origine ou acheté chez un revendeur spécialisé agréé ; n'utilisez jamais de flexible d'arrivée d'occasion.
- En cas de doute, confiez le branchement à un spécialiste.

Arrivée de l'eau

Remarques

- Ne pas plier, coincer, modifier ni couper le flexible d'arrivée (la solidité n'est plus garantie).
- Ne serrez les raccords qu'à la main. Si vous serrez des raccords trop fermement avec un outil (pince), cela risque d'endommager les filetages.

Pression optimale dans le réseau d'eau : 100-1000 kPa (1-10 bar)

- Robinet grand ouvert, il doit couler au minimum 8 litres/minute.
- Si la pression de l'eau est plus élevée, il faut intercaler un réducteur de pression.

1. Raccordez le flexible d'arrivée d'eau au robinet ($\frac{3}{4}$ " = 26.4 mm) et sur l'appareil (pas sur les modèles avec Aquastop) :
 - Standard

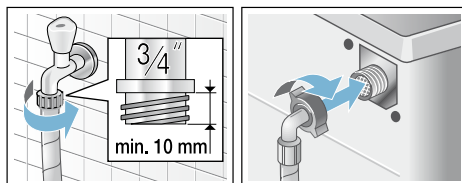

- Aqua-Secure

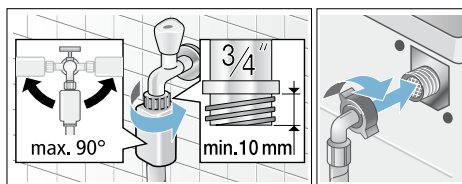

- Aqua-Stop

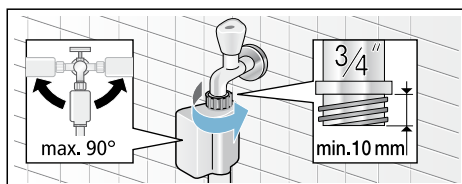

- Ouvrez prudemment le robinet d'eau et vérifiez en même temps si les raccords sont étanches.

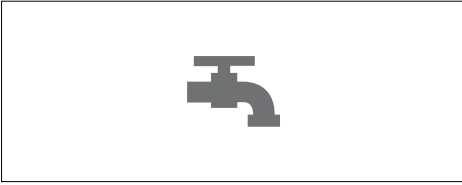

Remarque : La jonction par vis se trouve sous la pression régnant dans la conduite d'eau.

Évacuation de l'eau

Remarques

- Ne coudez pas le flexible d'évacuation et ne l'étirez pas.
- Différence de hauteur entre la surface d'installation et l'orifice d'écoulement : min. 60 cm - max. 100 cm

Évacuation dans une vasque de lavabo

⚠ Mise en garde Risque de brûlure !

Vous risquez de vous ébouillanter pendant le lavage à haute température, en cas de contact avec le bain lessiviel très chaud par ex. pendant la vidange du bain très chaud dans un lavabo. Ne mettez pas la main dans le bain lessiviel chaud.

Attention ! Dégât des eaux

Si, en raison de la pression élevée de l'eau pendant la vidange, le flexible d'écoulement accroché glisse hors du lavabo, l'eau qui s'écoule peut provoquer des dégâts. Sécurisez le flexible pour l'empêcher de sortir.

Attention !

Dommages sur l'appareil/les textiles

Si l'extrémité du flexible d'écoulement plonge dans l'eau vidangée, de l'eau risque d'être réaspirée dans l'appareil et d'endommager le lave-linge séchant/les textiles.

Veillez à ce que :

- le bouchon n'obture pas l'orifice d'écoulement du lavabo.
- l'eau s'écoule avec une rapidité suffisante.
- l'extrémité du flexible d'écoulement d'eau ne plonge pas dans l'eau vidangée.

Pose du flexible d'écoulement :

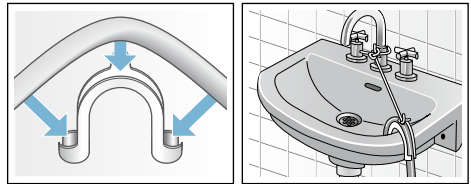

Écoulement dans un siphon

Le point de raccordement doit être sécurisé par un collier de flexible de \varnothing 24-40 mm (commerce spécialisé).

Branchement

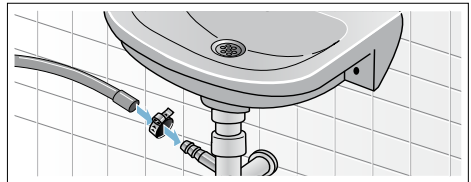

Écoulement dans un tuyau en plastique avec manchon en caoutchouc ou dans un avaloir d'égout

Branchement

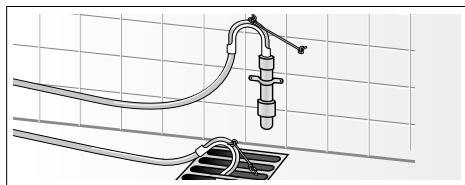

Nivellement

1. Dévissez le contre-écrou dans le sens des aiguilles d'une montre à l'aide d'une clé.
2. Vérifiez le niveau du lave-linge séchant avec un niveau à bulle et corrigez-le si nécessaire. Tournez le pied de l'appareil pour modifier la hauteur.

Remarque : Les quatre pieds du lave-linge doivent être solidement fixés au sol.

Le lave-linge séchant ne doit pas bouger !

3. Ne bougez plus le pied et vérifiez à nouveau le niveau. Saisissez le pied et n'ajustez pas la hauteur.

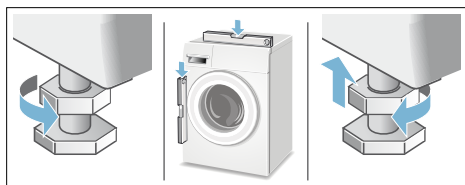

Remarques

- Les contre-écrous des quatre pieds de l'appareil doivent être fermement vissés contre la carrosserie.
- Si l'appareil n'est pas parfaitement à niveau, il risque de faire beaucoup de bruit, de vibrer et de se « déplacer » tout seul.

Raccordement électrique

Sécurité électrique

Mise en garde **Risque d'électrocution !**

Danger de mort en cas de contact avec des composants sous tension.

- Retirez la fiche électrique uniquement par la fiche et pas par le cordon car il pourrait être endommagé.
- Saisissez la fiche uniquement avec les mains sèches.
- Ne débranchez jamais la fiche pendant le fonctionnement.
- Raccordement du lave-linge séchant au courant alternatif via une prise femelle à contacts de terre réglementairement installée.
- La tension du secteur et celle indiquée sur le lave-linge séchant (plaque signalétique) doivent concorder.
- La tension de fonctionnement ainsi que l'ampérage nécessaire du fusible/disjoncteur figurent sur la plaque signalétique.

Assurez-vous que :

- La fiche mâle et la prise de courant vont ensemble.
- Les fils du cordon présentent une section suffisante.
- Le système de mise à la terre est correctement installé.
- L'opération du changement du cordon électrique (si nécessaire) est réservée à un électricien agréé. Le cordon d'alimentation électrique de rechange est disponible auprès du service après-vente.
- N'utilisez pas de fiches / prises multiples ni de câbles prolongateurs.
- En cas d'utilisation d'un disjoncteur différentiel, n'utilisez qu'un type de disjoncteur arborant le symbole . Seule la présence de ce symbole garantit que ce disjoncteur satisfait aux prescriptions en vigueur.
- La fiche mâle reste à tout moment accessible.
- Le cordon électrique n'est pas plié, pincé, modifié, coupé et n'a pas été en contact avec des sources de chaleur.

Avant le premier lavage / séchage

Avant de quitter l'usine, le lave-linge séchant a subi des tests approfondis. Effectuez un premier lavage avec le programme **Nett. cuve 40°C sans linge** pour évacuer l'eau résiduelle éventuelle issue des contrôles de fabrication.

Remarque :

- Le lave-linge séchant doit être installé et branché correctement. Installation et raccordement → *Page 37*
- Ne mettez jamais en service une machine endommagée ! Contactez le service après-vente ! → *Page 35*

1. Branchez la fiche dans la prise de courant.
2. Ouvrez le robinet d'eau.
3. Mettez l'appareil sous tension.
4. Fermez le hublot. Ne mettez pas de linge.
5. Sélectionnez le programme **Nett. cuve 40°C**.
6. Ouvrez le tiroir à produit lessiviel.
7. Versez env. 1 l d'eau dans le compartiment **II**.
8. Versez du produit lessiviel usuel du commerce pour linge peu sale dans le compartiment **II** selon les indications du fabricant.

Remarque :

Pour éviter la formation de mousse, utilisez uniquement la moitié de la quantité de produit lessiviel recommandée. N'utilisez pas de lessive pour lainages ou textiles délicats.

9. Fermez le tiroir à produit lessiviel.
10. Appuyez sur **Départ Pause**/Rajout de linge.
11. Éteignez l'appareil à la fin de programme.

Votre lave-linge séchant est maintenant prêt à l'emploi.

Transport

Travail préparatoire

1. Fermez le robinet.
2. Évacuez la pression du flexible d'arrivée d'eau.
Filtre du flexible d'eau d'arrivée bloqué → *Page 30*
3. Videz l'eau résiduelle si nécessaire. Videz la pompe obstruée → *Page 30*
4. Débranchez la prise du lave-linge séchant.
5. Démontez les flexibles.

Poser les cales de transport :

1. Enlevez et rangez les couvercles. Utilisez éventuellement un tournevis.

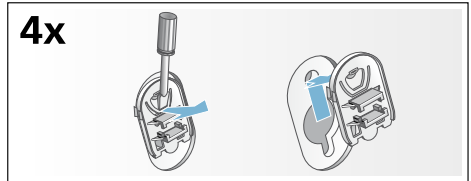

2. Mettez les 4 douilles en place. Bridez fermement le cordon d'alimentation électrique contre les fixations. Mettez les vis en place et serrez-les à fond.

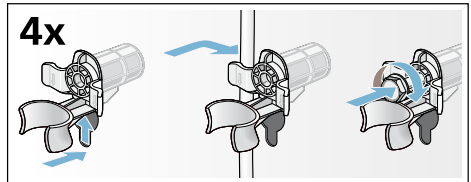

Avant la mise en service :

Remarques

- Enlevez **toujours** les cales de transport !
- Pour empêcher lors du lavage suivant que du produit lessiviel non utilisé gagne le flexible d'écoulement : Versez 1 l litre d'eau dans le compartiment **II** puis lancez le programme **Essorage** ou **Vidange**.

Conseils et réparations

FR 01 40 10 12 00

B 070 222 142

CH 0848 840 040

Vous trouverez les coordonnées du service après-vente des différents pays dans la liste ci-jointe.

BSH Hausgeräte GmbH

Carl-Wery-Straße 34

81739 München

GERMANY

siemens-home.com

Fabriqué par BSH Hausgeräte GmbH titulaire des droits d'utilisation de la marque Siemens AG



9000923084 (9606)