



SIEMENS

slider SL20

de Gebruiksaanleitung
en Operating instructions
fr Notice d'utilisation
it Istruzioni per l'uso
nl Gebruiksaanwijzing
da Brugsanvisning
no Bruksanvisning

sv Bruksanvisning
fi Käyttöohjeet
es Instrucciones de uso
pt Instruções de serviço
el Οδηγος χρήσεως
tr Kullanma talimatı
pl Instrukcja obsługi

hu Használati utasítások
uk Інструкція з
використання
ru Инструкция
по эксплуатации
ro Instrucțiuni de folosire
ar إرشادات التشغيل

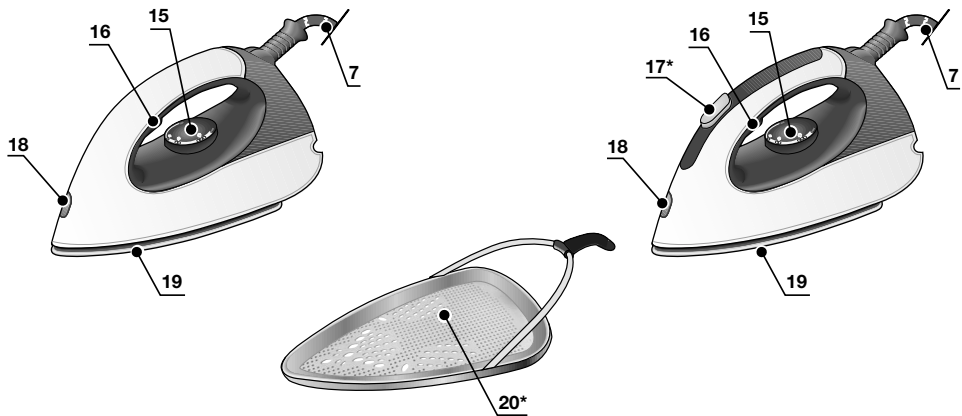
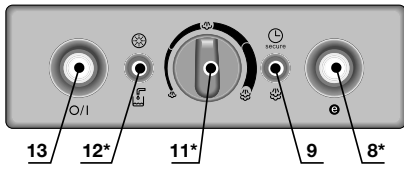
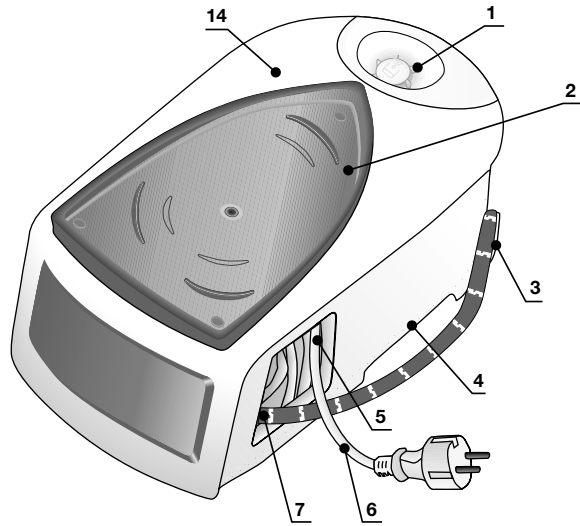

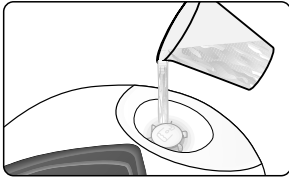
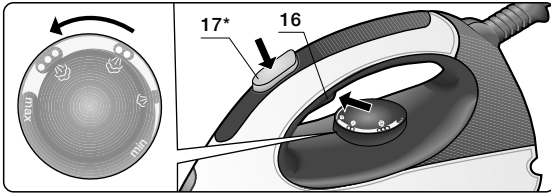
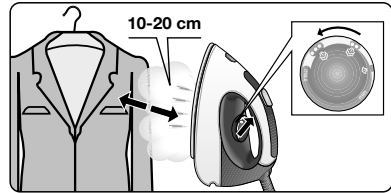
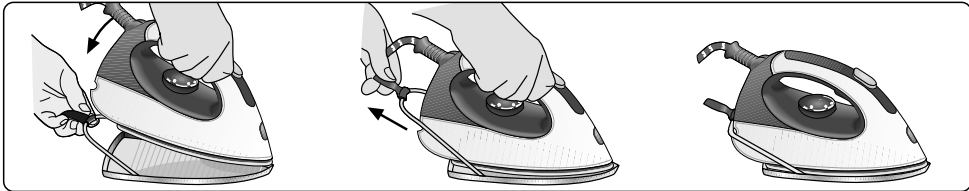
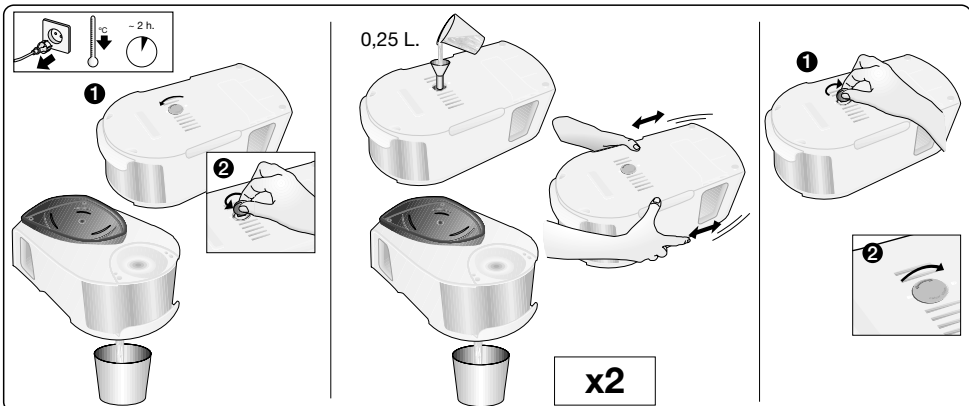
A**B****C****D****E****Calc'n clean**



Index

DEUTSCH	6
ENGLISH	14
FRANÇAISE	21
ITALIANO	29
NEDERLANDS	37
DANSK	45
NORSK	52
SVENSKA	59
SUOMI	66
ESPAÑOL	73
PORTUGUÊS	81
ΕΛΛΗΝΙΚΑ	89
TÜRK	97
POLSKI	104
MAGYAR	112
УКРАЇНСЬКА	119
РУССКИЙ	127
ROMÂN	135
العربية	149

DEUTSCH
ESPAÑOL

ENGLISH
PORTUGUÊS

FRANÇAISE
ΕΛΛΗΝΙΚΑ

ITALIANO
TÜRK

NEDERLANDS
POLSKI

DANSK
MAGYAR

NORSK
УКРАЇНСЬКА

SVENSKA
РУССКИЙ

SUOMI
ROMÂN

العربية

Vielen Dank für den Kauf der Dampfbügelstation slider SL20, das neue Dampfbügelssystem von Siemens. Lesen Sie die Bedienungsanleitung des Geräts aufmerksam und bewahren Sie sie zum späteren Nachschlagen auf.

Vorwort

In dieser Bedienungsanleitung finden Sie wichtige Informationen über die Funktionen dieses Systems und Hinweise, die Ihnen das Bügeln erleichtern werden.

Wir wünschen Ihnen viel Freude an Ihrer Dampfbügelstation!

Wichtig

Lassen Sie die erste Seite der Anleitung aufgeschlagen, denn sie wird Ihnen helfen, die Funktionsweise des Geräts zu verstehen.

Dieses Gerät entspricht den internationalen Sicherheitsnormen.

Dieses Gerät ist ausschließlich für den häuslichen Gebrauch vorgesehen, eine gewerbliche Anwendung ist somit ausgeschlossen.

Benutzen Sie dieses Gerät nur zu den vorgesehenen Zwecken, d.h. als Bügeleisen. Die Verwendung zu anderen Zwecken ist unsachgemäß und gefährlich. Der Hersteller haftet nicht für Schäden, die auf eine unsachgemäße und falsche Benutzung zurückzuführen sind.

Allgemeine Sicherheitshinweise

- Lassen Sie das Gerät nicht unbeaufsichtigt, solange es ans Netz angeschlossen ist.
- Stecken Sie das Gerät aus, bevor Sie es mit Wasser füllen oder restliches Wasser nach Gebrauch ausgießen.
- Das Gerät muss auf einer stabilen Unterlage benutzt und abgestellt werden.
- Wenn Sie es in die Halterung setzen, achten Sie darauf, dass es auf einer stabilen Unterlage steht.
- Benutzen Sie das Gerät nicht, wenn es heruntergefallen ist, sichtbare Beschädigungen aufweist oder Wasser austritt. In diesen Fällen muss es von einem zugelassenen technischen Kundendienst überprüft werden, bevor Sie es erneut benutzen.
- Damit gefährliche Situationen vermieden werden, dürfen alle am Gerät eventuell anfallenden Reparaturarbeiten, z. B. Austausch eines fehlerhaften Netzkabels, nur durch qualifiziertes Personal eines autorisierten technischen Kundendienstes vorgenommen werden.
- Dieses Gerät darf von Kindern ab 8 Jahren benutzt werden. Außerdem dürfen es unter bestimmten Voraussetzungen Menschen mit verminderten körperlichen, sensorischen oder geistigen Fähigkeiten und mangelnder Erfahrung sowie fehlenden Kenntnissen in seinem Gebrauch anwenden: Sie müssen bei der Nutzung beaufsichtigt werden oder in dem sicheren Umgang mit dem Gerät unterwiesen worden sein und die damit verbundenen Gefahren verstehen. Kinder sollten nicht mit dem Gerät spielen. Reinigungs- und Instandhaltungstätigkeiten sollten Kinder nicht ohne Beaufsichtigung durchführen.
- Halten Sie das Bügeleisen und sein Kabel fern von Kindern unter 8 Jahren, wenn es an eine Stromquelle angeschlossen ist oder noch abkühlt.
-  **VORSICHT! Heiße Oberfläche!**
Die Oberfläche wird während der Benutzung heiß.

- Bevor Sie das Gerät ans Netz anschließen, vergewissern Sie sich bitte, dass die Netzspannung mit den Angaben auf dem Typenschild übereinstimmt.
- Dieses Gerät muss an einen geerdeten Anschluss angeschlossen werden. Wenn Sie ein Verlängerungskabel benutzen, achten Sie bitte darauf, dass dieses über eine bipolare 16-A-Steckverbindung mit Erdungsanschluss verfügt.
- Wenn die Sicherung durchbrennt, wird das Gerät unbenutzbar. Um es wieder normal benutzen zu können, bringen Sie es bitte zur Reparatur zu einem zugelassenen technischen Kundendienst.
- Unter ungünstigen Umständen kann es im elektrischen Versorgungsnetz zu Spannungsschwankungen und zum Flackern des Lichts kommen. Damit dies vermieden wird, empfehlen wir das Gerät an einem Netz mit einer Impedanz von maximal 0,27 Ω zu betreiben. Für detaillierte Informationen wenden Sie sich bitte an Ihren Netzbetreiber.
- Halten Sie das Gerät zum Auffüllen des Tanks nicht unter den Wasserhahn.
- Das Gerät nach jedem Gebrauch oder bei einem vermuteten Fehler von der Stromversorgung trennen.
- Ziehen Sie den Stecker nicht am Kabel aus der Steckdose.
- Tauchen Sie das Bügeleisen oder den Dampfbehälter nicht in Wasser oder andere Flüssigkeiten.
- Schützen Sie das Gerät vor Witterungseinflüssen (Regen, Sonne, Frost etc.).

Wichtig:

- Dieses Gerät wird sehr heiß und erzeugt bei der Benutzung Dampf, was bei unsachgemäßer Nutzung zu Verbrühungen oder Verbrennungen führen kann.
- Der Dampfschlauch, die Basisstation, das Blech am Boden der abnehmbaren Bügeleisenablage (2) und insbesondere das Bügeleisen können während der Benutzung heiß werden. Das ist normal.
- Richten Sie den Dampf nicht auf Menschen oder Tiere.
- Achten Sie darauf, dass das Netzkabel nicht mit der heißen Bügelsohle in Kontakt kommt.

Beschreibung

1. Wassertank
 2. Abnehmbare Bügeleisenablage
 3. Dampfschlauch-Befestigungsvorrichtung
 4. Tragegriff
 5. Netzkabel-Aufbewahrungsfach
 6. Netzkabel
 7. Dampfkabel
 8. Energiespartaste *
 9. Anzeige „Dampf bereit“ / „Automatische Abschaltung“ *
 10. Anzeige „Ein / Aus“ *
 11. Variabler Dampfreger *
 12. Anzeige „Wassertank auffüllen“ / „Erinnerung an Reinigung“ *
 13. Beleuchteter Hauptschalter (0/I)
 14. Gehäuse mit innenliegendem Dampferzeuger
 15. Temperaturwähler
 16. Dampfaste
 17. Dampfaste „XTRM“ *
 18. Betriebsanzeige Bügeleisen
 19. Bügelsohle
 20. Textilschutzsohle*
- * **Abhängig vom Modell**

A Vorbereitung

1. Entfernen Sie Etiketten und Schutzfolien von der Sohle.
2. Stellen Sie das Gerät horizontal auf eine feste und stabile Fläche. Sie können die Bügeleisenablage vom Gerät nehmen und das Bügeleisen auf einer festen, stabilen und horizontalen Unterlage auf die Ablage stellen.
3. Füllen Sie den Wasserbehälter. Achten Sie dabei darauf, dass die „MAX“ Markierung nicht überschritten wird.
4. Wickeln Sie das Netzkabel (6) ab und schließen Sie es an eine geerdete Steckdose an.
5. Stellen Sie den Hauptschalter (13) auf Position „I“.
6. Die Leuchtanzeige „Dampf bereit“ (9) leuchtet nach einigen Minuten auf. Jetzt kann mit Dampf gebügelt werden.
Die Dampfstation wird bei der ersten Inbetriebnahme und nach dem Reinigen des Boilers (Calc'n clean) etwas mehr Zeit benötigen bis die „Dampf bereit“ Anzeige erscheint.
Während normaler Nutzung, wenn sich bereits Wasser in der Dampfstation befindet, ist die Aufheizzeit kürzer.

7. Dieses Gerät ist mit einem Füllstandsmesser im Wasserbehälter ausgestattet. Die Leuchtanzeige (12*) leuchtet auf, wenn der Wasserbehälter aufgefüllt werden muss.

oder (abhängig vom Modell):

Wenn die Anzeige „Dampf bereit“ (9) leuchtet und es kommt kein Dampf aus dem Bügeleisen wenn Sie die Dampftaste (16-17*) drücken, befüllen Sie bitte den Wassertank.

Wichtig:

- Sie können normales Leitungswasser verwenden.

Zur Verlängerung der optimalen Dampffunktion Leitungswasser mit destilliertem Wasser im Verhältnis 1 : 1 mischen. Falls das Leitungswasser in Ihrem Gebiet sehr hart ist, Leitungswasser mit destilliertem Wasser im Verhältnis 1 : 2 mischen.

Informationen über den Härtegrad des Wassers erhalten Sie bei Ihrem örtlichen Wasserversorgungsunternehmen.

- Der Wassertank kann während der Benutzung des Gerätes jederzeit nachgefüllt werden.
- Um Schäden und/oder Verschmutzungen des Wassertanks und des Boilers zu vermeiden, geben Sie weder Parfüm, Essig, Stärkemittel, Entkalkungsmittel, noch sonstige Zusätze oder chemische Produkte in den Behälter.

Jegliche Beschädigung, die auf die Verwendung der zuvor erwähnten Produkte zurückzuführen ist, führt zum Garantieverlust.

- Verwenden Sie kein Kondenswasser aus Wäschetrocknern, Klimaanlage oder Ähnlichem. Das Gerät ist für die Verwendung mit normalem Leitungswasser vorgesehen.
- Das Bügeleisen ist nicht dafür gebaut, aufrecht auf seiner Hinterseite zu stehen. Bitte legen Sie es immer waagrecht auf die Bügeleisenablage (2).
- Die abnehmbare Bügeleisenablage kann an dem speziell dafür vorgesehenen Platz am Gerät oder an jeder beliebigen anderen geeigneten Stelle im Bügelbereich platziert werden.

Stellen Sie das Bügeleisen nicht ohne die Ablage auf das Gerät.

- Bei der ersten Benutzung können Gerüche oder Dämpfe mit weißen Partikeln auf der Bügeleisensole auftreten. Dies ist ein normales Phänomen, das nach einigen Minuten von selbst aufhört.
- Beim Betätigen der Dampftaste erzeugt der Wasserbehälter möglicherweise ein Pumpgeräusch. Dies ist normal, das Wasser wird in diesem Moment in den Dampfbehälter gepumpt.

Einstellen der Temperatur



1. Stellen Sie anhand des Etiketts des Kleidungsstückes die korrekte Bügeltemperatur fest.
2. Drehen Sie den Temperaturwähler (15) auf die gewünschte Einstellung:

- Synthetik
- Seide/Wolle
- Baumwolle-Leinen

3. Die Leuchtanzeige (18) leuchtet, solange das Bügeleisen aufheizt, und erlischt, wenn die gewünschte Temperatur erreicht ist.

Empfehlungen:

- Ordnen Sie die zu bügelnden Kleidungsstücke gemäß der Wasch- und Bügeletiketten. Beginnen Sie stets mit den Kleidungsstücken, die bei niedrigerer Temperatur zu bügeln sind.
- Sollten bei dem Gewebe eines Kleidungsstückes Zweifel bestehen, beginnen Sie, es bei niedriger Temperatur zu bügeln, und stellen Sie die geeignete Bügeltemperatur fest, indem Sie es an einer normalerweise nicht sichtbaren Stelle bügeln.

B Dampf bügeln



1. Drehen Sie den Temperaturwähler (15) auf die gewünschte Einstellung.
2. Stellen Sie die Dampfmenge ein, die Sie benötigen, indem Sie den variablen Dampfregler (11*) verwenden (vom Modell abhängig).

Für die normale Verwendung wählen Sie bitte eine der folgenden empfohlenen Einstellungen:

Temperatur	Dampfeinstellung
•	
••	
•••	

3. Drücken Sie den Dampfknopf, um die Dampfzufuhr zu starten.

Achtung:

Beim Bügeln mit niedrigerer Temperatureinstellung „•“:

- Wenn das Gerät über einen variablen Dampfregler (11*) verfügt, stellen Sie den Dampfregler auf die niedrigste Position

- Wenn das Gerät nicht über einen variablen Dampfregulierer verfügt, drücken Sie den Dampfknopf nur für jeweils einige Sekunden, wenn Sie mit niedrigen Temperaturen bügeln.

Sollten Sie -in beiden Fällen- sehen, dass Wasser aus der Bügelsohle austritt, stellen Sie den Temperaturwähler (15) auf eine höhere Position (und achten Sie darauf, dass das Kleidungsstück mit dieser Temperatur auch gebügelt werden kann).

Tipp: Führen Sie für ein besseres Bügelergebnis die letzten Striche mit dem Bügeleisen ohne Dampf aus, um das Kleidungsstück zu trocknen.

„Pulse steam“-Funktion



(Abhängig vom Modell)

Das Gerät verfügt über eine besondere Funktion zum Ausbügeln hartnäckiger Falten.

Wenn die Dampftaste gedrückt wird, gibt der Dampferzeuger drei kräftige Dampfstöße ab, sodass der Dampf noch tiefer in den Stoff gelangt.

1. Stellen Sie den Temperaturwähler (15) auf „...“
2. Drücken Sie zweimal kurz („Doppelklick“) auf die unten am Handgriff sitzende Dampftaste (16).

oder (abhängig vom Modell)

Drücken Sie kurz auf die oben am Handgriff sitzende Dampftaste (17*).

Hinweis:

- Wenn Sie die Dampfstöße stoppen wollen, drücken Sie nochmals kurz auf die Dampftaste.
- Wenn Sie die „Pulse steam“-Funktion zum ersten Mal einsetzen, können einige Wassertropfen auftreten. Die Wassertropfen werden jedoch verschwinden, nachdem Sie diese Funktion einige Zeit eingesetzt haben.

„Intelligent steam“-Funktion

(Abhängig vom Modell)

Dieses Bügelssystem verfügt über eine „intelligente Dampffunktion“, die nach Loslassen der Dampftaste (16) zusätzlichen Dampf zur Verfügung stellt.

Der zusätzliche Dampf kann jederzeit durch ein erneutes Drücken der Dampftaste gestoppt werden.

Bügeln ohne Dampf



Beginnen Sie zu bügeln, ohne die Dampftaste zu betätigen.

C Vertikaldampf



Kleidungsstücke nicht während des Tragens bügeln!

Richten Sie den Dampf nicht auf Menschen oder Tiere.

1. Stellen Sie den Temperaturwähler auf die Position „...“ oder „max“.
2. Gardinen oder auf einem Bügel hängende Kleidungsstücke (Jacketts, Anzüge, Mäntel, ...) können Sie dämpfen, indem Sie das Bügeleisen in vertikaler Position halten und die Dampftaste betätigen.

Energiespartaste „eco“



(Abhängig vom Modell)

Ist die „Energiespartaste“ (8*) eingeschaltet, kann durch die automatische Verringerung des Strom- und Wasserverbrauchs der Energieverbrauch des Gerätes reduziert werden. Für die meisten Kleidungsstücke kann ein gutes Bügelergebnis erzielt werden.

Wählen Sie den normalen Energiemodus nur für dicke und besonders zerknitterte Stoffe.

Bitte beachten: Bei Einsatz der Energiesparfunktion können die variable Dampfregelung und Temperaturregelung nach wie vor wie empfohlen verwendet werden.

Sicherheitsabschaltung



(Abhängig vom Modell)

Wenn die Dampftaste (16-17*) am Griff des Bügeleisens beim Bügeln für einen bestimmten Zeitraum (8 Minuten) nicht gedrückt wird, schaltet sich die Dampfbügelstation automatisch ab.

Sobald dies geschieht, fängt die Anzeigelampe „Automatische Abschaltung“ (9) an zu blinken.

Um die Dampfbügelstation wieder einzuschalten, drücken Sie wieder auf die Dampftaste.

D Textilschutzsohle



(Abhängig vom Modell)

Die Textilschutzsohle wird benutzt, um empfindliche Kleidungsstücke bei maximaler Temperatur mit Dampffunktion bügeln zu können, ohne dass die hohen Temperaturen sie beschädigen.

Durch die Benutzung der Schutzsohle wird darüber hinaus die Verwendung eines Tuchs überflüssig, um zu vermeiden, dass das Bügeleisen auf dunklen Stoffen glänzende Flecken hinterlässt.

Es wird empfohlen, zunächst einen kleinen Teil auf der Stoffrückseite zu bügeln, um zu überprüfen, ob die gewünschte Bügelwirkung erzielt wird.

Um die textile Schutzsohle am Bügeleisen zu befestigen, schieben Sie die Spitze des Bügeleisens in die Spitze der Schutzsohle und ziehen Sie die elastische Feder über den hinteren Teil des Bügeleisens, bis die Schutzsohle fest sitzt. Zum Abnehmen der Schutzsohle ziehen Sie an der Gummilasche und nehmen dann das Bügeleisen aus der Sohle. Die geeignete Textilschutzsohle kann entweder über den Kundendienst oder ein Fachgeschäft bezogen werden:

Zubehörnummer (Kundendienst)	Name des Zubehörs (Fachhandel)
571510	TZ20450

E „Calc'n clean“



Reinigen des Boilers

Um die Lebensdauer des Dampfgenerators zu erhöhen und die Ansammlung von Kalk zu verhindern, muss der Boiler nach ungefähr 50 Betriebsstunden gereinigt werden. Bei hartem Wasser sollte die Reinigung häufiger erfolgen. Benutzen Sie dabei keine Entkalkungsmittel, da diese den Boiler angreifen könnten.

1. Lassen Sie das Gerät mindestens zwei Stunden abkühlen und vergewissern Sie sich, dass der Wassertank (1) leer ist.
2. Stellen Sie das Gerät an den Rand des Spülbeckens.
3. Entfernen Sie die unten am Gerät angebrachte Plastikabdeckung, indem Sie diese auf die Position drehen.
4. Lösen Sie den Verschluss mit Hilfe einer Münze.

5. Halten Sie den Dampfgenerator mit der Unterseite nach oben und füllen Sie den Boiler mit Hilfe eines Krugs mit 1/4 Liter Wasser.

6. Schütteln Sie das Gerät ein paar Mal und leeren Sie das Wasser dann in das Spülbecken oder einen Eimer. Damit die Reinigung gründlicher ist, empfehlen wir, diesen Vorgang zu wiederholen.

Wichtig: Bevor Sie den Boiler wieder schließen, vergewissern Sie sich, dass er völlig entleert ist.

7. Setzen Sie den Verschluss wieder auf und ziehen Sie ihn mit Hilfe einer Münze fest.

8. Setzen Sie die Plastikabdeckung ein und schließen Sie diese, indem Sie sie auf die Position drehen.

Automatische Erinnerung an Reinigung (Abhängig vom Modell)

Diese Anzeigelampe (12*) leuchtet auf, um darauf hinzuweisen, dass die Dampfstation entkalkt werden muss. Folgen Sie den im vorhergehenden Abschnitt beschriebenen Schritten.

Um die „Calc'n clean“ Kontrollleuchte und den Zähler zurückzusetzen, schalten Sie die Station zweimal aus und lassen Sie sie jeweils für mindestens 30 Sekunden ausgeschaltet.

(ein → 30s aus → ein → 30s aus → ein).

F Entleeren der Dampfkammer des Bügeleisens

Warnung! Verbrühungsgefahr!

Das folgende Verfahren dient dazu, Kesselsteinteilchen aus dem Dampfbehälter zu entfernen.

Diese Reinigung kann von Zeit zu Zeit durchgeführt werden (ca. 1 mal pro Jahr), z.B. nach längerem Gebrauch mit sehr hartem Wasser falls Kalkpartikel aus der Bügelsohle heraustreten.

- a) Vergewissern Sie sich, dass das Bügeleisen abgekühlt ist.
- b) Stellen Sie den Temperaturwähler (15) des Bügeleisens auf „min“.
- c) Füllen Sie den Tank mit Leitungswasser.
- d) Stecken Sie den Netzstecker ein und schalten dann den Hauptschalter (13) auf „I“.
- e) Warten Sie, bis die Leuchtanzeige „Dampf bereit“ (9) aufleuchtet.
- f) Falls der Dampferzeuger einen Dampfgregler (11*) hat, stellen Sie diesen auf Maximalstellung .
- g) Halten Sie das Bügeleisen über einen Abfluss oder ein Gefäß zur Aufnahme des Wassers.

- h) Drücken Sie auf die Dampftaste (16) und schütteln Sie das Bügeleisen vorsichtig. Es werden nun Dampf und kochendes Wasser herauskommen und zusammen damit auch eventuell vorhandener Kesselstein und/oder Ablagerungen. Dies kann circa 5 Minuten dauern.
- i) Stellen Sie den Temperaturwähler (15) des Bügeleisens auf „max“, ohne dabei die Dampftaste (16) zu drücken. Das Wasser im Dampfbehälter beginnt nun zu verdampfen. Warten Sie, bis sämtliches im Behälter befindliche Wasser verdampft ist.
- j) Um die Bügelsohle zu reinigen, reiben Sie sofort alle Rückstände ab, indem mit dem noch heißen Bügeleisen über ein trockenes Baumwolltuch gehen.

Reinigung und Pflege

Bevor Sie Reinigungs- oder Pflegemaßnahmen vornehmen, unterbrechen Sie bitte immer den Netzanschluss des Geräts.

1. Ziehen Sie nach dem Bügeln den Stecker aus der Steckdose und warten Sie vor dem Reinigen, bis die Sohle des Bügeleisens abgekühlt ist.
2. Reinigen Sie das Gehäuse der Basisstation, den Griff und das Gehäuse des Bügeleisens mit einem feuchten Tuch.
3. Wenn die Sohle des Bügeleisens Flecken oder Roststellen aufweist, reinigen Sie sie mit einem feuchten Tuch.
4. Benutzen Sie keine Scheuer- oder Lösemittel.

G Aufbewahren des Geräts

1. Bevor Sie das Gerät verstauen, warten Sie, bis es abgekühlt ist.
2. Stellen Sie den Hauptschalter auf Position „0“ und unterbrechen Sie den Netzanschluss.
3. Entleeren Sie den Wasserbehälter.
4. Stellen Sie das Bügeleisen auf der Sohle in die Halterung.
5. Bewahren Sie das Netzkabel im Aufbewahrungsfach (5) auf und bringen Sie den Dampfschlauch an der Befestigungsvorrichtung (3) an. Die Kabel nicht zu eng wickeln.
6. Bitte nutzen Sie den Tragegriff (4) an den Seiten der Dampfstation.

Ratschläge zum Energiesparen

Den größten Teil der Energie verbraucht ein Bügeleisen für die Erzeugung von Dampf. Um den Energieverbrauch zu senken, folgen Sie bitte den nachstehenden Hinweisen:

- Fangen Sie immer mit den Wäschestücken an, die die niedrigste Bügeltemperatur benötigen. Schauen Sie dazu auf das Etikett an der Wäsche.
- Stellen Sie die Dampfregulierung und die Temperatur nach den Empfehlungen in der Gebrauchsanleitung ein.
- Bügeln Sie nur dann mit Dampf, wenn Sie dies benötigen. Wenn möglich, benutzen Sie zur Befuchtung der Wäsche die Sprühfunktion.
- Bügeln Sie die Wäsche am besten, solange sie noch feucht ist, und reduzieren Sie dann die Dampfmenge am Bügeleisen. Der Dampf wird dann im Wesentlichen durch die Restfeuchte der Wäsche produziert. Wenn Sie einen Wäschetrockner benutzen, stellen Sie das Programm für anschließendes Bügeln ein.
- Wenn die Wäsche ausreichend feucht ist, stellen Sie die Dampfregulierung auf Null.
- Stellen Sie die Dampfregulierung während der Bügelpausen auf Null. Andernfalls wird unnötigerweise Dampf produziert, der verloren geht.

Entsorgung

Die Lieferung unserer Produkte erfolgt in optimierter Verpackung. Dies bedeutet im Wesentlichen, dass umweltschonende Materialien verwendet werden, die als sekundäre Rohmaterialien beim örtlichen Entsorgungsservice abzugeben sind. Nähere Informationen zur Entsorgung von Haushaltsgeräten erhalten Sie bei Ihrer Gemeindeverwaltung.



Dieses Produkt entspricht den Vorschriften der EU-Richtlinie 2012/19/EU über Elektro- und Elektronik-Altgeräte.

Diese Richtlinie bestimmt den Rahmen der Rückgabe und des Recyclings von Elektro- und Elektronik-Altgeräten innerhalb der EU.

Mögliche Probleme und Lösungen

Problem	Mögliche Ursache	Lösung
Der Dampferzeuger schaltet nicht ein.	<ul style="list-style-type: none"> • Es gibt ein Problem mit dem Anschluss. • Der Hauptschalter ist nicht eingeschaltet. 	<ul style="list-style-type: none"> • Überprüfen Sie Netzkabel, Stecker und Steckdose. • Stellen Sie den Hauptschalter (13) auf Position „I“.
Das Bügeleisen heizt nicht auf.	<ul style="list-style-type: none"> • Der Hauptschalter ist nicht eingeschaltet. • Der Temperaturwähler steht auf Position „min“. 	<ul style="list-style-type: none"> • Stellen Sie den Hauptschalter (13) auf Position „I“. • Stellen Sie den Temperaturwähler (15) auf die gewünschte Position.
Beim Einschalten des Bügeleisens entsteht Rauch.	<ul style="list-style-type: none"> • Beim erstmaligen Benutzen: Bestimmte Komponenten des Geräts werden werkseitig leicht eingefettet. Dadurch kann beim ersten Aufheizen des Geräts Rauch entstehen. • Bei späterem Benutzen: Die Sohle ist möglicherweise verschmutzt. 	<ul style="list-style-type: none"> • Es handelt sich um ein normales Phänomen, das nach kurzer Zeit aufhört. • Reinigen Sie die Sohle gemäß den Reinigungshinweisen in dieser Anleitung.
Aus den Öffnungen der Sohle tritt Wasser.	<ul style="list-style-type: none"> • Die eingestellte Dampfmenge ist zu hoch für die Temperatur des Bügeleisens. • Das Wasser kondensiert im Innern, weil die Dampffunktion zum ersten Mal bzw. nach einer längeren Pause benutzt wird. • Zu viel Kalk hat sich im Boiler angesammelt. 	<ul style="list-style-type: none"> • Verringern Sie den Dampfausstoß, wenn bei niedrigen Temperaturen gebügelt wird (Dampfregler [11*]). • Halten Sie das Bügeleisen außerhalb des Bügelbereichs und betätigen Sie die Dampfaste, bis Dampf entsteht. • Spülen Sie den Boiler entsprechend den Reinigungsanweisungen in diesem Handbuch aus „Calc'n clean“ (Abschnitt E).
Aus den Öffnungen der Sohle tritt Schmutz.	<ul style="list-style-type: none"> • Im Dampferzeuger haben sich Kalk oder Minerale angesammelt. • Es wurden chemische Produkte oder Zusätze benutzt. 	<ul style="list-style-type: none"> • Benutzen Sie eine Mischung aus jeweils 50 % Leitungswasser und destilliertem oder entmineralisiertem Wasser. Falls das Leitungswasser in Ihrem Gebiet sehr hart ist, Leitungswasser mit destilliertem Wasser im Verhältnis 1 : 2 mischen. • Reinigen Sie die Sohle mit einem feuchten Tuch. • Geben Sie keine Zusätze in das Wasser.
Das Bügeleisen erzeugt keinen Dampf.	<ul style="list-style-type: none"> • Der Dampferzeuger schaltet nicht ein oder der Wasserbehälter ist leer. • Der Dampfregler steht auf der niedrigsten Stufe. 	<ul style="list-style-type: none"> • Stellen Sie den Hauptschalter (13) auf Position „I“ und /oder füllen Sie den Wasserbehälter auf. • Erhöhen Sie den Dampfdruck mit dem Dampfregler (11*).
Das gebügelte Gewebe wird dunkel und/oder klebt an der Bügelsohle fest.	<ul style="list-style-type: none"> • Die gewählte Temperatur ist zu hoch und beschädigt das Gewebe. 	<ul style="list-style-type: none"> • Wählen Sie eine für das Material geeignete Temperatur und reinigen Sie die Bügelsohle mit einem feuchten Tuch.
Die Bügelsohle wird braun.	<ul style="list-style-type: none"> • Dies ist eine normale Benutzungserscheinung. 	<ul style="list-style-type: none"> • Reinigen Sie die Bügelsohle regelmäßig mit einem feuchten Tuch.

Problem	Mögliche Ursache	Lösung
Das Gerät erzeugt ein Pumpgeräusch.	<ul style="list-style-type: none"> • Es wird Wasser in den Dampferzeuger gepumpt. • Das Geräusch hört nicht auf. 	<ul style="list-style-type: none"> • Es handelt sich um ein normales Phänomen. • Wenn das Geräusch nicht aufhört, benutzen Sie das Gerät nicht und setzen Sie sich mit Ihrem zugelassenen technischen Kundendienst in Verbindung.
Nachlassender Dampfdruck während des Bügelns.	<ul style="list-style-type: none"> • Die Dampftaste wird lange Zeit gedrückt gehalten. 	<ul style="list-style-type: none"> • Drücken Sie die Dampftaste in längeren Abständen. Dies verbessert das Bügelresultat, da die Wäsche so besser trocknet und weicher bleibt.
Wasser tropft aus dem Boiler.	<ul style="list-style-type: none"> • Der Verschluss unten am Gerät schließt nicht dicht. 	<ul style="list-style-type: none"> • Ziehen Sie den Verschluss mit einer Münze fest.
Beim Bügeln erscheinen Wasserflecken auf dem Stoff.	<ul style="list-style-type: none"> • Kann von Dampf verursacht werden, der am Bügelbrett kondensiert ist. 	<ul style="list-style-type: none"> • Wischen Sie die Textilabdeckung des Bügelbretts ab und bügeln Sie ohne Dampf über die Wasserflecken, um sie zu trocknen.
Bei Einsatz der „Pulse steam“-Funktion erscheinen Wasserflecken auf dem Stoff.	<ul style="list-style-type: none"> • Wasserflecken werden von Dampfcondensation im Schlauch verursacht, wenn dieser nach dem Gebrauch abkühlt. 	<ul style="list-style-type: none"> • Es kommen keine Wassertropfen mehr aus der Sohlenplatte, nachdem die „Pulse steam“-Funktion einige Zeit lang eingesetzt wurde.
Der Schlauch wird beim Bügeln heiß.	<ul style="list-style-type: none"> • Dies ist normal und wird vom Dampf verursacht, der beim Dampf bügeln durch den Schlauch geleitet wird. 	<ul style="list-style-type: none"> • Legen Sie den Schlauch auf die entgegengesetzte Seite, sodass Sie ihn beim Bügeln nicht versehentlich berühren können.
Das Bügeleisen dampft weiter nachdem es auf die Ablage gestellt wurde.	<ul style="list-style-type: none"> • Die „Pulse steam“ Funktion wurde durch einen Doppelklick aktiviert. 	<ul style="list-style-type: none"> • Bitte pressen Sie die Dampftaste erneut und das Bügeleisen wird umgehend aufhören zu Dampfen.

Wenn die Angaben in der vorangehenden Tabelle das Problem nicht lösen, setzen Sie sich bitte mit einem zugelassenen technischen Kundendienst in Verbindung.

Sie können sich diese Gebrauchsanleitung auch von der Homepage von Siemens herunterladen.

Thank you for buying the slider SL20 steam station, the new steam-ironing system from Siemens.

Carefully read through the operating instructions for the appliance and safeguard them for future reference.

Introduction

These instructions for use contain valuable information about the unique features of this system and some hints to make ironing easier for you. We hope that you enjoy ironing with this steam station.

Important

Open out the first page of the booklet, this will help you to understand how the appliance works. This appliance complies with international safety standards.

This appliance has been designed exclusively for domestic use and must not be used for industrial purposes.

This appliance must be used only for the purposes for which it was designed, i.e. as an iron. Any other use will be considered improper and consequently dangerous. The manufacturer will not be held responsible for any damage arising from misuse or improper use.

General safety instructions

- The iron must not be left unattended while it is connected to the supply mains.
- Remove the plug from the socket before filling the appliance with water or before pouring out the remaining water after use.
- The appliance must be used and placed on a stable surface.
- When placed on its stand, make sure that the surface on which the stand is placed is stable.
- The iron should not be used if it has been dropped, if there are visible signs of damage or if it is leaking water. It must be checked by an authorized Technical Service Centre before it can be used again.
- With the aim of avoiding dangerous situations, any work or repair that the appliance may need, e.g. replacing a faulty mains cable, must only be carried out by qualified personnel from an Authorised Technical Service Centre.
- This appliance can be used by children aged from 8 years and above and persons with reduced physical, sensory or mental capabilities or lack of experience and knowledge if they have been given supervision or instruction concerning use of the appliance in a safe way and understand the hazards involved. Children shall not play with the appliance. Cleaning and user maintenance shall not be made by children without supervision.
- Keep the iron and its cord out of reach of children less than 8 years of age when it is energized or cooling down.
-  CAUTION. Hot surface.
Surface is liable to get hot during use.

- This appliance is to be connected and used in accordance with the information stated on its characteristics plate.
- This appliance must be connected to an earthed socket. If it is absolutely necessary to use an extension cable, make sure that it is suitable for 16A and has a socket with an earth connection.
- If the safety fuse fitted in the appliance blows, the appliance will be rendered inoperative. To restore normal operation the appliance will have to be taken to an authorised Technical Service Centre.
- In order to avoid that, under unfavourable mains conditions, phenomena like transient voltage drops or lighting fluctuations can happen, it is recommended that the iron is connected to a power supply system with a maximum impedance of 0.27Ω . If necessary, the user can ask the public power supply company for the system impedance at the interface point.
- The appliance must never be placed directly under the tap to fill the water tank.
- Unplug the appliance from the mains supply after each use, or if a fault is suspected.
- The electrical plug must not be removed from the socket by pulling the cable.
- Never immerse the iron in water or any other fluid.
- Do not leave the appliance exposed to weather conditions (rain, sun, frost, etc.)

Important:

- This appliance reaches high temperatures and produces steam during use, this could cause scalds or burns if not used properly.
- The steam hose, base station, metal plate at the bottom of the removable iron pad (2) and in particular the iron can get hot when used. This is normal.
- Never aim the steam at people or animals.
- Do not allow the power cable to come into contact with the soleplate when it is hot.

Description

1. Water tank
2. Removable iron pad
3. Steam hose storage fixing
4. Carrying handles
5. Mains cable storage compartment
6. Mains cable
7. Steam hose
8. "Energy Saving" button *
9. "Steam ready" / "Auto shut-off" * pilot light
10. "on / off" pilot light *
11. Variable steam control *
12. "Refill water tank" / "Clean warning" * pilot light
13. Illuminated main power button (0/I)
14. Housing with internal generator
15. Temperature control knob
16. Steam release button
17. Steam release button "XTRM" *
18. Iron pilot light
19. Soleplate
20. Fabric-protection soleplate cover*
* **Model dependent**

A Preparations

1. Remove any label or protective covering from the soleplate.
2. Place the appliance horizontally on a solid, stable surface. You may remove the iron pad from the appliance and place the iron on it on another solid, stable, horizontal surface.
3. Fill the water tank, making sure not to pass the level mark.
4. Unwind the mains cable (6) fully and plug it into an earthed socket.
5. Set the main power button (13) to the "I" position.
6. The "Steam ready" indicator lamp (9) will light up after several minutes, indicating that the appliance is ready to use.
The steam generator will take more time to reach "Steam ready" state only upon the initial heating up, or after performing the de-scaling operation (Calc'n clean).
When water is already present in the steam generator during regular use, heat up time to reach the operating temperature will be faster.
7. This appliance has a built-in water level sensor. The "refill water tank" indicator (12*) will light when the water tank is empty.

or (model dependent):

If the “steam ready” lamp (9) lights and steam is not released when pressing the steam release button (16-17*), refill the water tank.

Important:

- Normal tap water can be used.
To prolong the optimum steam function, mix tap water with distilled water 1:1. If the tap water in your district is very hard, mix tap water with distilled water 1:2.
You can inquire about the water hardness with your local water supplier.

- The water tank can be filled at any time while using the appliance.
- To avoid damage and/or contamination of the water tank and the boiler, do not put perfume, vinegar, starch, descaling agents, additives or any other type of chemical product into the water tank.

Any damage caused by the use of the aforementioned products, will make the guarantee void.

- Do not use condensation water from tumble dryers, air conditioning systems or similar. This appliance has been designed to use normal tap water.
- The iron is not designed to rest on its heel. Please always position it horizontally on the iron pad (2).
- The iron pad can be placed into the specially designed recess on the appliance or somewhere suitable alongside the ironing area.
Never rest the iron on the appliance without the iron pad!
- During its first use the iron may produce certain vapours and odours, along with white particles on the soleplate, this is normal and it will stop after a few minutes
- While the steam release button is pressed, the water tank may produce a pumping sound, this is normal, indicating that water is being pumped to the steam tank.

Setting the temperature



1. Check the ironing instruction label on the garment to determine the correct ironing temperature.
2. Turn the temperature selector (15) to the required setting:

- Synthetics
- Silk – Wool
- Cotton – Linen

3. The indicator lamp (18) will remain lit while the iron is heating and go out as soon as the iron has reached the selected temperature.

Tips:

- Sort your garments out based on their cleaning symbol labels, always starting with clothes that have to be ironed at the lowest temperatures.
- If you are not sure what the garment is made of then begin ironing at a low temperature and decide on the correct temperature by ironing a small section not usually seen when worn

B Ironing with steam



1. Turn the temperature selector (15) to the required setting.
2. Set the amount of steam to suit your needs, using the variable steam control (11*) (depending on the model).

For normal use, please choose one of the following recommended settings:

Temperature	Steam setting
•	
••	
•••	

3. Press the steam release button to release steam.

Attention:

When ironing on a lower temperature setting “•”.

- If the appliance has variable steam control (11*), set the variable steam control to its lowest position .
- If the appliance does not have variable steam control, press the steam release button only for a few seconds at a time when ironing at lower temperatures.

In both cases, if you find that water is dripping out of the soleplate, set the temperature selector (15) to a higher position (take care that the garment can be ironed on this heat temperature setting).

Tip : for better ironing results, iron the last strokes without steam to dry the garment.

“Pulse steam” function



(Model dependent)

This appliance has a special function for tackling difficult creases.

When the steam release button is activated, the steam generator will give three powerful shots of steam so that the steam reaches even deeper into the fabrics.

1. Set the temperature selector (15) on “•••”
2. Press the steam release button (16) on the bottom of the handle two times shortly (double-click)

or (model dependent)

Shortly press the steam release button (17*) on the top of the handle.

Remark :

- It is possible to stop the shots of steam by pressing the steam button shortly again.
- Some water drops may appear when you use the “Pulse steam” or the function for the first time. The water drops will disappear after you have used the function for some time.

“Intelligent steam” function

(Model dependent)

This system has intelligent steam control, which, after releasing the steam release button (16), provides a small amount of additional steam.

The additional steam can always be stopped by briefly pressing the steam release button once again.

Ironing without steam



Begin ironing but without pressing the steam release button.

C Vertical steam



Never direct the steam jet at garments that are being worn.

Never aim the steam at people or animals.

1. Set the temperature control to the “•••” or “max” position.
2. You can steam iron curtains and hanging garments (jackets, suits, coats...) by placing the iron in a vertical position and pressing the steam release button.

Energy saving “eco” button



(Model dependent)

If the “Energy saving” button (8*) is switched on, the energy consumption of the appliance will be reduced, by means of automatic reduction of electricity and water consumption. A good ironing result can be obtained for most of the garments. Use the normal energy setting only for thick and highly wrinkled fabrics.

Note: If you work with the “Energy saving” function, the variable steam regulation and temperature regulation can still be used as recommended.

Auto shut-off



(Model dependent)

If during ironing, the steam release button (16-17*) on the iron handle is not pressed for a certain length of time (8 minutes), the steam station will automatically switch off.

The “auto shut-off” pilot lamp (9) will flash when auto shut-off has been activated.

To switch the steam station back on, press the steam release button again.

D Fabric protection soleplate cover



(Model dependent)

The fabric-protection soleplate cover is used for steam-ironing delicate garments at maximum temperature without damaging them. Use of the soleplate cover also does away with the need for a cloth to prevent shine on dark materials.

It is advisable to first iron a small section on the inside of the garment to see if it is suitable.

To attach the soleplate cover to the iron, place the tip of the iron into the end of the soleplate cover and pull the elastic strap over the lower rear of the iron until it fits tightly. To release the soleplate cover, pull the elastic strap and remove the iron.

The fabric-protection soleplate cover may be purchased from the customer service or specialist shops:

Accessory code (After-sales)	Name of accessory (Specialist outlets)
571510	TZ20450

E "Calc'n clean"



Cleaning the Boiler

To extend the life of your steam generator and to avoid any build up of scale, it is essential that you rinse out the boiler after several hours of use (approximately after 50 hours). If the water is hard, increase the frequency.

Do not use descaling agents for rinsing out the boiler, as they could damage it.

1. Check that the appliance is cold and unplugged for more than 2 hours, and that the water tank (1) is empty.
2. Place your appliance on the edge of your kitchen sink.
3. Remove the plastic cover located on the bottom of the appliance by turning it to the  position.
4. Unscrew the boiler drainage plug using a coin.
5. Holding your steam generator in upside down position, and using a jug, fill the boiler (in the base unit) with 1/4 litre of water
6. Shake the base unit for a few moments and then empty it completely over a sink or bucket. To obtain the best result, we recommend that this operation is done twice.

Important: before re-closing, make sure no water remains in the boiler.

7. Replace and tighten up the boiler drainage plug with a coin.
8. Insert and close the plastic cover by turning it to the  position.

Automatic clean warning (depending on model)

Pilot light (12*) will flash indicating that boiler must be rinsed. To do this, follow the procedure described in the section above.

To reset "Calc'n clean" pilot light and counter, switch the station off twice, keeping it off during at least 30 seconds each time.

(on → 30s off → on → 30s off → on)

F Rinsing the iron steam chamber

Caution! Risk of burns!

This procedure helps to remove scale particles out of the steam chamber.

This cleaning procedure may be performed occasionally (approximately once a year), when after a long period of use with very hard water, scale particles start to come out of the soleplate.

- a) Ensure that the iron is cooled down.
- b) Set the temperature selector (15) of the iron to the "min" position.
- c) Fill the tank with tap water.
- d) Plug in the mains cable and set the main power switch (13) to the "I" position.
- e) Wait until the "steam ready" indicator lamp (9) lights up.
- f) If the steam station has steam regulator (11*), set it to the maximum position .
- g) Hold the iron over the sink or a container to collect the water.
- h) Press the steam release button (16) and gently shake the iron. Boiling water and steam will come out, carrying scale and or deposits that might be there. This could take approximately 5 minutes.
- i) Set the temperature selector (15) of the iron to the "max" position, without pressing the steam release button (16). The water in the steam chamber will start evaporating. Wait until all the water inside the chamber has been evaporated.
- j) To clean the soleplate, immediately rub off any residue by running the hot iron over dry cotton cloth.

Cleaning & Maintenance



Always unplug the appliance from the mains supply before carrying out any cleaning or maintenance operation on it.

1. After ironing, pull out the plug and allow the appliance to cool down before cleaning.
2. Wipe the housing, handle and iron body with a damp cloth.
3. If the soleplate is soiled with dirt or scale, clean it with a damp cloth.
4. Never use abrasive products or solvents.

G Storing the appliance



1. Always allow the appliance to cool down before storing it.
2. Set the main power to the "0" position and disconnect the mains cable.
3. Empty the water tank.
4. Place the iron on the iron pad, standing on the soleplate.
5. Store the mains cable in the storage compartment (5) and the steam hose in the storage fixing (3). Do not wrap the cords too tight.
6. Use the carrying handles (4) on the sides when moving the appliance.

Tips to help you save energy



Steam production consumes the most energy. To help minimise the energy used, follow the advice below:

- Start by ironing the fabrics that require the lowest ironing temperature. Check the recommended ironing temperature in the label on the garment.
- Regulate the steam according to the selected ironing temperature, following the instructions in this manual.
- Only use steam if necessary. If possible, use the spray function instead.

- Try to iron the fabrics while they are still damp and reduce the steam setting. Steam will be generated from the fabrics rather than the iron. If you tumble dry your fabrics before ironing them, set the tumble drier on the 'iron dry' programme.
- If the fabrics are damp enough, turn off the steam regulator completely.
- Stand the iron upright during pauses. Resting it horizontally with the steam regulator on generates wasted steam.

Disposal

Our goods come in optimised packaging. This basically consists in using non-contaminating materials which should be handed over to the local waste disposal service as secondary raw materials. Your local town council can give you information about how to dispose of obsolete appliances.



This appliance is labelled in accordance with European Directive 2012/19/EU –concerning used electrical and electronic appliances (waste electrical and electronic equipment WEEE).

The guideline determines the framework for the return and recycling of used appliances as applicable throughout the EU.

Trouble shooting

Problem	Possible causes	Solution
The steam generator does not come on.	<ul style="list-style-type: none"> • There is a connection problem. • The main power button is not switched on. 	<ul style="list-style-type: none"> • Check the mains cable, the plug and the socket. • Set the main power button (13) to the "I" position.
The iron does not heat up.	<ul style="list-style-type: none"> • The main power button is not switched on. • The temperature control knob is set to the "min" position. 	<ul style="list-style-type: none"> • Set the main power button (13) to the "I" position. • Set the temperature control knob (15) to the desired position.
The iron begins to smoke when switched on.	<ul style="list-style-type: none"> • During first use: Certain components on the appliance have been lightly greased at the factory and may produce a little smoke when initially heated. • During later use: the soleplate may be soiled. 	<ul style="list-style-type: none"> • This is completely normal and will stop after a short while. • Clean the soleplate according to the cleaning instructions in this manual.

Problem	Possible causes	Solution
Water flows through the holes on the sole plate.	<ul style="list-style-type: none"> The steam function is being used before it has reached temperature. The water is condensing inside the pipes because steam is being used for the first time or has not been used for a long time. The steam generator contains too much scale. 	<ul style="list-style-type: none"> Reduce the steam flow when ironing at low temperatures (Variable steam control (11*)). Point the iron away from the ironing area and press the steam release button until steam is produced. Clean the boiler as described in section "Calc'n clean" (E).
Dirt comes out through the sole plate.	<ul style="list-style-type: none"> There is a build-up of scale or minerals in the steam tank. Chemical products or additives have been used. 	<ul style="list-style-type: none"> Use tap water mixed 50% with distilled or demineralised water. If the tap water in your district is very hard, mix tap water with distilled water 1:2. Clean the sole plate with a damp cloth. Never add products to the boiler water.
The iron does not produce any steam.	<ul style="list-style-type: none"> The boiler is not switched on or the water tank is empty. The steam regulator is set to the minimum position. 	<ul style="list-style-type: none"> Set the main power button (13) to the "I" position and/or fill the water tank. Increase the steam flow by turning the steam control (11*).
The ironed garment turns dark and/or sticks to the soleplate.	<ul style="list-style-type: none"> The selected temperature is too high and has damaged the garment. 	<ul style="list-style-type: none"> Select a suitable temperature for the material being and clean the sole plate with a damp cloth.
The soleplate turns brown.	<ul style="list-style-type: none"> This is a regular consequence of usage. 	<ul style="list-style-type: none"> Clean the soleplate regularly with a damp cloth.
The appliance makes a pumping sound.	<ul style="list-style-type: none"> Water is being pumped into the steam tank. The sound will not stop. 	<ul style="list-style-type: none"> This is normal. If the sound will not stop, do not use the steam generator and contact an authorised technical service centre.
Loss of pressure during ironing.	<ul style="list-style-type: none"> Steam release button activated during a long period of time. 	<ul style="list-style-type: none"> Use the steam release button with intervals. This improves the ironing result as the textiles will be dried and stay smooth better.
Waterspots appear on the garment during ironing.	<ul style="list-style-type: none"> May be caused by steam condensed on the ironing board. 	<ul style="list-style-type: none"> Wipe the textile cover of the ironing board, and iron the spots without steam to dry them.
Water spots appear on the garment during use of the "Pulse steam" function	<ul style="list-style-type: none"> Water spots are caused by steam condensation in the hose when cooling down after use. 	<ul style="list-style-type: none"> Water drops stop coming out of the soleplate after using the "Pulse steam" function for some time.
The hose gets hot during use.	<ul style="list-style-type: none"> This is normal. It is caused by the steam passing through the hose during steam ironing. 	<ul style="list-style-type: none"> Place the hose on the opposite side so that you can not touch the hose during ironing
Water leakage from the boiler.	<ul style="list-style-type: none"> Drainage plug located at the bottom of the appliance is loose. 	<ul style="list-style-type: none"> Tighten up boiler drainage plug with a coin
The iron does not stop steaming after placing it on the pad.	<ul style="list-style-type: none"> "Pulse steam" function activated by double click. 	<ul style="list-style-type: none"> Just press the trigger once again and the iron will stop steaming at once.

If the above does not solve the problem, get in touch with authorized technical service.

You can download this manual from the local homepages of Siemens.

Nous vous remercions d'avoir acheté la centrale de repassage à vapeur slider SL20, le nouveau système de repassage vapeur de Siemens.

Lire cette notice très attentivement et conservez-la pour des consultations ultérieures.

Introduction

Cette notice contient d'importantes informations concernant les fonctions de ce système ainsi que quelques conseils qui simplifieront le repassage. Nous espérons que vous prendrez plaisir à repasser avec cette centrale de repassage.

Remarque importante:

Tenez la notice ouverte à la première page pour vous aider à mieux comprendre le fonctionnement de la centrale.

Cet appareil répond à toutes les normes internationales en vigueur concernant la sécurité.

Cet appareil a été conçu pour une utilisation domestique exclusivement par conséquent, ce fer n'est pas destiné à un usage industriel.

Cet appareil ne doit être utilisé qu'aux fins pour lesquelles il a été conçu, c'est à dire pour repasser. Toute autre utilisation est inadéquate et par conséquent dangereuse. Le fabricant décline toute responsabilité quant aux dommages découlant d'une utilisation indue ou inadéquate.

Consignes générales de sécurité

- Ne pas laisser le fer à repasser sans surveillance quand il est branché au courant électrique.
- Débranchez la prise de la fiche avant de remplir l'appareil d'eau ou avant de verser le reste d'eau après utilisation.
- L'appareil doit être utilisé sur une surface stable.
- Quand il sera placé sur le support, veillez à le poser sur une surface stable.
- Ne pas utiliser le fer à repasser s'il est tombé, s'il présente de signes visibles de détérioration ou en cas de fuite d'eau. Dans les situations précitées, confiez l'appareil pour révision à un Service d'Assistance Technique Agréé avant de l'utiliser à nouveau.
- Afin d'éviter les situations dangereuses, toute maintenance ou réparation nécessaire de l'appareil, par ex. le remplacement d'un câble secteur défectueux, doit uniquement être effectuée par le personnel qualifié d'un centre d'assistance technique agréé.
- Cet appareil peut être utilisé par des enfants de plus de 8 ans et des personnes ayant un handicap physique, sensoriel ou mental, ou bien un manque d'expérience et de connaissances, s'ils ont reçu des explications ou des instructions sur la façon d'utiliser l'appareil de manière sécurisée et qu'ils en comprennent les risques encourus. Les enfants ne doivent pas jouer avec l'appareil. Le nettoyage et l'entretien ne doivent pas être entrepris par des enfants sans surveillance.
- Tenir le fer et son cordon hors de portée des enfants de moins de 8 ans lorsqu'il est branché ou lorsqu'il refroidit.9
-  ATTENTION ! Surface chaude. La surface est susceptible d'être chaude lors de l'utilisation.

- Avant de brancher l'appareil au secteur, vérifiez si la tension concorde bien avec celle indiquée sur la plaque signalétique de l'appareil. Cet appareil doit être branché à une prise avec mise à la terre.
- Si vous utilisez une rallonge, vérifiez si elle dispose bien d'une prise de 16 A bipolaire avec mise à la terre.
- En cas de grillage d'un fusible, l'appareil est hors service. Pour récupérer le fonctionnement normal, confiez l'appareil au Service d'Assistance Technique Agréé.
- Afin d'éviter que sous des circonstances défavorables du réseau électrique il se produise des phénomènes comme une variation de la tension et le clignotement de l'éclairage, il est recommandé que le fer à vapeur soit déconnecté du réseau avec une impédance maximale de 0.27 Ω . Pour plus d'information, veuillez consulter l'entreprise distributrice de l'énergie électrique.
- Ne pas mettre l'appareil sous le robinet pour remplir d'eau le réservoir.
- Déconnectez directement l'appareil du réseau électrique si un quelconque défaut est décelé, et toujours après chaque utilisation.
- Ne pas tirer le cordon pour débrancher l'appareil de la prise.
- Ne pas introduire le fer à repasser ni le réservoir vapeur dans l'eau ni dans aucun autre liquide.
- Ne pas exposer l'appareil aux intempéries (pluie, soleil, givre, etc.).

Remarque importante:

- Cet appareil atteint des températures élevées et produit de la vapeur pendant son utilisation, il faudra par conséquent être très prudent pour éviter tous risques de brûlures dans le cas d'une utilisation incorrecte.
- Le tuyau à vapeur, la station de base, la plaque métallique à la base du repose-fer amovible (2) et le fer lui-même peuvent devenir chauds pendant l'utilisation. Ceci est normal.
- Ne pas diriger la vapeur vers les personnes ni vers des animaux.
- Évitez le contact du cordon d'alimentation avec la semelle lorsqu'elle est chaude

Description

1. Réservoir d'eau
 2. Support démontable du fer à repasser
 3. Bac de fixation du tuyau à vapeur
 4. Ailes de transport
 5. Compartiment de stockage du câble principal
 6. Cordon de branchement
 7. Tuyau vapeur
 8. Bouton 'Économie d'énergie' *
 9. Indicateur lumineux 'Vapeur prête' / 'Arrêt automatique' *
 10. Voyant lumineux 'marche/arrêt' *
 11. Contrôle vapeur variable *
 12. Indicateur lumineux 'Réservoir eau vide' / 'Avis automatique de nettoyage' *
 13. Interrupteur principal allumé 0/I
 14. Carcasse avec générateur de vapeur interne
 15. Bouton de contrôle Température
 16. Bouton sortie vapeur
 17. Bouton sortie vapeur 'XTRM' *
 18. Indicateur lumineux fer à repasser
 19. Semelle
 20. Semelle de protection textile*
- * **Dépend du modèle**

A Préparation

1. Retirez toute étiquette ou élément de protection de la semelle.
2. Posez l'appareil horizontalement sur une surface solide et stable. Possibilité de retirer le support du fer à repasser de l'appareil et de placer le fer sur le support horizontalement sur une surface solide et stable.
3. Remplissez le réservoir à eau, en veillant à ne pas dépasser l'indication de niveau.
4. Déroulez le cordon de branchement (6) et branchez-le à une prise équipée d'un système de mise à la terre.
5. Placez l'interrupteur '0/I' de l'allumage principal (13) sur la position 'I'.
6. Le voyant lumineux 'vapeur prête' (9) s'allumera suite à plusieurs minutes, indiquant ainsi que l'appareil est prêt pour utilisation. Le générateur de vapeur nécessitera un temps plus long pour arriver à l'état de 'vapeur prête' pendant le premier échauffement lors de chaque utilisation, ou suite à la réalisation d'une opération de décalcification (Calc' clean). Une fois échauffée, s'il y a de l'eau dans la chaudière, le temps d'attente sera moindre.

7. Cet appareil dispose d'un capteur de niveau d'eau. Le voyant lumineux 'Réservoir eau vide' (12*) s'allumera dès que le réservoir à eau est vide.

ou bien (dépendant du modèle) :

Si le voyant 'Vapeur prête' s'allume (9) et que la vapeur n'est pas expulsée lorsque vous appuyez sur le bouton de vapeur (16-17*), remplissez le réservoir d'eau.

Remarque importante:

- Fonctionne avec l'eau du robinet. Pour prolonger et optimiser la fonction vapeur, mélangez l'eau du robinet avec la même quantité d'eau distillée 1:1. Si l'eau du robinet de votre région est très calcaire, mélangez l'eau du robinet avec le double d'eau distillée 1:2. Pour connaître le degré de dureté de l'eau de votre région, adressez-vous à la société chargée d'assurer l'approvisionnement en eau de la région.
- Le réservoir à eau peut être rempli à tout moment pendant l'utilisation de l'appareil.
- Pour éviter d'endommager et/ou de contaminer le réservoir à eau et la chaudière, ne versez pas dans le réservoir de parfum, vinaigre, amidon, agents détartrants, additifs ni tout autre type de produit chimique.

Tout dommage provoqué par l'emploi des produits mentionnés annulera la garantie.

- Ne pas utiliser d'eau de condensation provenant de sèche-linge, de systèmes d'air conditionné ou autres. Cet appareil a été conçu pour être utilisé avec de l'eau du robinet.
- Le fer à repasser n'est pas conçu pour reposer sur son talon. Veuillez le laisser toujours horizontalement sur le support (2).
- Le support peut être placé dans le creux spécialement prévu à cet effet sur l'appareil ou sur un quelconque autre point adéquat de la zone de repassage.

Ne pas poser le fer sur l'appareil sans le support.

- Il est possible que pendant la première utilisation, le fer produise des vapeurs ou des odeurs avec des particules blanches sur la semelle, ce qui est tout à fait normal et qui disparaîtra dans les minutes suivantes.
- Tant que le bouton de la vapeur est enfoncé, le réservoir à eau peut produire un bruit de pompage qui est normal et qui indique que l'eau est en train d'être pompée dans le réservoir vapeur.

Réglage de la température



1. Vérifiez sur l'étiquette des conseils de repassage de la pièce à repasser la température de repassage à utiliser.
2. Tournez le sélecteur de température (15) sur la position exigée:

- Synthétiques
- Soie- laine
- Coton – lin

3. Pendant le réchauffement du fer, l'indicateur lumineux (18) reste allumé et s'éteint quand le fer sera à la température sélectionnée.

Conseils:

- Triez les pièces à repasser selon les étiquettes des symboles de lavage et de repassage et commencer toujours à repasser celles qui doivent l'être à une température plus basse.
- Si vous n'êtes pas sûr de la température à utiliser pour certains tissus, commencer à les repasser à basse température et faites un essai sur une petite partie de la pièce non visible.

B

Repassage avec de la vapeur



1. Tournez le sélecteur de température (15) sur la position exigée.
2. Réglez le débit de vapeur pour l'adapter à vos besoins, en utilisant le contrôle de vapeur variable (11*) (en fonction du modèle). Pour un usage normal, veuillez choisir un des réglages conseillés suivants :

Température	Réglage vapeur
•	
••	
•••	

3. Appuyez sur le bouton de libération de vapeur pour faire sortir la vapeur.

Attention :

Quand le repassage est effectué avec un réglage de température inférieur '•'

- Si l'appareil incorpore un contrôle de vapeur variable (11*), réglez le contrôle de vapeur variable sur la position la plus basse .
- Si l'appareil n'incorpore pas de contrôle de vapeur variable, appuyez sur le bouton de libération de vapeur uniquement pendant

quelques secondes tout en repassant à de basses températures.

Dans les deux cas, si de l'eau s'écoule de la semelle, réglez le sélecteur de température (15) sur une position supérieure (veillez à ce que le vêtement puisse être repassé sur cette position).

Conseil : pour de meilleurs résultats, effectuez les derniers passages du fer sans vapeur, pour sécher les vêtements.

Fonction 'Pulse steam'



(Dépendant du modèle)

Cet appareil dispose d'une fonction spéciale pour lisser les plis difficiles.

Lorsque le bouton de libération de vapeur est enclenché, le générateur de vapeur délivre trois puissants jets de vapeur pour pénétrer le tissu en profondeur.

1. Régler le sélecteur de température (15) sur la position "•••"
2. Appuyer brièvement sur le bouton de libération de vapeur (16) en bas de la poignée à deux reprises (double-clic)

ou bien (dépendant du modèle)

Appuyer brièvement sur le bouton de libération de vapeur (17*) au sommet de la poignée.

Remarque :

- Il est possible d'arrêter les décharges de vapeur en appuyant brièvement sur le bouton de vapeur.
- Quelques gouttes d'eau peuvent se former lors de la première utilisation des fonctions 'Pulse steam'. Les gouttes d'eau disparaîtront après les premières utilisations de ces fonctions.

Fonction 'Intelligent steam'

(Dépendant du modèle)

Cette centrale vapeur est équipée d'un contrôleur de vapeur intelligent, lequel, suite à la libération de la sortie de vapeur (16), suit en apportant une petite quantité de vapeur additionnelle.

Cette apport additionnelle de vapeur peut être stoppée en pressant à nouveau et de manière brève le bouton de sortie de vapeur.

Repassage à sec



Commencer le repassage sans appuyer sur le bouton de sortie de la vapeur.

C Vapeur verticale



Ne jamais diriger le jet de vapeur sur des vêtements qui sont portés.

Ne jamais projeter de la vapeur vers des personnes ou des animaux.

1. Placez le bouton de la température sur la position '•••' ou 'max'.
2. Vous pourrez repasser des doubles-rideaux et des vêtements suspendus (vestes, costumes, manteaux, etc.) en plaçant le fer en position verticale et en appuyant sur le bouton de la sortie de la vapeur.

Bouton 'e' Economie d'énergie



(dépendant du modèle)

Si le bouton 'Economie d'énergie' (8*) est activé, la consommation électrique de l'appareil sera réduite au moyen d'une diminution automatique de la consommation électrique et d'eau. Un bon résultat de repassage peut être obtenu pour la plupart des vêtements.

N'utilisez le mode normal d'énergie que pour les tissus épais et très froissés.

Remarque : Si vous utilisez la fonction 'Economie d'énergie', la régulation de la vapeur variable et de la température peut quand même être utilisée comme cela est conseillé.

Extinction automatique



(Dépendant du modèle)

Si, pendant le repassage, le bouton de libération de vapeur (16-17*) n'est pas sollicité pendant un certain temps (8 minutes), la centrale vapeur s'arrêtera automatiquement.

Si cela se produit, la lampe indicatrice de 'Arrêt automatique' (9) clignotera.

Pour rallumer la centrale vapeur, appuyez sur le bouton de libération de la vapeur une nouvelle fois.

D Semelle de protection textile



(Dépendant du modèle)

Ce protecteur s'utilise pour ne pas endommager les pièces de linge délicat lors de repassage vapeur à la température maximale. Grâce à la

semelle de protection en tissu il n'est plus nécessaire d'utiliser un linge pour éviter la brillance sur les tissus.

Il est conseillé de faire un essai de repassage sur une petite partie intérieure du linge et d'observer les résultats.

Pour poser le protecteur sur le fer, placez la pointe du fer à l'extrémité du protecteur de tissus et tirez la bande élastique au-dessus de la partie inférieure arrière du fer à repasser jusqu'à ce que le protecteur soit parfaitement adapté au fer. Pour enlever la semelle de protection en tissu, tirez la bande élastique pour la retirer du fer.

La semelle de protection en tissu est disponible auprès du service après-vente et dans tous les magasins spécialisés.

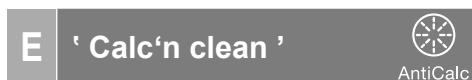

Code de l'accessoire (Service après-vente)	Nom de l'accessoire (Commerces spécialisés)
571510	TZ20450



Nettoyage de la chaudière

Pour prolonger la vie utile du générateur de vapeur et pour éviter l'entartrage il est obligatoire de nettoyer la chaudière (environ toutes les 50 heures d'utilisation). Si l'eau de votre région est dure, il faudra écourter les intervalles de nettoyage.

Ne pas utiliser de produits détartrants pour nettoyer la chaudière car ils risqueraient de l'endommager.

1. Laisser refroidir l'appareil plus de 2 heures et vérifier si le réservoir à eau (1) est bien vide.
 2. Placer l'appareil sur le bord de l'évier.
 3. Retirez le couvercle en plastique placé en bas de l'appareil en le tournant sur la position .
 4. Dévissez le bouton de drainage de la chaudière en utilisant une pièce de monnaie.
 5. Maintenir le générateur de vapeur sur la position inversée et à l'aide d'une verseuse, remplir la chaudière (dans la base) d'1/4 de litre d'eau.
 6. Agiter la base et videz-la entièrement dans l'évier ou dans un récipient. Pour obtenir de meilleurs résultats, nous recommandons d'effectuer deux fois cette opération.
- Remarque importante:** avant de la refermer, vérifier que la chaudière ne contient pas du tout d'eau.
7. Reposer le bouchon de drainage et vissez-le solidement à l'aide d'une pièce de monnaie.
 8. Introduisez et fermez le couvercle en plastique en le tournant sur la position .

Avis automatique de nettoyage dépendant du modèle

Le voyant (12*) clignotera pour indiquer le besoin de procéder au détartrage de la station de repassage. Pour réaliser cela, suivez la procédure décrite dans la section antérieure.

Pour réinitialiser la lampe témoin 'Calc'n clean' et le compteur, éteignez la centrale à deux reprises, en la maintenant éteinte au moins 30 secondes à chaque fois.

(marche → 30 s arrêt → marche → 30 s arrêt → marche)

F Rincage de la chambre de vapeur du fer

Attention ! Risque de brûlures !

Cette procédure aide à éliminer les particules calcaires de la chambre de vapeur.

Cette procédure de nettoyage peut être effectuée occasionnellement (environ une fois par an), notamment après une longue période d'utilisation avec une eau très dure, lorsque des dépôts calcaires s'échappent de la semelle.

- a) S'assurer que le fer a refroidi.
- b) Régler le sélecteur de température (15) du fer sur la position "min".
- c) Remplir le réservoir d'eau du robinet.
- d) Brancher le câble principal et régler le contacteur d'alimentation principale (13) sur la position "I".
- e) Attendre que le voyant "vapeur prête" (9) s'allume.
- f) Si la centrale vapeur est équipée d'un régulateur de vapeur (11*), le régler en position maximum. 
- g) Tenir le fer au-dessus de l'évier ou d'un récipient pour recueillir l'eau.
- h) Appuyer sur le bouton de libération de vapeur (16) puis secouer le fer à repasser délicatement. De l'eau bouillante et de la vapeur vont s'en échapper, ainsi que quelques dépôts calcaires éventuels. Cela peut prendre environ 5 minutes.
- i) Régler le sélecteur de température (15) du fer sur la position "max", sans enfoncer le bouton de libération de vapeur (16). De l'eau commencera à s'évaporer de la chambre de vapeur. Attendre que toute l'eau à l'intérieur de la chambre se soit évaporée.
- j) Pour nettoyer la semelle, essuyer immédiatement tout résidu en passant le fer chaud sur un tissu en coton sec.

Nettoyage et entretien



Débranchez le fer du courant avant de réaliser toute opération de nettoyage ou d'entretien.

1. Après le repassage, déconnectez la fiche et laissez refroidir la semelle avant de la nettoyer.
2. Nettoyez la carcasse, la poignée et le corps du fer à repasser avec un chiffon humide.
3. Si la semelle est encrassée ou rouillée, nettoyez-la avec un chiffon humide.
4. Ne pas utiliser de solvants ni de produits abrasifs.

FRANÇAISE

G Rangement de l'appareil



1. Laissez refroidir le fer avant de le ranger.
2. Placez le interrupteur d'allumage sur la position '0' et débranchez.
3. Videz le réservoir à eau.
4. Posez le fer sur le support, appuyé sur la semelle.
5. Rangez le câble principal dans le compartiment de stockage (5) et le tuyau de la vapeur dans le bac de fixation (3). Ne serrez pas trop les cordons en les enroulant.
6. Pour transporter l'appareil, soutenez-le par les ailes (4) situées sur les côtés.

Conseils pour l'économie d'énergie



La majeure quantité d'énergie consommée par un fer à vapeur est dissipée en vapeur d'eau. Pour en réduire la consommation, vous devez suivre les conseils suivants :

- Commencez toujours par les vêtements dont les tissus requièrent une température de repassage inférieure. Pour cela veuillez consulter l'étiquette du vêtement.
- Réglez le débit en vapeur d'eau en accord avec la température de repassage sélectionnée, en suivant les instructions de ce manuel.
- Repassez avec vapeur si et seulement si cela est nécessaire. Si cela est possible, utilisez le jet d'eau en lieu et place de la vapeur d'eau.
- Essayez de repasser les vêtements pendant que ceux-ci sont encore humides, en réduisant le débit en vapeur d'eau de votre fer à vapeur. La vapeur sera principalement générée par les vêtements et non par le fer à vapeur. Si vous utilisez un sèche-linge avant le repassage, sélectionnez un programme adéquat pour le

séchage en tenant en compte le repassage comme étape postérieure.

- Si les vêtements sont suffisamment humides, positionnez le régulateur de débit de vapeur sur la position d'annulation de production de vapeur d'eau.
- Pendant les pauses de repassage, positionnez le fer à vapeur en position verticale adossée sur son talon. Si vous laissez le fer à vapeur en position horizontale avec le régulateur de vapeur d'eau ouvert, cela conduit à la production innécessaire de vapeur engendrant sa perte par la même occasion.

Mise au rebut

Nos produits sont fournis dans un emballage optimisé. Nos emballages sont fabriqués avec des matériaux non polluants et doivent être déposés au service local de collectes des déchets pour être ensuite réutilisés comme matières premières secondaires. En ce qui concerne l'élimination des électroménagers hors d'usage, renseignez-vous auprès de la Mairie de votre commune.



L'étiquetage de cet appareil est conforme à la directive européenne 2012/19/UE relative aux déchets d'équipements électriques et électroniques (DEEE).

La directive détermine les conditions de retour et de recyclage des appareils usagés, qui sont applicables à l'ensemble de l'Union européenne.

Solution des pannes

Problème	Possibles causes	Solution
Le générateur de la vapeur ne s'allume pas.	<ul style="list-style-type: none"> Présence d'un problème de connexion. La chaudière n'est pas connecté. 	<ul style="list-style-type: none"> Vérifiez le cordon de branchement, la fiche et la prise. Placez l'interrupteur '0/I' de l'allumage principal (13) sur la position 'I'.
Le fer ne chauffe pas.	<ul style="list-style-type: none"> L'interrupteur '0/I' se trouve sur la position '0'. Le bouton de contrôle de la température se trouve sur la position 'min'. 	<ul style="list-style-type: none"> Placez l'interrupteur '0/I' de l'allumage principal (13) sur la position 'I'. Placez le bouton de contrôle de la température (15) sur la position voulue.
Le fer à repasser dégage de la fumée quand il s'allume.	<ul style="list-style-type: none"> Durant la première utilisation: certains composants de l'appareil sont légèrement graissés en usine et de ce fait lors de la première utilisation du fer, en chauffant il est possible qu'il se dégage un peu de fumée. Durant la première utilisation: la semelle peut être tachée. 	<ul style="list-style-type: none"> Cela est tout à fait normal. Le fer ne dégagera plus de fumée quelques instants plus tard. Nettoyez la semelle du fer selon les conseils d'entretien de cette notice.
De l'eau sort par les trous de la semelle.	<ul style="list-style-type: none"> La fonction vapeur a été utilisée alors que la température requise n'a pas encore été atteinte. L'eau est en train de se condenser dans les tuyaux car il s'agit de la première utilisation de la vapeur ou par ce que la vapeur n'a pas été utilisée depuis longtemps. Le générateur de vapeur est trop entartré. 	<ul style="list-style-type: none"> Si vous repassez à une température basse, baissez le débit de la vapeur (contrôle vapeur variable (11*)). Placez le fer hors de la zone de repassage et appuyez sur le contrôle vapeur jusqu'à production de la vapeur. Nettoyez la chaudière comme indiqué dans la section 'Calc'n clean' (E).
La semelle dégage des salissures ou la semelle est encrassée.	<ul style="list-style-type: none"> Dépôts de rouille ou de minéraux dans la chaudière. Des produits chimiques ou des additifs ont été versés dans le réservoir. 	<ul style="list-style-type: none"> Utilisez de l'eau du robinet mélangée avec 50 % d'eau distillée ou déminéralisée. Si l'eau du robinet de votre région est très calcaire, mélangez l'eau du robinet avec le double d'eau distillée 1:2. Nettoyez la semelle avec un chiffon humide. Ne pas verser de produits dans l'eau bouillante.
Le fer ne produit pas de vapeur.	<ul style="list-style-type: none"> La chaudière ne s'allume pas ou le réservoir à eau est vide. Le régulateur de la vapeur se trouve sur la position minimum. 	<ul style="list-style-type: none"> Placez l'interrupteur '0/I' de l'allumage principal (13) sur la position 'I' et/ou remplissez d'eau le réservoir. Augmentez le débit de vapeur en tournant le bouton de la vapeur (11*).

Problème	Possibles causes	Solution
La pièce repassée devient foncée et/ou elle colle à la semelle.	<ul style="list-style-type: none"> • La température sélectionnée est trop élevée, ce qui a endommagé la pièce de linge. 	<ul style="list-style-type: none"> • Sélectionnez une température adaptée au tissu et nettoyez la semelle avec un chiffon humide.
La semelle se tache.	<ul style="list-style-type: none"> • Il s'agit d'une conséquence normale due à l'utilisation. 	<ul style="list-style-type: none"> • Nettoyez la semelle avec un chiffon humide.
L'appareil émet un son de pompage.	<ul style="list-style-type: none"> • L'eau est en train d'être pompée dans le réservoir à vapeur. • Le son de pompage ne cesse pas. 	<ul style="list-style-type: none"> • Cela est tout à fait normal. • Si le bruit de pompage ne s'arrête pas, n'utilisez pas le générateur de vapeur et adressez-vous à un service d'assistance technique agréé.
Perte de pression de vapeur pendant le repassage	<ul style="list-style-type: none"> • Le bouton de sortie de vapeur a été maintenu enfoncé trop longtemps 	<ul style="list-style-type: none"> • Appuyez sur le bouton de vapeur par intervalles. Ceci améliore le résultat du repassage, vu que le tissu séchera mieux et sera plus doux.
Fuite d'eau du chauffe-eau	<ul style="list-style-type: none"> • La prise de drainage située en bas de l'appareil est lâche. 	<ul style="list-style-type: none"> • Resserrez la prise de drainage à l'aide d'une pièce
Des tâches d'eau apparaissent sur le vêtement lors du repassage.	<ul style="list-style-type: none"> • Cela peut venir de la vapeur condensée sur la planche de repassage. 	<ul style="list-style-type: none"> • Essuyer la housse de la planche de repassage, et repasser les tâches, sans vapeur, pour les sécher.
Des tâches d'eau apparaissent sur le vêtement lors de l'utilisation de la fonction 'Pulse steam'.	<ul style="list-style-type: none"> • Les tâches d'eau sont causées par la condensation de la vapeur dans le tuyau lors du refroidissement après utilisation. 	<ul style="list-style-type: none"> • Les gouttes d'eau cessent de sortir du dessous du fer après quelques utilisations de la fonction 'Pulse steam'.
Le tuyau chauffe pendant l'utilisation.	<ul style="list-style-type: none"> • Ceci est normal. Cela est causé par le passage de la vapeur dans le tuyau lors du repassage. 	<ul style="list-style-type: none"> • Placer le tuyau de l'autre côté de manière à ne pas le toucher au cours du repassage.
Le fer à vapeur ne doit pas arrêter de s'évaporer après l'avoir placé sur le support.	<ul style="list-style-type: none"> • 'Pulse steam' la fonction est activée par un double clic. 	<ul style="list-style-type: none"> • Il suffit d'appuyer une nouvelle fois sur le bouton de libération de vapeur et la vapeur s'arrêtera.

Si les problèmes persistent après avoir appliqué les conseils précités, adressez-vous à un service d'assistance technique agréé.

Vous pouvez télécharger ce manuel sous la page d'accueil de Siemens.

Vi ringraziamo per aver acquistato il ferro da stiro a vapore slider SL20, il nuovo sistema di stiratura a vapore di Siemens.

Legga con attenzione le istruzioni d'uso dell'apparecchio e le conservi per una possibile consultazione posteriore.

Introduzione

Leggere le istruzioni prima dell'uso. Contiene delle informazioni importanti sulle funzioni di questo sistema e qualche consiglio per rendere la stiratura più facile.

Vi auguriamo un buon uso di questa stazione di stiratura a vapore.

Importante

Si prega di lasciare aperta la prima pagina del libretto d'istruzioni, poiché vi aiuteranno a comprendere il funzionamento di questo apparecchio.

Quest'apparecchio è in regola con le norme internazionali sulla sicurezza.

Il presente apparecchio è stato creato esclusivamente per domestico, rimanendo quindi escluso l'uso industriale dello stesso.

Usare quest'apparecchio solamente per l'uso cui è stato destinato, ossia, come ferro da stiro.

Qualsiasi altro uso si riterrà inadeguato, e pertanto pericoloso. Il fabbricante non è responsabile di nessun danno causato da un uso indebito oppure inadeguato.

Istruzioni generali di sicurezza

- Non abbandonare il ferro da stiro mentre questo è collegato alla rete di alimentazione elettrica.
- Prima di riempire l'apparecchio con acqua e prima di eliminare l'acqua rimanente dopol'uso, scollegare la spina dalla presa elettrica.
- L'apparecchio deve utilizzarsi e collocarsi sopra una superficie stabile.
- Quando questo è collocato nel supporto, assicurarsi di situarlo su una superficie stabile.
- Non utilizzare il ferro da stiro se è caduto, se ha segni visibili di danni oppure se fuoriesce dell'acqua. Dovrà essere controllato da un servizio di assistenza tecnica autorizzato prima di utilizzarlo di nuovo.
- Per evitare situazioni pericolose, ogni eventuale riparazione o intervento richiesto dall'apparecchio, ad es. sostituzione del cavo di collegamento difettoso, può essere eseguito solo dal personale specializzato di un centro di assistenza tecnica autorizzato.
- Questo apparecchio può essere utilizzato da bambini di età superiore agli 8 anni e da persone inesperte o con ridotte capacità fisiche, sensoriali o mentali, a condizione che sia fornita loro la necessaria assistenza e che conoscano le istruzioni sull'uso in sicurezza dell'apparecchio e i rischi correlati. I bambini non devono giocare con l'apparecchio. Le operazioni ordinarie di pulizia e manutenzione non devono essere effettuate da bambini senza adeguata supervisione.
- Quando è acceso o in fase di raffreddamento, tenere il ferro e il relativo cavo fuori dalla portata dei bambini di età inferiore agli 8 anni.
-  **ATTENZIONE.** Superficie calda. Durante l'uso, la superficie può diventare calda.

- Prima di collegare l'apparecchio alla rete elettrica, assicuratevi che il voltaggio corrisponde a quello indicato sulla targhetta delle caratteristiche.
- Quest'apparecchio deve collegarsi ad una presa provvista di messa a terra. Se si utilizza una prolunga, assicuratevi di avere a disposizione una presa di corrente 16 A bipolare con messa a terra.
- Se si fonde il fusibile di sicurezza, l'apparecchio resterà fuori uso. Per recuperare il funzionamento normale, portare l'apparecchio presso un Servizio di Assistenza Tecnica autorizzato.
- Per evitare che in circostanze sfavorevoli della rete elettrica si producano fenomeni come la variazione di tensione e lo sfarfallio della luce, si raccomanda di collegare il ferro da stiro a una rete con una impedenza massima di 0,27 Ω . Per ulteriori informazioni, consulti la società locale di distribuzione dell'energia elettrica.
- Non collocare l'apparecchio direttamente sotto il rubinetto per riempire il serbatoio con acqua.
- Scollegare l'apparecchio dall'alimentazione di rete dopo ogni utilizzo o se si sospetta un guasto.
- Non scollegare l'apparecchio dalla presa tirando dal cavo.
- Non introdurre il ferro da stiro oppure il serbatoio del vapore oppure in un qualsiasi altro liquido.
- Non lasciare l'apparecchio alle intemperie (pioggia, sole, gelo, ecc).

Importante:

- Quest'apparecchio raggiunge altissime temperature e produce vapore durante il suo uso, ciò potrebbe provocare scottature o bruciature in caso di utilizzo non corretto.
- Durante l'uso, il tubo del vapore, il corpo della caldaia, la piastra in metallo in fondo al poggiaferro rimovibile (2) e, in particolare, il ferro possono diventare caldi. Questo è normale.
- Non dirigere il vapore a persone o animali.
- Non permettere che il cavo entri in contatto con la piastra del ferro quando questi è caldo.

Descrizione

1. Serbatoio dell'acqua
2. Supporto del ferro smontabile
3. Dispositivo di fissaggio del tubo del vapore
4. Maniglie per il trasporto
5. Alloggiamento del cavo di alimentazione
6. Cavo di alimentazione
7. Tubo vapore
8. Pulsante "Risparmio energetico" *
9. Spia luminosa "Vapore pronto" / "Spegnimento automatico" *
10. Spia luminosa "on / off" *
11. Controllo del vapore variabile *
12. Spia luminosa "Caldaia vuota" / "Avviso di pulizia automatica" *
13. Interruttore principale illuminato (0/I)
14. Struttura con generatore di vapore interno
15. Selettore della temperatura
16. Pulsante di uscita del vapore
17. Pulsante di uscita del vapore "XTRM" *
18. Spia luminosa per il ferro da stiro
19. Piastra
20. Piastra di protezione tessili *

* **Secondo il modello**

A Preparazioni

1. Ritirare qualsiasi etichetta o copertura di protezione dalla piastra.
2. Poggiare l'apparecchio in posizione orizzontale su una superficie solida e stabile. Potete ritirare il supporto dal ferro da stiro e collocare il ferro da stiro sopra un supporto su una superficie solida, stabile ed orizzontale.
3. Riempire il serbatoio dell'acqua, senza superare il segno di livello.
4. Svolgere il cavo della rete (6) e collegarlo ad una presa con messa a terra.
5. Premere l'interruttore "0/I" del selettore principale (13) su "I".
6. S'illuminerà la spia luminosa "vapore pronto" (9) dopo alcuni minuti, il quale indica che l'apparecchio è pronto per l'uso.
Il generatore di vapore impiegherà più di tempo ad arrivare allo stato di "vapore pronto" durante la prima accensione o dopo un'operazione di pulizia (Calc'Clean).
Quando l'acqua è già presente nel generatore di vapore durante l'uso normale, il tempo di attesa sarà minore.

7. Quest'apparecchio è provvisto di un sensore di livello dell'acqua. La spia luminosa "Caldaia vuota" (12*) s'illumina quando il serbatoio dell'acqua è vuoto.

oppure (in base al modello):

Se la spia di "vapore pronto" (9) si accende e il vapore non viene rilasciato quando si preme il pulsante del vapore (16-17*), riempire il serbatoio dell'acqua.

Importante:

- Si può usare acqua del rubinetto. Per prolungare il funzionamento a vapore ottimale, mescolare l'acqua del rubinetto con acqua distillata in rapporto 1:1. Se l'acqua del rubinetto, fornita dall'acquedotto locale, ha una durezza elevata, mescolare l'acqua del rubinetto con acqua distillata in rapporto 1:2. È possibile mettersi in contatto con la vostra azienda locale dell'acqua per conoscere il grado di durezza dell'acqua.
- Si può riempire il serbatoio dell'acqua in qualsiasi momento mentre si utilizza l'apparecchio.
- Per evitare danni e/o contaminare il deposito dell'acqua e della caldaia, non aggiungere nel serbatoio dell'acqua profumo, aceto, amido, agenti decalcificanti, additivi o qualsiasi altro tipo di prodotto chimico.

Qualunque danno provocato dall'uso dei suddetti prodotti annulla la garanzia.

- Non impiegare acqua di condensa di asciugatrici, impianti di climatizzazione o simili. Questo ferro da stiro è stato concepito per funzionare con acqua del rubinetto normale.
- Il ferro non è progettato per rimanere in posizione verticale. Collocarlo sempre in posizione orizzontale sul supporto poggiaferro (2).
- Il supporto del ferro può essere collocato nell'apposito spazio progettato nell'apparecchio oppure in qualsiasi punto adeguato nella zona di stiratura.

Non collocare il ferro da stiro sull'apparecchio senza il supporto.

- La prima volta che si utilizza, il ferro da stiro può produrre certi vapori o odori, con delle particelle bianche sulla piastra; Si tratta di un fenomeno normale e scomparirà in pochi minuti.
- Quando si preme il pulsante di uscita del vapore, il l'apparecchio può produrre un suono di pompaggio, il quale è normale ed indica che si sta pompando acqua verso il generatore di vapore.

Regolazione della temperatura



1. Controllare sull'etichetta delle istruzioni di stiratura del capo di abbigliamento la temperatura adeguata di stiratura.
2. Portare il selettore della temperatura (15) nella posizione desiderata:

- Sintetici
- Seta - lana
- Cotone - lino

3. La spia luminosa (18) resterà accesa mentre il ferro si sta riscaldando e si spegnerà quando il ferro ha raggiunto la temperatura selezionata.

Consigli:

- Separare i capi di abbigliamento secondo le etichette ed il simbolo di lavaggio o di stiratura, iniziando sempre dai capi di abbigliamento che si stirano a temperature più basse.
- Se non si è sicuri del tipo di tessuto di un capo di abbigliamento, iniziare a stirare ad una bassa temperatura e decidere la temperatura corretta stirando una piccola zona che normalmente non è a vista.

ITALIANO

B Stiratura a vapore



1. Portare il selettore della temperatura (15) nella posizione desiderata.
2. Impostare la quantità di vapore necessaria utilizzando il controllo variabile del vapore (11*) (in base al modello).
Per un normale uso, selezionare tra le seguenti impostazioni:

Temperatura	Regolazione del vapore
•	
••	
•••	

3. Premere il pulsante di rilascio per azionare il vapore.

Attenzione

Stiratura a temperatura inferiore "•"

- Se l'apparecchio è dotato di controllo variabile del vapore (11*), impostarlo nella posizione più bassa .
- Se l'apparecchio non è dotato di controllo variabile del vapore, premere il pulsante di rilascio del vapore solo una volta per pochi secondi durante la stiratura a temperature inferiori.

In entrambi i casi, se l'acqua gocciola dalla piastra, impostare il selettore di temperatura (15) in una posizione superiore (assicurarsi che il capo possa essere stirato in tale posizione).

Suggerimento: per ottenere una stiratura migliore, eseguire le ultime passate senza vapore in modo da asciugare i capi.

Funzione "Pulse steam"



(In base al modello)

Questo apparecchio è dotato di una speciale funzione per il trattamento delle pieghe difficili. Quando viene attivato il pulsante del vapore, la caldaia eroga tre potenti getti di vapore che penetrano ancora più a fondo nei tessuti.

1. Regolare il selettore della temperatura (15) su "•••"

2. Premere brevemente, per due volte, il pulsante del vapore (16) situato sotto l'impugnatura (doppio clic)

oppure (in base al modello)

Premere brevemente il pulsante del vapore (17*) sulla parte alta dell'impugnatura.

Nota:

- Per fermare i getti di vapore, premere di nuovo brevemente il pulsante del vapore.
- Durante il primo utilizzo delle funzioni "Pulse steam" o potrebbero comparire alcune gocce d'acqua. Tali gocce scompariranno dopo aver utilizzato più volte la funzione.

Funzione "Intelligent steam"

(In base al modello)

Questo sistema di stiratura consente un controllo intelligente del vapore, il quale, dopo aver rilasciato il pulsante del vapore (16), permette di avere una piccola quantità di vapore aggiuntiva.

Il vapore aggiuntivo può essere sempre arrestato premendo di nuovo brevemente il pulsante di uscita del vapore.

Stiratura a secco



Iniziare a stirare senza premere il pulsante di uscita del vapore.

C Vapore verticale



Non stirare i tessuti con gli indumenti indossati!

Non dirigere mai il vapore verso persone o animali

1. Regolare il selettore della temperatura in posizione "•••" o "max".
2. Potete stirare tende e capi d'abbigliamento appesi (giacche, vestiti, soprabiti...) collocando il ferro da stiro in posizione verticale e premendo il pulsante d'uscita del vapore.

Pulsante di risparmio energetico "eco"



(In base al modello)

Se il pulsante "Risparmio energetico" (8*) è attivato, il consumo di energia dell'apparecchio sarà ridotto, grazie alla riduzione automatica del consumo di elettricità e di acqua. È possibile, comunque, ottenere ottimi risultati di stiratura per la maggior parte dei capi.

Utilizzare l'impostazione normale di energia solo per tessuti spessi e molto stropicciati.

Nota: Anche utilizzando la funzione "Risparmio energetico", la regolazione variabile del vapore e quella della temperatura possono essere impostate come raccomandato.

Autospegnimento



(In base al modello)

Se durante la stiratura il pulsante del vapore (16-17*) sulla maniglia del ferro non viene premuto per un certo periodo di tempo (8 minuti), la stazione di stiratura a vapore si spegnerà automaticamente.

In questo caso, la spia luminosa del "Spegnimento automatico" (9) lampeggia.

Per riattivare la stazione di stiratura, premere nuovamente il pulsante del vapore.

D Piastra di protezione tessili



(In base al modello)

La presente protezione si usa per la stiratura a vapore di capi d'abbigliamento delicati ad una temperatura massima senza arrecare danno.

L'uso della piastra di protezione tessile inoltre, elimina la necessità di un panno per evitare l'effetto lucido dei materiali dai colori scuri. Si consiglia iniziare a stirare una piccola sezione all'interno del capo d'abbigliamento ed osservare i risultati.

Per collocare il protettore della piastra, posizionare la punta del ferro da stiro sull'estremo del protettore dei tessuti e tirare la striscia elastica da sopra la parte inferiore posteriore del ferro da stiro fino alla perfetta aderenza. Per rilasciare la piastra di protezione tessile tirare la striscia elastica per separarla dalla piastra.

La piastra di protezione tessile può essere acquistata presso i servizi di post-vendita o nei negozi specializzati.

Codice dell'accessorio (Servizio postvendita)	Nome dell'accessorio (Servizi specialistici)
571510	TZ20450

E "Calc'n clean"



Pulizia della caldaia

Per aumentare la durata del generatore di vapore, ed evitare l'accumulazione di calcio, è essenziale pulire la caldaia (circa ogni 50 ore di uso). Se l'acqua è dura, aumentare la frequenza. Non usare agenti decalcificanti per la pulizia della caldaia, perché possono danneggiarla.

1. Lasciare raffreddare l'apparecchio per oltre 2 ore, e verificare che il deposito dell'acqua (1) sia vuoto.
2. Collocare l'apparecchio sul bordo del lavandino.
3. Rimuovere il pannello di plastica situato sul fondo dell'apparecchio ruotandolo in posizione .
4. Svitare il tappo di scarico della caldaia con una moneta.
5. Sorreggere il generatore di vapore in posizione inversa e, con un recipiente, riempire la caldaia (sulla base) con 1/4 di litro d'acqua.
6. Scuotere per alcuni momenti la base e svuotarla completamente nel lavandino o in un secchio. Per ottenere migliori risultati, vi

raccomandiamo di ripetere quest'operazione due volte.

Importante: prima di chiuderla di nuovo, assicurarsi che non ci sia dell'acqua residua nella caldaia.

7. Collocare di nuovo il tappo di drenaggio e stringerlo con forza usando una moneta.

8. Inserire e chiudere il pannello di plastica ruotandolo in posizione .

Avviso di pulizia automatica (in base al modello)

La spia (12*) che indica la necessità di procedere alla decalcificazione della stazione di stiratura lampeggia. Per fare ciò, segua la procedura descritta nel paragrafo anteriore.

Per resettare la spia luminosa "Calc'n clean" e il contatore, spegnere due volte la stazione di stiratura, lasciandola spenta per almeno 30 secondi ogni volta.

(accesa → 30 sec. spenta → accesa → 30 sec. spenta → accesa)

F Lavaggio della camera del vapore del ferro

Attenzione! Rischio di ustioni!

Questa procedura favorisce la rimozione delle particelle di calcare dalla camera del vapore.

Questa procedura di pulizia può essere eseguita occasionalmente (una volta all'anno circa) quando, dopo un lungo periodo di utilizzo con acqua molto dura, dalla piastra iniziano a fuoriuscire particelle di calcare.

- a) Verificare che il ferro sia freddo.
- b) Regolare il selettore della temperatura (15) del ferro in posizione "min".
- c) Riempire il serbatoio con acqua di rubinetto.
- d) Collegare il cavo elettrico e portare l'interruttore principale (13) in posizione "I".
- e) Attendere l'accensione della spia di "pronto vapore" (9).
- f) Se il sistema di stiratura è dotato di regolatore del vapore (11*), regolarlo sulla posizione massima. 
- g) Tenere il ferro sul lavandino o su un contenitore adatto a raccogliere l'acqua.
- h) Premere il pulsante del vapore (16) e agitare delicatamente il ferro. Ne usciranno acqua bollente e vapore contenenti calcare o depositi eventualmente presenti. Questa operazione potrebbe richiedere 5 minuti circa.
- i) Regolare il selettore della temperatura (15) del ferro in posizione "max", senza premere il pulsante del vapore (16). L'acqua all'interno della camera del vapore inizierà a evaporare.

Attendere l'evaporazione di tutta l'acqua contenuta all'interno della camera.

- j) Per pulire la piastra del ferro, rimuovere immediatamente ogni residuo facendo scorrere il ferro caldo su un panno di cotone asciutto.

Pulizia e manutenzione



Scollegare il ferro da stiro dalla rete elettrica prima di realizzare qualsiasi lavoro di pulizia o di manutenzione.

1. Dopo aver stirato, scollegare la presa e far raffreddare la piastra del ferro da stiro prima di procedere alla pulizia.
2. Pulire la struttura, l'asse ed il corpo del ferro da stiro con un panno umido.
3. Se la piastra si è macchiata con della sporcizia od ossido, pulire con un panno umido.
4. Non utilizzare prodotti abrasivi o dissolventi.

G Conservazione dell'apparecchio



1. Far raffreddare il ferro da stiro prima di conservarlo.
2. Regolare l'interruttore di accensione in posizione "0" e scollegare il cavo di rete.
3. Svuotare il serbatoio dell'acqua.
4. Mettere il ferro da stiro sul supporto, appoggiato sulla piastra.
5. Riporre il cavo di alimentazione nell'apposito vano (5) e il tubo del vapore nel dispositivo di fissaggio (3). Non avvolgere i cavi troppo stretti.
6. Per trasportare l'apparecchio, utilizzare le maniglie (4) situate lateralmente.

Consigli per il risparmio energetico



La maggior parte dell'energia consumata da un ferro da stiro è dovuta alla produzione del vapore. Per ridurre il consumo, tenere presente i seguente consigli:

- Cominciare a stirare sempre i tessuti che hanno bisogno di una temperatura minore di stiratura.
- Regolare il vapore secondo la temperatura di stiratura impostata seguendo le istruzioni di questo manuale.
- Stirare solamente quando è strettamente necessario. Se è possibile, usare la funzione spray al posto del vapore.
- Cercare di stirare i tessuti metre sono ancora umidi, riducendo l'uso del vapore del ferro. Il vapore sarà generato principalmente dai tessuti invece che dal ferro.

Se utilizza una asciugatrice prima della stiratura, selezionare il programma adeguato per l'asciugatura con stiratura successiva.

- Se i tessuti sono sufficientemente umidi, collocare il regolatore del vapore nella posizione di "zero" vapore.
- Durante le pause in fase di stiratura, collocare il ferro in posizione verticale appoggiato sul tallone. Lasciare il ferro in posizione orizzontale con il regolatore di vapore aperto, causa una produzione non necessaria di vapore.

Rottamazione

Per informazioni sulle attuali vie di smaltimento rivolgersi al proprio rivenditore specializzato, oppure alla propria amministrazione municipale.



Il contrassegno presente su questo apparecchio indica la sua conformità alla direttiva europea 2012/19/UE in materia di apparecchi elettrici ed elettronici dismessi.

La direttiva definisce le norme per la raccolta e il riciclaggio di apparecchiature usate, valide su tutto il territorio dell'Unione Europea.

Soluzione ai guasti

Problema	Possibile causa	Soluzione
L'apparecchio non si accende	<ul style="list-style-type: none"> • L'apparecchio non è collegato a la rete elettrica • L'interruttore "0/I" è in posizione "0". 	<ul style="list-style-type: none"> • Controllare il cavo della rete elettrica, la spina e la presa. • Premere l'interruttore "0/I" (13) su "I".
Non si riscalda il ferro da stiro.	<ul style="list-style-type: none"> • L'interruttore "0/I" è in posizione "0". • Il regolatore per il controllo della temperatura è in posizione "min". 	<ul style="list-style-type: none"> • Premere l'interruttore "0/I" (13) su "I". • Impostare il regolatore per il controllo della temperatura (15) nella posizione desiderata.
Il ferro da stiro fa fumo quando si accende.	<ul style="list-style-type: none"> • Durante il primo uso: certi componenti dell'apparecchio sono stati lubrificati lievemente dalla fabbrica e possono produrre un pò di fumo quando inizia a riscaldarsi. • Durante il primo uso: la piastra potrebbe essere macchiata. 	<ul style="list-style-type: none"> • Si tratta di un fenomeno normale e scomparirà in pochi istanti. • Pulire la piastra secondo le istruzioni di pulizia di questo manuale.
Esce dell'acqua dai fori della piastra.	<ul style="list-style-type: none"> • Si sta utilizzando la funzione vapore prima di aver raggiunto la temperatura. • L'acqua si sta condensando all'interno dei tubi perché si sta utilizzando del vapore per la prima volta oppure non è stato utilizzato durante molto tempo. • La caldaia contiene troppo calcare. 	<ul style="list-style-type: none"> • Ridurre il flusso di vapore quando si stira a basse temperature (controllo del vapore variabile (11*)). • Separare il ferro da stiro dalla zona della stiratura e premere il pulsante del vapore fino a produrre un getto di vapore. • Pulire la caldaia come descritto nella sezione "Calc'n clean" (E).
Esce della sporczia dalla piastra o la piastra è sporca.	<ul style="list-style-type: none"> • C'è un'accumulazione di ossido oppure dei minerali nel serbatoio del vapore. • Si sono utilizzati dei prodotti chimici o degli additivi. 	<ul style="list-style-type: none"> • Utilizzare acqua del rubinetto mescolata al 50% con acqua distillata oppure demineralizzata. Se l'acqua del rubinetto, fornita dall'acquedotto locale, ha una durezza elevata, mescolare l'acqua del rubinetto con acqua distillata in rapporto 1:2. • Pulire la piastra con un panno umido. • Non aggiungere prodotti nel serbatoio dell'acqua.
Il ferro da stiro non produce vapore.	<ul style="list-style-type: none"> • La caldaia non si accende oppure il serbatoio dell'acqua è vuoto. • Il regolatore del vapore è in posizione minima. 	<ul style="list-style-type: none"> • Premere l'interruttore "0/I" (13) su "I" e/o riempire il serbatoio d'acqua. • Aumentare il getto del vapore ruotando il regolatore del vapore (11*).
L'indumento stirato si oscurisce e/o aderisce alla piastra.	<ul style="list-style-type: none"> • La temperatura selezionata è troppo alta ed ha danneggiato l'indumento. 	<ul style="list-style-type: none"> • Selezionare una temperatura adeguata al tessuto e pulire la piastra con un panno umido.
La piastra si macchia.	<ul style="list-style-type: none"> • È una conseguenza normale causata dall'uso. 	<ul style="list-style-type: none"> • Pulire la piastra con un panno umido.

Problema	Possibile causa	Soluzione
L'apparecchio fa un rumore di pompaggio.	<ul style="list-style-type: none"> • Si sta pompando acqua nel serbatoio per il vapore. • Il rumore non cesserà. 	<ul style="list-style-type: none"> • È normale. • Se il rumore è continuo e non cessa, non utilizzare il generatore di vapore e chiamare un servizio di assistenza tecnica autorizzato.
Perdita di pressione del vapore durante la stiratura	<ul style="list-style-type: none"> • Il pulsante di uscita del vapore viene premuto per molto tempo 	<ul style="list-style-type: none"> • Premere il pulsante del vapore a intervalli. Ciò migliora il risultato della stiratura, dato che il tessuto si asciugherà meglio e rimarrà più morbido
Perdite d'acqua dalla caldaia	<ul style="list-style-type: none"> • Il tappo di scarico sul fondo dell'apparecchio non è ben chiuso. 	<ul style="list-style-type: none"> • Stringere il tappo di scarico della caldaia con una moneta
Durante la stiratura rimangono zone bagnate sul capo.	<ul style="list-style-type: none"> • Può essere dovuto al vapore condensato sull'asse da stiro. 	<ul style="list-style-type: none"> • Asciugare la copertura in tessuto dell'asse da stiro e passare il ferro senza vapore sulle zone bagnate per asciugarle.
Durante l'utilizzo della funzione "Pulse steam" rimangono zone bagnate sul capo.	<ul style="list-style-type: none"> • Le tracce d'acqua sono dovute dalla condensa di vapore nel tubo che si crea durante il raffreddamento in seguito all'uso. 	<ul style="list-style-type: none"> • Le gocce d'acqua smettono di uscire dalla soletta dopo aver utilizzato più volte la funzione "Pulse steam".
Il tubo del vapore diventa caldo durante l'utilizzo.	<ul style="list-style-type: none"> • Questo è normale. È dovuto al vapore che passa dal tubo durante la stiratura a vapore. 	<ul style="list-style-type: none"> • Posizionare il tubo dalla parte opposta in modo che non sia possibile toccarlo durante la stiratura.
Il ferro continua ad emettere vapore dopo averlo collocato nel supporto.	<ul style="list-style-type: none"> • La funzione "Pulse steam" è stata attivata (con un doppio clic). 	<ul style="list-style-type: none"> • Premere di nuovo il pulsante di emissione di vapore e il ferro smette di emettere vapore istantaneamente.

Se i suggerimenti sopra menzionati non risolvono il problema, si prega di mettersi in contatto con un servizio di assistenza tecnica autorizzato.

Può scaricare il formato digitale di questo manuale nel sito Internet di Siemens.

Bedankt voor het aanschaffen van de slider SL20, het nieuwe stoomstrijkijzer van Siemens.

Lees zorgvuldig de gebruiksaanwijzing en bewaar deze voor latere raadplegingen.

Inleiding

Lees eerst deze gebruiksinstructies. Ze bevatten waardevolle informatie over de unieke kenmerken van dit systeem en enkele hints om het strijken gemakkelijker voor u te maken.

We hopen dat strijken met dit stoomstrijkijzer een prettige ervaring is.

Belangrijk

Klap de eerste pagina van het boekje uit, dit zal u helpen te begrijpen hoe het apparaat functioneert.

Dit apparaat voldoet aan alle internationale veiligheidsnormen.

Dit apparaat is ontworpen voor uitsluitend huishoudelijk gebruik en derhalve is industrieel gebruik hiervan uitgesloten.

Dit apparaat mag slechts gebruikt worden voor de doeleinden waarvoor het ontworpen is, d.w.z. als strijkijzer. Enig ander soort gebruik wordt beschouwd als ongeschikt en daardoor gevaarlijk. De fabrikant kan niet verantwoordelijk gesteld worden voor enige schade die voortkomt uit misbruik of ongeschikt gebruik.

Algemene veiligheidsinstructies

- Laat het strijkijzer niet onbeheerd achter terwijl het aangesloten is.
- Trek de stekker uit het stopcontact alvorens het apparaat met water te vullen of alvorens het resterende water na gebruik weg te laten lopen.
- Het apparaat moet gebruikt en geplaatst worden op een stabiel oppervlak.
- Als het in zijn ondersteuning geplaatst is, wees er zeker van dat het oppervlak waarop de ondersteuning staat stabiel is.
- Gebruik het strijkijzer niet nadat het gevallen is, het zichtbare beschadiging heeft ondergaan of als het water lekt. Het moet dan gecontroleerd worden door een bevoegd technisch servicecentrum voordat het opnieuw gebruikt kan worden.
- Om gevaarlijke situaties te voorkomen mag u eventuele werkzaamheden of reparaties aan het apparaat, zoals het vervangen van een defect snoer, alleen laten uitvoeren door gekwalificeerde medewerkers van een erkend Technisch Servicecenter.
- Dit apparaat mag gebruikt worden door kinderen vanaf 8 jaar en ouder en door personen met beperkte lichamelijke, zintuiglijke of geestelijke vermogens, gebrek aan ervaring of kennis als zij dat onder toezicht doen of aanwijzingen hebben gekregen over hoe zij dit apparaat op een veilige manier moeten gebruiken en als zij de daarmee gemoeide risico's begrijpen. Kinderen mogen niet met het apparaat spelen. Kinderen mogen het apparaat niet zonder toezicht reinigen of er onderhoudswerkzaamheden aan uitvoeren.
- Zorg ervoor dat het strijkijzer en de snoer buiten bereik blijven van kinderen jonger dan 8 jaar als het aan staat of aan het afkoelen is.
-  **VOORZICHTIG.** Heet oppervlak.
Het oppervlak kan heet worden tijdens het gebruik.

- Controleer, voordat u het apparaat in het stopcontact steekt, dat de spanning overeenkomt met de spanning op de kenmerkenplaat.
- Dit apparaat moet aangesloten worden op een geaard stopcontact. Als u een verlengsnoer gebruikt, controleer of het een geaarde tweepolige 16A-stekker bezit.
- Als de veiligheidszekering die in het apparaat zit doorbrandt, zal het apparaat automatisch uitgeschakeld worden. Om het normale functioneren te herstellen, zal het apparaat naar een bevoegd Technisch Servicecentrum gebracht moeten worden.
- Om te vermijden dat onder ongunstige omstandigheden van het stroomvoorzieningsnet spanningsvariaties optreden of de verlichting gaat flikkeren, is het aan te bevelen het strijkijzer aan te sluiten op een net met een impedantie van maximaal 0,27 Ω. Meer informatie hierover kunt u krijgen bij uw electriciteitsbedrijf.
- Het apparaat mag nooit onder de kraan gehouden worden om het met water te vullen.
- Haal de stekker uit het stopcontact na elk gebruik en ook wanneer er iets mis lijkt te zijn met het apparaat.
- De stekker mag niet uit het stopcontact getrokken worden door aan het snoer te trekken.
- Dompel het strijkijzer of de stoomtank nooit onder in water of enige andere vloeistof.
- Stel het apparaat niet bloot aan weersomstandigheden (regen, zon, vorst, etc.).

Belangrijk:

- Dit apparaat bereikt hoge temperaturen en produceert stoom gedurende het gebruik. Dit kan brandwonden veroorzaken bij oneigenlijk gebruik.
- De stoomslang, het basisstation, de metalen plaat aan de onderzijde van de afneembare onderzetter (2) en vooral het strijkijzer zelf kunnen erg heet worden tijdens het gebruik. Dit is normaal.
- Richt de stoom nooit op mensen of dieren.
- Voorkom dat het snoer in aanraking komt met de hete zoolplaat.

Beschrijving

1. Watertank
2. Afneembare onderzetter
3. Stoomslangopberging
4. Draaggrepen
5. Snoeropbergvak
6. Netsnoer
7. Stoomslang
8. Energiebesparingsknop *
9. Controlelampje "Stoom gereed" / "Automatische uitschakeling" *
10. "aan / uit" lampje *
11. Stoomregelaar *
12. Controlelampje "Watertank bijvullen" / "Ontkalk signaal" *
13. Schakelaar met aan-lampje
14. Behuizing met interne stoomtank
15. Temperatuurknop
16. Stoomknop
17. Stoomknop "XTRM" *
18. Indicatielamp strijkijzer
19. Zoolplaat
20. Textielbeschermzool *

* **Afhankelijk van het model**

A Voorbereidingen

1. Verwijder alle labels of beschermingslaag van de voetplaat.
2. Plaats het apparaat horizontaal op een solide, stabiel oppervlak. U kunt de onderzetter van het apparaat afhalen en het strijkijzer erop plaatsen op een solide, stabiel, horizontaal oppervlak.
3. Vul de watertank, ervoor oppassend het maximum niveau niet te overschrijden.
4. Ontrol het netsnoer volledig en steek de stekker in een geaard stopcontact.
5. Schakel de "0/I"-knop van de netvoeding (13) in de "I"-positie.
6. Het indicatorlampje "stoom gereed" (9) zal na enkele minuten oplichten, daarmee aangevend dat het apparaat klaar is voor gebruik. Het stoomsysteem heeft iets meer opwarmtijd nodig bij de eerste ingebruikname en na een reiniging van de boiler. (Calc'n clean) Wanneer het systeem al water bevat tijdens normaal gebruik is de opwarmtijd korter.
7. Dit apparaat heeft een ingebouwde waterniveausensor. De indicator "watertank

bijvullen" (12*) zal oplichten als de watertank leeg is.

of (afhankelijk van het model):

Als het "stoom gereed" lampje (9) oplicht en er geen stoom vrijkomt als er op de stoomknop (16-17*) wordt gedrukt, vul de watertank dan bij.

Belangrijk:

- Er kan water uit de kraan gebruikt worden. Om de optimale stoomfunctie te behouden kunt u leidingwater mengen met een gelijke hoeveelheid gedestilleerd water. Als het kraanwater in uw woongebied erg hard is, meng het leidingwater dan met gedestilleerd water in een verhouding van 1:2. U kunt zich laten informeren over de hardheid van het water bij uw lokale waterleidingbedrijf.
- De watertank kan op elk ogenblik gevuld worden terwijl u het apparaat gebruikt.
- Om beschadiging en/of contaminatie van de watertank en de boiler te vermijden, doe geen parfüm, azijn, stijfsel, ontkalkingsmiddelen, additieven of enig ander chemisch product in de watertank.

Elke schade die door de hiervoor vermelde producten wordt veroorzaakt, maakt de garantie ongeldig.

- Gebruik geen condensatiewater van wasdrogers, airconditionings of soortgelijke apparaten. Dit apparaat is ontworpen om te gebruiken met normaal leidingwater.
- Het strijkijzer is niet bedoeld om op de achterkant te staan. Plaat het altijd horizontaal op de steunplaat (2).
- De onderzetter kan in de speciaal daarvoor ontworpen holte geplaatst worden op het apparaat of op een geschikte plek bij de strijkplek.

Laat het strijkijzer nooit rusten op het apparaat zonder de onderzetter.

- Tijdens het voor de eerste keer gebruiken, kan het ijzer bepaalde dampen en geuren produceren, soms met wat witte deeltjes op de zoolplaat. Dit is normaal en zal na een paar minuten verdwijnen.
- Wanneer de stoomknop wordt ingedrukt, kan er een pompgeluid te horen zijn. Dit is een normaal geluid bij het pompen van water in de boiler

De temperatuur instellen



1. Controleer het strijkinstructielabel op het kledingstuk om de correcte strijktemperatuur te bepalen.
2. Zet de temperatuurkeuzeschakelaar (15) op de gewenste stand:

- Synthetische stof
- Zijde – Wo
- Katoen – Linnen

3. Het indicatorlampje (18) blijft branden terwijl het strijkijzer opwarmt en gaat uit zodra het strijkijzer de geselecteerde temperatuur heeft bereikt.

Tips:

- Sorteert uw kledingstukken op basis van hun textiellabels, altijd beginnend met kleding die gestreken moet worden op de laagste temperaturen.
- Als u er niet zeker van bent van welke stof het kledingstuk gemaakt is, begin dan te strijken met een lage temperatuur en kies de correcte temperatuur door een klein gedeelte te strijken dat gewoonlijk onzichtbaar is als het gedragen wordt.

NERLANDS

B Strijken met stoom



1. Zet de temperatuurkeuzeschakelaar (15) op de gewenste stand.
2. Stel de stoomhoeveelheid naar wens af, door gebruik te maken van de variabele stoomcontrole (11*) (afhankelijk van het model). Kies voor normaal gebruik een van de volgende standen:

Temperatuur	Stoomstand
•	
••	
•••	

3. Druk op de stoomvrijgaveknop, zodat de stoom vrijkomt.

Waarschuwing :

Bij het strijken op een lagere temperatuurstand „•“

- Als het apparaat een variabele stoomcontrole (11*) heeft, zet de variabele stoomcontrole dan op de laagste stand

- Als het apparaat geen variabele stoomcontrole heeft, druk dan steeds slechts enkele seconden op de stoomvrijgaveknop bij het strijken op lagere temperaturen.

In beide gevallen; als u ziet dat er water uit de strijkzool druppelt, zet dan de temperatuurkeuzeschakelaar (15) op een hogere stand (controleer of het kledingstuk op een dergelijke stand mag worden gestreken).

Tip: voor een beter strijkresultaat kunt u aan het einde een paar halen zonder stoom strijken om het kledingstuk te drogen.

“Pulse steam” functie



(Afhankelijk van het model)

Dit apparaat heeft een speciale functie voor het wegwerken van hardnekkige kreukels.

Als de stoomknop geactiveerd is geeft de stoomgenerator drie krachtige stoomstoten af, zodat de stoom nog dieper in de stof dringt.

1. Zet de temperatuurkeuzeschakelaar (15) op “...”

2. Druk twee maal kort (dubbelklikken) op de stoomknop (16) aan de onderkant van de handgreep

of (afhankelijk van het model)

Druk kort op de stoomknop (17*) bovenop de handgreep.

Opmerking:

- De stoomstoten kunnen worden stopgezet door opnieuw kort op de stoomknop te drukken.
- Er kunnen enkele waterdruppels verschijnen als u de functie “Pulse steam” of voor het eerst gebruikt. De waterdruppels verdwijnen als u de functie enige tijd hebt gebruikt.

“Intelligent steam” functie

(Afhankelijk van het model)

Dit strijksysteem is voorzien van een intelligente stoomcontrole. Het geeft een kleine hoeveelheid extra stoom na het loslaten van de stoomknop (16).

Dit kan altijd worden gestopt door opnieuw kort de stoomknop in te drukken.

Strijken zonder stoom



Begin met strijken zonder op de stoomknop te drukken.

C Verticale stoom



Niet toepassen op kleding die op dat moment gedragen wordt

Richt de stoom nooit op mensen of dieren.

1. Zet de temperatuurknop op positie “...” of “max”
2. U kunt gordijnen en hangende kledingstukken (jacks, pakken, jassen...) strijken door het strijkijzer verticaal te houden en op de stoomknop te drukken.

Energiebesparingsknop “eco”



(Afhankelijk van het model)

Als de “Energiebesparingsknop” (8*) is ingeschakeld, wordt het energieverbruik van het apparaat verminderd doordat het elektriciteits- en waterverbruik automatisch wordt gereduceerd. Voor de meeste kledingstukken wordt een goed strijkresultaat behaald.

Gebruik de normale energie-instelling alleen voor dikke en zeer gekreukte stoffen.

N.B.: Indien u met de “Energiebesparing”-functie werkt, kan de variabele stoomregeling en temperatuurregeling nog steeds zoals aanbevolen worden gebruikt.

Automatische uitschakeling



(Afhankelijk van het model)

Als de stoomknop (16-17*) op de handgreep van het strijkijzer gedurende een bepaalde tijd (8 minuten) niet wordt ingedrukt, zal het stoomstation automatisch uitschakelen.

Zodra dit gebeurt, gaat het controlelampje “Automatische uitschakeling” (9) knipperen.

Druk de stoomknop nogmaals in om het stoomstation opnieuw aan te zetten.

D**Voetplaatbedekking ter bescherming van weefsels****(Afhankelijk van het model)**

De voetplaatbedekking ter bescherming van weefsels wordt gebruikt voor het stroomstrijken van delicate kledingstukken op maximale temperatuur zonder ze te beschadigen. Tevens maakt het gebruik van de voetplaatbedekking een doekje ter voorkoming van glans op donkere materialen overbodig.

Het wordt aanbevolen eerst een klein gedeelte aan de binnenkant van het kledingstuk te strijken om te zien of het geschikt is.

Als u de voetplaatbedekking op het strijkijzer wilt bevestigen, plaats de punt van het strijkijzer in het uiteinde van de voetplaatbedekking en trek de elastische strook over de lagere achterkant van het strijkijzer totdat hij goed strak zit. Om de voetplaatbedekking los te maken, trek aan de elastische strook en haal het strijkijzer eruit. De voetplaatbedekking ter bescherming van weefsels kan gekocht worden via de klantenservice of van specialistische winkels:

Code van het accessoire (Servicecentra)	Naam van het accessoire (Gespecialiseerde winkels)
571510	TZ20450

E**“Calc’n clean”****De boiler reinigen**

Om de levensduur van uw stoomgenerator te verlengen en het opbouwen van kalkaanslag te vermijden, is het van belang dat u de boiler na elke 50 uur gebruik uitspoelt. Als uw water hard is, verhoog dan de frequentie.

Maak voor het uitspoelen geen gebruik van middelen om de boiler van aanslag te ontdoen, omdat deze hem zouden kunnen beschadigen.

1. Controleer of het apparaat koud is en niet aangesloten is geweest voor meer dan 2 uur, en dat de watertank (1) leeg is.
2. Zet uw apparaat op de rand van uw keukengootsteen.
3. Verwijder de plastic afdekking aan de onderkant van het apparaat door deze naar de positie te draaien.
4. Draai de stop van de boiler met een muntstuk los.

5. Terwijl u uw stoomgenerator ondersteboven houdt, vult u de boiler met behulp van een kan met 1/4 liter water
6. Schud de stoomgenerator even en leeg het vervolgens boven een gootsteen of emmer. Om het beste resultaat te verkrijgen, bevelen wij aan dat deze handeling tweemaal wordt uitgevoerd.
Belangrijk: voordat u de boiler opnieuw sluit, wees er zeker van dat deze leeg is.
7. Bevestig de afvoerstop van de boiler opnieuw en maak hem vast met een munt.
8. Bevestig en sluit de plastic afdekking door deze naar de positie te draaien.

Ontkalk signaal**(afhankelijk van het model)**

Wanneer het indicatielampje (12*) gaat branden, moet u het strijkstation ontkalken. Om dit te doen volgt U de instructies in de betreffende paragraaf.

Om het indicatielampje “Calc’n clean” en de urenteller terug te stellen, moet U het apparaat achtereenvolgens twee keer uitzetten, en iedere keer tenminste 30 seconden lang uit laten staan.

(aan → 30 s uit → aan → 30s uit → aan)

F**Schoonspoelen van de stoomkamer van het strijkijzer****Voorzichtig! Gevaar voor verbranding!**

Deze procedure helpt om kalkaanslag uit de stoomkamer te verwijderen.

Gebruik deze procedure af en toe (eens per jaar) wanneer na lang gebruik met hard water kalkdeeltjes uit de strijzool komen.

- a) Controleer of het strijkijzer is afgekoeld.
- b) Zet de temperatuurkeuzeschakelaar (15) van het strijkijzer op de “min” stand.
- c) Vul de tank met kraanwater.
- d) Steek de snoer in het stopcontact en zet de hoofdschakelaar (13) op de stand “I”.
- e) Wacht totdat het “stoom gereed” indicatielampje (9) gaat branden.
- f) Als het stoomstation voorzien is van een stoomregelaar (11*), zet die dan op de maximumstand.
- g) Houd het strijkijzer boven de gootsteen of een bak om het water in op te vangen.
- h) Druk op de stoomknop (16) en schud het strijkijzer voorzichtig heen en weer. Er komt nu kokend water en stoom met daarin eventuele kalkresten en aanslag uit. Dit duurt ongeveer 5 minuten.
- i) Zet de temperatuurkeuzeschakelaar (15) van het strijkijzer op de “max” stand, zonder op de

stoomknop (16) te drukken. Het water in de stoomkamer begint te verdampen. Wacht totdat alle water in de stoomkamer verdampt is.

- j) Om de strijkzool schoon te maken kunt u eventuele aanslag onmiddellijk verwijderen door het hete strijkijzer over een droge katoenen doek te strijken.

Reiniging & Onderhoud



Haal altijd de stekker van het apparaat uit het stopcontact voordat u aan reiniging of onderhoud ervan begint.

1. Na het strijken, trek de stekker uit het stopcontact en laat de zoolplaat afkoelen alvorens te reinigen.
2. Veeg de behuizing, de hendel en het strijkijzerbehuizing schoon met een vochtige doek.
3. Als de zoolplaat bevlekt is met vuil of kalkafzetting, maak het schoon met een vochtige doek.
4. Gebruik nooit schuur- of oplosmiddelen.

NEDERLANDS

G Het apparaat bewaren



1. Laat het ijzer eerst altijd afkoelen voordat u het apparaat bewaart.
2. Zet de schakelaars voor netspanning in de "0"-positie en haal de stekker uit het stopcontact.
3. Leeg de watertank.
4. Plaats het strijkijzer op de onderzetter, staand op de zoolplaat.
5. Berg het netsnoer op in het opbergvak (5) en de stoomslang in de opberging (3). Draai het snoer niet te strak rondom.
6. Voor het transporteren van het apparaat: gebruik de draaggrepen (4) aan de zijkanten.

Tips om het energiegebruik te verminderen



Het produceren van stoom in een strijkijzer kost de meeste energie. Volg de onderstaande instructies om het energiegebruik te minimaliseren:

- Start de strijkbeurt met de stoffen die de laagste strijktemperatuur vereisen. Zie hiervoor het strijklabel in het strijkgoed.
- Zet de stoomregelaar op de geadviseerde positie behorend bij de strijktemperatuur. Zie verderop in deze handleiding.
- Gebruik alleen stoom wanneer dat nodig is. Gebruik indien mogelijk liever de spray-functie.
- Strijk stoffen het liefst wanneer ze nog vochtig zijn. Zet de stoomregelaar dan lager. Als U een wasdroger gebruikt, benut dan het programma "strijkdroog".
- Wanneer het strijkgoed vochtig genoeg is, zet dan de stoomregelaar uit.
- Zet het strijkijzer vertikaal tijdens pauzes. In horizontale positie met ingestelde stoomregelaar, produceert het onnodig stoom.

Afvoer van afval verpakkings-materiaal en uw oude strijkijzer

Onze goederen worden geleverd in geoptimaliseerde verpakking. Dit betekent in principe dat milieuvriendelijke materialen worden gebruikt die bij de plaatselijke reinigingsdienst ter recycling kunnen worden aangeboden. De plaatselijke reinigingsdienst kan informatie verschaffen over het afdanen van elektrische apparaten.



Dit apparaat is gekenmerkt in overeenstemming met de Europese richtlijn 2012/19/EU betreffende afgedankte elektrische en elektronische apparatuur (AEEA).

De richtlijn geeft het kader aan voor de in de EU geldige terugname en verwerking van oude apparaten.

Foutopsporing

Probleem	Mogelijke oorzaken	Oplissing
De stoomgenerator doet het niet.	<ul style="list-style-type: none"> • Er is een aansluitingsprobleem. • De boiler is niet ingeschakeld. 	<ul style="list-style-type: none"> • Controleer het netsnoer, de plug, en het stopcontact. • Schakel de "0/I"-knop van de netvoeding (13) in de "I"-positie.
Het ijzer wordt niet warm.	<ul style="list-style-type: none"> • De 0/I-knop staat op "0". • De temperatuurcontroleknop staat op "min". 	<ul style="list-style-type: none"> • Schakel de "0/I"-knop van de netvoeding (13) in de "I"-positie. • Zet de temperatuurcontroleknop (15) in de gewenste positie.
Het ijzer begint te roken nadat het aan is gedaan.	<ul style="list-style-type: none"> • Bij eerste maal gebruiken: Bepaalde componenten op het apparaat werden licht ingevet in de fabriek en kunnen een beetje rook voortbrengen bij het initieel opwarmen. • Bij later gebruik: de zoolplaat is wellicht vies. 	<ul style="list-style-type: none"> • Dit is absoluut normaal en zal na een tijdje stoppen. • Reinig de zoolplaat volgens de reinigingsinstructies in deze handleiding.
Er stroomt water door de gaten van de voetplaat.	<ul style="list-style-type: none"> • De stoomfunctie wordt gebruikt voordat de daarvoor geëigende temperatuur is bereikt. • Het water condenseert in de pijpen omdat er voor de eerste keer stoom wordt gebruikt of omdat lange tijd geen stoom is gebruikt. • De stoomgenerator bevat teveel aanslag. 	<ul style="list-style-type: none"> • Reduceer de stoomproductie als bij lage temperaturen gestreken wordt (Variabele stoomregelaar (11*)). • Richt het ijzer buiten het strijkgebied en druk op de stoomknop tot er stoom geproduceerd wordt. • Reinig de boiler zoals omschreven is in het onderdeel "Calc'n clean" (E).
Er komt vuil vanaf de zoolplaat of de zoolplaat zelf is vies.	<ul style="list-style-type: none"> • Er is sprake van kalk- of mineraalaanslag in de stoomtank. • Er zijn chemische producten of additieven gebruikt. 	<ul style="list-style-type: none"> • Gebruik water uit de kraan, 50 % vermengd met gedistilleerd of gedemineriseerd water. Als het kraanwater in uw woongebied erg hard is, meng het leidingwater dan met gedistilleerd water in een verhouding van 1:2. • Reinig de voetplaat met een vochtige doek. • Voeg nooit producten toe aan het boilerwater.
Het ijzer produceert geen stoom.	<ul style="list-style-type: none"> • De boiler is niet ingeschakeld of de watertank is leeg. • De stoomregulator is op de minimale positie ingesteld. 	<ul style="list-style-type: none"> • Schakel de "0/I"-knop van de netvoeding (13) in de "I"-positie op/ of vul de watertank. • Verhoog de stoomproductie door aan destoomregelaar (11*) te draaien.
Het gestreken kledingstuk wordt donker en/of plakt aan de voetplaat.	<ul style="list-style-type: none"> • De geselecteerde temperatuur is te hoog en heeft het kledingstuk beschadigd. 	<ul style="list-style-type: none"> • Selecteer een geschikte temperatuur voor het materiaal dat gestreken wordt en maak de voetplaat schoon met een vochtige doek
De voetplaat wordt bruin.	<ul style="list-style-type: none"> • Dit is een normaal gevolg van gebruik. 	<ul style="list-style-type: none"> • Maak de voetplaat regelmatig schoon met een vochtige doek.

Probleem	Mogelijke oorzaken	Oplossing
Het apparaat maakt een pompgeluid.	<ul style="list-style-type: none"> • Er wordt water in de stoomtank gepompt. • Het geluid stopt niet. 	<ul style="list-style-type: none"> • Dit is normaal. • Als het geluid niet stopt, gebruik de stoomgenerator dan niet en neem contact op met een bevoegd technisch servicecentrum.
Verlies van stoomdruk tijdens het strijken	<ul style="list-style-type: none"> • De stoomknop wordt ingedrukt gedurende lange tijd 	<ul style="list-style-type: none"> • Druk op de knop voor stoom met intervallen. Dit verbetert het strijkresultaat, aangezien het weefsel beter droogt en zachter blijft
Er lekt water uit de boiler	<ul style="list-style-type: none"> • De stop aan de onderkant van het apparaat is los. 	<ul style="list-style-type: none"> • Draai de stop van de boiler aan met een muntstuk.
Tijdens het strijken verschijnen er watervlekken op de kleding.	<ul style="list-style-type: none"> • Kan zijn veroorzaakt door stoom die op de strijkplank is gecondenseerd. 	<ul style="list-style-type: none"> • Wrijf de overtrek van de strijkplank droog en strijk de vlekken zonder stoom om deze te drogen.
Er verschijnen watervlekken op de kleding tijdens het gebruik van de "Pulse steam"-functie	<ul style="list-style-type: none"> • Watervlekken worden veroorzaakt door stoomcondensatie in de slang tijdens het afkoelen na gebruik. 	<ul style="list-style-type: none"> • Er komen geen waterdruppels meer uit de strijkzool nadat de "Pulse steam"-functie enige tijd is gebruikt.
De slang wordt heet tijdens het gebruik.	<ul style="list-style-type: none"> • Dit is normaal. Dit wordt veroorzaakt door de stoom die tijdens het stoomstrijken door de slang stroomt. 	<ul style="list-style-type: none"> • Plaats de slang aan de overzijde zodat u de slang tijdens het stoomstrijken niet meer kunt aanraken.
Het strijkijzer stopt niet met stomen wanneer het op de steunplaat wordt gezet.	<ul style="list-style-type: none"> • "Pulse steam" functie geactiveerd door tweemaal kort indrukken van de stoomknop (double click) 	<ul style="list-style-type: none"> • Het stomen stopt direct na een kort indrukken van de stoomknop.

Als bovenstaande het probleem niet oplost, neem contact op met een bevoegd technisch servicecentrum.

U kunt deze gebruiksaanwijzing ook downloaden van het internet via de lokale homepage van Siemens.

Tak fordi du har købt dampstationen slider SL20 – det nye dampstrykningsssystem fra Siemens.

Læs omhyggeligt instruktionerne, og gem dem for at have dem ved hånden på et senere tidspunkt for eventuelle tvivlsspørgsmål.

Introduktion

Læs brugsanvisningen grundigt igennem. Den indeholder vigtig information om systemets enestående egenskaber samt nogle tips til at gøre strygning nemmere.

Vi håber, at du vil nyde at stryge med denne dampstation.

Vigtigt

Udfold første side af brugsanvisningen. Dette vil hjælpe til at forstå, hvordan apparatet virker.

Apparatet opfyldt er internationale sikkerhedsstandarder.

Dette apparat er udformet udelukkende med henblik på privat brug, hvorfor en industriel brug er absolut forbudt.

Apparatet må kun anvendes til det formål, det blev fremstillet – dvs. til strygning. Fabrikanten holdes ikke ansvarlig for fejl som følge af fejlagtig anvendelse eller misbrug.

Generelle sikkerhedsforskrifter

- Efterlad ikke strygejernet uden opsyn, når det er tændt.
- Fjern stikket fra kontakten, før du fylder apparatet med vand, eller før du hælder vand ud efter brug.
- Apparatet skal anvendes og placeres på en stabil flade.
- Når det placeres på pladen, skal du være sikker på, at fladen, hvorpå den er placeret, er stabil.
- Anvend ikke strygejernet, hvis det er blevet tabt, viser tegn på skade eller er utæt. Det skal undersøges af et autoriseret serviceværksted, før det kan anvendes igen.
- For at undgå farlige situationer skal enhver form for reparation, som apparatet måtte have brug for som f.eks. udskiftning af en beskadiget ledning, udføres af kvalificeret personale fra en autoriseret, teknisk serviceafdeling.
- Apparatet kan bruges af børn, der er 8 år gamle eller ældre og personer med nedsatte fysiske, sansemæssige eller mentale evner eller manglende erfaring og viden, hvis de overvåges eller gives instruktioner vedrørende brug af apparatet på en sikker måde og forstår de involverede farer. Børn må ikke lege med apparatet. Rengøring og brugervedligeholdelse må ikke udføres af børn uden overvågning.
- Hold strygejernet og ledningen uden for rækkevidde af børn, der er under 8 år gamle, når det er tilsluttet eller køler ned.
-  **FORSIGTIG!** Varm overflade.
Overfladen bliver varm under brug.

- Apparatet er udstyret med et EU-Schukostik(sikkerhedsstik). For at sikre korrekt jordforbindelse i stikkontakter i Danmark skal apparatet tilsluttes med en egnet stikadapter. Denne adapter (tilladt til maks. 13 ampere) kan bestilles via kundeservice (reserveredel nr. 616581).
- Kontroller, at spændingsangivelsen svarer til den, der er angivet på strygejernet, før det tilsluttes lysnettet.
- Apparatet skal tilsluttes en stikkontakt med jordforbindelse. Hvis der anvendes en forlængerledning, skal den have et 16 A bipolar stik med jordforbindelse.
- Hvis apparatets sikring ryger, fungerer det ikke. For at tage det i brug igen skal den udskiftes af et autoriseret serviceværksted.
- For at undgå at der under ugunstige strømforhold kan opstå fænomener som transiente spændingsfald eller styrkeudsving anbefales det, at strygejernet tilsluttes et strømforsyningssystem med en maksimal impedans på 0,27 Ω. Om nødvendigt kan brugeren spørge det offentlige forsyningselskab om systemimpedansen ved grænsefladepunktet.
- Placer aldrig apparatet under vandhanen for at fylde det med vand.
- Tag stikket ud af stikkontakten, hvis der er mistanke om fejl og altid efter hver anvendelse.
- El-stikket må ikke fjernes fra stikkontakten ved at hive i ledningen.
- Nedsænk aldrig strygejernet eller damptanken i vand eller anden væske.
- Udsæt ikke apparatet for vejrforhold (regn, sol, frost osv.).

Vigtigt:

- Apparatet når høje temperaturer og producerer damp under brug, hvilket kan forårsage skoldning eller forbrænding i tilfælde af ukorrekt anvendelse.
- Dampslangen, basisstationen, metalpladen nederst på den aftagelige strygeplade (2) og især strygejernet kan blive varme, når de bruges. Det er helt normalt.
- Ret aldrig dampen mod mennesker eller dyr.
- Lad ikke ledningen komme i kontakt med strygebasen, mens den er varm.

Beskrivelse

1. Vandbeholder
2. Aftagelig ståplade
3. Opbevaringsmontage til dampslange
4. Bærehåndtag
5. Ledningsrum
6. Netstik ledning
7. Dampslange
8. Knappen "Energibesparelse" *
9. Styrelses for "Damp klar" / "Automatisk slukning" *
10. "tænd/sluk"-kontrollampe *
11. Variabel dampkontrol *
12. Styrelses for "Påfyld vandtank" / "Automatisk advarsel om rengøring" *
13. Hovedstrøm 0/I-knap med indikator
14. Damptank med indbygget kedel
15. Temperaturknap
16. Dampskudsknap
17. Dampskudsknap "XTRM" *
18. Indikator for strygejern
19. Strygesål
20. Strygesålsomslag til tekstilbeskyttelse*
* **Afhængigt af model**

A Forberedelse

1. Fjern eventuelle klistermærker eller beskyttelsesfolie fra strygesålen.
2. Placer dampstationen på en stabil, jævn og vandret flade. Du kan fjerne pladen og placere strygeapparatet derpå på en anden jævn, stabil og vandret flade.
3. Fyld den vandtank. Kontroller, at markeringen ikke overstiges.
4. Rul ledningen ud, og tilslut den et jordstik.
5. Sæt dampknappen og knappen for hovedstrøm (13) på "I".
6. Indikatorlampen "Damp klar" (9) tændes efter nogle minutter for at angive, at apparatet er klar til brug.
Dampgeneratoren vil kun bruge mere tid på at opnå tilstanden "Damp klar" ved første opvarmning eller efter udførelse af afkalkning (Calc'n clean).
Når der allerede findes vand i dampgeneratoren under almindelig brug, vil opvarmningstiden til driftstemperatur være hurtigere.
7. Apparatet har en indbygget vandsensor. Indikatoren "påfyld vandtank" (12*) vil lyse, når vandtanken er tom.

eller (afhængigt af model):

Hvis lampen for "damp klar" (9) lyser, og der ikke kommer damp ud, selvom du trykker på dampknappen (16-17*), skal vandbeholderen fyldes.

Vigtigt:

- Der kan anvendes postevand.
Hvis du vil optimere dampfunktionen, kan du blande vandet fra vandhanen med destilleret vand i forholdet 1:1. Hvis vandet i dit lokalområde er meget hårdt, kan du blande det med destilleret vand i forholdet 1:2.
Dit lokale vandværk kan oplyse om vandets hårdhed.
- Vandtanken kan fyldes, mens apparatet er i brug.
- For at undgå skade og/eller forurening af vandtanken bør der ikke puttes parfume, vineddike, stivelse, afkalkningsprodukter, tilsætningsstoffer eller andre former for kemiske produkter i vandtanken.

Skader, som skyldes brug af ovenstående produkter, er ikke omfattet af garantien.

- Brug ikke kondensvand fra tørretumblere, airconditionssystemer eller lignende. Dette apparat er konstrueret til brug med almindeligt vand.
- Strygejernets er ikke udformet til at hvile på sin hæl. Placer det altid vandret på strygebrættet (2).
- Strygesålen kan placeres i den specielt designede fordybning på dampstationen eller et passende sted i strygeområdet.

Anbring aldrig strygejernets på dampstationen uden strygesålen.

- Når strygejernets anvendes første gang, kan det afgive visse dampe og lugte, ligesom der kan drysse hvide partikler ud fra strygesålen. Dette er normalt og vil ophøre efter nogle få minutter.
- Når der trykkes på dampskudsknappen, kan vandtanken afgive en pumpelyd. Dette er normalt og indikerer, at vandet pumpes op i vandtanken.

Temperaturindstilling



1. Kontroller tøjets strygeanvisning for at finde frem til den rette strygetemperatur.
2. Drej temperaturvælgeren (15) til den ønskede indstilling:

- Syntetisk
- Silke – Uld
- Bomuld – Linned

3. Indikatorlyset (18) vil forblive tændt, mens strygejernets varmer op og slukker, når det har nået den valgte temperatur.

Tips:

- Sorter dit tøj efter dets vaskesymboler og start altid med tøj, der skal stryges ved laveste temperatur.
- Hvis du ikke er sikker på hvilket materiale, der er tale om, må du prøve dig frem ved at stryge på et lille stykke, der ikke ses, når du har det på.

B Dampstrygning



1. Drej temperaturvælgeren (15) til den ønskede indstilling.
2. Indstil mængden af damp efter behovet ved hjælp af den variable dampstyring (11*) (afhængigt af model).
Vælg en af de følgende anbefalede indstillinger til normal brug:

Temperatur	Dampindstilling
•	
••	
•••	

3. Tryk på dampudløserknappen for at afgive damp.

Forsigtig !

Ved stryging ved lav temperaturindstilling "•"

- Hvis apparatet har variabel dampstyring (11*), skal du indstille den variable dampstyring til laveste trin .
- Hvis apparatet ikke har variabel dampstyring, skal du kun trykke på dampudløserknappen i nogle få sekunder ad gangen ved stryging ved lave temperaturer.

Hvis du i begge tilfælde oplever, at vand drypper ud af bundpladen, skal du indstille temperaturvælgeren (15) til et højere trin (vær opmærksom på, om tekstilet kan stryges ved dette trin).

Tip: Lav de sidste strøg uden damp for at tørre stoffet. Det giver et bedre resultat.

Funktionen "Pulse steam"



(Afhængigt af model)

Apparatet har en speciel funktion til håndtering af vanskelige krøller.

Når dampudløserknappen aktiveres, vil dampgeneratoren afgive tre kraftige dampstrømme, så dampen når endnu dybere ind i stoffet.

1. Indstil temperaturknappen (15) til "•••"
2. Tryk kort på dampudløserknappen (16) på bunden af håndtaget to gange (dobbelklik)

eller (afhængigt af model)

Tryk kort på dampudløserknappen (17*) på toppen af håndtaget.

Bemærk :

- Det er muligt at stoppe dampstrømmene ved kort at trykke på dampknappen igen.
- Der kan fremkomme vanddråber, første gang du bruger funktionen "Pulse steam" eller. Vanddråberne forsvinder, når du har brugt funktionen nogle gange.

Funktionen "Intelligent steam"

(Afhængigt af model)

Dette system har en intelligent dampkontrol, som efter at man har aktiveret dampskudsknappen (16) afgiver en mindre mængde ekstra damp.

Det ekstra damp kan altid blive stoppet igen ved at aktivere dampskudsknappen igen.

Tørstrygning



Bygnd strygning men uden at trykke på dampskudsknappen.

C Lodret damp



**Ret aldrig dampstrålen mod tøj, der aktuelt bæres.
Ret aldrig dampen mod personer eller dyr.**

1. Indstil temperaturvælgeren på "•••" eller "max".
2. Du kan stryge gardiner eller tøj, der hænger på en bøjle (jakker, dragter, frakker...) ved at placere strygejern i lodret position og trykke på dampskudsknappen.

Knappen "Energibesparelse" "eco"



(Afhængigt af model)

Hvis "energipareknappen" (8*) aktiveres, reduceres apparatets energiforbrug, ved at el- og vandforbrug reduceres automatisk. Der kan opnås et godt strygeresultat på de fleste stoffer. Brug kun den normale energiindstilling til tykke og meget krøllede stoffer.

Bemærk: Hvis du bruger funktionen "Energy saving" (energispare), kan du stadig bruge den variable dampindstilling som anbefalet.

Automatisk slukning



(Afhængigt af model)

Hvis dampudløserknappen (16-17*) på håndtaget under strygningen ikke holdes nede i et bestemt tidsrum (8 minutter), slukkes dampstationen automatisk.

Dioden Automatisk slukning (9) vil blinke, når automatisk slukning er aktiveret.

For at tænde dampstationen igen, skal du trykke på dampudløserknappen igen.

D Strygesålsomslag til tekstilbeskyttelse



(Afhængigt af model)

Strygesålsomslaget til tekstilbeskyttelse benyttes til at dampstryge sarte klædningsstykker uden at skade dem. Brug af strygesålsomslaget gør det endvidere unødvendigt at bruge et viskestykke for at undgå, at mørke stoffer skinner.

Det anbefales først at stryge lidt af klædningsstykket på indersiden, for at se om det er egnet.

For at sætte strygesålsomslaget på strygejern, skal spidsen af strygejern placeres i bunden af omslaget, hvorefter den elastiske rem trækkes over den nedre bagside af strygejern, indtil den sidder ordentligt fast. For at fjerne omslaget hives der i den elastiske rem, og strygejern fjernes.

Strygesålsomslaget til tekstilbeskyttelse kan erhverves gennem kundeservice eller specialiserede forretninger:

Tilbehør (eftersalg)

571510

Bestillingsnummer i specialforretninger

TZ20450

E "Calc'n clean"





Rengøring af kedlen

Det er vigtigt at skylle beholderen efter flere timers brug for at forlænge levetiden af dampgeneratoren og undgå opbygning af kalk (cirka efter 50 timer). Hvis vandet er hårdt, skal du øge frekvensen.

Brug ikke afkalkningsmidler til skylning af beholderen, da de kan beskadige den.

1. Sørg for, at apparatet er koldt og har været trukket ud af stikkontakten i mere end 2 timer, og at den vandtank (1) er tom.

2. Anbring apparatet på kanten af din køkkenvask.
 3. Fjern plastafdækningen, der sidder i bunden af apparatet, ved at dreje det til positionen .
 4. Skru dampstationens drænprop ud med en mønt.
 5. Hold dampgeneratoren med bunden i vejret og fyld kedlen (i baseenheden) med 1/4 liter vand ved hjælp af et krus.
 6. Ryst baseenheden, og tøm den derefter ind over en vask eller en spand. For at opnå det bedste resultat anbefaler vi, at dette gøres to gange.
- Vigtigt:** Sørg for, at der ikke er noget vand inde i kedlen, når du lukker.
7. Sæt afløbsproppen på igen og skru den fast med en mønt.
 8. Isæt plastafdækningen, og luk det ved at dreje det til positionen .

Automatisk advarsel om rengøring (afhængigt af model)

Kontrollys (12*) vil blinke for at angive, at kedlen skal skylles. Følg den oven for beskrevne procedure for at udføre dette.

Hvis du vil nulstille kontrollisset "Calc'n clean" og tælleren, skal du slukke for stationen to gange, hvor den mindst skal være slukket i 30 sekunder i begge tilfælde.

(til → 30 s. fra → til → 30 s. fra → til)

F Skylning af dampkammeret i strygejern

Forsigtig! Risiko for forbrændinger!

Proceduren hjælper med at fjerne kalkstenspartikler fra dampkammeret.

Denne rengøringsprocedure kan udføres efter ønske (dog helst en gang om året), og hyppigt ved længere tids brug af hårdt vand, når der kommer kalkpartikler ud af strygesålen.

- a) Sørg for, at strygejern er afkølet.
- b) Indstil temperaturknappen (15) på strygejern til positionen "min".
- c) Fyld beholderen med vand fra vandhanen.
- d) Tilslut strømforsyningen, og indstil hovedstrømknappen til positionen (13) "I".
- e) Vent, indtil lampen "Damp klar" (9) tændes.
- f) Hvis dampstationen har en dampregulator (11*), skal du indstille den til den maksimale position. .
- g) Hold strygejern over en vask eller beholder for at opsamle vandet.
- h) Tryk på dampudløserknappen (16), og ryst strygejern lidt. Kogende vand og damp vil komme ud sammen med kalksten og/eller

eventuelle aflejringer. Dette kan tage cirka 5 minutter.

- i) Indstil temperaturknappen (15) på strygejern til positionen "max" uden at trykke på dampudløserknappen (16). Vandet i dampkammeret vil begynde at fordampe. Vent, indtil vandet i kammeret er fordampet.
- j) Hvis du vil rengøre bundpladen, skal du øjeblikket aftørre eventuelt snavs ved at køre det varme strygejern hen over en tør bomuldsklud.

Rengøring og vedligeholdelse



Hiv altid stikket ud før rengøring eller vedligeholdelse påbegyndes.

1. Hiv stikket ud efter strygning. Lad strygesålen køle ned før rengøring.
2. Tør dampstation, håndtag og strygejern af med en fugtig klud.
3. Hvis strygesålen er beskidt eller skaller, gøres den ren med en fugtig klud.
4. Anvend aldrig ridsende produkter eller opløsningsmiddel.

G Opbevaring



1. Lad altid strygejern køle ned før opbevaring.
2. Indstil hovedkontakten og dampgeneratoren på "0", og afbryd forbindelsen.
3. Tøm vandtanken.
4. Placer strygejern på strygesålen på pladen.
5. Opbevar ledningen i opbevaringsrummet (5) og dampslangen i beslaget (3). Rul ikke ledningen for hårdt op.
6. Brug venligst bærehåndtagene (4) på siderne når apparatet skal flyttes.

Tips til at hjælpe dig med at spare energi



Damp forbruger meget energi. Følg nedenstående råd for at minimere energiforbruget:

- Start med at stryge de stoffer, der kræver den laveste temperatur. Kontroller den anbefalede strygetemperatur på mærkaten på tøjet.
- Indstil dampen i henhold til den valgte strygetemperatur, hvor du skal følge instruktionerne i vejledningen.
- Brug kun damp, hvis det er nødvendigt. Brug i stedet sprøjtefunktionen, når det er muligt.

- Forsøg at stryge tekstilerne, mens de stadig er fugtige, hvor du skal formindske dampindstillingen. Damp genereres fra tekstilerne frem for fra strygejernnet. Hvis du bruger tørring af tekstilerne før strygning, skal du indstille tørretumbleren til programmet 'strygefri'.
- Hvis tekstilerne er fugtige nok, skal du slå dampfunktionen helt fra.
- Lad strygejernnet stå oprejst under pauser. Vandret placering med damp aktiveret genererer spildt damp.

Bortskaffelse

Brug genbrugsordningerne for emballage og ældre apparater og vær med til at skåne miljøet. Er der tvivl om ordningerne og hvor genbrugspladserne er placeret kan kommunen kontaktes.



Dette apparat er mærket i overensstemmelse med det europæiske direktiv 2012/19/EU - der omhandler kasserede, elektriske og elektroniske apparater (kasseret, elektrisk og elektronisk udstyr).

Denne retningslinje fastsætter rammen for returnering og genbrug af kasserede apparater, der gælder i hele EU.

Problemløsning

Problem	Mulige årsager	Løsning
Dampgeneratoren tænder ikke.	<ul style="list-style-type: none"> • Der er problemer med forbindelsen. • Damptanken er ikke tændt. 	<ul style="list-style-type: none"> • Kontroller netledning, stik og stikkontakt. • Sæt dampknappen og knappen for hovedstrøm (13) på "I".
Strygejernnet bliver ikke varmt.	<ul style="list-style-type: none"> • "0/I"-knap er på "0". • Temperaturvælgeren står på "min". 	<ul style="list-style-type: none"> • Sæt dampknappen og knappen for hovedstrøm (13) på "I". • Indstil temperaturvælgeren (15) på den ønskede temperatur.
Strygejernnet begynder at ryge, når der tændes for det.	<ul style="list-style-type: none"> • Under første brug: Nogle af apparatets indre dele er smurt med olie fra fabrikkens side, og dette kan producere en smule røg, når det først tændes. • Ved senere brug: Strygesålen kan være beskidt. 	<ul style="list-style-type: none"> • Dette er helt normalt og forsvinder efter kort tid. • Rengør strygesålen i overensstemmelse med rengøringsinstruktionerne i denne manual.
Der drypper vand ud fra hullerne i strygesålen.	<ul style="list-style-type: none"> • Dampfunktionen anvendes, før den har nået den rette temperatur. • Vandet inde i rørene omdannes til kondensvand, fordi der anvendes damp for første gang, eller apparatet er ikke blevet brugt i lang tid. • Dampgeneratoren indeholder for meget kalk. 	<ul style="list-style-type: none"> • Reducer dampmængden, når der stryges ved lav temperatur (dampkontrol (11*)). • Ret strygejernnet væk fra strygeområdet og tryk på dampkontrollen, indtil der produceres damp. • Rengør kedlen som beskrevet i afsnittet "Calc'n clean" (E).

Problem	Mulige årsager	Løsning
Der kommer urenheder ud fra strygesålen eller strygesålen er snavset.	<ul style="list-style-type: none"> • Der er aflejring af urenheder eller mineraler i damptanken. • Der er blevet anvendt kemiske produkter eller tilsætningsstoffer. 	<ul style="list-style-type: none"> • Anvend postevand blandet med 50% destilleret eller demineraliseret vand. Hvis vandet i dit lokalområde er meget hårdt, kan du blande det med destilleret vand i forholdet 1:2. • Rengør strygesålen med en fugtig klud. • Kom aldrig produkter i dampgeneratoren.
Strygejernnet producerer ikke damp.	<ul style="list-style-type: none"> • Der er ikke tændt for dampgeneratoren, eller vandtanken er tom. • Dampregulatoren er indstillet på minimum. 	<ul style="list-style-type: none"> • Sæt dampknappen og knappen for hovedstrøm (13) på "I" og/eller fyld vandtanken. • Øg dampmængden ved at dreje på dampkontrollen (11*).
Tøjet bliver mørkt og/eller klitrer sig fast til strygesålen.	<ul style="list-style-type: none"> • Den valgte temperatur er for høj og har beskadiget tøjet. 	<ul style="list-style-type: none"> • Vælg en passende temperatur for materialet og rengør strygesålen med en fugtig klud.
Strygesålen bliver brun.	<ul style="list-style-type: none"> • Dette er normalt efter brug. 	<ul style="list-style-type: none"> • Rengør strygesålen med en fugtig klud.
Der høres en pumpelyd fra apparatet.	<ul style="list-style-type: none"> • Der pumpes vand ind i damptanken. • Lyden holder ikke op. 	<ul style="list-style-type: none"> • Dette er normalt. • Hvis lyden ikke holder op, skal du ikke anvende dampgeneratoren og kontakte et autoriseret serviceværksted.
Tab af damptryk under stryging	<ul style="list-style-type: none"> • Dampudløserknappen har været trykket ned i lang tid. 	<ul style="list-style-type: none"> • Tryk på dampudløserknappen i intervaller. Dette forbedrer strygeresultatet, da stoffet tørrer bedre og forbliver mere blødt.
Vandspild fra damptanken	<ul style="list-style-type: none"> • Drænproppen, der sidder i bunden af apparatet, er løs. 	<ul style="list-style-type: none"> • Tilspænd drænproppen med en mønt.
Der fremkommer vandpletter på stoffet under stryging.	<ul style="list-style-type: none"> • Kan skyldes kondenseret damp på strygesålen. 	<ul style="list-style-type: none"> • Tør strygesålen af, og stryg pletterne uden damp, indtil de er tørre.
Der fremkommer vandpletter på stoffet ved brug af funktionen "Pulse steam"	<ul style="list-style-type: none"> • Vandpletter skyldes kondenseret damp i slangen, når apparatet køler ned efter brug. 	<ul style="list-style-type: none"> • Der kommer ikke længere vanddråber ud af sålen, når funktionen "Pulse steam" har været brugt i nogen tid.
Huset bliver varmt under brug.	<ul style="list-style-type: none"> • Det er helt normalt. Det skyldes, at der kommer damp gennem slangen under dampstryging. 	<ul style="list-style-type: none"> • Anbring slangen på modsatte side, så du ikke kan røre slangen under stryging.
Strygejernnet holder ikke op med at dampe, efter at det er blevet stillet på sålen.	<ul style="list-style-type: none"> • Funktionen "Pulse steam" er blevet aktiveret efter dobbelttryk. 	<ul style="list-style-type: none"> • Tryk på knappen igen, og strygejernnet holder op med at dampe med det samme.

Hvis ovennævnte ikke løser problemet, bør du kontakte et autoriseret serviceværksted.

Du kan hente vejledningen under Siemens' lokale hjemmesider.

Vi takker deg for å ha kjøpt dampstasjonen slider SL20, det nye systemet innen dampstryking fra Siemens.

Les bruksanvisningen nøye og ta vare på den fremtidig referanse.

Innledning

Vennligst les bruksanvisningen før bruk. Den inneholder viktig informasjon om strykejernets funksjoner og noen gode råd for å gjøre strykejobben enklere.

Vi håper at du vil nyte strykejobben med denne dampstasjonen.

Viktig

La den første siden i brosjyren ligge åpen, dette vil hjelpe deg å skjønne hvordan dette apparatet fungerer.

Dette strykejernet oppfyller de internasjonale sikkerhetsstandardene.

Dette apparatet er produsert utelukkende for bruk i hjemmet og er følgelig ikke egnet til industrielt bruk.

Apparatet skal kun brukes til det formål det var tiltenkt, som strykejern. Alt annet bruk er å regne for upassende og dermed også farlig.

Fabrikanten vil ikke stå til ansvar for ødeleggelser som er et resultat av feil eller usikkert bruk.

Generelle sikkerhetsanvisninger

- Ikke la strykejernet stå uten tilsyn mens det ertilkoblet.
- Trekk støpselet ut av stikkkontakten før du fyller apparatet med vann eller før du tømmerut overskytende vann etter bruk.
- Strykejernet bør brukes og plasseres på et stabilt underlag.
- Når strykejernet settes på underdelen må du forsikre deg om at denne står på en stabil flate.
- Ikke bruk strykejernet dersom det har falt på gulvet, om det viser ytre tegn på skade, eller om det lekker vann. Strykejernet bør dakontrolleres på et autorisert servicesenter før det brukes på nytt.
- For å unngå farlige situasjoner, må nødvendig arbeid eller reparasjoner, f.eks. skifte ut en defekt hovedledning, kun utføres av kvalifisert personale fra et autorisert Teknisk Servicesenter.
- Strykejernet kan brukes av barn fra 8 år og oppover, samt av personer med reduserte fysiske, sensoriske eller mentale evner, eller med manglende erfaring og kunnskap, hvis de er under tilsyn eller har fått instruksjoner om bruken av apparatet på en trygg måte, slik at de forstår potensielle fareelementer. Barn må ikke leke med strykejernet. Rengjøring og vedlikehold skal ikke foretas av barn med mindre de er under tilsyn av en voksen.
- Strykejernet og ledningen må oppbevares utilgjengelig for barn som er yngre enn 8 år når strykejernet er slått på, eller når det kjøler seg ned.
-  **FORSIKTIG!** Varm overflate. Overflaten blir varm under bruk.

- Før du setter på strykejernet, må du forsikrede deg om at spenningen på nettverketsamsvarer med den som står indikert på registreringsplaten på strykejernet.
- Strykejernet må kobles til en jordet kontakt. Dersom du bruker skjøteledning, må duforsikre deg om at den har en jordet, topolet 16 A stikkontakt.
- Dersom sikringen i strykejernet går, vil ikkeapparatet lenger kunne brukes. For å fåapparatet til å virke normalt igjen, må strykejernet leveres på et autorisert servicesenter.
- For å unngå at, under uheldige forhold, fenomener som transiente spenningsfall eller fluktuasjoner forekommer, anbefaler vi at strykejernet er koplet til et strømmnett med en impedans på maksimum 0.27Ω. Om nødvendig, kan brukeren spørre strømleverandøren om hvor stor impedansen er ved koplingspunktet
- Still ikke apparatet under kranen for å fylletanken med vann.
- Trekk alltid ut nettstøpselet umiddelbart etter bruk og hvis du har mistanke om feil.
- Ikke dra i ledningen for å ta støpselet ut av stikkontakten.
- Før ikke strykejernet eller vanntanken ned i vann, eller annen flytende væske.
- Ikke la strykejernet være utsatt for ugunstige værforhold (regn, sol, frost, etc.).

Viktig:

- Apparatet når høye temperaturer og produserer damp mens det brukes, noe som kan resultere i skolding eller forbrenning ved uforsiktig bruk.
- Dampslangen, basestasjonen, metallplaten på bunnen av det avtagbare strykejernsunderlaget (2) og spesielt strykejernet kan bli varme under bruk. Dette er normalt.
- Ikke rett strykejernet mot personer eller dyr.
- Ikke tillat at ledningen kommer i kontakt med undersiden av strykejernet mens det er varmt.

Beskrivelse

1. Vannbeholder
2. Fjernbar strykejern matte
3. Feste for oppbevaring av dampslange
4. Bærehåndtak
5. Rom for oppbevaring av strømledning
6. Hovedkontakt kabel
7. Damp slange
8. Knapp for energisparing *
9. "Damp klar" / "Automatisk avslåing"-varsellampe *
10. Pilotlampe ("på/av") *
11. Damp regulator *
12. "Fyll vannbeholderen" / "Advarsel for automatisk rengjøring"-varsellampe *
13. Lysende hovedstrømsknapp 0/I
14. Damp generatorboks
15. Temperaturreguleringsknapp
16. Damputløserknapp
17. Damputløserknapp "XTRM" *
18. Strykejernets varsellampe
19. 4 Strykeflate
20. Stoff-beskyttelses strykesåle deksel*
* **Avhengig av modell**

A Forberedelse

1. Fjern alle etiketter og beskyttelseslokket på strykejernssålen.
2. Plasser apparatet horisontalt på et robust og stabilt underlag. Du kan ta av setteplaten fra underdelen og plassere strykejernet på setteplaten igjen på et solid, stabilt og horisontalt underlag.
3. Fyll vannbeholderen. Pass på at du ikke fyller på over nivåmerket.
4. Strekk ut strømledningen og koble den til en jordet stikkontakt.
5. Slå på "0/I" bryteren for varmetanken og hovedstrømmen (13) så den står på "I".
6. Etter noen minutter begynner lampen "Damp klar" (9) å lyse. Det betyr at apparatet er klart til bruk.
Ved første gangs oppvarming og etter avkalking (Calc'n Clean) bruker dampgeneratoren lengre tid på å nå tilstanden "Damp klar".
Når det allerede er vann i dampgeneratoren ved vanlig bruk, går oppvarmingen til dampetemperatur raskere.

7. Dette apparatet har en innebygd sensor for måling av vannstanden. Varsellampen vil lyse for å indikere "fyll på vanntanken" (12*) når den er tom.

eller (avhengig av modell):

Hvis lampen "damp klar" (9) lyser og dampen ikke kommer ut når du trykker på dampknappen (16-17*), må du fylle vanntanken.

Viktig:

- Du kan bruke kranvann.
Bland springvann med destillert vann i forholdet 1:1 for å forlenge optimal dampfunksjon. Hvis springvannet i ditt distrikt er veldig hardt, bland springvannet med destillert vann i forholdet 1:2. Ta kontakt med ditt lokale vannverk for å få informasjon om hardheten på vannet.
- Vanntanken kan fylles når som helst mens du bruker strykejernet.
- For å unngå ødeleggelse og/eller forurensning av vanntanken er det viktig at den ikke fylles med parfyme, eddik, stivelse, kalkfjernende produkter, tilsetningsstoffer eller andre kjemiske produkter.

Enhver skade som skyldes bruk av nevnte produkter, vil oppheve garantien.

- Bruk ikke kondensvann fra tørketromler, air condition-anlegg eller lignende. Dette apparatet er konstruert for å bruke vanlig vann fra springen.
- Strykejernet er ikke konstruert for å hvile på hælen. Sett det alltid horisontalt på strykeunderlaget (2).
- Setteplaten kan plasseres på området som er tilpasset for denne på apparatet, eller på hvilket som helst annet passende område.

Ikke sett strykejernet på apparatet uten setteplaten.

- Ved førstegangsbruk, kan strykejernet utstøte damp eller lukt samt hvite partikler fra sålen, dette er helt normalt og vil forsvinne etter noen minutter.
- Så lenge dampknappen holdes inne, kan det komme en pumpelyd fra vanntanken, dette er normalt og betyr at det pumpes vann til damp tanken.

Regulering av temperaturen



1. Kontroller riktig stryketemperatur på etiketten på klærne som skal strykes.
2. Drei temperaturvelgeren (15) til ønsket stilling:

• Syntetisk stoff

•• Silke – Ull

••• Bomull – Lin

3. Varsellampen (18) vil lyse mens strykejernet varmes opp, og slukkes når strykejernet har nådd riktig temperatur.

Anbefalinger:

- Separer klærne etter etiketten for vask og stryk, begynn alltid å stryke først de klærne som må strykes på lavest temperatur.
- Dersom du ikke er sikker på hvilket stoff det er i et klesplagg, bør du starte å stryke på lav temperatur og tilpasse til riktig temperatur på et område av plagget som ikke vil synes.

B Dampstryking



1. Drei temperaturvelgeren (15) til ønsket stilling.
2. Still inn ønsket mengde damp ved å bruke variabel dampregulering (11*) (avhengig av modell).

Velg en av følgende anbefalte innstillinger for normalt bruk:

Temperatur	Dampinnstilling
•	
••	
•••	

3. Trykk på damputløsningsknappen for å slippe ut damp.

Merk:

Ved stryking på lavere temperaturer "a"

- Hvis apparatet er utstyrt med variabel dampregulering (11*), setter du den variable dampreguleringen til laveste posisjon.
- Hvis apparatet ikke er utstyrt med variabel dampregulering, trykker du på damputløsningsknappen noen få sekunder av gangen ved stryking på lavere temperaturer.

Uansett hvilket apparat du har, må du stille temperaturvelgeren (15) inn på en høyere temperatur hvis du oppdager at det renner vann ut av sålen (pass på at plagget tåler stryking ved denne temperaturen).

Tips: For bedre strykeresultater stryker du til slutt noen ganger uten damp for å tørke plagget.

“Pulse steam”-funksjon



(Avhengig av modell)

Strykejernet har en spesialfunksjon for å håndtere spesielt vanskelige skrukker. Når damputløserknappen er aktivert, avgir dampgeneratoren tre kraftige dampsjokk, slik at dampen trenger enda dypere inn i stoffet.

1. Sett temperaturvelgeren (15) på “...”
2. Trykk to ganger (dobbelklikk) på damputløserknappen (16) nederst på håndtaket.

eller (Avhengig av modell)

Trykk så vidt på damputløserknappen (17*) øverst på håndtaket.

Merk:

- Det er mulig å stanse dampsjokkene ved å trykke en gang til på dampknappen.
- Når du buker “Pulse steam”-funksjonen for første gang, kan det komme ut noen vandrdåper. Vandrdåpene vil forsvinne etter at du har brukt funksjonen noen gange.

“Intelligent steam”-funksjon

(Avhengig av modell)

Dette systemet har intelligent dampkontroll, som, etter man slipper damputløserknappen (16), leverer en liten mengde ekstra damp.

Den ekstra dampen kan enkelt stoppes ved å trykke inn damputløserknappen en gang til.

Stryking uten damp



Begynn å stryke uten å trykke på dampknappen.

C

Loddrett dampstryking



Dampen må aldri rettes direkte mot klær mens noen har dem på.

Dampen må aldri rettes mot personer eller dyr.

1. Sett temperaturknappen på “...” eller “max”.
2. Ved å holde strykejernet vertikalt og samtidig trykke på dampknappen, kan du stryke gardiner og annet tøy som henger (jakker, dresser, kåper...).

Knapp for energisparing “eco”



(Avhengig av modell)

Hvis “Energisparing”-knappen (8*) er slått på, vil apparatets energiforbruk reduseres ved hjelp av automatisk reduksjon av strøm- og vannforbruk. Et godt strykeresultat kan oppnås for de fleste plagg.

Det anbefales å bruke innstillingen for vanlig energinivå kun til tykke og svært krøllete tekstiler.

Merk: Hvis du bruker “Energisparing”-funksjonen, kan den variable damp- og temperaturreguleringen fortsatt brukes som anbefalt.

“secure” automatisk avslåing



(Avhengig av modell)

Hvis dampknappen (16-17*) på strykejernet håndtak ikke trykkes inn i løpet av en viss periode (8 minutter) under stryking, vil dampstasjonen slås av automatisk.

“Automatisk avslåing”-lampen (9) vil blinke når automatisk avslåing har blitt aktivert.

Trykk på dampknappen for å slå på dampstasjonen igjen.

D

Stoff-beskyttelses strykesåle deksel



(Avhengig av modell)

Stoff-beskyttelses strykesåle deksel brukes ved dampstryking av delikate plagg med maksimal temperatur uten at plaggene tar skade. Bruk av strykesåle dekslet eliminerer også problemet med skinnende reflekser på mørke plagg.

Det er tilrådelig å først stryke en liten del på innsiden av plagget for å se om det er egnet.

For å sette dekslet på strykesålen, plasser tuppen av strykejernet inn i tuppen av strykesåle dekslet og trekk det elastiske båndet over den laveste de len bak på strykejernet inntil det er godt festet. For å ta av strykesåle dekslet, trekk av det elastiske båndet og fjern det fra strykejernet.

Det stoff-beskyttende strykesåle dekslet kan kjøpes fra kundeservicen eller fra en spesialbutikk:

Kode for tilbehør
(Kundeservice)

571510

Navn på tilbehør
(Spesialbutikker)

TZ20450



Rengjøring av Kokeren

For å forlenge dampgeneratorens levetid og hindre kalkbelegg er det svært viktig å skylle vannbeholderen etter noen timers bruk (etter ca. 50 timer). Skyll oftere hvis vannet er hardt.

Bruk ikke avkalkningsmidler til å skylle beholderen, ettersom slike midler kan skade den.

1. Sjekk at apparatet er avkjølt og at det ikke har vært tilkoblet de 2 siste timene samt at den vanntanken (1) er tom.
2. Sett apparatet ditt på kanten av utslagsvasken din.
3. Fjern plastdekelet som ligger på bunn av apparatet ved å vri det til  posisjonen.
4. Skru ut varmtvannstankens dreneringsplugg ved hjelp av en mynt.
5. Hold dampgeneratoren på hodet og bruk en mugge for å fylle opp kokeren (på den underste delen) med 1/4 liter vann
6. Rist underdelen litt og tøm alt sammen ut igjen i en utslagsvask eller bøtte. For å oppnå best mulig resultat, foreslår vi at denne operasjonen gjentas et par ganger.

Viktig: før du skrur i proppen igjen, sørg for at det ikke er igjen noe vann i kokeren.

7. Sett i kokerdreneringstappen og skru godt fast igjen med hjelp av en mynt.
8. Sett inn og lukk plastdekelet ved å vri det i  posisjonen.

Advarsel for automatisk rengjøring (avhengig av modell)

Varsellampen (12*) vil blinke for å indikere at kokeren må skylles. Følg da framgangsmåten beskrevet i kapittelet under.

Du nullstiller varsellampen og telleren for "Calc'n clean"-funksjonen ved å slå av strykejernet to ganger, og la det være slått av i minst 30 sekunder hver gang.

(på → 30 s av → på → 30 s av → på)

Skylling av strykejernet dampkammer

Forsiktig! Fare for brannskader!

Denne prosedyren bidrar til å fjerne kjelstein fra dampkammeret.

Denne rengjøringsprosedyren kan utføres av og til (ca. én gang i året) hvis det begynner å komme kalkpartikler ut av strykesålen etter en lang periodes bruk med meget hardt vann.

- a) Se til at strykejernet har kjølt seg ned.

- b) Still temperaturvelgeren (15) på strykejernet på "min".

- c) Fyll tanken med vann fra springen.

- d) Koble til strømledningen og sett hovedbryteren (13) på "1".

- e) Vent til indikatorlampen for "damp klar" (9) lyser.

- f) Hvis dampstasjonen har en dampregulator (11*), må denne settes på maks. 

- g) Hold strykejernet over vasken eller en beholder for å samle opp vannet.

- h) Trykk på dampknappen (16) og rist forsiktig på strykejernet. Kokende vann og damp vil komme ut, og kan bringe med seg kjelstein eller bunnfall. Dette tar cirka 5 minutter.

- i) Sett temperaturvelgeren (15) på "max" uten å trykke på dampknappen (16). Vannet i dampkammeret starter da å fordampe. Vent til alt vannet inne i kammeret er fordampet.

- j) Trekk det varme strykejernet over en tørr bomullsklut for å få bort eventuelle rester med det samme.

Rengjøring og vedlikehold



Strykejernet må kobles fra strømmettet før du utfører rengjørings- eller vedlikeholdsarbeid.

1. Når du er ferdig med å stryke, må strykejernet kobles fra og kjøles ned før rengjøring.
2. Vri termostaten på dampkjelen og til hovedstrømmen på "0" og ta ut støpselet.
3. Dersom det har dannet seg flekker eller belegg på strykejernssålen, må også denne tørkes med en fuktig klut.
4. Slipe- eller oppløsningsmiddel må ikke brukes.

Oppbevaring av strykejernet



1. Kjøøl ned strykejernet før setter det bort.
2. Vri termostaten på dampkjelen og til hovedstrømmen på "0" og ta ut støpselet.
3. Tøm vanntanken.
4. Sett strykejernet på setteplaten på apparatets underdel med strykesålen ned.
5. Oppbevar strømkabelen i oppbevaringsrommet (5) og dampslangen i lagringsfestet (3). Ikke tvinn ledningene for stramt.
6. Bruk bærehåndtakene (4) på siden når apparatet flyttes.

Tips for å hjelpe deg å spare energi



Produksjon av damp forbruker mest energi. Som en hjelp til å minimere forbruket bør du følge rådene nedenfor:

- Begynn med å stryke de tekstilene som krever den laveste stryketemperaturen. Sjekk anbefalt stryketemperatur på vaskelappen på plagget.
- Reguler dampen i forhold til stryketemperaturen ved å følge instruksjonene i denne håndboken.
- Bruk damp bare hvis det er nødvendig. Bruk sprayfunksjonen i stedet hvis det er mulig.
- Prøv å stryke plaggene mens de fremdeles er fuktige, og reduser dampinnstillingen. Da vil dampen komme fra plaggene i større grad enn fra strykejernet. Hvis du tørker plaggene dine i tørketrommel før du stryker dem, still tørketrommelen inn på "stryketørt"-programmet.
- Hvis tekstilene er fuktige nok, kan du slå av dampregulatoren helt.
- Sett strykejernet i vertikal stilling når du tar en pause. Hvis det står horisontalt med dampregulatoren på, vil det forbruke damp.

Skroting

For aktuelle veiledninger angående skroting bør du ta kontakt med forhandleren eller med kommunen på stedet der du bor.



Dette apparatet er merket i overensstemmelse med EU-direktiv 2012/19/EU–vedrørende brukte elektriske og elektroniske apparater. Retningslinjene setter et rammeverk for returnering og resirkulering av brukte apparater i hele EU.

Problemer og løsninger

Problem	Mulige årsaker	Løsning
Dampgeneratoren starter ikke.	<ul style="list-style-type: none"> • Problemer med tilkoblingen. • Damptanken er ikke slått på. 	<ul style="list-style-type: none"> • Undersøk strømledningen, stikkkontakten og støpselet. • Slå på "0/I" bryteren for varmetanken og hovedstrømmen (13) så den står på "I".
Strykejernet blir ikke varmt.	<ul style="list-style-type: none"> • 0/I-bryteren på strykejernet står på "0". • Termostaten for regulering av temperaturen står på "min". 	<ul style="list-style-type: none"> • Slå på "0/I" bryteren for varmetanken og hovedstrømmen (13) så den står på "I". • Vri termostaten (15) til ønsket temperatur.
Det kommer røyk fra strykejernet når det slås på.	<ul style="list-style-type: none"> • Ved førstegangsbruk: Noen av komponentene har blitt lett smurt på fabrikk og disse kan produsere noe røyk når strykejernet varmes opp for første gang. • Ved senere bruk: Strykejernssålen kan være skitten. 	<ul style="list-style-type: none"> • Dette er helt normalt og vil opphøre etter en liten stund. • Rengjør sålen slik det forklares i denne bruksanvisningen under rengjøring og vedlikehold.
Det drypper vann fra hullene i strykejernssålen.	<ul style="list-style-type: none"> • Dampfunksjonen brukes før strykejernet har nådd riktig temperatur. • Vannkondens i slangene grunnet førstegangsbruk eller fordi det er lenge siden strykejernet har blitt brukt. • Dampgeneratoren inneholder for mye avsetninger. 	<ul style="list-style-type: none"> • Reduser dampstrømmen når du stryker ved lave temperaturer (termostaten for regulering av damp (11*)). • Rett strykejernet vekk fra stryketøyet og trykk på dampknappen flere ganger, helt til det bare kommer ut damp. • Rengjør vannsbeholderen som forklart i avsnittet "Calc'n clean" (E).

Problem	Mulige årsaker	Løsning
Det kommer skitt fra sålen på strykejernet eller den er flekkete.	<ul style="list-style-type: none"> • Det har dannet seg belegg eller mineraloppsamlinger i damptanken. • Det har vært brukt kjemiske rengjøringsmidler eller stivelse. 	<ul style="list-style-type: none"> • Bruk kranvann blandet med 50% destillert eller demineralisert vann. Hvis springvannet i ditt distrikt er veldig hardt, bland springvannet med destillert vann i forholdet 1:2. • Tørk av sålen med en fuktig klut. • Du må ikke tilsette stoffer i vannkokeren.
Det kommer ingen damp fra strykejernet.	<ul style="list-style-type: none"> • Vannkokeren er ikke slått på eller vanntanken er tom. • Damp termostaten står på minimum. 	<ul style="list-style-type: none"> • Slå på "0/I" bryteren for varmetanken og hovedstrømmen (13) så den står på "I" og/eller fyll vanntanken. • Øk dampstrømmen ved å vri på termostaten for regulering av damp (11*).
Plagget som strykes blir mørkt og/eller strykeflaten blir kleberlig.	<ul style="list-style-type: none"> • Den valgte temperaturen er for høy og har ødelagt plagget. 	<ul style="list-style-type: none"> • Velg en passende temperatur for det materialet og rengjør strykeflaten med en fuktig klut.
Strykeflaten blir brun.	<ul style="list-style-type: none"> • Dette er en normal konsekvens ved bruk. 	<ul style="list-style-type: none"> • Rengjør jevnlig strykeflaten med en fuktig klut.
Apparatet lager en pumpelyd.	<ul style="list-style-type: none"> • Vann pumpes inn i dampgeneratoren. • Lyden stopper ikke. 	<ul style="list-style-type: none"> • Det er helt normalt. • Dersom ikke lyden opphører, må dampgeneratoren ikke brukes. Ta kontakt med et autorisert servicesenter for å sjekke ut feilen.
Tap av damptrykk under stryking	<ul style="list-style-type: none"> • Dampknappen holdes nede over lengre tid. 	<ul style="list-style-type: none"> • Trykk på dampknappen gjentatte ganger. Dette vil føre til et bedre strykeresultat ved at tøyet tørker bedre og holder seg mykere
Det lekker vann fra varmtvannsbeholderen	<ul style="list-style-type: none"> • Tappepluggen i bunnen av apparatet er løs. 	<ul style="list-style-type: none"> • Stram til tappepluggen med en mynt.
Vannflekker vises på tøyet under stryking.	<ul style="list-style-type: none"> • Kan være forårsaket av damp som kondenserer på strykebrettet. 	<ul style="list-style-type: none"> • Tørk av tekstiltrekket som dekker strykebrettet, og stryk flekkene uten damp til de tørker.
Vannflekker kan vises på tøyet når "Pulse steam"-funksjonen brukes.	<ul style="list-style-type: none"> • Vannsprut er forårsaket av dampkondens i slagen når den kjøles ned etter bruk. 	<ul style="list-style-type: none"> • Etter en stund, slutter det å komme vanndråper fra sålen etter bruk av "Pulse steam"-funksjonen.
Slangen blir varm under bruk.	<ul style="list-style-type: none"> • Dette er normalt. Det forårsakes av dampen som passerer gjennom slangen under dampstryking. 	<ul style="list-style-type: none"> • Plasser slangen på andre siden av deg, så du ikke kommer nær den under strykingen.
Strykejernet slutter ikke å slippe ut damp etter at det er satt på underlaget.	<ul style="list-style-type: none"> • "Pulse steam" funksjonen aktivert av dobbeltklikk. 	<ul style="list-style-type: none"> • Trykk på utløseren én gang til, og strykejernet slutter å slippe ut damp umiddelbart.

Dersom ikke noe av dette som er nevnt ovenfor skulle løse problemet, ta kontakt med et autorisert teknisk servicesenter.

Du kan laste ned denne bruksanvisningen fra Siemens sine lokale nettsider.

Tack för att du valt ångstationen slider SL20 från Siemens, det nya systemet för ångstrykning.

Läs användarinstruktionerna noggrant. Var god läs noga igenom denna bruksanvisning och spara den för framtida rådfrågning.

Inledning

De innehåller viktig information om det här systemets unika egenskaper, och några tips på hur du kan göra det enklare att stryka. Vi hoppas att strykningen kommer att bli till en njutning med hjälp av den här ångstationen.

Viktigt

Låt den första sidan av broschyren vara öppen. Det kommer att hjälpa dig förstå hur apparaten fungerar.

Den här apparaten uppfyller internationell säkerhetsstandard.

Apparaten är gjord endast för användning i hushållet, varför industriellt bruk utesluts.

Den här apparaten får endast användas till de syften den är tillverkad för, d.v.s. som strykjärn. Alla andra användningsområden är olämpliga och innebär följaktligen fara.

Tillverkaren tar inte på sig något ansvar för skador som uppstår till följd av felaktig eller olämplig användning.

Allmänna säkerhetsinstruktioner

- Lämna inte strykjärnet utan uppsikt när det är påslaget.
- Dra ut kontakten innan du fyller på vatten eller håller ut överblivet vatten efter användning.
- Apparaten måste användas och placeras på en stabil yta.
- När den befinner sig i sitt stöd bör du försäkra dig om att ytan som stödet står på är stabil.
- Använd inte strykjärnet om det har tappats, uppvisar tydliga tecken på skada eller om det läcker vatten. Det måste kontrolleras av ett auktoriserat tekniskt servicecenter innan det kan användas på nytt.
- För att undvika fara skall alla åtgärder och reparationer på apparaten, som t.ex. byte av elkabel, utföras av auktoriserad servicetekniker.
- Apparaten kan användas av barn från 8 år och personer med fysiska, sensoriska eller psykiska funktionshinder eller utan erfarenhet och kunskap, förutsatt att de övervakas eller instrueras i hur apparaten används på ett säkert sätt och förstår riskerna. Barn ska inte leka med apparaten. Rengöring och underhåll ska inte utföras av barn utan överinseende av vuxen.
- Håll strykjärnet och dess kabel utom räckhåll för barn under 8 år när det är strömsatt och medan det svalnar.
-  **WARNING! Het yta.**
Ytan blir varm under användningen

- Kontrollera att strömstyrkan motsvarar den styrka som anges på apparatens informationsplatta innan du sätter i kontakten.
- Den här apparaten måste anslutas till ett jordat uttag. Om du använder en förlängningsladd måste den ha en jordad tvåpolig 16 A stickkontakt.
- Om säkringen går i strykjärnet, går det inte längre att använda apparaten. För att kunna användas igen måste apparaten tas till ett auktoriserat tekniskt servicecenter.
- För att undvika att fenomen som att transient spänning sjunker eller att belysningen fluktuerar vid dåliga strömförsörjningsförhållanden, rekommenderar vi att du ansluter strykjärnet till ett strömförsörjningssystem med en maximal impedans på 0.27Ω. Vid behov, kan användaren fråga det allmänna strömförsörjningsbolaget om systemimpedansen vid gränssnittsstället.
- Apparaten får aldrig placeras under kranen för att fyllas med vatten.
- Drag ur kontakten när apparaten inte används eller om du misstänker fel.
- Man får inte dra ut stickkontakten från eluttaget genom att dra i sladden.
- Sänk aldrig ner strykjärnet eller ångtanken i vatten eller någon annan vätska.
- Ställ inte apparaten där den påverkas av väderförhållanden (regn, sol, frost etc.).

Viktigt:

- Den här apparaten uppnår höga temperature och producerar ånga under användningen, vilket kan orsaka brännskador vid oaktsamt användande.
- Ångslangen, basstationen, metallplattan under den avtagbara avställningsytan (2) och särskilt strykjärnet kan bli mycket heta under användning. Detta är normalt.
- Rikta aldrig ångan mot människor eller djur.
- Låt inte sladden vidröra strykjärnet när det är varmt.

Beskrivning

1. Vattentank
 2. Borttagbart stöd
 3. Ångslangsförvaringens fastsättning
 4. Bärhandtag
 5. Förvaringsfack till strömledningen
 6. Sladd och förvaringsbygel
 7. Ångslang
 8. Knapp "energispar" *
 9. Indikatorlampa för "Ånga redo" / "Automatisk avstängning" *
 10. Kontrolllampa "till / från" *
 11. Varierande ångkontroll *
 12. Indikatorlampa "Tom vattentank" / "Automatisk rengöringsvarning" *
 13. 0/I-knapp med lyse
 14. Inbyggd ånggenerator
 15. Temperaturreglage
 16. Strykjärnets knapp för ångutsläpp
 17. Strykjärnets knapp för ångutsläpp "XTRM" *
 18. Indikatorlampa för strykning
 19. Sula
 20. Sulskydd i textil*
- * **Enligt modell**

A Förberedelser

1. Ta bort etiketter och skyddshölje från sulan.
 2. Placera apparaten vägrätt på en stabil, fast yta. Du kan ta bort stödet från strykjärnet och placera det på en annan fast och stabil vägrätt yta.
 3. Fyll vattentanken och se till att inte överstiga nivåmarkeringen.
 4. Rulla ut sladden helt och sätt i kontakten i ett jordat uttag.
 5. Ställ kokarens "0/I"-knapp och huvudströmbrytare (13) på läget "I".
 6. Indikatorn "Ånga redo" (9) lyser efter några minuter och visar att produkten är redo att användas.
Ånggeneratorm tar endast längre tid att uppnå "Ånga redo" under den första uppvärmningen eller efter att avkalkning utförts (Calc'n clean). När vattnet redan finns i ånggeneratorm under vanlig användning kommer uppvärmningen till arbetstemperatur att gå snabbare.
 7. Den här apparaten har en inbyggd sensor för vattennivån. Indikatorn för "tom vattentank" (12*) tänds när vattentanken är tom.
- eller (enligt modell):**

Om lampan för "ånga redo" (9) tänds och ånga inte kommer ut när du trycker på ångutsläppsknappen (16-17*) bör du fylla på vattentanken.

Viktigt:

- Kranvatten kan användas.
För att bibehålla ångfunktionen i gott skick rekommenderas att blanda lika delar kranvatten och destillerat vatten. Om ditt kranvatten har ovanligt hög hårdhetsgrad, blanda en del kranvatten med två delar destillerat vatten. Du kan kontrollera vattnets hårdhet hos ditt lokala vattenledningsverk.
- Vattentanken kan fyllas när som helst medan du använder apparaten.
- För att undvika skada och/eller förorening av vattentanken och vattenkokaren, håll inte parfym, vinäger, stärkelse, avkalkningsmedel, tillsatssämnen eller några andra kemiska produkter i vattentanken.

Orsakas skador p.g.a. användning av ovannämnda produkter ogiltigförklarar garantin.

- Använd inte kondensvatten från torktumlare, luftkonditioneringsystem eller liknande. Denna apparat har konstruerats för användning med vanligt kranvatten.
- Strykjärnet är inte utformat för att stå upprätt. Placera det alltid horisontellt på strykjärnsplattan (2).
- Stödet kan placeras i det specialdesignade området på produkten, eller på någon annan lämplig plats i närheten av strykningområdet.
Låt aldrig strykjärnet vila på strykplattan utan stöd.
- Under den första användningen kan strykjärnet ge ifrån sig vissa ångor och lukter, tillsammans med vita partiklar på sulan. Detta är normalt och upphör efter några minuter.
- Medan knappen för ångutsläpp är intryckt kan vattentanken ge ifrån sig ett pumppljud. Detta är normalt och anger att vatten pumpas in i ångtanken.

Temperaturinställning



1. Kontrollera tvättlappen på kläderna för att bestämma rätt temperatur för strykning.
2. Ställ temperaturväljaren (15) i önskat läge:

- Syntet
- Silke – Ull
- Bomull – Linne

3. Indikatorlampan (18) kommer att förbli tänd medan strykjärnet värms upp, och släcks så fort strykjärnet har uppnått vald temperatur.

Tips:

- Sortera dina kläder utifrån tvättlapparna. Börja alltid med kläder som behöver strykas på de lägsta temperaturerna.
- Om du inte är säker på vilket material ett plagg är gjort av bör du börja med att stryka på en låg temperatur, på en liten del av plagget som oftast inte syns när du bär det.

B Strykning med ånga



1. Ställ temperaturväljaren (15) i önskat läge.
2. Ställ in den ångmängd som passar dina behov genom att använda den varierande ångkontrollen (11*) (enligt modell).
För normal användning väljer du ett av följande rekommenderade lägen:

Temperatur	Ångläge
•	
••	
•••	

3. Tryck på ångknappen för att frigöra ånga.

Varning :

Om du stryker med en låg temperaturinställning "•"

- Om apparaten har en varierande ångkontroll (11*), ska du ställa in den varierande ångkontrollen på det lägsta läget
- Om apparaten inte har en varierande ångkontroll, trycker du på ångknappen bara i några sekunder åt gången för att stryka vid en låg temperatur.

I båda fallen, ska du ställa in temperaturväljaren (15) i ett högre läge om vatten skulle droppa ut från undersidan (kontrollera att plagget kan strykas med inställt läge).

Tips: För bättre resultat, stryk de sista dragen utan ånga så att plagget torkar.

Funktionen "Pulse steam"



(Enligt modell)

Den här apparaten har en specialfunktion för svåra veck.

När ångutsläppsknappen aktiveras avger ånggeneratort tre kraftfulla ångpuffar så att ångan når ännu djupare ner i textilierna.

1. Ställ temperaturväljaren (15) på "•••".

2. Tryck snabbt på ångutsläppsknappen (16) längst ner på handtaget två gånger (dubbelklicka).

eller (enligt modell)

Tryck kort på ångutsläppsknappen (17*) högst upp på handtaget.

ANM.:

- Man kan stoppa ångpuffarna genom att trycka in ångknappen snabbt igen.
- En del vattendroppar kan framträda första gången du använder funktionen "Pulse steam". Vattendropparna kommer att försvinna efter att du har använt funktionen en liten tid.

Funktionen "Intelligent steam"

(Enligt modell)

Det här systemet har ett intelligent system för styrning av ångan. Vilket ger, efter det att strykjärnets knapp för ångutsläpp (16), en liten mängd extra ånga.

Den extra ångan kan alltid stoppas genom att trycka på strykjärnets knapp för ångutsläpp igen.

Strykning utan ånga



Stryk utan att trycka på knappen för ångutsläpp.

C Lodrät ånga



Rikta aldrig ångstrålen mot plagg som någon har på sig.

Rikta aldrig ångan mot människor eller djur.

1. Ställ in temperaturkontrollen på läget "•••" eller "max".
2. Du kan stryka gardiner och hängande kläder (jackor, kostymer, kappor etc.) genom att placera strykjärnet lodrätt och trycka på knappen för ångutsläpp.

Knapp Energibesparing "eco"

(Enligt modell)

Om du trycker på knappen "Energispar" (8*) minskas apparatens energiförbrukning tack vare automatisk reduktion av el- och vattenförbrukning. Ett gott strykningsresultat kan uppnås för de flesta plagg.

Använd bara det normala energiläget för tjocka och mycket skrynkliga textilier.

OBS: Om du arbetar med funktionen "Energisparande" kan den varierbara ångregleringen och temperaturregleringen fortfarande användas enligt rekommendationerna.

Självavstängning

(Enligt modell)

Om man inte trycker in ångutsläppsknappen (16-17*) på handtaget under en viss tid (8 minuter) stänger ångstationen av sig själv. Indikatorlampan "Automatisk avstängning" (9) blinkar när den automatiska avstängningen har aktiverats.

Tryck på ångutsläppsknappen igen för att slå på ångstationen.

D Sulskydd i textil

(Enligt modell)

Det här skyddet används för att stryka ömtåliga plagg på maxtemperatur utan att skada dem.

Användningen av sulskyddet i textil innebär också att ingen trasa behöver användas för att undvika att mörka tyger blir glansiga vid strykning.

Du rekommenderas att först stryka en liten del på insidan av plagget för att se hur resultatet blir.

För att sätta dit skyddet på strykjärnet placerar du strykjärnets spets i skyddets kant och drar det elastiska bandet längs strykjärnets undersida till det sitter bra. För att ta bort sulskyddet i textil drar du i det elastiska bandet och separerar det på så sätt från strykjärnet.

Sulskyddet i textil finns att köpa som en tjänst efter försäljningen av strykjärnet samt i specialbutiker.

Reservdelsnummer
(kundservice)

571510

Namn på reservdel
(fackhandel)



TZ20450



Att rengöra kokaren

För att förlänga livslängden på din ånggenerator och undvika kalkavlagringar är det extremt viktigt att skölja ut ångstationens behållare efter flera timmars användning (efter ca. 50 timmar). Om det är hårt vatten där du bor, öka frekvensen.

Använd inte avkalkningsmedel för att skölja ur ångstationens behållare. Skador kan uppstå.

1. Kontrollera att apparaten är kall och att kontakten varit ur i mer än 2 timmar, samt att den vattenbehållaren (1) är tom.
2. Lägg apparaten vid sidan av diskhon.
3. Ta bort plastlocket från apparatens botten genom att vrida det till läget .
4. Skruva loss kokarens tömningsplugg med hjälp av ett mynt.
5. Håll ånggeneratormen upp och ner och fyll kokaren (på basenheten) med 1/4 liter vatten med hjälp av en tillbringare.
6. Skaka basenheten under några sekunder och töm den sedan helt över diskhon eller en hink. För bästa resultat rekommenderar vi att du upprepar den här proceduren en gång till.
Viktigt: försäkra dig om att inget vatten är kvar i kokaren innan du stänger den igen.
7. Sätt dit kokarens avtappningsplugg igen och skruva åt den med hjälp av ett mynt.
8. Sätt tillbaka och stäng plastlocket genom att vrida det till läget .

Automatisk rengöringsvarning

(enligt modell)

Indikatorlampan (12*) blinkar för att indikera att kokaren måste sköljas. För att göra detta, ska du följa proceduren som beskrivs i avsnittet ovan.

Återställ "Calc'n clean" -lampan och timern genom att slå av stationen två gånger och vänta minst 30 sekunder varje gång innan du slår på den igen.

(på → 30 s av → på → 30 s av → på)

Spolning av strykjärnets ångkammare

Varning! Risk för brännskador!

Med den här metoden avlägsnar du kalkpartiklar från ångkammaren.

Den här rengöringsproceduren kan utföras sporadiskt (ungefär en gång per år) när det börjar komma ut kalkavlagringar ur stryksulan efter en längre periods användning med väldigt hårt vatten.

- a) Se till att strykjärnet har svalnat.
- b) Placera strykjärnets temperaturväljare (15) i "min"-läget.

- c) Fyll tanken med kranvatten.
- d) Anslut elkabeln och placera huvudströmbrytaren (13) i läget "I".
- e) Vänta tills indikatorlampan "Ånga redo" (9) tänds.
- f) Om ångstationen har en ångregulator (11*), placera den i högsta läget. .
- g) Håll strykjärnet över vasken eller en behållare så att vattnet samlas upp.
- h) Tryck på ångutsläppsknappen (16) och skaka strykjärnet försiktigt. Kokande vatten och ånga kommer ut, tillsammans med kalk eller avlagringar som kan ha funnits där. Detta kan ta upp till fem minuter.
- i) Placera strykjärnets temperaturväljare (15) i "max"-läget, utan att trycka på ångutsläppsknappen (16). Vattnet i ångkammaren börjar förångas. Vänta tills allt vatten inuti kammaren har förångats.
- j) Rengör stryksulan genom att genast gnugga bort eventuellt överskott genom att föra det heta strykjärnet över en torr bomullstrasa.

Rengöring & underhåll



Dra alltid ut strykjärnets kontakt ur vägguttaget innan du utför några rengörings- eller underhållsåtgärder.

1. Dra ut kontakten och låt apparaten svalna innan du rengör den.
2. Torka av strykjärnets hölje, handtag och metalltytor med en fuktig trasa.
3. Rengör sulan med en fuktig trasa om den är smutsig eller täckt av beläggning.
4. Använd aldrig slipmedel eller lösningsmedel.

Förvaring



1. Låt alltid strykjärnet svalna innan du lägger undan apparaten.
2. Ställ in strömmen och ångkokaren på läget "0" och dra ur kontakten.
3. Töm vattentanken.
4. Placera strykjärnet i stödet med sulan nedåt.
5. Förvara elkabeln i förvaringsutrymmet (5) och ångslangen i förvaringsfästet (3). Linda inte kablarna för hårt.
6. Använd bärhandtagen (4) på sidorna när du ska flytta på produkten.

Tips för att spara energi



Det går åt mest energi när man använder ångfunktionen. Följ råden nedan för att minimera energiförbrukningen:

- Börja med att stryka de tyger som kräver lägst stryktemperatur.
Kontrollera rekommenderad stryktemperatur på lappen med skötselråd på respektive plagg.
- Anpassa inställningen för ånga efter vald stryktemperatur enligt anvisningarna i denna handbok.
- Använd endast ångfunktionen vid behov. Använd om möjligt sprejfunktionen i stället.
- Prova att stryka plaggen när de är fuktiga och dra ner inställningen för ånga. Då bildas ånga från tyget, snarare än från strykjärnet. Om du torktumlar plaggen före strykning, använd programmet för "stryktorr".
- Om plaggen är tillräckligt fuktiga kan du stänga av ångfunktionen helt.
- Låt strykjärnet stå upprätt vid paus. Om det ligger ner när ångfunktionen är aktiv bildas överskottsånga.

Eventuellt gammalt strykjärn

Våra produkter är miljövänligt förpackade i material som till största delen kan återvinnas. Hör med din kommun eller det lokala renhållningsverket var du kan lämna använt förpackningsmaterial och gamla hushållsprodukter.



Denna apparat är märkt i enlighet med EU-direktivet 2012/19/EU om avfall som utgörs av eller innehåller elektriska eller elektroniska produkter.

Föreskrifterna utgör ett ramverk för insamling och återvinning av använda apparater och de tillämpas inom EU.

Felsökning

Problem	Möjliga orsaker	Lösning
Ånggeneratorn sätter inte igång.	<ul style="list-style-type: none"> • Det är problem med anslutningen. • Ångtanken är inte på. 	<ul style="list-style-type: none"> • Kontrollera sladden, kontakten och uttaget. • Ställ kokarens "0/I"-knapp och huvudströmbrytare (13) på läget "I".
Strykjärnet värms inte upp.	<ul style="list-style-type: none"> • "0/I"-knappen befinner sig i läget "0". • Temperaturkontrollen är inställd på "min". 	<ul style="list-style-type: none"> • Ställ kokarens "0/I"-knapp och huvudströmbrytare (13) på läget "I". • Ställ in temperaturkontrollen (15) på önskat läge.
Strykjärnet börjar ryka när det är på.	<ul style="list-style-type: none"> • Under första användningen: Vissa komponenter har blivit lätt infettade på fabriken och kan ge ifrån sig lite rök när de hettas upp för första gången. • Under senare användning: sulan kan vara smutsig. 	<ul style="list-style-type: none"> • Det är helt normalt och kommer att upphöra efter en kort stund. • Rengör sulan i enlighet med instruktionerna i den här manualen.
Vatten rinner igenom hålen på sulan.	<ul style="list-style-type: none"> • Ångfunktionen används innan den har nått rätt temperatur. • Vattnet kondenseras inuti rören eftersom ångan används för första gången eller inte har använts på länge. • Ånggeneratorn innehåller för mycket kalk. 	<ul style="list-style-type: none"> • Minska ångflödet när du stryker på låga temperaturer (Vridbar ångkontroll (11*)). • Rikta ångan bort från strykområdet och tryck på knappen för ångutsläpp tills det kommer ut ånga. • Rengör vattenkokaren på det sätt som beskrivs i avsnittet "Calc'n clean" (E).

Problem	Möjliga orsaker	Lösning
Det kommer ut smuts genom sulan eller sulan är smutsig.	<ul style="list-style-type: none"> • Det har skapats beläggningar eller mineraler i ångtanken. • Kemiska produkter eller tillsatsämnen har använts. 	<ul style="list-style-type: none"> • Använd kranvatten blandat med 50% destillerat eller avmineraliserat vatten. Om ditt kranvatten har ovanligt hög hårdhetsgrad, blanda en del kranvatten med två delar destillerat vatten. • Rengör sulan med en fuktig trasa. • Tillsätt aldrig några produkter till kokvattnet.
Strykjärnet producerar ingen ånga.	<ul style="list-style-type: none"> • Kokaren är inte på eller vattentanken är tom. • Ångregleraren är inställd på min-läget. 	<ul style="list-style-type: none"> • Ställ kokarens "0/I"-knapp och huvudströmbrytare (13) på läget "I" och/eller fyll vattentanken. • Öka ångflödet genom att vrida upp ångkontrollen (11*).
Det strukna tyget mörknar och/eller fastnar på sulan.	<ul style="list-style-type: none"> • Den valda temperaturen är för hög och har skadat tyget. 	<ul style="list-style-type: none"> • Välj en lämplig temperatur för materialet och rengör sulan med en fuktig trasa.
Sulan blir brun.	<ul style="list-style-type: none"> • Det är en vanlig följd av användningen. 	<ul style="list-style-type: none"> • Rengör regelbundet sulan med en fuktig trasa.
Apparaten ger ifrån sig ett pumppljud.	<ul style="list-style-type: none"> • Vatten pumpas in i ångtanken. • Ljudet upphör inte. 	<ul style="list-style-type: none"> • Det är normalt. • Om ljudet inte upphör bör du sluta att använda ånggeneratoren och kontakta ett auktoriserat tekniskt servicecenter.
Förlust av ångtrycket under strykningen	<ul style="list-style-type: none"> • Ångknappen hålls intryckt under för lång tid 	<ul style="list-style-type: none"> • Tryck på ångknappen med jämna mellanrum. Detta ger ett bättre strykresultat eftersom tyger torkar på ett bättre sätt och håller sig mjukare
Vattenbehållaren läcker	<ul style="list-style-type: none"> • Avtappningspluggen under enheten sitter löst. 	<ul style="list-style-type: none"> • Dra åt avtappningspluggen med ett mynt eller liknande
Vattenfläckar syns på plagget under strykning.	<ul style="list-style-type: none"> • Kan orsakas av ånga som kondenserats på strykbrädan. 	<ul style="list-style-type: none"> • Torka av strykbrädans tygöverdrag och stryk fläckarna utan ånga för att torka dem.
Vattenfläckar syns på plagget under användning av funktionen "Pulse steam".	<ul style="list-style-type: none"> • Vattenfläckar orsakas av ångkondensering i slangen vid nedkylning efter användning. 	<ul style="list-style-type: none"> • Vattendroppar upphör att komma ut ur stryksulan efter att funktionen "Pulse steam" har använts en liten tid.
Slangen blir varm under användning.	<ul style="list-style-type: none"> • Detta är normalt och orsakas av ångan som passerar genom slangen under ångstrykning. 	<ul style="list-style-type: none"> • Placera slangen på den andra sidan så att du inte kan komma åt den under strykning.
Strykjärnet slutar inte att ånga efter att du placerat det på plattan.	<ul style="list-style-type: none"> • Funktionen "Pulse steam" är aktiverad genom dubbelklick. 	<ul style="list-style-type: none"> • Tryck bara på knappen igen och strykjärnet slutar ånga omedelbart.

Om ovanstående råd inte löser problemet bör du kontakta ett auktoriserat tekniskt servicecenter.

Du kan ladda ner denna handbok från Siemens lokala hemsidor.

Kiitämme teitä slider SL20

-höyrysilitysaseman valinnasta. Tämä on Siemensin uusi ammattimainen höyrysilitysjärjestelmä.

Lue huolellisesti laitteen käyttöohjeet ja säilytä ne mahdollista myöhempää tarvetta varten.

Johdanto

Lue ohjeet ennen käyttöä. Ne sisältävät arvokasta tietoa tämän järjestelmän ainutlaatuisista ominaisuuksista ja neuvoja helpompaa silitystä varten.

Toivomme, että nautit silittämisestä tämän höyrysilitysaseman kanssa.

Tärkeää

Ota esille ohjekirjan ensimmäinen sivu, tämä auttaa sinua ymmärtämään miten laite toimii.

Laite on kansainvälisten turvastandardien mukainen.

Tämä laite on tarkoitettu ainoastaan kotikäyttöön eikä missään tapauksessa teollisuuskäyttöön.

Laitetta saa käyttää ainoastaan sen suunniteltuun käyttötarkoitukseen, eli silittämiseen. Kaikki muu käyttö katsotaan epäsopivaksi ja siten vaaralliseksi. Valmistaja ei ole vastuussa vahingoista, jotka aiheutuvat laitteen väärinkäytöstä tai käytöstä muuhun tarkoitukseen.

Yleiset turvaohjeet

- Älä jätä silitysrautaa vartioimatta sen ollessakytkettynä sähköpistokkeeseen.
- Irrota pistoke pistorasiasta ennen kuin täytälaitteen vedellä tai ennen kuin poistat jäljellejäävän veden käytön jälkeen.
- Laitetta on käytettävä ja säilytettävä vakaallapinnalla.
- Kun laite asetetaan tukitelineelle, onkäyttäjän varmistettava tukitelineen alustanvakaus.
- Älä käytä silitysrautaa, jos se on tippunut,siinä näkyy vaurioiden merkkejä tai siitävuotaa vettä. Se on vietävä valtuutettuunhuoltokeskukseen tarkistettavaksi ennen kuinsitä voi käyttää uudelleen.
- Jotta vaaratilanteet vältettäisiin, kaikki laitteen vaatimat toimenpiteet, esim. viallisen virtajohdon vaihto, on annettava valtuutetun huoltopalvelun tehtäväksi.
- Tätä laitetta voivat käyttää 8-vuotiaat ja sitä vanhemmat lapset ja henkilöt, joilla on rajoitetut fyysiset, aistilliset tai henkiset kyvyt tai joilla ei ole kokemusta tai tuntemusta laitteesta, jos heitä valvotaan tai ohjataan laitteen turvallisessa käytössä ja he ymmärtävät sen käyttöön liittyvät vaarat.Lapset eivät saa leikkiä laitteella. Lapset eivät saa puhdistaa tai huoltaa laitetta ilman valvontaa.
- Pidä silitysrauta ja sen virtajohto alle 8-vuotiaiden lapsien ulottumattomissa, kun laite on kytketty sähköverkkoon tai jäähtyy.
-  HUOMIO. Kuuma pinta.
Pinta kuumenee käytön aikana.

- Ennen laitteen kytkemistä sähköverkkoon ontarkistettava, että jännite vastaa tyyppikilvessäolevaa jännitettä.
- Laite on kytkettävä maadoitettuun pistorasiaan. Jatkojohtoa käytettäessä tulee varmistaa, että siinä on 16A kaksinapainen pistoke maadoituksella.
- Jos laitteeseen asetettu turvasulake palaa, laitetelee toimimattomaksi. Laitteen saattamiseksi toimintakuntoon on se vietävä valtuutettuun huoltokeskukseen.
- Jotta ilmiöt, kuten sysäysjännitteen laskut tai sytytyksen vaihtelut, vältettäisiin virransyötön epäsuotuisien olosuhteiden aikana, silitysrauta on suositeltavaa liittää virransyöttöjärjestelmään, jonka maksimi-impedanssi on 0.27Ω. Käyttäjä voi tarvittaessa pyytää julkiselta energiayhtiöltä liitoskohdan impedanssin
- Laitetta ei saa ikinä laittaa hanan alle vedentäyttämistä varten.
- Irrota laite verkkovirtalähteestä jokaisen käyttökerran jälkeen tai aina kun sen epäillään olevan vioittunut.
- Pistoketta ei saa irrottaa pistorasiastavetämällä johdosta.
- Älä ikinä upota silitysrauta tai höyrysäiliötä veteen tai muihin nesteisiin.
- Älä jätä laitetta alttiiksi ilmastollisille tekijöille (sade, aurinko, pakkanen jne.).

Tärkeää:

- Laite tulee hyvin kuumaksi ja tuottaa höyryä käytön aikana, tämä saattaa aiheuttaa palohaavoja tai –vammoja, jos laitetta ei käytetä oikein.
- Höyryletku, perusasema, irrotettavan silitysalustan (2) pohjassa oleva metallilevy ja erityisesti silitysrauta voivat kuumentua käytön aikana. Tämä on normaalia.
- Älä ikinä kohdista höyryä ihmisiä tai eläimiä kohti.
- Älä anna johdon koskettaa silitysraudan mahdollisesti vielä kuumaa pohjaa.

Kuvaus

1. Vesisäiliö
2. Irrotettava teräslevy
3. Höyryletkun pidike
4. Kantokahvat
5. Virtajohdon säilytystila
6. Pistotulppa kaapeli
7. Höyryletku
8. "Energian säästö" -painike *
9. "Höyry valmis" / "Automaattinen sammutus" * -merkkivalo
10. "Päällä / Pois" -merkkivalo *
11. Höyrynsäädin *
12. "Täytä vesisäiliö" / "Automaattinen puhdistuksen" * -merkkivalo
13. Syttyvä virtakytin
14. Sisäänrakennetun höyrygeneraattorin kotelo
15. Lämpötilansäädin
16. Silitysraudan höyrynäppäin
17. Silitysraudan höyrynäppäin "XTRM" *
18. Silityksen merkkivalo
19. Alusta
20. Pohjan kangassuoja*
* **Mallista riippuen**

A Valmistelut

1. Irrota merkit tai suojat silityspohjasta.
2. Aseta laite vaakasuoraan vakaalle pinnalle. Voit irrottaa silitysalustan laitteesta ja asettaa raudan siihen tai jollekin muulle vakaalle, vaakasuoralle pinnalle.
3. Täytä vesisäiliö ja varmista, ettet ylitä tasomerkintää.
4. Kelaa virtajohto (6) auki ja yhdistä se maadoitettuun pistorasiaan.
5. Aseta virtakytin (13) päälle ("I" -asentoon).
6. "Höyry valmis" -merkkivalo (9) syttyy useiden minuuttien jälkeen ilmoittaen, että laite on valmis käytettäväksi.
Höyry-yksikön "Höyry valmis" -tilan saavuttaminen vaatii enemmän aikaa vain ensimmäisellä kuumennuskerralla, tai kalkinpoistotoiminnon (Calc'n clean) suorittamisen jälkeen.
Kun vettä on höyry-yksikössä normaalin käytön aikana, käyttölämpötilan saavuttaminen on nopeampaa.
7. Tässä laitteessa on sisäänrakennettu vesitason anturi. "Täytä vesisäiliö" -merkkivalo (12*) syttyy, kun vesisäiliö on tyhjä.

tai (mallista riippuen):

Jos "höyry valmis" -merkkivalo (9) syttyy eikä höyryä tule höyrytyspainiketta (16-17*) painaessa, täytä vesisäiliö.

Tärkeää:

- Hanavettä voidaan käyttää. Voit pidentää optimaalista höyrytystoimintaa sekoittamalla hanavettä pulloitettuun veteen suhteessa 1:1. Jos alueesi hanavesi on erittäin kovaa, sekoita hanavettä pulloitettuun veteen suhteessa 1:2. Voit tiedustella veden kovuutta paikalliselta vesilaitokselta.
- Vesisäiliö voidaan täyttää milloin tahansa laitetta käytettäessä.
- Vältyäksesi vahingoilta ja/tai saastumiselta vesisäiliössä ja kuumavesisäiliössä, älä käytä hajustettua vettä, viinietikkaa, tärkkiä, kalkinpoistoaineita, lisäaineita tai mitään muita kemikaaleja.

Edellä mainittujen aineiden käyttö mitätöi takuun.

- Älä käytä kuivausrumpujen, ilmastointilaitteiden tai vastaavien laitteiden lauhdevettä. Tämä laite on tarkoitettu käytettäväksi normaalilla hanavedellä.
- Silitysrautaa ei ole suunniteltu pidettäväksi pystysuorassa. Aseta silitysrauta aina vaakasuorassa silityspohjan (2) päälle.
- Silitysalusta voidaan asettaa laitteessa sitä varten olevaan syvennykseen tai johonkin muuhun paikkaan silitysalueen lähellä.
- Älä ikinä aseta silitysrautaa vaakasuoraan asentoon ilman silitysalustaa!**
- Ensimmäisellä käyttökerralla rauta saattaa tuottaa höyryjä ja hajua yhdessä valkoisten hiukkasten kanssa silityspohjasta. Tämä on normaalia ja loppuu muutaman minuutin kuluttua.
- Painettaessa höyrynäppäintä vesisäiliöstä saattaa kuulua pumpaava ääni. Tämä on tavallista ja osoittaa, että vettä pumpataan höyrysäiliöön.

Lämpötilan säätäminen



1. Tarkista vaateen silitysohje määrittääksesi oikean silityslämpötilan.

2. Käännä lämpötilavalitsin (15) vaadittuun asetukseen:

• Keinokuidut

•• Siikki – Villa

••• Puuvilla – Pellava

3. Merkkivalo (18) palaa silloin, kun rauta lämpenee ja vastaavasti sammuu, kun rauta saavuttaa valitun lämpötilan.

Ohjeita:

- Lajittele vaatteet pesuohjeiden mukaan, aloittaen aina vaateista, jotka on sillettävä alhaisimmalla lämpötilalla.
- Jos et ole varma vaateen kankaasta, aloita silytys alhaisella lämpötilalla ja päättää oikea lämpötila silittämällä pienen alan kohdasta, joka ei näy vaateita käytettäessä.

B Silittäminen höyryllä



- Käännä lämpötilavalitsin (15) vaadittuun asetukseen.
- Aseta höyrymäärä tarpeidesi mukaan höyrysäädintä (11*) käyttäen (mallikohtainen). Normaalkäytössä valitse yksi seuraavista suositelluista asetuksista:

Lämpötila	Höyrynsäätö
•	
••	
•••	

3. Paina höyrytyspainiketta aktivoidaksesi höyrytystoiminnon.

Huomaa:

Silytys alhaisella lämpötilalla "•"

- Jos laitteessa on höyrysäädin (11*), aseta se alhaisimpaan asetukseen ☁.
- Jos laitteessa ei ole höyrysäädintä, paina höyrytyspainiketta vain muutaman sekunnin ajan kerrallaan silloin, kun silität alhaisella lämpötilalla.

Jos silityspohjasta tippuu vettä, aseta lämpötilavalitsin (15) korkeampaan asetukseen (varmistu, että tekstiiliä voidaan silyttää valitulla asetuksella).

Vinkki: viimeiset kerrat on suositeltavaa silyttää ilman höyryä kuivaan tekstiiliin parhaiden tuloksien saavuttamiseksi.

"Pulse steam" -toiminto



(Mallista riippuen)

Tässä laitteessa on erityinen toiminto vaikeiden ryppejen silittämiseksi.

Kun höyrytyspainike aktivoidaan, höyrykehittimestä tulee kolme suurta höyrypuhallusta niin, että höyry pääsee syvemmälle tekstiiliin.

- Aseta lämpötilanvalitsin (15) asentoon "•••"
- Paina kahvan alaosassa olevaa höyrytyspainiketta (16) lyhyesti kaksi kertaa (kaksoisnapsautus)

tai (mallista riippuen)

Paina lyhyesti höyrytyspainiketta (17*), joka sijaitsee kahvan yläosassa.

Huomautus:

- Höyrypuhallus voidaan pysäyttää painamalla höyrytyspainiketta uudelleen lyhyesti.
- Vesipisaroi ta saattaa ilmaantua, kun käytät “Pulse steam”-toimintoja ensimmäistä kertaa. Vesipisarot katoavat, kun olet käyttänyt toimintoa jonkin aikaa.

“Intelligent steam” toiminto

(Mallista riippuen)

Tässä järjestelmässä on älykäs höyrnsäätojärjestelmä, joka silitysraudan höyrynäppäimen (16) vapautuksen yhteydessä tuottaa hiukan lisähöyryä. Lisähöyry voidaan aina pysäyttää painamalla lyhyesti silitysraudan höyrynäppäintä uudelleen.

Sillittäminen ilman höyryä



Aloita silitys painamatta höyrynäppäintä.

C Pystysuora höyry



Älä koskaan kohdistaa höyrnsuutinta päällä oleviin vaatteisiin.

Älä koskaan kohdistaa höyryä ihmisiin tai eläimiin.

1. Aseta lämpötilasäädin kohtaan “...” tai “max”.
2. Voit sillittää verhoja ja roikkuvia vaatteita (pikkutakit, paidat, mekot...) asettamalla raudan pystysuoraan asentoon ja painamalla höyrynäppäintä.

Energian säästö “eco” -painike



(mallista riippuen)

Jos “Energiansäästö”-nappula (8*) on painettu päälle, laitteen energiankulutus vähenee pienentämällä automaattisesti sähkön- ja vedenkulutusta. Hyvä silitystulos voidaan silti saavuttaa useimmilla vaatteilla.

Käytä normaalia energia-asetusta vain paksuille ja todella ryppyisille kankailla.

Huomaa: Jos käytät “Energiansäästö”-toimintoa, muunneltavaa höyrnsäätelyä ja lämpötilasäätelyä voidaan silti käyttää suositellusti.

Automaattinen sammutus toiminto



(Mallista riippuen)

Jos silitysraudan kahvassa olevaa höyrytyspainiketta (16-17*) ei paineta tiettyyn aikaan mennessä (8 minuuttia) silityksen aikana, höyryasema kytkeytyy automaattisesti pois päältä. “Automaattinen sammutus” merkkivalo (9) vilkkuu silloin, kun automaattinen sammutustoiminto on aktivoitu.

Kytke höyryasema takaisin päälle painamalla uudelleen höyrytyspainiketta.

D Pohjan kangassuoja



(Mallista riippuen)

Kangassuojaa käytetään sillitettäessä höyryllä arasta materiaalista valmistettuja verhoja maksimilämpötilalla ilman, että ne vahingoittuvat. Käytä suojaa välttääksesi jälkiä tummissa vaatteissa.

Suosittellemme sillittämään ensin pienen alueen verhojen sisäpuolelta, jolloin nähdään soveltuvuus. Kiinnittääksesi pohjasuojan silitysrautaan, laita raudan pää suojan sisään ja vedä joustinnauha raudan alemman takaosan yli niin, että suojuus on kireä. Irrottaaksesi suojan, työnnä joustavaa nauhaa ja ota rauta pois.

Kangassuojus on mahdollista hankkia asiakaspalvelusta tai erikoiskaupoista.

Lisävarusteen
tuotekoodi
(asiakaspalvelu)

571510

Lisävarusteen nimi
(erikoisliikkeet)

TZ20450

E “Calc’n clean”





AntiCalc

Lämminvesivaraajan puhdistus

Höyrynkemittimen käyttöiän pidentämiseksi ja kalkin muodostumisen estämiseksi kuumavesisäiliö on huuhdeltava useiden käyttötuntien jälkeen (noin 50 käyttötunnin jälkeen). Jos vesi on kovaa, huuhtelu tulee suorittaa useammin.

Älä käytä kalkinpoistoaineita kuumavesisäiliön huuhtelemiseen, muutoin se voi vaurioitua.

1. Tarkista, että laite on kylmä ja on ollut irtikytkettynä sähköverkosta ainakin 2 tunnin ajan. Tarkista myös, että vesisäiliö (1) on tyhjä.
2. Aseta laite tiskialtaan reunalle.

3. Irrota muovikansi laitteen pohjasta kääntämällä se  -asentoon.
 4. Ruuvaa auki kuumavesisäiliön tyhjennystulppa kolikon avulla.
 5. Pitämällä höyrykattilaa ylösalaisin ja käyttämällä kannua, täytä lämminvesivaraaja (perusyksikössä) ¼ litralla vettä.
 6. Ravista yksikköä hetken aikaa ja tyhjennä säiliö sitten tiskialtaaseen tai kippoon. Parhaimman tuloksen saamiseksi suosittelemme tekemään tämän toimenpiteen kahdesti.
- Tärkeää:** ennen kuin suljet laitteen, varmista ettei sisälle ole jäänyt vettä.
7. Aseta lämminvesivaraajan tyhjennystulppa paikoilleen ja kiristä kolikolla.
 8.  Aseta muovikansi paikalleen ja sulje se kääntämällä se-asentoon.

Automaattinen puhdistuksen merkkivalo (mallista riippuen)

Merkkivalo (12*) vilkkuu ja ilmoittaa, että kuumavesisäiliö on huuhdeltava. Suorita huuhdelu yllä olevan osion ohjeita noudattaen.

Resetoi Calc'n clean-merkkivalo ja mittari kytkemällä asema pois päältä kaksi kertaa ja pidä asema pois päältä vähintään 30 sekuntia kummallakin kerralla.

(päällä → 30 s pois päältä → päällä → 30 s pois päältä → päällä).

F Silitysraudan höyrykammion huuhdeleminen

Huomio! Palovammavaara!

Tämän toimenpiteen avulla höyrykammiosta poistetaan kalkkihiukkaset.

Tämä puhdistustoiminto voidaan suorittaa satunnaisesti (noin kerran vuodessa), kun pitkän kovalla vedellä tapahtuvan käytön jälkeen silityspohjasta alkaa tulla ulos hiukkasia.

- a) Varmista, että silitysrauta on jäähtynyt.
- b) Aseta silitysraudan lämpötilanvalitsin (15) asentoon "min".
- c) Täytä säiliö hanavedellä.
- d) Liitä virtajohto pistokkeeseen ja aseta virtakytkin (13) asentoon "I".
- e) Odota, kunnes "höyry valmis" -merkkivalo (9) syttyy.
- f) Jos höyryasemassa on höyrinsäädin (11*), aseta se maksimiasentoon. 
- g) Pidä silitysrauta pesualtaan tai astian yläpuolella veden keräämiseksi.
- h) Paina höyrytyspainiketta (16) ja ravista silitysrautaa kevyesti. Ulos tulee kiehumaa vettä ja höyryä, jotka tuovat mukanaan kalkin tai

mahdolliset saostumat. Tämä voi viedä noin 5 minuuttia.

- i) Aseta silitysraudan lämpötilansäädin (15) asentoon "max" painamatta höyrytyspainiketta (16). Höyrykammion vesi alkaa haihtua. Odota, kunnes kammiossa oleva vesi on haihtunut kokonaan.
- j) Puhdista silityspohja välittömästi siirtämällä kuumaa silitysrautaa kuivan puuvillakankaan päällä, jotta mahdolliset jäämät irtoavat.

Puhdistus & huolto



Kytke laite aina irto verkkovirrasta ennen puhdistus- tai huoltotoimenpiteiden suoritusta.

1. Silityksen jälkeen irrota pistoke pistorasiasta ja anna laitteen jäähtyä ennen puhdistusta.
2. Pyyhi ulkokuori, kahva ja silitysraudan runko kostealla rievulla.
3. Jos silityspohja on likainen, puhdista se kostealla rievulla.
4. Älä ikinä käytä hankaavia aineita tai liuottimia.

G Laitteen säilytys



1. Anna silitysraudan jäähtyä ennen sen laittamista säilöön.
2. Laita päävirtakytkin asentoon "0" ja irrota virtajohto verkkovirtalähteestä.
3. Tyhjennä vesisäiliö.
4. Aseta rauta silitysalustalle niin, että se nojaa silityspohjaan.
5. Säilytä pääjohtoa säilytyslokerossa (5) ja höyryjohtoa säilytyskolossa (3). Älä kääri johtoja liian tiukkaan.
6. Nosta laitetta sivuilla olevista kantokahvoista (4) kun haluat liikkua laitetta.

Ohjeita energian säästämiseen



Suurin osa energiasta kuluu höyryn tuotantoon. Minimoi käytetty energiamäärä noudattamalla alla olevia ohjeita:

- Aloita silitys kankaista, jotka vaativat pienimmän silityslämpötilan. Tarkista suositeltava silityslämpötila vaatekappaleen merkistä.
- Säädä höyrymäärä valitun silityslämpötilan mukaan noudattaen tämän käyttöoppaan ohjeita.
- Käytä höyryä vain silloin, kun se on tarpeen. Jos mahdollista, käytä sen sijaan suihkeoimintoa.
- Pyri silittämään vaatekappaleet niiden ollessa vielä kosteita niin, että silitykseen voidaan käyttää pienempää höyryasetusta. Tällöin vaatekappaleet tuottavat höyryn silitysraudan sijaan. Jos kuivaat vaatekappaleet kuivurissa ennen niiden silitystä, aseta kuivuri ohjelmaan 'silityskuivaus'.
- Jos vaatekappaleet ovat riittävän kosteita, kytke höyryn säädin kokonaan pois päältä.

- Aseta silitysrauta pystyasentoon silloin, kun sitä ei käytetä. Jos silitysrauta asetetaan vaakasuoraan ja höyryn säädin on päällä, rauta tuottaa höyryä turhaan.

Hävittämisohteja

Lähempiä tietoja keräyspisteistä saat myyjäliikkeestä ja kunnan tai kaupungin virastosta, jätehuoltoasioista vastaavilta henkilöiltä.



Tämä laite täyttää sähkö- ja elektroniikkalaiteromua koskevan EU-direktiivin 2012/19/EU vaatimukset ja omaa vastaavan merkin.

Yleisohjeet määrittävät käytettyjen laitteiden rakenteet palautusta ja kierrätystä varten koko EU-alueella.

Vianetsintä

Ongelma	Mahdolliset syyt	Ratkaisu
Höyrygeneraattori ei käynnisty.	<ul style="list-style-type: none">• Kyseessä on kytkentäongelma.• Virtakytkintä ei ole kytketty päälle.	<ul style="list-style-type: none">• Tarkista virtajohto, pistoke ja pistorasia.• Säädä päävirtakytkin (13) päälle ("I" -asentoon).
Silitysrauta ei lämpene.	<ul style="list-style-type: none">• Silitysraudan virtakytkintä ei ole kytketty päälle.• Lämpötilasäädin on asetettu asentoon "min".	<ul style="list-style-type: none">• Säädä virtakytkin (13) päälle ("I" -asentoon).• Aseta lämpötilasäädin haluttuun asentoon.
Silitysrauta alkaa savuta kytkettäessä päälle.	<ul style="list-style-type: none">• Ensimmäisellä käyttökerralla: Jotkut laitteen osista on rasvattu kevyesti tehtaalla ja saattavat tuottaa vähän savua lämmityksen alussa.• Myöhemmän käytön aikana: silityspohja. Saattaa olla likainen.	<ul style="list-style-type: none">• Tämä on täysin normaalia ja loppuu jonkin ajan kuluttua.• Puhdista silityspohja tässä ohjekirjassa annettujen ohjeiden mukaan.
Aluslevyn rei'istä valuu vettä.	<ul style="list-style-type: none">• Höyrytoimintoa käytetään ennen kuin lämpötila on saavutettu.• Vesi tiivisty johtojen sisällä, koska höyryä käytetään ensimmäistä kertaa tai sitä ei ole käytetty pitkään aikaan.• Höyrykehitin sisältää liikaa kalkkia.	<ul style="list-style-type: none">• Vähennä höyryn määrää silittäessä alhaisilla lämpötiloilla (säädettävä höyrysäädin (11*)).• Osoita silitysrautaa pois silittävästä alueesta ja paina höyrynäppäintä, kunnes laitteesta tulee höyryä.• Puhdista kuumavesisäiliö osion "Calc'n clean" (E) ohjeiden mukaisesti.

Ongelma	Mahdolliset syyt	Ratkaisu
Siilityspohjan rei'istä tulee likaa tai siilityspohja on liikainen.	<ul style="list-style-type: none"> Höyrysäiliössä on suolaa tai mineraaleja. On käytetty joko kemiallisia tuotteita tai lisäaineita. 	<ul style="list-style-type: none"> Käytä hanaveden ja tislatun tai demineralisoidun veden suhteessa 50% sekoitettua sekoitusta. Jos alueesi hanavesi on erittäin kovaa, sekoita hanavettä pulloitettuun veteen suhteessa 1:2. Puhdista siilityspohja kostealla rievulla. Älä ikinä lisää aineita säiliöveteen.
Siilitysrauta ei tuota höyryä.	<ul style="list-style-type: none"> Boileria ei ole kytketty päälle tai vesisäiliö on tyhjä. Vesisäiliötä ei ole asetettu oikein höyrysäiliöön. Höyrynsäädin on asetettu minimiasentoon. 	<ul style="list-style-type: none"> Aseta virtakytkin (13) asentoon "I" ja/ tai täytä vesisäiliö. Aseta vesisäiliö takaisin höyrysäiliöön oikein (kuulet napsahduksen). Lisää höyrymäärää kääntämällä. Höyrynsäädintä (11*).
Silitetty vaatekappale muuttuu tummemmaksi ja/tai tarttuu siilityspohjaan.	<ul style="list-style-type: none"> Valittu lämpötila on liian korkea ja on vahingoittanut silitettävää vaatekappaletta. 	<ul style="list-style-type: none"> Valitse sopiva lämpötila silitettävän materiaalin mukaisesti ja puhdista siilityspohja kostealla pyyhkeellä.
Siilityspohja tummentuu.	<ul style="list-style-type: none"> Tämä on normaalia. 	<ul style="list-style-type: none"> Puhdista siilityspohja säännöllisesti kostealla pyyhkeellä.
Laitteesta kuuluu pumpaavaa ääntä.	<ul style="list-style-type: none"> Vettä pumpataan höyrysäiliöön. Melu ei lopu. 	<ul style="list-style-type: none"> Tämä on tavallista. Jos melu ei lopu älä käytä höyrygeneraattoria ja ota yhteyttä valtuutettuun huoltokeskukseen.
Höyrynpaineen menetys siilyksen aikana	<ul style="list-style-type: none"> Höyrynäppäintä pidetään alhaalla liian kauan 	<ul style="list-style-type: none"> Paina höyrynäppäintä väliajoin. Tämä parantaa siilytulosta, sillä tekstiili kuivuu paremmin ja jää pehmeämmäksi.
Vesivuoto kuumavesisäiliössä	<ul style="list-style-type: none"> Laitteen alaosassa oleva tyhjennystulppa on löystynyt. 	<ul style="list-style-type: none"> Kiristä säiliön tyhjennystulppa kolikon avulla.
Vaatteeseen ilmaantuu vesiläiskä siilyksen aikana.	<ul style="list-style-type: none"> Höyryä on voinut tiivistyä siilyslaudaan. 	<ul style="list-style-type: none"> Pyyhi siilyslaudan kangaspeite, ja siilitä läiskät ilman höyryä, jotta ne kuivuvat.
Vesiläiskä ilmaantuu vaatteeseen "Pulse steam"-toimintaa käytettäessä.	<ul style="list-style-type: none"> Vesiläiskät johtuvat höyryä tiivistymisestä johtoon laitteen viilentyessä käytön jälkeen. 	<ul style="list-style-type: none"> Pohjalevystä lakkaa tulemasta vesipisaroihin, kun "Pulse steam"-toimintaa on käytetty jonkin aikaa.
Letku kuumenee käytön aikana.	<ul style="list-style-type: none"> Tämä on normaalia. Se johtuu höyryä kulkemisesta letkua pitkin siilyksen aikana. 	<ul style="list-style-type: none"> Aseta letku vastakkaiselle puolelle, jotta koskettaa letkua siilyttäessäsi.
Siilyksessä tulee edelleen höyryä, kun se asetetaan alustan päälle.	<ul style="list-style-type: none"> "Pulse steam" -toiminto on aktivoitu kaksoisnapsautuksella. 	<ul style="list-style-type: none"> Paina laukaisinta uudelleen ja siilyksessä höyrytys loppuu.

Jos yllä olevat ehdotukset eivät ratkaise ongelmaa, ota yhteyttä valtuutettuun huoltokeskukseen.

Voit ladata tämän käyttöoppaan paikalliselta Siemens-verkkosivulta.

Le agradecemos la compra de la estación de planchado a vapor slider SL20, el nuevo sistema de planchado de vapor de Siemens. Lea detenidamente las instrucciones de uso del aparato y guárdelas para una posible consulta posterior.

Introducción

Estas instrucciones de uso contienen información importante acerca de las funciones de este sistema y algunos consejos para hacer el planchado más fácil.

Esperamos que disfrute del planchado con esta estación de planchado de vapor.

Importante

Deje abierta la primera página del manual, ya que le ayudará a comprender el funcionamiento de este aparato.

Este aparato cumple con normas internacionales de seguridad.

El presente aparato ha sido diseñado exclusivamente para uso doméstico, quedando por tanto excluido el uso industrial del mismo.

Utilice este aparato sólo para los fines para los que ha sido diseñado, es decir, como una plancha. Cualquier otro uso se considerará inadecuado y, en consecuencia, peligroso. El fabricante no será responsable de ningún daño resultante de un uso indebido o inadecuado.

Instrucciones generales de seguridad

- No deje la plancha desatendida mientras está conectada a la red.
- Desconecte el enchufe de la red antes de llenar el aparato con agua o antes de retirar el agua restante tras su utilización.
- Coloque el aparato sobre una superficie estable.
- Cuando esté sobre su soporte, asegúrese de situarlo sobre una superficie estable.
- No utilice la plancha si se ha caído, muestra daños visibles o si tiene fugas de agua. Deberá ser revisada por un servicio de asistencia técnica autorizado antes de utilizarlo de nuevo.
- Con objeto de evitar situaciones de peligro, cualquier trabajo de reparación que pueda ser necesario, como por ejemplo sustituir el cable eléctrico, deberá ser realizado por un servicio de Asistencia Técnica autorizado.
- Este aparato pueden utilizarlo niños con edad de 8 años y superior, y personas con capacidades físicas, sensoriales o mentales reducidas o falta de experiencia y conocimiento, si se les ha dado la supervisión o instrucción apropiadas respecto al uso del aparato de una manera segura y comprenden los peligros que implica. Los niños no deben jugar con el aparato. La limpieza y el mantenimiento a realizar por el usuario no deben realizarlos los niños sin supervisión.
- Mantener la plancha y su cable fuera del alcance de los niños menores de 8 años cuando está conectada o enfriándose.
-  **ATENCIÓN.** Superficie caliente.
La superficie puede calentarse durante el funcionamiento.

- Antes de enchufar el aparato a la red, asegúrese de que el voltaje se corresponde con el indicado en la placa de características.
- Este aparato debe conectarse a una toma con conexión a tierra. Si utiliza una alargadera, asegúrese de que dispone de una toma de 16 A bipolar con conexión a tierra.
- En caso de fundirse el fusible de seguridad, el aparato quedará fuera de uso. Lleve el aparato a un Servicio de Asistencia Técnica autorizado.
- Para evitar que bajo circunstancias desfavorables de la red se puedan producir fenómenos como la variación de la tensión y el parpadeo de la iluminación, se recomienda que la plancha sea conectada a una red con una impedancia máxima de 0.27 Ω . Para más información, consulte con su empresa distribuidora de energía eléctrica
- No coloque el aparato bajo el grifo para llenar el depósito con agua.
- Desconecte el aparato de la red eléctrica tras cada uso, o en caso de comprobar defectos en el mismo.
- No desenchufe el aparato de la toma tirando del cable.
- No introduzca la plancha o el depósito de vapor en agua o en cualquier otro líquido.
- No deje el aparato expuesto a la intemperie (lluvia, sol, escarcha, etc.).

Importante:

- Este aparato alcanza temperaturas elevadas y produce vapor durante su utilización, lo cual podría causar escaldaduras o quemaduras en caso de uso inadecuado.
- El tubo de vapor, el generador de vapor, la placa metálica bajo el soporte (2), y en particular, la suela de la plancha, pueden estar muy calientes durante el uso. Esto es normal.
- No dirija el vapor a personas o animales.
- No permitir que el cable entre en contacto con la base de la plancha cuando ésta se encuentre caliente.

Descripción

1. Depósito de agua
2. Soporte de plancha desmontable
3. Fijación para la manguera de vapor
4. Asas de transporte
5. Compartimento para almacenamiento del cable de red
6. Cable de red
7. Manguera de vapor
8. Botón "Ahorro de energía" *
9. Indicador luminoso "Vapor listo" / "Apagado automático" *
10. Indicador luminoso "Encendido" / "Apagado" (I-0) *
11. Control de vapor variable *
12. Indicador luminoso "Depósito vacío" / "Aviso automático de limpieza" *
13. Interruptor principal luminoso "Encendido" / "Apagado" (I-0)
14. Carcasa con generador de vapor interno
15. Selector de temperatura de plancha
16. Botón de salida de vapor de plancha
17. Botón de salida de vapor "XTRM" *
18. Indicador luminoso de plancha
19. Suela
20. Suela de protección textil*.

* Según modelo

A Preparación

1. Retire cualquier etiqueta o tapa de protección de la suela.
2. Coloque el aparato horizontal sobre una superficie sólida y estable. Puede retirar el soporte de la plancha del aparato y colocar la plancha sobre el soporte en una superficie sólida, estable y horizontal.
3. Llene el depósito de agua (1), asegurándose de que no supera la marca de nivel máximo.
4. Desenrolle el cable de red (6) y conéctelo en una toma con conexión a tierra.
5. Ponga el interruptor de encendido principal (13) en la posición "I".
6. Se iluminará el indicador luminoso "vapor listo" (9) después de algunos minutos, lo cual indica que el aparato está listo para su uso.
El generador de vapor tardará algo más de tiempo en llegar al estado de "Vapor listo" durante el primer calentamiento de cada uso, o después de realizar una operación de descalcificación ("Calc'n clean").

Durante el uso normal, al haber agua dentro del calderín, el tiempo de espera es menor.
 7. Este aparato integra un sensor de nivel de agua. El indicador luminoso “depósito vacío” (12*) se iluminará cuando el depósito de agua deba ser rellenado.

o (según modelo):

Si el indicador luminoso “vapor listo” (9) se ilumina y no se produce vapor al presionar el botón (16-17*), rellene el depósito de agua.

Importante:

- Se puede usar agua del grifo.
 Para que la función de la salida de vapor funcione de forma óptima durante más tiempo, mezcle agua de red con agua destilada en proporción 1:1. Si el agua de su zona es muy dura, mezcle agua de red con agua destilada en proporción 1:2.
 Puede ponerse en contacto con su compañía local de agua para conocer el grado de dureza de la misma.
- El depósito de agua se puede rellenar en cualquier momento mientras utiliza el aparato.
- Para evitar daños y/o la contaminación del depósito de agua y del calderín, no introduzca perfume, vinagre, almidón, agentes descalcificadores, aditivos o cualquier otro tipo de producto químico.

Cualquier daño causado por el uso de los productos anteriormente citados, provocará la anulación de la garantía.

- No utilice agua de condensación de secadoras, aires acondicionados o similares. Su plancha ha sido diseñada para usar agua de grifo.
- La plancha no está diseñada para ser apoyada sobre su talón. Apóyela siempre en posición horizontal sobre el soporte (2).
- El soporte de plancha se puede colocar en el hueco especialmente diseñado en el aparato en cualquier punto adecuado en el área de planchado.

No coloque la plancha sobre el aparato sin el soporte.

- Durante su primer uso, la plancha puede producir ciertos vapores u olores, así como partículas blancas en la suela; es algo normal y desaparecerá tras unos minutos.
- Mientras el botón de salida de vapor permanece pulsado, el depósito de agua puede producir un sonido de bombeo, que es normal e indica que se está bombeando agua al depósito de vapor.

Regulación de la temperatura



1. Compruebe en la etiqueta de instrucciones de planchado de la prenda la temperatura correcta de planchado.
2. Gire el selector de temperatura (15) a la posición deseada:

- Sintéticos
- Seda - lana
- Algodón - Lino

3. El indicador luminoso (18) permanecerá encendido mientras la plancha se está calentando y se apagará cuando la plancha haya alcanzado la temperatura seleccionada.

Consejos:

- Separe las prendas según las etiquetas del símbolo de lavado y planchado, comenzando siempre con las prendas que se planchan a temperaturas más bajas.
- Si no está seguro de la composición de una prenda, comience su planchado a baja temperatura y decida la temperatura correcta planchando una pequeña zona no visible.

B Planchado con vapor



1. Gire el selector de temperatura (15) a la posición deseada.
2. Ajuste la cantidad de vapor necesaria con el control de vapor variable (11*) (según el modelo).

Para uso normal, elija uno de los modos recomendados:

Temperatura	Modo
•	
••	
•••	

3. Presione el botón de salida de vapor para expulsar vapor.

Atención:

Al planchar a temperatura baja “s”

- Si el centro de planchado posee control de vapor variable (11*), coloque el control en la posición más baja de salida de vapor .
- Si el centro de planchado no posee control de vapor variable, presione el botón de salida de vapor durante unos pocos segundos cada pulsación.

En ambos casos, si encuentra que gotea agua por los agujeros de la suela de la plancha, coloque el selector de temperatura (15) en una posición de temperatura más elevada (preste atención a que la prenda se pueda planchar a dicha temperatura).

Consejo: para obtener un mejor resultado del planchado, se recomienda realizar las últimas pasadas de la plancha en seco, sin emisión de vapor, con el fin de secar la prenda.

Función "Pulse steam"



(Según el modelo)

Este aparato está provisto de una función especial para tratar arrugas persistentes. Cuando el botón de salida de vapor es pulsado dos veces de forma rápida (doble clic), el generador de vapor emitirá tres potentes disparos de vapor que penetran profundamente en el tejido.

1. Coloque el selector de temperatura de la plancha (15) en la posición "..."
2. Pulse dos veces de forma breve y rápida (doble clic) el botón de salida de vapor (16) situado en la parte inferior del asa.

o (según el modelo)

Pulse de forma breve el botón de salida de vapor (17*) situado en la parte superior del asa.

Nota:

- Es posible detener los disparos de vapor presionando nuevamente el botón de salida de vapor de forma breve.
- Pueden aparecer gotas de agua al usar la función "Pulse steam" por primera vez. Las gotas desaparecerán después de haber usado la función durante un tiempo.

Función "Intelligent steam"

(Según el modelo)

Este centro de planchado está equipado con un control de vapor inteligente, el cual, después de liberar el botón de salida de vapor (16), sigue aportando una pequeña cantidad de vapor adicional.

Esta aportación adicional de vapor puede ser siempre detenida presionando nuevamente y de forma breve el botón de salida de vapor.

Planchado sin vapor



Comience a planchar sin pulsar el botón de salida de vapor.

C Vapor vertical



No proyecte el vapor sobre ropa puesta. No dirija el chorro de vapor hacia personas o animales

1. Ponga el selector de temperatura en la posición "... o "máx".
2. Puede planchar cortinas y prendas colgadas (chaquetas, trajes, abrigos...) colocando la plancha en una posición vertical y pulsando el botón de salida de vapor.

Botón de Ahorro de energía "eco"



(Según el modelo)

Si el botón "Ahorro de energía" (8*) está activado, el consumo de energía del aparato se ve reducido mediante la disminución automática del consumo de electricidad y agua.

Se puede obtener un buen resultado de planchado para la mayoría de las prendas. Use el modo normal de consumo de energía sólo para prendas gruesas o muy arrugadas.

Nota: mientras la función «Ahorro de energía» está activada, la regulación de vapor y de temperatura pueden ser usadas como se recomienda previamente.

Apagado automático



(Según el modelo)

En el caso de que el pulsador de salida de vapor (16 ó 17*) permanezca sin ser accionado durante un periodo aproximado de 8 minutos, se producirá la desconexión automática de la estación de planchado.

Si esto ocurre, la lámpara indicadora de "Apagado automático" (9) parpadeará.

Para volver a conectar la estación y continuar con el planchado, sólo ha de apretar de nuevo el pulsador de salida de vapor (16 ó 17*) de la plancha.

D **Suela de protección textil** 

(Según el modelo)

Este protector se utiliza para el planchado con vapor de prendas delicadas con una temperatura máxima sin dañarlas. El uso de la suela de protección textil también elimina la necesidad de un trapo para evitar el brillo en materiales oscuros.

Se aconseja comenzar planchando una pequeña sección del interior de la prenda y observar los resultados.

Para colocar el protector en la plancha, ponga la punta de la plancha en el extremo del protector de tejidos y tire de la banda elástica por encima de la parte inferior trasera de la plancha hasta que quede ajustado. Para soltar la suela de protección textil, tire de la banda elástica para separarlo de la plancha.

La suela de protección textil puede adquirirla en el servicio postventa o comercios especializados.

Código del accesorio (Servicio postventa)	Nombre del accesorio (Comercios especializados)
571510	TZ20450

E **“Calc’n clean”** 

Limpieza de la caldera

Para aumentar la vida útil del generador de vapor y evitar la acumulación de cal, es esencial lavar la caldera después de cierto número de horas de uso (alrededor de 50 horas). Si el agua es dura, aumente la frecuencia.

No utilice agentes descalcificantes para el lavado de la caldera, porque podrían dañarla.

- Deje enfriar al aparato durante más de 2 horas, y compruebe que el depósito de agua (1) está vacío.
- Coloque el aparato en el borde del fregadero.
- Retire la tapa plástica situada en la parte inferior del aparato, girándola hacia la posición .
- Afloje el tapón de drenaje de la caldera. Utilice para ello una moneda.
- Sujete el generador de vapor en posición invertida y, con una jarra, llene la caldera (en la base) con 1/4 litro de agua.
- Agite la base unos momentos y vacíela completamente en el fregadero o en un cubo. Para obtener los mejores resultados, recomendamos realizar esta operación dos veces.

Importante: antes de volver a cerrarla, asegúrese, de que no quede agua en la caldera.

- Vuelva a coloca el tapón de drenaje y apriételo con fuerza utilizando una moneda
- Inserte la tapa plástica y ciérrela girandola hacia la posición .

Aviso automático de limpieza (Según el modelo)

El indicador luminoso para la limpieza de la caldera (12*) parpadeará, indicando que debe procederse a la limpieza de la misma. Para ello, proceda según lo explicado en el párrafo anterior.

Para apagar el indicador luminoso y reinicializar el contador, desconecte la estación de planchado dos veces, mantiéndola apagada al menos durante 30 segundos cada vez.
(encendido → 30 segundos apagado → encendido → 30 segundos apagado → encendido).

F **Limpieza de la cámara de vaporización de la plancha**

¡Peligro! ¡Riesgo de quemaduras!

Este procedimiento sirve para limpiar partículas de cal de la cámara de vaporización.

Lleve a cabo la limpieza de forma ocasional (aproximadamente una vez al año), después de un periodo largo de utilización con agua dura, cuando observe que por los agujeros de la suela comienzan a salir partículas de cal.

- Asegúrese de que la plancha se ha enfriado.
- Coloque el regulador de temperatura de la plancha (15) en la posición “min”.
- Llene el contenedor de agua con agua limpia del grifo.
- Enchufe el cable de red y coloque el interruptor de encendido (13) en la posición de encendido “I”
- Espere hasta que la lámpara “Vapor preparado” (9) se ilumine.
- Si el centro de planchado está provisto de regulador de vapor (11*), colóquelo en la posición de máximo .
- Sujete la plancha sobre un fregadero o un recipiente para recoger el agua.
- Presione el botón de salida de vapor (16) mientras sacude la plancha ligeramente. Por la base se expulsará agua caliente y vapor, que arrastrarán la cal e impurezas que pudiera haber dentro de la cámara. Esto puede tardar aproximadamente 5 minutos.
- Coloque el regulador de temperatura de la plancha (15) en la posición “max”, sin presionar el botón de salida de vapor (16). El agua

dentro de la cámara comenzará a evaporarse. Esperar hasta que todo el agua se haya evaporado.

- j) Para limpiar cualquier residuo que pudiera quedar en la suela, pase inmediatamente la plancha caliente sobre un paño de algodón seco.

Limpeza y mantenimiento



Desenchufe la plancha de la red antes de realizar cualquier trabajo de limpieza o mantenimiento.

1. Después de planchar, desconecte el enchufe y deje enfriar la suela de la plancha antes de su limpieza.
2. Limpie la carcasa, el asa y el cuerpo de la plancha con un trapo húmedo.
3. Si la suela muestra rastros de suciedad u óxido, límpiela con un trapo húmedo.
4. No utilice productos abrasivos o disolventes.

G Guardar el aparato



1. Deje enfriar la plancha antes de guardarla.
2. Sitúe el interruptor de encendido en la posición "0" y desconecte la conexión.
3. Vacíe el depósito de agua.
4. Coloque la plancha sobre el soporte, apoyada sobre la suela.
5. Guarde el cable de red en el compartimento recogecables (5), y la manguera de vapor en la fijación (3) para la misma. No enrolle los cables con demasiada fuerza.
6. Para transportar el aparato, sujételo por las asas (4) situadas en los laterales.

Consejos para el ahorro de energía



La mayor cantidad de energía consumida por una plancha se destina a la producción de vapor. Para reducir el consumo, siga los siguientes consejos:

- Comience siempre por las prendas cuyos tejidos requieren una menor temperatura de planchado. Para ello, consulte la etiqueta de la prenda.
- Regule la salida de vapor de acuerdo con la temperatura de planchado seleccionada, siguiendo las instrucciones de este manual.

- Plancha con vapor solamente si es estrictamente necesario. Si es posible, use la salida de spray en lugar del vapor.

- Procure planchar las prendas mientras éstas están todavía húmedas, reduciendo la salida de vapor de la plancha.

El vapor será generado principalmente por las prendas en lugar de por la plancha.

Si utiliza secadora antes del planchado, seleccione un programa adecuado para el secado con posterior planchado.

- Si las prendas están suficientemente húmedas, coloque el regulador de salida de vapor en la posición de anulación de la producción de vapor.
- Durante las pausas de planchado, coloque la plancha en posición vertical apoyada sobre su talón. Dejarla en posición horizontal con el regulador de vapor abierto conduce a la producción innecesaria de vapor y a su pérdida.

Información sobre eliminación

Nuestros productos se entregan en un embalaje optimizado. Esto consiste básicamente en la utilización de materiales no contaminantes que debe entregarse al servicio local de retirada de residuos como materias primas secundarias. Solicite información a su ayuntamiento para la retirada de electrodomésticos obsoletos.



Este aparato está marcado con el símbolo de la Directiva Europea 2012/19/EU relativa al uso de aparatos eléctricos y electrónicos (Residuos de aparatos eléctricos y electrónicos RAEE).

La directiva proporciona el marco general válido en todo el ámbito de la Unión Europea para la retirada y la reutilización de los residuos de los aparatos eléctricos y electrónicos.

Solución de averías

Problema	Causas posibles	Solución
No se enciende el generador de vapor.	<ul style="list-style-type: none"> • Hay un problema de conexión. • El generador de vapor no está conectado. 	<ul style="list-style-type: none"> • Compruebe el cable de red, el enchufe y la toma. • Ponga el interruptor de encendido principal (13) en la posición "I".
No se calienta la plancha.	<ul style="list-style-type: none"> • El interruptor está en la posición "0". • El selector de temperatura está en la posición "min". 	<ul style="list-style-type: none"> • Ponga el interruptor de encendido principal (13) en la posición "I". • Ponga el selector de temperatura (15) en la posición deseada.
La plancha produce humo cuando se enciende.	<ul style="list-style-type: none"> • Durante la primera utilización: ciertos componentes del aparato se engrasan ligeramente en fábrica y pueden producir un poco de humo cuando se calienta inicialmente. • Durante la primera utilización: la suela puede estar manchada. 	<ul style="list-style-type: none"> • Esto es completamente normal y desaparecerá tras unos momentos. • Limpie la suela de acuerdo con las instrucciones limpieza de este manual.
Sale agua a través de los agujeros de la suela.	<ul style="list-style-type: none"> • Se está usando la función de vapor antes de alcanzar la temperatura. • El agua se está condensando en el interior de los tubos porque se está usando vapor por primera vez o no se ha utilizado durante un tiempo prolongado. • El generador de vapor contiene cal en exceso. 	<ul style="list-style-type: none"> • Reduzca el flujo de vapor cuando se plancha con temperaturas bajas (control de vapor variable (11*)) • Separe la plancha del área de planchado y pulse el botón de salida de vapor hasta que se produzca vapor. • Limpie la caldera tal y como se indica en el apartado "Calc'n clean" (E).
Surge suciedad por la suela o la suela está sucia.	<ul style="list-style-type: none"> • Hay una acumulación de óxido o minerales en el depósito del vapor. • Se han utilizado productos químicos o aditivos. 	<ul style="list-style-type: none"> • Utilice agua del grifo mezclada al 50% con agua destilada o desmineralizada. Si el agua de su zona es muy dura, mezcle agua de red con agua destilada en proporción 1:2. • Limpie la suela con un paño húmedo. • No añada productos al agua hervida.
La plancha no produce vapor.	<ul style="list-style-type: none"> • La caldera no se enciende o el depósito del agua está vacío. • El regulador de vapor está en la posición mínima. 	<ul style="list-style-type: none"> • Sitúe el interruptor de encendido principal (13) en la posición "I" y/o llene el depósito de agua. • Aumente el flujo de vapor girando el control de vapor (11*)
La prenda planchada se oscurece y/o se adhiere a la suela.	<ul style="list-style-type: none"> • La temperatura seleccionada es demasiado alta y ha dañado la prenda. 	<ul style="list-style-type: none"> • Seleccione una temperatura adecuada al tejido y limpie la suela con un trapo húmedo.
La suela se mancha.	<ul style="list-style-type: none"> • Es una consecuencia normal del uso. 	<ul style="list-style-type: none"> • limpie la suela con un trapo húmedo.

Problema	Causas posibles	Solución
El aparato hace un sonido de bombeo.	<ul style="list-style-type: none"> • Se está bombeando agua en la caldera. • No para el sonido. 	<ul style="list-style-type: none"> • Es normal. • Si no se detiene el sonido, no utilice el generador de vapor y póngase en contacto con un servicio de asistencia técnica autorizado.
Pérdida de presión de vapor durante el planchado	<ul style="list-style-type: none"> • El botón de salida de vapor está presionado durante mucho tiempo. 	<ul style="list-style-type: none"> • Presione el botón de vapor a intervalos. Esto mejora el resultado del planchado, ya que el tejido se secará mejor y permanecerá más suave.
Fuga de agua procedente de la caldera	<ul style="list-style-type: none"> • El tapón de drenaje en la base de la estación está flojo. 	<ul style="list-style-type: none"> • Apretar el tapón usando una moneda.
Al planchar aparecen marcas de agua en las prendas.	<ul style="list-style-type: none"> • Puede ser causado por la condensación de vapor en la tabla de planchado. 	<ul style="list-style-type: none"> • Seque la cubierta de la tabla de planchado, y pase la plancha sobre las marcas (sin emitir vapor) para secarlas.
Aparecen gotas de agua en las prendas al planchar usando la función "Pulse steam".	<ul style="list-style-type: none"> • Las marcas son causadas por la condensación del vapor dentro de la manguera, al enfriarse después de su uso. 	<ul style="list-style-type: none"> • Las gotas de agua dejan de salir por la suela después de usar la función "Pulse steam" durante un tiempo.
La manguera se calienta durante el uso.	<ul style="list-style-type: none"> • Esto es normal. Está causado por el vapor al pasar a través de la manguera mientras se está planchando. 	<ul style="list-style-type: none"> • Coloque la manguera en el lado opuesto al que Usted se encuentra, para evitar el contacto con la misma mientras plancha.
La plancha no deja de vaporizar después de colocarla sobre el soporte.	<ul style="list-style-type: none"> • La función "Pulse steam" se encuentra activada (mediante el doble clic). 	<ul style="list-style-type: none"> • Pulse el botón de salida de vapor una vez, y la plancha dejará de vaporizar inmediatamente.

Si lo anterior no soluciona el problema, póngase en contacto con un servicio de asistencia técnica autorizado.

Este manual puede ser descargado desde la página local de Siemens.

Agradecemos a compra da estação de engomagem a vapor slider SL20, o novo sistema de engomagem de vapor profissional da Siemens.

Leia atentamente as instruções de uso do aparelho e guarde-as para futuras consultas.

Introdução

Estas instruções de uso contêm informação importante acerca das funções deste sistema e alguns conselhos para tornar a engomagem mais fácil.

Esperamos que desfrute da engomagem com esta estação de engomagem de vapor.

Importante

Deixe aberta a primeira página do folheto, porque irá ajudá-lo a compreender o funcionamento deste aparelho.

Este aparelho cumpre normas internacionais de segurança.

O presente aparelho foi desenhado exclusivamente para uso doméstico, ficando por isso excluído o seu uso industrial.

Utilize este aparelho só para os fins para os quais foi desenhado, ou seja, como uma tábua de passar. Qualquer outro uso é considerado inadequado e, como tal, perigoso. O fabricante não será responsável por qualquer dano resultante de um uso indevido ou inadequado.

Instruções gerais de segurança

- Não deixe a tábua de passar sozinha enquanto estiver ligada à electricidade.
- Retire a ficha da tomada antes de encher o aparelho com água, ou antes de tirar a água restante depois da utilização.
- O aparelho deve utilizar-se e colocar-se sobre uma superfície estável.
- Quando estiver colocado no suporte, assegure-se de que o pousa sobre uma superfície estável.
- Não utilize a tábua de passar se tiver caído, mostrar sinais visíveis de danos ou se tiver fugas de água. Deverá ser revista por um serviço de assistência técnica autorizado antes de utilizá-la de novo.
- Com vista a evitar situações perigosas, qualquer trabalho ou reparação que o aparelho possa necessitar, por exemplo a substituição de um cabo eléctrico danificado, só deverá ser realizado por pessoal qualificado de um Centro de serviço técnico autorizado.
- Este aparelho só pode ser utilizado por crianças a partir dos 8 anos e por pessoas com capacidades físicas, sensoriais ou mentais limitadas, ou pessoas com falta de experiência ou conhecimento, caso tenham recebido supervisão ou formação sobre como utilizar o aparelho de forma segura e percebam os perigos inerentes. As crianças não devem utilizar este aparelho como um brinquedo. A limpeza e a manutenção do aparelho não devem ser efectuadas por crianças sem supervisão.
- Mantenha o ferro e o respectivo cabo de ligação fora do alcance das crianças com menos de 8 anos, quando o ferro estiver ligado ou a arrefecer.
-  CUIDADO. Superfície quente.
A superfície aquece com a utilização.

- Antes de ligar o aparelho à electricidade, assegure-se de que a voltagem corresponde ao indicado na placa de características.
- Este aparelho deve ligar-se a uma tomada com ligação à terra. Se utilizar uma extensão, assegure-se de que dispõe de uma tomada de 16 A bipolar com ligação à terra.
- Se se fundir o fusível de segurança, o aparelho ficará fora de uso. Para recuperar o funcionamento normal, leve o aparelho a um Serviço de Assistência Técnica autorizado.
- Para evitar que baixas circunstâncias desfavoráveis da rede eléctrica possam produzir-se fenómenos como variação da tensão e o piscado da iluminação, é recomendável que o ferro a vapor seja desligado da rede com uma impedância máxima de 0.27 Ω . Para mais informação, consulte com a empresa distribuidora de energia eléctrica.
- Não coloque o aparelho debaixo da torneira para encher o depósito com água.
- Desligue o aparelho da rede de abastecimento eléctrico imediato se houver algum fallo, e sempre depois de cada uso.
- Não desligue o aparelho da tomada puxando o cabo.
- Não introduza a tábua de passar ou o depósito de vapor em água ou em qualquer outro líquido.
- Não deixe o aparelho exposto às intempéries (chuva, sol, geada, etc.).

Importante

- Este aparelho alcança temperaturas elevadas e produz vapor durante a sua utilização, que podem causar escaldões ou queimaduras em caso de utilização indevida.
- A mangueira de vapor, a estação de base, a chapa metálica na parte de baixo do suporte do ferro amovível (2) e, em particular, o ferro, podem aquecer com a utilização. É normal acontecer.
- Não dirija o vapor a pessoas ou animais.
- Não permita que o cabo entre em contacto com a base do ferro de engomar quando esta estiver quente.

Descrição

1. Reservatório de água
2. Suporte do ferro de engomar desmontável
3. Fixação de armazenamento da mangueira de vapor
4. Alças de transporte
5. Compartimento de armazenamento do cabo eléctrico
6. Tomada da rede
7. Mangueira de vapor
8. Botão de "Poupança de energia" *
9. Lâmpada-piloto "Vapor preparado" / "Apagado automático" *
10. Luz piloto "ligado / desligado" *
11. Controle de vapor variável *
12. Lâmpada-piloto "Encher depósito de água" / "Aviso automático de limpeza" *
13. Interruptor principal iluminado (0/I)
14. Carcaça com gerador de vapor interno
15. Control da temperatura
16. Botão de saída de vapor
17. Botão de saída de vapor "XTRM" *
18. Lâmpada-piloto do ferro de engomar
19. Base
20. Cobertura de protecção em tecido*

* Dependendo do modelo

A Preparações

1. Retire qualquer etiqueta ou tampa de protecção da base.
2. Coloque o aparelho horizontal sobre uma superfície sólida e estável. Pode retirar o suporte da tábua de passar do aparelho e colocar a tábua de passar sobre o suporte numa superfície sólida, estável e horizontal.
3. Encha o depósito de água (1), assegurando-se de que não ultrapassa a marca de nível.
4. Desenrole o cabo da electricidade (6) e ligue-o numa tomada com ligação à terra.
5. Coloque o interruptor "0/I" da ignição principal (13) na posição "I".
6. Irá iluminar-se o indicador luminoso "vapor preparado" (9) depois de varios minutos, que indica que o aparelho está pronto para uso.
O gerador de vapor necessita um tempo mais longo para chegar ao estado de "vapor preparado" durante o primeiro aquecimento para cada utilização, ou após a realização de uma descalcificação (Calc'n clean).

Uma vez aquecida, se houver água na caldeira, a espera será menor.

7. Este aparelho integra um sensor de nível de água. O indicador luminoso "encher depósito de água" (12*) iluminar-se-á quando o depósito de água estiver vazio.

ou (dependente do modelo):

Se o indicador luminoso "vapor preparado" (9) se acender e não sair vapor quando premir o botão de vapor (16-17*), volte a encher o reservatório de água.

Importante:

- Pode usar água da torneira.
Para prolongar o óptimo funcionamento da função de vapor, misture a água da rede de abastecimento com água destilada 1:1. Se a água da rede de abastecimento no seu distrito for demasiada calcária, misture-a com água destilada 1:2.
Pode entrar em contacto com o fornecedor público de água da sua região para saber o grau de dureza da mesma.
- Pode encher o depósito de água em qualquer momento enquanto utiliza o aparelho.
- Para evitar danos e/ou a contaminação do depósito de água e da caldeira, não ponha no depósito de água perfume, vinagre, goma, agentes descalcificadores, aditivos ou qualquer outro tipo de produto químico.

Todos os danos provocados pela utilização de um dos produtos acima mencionados irão anular a garantia.

- Não utilize água de condensação de máquinas de secar roupa, sistemas de ar condicionado ou dispositivos semelhantes. Este aparelho foi concebido para usar água da torneira normal.
- Não deve pousar o ferro na vertical sobre a tábua de engomar. Coloque-o sempre na horizontal sobre o suporte (2).
- O suporte pode colocar-se na abertura especialmente desenhada no aparelho ou em qualquer ponto adequado na área de engomagem.

Não coloque a tábua de passar sobre o aparelho sem o suporte.

- Durante o seu primeiro uso, a tábua de passar pode produzir certos vapores ou odores, bem como partículas brancas sobre a base; isso é normal e desaparecerá após uns minutos.
- Enquanto o botão de saída de vapor permanecer ligado, o depósito de água pode produzir um som de bombagem, que é normal e indica que se está a bombear água para o depósito de vapor.

Regulação da temperatura



1. Comprove na etiqueta de instruções de engomagem da peça de roupa a temperatura correcta de engomagem.
2. Rode o selector de temperatura (15) para a definição necessária:

- Sintéticos
- Seda - lã
- Algodão - linho

3. O indicador luminoso (18) permanecerá aceso enquanto a tábua de passar está a aquecer e apagar-se-á quando a tábua de passar tiver alcançado a temperatura seleccionada.

Conselhos:

- Separe as peças de roupa segundo as etiquetas do símbolo de lavagem e engomagem, começando sempre com as peças de roupa que se tiverem que engomar a temperaturas mais baixas.
- Se não tem a certeza sobre os tecidos de uma peça de roupa, comece a sua engomagem a baixa temperatura e escolha a temperatura correcta engomando uma pequena secção que não fique normalmente à vista.

B

Engomagem com vapor



1. Rode o selector de temperatura (15) para a definição necessária.
2. Defina a quantidade de vapor necessária, utilizando o controlo de vaporização variável (11*) (depende do modelo).
Para uma utilização normal, escolha uma das seguintes definições recomendadas:

Temperatura	Definição de vapor
•	
••	
•••	

3. Prima o botão de vapor para libertar vapor.

Atenção:

Quando passar a ferro com uma temperatura mais baixa "•"

- Se o aparelho tiver um controlo de vaporização variável (11*), regule-o para a posição mais baixa
- Se o aparelho não tiver um controlo de vaporização variável, prima o botão de vapor

só por alguns segundos de cada vez, quando passar a ferro com temperaturas mais baixas. Em ambos os casos, se houver água a pingar da base, regule o selector de temperatura (15) para uma posição superior (certifique-se de que a peça de roupa pode ser engomada nessa posição).

Sugestão: para obter melhores resultados ao engomar, faça-o sem vapor nas últimas passagens, para secar a peça de roupa.

Função “Pulse steam”



(Dependente do modelo)

Este aparelho conta com uma função especial para eliminar os vincos mais difíceis.

Quando o botão de vapor é accionado, o gerador de vapor lança três jactos para que o vapor se entranhe nos tecidos com maior profundidade.

1. Defina o selector de temperatura (15) para “...”
2. Prima duas vezes rapidamente (duplo clique) o botão de vapor (16) na parte de baixo da pega **ou (dependente do modelo)**

Prima rapidamente o botão de vapor (17*) na parte de cima da pega.

Nota:

- Pode parar os jactos de vapor, voltando a premir rapidamente o botão de vapor.
- Quando utilizar a função “Pulse steam” ou pela primeira vez, podem surgir algumas gotas de água. As gotas de água desaparecem após algum tempo de utilização da função.

Função “Intelligent steam”

(Dependente do modelo)

Este centro de engomar esta equipado com um control de vapor inteligente, o qual, depois de liberar o botão de saída do vapor (16), continua dando uma pequena quantidade de vapor adicional.

Esta quantidade de vapor adicional do vapor pode-se parar sempre pressionando novamente e de forma breve o botão de saída do vapor.

Engomagem sem vapor



Comece a engomar sem ligar o botão de saída de vapor.

C Vapor vertical



Nunca dirigir o jacto de vapor em tecidos que estão sendo usados.

Nunca aponte a vapor a pessoas ou animais.

1. Ponha o botão de temperatura na posição “...” ou “máx”.
2. Pode engomar cortinas e peças de roupa penduradas (casacos, fatos, sobretudos...) colocando a tábua de passar numa posição vertical e pressionando o botão de saída de vapor.

Botão “eco” de poupança de energia



(Dependente do modelo)

Se o botão “Poupança de energia” (8*) estiver activado, o consumo de energia do aparelho diminui com a redução automática do consumo eléctrico e de água. Deste modo, irá obter bons resultados ao engomar as suas peças de roupa. Utilize a definição do nível normal de energia apenas para tecidos grossos e bastante vincados.

Nota: Se utilizar a função “Poupança de energia”, a regulação de vapor variável e a regulação de temperatura podem continuar a ser utilizadas como recomendado.

Desactivação automática



(Dependente do modelo)

Se, ao engomar, não premir o botão de vapor (16-17*) na pega do ferro durante algum tempo (8 minutos), o sistema de engomar a vapor desliga-se automaticamente.

Se isto passa, a lâmpada indicadora de “Apagado automatico” (9) estará acendida.

Para voltar a ligar o sistema de engomar a vapor, prima novamente o botão de vapor.

D

Cobertura de protecção em tecido



(Dependente do modelo)

Este protector utiliza-se para engomar com vapor peças delicadas a uma temperatura máxima sem as danificar. O uso da capa protectora em tecido também elimina a necessidade de um pano para evitar o brilho em materiais escuros.

Aconselha-se começar a engomar uma pequena secção do interior da peça e observar os resultados.

Para colocar o protector no ferro, ponha a ponta do ferro no extremo do protector de tecidos e puxe a banda elástica por cima da parte inferior traseira do ferro até que fique ajustada. Para soltar a capa de protecção em tecido, puxe a banda elástica para separá-la do ferro.

A capa de protecção em tecido pode ser adquirida no serviço de pós-venda ou em casas especializadas.

Código do acessório
(Serviço pós-venda)

571510

Me do acessório
(casas especializadas)

TZ20450

E

“Calc’n clean”



AntiCalc

Limpeza da caldeira

Para aumentar a vida útil do gerador de vapor e evitar a acumulação de calcário, é essencial lavar a caldeira depois de aproximadamente a cada 50 horas de utilização. Se a água for dura, aumente a frequência.

Não utilize agentes descalcificantes para a lavagem da caldeira, porque poderiam danificá-la.

1. Deixe arrefecer o aparelho durante mais de 2 horas, e comprove que o depósito de água (1) está vazio.
2. Coloque o aparelho na beira da banca.
3. Retire a capa de plástico do fundo do aparelho, colocando-a em posição .
4. Desaperte o tampão de drenagem da caldeira utilizando uma moeda.
5. Coloque o gerador de vapor em posição invertida e, com uma jarra, encha a caldeira (na base) com 1/4 litro de água.
6. Agite a base durante alguns momentos e esvazie-a completamente na banca ou num depósito. Para obter os melhores resultados, recomendamos realizar esta operação duas vezes.

Importante: antes de voltar a fechá-la, assegure-se de que não fica água na caldeira.

7. Volte a colocar a tampa de drenagem e aperte-a com força, utilizando uma moeda.
8. Insira e feche a capa de plástico, colocando-a em posição .

Aviso de limpeza automática

(dependente do modelo)

Piscara a lâmpada (12*) indicadora da necessidade de proceder à descalcificação da estação de engomar. Para realizar esta operação tem de seguir as instruções anteriores.

Para reiniciar a luz piloto “Calc’n clean” e o relógio, desligue a central duas vezes, deixando-a desligada durante pelo menos 30 segundos de cada vez.

(ligado → 30 s desligado → ligado → 30 s desligado → ligado)

F

Limpeza da câmara de vapor do ferro

Cuidado! Risco de queimaduras!

Este procedimento ajuda a eliminar partículas de calcário presentes na câmara de vapor.

Pode efectuar ocasionalmente este procedimento de limpeza (cerca de uma vez por ano), quando, após um longo período de utilização com água muito dura, começarem a soltar-se partículas de calcário da base.

- a) Certifique-se de que o ferro já está frio.
- b) Defina o selector de temperatura (15) do ferro para a posição “min”.
- c) Encha o reservatório com água da torneira.
- d) Ligue o aparelho à electricidade e defina o interruptor de alimentação principal (13) para a posição “I”.
- e) Espere até que o indicador luminoso “vapor pronto” (9) acenda.
- f) Se a unidade de vapor tiver um regulador de vapor (11*), defina-o para a posição máxima .
- g) Segure o ferro por cima do lava-louça, ou de um recipiente, para recolher a água.
- h) Prima o botão de vapor (16) e agite ligeiramente o ferro. Água a ferver e vapor serão expelidos e, com eles, calcário e/ou outros resíduos que possam existir. Este processo pode demorar cerca de 5 minutos.
- i) Defina o selector de temperatura (15) do ferro para a posição “max”, sem premir o botão de vapor (16). A água na câmara de vapor começa a evaporar. Espere até que toda a água na câmara evapore.
- j) Para limpar a base do ferro, remova de imediato qualquer resíduo, passando com um tecido de algodão seco no ferro quente.

Limpeza e manutenção



Desligue a tábua de passar da electricidade antes de realizar qualquer trabalho de limpeza ou manutenção.

1. Depois de engomar, desligue a ficha e deixe arrefecer a base da tábua de passar antes de limpar.
2. Limpe a carcaça, a asa e o corpo da tábua de passar com um pano húmido.
3. Se a base estiver manchada com sujidade ou óxido, limpe-a com um pano húmido.
4. Não utilize produtos abrasivos ou dissolventes.

G Guardar o aparelho



1. Deixe arrefecer a tábua de passar antes de a guardar.
2. Ponha o interruptor de acendimento na posição "0" e desligue a ficha.
3. Esvazie o depósito de água.
4. Ponha a tábua de passar sobre o suporte, apoiada sobre a base.
5. Armazene o cabo eléctrico no compartimento de armazenamento (5) e a mangueira de vapor na fixação de armazenamento (3). Não aperte demasiado os cabos ao enrolar.
6. Para transportar o aparelho, segure as alças (4) localizadas nos laterais.

Conselhos para a economia de energia



A maior quantidade de energia consumida por um ferro a vapor esta destinada a produção de vapor. Para reduzir o consumo, siga os seguintes conselhos:

- Comece sempre com roupa cujos tecidos requerem uma menor temperatura de passar a ferro. Para isto, consulte a etiqueta.
- Regule a saída do vapor em relação com a temperatura de passar a ferro seleccionada, seguindo as instruções deste manual.
- Passe a ferro com vapor sempre e quando é realmente necessário. Se é possível, utilize a saída do spray em vez de utilizar o vapor.
- Procure passar a ferro tecidos que ainda estão húmidos, reduzindo a saída de vapor do ferro. O vapor vai ser produzido principalmente pelos tecidos e não a través do ferro. Se utiliza uma máquina de secar roupa antes de passar a ferro, seleccione um programa ideal para secagem antes da operação de passagem a ferro.
- Se os tecidos estão suficientemente húmidos, coloque o regulador de saída de vapor em posição anulada de produção de vapor.
- Durante as pausas de passagem a ferro, coloque o ferro em posição vertical apoiado sobre a parte traseira do ferro. Deixar em posição horizontal com o regulador de vapor aberto conduz uma produção inútil e perdida de vapor.

Reciclagem

Os nossos produtos são entregues numa embalagem optimizada. Isto consiste basicamente na utilização de materiais não contaminantes que devem ser entregues no serviço local de recolha de resíduos como matérias-primas secundárias. Solicite mais informação sobre a recolha de electrodomésticos obsoletos na sua zona.



Este aparelho está etiquetado de acordo com a Directiva 2012/19/UE do Parlamento Europeu e do Conselho, relativa aos resíduos de equipamentos eléctricos e electrónicos (REEE).

A directriz determina o quadro para a devolução e a reciclagem de aparelhos usados, como aplicável em toda a UE.

Solução de avarias

Problema	Causas possíveis	Solução
O gerador de vapor não acende.	<ul style="list-style-type: none"> Há um problema de ligação. A caldeira de vapor não está conectada. 	<ul style="list-style-type: none"> Teste o cabo da electricidade, a ligação e a tomada. Coloque o interruptor "0/I" da ignição principal (13) na posição "1".
A tábua de passar não aquece.	<ul style="list-style-type: none"> O interruptor "0/I" está na posição "0" O botão de controlo de temperatura está na posição "min". 	<ul style="list-style-type: none"> Coloque o interruptor "0/I" da ignição principal (13) na posição "1". Ponha o botão de controlo de temperatura (15) na posição desejada.
A tábua de passar produz fumo quando se acende.	<ul style="list-style-type: none"> Durante a primeira utilização: certos componentes do aparelho ficam ligeiramente gordurosos na fábrica e podem produzir um pouco de fumo quando se aquece inicialmente. Durante a primeira utilização: a base pode estar manchada. 	<ul style="list-style-type: none"> Isto é completamente normal e desaparecerá após uns momentos. Limpe a base de acordo com as instruções de limpeza deste manual.
Sai água através dos buracos da base.	<ul style="list-style-type: none"> Está a usar a função de vapor antes de alcançar a temperatura indicada para tal. A água está a condensar-se no interior dos tubos porque se está a usar vapor pela primeira vez ou não se utilizou o mesmo durante um tempo prolongado. O gerador de vapor contém demasiado calcário. 	<ul style="list-style-type: none"> Reduza o fluxo de vapor quando engomar com temperaturas baixas (controlo de vapor variável (11*)) Separe a tábua de passar da área de engomagem e pressione o botão de saída de vapor até que se produza vapor. Limpe a caldeira, tal como está descrito na secção "Calc'n clean" (E).
Sai sujidade pela base ou a base está suja.	<ul style="list-style-type: none"> Há uma acumulação de óxido ou minerais na caldeira. Utilizaram-se produtos químicos ou aditivos. 	<ul style="list-style-type: none"> Utilize água da torneira misturada a 50% com água destilada ou desmineralizada. Se a água da rede de abastecimento no seu distrito for demasiada calcária, misture-a com água destilada 1:2. Limpe a base com um pano húmido. Não adicione produtos à água fervida.
A tábua de passar não produz vapor.	<ul style="list-style-type: none"> A caldeira não acende ou o depósito da água está vazio. O regulador de vapor está na posição mínima. 	<ul style="list-style-type: none"> Coloque o interruptor "0/I" da ignição principal (13) na posição "1" e/ou encha o depósito de água. Aumente o fluxo de vapor girando o controlo de vapor (11*).
A peça de roupa engomada fica escurecida e/ou aderida à base.	<ul style="list-style-type: none"> A temperatura seleccionada é demasiado elevada e estragou a peça de roupa. 	<ul style="list-style-type: none"> Seleccione uma temperatura adequada ao tecido e limpe a base com um pano húmido.
A base fica manchada.	<ul style="list-style-type: none"> É uma consequência normal do uso. 	<ul style="list-style-type: none"> Limpe a base com um pano húmido.
O aparelho faz um som de bombagem.	<ul style="list-style-type: none"> Está a bombear água na caldeira. Não parará o som. 	<ul style="list-style-type: none"> É normal. Se o som não parar, não utilize o gerador de vapor e entre em contacto com um serviço de assistência técnica autorizado.

Problema	Causas possíveis	Solução
Perda de pressão de vapor ao engomar	<ul style="list-style-type: none"> O botão de saída de vapor está pressionado durante muito tempo 	<ul style="list-style-type: none"> Pressione o botão de vapor intervaladamente. A roupa ficará melhor engomada já que o tecido secará melhor e ficará mais suave
Fuga de água na caldeira	<ul style="list-style-type: none"> O tampão de drenagem situado no fundo do aparelho está solto. 	<ul style="list-style-type: none"> Aperte o tampão de drenagem com uma moeda
Ao passar a ferro, aparecem manchas de água na peça de roupa.	<ul style="list-style-type: none"> Pode ser causado pela condensação de vapor na tábua de engomar. 	<ul style="list-style-type: none"> Limpe a capa de tecido da tábua de engomar e passe as manchas a ferro, sem vapor, para as secar.
Durante a utilização da função "Pulse steam" aparecem manchas de água na peça de roupa.	<ul style="list-style-type: none"> As manchas de água são causadas pela condensação de vapor na mangueira, ao arrefecer depois de utilizar. 	<ul style="list-style-type: none"> Após algum tempo de utilização da função "Pulse steam", as manchas de água deixam de sair da base.
A mangueira fica quente durante a utilização.	<ul style="list-style-type: none"> Isto é normal. É causado pelo vapor que passa através da mangueira durante a passagem a ferro com vapor. 	<ul style="list-style-type: none"> Coloque a mangueira no lado oposto, para que não lhe toque enquanto estiver a passar a ferro.
O ferro não deve parar o vapor após sua colocação no suporte.	<ul style="list-style-type: none"> "Pulse steam" a função ativada por clique duplo. 	<ul style="list-style-type: none"> Basta premir o botão de vapor novamente e o ferro de vapor vai parar o vapor de uma vez.

Se as instruções anteriores não solucionarem o problema, entre em contacto com um serviço de assistência técnica autorizado.

Você pode descarregar este manual na pagina principal da Siemens.

Σας ευχαριστούμε που αγοράσατε το σταθμό ατμοσιδερώματος slider SL20, το καινούριο σύστημα ατμοσιδερώματος της Siemens. Διαβάστε προσεκτικά τις οδηγίες χρήσης της συσκευής και φυλάξτε τες για τυχόν μελλοντικές αναφορές.

Εισαγωγή

Διαβάστε προσεκτικά αυτές τις οδηγίες χρήσης. Περιέχουν σημαντικές πληροφορίες σχετικά με τις λειτουργίες του συστήματος αυτού και μερικές συμβουλές που θα κάνουν το σιδέρωμα πιο εύκολο. Ελπίζουμε να απολαύσετε το σιδέρωμα με αυτόν το σταθμό ατμοσιδερώματος.

Σημαντικό

Αφήστε ανοιχτή αυτήν την πρώτη σελίδα του εντύπου γιατί θα σας βοηθήσει να κατανοήσουμε καλύτερα τη λειτουργία της συσκευής. Η συσκευή αυτή πληροί τους διεθνείς κανονισμούς ασφαλείας.

Η συσκευή αυτή έχει σχεδιαστεί μόνο για οικιακή χρήση και όχι για επαγγελματική.

Να, χρησιμοποιείτε τη, συσκευή αυτή μονο για τον σκοπό για τον οποίο έχει σχεδιαστεί, δηλαδή ως σίδερο. Οποιαδήποτε άλλη χρήση της θα θεωρηθεί ακατάλληλη και, συνεπώς, επικίνδυνη. Ο κατασκευαστής δεν θα είναι υπεύθυνος για κανενός είδους βλάβη που μπορεί να προκύψει από μια αναρμωστή ή ακατάλληλη χρήση..

Γενικές οδηγίες ασφαλείας

- Αποσυνδέστε το σίδερο από το ηλεκτρικό ρεύμα όταν πρέπει να το αφήσετε χωρίς επίβλεψη.
- Τραβήξτε το ηλεκτρικό καλώδιο από την πρίζα προτού γεμίσετε τη συσκευή με νερό και προτού αδειάσετε το υπολειπόμενο νερό μετά τη χρήση.
- Αυτή η συσκευή πρέπει να χρησιμοποιείται και να τοποθετείται πάνω σε σταθερή επιφάνεια.
- Όταν χρησιμοποιείτε όρθιο στήριγμα ή υποστήριγμα, βεβαιωθείτε ότι το υποστήριγμα της επιφάνειας είναι σταθερό.
- Το σίδερο δεν πρέπει να χρησιμοποιείται εάν έχει πέσει κάτω, εάν υπάρχουν εμφανή σημάδια φθοράς ή έχει διαρροή. Σε αυτή τη περίπτωση πρέπει να ελεγχθεί από ένα εξουσιοδοτημένο Κέντρο Τεχνικού Σέρβις προτού ξαναχρησιμοποιηθεί.
- Οποιαδήποτε εργασία αλλαγής ή επιδιόρθωσης στη συσκευή, π.χ. αλλαγή του ηλεκτρικού καλωδίου, πρέπει να πραγματοποιείται μόνο από ειδικευμένο προσωπικό ενός Εξουσιοδοτημένου Τεχνικού Σέρβις.
- Η συσκευή μπορεί να χρησιμοποιείται από παιδιά της ηλικίας των 8 χρονών και άνω, και άτομα με μειωμένες ψυχοφυσικές ή νοητικές ικανότητες, ή με ανεπαρκή εμπειρία ή γνώση, μόνο αν επιβλέπονται ή τους παρέχονται οδηγίες σχετικά με την ασφαλή χρήση της συσκευής και τους κινδύνους της. Τα παιδιά δεν πρέπει να παίζουν με τη συσκευή. Ο καθαρισμός και η συντήρηση της συσκευής δεν πρέπει να γίνεται από τα παιδιά χωρίς επίβλεψη.
- Διατηρείστε το σίδερο και το καλώδιο του μακριά από παιδιά κάτω των 8 χρονών όταν λειτουργεί ή κρυώνει.
-  ΠΡΟΣΟΧΗ. Ζεστή επιφάνεια.
Η επιφάνεια ζεσταίνεται κατά τη διάρκεια της χρήσης.

- Η χρήση και η σύνδεση της συσκευής στο ηλεκτρικό ρεύμα πρέπει να γίνεται σύμφωνα με τις πληροφορίες που αναγράφονται στην ετικέτα με τα χαρακτηριστικά.
- Συνδέετε τη συσκευή μόνο σε πρίζα με γείωση. Εάν είναι απολύτως απαραίτητο να χρησιμοποιήσετε επέκταση καλωδίου, βεβαιωθείτε ότι είναι κατάλληλη για 16Α ή περισσότερο και ότι έχει πρίζα με γείωση.
- Αν καεί η ασφάλεια της συσκευής, αυτή θα παραμείνει εκτός λειτουργίας. Προκειμένου να την επαναφέρετε στην ομαλή λειτουργία της, προσκομίστε την σε ένα εξουσιοδοτημένο Τεχνικό Σέρβις.
- Για να αποφύγετε καταστάσεις, σε περίπτωση ανεπιθύμητων μεταβολών της τάσης τροφοδότησης, όπως παροδικές πτώσεις τάσης ή διακυμάνσεις της τάσης ρεύματος, συνιστάται το σίδερο να είναι συνδεδεμένο στο σύστημα παροχής ρεύματος με μέγιστη αντίσταση 0,27 Ω. Εάν είναι αναγκαίο, ο χρήστης μπορεί να ζητήσει από τη δημόσια εταιρία παροχής ηλεκτρικού για το σύστημα σύνθετης αντίστασης στο σημείο διασύνδεσης.
- Δεν πρέπει ποτέ να τοποθετείτε αυτή η συσκευή κάτω από τη βρύση για να γεμίσετε νερό.
- Αποσυνδέστε αμέσως τη συσκευή από την πρίζα εάν νομίζετε ότι έχει υποστεί βλάβη, καθώς επίσης πάντα μετά από κάθε χρήση.
- Το φινιρ δεν πρέπει να αφαιρείται από τη πρίζα τραβώντας από το καλώδιο.
- Μην βυθίζετε ποτέ το σίδερο σε νερό ή σε οποιοδήποτε άλλο υγρό. 18
- Μην αφήνετε εκτεθειμένη τη συσκευή στις καιρικές συνθήκες (βροχή, ήλιος, παγετός, κτλ.).

Σημαντικό:

- Η συσκευή αυτή αποκτά υψηλή θερμοκρασία και παράγει ατμό κατά τη λειτουργία, μπορεί να προκαλέσει κάψιμο ή έγκαυμα εάν δεν χρησιμοποιείται σωστά.
- Ο σωλήνας ατμού, η βάση ατμού, η μεταλλική πλάκα στο κάτω μέρος της αφαιρούμενης βάσης σίδερου (2) και ιδιαίτερα το σίδερο μπορεί να ζεσταθούν κατά τη λειτουργία. Αυτό είναι φυσιολογικό.
- Μην κατευθύνετε τον ατμό προς άτομα ή ζώα.
- Μην επιτρέπετε να έρεται σε παφή το καλώδιο με τη βάση του δίτερου όταν αυτή είναι ζεστή.

Περιγραφή

1. Δεξαμενή νερού
2. Βάση σίδερου αφαιρούμενη
3. Θέση στερέωσης του εύκαπτου σωλήνα ατμού
4. Χειρολαβές
5. Θήκη αποθήκευσης για το κύριο καλώδιο ρεύματος
6. Βύσμα ηλεκτρικού ρεύματος καλώδιο
7. Σωλήνας
8. Κομπι "Εξοικονόμηση ενέργειας"
9. "Ξαναγεμίστε το ντεπόζιτο" / "Αυτοματο σβησιμο" * λυχνία ένδειξης
10. "ενεργοποίηση / απενεργοποίηση" λυχνία ελέγχου *
11. Μεταβλητός έλεγχος ατμού*
12. "Ο ατμός είναι έτοιμος" / "Προειδοποίηση αυτόματου καθαρισμού" * λυχνία ένδειξης
13. Φωτεινό κομπι ισχύος 0/1
14. Σκελετός με εσωτερική γεννήτρια ατμού
15. Κομπι για τον έλεγχο θερμοκρασίας
16. Κομπι εξόδου ατμού
17. Κομπι εξόδου ατμού "XTRM" *
18. Λαμπάκι ένδειξης σίδερου
19. Κομπι εξόδου ατμού
20. Πέλαμα προστασίας υφασμάτων*
*ανάλογα το μοντέλο

A Προετοιμασία

1. Αφαιρέστε οποιαδήποτε ετικέτα ή καπάκι προστασίας από το πέλαμα του σίδερου.
2. Τοποθετήστε τη συσκευή σε οριζόντια στάση πάνω σε μία συμπαγή και σταθερή επιφάνεια. Μπορείτε να αποσύρτε τη βάση του σίδερου και να το τοποθετήσετε πάνω στη βάση του σε μία συμπαγή, σταθερή και οριζόντια επιφάνεια.
3. Γεμίστε τη δεξαμενή νερού, βεβαιωθείτε ότι δεν έχετε υπερβεί το σήμα στάθμης νερού.
4. Ξετυλίξτε το καλώδιο του ρεύματος και συνδέστε το σε μία πρίζα με γείωση.
5. Ρυθμίστε το κομπι ισχύος στη θέση "1".
6. Η λυχνία ένδειξης "Ατμός έτοιμος" (9) θα ανάψει μετά από μερικά λεπτά, υποδεικνύοντας ότι η συσκευή είναι έτοιμη για χρήση.
Ο ατμοέβητας θα χρειαστεί περισσότερο χρόνο για να φτάσει στην κατάσταση "Ατμός έτοιμος" μόνο μετά την αρχική προθέρμανση, ή κατόπιν εκτέλεσης της λειτουργίας αφαίρεσης αλάτων (Calc'n clean).

Αν υπάρχει ήδη νερό στον ατμολέβητα κατά τη διάρκεια της κανονικής χρήσης, ο χρόνος προθέρμανσης για να φτάσει στη θερμοκρασία λειτουργίας θα είναι πιο γρήγορος.

7. Η συσκευή αυτή φέρει ενσωματωμένο έναν αισθητήρα στάθμης νερού. Η κόκκινη λυχνία ένδειξης "γεμίστε το νεπόζιτο νερού" (12*) θα ανάψει όταν το νεπόζιτο νερού αδειάσει.

'Η (ανάλογα το μοντέλο):

Αν ανάψει η λυχνία "Ξαναγεμίστε το νεπόζιτο" (9) και δεν απελευθερωθεί ατμός ενώ πατάτε το κουμπί απελευθέρωσης ατμού (16-17*), γεμίστε ξανά τη δεξαμενή νερού.

Σημαντικό:

- Μπορεί να χρησιμοποιηθεί νερό βρύσης. Για την παράταση της ιδανικής λειτουργίας με ατμό, αναμειγνύετε νερό βρύσης με αποσταγμένο νερό 1:1. Αν το νερό βρύσης στην περιοχή σας είναι πολύ σκληρό, αναμειγνύετε με αποσταγμένο νερό 1:2. Το βαθμό σκληρότητας του νερού μπορείτε να τον πληροφορηθείτε στην τοπική υπηρεσία ύδρευσης.
- Μπορείτε να γεμίσετε το νεπόζιτο νερού σε οποιαδήποτε στιγμή κατά τη χρήση της συσκευής.
- Προς αποφυγή βλάβης και/ή μόλυνσης της δεξαμενής νερού και του μπόιλερ, μην χρησιμοποιείτε αρωματισμένο νερό, ξίδι, άμυλο, προϊόντα αφαίρεσης αλάτων, πρόσθετες ύλες ή οποιοδήποτε άλλο είδος χημικού προϊόντος.**
Οιαδήποτε βλάβη προκαλείται από τη χρήση των ανωτέρω προϊόντων καθιστά άκυρη την εγγύηση.
- Το σίδερο δεν έχει σχεδιαστεί για να στηρίζεται στο πίσω μέρος του. Παρακαλούμε, να τοποθετείτε πάντα το σίδερο οριζόντια στη βάση του σιδήρου (2).
- Μην χρησιμοποιείτε συμπύκνωση νερού από το στεγνωτήριο ρούχων, το κλιματιστικό ή παρόμοια συσκευή. Αυτή η συσκευή έχει σχεδιαστεί να χρησιμοποιεί κανονικό νερό βρύσης.
- Η βάση μπορεί να τοποθετηθεί στο ειδικά σχεδιασμένο κενό της συσκευής ή σε οποιοδήποτε κατάλληλο σημείο στην περιοχή σιδερώματος.
Μην τοποθετείτε το σίδερο πάνω στη συσκευή χωρίς την ειδική βάση του.
- Κατά την πρώτη χρήση του το σίδερο μπορεί να απελευθερώσει κάποιους ωμούς ή οσμές, καθώς και λευκά σωματίδια πάνω στο πέλμα του. Αυτό είναι φυσιολογικό και θα εξαφανισθεί μετά από μερικά λεπτά.
- Για όσο διάστημα το κουμπί εξόδου του ατμού παραμένει πιεσμένο, το νεπόζιτο νερού μπορεί να εκπέμπει έναν θόρυβο αντλίας, πράγμα που

είναι φυσιολογικό και υποδεικνύει ότι αντλίζεται νερό προς το νεπόζιτο ατμού.

Ρύθμιση της θερμοκρασίας



- Συμβουλευθείτε την ετικέτα του ρούχου με τις οδηγίες σιδερώματος για την κατάλληλη θερμοκρασία σιδερώματος.
- Γυρίστε τον επιλογέα θερμοκρασίας (15) στην απαιτούμενη ρύθμιση:

Συνθετικά

- Μεταξωτά - μάλλινά
- Βαμβακερά - λινά

- Ο φωτεινός δείκτης (18) θα παραμείνει αναμμένος για όσο διάστημα το σίδερο ζεσταίνεται και θα σβήσει όταν αυτό αποκτήσει την επιλεγμένη θερμοκρασία.

Συμβουλές:

- Να ταξινομείτε ω ρούχα σύμφωνα με ω σύμβολα που φέρουν οι ετικέτας όσον αφορά το πλύσιμο και το σιδέρωμά τους και να ξεκινάτε το σιδέρωμα πάνω από ω ρούχα που απαιτούν την πιο χαμηλή θερμοκρασία.
- Αν δεν γνωρίζετε το είδος του υφάσματος από ίΟ οποίο είναι κατασκευασμένο ίΟ ρούχο, αρχίστε ίΟ σιδέρωμα με χαμηλή θερμοκρασία και αποφασίστε για τη σωστή θερμοκρασία σιδερώνοντας ένα μικρό κομμάτι του ρούχου από τη μεριά που συνήθως δεν φαίνεται.

B Σιδερώματος με ατμό



- Γυρίστε τον επιλογέα θερμοκρασίας (15) στην απαιτούμενη ρύθμιση.
- Ρυθμίστε την ποσότητα ατμού που χρειάζεστε, χρησιμοποιώντας το μεταβλητό έλεγχο ατμού (11*) (ανάλογα το μοντέλο).

Για κανονική χρήση επιλέξτε μία από τις παρακάτω συνιστώμενες ρυθμίσεις:

Θερμοκρασία	Ρύθμιση ατμού
•	
••	
•••	

- Πιέστε το κουμπί απελευθέρωσης ατμού για την απελευθέρωση του ατμού.

Προσοχή:

Όταν σιδερώνετε με χαμηλή ρύθμιση θερμοκρασίας "•"

- Αν η συσκευή διαθέτει μεταβλητό έλεγχο ατμού (11*), ρυθμίστε το μεταβλητό έλεγχο ατμού στην πιο χαμηλή θέση ☹.
- Αν η συσκευή δεν διαθέτει μεταβλητό έλεγχο ατμού, πιέστε το κουμπί απελευθέρωσης ατμού μόνο για μερικά δευτερόλεπτα τη φορά όταν σιδερώνετε με χαμηλές θερμοκρασίες.

Και στις δυο περιπτώσεις, αν δείτε ότι στάζει νερό από τη βάση του σιδερού, ρυθμίστε τον επιλογέα θερμοκρασίας (15) σε μεγαλύτερη θέση (βεβαιωθείτε ότι μπορείτε να σιδερώσετε το ύφασμα σ' αυτήν τη θέση).

Συμβουλή: για καλύτερα αποτελέσματα στο σιδέρωμα, σιδερώστε στο τέλος χωρίς ατμό για να στεγνώσουν τα ρούχα.

“PulseSteam” Λειτουργία



Αυτή η συσκευή έχει μια ειδική λειτουργία για την αφαίρεση έντονων τσαλακωμάτων.

Όταν ενεργοποιείται το κουμπί ελευθέρωσης ατμού, η παραγωγή ατμού θα παράγει τρεις δυνατές βολές ατμού έτσι ώστε ο ατμός να φτάσει ακόμη πιο βαθιά στα υφάσματα.

1. Ρυθμίστε τον επιλογέα θερμοκρασίας (15) στη θέση “•••”
2. Πατήστε το κουμπί ελευθέρωσης ατμού (16) κάτω από τη λαβή δυο φορές σύντομα (διπλό κλικ)

‘Η (ανάλογα με το μοντέλο)

Πατήστε σύντομα το κουμπί ελευθέρωσης ατμού (17*) πάνω στη λαβή.

Σημείωση:

- Μπορείτε να σταματήσετε τις βολές ατμού πατώντας ξανά σύντομα το κουμπί ατμού.
- Μπορεί να κάνουν την εμφάνισή τους μερικές σταγόνες νερού την πρώτη φορά που θα χρησιμοποιήσετε τη λειτουργία “Pulse steam” ή τη λειτουργία. Οι σταγόνες νερού θα πάψουν να εμφανίζονται αφότου χρησιμοποιήσετε τη λειτουργία για κάποιο χρονικό διάστημα.

“Intelligent steam” Λειτουργία

(Ανάλογα με το μοντέλο)

Αυτός ο ατμοσταθμός διαθέτει έλεγχο “Εξυπνος ατμός”, με τον οποίο, όταν αφήσετε τη σκανδάλη ατμού (16), παράγει μια μικρή επιπρόσθετη ποσότητα ατμού.

Ο επιπρόσθετος ατμός μπορεί άμεσα να σταματήσει αν πιέσουμε σύντομα τη σκανδάλη ατμού.

Σιδέρωμα δίχως ατμό



Αρχίστε το σιδέρωμα χωρίς να πιέσω το κουμπί εξόδου του ατμού.

C Κάθετη εκτόξευση ατμού



Πότε μην κατευθύνετε το πιστόλι ατμού σε υφάσματα που έχουν φθαρεί.

Πότε μην κατευθύνετε τον ατμό προς ανθρώπους ή ζώα.

1. Βάλτε το κουμπί θερμοκρασίας στη θέση “•••” ή “max”.
2. Μπορείτε να σιδερώσετε κουρτίνες και κρεμασμένα ρούχα (ζακέτες, κοστούμια, παλιά...) τοποθετώντας το σίδερο σε κάθετη στάση και πιέζοντας το κουμπί εξόδου ατμού.

Εξοικονόμηση ενέργειας “eco”



(Ανάλογα με το μοντέλο)

Αν το κουμπί “Εξοικονόμηση ενέργειας” (8*) είναι πατημένο, η ενέργεια που καταναλώνει η συσκευή θα μειωθεί μέσω αυτόματης μείωσης του ηλεκτρικού ρεύματος και της κατανάλωσης νερού. Μπορείτε να έχετε καλά αποτελέσματα στο σιδέρωμα για τα περισσότερα ρούχα.

Χρησιμοποιείτε τη ρύθμιση κανονικής ενέργειας μόνο για χοντρά και πολύ ζαρωμένα υφάσματα.

Σημείωση: Ακόμα και αν έχετε ενεργοποιημένη τη λειτουργία “Εξοικονόμηση ενέργειας”, η μεταβλητή ρύθμιση ατμού και η ρύθμιση θερμοκρασίας μπορούν να χρησιμοποιηθούν όπως συνιστάται.

Αυτόματο σβήσιμο



(Ανάλογα με το μοντέλο)

Αν κατά τη διάρκεια του σιδερώματος, δεν έχει πατηθεί το κουμπί απελευθέρωσης ατμού (16-17*) στη λαβή του σιδερού για μια συγκεκριμένη χρονική περίοδο (8 λεπτά), η βάση ατμού θα σβήσει αυτόματα.

Η ενδεικτική λυχνία “Αυτόματο σβήσιμο” (9) θα αναβοσβήσει όταν ενεργοποιηθεί το αυτόματο σβήσιμο.

Για να ξαναενεργοποιήσετε τη βάση ατμού, ξαναπατήστε το κουμπί απελευθέρωσης.

D

Πέλημα προστασίας υφασμάτων



(Ανάλογα με το μοντέλο)

Το προστατευτικό αυτό χρησιμοποιείται για να σιδερώσετε με ατμό ευαίσθητα ρούχα σε υψηλή θερμοκρασία χωρίς να τα βλάπτετε. Με τη χρήση του προστατευτικού πέλατος, επίσης, δεν είναι αναγκαίο να χρησιμοποιείτε ένα πανί προκειμένου να αποφεύγετε την εμφάνιση λάμπης σε σκούρα υφάσματα.

Σας συνιστούμε να ξεκινάτε το σιδέρωμα σε ένα μικρό μέρος της εσωτερικής όψης του ρούχου προκειμένου να ελέγξετε το αποτέλεσμα.

Για να τοποθετήσετε το προστατευτικό πέλημα, βάλτε πρώτα τη μύτη του σίδερου στο άκρο του προστατευτικού και τραβήξτε την ελαστική ταινία πάνω από το κάτω πίσω μέρος του σίδερου μέχρι να εφαρμοσθεί καλά. Για να αφαιρέσετε το προστατευτικό, τραβήξτε την ελαστική ταινία προκειμένου να την απελευθερώσω από το σίδερο.

Μπορείτε να προμηθευθείτε το πέλημα προστασίας υφασμάτων από τα εξουσιοδοτημένα σέρβις ή από εξειδικευμένα καταστήματα.

Κωδικός εξαρτήματος
571510

Όνομασία του εξαρτήματος
TZ20450

E

“Calc’n clean”



(Σε μερικά μοντέλα)

Για να επιμηκύνετε τη διάρκεια ζωής του ατμολέβητα και για να εμποδίσετε τη συσσώρευση σκουριάς, είναι σημαντικό να ξεπλύνετε το ντεπόζιτο μετά από πολλές ώρες χρήσης (περίπου μετά από 50 ώρες). Αν το νερό είναι σκληρό, αυξήστε τη συχνότητα.

Μην χρησιμοποιείτε προϊόντα αφαίρεσης αλάτων για να ξεπλύνετε το ντεπόζιτο, μπορεί να προκληθεί βλάβη.

1. Ελέγξτε αν η συσκευή είναι κρύα και εκτός σύνδεσης για πάνω από 2 ώρες, και ότι η δεξαμενή νερού είναι (1) άδεια.
2. Τοποθετήστε τη συσκευή το χέιλος του νεροχύτη.
3. Αφαιρέστε το πλαστικό κάλυμμα που βρίσκεται στο κάτω μέρος της συσκευής περιστρέφοντάς το στη θέση
4. Ξεβιδώστε την τάπα αποστράγγισης του μπόιλερ χρησιμοποιώντας ένα κέρμα.
5. Κρατείστε τη γεννήτρια ατμού σε ανάποδη στάση και, με μια κανάτα, γεμίστε τον λέβητα (στη βάση του) με 1/4 του λίτρου νερό.

6. Ανακινήστε τη βάση για μερικά δευτερόλεπτα και αδειάστε την εντελώς στο νεροχύτη ή σε έναν κουβά. Προκειμένου να επιτύχω ένα καλύτερο αποτέλεσμα, σας συνιστούμε να πραγματοποιήσετε αυτή τη διαδικασία δύο φορές.

Σημαντικό: Πριν τον κλείσετε ξανά, βεβαιωθείτε ότι δεν έχει μείνει νερό στο λέβητα.

7. Τοποθετήστε ξανά ω καπάκι αποχέτευσης και σφίξτε με δύναμη χρησιμοποιώντας ένα νόμισμα.

8. Τοποθετήστε και κλείστε το πλαστικό κάλυμμα περιστρέφοντάς το στη θέση .

Προειδοποίηση αυτόματου καθαρισμού (Ανάλογα με το μοντέλο)

Η λυχνία ελέγχου (12*) θα αναβοσβήσει υποδεικνύοντας ότι το ντεπόζιτο πρέπει να ξεπλυθεί. Για να κάνετε αυτό, ακολουθήστε την οδηγία που περιγράφεται στο παρακάτω τμήμα.

Για την επανεκκίνηση της λυχνίας ελέγχου Calc'n clean και τον μετρητή ωρών, σβήστε τη βάση δύο φορές, διατηρώντάς τη σβηστή τουλάχιστον 30 δευτερόλεπτα τη φορά. (ενεργοποίηση → 30s απενεργοποίηση → ενεργοποίηση → 30s απενεργοποίηση → ενεργοποίηση)

F

Αναβοσβήνει ο θάλαμος ατμού του σίδερου

Προσοχή! Κίνδυνος εγκαύματος!

Αυτή η διαδικασία βοηθάει στην αφαίρεση σωματιδίων αλάτων από το θάλαμο ατμού. Αυτή η διαδικασία καθαριότητας μπορεί να πραγματοποιηθεί περιστασιακά (περίπου μια φορά το χρόνο), όταν μετά από μακροπρόθεσμη χρήση με σκληρό νερό, αρχίζουν να βγαίνουν σωματίδια αλάτων από την πλάκα του σίδερου.

- a) Βεβαιωθείτε ότι το σίδερο έχει κρυώσει.
- b) Ρυθμίστε τον επιλογέα θερμοκρασίας (15) του σίδερου στη θέση “min”.
- c) Γεμίστε τη δεξαμενή νερού με νερό βρύσης.
- d) Συνδέστε το καλώδιο ρεύματος και ρυθμίστε το διακόπτη λειτουργίας (13) στη θέση “I”.
- e) Περιμένετε μέχρι να ανάψει η λυχνία ένδειξης “έτοιμος ατμός” (9).
- f) Αν η βάση ατμού έχει ένα κουμπί ρύθμισης ατμού (11*), ρυθμίστε το στη μέγιστη θέση .
- g) Κρατήστε το σίδερο πάνω από το νεροχύτη ή ένα δοχείο για να μαζέψετε το νερό.
- h) Πατήστε το κουμπί ελευθέρωσης ατμού (16) και τινάξτε απαλά το σίδερο. Το βραστό νερό και ο ατμός θα εξέλθουν συμπαράσφοντας τα άλατα ή τυχόν ακαθαρσίες, αν υπάρχουν. Αυτό μπορεί να κρατήσει περίπου 5 λεπτά.

- i) Ρυθμίστε τον επιλογέα θερμοκρασίας (15) του σίδηρου στη θέση „max“, χωρίς να πατήσετε το κουμπί ελευθέρωσης ατμού (16). Το νερό στο θάλαμο ατμού θα αρχίσει να εξατμίζεται. Περιμένετε μέχρι να εξατμιστεί το νερό από το θάλαμο.
- j) Για να καθαρίσετε την πλάκα, βγάλτε απευθείας τις ακαθαρσίες περνώντας το ζεστό σίδερο πάνω από ένα στεγνό βαμβακερό ύφασμα.

Καθαρισμός και συντήρηση



Να αποσυνδέετε το σίδερο από το ρεύμα πριν κάνετε οποιαδήποτε εργασία καθαρισμού ή συντήρησης.

1. Αφού τελειώσετε το σιδέρωμα, βγάλτε το βύσμα από την πρίζα και αφήστε να κρυώσει το πέλμα του σίδηρου πριν το καθαρίσετε.
2. Καθαρίστε το σκελετό, τη λαβή και το σώμα του σίδηρου με ένα υγρό πανί.
3. Αν το πέλμα έχει λερωθεί με ακαθαρσίες ή οξείδια, καθαρίστε το με ένα υγρό πανί.
4. Μη χρησιμοποιείτε δραστικά προχόντα ή διαλυτικά.

G Αποθήκευση της συσκευής



1. Αφήστε το σίδερο να κρυώσει πριν το φυλάξετε.
2. Βάλτε το κουμπί ισχύος και αυτόν του λέβητα ατμού στη θέση "0" και αποσύρατε το καλώδιο από το ρεύμα.
3. Αδειάστε το ντεπόζιτο νερού.
4. Τοποθετήστε το σίδερο πάνω στη βάση του, με το πέλμα προς τα κάτω.
5. Αποθηκεύστε το καλώδιο ρεύματος στη θήκη αποθήκευσης (5) και τον εύκαμπτο σωλήνα ατμού στη θέση στερέωσης (3). Μην τυλίγετε πολύ σφιχτά τα καλώδια.
6. Χρησιμοποιήστε τις χειρολαβές (4) στα πλάγια όταν μετακινείτε τη συσκευή.

Συμβουλές για να εξοικονομήσετε ενέργεια



Η παραγωγή ατμού καταναλώνει την περισσότερη ενέργεια. Για να μειώσετε τη χρήση ενέργειας, ακολουθήστε την παρακάτω συμβουλή:

- Ξεκινήστε σιδερώνοντας τα υφάσματα που απαιτούν τη χαμηλότερη θερμοκρασία σιδερώματος.
Ελέγξτε την προτεινόμενη θερμοκρασία σιδερώματος στην ετικέτα του υφάσματος.
- Ρυθμίστε τον ατμό σύμφωνα με την επιλεγόμενη θερμοκρασία σιδερώματος, ακολουθώντας τις οδηγίες στο εγχειρίδιο.
- Χρησιμοποιήστε τον ατμό μόνο όταν είναι απαραίτητο. Εάν είναι δυνατόν, χρησιμοποιήστε τη λειτουργία στρεί.
- Σιδερώστε τα ρούχα ενώ είναι ακόμα υγρά και μειώστε τη ρύθμιση του ατμού. Ο ατμός παράγεται από τα ρούχα και όχι από το σίδερο. Εάν στεγνώνετε τα ρούχα στο στεγνωτήριο ρούχων πριν από το σιδέρωμα, ρυθμίστε το στεγνωτήριο ρούχων στο πρόγραμμα «στεγνό σιδέρωμα».
- Εάν τα ρούχα είναι αρκετά υγρά, απενεργοποιήστε το ρυθμιστή ατμού.
- Βάλτε το σίδερο σε κάθετη θέση όταν κάνετε διαλείμματα. Εάν το τοποθετείτε οριζόντια με ενεργοποιημένο το ρυθμιστή ατμού, γίνεται σπατάλη του ατμού.

Συμβουλές για να διαθέσετε μια χρησιμοποιημένη συσκευή

Πριν πετάξετε μια χρησιμοποιημένη συσκευή, πρέπει πρώτα να βεβαιωθείτε ότι δεν λειτουργεί και να φροντίσετε ότι τη πετάτε σύμφωνα με τους τρέχων εθνικούς νόμους. Ο Έμπορος, το Δημαρχείο ή η Τοπική Αυτοδιοίκηση σας μπορεί να σας παρέχουν πληροφορίες σχετικά με αυτό.



Αυτή η συσκευή είναι ετικεταρισμένη σύμφωνα με την Ευρωπαϊκή Οδηγία 2012/19/ΕΕ – σχετικά με τις χρησιμοποιημένες ηλεκτρικές και ηλεκτρονικές συσκευές (απόβλητα ηλεκτρικού και ηλεκτρονικού εξοπλισμού –ΑΗΗΕ).

Η κατευθυντήρια οδηγία που εφαρμόζεται σε όλη τη ΕΕ καθορίζει το πλαίσιο για την επιστροφή και ανακύκλωση των χρησιμοποιημένων συσκευών.

Οδηγός επίλυσης προβλημάτων

Πρόβλημα	Πιθανή αιτία	Λύση
Δεν ανάβει η γεννήτρια ατμού.	<ul style="list-style-type: none"> Υπάρχει πρόβλημα στη σύνδεση. Το ντεπόζιτο ωμού δεν είναι συνδεδεμένο. 	<ul style="list-style-type: none"> Ελέγξτε το καλώδιο ρεύματος το βύσμα και την πρίζα. Βάλτε τον διακόπτη "Ο/Ι" του λέβητα και της γενικής λειτουργίας (13) στη θέση "Ι".
Δεν ζεσταίνεται το σίδερο.	<ul style="list-style-type: none"> Ο διακόπτης "Ο/Ι" του σιδήρου βρίσκεται στη θέση "Ο". Το κουμπί ρύθμισης της θερμοκρασίας βρίσκεται στη θέση «0». 	<ul style="list-style-type: none"> Βάλτε τον διακόπτη "Ο/Ι" του λέβητα και της γενικής λειτουργίας (13) στη θέση "Ι". Βάλτε το κουμπί ρύθμισης της θερμοκρασίας στην επιθυμητή θέση.
Το σίδερο προκαλεί καπνό όταν το ανάβετε.	<ul style="list-style-type: none"> Κατά την πρώτη χρήση: μερικά εξαρτήματα της συσκευής λιπαίνονται ελαφρά στο εργοστάσιο και μπορούν να προκαλέσουν λίγο καπνό του σιδήρου ζεσταθεί στην αρχική του χρήση. Κατά την πρώτη χρήση: το πέγμα μπορεί να είναι λερωμένο. 	<ul style="list-style-type: none"> Αυτό είναι εντελώς φυσιολογικό και θα εξαφανισθεί μετά από λίγο. Καθαρίστε το πέγμα σύμφωνα με τις οδηγίες καθαρισμού του εντύπου.
Εξέρχεται νερό από τις οπές του πέγματος.	<ul style="list-style-type: none"> Χρησιμοποιείτε τη λειτουργία ατμού πριν η συσκευή αποκτήσει την απαιτούμενη θερμοκρασία. Το νερό συμπυκνώνεται μέσα στους σωλήνες γιατί χρησιμοποιείτε ωμό για πρώτη φορά ή γιατί δεν τον έχετε χρησιμοποιήσει για ένα με γάλο χρονικό διάστημα. Ο ατμολέβητας περιέχει πολλά άλατα. 	<ul style="list-style-type: none"> Μειώστε τη ροή ατμού όταν σιδερώσετε σε χαμηλές θερμοκρασίες (μεταβλητή ρύθμιση ατμού (11*)). Απομακρύνετε το σίδερο από τη κουμπί σιδερώματος και πιέστε το κουμπί εξόδου ατμού μέχρις ότου να παραχθεί ατμός. Καθαρίστε τη δεξαμενή νερού όπως περιγράφεται στην ενότητα "Calc'n clean" (E).
Εξέρχεται ακαθαρσία από το πέγμα ή το πέγμα είναι βρώμικο.	<ul style="list-style-type: none"> Υπάρχει συγκέντρωση οξειδίων ή αλάτων στο ντεπόζιτο ατμού. Χρησιμοποιήθηκαν χημικά προϊόντα ή προσθετικά. 	<ul style="list-style-type: none"> Να χρησιμοποιείτε νερό της βρύσης σε αναλογία 50% με αποσταγμένο ή αφαλατωμένο νερό. Αν το νερό βρύσης στην περιοχή σας είναι πολύ σκληρό, αναμειγνύετε με αποσταγμένο νερό 1 :2. Καθαρίστε το πέγμα με ένα υγρό πανί. Μην προσθέτετε άλλα υλικά στο βρασμένο νερό.
Το σίδερο δεν παράγει ατμό.	<ul style="list-style-type: none"> Ο λέβητας δεν ανάβει ή το ντεπόζιτο νερού είναι άδειο. Ο ρυθμιστής ατμού βρίσκεται στη θέση ελάχιστης ισχύος. 	<ul style="list-style-type: none"> Βάλτε το κουμπί ισχύος (13) στη θέση "Ι" και/ή γεμίστε το ντεπόζιτο νερού. Αυξήστε τη ροή ατμού στρέφοντας το διακόπτη ατμού (11*).
Το σιδερωμένο ρούχο σκουραίνει και/ή κολλάει στο πέγμα του σιδήρου.	<ul style="list-style-type: none"> Η επιλεγμένη θερμοκρασία είναι υπερβολικά υψηλή και έχει βάψει το ρούχο. 	<ul style="list-style-type: none"> Επιλέξτε μία θερμοκρασία κατάλληλη για το ύφασμα του ρούχου και καθαρίστε το πέγμα με ένα υγρό πανί.
Το πέγμα, είναι βρώμικο η καφετί.	<ul style="list-style-type: none"> Είναι ένα φυσιολογικό αποτέλεσμα της χρήσης του. 	<ul style="list-style-type: none"> Καθαρίστε το πέγμα με ένα υγρό πανί.

Πρόβλημα	Πιθανή αιτία	Λύση
Το πέλαμα του οιδερου λερώνεται.	<ul style="list-style-type: none"> • Γίνεται άντληση νερού στο ντεπόζιτο ατμού. • Δεν σταματά ο θόρυβος. 	<ul style="list-style-type: none"> • Είναι φυσιολογικό. • Αν δεν σταματήσει ο θόρυβος, μη χρησιμοποιείτε τη γεννήτρια ατμού και επικοινωνήστε με ένα εξουσιοδοτημένο τεχνικό μας σέρβις.
Απώλεια πίεσης ατμού κατά το σιδέρωμα	<ul style="list-style-type: none"> • Το κουμπί εξόδου ατμού είναι πατημένο για μεγάλο χρονικό διάστημα 	<ul style="list-style-type: none"> • Πατήστε το κουμπί του ατμού κατά διαστήματα. Αυτό βελτιώνει το αποτέλεσμα του σιδερώματος, μιας και το ύφασμα θα στεγνώσει καλύτερα και θα παραμείνει περισσότερο απαλό
Διαροή νερού από το ντεπόζιτο	<ul style="list-style-type: none"> • Η τάπα αποστράγγισης, στο κάτω μέρος της συσκευής, είναι χαλαρή. 	<ul style="list-style-type: none"> • Σφίξτε την τάπα αποστράγγισης του ντεπόζιτου με ένα νόμισμα
Εμφανίζονται κηλίδες νερού πάνω στο ρούχο κατά το σιδέρωμα.	<ul style="list-style-type: none"> • Μπορεί να προκαλείται από τη συμπύκνωση ατμού πάνω στη σιδερώστρα. 	<ul style="list-style-type: none"> • Σκουπίστε το υφασμάτινο κάλυμμα της σιδερώστρας και σιδερώστε τις κηλίδες χωρίς ατμό για να στεγνώσουν.
Εμφανίζονται κηλίδες νερού πάνω στο ρούχο κατά τη χρήση της λειτουργίας "Pulse steam"	<ul style="list-style-type: none"> • Οι εκτοξεύσεις νερού προκαλούνται από τη συμπύκνωση ατμού μέσα στο σωλήνα όταν κρυνει το σίδερο μετά τη χρήση. 	<ul style="list-style-type: none"> • Σταγόνες νερού σταματούν να εξέρχονται από τη βάση του σιδερού αφότου χρησιμοποιήσετε τη λειτουργία "Pulse steam" για κάποιο χρονικό διάστημα.
Ο σωλήνας ζεσταίνεται κατά τη διάρκεια της χρήσης.	<ul style="list-style-type: none"> • Αυτό είναι φυσιολογικό. Προκαλείται από τη διέλευση του ατμού μέσα από το σωλήνα κατά τη διάρκεια του σιδερώματος με ατμό. 	<ul style="list-style-type: none"> • Βάλτε το σωλήνα στην αντίθετη πλευρά, έτσι ώστε να μην τον αγγίζετε κατά τη διάρκεια του σιδερώματος.
Το σίδερο δεν σταματάει να βγάζει ατμό όταν το τοποθετείτε στη βάση.	<ul style="list-style-type: none"> • Η λειτουργία "Pulse steam" ενεργοποιείται με διπλό κλικ. 	<ul style="list-style-type: none"> • Απλά πατήστε τη σκανδάλη ακόμα μια φορά και το σίδερο θα σταματήσει αμέσως να βγάζει ατμό.

Αν τα παραπάνω δεν επιλύσουν το πρόβλημα, επικοινωνήστε με ένα εξουσιοδοτημένο τεχνικό σέρβις.

Μπορείτε να μεταφορτώσετε αυτό το εγχειρίδιο από τη τοπική ιστοσελίδα της Siemens.

Siemens'tan yeni profesyonel buharla  t leme sistemi, slider SL20 buhar istasyonunu satın aldığınız i in te ekk r ederiz.

Cihazın kullanım talimatlarını dikkatli bir şekilde okuyun ve daha sonra danı mak amacıyla saklayın

Giri 

L tfen bu kullanım talimatlarını okuyun. Bu talimatlar bu sistemin benzersiz  zelliklerine ili kin bilgileri ve sizin i in  t lemeyi kolayla tıracak bazı ipu larını i erir.

Bu buhar istasyonuyla  t  yapmaktan zevk alacađınızı umuyoruz.

 nemli

Bu kitap ının ilk sayfasını a ın, bu, aletin nasıl  alı tıđını anlamanıza yardımcı olacaktır.

Bu alet uluslararası g venlik standartlarına uygundur.

Bu cihaz end striyel ama lı kullanım deđil sadece ev kullanımı i in tasarlanmı tır.

Bu alet sadece tasarım ama larına uygun, yani bir  t  olarak, kullanılmalıdır. Ba ka  ekilde kullanılması yanlış ve sonu ları itibariyle tehlikeli olacaktır. İmalat ı k t  ve yanlış kullanımdan kaynaklanan Herhangi bir hasardan sorumlu tutulmayacaktır.

Genel g venlik talimatları

- Bu  t  prize takılıyken yanından ayrılmayın.
- Cihazı su ile doldurmadan veya kullanımdan sonra kalan suyu bo altmadan  nce cihazın fi ini prizden  ıkarınız.3-
- Bu alet sabit bir y zey  st ne konulmalı veb yle bir y zeyde kullanılmalıdır, desteđinin  st ne yerle tirildiđinde desteđin altındaki y zey sabit olmalıdır.
- D  r ld đ ,  st nde hasar izleri g r ld đ veya su ka ırdıđı zaman bu  t y  kullanmayın. Tekrar kullanılmadan  nce yetkili bir Teknik Servis Merkezi tarafındankontrol edilmelidir.
- Bu aletin  st ndeki elektrik kablosu kullanıcı tarafından deđi tirilmemelidir. Eđer bu kablo hasar g r r ve deđi tirilmesi gerekirse, bu i lem yetkili Teknik Servis Merkezi tarafındanyapılmalıdır.
- Aletin g venli  ekilde kullanımıyla ilgili bilgilendirme yapılması ve olası tehlikelerin anla ılması ya da kullanımın g zetim altında y r t lmesi ko uluyla 8 ya  ve  st  çocuklar, fiziksel, duyuusal ve zihinsel yeterlilikleri d  k olan ve deneyim ve bilgi eksikliđi bulunan ki iler bu aleti kullanabilir.  ocukların aleti kurcalaması kesinlikle tehlikeli ve sakıncalıdır.  ocukların temizlik ve kullanıcı bakımı yapması yalnızca g zetim altında m mkündür.
-  t n n fi i takılı olduđunda ve  t  sođumaya alındıđında  t  ve kablosu 8 ya ın altındaki  ocukların eri emeyeceđi bir yerde tutulmalıdır.
-  DİKKAT. Sıcak y zey. Kullanım sırasında y zey ısınabilir.

- Aleti elektrik prizine takmadan önce, voltajın özellikler plakasında belirtilen değere uygunluğunu kontrol edin.
- Bu alet topraklı bir prize bağlanmalıdır. Eğer bir uzatma kablosu kullanırsanız, bunun toprak bağlantısı olan bir 16 A çift kutuplu prizi olmalıdır.
- Bu alete takılı güvenlik sigortası atarsa, alet çalışmayacaktır. Normal çalışma durumunadöndürmek için bu alet, yetkili bir Teknik Servis Merkezi'ne götürülmelidir.
- Geçici gerilim düşmesi durumu veya ışık dalgalanmaları gibi elverişsiz şebeke şartlarından kaçınmak için ütünün 0.27 Ω. Gerekirse kullanıcı, güç kaynağı şirketinden bağlantı noktasında sistem empedansı isteyebilir
- Bu alet su doldurulmak için asla musluk altında tutulmamalıdır.
- Her zaman her kullanımdan sonra, temizleme öncesinde ya da bir hatadan şüphelenilen durumlarda aletin elektrik bağlantısını kesiniz.
- Elektrik fişi kablodan çekilerek prizden çıkarılmamalıdır.
- Ütüyü veya buhar tankını asla suya veyabaşka bir sıvıya batırmayın.
- Bu aleti atmosfer koşullarına (yağmur, güneş, don, vs.) maruz bırakmayın.

Önemli:

- Bu alet kullanım sırasında yüksek sıcaklıklara ulaşır ve buhar üretir, bu dikkatsiz ve yanlış kullanımda yanmalara sebep olabilir.
- Buhar hortumu, buhar istasyonu, çıkarılabilir ütü koyma yüzeyinin (2) altındaki metal plaka ve özellikle ütü kullanım sırasında ısınabilir. Bu normaldir.
- Buharı asla insanlara veya hayvanlara doğru yöneltmeyin.
- Kordonu, ütünün tabanına hala sıcakken değdirmeyin.

Tanıtım

1. Su deposu
2. Çıkarılabilir ütü tabanı
3. Buhar hortumu saklama parçası
4. Taşıma kulpları
5. Elektrik kablosu saklama bölmesi
6. Güç kordonu kablo
7. Buhar hortumu
8. "Enerji tasarrufu" düğmesi *
9. "Buhar hazır" / "Otomatik kapatma" * kontrol ışığı
10. "açık / kapalı" kontrol ışığı *
11. Değişken buhar kontrolü *
12. "Su tankını doldur" / "Otomatik temizleme uyarısı" * kontrol ışığı
13. Işıklı ana güç Açma/Kapama düğmesi
14. Dahili buhar üreteçli gövde
15. Isı kontrol düğmesi
16. Buhar çıkarma düğmesi
17. Buhar çıkarma düğmesi "XTRM" *
18. Ütü kontrol ışığı
19. Taban levhası
20. Taban levhasının kumaş koruma kaplaması*
* **Modele göre değişiklik gösterir**

A Hazırlıklar

1. Taban levhasından etiketleri veya koruyucu kaplamaları çıkarın.
2. Aleti sert, sabit bir yüzeye yatay olarak yerleştirin. Demir tabanı aletten çıkarılabilir ve başka bir sert, sabit, yatay bir yüzey üzerinde ütüyü bunun üstüne koyabilirsiniz.
3. Su deposunu doldurun, seviye işaretini geçmemeye dikkat edin.
4. Güç kablosu bobinini tamamen açarak topraklı bir prize takın.
5. Buhar kazanı açma/kapama düğmesini ve ana güç anahtarını (13) "I" (Açık) konumuna ayarlayın.
6. "Buhar hazır" göstergelambası (9) birkaç dakika sonra yanarak, cihazın kullanıma hazır olduğunu gösterecektir.
Yalnızca ilk ısınma sırasında veya tortu temizleme işlemi (Kireç temizleme) gerçekleştirildikten sonra buhar üretici "Buhar hazır" durumuna daha uzun sürede gelecektir.
Normal kullanım sırasında buhar üreticinde su varsa, çalışma sıcaklığına ulaşmak için geçen ısınma süresi kısılacaktır.
7. Bu aletin içine bir su seviyesi algılayıcısı takılmıştır. Su tankı boşaldığı zaman kırmızı "su tankını doldur" göstergel ışığı (12*) yanacaktır.

ya da (modele göre değişiklik gösterir):

"Buhar hazır" lambası (9) yanarken buhar bırakma düğmesine (16-17*) bastığınızda buhar çıkmıyorsa, su haznesini yeniden doldurunuz.

Önemli:

- Musluk suyu kullanılabilir.
En uygun buhar fonksiyonunu sağlamak için musluk suyunu 1:1 oranında saf su ile karıştırınız. Bölgenizdeki musluk suyu çok sertse musluk suyunu 1:2 oranında saf su ile karıştırınız. Suyun sertliğini bölgenizdeki su idaresinden sorabilirsiniz.

- Su tankı aleti kullanırken herhangi bir zamanda doldurulabilir.
- Su haznesinin ve buhar haznesinin hasar görmesini ve/veya kirlenmesini önlemek için Parfümlü su, sirke, çamaşır kolası, kireç çözücü, katkı maddeleri veya herhangi bir tür kimyasal ürün kullanmayın.

Bahsi geçen ürünlerin kullanımından kaynaklanan her türlü hasar garantiyi geçersiz kılacaktır.

- Çamaşır kurutma makinesi, klima sistemleri veya benzeri sistemlerin oluşturduğu yoğunlaşma suyunu kullanmayın. Bu cihaz normal musluk suyu kullanacak biçimde tasarlanmıştır.
- Ütü, dik şekilde durmak üzere tasarlanmamıştır. Lütfen her zaman ütü koyma yüzeyine (2) yatay olarak yerleştirin.
- Isı koruma tableti buhar istasyonunun özel olarak tasarlanmış yuvasına veya ütüleme alanının yanında uygun bir yere yerleştirilebilir.

Ütüyü ısı koruma tableti olmadan asla ütü masasına veya buhar kazanının üstüne koymayın.

- İlk kullanım sırasında ütü, taban levhasında beyaz parçacıklarla birlikte, belli buharlar ve kokular çıkarabilir, bu normaldir ve birkaç dakika sonra duracaktır.
- Buhar çıkarma düğmesine basıldığı sırada, su tankı bir pompalama sesi çıkarabilir, bu normaldir, suyun buhar tankına pompalandığını gösterir.

Sıcaklığın ayarlanması



- Doğru ütüleme sıcaklığını belirlemek için giysi üstündeki talimatlar etiketini kontrol edin.
- Sıcaklık ayar düğmesini (15) istenen ayara çeviriniz:

- Sentetikler
- İpek – Yün
- Pamuk – Keten

- Ütü ısınırken gösterge lambası (18) yanmaya devam eder ve ütü seçilmiş sıcaklığa ulaşır ulaşmaz söner.

İpuçları:

- Giysilerinizi, daima en düşük sıcaklıkta ütülenmesi gerekenlerden başlayarak, üzerlerindeki temizlik sembolü etiketlerine göre ayırın.
- Giysinin neden yapılmış olduğundan emin değilseniz, düşük sıcaklıkta ütümeye başlayın ve zarar gördüğü genellikle belli olmayacak küçük bir kısmını ütüyerek doğru sıcaklığa karar verin.

B Buharla ütüleme



- Sıcaklık ayar düğmesini (15) istenen ayara çeviriniz.
- Değişken buhar kontrolünü (11*) kullanarak ihtiyaçlarınızı karşılayacak buhar miktarını ayarlayınız (modele bağlı olarak). Normal kullanım için lütfen aşağıda önerilen ayarlardan birini seçiniz:

Sıcaklık	Buhar ayarı
•	
••	
•••	

- Buhar vermek için buhar verme düğmesine basınız.

Dikkat:

Daha düşük sıcaklık ayarında ütüleme yaparken "•"

- Eğer cihaz değişken buhar kontrolüne (11*) sahipse değişken buhar kontrolünü en düşük konuma getiriniz
- Eğer cihazda değişken buhar kontrolü bulunmuyorsa, düşük sıcaklıklarda ütüleme yaparken buhar verme düğmesine her seferinde sadece birkaç saniye boyunca basınız.

Her iki durumda da, eğer ütü tabanından su damladığını görürseniz, sıcaklık ayar düğmesini (15) daha yüksek bir konuma getiriniz (giysinin bu konumda ütülenebilmesine dikkat ediniz).

İpucu: Daha iyi ütüleme sonuçları için kıyafetin kuruması için son vuruşu buharsız olarak yapın.

"Pulse steam" özelliği



(Modele göre değişiklik gösterir)

Aletin zorlu kırışıklıkları gidermek için özel bir fonksiyonu bulunmaktadır.

Buhar bırakma tuşuna basıldığında buhar jeneratörü üç kez güçlü bir buhar vererek kumaşın en derinlerine kadar buhar ulaşmasını sağlar.

1. Sıcaklık ayar düğmesini (15) “***” şeklinde ayarlayın.
2. Tutma bölümünün altında bulunan buhar bırakma düğmesine (16) hafifçe basın (iki kez) **ya da (modele göre değişiklik gösterir)** Ütünün tutma bölümünün üstündeki buhar bırakma düğmesine (17*) hafifçe basın.

Not:

- Buhar düğmesine tekrar hafifçe basarak buhar verilmesini engelleyebilirsiniz.
- “Pulse steam” veya fonksiyonlarını ilk defa kullanırken su damlaları belirebilir. Fonksiyon bir süre kullanıldıktan sonra su damlaları yok olacaktır.

“Intelligent steam” özelliği**(Modele göre değişiklik gösterir)**

Akıllı buhar sistemi buhar çıkma düğmesine (16) bastıktan sonra ekstra buhar çıkışı sağlar. Bu ekstra buhar, buhar çıkma düğmesine tekrar basılarak sona erdirilir.

Buharsız ütüleme

Buhar çıkarma düğmesine basmadan ütülemeye başlayın.

C Dikey buhar

Asla insanların üstündeki giysilere buhar püskürtmeyin.

Buharı asla insanlara veya hayvanlara doğru yöneltmeyin.

1. Sıcaklık kontrolünü “***” veya “max” konumuna ayarlayın.
2. Ütüyü dikey bir konumda tutup buhar çıkarma düğmesine basarak perdeleri ve askıdaki giysileri (ceketer, takım elbiseler, paltolar...) ütüleyebilirsiniz.

Enerji tasarrufu “eco” düğmesi**(Modele göre değişiklik gösterir)**

“Enerji tasarrufu” düğmesine (8*) basılmışsa elektrik ve su tüketiminin otomatik olarak azalması ile cihazın enerji tüketimi düşecektir. Birçok kıyafet türü için iyi bir ütüleme sonucu elde edilebilir.

Normal enerji ayarının sadece kalın ve çok kırışmış kumaşlarda kullanın.

Not: “Enerji tasarrufu” fonksiyonu ile çalışırken de, değişken buhar düzenleme ve sıcaklık düzenleme, önerilen ayarlar olarak kullanılabilir.

Otomatik kapatma**(Modele göre değişiklik gösterir)**

Ütüleme sırasında, ütünün tutma kolundaki buhar bırakma düğmesine (16-17*) belirli bir süre (8 dakika) basılmazsa buhar istasyonu otomatik olarak kapanacaktır.

Otomatik Kapatma etkin durumdayken “Otomatik kapatma” kontrol ışığı (9) yanıp sönecektir.

Buhar istasyonunu yeniden devreye sokmak için buhar bırakma düğmesine tekrar basın.

D**Taban levhasının kumaş koruma kaplaması****(Modele göre değişiklik gösterir)**

Ek koruma tabanı hassas ve nazik giysileri maksimum sıcaklıkta onlara zarar vermeden buharla ütüleyebilmek için kullanılır.

Ek taban özellikle koyu renkli kumaşlarda parlamayı önler.

Ek koruma tabanı ütülediğiniz kumaş için uygun olup olmadığını görmek için önce giysinin küçük bir bölümünü ters taraftan ütülemeniz tavsiye edilir.

Ek tabanı ütüye takmak için, ütünün ucunu koruyucu tabanın ucuna yerleştirin ve elastik şeridi ütünün alt arka tarafına sıkıca geçinceye kadar geri çekin.

Ek tabanı tekrar çıkarmak için elastik şeridi çekip, ütüden çıkarın.

Kumaş koruyucu ek taban bayilerden veya müşteri hizmetlerinden Satın alınabilir.

Malzeme numarası
(müşteri hizmetleri)

571510

Ürün sipariş numarası

TZ20450



E**“Calc’n clean”**

AntiCalc

Kazanın Temizlenmesi

Buhar jeneratörünüzün ömrünü uzatmak ve kireçlenmeyi önlemek için birkaç saatlik kullanımdan sonra (yaklaşık olarak 50 saat sonra) buhar haznesinin suyla çalkalanması önemlidir. Su sertse bu işlemi daha sık uygulayın.

Buhar haznesini çalkalamak için kireç çözücüler kullanmayın, çünkü buhar haznesine zarar verebilir.

1. Cihazın soğuk olduğunu, 2 saatten uzun bir süredir fişe takılmadığını ve su deposunun (1) boş olduğunu kontrol edin.
2. Cihazınızı mutfak lavabosunun kenarına yerleştirin.
3. Cihazın altında bulunan plastik kapağı  konumuna getirerek çıkarın.
4. Buhar haznesinin tahliye tapasını bir madeni para kullanarak açın.
5. Buhar üreticinin baş aşağı konumda tutarak ve bir sürahi kullanarak, kazanı (taban ünitesinde) 1/4 litre suyla doldurun.
6. Taban ünitesini kısa bir süre çalkalayın ve sonra bir kovaya veya lavaboya tamamen boşaltın. En iyi sonucu elde etmek için, bu işlemi iki kez yapmanızı tavsiye ederiz.
Önemli: Kazanı tekrar kapatmadan önce, içinde hiç su kalmadığından emin olun.
7. Kazanın tahliye tapasını tekrar yerine takarak bir bozuk parayla sıkın.
8. Plastik kapağı  konumuna getirerek takıp kapatın.

Otomatik temizleme uyarısı (Modele göre değişiklik gösterir)

Kontrol ışığının (12*) yanıp sönmesi buhar kazanının temizlenmesi gerektiğini gösterir. Bunu yapmak için aşağıdaki bölümde açıklanan prosedürleri takip edin.

“Calc’n clean” kontrol ışığını ve sayacı sıfırlamak için istasyonu iki kez kapatın, her kapatma sırasında en az 30 saniye kapalı tutun. (açık → 30 san. kapalı → açık → 30 san. kapalı → açık)

F Ütünün buhar haznesinin yıkanması

Dikkat! Yanma tehlikesi!

Bu işlemi gerçekleştirerek buhar haznesindeki kalıntıları temizleyebilirsiniz.

Bu temizleme işlemi ara sıra (yaklaşık yılda bir kez) yapılabilir; çok sert suyla uzun bir süre kullandıktan sonra ütü tabanından kireç parçaları gelmeye başlar.

- a) Ütüyü soğutun.
- b) Ütünün sıcaklık ayar düğmesini (15) “min” konumuna getirin.
- c) Hazneyi musluk suyuyla doldurun.
- d) Fişi takip güç anahtarını (13) “I” konumuna getirin.
- e) “Buhar hazır” (9) lambası yanana kadar bekleyin.
- f) Buhar istasyonunda buhar regülatörü (11*) varsa maksimum değeri seçin .

g) Ütüyü su doldurmak için lavabo üzerinde tutun veya bir kap kullanın.

h) Buhar bırakma düğmesine (16) basıp ütüyü hafifçe sallayın. Dışarı çıkan kaynar su ve buhar haznedeki tortu ve kalıntıları atmanızı sağlayacaktır. Bu işlem yaklaşık 5 dakikanızı alabilir.

i) Buhar bırakma düğmesine (15) basmadan ütünün sıcaklık ayar düğmesini (16) “max” konumuna getirin. Buhar haznesindeki su buharlaşmaya başlayacaktır. Haznedeki tüm suyun buharlaşmasını bekleyin.

j) Ütü tabanını temizlemek için sıcak haldeki ütüyü kuru bir pamuklu kumaş üzerinde gezdirerek tüm tortu ve kalıntıları giderebilirsiniz.

Temizleme ve Bakım



Aletin üzerinde herhangi bir temizlik veya bakım yapmadan önce daima fişini prizden çekin.

1. Ütüleme işi bittikten sonra, fişi prizden çıkarın ve temizlemeden önce taban levhasının soğumasını bekleyin.
2. Yuvayı, tutamağı ve ütü gövdesini ıslak bir bezle silin.
3. Taban levhası kirlenmiş veya kabuklanmışsa ıslak bir bezle temizleyin.
4. Asla aşındırıcı ürünler veya çözücüler kullanmayın.

G Aletin saklanması



1. Bu aleti saklanacağı yere kaldırmadan önce daima ütünün soğumasını bekleyin.
2. Ana güç ve buhar kazanı anahtarlarını “0” (kapalı) konumuna getirin ve bağlantıları kesin.
3. Su tankını boşaltın.
4. Ütüyü taban levhası üstünde duracak şekilde, ütü sehпасı üstüne yerleştirin.
5. Elektrik kablosunu muhafaza bölümünde (5) ve buhar hortumunu saklama parçasında (3) kaldırın. Kordonları çok sıkı sarmayın.
6. Buhar istasyonunu taşıırken, sadece ürünün yanlarında bulunan taşıma kulplarından (4) tutarak taşıyın.

Enerji tüketimi açısından verimli kullanımına ilişkin bilgiler:



Genel olarak, ütüler en çok buhar üretirken enerji harcamaktadır.

Ütünüzü daha verimli kullanmak için aşağıdaki bilgileri dikkate almanız tavsiye ederiz:

1. En düşük ısı gerektiren kumaşlarla ütüye başlayın ("•" → "•••").
2. Kıyafetlerinizi hafif nemliyen ütüleyin.
3. Kıyafetleriniz yeterince nemli ise, buhar ayarını kapatabilirsiniz.
4. Ütülediğiniz kıyafetlerin türüne göre ütünüzün buhar ve ısı ayarını seçin.
5. Kıyafetlerinizi sprey fonksiyonu ile nemlendirdiğiniz takdirde, şok buhar seçeneğini daha az kullanabilirsiniz.
6. Ütüye ara verdiğinizde, ütüyü dik konumda bırakmaya özen gösterin. Böylece ütünüz, yatay konumunda olduğu gibi buhar üretmeyecektir.

TÜRK

Cihazın Atılması

Bu konu hakkında satıcınızdan veya ilgili şehir belediyesindeki görevlilerden yardım alabilirsiniz.



Bu cihaz, ömrünü doldurmuş atık elektrik ve elektronik cihazlar ile ilgili Avrupa Yönetmeliği 2012/19/ EU'ye uygun şekilde işaretlenmiştir. Kılavuz, EU yönetmeliğince uygulanabilecek kullanılmış cihazların iadesi ve geri dönüşümü için olan çerçeveyi belirler.

Sorun Giderme

Sorun	Olası Nedeni	Çözüm
Buhar üretici çalışmıyor.	<ul style="list-style-type: none">• Bir bağlantı sorunu var.• Buhar tankının güç anahtarı açık değil.	<ul style="list-style-type: none">• Güç kablosunu, fişi ve prizi kontrol edin.• Buhar kazanı açma/kapama düğmesini ve ana güç anahtarını (13) "I" (Açık) konumuna ayarlayın.
Ütü ısınmıyor.	<ul style="list-style-type: none">• Ütünün Açma/Kapama anahtarı "0" konumunda.• Sıcaklık kontrol düğmesi "min" konumuna ayarlanmış.	<ul style="list-style-type: none">• Buhar kazanı açma/kapama düğmesini ve ana güç anahtarını (13) "I" (Açık) konumuna ayarlayın.• Sıcaklık kontrol düğmesini (15) istenilen konuma ayarlayın.
Ütü açıldığı zaman duman çıkarmaya başlıyor.	<ul style="list-style-type: none">• İlk kullanım sırasında: Cihazın belli kısımları fabrikada hafifçe greslenmiştir ve ilk kez ısıtıldığında hafif bir duman çıkarabilir.• Daha sonraki kullanımlar sırasında: Taban levhası kirlenmiş olabilir.	<ul style="list-style-type: none">• Bu tamamen normaldir ve kısa bir süre sonra duman kesilir.• Taban plakasını bu kullanma kılavuzundaki talimatlara göre temizleyin.
Taban levhasındaki deliklerden su akıyor.	<ul style="list-style-type: none">• Gerekli sıcaklığa ulaşmadan buhar işlevi kullanılıyor.• Buhar işlevi ilk kez kullanıldığı veya uzun bir süre kullanılmış olduğu için boruların içinde su yoğunlaşıyor.• Buhar jeneratörü çok fazla ölçek içerir.	<ul style="list-style-type: none">• Düşük sıcaklıklarda ütüleme yaparken buhar akışını azaltın (Değişken Buhar Kontrolü (11*)).• Ütüyü ütüleme bölgesinden uzağa doğru tutun ve buhar üretilinceye kadar buhar çıkarma düğmesine basın.• Kazanı "Calc'n clean" (E) bölümünde belirtildiği şekilde temizleyiniz.

Sorun	Olası Nedeni	Çözüm
Taban levhasından kir çıkıyor veya taban levhası kirlidir.	<ul style="list-style-type: none"> Buhar tankında kabuklanma oluşmuş veya mineraller birikmiş. Kimyasal ürünler veya katkı maddeleri kullanılmış. 	<ul style="list-style-type: none"> %50 oranında damıtılmış veya mineralsiz suyla karıştırılmış musluk suyu kullanın. Bölgenizdeki musluk suyu çok sertse, musluk suyunu 1:2 oranında saf su ile karıştırın. Taban levhasını ıslak bir bezle temizleyin. Kazan suyuna asla başka ürünler katmayın.
Ütü buhar üretmiyor.	<ul style="list-style-type: none"> Buhar kazanının güç anahtarı açılmamış veya su tankı boş. Buhar regülatörü minimum konumuna ayarlanmıştır. 	<ul style="list-style-type: none"> Anahtarı açık konumuna ayarlayın ve/veya tanka su doldurun. Buhar kontrolünü (11*) döndürerek buhar akışını artırın.
Ütülenen giysi siyahlaşıyor ve/veya taban levhasına yapışıyor.	<ul style="list-style-type: none"> Seçilmiş sıcaklık çok yüksek ve giysiye zarar vermiş. 	<ul style="list-style-type: none"> Ütülenen malzemeye uygun bir sıcaklık seçin ve taban levhasını ıslak bir bezle temizleyin.
Taban levhası kahverengileşiyor.	<ul style="list-style-type: none"> Bu kullanımın normal bir sonucudur. 	<ul style="list-style-type: none"> Taban levhasını düzenli aralarla ıslak bir bezle temizleyin.
Cihaz bir pompalama sesi çıkarıyor.	<ul style="list-style-type: none"> Buhar tankına su pompalanıyor. Ses durmuyor. 	<ul style="list-style-type: none"> Bu normaldir. Eğer bu ses durmuyorsa, buhar üreticini kullanmayın ve yetkili bir servis merkeziyle irtibat kurun.
Ütüleme sırasında buhar basıncı kaybı	<ul style="list-style-type: none"> Buhar çıkış düğmesine uzun süre basılmış 	<ul style="list-style-type: none"> Buhar düğmesine aralıklarla basınız. Bu şekilde kumaş daha iyi kuruyup daha kırışksız olacağından, daha iyi sonuç alınabilir.
Buhar kazanından su sızıntısı	<ul style="list-style-type: none"> Cihazın alt kısmındaki boşaltma tapası gevşek. 	<ul style="list-style-type: none"> Boşaltma tapasını bir madeni para ile sıkıştırınız.
Ütüleme sırasında kumaş üzerinde su lekeleri beliriyor.	<ul style="list-style-type: none"> Buharın ütü masası üzerinde yoğunlaşmasından kaynaklanabilir. 	<ul style="list-style-type: none"> Ütü masasının kumaş kılıfını kurulayın ve su lekelerini kurutmak için onları buhar kullanmadan ütöleyin.
"Pulse steam" fonksiyonunun kullanımı sırasında kumaş üzerinde su lekeleri beliriyor.	<ul style="list-style-type: none"> Su lekeleri, kullanımdan sonra hortumdaki buhar yoğunlaşmasından kaynaklanır. 	<ul style="list-style-type: none"> "Pulse steam" fonksiyonu bir süre kullanıldıktan sonra ütü tabanından su damlalarının gelişi durur.
Kullanım sırasında hortum ısınıyor.	<ul style="list-style-type: none"> Bu normaldir. Buharlı ütüleme sırasında hortumdan buhar geçişi olmasından kaynaklanır. 	<ul style="list-style-type: none"> Hortumu karşı tarafta tutun, böylece ütüleme sırasında hortuma temas etmezsiniz.
Ütü, ütü koyma yüzeyine yerleştirildikten sonra buhar vermeyi sürdürür.	<ul style="list-style-type: none"> Üzerine çift basıldığında "Pulse steam" fonksiyonu devreye girer. 	<ul style="list-style-type: none"> Düğmeye bir kez daha bastığınızda ütü buhar vermeyi durdurur.

Eğer yukarıdaki bilgiler sorunu çözmezse, yetkililer teknik servis merkezini arayın.

Bu kılavuzu ülkenizin Siemens ana sayfalarından indirebilirsiniz.

Dziękujemy za zakup żelazka z generatorem pary slider SL20, nowego systemu profesjonalnego prasowania z parą firmy Siemens.

Przeczytaj uważnie instrukcję obsługi i zachowaj ją do późniejszej konsultacji.

Wstęp

Przeczytaj instrukcję obsługi. Zawierają one ważne informacje dotyczące funkcji systemu i kilka porad ułatwiających prasowanie.

Mamy nadzieję, że z naszym żelazkiem z generatorem pary prasowanie okaże się przyjemne.

Ważne

Pozostaw instrukcję otwartą na tej pierwszej stronie, gdyż znajdują się na niej informacje, które pomagają w zrozumieniu działania urządzenia.

Urządzenie spełnia międzynarodowe normy bezpieczeństwa.

Niniejsze urządzenie zostało zaprojektowane wyłącznie do użytku domowego, w związku z czym wykluczone jest przemysłowe jego wykorzystanie.

Używaj tego urządzenia wyłącznie do celów, do jakich jest przeznaczone, to jest do prasowania. Jakikolwiek inne użycie uznawane jest za nieprawidłowe, i w związku z tym za niebezpieczne. Producent nie ponosi odpowiedzialności za szkody powstałe na skutek nieodpowiedniego lub nieprawidłowego użycia.

Ogólne instrukcje dotyczące bezpieczeństwa

- Nie pozostawiaj żelazka bez nadzoru podczas gdy jest ona podłączona do sieci.
- Przed napełnieniem urządzenia wodą oraz przed wylaniem wody po użyciu należy wyjąć wtyczkę z gniazdka.
- Urządzenie należy ustawić i użytkować na stabilnej powierzchni.
- Jeśli stoi ono na podporce, powinna ona również stać na stabilnej powierzchni.
- Nie używaj żelazka jeśli upadło, ma widoczne oznaki uszkodzeń lub jeśli przecieka. W takim wypadku przed ponownym użyciem powinno zostać poddane kontroli w autoryzowanym serwisie technicznym.
- Aby uniknąć niebezpiecznych sytuacji, wszelkie wymagane prace i naprawy urządzenia np. wymiana uszkodzonego przewodu zasilającego, muszą być wykonane przez wykwalifikowanego pracownika Autoryzowanego centrum serwisowego.
- Urządzenie może być użytkowane przez dzieci w wieku od 8 lat oraz przez osoby o ograniczonych zdolnościach fizycznych, sensorycznych oraz umysłowych lub nie posiadające odpowiedniej wiedzy i doświadczenia, jeśli będą nadzorowane lub jeśli zostały wcześniej odpowiednio poinstruowane na temat sposobu korzystania z urządzenia w bezpieczny sposób i zrozumiały ryzyko z tym związane. Nie należy pozwolić dzieciom na zabawę urządzeniem. Czyszczenie i konserwacja realizowane przez użytkownika nie powinny być wykonywane przez dzieci bez zapewnienia odpowiedniego nadzoru.
- Pamiętaj, aby w fazie rozgrzewania lub stygnięcia, żelazko i przewód zasilający znajdowały się poza zasięgiem dzieci w wieku poniżej 8 lat.
-  **UWAGA.** Gorąca powierzchnia. Powierzchnia może się nagrzewać podczas korzystania z urządzenia.

- Przed podłączeniem urządzenia do sieci elektrycznej, upewnij się, że napięcie sieci odpowiada napięciu wskazanemu na tabliczce znamionowej.
- Urządzenie powinno zostać podłączone do gniazdka z uziemieniem. Jeśli używasz przedłużacza, upewnij się, że dysponujesz gniazdkiem dwubiegunowym 16 A z uziemieniem.
- W wypadku przepalenia bezpiecznika, urządzenia nie można uruchomić. Aby móc ponownie użyć żelazka, odnieś je do autoryzowanego Serwisu Technicznego.
- Aby tego uniknąć, w niesprzyjających warunkach zasilania elektrycznego, mogą wystąpić takie zjawiska jak przejściowe spadki napięcia lub wahania napięcia, zatem zaleca się, aby żelazko podłączone było do sieci elektrycznej o maksymalnej impedancji wynoszącej 0,27 Ω. W razie potrzeby, użytkownik może zapytać dostawcę energii o impedancję systemu w punkcie zasilania.
- Nie podstawiaj urządzenia pod kran, aby napełnić zbiornik wodą.
- Po każdym użyciu lub w przypadku podejrzenia usterki należy natychmiast odłączyć urządzenie od zasilania.
- Nie odłączaj urządzenia z sieci pociągając za kabel.
- Nie zanurzaj żelazka lub generatora pary w wodzie ani żadnym innym płynie.
- Nie pozostawiaj urządzenia w miejscu wystawionym na działanie czynników atmosferycznych (deszcz, słońce, szron, itp.)

Ważne:

- Podczas pracy urządzenie osiąga wysokie temperatury i generuje parę, co może być przyczyną oparzeń w przypadku niewłaściwego użycia.
- Przewód pary, stacja bazowa a w szczególności samo żelazko mogą mocno nagrzewać się podczas używania.
- Nie kieruj strumienia pary w stronę osób lub zwierząt.
- Uważaj by kabel nie dotykał podstawy żelazka kiedy jest ono rozgrzane.

Opis

1. Zbiornik na wodę
2. Demontowana podstawka żelazka
3. Mocowanie do przechowywania przewodu parowego
4. Uchwyt
5. Schowek przeznaczony na kable zasilające
6. Wtyczka sieciowa kabel
7. Przewód pary
8. Przycisk "Oszczędzanie energii" *
9. Wskaźnik świetlny. "Para gotowa" / "Automatyczne wyłączenie" *
10. Lampka kontrolna "włączona / wyłączona" *
11. Kontrola pary zmienna *
12. Lampka kontrolna "Napełnić zbiornik wodą" / "Ostrzeżenie funkcji automatycznego oczyszczania" *
13. Wyłącznik główny 0/I podświetlany
14. Obudowa wewnętrznej generatora pary
15. Pokrętko regulacji temperatury
16. Przycisk wylotu pary
17. Przycisk wylotu pary "XTRM" *
18. Wskaźnik świetlny żelazka
19. Stopa
20. Stopa ochronna do tkanin*

* **W zależności od modelu**

A Przygotowanie

1. Usuń wszelkie etykiety lub osłony ze stopy.
2. Ustaw urządzenie poziomo na płaskiej i stabilnej powierzchni. Można zdjąć podpórkę żelazka z urządzenia i ustawić je wraz z podpórką na solidnej, stabilnej i poziomej powierzchni.
3. Napełnić zbiornik wody, pamiętając, aby nie przekroczyć zaznaczonego poziomu.
4. Rozwiń kabel zasilający i podłącz go do gniazdka z uziemieniem.
5. Ustaw wyłącznik "0/I" (13) w pozycji "I".
6. Po kilku minutach zapali się wskaźnik "Para gotowa" (9), informując, że urządzenie jest gotowe do użycia.
Generator pary będzie potrzebował więcej czasu, aby osiągnąć stan "Para gotowa" tylko przy początkowym podgrzewaniu lub po wykonaniu operacji odkamieniania (Calc'n clean).
Gdy podczas zwykłej eksploatacji woda znajduje się już w generatorze pary, czas

podgrzania w celu osiągnięcia temperatury działania będzie krótszy.

7. Urządzenie wyposażone jest w czujnik poziomu wody. Wskaźnik świetlny "napęlnić zbiornik wodą" (12*) zapala się, kiedy zbiornik zostaje opróżniony z wody.

albo (w zależności od modelu):

Jeśli świeci się wskaźnik "para gotowa" (9), a para nie jest uwalniana po naciśnięciu przycisku uwalniania pary (16-17*), napęlnić zbiornik na wodę.

Ważne:

- Można stosować wodę wodociągową. Aby przedłużyć prawidłowe działanie funkcji pary, należy mieszać wodę z kranu z wodą destylowaną w proporcji 1:1. Jeśli woda z kranu jest bardzo twarda, należy mieszać ją z wodą destylowaną w proporcji 1:2. Informacje o stopniu twardości wody można uzyskać u lokalnego dostawcy wody.
- Zbiornik można napęlnić wodą w dowolnym momencie podczas pracy urządzenia.
- Aby uniknąć uszkodzeń i/lub zanieczyszczenia zbiornika na wodę i parownika, nie należy dodawać do niej perfum, octu, krochmalu, środków odwapniających, dodatków ani żadnych środków chemicznych.

Wszelkie uszkodzenia w wyniku użycia jednego z wyżej wymienionych produktów unieważni gwarancję.

- Nie stosować wody otrzymanej w wyniku kondensacji w suszarkach bębnowych, systemach klimatyzacyjnych lub podobnych urządzeniach. To urządzenie jest przystosowane do wykorzystywania zwykłej wody z kranu.
 - Żelazka nie można odstawiać na stopce. Należy zawsze umieszczać je w położeniu pionowym na podstawie (2).
 - Podpórkę można umieścić w specjalnie zaprojektowanym otworze urządzenia lub w innym odpowiednim miejscu w strefie prasowania.
- Nie ustawiaj żelazka na urządzeniu bez podpórki.**
- Przy pierwszym użyciu z żelazka może wydobywać się para lub zapachy oraz pojawić się mogą białe cząsteczki na stopie; jest to normalne i po kilku minutach znika.
 - Podczas gdy przycisk wylotu pary jest wciśnięty, zbiornik wody może wydawać dźwięk pompowania, co jest zjawiskiem normalnym i oznacza że do generatora pary pompowana jest woda.

Regulacja temperatury



- Sprawdź na etykietce instrukcje dotyczące prasowania ubrania w odpowiedniej temperaturze.
- Obróć wskaźnik temperatury (15) do wymaganego położenia:

- Syntetyczne
- Jedwab - wełna
- Bawełna - len

- Wskaźnik świetlny (18) pozostaje włączony podczas gdy żelazko nagrzewa się, i gaśnie kiedy żelazko osiąga wybraną temperaturę.

Porady:

- Posortuj ubrania zgodnie z etykietami prania i prasowania, rozpoczynając od tych, które mają być prasowane w najniższej temperaturze.
- Jeśli nie ma pewności z jakiej tkaniny uszyte jest dane ubranie, rozpocznij prasowanie w niskiej temperaturze i wypróbuj prawidłową temperaturę prasowania na kawałku materiału normalnie niewidocznym.

B Prasowanie z parą



- Obróć wskaźnik temperatury (15) do wymaganego położenia.
- Ustaw ilość pary odpowiadającą Twoim potrzebom za pomocą regulatora zmiennej ilości pary (11*) (w zależności od modelu). Przy zwykłym użytkowaniu należy wybrać jedno z poniższych zalecanych ustawień:

Temperatura	Ustawienie pary
•	
••	
•••	

- Wciśnij przycisk uwalniający parę w celu jej uwolnienia.

Uwaga:

Prasowanie przy niższych ustawieniach temperatury "•"

- Jeżeli urządzenie posiada regulator zmiennej ilości pary (11*), ustaw go na najniższą możliwą pozycję .
- Jeżeli urządzenie nie posiada regulatora zmiennej ilości pary, podczas prasowania w niższych temperaturach wciskaj przycisk uwalniania pary tylko na kilka sekund jednorazowo.

W obydwu przypadkach, jeśli zobaczysz wodę kapiącą ze stopy żelazka, ustaw wskaźnik temperatury (15) w wyższej pozycji (upewniając się, czy ubranie może być prasowane przy takim ustawieniu).

Wskazówka: w celu uzyskania lepszych wyników prasowania, ostatnie ruchy żelazkiem przy prasowaniu należy wykonać bez pary, aby umożliwić wysuszenie odzieży.

Funkcja “Pulse steam”



(W zależności od modelu)

To urządzenie posiada specjalną funkcję umożliwiającą poradzenie sobie z problemem trudnych do wyprasowania zagnieceń.

Gdy przycisk uwalniania pary jest włączony, generator wytworzy trzy silne uderzenia pary, które umożliwią głębsze wniknięcie pary w tkaniny.

1. Ustawić pokrętkę wyboru temperatury (15) na “...”

2. Nacisnąć krótko dwukrotnie (podwójne kliknięcie) przycisk uwalniania pary (16) w dolnej części uchwytu

albo (w zależności od modelu)

Krótko nacisnąć przycisk uwalniania pary (17*) w górnej części uchwytu.

Uwaga:

- Można wstrzymać uderzenia pary, ponownie krótko naciskając przycisk uwalniania pary.
- Przy pierwszym użyciu funkcji “Pulse steam” lub może się pojawić kilka kropel wody. Po korzystaniu z tej funkcji przez pewien czas kropelki wody przestaną się pojawiać.

Funkcja “Intelligent steam”

(W zależności od modelu)

System ten zapewnia inteligentną kontrolę pary. Wciśnięcie przycisku wylotu pary (16) powoduje dostarczenie niewielkiej ilości dodatkowej pary. Dodatkowo wytwarzanie pary można zawsze wyłączyć poprzez powtórne krótkie wciśnięcie przycisku wylotu pary.

Prasowanie bez pary



Rozpocznij prasowanie nie naciskając przycisku wylotu pary .

C

Pionowy strumień pary



Nigdy nie należy kierować strumienia pary na garderobę znajdującą się na ciebie.

Nigdy nie należy kierować strumienia pary na inne osoby lub zwierzęta.

1. Ustaw przycisk temperatury w pozycji “...” lub “max.”
2. Można w ten sposób prasować zasłony i ubrania wiszące (marynarki, kostiumy, płaszcze...) ustawiając żelazko w pozycji pionowej i naciskając przycisk wylotu pary.

Przycisk Oszczędzanie energii “eco”



(w zależności od modelu)

Przy uruchomionym przycisku (8*) “Energy saving” zużycie energii zostaje zredukowane poprzez automatyczne zmniejszenie zużycia prądu i wody. Dobre efekty prasowania można uzyskać w przypadku większości garderoby. Do prasowania grubych i bardzo wymiętych materiałów należy stosować ustawienia wyłącznie zwykłego zużycia energii.

Uwaga: Przy pracy z funkcją “Energy saving” zaleca się używać również regulacji pary i temperatury.

Automatyczne wyłączenie



(W zależności od modelu)

Jeśli podczas prasowania przycisk uwalniania pary (16 lub 17*) na uchwycie żelazka nie zostanie wciśnięty przez określony czas (8 minut), stacja pary automatycznie się wyłączy. Po uruchomieniu funkcji automatycznego wyłączenia, lampka kontrolna “Automatyczne wyłączenie” (9) będzie migać.

Aby ponownie włączyć stację pary, należy znów nacisnąć przycisk uwalniania pary.

D

Stopa ochronna do tkanin



(W zależności od modelu)

Ten ochraniacz stosuje się przy prasowaniu parą delikatnych tkanin przy maksymalnej temperaturze.

Jego zastosowanie czyni zbędnym również zastosowanie ściereczki zapobiegającej błyszczeniu ciemnych materiałów.

Zalecamy rozpoczęcie od przeprasowania niewielkiego fragmentu na lewej stronie ubrania i sprawdzenia efektu.

Aby zastosować ochraniacz na żelazko, ustaw szpic żelazka na brzegu ochraniacza i przełóż taśmę elastyczną przez dolną tylną część żelazka, aby go dopasować. Aby zdjąć ochraniacz, pociągnij za taśmę elastyczną.

Ochraniacz można nabyć w punkcie serwisu lub sklepach specjalistycznych.

Kod produktu (punkty obsługi posprzedażnej)

571510

Nazwa produktu (sklepy z akcesoriami specjalistycznymi)

TZ20450

E

“Calc’n clean”



AntiCalc

Czyszczenie kotła

Aby przedłużyć okres użytkowania generatora pary i uniknąć gromadzenia się osadów, po kilkugodzinnym używaniu należy przepłukać bojler (po około 50 godzinach). W przypadku twardej wody, należy zwiększyć częstotliwość wykonywania tej czynności.

Nie stosować płynów odkamieniających do płukania bojlera, gdyż mogłyby go uszkodzić.

1. Sprawdzić, czy urządzenie jest zimne i odłączone od zasilania przez ponad 2 godziny oraz, czy zbiornik na wodę (1) jest pusty.
2. Usunąć urządzenie na brzegu zlewozmywaka.
3. Zdjąć plastikową pokrywę umieszczoną na spodzie urządzenia, obracając ją do pozycji .
4. Odkręcić korek spustowy parownika przy pomocy monety.
5. Przytrzymaj generator pary w pozycji odwróconej i przy pomocy dzbanka napełnij kocioł ¼ litra wody.
6. Potrząśnij kotłem a następnie opróżnij całkowicie do zlewu lub do wiadra. Dla lepszego wyniku zalecamy wykonanie tej czynności dwukrotnie.

Ważne: Przed ponownym zamknięciem upewnij się, że w kotle nie zostały resztki wody.

7. Załóż ponownie korek i dociśnij mocno przy pomocy monety.

8. Założyć i zamknąć plastikową pokrywę, obracając ją do pozycji .

Ostrzeżenie funkcji automatycznego oczyszczania

(W zależności od modelu)

Lampka kontrolna (12*) będzie migać, wskazując, że należy przepłukać bojler. W tym celu, należy postępować zgodnie z zalecaniami przedstawionymi w części powyżej.

Aby zresetować lampkę kontrolną oraz licznik “Calc’n clean”, należy dwukrotnie wyłączyć stację, odczekując co najmniej 30 sekund po każdym wyłączeniu.

(włączyć → wyłączyć na 30 s → włączyć → wyłączyć na 30 s → włączyć)

F

Przeplukiwanie komory parowej żelazka

Uwaga! Ryzyko poparzenia!

Ta procedura pomaga w usuwaniu drobinek kamienia z komory parowej.

Tę procedurę czyszczenia można wykonywać od czasu do czasu (mniej więcej raz na rok), gdy po dłuższym okresie używania bardzo twardej wody zaczął wydobywać się ze stopy żelazka cząsteczki kamienia.

- a) Upewnić się, że żelazko ostygło.
- b) Ustawić pokrętko wyboru temperatury (15) żelazka w pozycji “min”.
- c) Napełnić zbiornik wodą bieżącą.
- d) Podłączyć kabel zasilania i ustawić główny wyłącznik (13) w pozycji “I”.
- e) Odczekać, aż zaświeci się wskaźnik “para gotowa” (9).
- f) Jeśli stacja parowa posiada regulator pary (11*), ustawić go w pozycji maksimum. 
- g) Przytrzymać żelazko nad zlewem lub pojemnikiem, aby zebrać wodę.
- h) Nacisnąć przycisk uwalniania pary (16) i delikatnie potrząsnąć żelazkiem. Wrząca woda i para będą wydobywały się na zewnątrz, wypłukując kamień oraz inne znajdujące się wewnątrz osady. Może to potrwać około 5 minut.
- i) Ustawić pokrętko wyboru temperatury (15) żelazka w pozycji “max”, bez naciskania na przycisk uwalniania pary (16). Woda w komorze parowej zacznie parować. Odczekać, aż cała woda znajdująca się wewnątrz komory wyparuje.
- j) Aby oczyścić stopę żelazka, natychmiast zetrzeć wszelkie osady, przesuwając gorące żelazko po suchej, bawełnianej ścierece.

Czyszczenie i konserwacja



Odłącz żelazko z sieci przed przystąpieniem do jakichkolwiek czynności konserwacyjnych lub czyszczenia.

1. Po zakończeniu prasowania wyjmij wtyczkę z gniazdka i pozostaw żelazko na chwilę, aby stopa ostygła przed czyszczeniem.
2. Czyść obudowę, uchwyt i korpus żelazka wilgotną ściereczką.
3. Jeśli stopa jest zabrudzona lub przyrdzewiała, wyczyść ją wilgotną ściereczką.
4. Nie używaj środków ściernych lub rozpuszczalników.

G Przechowywanie urządzenia



1. Przed schowaniem żelazka pozostaw je do ostygnięcia.
2. Ustaw wyłączniki zasilania i kotła parowego w pozycji "0" i wyjmij wtyczkę z gniazdka.
3. Opróżnij zbiornik na wodę.
4. Ustaw żelazko stopą na podpórcę.
5. Kabel zasilania przechowywać w przeznaczonym dla niego schowku (5) natomiast przewód parowy w służącym do tego celu mocowaniu (3). Nie należy związać kabli zbyt ciasno.
6. Podczas przesuwania urządzenia należy wykorzystać uchwyty umieszczone na bokach urządzenia, wskazane na rys. jako pkt. (4)

Wskazówki, które pomogą oszczędzić energię



Generowanie pary powoduje największe zużycie energii podczas eksploatacji żelazka. W celu zmniejszenia zużywanej energii należy postępować zgodnie z poniższymi radami:

- Zaleca się zaczynać od prasowania tkanin, które wymagają najniższej temperatury prasowania.
Sprawdzić na metce przy ubraniu zalecaną temperaturę prasowania.
- Dostosować ilość pary do wybranej temperatury prasowania, stosując się do zaleceń zamieszczonych w niniejszej instrukcji obsługi.
- Używać pary podczas prasowania tylko wtedy, gdy jest to konieczne. W miarę możliwości, należy korzystać z funkcji rozpylacza zamiast pary.

- Należy starać się prasować jeszcze wilgotne tkaniny i stopniowo obniżać ustawienie pary w żelazku. Para będzie wydzielać się z wilgotnej tkaniny, a nie z żelazka. Dla osób, które przed prasowaniem używają suszarki elektrycznej, zaleca się zaprogramować suszarkę na funkcję 'iron dry'.
- Jeżeli tkanina jest wystarczająco wilgotna, należy wyłączyć regulator pary w żelazku.
- W przerwach odstawiać żelazko w pozycji pionowej. Pozostawienie żelazka w pozycji poziomej z włączonym regulatorem pary spowoduje niepotrzebne generowanie pary.

Ekologiczna utylizacja



To urządzenie jest oznaczone, zgodnie z Dyrektywą Europejską 2012/19/UE oraz polską Ustawą z dnia 29 lipca 2005 r. "O zużytych sprzęcie elektrycznym i elektronicznym" (Dz.U. z 2005 r. Nr 180, poz. 1495), symbolem przekreślonego kontenera na odpady.

Takie oznakowanie informuje, że sprzęt ten, po okresie jego użytkowania nie może być umieszczany łącznie z innymi odpadami pochodzącymi z gospodarstwa domowego. Użytkownik jest zobowiązany do oddania go prowadzącym zbieranie zużytego sprzętu elektrycznego i elektronicznego. Prowadzący zbieranie, w tym lokalne punkty zbiórki, sklepy oraz gminne jednostki, tworzą odpowiedni system umożliwiający oddanie tego sprzętu. Właściwe postępowanie ze zużytym sprzętem elektrycznym i elektronicznym przyczynia się do uniknięcia szkodliwych dla zdrowia ludzi i środowiska naturalnego konsekwencji, wynikających z obecności składników niebezpiecznych oraz niewłaściwego składowania i przetwarzania takiego sprzętu.

Postępowanie w razie awarii

Problem	Możliwe przyczyny	Rozwiązanie
Generator pary nie włącza się.	<ul style="list-style-type: none"> • Podłączenie jest wadliwe. • Generator pary nie jest podłączony. 	<ul style="list-style-type: none"> • Sprawdź kabel sieciowy, wtyczkę i gniazdko. • Ustaw wyłącznik "0/I" (13) w pozycji "I".
Żelazko nie nagrzewa się.	<ul style="list-style-type: none"> • Wyłącznik "0/I" żelazka jest w pozycji "0". • Przycisk regulacji temperatury jest w pozycji "min". 	<ul style="list-style-type: none"> • Ustaw wyłącznik "0/I" (13) w pozycji "I". • Ustaw przycisk regulacji temperatury (15) w żądanej pozycji.
Po włączeniu z żelazka wydobywa się dym.	<ul style="list-style-type: none"> • Przy pierwszym użyciu: niektóre elementy żelazka są oliwione przez producenta i na początku kiedy się nagrzewają, mogą dymić. • Przy pierwszym użyciu: stopa żelazka może być zabrudzona. 	<ul style="list-style-type: none"> • Zjawisko to jest normalne i po kilku chwilach zniknie. • Wyczyść stopę zgodnie z podanymi instrukcjami czyszczenia.
Przez otwory stopy wydobywa się woda.	<ul style="list-style-type: none"> • Użyto funkcji pary zanim osiągnięta została odpowiednia temperatura. • Woda skrapla się wewnątrz przewodu ponieważ funkcja pary używana jest po raz pierwszy lub nie była używana przez dłuższy czas. • W generatorze pary znajduje się zbyt dużo kamienia. 	<ul style="list-style-type: none"> • Zmniejsz strumień pary przy prasowaniu w niskich temperaturach (zmienna kontrola pary (11*)) • Odsuń żelazko ze strefy prasowania i naciśnij przycisk wylotu pary aż zacnie wydobywać się para. • Oczyszczyć bojler w sposób opisany w części "Calc'n clean" (E).
Przez stopę wydobywa się brud lub stopa jest zabrudzona.	<ul style="list-style-type: none"> • W generatorze pary zgromadziła się rdza lub osady mineralne. • Użyto środków chemicznych lub dodatków do wody. 	<ul style="list-style-type: none"> • Użyj wody z wodociągu zmieszanej w równych proporcjach z wodą destylowaną lub odmineralizowaną. Jeśli woda z kranu jest bardzo twarda, należy mieszać ją z wodą destylowaną w proporcji 1:2. • Wyczyść stopę wilgotną ściereczką. • Nie dodawaj żadnych środków do przegotowanej wody.
Żelazko nie wytwarza pary.	<ul style="list-style-type: none"> • Kocioł nie włącza się lub zbiornik wody jest pusty. • Regulator pary jest w pozycji minimum. 	<ul style="list-style-type: none"> • Ustaw wyłącznik kotła "0/I" (13) w pozycji "I" i/lub napełnij zbiornik wodą. • Zwiększ strumień pary kręcąc regulatorem pary (11*).
Prasowana tkanina ciemnieje i/lub przywiera do stopy.	<ul style="list-style-type: none"> • Wybrana temperatura jest zbyt wysoka i spowodowała uszkodzenie tkaniny. 	<ul style="list-style-type: none"> • Wybierz temperaturę odpowiednią dla tkaniny zaś stopę wyczyść wilgotną ściereczką.
Stopa brudzi się.	<ul style="list-style-type: none"> • Jest to normalne następstwo użytkowania. 	<ul style="list-style-type: none"> • Wyczyść stopę wilgotną ściereczką
Urządzenie wydaje dźwięk pompowania.	<ul style="list-style-type: none"> • Woda jest przepompowywana do generatora pary. • Dźwięk nie ustaje. 	<ul style="list-style-type: none"> • Jest to normalne. • Jeśli dźwięk nie ustaje, nie używaj generatora pary i skontaktuj się z autoryzowanym serwisem technicznym.

Problem	Możliwe przyczyny	Rozwiązanie
Spadek ciśnienia pary podczas prasowania	Przycisk uwalniania pary pozostaje przyciśnięty przez dłuższy czas	Naciśnij przycisk uwalniania pary co pewien czas. Poprawia to efekty prasowania, ponieważ materiał będzie lepiej wysuszony i uzyska większą miękkość
Wyciek wody z parownika	Korek spustowy znajdujący się na dnie urządzenia jest poluzowany.	Dokręć korek spustowy parownika moneta.
Plamy wody pojawiające się na ubraniu podczas prasowania.	Ich powodem może być para zgromadzona na desce do prasowania.	Wytrzyj materiał osłaniający deskę do prasowania i osusz plamy żelazkiem z wyłączoną funkcją pary.
Plamy wody pojawiające się na ubraniu podczas używania funkcji "Pulse steam".	Pojawianie się plam wody jest spowodowane zbieraniem się pary w przewodzie podczas chłodzenia żelazka po wyłączeniu.	Krople wody przestaną wydostawać się ze stopy żelazka po używaniu funkcji "Pulse steam" przez pewien czas.
Przewód pary rozgrzewa się w trakcie używania żelazka.	Jest to normalne. Powoduje to para, która przechodzi przez przewód podczas prasowania i rozgrzewa go.	Prosimy umieścić przewód po przeciwnej stronie, tak aby nie można go było dotknąć w trakcie prasowania.
Żelazko nie przestaje uwalniać pary po odstawieniu go na podstawkę.	Funkcja "Pulse steam" została włączona przez dwukrotne naciśnięcie.	Wystarczy ponownie nacisnąć na spust i żelazko od razu przestanie uwalniać parę.

Jeśli powyższe porady nie pomagają usunąć problemu, skontaktuj się z autoryzowanym serwisem technicznym.

Köszönjük, hogy a slider SL20 vasalóállomást, a Siemens új professzionális gőzölős vasalási rendszerét választotta. Figyelmesen olvassa végig a készülék használati útmutatóját, és tegye el a későbbi tanulmányozás esetére is.

Bevezetés

Kérjük, olvassa el a használati utasítást, mivel értékes információkat tartalmazhat a rendszer egyedi tulajdonságairól, és pár tanácsot, hogyan tegye könnyebbé a vasalást az Ön számára.

Kellemes vasalást kívánunk az új készülékkel!

Fontos

Hajtsa ki a füzet első lapját, ahol információkat talál a készülék működésére vonatkozóan.

A készülék megfelel a nemzetközi biztonsági előírásoknak.

Jelen készüléket kizárólag háztartási használatra tervezték és tilos ipari célokra használni.

A készüléket csak az előírt rendeltetésére használja, vagyis vasalóként. Minden másfajta alkalmazás helytelennek és ebből következően veszélyesnek tekinthető. A gyártó nem vállal felelősséget azokért a meghibásodásokért, amelyek a helytelen vagy nem megfelelő alkalmazásból erednek.

Általános biztonsági Előírások

- A csatlakoztatott vasalót ne hagyja felügyelet nélkül.
- Húzza ki a dugót a csatlakozóaljzatból, mielőtt vizet töltene a készülékbe, vagy mielőtt a használat után kiöntené belőle a maradékvizet.
- A készüléket stabil felületen kell használni és tárolni.
- Ha a készüléket a tartójára helyezi, ellenőrizze, hogy stabil a felület, amelyen tartó áll.
- Ne használja a vasalót, ha előzőleg leejtette, ha sérülésre utaló jelek láthatók rajta, vagy ha szivárog belőle a víz. Használat előtt ellenőriztetnie kell egy Műszaki Szervizközpontban.
- A veszélyes helyzetek elkerülése érdekében a készüléken mindenfajta műveletet vagy javítást, mint például a hibás tápkábel cseréje, kizárólag a kijelölt műszaki szervizközpont képesített munkatársai végezhetnek.
- 8 éven felüli gyermekek, továbbá testi, érzékszervi vagy szellemi fogyatékkal élők, illetve tapasztalat vagy ismeretek hiányában hozzá nem értő személyek használhatják a készüléket megfelelő felügyelet vagy a biztonságos használatra vonatkozó útmutatások mellett, amennyiben tisztában vannak a használattal járó veszélyekkel. Ügyeljen, hogy a gyermekek ne használják a készüléket játékszerként. A készülék tisztítását és karbantartását gyermekek kizárólag felügyelet mellett végezhetik.
- Ne tartsa az áramforráshoz csatlakoztatott vagy még meleg vasalót és annak tápkábelét 8 éven aluli gyermekek által elérhető helyen.
-  **VIGYÁZAT!** Forró felület.
A felület a használat során felforrósodhat.

- Mielőtt a készüléket a hálózatracsatlakoztatná, ellenőrizze, hogy atápfeszültség megegyezik-e a műszakiadatlapon feltüntetett feszültséggel.
- A készüléket földeléses dugaszolóaljzatrakell csatlakoztatni. Ha hosszabbító kábeltalkalmaz, bizonyosodjon meg, hogy ez 16 Abipoláris földeléses dugaszolóaljzattal.
- Ha akészülékbe épített biztosíték kiolvad, akészülék működésképtelenné válik. MűszakiSzervizközpontba, a készüléket el kell vinniegy Műszaki Szervizközpontba.
- A nem megfelelő állapotú hálózat következtében kialakuló jelenségek – mintpéldául a feszültség- vagy fényingadozás – elkerülésére ajánlott, hogy a vasalótmaximum 0.27 Ω. Szükség esetén kérjen tájékoztatást a lakossági energiaszolgáltatótól az ellenállásiértékekkel kapcsolatban.
- A tartály megtöltésekor ne helyezze akészüléket vízcsap alá.
- Használat után mindig, illetve ha azt gyanítja, hogy a készülék meghibásodott, azonnal húzzaki a csatlakozódugót.
- Az elektromos csatlakozódugaszt ne a kábelnél fogva húzza ki a dugaszolóaljzattól.
- Soha ne merítse a vasalót vagy a tartálytvízbe vagy más folyadékba.
- A készüléket ne tegye ki a környezetitényezőknél (eső, nap, fagy stb.).

Fontos:

- A készülék magas hőmérsékleten működik és gőzt termel használat közben, ezért forrázást vagy égési sebeket okozhat, helytelen használat esetén.
- Használat közben a gőztömlő, a gőzállomás, az eltávolítható vasalótalp alján lévő fémlemez (2) és különösen a vasaló felforrósodhat. Ez normális jelenség.
- Soha ne irányítsa a gőzt emberek vagy állatok felé.
- Ne hagyja a kábelt érintkezni a vasaló talpával, amíg az forró.

Leírás

1. Víz tartály
2. Kivehető védőlap
3. Gőztömlő rögzítőelem
4. Hordozó fogantyú
5. Tápkábel tárolórekesze
6. Hálózati csatlakozó kábel
7. Gőztömlő
8. „Energiaatakarékos” gomb *
9. „Gőzölésre kész” / „Automatikus kikapcsolás” * jelzőlámpa
10. „be/ki” jelzőfény *
11. Állítható gőzszabályozó *
12. „Víz tartály utántöltése” / „Automatikus figyelmeztetés tisztításra” * jelzőlámpa
13. Világító főkapcsoló 0/1
14. Belső gőzképző víz
15. Hőfokszabályozó gomb
16. Vasaló gőzkioldó gombja
17. Vasaló gőzkioldó gombja „XTRM” *
18. Vasaló jelzőlámpája
19. Talplemez
20. Védő vasalótalp burkolat*
* **Típustól függően**

A Előkészületek

1. Távolítson el minden címkét és védőburkolatot a talp lemezéről.
2. A készüléket helyezze vízszintes helyzetben szilárd, stabil felületre. Eltávolíthatja a készülékről a védőlapot, és a vasalót más szilárd, stabil, vízszintes felületre.
3. A víz tartály megtöltésekor ügyeljen, hogy ne lépje túl a jelzést.
4. Tekerje le a hálózati kábelt, és csatlakoztassa egy földeléses dugaszoló aljzatra.
5. Állítsa főkapcsolót (13) az „I” pozícióba.
6. A „Gőzölésre kész” jelzőfény (9) néhány perc elteltével kigyullad, így jelezve, hogy a készülék használatra kész.
Az első felfűtéskor és vízkömentesítés (Calc'n Clean) után a gőzfejlesztőnek több időre van szüksége a „Gőzölésre kész” állapot eléréséhez.
Ha normál használat közben is van víz a gőzfejlesztőben, a készüléknek rövidebb idő szükséges az üzemi hőmérséklet eléréséhez.
7. A készülék rendelkezik egy beépített vízszintérzékelővel. A „víz tartály utántöltése” jelzőlámpa (12*) kigyúlik, ha a víz tartály kiürül.

vagy (típustól függően):

Ha a „gőzölésre kész” jelzőfény (9) világít, de a gőzkioldó gomb (16-17*) megnyomásakor nem távozik gőz, töltsé újra a víztartályt.

Fontos:

- Normál csapvíz alkalmazható.
Az optimális gőzölés meghosszabbításához keverjen a csapvízhez 1:1 arányban desztillált vizet. Ha lakóhelyén nagyon kemény a csapvíz, akkor keverjen hozzá 1:2 arányban desztillált vizet.

A víz keménységével kapcsolatosan érdeklődhet a helyi vízműveknél.

- A víztartály a készülék használatá közben bármikor újratölthető.
- A víztartály és a fűtőegység károsodásának és/vagy szennyeződésének elkerülése érdekében, ne tegyen illatosítószer, ecetet, keményítőt, vízkőmentesítőt, adalékanyagokat vagy más fajtájú vegyszert a fűtőegységbe.

A fenti termékek használatával okozott károk érvénytelenítik a garanciát.

- Kerülje a forgódobos szárítóból, légkondicionáló rendszerből vagy hasonlóból származó kondenzvíz használatát. A készülék szokványos csapvíz használatára lett kifejlesztve.
- A vasaló nem állítható a sarkára. Mindig vízszintes helyzetben helyezze rá a vasalótálcára (2).
- A védőlapot helyezze a készülék erre szolgáló mélyedésébe, vagy más alkalmas helyre.

Soha ne tárolja a vasalót a készüléken a védőtálcánélkül!

- Az első használat alatt a vasalóból gőz és jellegzetes szag távozhat, a talpon pedig fehér szemcsék jelenhetnek meg. Ez a jelenség normális, és néhány perc után megszűnik.
A gőzkioldó gomb lenyomásakor a víztartály pumpáló hangot adhat ki, ez normális, jelezvén, jelenség, amely a víz tartályba történő pumpálását kíséri.

A hőmérséklet beállítása



1. A helyes vasalási hőmérséklet meghatározásához ellenőrizze a ruhán található vasalási címkét.
2. Állítsa a hőfokszabályozót (15) a kívánt fokozatra:

- Szintetikus anyagok
- Selyem – gyapjú
- Pamut – vászon

3. A jelzőlámpa (18) égve marad, míg a vasaló melegszik, és kialszik, amint a vasaló eléri a megadott hőmérsékletet.

Tippek:

- A ruháit a rajtuk lévő tisztítási címkék szerint osztályozza, a vasalást mindig azokkal a ruhákkal kezdje, amelyek alacsonyabb hőmérsékletet igényelnek.
- Ha nem biztos a ruhanemű anyagában, kezdje a vasalást alacsony hőmérsékleten: vasaljon ki egy kisebb, viseléskor nem látható területet, majd ez alapján válassza ki a helyes hőmérsékletet.

B Vasalás gőzzel



1. Állítsa a hőfokszabályozót (15) a kívánt fokozatra.
2. A változtatható gőzszabályozás (11*) segítségével állítsa be a kívánt gőzmenyiséget (modelltől függően). Szokásos használatához kérjük, válasszon az alább javasolt beállítások közül:

Hőmérséklet	Gőzszint
•	
••	
•••	

3. A gőzöléshez nyomja meg a gőzölő gombját.

Figyelem!

Alacsony hőmérsékletszinten „•” történő vasalás esetén

- Ha a készülék rendelkezik változtatható gőzszabályozással (11*), állítsa azt a legalacsonyabb fokozatra
- Ha a készülék nem rendelkezik változtatható gőzszabályozással, alacsony hőfokozaton történő vasaláskor csak néhány másodpercre nyomja meg a gőzölő gombját (13).

Mindkét esetben érvényes, hogy amennyiben a talpból víz csöpög, állítsa a hőfokszabályozót (15) nagyobb fokozatra (ellenőrizze, hogy az anyag az adott fokozaton vasalható).

Tipp: A jobb vasalási eredmény érdekében, az utolsó mozdulatoknál ne használjon gőzt, így az anyag teljesen száraz lesz.

„Pulse steam” funkció



(Típustól függően)

A makacs gyűrődések vasalásához a készülék speciális funkcióval rendelkezik.

A gőzkioldó gomb megnyomásakor a gőzfejlesztőből három erőteljes gőzlövet távozik, így a gőz a textilja mélyebb rétegeibe is eljut.

1. Állítsa a hőfokszabályozót (15) a „•••” pozícióba
2. Nyomja meg kétszer röviden (dupla kattintás) a fogantyú alsó részén lévő gőzkioldó gombot (16) **vagy (típustól függően)**

Nyomja meg röviden a fogantyú felső részén lévő gőzkioldó gombot (17*).

Megjegyzés:

- A gőzlövetek leállíthatók a gőzkioldó gomb ismételt rövid megnyomásával.
- A „Pulse steam” vagy az funkció első használatakor néhány csepp víz jelenhet meg. Ha a funkció már hosszabb ideje használatban van, a vízcseppek eltűnnek.

„Intelligent steam” funkció

(Típustól függően)

A rendszer intelligens gőzszabályozással rendelkezik, amely a vasaló gőzkioldó gombjának (16) felengedésekor kis mennyiségű kiegészítő gőzt bocsát ki.

A kiegészítő gőz kibocsátása bármikor leállítható a vasaló gőzkioldó gombjának ismételt megnyomásával.

Száraz vasalás



Kezden vasalni, de ne nyomja meg a gőzkioldó gombot.

C

Függőleges gőzvasalás



Soha ne irányítsa a gőzsugarat a testén lévő ruhadarabokra.

Ne irányítsa a gőzt emberek vagy állatok felé.

1. Fordítsa a hőmérséklet szabályozót a „•••” vagy „max” jelzésre.
2. A függönyök és felakasztható ruhaneműk (dzseki, öltöny, kabát stb.) vasalásához helyezze a vasalót függőlegesen helyzetbe, majd nyomja meg a gőzkioldó gombot.

Energiatakarékos „eco” gomb



(Típustól függően)

Az „Energiamegtakarítás” gomb (8*) bekapcsolásával a készülék automatikusan csökkenti a felhasznált villamos energia és víz mennyiségét, vagyis az energiafogyasztást. Ezzel a legtöbb textilja esetén megfelelő vasalási minőség érhető el.

Csak vastag és erősen gyűrött szövetek esetén használja a normál energiabeállítást.

Megjegyzés: A változó gőzszabályozás és hőmérséklet-szabályozás az ajánlásnak megfelelően az „energiatakarékos” funkció használatával egyidejűleg is alkalmazható.

Automatikus kikapcsolás



(Típustól függően)

Ha vasalás közben meghatározott ideig (8 perc) nem nyomja meg a gőzlő vasaló fogantyúján található gőzkioldó gombját (16-17*), a gőzállomás automatikusan kikapcsol.

A „Automatikus kikapcsolás” jelzőfény (9) villogni kezd, amikor az automatikus kikapcsolás aktiválódik.

A gőzállomás újbóli bekapcsolásához nyomja meg ismét a gőzkioldó gombot.

D

Védő vasalótalp burkolat



(Típustól függően)

A ruhaanyag-védő vasalótalp burkolatot finom anyagok gőzölésére alkalmazzák maximum hőmérsékleten megégetés nélkül. A vasalótalp burkolata szükséges a sötét anyagok kifényesedésének megelőzésére.

Tanácsos előbb az anyag belső felén kis részen megpróbálni, hogy a hőmérséklet megfelelő-e.

A talpburkolat felhelyezéséhez helyezze fel a vasalótalp- burkolat végét a vasaló csúcsára, majd húzza végig a műanyag csíkot a vasaló hátsó részéig, amíg teljesen rögzül. A vasalótalp- burkolat levevésekor húzza meg a műanyag csíkot, és távolítsa el a vasalót.

A ruhaanyag-védő vasalótalp-burkolatot beszeresheti a vevőszolgáltatótól vagy szaküzletekből:

Termék kódja (márkaszervíz)	Termék neve (szaküzletek)
571510	TZ20450



A vízmelegítő tisztítása

A vízkölerakódás megelőzése és a gőzfejlesztő hosszabb élettartama érdekében, néhány óra használat után öblítse át a vízmelegítőt (kb. 50 munkaóránként). Kemény víz esetén erre gyakrabban van szükség.

A vízmelegítő öblítéséhez ne használjon vízkömentesítő szereket, mivel károsíthatják azt.

1. Ellenőrizze, hogy a készülék lehűlt, legalább 2 órája nincsen csatlakoztatva és a víztartály (1) üres.
2. A készüléket helyezze a mosogató szélére.
3. Forgassa  helyzetbe, és vegye le a készülék alján található műanyag burkolatot.
4. Egy érmével csavarja ki a fűtőegység leeresztő dugóját.
5. A gőzképzőjét fejfel lefele tartva töltsen meg egy kancsó segítségével a forralót (az alapegységen) ¼ liter vízzel.
6. Párszor rázza meg az egységet, majd teljesen ürítse ki a mosogatóba vagy egy edénybe. A legjobb eredmény érdekében ajánljuk a művelet megismétlését.

Fontos: Visszazárás előtt ellenőrizze, hogy nem maradt víz a tartályban.

7. Helyezze vissza és szorítsa meg a forraló víztelenítő csatlakozóját egy érme segítségével.
8. Tegye vissza, és  helyzetbe forgatva zárja le a műanyag burkolatot.

Megjegyzés: A gőzlövetek leállíthatók a gőzkioldó gomb ismételt rövid megnyomásával.

Automatikus figyelmeztetés tisztításra (Típustól függően)

A jelzőlámpa (12*) jelzi, hogy a fűtőegységet ki kell öblíteni. Ehhez kövesse a fentebb leírt lépéseket.

A „Calc'n clean” jelzőfény és a számláló nullázásához kapcsolja ki kétszer a vasalót, és tartsa kikapcsolva mindkétszer legalább 30 másodpercig.

(be → 30 mp ki → be → 30 mp ki → be).

Vasaló gőzrekeszének kiöblítése

Vigyázat! Égésveszély!

Az alábbi lépések végrehajtásával eltávolíthatók a vízkőrészcsek a gőzrekeszből.

A tisztítást időnként (kb. évente) végezze el, ha a készüléket rendszeresen és kemény vízzel használja, és ezért vízkődarabok távoznak a vasalótálpból.

- a) Ellenőrizze, hogy a vasaló kihűlt.
- b) Állítsa a vasaló hőfokszabályozóját (15) a "min" helyzetbe.
- c) Töltsen fel a tartályt csapvízzel.
- d) Csatlakoztassa a tápkábelt, és állítsa a főkapcsolót (13) "I" helyzetbe.
- e) Várja meg, amíg a "gőzölésre kész" jelzőfény (9) kigyullad.
- f) Ha a gőzállomás rendelkezik gőzszabályozóval (11*), állítsa azt a legnagyobb fokozatra. 
- g) Tartsa a vasalót a mosogató vagy egy tartály fölé, és engedje ki a vizet.
- h) Nyomja meg a gőzkioldó gombot (16), és óvatosan rázza meg a vasalót. A vasalóból forrásban lévő víz és gőz, valamint ezekkel együtt vízkő és/vagy egyéb lerakódások távoznak. A folyamat körülbelül 5 percig tart.
- i) Állítsa a vasaló hőfokszabályozóját (15) a "max" helyzetbe, de ne nyomja meg a gőzkioldó gombot (16). A gőzrekeszben lévő víz párologni kezd. Várja meg, amíg a rekeszben lévő összes víz eltűnik.
- j) A talp tisztításához azonnal törölje le a maradványokat úgy, hogy átvasal egy száraz pamutszövetet.

Tisztítás és karbantartás



Mindig csatlakoztassa le a készüléket a hálózatról mindenfajta tisztítási vagy karbantartási művelet előtt.

1. Vasalás után húzza ki a dugaszt, és a talp lemezét hagyja tisztítás előtt lehűlni.
2. A vázat, a fogantyút és a vasalótestet törölje meg egy nedves ronggyal.
3. Ha a talp lemezén szennyeződés vagy vízkő található, tisztítsa meg egy nedves ronggyal.
4. Soha ne alkalmazzon súrlószereket vagy oldószereket.

A készülék tárolása



1. A készülék tárolása előtt mindig hagyja lehűlni a vasalót.
2. Állítsa a főkapcsolót „0” pozícióba, és húzza ki a csatlakozót.
3. Ürítse ki a víztartályt.
4. Helyezze a vasalót az állványra a lapjával lefelé.
5. Tárolja a tápkábelt a tárolórekeszben (5), a gőztömlőt pedig a rögzítőelemen (3). Ne csavarja túl szorosra a zsinórokat.
6. Használja a hordozó fogantyúkat (4) a készülék széléin ha a berendezést mozgatni kívánja.

Energiatakarékosági tanácsok



A legtöbb energiát a gőztermelés igényli. A felhasznált energiamennyiség csökkentése érdekében kövesse az alábbi tanácsokat:

- A vasalást a legalacsonyabb vasalási hőmérsékletet igénylő szövetekkel kezdje. Ellenőrizze a ruhacímkén található ajánlott vasalási hőmérsékletet.
- A gőzt a kiválasztott vasalási hőmérséklet szerint szabályozza, a jelen útmutató utasításait követve.
- Csak szükséges esetben használjon gőzt. Ha lehetséges, gőzölés helyett inkább a vízpermet funkciót használja.
- Lehetőség szerint a szöveteket akkor vasalja, amikor még nedvesek, és használjon alacsonyabb gőzsintet. Így a gőzt nem a vasaló termeli, hanem maguk a szövetek. Ha a ruhákat vasalás előtt szárítógépben szárítja, állítsa a gépet "vasalószárít" programra.
- Ha a ruhák eléggé nedvesek, állítsa a gőzszabályozót kikapcsolt helyzetbe.

- Ha szünetet tart, a vasalót állítsa a sarkára, függőleges helyzetbe. Vízszintes helyzetben és bekapcsolt gőzszabályozóval a vasaló felesleges gőzt termel.

Ártalmatlanítás

Termékeink csomagolása kiváló minőségű anyagokból készül. A csomagoláshoz környezetbarát anyagokat használunk, melyeket újrafelhasználásra el kell juttatni a helyi hulladékgyűjtő telepre. A többé nem használatos készülékek leadásáról érdeklődjön a helyi önkormányzatnál.



A készülék az elektromos és elektronikus berendezések hulladékairól szóló 2012/19/EU számú irányelvnek megfelelő feliratokkal van ellátva.

Az irányelv az EU egészére érvényes kereteket állapít meg a használt készülékek visszavételére és újrahasznosítására vonatkozóan.

Hibaelhárítás

Probléma	Lehetséges okok	Megoldás
A gőzképző nem működik.	<ul style="list-style-type: none"> • Kontakthiba. • A gőztartály nincs bekapcsolva. 	<ul style="list-style-type: none"> • Ellenőrizze a hálózati kábelt, a dugaszt és a dugaszoló aljzatot. • Állítsa a főkapcsolót (13) az „I” pozícióba.
A vasaló nem melegszik.	<ul style="list-style-type: none"> • A vasaló 0/I kapcsológombja „0” pozícióban van. • A hőmérséklet-szabályzó a „min” jelzésre van állítva. 	<ul style="list-style-type: none"> • Állítsa a főkapcsolót (13) az „I” pozícióba. • Fordítsa a hőmérséklet-szabályzót (15) a kívánt pozícióba.
A vasaló bekapcsoláskor füstölni kezd.	<ul style="list-style-type: none"> • Az első használatkor: a készülék bizonyos alkatrészeit gyártáskor kenőanyaggal kezeltek, ezért az első melegítéskor kevés füst képződik. • A későbbi használatkor: a talp lemezén szennyeződés található. 	<ul style="list-style-type: none"> • Ez teljesen normális jelenség, és egy idő után megszűnik. • Tisztítsa meg a talp lemezét a kézikönyv tisztítási utasításai alapján.
A víz szivárog a talp lemezének nyílásain.	<ul style="list-style-type: none"> • A gőzfunkciót a megfelelő hőmérséklet elérése előtt használta. • A víz kondenzálódik a csövezetekben, mivel először használja a gőzt, vagy hosszú ideje nem használta. • Túl sok a vízkő a gőzfejlesztőben. 	<ul style="list-style-type: none"> • Csökkentse a gőzáramlást, ha alacsony hőmérsékleten vasal (Váltható gőzszabályzó (11*)). • Vegye el a vasalót a vasalási területről, és nyomja meg a gőz kioldó gombot, hogy gőz képződjön. • Tisztítsa ki a vízmelegítőt a „Calc'n clean” (E) részben leírtak szerint.

Probléma	Lehetséges okok	Megoldás
Szennyeződés távozik a talp lemezen keresztül, vagy a lemez piszkos.	<ul style="list-style-type: none"> A gőztartályban vízkő vagy szemcsék rakó dtak le. Vegyí anyagokat vagy adalékanyagokat használt. 	<ul style="list-style-type: none"> Használjon 50 % arányban desztillált vagy ásványtalanított vízzel kevert csapvizet. Ha lakóhelyén nagyon kemény a csapvíz, akkor keverjen hozzá 1:2 arányban desztillált vizet. Tisztítsa meg a talp lapját egy nedves ronggyal. Ne tegyen adalékanyagot a forralt vízbe.
A vasaló nem bocsát ki gőzt.	<ul style="list-style-type: none"> A forraló nincs bekapcsolva, vagy a víztartály üres. A gőzszabályzó minimum pozícióba van állítva. 	<ul style="list-style-type: none"> Állítsa főkapcsolót (13) az „I” pozícióba és/vagy töltsen meg a víztartályt. Növelje a gőzáramlást a gőzszabályzóval (11*).
A vasalt ruhanemű megég és/vagy a talp lemezéhez tapad.	<ul style="list-style-type: none"> A kiválasztott hőmérséklet túl magas, és ezkárosította a ruhaneműt. 	<ul style="list-style-type: none"> Válassza ki az anyagnak megfelelő hőmérsékletet, és tisztítsa meg a talp lapját egy nedves ronggyal.
A talp lapja megbarnul.	<ul style="list-style-type: none"> Ez a használat normális következménye. 	<ul style="list-style-type: none"> Rendszeresen tisztítsa meg a talp lapját egy nedves ronggyal.
A készülék pumpáló hangot ad ki.	<ul style="list-style-type: none"> Víz pumpálódik a gőztartályba. A hang nem szűnik meg. 	<ul style="list-style-type: none"> Ez normális jelenség. Ha a hang nem szűnik meg, ne használja a gőzképzőt, és lépjen kapcsolatba a Műszaki Szervizközponttal.
Vasalás közben csökken a gőznyomás.	<ul style="list-style-type: none"> Túl sokáig nyomta le a gőzölés gombot. 	<ul style="list-style-type: none"> Nyomja le többször egymás után a gőzölés gombot. A gőzölés javítja a vasalás hatékonyságát, az anyag könnyebben szárad és nehezebben gyűrődik.
Víz szivárog a fűtőegységből.	<ul style="list-style-type: none"> Kilazult a készülék alján lévő leeresztő dugó. 	<ul style="list-style-type: none"> Egy érmével húzza szorosra a fűtőegység leeresztő dugóját.
Vízfoltok jelennek meg a ruhán vasalás közben.	<ul style="list-style-type: none"> A vasalódeszkán lecsapódott gőz okozhatja. 	<ul style="list-style-type: none"> Törölje le a vasalódeszka huzatát, és szárítsa meg a foltokat a vasalóval, gőz nélkül.
Vízfoltok jelennek meg a ruhán az „Pulse steam” funkció használatakor.	<ul style="list-style-type: none"> A vízfoltokat a használat utáni lehűléskor a tömlőben lecsapódó gőz okozza. 	<ul style="list-style-type: none"> Az „Pulse steam” funkció használata során egy idő után már nem jelennek meg vízcseppek a vasalótalpon.
A gőztömlő használat közben felforrósodik.	<ul style="list-style-type: none"> Ez normális jelenség. A gőzölés vasalás során a tömlőn áthaladó gőz okozza. 	<ul style="list-style-type: none"> Helyezze át a tömlőt a másik oldalra, hogy ne érjen hozzá vasalás közben.
A vasalódeszkára helyezett vasaló folyamatosan gőzöl.	<ul style="list-style-type: none"> Bekapcsolta a „Pulse steam” funkciót két kattintással. 	<ul style="list-style-type: none"> Nyomja meg ismét a gombot, és a vasaló azonnal abbahagyja a gőzölést.

Ha a fent említettek nem oldják meg a gondot, lépjen kapcsolatba egy minősített Javítóközponttal.

A használati utasítás letölthető a Siemens helyi internetes oldaláról.

Дякуємо Вам за придбання парової станції slider SL20 професійного класу, нової системи для прасування з парою від Siemens. Уважно прочитайте інструкцію з експлуатації даного пристрою та збережіть її на майбутнє.

Вступ

Будь ласка, прочитайте дану інструкцію перед використанням станції. Вона містить важливу інформацію про специфічні властивості даної системи та деякі поради для полегшення прасування.

Сподіваємось, що Вам сподобається прасувати з цією паровою станцією.

Важливо!

Відкрийте першу сторінку даної інструкції. Це допоможе Вам зрозуміти, як працює Ваш новий пристрій.

Даний пристрій відповідає міжнародним стандартам безпеки.

Даний пристрій створено виключно для побутового використання та не можна використовувати для виробничих цілей.

Даний пристрій слід використовувати тільки за призначенням, тобто, для прасування.

Використання з будь-якою іншою метою вважається недоречним і тому небезпечним.

Виробник не несе відповідальності за будь-які пошкодження, спричинені неправильним чи недоречним використанням.

Загальні правила техніки безпеки

- Не залишайте увімкнену у розетку праску без нагляду.
- Відключіть пристрій від електромережі перед тим, як наповнити його водою або вилити залишки води після використання праски.
- Даний пристрій слід використовувати тарозміщувати на стійкій поверхні.
- Якщо Ви ставите його на підставку, перевірте, щоб поверхня, на якій стоїть підставка, була стійкою.
- Не користуйтеся праскою, якщо вона падала, якщо на ній є видимі ознаки пошкодження та якщо з неї тече вода. Перед повторним використанням праску слід перевірити в авторизованому сервіс-центрі.
- Кабель живлення цього пристрою не може бути замінений користувачем. Якщо кабель пошкоджено або слід замінити, заміна повинна проводитися тільки в авторизованому сервіс-центрі.
- Даний пристрій може використовуватися дітьми від 8 років та особами з обмеженими фізичними, сенсорними чи ментальними здібностями або особами, що не мають достатнього досвіду чи знань, за умови попереднього отримання інструктажу з безпечної експлуатації пристрою та розуміння пов'язаної з його використанням небезпеки або за умови нагляду з боку відповідальної особи. Не дозволяйте дітям гратися з електропристроєм. Не допускається проведення процедур з очищення та догляду за пристроєм дітьми без нагляду дорослих.
- Слідкуйте, щоб праска та шнур знаходилися у недоступному для дітей молодше 8 років місці, коли пристрій підключений до електромережі або охолоджується.
-  **УВАГА.** Гаряча поверхня. Під час використання поверхня може розігрітися.

- Перед тим, як підключити пристрій до електромережі, перевірте, щоб напруга струму відповідала напрузі, зазначеній на табличці з характеристиками.
- Даний пристрій слід підключати до заземленої розетки. У разі використання подовжувача, перевірте, що в ньому є двополярна розетка на 16 А з заземленням.
- Якщо запобіжник пристрою розплавляється, подальше використання пристрою неможливе. Щоб пристрій знову міг нормально працювати, його слід віднести до авторизованого сервіс-центру.
- Щоб запобігти тимчасовому падінню напруги або блиманням освітлювальних пристроїв у разі виникнення несприятливих умов в електромережі, приєднуйте праску до електромережі з максимальним опором 0.27 Ω . У разі потреби користувач може звернутися до енергопостачальної компанії за інформацією про опір мережі у місці з'єднання.
- Ніколи не тримайте пристрій під краном, щоб набрати в нього води.
- Якщо Вам здається, що пристрій пошкоджений, негайно відключіть його від електромережі. Так само відключайте його від мережі щоразу після використання.
- Не можна витягувати штепсель з розетки смикаючи за шнур.
- Ніколи не занурюйте праску чипарогенератор у воду або в інші рідини.
- Не залишайте пристрій під дією несприятливих погодних умов (під дощем, на сонці, на морозі та ін.).

Важливо!

- Даний пристрій під час використання розігрівається до високої температури та генерує пару, це може призвести до опіків від контакту з гарячими поверхнями чи паром у випадку не недоцільного використання.
- У процесі використання шланг для пари, парова станція, металева пластина в основі змінної підставки для праски (2) і особливо сама праска можуть нагріватися. Це нормально.
- Ніколи не спрямовуйте пару на людей чи тварин.
- Слідкуйте, щоб шнур не торкався гарячої підшови праски.

Опис пристрою

1. Резервуар для води
2. Знімна підкладка для праски
3. Кріплення для зберігання шнуру для пари
4. Ручки для зручності під час використання приладу.
5. Відділення для зберігання кабеля живлення
6. Штепсель кабель
7. Шнур для пари
8. "Енергозберігаюча" кнопка *
9. Індикатор "Готовність пари" / "Автоматичне вимкнення" *
10. Індикатор увімкнення / вимкнення *
11. Регулятор подання пари *
12. Індикатор "Нестача води" / "Автоматичний сигнал про потребу очищення" *
13. Кнопка головного вимикача з підсвіченням
14. Корпус з парогенератором
15. Регулятор температури
16. Кнопка випуску пари
17. Кнопка випуску пари "XTRM" *
18. Індикатор праски
19. Підшова
20. тканин*.

* у деяких моделях

A Підготовка

1. Зніміть всі етикетки та захисну упаковку з підшови праски.
2. Установіть пристрій горизонтально на міцну та стійку поверхню. Можна зняти підкладку для праски з пристрою та покласти її на іншу міцну, стійку, горизонтальну поверхню.
3. Наповніть резервуар для води так, щоб вода не перевищувала відмітку максимального рівня.
4. Повністю розгорніть кабель живлення та підключіть його до заземленої розетки.
5. Переведіть перемикач (13) в положення "I".
6. Через кілька хвилин засвітиться індикатор готовності пари (9), сигналізуючи про можливість використання пристрою. Парогенератор потребує більше часу для досягнення стану готовності до роботи під час початкового нагрівання та після проведення процедури очищення від накипу (Calc'n clean).

Коли в процесі регулярного використання в парогенераторі присутня вода, час

нагрівання для досягнення робочої температури скорочується.

7. Даний пристрій містить вбудований сенсор рівня води. Коли резервуар для води спорожніє, засвітиться індикатор нестачі води в резервуарі (12*).

або (в залежності від моделі):

Якщо індикатор готовності пари (9) світиться, але під час натиснення кнопки випуску пари (16-17*) пара не виходить, наповніть резервуар для води.

Важливо!

- Ви можете використовувати звичайну воду з водопроводу.

Для того щоб подовжити оптимальну дію функції відпарювання, розбавляйте водопровідну воду дистильованою у співвідношенні 1:1. В тому випадку, якщо жорсткість води у Вашому регіоні надто висока, рекомендуємо розбавляти водопровідну воду дистильованою у співвідношенні 1:2.

Інформацію щодо ступеню жорсткості води Ви можете отримати на підприємстві водопостачання Вашого міста.

- Під час використання пристрою Ви можете наповнити резервуар водою у будь-який момент.
- уникайте пошкоджень та/або забруднення резервуару для води та баку парогенератора, не використовуйте ароматизатори, оцет, домашки, засоби проти накипу та інші хімічні засоби.

Будь-які пошкодження, викликані використанням вищезазначених домашок, не розповсюджуються на умови гарантійного обслуговування.

- Не використовуйте водяний конденсат із сушильного барабана, систем кондиціонування повітря тощо. Пристрій розрахований на використання звичайної води з крана.
- Дана праска не повинна стояти вертикально. Завжди ставте її горизонтально на підкладку для праски (2).
- Підкладку для праски можна розміщувати у спеціальному заглибленні на корпусі пристрою або у будь-якому зручному місці поруч з зоною прасування.

Ніколи не ставте праску на корпус пристрою без підкладки для праски!

- Під час першого використання праски з неї можуть іти специфічні запахи та пара, а з підшови можуть сипатися білі порошинки. Це є нормальним та припиниться за кілька хвилин.
- Коли натиснено кнопку випуску пари, Ви можете почути звук помпи у середині

пристрою. Це нормально та означає, що вода перекачується до баку парогенератора.

Регулювання температури



1. Подивіться інструкції щодо прасування білизни на її етикетці, щоб визначити правильну температуру прасування.
2. Поверніть регулятор температури (15) на потрібну позначку:

- Синтетичні матеріали
- Шовк-вовна
- Бавовна-льон

3. Індикатор (18) світитиметься під час нагрівання праски та вимкнеться, коли праска розігріється до заданої температури.

Поради:

- Розберіть білизну в залежності від символів на етикетках та починайте прасування завжди з речей, що потребують найнижчої температури прасування.
- Якщо Ви не впевнені, з якої тканини зроблено білизну, почніть прасування з найнижчої температури та оберіть потрібний Вам рівень нагрівання попросувавши невелику ділянку, яку не видно під час використання білизни.

В Насадка для делікатних Прасування з парою



1. Поверніть регулятор температури (15) на потрібну позначку.
2. За допомогою регулятора подання пари (11*) (у деяких моделях) відрегулюйте кількість пари відповідно до ваших потреб.

Для звичайного використання, будь-ласка, оберіть одне з наступних рекомендованих налаштувань:

Температура	Обрання режиму подачі пари
•	
••	
•••	

3. Для виходу пари натисніть на кнопку випуску пари.

Увага!

Прасування з низькотемпературним режимом “•”

- Якщо ваша праска має регулятор подання пари (11*), установіть регулятор пари у мінімальне положення ☹.
- Якщо регулятора подання пари на прасці немає, під час прасування у низькотемпературному режимі натискайте кнопку випуску пари лише протягом кількох секунд.

В обох випадках, якщо ви побачите, що з підшови праски сочиться вода, установіть регулятор температури (15) на вищу позначку (якщо білизна, яку ви прасуєте, можна прасувати з такою температурою).

Порада: для отримання оптимальних результатів наприкінці прасування вимкніть пару та кілька разів проведіть праскою по тканині без зволоження, щоб добре просушити її.

Функція Pulse steam



(У деяких моделях)

Даний пристрій має спеціальну функцію для прасування стійких зморшок.

Після натискання кнопки випуску пари парогенератор подає три потужні парових удари, щоб пара просочилася глибоко всередину тканини.

1. Установіть регулятор температури (15) на позначку “***”.
2. Двічі коротко натисніть кнопку випуску пари (16), розташовану у нижній частині ручки.

або (в залежності від моделі)

Коротко натисніть на кнопку випуску пари (17*), розташовану у верхній частині ручки.

Примітка:

- Подання парових ударів можна припинити коротким повторним натисканням кнопки випуску пари.
- При першому використанні функції “Pulse steam” або можуть з’явитися декілька крапель вологи. Крапельки вологи зникнуть після використання функцій протягом незначного часу.

«Розумна» система утворення пари «Intelligent steam»

(У деяких моделях)

Система оснащена регулятором пари, що після натискання кнопки випуску пари (16) забезпечує додатковий невеликий яв об’єм.

Випуск додатковою пари може бути зупинений у будь-який час ще одним додатковим натисканням кнопки випуску пари.

Прасування без пари



Прасуйте, не натискаючи на кнопку випуску пари.

С Вертикальна пара



Ніколи не обробляйте струмом пари білизну, одягнену на людей.

Ніколи не спрямовуйте пару на людей чи тварин.

1. Установіть регулятор температури на позначку “***” або “max”.
2. Завіси та одяг на плічках (піджаки, костюми, пальта та ін.) можна прасувати з парою утримуючи праску вертикально та натискаючи на кнопку випуску пари.

Енергозберігаюча кнопка “eco”



(У деяких моделях)

Якщо кнопку «Збереження енергії» (8*) ввімкнено, споживання енергії приладом зменшується завдяки автоматичному зменшенню рівнів споживання енергії та води. Гарні результати прасування в цьому режимі можна отримати для більшості типів тканин.

Використовуйте звичайні налаштування споживання енергії для товстих та грубих тканин.

Примітка: Якщо Ви використовуєте функцію «Збереження енергії», регулятори пару та температури все одно можна використовувати згідно інструкції.

Автоматичне вимкнення



(У деяких моделях)

Якщо під час прасування кнопку випуску пари (16 або 17*) на ручці праски не натискати протягом певного часу (8 хвилин), парова станція автоматично вимикається.

Після автоматичного вимкнення паровою станцією індикатор «Автоматичне вимкнення» (9) починає блимати.

Щоб знову увімкнути парову станцію, слід ще раз натиснути кнопку випуску пари.

D тканин



(У деяких моделях)

Дана насадка використовується для безпечного прасування делікатних тканин на максимальній температурі з використанням пари.

Використання насадки для делікатних тканин також знімає потребу користуватися ганчіркою для уникнення блиску на темних тканинах.

Рекомендується розпочати прасування на невеликому шматку внутрішньої поверхні одягу та перевірити результат.

Щоб одягти насадку на праску, установіть ніс праски в кінець насадки для делікатних тканин та протягніть еластичну стрічку понад задньою нижньою частиною праски, щоб насадка закріпилася. Щоб зняти насадку для делікатних тканин, потягніть за еластичну стрічку та стягніть насадку з праски.

Насадку для делікатних тканин можна придбати у нашому сервіс-центрі або у спеціалізованих магазинах.

Код додаткового обладнання	Назва обладнання
571510	TZ20450

E Функція "Calc'n clean"



Очищення бака парогенератора

Щоб продовжити термін служби вашого парогенератора та уникнути накопичення накипу, після певного часу (орієнтовно після 50 годин) використання бака парогенератора необхідно ополоснути. Якщо у вашому регіоні жорстка вода, ополоскуйте бак парогенератора частіше.

Не використовуйте для ополоскування парогенератора засоби для видалення накипу. Вони можуть пошкодити його.

1. Перевірте, щоб пристрій був холодним та вимкненим принаймні протягом 2 годин та щоб резервуар для води (1) був порожнім.
2. Поставте пристрій на край кухонної раковини.
3. зніміть пластикову кришку з пристрою, повернувши її в положення з позначкою .
4. відкрутіть затичку баку парогенератора за допомогою монети.
5. Утримуючи парогенератор догори ногами, за допомогою кухля влийте у бак парогенератора (в основі корпусу) 1/4 літра води.
6. Декілька секунд потрусіть парогенератор, а потім повністю спорожніть його у раковину

чи у відро. Результат буде кращим, якщо повторити цю операцію двічі.

Важливо! Перед тим, як знову закрити парогенератор, пересвідчіться, що у його баці зовсім не лишилося води.

7. Установіть на місце затичку бака парогенератора та закрутіть її за допомогою монети.
8. вставте пластикову кришку, повернувши її в положення з позначкою .

Автоматичний сигнал про потребу очищення

(У деяких моделях)

Якщо індикатор (12*) блимає, бак парогенератора час ополоснути. Для цього виконайте дію, описані в попередньому розділі.

Щоб перезапустити індикатор Calc'n clean та лічильник часу, двічі вимкніть парову станцію, щоразу принаймні на 30 секунд.

(увімкн. → 30 сек. вимкн. → увімкн. → 30 сек. вимкн. → увімкн.)

F Ополіскування парової камери праски

Увага! Існує небезпека опіків!

Дана операція дозволяє видалити частки накипу з парової камери.

Дану процедуру очищення можна проводити час від часу (приблизно раз на рік), коли після тривалого використання з жорсткою водою з підшоши праски починають сипатися часточки накипу.

- a) Перевірте, чи праска холодна.
- b) Установіть регулятор температури (15) праски на позначку min.
- c) Наповніть резервуар для води водою з крану.
- d) Підключіть кабель живлення до електромережі та установіть головний вимикач (13) на позначку I.
- e) Зачекайте, доки засвітиться індикатор готовності пари (9).
- f) Якщо парова станція має парорегулятор (11*), установіть його в максимальне положення .
- g) Підніміть праску над кухонною раковиною або місткою посудиною для збору води.
- h) Натисніть кнопку випуску пари (16) та обережно потрусіть праску. Накип та його залишки вийдуть з гарячою водою та паром. Це може зайняти біля 5 хвилин.
- i) Установіть регулятор температури (15) праски на позначку max, не натискаючи на кнопку випуску пари (16). Вода у паровій камері почне випаровуватися. Зачекайте,

доки не випариться вся вода, що лишалася в камері.

- j) Щоб очистити підошву праски, негайно видаліть всі залишки бруду провівши гарячою праскою по сухій бавовняній серветці.

Очищення та догляд



Перед будь-якими заходами з очищення та догляду за пристроєм завжди вимикайте його з розетки.

1. Після прасування вимкніть пристрій з розетки та дайте йому охолонути перед очищенням.
2. Протріть корпус парової станції, ручку та корпус праски вологою ганчіркою.
3. Якщо підошву забруднено або на ній є накип, очистіть її вологою ганчіркою.
4. Ніколи не використовуйте абразивні засоби та розчинники.

G Зберігання пристрою



1. Перед тим, як сховати парову станцію, вона повинна охолонути.
2. Переведіть перемикач в положення "0" та відключіть кабель живлення від розетки.
3. Порожніть резервуар длє води.
4. Покладіть праску підошвою горизонтально на підкладку для праски.
5. Зберігайте кабель живлення в відсіку для зберігання (5), а шнур для пари в фіксуєте за допомогою фіксатору (3). Не згортайте шнури надто туго.
6. Будь-ласка, користуйтеся даними ручками (4), коли Ви переставляєте прилад з місця на місце.

УКРАЇНСЬКА

Советы по экономии электроэнергии



Больше всего энергии расходуется на выработку пара. Чтобы сократить потребление энергии, придерживайтесь следующих рекомендаций:

- Начинайте глажение с белья, которое требует минимального температурного режима глажения. Рекомендуемую температуру глажения можно посмотреть на ярлыке изделия.
- Регулируйте выход пара в зависимости от выбранного температурного режима глажения, следуя инструкциям данного руководства.
- Пользуйтесь паром только тогда, когда это необходимо. По возможности, используйте вместо пара функцию распыления воды.
- Старайтесь гладить слегка влажные изделия, поставив парорегулятор на меньшую отметку. При этом пар будет образовываться в самой ткани, а не в утюге. Если вы сушите белье в сушильной машине, используйте программу "сушка под утюг".
- Если белье достаточно влажное, отключите парорегулятор совсем.
- Во время пауз в процессе глажения ставьте утюг вертикально. Если поставит утюг с включенным парорегулятором горизонтально, зря расходуется пар.

Утилизация отходов

Упаковка наших товаров оптимально продумана. Она в основном состоит из материалов, подлежащих повторной переработке, которые можно сдать в местную службу сбора отходов. Информацию о том, как поступить с отработавшим электроприбором, Вы можете получить в местных органах администрации.



Данный прибор помечен в соответствии с Европейской директивой 2012/19/EU, регулирующей утилизацию электрического и электронного оборудования.

Данная директива определяет основные требования к утилизации и переработке отходов от электрических и электронных приборов, действующие на всей территории Европейского Союза.

Розв'язання невеликих проблем

Проблема	Можливі причини	Рішення
Парогенератор не вмикається.	<ul style="list-style-type: none"> • Проблеми зі з'єднанням. • Не увімкнено головний вимикач. 	<ul style="list-style-type: none"> • Перевірте кабель живлення, штепсель та розетку. • Переведіть перемикач (13) в положення "I".
Праска не нагрівається.	<ul style="list-style-type: none"> • Не увімкнено кнопку головного вимикача. • Регулятор температури встановлено на позначку "min". 	<ul style="list-style-type: none"> • Переведіть перемикач (13) в положення "I". • Установіть регулятор температури (15) на бажаний рівень.
Коли праску увімкнено, з неї іде дим.	<ul style="list-style-type: none"> • Під час першого використання: Деякі деталі пристрою дещо змащено на заводі, тому під час першого нагрівання з них може йти трохи диму. • Під час подальшого використання: Можливо, підшошва забруднена. 	<ul style="list-style-type: none"> • Це абсолютно нормально та скоро припиниться. • Очистіть підшошву так, як це описано в даній інструкції.
Скрізь отвори у підшові тече вода.	<ul style="list-style-type: none"> • Функція пари використана перед тим, як парогенератор розігрівся до потрібної температури. • Вода конденсується у трубках, тому що пар використовується вперше або довго не використовувався. • У парогенераторі утворилося забагато накипу. 	<ul style="list-style-type: none"> • Зменшіть кількість пари під час прасування на низьких температурах (за допомогою регулятора пари (11*)). • Спрямуйте праску поза зону прасування та натисніть на кнопку випуску пари, доки почне виходити пара. • Очистіть бак парогенератора так, як описано в розділі «Calc'n clean» (E).
З підшови сипеться бруд.	<ul style="list-style-type: none"> • У баці парогенератора утворився накип або мінеральні відкладення. • Було використано хімічні засоби або домішки. 	<ul style="list-style-type: none"> • Використовуйте воду з крана, змішану з дистильованою або демінералізованою водою в пропорції 1:1. В тому випадку, якщо жорсткість води у Вашою регіоні занадто висока, рекомендуємо розбавляти водопровідну воду дистильованою у співвідношенні 1:2. • Очистіть підшошву за допомогою вологої ганчірки. • Ніколи не додавайте домішки до води у баці парогенератора.
З праски не йде пара.	<ul style="list-style-type: none"> • Парогенератор не увімкнено або резервуар для води порожній. • Регулятор пари встановлено на мінімальну позначку. 	<ul style="list-style-type: none"> • Увімкніть кнопку вимикача та/або наповніть резервуар для води. • Збільшіть кількість пари повернувши регулятор пари (11*)
Близна темніє та/або приклеюється до підшови.	<ul style="list-style-type: none"> • Обрано надто високу температуру, та це пошкодило тканину. 	<ul style="list-style-type: none"> • Оберіть відповідну до типу тканини температуру та очистіть підшошву вологою ганчіркою.

Проблема	Можливі причини	Рішення
Підшва стала коричневою.	<ul style="list-style-type: none"> • Це нормальний наслідок використання. 	<ul style="list-style-type: none"> • Регулярно очищуйте підшву вологою ганчіркою.
В середині пристрою чути звук всмоктування.	<ul style="list-style-type: none"> • Вода перекачується помпою до баку парогенератора. • Звук не припиняється. 	<ul style="list-style-type: none"> • Це нормально. • Якщо звук не припиняється, не використовуйте парогенератор та зверніться до авторизованого сервіс-центру.
Під час прасування падає тиск.	<ul style="list-style-type: none"> • Надто довго натиснено кнопку випуску пари. 	<ul style="list-style-type: none"> • Натискайте кнопку випуску пари з інтервалами. Це покращить результати прасування, оскільки тканина буде просихати та краще ставатиме гладкою.
З баку парогенератора тече вода.	<ul style="list-style-type: none"> • Погано закручено затичку на дні пристрою. 	<ul style="list-style-type: none"> • Краще закрутіть затичку баку парогенератора за допомогою монети.
В процесі прасування на виробі з'являються сліди від води.	<ul style="list-style-type: none"> • На дошці для прасування зібрався конденсат. 	<ul style="list-style-type: none"> • Протріть тканинну основу дошки для прасування та використовуйте праску для підсушення дошки. Не використовуйте функції пару.
При використанні функції "Pulse steam" на виробі з'являються сліди від води.	<ul style="list-style-type: none"> • Сліди від води можуть з'явитися завдяки конденсації пари при охолодженні праски після використанні. 	<ul style="list-style-type: none"> • Краплі води, що витікають з підшви праски, зникнуть після декількох використань функції "Pulse steam".
Протягом використання шланг нагрівається.	<ul style="list-style-type: none"> • Це нормально. Це трапляється тому, що протягом прасування по шлангу проходить пари. 	<ul style="list-style-type: none"> • Перемістіть шланг таким чином, щоб Ви не торкалися його протягом прасування.
Після розміщення праски на підкладці з неї продовжує виходити пара.	<ul style="list-style-type: none"> • Подвійне натискання кнопки випуску пару призвело до активації функції "Pulse steam". 	<ul style="list-style-type: none"> • Ще раз натисніть на кнопку — вихід пари відразу припиниться.

Якщо вищесказане не допомагає у вирішенні проблеми, будь ласка зверніться до авторизованого сервісного центру

Спасибо за покупку паровой станции slider SL20, новой профессиональной системы парового глажения от Siemens.

Внимательно прочтите настоящую инструкцию по эксплуатации и сохраняйте ее до конца срока службы прибора.

Введение

Пожалуйста, прочтите эти инструкции по эксплуатации. В них содержится ценная информация об уникальных особенностях этой системы и некоторые подсказки для облегчения процесса глажения. Надеемся, что Вам понравится гладить с помощью этой паровой станции.

Важно

Откройте первую страницу буклета, что поможет Вам понять, как работает прибор. Этот прибор соответствует международным нормам безопасности.

Данный электроприбор предназначен для использования только в домашних условиях, поэтому не допускается его промышленное применение.

Этот прибор должен использоваться только в целях, в которых он был разработан, иными словами, только как утюг. Любая другая форма использования прибора будет считаться неправильной и, следовательно, опасной. Производитель не будет нести ответственность за любой ущерб, вызванный неправильным или ненадлежащим использованием прибора.

Общие инструкции по безопасности

- Не оставляйте утюг без присмотра, пока он включен в сеть.
- Перед тем, как наполнить прибор водой или вылить остатки воды после его использования, вытащите штепсельную вилку из розетки.
- Прибор должен использоваться и помещаться на устойчивой поверхности.
- При помещении прибора на его подставку убедитесь, что поверхность, на которой находится подставка, устойчива.
- Не пользуйтесь утюгом, если он упал, если на нем видны явные следы повреждения или если он пропускает воду. Перед возобновлением использования прибора необходимо будет проверить в авторизованном центре технического обслуживания.
- Шнур питания этого прибора не должен заменяться пользователем. Если шнур питания поврежден или нуждается в замене, это должно делаться только в авторизованном центре технического обслуживания.
- Данный прибор может использоваться детьми старше 8 лет и лицами с ограниченными физическими, сенсорными и умственными способностями либо лицами, не имеющими соответствующего опыта и знаний, при условии получения ими предварительного инструктажа о безопасной эксплуатации прибора и понимания связанной с его использованием опасности или под присмотром ответственных лиц. Не разрешайте детям играть с электроприбором. Не допускается проведение очистки и операций по уходу за прибором детьми без присмотра взрослых.
- Утюг и шнур должны находиться в местах, недоступных для детей младше 8 лет, когда прибор включен в розетку или остывает после использования.
-  **ОСТОРОЖНО.** Горячая поверхность. В процессе использования поверхность может нагреваться.

- Перед включением прибора в сеть убедитесь, что напряжение в сети соответствует значению, указанному на табличке техническими характеристиками прибора.
- Этот прибор должен включаться в заземленную розетку. При использовании удлинителя убедитесь, что он снабжен bipolarной розеткой 16 А с заземлением.
- Если плавкий предохранитель, которым снабжен прибор, перегорит, прибор будет отключен. Для восстановления нормальной работы прибор нужно будет доставить в авторизованный центр технического обслуживания.
- Во избежание временного падения напряжения или мерцания осветительных приборов при неблагоприятных условиях работы сети, рекомендуется подключать утюг к электросети с максимальным сопротивлением 0,27Ω. При необходимости пользователь может получить информацию о сопротивлении в точке соединения, обратившись в энергоснабжающую компанию.
- Прибор никогда не должен помещаться под водопроточный кран для его наполнения водой.
- При подозрении на неисправность сразу отключите прибор от сети. Также всегда отключайте его от сети после каждого использования.
- Вилка прибора не должна выдергиваться из розетки рывком шнура питания.
- Никогда не погружайте утюг или паровой резервуар в воду или любую иную жидкость.
- Не оставляйте прибор под воздействием погодных условий (дождя, солнечных лучей, мороза и т. д.).

Важно

- Этот прибор во время работы нагревается до высокой температуры и генерирует пар, что может вызвать ожоги при неправильной эксплуатации прибора.
- В процессе использования паровой шланг, паровая станция, металлическая пластина в основании съемной подставки для утюга (2) и в особенности сам утюг могут нагреваться. Это нормально.
- Никогда не направляйте пар на людей или животных.
- Следите, чтобы шнур не соприкасался с подошвой еще горячего утюга.

Описание

1. Емкость для воды
2. Съёмная подставка для утюга
3. Крепление для хранения парового шланга
4. Ручки для переноски.
5. Отделение для хранения шнура питания
6. Вилка для включения в сеть
7. Паровой шланг
8. «Энергосберегающая» кнопка *
9. Световой индикатор готовности пара / Автоматическое отключение *
10. Световой индикатор включения / выключения *
11. Регулятор пара *
12. Световой индикатор отсутствия воды / Автоматический сигнал о необходимости очистки *
13. Светящийся главный выключатель питания
14. Корпус с внутренним парогенератором
15. Регулятор температуры
16. Кнопка выпуска из подошвы
17. Кнопка выпуска из подошвы «XTRM»*
18. Сигнальная лампочка утюга
19. Подошва
20. Защитная текстильная подошва*

* в зависимости от модели

A Подготовка

1. Удалите все этикетки или защитное покрытие с подошвы утюга.
2. Поместите прибор горизонтально на твердую устойчивую поверхность. Можно снять подставку для утюга с прибора и поместить утюг на подставку на другой твердой устойчивой горизонтальной поверхности.
3. Наполните емкость для воды, не превышая отметку максимального уровня заполнения.
4. Полностью размотайте шнур питания и включите его в заземленную розетку.
5. Переведите кнопку главного выключателя (13) в положение «I» (ВКЛ.).
6. Через несколько минут засветится световой индикатор готовности пара (9), сигнализируя о готовности прибора к работе.
При первом нагревании и после проведения процедуры удаления накипи (Calc'n clean) требуется больше времени для перехода парогенератора в состояние готовности пара.

Когда в процессе регулярного использования в парогенераторе присутствует вода, время нагревания для достижения рабочей температуры сокращается.

7. Этот прибор снабжен встроенным сенсором уровня воды. Когда резервуар для воды опустеет, загорится индикатор отсутствия воды (12*).

или (в зависимости от модели):

Если световой индикатор готовности пара (9) загорелся, но при нажатии кнопки выпуска пара (16-17*) пар не выходит, наполните емкость для воды.

Важно:

- Возможно использование водопроводной воды.
Для долговечного использования функции пара, смешивайте водопроводную воду с дистиллированной в соотношении 1:1. Если в Вашей местности водопроводная вода очень жесткая, смешивайте ее с дистиллированной водой в соотношении 1:2. Вы можете узнать о жесткости Вашей водопроводной воды у ответственной за водоснабжение организации.

• В резервуар для воды можно доливать воду в любой момент во время работы прибора.

- Во избежание повреждения и/или загрязнения ёмкость для воды и парогенератора, не используйте ароматизированную воду, уксус, крахмал, средства для удаления накипи и любые другие химические средства

Любое повреждение, вызванное использованием указанных выше средств, приводит к прекращению действия гарантии.

- Не используйте водяной конденсат из сушильных барабанов, систем кондиционирования воздуха и других подобных устройств. Данный прибор предназначен для использования обычной воды из крана.
- Данный утюг не должен стоять вертикально. Всегда ставьте его горизонтально на подставку для утюга (2).
- Подставка для утюга может помещаться в специально подготовленную нишу на приборе или в любое подходящее место рядом с зоной глажения.

Никогда не оставляйте утюг на приборе без подставки для утюга!

- Во время первого использования утюга могут появляться некоторые запахи и пар, а также белые частицы на подошве утюга. Это нормально и прекратится через несколько минут.

- Во время нажатия кнопки выпуска пара резервуар для воды может издавать звук работающего насоса. Это нормально и указывает, что вода закачивается в парогенератор.

Установка температуры



1. Посмотрите на ярлык с инструкциями для глажения на предмете одежды для определения правильной температуры глажения.
2. Поверните регулятор температуры (15) на нужную отметку:

- Синтетика
- Шелк и шерсть
- Хлопок и лен

3. Индикатор (18) будет гореть, пока нагревается утюг, и погаснет, как только утюг достигнет выбранной температуры.

Советы:

- Отсортируйте предметы одежды по символам инструкций для глажения на их ярлыках, всегда начиная с одежды и белья, которые нужно гладить при самых низких температурах.
- При сомнениях в точности определения материала, из которого сделан предмет одежды, начинайте гладить при низкой температуре и решайте, какая температура правильна, путем глажения небольшого участка, который обычно не виден, если надеть этот предмет одежды.

В Глажение с паром



1. Поверните регулятор температуры (15) на нужную отметку.
2. С помощью регулятора пара (11*) (в зависимости от модели) задайте необходимый вам выход пара.
При обычном использовании выберите одну из следующих рекомендуемых настроек:

Температура	Уровень подачи пара
•	
••	
•••	

3. Нажмите кнопку выпуска пара для подачи пара.

Внимание!

Глажение в низкотемпературном режиме «*»

- Если на утюге имеется регулятор пара (11*), установите регулятор пара на самую нижнюю отметку ☹.
- Если на утюге нет регулятора пара, при глажении в низкотемпературном режиме нажимайте кнопку выпуска пара всего на несколько секунд.

В любом случае, если с подошвы утюга будет просачиваться вода, установите регулятор температуры (15) на более высокую отметку (если данное изделие можно гладить в таком режиме).

Совет: для получения оптимального результата перед окончанием глажения отключите пар и несколько раз проведите по ткани утюгом без увлажнения, чтобы хорошо высушить ее.

Функция «Pulse steam»



(В зависимости от модели)

Данный прибор снабжен специальной функцией для разглаживания замятых складок.

При нажатии на кнопку выпуска пара из подошвы парогенератор подает три мощных паровых удара, чтобы обеспечить глубокое проникновение пара в ткань.

1. Установите регулятор температуры (15) в положение «***».
2. Дважды быстро нажмите на кнопку выпуска пара из подошвы (16), расположенную в нижней части ручки

или (в зависимости от модели)

Коротко нажмите на кнопку выпуска пара из подошвы (17*), находящуюся в верхней части ручки.

Примечание:

- Действие парового удара можно прекратить коротким повторным нажатием кнопки выпуска пара из подошвы.
- При первом использовании функций «Pulse steam», на подошве может появиться несколько капель воды. Капли воды исчезнут после того, как вы проработаете с этими функциями некоторое время.

Функция Intelligent steam

(в зависимости от модели)

Данная система имеет «умный» механизм контроля пара, который после отпущения кнопки выпуска пара из подошвы (16), подает небольшое дополнительное количество пара.

Дополнительную подачу пара можно в любой момент остановить коротким нажатием на кнопку выпуска пара из подошвы.

Глажение без пара



Начинайте гладить, не нажимая кнопку выпуска пара.

С Вертикальный пар



Никогда не используйте струю пара для обработки одежды, надетой на людей.

Никогда не направляйте пар на людей или животных.

1. Установите регулятор температуры в положение «***» или «max».
2. Можно гладить висящие занавески и одежду на плечиках (жакеты, костюмы, пальто и др.), подняв утюг вертикально и нажав кнопку выпуска пара.

Энергосберегающая кнопка «e»



(В зависимости от модели)

Нажатие «энергосберегающей» кнопки (8*) позволяет экономить энергию при использовании прибором за счёт автоматического снижения расхода электричества и воды, сохраняя при этом отличные результаты глажения почти всех видов белья.

Используйте обычный режим расхода энергии только для глажения толстой и сильно мятой ткани.

Примечание: при работе с функцией «Энергосбережение» регулировка пара и температуры может использоваться в соответствии с рекомендациями.

Автоматическое отключение



(В зависимости от модели)

Если в процессе глажения кнопка выпуска пара из подошвы (16 или 17*) на ручке утюга не нажимается в течение определенного времени (8 минут), паровая станция автоматически отключается.

После автоматического отключения световой индикатор «Автоматическое отключение» (9) мигает.

Чтобы снова включить паровую станцию, снова нажмите кнопку выпуска пара из подошвы.

D **Защитная текстильная подошва**

(В некоторых моделях)

Эта подошва используется для глаженья с паром деликатных вещей при максимальной температуре, не повреждая их. Использование защитной текстильной подошвы также исключает необходимость использовать тряпку для предотвращения блеска на темных тканях.

Мы рекомендуем вам перед началом глаженья попробовать гладить на небольшом участке на внутренней стороне вещи, и понаблюдать результаты.

Чтобы установить защитную подошву, поместите острый кончик утюга в конец защитной подошвы и потяните за эластичную ленту вдоль нижней задней части утюга до тех пор, пока она не будет одета. Чтобы снять защитную подошву, потяните за эластичную ленту, чтобы отделить подошву от утюга.

Защитную текстильную подошву можно приобрести в службе постпродаж или в специализированных магазинах.

Код аксессуара	Название аксессуара
571510	TZ20450

E **«Calc'n clean»**

Чистка бака парогенератора

Чтобы продлить срок эксплуатации парогенератора и избежать накопления в нем накипи, после определенного времени (ориентировочно после 50 часов) использования парогенератор необходимо промыть водой. Если в вашем регионе жесткая вода, промывать парогенератор нужно чаще.

Не используйте для промывания парогенератора средства для удаления накипи, потому что они могут его повредить.

1. Утюг обязательно должен быть отключен в течение более 2 часов, он должен быть холодным, а его емкость для воды (1) пустой.
2. Поставьте прибор на краю раковины.
3. Откройте пластмассовую крышку, расположенную в нижней части прибора, повернув её в положение .
4. С помощью монеты выверните пробку в отверстии стока.

5. Переверните парогенератор и с помощью стакана залейте в бак, находящийся в корпусе паровой станции, 1/4 л воды.
6. В течение нескольких минут встряхните корпус паровой станции и полностью вылейте содержимое бака в раковину или в ведро. Для получения наилучших результатов мы рекомендуем проводить эту операцию дважды.
Важно: прежде чем снова закрыть бак парогенератора, убедитесь в том, что в нем не осталось воды.
7. Поместите дренажную пробку на место и закрутите ее, используя монету.
8. Установите и закройте пластмассовую крышку, повернув её в положение .

Автоматический сигнал о необходимости очистки

(В зависимости от модели)

Если световой индикатор (12*) мигает, парогенератор следует ополоснуть. Для этого выполните действия, описанные в предыдущем разделе.

Чтобы перезапустить световой индикатор Calc'n clean и счетчик времени, дважды отключите паровую станцию по крайней мере на 30 секунд.

(вкл. → 30 сек. выкл. → вкл. → 30 сек. выкл. → вкл).

F **Ополаскивание камеры парообразования утюга**

Осторожно! Существует опасность ожогов!

Данная процедура помогает удалить частицы накипи из камеры парообразования.

Данная процедура очистки может выполняться время от времени (приблизительно раз в год), когда после длительного использования с очень жесткой водой из подошвы утюга начинают сыпаться частицы накипи.

- a) Убедитесь, что утюг остыл.
- b) Установите регулятор температуры (15) утюга в положение min.
- c) Наполните емкость для воды водой из крана.
- d) Включите утюг в розетку и установите главный выключатель (13) в положение "I".
- e) Подождите, пока загорится световой индикатор готовности пара (9).
- f) Если паровая станция снабжена парорегулятором (11*), установите его в положение максимальной подачи пара. 
- g) Поднимите утюг над раковиной или над емкостью, подходящей для сбора выливающейся воды.

- h) Нажмите на кнопку выпуска пара из подошвы (16) и осторожно потрясите утюг. Из подошвы польётся кипяток и начнёт выходить пар, удаляя имеющиеся частички накипи и отложений. Это может занять около 5 минут.
- i) Установите регулятор температуры (15) утюга в положение тах, не нажимая кнопку выпуска пара из подошвы (16). Вода в камере парообразования начнет испаряться. Подождите, пока не испарится вся вода, находящаяся в камере.
- j) Чтобы очистить подошву, сразу же протрите все остатки загрязнений о сухую хлопчатобумажную салфетку, не дожидаясь остывания утюга.

Чистка и уход



Перед проведением любых действий по чистке и уходу за электроприбором, следует обязательно отключить его от электросети.

1. После глаженуходя выключите прибор из сети и дождитесь остывания подошвы утюга, прежде чем чистить прибор.
2. Протрите корпус, ручку и поверхность утюга влажной тканью.
3. Если подошва утюга испачкана или на ней появились твердые отложения, очистите ее влажной тканью.
4. Никогда не пользуйтесь абразивными средствами или растворителями.

G Хранение прибора



1. Перед уборкой прибора на хранение дождитесь его остывания.
2. Установите главный выключатель питания в положение «0» и выключите прибор из сети.
3. Лейте воду из резервуара для воды.
4. Поместите утюг на его подставку, поставив его на подошву.
5. Сложите шнур питания в отделение (5) для хранения и зафиксируйте паровой шланг в предусмотренном креплении (3). Не сматывайте шнуры слишком туго.
6. Используйте ручки для переноски (4), расположенные на боковых сторонах прибора при его переноске.

РУССКИЕ

Советы по экономии электроэнергии



Больше всего энергии расходуется на выработку пара. Чтобы сократить потребление энергии, придерживайтесь следующих рекомендаций:

- Начинать глажение с белья, которое требует минимального температурного режима глажения. Рекомендуемую температуру глажения можно посмотреть на ярлыке изделия.
- Регулируйте выход пара в зависимости от выбранного температурного режима глажения, следуя инструкциям данного руководства.
- Пользуйтесь паром только тогда, когда это необходимо. По возможности, используйте вместо пара функцию распыления воды.
- Старайтесь гладить слегка влажные изделия, поставив парорегулятор на меньшую отметку. При этом пар будет образовываться в самой ткани, а не в утюге. Если вы сушите белье в сушильной машине, используйте программу «сушка под утюг».
- Если белье достаточно влажное, отключите парорегулятор совсем.
- Во время пауз в процессе глажения ставьте утюг вертикально. Если поставить утюг с включенным парорегулятором горизонтально, зря расходуется пар.

Утилизация отходов

Упаковка наших товаров оптимально продумана. Она в основном состоит из материалов, подлежащих повторной переработке, которые можно сдать в местную службу сбора отходов. Информацию о том, как поступить с отработавшим электроприбором, Вы можете получить в местных органах администрации.



Данный прибор помечен в соответствии с Европейской директивой 2012/19/EU, регулирующей утилизацию электрического и электронного оборудования.

Данная директива определяет основные требования к утилизации и переработке отходов от электрических и электронных приборов, действующие на всей территории Европейского Союза.

Выявление и устранение неполадок

Проблема	Возможные причины	Решение
Парогенератор не включается.	<ul style="list-style-type: none"> • Плохое сетевое соединение. • Не нажата кнопка главного выключателя. 	<ul style="list-style-type: none"> • Проверьте шнур, вилку и розетку. • Переведите кнопку включения питания (13) в положение «I» (ВКЛ.).
Утюг не нагревается.	<ul style="list-style-type: none"> • Выключатель утюга находится в положении «0». • Ручка регулятора температуры находится в положении «tip». 	<ul style="list-style-type: none"> • Переведите кнопку включения питания (13) в положение «I» (ВКЛ.). • Установите ручку регулятора (15) температуры в нужное положение.
При включении утюга появляется дым.	<ul style="list-style-type: none"> • Во время первого использования: некоторые детали прибора на заводе слегка смазываются, что может привести к появлению слабого дыма при первом нагревании. • Во время последующего использования: подошва утюга может быть испачкана. 	<ul style="list-style-type: none"> • Это вполне нормально и прекратится через короткое время. • Очистите подошву утюга в соответствии с инструкциями по чистке в данном руководстве по эксплуатации.
Через отверстия в подошве утюга просачивается вода.	<ul style="list-style-type: none"> • Функция пара используется ранее достижения нужной температуры. • Вода конденсируется в трубках при первом использовании пара или после продолжительной паузы в использовании пара. • В парогенераторе скопилось слишком много накипи. 	<ul style="list-style-type: none"> • Уменьшите выход пара, когда гладите при низких температурах (регулятор пара (11*)). • Направьте утюг в сторону от зоны глажения и нажмите кнопку выпуска пара до появления пара. • Очистите парогенератор так, как это описано в разделе «Calc'n clean» (E).
Из отверстий в подошве утюга выделяется грязь.	<ul style="list-style-type: none"> • Накопление накипи или минеральных отложений в баке парогенератора. • Были использованы химические средства или добавки. 	<ul style="list-style-type: none"> • Используйте водопроводную воду, смешанную с 50% дистиллированной или деминерализованной воды. Если в Вашей местности водопроводная вода очень жесткая, смешивайте ее с дистиллированной водой в соотношении 1:2 • Протрите подошву утюга влажной тканью. • Никогда не добавляйте химические добавки в воду для парогенератора.
Утюг не выпускает пар.	<ul style="list-style-type: none"> • Парогенератор не включен, или резервуар для воды пуст. • Регулятор пара в минимальном положении. 	<ul style="list-style-type: none"> • Переведите кнопку включения питания (13) в положение «I» (ВКЛ.) и/или наполните резервуар для воды. • Увеличьте выход пара поворотом регулятора пара (11*).
Проглаживаемая одежда темнеет и/или прилипает к подошве утюга.	<ul style="list-style-type: none"> • Выбрана слишком высокая температура для глажения данного предмета одежды. 	<ul style="list-style-type: none"> • Выберите температуру, соответствующую данному материалу, и очистите подошву утюга влажной тряпкой.
Подошва становится коричневой.	<ul style="list-style-type: none"> • Это обычное явление при использовании утюга. 	<ul style="list-style-type: none"> • Необходимо регулярно чистить подошву утюга влажной тряпкой.
Слышен звук работающего насоса.	<ul style="list-style-type: none"> • Вода подается насосом в парогенератор. • Звук не прекращается. 	<ul style="list-style-type: none"> • Это нормально. • Если звук не прекращается, не пользуйтесь Парогенератором и обратитесь в авторизованный центр технического обслуживания.

Проблема	Возможные причины	Решение
Потеря давления пара во время глажения	<ul style="list-style-type: none"> Слишком долго нажата кнопка выхода пара. 	<ul style="list-style-type: none"> Нажимайте на кнопку выхода пара с интервалами. Это улучшает качество глажения, так как ткань лучше высыхает и сохраняет мягкость
Из парогенератора капает вода	<ul style="list-style-type: none"> Неплотно установлена дренажная пробка на дне прибора 	<ul style="list-style-type: none"> С помощью монеты закрутите дренажную пробку потуже
Во время глажения на одежде появляются водяные пятна.	<ul style="list-style-type: none"> Это может быть вызвано тем, что на гладильной доске конденсируется пар. 	<ul style="list-style-type: none"> Протрите тканевое покрытие гладильной доски и прогладьте пятна без пара, чтобы высушить их.
При использовании функции «Pulse steam» на одежде появляются водяные пятна.	<ul style="list-style-type: none"> Водяные пятна появляются в результате конденсации пара в шланге при охлаждении после использования. 	<ul style="list-style-type: none"> Капли воды перестают появляться на подошве утюга через некоторое время использования функции «Pulse steam».
При эксплуатации шланг нагревается.	<ul style="list-style-type: none"> Это нормально. Это происходит из-за того, что при глажении с паром пар проходит через шланг. 	<ul style="list-style-type: none"> Поместите шланг на противоположную сторону, чтобы не прикасаться к нему во время глажения.
После установки утюга на подставку из него продолжает выходить пар.	<ul style="list-style-type: none"> Двойным нажатием кнопки была активирована функция «Pulse steam». 	<ul style="list-style-type: none"> Еще раз нажмите на кнопку «Пар», и выход пара прекратится.

Если это не помогает, обращайтесь в авторизованный центр технического обслуживания.

Vă mulțumim că ați cumpărat stația de călcat cu abur slider SL20, noul sistem de călcat de la Siemens.

Citiți cu atenție instrucțiunile de utilizare a aparatului și păstrați-le pentru consultări ulterioare.

Introducere

Vă rugăm să citiți aceste instrucțiuni cu abur de utilizare. Conțin informații valoroase despre caracteristicile unice ale acestui sistem și câteva sfaturi pentru ca dvs. să călcați mai ușor rufe. Sperăm că această stație de călcat cu abur vă va face să călcați cu plăcere rufe.

Important

Deschideți prima pagină a broșurii, care vă va ajuta să înțelegeți cum funcționează aparatul.

Acest aparat este conform standardelor de siguranță internaționale.

Acest aparat este destinat exclusiv utilizării casnice și nu trebuie utilizat în scopuri industriale.

Acest aparat trebuie utilizat numai în scopurile pentru care a fost proiectat, și anume ca fier de călcat. Orice altă utilizare este considerată neadecvată și, ca urmare, periculoasă.

Producătorul nu este responsabil pentru nici o deteriorare rezultată în urma unei utilizări greșite sau neadecvate.

Instrucțiuni generale privind siguranța

- Nu lăsați aparatul nesupravegheat când este în priză.
- Scoateți ștecherul din priză înainte să umpleți aparatul electrocasnic cu apă sau înainte să goliți apa rămasă după utilizare.
- Aparatul trebuie utilizat și așezat pe o suprafață stabilă.
- Când este așezat pe suportul său, asigurați-vă ca suprafața pe care stă suportul să fie stabilă.
- Nu folosiți aparatul dacă a căzut, prezintăurme vizibile de deteriorare sau scurgeri de apă. Înainte de a fi folosit din nou, trebuie verificat la un centru de service autorizat.
- Pentru a evita situații periculoase, orice lucrare sau reparație necesară la aparat, de ex. înlocuirea unui cablu de alimentare deteriorat, trebuie efectuată exclusiv de personal calificat dintr-o unitate service abilitată.
- Acest aparat poate fi utilizat de către copii cu vârste de peste 8 ani și de către persoane cu capacități fizice, senzoriale sau mentale reduse, sau cu lipsă de experiență și cunoștințe, dacă sunt supravegheați sau instruiți cu privire la utilizarea aparatului în siguranță și dacă înțeleg pericolele pe care le implică. Nu lăsați copiii să se joace cu aparatul! Curățarea și întreținerea nu trebuie efectuate de către copii fără a fi supravegheați.
- Nu lăsați copiii mai mici de 8 ani în apropierea fierului de călcat și a cablului de alimentare când este în funcțiune sau se răcește.
-  **ATENȚIE.** Suprafață fierbinte. Suprafața poate deveni fierbinte în timpul utilizării.

- Înainte de a conecta aparatul la priză, verificați ca tensiunea rețelei să corespundă cu cea specificată pe plăcuța cu caracteristica aparatului. 11•Acest aparat trebuie conectat la o priză cu împământare. Dacă utilizați un cablu prelungitor, asigurați-vă că are priză bipolară de 16 A, cu împământare.
- Dacă siguranța fuzibilă de protecție montată în aparat se arde, acesta nu va mai funcționa. Pentru a-l pune din nou în funcțiune, aparatul trebuie dus la un centru de service autorizat.
- Pentru a evita ca în circumstanțe nefavorabile ale rețelei să se producă fenomene precum căderi temporare de tensiune sau fluctuații de curent, se recomandă ca fierul de călcat să fie conectat la un sistem de alimentare cu energie de impedanță maximă 0.27Ω. Dacă este necesar, utilizatorul poate întreba compania furnizoare de energie electrică despre impedanța sistemului
- Acest aparat nu trebuie ținut niciodată sub robinet pentru a fi umplut cu apă.
- Scoateți aparatul electrocasnic din priza rețelei de alimentare dacă bănuiți existența unui defect și întotdeauna după fiecare utilizare.
- Nu scoateți aparatul din priză trăgând de cablu.
- Nu introduceți niciodată fierul sau rezervorul de abur în apă sau alt lichid.
- Nu expuneți aparatul condițiilor atmosferice (ploaie, soare, îngheț etc.)

Important :

- În timpul utilizării, acest aparat ajunge la temperaturi înalte și produce abur, ceea ce poate cauza opăriri sau arsuri dacă nu este folosit corespunzător.
- Furtunul de abur, stația de bază, plăcuța metalică de pe fundul suportului metalic detașabil (2) dar mai ales fierul de călcat se pot încălzi în timpul utilizării. Acest lucru este normal.
- Nu îndreptați niciodată jetul de abur spre oameni sau animale.
- Nu permiteți cablului să vină în contact cu talpa fierului de călcat, atâta timp cât aceasta este încă fierbinte.

Descriere

1. Recipient de apă
2. Placă suport detașabilă
3. Fixare pentru depozitarea furtunului de abur
4. Manere de transport
5. Compartiment de depozitare a cablului de alimentare electrică
6. Stecher cablu
7. Furtun de abur
8. Butonul "Economie de energie" *
9. Lampă martor "Abur gata de utilizare" / "Închidere automată" *
10. Lampă indicatoare „pornit / oprit” *
11. Buton reglare abur *
12. Lampă indicatoare "Reumplere rezervor de apă" / "Avertizare curățare automată" *
13. Buton cu lampă indicatoare 0/I (Pornit/Oprit) pentru alimentarea cu tensiune
14. Carcasă cu generator de abur intern
15. Comandă temperatură cu cadran
16. Buton eliberare abur fier
17. Buton eliberare abur fier "XTRM" *
18. Lampă martor fier de călcat
19. Talpă
20. Talpă de protecție textilă*
* în funcție de model

A Pregătiri

1. Îndepărtați orice etichetă sau protecție de pe talpa fierului.
2. Așezați aparatul orizontal pe o suprafață solidă și stabilă. Puteți lua placa suport de pe aparat și să așezați fierul pe aceasta sau pe o altă suprafață solidă, stabilă și orizontală.
3. Umpleți rezervorul de apă, asigurându-vă că nu treceți de marcajul de nivel.
4. Desfășurați complet cablul de alimentare (6) și conectați-l la o priză cu împământare.
8. Puneți butonul pentru alimentarea cu tensiune (13) în poziția "I".
6. Indicatorul luminos "Abur gata de utilizare" (9) se va aprinde după câteva minute, indicând faptul că aparatul este pregătit pentru utilizare. Generatorul de abur va ajunge la starea "Abur gata de utilizare" după mai mult timp de la încălzirea inițială sau după efectuarea operațiunii de detartare (funcția Calc'n clean). Atunci când apa este deja prezentă în generatorul de abur în timpul utilizării normale,

timpul de încălzire pentru a atinge temperatura de funcționare va fi mai rapid.

7. Acest aparat are un senzor de nivel al apei încorporat. Indicatorul "reumplere rezervor de apă" (12*) se va aprinde când rezervorul este gol.

sau (în funcție de model):

Dacă lampa „Abur gata de utilizare” (9) se aprinde, însă nu este eliberat abur când este apăsat butonul de eliberare a aburului (16-17*), reumpleți rezervorul de apă.

Important:

- Poate fi folosită apă normală de la robinet. Pentru prelungirea funcționării optime cu abur, combinați apa de la robinet cu apă distilată în proporție de 1:1. Dacă apa de la robinet din zona în care vă aflați este foarte dură, amestecați apa de la robinet cu apă distilată în proporție de 1:2. Vă puteți interesa la furnizorul dvs. local de apă referitor la nivelul de duritate a apei.
- Rezervorul de apă poate fi umplut oricând în timpul utilizării aparatului.
- Pentru a evita deteriorarea și/sau contaminarea rezervorului de apă și a boilerului, nu adăugați în rezervor parfum, oțet, apret, agenți de detartrare, aditivi sau orice alt tip de produse chimice.

Orice deteriorare cauzată de utilizarea produselor menționate mai sus, va anula garanția.

- Nu utilizați apa rezultată din condens de la uscătoarele de rufe, sistemele de aer condiționat sau aparate similare. Acest aparat a fost fabricat pentru a fi utilizat cu apă obișnuită de la robinet.
- Fierul de călcat nu a fost conceput pentru a fi așezat în poziție verticală. Vă rugăm să îl așezați întotdeauna în poziție orizontală pe suportul (2).
- Placa suport poate fi așezată în adâncitura specială de pe aparat sau într-un loc adecvat lângă suprafața de călcat.

Nu așezați niciodată fierul de călcat pe aparat fără suportul!

- În timpul primei utilizări, fierul poate produce anumiți vapori și anumite mirosuri, precum și particule albe care apar pe talpă; acest lucru este normal și va înceta după câteva minute.
- În timp ce butonul de eliberare a aburului este apăsat, rezervorul de apă poate produce sunete ca de pompă; acest lucru este normal și indică faptul că apa este pompată în rezervorul de abur.

Stabilirea temperaturii



1. Verificați temperatura de călcare de pe eticheta rufelor pentru a determina instrucțiunile corecte de călcare.
2. Rotiți selectorul de temperatură (15) la setarea necesară:

- Fibre sintetice
- Mătase – Lână
- Bumbac – In

3. Lampa indicatoare (18) va rămâne aprinsă în timp ce fierul se încălzește și se va stinge când fierul ajunge la temperatura aleasă.

Sfaturi:

- Sortați rufe în funcție de simbolurile referitoare la curățarea de pe etichetele lor, începând întotdeauna cu cele care trebuie călcate la temperaturile cele mai joase.
- Dacă nu știți din ce este fabricat un anumit articol, începeți să călcați la o temperatură joasă și stabiliți temperatura corectă călcând o suprafață mică a articolului, care nu se vede când articolul respectiv este purtat.

B Călcare cu abur



1. Rotiți selectorul de temperatură (15) la setarea necesară.
2. Stabiliți cantitatea de abur în funcție de cerințele dumneavoastră, utilizând butonul de control variabil al aburului (11*) (în funcție de model). Pentru utilizarea normală, vă rugăm să alegeți una din următoarele setări recomandate:

Temperatură	Setare abur
•	
••	
•••	

3. Apăsați butonul pentru abur pentru eliberarea aburului.

Atenție:

Atunci când călcați la o setare inferioară de temperatură "•"

- Dacă aparatul dispune de control variabil al aburului (11*), setați butonul de control variabil al aburului la cea mai mică poziție

- Dacă aparatul nu dispune de sistem de control variabil al aburului, apăsați butonul de eliberare a aburului timp de numai câteva secunde atunci când călcați la temperaturi inferioare.

În ambele cazuri, când constatați că există scurgeri de apă prin talpa fierului de călcat, setați selectorul de temperatură (15) la o poziție mai înaltă (asigurați-vă că articolele de îmbrăcăminte pot fi călcate cu temperatura la poziția respectivă).

Recomandare: pentru rezultate mai bune la călcat, călcați ultimele cute fără abur pentru a usca articolul de îmbrăcăminte.

Funcția "Pulse steam"



(În funcție de model)

Acest aparat are o funcție specială pentru îndreptarea pliurilor dificile.

Atunci când butonul de eliberare abur este apăsat, generatorul de abur va elibera trei jeturi puternice de abur pentru pătrunderea și mai adâncă a aburului în țesături.

1) Setează selectorul de temperatură (15) pe poziția "•••"

2) Apăsați butonul de eliberare a aburului (16) de pe partea inferioară a mânerului, scurt, de două ori (dublu clic)

sau (în funcție de model)

Apăsați scurt butonul de eliberare a aburului (17*) de pe partea superioară a mânerului.

Notă :

- Puteți opri jeturile de aburi prin reapăsarea scurtă a butonului pentru aburi.
- La prima utilizare a funcțiilor «Pulse steam» pot apărea stropi de apă. Stropii de apă vor dispărea după un timp de utilizare a funcției.

Funcția "Intelligent steam"

(În funcție de model)

Acest sistem are un control inteligent al aburului, care, după eliberarea butonului de eliberare abur fier (16), furnizează o cantitate mică de abur suplimentar.

Aburul suplimentar poate fi oprit întotdeauna prin apăsarea scurtă a butonului de eliberare abur fier încă o dată.

Călcare fără abur



Începeți să călcați fără a apăsa butonul de eliberare abur .

C Abur pentru călcat vertical



Nu îndreptați niciodată jetul de aburi către hainele purtate în momentul respectiv.

Nu îndreptați niciodată jetul către oameni sau animale.

1. Puneți selectorul de temperatură în poziția "•••" sau "max".
2. Puteți călca perdele și haine atârinate (sacouri, costume, pardesie etc.) ținând fierul în poziție verticală și apăsând butonul de eliberare a aburului.

Butonul economie de energie "eco"



(În funcție de model)

Dacă butonul "Economie de energie" (8*) este deschis, consumul de energie al aparatului va fi redus, prin intermediul reducerii automate a consumului de electricitate și apă. Un bun rezultat al călcării poate fi obținut pentru majoritatea articolelor de îmbrăcăminte.

Utilizați setarea pentru consum normal de energie doar pentru materiale groase și foarte șifonate.

Notă: Dacă folosiți funcția "Economie de energie", variabilele de reglare a aburului și a temperaturii pot fi folosite în continuare după cum este recomandat.

Închidere automată



(În funcție de model)

Dacă în timpul călcării butonul de eliberare a aburului (16-17*) de pe mânerul fierului nu este apăsat o anumită perioadă de timp (8 minute), stația de călcat cu abur se va închide automat. Lampa indicatoare "Închidere automată" (9) va clipi când închiderea automată este activată. Pentru a redeschide stația de călcat cu abur, apăsați din nou butonul de eliberare a aburului.

D

Talpă de protecție textilă



(În funcție de model)

Această protecție se utilizează pentru călcatul cu aburi al articolelor delicate, la o temperatură maximă, fără a le deteriora. Utilizarea tălpii de protecție textilă elimină de asemenea necesitatea folosirii unei cărpe pentru a evita apariția luciului la materialele de culoare închisă.

Vă sfătuim să începeți călcatul pe o parte mică din interiorul articolului de îmbrăcăminte și observați rezultatele.

Pentru a poziționa protecția pe fierul de călcat, puneți vârful fierului de călcat pe marginea protecției textile și trageți de banda elastică peste partea inferioară din spatele fierului de călcat până când se potrivește. Pentru a scoate talpa de protecție textilă, trageți de banda elastică pentru a o separa de fierul de călcat.

Puteți achiziționa talpa de protecție textilă de la serviciul post-vânzare sau de la magazinele de specialitate.

Temperatură

571510

Setare abur

TZ20450

E

“Calc’n clean”



AntiCalc

Curățarea boilerului

Pentru a prelungi viața utilă a generatorului de aburi și pentru a evita orice acumulare de calcar, este esențial să clățiți boilerul după câteva ore de utilizare (aproximativ după 50 de ore). Dacă apa este dură, măriți frecvența.

Nu utilizați substanțe anticalcar pentru a clăti boilerul, deoarece pot provoca deteriorarea acestuia.

1. Verificați dacă aparatul este rece și dacă a stat scos din priză timp de peste 2 ore, precum și dacă rezervorul de apă (1) este gol.
2. Plasați aparatul pe marginea chiuvetei dumneavoastră de bucătărie.
3. Scoateți capacul de plastic localizat în partea de jos a aparatului prin întoarcerea sa în poziția .
4. Deșurubați bușonul de golire a boilerului utilizând o monedă.
5. Ținând generatorul dumneavoastră de abur în poziția răsturnat, și utilizând o cană, umpleți boilerul (din unitatea de bază) cu 1/4 litri apă.
6. Scuturați unitatea de bază câteva momente, iar apoi goliți-o complet într-o chiuvetă sau găleată. Pentru a obține cele mai bune

rezultate, vă recomandăm ca această operație să fie făcută de două ori.

Important: Înaintea reînchiderii, asigurați-vă că nu rămâne apă în boiler.

7. Remontați și strângeți dopul de scurgere al boilerului cu o monedă.
8. Introduceți și închideți capacul de plastic prin întoarcerea sa în poziția .

Avvertizare curățare automată

(În funcție de model)

Lampa indicatoare (12*) va clipi indicând că boilerul trebuie spălat. Pentru aceasta, urmați procedura descrisă în secțiunea de mai sus.

Pentru a reseta lampa indicatoare “Calc’n clean” și contorul orar, opriți stația de două ori, ținând-o închisă pe timpul a cel puțin 30 secunde de fiecare dată.

(pornit → 30 s oprit → pornit → 30s oprit → pornit).

F

Spălarea compartimentului pentru aburi al fierului de călcat

Atenție! Pericol de arsuri!

Această procedură ajută la îndepărtarea particulelor de calcar din compartimentul pentru aburi.

Această procedură de curățare poate fi efectuată ocazional (aproximativ o dată pe an), când talpa fierului începe să elibereze particule de calcar după o perioadă îndelungată de utilizare cu apă foarte dură.

- a) Asigurați-vă că fierul de călcat s-a răcit.
- b) Setări selectorul de temperatură (15) al fierului de călcat pe poziția “min”.
- c) Umpleți rezervorul cu apă de la robinet.
- d) Introduceți în priză cablul de alimentare la rețea și setați întrerupătorul de alimentare principal (13) pe poziția “I”.
- e) Așteptați până când lampa indicatoare “aburi pregătiți” (9) se aprinde.
- f) Dacă stația de călcat cu aburi are regulator de abur (11*), setați-l la poziția maximă .
- g) Țineți fierul de călcat deasupra chiuvetei sau a unui recipient pentru a colecta apa.
- h) Apăsăți butonul de eliberare a aburului (16) și scuturați ușor fierul. Apa clocotită și aburii vor ieși, purtând piatra și/sau depunerile care pot exista aici. Acest lucru poate dura aproximativ 5 minute.
- i) Setări selectorul de temperatură (15) al fierului de călcat la poziția “max”, fără a apăsa butonul de eliberare a aburului (16). Apa din compartimentul pentru aburi va începe să se

evapore. Așteptați până când apa din interiorul compartimentului s-a evaporat.

- j) Pentru a curăța talpa fierului de călcat, îndepărtați imediat orice reziduu trecând fierul de călcat fierbinte peste o țesătură uscată din bumbac .

Curățarea și întreținerea



Scoateti întotdeauna aparatul din priză înainte de a-l curăța sau de a efectua orice fel de operații de întreținere la aparat.

1. După ce ați terminat de călcat, scoateți ștecherul din priză și lăsați să se răcească aparatul înainte de a-l curăța.
2. Ștergeți carcasa, mânerul și corpul fierului cu o cârpă umedă.
3. Dacă talpa este murdară sau are crustă, curățați-o cu o cârpă umedă.
4. Niciodată nu utilizați produse abrazive sau solvenți.

G Depozitarea aparatului



1. Lăsați întotdeauna fierul să se răcească înainte de a depozita aparatul.
2. Puneți butonul pornit/oprit în poziția "0" (oprit) și deconectați cablul de alimentare.
3. Goliți rezervorul de apă.
4. Puneți fierul pe suportul său, așezat pe talpă.
5. Depozitați cablul de alimentare electrică în compartimentul de depozitare (5) și furtunul de abur în fixarea pentru depozitare (3). Nu înfășurați cablurile prea strâns.
6. Utilizați manerele de transport laterale (4) când deplasați aparatul.

Sfaturi pentru a economisi energia



Producerea aburilor implică cel mai mare consum de energie. Pentru a vă ajuta să reduceți energia utilizată, urmați aceste sfaturi:

- Începeți prin a călca materialele care necesită nivelul cel mai mic al temperaturii de călcat. Verificați nivelul temperaturii de călcat recomandat pe eticheta de pe articolul de îmbrăcăminte.
- Reglați aburii în funcție de nivelul temperaturii de călcat selectat, urmând instrucțiunile din acest manual.
- Utilizați aburi numai dacă este necesar. Dacă este posibil, folosiți funcția de pulverizare în loc de cea de aburi.
- Încercați să călcați materialele atunci când sunt încă umede și reduceți producerea aburilor de către fier. Aburii vor fi generați în principal din materialul de călcat decât de către fier. Dacă uscați materialele dumneavoastră cu ajutorul uscătorului mecanic înainte de a le călca, setați uscătorul pe programul 'uscare pentru călcat'.
- Dacă materialele sunt destul de umede, opriți complet regulatorul de aburi.
- În timpul pauzelor așezați fierul de călcat în poziție verticală. Menținerea lui în poziție orizontală cu regulatorul de aburi pornit implică o pierdere de aburi.

Recomandări privind îndepărtarea aparatelor uzate

Înainte de a îndepărta un aparat uzat, trebuie să-l dezafectați complet și să dispuneți de acesta în conformitate cu dispozițiile legale în vigoare. Puteți obține detalii referitoare la acestea de la dealerul dumneavoastră, de la primărie sau consiliul local.



Acest aparat este marcat în conformitate cu Directiva Europeană 2012/19/UE cu privire la aparatele electrice și electronice uzate (deșeurile de echipamente electrice și electronice – DEEE).

Directiva reprezintă cadrul pentru returnarea și reciclarea aparatelor uzate, conform normelor UE.

Depanare

Problema	Cauza posibilă	Solutia
Generatorul de abur nu pornește.	<ul style="list-style-type: none"> Există o problemă de conectare. Butonul pentru alimentarea cu tensiune nu este pornit. 	<ul style="list-style-type: none"> Verificați cablul de alimentare, ștecherul și priza. Puneți butonul pentru alimentarea cu tensiune (13) în poziția "I".
Fierul nu se încălzește.	<ul style="list-style-type: none"> Butonul pentru alimentarea cu tensiune nu este pornit. Butonul de comandă temperatură este pus în poziția "min." 	<ul style="list-style-type: none"> Puneți butonul pentru alimentarea cu tensiune (13) în poziția "I". Puneți butonul de comandă temperatură (15) în poziția dorită.
Fierul începe să scoată fum când este pornit.	<ul style="list-style-type: none"> La prima utilizare: Anumite componente ale aparatului au fost ușor gresate în fabrică și pot produce puțin fum la prima încălzire. La utilizări ulterioare: Talpa fierului poate fi murdară. 	<ul style="list-style-type: none"> Acest lucru este normal și apariția fumului va înceta după scurt timp. Curățați talpa respectând instrucțiunile de curățare din acest manual.
Curge apă prin orificiile de pe talpă.	<ul style="list-style-type: none"> Se utilizează funcția abur înainte ca acesta să fi atins temperatura corespunzătoare. Apa se condensează în interiorul țevilor deoarece aburul este utilizat prima dată sau nu a mai fost utilizat mult timp. Generatorul de abur conține prea mult calcar. 	<ul style="list-style-type: none"> Reduceți debitul de abur când călcați la temperaturi mici (Comandă variabilă abur (11*)). Îndreptați fierul în altă direcție decât suprafața de călcat și apăsați butonul de eliberare a aburului până se produce abur. Curățați boilerul după cum este descris în secțiunea „Calc'n clean” (E).
Prin talpă iese murdărie.	<ul style="list-style-type: none"> S-a format tartru sau depuneri minerale (piatră) în rezervorul de abur. Ați utilizat produse chimice sau aditivi. 	<ul style="list-style-type: none"> Utilizați apă de la robinet în amestec 50% cu apă distilată sau demineralizată. Dacă apa de la robinet din zona în care vă aflați este foarte dură, amestecați apa de la robinet cu apă distilată în proporție de 1:2. Curățați talpa fierului cu o cârpă umedă. Nu puneți niciodată alte produse în apa din boiler.
Fierul nu produce deloc aburi.	<ul style="list-style-type: none"> Boilerul nu este pornit sau rezervorul de apă este gol. Regulatorul de abur este pus în poziția minim. 	<ul style="list-style-type: none"> Puneți butonul pentru alimentarea cu tensiune (13) în poziția "I" și/sau umpleți cu apă rezervorul. Măriți debitul de abur prin răsucirea comenzii de abur (11*).
Hainele călcate se închid la culoare și/ sau se lipesc de talpă.	<ul style="list-style-type: none"> Temperatura selectată este prea mare și a deteriorat hainele. 	<ul style="list-style-type: none"> Alegeți o temperatură adecvată pentru materialul pe care îl călcați și curățați talpa fierului cu o cârpă umedă.
Talpă fierului se face maronie.	<ul style="list-style-type: none"> Aceasta este o consecință normală a utilizării. 	<ul style="list-style-type: none"> Curățați talpa fierului în mod regulat cu o cârpă umedă.

Problema	Cauza posibilă	Solucia
Aparatul scoate un sunet de pompare.	<ul style="list-style-type: none"> • Se pompează apă în rezervorul de abur. • Sunetul nu încetează. 	<ul style="list-style-type: none"> • Acest lucru este normal. • Dacă sunetul nu încetează, nu utilizați generatorul de abur și luați legătura cu un centru de service autorizat.
Pierdere de presiune aburi în timpul călcatului	<ul style="list-style-type: none"> • Butonul de eliberare aburi este apăsat timp îndelungat. 	<ul style="list-style-type: none"> • Apăsați butonul de aburi eliberare la intervale. Rezultatul călcării este îmbunătățit, deoarece țesăturile se vor usca mai bine și vor rămâne mai moi.
Scurgere de apă din boiler	<ul style="list-style-type: none"> • Bușonul de golire localizat în partea inferioară a aparatului electrocasnic are joc. 	<ul style="list-style-type: none"> • Strângeți bușonul de golire boilerului cu o monedă
În timpul călcatului, apar pete de apă pe articolele de îmbrăcăminte.	<ul style="list-style-type: none"> • Pot fi cauzate de condensarea aburului pe masa de călcat. 	<ul style="list-style-type: none"> • Ștergeți husa mesei de călcat și călcați petele fără abur pentru a le usca.
În timpul folosirii funcției "Pulse steam" apar pete de apă pe articolele de îmbrăcăminte.	<ul style="list-style-type: none"> • Petele de apă sunt cauzate de condensarea aburului în furtun când se răcește după folosire. 	<ul style="list-style-type: none"> • Se scurg picături de apă din talpa fierului după un timp de utilizare a funcției "Pulse steam".
Furtunul se încălzește în timpul utilizării.	<ul style="list-style-type: none"> • Acest lucru este normal. Este cauzat de trecerea aburului prin furtun în timpul călcării cu abur. 	<ul style="list-style-type: none"> • Puneți furtunul în cealaltă parte pentru a nu-l atinge în timpul călcatului.
Fierul de călcat nu încetează să elibereze aburi după plasarea sa pe suport.	<ul style="list-style-type: none"> • Funcția "Pulse steam" (pulsare aburi) activată prin dublu-clic. 	<ul style="list-style-type: none"> • Apăsați butonul de declanșare a aburului încă o dată și fierul de călcat va înceta imediat să elibereze aburi.

Dacă cele de mai sus nu rezolvă problema luați legătura cu un centru de service autorizat.

الحل	الأسباب المحتملة	المشكلة
يخرج الماء من ثقوب القاعدة	<ul style="list-style-type: none"> • يتم تشغيل وظيفة البخار قبل بلوغ درجة الحرارة. • الماء يتركز بداخل الأنابيب لإستعمال البخار لأول مرة أو لم يستعمل لمدة طويلة. • مولد البخار يحتوي على كمية من الحجير أكثر من اللازم. 	<ul style="list-style-type: none"> • إخفض إنسياب البخار أثناء الكي تحت حرارة منخفضة (ضبط البخار المتغير) • إفصل المكواة عن منطقة الكي ثم إضغظ على زر خروج البخار حتى يتولد البخار. • قم بتنظيف السخان كما هو موضح في جزء "وظيفة Calc'n'Clean" (E).
تخرج أوساخ من النعل أو القاعدة متسخة.	<ul style="list-style-type: none"> • هناك تراكم للصدأ أو معدنيات بداخل خزان البخار. • أستعملت مواد كيميائية أو مضافات. 	<ul style="list-style-type: none"> • إستعمل ماء الصنبور مخلطاً ب 50% ماء مفطرا أو خال من المعدنيات. • نظف القاعدة بثوب مبلل. • لا تتصف مواد إلى الماء الغليان.
المكواة لا تولد البخار.	<ul style="list-style-type: none"> • المرجل لا يعمل أو خزان الماء فارغ. • مفتاح ضبط البخار في موضع حد أدنى. 	<ul style="list-style-type: none"> • ضع الزر في موضع "1" التشغيل ثم املا خزان الماء. • إرفع من إنسياب البخار بإدارة مفتاح ضبط البخار (*11).
الملايس المكوية تميل غلي السواد أو تلتصق بقاعدة المكواة.	<ul style="list-style-type: none"> • الحرارة المختارة مرتفعة جدا وأحدثت ضررا بالملايس. • نتيجة عادية للإستعمال . 	<ul style="list-style-type: none"> • إختار حرارة مناسبة للباس ثم نظف قاعدة المكواة بثوب مبلل. • نظف نعل المكواة بثوب مبلل.
الجهاز يحدث صوت الضخ	<ul style="list-style-type: none"> • يتم ضخ الماء إلى خزان البخار • لا يتوقف الصوت 	<ul style="list-style-type: none"> • شبيبي عادي • إذا لم يتوقف الصوت، لا تستعمل مولد البخار ثم إستشر مركز الخدمة الفني المعتمد.
فقدان ضغط البخار أثناء الكي	<ul style="list-style-type: none"> • تم الاحتفاظ بزر البخار مضغوفا لفترة طويلة نسبيا 	<ul style="list-style-type: none"> • اضغظ على زر البخار على فترات متقطعة. • وسوف تتحسن نتائج الكي لأن المنسوجات سوف وتصبح أكثر نعومة تجف بشكل أفضل
هناك تسرب للماء من الغلاية	<ul style="list-style-type: none"> • سداة تصريف الماء الموجودة بفاح الجهاز غير مربوطة بإحكام. • قد تكون ناتجة عن تكثف البخار على منضدة الكي. 	<ul style="list-style-type: none"> • أحكم ربط سداة التصريف باستخدام عملة معدنية • ظهور بقع مائية على الملايس أثناء الكي.
امسح الغطاء القماشي لمنضدة الكي، ثم قم بكي البقع المائية بدون بخار لتجفيفها.	<ul style="list-style-type: none"> • البقع المائية ناتجة عن تكثف البخار في الخرطوم عندما يبرد بعد الإستخدام. 	<ul style="list-style-type: none"> • ظهور بقع مائية على الملايس أثناء استخدام وظيفة "Pulse steam"
يتوقف خروج قطرات الماء من قاعدة المكواة بعد استخدام وظيفة "Pulse steam" لفترة قصيرة.	<ul style="list-style-type: none"> • هذا أمر طبيعي. وهو ناتج عن مرور البخار عبر الخرطوم أثناء الكي بالبخار. • تم تفعيل وظيفة "Pulse steam" بنقرة مزدوجة. 	<ul style="list-style-type: none"> • وضع الخرطوم على الجانب المقابل حتى لا تلمس الخرطوم أثناء الكي. • لا تتوقف المكواة عن إطلاق البخار بعد وضعها على السداة.
لا تتوقف المكواة عن إطلاق البخار بعد وضعها على السداة.	<ul style="list-style-type: none"> • تم تفعيل وظيفة "Pulse steam" بنقرة مزدوجة. 	<ul style="list-style-type: none"> • فقط اضغظ على زر إطلاق البخار مرة أخرى وستتوقف المكواة عن إطلاق البخار فوراً.

إذا لم تتمكن المعطيات السابقة من حل المشكلة، قوموا بإستشارة مصلحة صيانة تقنية مرخصة.

الملابس قبل أيها، فاضبط المجفف على برنامج «التجفيف المناسب للكي».

■ إذا أنتت الملابس رطبة بدرجة آفية، فأوقف عمل منظم البخار تماما.



G تخزين الجهاز

1. أتركوا المكواة تبرد قبل تخزينها.
2. ضعوا أزرار التشغيل ومرجل البخار في موضع الإنطفاء "0" ثم إفصلوا الربط الكهربائي.
3. أفرغوا الخزان من الماء.
4. ضعوا المكواة فوق الركيزة، متكأة على القاعدة.
5. احفظ كابيل الكهرباء في مبيت التخزين (5) واحفظ خرطوم البخار في موضع التثبيت (3). لا تقم بلف الكابلات بشدة.
6. استعملوا مسكات الحمل (4) عند الجوانب أثناء تحريك الأداة.

التخلص من الأجهزة البالية

يمكنكم الحصول على المعلومات المتعلقة بالتخلص من الأجهزة البالية من أحد التجار المتخصصين أو لدى إدارة المدينة.

البيانات المميزة لهذه المكواة تتطابق مع المواصفة الأوروبية 2012/19 EU – فيما يتعلق بالأجهزة الكهربائية والإلكترونية المستعملة.

التعليمات تحدد الإطار العام لاسترجاع الأجهزة المستعملة وإعادة تدويرها كما هو معمول به في الاتحاد الأوروبي.



عملية توليد البخار تستهلك أكبر قدر من الطاقة وللمساعدة على خفض الطاقة

المستخدمة لإدنى حد خلال عملية توليد البخار اتبع الإرشادات التالية:

- ابدأ بكي الملابس التي تتطلب أقل قدر درجة حرارة للكي.
- راجع درجة حرارة الكي الموصى بها على تيكيت الملابس.
- اضبط البخار تبعاً لدرجة حرارة الكي المختارة مع اتباع الإرشادات الواردة في هذا الدليل.
- حاول أن تقوم بكي الملابس وهي لا تزال رطبة وقم بخفض درجة البخار. وعندئذ سيتولد البخار من الملابس بدلاً من المكواة. وفي حالة قيامك بتجفيف الملابس في مجفف

التغلب على الأعطال

المشكلة	الأسباب المحتملة	الحل
<ul style="list-style-type: none"> • تأكد من سلك الشبكة الكهربائية، الوصلة وقاعدة الربط • ضع مفتاح تشغيل/توقيف "I/O" مرجل البخار والإشعال المركزي (13) في موضع التشغيل "I". 	<ul style="list-style-type: none"> • هناك مشكلة في التوصيل الكهربائي • خزان البخار غير موصل بالتيار 	يعمل مولد البخار
<ul style="list-style-type: none"> • ضع مفتاح تشغيل/توقيف "I/O" مرجل البخار والإشعال المركزي (13) في موضع التشغيل "I". • ضع زر ضبط الحرارة في الموضع المرغوب . 	<ul style="list-style-type: none"> • زر "I/O" للمكواة في موضع "0" • زر ضبط الحرارة في موضع الحد الأدنى "min". 	لا تسخن المكواة
<ul style="list-style-type: none"> • هذا عادي تماماً ويختفي بعد بضع لحظات. • نظف القاعدة طبقاً لإرشادات النظافة لهذا الكتيب. 	<ul style="list-style-type: none"> • أثناء أول إستعمال: بعض مكونات الجهاز تم تزييتها قليلاً في المصنع وقد ينجم عنه تولد بعض الدخان حين تسخن للمرة الأولى. • أثناء الإستعمال الأول: يمكن للقاعدة أن تكون متسخة 	المكواة تحدث دخان حين تعمل.

F شطف حبيرة بخار المكواة

تنبيه! خطر الإصابة بحروق!

هذه العملية تساعد على إزالة الرواسب الجيرية من حبيرة البخار. قم بإجراء هذه العملية كل أسبوعين تقريباً إذا كان الماء عسراً للغاية في المنطقة التي تسكن فيها.

يمكن إجراء عملية التنظيف هذه من وقت لآخر (مرة واحدة في السنة تقريباً)، وذلك عندما تبدأ جزيئات الجير في الخروج من قاعدة المكواة بعد استخدام المكواة لفترة طويلة بماء عسر للغاية.

(a) تحقق من برودة المكواة.

(b) اضبط مفتاح التحكم في درجة الحرارة (15) بالمكواة على الوضع الأدنى "min".

(c) املاً الخزان بماء الصنبور.

(d) قم بتوصيل قابس المكواة بالكهرباء ثم اضبط مفتاح الكهرباء الرئيسي (13) على الوضع "I".

(e) انتظر إلى أن تضيء لمبة البيان، البخار جاهز (9).

(f) إذا كانت وحدة البخار مزودة بمفتاح تحكم في البخار (11)*، فاضبطه على الوضع الأقصى.

(g) ضع المكواة فوق الحوض أو فوق وعاء لجمع الماء.

(h) اضغط على زر إطلاق البخار (16) وقم بهز المكواة برفق. فيخرج ماء مغلي وبخار حاملاً معه الجير والترسبات التي قد تكون موجودة في المكواة. وقد يستغرق ذلك حوالي 5 دقائق.

(i) اضبط مفتاح التحكم في درجة الحرارة (15) بالمكواة على الوضع الأقصى "max" (دون الضغط على زر إطلاق البخار (16)). فيبدأ تبخر الماء الموجود في حبيرة البخار. انتظر إلى يتبخر كل الماء الموجود في الحبيرة.

(j) لتنظيف قاعدة المكواة، اعمل على إزالة أية شوائب تظهر عليها فوراً من خلال تمرير المكواة وهي ساخنة على قطعة قماش قطنية جافة.



التنظيف والصيانة

افصلوا الجهاز عن الشبكة الكهربائية قبل الشروع في أي عملية تنظيف أو صيانة.

1. بعد عملية الكي، إفصلوا الوصلة الكهربائية ثم أتركوا قاعدة المكواة يبرد قبل تنظيفه.
2. نظفوا الهيكل، المقبض وبدن المكواة بثوب مبلل.
3. إذا توسخ قاعدة المكواة، نظفوه بثوب مبلل.
4. لاتستعملوا مواد حارقة ولا مذيبات.

لتركيب الواقي المكواة، ضع رأس المكواة في أقصى الواقي النسيجي ثم إجد الشريط الممطط من فوق الجزء الأسفل الخلفي للمكواة حتى تثبت بإحكام. لإزالة النعل الواقي النسيجي، إجد الشريط الممطط لفصله عن المكواة.

يمكنك الحصول على الواقي النسيجي في مصلحة الخدمة بعد البيع أو المحلات التجارية المخصصة.

رقم المكمّل	إسم المكمّل
571510	TZ20450



تنظيف المرجل

لإطالة عمر مولد البخار الخاص بك ولتجنب تكون الترسبات الكلسية، من الضروري أن تقوم بشطف الغلاية جيداً بعد كل الاستخدام لساعات عديدة (بعد 50 ساعة تقريباً). إذا كان الماء عسراً، قم بتقليل الفترات بين مرات الشطف. لا تستخدم مزيلات الترسبات الكلسية لشطف الغلاية، فقد يؤدي ذلك إلى إتلافها.

1. تأكد أن المكواة باردة ومفصولة عن الكهرباء منذ ما يزيد على ساعتين، وأن خزان الماء (1) فارغ.
 2. ضع الجهاز على حافة المغسل.
 3. انزع الغطاء البلاستيكي الموجود بقاع المكواة بإدارته إلى الوضع (II).
 4. قم بفك سداة تصريف الغلاية باستخدام عملة معدنية.
 5. حرك القاعدة لبضع لحظات ثم أفرغها تماماً في المغسلة أو في وعاء للحصول على نتائج جيدة، ننصح بتكرار هذه العملية لمرتين.
- هام: قبل العودة إلى إغلاقها، تأكد من عدم بقاء الماء في مرجل مولد البخار.

7. عد إلى وضع سداة تصريف الماء ثم أحكم إغلاقها بواسطة قطعة نقدية.

8. ضع الغطاء البلاستيكي وأغلقه عن طريق إدارته إلى الوضع (II).

التنظيف الأوتوماتيكي

(حسب الموديل)

تومض اللمبة الاسترشادية (12)* للإشارة إلى أنه يلزم تنظيف الغلاية. ولتقيام بذلك، اتبع الإجراءات الموضحة في الجزء السابق. لإعادة ضبط اللمبة الاسترشادية لنظام "Calc'n clean" والعداد، أوقف الجهاز مرتين مع تركه متوقفاً لمدة 30 ثانية على الأقل في كل مرة.

(تشغيل) → إيقاف 30 ثانية → تشغيل → إيقاف 30 ثانية → تشغيل.



C بخار عمودي

لا تقم أبدا بتوجيه البخار مباشرة إلى الملابس أثناء ارتدائها.
لا تقم أبدا بتوجيه البخار إلى الأشخاص أو الحيوانات.

1. ضعوا زر الحرارة في موضع "•••" أو الحد الأقصى "máx".
2. يمكن كي الستائر أو الألبسة معلقة (سترة، بزة، معطف...)
بوضع المكواة في وضعية عمودية والضغط على زر خروج البخار.



زر توفير الطاقة "eco"

(حسب الموديل)

في حالة تشغيل زر «توفير الطاقة» (*8)، ينخفض استهلاك المكواه للطاقة عن طريق خفض الأوتوماتيكي لاستهلاك الكهرباء والماء. ويمكن الحصول على نتيجة جيدة للكي مع معظم أنواع الملابس.

استخدم وضع الضبط المعتاد للطاقة مع الملابس السميكة وشديدة التجدد فقط.



وظيفة الإيقاف الأوتوماتيكي

(حسب الموديل)

في حالة عدم الضغط على زر إطلاق البخار (16-17*) الموجود على مقبض المكواة لفترة معينة (8 دقائق) أثناء الكي، فسوف تتوقف وحدة البخار أوتوماتيكياً.

وتومض اللمبة الاسترشادية التي تشير إلى أن «البخار جاهز» (9) عند تفعيل وظيفة الإيقاف الأوتوماتيكي.
لإعادة تشغيل وحدة البخار، اضغط على زر إطلاق البخار مرة أخرى.



مواصفات إضافية. نعل وقاية نسجي

(بالنسبة لبعض الأنواع)

هذا الواقي يتم استعماله للكي بالبخار للألبسة الرقيقة وتحت حرارة مرتفعة دون تعريضها للضرر. استعمال النعل الواقي النسجي يجنبنا كذلك اللجوء إلى استعمال ثوب لتجنب البريق في الأنسجة الغامقة.

نصح بالبدء في كي جزء صغير من داخل اللباس ثم ملاحظة النتائج.

وفي كلتا الحالتين، إذا وجدت قطرات من الماء تخرج من قاعدة المكواة فاضبط مفتاح التحكم في درجة الحرارة (15) على وضع أعلى (واحرص على أن يكون هذا الوضع مناسباً لكي الملابس الحالية).

نصيحة: للحصول على نتائج كي أفضل، قم بكي الأثواب الأخيرة بدون بخار لتجفيف الملابس.



وظيفة "Pulse steam"

هذا الجهاز به وظيفة خاصة لمعالجة التجددات الصعبة.

عند تفعيل زر إطلاق البخار، فإن مولد البخار يُطلق ثلاث دفعات قوية من البخار بحيث يتوغل البخار داخل الأنسجة بعمق.

1. اضبط مفتاح التحكم في درجة الحرارة (15) على "•••"
2. اضغط لوهلة قصيرة مرتين (نقرة مزدوجة) على زر إطلاق البخار (16) الموجود بأسفل المقبض

(حسب الموديل) وأ

اضغط لوهلة قصيرة على زر إطلاق البخار (17*) الموجود بأعلى المقبض.

ملحوظة:

- يمكن إيقاف إطلاق دفعات البخار من خلال الضغط لوهلة قصيرة على زر إطلاق البخار مرة أخرى.
- ملاحظة: قد تظهر بعض قطرات الماء عندما تستخدم وظيفة «Pulse steam» مرة. وتختفي قطرات الماء بعد فترة قصيرة من استخدامك للوظيفة.

وظيفة "Intelligent steam"

(حسب الموديل)

يحتوي هذا النظام على خاصية للتحكم الذكي في البخار تقوم بإخراج كمية إضافية صغيرة من البخار بعد ترك زر خروج البخار (16).

يمكن دائماً إيقاف إخراج البخار الإضافي من خلال الضغط لوهلة قصيرة على زر خروج البخار.



الكي بدون بخار

ابدأوا في الكي دون الضغط على زر خروج البخار .



ضبط الحرارة

1. تأكدوا من خلال فحص علامة إرشادات الكي لللباس، الحرارة المضبوطة للكي.
2. أدر مفتاح التحكم في درجة الحرارة (15) إلى وضع الضبط المطلوب:

•	خيوط تركيبية
••	حريير-صوف
•••	قطن-كتان

3. اللبنة الاسترشادية (18) يظل مشتعلا أثناء تسخين المكواة ثم ينطفئ بعد أن تصل المكواة إلى الحرارة المنتقاة.

نصائح:

- رتبوا الملابس حسب علامات الغسيل والكي، وابدأوا من الألبسة التي تكوي تحت حرارة منخفضة.
- إذا لم تكونوا متأكدين من نسيج الألبسة، ابدأوا الكي تحت حرارة منخفضة ثم قررروا الحرارة المناسبة بكي قسم صغير لا يكون باديا للعيان.



B الكي بالبخار

1. أدر مفتاح التحكم في درجة الحرارة (15) إلى وضع الضبط المطلوب.
2. اضبط كمية البخار بما يتناسب مع احتياجاتك باستخدام مفتاح التحكم المتغير في البخار (*10) (حسب الموديل). للاستخدام العادي، يرجى اختيار أحد أوضاع الضبط التالية الموصى بها:

قارح لآ ة ج رد	راخ بلآ طبض ع رض و
•	☺
••	☹
•••	☹☹

3. اضغط على زر إطلاق البخار لدفع البخار.

تنبيه:

- في حالة الكي مع ضبط درجة حرارة منخفضة "•"
- إذا كانت المكواة تشتمل على مفتاح تحكم متغير في البخار (*10)، فاضبط مفتاح التحكم المتغير في البخار على أدنى وضع له ☺.
 - إذا كانت المكواة لا تحتوي على مفتاح تحكم متغير في البخار، فاضغط على زر إطلاق البخار في كل مرة لبضع ثوان فقط أثناء الكي بدرجات حرارة منخفضة.

عند وجود ماء بالفعل في مولد البخار أثناء الاستعمال الاعتيادي، فإن زمن التسخين لبلوغ درجة حرارة التشغيل سيكون أسرع.

7. يتوفر هذا الجهاز على حساس لقياس مستوى الماء. ستضئ اللبنة الاسترشادية "أملأ الخزان بالماء" (*12) عندما يكون الخزان فارغا.

(حسب الموديل)

إذا أضاءت لمبة «البخار جاهز» (9) ولم يتم إطلاق البخار عند الضغط على زر إطلاق البخار (*16-17)، فأعد ملء خزان الماء.

هام:

- يمكن استعمال ماء الحنفية.
- لتمديد ميزة البخار، امزج ماء الحنفية مع الماء العذب 1:1، وإذا كانت درجة عسر الماء عاليه في منطقتكم، امزج ماء الحنفية بالماء العذب 2:1.
- يمكنك الاستفسار حول درجة عسر الماء عند هيئة الماء المحلية.
- يمكن ملأ خزان الماء في أية لحظة أثناء إشتغال الجهاز.
- لتجنب حدوث أضرار أو تلوث في خزان الماء، لاتصب في خزان الماء عطور، خل، مواد إزالة التكلس، أو أي مادة كيميائية.

يعد الضمان لاغيا في حالة حدوث أي ضرر ينتج عن استخدام الإضافات المذكورة سابقا.

- لا تستخدم ماءً متكتفاً من مجففات الملابس أو أنظمة تكييف الهواء أو ما شابه. فهذه المكواة مصممة لاستخدام ماء الصنبور العادي.
- المكواة ليست مصممة لإسنادها على مؤخرتها. لذا يرجى دائما وضعها أفقياً على سنادة المكواة (2).
- الركيزة الحديدية يمكن تركيبها في الحيز المصمم خصيصا في الجهاز أو في أي حيز ملائم في منطقة الكي. لاتضع المكواة فوق الجهاز بدون الركيزة الحديدية.
- عند أول إستعمال للجهاز، قد تصدر عن المكواة أبخرة أو روائح، إلى جانب جسيمات بيضاء في قاعدة المكواة، هذا طبيعي ويختفي بعد مرور بضع دقائق.
- إذا ماتم الإحتفاظ بزر خروج البخار مضغوطة، قد يصدر عن خزان الماء صوت ضحك الماء، وهو عادي ويشير إلى أن هناك ضحك للماء نحو خزان البخار.

مواصفات الجهاز

1. خزان الماء
2. سنادة للمكواة قابلة للخلع
3. موضع تثبيت خرطوم البخار
4. مسكات الحمل
5. مبيت تخزين كابل الكهرباء
6. سلك وصلة الربط الكهربائي
7. خرطوم البخار
8. مقود ضبط البخار قابل التعديل*
9. لمبة استرشادية "البخار مهيب" / "وظيفة الإيقاف الأوتوماتيكي" *
10. اللمبة الاسترشادية "تشغيل/إيقاف" *
11. مقود ضبط البخار قابل التعديل *
12. اللمبة الاسترشادية "إعادة ملء الغلاية" / "تحذير التنظيف" *
13. مفتاح تشغيل/توقيف I/O الإشتعال المركزي
14. هيكل مع مولد البخار داخلي
15. المفتاح الدوار للتحكم في الحرارة
16. زر خروج البخار
17. زر خروج البخار "XTRM steam" *
18. اللمبة الاسترشادية للمكواة مضبنة
19. قاعدة المكواة
20. مواصفات إضافية- نعل وقاية نسيجي*.

*حسب الموديل

A تهيئآت

1. أزيلوا أية علامة أو غطاء وقاية لقاعدة المكواة.
 2. ضعوا الجهاز فوق قاعدة صلبة وقارة. يمكن إزالة ركيزة المكواة من الجهاز ثم وضع المكواة فوق الركيزة فوق قاعدة صلبة، قارة وأفقية.
 3. املا خزان المياه واحرص على عدم تجاوز علامة مستوى الماء.
 4. فك سلك الربط الكهربائي ثم إربطه بقاعدة للربط الكهربائي ذات مأخذ أرضي.
 5. ضع مفتاح تشغيل/توقيف "I/O" مرجل البخار والإشتعال المركزي (13) في موضع التشغيل "1".
 6. بعد عدة دقائق سوف تضئ لمبة البيان (9) "البخار جاهز" في إشارة إلى أن الجهاز مهيباً للاستعمال.
- سوف يستغرق مولد البخار زمناً أطول للوصول إلى حالة "البخار جاهز" فقط تبعاً للتسخين الأولي، أو بعد القيام بعملية إزالة الترسبات الجيرية (Calc'n clean).

- يجب توصيل هذا الجهاز واستعماله وفقاً للمعلومات المذكورة على لوحة المواصفات.
- يجب توصيل هذا الجهاز بمقيس مؤرض. وإذا كان من الضروري استخدام وصلة إطالة، فتأكد من ملاءمتها لتيار مقداره 16 أمبير وبها قابس مزود بوصلة مؤرضة.
- في حالة احتراق مصهر الأمان المركب في الجهاز يعتبر الجهاز معطلاً. ولإرجاعه إلى حالته السليمة المعتادة يجب فحصه لدى مركز خدمة فنية معتمد.
- لتجنب حدوث ظواهر مثل انخفاض الفلطية المؤقت والتذبذبات الضوئية عندما تكون الوصلات في حالة سيئة، يوصى بتوصيل المكواة بنظام إمداد بالكهرباء بمعاوقة 0.27 أوم كحد أقصى. وعند اللزوم يمكن للمستخدم أن يسأل الشركة المسؤولة عن مرفق الكهرباء المحلي عن درجة معاوقة النظام عند موضع التوصيل.
- لا يجوز أبداً وضع الجهاز تحت الصنوبر لملء الخزان بالماء.
- أفضل الجهاز عن الكهرباء بعد كل استخدام أو إذا ساورك الشك في وجود خلل.
- لا يجوز نزع القابس الكهربائي من المقيس من خلال شد السلك.
- لا تغمر المكواة أو خزان البخار في الماء أو أية سوائل أخرى أبداً.
- لا تترك الجهاز عرضة لأحوال الطقس (المطر، الشمس، الجليد، وما إلى ذلك).

هام:

- هذا الجهاز يصل إلى درجات حرارة مرتفعة ويخرج منه بخار أثناء الاستخدام، وهذا قد يسبب الإصابة باكتوءات أو حروق في حالة استخدامه بطريقة غير صحيحة.
- أثناء الاستخدام قد يسخن كل من خرطوم البخار والقاعدة والغطاء المعدني الموجود أسفل وسادة المكواة القابلة للفك (2) والمكواة بصفة خاصة. ويعتبر ذلك أمر طبيعي.
- أثناء الاستخدام قد يسخن كل من خرطوم البخار والقاعدة والمكواة بصفة خاصة.
- لا تدع كابل الكهرباء يلامس قاعدة المكواة وهي ساخنة.

نشكركم على شراء وحدة الكي بالبخار slider SL20، وهي نظام كي حديث بالبخار من Siemens. اقرأوا تعليمات تشغيل الجهاز بعناية واحتفظوا بها للاستعمال فيما بعد.

هام

نتمنى أن تستمتعوا بالكي باستخدام هذه الوحدة للكي بالبخار. اطعوا على الصفحة الأولى من هذا الكتيب، لأنها ستساعدكم لفهم طريقة عمل هذا الجهاز.

هذا الجهاز يستوفي التعليمات الدولية للسلامة.

تم تصميم هذا الجهاز للاستعمال المنزلي، فقط، الاستعمال في الأغراض التجارية غير مسموح به.

استعملوا هذا الجهاز للأغراض التي صمم لأجلها، أي كمكواة كهربائية. كل استعمال آخر، يعد غير ملائم وبالتالي خطير. الصانع لا يتحمل مسؤولية أي ضرر يحصل بسبب استعمال غير ملائم وغير مضبوط للجهاز.

تقديم

تحتوي إرشادات الاستعمال هذه على معلومات هامة حول الوظائف المميزة لهذا النظام وبعض النصائح لتسهيل عملية الكي.

تعليمات عامة للسلامة

- لا يجوز ترك المكواة دون مراقبة في حالة توصيلها بالكهرباء.
- افصل القابس عن الكهرباء قبل ملء الجهاز بالماء أو تفريغ الماء المتبقي منه بعد الانتهاء من استخدامه.
- يجب استعمال الجهاز ووضعه على سطح مستوٍ.
- عند وضع الجهاز على الحامل الخاص به تحقق من ثبات السطح الذي يوضع عليه الحامل.
- لا يجوز استخدام هذا الجهاز في حالة سقوطه إذا كانت هناك علامات ظاهرة لوجود أضرار به أو في حالة تسرب الماء منه. ويجب فحصه لدى مركز خدمة فنية متخصص قبل إعادة استعماله.
- هذا الجهاز يمكن أن يستخدمه الأطفال من سن 8 سنوات فما فوق والأشخاص الذين يعانون من نقص في القدرات البدنية أو الحسية أو العقلية أو الذين ليس لديهم قدر كافٍ من الخبرة والمعرفة إذا تم الإشراف عليهم أو توجيههم إلى كيفية استخدام الجهاز بالطريقة الآمنة واستوعبوا المخاطر المرتبطة باستخدام الجهاز. لا يجوز للأطفال العبث بالجهاز. ولا يجوز أن يقوم الأطفال بأعمال التنظيف أو إجراءات الصيانة على الجهاز بدون مراقبة.
- احفظ المكواة وسلك الكهرباء الخاص بها بعيدا عن متناول الأطفال دون سن 8 سنوات أثناء اتصالها بالكهرباء أو عند تركها تبرد.
- لتفادي المواقف الخطيرة، فإن أية أعمال أو إصلاحات يتطلبها الجهاز، مثل تغيير الكابلات التالفة، يجب فقط أن يتم بمعرفة فني متخصص لدى مركز خدمة فنية معتمد.
- تنبيه. سطح ساخن. يمكن أن يسخن السطح أثناء الاستخدام. 

F

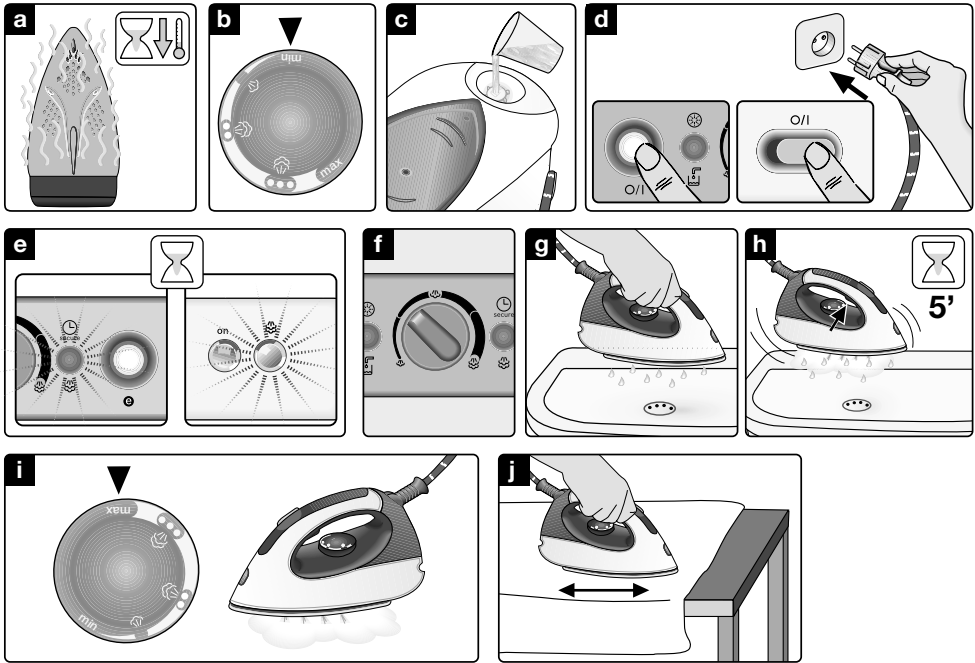

G

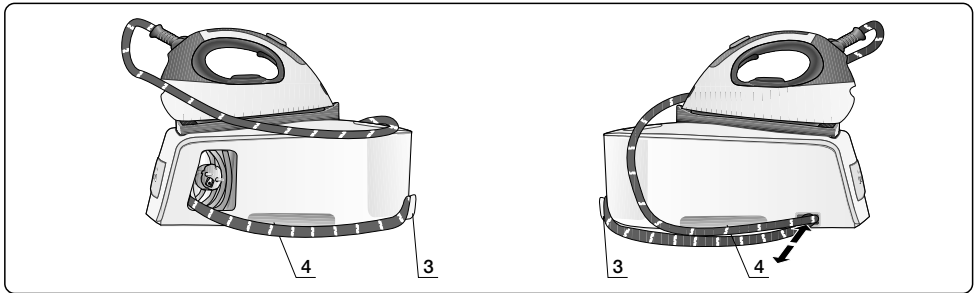



SIEMENS