



- Gedruckt auf Recyclingpapier
- Printed on recycled paper
- Imprimé sur papier recyclé
- Gedrukt op recyclingpapier
- Trykt på genbrugspapir
- Trykkt på resirkulert papir
- Tryckt på återvinningspapper
- Painettu kierrätyspaperille
- Impreso en papel reciclado
- Impresso em papel reciclado
- Τυπωμένο σε ανακυκλωμένο χαρτί
- Geri dönüştürülebilir kağıda basılmıştır
- Wydrukowano na papierze z recyklingu
- Újrahasznosított papírra nyomtatva
- Отпечатано на рециклирана хартия
- Tipārit pe hārtie reciclabilā

■ طبعت على ورق قابل لإعادة الاستخدام كمادة خامة و التصنع من جديد.

# A

**SIEMENS**

**VK4...**

- de** Gebrauchsanweisung
- en** Instruction manual
- fr** Notice d'utilisation
- nl** Gebruiksaanwijzing
- da** Brugsanvisning
- sv** Bruksanvisning
- no** Bruksanvisning
- fi** Käyttöohje
- es** Instrucciones de uso

- pt** Instruções de utilização
- el** Οδηγίες χρήσης
- tr** Kullanma talimatı
- pl** Instrukcja obsługi
- hu** Használati utasítás
- bg** Инструкция за ползване
- ro** Instrucțiuni de utilizare
- ar** دليل الإرشادات

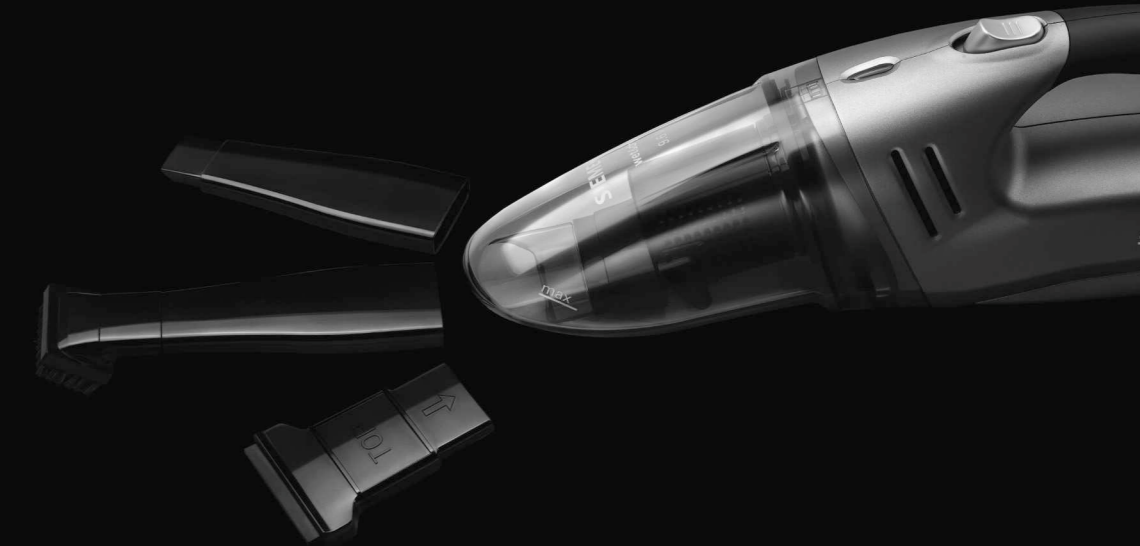



- Das Design dieses Produkts ist umweltfreundlich. Alle Kunststoffteile sind zur Wiederverwertung gekennzeichnet.
- The design of this product is environmentally friendly. All plastic parts are marked for recycling.
- Le design de ce produit est écologique. Toutes les pièces en matière plastique peuvent être recyclées.
- Het ontwerp van dit product is milieuvriendelijk. Alle kunststof onderdelen zijn voor de recycling gekarakteriseerd.
- Dette produkt er konstrueret under hensyntagen til miljøet. Alle kunststofdele er mærket som egnet til genbrug.
- Produktets design er miljøvennlig. Alle plastdeler er kjennetegnet for gjenvinning.
- Produktdesignen är miljövänlig. Alla plastdetaljer är märkta för återvinning.
- Tämän tuotteen muotoilu on kiinnitetty huomiota ympäristöstävällisyteen. Kaikki muoviosat soveltuvat uusiokäyttöön, ja osissa on tästä merkintä.
- El diseño de este producto es respetuoso con el medio ambiente. Todas las partes de plástico están marcadas para su reciclaje.
- O design deste produto não tem efeitos nocivos sobre o ambiente. Todas as peças em material plástico estão identificadas para fins de reciclagem.
- Το ντιζίν αυτού του προϊόντος είναι φιλικό προς το περιβάλλον. Όλα τα πλαστικά μέρη είναι χαρακτηρισμένα για επαναξιοποίηση.
- Bu ürünün tasarımı çevre dostudur. Tüm plastik parçalar yeniden değerlendirme için işaretlenmiştir.
- Konstrukcja tego produktu jest przyjazna dla środowiska. Wszystkie elementy z tworzyw sztucznych przeznaczone są do recyklingu.
- A termék kialakítása környezettudatos. Minden műanyag darab újrahasznosításra alkalmasnak minősített.
- Конструкцията на този продукт не замърсява околната среда. Всички пластмасови части са маркирани за вторично оползотворяване.
- Designul acestui produs este ecologic. Toate piesele din plastic pot fi reciclate.

■ لقد صمم هذا المنتج بشكل يتلائم مع البيئة  
كافة القطع البلاستيكية معلمة لإعادة استخدامها كمواد خام و  
تصنيفها من جديد.

## Garantiebedingungen DEUTSCHLAND (DE)

Die nachstehenden Bedingungen, die Voraussetzungen und Umfang unserer Garantieleistung beschreiben, lassen die Gewährleistungsverpflichtungen des Verkäufers aus dem Kaufvertrag mit dem Endabnehmer unberührt.

Für dieses Gerät leisten wir Garantie gemäß nachstehenden Bedingungen:

1. Wir beheben unentgeltlich nach Maßgabe der folgenden Bedingungen (Nr. 2 - 6) Mängel am Gerät, die nachweislich auf einem Material- und/ oder Herstellungsfehler beruhen, wenn sie uns unverzüglich nach Feststellung und innerhalb von 24 Monaten nach Lieferung an den Erstendabnehmer gemeldet werden. Zeigt sich der Mangel innerhalb von 6 Monaten ab Lieferung, wird vermutet, dass es sich um einen Material- oder Herstellungsfehler handelt.
2. Die Garantie erstreckt sich nicht auf leicht zerbrechliche Teile wie z.B. Glas oder Kunststoff bzw. Glühlampen.  
Eine Garantiepflicht wird nicht ausgelöst durch geringfügige Abweichungen von der Soll-Beschaffenheit, die für Wert und Gebrauchstauglichkeit des Gerätes unerheblich sind, oder durch Schäden aus chemischen und elektrochemischen Einwirkungen von Wasser, sowie allgemein aus anomalen Umweltbedingungen oder sachfremden Betriebsbedingungen oder wenn das Gerät sonst mit ungeeigneten Stoffen in Berührung gekommen ist. Ebenso kann keine Garantie übernommen werden, wenn die Mängel am Gerät auf Transportschäden, die nicht von uns zu vertreten sind, nicht fachgerechte Installation und Montage, Fehlgebrauch, eine nicht haushaltsübliche Nutzung, mangelnde Pflege oder Nichtbeachtung von Bedienungs- oder Montagehinweisen zurückzuführen sind.  
Der Garantieanspruch erlischt, wenn Reparaturen oder Eingriffe von Personen vorgenommen werden, die hierzu von uns nicht ermächtigt sind, oder wenn unsere Geräte mit Ersatzteilen, Ergänzungs- oder Zubehörteilen versehen werden, die keine Originalteile sind und dadurch ein Defekt verursacht wird.
3. Die Garantieleistung erfolgt in der Weise, dass mangelhafte Teile nach unserer Wahl unentgeltlich instandgesetzt oder durch einwandfreie Teile ersetzt werden.  
Geräte, die zumutbar (z.B. im PKW) transportiert werden können, und für die unter Bezugnahme auf diese Garantie eine Garantieleistung beansprucht wird, sind unserer nächstgelegenen Kundendienststelle oder unserem Vertragskundendienst zu übergeben oder zuzusenden. Instandsetzungen am Aufstellungsort können nur für stationär betriebene (feststehende) Geräte verlangt werden.  
Es ist jeweils der Kaufbeleg mit Kauf- und/oder Lieferdatum vorzulegen. Ersetzte Teile gehen in unser Eigentum über.
4. Sofern die Nachbesserung von uns abgelehnt wird oder fehlschlägt, wird innerhalb der oben genannten Garantiezeit auf Wunsch des Endabnehmers kostenfrei gleichwertiger Ersatz geliefert.
5. Garantieleistungen bewirken weder eine Verlängerung der Garantiefrist, noch setzen sie eine neue Garantiefrist in Lauf. Die Garantiefrist für eingebaute Ersatzteile endet mit der Garantiefrist für das ganze Gerät.
6. Weitergehende oder andere Ansprüche, insbesondere solche auf Ersatz außerhalb des Gerätes entstandener Schäden sind - soweit eine Haftung nicht zwingend gesetzlich angeordnet ist - ausgeschlossen.

Diese Garantiebedingungen gelten für in Deutschland gekaufte Geräte. Werden Geräte ins Ausland verbracht, die die technischen Voraussetzungen (z.B. Spannung, Frequenz, Gasarten, etc.) für das entsprechende Land aufweisen und die für die jeweiligen Klima- und Umweltbedingungen geeignet sind, gelten diese Garantiebedingungen auch, soweit wir in dem entsprechenden Land ein Kundendienstnetz haben. Für im Ausland gekaufte Geräte gelten die von unserer jeweils zuständigen Landesvertretung herausgegebenen Garantiebedingungen. Diese können Sie über Ihren Fachhändler, bei dem Sie das Gerät gekauft haben, oder direkt bei unserer Landesvertretung anfordern.

### Beachten Sie unser weiteres Kundendienst-Angebot:

Auch nach Ablauf der Garantie stehen Ihnen unser Werkkundendienst und unsere Servicepartner zur Verfügung.

Siemens-Electrogeräte GmbH  
Carl-Wery-Str. 34 / 81739 München // Germany

03/10

## Siemens Info Line

(Mo-Fr: 8.00-18.00 Uhr erreichbar)

Für Produktinformationen sowie Anwendungs- und Bedienungsfragen zu **Kleinen Hausgeräten**:

**DE-Tel.: 01805 54 74 36\*** oder unter  
**siemens-info-line@bshg.com**

\*) 0,14 €/Min. aus dem Festnetz,  
Mobilfunk max. 0,42 €/Min.  
Nur für Deutschland gültig!

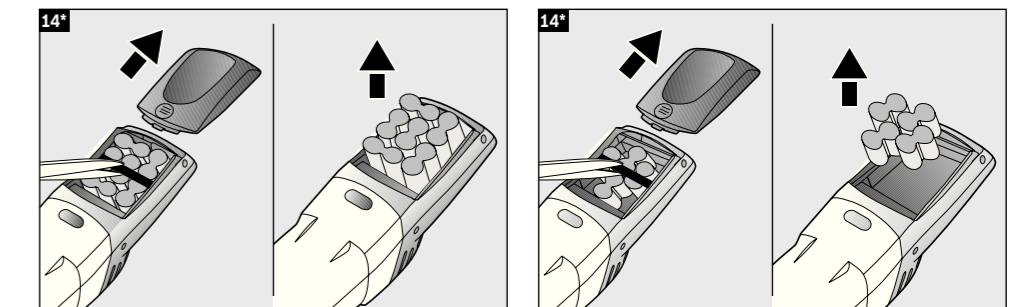
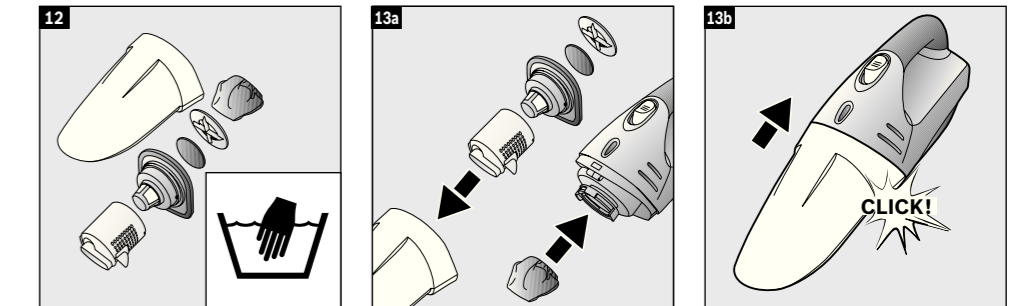
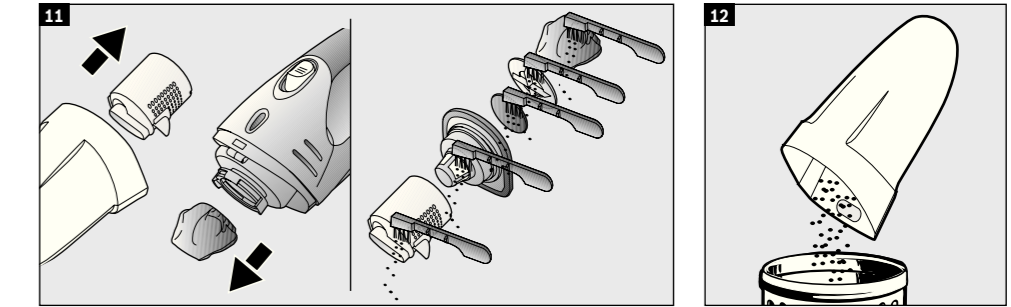
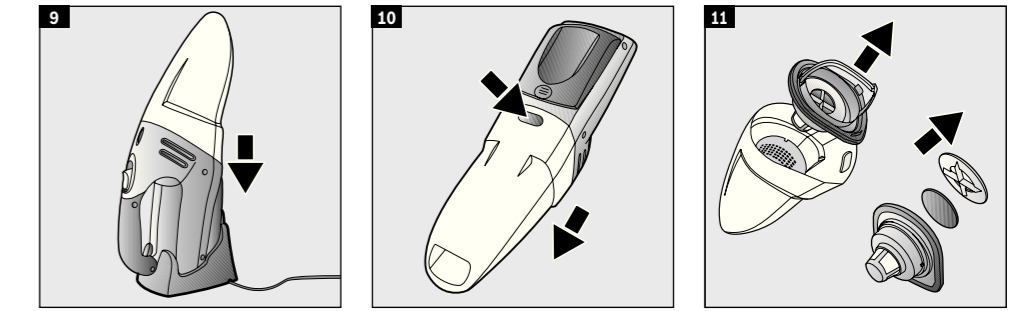
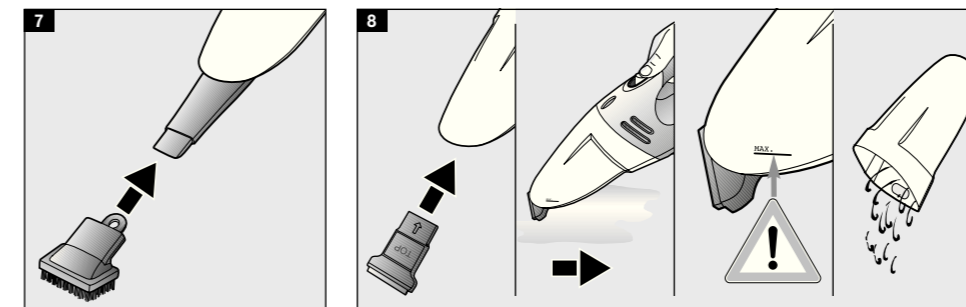
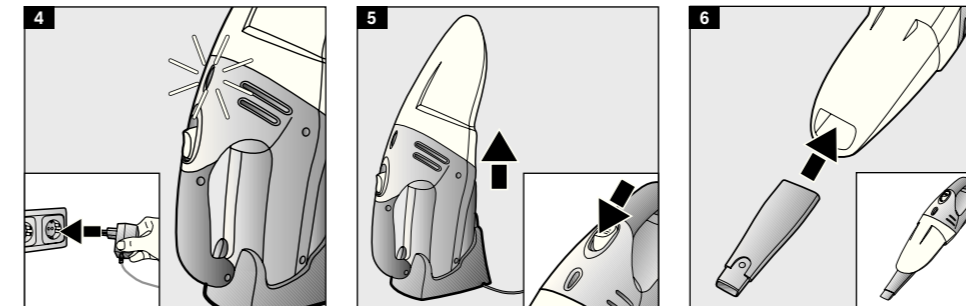
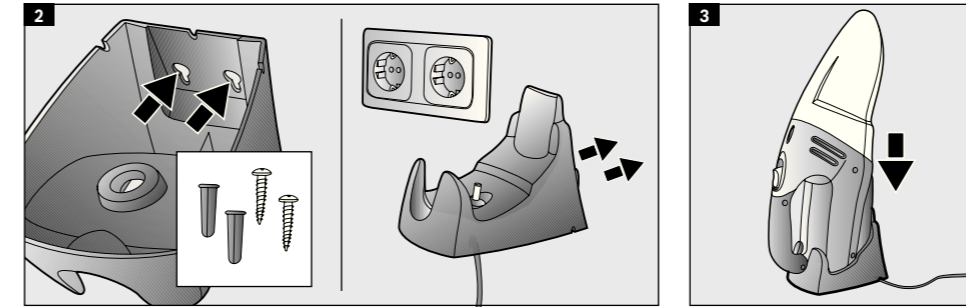
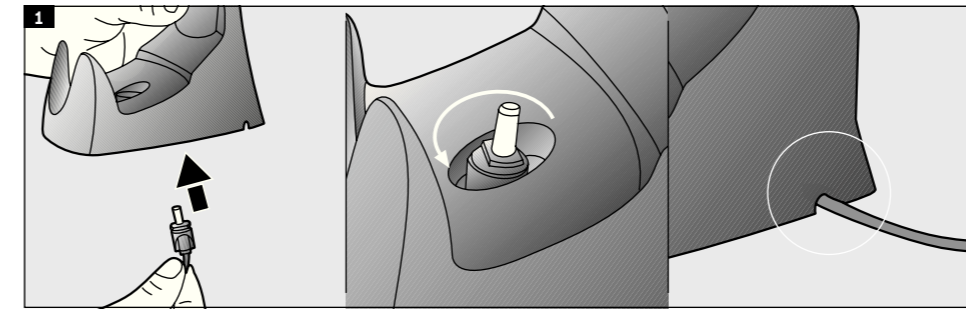

de	Gebrauchsanweisung	2
en	Instruction manual	6
fr	Notice d'utilisation	10
nl	Gebruiksaanwijzing	14
da	Brugsanvisning	18
no	Bruksanvisning	22
sv	Bruksanvisning	26
fi	Käyttöohje	30
es	Instrucciones de uso	34
pt	Instruções de utilização	38
el	Οδηγίες χρήσης	42
tr	Kullanım kılavuzu	46
pl	Instrukcja obsługi	50
hu	Használati utasítás	54
bg	Инструкция за ползване	58
ro	Instrucțiuni de folosire	62
69	إرشادات الاستخدام	ar

**Gerätebeschreibung**

**de**

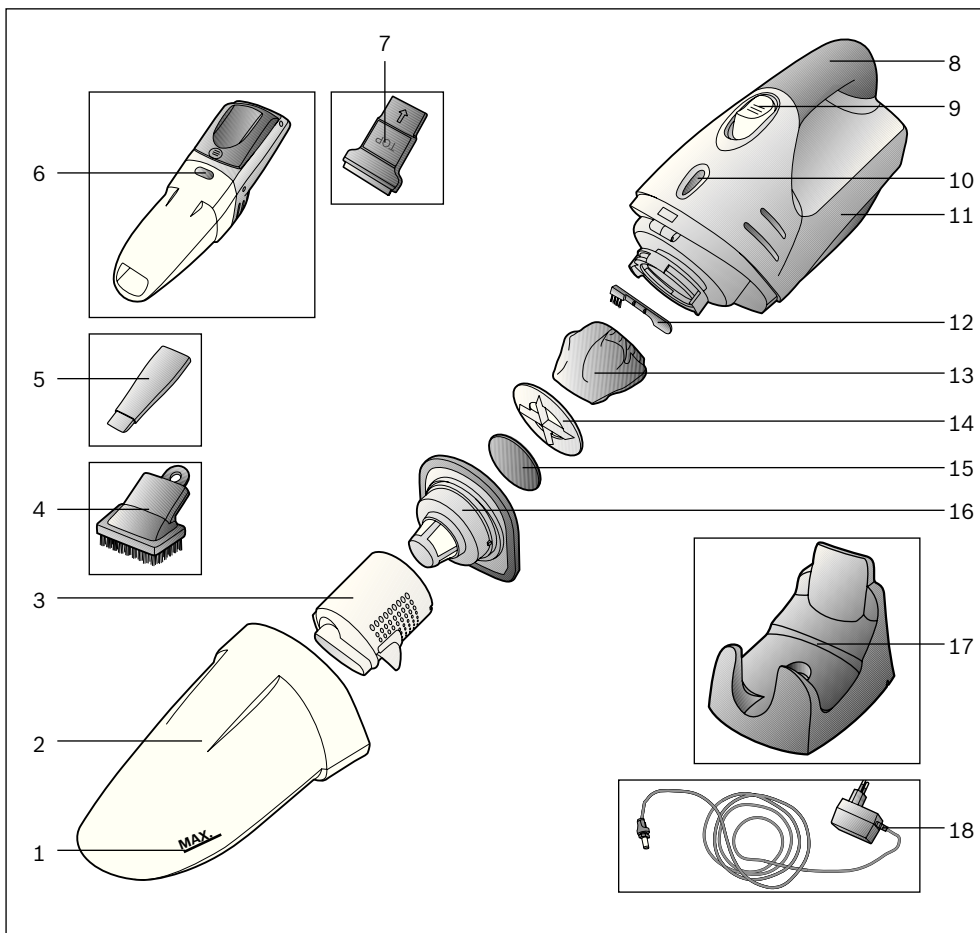

- 1 Markierung für maximalen Flüssigkeitsstand
- 2 Schmutzbehälter
- 3 Filterbehälter
- 4 Möbelpinsel
- 5 Fugendüse
- 6 Entriegelungstaste Schmutzbehälter
- 7 Flüssigkeitsdüse mit Gummilippe
- 8 Handgriff
- 9 Ein-/Austaste

- 10 Anzeige Ladebetrieb
- 11 Saugereinheit
- 12 Reinigungsbürste
- 13 Filter-Vlies
- 14 Filterhalter
- 15 Filterschaum
- 16 Schmutzfilter
- 17 Ladestation
- 18 Ladestecker

de

Die Gebrauchsanweisung bitte aufbewahren.  
Bei Weitergabe des Staubsaugers an Dritte bitte Gebrauchsanweisung mitgeben.

## Bestimmungsgemäße Verwendung

Dieser Staubsauger ist nur für den Gebrauch im Haushalt und nicht für gewerbliche Zwecke bestimmt. Den Staubsauger ausschließlich gemäß den Angaben in dieser Gebrauchsanweisung verwenden. Der Hersteller haftet nicht für eventuelle Schäden, die durch nicht bestimmungsgemäßen Gebrauch oder falsche Bedienung verursacht werden. Deshalb beachten Sie bitte unbedingt die nachfolgenden Hinweise!

Der Staubsauger darf nur bedient werden mit:

- Original-Filtereinsätzen
- Original-Ersatzteilen, -Zubehör

### Der Staubsauger ist nicht geeignet für:

- das Absaugen von Menschen oder Tieren
- das Aufsaugen von:
  - Kleinlebewesen
  - gesundheitsschädlichen, scharfkantigen, heißen oder glühenden Substanzen
  - leicht entflammaren oder explosiven Stoffen und Gasen
  - Asche, Ruß aus Kachelöfen und Zentral-Heizungsanlagen.

## Sicherheitshinweise

Dieser Staubsauger entspricht den anerkannten Regeln der Technik und den einschlägigen Sicherheitsbestimmungen.

- Ladegerät nur gemäß Typenschild anschließen und in Betrieb nehmen.
- Niemals ohne Filtereinsätze saugen. => Gerät kann beschädigt werden!
- Nicht am Netzanschlusskabel, sondern am Stecker ziehen, um das Ladegerät vom Netz zu trennen.
- Das Gerät kann von Kindern ab 8 Jahren und darüber und von Personen mit verringerten physischen, sensorischen oder mentalen Fähigkeiten oder Mangel an Erfahrung und / oder Wissen benutzt werden, wenn sie beaufsichtigt werden oder bezüglich des sicheren Gebrauchs des Gerätes unterwiesen wurden und die daraus resultierenden Gefahren verstanden haben.
- Kinder dürfen nicht mit dem Gerät spielen.

## ■ Reinigung und Benutzer-Wartung dürfen nicht durch Kinder ohne Beaufsichtigung durchgeführt werden.

- Laden Sie das Gerät nicht bei Temperaturen unter 0°C oder über 40°C.
- Defektes Ladegerät nicht anschließen oder öffnen, sondern gegen neues tauschen.
- Beschädigten Akkusauger nicht in Betrieb nehmen.
- Um Gefährdungen zu vermeiden, dürfen Reparaturen und Ersatzteilaustausch, soweit sie nicht unter »Reinigung« in dieser Gebrauchsanweisung beschrieben sind, nur vom autorisierten Kundendienst durchgeführt werden.
- Staubsauger und Ladestation vor Witterungseinflüssen, Feuchtigkeit und Hitzequellen schützen.
- Ausgediente Geräte sofort unbrauchbar machen, danach das Gerät einer ordnungsgemäßen Entsorgung zuführen.

## Hinweise zur Entsorgung

Über aktuelle Entsorgungswege informieren Sie sich bitte bei Ihrem Fachhändler oder bei Ihrer Gemeindeverwaltung.

Achtung: Dieses Gerät enthält wieder aufladbare NiMH-Batterien (Akkus). Vor der Entsorgung des Gerätes die entladenen Batterien ausbauen (siehe Bilder 14) und umweltgerecht entsorgen.

de

Bitte Bildseiten ausklappen!

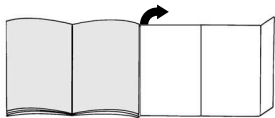

## Vor dem ersten Gebrauch

### Montage Ladegerät

Die Ladestation ist sowohl zur Wandmontage als auch als Tischhalterung verwendbar.

#### Bild 1

- Zuerst den Ladestecker in die Halterung der Ladestation einführen und durch Drehen sichern.
- Bei Verwendung als Tischhalterung, das Kabel durch die Aussparung der Ladestation führen.

#### Bild 2

Zur Wandmontage suchen Sie sich einen Platz in der Nähe einer Steckdose und montieren die Ladestation mit Hilfe der beigelegten Schrauben an der Wand

#### Bild 3

- Akkusauger wie dargestellt in die Ladestation einsetzen.

**! Achten Sie darauf, dass die Kontakte von Akkusauger und Ladestecker nicht verschmutzt sind. Gegebenenfalls die Kontakte reinigen.**

**! Vor dem ersten Betrieb müssen die Akkus des Akkusaugers mindestens 16 Stunden geladen werden.**

#### Bild 4

- Stecker des Ladegerätes in Steckdose stecken.
- Die Anzeige Ladebetrieb leuchtet.
- Die Anzeige leuchtet solange der Staubsauger über das Ladegerät mit dem Stromnetz verbunden ist.
- Sie erlischt auch dann nicht, wenn die Akkus des Staubsaugers komplett geladen sind.
- Eine Erwärmung des Ladegerätes und Staubsaugers ist normal und unbedenklich.
- Sie können den Akkusauger immer laden, wenn er nicht benutzt wird. Auf diese Weise steht er immer zur Verfügung.

## Saugen

#### Bild 5

Gerät aus der Ladestation nehmen und die Ein-/ Aus-taste in Pfeilrichtung betätigen.

#### Fugendüse

#### Bild 6

Zum Absaugen von Fugen und Ecken, etc.  
Die Fugendüse, wie dargestellt, in die Saugöffnung des Akkusaugers stecken.

#### Möbelpinsel

#### Bild 7

Zum Absaugen von Bilderrahmen, Büchern, empfindlichen Möbeln, usw.  
Den Möbelpinsel, wie dargestellt, auf die Fugendüse aufstecken.

#### Flüssigkeiten aufsaugen

**! Vor dem Aufsaugen von Flüssigkeiten, Schmutzbehälter entleeren und Filter reinigen (siehe Reinigung der Filter).**

#### Bild 8

- Die Flüssigkeitsdüse, wie dargestellt, in die Saugöffnung des Akkusaugers stecken.
- Flüssigkeiten in Pfeilrichtung saugen.

**! Achtung: Aufsaugen von Flüssigkeiten nur bis zur Max-Markierung -> Bei Überfüllung kann das Gerät beschädigt werden!**

- Nach dem Aufsaugen von Flüssigkeiten den Schmutzbehälter entleeren.

#### Bild 9

Nach dem Saugen Gerät in die Ladestation zurückstellen.

de

## Reinigung der Filter

Der Akkusauger sollte möglichst nach jedem Saugvorgang geleert werden.

### Bild 10

- Schmutzbehälter mit Hilfe der Entriegelungstaste entriegeln und von der Saugereinheit abziehen.

### Bild 11

Komplette Filtereinheit mit Hilfe des Handgriffs aus dem Schmutzbehälter entnehmen und durch Ausklopfen bzw. Ausbürsten mit der beigelegten Reinigungsbürste reinigen.

### Bild 12

- Schmutzbehälter entleeren.
- Bei starker Verschmutzung kann die Filtereinheit und der Schmutzbehälter ausgewaschen werden. Schmutzbehälter im Anschluss mit einem trockenen Tuch ausreiben; Filtereinheit vor dem Wiedereinsetzen komplett trocknen lassen.

### Bild 13

- Filterbehälter, Filterhalter, Filterschaum und Schmutzfilter in den Schmutzbehälter einsetzen. Filter-Vlies auf die Saugereinheit aufziehen.
- Schmutzbehälter auf die Saugereinheit aufsetzen und verrasten.

Bei Bedarf können die Filter über den Kundendienst bezogen werden

## Pflege

Vor Reinigung des Akkusaugers muss dieser ausgeschaltet und vom Ladegerät getrennt sein. Sie können ihn mit einem handelsüblichen Kunststoffreiniger pflegen.

- **Keine Scheuermittel, Glas- oder Allzweckreiniger verwenden. Sauger niemals in Wasser tauchen**

## Entsorgung der Akkus

Vor der Entsorgung des Gerätes Akkublock bitte ausbauen und getrennt entsorgen.

### Bild 14\*

- Batteriefach in Pfeilrichtung aufschieben.
- Halteband durchtrennen und Akkublock aus dem Gerät entnehmen.
- Zuleitungen durchtrennen und zur Sicherheit Kabelenden mit Band zur Isolierung einzeln verkleben.

\*je nach Ausstattung

Your vacuum cleaner

en

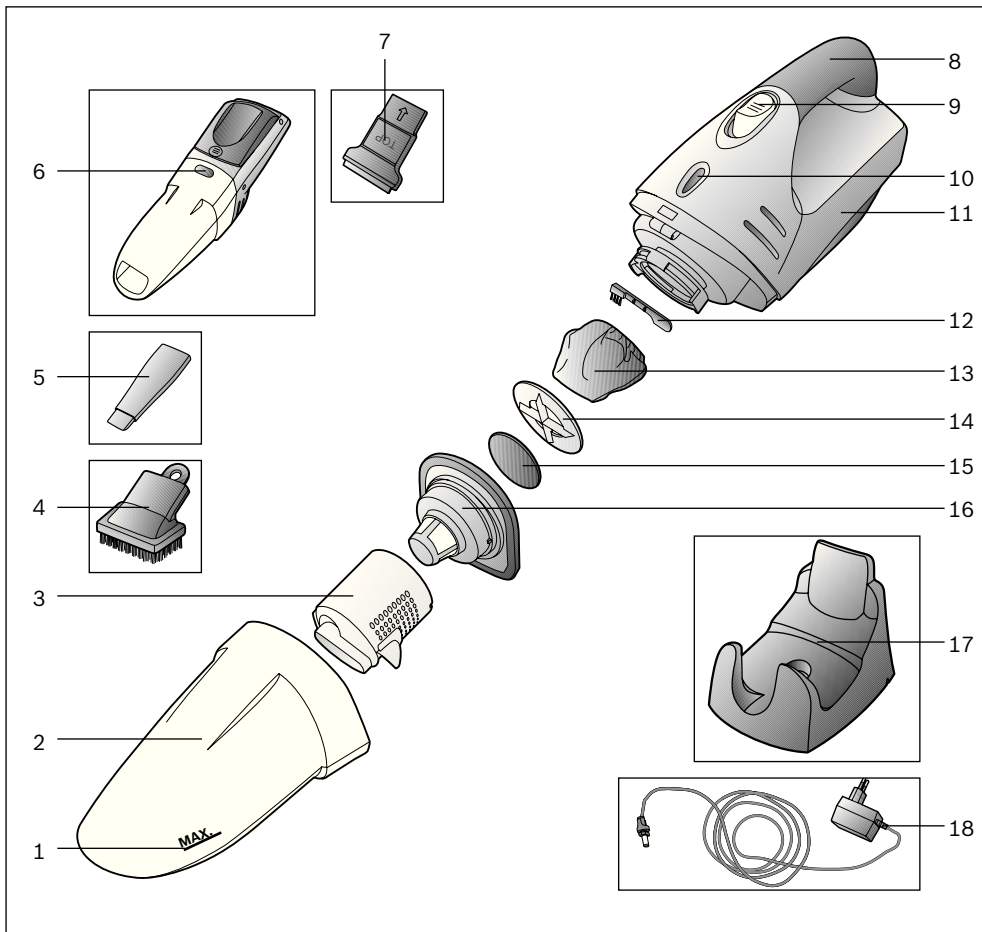

- 1 Maximum liquid level mark
- 2 Dirt container
- 3 Filter container
- 4 Hard furnishings brush
- 5 Crevice nozzle
- 6 Dirt container release button
- 7 Liquid nozzle with rubber lip
- 8 Handle
- 9 On/off button

- 10 Charging indicator
- 11 Suction unit
- 12 Cleaning brush
- 13 Filter fleece
- 14 Filter holder
- 15 Foam filter
- 16 Dirt filter
- 17 Charger
- 18 Charger plug



en

Please keep this instruction manual in a safe place. When passing the vacuum cleaner on to another person, please also pass on this instruction manual.

## Intended use

This vacuum cleaner is intended for domestic use only, not for commercial use. Only use this vacuum cleaner in accordance with the instructions in this instruction manual. The manufacturer will not accept any responsibility for damage caused by improper use or incorrect operation. Therefore, please note the following points.

The vacuum cleaner must only be operated with:

- Genuine filter inserts
- Genuine spare parts and accessories

### The vacuum cleaner is not to be used for:

- Vacuuming persons or animals
- Vacuuming up:
  - Insects and spiders
  - Hazardous, sharp-edged, hot or burning substances.
  - Highly flammable or explosive substances and gases
  - Ash, soot from tiled stoves and central heating systems

## Safety information

This vacuum cleaner complies with the generally recognised standards of technology and relevant safety regulations.

- The charger must only be connected and operated as specified on the rating plate.
- Never use the vacuum cleaner without filter inserts. => The appliance may be damaged.
- When disconnecting the charger from the mains, pull on the plug, not the power cord.
- The appliance may be used by children over the age of 8 years and by persons with reduced physical, sensory or mental capacity or by persons with a lack of experience or knowledge if they are supervised or have been instructed on the safe use of the appliance and the have understood the potential dangers of using the appliance.
- Children must never play with the appliance
- Cleaning and user maintenance must never be carried out by children without supervision.

- Do not charge the appliance in temperatures below 0 °C or above 40 °C.
- Do not connect or open a defective charger; replace it with a new unit.
- Do not operate a cordless vacuum cleaner if it is damaged.
- To avoid dangerous situations, repairs and spare part replacements, which are not dealt with in this instruction manual under "Cleaning", must only be carried out by an authorised after-sales service.
- Protect the vacuum cleaner and charger from exposure to weather, moisture and sources of heat.
- At the end of its life, the vacuum cleaner should be disposed of in an appropriate manner.

## Disposal information

Please contact your specialist retailer or your local council to find out about current means of disposal. Caution: This appliance contains rechargeable nickel cadmium batteries. Before disposing of the appliance, remove the discharged batteries (see Fig. 14) and dispose of them in an environmentally responsible manner.

en

Fold out the picture pages.

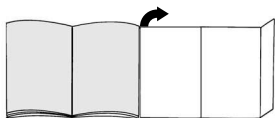

## Before using for the first time

### Fitting the charger

The charger can be wall-mounted or used as a table-top cradle.

#### Figure 1

- First connect the charger plug to the charger holder and secure by turning.
- If using as a table-top cradle, guide the cable through the recess in the charger.

#### Figure 2

When mounting on the wall, select a location close to a socket and mount the charger on the wall using the screws provided

#### Figure 3

- Insert the cordless vacuum cleaner into the charger as shown.

! **Make sure that the contacts of the cordless vacuum cleaner and charger plug are not dirty. Clean the contacts if necessary.**

! **Before using the appliance for the first time, the cordless vacuum cleaner batteries must be charged for at least 16 hours.**

#### Figure 4

- Plug the charger plug into the socket.
- The charging indicator lights up.
- The indicator remains lit for as long as the vacuum cleaner is connected to the mains via the charger.
- It does not go out even when the vacuum cleaner batteries are fully charged.
- It is normal for the charger and vacuum cleaner to become hot and not a cause for concern.
- You can charge the cordless vacuum cleaner at any time when it is not in use. In this way, it is always ready for use.

## Vacuuming

#### Figure 5

Remove the appliance from the charger and move the on/off button in the direction of the arrow.

### Crevice nozzle

#### Figure 6

For vacuuming crevices and corners, etc. Insert the crevice nozzle into the air intake opening of the cordless vacuum cleaner, as illustrated.

### Hard furnishings brush

#### Figure 7

For vacuuming picture frames, books, furniture requiring particular care, etc. Fit the hard furnishings brush onto the crevice nozzle as shown.

### Vacuuming liquids

! **Empty the dirt container and clean the filter before vacuuming up liquids (see Cleaning the filter).**

#### Figure 8

- Insert the liquid nozzle into the air intake opening of the cordless vacuum cleaner, as illustrated.
- Vacuum up liquids in the direction of the arrow.

! **Caution: Liquids must only be vacuumed up to the MAX. mark -> the appliance may be damaged by overfilling**

- Empty the dirt container immediately after vacuuming up liquids.

#### Figure 9

After vacuuming, return the appliance to the charger.

en

## Cleaning the filters

As far as possible, the cordless vacuum cleaner should be emptied every time after vacuuming.

### Figure 10

- Using the release button, unlock the dirt container and withdraw it from the suction unit.

### Figure 11

Using the handle, remove the complete filter unit from the dirt container and clean it by tapping out or brushing out the dirt with the cleaning brush provided.

### Figure 12

- Empty the dirt container.
- If heavily soiled, the filters and dirt container can be washed out.  
Then wipe out the dirt container with a dry cloth.  
Allow the filter unit to dry completely before refitting.

### Figure 13

- Insert the filter container, filter holder, foam filter and dirt filter into the dirt container. Draw the filter fleece onto the suction unit.
- Fit the dirt container onto the suction unit and lock in place.

Filters can be obtained from our after-sales service as required

## Care

Before cleaning the cordless vacuum cleaner, it must be switched off and disconnected from the charger. It can be cleaned with a standard commercially-available plastic cleaner.

**Do not use a scourer, glass-cleaning agent or all-purpose cleaning product. Never immerse the vacuum cleaner in water**

## Battery disposal

Before disposing of the appliance, please remove the battery cartridge and dispose of it separately.

### Figure 14\*

- Slide open the battery compartment in the direction of the arrow.
- Cut through the retaining tape and remove the battery cartridge from the appliance.
- Cut through the power cables and, to ensure safety, bind and insulate each of the cable ends with tape.

\*Depending on equipment

## Description de l'appareil

fr

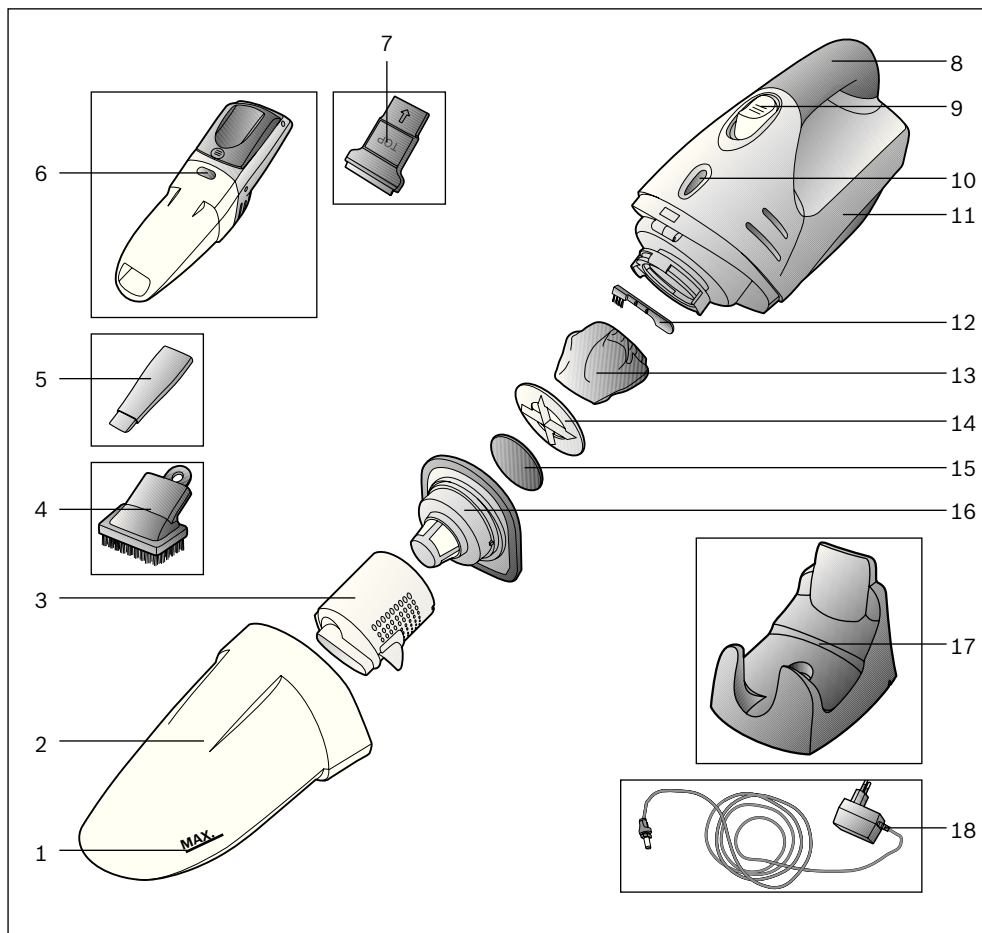

- 1 Repère pour le niveau de remplissage maximal
- 2 Collecteur de saletés
- 3 Support de filtre
- 4 Pinceau pour meubles
- 5 Suceur de joints
- 6 Bouton de déverrouillage du collecteur de saletés
- 7 Suceur de liquide avec lèvres en caoutchouc
- 8 Poignée
- 9 Bouton marche/arrêt

- 10 Témoin "recharge"
- 11 Unité d'aspiration
- 12 Brosse de nettoyage
- 13 Filtre en tissu
- 14 Fixation de filtre
- 15 Mousse de filtre
- 16 Filtre de saletés
- 17 Station de charge
- 18 Fiche de charge

fr

Conservez cette notice d'utilisation.  
Lors du transfert de l'aspirateur à une tierce personne, veuillez remettre la notice d'utilisation.

### Utilisation conforme aux prescriptions et à l'emploi prévu

Cet aspirateur est destiné exclusivement à l'emploi domestique et non pas à l'usage industriel. Utilisez l'aspirateur exclusivement selon les indications figurant dans cette notice d'utilisation. Le fabricant n'est pas responsable d'éventuels dommages résultant d'un emploi non conforme ou d'un maniement incorrect. Veuillez donc respecter impérativement les consignes suivantes!

L'aspirateur doit être utilisé uniquement avec :

- des cartouches de filtre d'origine
- des pièces de rechange et des accessoires d'origine

#### L'aspirateur n'est pas approprié à :

- aspirer sur des personnes ou des animaux
- l'aspiration de :
  - petits organismes vivants
  - substances nocives, à arêtes vives, chaudes ou incandescentes
  - substances et gaz facilement inflammables ou explosifs
  - cendres, suie des poêles et d'installations de chauffage central.

### Consignes de sécurité

Cet aspirateur répond aux règles techniques reconnues et aux prescriptions de sécurité applicables.

- Raccorder et mettre le chargeur en service conformément aux indications figurant sur la plaque signalétique.
- Ne jamais aspirer sans cartouches de filtre.  
=> L'appareil peut être endommagé !
- Ne pas tirer sur le cordon électrique mais sur la fiche, pour déconnecter le chargeur du secteur.
- L'appareil peut être utilisé par des enfants à partir de 8 ans et par des personnes ayant des capacités physiques, sensorielles ou mentales restreintes ou ayant un manque d'expérience et / ou de connaissances s'ils sont sous surveillance ou ont été informés de la manipulation sûre de l'appareil et ont compris les dangers qui en résultent.
- Les enfants ne doivent pas jouer avec l'appareil.

### Le nettoyage et la maintenance ne doivent pas être effectués par des enfants sans surveillance.

- Ne pas recharger l'appareil lors de températures inférieures à 0°C ou supérieures à 40°C.
- Ne pas raccorder ou ouvrir le chargeur s'il est défectueux, mais le remplacer par un chargeur neuf.
- Ne pas mettre l'aspirateur à accus en service s'il est défectueux.
- Pour éviter des dangers, les réparations et le remplacement des pièces d'usure doivent uniquement être exécutés par le SAV agréé, dans la mesure où ces opérations ne sont pas décrites dans le chapitre « Nettoyage » de cette notice d'utilisation.
- Ne pas exposer l'aspirateur et la station de charge aux influences atmosphériques, à l'humidité ni aux sources de chaleur.
- Rendre immédiatement inutilisables les appareils hors d'usage, ensuite mettre l'appareil au rebut de manière réglementaire.

### Indication pour la mise au rebut

Pour obtenir les coordonnées d'un centre de recyclage ou des informations sur les moyens actuels de mise au rebut, veuillez consulter votre revendeur ou l'administration de votre municipalité.

Attention : Cet appareil contient des batteries NiMH rechargeables (accus). Avant la mise au rebut de l'appareil, enlever les accus déchargés (voir fig. 14) et les éliminer en respectant l'environnement.

fr

Veillez déplier les pages d'images !

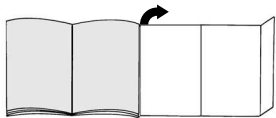

## Avant la première utilisation

### Montage du chargeur

La station de charge est utilisable pour un montage mural ou comme support de table.

#### Fig. 1

- Introduire d'abord la fiche de charge dans le support de la station de charge et le verrouiller en tournant.
- En cas d'utilisation comme support de table, passer le câble par l'évidement de la station de charge.

#### Fig. 2

Pour le montage mural, choisissez un emplacement à proximité d'une prise de courant et montez la station de charge au mur à l'aide des vis jointées.

#### Fig. 3

- Placer l'aspirateur à accus dans la station de charge comme illustré.

▮ **Veillez à ce que les contacts de l'aspirateur à accus et la fiche de charge ne soient pas encrassés. Nettoyer les contacts, le cas échéant.**

▮ **Les accus de l'aspirateur à accus doivent être chargés au moins 16 heures avant la première utilisation.**

#### Fig. 4

- Brancher la fiche du chargeur sur la prise de courant.
- Le témoin de recharge s'allume.
- Le témoin reste allumé tant que l'aspirateur est relié au secteur par le chargeur.
- Il ne s'éteint pas non plus lorsque les accus de l'aspirateur sont complètement chargés.
- Un chauffage du chargeur et de l'aspirateur est normal et sans risque.
- Vous pouvez toujours recharger l'aspirateur à accus lorsque vous ne l'utilisez pas. Il sera ainsi toujours opérationnel.

## Aspiration

#### Fig. 5

Enlever l'appareil de la station de charge et actionner le bouton marche/arrêt dans le sens de la flèche.

### Suceur de joints

#### Fig. 6

Pour aspirer dans les joints et les coins, etc. Introduire le suceur de joints dans l'orifice d'aspiration de l'aspirateur à accus, comme illustré.

### Pinceau pour meubles

#### Fig. 7

Pour aspirer sur des cadres, livres, meubles délicats, etc. Enfiler le pinceau pour meubles sur le suceur de joints, comme illustré.

### Aspirer des liquides

▮ **Avant d'aspirer des liquides, vider le collecteur de saletés et nettoyer les filtres (voir Nettoyage des filtres).**

#### Fig. 8

- Introduire le suceur de liquide, comme illustré, dans l'orifice d'aspiration de l'aspirateur à accus.
- Aspirer les liquides dans le sens de la flèche.

▮ **Attention : Aspirer des liquides uniquement jusqu'au repère Max -> En cas de surremplissage, l'appareil risque d'être endommagé !**

- Vider le collecteur de saletés après l'aspiration de liquides.

#### Fig. 9

Après l'aspiration, replacer l'appareil dans la station de charge.

fr

## Nettoyage des filtres

Il est recommandé de vider l'aspirateur à accus si possible après chaque travail d'aspiration.

### Fig. 10

- Déverrouiller le collecteur de saletés à l'aide du bouton de déverrouillage et retirer le collecteur de l'unité d'aspiration.

### Fig. 11

Extraire l'unité de filtre complète du collecteur de saletés en se servant de la poignée et les nettoyer en les frappant ou à l'aide de la brosse de nettoyage jointe.

### Fig. 12

- Vider le collecteur de saletés.
- L'unité de filtre et le collecteur de saletés peuvent être lavés s'ils sont très encrassés. Essuyer ensuite l'intérieur du collecteur de saletés avec un chiffon sec ; laisser complètement sécher l'unité de filtre avant de la remettre en place.

### Fig. 13

- Mettre en place le support de filtre, la fixation de filtre, la mousse de filtre et le filtre de saletés dans le collecteur de saletés. Monter le filtre en tissu sur l'unité d'aspiration.
- Poser le collecteur de saletés sur l'unité d'aspiration et l'enclencher.

En cas de besoin, les filtres peuvent être commandés auprès du service après-vente

## Entretien

Avant le nettoyage de l'aspirateur à accus il doit être éteint et séparé du chargeur. Vous pouvez l'entretenir avec un produit de nettoyage pour plastique usuel du commerce.

- **Ne pas utiliser de produits récurants, de nettoyeurs pour vitres ni de nettoyeurs universels. Ne jamais plonger l'aspirateur dans l'eau.**

## Mise au rebut des accus

Avant de mettre l'appareil au rebut, veuillez retirer le bloc d'accus et l'éliminer séparément.

### Fig. 14\*

- Ouvrir le logement d'accus en couissant le couvercle dans le sens de la flèche.
- Couper le ruban de fixation et retirer le bloc d'accus de l'appareil.
- Couper les cordons d'alimentation et, pour toute sécurité, coller chaque extrémité de câble avec un ruban pour l'isolation.

\*selon l'équipement

## Beschrijving van het apparaat

nl

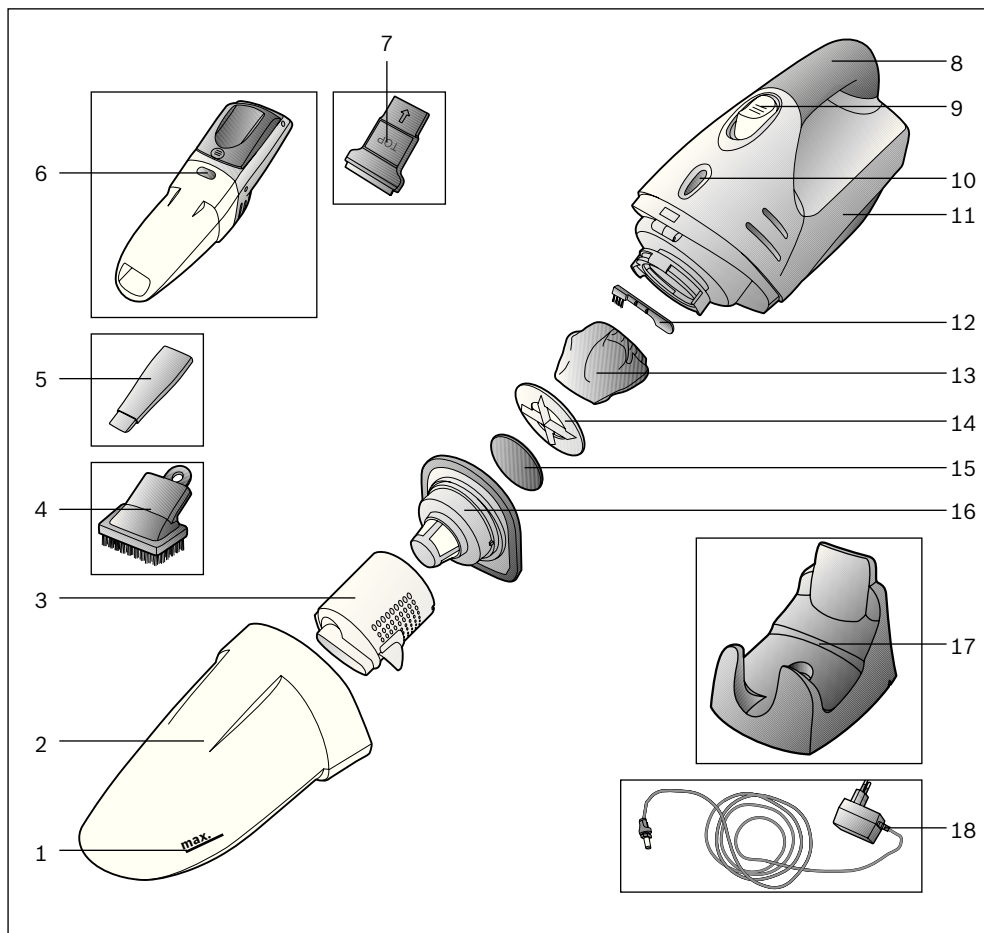

- |   |                                      |    |                       |
|---|--------------------------------------|----|-----------------------|
| 1 | Markering voor een maximale vulstand | 10 | Indicatie laadfunctie |
| 2 | Vuilcontainer                        | 11 | Zuigenheid            |
| 3 | Filtercontainer                      | 12 | Reinigingsborstel     |
| 4 | Meubelborstel                        | 13 | Filtervlies           |
| 5 | Kierenmondstuk                       | 14 | Filterhouder          |
| 6 | Ontgrendelingsknop vuilcontainer     | 15 | Filterschuim          |
| 7 | Vloestofmondstuk met rubberlip       | 16 | Vuilfilter            |
| 8 | Handgreep                            | 17 | Laadstation           |
| 9 | Aan-/uitknop                         | 18 | Laadstekker           |



nl

De gebruiksaanwijzing goed bewaren.  
Wanneer u de stofzuiger doorgeeft aan derden de gebruiksaanwijzing erbij voegen.

## Gebruik volgens de voorschriften

Deze stofzuiger is alleen voor huishoudelijk en niet voor zakelijk gebruik bestemd. De stofzuiger uitsluitend gebruiken zoals aangegeven in deze gebruiksaanwijzing. De fabrikant is niet aansprakelijk voor eventuele schade die ontstaat wanneer het apparaat niet volgens de voorschriften of op een verkeerde manier wordt gebruikt. Volg daarom beslist de volgende aanwijzingen op!

De stofzuiger mag alleen maar worden gebruikt met:

- originele filterelementen
- originele reserveonderdelen, originele accessoires

### De stofzuiger is niet geschikt voor:

- het schoonzuigen van mensen of dieren
- het opzuigen van:
  - insecten
  - substanties die schadelijk voor de gezondheid, heet of gloeiend zijn, of scherpe randen hebben.
  - licht ontvlambare of explosieve stoffen en gassen
  - as, roet uit haarden en centrale verwarmingsinstallaties.

## Veiligheidsvoorschriften

Deze stofzuiger voldoet aan de erkende regels van de techniek en de betreffende veiligheidsbepalingen.

- Laadapparaat alleen volgens typeplaatje aansluiten en in gebruik nemen.
- Nooit zonder filterelementen zuigen. => Het toestel kan beschadigd worden!
- Niet aan het netsnoer maar aan de stekker trekken om het laadapparaat van het net af te sluiten.
- Dit apparaat kan worden gebruikt door kinderen vanaf 8 jaar en door personen met beperkte fysieke, sensorische of geestelijke vermogens of personen die gebrek aan kennis of ervaring hebben, wanneer zij onder toezicht staan of met het oog op een veilig gebruik volledig over de bediening van het apparaat zijn geïnformeerd en op de hoogte zijn van de gevaren die hieruit kunnen voortvloeien.
- Kinderen mogen niet met het apparaat spelen.
- Reiniging en onderhoud mogen niet worden uitgevoerd door kinderen als zij niet onder toezicht

- Laad het apparaat niet bij temperaturen onder de 0°C of boven de 40°C.
- Defect laadapparaat niet aansluiten of openen, maar door een nieuw vervangen.
- Beschadigde accuzuiger niet in gebruik nemen.
- Om risico's te vermijden mogen reparaties en de vervanging van onderdelen in zoverre ze niet bij »Reiniging« in deze gebruiksaanwijzing zijn beschreven, alleen door onze klantenservice worden uitgevoerd.
- De stofzuiger en het laadstation beschermen tegen weersinvloeden, vocht en hittebronnen.
- Versleten apparaten onmiddellijk onbruikbaar maken, het apparaat daarna op een verantwoorde wijze afvoeren.

## Instructies voor recycling

Bij uw speciaalzaak of gemeente kunt u informatie krijgen over actuele methodes van afvalverwerking. Let op: dit apparaat bevat herlaadbare NiMH-batterijen (accu's). Voordat u het apparaat met het vuil meegeeft, dienen de ontladen batterijen eruit te worden gehaald (zie afbeelding 14) en op een milieuvriendelijke manier te worden afgevoerd.

nl

Gelieve de pagina's met afbeeldingen uit te klappen!

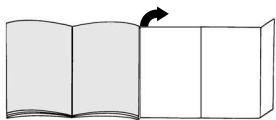

## Voor het eerste gebruik

### Montage laadapparaat

Het laadstation kan aan de wand worden gemonteerd en als tafelhouder worden gebruikt.

#### Afbeelding 1

- Eerst de laadstekker in de houder van het laadstation inbrengen en vastzetten door eraan te draaien.
- Bij gebruik als tafelhouder het snoer door de uitsparing van het laadstation leiden.

#### Afbeelding 2

Om het laadstation aan de wand te monteren zoekt u een plaats in de buurt van een stopcontact en bevestigt u het met behulp van de bijgevoegde schroeven aan de wand.

#### Afbeelding 3

- Accuzyger zoals weergegeven in het laadstation plaatsen.

! **Let erop dat de contacten van de accuzyger en de laadstekker niet vervuild zijn. Eventueel de contacten schoonmaken.**

! **Voor het eerste gebruik moeten de accu's van de accuzyger minstens 16 uur geladen worden.**

#### Afbeelding 4

- Stekker van het laadapparaat in het stopcontact steken.
- De indicatie voor het laden is verlicht.
- De indicatie is verlicht zolang de stofzyger via het laadapparaat met het stroomnet verbonden is.
- Deze gaat ook niet uit wanneer de accu's van de stofzyger volledig geladen zijn.
- Het is normaal en onbezwaarlijk dat het laadapparaat en de stofzyger warm worden.
- U kunt de stofzyger laden wanneer hij niet gebruikt wordt. Op deze manier is hij altijd beschikbaar.

## Zuigen

#### Afbeelding 5

Apparaat uit het laadstation nemen en in de richting van de pijl aan de aan-/uitknop draaien.

#### Kierenmondstuk

#### Afbeelding 6

Voor het schoonzuigen van kieren en hoeken, etc. Het kierenmondstuk en het meubelmondstuk, zoals afgebeeld, in de zuigopening van de accuzyger steken.

#### Meubelborstel

#### Afbeelding 7

Voor het afzuigen van schilderijlijsten, boeken, gevoelige meubels, enz. De meubelborstel, zoals weergegeven, op het kierenmondstuk steken.

#### Vloeistof opzuigen

! **Voor het opzuigen van vloeistof, de vuilcontainer leegmaken en de filters reinigen (Reiniging van de filters).**

#### Afbeelding 8

- Het vloeistofmondstuk, zoals afgebeeld, in de zuigopening van de accuzyger steken.
- Vloeistof in de richting van de pijl opzuigen.

! **Let op: vloeistof slechts opzuigen tot de max-markering -> Als er te veel vloeistof wordt opgenomen kan het apparaat beschadigd raken!**

- Na het opzuigen van vloeistof de vuilcontainer leegmaken.

#### Afbeelding 9

Het apparaat na het zuigen weer in het laadstation plaatsen.

nl

## Reiniging van de filters

De accuzyger dient na het zuigen indien mogelijk altijd leeggemaakt te worden.

### Afbeelding 10

- Vuilcontainer met behulp van de ontgrendelingsknop ontgrendelen en van de zuigeenheid trekken.

### Afbeelding 11

Complete filtereenheid met behulp van de handgreep uit de vuilcontainer nemen en schoonmaken door hem uit te kloppen of met het bijgevoegde borsteltje uit te borstelen.

### Afbeelding 12

- Vuilcontainer leegmaken.
- Bij sterke vervuiling kunnen de filtereenheid en de vuilcontainer worden uitgewassen.  
De vuilcontainer vervolgens met een droge doek schoonwrijven en de filtereenheid volledig laten drogen voordat u hem weer inbrengt.

### Afbeelding 13

- Filtercontainer, filterhouder en vuilfilter in de vuilcontainer plaatsen. Filteervlies op de zuigeenheid trekken.
- Vuilcontainer op de zuigeenheid plaatsen en vergrendelen.

Filters kunnen indien gewenst via de klantenservice worden verkregen.

## Onderhoud

Voordat u de accuzyger schoonmaakt, dient hij uitgeschakeld en van het laadapparaat losgemaakt te zijn. U kunt hem met een in de handel gebruikelijk reinigingsmiddel voor kunststof schoonmaken.

- ! **Geen schuurmiddelen, glas- of allesreiniger gebruiken. De zuiger nooit in water houden.**

## Afvalverwerking van de accu's

Voordat u het apparaat met het vuil meegeeft, dient het accublok te worden gedemonteerd en afzonderlijk te worden afgevoerd.

### Afbeelding 14\*

- Het batterijvak in de richting van de pijl openschuiven.
- Bevestigingsband doorknippen en het accublok uit het apparaat nemen.
- Toevoersnoeren doorknippen en voor de veiligheid de uiteinden afzonderlijk ter isolering met band beplakken.

\*afhankelijk van de uitvoering

## Beskrivelse

da

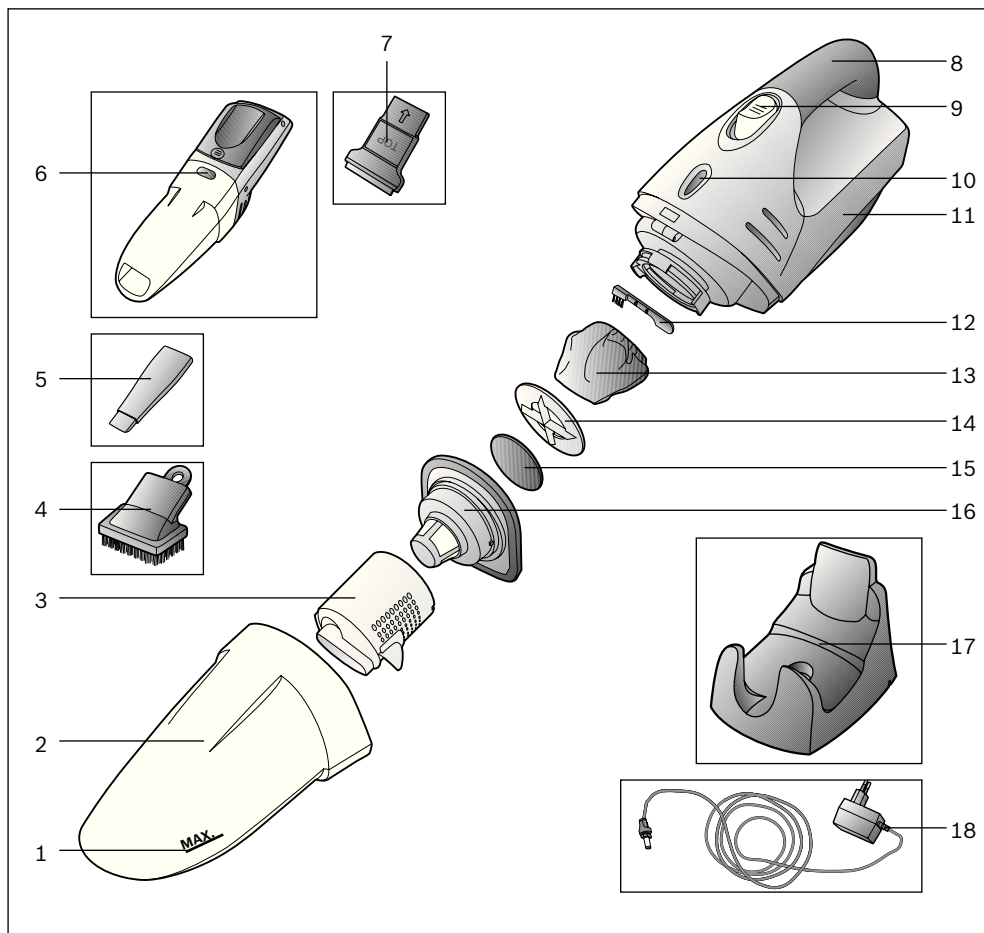

- 1 Markering for maksimal væskestand
- 2 Smudsbeholder
- 3 Filterbeholder
- 4 Møbepensel
- 5 Fugemundstykke
- 6 Frigøringstast, smudsbeholder
- 7 Væskemundstykke med gummikant
- 8 Håndgreb
- 9 Tænd-/slukknop

- 10 Indikator for opladning
- 11 Støvsugerenhed
- 12 Rengøringsbørste
- 13 Filter-fiberstof
- 14 Filterholder
- 15 Filterskum
- 16 Støvfilter
- 17 Ladestation
- 18 Ladestik

## da

Opbevar brugsanvisningen.  
Sørg for, at brugsanvisningen medfølger,  
hvis støvsugeren gives videre til andre.

### Anvendelse iht. formål

Denne støvsuger er kun beregnet til privat brug og ikke til erhvervsmæssig anvendelse. Støvsugeren må udelukkende anvendes i overensstemmelse med angivelserne i denne brugsanvisning. Producenten hæfter ikke for evt. skader, der er opstået som følge af ukorrekt anvendelse eller forkert betjening. Overhold derfor altid nedenstående anvisninger!

Støvsugeren må kun bruges med:

- Originale filterindsatser
- Originale reservedele og tilbehør

#### Støvsugeren må ikke bruges til:

- Støvsugning af mennesker eller dyr
- Opsugning af:
  - smådyr
  - sundhedsskadelige, skarpkantede, varme eller glødende substanser
  - letantændelige eller eksplosive stoffer og gasser
  - aske, sod fra kakkelovne eller centralvarmeanlæg.

### Sikkerhedsanvisninger

Denne støvsuger opfylder de almindeligt anerkendte regler for tekniske konstruktioner samt de respektive sikkerhedsbestemmelser.

- Ladestationen må kun tilsluttes og anvendes i henhold til angivelserne på typeskiltet.
- Støvsug aldrig uden filterindsatser. => Apparatet kan blive beskadiget!
- Træk ikke i ledningen, men kun i selve stikket, når ladestationens netledning skal trækkes ud af kontakten.
- Dette apparat kan benyttes af børn fra 8 år og derover, samt af personer med reducerede fysiske, sensoriske eller mentale evner og / eller manglende erfaring eller viden, hvis de er under opsyn eller er blevet instrueret i sikker brug af apparatet og har forstået de farer og risici, der kan være forbundet med brugen af apparatet.
- Børn må ikke bruge apparatet som legetøj.
- Rengøring og vedligeholdelse må ikke udføres af børn, uden at de er under opsyn.

- Apparatet må ikke oplades ved temperaturer under 0°C eller over 40°C.
- En defekt ladestation må ikke tilsluttes eller åbnes, men skal udskiftes med en ny.
- Hvis akku-støvsugeren er blevet beskadiget, må den ikke anvendes.
- For at der ikke skal opstå fare, må reparationer og udskiftning af reservedele kun udføres af et autoriseret serviceværksted, såfremt de ikke er beskrevet under "Rengøring" i denne brugsanvisning.
- Støvsuger og ladestation skal beskyttes mod påvirkning fra vind og vejr, fugtighed og varmekilder.
- Et kasseret apparat skal gøres ubrugeligt med det samme og herefter bortskaffes efter forskrifterne.

### Anvisninger om bortskaffelse

Forhør Dem om de aktuelle bortskaffelsesmåder hos Deres forhandler eller på kommunens tekniske forvaltning.

Bemærk: Dette apparat indeholder genopladelige NiMH-batterier (akku'er). Inden apparatet bortskaffes, skal de afladede batterier afmonteres (se figur 14) og bortskaffes korrekt under hensyntagen til miljøet.

da

Fold siderne med billederne ud!

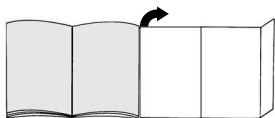

## Inden den første ibrugtagning

### Montage af ladestation

Ladestationen kan både anvendes til vægmontage og som bordholder.

#### Figur 1

- Stik først ladestikket ind i ladestationens holder, og drej det fast.
- Stik ledningen igennem udsparingen i ladestationen, når den anvendes som bordholder.

#### Figur 2

Find et sted i nærheden af en stikkontakt ved vægmontage, og monter ladestationen på væggen ved hjælp af de vedlagte skruer.

#### Figur 3

- Sæt akku-støvsugereren i ladestationen, som vist.

! **Kontroller, at kontakterne i akku-støvsugereren og i ladestationen ikke er snavsede. Rengør i givet fald kontakterne.**

! **Inden apparatet bruges første gang, skal akku-støvsugerens genopladelige batterier oplades i mindst 16 timer.**

#### Figur 4

- Stik ladestationens netstik ind i en kontakt.
- Indikatoren for opladning lyser.
- Indikatoren lyser altid, når støvsugereren er forbundet med strømmettet via ladestationen.
- Den slukker heller ikke, når støvsugerens genopladelige batterier er helt ladet op.
- Det er normalt og er uden betydning, at ladestationen bliver varm.
- De kan altid lade støvsugereren stå til opladning, når den ikke er i brug. På den måde er den altid klar til brug.

## Støvsugning

#### Figur 5

Tag støvsugereren ud af ladestationen, og flyt tænd-/slukknappen i pilens retning.

#### Fugemundstykke

#### Figur 6

Til støvsugning af fuger, hjørner osv. Stik fugemundstykket ind i akku-støvsugerens sugeåbning, som vist.

#### Møbelpensel

#### Figur 7

Til støvsugning af billedrammer, bøger, sart møbler, etc. Sæt møbelpenslen på fugemundstykket, som vist.

#### Opsugning af væske

! **Inden opsugning af væske, skal smudsbeholderen tømmes, og filterene rengøres (se under Rengøring af filtre).**

#### Figur 8

- Stik væskemundstykket ind i akku-støvsugerens sugeåbning, som vist.
- Opsugning af væsker skal ske i pilens retning.

! **Pas på: Ved opsugning af væsker må apparatet kun fyldes op til MAX-markeringen -> hvis støvsugereren overfyldes, kan den blive beskadiget!**

- Tøm smudsbeholderen, når opsugningen af væske er afsluttet.

#### Figur 9

Sæt apparatet tilbage på plads i ladestationen efter støvsugningen.

da

## Rengøring af filtre

Akku-støvsugeren skal helst tømmes, hver gang den har været i brug.

### Figur 10

- Frigør smudsbeholderen ved hjælp af frigøringstasten, og tag den ud af sugeenheden.

### Figur 11

Tag den komplette filterenhed ud af smudsbeholderen ved hjælp af håndgrebet, og bank den ren, eller børst den med den vedlagte rengøringsbørste.

### Figur 12

- Tøm smudsbeholderen.
- Hvis filterenheden er meget snavset, kan både filterenhed og smudsbeholder vaskes. Tør til sidst smudsbeholderen af med en tør klud. Filterenheden skal være helt tør, inden den sættes tilbage i apparatet igen.

### Figur 13

- Sæt filterbeholderen, filterholder, filterskum og støvfilter ind i smudsbeholderen igen. Træk filterfiberstoffet på sugeenheden.
- Sæt smudsbeholderen på plads i sugeenheden, og lad den klikke på plads.

Der kan bestilles nye filtre hos kundeservice.

## Pleje

Sluk for akku-støvsugeren, og tag den ud af ladestationen, inden rengøring. Den kan plejes med et almindeligt rengøringsmiddel til kunststof.

- **Brug aldrig skuremidler, glas- eller universalrengøringsmidler. Støvsugeren må aldrig dyppes i vand.**

## Bortskaffelse af genopladelige batterier

Inden apparatet bortskaffes, skal akku-blokken afmonteres og bortskaffes separat.

### Figur 14\*

- Skyd batterirummet i pilens retning.
- Klip befæstigelsesbåndet over, og tag akku-blokken ud af apparatet.
- Klip strømforsyningsledninger over, og rul af hensyn til sikkerheden isoleringsbånd om hver enkelt ledningsende.

\*afhængigt af udstyr

## Beskrivelse av apparatet

no

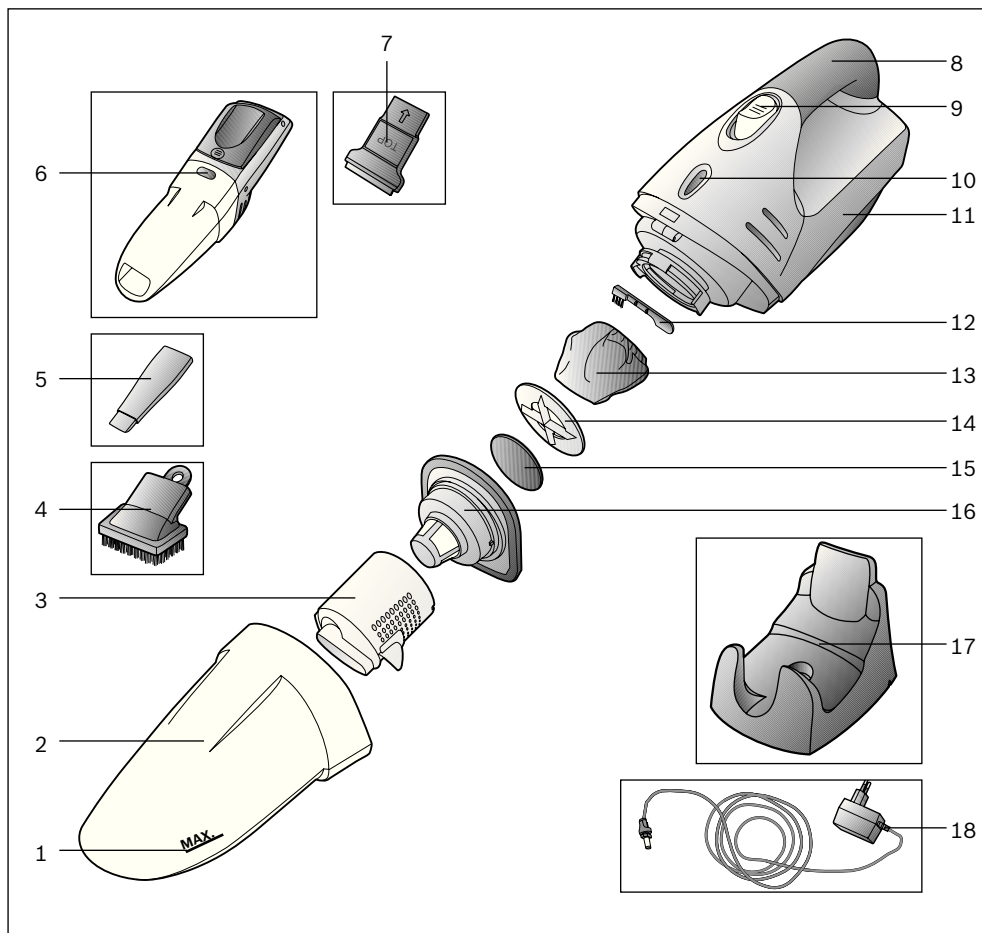

- 1 Merke for maksimalt væsknivå
- 2 Smussbeholder
- 3 Filterbeholder
- 4 Møbelpensel
- 5 Fugemunnstykke
- 6 Låseknapp for smussbeholderen
- 7 Væskemunnstykke med gummileppe
- 8 Håndtak
- 9 Av/på-knapp

- 10 Indikator for lading
- 11 Sugedel
- 12 Rengjøringsbørste
- 13 Filterfleece
- 14 Filterholder
- 15 Filterskum
- 16 Smussfilter
- 17 Ladestasjon
- 18 Lader



**no**

Ta godt vare på bruksanvisningen. Bruksanvisningen må følge med når støvsugeren skifter eier.

**Tiltenkt bruk**

Støvsugeren er kun beregnet for bruk i husholdninger og ikke til nærings- og industriformål. Støvsugeren må bare brukes som beskrevet i denne bruksanvisningen. Produsenten tar ikke ansvar for eventuelle skader som skyldes ikke forskriftsmessig bruk eller ukyndig betjening. Les derfor de følgende instruksjonene nøye. Støvsugeren må bare brukes med:

- originale filterelementer
- originale reservedeler og tilbehør

**Støvsugeren egner seg ikke til:**

- støvsuging av mennesker eller dyr
- oppsuging av:
  - insekter
  - helseskadelige, varme eller glødende stoffer eller gjenstander med skarpe kanter
  - lettantennelige eller eksplosive stoffer og gasser
  - aske, sot fra kakkelovner og sentralfyringsanlegg

**Sikkerhetsanvisninger**

Denne støvsugeren er laget i henhold til anerkjente tekniske prinsipper og gjeldende sikkerhetsbestemmelser.

- Laderen må kun kobles til og tas i bruk i henhold til opplysningene på typeskiltet.
- Støvsug aldri uten filterpose. => Apparatet kan bli ødelagt.
- Trekk i støpselet, ikke i ledningen, når du skal koble laderen fra strømmettet.
- Apparatet skal bare brukes av barn over åtte år og personer med nedsatt fysisk, sensorisk eller mental funksjonsevne eller manglende erfaring og/eller kunnskap dersom de er under oppsyn eller har fått tilstrekkelig opplæring i sikker bruk av apparatet og har forstått hvilke farer som kan oppstå.
- Barn skal ikke leke med apparatet.
- Rengjøring og vedlikehold skal ikke utføres av barn uten tilsyn.
- Lad ikke apparatet ved temperaturer under 0 °C eller over 40 °C.
- Ikke koble til eller åpne en defekt lader, men skift den ut med en ny.
- Ikke bruk den batteridrevne støvsugeren hvis den er skadet.

- Reparasjoner og bytte av deler skal, så lenge det ikke står annet oppført under "Rengjøring" i denne bruksanvisningen, bare foretas av autorisert kundeservice slik at farlige situasjoner unngås.
- Beskytt støvsugeren, bare foretas av autorisert kundeservice slik at farlige situasjoner unngås.
- Beskytt støvsugeren, bare foretas av autorisert kundeservice slik at farlige situasjoner unngås.
- Utslitte apparater må straks gjøres ubrukbare, og deretter kasseres på forskriftsmessig måte.

**Informasjon om deponering**

Adressen til avfallsdeponier og miljøstasjoner får du ved å henvende deg til faghandelen eller kommunen der du bor.

Viktig: Dette apparatet inneholder oppladbare NiMH-batterier. Før apparatet kasseres, må de utladede batteriene tas ut (se bilde 14) og kasseres slik at de ikke skader miljøet.

no

Brett ut bildesidene.

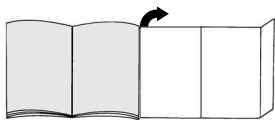

## Før første gangs bruk

### Montering av lader

Laderen er egnet til både veggmontering og som bordholder.

#### Figur 1

- Før først laderen inn i holderen og drei den fast.
- Ved bruk av bordholderen skal kabelen føres gjennom åpningen på laderen.

#### Figur 2

Ved veggmontering må du velge et sted i nærheten av en stikkontakt, og montere laderen til veggen med de medfølgende skruene.

#### Figur 3

- Sett den batteridrevne støvsugeren inn i laderen, som vist på bildet.

! **Pass på at kontaktene på den batteridrevne støvsugeren og laderen ikke er tilsmusset. Rengjør kontaktene om nødvendig.**

! **Batteriene i den batteridrevne støvsugeren må lades i minst 16 timer før første gangs bruk.**

#### Figur 4

- Sett laderens støpsel i stikkontakten.
- Ladeindikatoren lyser.
- Indikatoren lyser så lenge støvsugeren er koblet til strømmettet via laderen.
- Den slukker heller ikke når batteriene på støvsugeren er fulladet.
- Laderen og støvsugeren kan bli litt varme under lading, men dette er normalt og ikke farlig.
- Den batteridrevne støvsugeren kan lades kontinuerlig når den ikke er i bruk. På den måten er den alltid klar til bruk.

## Støvsuging

#### Figur 5

Ta apparatet ut av laderen og skyv av/på-bryteren i pilens retning.

#### Fugemunnstykke

#### Figur 6

Til støvsuging i fuger, hjørner osv.  
Sett fugemunnstykket i åpningen på den batteridrevne støvsugeren, som vist på bildet.

#### Møbelpensel

#### Figur 7

Til støvsuging av bilderammer, bøker, ømfintlige møbler osv.  
Sett møbelpenselen på fugemunnstykket, som vist på bildet.

#### Oppsuging av væske

! **Smussbeholderen skal tømmes og filteret rengjøres før det suges opp væske (se Rengjøring av filter).**

#### Figur 8

- Sett væskemunnstykket i åpningen på den batteridrevne støvsugeren, som vist på bildet.
- Sug væskene i pilens retning.

! **Obs! Væske skal kun suges opp til maks-merket er nådd -> Maskinen kan skades hvis den overfylles.**

- Tøm smussbeholderen etter at væsken er sugd opp.

#### Figur 9

Sett apparatet tilbake i laderen når du er ferdig med å støvsuge.

no

## Rengjøring av filter

Den batteridrevne støvbeholderen bør tømmes etter hver bruk.

### Figur 10

- Løsne smussbeholderen ved hjelp av låsetasten, og trekk den av sugedelen.

### Figur 11

Ta hele filterenheten ut av smussbeholderen ved hjelp av håndtaket, og bank den ren eller rengjør med den medfølgende rengjøringsbørsten.

### Figur 12

- Tøm smussbeholderen.
- Hvis filterenheten og smussbeholderen er svært skitten, kan den skylles. Tørk deretter av smussbeholderen med en tørr klut. Filterenheten skal tørke helt før den settes inn igjen.

### Figur 13

- a) Sett filterbeholder, filterholder, filterskum og smussfilter inn i smussbeholderen. Trekk filterfleecen på sugeenheten.
- b) Sett smussbeholderen tilbake på sugedelen og smekk den på plass.

Ved behov kan det bestilles filter via vår kundeservice.

## Vedlikehold

Den batteridrevne støvsugeren må være slått av og koblet fra laderen før rengjøring. Bruk vanlig plastrensemiddel til rengjøringen.

- ! **Ikke bruk skuremidler, glass- eller universalrengjøringsmidler. Støvsugeren må aldri senkes i vann.**

## Deponering av batteriene

Før apparatet deponeres, skal batteriblokken demonteres og deponeres for seg.

### Figur 14\*

- Åpne batterirommet i pilens retning.
- Klipp over festeremmen og ta batteriet ut av apparatet.
- Kutt over ledningene og lim for sikkerhets skyld hver kabelende for seg med isoleringstape.

\*avhengig av modell

## Beskrivning av produkten

sv

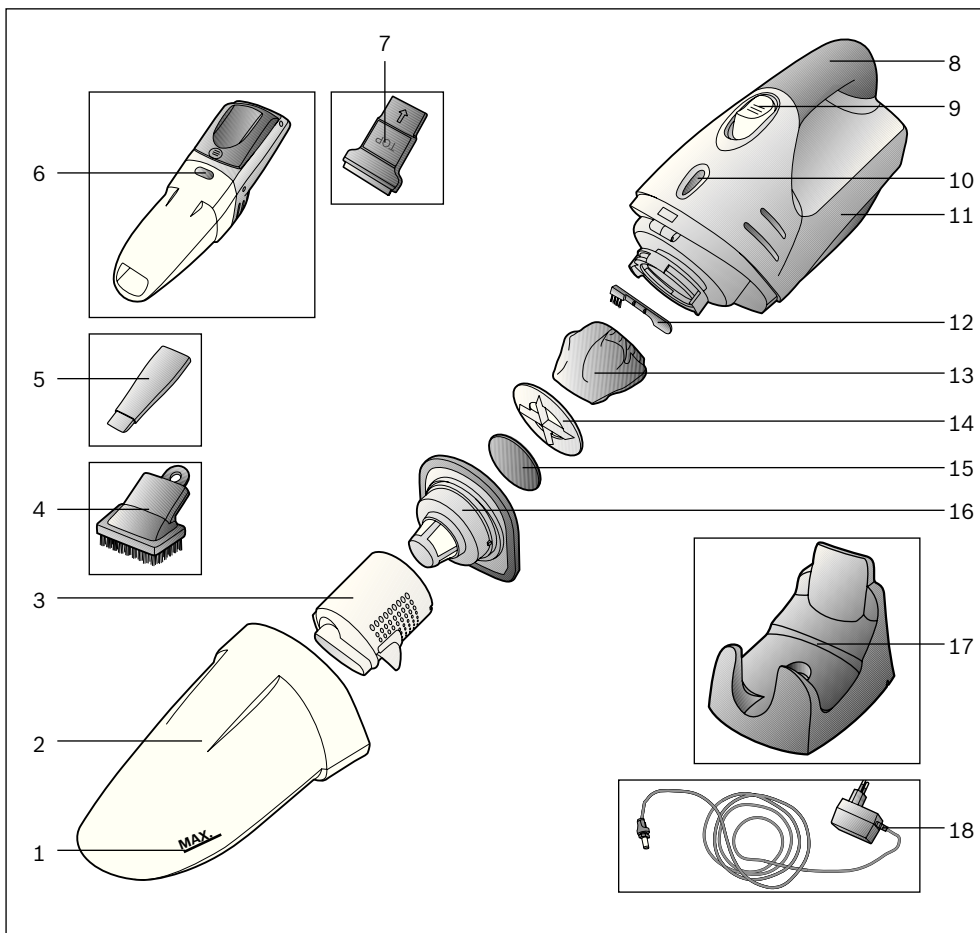

- 1 Maxmarkering för vätskenivå
- 2 Dammbehållare
- 3 Filterbehållare
- 4 Möbelmunstycke
- 5 Fogmunstycke
- 6 Låsknapp dammbehållare
- 7 Vätskemunstycke med gummiläpp
- 8 Handtag
- 9 PÅ/AV-knapp

- 10 Laddindikering
- 11 Sugdel
- 12 Rengöringsborste
- 13 Textilfilter
- 14 Filterhållare
- 15 Skumplastfilter
- 16 Dammfiler
- 17 Laddare
- 18 Laddkontakt

**SV**

Spara bruksanvisningen.

Se till så att bruksanvisningen medföljer dammsugaren vid ägarbyte.

**Avsedd användning**

Dammsugaren är bara avsedd för hemmabruk, inte för kommersiell användning. Dammsugaren är bara avsedd för användning enligt bruksanvisningen. Tillverkaren tar inget ansvar för eventuella skador som uppstår på grund av ej avsedd eller felaktig användning. Du måste följa anvisningarna nedan!

Dammsugaren är bara avsedd för användning med:

- originalfilterinsats
- originalreservdelar, -tillbehör

**Ej avsedd användning av dammsugaren:**

- dammsuga av människor och djur
- för att dammsuga av:
  - smådjur
  - hälsofarliga ämnen, föremål med vassa kanter, heta eller glödande material
  - lättantändliga eller explosiva ämnen och gaser
  - aska, sot från kakelugnar och pannor.

**Säkerhetsanvisningar**

Dammsugaren uppfyller gällande teknisk praxis och säkerhetsföreskrifter.

- Anslut och använd bara laddaren enligt märkskylten.
- Dammsug aldrig utan filterinsats. => Du kan skada enheten!
- Dra i kontakten, inte i sladden, när du tar ur elanslutningen till laddaren.
- Barn under 8 år och personer med begränsad fysisk, sensorisk eller mental färdighet eller som saknar erfarenhet eller kunskaper får bara använda enheten under överinseende av någon eller om de får lära sig hur man använder enheten säkert och vilka risker som finns.
- Låt inte barn leka med enheten.
- Barn får bara göra rengöring och skötsel under uppsikt.
- Ladda inte enheten vid temperaturer under 0°C eller över 40°C.

- Anslut eller öppna aldrig trasiga laddare, byt ut mot ny i stället.
- Använd inte den sladdlösa dammsugaren om den är trasig.
- Det är bara auktoriserad serviceverkstad som får göra reparationer och byta reservdelar på dammsugaren om det inte står annat under "Rengöring" i bruksanvisningen. Allt för att undvika risker i användningen.
- Skydda dammsugare och laddare från påverkan av väder, fukt och värme.
- Gör uttjänta enheter obrukbara direkt, släng dem sedan i återvinningen.

**Återvinning**

Kontakta kommunen eller din återförsäljare om du vill ha information om hur enheten går att återvinna när den är uttjänt.

Obs! Enheten innehåller uppladdningsbara NiMH-batterier. Ta ur batterierna (se bild 14) och lägg dem i en batteriholk innan du slänger enheten i återvinningen.

SV

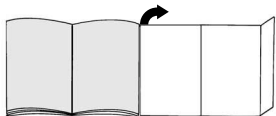
**Veckla ut bildsidorna!****Före första användning****Sätta ihop laddaren**

Laddaren går både att väggmontera och använda som bordsställ.

**Bild 1**

- Sätt i laddkontakten i fästet på laddaren, lås den med en vridning.
- Använder du den som bordsställ, trä sladden genom uttaget i laddaren.

**Bild 2**

Placera laddaren nära ett vägguttag vid väggmontering, fäst med de medföljande skruvarna

**Bild 3**

- Sätt i den sladdlösa dammsugaren i laddaren som bilden visar.

! **Se till så att kontaktblecken på den sladdlösa dammsugaren och laddaren inte blir smutsiga. Rengör kontakterna, om det behövs.**

! **Du måste ladda dammsugarbatterierna i minst 16 timmar före första användning.**

**Bild 4**

- Sätt i kontakten till laddaren i uttaget.
- Laddindikeringen lyser.
- Indikeringen lyser konstant när dammsugaren är elansluten via laddaren.
- Den slocknar inte ens när dammsugarbatterierna är fulladdade.
- Laddare och dammsugare blir varma. Det är normalt och innebär ingen risk.
- Du kan lämna den sladdlösa dammsugaren i laddaren när du inte använder den. Då är den alltid redo att använda.

**Dammsugning****Bild 5**

Ta enheten ur laddaren och slå på PÅ/AV-brytaren i pilens riktning.

**Fogmunstycke****Bild 6**

Dammsuger i fogar och hörn etc.  
Sätt fogmunstycket i sugöppningen till den sladdlösa dammsugaren som bilden visar.

**Möbelmunstycke****Bild 7**

Dammsuger tavelramar, böcker, ömtåliga möbler m.m.  
Sätt möbelmunstycket på fogmunstycket som bilden visar.

**Suga upp vätska**

! **Töm dammbehållaren och rengör filtret**  
• (se Rengöra filtret) innan du suger upp vätska.

**Bild 8**

- Sätt vätskemunstycket i sugöppningen till den sladdlösa dammsugaren som bilden visar.
- Sug upp vätskan i pilens riktning.

! **Obs! Sug bara upp vätska till maxmarkeringen**  
• -> Suger du upp mer, så kan du skada maskinen!

- Töm behållaren när du sugit upp vätska.

**Bild 9**

Sätt tillbaka enheten i laddaren när du dammsugit klart.

SV

## Rengöra filtret

Töm helst den sladdlösa dammsugaren efter varje användning.

### Bild 10

- Tryck på låsknappen och ta loss dammbehållaren ur sugdelen.

### Bild 11

Ta ut hela filterenheten ur dammbehållaren med handtaget och knacka ur resp. borsta rent med den medföljande rengöringsborsten.

### Bild 12

- Töm dammbehållaren.
- Är filterenhet och dammbehållare jättesmutsiga, tvätta ur dem.  
Torka ur dammbehållaren med torr trasa; filterdelen ska vara helt torr innan du sätter tillbaka den.

### Bild 13

- Sätt i filterbehållare, filterhållare, skumplast- och smutsfilter i dammbehållaren igen. Sätt på textiltfiltret på sugdelen.
- Sätt på dammbehållaren i sugdelen igen och snäpp fast den.

Beställ nya filter hos service, om det behövs.

## Skötsel och vård

Slå av den sladdlösa dammsugaren och ta loss den ur laddaren innan du rengör den. Du rengör med vanligt plastrengöringsmedel.

- **Använd inte skurmedel, fönsputs eller allrent.**
- **Doppa aldrig dammsugaren i vatten**

## Batteriåtervinning

Ta ur batterierna och lägg dem i en batteriholk innan du återvinner enheten.

### Bild 14\*

- Ta av batterifacket i pilens riktning.
- Kapa fästbandet och ta ut batteriet ur enheten.
- Kapa sladden och tejpa sladdändarna med eltejp för säkerhets skull.

\*beroende på utförande

## Laitteen kuvaus

fi

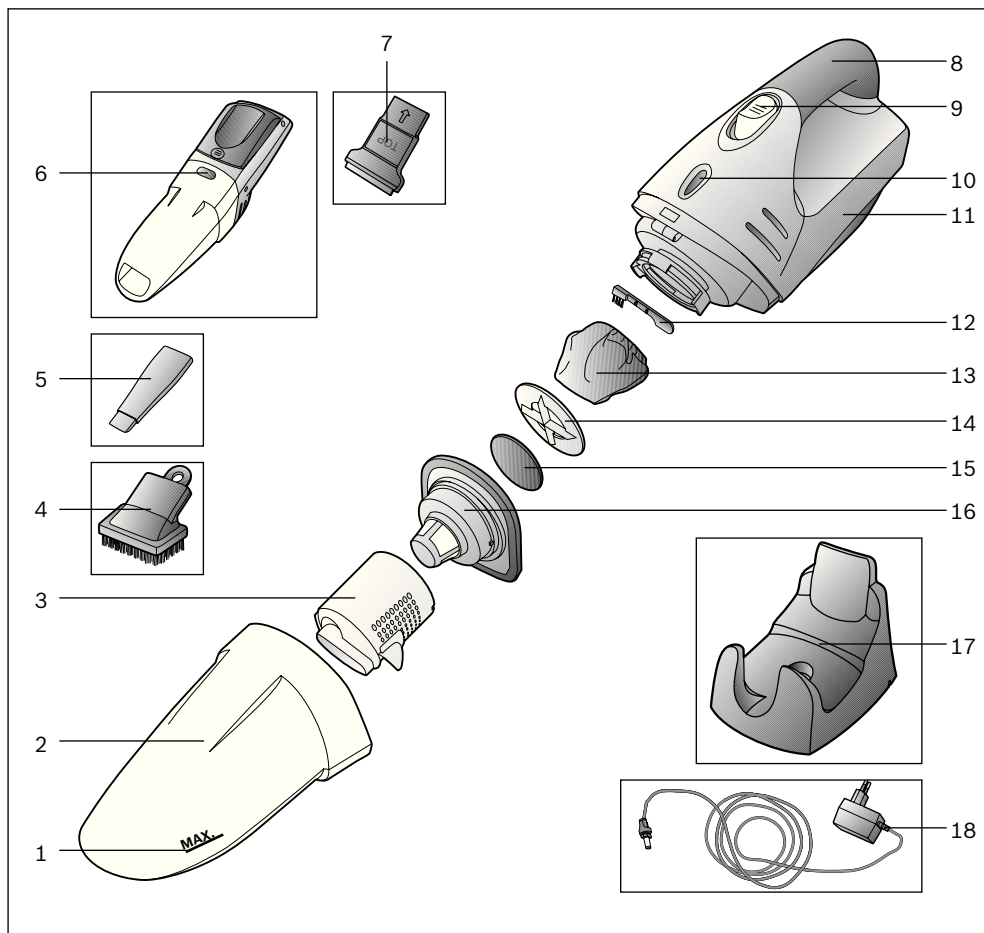

1 Merkintä: suurin sallittu nestemäärä

2 Pölysäiliö

3 Suodatinkotelo

4 Huonekaluharja

5 Rakosuulake

6 Pölysäiliön vapautuspainike

7 Nestesuulake, jossa kuminokka

8 Kädensija

9 Virtakytkin

10 Latausnäyttö

11 Moottori/akku-osa

12 Puhdistusharja

13 Suodatinkangas

14 Suodatinpidike

15 Suodattimen vaahtomuovi

16 Roskasuodatin

17 Latauslaite

18 Latauspistoke



**fi**

Säilytä käyttöohjeet.

Jos annat pölynimurin kolmannelle osapuolelle, liitä käyttöohjeet mukaan.

## Määräystenmukainen käyttö

Tämä pölynimuri on tarkoitettu ainoastaan kotikäyttöön. Käytä pölynimuria vain tässä käyttöohjeessa annettujen ohjeiden mukaan. Valmistaja ei vastaa mahdollisista vahingoista, jotka johtuvat ohjeidenvastaisesta käytöstä tai väärästä hoidosta. Noudata ehdottomasti seuraavia ohjeita!

Pölynimurin käyttö on sallittu ainoastaan:

- alkuperäisten suodatinten kanssa
- alkuperäisten varaosien ja tarvikkeiden kanssa

### Pölynimuri ei sovi:

- ihmisten tai eläinten imurointiin
- sillä ei voida imuroida:
  - pieneliöitä
  - terveydelle vaarallisia, teräviä, kuumia tai hehkuvia aineita
  - helposti syttyviä tai räjähtäviä aineita ja kaasuja
  - tuhkaa, nokea kaakeliuuneista ja keskuslämmityslaitteistoista

## Turvaohjeet

Tämä pölynimuri vastaa hyväksytyjä teknisiä sääntöjä ja asianmukaisia turvamääräyksiä.

- Liitä latauslaite sähköverkkoon ja ota se käyttöön vain tyyppikilvessä olevien tietojen mukaan.
- Älä imuroi koskaan ilman suodattimia. => Laite voi vaurioitua!
- Kun irrotat latauslaitteen sähköverkosta, älä vedä verkkoliitäntäjohdosta, vaan pistokkeesta.
- Laitetta voivat käyttää 8 vuotta täyttäneet lapset ja henkilöt, joiden fyysiset tai henkiset kyvyt ovat rajoittuneet tai joilta puuttuu kokemus ja/tai tieto laitteen käytöstä, valvonnan alaisina tai kun heitä on opastettu laitteen käytössä ja he ovat ymmärtäneet laitteen käytön vaarat.
- Lapset eivät saa leikkiä laitteella.
- Lapset eivät saa puhdistaa tai huoltaa laitetta ilman valvontaa.

- Älä lataa laitetta lämpötilassa alle 0 °C tai yli 40 °C.
- Älä liitä viallista latauslaitetta sähköverkkoon tai avaa sitä, vaan vaihda se uuteen.
- Älä käytä viallista rikkaimuria.
- Vaaratilanteiden välttämiseksi korjaukset ja varaosien vaihto, joita ei ole kuvattu tämän käyttöohjeen kappaleessa "Puhdistus", on sallittu ainoastaan valtuutetulle huoltopalvelulle.
- Suojaa pölynimuria ja latauslaitetta sääolosuhteiden vaikutukselta, kosteudelta ja lämmönlähteiltä.
- Käytöstä poistetut laitteet tulee tehdä heti käyttökelvottomiksi ja hävittää määräysten mukaisesti.

## Ohjeita hävittämisestä

Tarkempia tietoja hävittämismahdollisuuksista saat alan liikkeistä tai kunnan tai kaupungin virastosta.

Huomio: Tässä laitteessa on ladattavat NiMH-akut.

Irrota purkautuneet akut ennen laitteen hävittämistä (katso kuvat 14) ja hävitä ne ympäristöystävällisesti.

fi

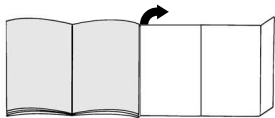
**Käännä kuvasivut esiin!****Ennen ensimmäistä käyttöä****Latauslaitteen asennus**

Latauslaitetta voidaan käyttää sekä seinään asennettuna että pöytätelineenä.

**Kuva 1**

- Laita ensin latauspistoke latauslaitteen telineeseen ja lukitse kiertämällä paikalleen.
- Kun käytät laitetta pöytätelineenä, ohjaa johto latauslaitteessa olevan aukon kautta.

**Kuva 2**

Valitse seinäasennusta varten pistorasian lähellä oleva paikka ja kiinnitä latauslaite mukana toimitettujen ruuvien avulla seinään.

**Kuva 3**

- Aseta rikkaimuri kuvan mukaisesti latauslaitteeseen.

! **Varmista, että rikkaimurin kontaktipinnat eivät ole likaiset. Puhdista kontaktipinnat tarvittaessa.**

! **Rikkaimurin akkuja on ladattava ennen ensimmäistä käyttöä vähintään 16 tuntia.**

**Kuva 4**

- Kytke latauslaitteen pistoke pistorasiaan.
- Latausnäyttö palaa.
- Näyttö palaa niin kauan kuin pölynimuri on kytkettynä latauslaitteen kautta sähköverkkoon.
- Se ei sammu silloinkaan, kun pölynimurin akut ovat latautuneet täyteen.
- Latauslaitteen ja pölynimurin lämpeneminen on normaalia ja vaaratonta.
- Voit ladata rikkaimuria aina, kun sitä ei käytetä. Tällöin se on aina valmiina käyttöön.

**Imurointi****Kuva 5**

Ota laite latauslaitteesta ja paina virtakytkintä nuolen suuntaan.

**Rakosuulake****Kuva 6**

Rakojen ja kulmien yms. imurointiin. Laita rakosuulake kuvan osoittamalla tavalla rikkaimurin imuaukkoon.

**Huonekaluharja****Kuva 7**

Kehysten, kirjojen, hellävaraista hoitoa vaativien huonekalujen jne. imurointiin. Laita huonekaluharja kuvan osoittamalla tavalla rakosuulakkeeseen.

**Nesteiden imurointi**

! **Tyhjennä ennen nesteiden imurointia pölysäiliö ja puhdista suodattimet (ks. Suodattimien puhdistus).**

**Kuva 8**

- Laita nestesuulake kuvan osoittamalla tavalla rikkaimurin imuaukkoon.
- Imuroi nesteet nuolen suuntaan.

! **Huomio: Imuroi nesteitä vain Max-merkintään saakka -> Jos laite on liian täynnä, se voi vaurioitua!**

- Tyhjennä pölysäiliö nesteiden imuroinnin jälkeen.

**Kuva 9**

Aseta laite imuroinnin jälkeen latauslaitteeseen.

fi

## Suodattimien puhdistus

Rikkaimuri on hyvä tyhjentää aina imuroinnin jälkeen.

### Kuva 10

- Vapauta pölysäiliön lukitus vapautuspainikkeen avulla ja vedä se pois moottori/akku-osasta.

### Kuva 11

Ota koko suodatinyksikkö kädensijan avulla pois pölysäiliöstä ja puhdista ravistamalla tai harjaamalla mukana olevalla puhdistusharjalla.

### Kuva 12

- Tyhjennä pölysäiliö.
  - Jos suodattimet ja pölysäiliö ovat hyvin likaiset, ne voidaan pestä.
- Kuivaa pölysäiliö sen jälkeen kuivalla liinalla; anna suodatinyksikön kuivua kokonaan ennen kuin laitat sen takaisin paikalleen.

### Kuva 13

- Laita suodatinkotelo, suodatinpideke, suodattimen vaahtomuovi ja roskasuodatin pölysäiliöön. Vedä suodatinkangas moottori/akku-osan päälle.
- Aseta pölysäiliö moottori/akku-osaan ja lukitse paikalleen.

Suodattimia on tarvittaessa saatavana huoltopalvelusta

## Hoito

Kytke rikkaimuri ennen puhdistamista pois päältä ja irrota se latauslaitteesta. Voit puhdistaa sen yleisesti saatavilla olevilla muovin puhdistusaineilla.

### ■ Älä käytä hankausaineita, lasin- tai

- yleispuhdistusaineita. Älä koskaan upota imuria veteen

## Akkujen hävittäminen

Irrota akkulohko ennen käytetyn laitteen hävittämistä ja hävitä se erikseen.

### Kuva 14\*

- Työnnä akkukotelo auki nuolen suuntaan.
- Katkaise kiinnityshihna ja ota akkulohko pois paikaltaan.
- Katkaise liitäntäjohto ja eristä johdon päät varmuuden vuoksi yksittäin eristysnauhalla.

\*varusteista riippuen

## Descripción del aparato

es

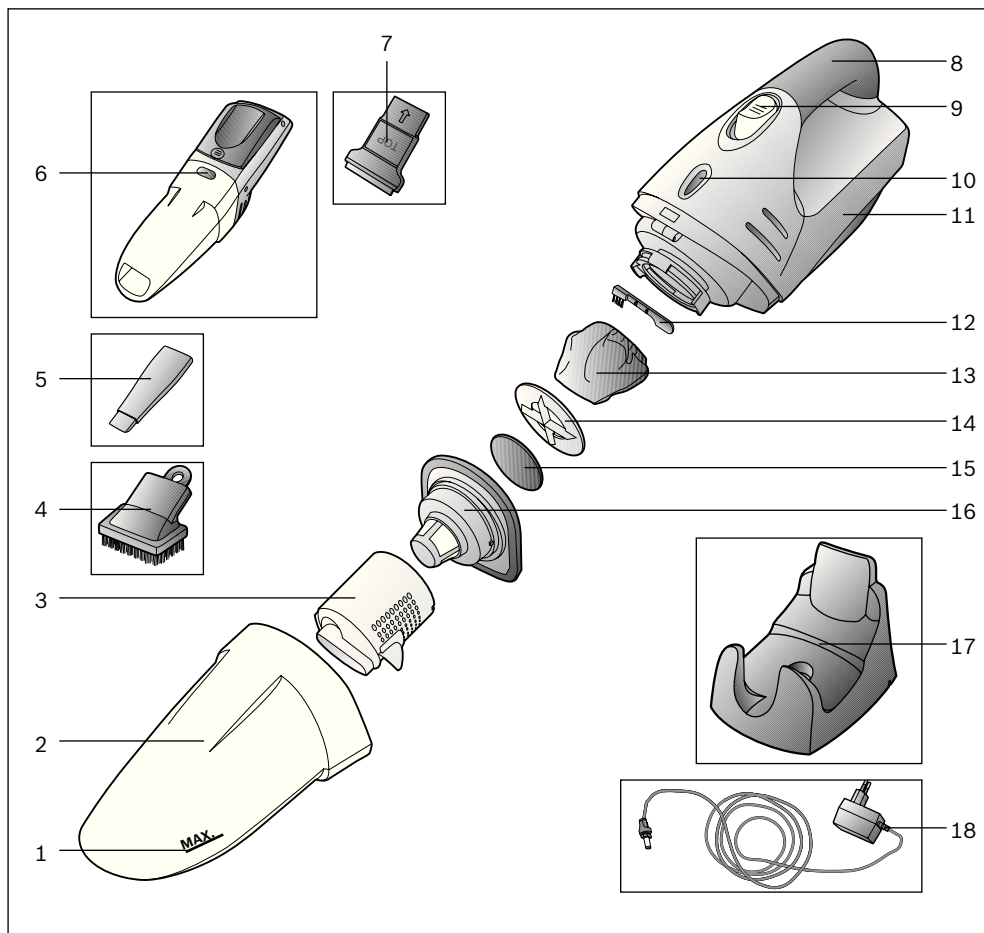

- 1 Marca del nivel máximo de líquido
- 2 Depósito de suciedad
- 3 Portafiltros
- 4 Cepillo para muebles
- 5 Boquilla para juntas
- 6 Tecla de desenclavamiento del depósito de suciedad
- 7 Boquilla para líquido con falda de goma

- 10 Indicador de funcionamiento con carga
- 11 Unidad de aspiración
- 12 Cepillo de limpieza
- 13 Filtro de fieltro
- 14 Soporte del filtro
- 15 Espuma filtrante
- 16 Filtro de suciedad
- 17 Estación de carga
- 18 Enchufe de carga

es

Conservar las instrucciones de uso.  
En caso de entregar el aspirador a una tercera persona, adjuntar las instrucciones de uso.

## Uso de acuerdo con las especificaciones

Este aspirador está indicado solo para el uso doméstico y no para aplicaciones industriales. Usar el aspirador exclusivamente de acuerdo con las indicaciones descritas en estas instrucciones de uso. El fabricante no se hace responsable de los posibles daños causados por un uso indebido o inapropiado del aparato. ¡Observar, por tanto, los siguientes consejos y advertencias con detenimiento!

El aspirador deberá usarse solo con:

- filtros originales
- piezas de repuesto y accesorios originales

### El aspirador no es apropiado para:

- aspirar sobre personas o animales
- aspirar:
  - microorganismos
  - sustancias calientes, incandescentes, nocivas para la salud o con bordes cortantes
  - sustancias y gases muy inflamables o explosivos
  - ceniza, hollín de estufas cerámicas e instalaciones de calefacción central

## Consejos y advertencias de seguridad

Este aspirador cumple las reglas reconocidas de la técnica y las normas de seguridad pertinentes.

- La conexión y puesta en funcionamiento del cargador debe efectuarse de acuerdo con las indicaciones de la placa de características.
- No aspirar sin filtros. => ¡El aparato puede estropearse!
- No tirar del cable de alimentación sino del enchufe para desconectar el cargador de la red.
- Este aparato puede ser utilizado por niños a partir de 8 años y por personas que presenten limitaciones de las facultades físicas, sensoriales o psíquicas o que carezcan de la experiencia y el conocimiento necesarios, siempre que sean supervisados por otra persona o que se les haya enseñado a utilizar la herramienta de forma segura y hayan comprendido los peligros que supone.
- Los niños no deben jugar con el aparato.
- Las tareas de limpieza y mantenimiento que correspondan al usuario no deben ser realizadas por niños sin supervisión.

- No cargar el aparato con temperaturas inferiores a 0°C o por encima de 40°C.
- No conectar o abrir un cargador defectuoso, sino cambiarlo por otro nuevo.
- No poner en marcha el aspirador recargable si presenta algún desperfecto.
- Para evitar riesgos, las reparaciones y el cambio de piezas del aspirador, siempre y cuando no estén recogidas en el apartado »Limpieza« de estas instrucciones de uso, solo deben ser llevados a cabo por el servicio de asistencia técnica autorizado.
- Proteger el aspirador y la estación de carga de las inclemencias del tiempo, de la humedad y de fuentes de calor.
- Inutilizar inmediatamente los aparatos usados para poder eliminarlos según la normativa.

## Indicaciones de reciclaje

Infórmese sobre las posibilidades para eliminar los residuos en su establecimiento especializado o en la administración municipal correspondiente. Atención: este aparato contiene pilas NiMH recargables (acumuladores). Antes de deshacerse del aparato sacar las baterías descargadas (ver la figura 14) y proceder teniendo en consideración el medio ambiente.

es

¡Abrir los despleguables laterales!

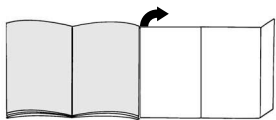

## Antes del primer uso

### Montaje del cargador

La estación de carga se puede utilizar montada en la pared o como soporte en una mesa.

#### Figura 1

- Primero introducir el enchufe de carga en el soporte de la estación de carga y asegurar girándolo.
- Cuando se utiliza como soporte en una mesa, meter el cable por el hueco de la estación de carga.

#### Figura 2

Para el montaje en la pared es conveniente situarlo cerca de un enchufe y fijar la estación de carga con los tornillos suministrados.

#### Figura 3

- Poner el aspirador recargable como se muestra en la figura en la estación de carga.

▮ **Debe comprobarse que los contactos del aspirador recargable y el enchufe de carga no estén sucios. En caso necesario, limpiar los contactos.**

▮ **Antes del primer uso hay que cargar los acumuladores del aspirador recargable al menos 16 horas.**

#### Figura 4

- Introducir el enchufe del cargador en la toma de corriente.
- El indicador de funcionamiento con carga se ilumina
- El indicador permanece iluminado mientras el aspirador esté conectado a la red eléctrica por medio del cargador.
- No se apaga cuando el acumulador del aspirador está completamente cargado.
- No supone ningún problema si se produce un calentamiento del cargador y el aspirador.
- El aspirador recargable se puede cargar siempre que no esté en funcionamiento. De esta forma estará siempre disponible.

## Aspirar

#### Figura 5

Quitar el aparato de la estación de carga y accionar la tecla de encendido y apagado en la dirección de la flecha.

#### Boquilla para juntas

#### Figura 6

Para aspirar en juntas, esquinas, etc. Introducir la boquilla para juntas, como se muestra en la figura, en la abertura de aspiración del aspirador recargable.

#### Cepillo para muebles

#### Figura 7

Para aspirar marcos de cuadros, libros, muebles delicados, etc. Fijar el cepillo para muebles, como se muestra en la figura, en la boquilla para juntas.

#### Absorber líquidos

▮ **Antes de aspirar líquidos, vaciar el depósito de suciedad y limpiar los filtros (ver Limpieza de los filtros).**

#### Figura 8

- Introducir la boquilla para líquidos, como se muestra en la figura, en la abertura de aspiración del aspirador recargable.
- Aspirar los líquidos en la dirección de la flecha.

▮ **Atención: Aspirar los líquidos solo hasta la marca máx. -> Si se sobrepasa, el aparato podría sufrir desperfectos.**

- Después de absorber líquidos, vaciar el depósito de suciedad inmediatamente.

#### Figura 9

Después de aspirar, volver a colocar el aparato en la estación de carga.

es

## Limpieza de los filtros

Es recomendable vaciar el aspirador recargable al finalizar cada proceso de aspiración.

### Figura 10

- Desbloquear el depósito de suciedad con la ayuda de la tecla de desenclavamiento y retirar de la unidad de aspiración.

### Figura 11

Retirar la unidad filtrante completa del depósito de suciedad con ayuda de la empuñadura y limpiarla sacudiéndola y cepillándola con el cepillo de limpieza incluido.

### Figura 12

- Vaciar el depósito de suciedad.
- En caso de suciedad excesiva, la unidad filtrante y el depósito de suciedad pueden lavarse. Frotar el depósito de suciedad con un paño seco después de lavarlo; dejar que la unidad filtrante se seque por completo antes de colocarla.

### Figura 13

- Colocar el portafiltros, el soporte del filtro, la espuma filtrante y el filtro de suciedad en el depósito de suciedad. Retirar el fieltro del filtro de la unidad de aspiración.
- Colocar el depósito de suciedad en la unidad de aspiración y enclavarlo.

En caso necesario se pueden adquirir los filtros a través del servicio de asistencia técnica

## Cuidados

Antes de limpiar el aspirador recargable hay que desconectarlo y desenchufarlo del cargador. Se puede limpiar con uno de los productos de limpieza para plásticos usuales en el mercado.

- **No utilizar productos abrasivos, limpiacristales o productos de limpieza universales. No introducir nunca el aspirador dentro del agua.**

## Eliminación de los acumuladores

Antes de desechar el aparato, desmontar el bloque de acumuladores y eliminarlos por separado.

### Figura 14\*

- Deslizar el compartimento de la pila en la dirección de la flecha.
- Quitar la cinta de sujeción y retirar el bloque de acumuladores del aparato.
- Desconectar los cables de conexión y, por motivos de seguridad, envolver los extremos del cable con cinta para aislarlos.

\*según equipamiento

## Descrição do aparelho

pt

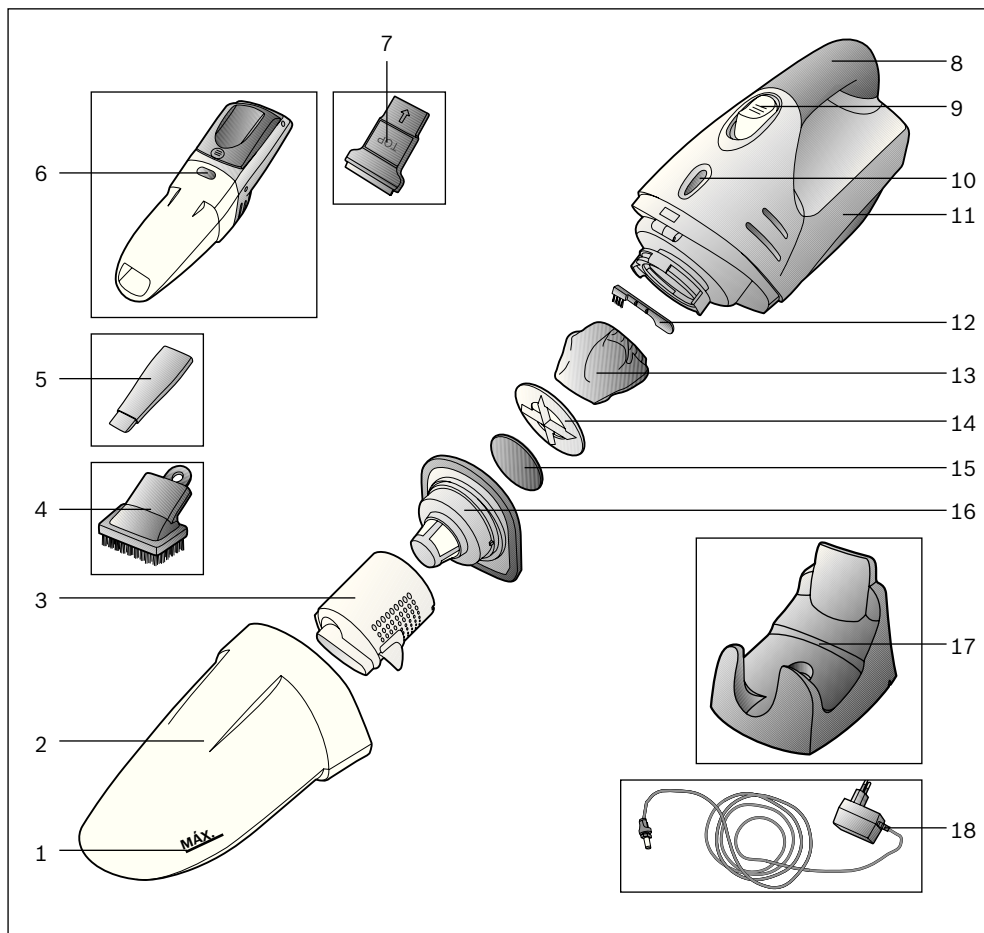

- 1 Marcação do nível máximo de líquido
- 2 Depósito de pó
- 3 Depósito do filtro
- 4 Pincel para móveis
- 5 Bocal para fendas
- 6 Tecla de desbloqueio do depósito de sujidades
- 7 Bocal para líquidos com rebordo de borracha
- 8 Pega
- 9 Tecla de ligar/desligar

- 10 Indicador de carregamento
- 11 Unidade de aspiração
- 12 Escova de limpeza
- 13 Velo do filtro
- 14 Suporte do filtro
- 15 Esponja de filtração
- 16 Filtro de sujidades
- 17 Estação de carregamento
- 18 Ficha de carga



pt

Guarde o manual de instruções e junte-o ao aspirador sempre que o entregar a terceiros.

## Uso a que se destina

Este aspirador destina-se exclusivamente ao uso doméstico, não devendo ser utilizado para fins industriais. Utilize o aspirador apenas de acordo com as instruções do presente manual. O fabricante não se responsabiliza por eventuais danos causados por uma utilização indevida ou erros de manuseamento. Por isso, tenha em atenção as seguintes recomendações! O aspirador só pode ser utilizado com:

- filtros originais
- peças de substituição e acessórios originais

### O aspirador não é indicado para:

- limpar pessoas ou animais
- aspirar:
  - pequenos animais;
  - substâncias nocivas para a saúde, objectos pontiagudos, substâncias quentes ou incandescentes;
  - substâncias e gases facilmente inflamáveis ou explosivos;
  - cinzas, fuligem de fogões de lenha e de instalações de aquecimento central.

## Indicações de segurança

Este aspirador está em conformidade com as regras técnicas reconhecidas e cumpre as instruções de segurança aplicáveis.

- Ligue o carregador à corrente e coloque-o em funcionamento somente de acordo com a placa de características.
- Nunca aspire sem filtros. => O aparelho pode danificar-se!
- Para desligar o carregador da corrente, não puxe pelo cabo de alimentação, mas sim pela ficha.
- Este aparelho não pode ser utilizado por crianças a partir dos 8 anos e pessoas com capacidades físicas, sensoriais ou mentais reduzidas ou que não disponham de experiência suficiente, excepto sob vigilância ou sob instruções específicas de utilização segura do aparelho, e desde que entendam os perigos resultantes da mesma.
- Não deixe que crianças brinquem com o aparelho.
- Não permita a limpeza e manutenção do aparelho pelo utilizador a crianças sem vigilância.

- Não carregue o aparelho caso a temperatura seja inferior a 0°C ou superior a 40°C.
- Se o carregador estiver danificado, não o ligue à corrente nem o abra. Troque-o por um novo.
- Se o aspirador recarregável estiver danificado, não o coloque em funcionamento.
- Para evitar perigos, as reparações e a substituição de peças só podem ser efectuadas pelo Serviço de Assistência Técnica autorizado, desde que as mesmas não sejam descritas no capítulo "Limpeza" deste manual de instruções.
- Proteja o aspirador e a estação de carregamento das intempéries e mantenha-os afastados de fontes de humidade e de calor.
- No final da vida útil do aparelho, este deverá ser imediatamente inutilizado e eliminado de acordo com as normas em vigor.

## Recomendações de eliminação

Informe-se sobre os actuais meios de eliminação junto da loja especializada da sua zona ou das entidades municipais competentes.

Atenção: este aparelho contém baterias NiMH recarregáveis (acumuladores). Antes da eliminação do aparelho, desmonte as baterias descarregadas (ver Figura 14) e elimine-as de forma ecológica.

pt

Desdobre, por favor, as páginas com figuras!

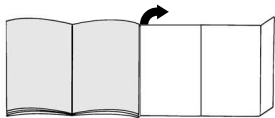

## Antes da primeira utilização

### Montagem do carregador

A estação de carregamento tanto pode ser montada na parede como utilizada enquanto suporte de mesa.

#### Figura 1

- Comece por inserir a ficha de carga no orifício da estação de carregamento e fixe a ficha rodando-a.
- Se utilizar a estação de carregamento como suporte de mesa, passe o cabo pela ranhura da estação.

#### Figura 2

Caso opte pela montagem na parede, escolha um local próximo de uma tomada e monte a estação de carregamento na parede com a ajuda dos parafusos fornecidos.

#### Figura 3

- Coloque o aspirador recarregável na estação de carregamento conforme ilustrado.

! **Certifique-se de que os contactos do aspirador e da ficha de carga não estão sujos. Se necessário, limpe os contactos.**

! **Antes da primeira utilização, as baterias do aspirador têm de ser carregadas durante, pelo menos, 16 horas.**

#### Figura 4

- Insira a ficha do carregador na tomada.
- O indicador de carregamento acende-se.
- O indicador permanece aceso enquanto o aspirador estiver ligado à corrente através do carregador.
- Quando as baterias do aspirador estiverem totalmente carregadas, o indicador mantém-se aceso.
- O aquecimento do carregador e do aspirador é normal e não constitui qualquer perigo.
- Pode deixar o aspirador a carregar, sempre que este não esteja a ser utilizado. Deste modo, o aparelho estará sempre à disposição.

## Aspiração

#### Figura 5

Retire o aparelho da estação de carregamento e prima a tecla de ligar/desligar no sentido da seta.

#### Bocal para fendas

#### Figura 6

Para aspirar fendas, cantos, etc. Insira o bocal para fendas na abertura de aspiração do aspirador, conforme ilustrado.

#### Pincel para móveis

#### Figura 7

Para aspirar molduras, livros, móveis delicados, etc. Encaixe o pincel para móveis no bocal para fendas, conforme ilustrado.

#### Aspirar líquidos

! **Antes de aspirar líquidos, esvazie o depósito de sujidades e limpe os filtros (ver "Limpeza dos filtros").**

#### Figura 8

- Insira o bocal para líquidos na abertura de aspiração do aspirador.
- Aspire os líquidos no sentido da seta.

! **Atenção: quando aspirar líquidos, não ultrapasse a marcação "Máx." -> O aparelho pode ficar danificado em caso de sobreenchimento!**

- Depois de aspirar líquidos, esvazie o depósito de pó.

#### Figura 9

Depois de aspirar, volte a colocar o aparelho na estação de carregamento.

pt

## Limpeza dos filtros

Sempre que possível, o aspirador deve ser esvaziado após cada utilização.

### Figura 10

- Desbloqueie o depósito de sujidades, premindo a tecla de desbloqueio e retire-o da unidade de aspiração.

### Figura 11

Segurando na pega, retire a unidade de filtragem completa do depósito de sujidades e, de seguida, sacuda e limpe-a com a escova de limpeza que é fornecida com o aparelho.

### Figura 12

- Esvazie o depósito de sujidades.
- Em caso de muita sujidade, a unidade de filtragem e o depósito de sujidades podem ser lavados. No final seque bem o depósito de sujidades com um pano enxuto e deixe a unidade de filtragem secar totalmente antes de voltar a colocá-la no aparelho.

### Figura 13

- Insira o depósito e o suporte do filtro, bem como a esponja de filtração e o filtro de sujidades no depósito de sujidades. Coloque o velo do filtro sobre a unidade de filtragem.
- Coloque o depósito de sujidades na unidade de aspiração e encaixe-o.

Se necessário, é possível adquirir os filtros através do Serviço de Assistência Técnica.

## Manutenção

Antes de proceder à limpeza do aspirador recarregável, este tem de ser desligado e separado do carregador. O aspirador pode ser limpo com os produtos normalmente utilizados para a limpeza de plásticos.

- **Não utilize produtos abrasivos, limpa-vidros ou produtos lava-tudo. O aspirador não deve ser colocado dentro de água em nenhuma circunstância.**

## Eliminação das baterias

Antes de eliminar o aparelho, desmonte o bloco de baterias e elimine-o em separado.

### Figura 14\*

- Abra o compartimento das baterias no sentido da seta.
- Corte a fita de retenção e retire o bloco de baterias do aparelho.
- Corte os cabos de alimentação e, por precaução, revista cada uma das extremidades com fita isolante.

\*conforme o modelo

## Περιγραφή συσκευής

el

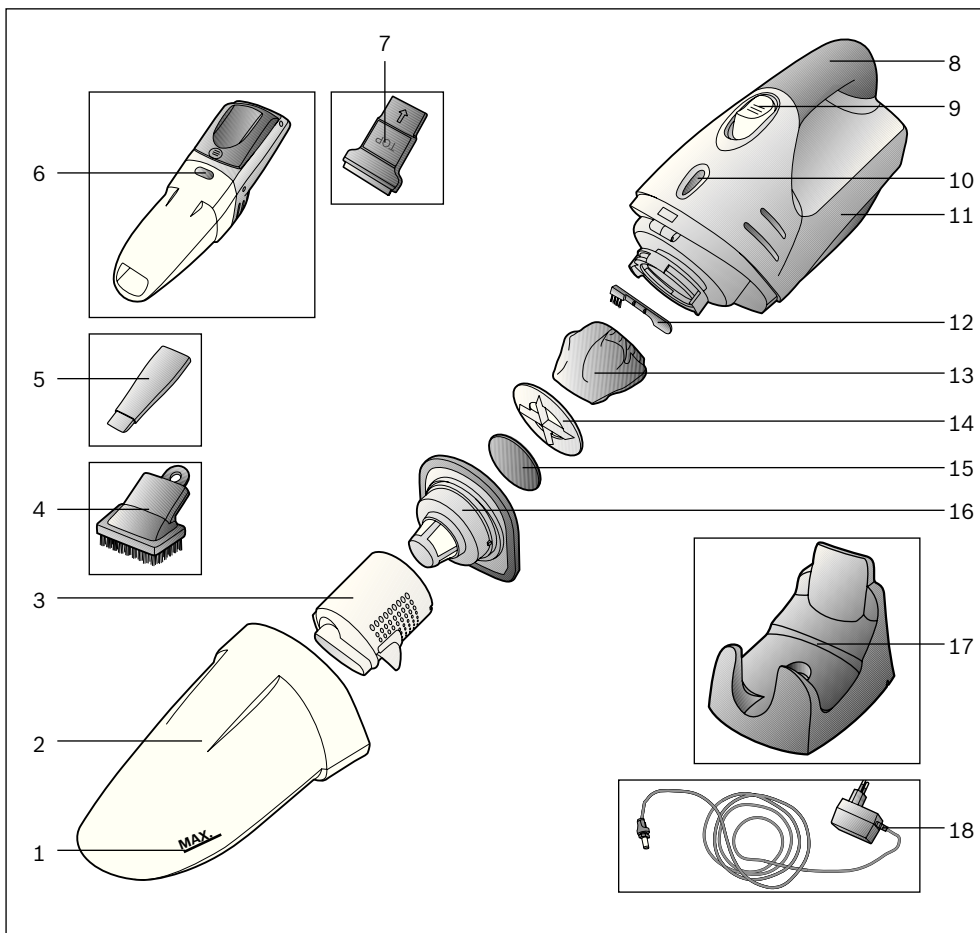

- 1 Μαρκάρισμα της μέγιστης στάθμης του υγρού
- 2 Δοχείο συλλογής των ρύπων
- 3 Δοχείο φίλτρου
- 4 Βουρτσάκι για σκούπισμα επίπλων
- 5 Στόμιο αναρρόφησης για σκούπισμα γωνιών
- 6 Πλήκτρο απασφάλισης του δοχείου συλλογής των ρύπων
- 7 Ακροφύσιο υγρού με λαστιχένιο χείλος
- 8 Χειρολαβή
- 9 Πλήκτρο On/Off

- 10 Ένδειξη της λειτουργίας φόρτισης
- 11 Μονάδα αναρρόφησης
- 12 Βούρτσα καθαρισμού
- 13 Βάτα φίλτρου
- 14 Στήριγμα φίλτρου
- 15 Αφρώδες υλικό
- 16 Φίλτρο ρύπων
- 17 Σταθμός φόρτισης
- 18 Φίς φορτιστή

el

Παρακαλώ φυλάξτε τις οδηγίες χρήσης.  
Σε περίπτωση παράδοσης της ηλεκτρικής σκούπας σε τρίτους, δώστε παρακαλώ μαζί και τις οδηγίες χρήσης.

## Χρήση σύμφωνα με το σκοπό προορισμού

Αυτή η ηλεκτρική σκούπα προορίζεται για χρήση μόνο στο σπίτι και όχι για επαγγελματικούς σκοπούς. Χρησιμοποιείτε την ηλεκτρική σκούπα αποκλειστικά σύμφωνα με τα στοιχεία σ' αυτές τις οδηγίες χρήσης. Ο κατασκευαστής δεν ευθύνεται για ενδεχόμενες ζημιές, που οφείλονται σε μη ενδεδειγμένη χρήση ή σε λάθος χειρισμό. Γι' αυτό προσέξτε οπωσδήποτε τις ακόλουθες υποδείξεις!

Η ηλεκτρική σκούπα επιτρέπεται να χρησιμοποιείται μόνο με:

- Γνήσια στοιχεία φίλτρου
- Γνήσια ανταλλακτικά και αξεσουάρ

### Η ηλεκτρική σκούπα δεν είναι κατάλληλη για:

- τη χρήση σε ανθρώπους ή ζώα
- την απορρόφηση:
  - μικρών ζωντανών οργανισμών
  - βλαβερών στην υγεία, κοφτερών, καυτών ή πυροκατωμένων υλικών
  - εύφλεκτων ή εκρηκτικών υλικών και αερίων
  - στάχτης, αιθάλης από τζάκια και κεντρικές θερμάνσεις

## Υποδείξεις ασφαλείας

Αυτή η ηλεκτρική σκούπα ανταποκρίνεται στους αναγνωρισμένους κανόνες της τεχνικής και στους σχετικούς κανονισμούς ασφαλείας.

- Συνδέστε στο ρεύμα και θέστε σε λειτουργία το φορτιστή μόνο σύμφωνα με τα στοιχεία στην πινακίδα τύπου.
- Μην αναρροφάτε ποτέ χωρίς στοιχεία φίλτρου.  
=> Η συσκευή μπορεί να υποστεί ζημιά!
- Για να αποσυνδέσετε το φορτιστή από το ηλεκτρικό δίκτυο, μην τραβήξετε το ηλεκτρικό καλώδιο, αλλά τραβήξετε το φιο από την πρίζα.
- Η συσκευή μπορεί να χρησιμοποιηθεί από παιδιά από 8 χρονών και πάνω και από άτομα με μειωμένες οωματικές, αισθητήριες ή διανοητικές ικανότητες έλλειψη εμπειρίας και / ή γνώσεων, όταν επιτηρούνται ή έχουν ενημερωθεί σχετικά με την ασφαλή χρήση της συσκευής και έχουν κατανοήσει τους υπάρχοντες κατά τη χρήση κινδύνους.
- Τα παιδιά δεν επιτρέπεται να παίζουν με τη συσκευή.

- Ο καθαρισμός και η συντήρηση μέσω χρήστη δεν επιτρέπεται να εκτελείται από παιδιά χωρίς επιτήρηση.
- Μη φορτίζετε τη συσκευή σε θερμοκρασίες κάτω από 0°C ή πάνω από 40°C.
- Μη συνδέσετε ή μην ανοίξετε έναν ελαττωματικό φορτιστή, αλλά αντικαταστήστε τον με έναν καινούργιο.
- Μη θέσετε σε λειτουργία μια χαλασμένη επαναφορτιζόμενη ηλεκτρική σκούπα.
- Για την αποφυγή των κινδύνων, εκτέλεση των επισκευών και της αντικατάστασης των ανταλλακτικών εξαρτημάτων, εφόσον δεν περιγράφονται στο κεφάλαιο »Καθαρισμός« σε αυτές τις οδηγίες χρήσης, επιτρέπονται μόνο από το εξουσιοδοτημένο σέρβις πελατών.
- Προστατεύετε την ηλεκτρική σκούπα και το σταθμό φόρτισης από τις καιρικές επιδράσεις, την υγρασία και τις πηγές θερμότητας.
- Καταστρέφεται αμέσως τις άχρηστες συσκευές, μετά παραδώστε τη συσκευή για μια απόσυρση σύμφωνα με τους κανονισμούς.

## Υποδείξεις για την απόσυρση

Πληροφορηθείτε παρακαλώ για τους ισχύοντες τρόπους απόσυρσης στο ειδικό κατάστημα πώλησης ή στις υπηρεσίες του δήμου σας.

Προσοχή: Αυτή η συσκευή περιλαμβάνει επαναφορτιζόμενες μπαταρίες NiMH (συσσωρευτές). Πριν την απόσυρση της συσκευής αφαιρέστε τις άδειες μπαταρίες (βλέπε εικόνα 14) και αποσύρετέ τις σύμφωνα με τους κανόνες προστασίας του περιβάλλοντος.

el

Ανοίξτε παρακαλώ τις σελίδες με τις εικόνες!

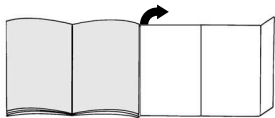

## Πριν την πρώτη χρήση

### Συναρμολόγηση του φορτιστή

Ο σταθμός φόρτισης μπορεί να χρησιμοποιηθεί τόσο για την τοποθέτηση στον τοίχο όσο και ως επιτραπέζιο στήριγμα.

#### Εικ. 1

- Πρώτα τοποθετήστε το φις του φορτιστή στο στήριγμα του σταθμού φόρτισης και ασφαλίστε το στρέφοντάς το.
- Σε περίπτωση χρήσης ως επιτραπέζιο στήριγμα, περάστε το καλώδιο μέσα από την εγκοπή του σταθμού φόρτισης.

#### Εικ. 2

Για την τοποθέτηση στον τοίχο αναζητήστε μια θέση κοντά σε μια πρίζα και στερεώστε το σταθμό φόρτισης με τη βοήθεια των συνημμένων βιδών στον τοίχο.

#### Εικ. 3

- Τοποθετήστε την επαναφορτιζόμενη ηλεκτρική σκούπα, όπως φαίνεται στο σταθμό φόρτισης.

! Προσέξτε, να μην είναι λερωμένες οι επαφές της επαναφορτιζόμενης ηλεκτρικής σκούπας και του φις του φορτιστή. Ενδεχομένως καθαρίστε τις επαφές.

! Πριν την πρώτη λειτουργία πρέπει να φορτιστούν οι μπαταρίες της επαναφορτιζόμενης ηλεκτρικής σκούπας το λιγότερο 16 ώρες.

#### Εικ. 4

- Συνδέστε το φις του φορτιστή στην πρίζα του ρεύματος.
- Η ένδειξη της λειτουργίας φόρτισης ανάβει.
- Η ένδειξη ανάβει τόσο, όσο η ηλεκτρική σκούπα είναι συνδεδεμένη μέσω του φορτιστή με το δίκτυο του ρεύματος.
- Η ένδειξη δε σβήνει ακόμα και όταν οι μπαταρίες της ηλεκτρικής σκούπας είναι πλήρως φορτισμένες.
- Μια θέρμανση του φορτιστή και της ηλεκτρικής σκούπας είναι κανονική και ακίνδυνη.
- Μπορείτε να φορτίσετε την επαναφορτιζόμενη ηλεκτρική σκούπα οποτεδήποτε, όταν δε χρησιμοποιείται. Με αυτό τον τρόπο η επαναφορτιζόμενη ηλεκτρική σκούπα είναι πάντα διαθέσιμη.

## Αναρρόφηση

#### Εικ. 5

Πάρτε τη συσκευή από το σταθμό φόρτισης και πιέστε το πλήκτρο ON-OFF προς την κατεύθυνση του βέλους.

### Στόμιο αναρρόφησης για σκούπισμα αρμών

#### Εικ. 6

Για την αναρρόφηση αρμών, γωνιών, κλπ. Τοποθετήστε το στόμιο αναρρόφησης για το σκούπισμα αρμών, όπως φαίνεται στην εικόνα, στο άνοιγμα αναρρόφησης της επαναφορτιζόμενης ηλεκτρικής σκούπας.

### Βουρτσάκι για σκούπισμα επίπλων

#### Εικ. 7

Για την αναρρόφηση κάδρων, βιβλίων, ευαίσθητων επίπλων, κτλ. Τοποθετήστε το βουρτσάκι για το σκούπισμα των επίπλων, όπως φαίνεται στην εικόνα, στο στόμιο αναρρόφησης για το σκούπισμα γωνιών.

### Απορρόφηση υγρών

! Πριν από την απορρόφηση των υγρών, αδειάστε το δοχείο συλλογής των ρύπων και καθαρίστε το φίλτρο (βλέπε Καθαρισμός του φίλτρου).

#### Εικ. 8

- Τοποθετήστε το ακροφύσιο υγρού, όπως φαίνεται στην εικόνα, στο άνοιγμα αναρρόφησης της επαναφορτιζόμενης ηλεκτρικής σκούπας.
- Αναρροφήστε τα υγρά προς την κατεύθυνση του βέλους.

! Προσοχή: Απορρόφηση υγρών μόνο μέχρι το μαρκάρισμα MAX -> Σε περίπτωση υπερπλήρωσης μπορεί να υποστεί ζημιά η συσκευή!

- Μετά την απορρόφηση των υγρών αδειάστε το δοχείο συλλογής των ρύπων.

#### Εικ. 9

Μετά την απορρόφηση τοποθετήστε τη συσκευή στο σταθμό φόρτισης.

el

## Καθαρισμός των φίλτρων

Η επαναφορτιζόμενη ηλεκτρική σκούπα πρέπει να αδειάζει κατά το δυνατόν μετά από κάθε διαδικασία αναρρόφησης.

### Εικ. 10

- Απασφαλίστε το δοχείο συλλογής των ρύπων με τη βοήθεια του πλήκτρου απασφάλισης και αφαιρέστε το από τη μονάδα αναρρόφησης.

### Εικ. 11

Αφαιρέστε όλη τη μονάδα φίλτρου με τη βοήθεια της χειρολαβής από το δοχείο συλλογής των ρύπων και καθαρίστε τα με κτύπημα ή βούρτσισμα με τη συνημμένη βούρτσα καθαρισμού.

### Εικ. 12

- Αδειάστε το δοχείο συλλογής των ρύπων.
- Σε περίπτωση μεγάλης ρύπανσης μπορεί να πλυθεί η μονάδα φίλτρου και το δοχείο συλλογής των ρύπων. Τρίψτε το δοχείο συλλογής των ρύπων στη συνέχεια μ' ένα στεγνό πανί και αφήστε τη μονάδα του φίλτρου να στεγνώσει εντελώς πριν την επανατοποθέτηση.

### Εικ. 13

**α)** Τοποθετήστε το δοχείο του φίλτρου, το στήριγμα του φίλτρου, τα αφρώδες υλικό και το φίλτρο ρύπανσης στο δοχείο συλλογής των ρύπων. Περάστε τη βάτα φίλτρου πάνω στη μονάδα αναρρόφησης.

**β)** Τοποθετήστε το δοχείο συλλογής των ρύπων στη μονάδα αναρρόφησης και ασφαλίστε το.

Σε περίπτωση που χρειάζεται, μπορείτε να προμηθευτείτε τα φίλτρα μέσω του σέρβις πελατών.

## Φροντίδα

Πριν τον καθαρισμό της επαναφορτιζόμενης ηλεκτρικής σκούπας πρέπει να απενεργοποιηθεί και να αποσυνδεθεί από το φορτιστή. Μπορείτε να την καθαρίσετε με ένα υγρό καθαρισμού πλαστικών του εμπορίου.

**! Μη χρησιμοποιείτε κανένα διαβρωτικό υλικό, υγρό καθαρισμού γυαλιού ή υγρό καθαρισμού γενικής χρήσης. Μη βυθίζετε τη συσκευή ποτέ στο νερό.**

## Απόσυρση των μπαταριών

Πριν την απόσυρση της συσκευής αφαιρέστε το μπλοκ των μπαταριών και αποσύρετέ το ξεχωριστά.

### Εικ. 14\*

- Ανοίξτε, σπρώχνοντας τη θήκη των μπαταριών προς την κατεύθυνση του βέλους.
- Κόψτε την ταινία συγκράτησης και αφαιρέστε το μπλοκ των μπαταριών από τη συσκευή.
- Κόψτε το καλώδιο του ρεύματος και για ασφάλεια μονώστε ξεχωριστά τα άκρα των καλωδίων με ταινία.

\*ανάλογα με τον εξοπλισμό

## Cihazın teknik özellikleri

tr

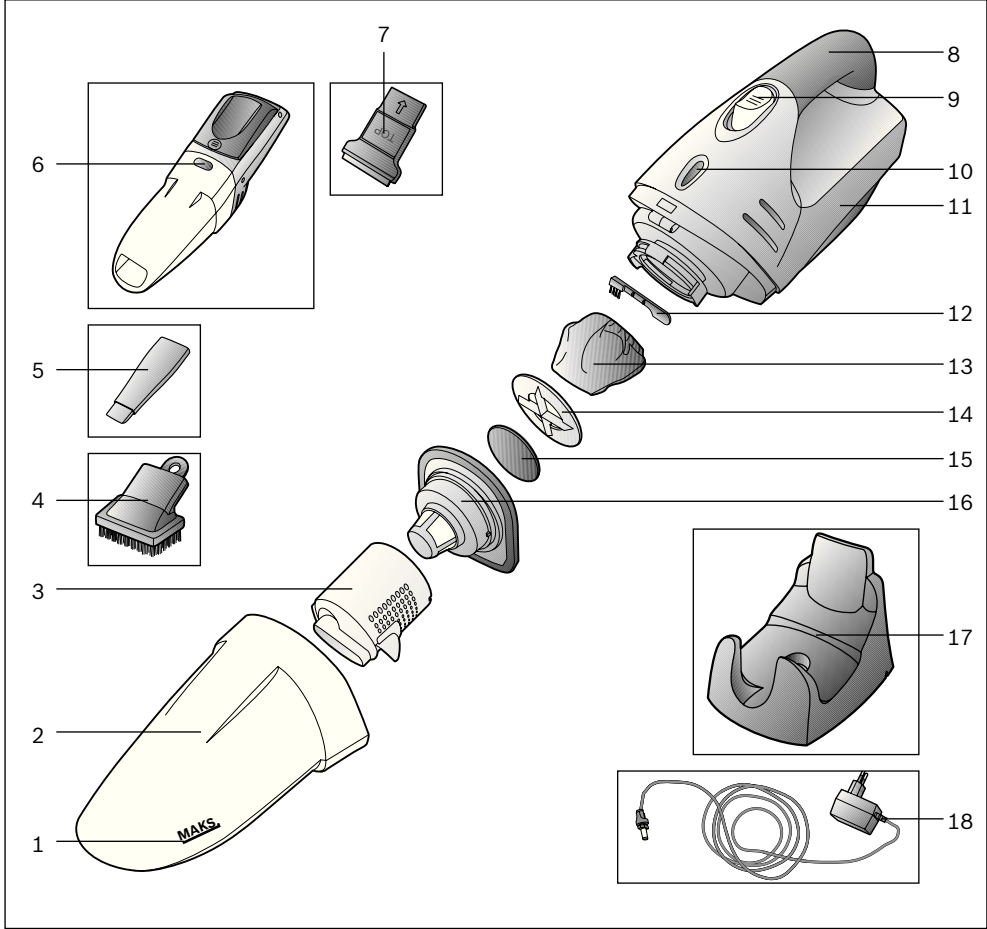

- 1 Maksimum sıvı seviyesi işareti
- 2 Kir haznesi
- 3 Filtre haznesi
- 4 Mobilya fırçası
- 5 Dar aralık temizleme ünitesi
- 6 Kir haznesi kilit açma tuşu
- 7 Lastik kenarlı sıvı emme ağız

- 13 Keçe filtre
- 14 Filtre haznesi
- 15 Filtre köpüğü
- 16 Kir filtresi
- 17 Şarj ünitesi
- 18 Şarj adaptörü

Elektrik bağlantısı 220-240 V\*\*  
Gerilim / Frekans 50 Hz\*\*  
Amper 10 A\*\*

EEE Yönetmeliğine Uygundur

\*\*Modelle göre değişiklik gösterebilir



tr

Kullanma kılavuzunu lütfen itinayla saklayınız. Elektrikli süpürgeyi başka birisine verecek olursanız, lütfen kullanma kılavuzunu da veriniz.

## Amaca uygun kullanım

Bu elektrikli süpürge sadece evdeki normal kullanım için tasarlanmıştır ve ticari kullanım için uygun değildir. Bu elektrikli süpürge sadece bu kullanma kılavuzunda verilen bilgilere göre kullanılmalıdır. Amaca uygun olmayan veya hatalı kullanımdan kaynaklanan muhtemel hasarlardan üretici sorumlu değildir ve sorumlu tutulamaz. Bu nedenle, lütfen aşağıdaki bilgilere kesinlikle dikkat ediniz!

Elektrikli süpürge sadece aşağıdaki parçalar ile kullanılmalıdır:

- Orijinal filtre kartuşları
- Orijinal yedek parçalar, aksesuarlar

### Elektrikli süpürge aşağıdaki işlemler için uygun değildir:

- İnsanların veya hayvanların bu cihaz ile temizlenmesi
- Aşağıdaki cisim, madde veya pisliklerin emilerek temizlenmesi:
  - Haşereler/küçük canlılar
  - Sağlığa zararlı, keskin kenarlı, sıcak veya kızgın maddeler
  - Kolay alevlenen veya patlayıcı maddeler ve gazlar.
  - Çini sobalardaki ve merkezi ısıtma tesisatlarındaki kül ve kurumlar.

## Güvenlik bilgileri

Bu elektrikli süpürge, geçerli teknik kurallara ve bilinen güvenlik yönetmeliklerine uygundur.

- Şarj cihazını sadece tip levhasına göre takınız ve kullanınız.
- Hiçbir zaman filtre uçları olmadan emme işlemi yapmayınız. => Cihaz zarar görebilir!
- Şarj cihazını prizden çıkarmak için elektrik bağlantı kablosundan değil, fişin kendisinden tutarak çekiniz.
- Bu cihaz 8 yaşın altındaki çocuklar ve fiziksel, algısal veya mental yeteneklerinde eksiklikler olan veya tecrübe ve/veya bilgi eksikliği bulunan kişiler tarafından ancak, g zetim altında olmaları veya cihazın güvenli kullanımı hakkında bilgi sahibi olmaları veya olası tehlikeleri bilmeleri durumunda kullanılabilir
- Çocukların cihaz ile oynamalarına izin verilmemelidir.

### ■ Temizlik ve kullanıcı bakımı işlemleri gözetim altında olmayan çocuklar tarafından yürütülme-melidir.

- Cihazı 0°C'nin altında veya 40°C'nin üzerindeki sıcaklıklarda şarj etmeyiniz.
- Arızalı şarj cihazını takmayınız veya açmayınız, yenisi ile değiştiriniz.
- Hasarlı olması durumunda şarjlı el süpürgesini çalıştırmayınız.
- Onarımlar ve yedek parça değişiklikleri bu kullanım kılavuzunun »Temizlik« bölümünde açıklanmamışsa, tehlikeli durumları önlemek amacıyla bu işlemler sadece yetkili Müşteri Hizmetleri tarafından yürütülmelidir.
- Elektrikli süpürgeyi ve şarj ünitesini hava koşullarının etkilerine, neme ve ısı kaynaklarına karşı koruyunuz.
- Eski ve artık kullanılmayacak olan cihazları derhal kullanılamaz hale getiriniz ve gerektiği şekilde imha ediniz.

## İmha etmeye ilişkin uyarılar

Güncel imha yöntemleri hakkında yetkili satıcınızdan veya yerel yönetim yetkililerinizden bilgi alabilirsiniz. Dikkat: Bu cihaz yeniden şarj edilebilir NiMH pillere (akülere) sahiptir. Cihazın imha edilmesinden önce boşalmış pilleri sökünüz (bkz. Resim 14) ve çevreye zarar vermeyecek şekilde imha ediniz.

tr

Lütfen resimli sayfaları açınız!

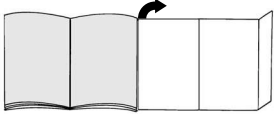

## İlk kullanımdan önce

### Şarj cihazı montajı

Şarj ünitesi hem duvara monte edilebilir hem de masa üzerinde kullanılabilir.

#### Resim 1

- Önce şarj adaptörünün soketini şarj ünitesinin üzerindeki yuvaya sokunuz ve döndürerek emniyete alınız.
- Masa üzerinde kullanıldığında, kablo şarj istasyonunun boşluğundan geçirilmelidir.

#### Resim 2

Duvara monte etmek için prizin yakınında bir yer arayınız ve şarj ünitesini birlikte verilen civatalarla duvara monte ediniz

#### Resim 3

- Şarjlı el süpürgesini gösterildiği şekilde şarj ünitesine yerleştiriniz.

! **Şarjlı el süpürgesinin ve şarj adaptörü soketinin temas bölgelerinin kirli olmamasına dikkat ediniz. Gerekirse temas yerlerini temizleyiniz.**

! **İlk kullanımdan önce şarjlı el süpürgesinin aküleri en az 16 saat süreyle şarj edilmelidir.**

#### Resim 4

- Şarj ünitesinin fişini prize takınız.
- Şarj işletmesi göstergesi yanar.
- Gösterge, elektrikli süpürge şarj cihazı üzerinden elektrik şebekesine bağlı olduğu sürece yanmaya devam eder.
- Elektrikli süpürge aküleri tamamen şarj edilmiş olsa bile gösterge sönmez.
- Şarj ünitesinin veya elektrikli süpürge aküsünün ısınması normaldir ve zararsızdır.
- Şarjlı el süpürgesini kullanılmadığı her zaman şarj edebilirsiniz. Bu şekilde her zaman kullanıma hazır olur.

## Emerek temizleme

#### Resim 5

Cihazı şarj ünitesinden alınız ve açma / kapama tuşuna ok yönünde basınız.

#### Dar aralık temizleme ünitesi

#### Resim 6

Dar aralıkların ve köşelerin emilerek temizlenmesi vb. için kullanılır.  
Dar aralık temizleme ünitesi, resimde gösterildiği gibi şarjlı el süpürgesinin emme ağzına takılmaktadır.

#### Mobilya fırçası

#### Resim 7

Çerçevelerin, kitapların, hassas mobilyaların, vs. temizlenmesi için.  
Mobilya fırçasını gösterildiği şekilde dar aralık temizleme ünitesine takınız.

#### Sıvıların emilmesi

! **Sıvıları emmeden önce, kir haznesini boşaltınız ve • filtreyi temizleyiniz (bkz. filtrelerin temizlenmesi).**

#### Resim 8

- Sıvı emme ağzını, gösterildiği şekilde şarjlı el süpürgesinin emme ağzına takınız.
- Sıvılar ok yönünde emilir.

! **Dikkat: Sıvılar sadece Maksimum işareti kadar emilmelidir -> Fazla emilmesi durumunda cihaz hasar görebilir!**

- Sıvıların emilmesinden sonra kir haznesini boşaltınız.

#### Resim 9

Emme işleminden sonra cihazı kapatınız ve şarj ünitesine geri koyunuz.

tr

## Filtrenin temizlenmesi

Şarjlı el süpürgesi mümkünse her emme işleminden sonra boşaltılmalıdır.

### Resim 10

- Kir haznesini kilit açma tuşu yardımıyla çözünüz ve emme ünitesinden çekip çıkarınız.

### Resim 11

Komple filtre ünitesini tutamak yardımıyla kir haznesinden çıkarınız ve birlikte verilen temizlik fırçasıyla vurarak veya fırçalayarak temizleyiniz.

### Resim 12

- Kir haznesini boşaltınız.
- Aşırı kirlenme durumunda filtre ünitesi ve kir haznesi yıkanabilir.  
Kir haznesini ardından kuru bir bezle kurulayınız;  
Filtre ünitesini takmadan önce tamamen kurumasını bekleyiniz.

### Resim 13

- Filtre haznesini, filtre tutucusunu, filtre köpüğünü ve kir filtresini kir haznesine yerleştiriniz. Keçe filtresini emme ağzına yerleştiriniz.
- Kir haznesini emme ünitesinin üzerine oturtunuz.

Gerekirse filtreler müşteri hizmetlerinden tedarik edilebilir

## Bakım

Şarjlı el süpürgesini temizlemeden önce kendisi kapalı ve şarj cihazından ayrılmış olmalıdır. Bakımını piyasada bulunun plastik temizleyici ile yapabilirsiniz.

- **Aşındırıcı maddeler, cam veya çok amaçlı temizleyiciler kullanmayınız. Elektrik süpürgesini kesinlikle suya sokmayınız**

## Akülerin imha edilmesi

Cihazın imha edilmesinden önce lütfen akü bloğunu sökünüz ve ayrı olarak imha ediniz.

### Resim 14

- PİL yuvasının kapağını ok yönünde kaydırınız.
- Tutucu bandı ayırınız ve akü bloğunu cihazdan çıkartınız.
- Besleme hatlarını ayırınız ve güvenlik amacıyla izole etmek için kablo uçlarını ayrı ayrı bantlayınız.

## Opis urządzenia

pl

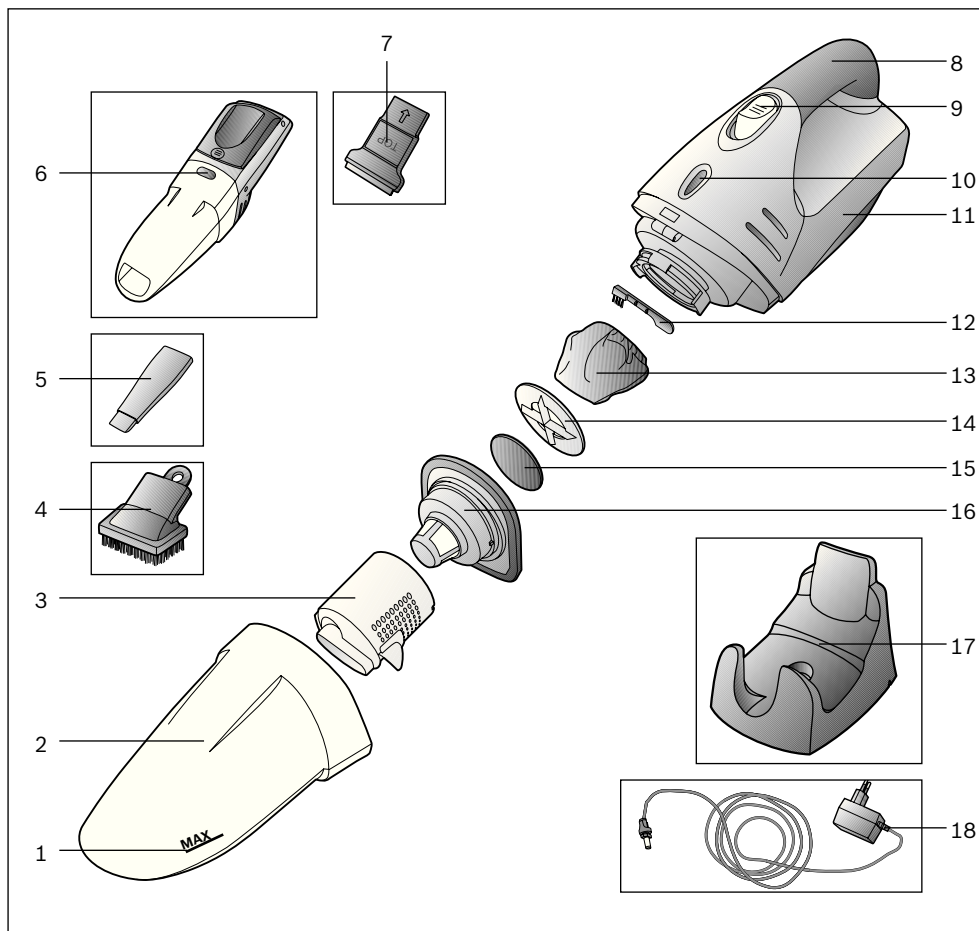

- 1 Oznaczenie maksymalnego poziomu wody
- 2 Pojemnik na pył
- 3 Zbiornik filtracyjny
- 4 Pędzel do odkurzania mebli\*
- 5 Ssawka do szczelin
- 6 Przycisk odblokowujący pojemnik na pył
- 7 Nasadka do zbierania płynów z gumową uszczelką
- 8 Uchwyt
- 9 Włącznik/wyłącznik

- 10 Wskaźnik trybu ładowania
- 11 Jednostka ssąca
- 12 Szczoteczka do czyszczenia
- 13 Worek filtrujący z włókny (Vlies)
- 14 Uchwyt filtra
- 15 Gąbka filtrująca
- 16 Filtr pyłu
- 17 Stacja ładowania
- 18 Wtyczka ładowarki

pl

Instrukcję obsługi należy zachować.  
W przypadku przekazania odkurzacza innej osobie należy dołączyć instrukcję obsługi.

## Użytkowanie zgodne z przeznaczeniem

Odkurzacze przeznaczone są wyłącznie do użytku w gospodarstwie domowym i nie nadaje się do celów przemysłowych. Odkurzacze należy użytkować wyłącznie zgodnie z danymi zawartymi w niniejszej instrukcji obsługi. Producent nie ponosi odpowiedzialności za ewentualne szkody powstałe w wyniku użytkowania niezgodnego z przeznaczeniem lub nieprawidłowej obsługi. Z tego względu należy koniecznie przestrzegać następujących zaleceń!

Odkurzacze można eksploatować wyłącznie z:

- oryginalnymi wkładami filtra
- oryginalnymi częściami zamiennymi i akcesoriami

### Odkurzacze nie nadaje się do:

- odkurzania ludzi i zwierząt
- zasysania:
  - mikroorganizmów
  - substancji szkodliwych dla zdrowia, gorących lub żarzących się oraz przedmiotów o ostrych krawędziach
  - łatwopalnych lub wybuchowych materiałów i gazów
  - popiołu, sadzy z pieców kaflowych i instalacji centralnego ogrzewania

## Wskazówki dotyczące bezpieczeństwa

Odkurzacze spełniają wymagania techniki oraz przepisy bezpieczeństwa.

- Ładowarkę należy podłączyć i uruchamiać wyłącznie zgodnie z informacjami zawartymi na tabliczce znamionowej.
- Nigdy nie odkurzać bez wkładów filtra. => Może to doprowadzić do uszkodzenia urządzenia!
- W celu odłączenia ładowarki od sieci, ciągnąć za wtyczkę, a nie za przewód zasilający.
- Urządzenia mogą obsługiwać dzieci w wieku powyżej 8 lat oraz osoby z ograniczonymi zdolnościami fizycznymi, sensorycznymi lub umysłowymi, a także osoby nie posiadające wystarczającego doświadczenia i/lub wiedzy, jeśli pozostają pod nadzorem lub zostały pouczone, jak bezpiecznie obsługiwać urządzenie i są świadome związanego z tym niebezpieczeństwa.
- Dzieci nie mogą bawić się urządzeniem.
- Czyszczenie i czynności konserwacyjne nie mogą być wykonywane przez dzieci bez nadzoru dorosłych.

- Nie ładować urządzenia w temperaturze poniżej 0°C ani powyżej 40°C.
- Nie podłączać ani nie otwierać uszkodzonej ładowarki, lecz wymienić ją na nową.
- Nie uruchamiać uszkodzonego odkurzacza akumulatorowego.
- W celu uniknięcia zagrożeń, naprawy urządzenia oraz wymiana części w odkurzaczu mogą być wykonywane wyłącznie przez autoryzowany serwis, o ile wykraczają one poza czynności opisane w rozdziale »Czyszczenie« niniejszej instrukcji obsługi.
- Odkurzacze i stacje ładowania należy chronić przed wpływem czynników atmosferycznych, wilgocią i źródłami ciepła.
- Zużyte urządzenia należy bezzwłocznie wycofać z użytkowania, a następnie utylizować zgodnie z obowiązującymi przepisami.

## Wskazówki dotyczące utylizacji

Informację na temat aktualnie obowiązujących sposobów utylizacji można uzyskać w specjalistycznym sklepie lub w Urzędzie Gminy.

Uwaga: urządzenie wyposażone jest w baterie do ładowania NiMH (akumulatorki). Przed utylizacją urządzenia należy wyjąć rozładowane baterie (patrz rys. 14) i utylizować je zgodnie z przepisami o ochronie środowiska naturalnego.

pl

Należy rozłożyć strony z rysunkami!

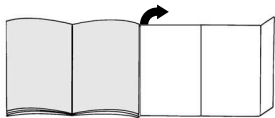

## Przed pierwszym użyciem

### Montaż ładowarki

Stację ładowania można przymocować do ściany lub ustawić na stole.

#### Rysunek 1

- Wtyczkę ładowarki włożyć w mocowanie stacji ładowania i zabezpieczyć przez obrócenie.
- Jeśli stacja ładowania ustawiona jest na stole, przewód należy poprowadzić przez wgłębienie w stacji.

#### Rysunek 2

W przypadku montażu naściennego należy wybrać miejsce w pobliżu gniazda i przymocować stację ładowania do ściany za pomocą dołączonych śrub.

#### Rysunek 3

- Umieścić odkurzacz akumulatorowy w stacji ładowania w sposób przedstawiony na rysunku.

#### ! Zwrócić uwagę, aby styki odkurzacza

- akumulatorowego oraz wtyczka ładowarki nie były zanieczyszczone. Ewentualnie wyczyścić styki.

#### ! Baterie odkurzacza należy ładować przed

- pierwszym użyciem przez co najmniej 16 godzin.

#### Rysunek 4

- Włożyć wtyczkę ładowarki do gniazda.
- Świeci się wskaźnik trybu ładowania.
- Wskaźnik świeci się dopóki odkurzacz połączony jest przez ładowarkę z siecią elektryczną.
- Nie gaśnie również wtedy, gdy baterie odkurzacza są całkowicie naładowane.
- Nagrzewanie się ładowarki i odkurzacza jest zjawiskiem normalnym i nie ma wpływu na ich działanie.
- Odkurzacz można ładować zawsze, gdy nie jest eksploatowany. Dzięki temu zawsze jest gotowy do pracy.

## Odkurzenie

#### Rysunek 5

Wyjąć urządzenie ze stacji ładowania i nacisnąć włącznik/wyłącznik zgodnie z kierunkiem strzałki.

#### Ssawka do szczelin

#### Rysunek 6

Do odkurzania trudno dostępnych miejsc (szczelin, rogów itp.).

Ssawkę do szczelin należy włożyć w otwór ssący odkurzacza akumulatorowego, jak przedstawiono na rysunku.

#### Pędzel do odkurzania mebli

#### Rysunek 7

Do odkurzania ram obrazów, książek, trudnych w pielęgnacji mebli itd.

Pędzel do odkurzania mebli należy nasadzić na ssawkę do szczelin, jak przedstawiono na rysunku.

#### Zasysanie płynów

#### ! Przed zasysaniem płynów należy opróżnić pojemnik na pył i wyczyścić filtry (patrz Czyszczenie filtrów).

#### Rysunek 8

- Nasadkę do zbierania płynów należy włożyć w otwór ssący odkurzacza akumulatorowego, jak przedstawiono na rysunku.
- Zbierać płyny zgodnie z kierunkiem strzałki.

#### ! Uwaga: Zbieranie płynów tylko do osiągnięcia

- maksymalnego poziomu (oznaczenie MAX)
- > Przekroczenie tego poziomu może spowodować uszkodzenie urządzenia!

- Po zebraniu płynów opróżnić pojemnik na pył.

#### Rysunek 9

Po zakończeniu odkurzania ponownie włożyć urządzenie do stacji ładowania.

pl

## Czyszczenie filtrów

Odkurzacz akumulatorowy należy opróżnić w miarę możliwości po każdym użyciu.

### Rysunek 10

- Za pomocą przycisku odblokowującego odblokować pojemnik na pył i zdjąć go z jednostki ssącej.

### Rysunek 11

Za pomocą uchwytu wyjąć z pojemnika na pył jednostkę filtrującą i wyczyścić ją przez wytrzepanie lub wyszczotkowanie dołączoną szczoteczką.

### Rysunek 12

- Opróżnić pojemnik na pył.
  - W przypadku silnego zabrudzenia jednostkę filtrującą i pojemnik na pył można wypłukać.
- Następnie pojemnik na pył wytrzeć suchą ściereczką; przed zamontowaniem jednostkę filtrującą pozostawić do całkowitego wysuszenia.

### Rysunek 13

- Zbiornik filtracyjny, uchwyt filtra, gąbkę filtrującą i filtr pyłu włożyć do pojemnika na pył. Naciągnąć worek filtrujący z włókniny (Vlies) na jednostkę ssącą.
- Pojemnik na pył nasadzić na jednostkę ssącą i zatrzasknąć.

W razie potrzeby filtry można nabyć w punkcie serwisowym

## Konserwacja

Przed przystąpieniem do czyszczenia odkurzacza akumulatorowego należy go wyłączyć i zdjąć z ładowarki. Odkurzacz można czyścić dostępnymi na rynku środkami do czyszczenia tworzyw sztucznych.

**! Nie należy stosować środków do szorowania, środków do czyszczenia szkła ani uniwersalnych środków czyszczących. W żadnym wypadku nie wolno zanurzać odkurzacza w wodzie.**

## Utylizacja baterii

Przed utylizacją urządzenia należy wymontować blok baterii i oddać oddzielnie do utylizacji.

### Rysunek 14\*

- Komorę na baterie rozsunąć zgodnie z kierunkiem strzałki.
- Przeciąć taśmę mocującą i wyjąć z urządzenia blok baterii.
- Poprzecinać przewody elektryczne i ze względów bezpieczeństwa koniec każdego przewodu owinąć taśmą izolacyjną.

\*w zależności od wyposażenia

## A készülék leírása

hu

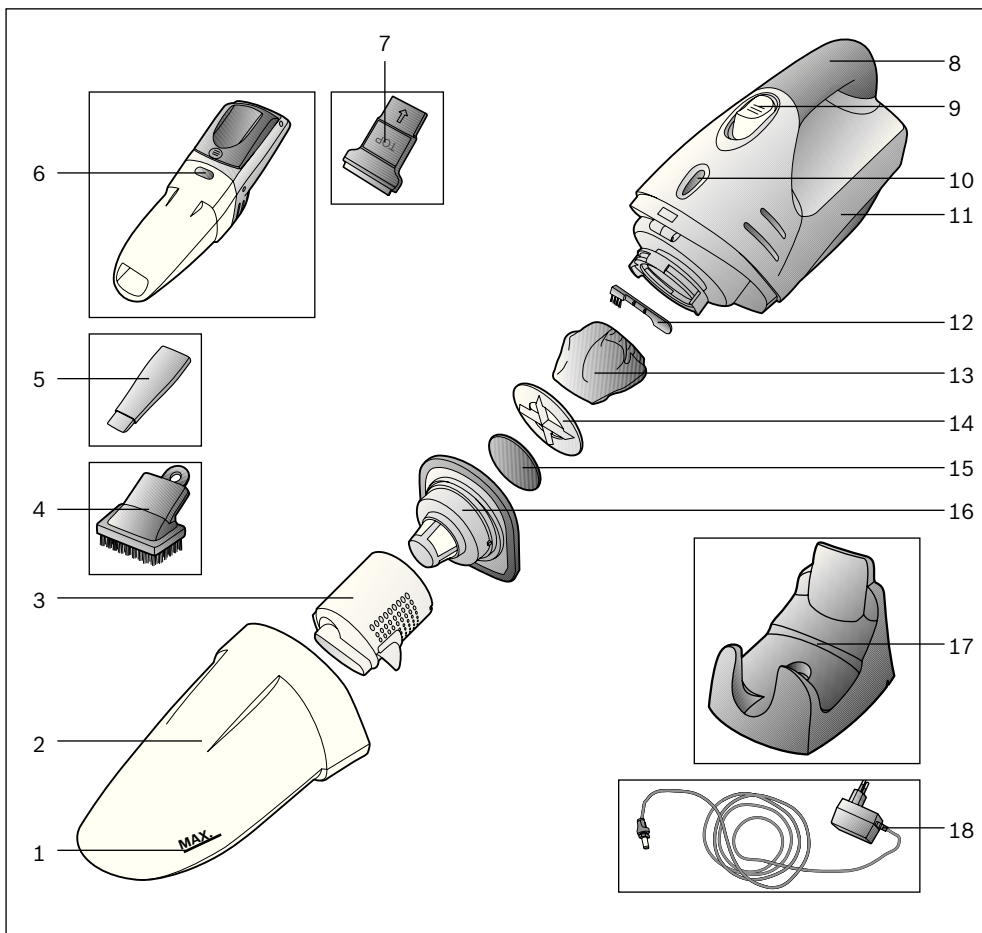

- 1 Maximális folyadékszint jele
- 2 Hulladéktartály
- 3 Szűrőtartály
- 4 Bútorecset
- 5 Keskeny szívófej
- 6 Hulladéktartály kioldógombja
- 7 Folyadékfűvóka gumijakkal
- 8 Markolat
- 9 Be-/ kikapcsoló gomb

- 10 Töltéskijelző
- 11 Szívógység
- 12 Tisztítókefe
- 13 Flíz szűrő
- 14 Szűrőtartó
- 15 Szűrőhab
- 16 Szennyeződésszűrő
- 17 Töltőállomás
- 18 Töltőállomás csatlakozója



hu

Kérjük, őrizze meg a használati utasítást.

A porszívó továbbadásakor adja oda a használati utasítást is.

## Rendeltetésszerű használat

Ez a porszívó nem ipari célokra, hanem csak a háztartásban történő alkalmazásra készült. A porszívót kizárólag a használati utasítás előírásainak megfelelően használja. A gyártó nem felel az olyan esetleges károkért, amelyek a nem rendeltetésszerű használat, vagy hibás kezelés következtében keletkeznek. Ezért feltétlenül tartsa be az alábbi utasításokat!

A porszívó csak:

- eredeti szűrőbetéttel
- eredeti alkatrészekkel, tartozékokkal működtethető

### A porszívó nem alkalmas:

- emberek vagy állatok leporszívózására
- a következők felszívására:
  - mikroorganizmusok
  - egészségre ártalmas, éles szélű, forró vagy forrásban lévő anyagok
  - gyúlékony vagy robbanásveszélyes anyagok és gázok
  - hamu, korom cserépkályhából és központifűtésberendezésekből

## Biztonsági útmutató

Ez a porszívó megfelel a technika mai állása szerint elfogadott szabályoknak és az ide vonatkozó biztonsági előírásoknak.

- A töltőkészüléket csak az adattáblának megfelelően szabad csatlakoztatni és üzembe helyezni.
- A készüléket soha ne használja szűrőbetét nélkül porszívózásra => Ez a gép károsodását okozhatja!
- A töltőkészüléket ne a hálózati csatlakozókábelnél, hanem a csatlakozó dugónál fogva húzza ki a csatlakozóaljzatból.
- A készüléket 8 év feletti gyerekek és csökkent fizikai, érzékszervi vagy szellemi képességű, ill. tapasztalatlan személyek csak felügyelet mellett használhatják, illetve akkor, ha megtanulták a készülék biztonságos használatát és megértették az ebből eredő veszélyeket.
- Soha ne engedjen gyerekeket a készülékkel játs-zani.
- A tisztítást és a felhasznál i karbantartást soha nem végezhetik gyerekek felügyelet nélkül.

- A készüléket ne töltsse 0 °C alatt vagy 40 °C fölött.
- A meghibásodott töltőkészüléket ne csatlakoztassa és ne nyissa ki, hanem cserélje ki újra.
- A meghibásodott akkus porszívót ne helyezze üzembe.
- Veszélyek elkerülése érdekében a készüléken javítást és alkatrészcsere t csak az arra jogosult vevőszolgálat végezhet, kivéve ha a javítást vagy a cserét jelen használati utasítás »Tisztítás« c. fejezete írja le.
- Ővja a porszívót és a töltőállomást az időjárás behatásoktól, a nedvességtől és a hőforrástól.
- Az előregedett készüléket haladéktalanul tegye használhatatlanná, majd ezt követően előírászerűen ártalmatlanítsa.

## Környezetvédelmi tudnivalók

Az aktuális ártalmatlanítási lehetőségekről tájékozódjon szakkereskedőjénél vagy a helyi önkormányzatnál. Figyelem: A készülék újratölthető NiMH-elemeket (akkumulátorokat) tartalmaz. A készülék ártalmatlanítása előtt távolítsa el a lemerült elemeket (lásd a 14. ábrát), és környezetbarát módon ártalmatlanítsa azokat.

hu

Kérjük, hogy hajtsa ki a képes oldalt.

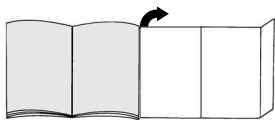

## Az első használat előtt elvégzendő tennivalók

### Töltőkészülék összeszerelése

A töltőállomás falra is szerelhető és asztalra helyezve is használható.

#### ábra 1

- Először vezesse be a töltőállomás csatlakozóját a töltőállomás tartójába és fordítsa el, hogy biztosítsa.
- Ha asztalra helyezve használja, akkor a kábelt a töltőállomáson lévő, erre a célra kialakított helyen vezesse át.

#### ábra 2

Falra való felszereléshez keressen egy a csatlakozóaljzathoz közeli helyet és a mellékelt csavarok segítségével szerelje fel a falra.

#### ábra 3

- Az akkus porszívót az ábrán látható módon helyezze be a töltőállomásba.

⚠ **Ügyeljen arra, hogy az akkus porszívó és a töltőállomás csatlakozójának érintkezői tiszták legyenek. Szükség esetén tisztítsa meg az érintkezőket.**

⚠ **Az első üzembe helyezés előtt az akkus porszívó akkumulátorait legalább 16 órán keresztül tölteni kell.**

#### ábra 4

- Dugja be a töltőkészülék csatlakozó dugóját a csatlakozóaljzatba.
- A töltési üzemmód kijelzés világít.
- A kijelzés addig világít, míg a porszívó a töltőkészüléken keresztül az elektromos hálózatra van kapcsolva.
- Akkor sem alszik ki, ha az akku teljesen feltöltődött.
- A töltőkészülék és a porszívó felmelegedése normális, és nem ad okot aggodalomra.
- Az akkus porszívót akkor töltheti, ha az használaton kívül van. Így mindig rendelkezésre áll.

## Porszívózás

#### ábra 5

A készüléket vegye ki a töltőállomásból és nyomja meg a be/ kikapcsoló gombot a nyíl irányába.

#### Fugafúvóka

#### ábra 6

Fugák és sarkok tisztítására.

Az ábrán látható módon helyezze be a fugafúvókát az akkus porszívó szívónyílásába.

#### Bútorecset

#### ábra 7

Képeretek, könyvek, kényes bútorok, stb. porszívózásához.

Az ábrán látható módon helyezze fel a bútorecsetet a fugafúvókára.

#### Folyadék felszívása a porszívóval

⚠ **Folyadékok felszívása előtt a hulladéktartályt ürítse ki és a szűrőt tisztítsa meg (lásd a Szűrő tisztítása című résznel).**

#### ábra 8

- Az ábrán látható módon helyezze be a folyadékfúvókát az akkus porszívó szívónyílásába.
- A nyíl irányába szívja fel a folyadékot.

⚠ **Vigyázat: Folyadékot csak a tartály maximális töltöttségi szintjéig szívjon fel a porszívóval -> A tartály túltöltöttsége esetén a készülék károsodhat!**

- A folyadék felszívása után ürítse ki a hulladéktartályt.

#### ábra 9

Porszívózás után tegye vissza a készüléket a töltőállomásra.

hu

## A szűrők tisztítása

Az akkus porszívót lehetőleg minden porszívózás után ürítse ki.

### ábra 10

- A hulladéktartályt a kioldógomb segítségével nyissa ki és húzza le szívóegységről.

### ábra 11

A teljes szívóegységet a markolat segítségével vegye ki a hulladéktartályból és ütögesse vagy kefélje ki a mellékelt tisztítókefével.

### ábra 12

- A hulladéktartály ürítése.
  - Erős szennyeződés esetén a szívóegységet és a hulladéktartályt ki lehet mosni.
- A hulladéktartályt ezt követően száraz kendővel törölje ki; a szívóegységet az ismételt behelyezés előtt teljesen szárítsa meg.

### ábra 13

- Helyezze be a szűrőtartályt, a szűrőtartót, a szűrőhabot és a szennyeződésszűrőt a hulladéktartályba. Húzza fel a szívóegységre a flíz szűrőt.
- A hulladéktartályt helyezze fel a szívóegységre és rögzítse.

Szűrők igény szerint a vevőszolgálatnál beszerezhetők

## Ápolás

Az akkus porszívó tisztítása előtt a készüléket ki kell kapcsolni és le kell választani a töltőkészületről. A készülék a kereskedelemben kapható műanyag tisztítószerrel tisztítható.

- **Ne használjon súrolószereket, üvegtisztítót vagy univerzális tisztítószeret. A porszívót soha ne mártsa vízbe.**

## Az akkumulátorok ártalmatlanítása

A készülék ártalmatlanítása előtt vegye ki az akkublokkot és külön ártalmatlanítsa.

### ábra 14\*

- Tolja fel a nyíl irányába az elemtartó rekeszt.
- Vágja ketté a hevedert és vegye ki a készülékből az akkublokkot.
- Vágja ketté a tápvezetékeket, és a biztonság érdekében külön-külön szigetelje szigetelőszalaggal a kábelvégeket.

\*kivitelről függően

## Описание на уреда

bg

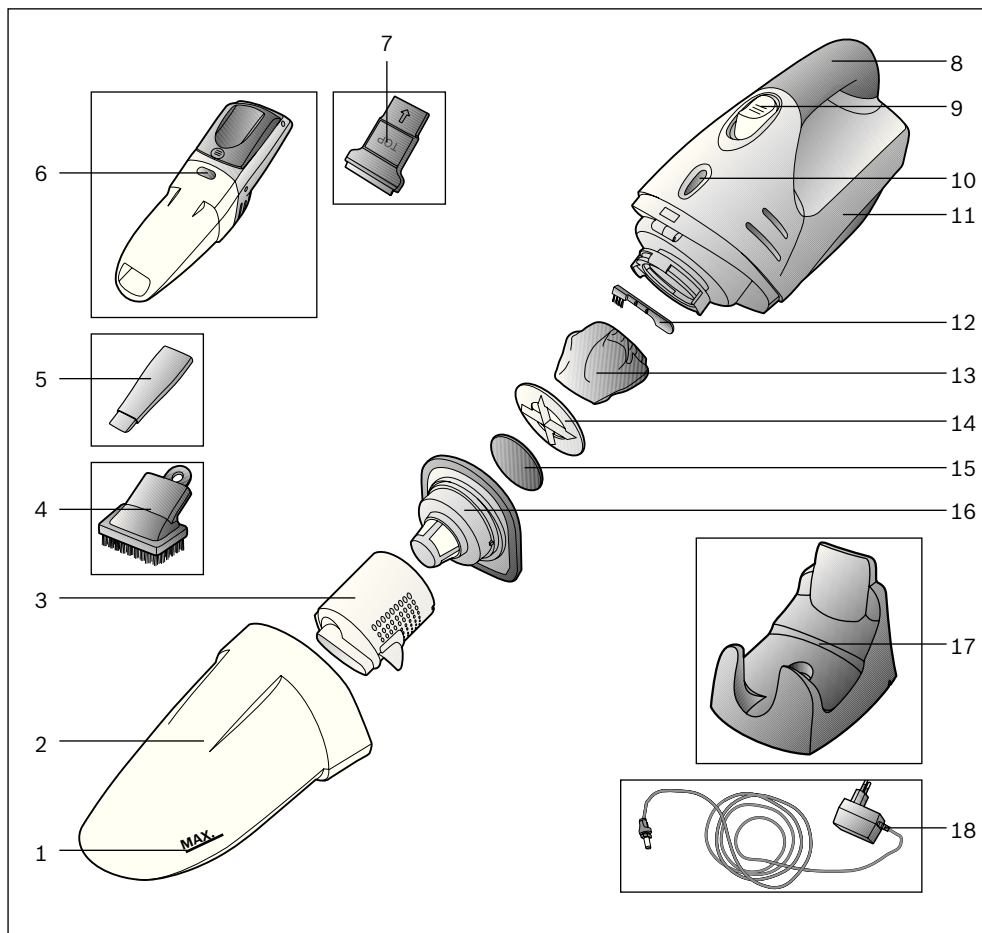

- 1 Маркировка за максимално ниво на течността
- 2 Контейнер за боклук
- 3 Контейнер за филтъра
- 4 Четка за мебели
- 5 Дюза за фуги
- 6 Бутон за деблокиране на контейнера за боклук
- 7 Дюза за течности с гумен маншет
- 8 Ръкохватка
- 9 Бутон за вкл./изкл.

- 10 Индикатор за режима на зареждане
- 11 Засмукващ модул
- 12 Почистваща четка
- 13 Филтриращо кечче
- 14 Държач на филтъра
- 15 Филтрираща пяна
- 16 Филтър за боклук
- 17 Зарядна станция
- 18 Зареждащ адаптер с щепсел

**bg**

Моля указанията за ползване да бъдат съхранявани. При предаване на прахосмукачката на трети лица моля да бъдат предавани и указанията за ползване.

### Използване по предназначение

Тази прахосмукачка е предназначена само за употреба в домакинството, а не за професионални цели. Използвайте прахосмукачката само в съответствие с данните на това указание за начина на употреба. Производителят не носи отговорност за евентуални повреди, причинени от използване не по предназначение или неправилно обслужване. Затова моля непременно съблюдавайте следните указания!

- Прахосмукачката може да работи само с:
  - Оригинални филтриращи елементи
  - Оригинални резервни части, консумативи

#### Прахосмукачката не е пригодена за:

- Изсмукване на прах от хора или животни
- Всмукване на:
  - малки живи същества
  - вещества вредни за здравето, с остри ръбове, горещи или горящи
  - леко възпламеними или експлозивни вещества и газове
  - пепел, сажди от камини и централни отоплителни инсталации

### Указания за безопасност

Тази прахосмукачка отговаря на признатите норми на техниката и свързаните с нея норми за безопасност.

- Свързвайте и пускайте в работа зарядното устройство само съгласно фирмената табелка.
- Никога не изсмуквайте прах без филтриращ елемент. => Уредът може да се повреди!
- За да изключите зарядното устройство от мрежата не издърпвайте за захранващия кабел, а за адаптера с щепсел.
- Уредът може да се ползва от лица на повече от 8 години и от лица с намалени физически, сетивни или умствени способности или липса на опит и / или знания, ако те биват контролирани или са инструктирани относно безопасната употреба на уреда и са разбрали произтичащите вследствие на това опасности.
- Децата не трябва да играят с уреда.
- Почистване и поддържане не трябва да се извършва от деца без наблюдение.

- Не зареждайте уреда при температури под 0°C или над 40°C.
- Не свързвайте или отваряйте повредено зарядно устройство, а го заменйте с ново.
- Не пускайте в експлоатация повредена акумулаторна прахосмукачка.
- За избягване на опасности, ремонтите и смяната на резервни части, доколкото те не са описани в »Почистване« в тези указания за употреба, трябва да се извършват само от оторизиран сервиз.
- Предпазвайте прахосмукачката и зарядната станция от външни климатични влияния, влага и източници на топлина.
- Излезлите от употреба уреди веднага привеждайте в неизползваемо състояние, след което предайте уреда за унищожаване на отпадъци съобразно изискванията.

### Указания за унищожаване

Моля информирайте се за актуалните начини за унищожаване от Вашия специализиран търговец или Вашия общински съвет.

Внимание: Този уред съдържа зареждащи се NiMH-батерии (акумулатори). Преди унищожаване на уреда за отпадъци демонтирайте разредените батерии (вижте фигура 14) и ги унищожете съобразено с опазване на околната среда.

bg

Моля отгърнете страниците с рисунки!

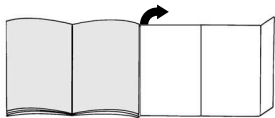

## Преди да започнете работа за първи път

### Монтаж на зарядното устройство

Зарядното устройство може да се използва както за настенен монтаж, така и като стойка за маса.

#### Фиг. 1

- В държача на зарядната станция първо вкарайте жака на адаптера и го осигурете чрез завъртане.
- При използване като стойка за маса прокарайте кабела през прореза на зарядно устройство.

#### Фиг. 2

За настенен монтаж потърсете място в близост до контактна кутия и монтирайте зарядното устройство към стената с помощта на включените в доставката винтове

#### Фиг. 3

- Поставете както е показано акумулаторната прахосмукачка в зарядната станция.

- ! Следете контактите на акумулаторната прахосмукачка и зареждащия жак да не са замърсени. Еwentуално почистете контактите.

- ! Преди първото пускане в работа, акумулаторите на прахосмукачката трябва да се зареждат най-малко 16 часа.

#### Фиг. 4

- Включете щепсела на зарядното устройство в контакта.
- Индикаторът за процеса на зареждане свети.
- Индикаторът свети докато прахосмукачката е свързана с електрическата мрежа чрез зарядното устройство.
- Той не изгасва дори когато акумулаторите на прахосмукачката са напълно заредени.
- Загриването на зарядното устройство и прахосмукачката е нормално и безопасно.
- Вие можете да зареждате акумулаторната прахосмукачка винаги, когато тя няма да се използва. По този начин тя винаги ще бъде на разположение.

## Прахоизсмукване

#### Фиг. 5

Свалете уреда от зарядното устройство и задействайте бутона за вкл. / изкл. в посока на стрелката.

### Дюзa за фуги

#### Фиг. 6

За изсмукване на прах от фуги, ъгли и т.н. Поставете както е показано дюзата за фуги в смукателния отвор на акумулаторната прахосмукачка.

### Четка за мебели

#### Фиг. 7

За изсмукване на прах от рамки на картини, книги, чувствителна мебели и т.н. Поставете както е показано четката за мебели върху дюзата за фуги.

### Изсмукване на течности

- ! Преди изсмукване на течности, изпразнете контейнера за боклук и почистете филтъра (вижте Почистване на филтъра).

#### Фиг. 8

- Поставете както е показано дюзата за течности в смукателния отвор на акумулаторната прахосмукачка.
- Изсмуквайте течностите в посока на стрелката.

- ! Внимание: Изсмукване на течности само до маркировката Max -> При претъпване уредът може да се повреди!

- След изсмукване на течности изпразнете контейнера за боклук.

#### Фиг. 9

След прахоизсмукването поставете обратно уреда в зарядната станция.

bg

## Почистване на филтрите

Акумулаторната прахосмукачка трябва да се изпразва по възможност след всеки процес на изсмукване.

### Фиг. 10

- Деблокирайте контейнера за боклук с помощта на деблокиращия бутон и го извадете от изсмукващия блок.

### Фиг. 11

С помощта на ръкохватката извадете комплекния филтриращ елемент от контейнера за боклук и го почистете чрез изструпване, респ. изчеткване с включената в доставката почистваща четка.

### Фиг. 12

- Изпразнете контейнера за боклук.
- При силно замърсяване филтриращия елемент и контейнерът за боклук могат да се измият. Накрая избършете контейнера за боклук със суха кърпа; преди поставяне обратно оставете филтриращия елемент да изсъхне напълно.

### Фиг. 13

- Поставете контейнера за филтъра, държача на филтъра, филтриращата пяна и филтъра за боклук в контейнера за боклук. Поставете филтриращото кече върху изсмукващия блок.
- Поставете контейнера за боклук на изсмукващия блок и го фиксирайте.

При необходимост можете да си набавите филтрите от сервиза

## Поддържане

Преди почистване на акумулаторната прахосмукачка тя трябва да е изключена и разкачена от зарядното устройство. Можете да я поддържате със стандартен почистващ препарат за пластмаса.

- **Не използвайте препарати за грубо абразивно почистване, препарати за почистване на стъкло или универсални почистващи препарати. Никога не потапяйте прахосмукачката във вода**

## Унищожаване на акумулаторите

Преди унищожаване на уреда демонтирайте акумулаторния блок и ги унищожавайте отделно.

### Фиг. 14\*

- Плъзнете капака на отделениято за батерията в посока на стрелката.
- Срежете закрепващата лента и извадете акумулаторния блок от уреда.
- Срежете захранващите проводници и за безопасност изолирайте поотделно краищата на кабелите с изолирбанд.

\*според окомплектовката

## Descrierea aparatului

ro

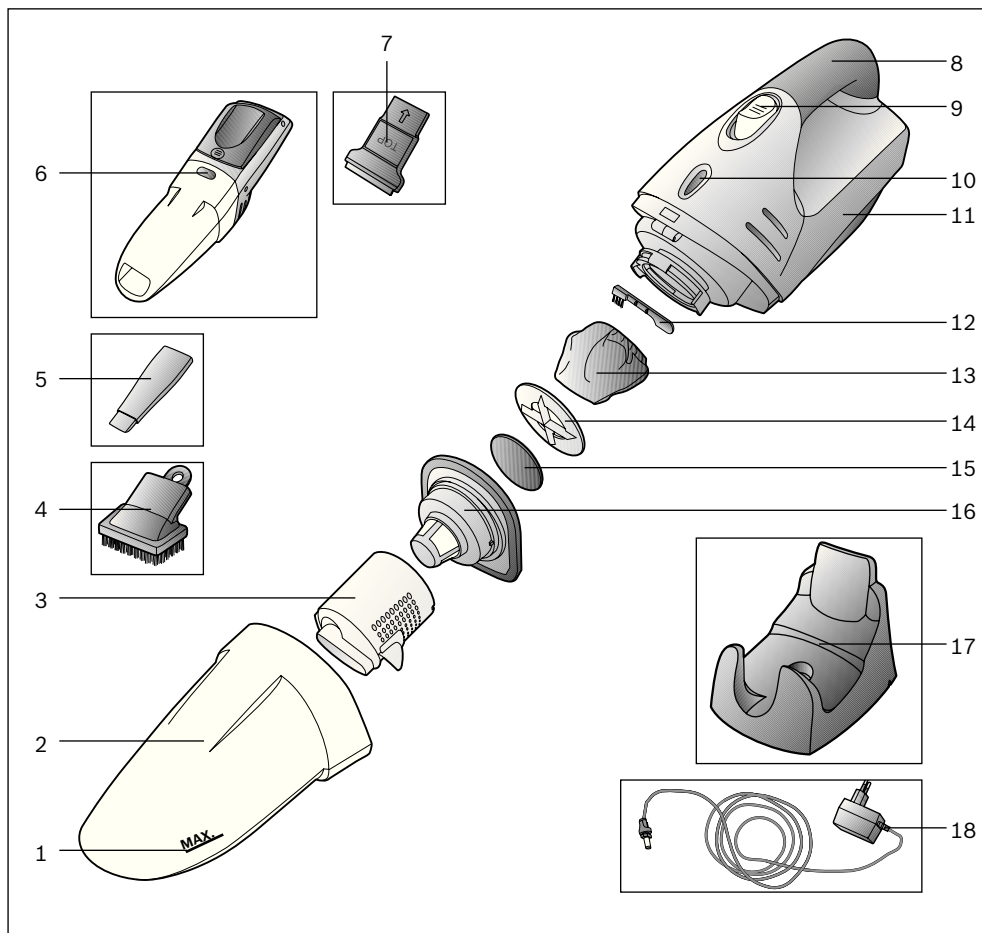

- |   |  |    |                               |
|---|--|----|-------------------------------|
| 1 | Marcaj pentru nivel maxim al lichidului          | 10 | Afișaj operare încărcare      |
| 2 | Rezervor praf                                    | 11 | Unitate aspirație             |
| 3 | Recipient cu filtru                              | 12 | Perie de curățare             |
| 4 | Perie pentru mobilă                              | 13 | Material textil de filtrare   |
| 5 | Duză pentru locuri înguste                       | 14 | Suport de filtru              |
| 6 | Tastă de deblocare pentru rezervorul de murdărie | 15 | Material spongios de filtrare |
| 7 | Duză de lichide cu guler din cauciuc             | 16 | Filtru praf                   |
| 8 | Mâner  | 17 | Stație de încărcare           |
| 9 | Tastă de pornire/oprire                          | 18 | Fișă de încărcare             |



ro

Vă rugăm să păstrați instrucțiunile de utilizare. În cazul predării aspiratorului unei terțe persoane vă rugăm să înmănați totodată și instrucțiunile de utilizare.

## Utilizare conform destinației

Acest aspirator trebuie utilizat doar în scopuri casnice și nu comerciale. Utilizați aspiratorul numai conform indicațiilor din aceste instrucțiuni de utilizare. Producătorul nu e responsabil pt eventualele deteriorări intervenite ca urmare a utilizării necorespunzătoare sau a operării greșite. Din acest motiv vă rugăm să respectați neapărat următoarele indicații!

Aspiratorul poate fi utilizat numai cu

- Cartușe de filtru originale
- Piese de schimb și accesorii originale

### Aspiratorul nu este adecvat pentru:

- aspirarea pe persoane sau animale
- aspirare următoarelor:
  - viețuitoarelor mici
  - substanțe periclitante pentru sănătate, cu muchii ascuțite, fierbinți sau incandescente,
  - substanțelor și a gazelor ușor inflamabile sau explozive
  - cenușă, funingine din sobe de teracotă și instalații de încălzire centrală.

## Instrucțiuni de siguranță

Acest aspirator corespunde regulilor tehnice recunoscute precum și condițiilor de siguranță corespunzătoare.

- Racordați și puneți în funcțiune dispozitivul de încărcare numai în conformitate cu plăcuța de identificare.
- Nu aspirați niciodată fără cartușe de filtru.  
=> Aparatul se poate defecta!
- Nu trageți de cablul de legătură la rețea, ci de fișă, pentru a detașa dispozitivul de încărcare de la rețea.
- Aparatul poate fi folosit de copii începând cu vârste de 8 ani și de persoane cu dizabilități fizice, senzoriale sau mentale sau fără experiență și / sau cunoștințe, dacă acestea sunt supravegheate sau au fost instruite asupra folosirii în siguranță a aparatului și pericolelor care pot rezulta.
- Copiii nu au voie și se joacă cu aparatul.
- Curățarea și întreținerea curentă efectuată de utilizator nu sunt permise copiilor fără supraveghere.

- Nu încălcați aparatul la temperaturi de sub 0°C sau peste 40°C.
- Nu racordați sau deschideți un dispozitiv de încărcare defect, ci schimbați-l cu unul nou.
- Nu puneți în funcțiune un aspirator cu acumulatori care este defect.
- Pentru a evita pericolele, reparațiile și înlocuirea cu piese de schimb sunt permise numai serviciilor autorizate pentru clienți, dacă aceste activități nu sunt descrise la »Curățarea« în aceste instrucțiuni de utilizare.
- Feriți aspiratorul și stația de încărcare de influențele condițiilor atmosferice, de umiditate și surse de căldură.
- Aduceți imediat în stare inutilizabilă aparatele scoase din uz, apoi depuneți aparatul la un centru pentru deșeuri, respectând prescripțiile de protecție a mediului.

## Indicații asupra îndepărtării ambalajului și aparatului scos din uz

Informați-vă cu privire la modalitățile de dezafectare curente la distribuitorul dvs sau la administrația locală. Atenție: acest aparat conține acumulatori NiMH. Înainte de evacuare ca deșeu a aparatului demontați bateriile descărcate (vezi imaginea 14) și evacuați-le ca deșeu în conformitate cu prescripțiile de protecție a mediului.

ro

Vă rugăm să deschideți la paginile cu imagini!

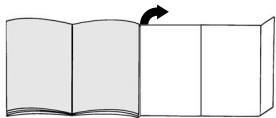

## Înainte de prima utilizare

### Montare dispozitiv de încărcare

Stația de încărcare este utilizabilă atât pentru montajul pe perete cât și ca suport de masă.

#### Imag. 1

- Mai întâi introduceți fișa de încărcare în suportul stației de încărcare și asigurați-o prin rotire.
- În cazul utilizării ca suport de masă, duceți cablul prin degajarea stației de încărcare.

#### Imag. 2

Pentru montajul pe perete, căutați un loc în apropierea unei prize și montați stația de încărcare pe perete cu ajutorul șuruburilor atașate

#### Imag. 3

- Introduceți aspiratorul cu acumulatori în stația de încărcare așa cum este ilustrat.

#### Verificați să nu existe murdărire pe contactele

- aspiratorului cu acumulatori și ale fișei de încărcare. Eventual curățați-le.

#### Înainte de prima punere în funcțiune, acumulatorii

- aspiratorului trebuie să fie încărcăți cel puțin 16 ore.

#### Imag. 4

- Introduceți fișa dispozitivului de încărcare în priză.
- Afișajul regimului de încărcare se aprinde.
- Afișajul se aprinde cât timp aspiratorul a fost conectat prin dispozitivul de încărcare cu rețeaua electrică.
- El nu se stinge nici când acumulatorii aspiratorului sunt încărcăți complet.
- Încălzirea dispozitivului de încărcare și a aspiratorului este un fenomen normal și nu prezintă riscuri.
- Puteți încărca aspiratorul cu acumulatori întotdeauna când acesta nu este folosit. În acest fel el va fi întotdeauna disponibil.

## Aspirarea

#### Imag. 5

Luatăi aparatul din stația de încărcare și acționați tasta de pornire/oprire în sensul săgeții.

### Duza pentru locuri înguste

#### Imag. 6

Pentru aspirarea locurilor înguste și a colțurilor etc. Introduceți duza pentru locuri înguste, așa cum este ilustrat, în deschidere de aspirare a aspiratorului cu acumulatori.

### Peria pentru mobilă

#### Imag. 7

Pentru aspirarea ramelor tablourilor, a cărților, a mobilelor sensibile, etc.

Introduceți peria pentru mobilă, așa cum este ilustrat, pe duza pentru locuri înguste.

### Aspirarea lichidelor

#### Înainte de a aspira lichide, goțiți rezervorul de murdărire și curățați filtrele (a se vedea curățarea filtrelor).

#### Imag. 8

- Introduceți duza pentru lichide, așa cum este ilustrat, în deschidere de aspirare a aspiratorului cu acumulatori.
- Aspirați lichidele în direcția săgeții.

#### Atenție: aspirați lichide numai până la marcajul

- Max -> În caz de supraîncărcare aparatul se poate deteriora!

- După aspirarea de lichide goliți rezervorul de murdărire.

#### Imag. 9

După aspirare puneți aspiratorul la loc în stația de încărcare.

ro

## Curățarea filtrului

Aspiratorul cu acumulatori trebuie să fie golit pe cât posibil după fiecare operație de aspirare.

### Imag. 10

- Deblocați rezervorul de murdărie cu ajutorul tastei de deblocare și desprindeți-l de unitatea de aspirare.

### Imag. 11

Extrageți întreaga unitate a filtrelor cu ajutorul mânerului din rezervorul de murdărie și curățați-o prin baterie, respectiv prin periere cu peria de curățare atașată.

### Imag. 12

- Goliți rezervorul de murdărie.
- În caz de murdărire puternică, unitatea filtrelor și rezervorul de murdărie pot fi spălate. Apoi frecăți rezervorul de murdărie cu o cârpă uscată și lăsați unitatea filtrelor să se usuce complet înainte de reintroducere.

### Imag. 13

- Introduceți recipientul filtrelor, suportul filtrelor, materialul spongios de filtrare și filtrul pentru murdărie în rezervorul de murdărie. Trageți materialul textil de filtrare pe unitatea de aspirare.
- Așezați rezervorul de murdărie pe unitatea de aspirare și fixați-l.

La nevoie filtrele pot fi achiziționate prin serviciul clienți

## Întreținere

Înainte de curățarea aspiratorului cu acumulator, acesta trebuie deconectat și detașat de la dispozitivul de încărcare. În puteți întreține cu un produs de curățare pentru plastic, uzual din comerț.

- ! **Nu folosiți produse de curățare prin frecare, produse de curățare pentru sticlă sau universale. Nu introduceți niciodată aspiratorul în apă**

## Dezafectarea acumulatorilor

Înainte de dezafectarea aparatului vă rugăm demontați blocul acumulator și aruncați-l separat.

### Imag. 14\*

- Introduceți compartimentul bateriilor în direcția săgeții.
- Tăiați banda de susținere și extrageți blocul de acumulatori din aparat.
- Tăiați conductorii de alimentare și lipiți pentru siguranță capetele cablurilor cu bandă pentru izolare.

\*în funcție de model

## عربي

## صورة 9

بعد التنظيف أعد تركيب المكنسة في وحدة الشحن

## تنظيف الفلاتر

ينبغي قدر المستطاع تفريغ المكنسة العاملة بالبطاريات بعد كل عملية شفط.

## صورة 10

■ قم بتحرير خزان الاتساخات باستخدام زر التحرير ثم اخلعه من وحدة الشفط.

## صورة 11

أخرج وحدة الفلتر بالكامل من خزان الاتساخات باستخدام المقبض ثم قم بتنظيفها من خلال نفضها أو باستخدام فرشاة التنظيف المرفقة مع المكنسة.

## صورة 12

■ قم بتفريغ خزان الاتساخات.  
 ■ في حالة الاتساخ الشديد يمكنك تنظيف وحدة الفلتر وخزان الاتساخات بغسلهما جيداً.  
 بعد ذلك امسح خزان الاتساخات بمنديل جاف، مع مراعاة ترك وحدة الفلتر تجف تماماً قبل إعادة تركيبها.

## صورة 13

(a) قم بتركيب خزان الفلتر وحامل الفلتر وقلبين الفلتر وفلتر الاتساخات في خزان الاتساخات. ثم قم بتركيب صوف الفلتر على وحدة الشفط.  
 (b) قم بتركيب خزان الاتساخات على وحدة الشفط وقم بتثبيتها جيداً.

عند الحاجة يمكنك الحصول على الفلاتر من مركز خدمة العملاء

## العناية 14\* بالمكنسة

قبل تنظيف المكنسة العاملة بالبطاريات يجب إيقافها وفصلها عن جهاز الشحن. ويمكنك استخدام منظف من منظفات البلاستيك المتداولة في الأسواق للعناية بالمكنسة.

■ لا تستخدم أية مواد خاشبة أو المنظفات الخاصة بالزجاج أو تلك المنظفات التي تستخدم لجميع الأغراض. ولا تغمر المكنسة في الماء أبداً

## التخلص من البطاريات القابلة لإعادة الشحن

قبل التخلص من المكنسة يرجى إخراج مجموعة البطاريات والتخلص منها على حدة.

## صورة 14

■ افتح غطاء درج البطاريات بتحريكه في اتجاه السهم.  
 ■ اقطع شريط التثبيت ثم أخرج مجموعة البطاريات من المكنسة.  
 ■ اقطع الأسلاك، وللأمان الصق أطراف الكابل بشريط كل على حدة لعزلها.

يرجى فرد صفحات الصور!

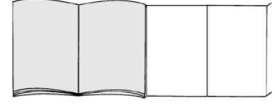

## قبل الاستخدام لأول مرة

تركيب جهاز الشحن

وحدة الشحن مناسبة للتركيب الحائطي، كما يمكن استخدامها أيضاً كحامل على منضدة.

### صورة 1

- أدخل قابس الشحن أولاً في حامل وحدة الشحن وقم بتثبيتته جيداً من خلال تدويره.
- في حالة استخدامها كحامل على منضدة، قم بتمرير الكابل عبر التجويف الموجود بوحدة الشحن.

### صورة 2

لتركيب الحائطي تخير مكاناً قريباً من أحد المقابس الكهربائية، ثم قم بتثبيت وحدة الشحن على الجدار باستخدام البراغي المرفقة.

### صورة 3

- قم بتركيب المكنتسة العاملة بالبطاريات في وحدة الشحن كما هو موضح في الصور.
- تأكد من عدم وجود اتساخات على مواضع تلامس كل من المكنتسة العاملة بالبطاريات وقابس الشحن. وقم عند اللزوم بتنظيف مواضع التلامس.

- قبل التشغيل لأول مرة، يجب شحن بطاريات المكنتسة لمدة ١٦ ساعة على الأقل.

### صورة 4

- أدخل قابس جهاز الشحن في المقبس.
- فتضيء لمبة بيان عملية الشحن.
- تظل لمبة البيان مضيئة طالما أن المكنتسة موصلة بالكهرباء عن طريق جهاز الشحن.
- ولا تنطفئ لمبة البيان حتى عند اكتمال شحن البطاريات القابلة لإعادة الشحن للمكنتسة.
- تعرض جهاز الشحن والمكنتسة للسخونة أثناء ذلك أمر طبيعي ولا يدعو للقلق.
- يمكنك شحن المكنتسة العاملة بالبطاريات باستمرار أثناء عدم استخدامها. وبهذه الطريقة تظل دائماً متاحة للاستخدام.

## الشفط

### صورة 5

أخرج المكنتسة من وحدة الشحن ثم اضغط على زر التشغيل/الإيقاف في اتجاه السهم.

رأس تنظيف الشقوق

### صورة 6

لتنظيف الشقوق والأركان وخلافه. قم بتركيب رأس تنظيف الشقوق في فتحة المكنتسة العاملة بالبطاريات كما هو موضح في الصور.

فرشاة تنظيف الأثاث

### صورة 7

لتنظيف إطارات الصور والكتب وقطع الأثاث الحساسة وخلافه. قم بتركيب فرشاة تنظيف الأثاث على رأس تنظيف الشقوق كما هو موضح في الصور.

شفط السوائل

- قبل شفط السوائل قم بتفريغ خزان الاتساخات وتنظيف الفلتر (انظر تنظيف الفلاتر).

### صورة 8

- قم بتركيب رأس شفط السوائل في فتحة المكنتسة العاملة بالبطاريات كما هو موضح في الصور.
- قم بشفط السوائل في اتجاه السهم.
- تنبيه: يراعى شفط السوائل حتى علامة الحد الأقصى Max فقط -> ففي حالة امتلاء الخزان بشكل زائد عن الحد يمكن أن يلحق الضرر بالمكنتسة!
- بعد شفط السوائل قم بتفريغ خزان الاتساخات.

## عربي

يرجى الاحتفاظ بدليل الاستخدام.  
في حالة إغارة المكينة لشخص آخر، فيرجى إعطاؤه دليل الاستخدام معها.

## الاستخدام المطابق للتعليمات

هذه المكينة مخصصة للاستخدام المنزلي فقط، وليست مخصصة للاستخدام في أغراض تجارية. يجب أن يتم استخدام المكينة طبقاً للتعليمات المذكورة في دليل الاستخدام هذا فقط. فالجهة الصانعة غير مسؤولة عن الأضرار التي قد تنتج عن الاستخدام غير المطابق للتعليمات أو الاستعمال الخاطئ. لذلك يرجى الالتزام التام بالإرشادات التالية:

لا يجوز استعمال المكينة إلا مع استخدام:

- خراطيش الفلاتر الأصلية
- قطع الغيار الأصلية أو الملحقات التكميلية الأصلية

المكينة غير مناسبة للأغراض التالية:

- تنظيف الأشخاص أو الحيوانات
- شطف:

- الصنوبرات الصغيرة
- المواد الضارة بالصحة أو الساخنة أو الملتصقة أو الأجسام حادة الحواف
- الغازات والمواد سريعة الاشتعال أو القابلة للانفجار
- الرماد والسخام من المدافئ الحجرية وأنظمة التدفئة المركزية.

## إرشادات الأمان

هذه المكينة تطابق القواعد التقنية المعتمدة واشتراطات الأمان ذات

- يجب دائماً توصيل جهاز الشحن وتشغيله وفقاً للبيانات المحددة في لوحة الصنع.
- لا تستخدم المكينة أبداً للتنظيف دون خراطيش الفلاتر. = وإلا فقد تتعرض للضرر!
- لفصل جهاز الشحن عن التيار الكهربائي لا تجذب كابل الكهرباء، بل اجذب القابس.

- الأطفال ابتداءً من سن ٨ سنوات فما فوق والأشخاص ذوي القدرات الجسدية أو الحسية أو العقلية المحدودة أو الذين يعانون من قصور في الخبرة و/أو ضعف في المعرفة يمكنهم استخدام هذه المكينة إذا تم مراقبتهم أثناء ذلك أو شرح كيفية استخدام المكينة لهم وتوعيتهم بالأخطار الناتجة عن ذلك.
- لا يجوز للأطفال اللعب بالمكينة.
- لا يجوز للأطفال تنظيف المكينة أو إجراء أعمال الصيانة المسموح بها للمستخدم بدون مراقبة.

- لا تقع بشحن المكينة في درجات حرارة أقل من صفر<sup>°</sup>م أو أعلى من ٤٠<sup>°</sup>م.
- لا تقع بتوصيل أو فتح جهاز الشحن إذا كان به عطل، بل استبدله بجهاز جديد.
- لا تقع بتشغيل المكينة العاملة بالبطاريات إذا كان بها تلف.

- لتجنب التعرض للأخطار لا يجوز أن تتم عمليات الإصلاح واستبدال قطع الغيار - طالما أنها ليست مشروحة في موضوع «التنظيف» بهذا الدليل - إلا لدى مركز خدمة العملاء المعتمد.
- يجب حماية المكينة ووحدة الشحن من تأثير عوامل الطقس والرطوبة ومصادر الحرارة.
- يلزم على الفور تعطيل الأجهزة القديمة المستعملة وجعلها غير صالحة للاستخدام ثم التخلص منها بعد ذلك بالطرق الصحيحة المقررة.

## إرشادات التخلص من المخلفات

يمكنك الاستعلام عن أحدث سبل التخلص من المواد والأجهزة القديمة لدى التاجر المتخصص الذي تتعامل معه أو لدى رئاسة الحي. تنبيه: تحتوي هذه المكينة على بطاريات NiMH قابلة لإعادة الشحن (مراكم). ويراعى قبل التخلص من المكينة إخراج البطاريات فارغة الشحنة (انظر صورة 14) والتخلص منها بطريقة غير ضارة بالبيئة.

عربي

وصف المكنسة

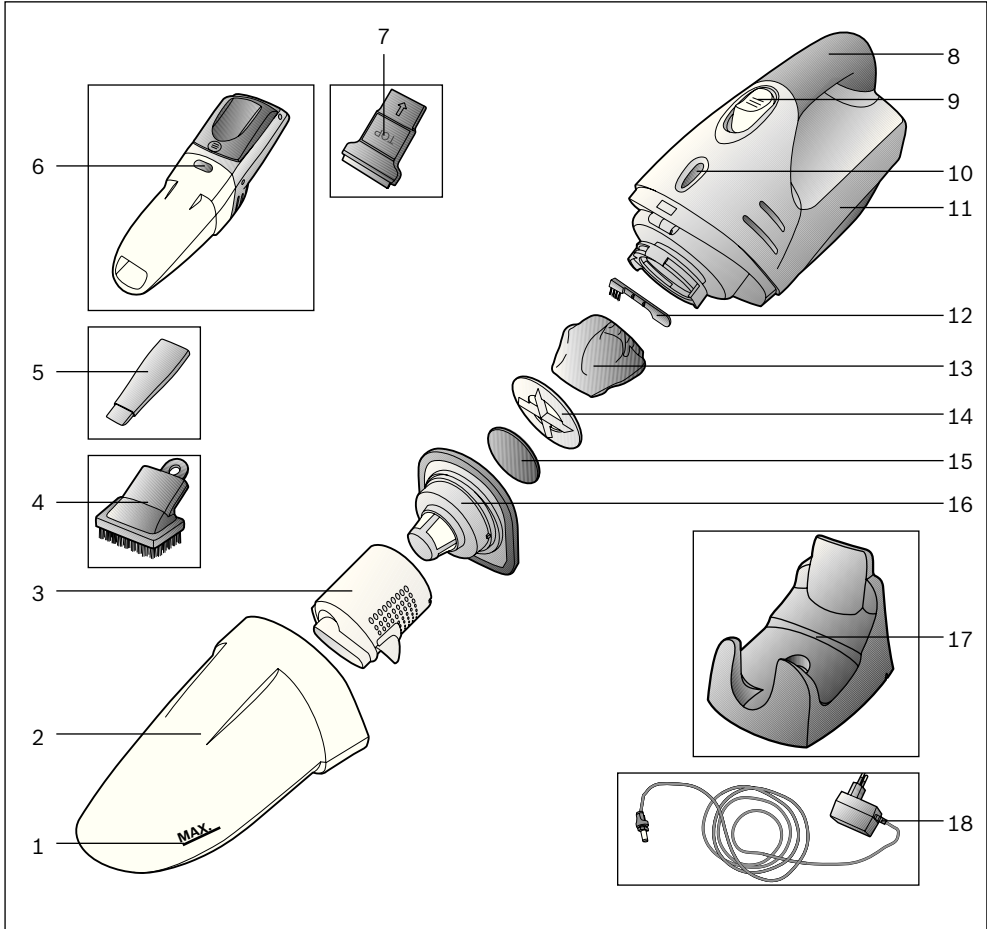

- 10 لمبة بيان عملية الشحن  
 11 وحدة الشفط  
 12 فرشاة التنظيف  
 13 صوف الفلتر  
 14 مثبت الفلتر  
 15 فلين الفلتر  
 16 فلتر الاتساخات  
 17 وحدة الشحن  
 18 قابس الشحن

- 1 علامة الحد الأقصى لمستوى السائل  
 2 خزان الاتساخات  
 3 خزان الفلتر  
 4 فرشاة تنظيف الأثاث  
 5 رأس تنظيف الشقوق  
 6 زر تحرير خزان الاتساخات  
 7 رأس شفط السوائل المزودة بشفة مطاطية  
 8 المقبض  
 9 زر التشغيل/الإيقاف

**Kundendienst-Zentren • Central-Service-Depots • Service Après-Vente • Servizio Assistenza •  
Centrale Servicestation • Asistencia técnica • Servicevaerker • Apparatservice • Huolto**

**DE Deutschland, Germany**

BSH Hausgeräte Service GmbH  
Zentralwerkstatt  
für kleine Hausgeräte  
Trautskirchener Strasse 6 – 8  
90431 Nürnberg  
Online Auftragsstatus, Filterbeutel-  
Konfigurator und viele weitere  
Infos unter: [www.siemens-home.de](http://www.siemens-home.de)

**Reparaturservice\***

(Mo-Fr: 8.00-18.00 h erreichbar)

Tel.: 01801 33 53 03  
mailto:cp-servicecenter@  
bshg.com

**Ersatzteilbestellung\***

(365 Tage rund um die Uhr erreichbar)

Tel.: 01801 33 53 04  
Fax: 01801 33 53 08  
mailto:spareparts@bshg.com  
\*) 3,9 Ct./Min. aus dem Festnetz,  
Mobifunk max. 0,42 €/Min.

**AE United Arab Emirates,**

الإمارات العربية المتحدة

BSH Home Appliances FZE  
Round About 13,  
Plot Nr MO-0532A  
Jebel Ali Free Zone – Dubai  
Tel.: 04 881 4401  
mailto:service-ua@bshg.com  
[www.siemens-home.ae](http://www.siemens-home.ae)

**AT Österreich, Austria**

BSH Hausgeräte  
Gesellschaft mbH  
Werkskundendienst  
für Hausgeräte  
Quellenstrasse 2  
1100 Wien  
Tel.: 0810 550 522\*  
Fax: 01 605 75 51 212  
mailto:vie-stoerungsannahme@  
bshg.com

Hotline für Espresso-Geräte  
zum Regionaltarif  
Tel.: 0810 700 400\*  
[www.siemens-home.at](http://www.siemens-home.at)

\*innerhalb Österreichs zum Regionaltarif

**AU Australia**

BSH Home Appliances Pty. Ltd.  
7-9 Arco Lane  
HEATHERTON, Victoria 3202  
Tel.: 1300 368 339  
Fax: 1300 306 818  
valid only in AUS  
mailto:bshau-as@bshg.com  
[www.siemens-home.com.au](http://www.siemens-home.com.au)

**BA Bosnia-Herzegovina,  
Bosna i Hercegovina**

"HIGH" d.o.o.  
Gradačanka 29b  
71000 Sarajewo  
Info-Line: 061 10 09 05  
Fax: 033 21 35 13  
mailto:delicnanda@hotmail.com

**BE Belgique, België, Belgium**

BSH Home Appliances S.A.  
Avenue du Laerbeek 74  
Laarbeeklaan 74  
1090 Bruxelles – Brussel  
Tel.: 070 222 142  
Fax: 024 757 292  
mailto:bru-repairs@bshg.com  
[www.siemens-home.be](http://www.siemens-home.be)

**BG Bulgaria**

EXPO2000-service  
жк. Овча купел 1  
бул. Президент Линкълн  
бл. 431-партер  
1359 София  
тел.: 0879 826 388  
mobil: 087 814 5091  
mailto:service@expo2000.bg

**BH Bahrain, البحرين**

Khalaifat Est.  
P.O. Box 5111  
Manama  
Tel.: 01759 2233  
mailto:service@khalaifat.com

**BY Belarus, Беларусь**

ООО "БСХ Бытовая техника"  
тел.: 495 737 2962  
mailto:mok-kdhl@bshg.com

**CH Schweiz, Suisse,  
Svizzera, Switzerland**

BSH Hausgeräte AG  
Werkskundendienst für  
Hausgeräte  
Fahrweidstrasse 80  
8954 Geroldswil  
mailto:ch-info.hausgeraete@  
bshg.com  
Service Tel.: 0848 840 040  
Service Fax: 0848 840 041  
mailto:ch-reparatur@bshg.com  
Ersatzteile Tel.: 0848 880 080  
Ersatzteile Fax: 0848 880 081  
mailto:ch-ersatzteil@bshg.com  
[www.siemens-home.com](http://www.siemens-home.com)

**CY Cyprus, Κύπρος**

BSH Ikiakes Syskeves-Service  
39, Arh. Makaaniou III Str.  
2407 Egomi/Nikosia (Lefkosia)  
Tel.: 77 77 807  
Fax: 022 65 81 28  
mailto:bsh.service.cyprus@  
cytanet.com.cy

**CZ Česká Republika,  
Czech Republic**

BSH domácí spotřebiče s.r.o.  
Firemní servis domácích  
spotřebičů  
Pekařská 10b  
155 00 Praha 5  
Tel.: 0251 095 546  
Fax: 0251 095 549  
[www.siemens-home.com](http://www.siemens-home.com)

**DK Danmark, Denmark**

BSH Hvidevarer A/S  
Telegrafvej 4  
2750 Ballerup  
Tel.: 44 89 89 85  
Fax: 44 89 89 86  
mailto:BSH-Service.dk@BSHG.com  
[www.siemens-home.dk](http://www.siemens-home.dk)

**EE Eesti, Estonia**

SIMSON OÜ  
RAUA 55  
10152 Tallinn  
Tel.: 0627 8730  
Fax: 0627 8733  
mailto:teenindus@simson.ee

**ES España, Spain**

BSH Electrodomésticos  
España S. A.  
Servicio BSH al Cliente  
Polígono Malpica, Calle D  
Parcela 96 A  
50016 Zaragoza  
Tel.: 902 11 88 21  
mailto:CAU-Siemens@bshg.com  
[www.siemens-home.es](http://www.siemens-home.es)

**FI Suomi, Finland**

BSH Kodinkoneet Oy  
Itälahdenkatu 18 A  
PL 123  
00201 Helsinki  
Tel.: 0207 510 700  
Fax: 0207 510 780  
mailto:Siemens-Service-FI@  
bshg.com  
[www.siemens-home.fi](http://www.siemens-home.fi)  
Lankapuhelimesta 8,28 snt/puhelu  
+ 7 snt/min (alv 23%)  
Matkapuhelimesta 8,28 snt/puhelu  
+ 17 snt/min (alv 23%)



**Kundendienst-Zentren • Central-Service-Depots • Service Après-Vente • Servizio Assistenza •  
Centrale Servicestation • Asistencia técnica • Servicevaerker • Apparatservice • Huolto**

**FR France**

BSH Electroménager S.A.S.  
50 rue Ardoin – BP 47  
93401 Saint-Ouen cedex  
Service interventions à domicile:  
01 40 10 12 00

Service Consommateurs:  
0 892 698 110 (0,34 € TTC/mn)

Service Pièces Détachées et  
Accessoires:  
0 892 698 009 (0,34 € TTC/mn)  
mailto:soa-siemens-conso@  
bshg.com  
www.siemens-home.fr

**GB Great Britain**

BSH Home Appliances Ltd.  
Grand Union House  
Old Wolverton Road  
Wolverton  
Milton Keynes MK12 5PT  
To arrange an engineer visit, to  
order spare parts and accessories  
or for product advice please visit:  
www.siemens-home.eu.uk  
or call

Tel.: 0844 892 8999\*

\*Calls from a BT landline will be charged at  
up to 3 pence per minute. A call set-up fee  
of up to 6 pence may apply.

**GR Greece, Ελλάς**

BSH Ikiakes Siskeves A. B. E.  
Central Branch Service  
17 km E.O. Athinon-Lamias &  
Potamou 20  
145 64 Kifisia

Greece – Athens  
Tel.: 2104 277 701  
Fax: 2104 277 669

North-Greece – Thessaloniki  
Tel.: 2310 497 200  
Fax: 2310 497 220

South-Greece – Heraklion/Kreta  
Tel.: 2810 325 403  
Fax: 2810 324 585

Central-Greece – Patras  
Tel.: 2610 330 478  
Fax: 2610 331 832  
mailto:cs\_gr\_helpdesk@bshg.com  
www.siemens-home.com

**HK Hong Kong, 香港**

BSH Home Appliances Limited  
Unit 1 & 2, 3rd Floor  
North Block, Skyway House  
3 Sham Mong Road  
Tai Kok Tsui, Kowloon  
Hong Kong  
Tel.: 2565 6151  
Fax: 2565 6681  
mailto:service.siemens@  
bshg.com  
www.siemens-home.com.hk  
09/11

**HR Hrvatska, Croatia**

Andabaka d.o.o.  
Kopilica 21a  
21000 Split  
Info-Line: 021 481 403  
Info-Fax: 021 453 891  
mailto:servis@andabaka.hr

**HU Magyarország, Hungary**

BSH Háztartási Készülék  
Kereskedelmi Kft.  
Háztartási gépek márkaszervize  
Királyhágó tér 8-9.  
1126 Budapest

Hibabejelentés  
Tel.: 01 489 5461  
Fax: 01 201 8786  
mailto:hibabejelentes@bsh.hu

Alkatrészrendelés  
Tel.: 01 489 5463  
Fax: 01 201 8786  
mailto:alkatrészrendeles@bsh.hu  
www.siemens-home.com

**IE Republic of Ireland**

BSH Home Appliances Ltd.  
Unit F4, Ballymount Drive  
Ballymount Industrial Estate  
Walkinstown  
Dublin 12

Service Requests, Spares and  
Accessories  
Tel.: 01450 2655  
Fax: 01450 2520  
www.siemens-home.com

**IL Israel, ישראל**

C/S/B Home Appliance Ltd.  
Ulil Building  
2, Hamelacha St.  
Industrial Park North  
71293 Lod  
Tel.: 08 9777 222  
Fax: 08 9777 245  
mailto:csb-serv@zahav.net.il  
www.siemens-home.com

**IN India, Bhārat, भारत**

BSH Customer Service  
Front Office  
Shop No.4, Everest Grande,  
Opp. Shanti Nagar Bus Stop,  
Mahakali Caves Road,  
Andheri East  
Mumbai 400 093

**IS Iceland**

Smith & Norland hf.  
Noatuni 4  
105 Reykjavik  
Tel.: 0520 3000  
Fax: 0520 3011  
www.sminor.is

**IT Italia, Italy**

BSH Elettrodomestici S.p.A.  
Via. M. Nizzoli 1  
20147 Milano (MI)  
Numero verde 800 018346  
mailto:mil-assistenza@bshg.com  
www.siemens-home.com

**KZ Kazakhstan, Қазақстан**

IP "Batkeyev Ildus A."  
B. Momysh-uly Str.7  
Chymkent 160018  
Tel./Fax: 0252 31 00 06  
mailto:evrika\_kz@mail.ru

**LB Lebanon, لبنان**

Tehaco s.a.r.l  
Boulevard Dora 4043 Beyrouth  
P.O. Box 90449  
Jdeideh 1202 2040  
Tel.: 01 255 211  
mailto:Info@Teheni-Hana.com

**LT Lietuva, Lithuania**

Baltic Continent Ltd.  
Lukšio g. 23  
09132 Vilnius  
Tel.: 05 274 1788  
Fax: 05 274 1765  
mailto:info@balticcontinent.lt  
www.balticcontinent.lt

**LU Luxembourg**

BSH électroménagers S.A.  
13-15, ZI Breedeweues  
1259 Senningerberg  
Tel.: 26349 300  
Fax: 26349 315  
mailto:  
lux-service.electromenager@  
bshg.com  
www.siemens-home.lu

**LV Latvija, Latvia**

General Serviss Limited  
Bullu street 70c  
1067 Riga  
Tel.: 07 42 41 37  
mailto:bt@olimpex.lv  
Elkor Serviss  
Brivibas gatve 201  
1039 Riga  
Tel.: 067 0705 20; -36  
Fax: 067 0705 24  
mailto:domoservice@elkor.lv  
www.servisacentrs.lv

**MD Moldova**

S.R.L. „Rialto-Studio“  
ул. Цуцева 98  
2012 Кишинев  
тел./факс: 022 23 81 80

**ME Crna Gora, Montenegro**

Elektronika komerc  
Ul. 27 Mart br. 2  
81000 Podgorica  
Tel./Fax: 020 662 444  
Mobil: 069 324 812

**Kundendienst-Zentren • Central-Service-Depots • Service Après-Vente • Servizio Assistenza •  
Centrale Servicestation • Asistencia técnica • Servicevaerker • Apparatservice • Huolto**

**MK Macedonia, Македонија**

GORENEC  
Jane Sandanski 69 lok. 3  
1000 Skopje  
Tel.: 02 2454 600  
Mobil: 070 697 463  
mailto:gorenece@yahoo.com

**MT Malta**

Aplan Limited  
Aplan Centre  
B – Kara By Pass  
B – Kara BKR  
Tel.: 021 480 590  
Fax: 021 480 598  
mailto:lapap@aplan.com.mt

**NL Nederland, Netherlands**

BSH Huishoudapparaten B.V.  
Taurusavenue 36  
2132 LS Hoofddorp  
Storingsmelding:  
Tel.: 088 424 4020  
Fax: 088 424 4845  
mailto:siemens-contactcenter@  
bshg.com  
Onderdelenverkoop:  
Tel.: 088 424 4020  
Fax: 088 424 4801  
mailto:siemens-onderdelen@  
bshg.com  
www.siemens-home.nl

**NO Norge, Norway**

BSH Husholdningsapparater A/S  
Grensesvingen 9  
0661 Oslo  
Tel.: 22 66 06 00  
Fax: 22 66 05 50  
mailto:Siemens-Service-NO@  
bshg.com  
www.siemens-home.no

**NZ New Zealand**

BSH Home Appliances Ltd.  
Unit F 2, 4 Orbit Drive  
Mairangi Bay  
Auckland 0632  
Tel.: 09 477 0492  
Fax: 09 477 2647  
mailto:bshnz-cs@bshg.com

**PL Polska, Poland**

BSH Sprzet Gospodarstwa  
Domowego sp. z o.o.  
Al. Jerozolimskie 183  
02-222 Warszawa  
Centrala Serwisu:  
Tel.: 0801 191 534  
Fax: 022 57 27 709  
mailto:Serwis.Fabryczny@  
bshg.com  
www.siemens-home.pl

**PT Portugal**

BSHP Electrodomésticos, Lda.  
Rua Alto do Montijo, nº 15  
2790-012 Carnaxide  
Tel.: 707 500 545  
Fax: 21 4250 701  
mailto:bshp.reparacao@bshg.com  
www.siemens-home.com

**RO România, Romania**

BSH Electrocasnice srl.  
Sos. Bucuresti-Ploiesti,  
nr. 19-21, sect. 1  
13682 Bucuresti  
Tel.: 021 203 9748  
Fax: 021 203 9733  
mailto:service.romania@bshg.com  
www.siemens-home.com

**RU Russia, Россия**

ООО "БСХ Бытовая техника"  
Сервис от производителя  
Малая Калужская 19/1  
119071 Москва  
тел.: 495 737 2962  
mailto:mok-kdhl@bshg.com  
www.siemens-home.com

**SE Sverige, Sweden**

BSH Hushållsapparater AB  
Landsvägen 32  
169 29 Solna  
Tel.: 0771 11 22 77  
mailto:Siemens-Service-SE@  
bshg.com  
www.siemens-home.se

**SG Singapore, 新加坡**

BSH Home Appliances Pte. Ltd.  
37 Jalan Pemimpin  
Union Industrial Building  
Block A, #01-03  
577177 Singapore  
Tel.: 6751 5000  
Fax: 6751 5050  
mailto:bshsgp.service@bshg.com

**SI Slovenija, Slovenia**

BSH Hišni aparati d.o.o.  
Litostrajska 48  
1000 Ljubljana  
Tel.: 01 583 08 87  
Fax: 01 583 08 89  
mailto:informacije.servis@  
bshg.com  
www.siemens-home.com

**SK Slovensko, Slovakia**

Technoservis Bratislava  
Trhová 38  
84108 Bratislava – Doubravka  
Tel.: 02 6446 3643  
Fax: 02 6446 3643

**TR Türkiye, Turkey**

BSH Ev Aletleri Sanayi  
ve Ticaret A.S.  
Fatih Sultan Mehmet Mahallesi  
Balkan Caddesi No: 51  
34771 Ümraniye, Istanbul  
Tel.: 0 216 444 6688  
Fax: 0 216 528 9188  
mailto:careline.turkey@bshg.com  
www.siemens-home.com

**UA Ukraine, Україна**

ТОВ "БСХ Побутова Техніка"  
тел.: 044 4902095  
www.siemens-home.com

**XK Kosovo**

NTP GAMA  
Rruga Mag Prishtine-Ferizaj  
70000 Ferizaj  
Tel.: 038 502 448  
Tel.: 00377 44 172 309  
mailto:a\_service@  
gama-electronics.com

**XS Srbija, Serbia**

SZR "SPECIJALELEKTRO"  
Bulevar Milutina Milanovića 34  
11070 Novi Beograd  
Tel.: 011 2147 110  
Fax: 011 2139 689  
mailto:spec.el@eunet.rs

**ZA South Africa**

BSH Home Appliances (Pty) Ltd.  
15th Road Randjespark  
Private Bag X36, Randjespark  
1685 Midrand – Johannesburg  
Tel.: 086 002 6724  
Fax: 086 617 1780  
mailto:applianceserviceza@  
bshg.com  
www.siemens-home.com

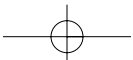
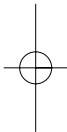
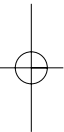

**DE Garantie**

Bundesrepublik Deutschland  
siehe letzte Seite.

**Ausland:** Für dieses Gerät gelten die von der Vertretung unseres Hauses in dem Kaufland herausgegebenen Garantiebedingungen. Einzelheiten hierüber teilt Ihnen der Händler, bei dem Sie das Gerät gekauft haben, auf Anfrage jederzeit mit.

Zur Inanspruchnahme von Garantieleistungen ist in jedem Fall aber die Vorlage des Kaufbeleges erforderlich.

**GB Conditions of guarantee**

For this appliance the guarantee conditions as set out by our representatives in the country of sale apply. Details regarding same may be obtained from the dealer from whom the appliance was purchased. For claims under guarantee the sales receipt must be produced.

**FR Conditions de garantie**

A l'étranger, les conditions de garantie applicables à cet appareil sont celles s'accordées par la filiale du pays concerné.

Celles-ci peuvent être fournies par le Revendeur auprès duquel vous avez acheté l'appareil ou directement auprès de notre filiale. Si vous aviez besoin d'utiliser la garantie, la présentation de la facture d'achat sera nécessaire.

**NL Garantievoorwaarden**

Voor het aangeschafte apparaat gelden de garantievoorwaarden welke door de vertegenwoordiging van de moederorganisatie in het land van aankoop zijn uitgegeven.

Eventuele bijzonderheden hiervoor zal de leverancier, waarbij het apparaat is gekocht, desgevraagd verschaffen.

Om aanspraak te kunnen maken op eventuele garantie is het overleggen van de aankoopbon met kopen/of leverdatum vereist.

**DK Garanti**

Garantiebestemmelserne er ikke vedlagt, men fremsendes ved henvendelse til Siemens kundeservice. I øvrigt henvises til købelovens bestemmelser.

**NO Leveringsbetingelse**

I Norge gjelder NEL's leveringsbetingelser. Disse kan De få hos Deres forhandler eller direkte ved vårt hovedkontor.

**SE Konsumentbestämmelser**

I Sverige gäller av EHL antagna konsumentbestämmelser.

**FI Takuuuika**

Kodinteknikan tuotteille annetaan vähintään kahdentoista (12) kuukauden takuu tuotteesta riippuen. Takuuuika määritellään kunkin tuotteen osalta erikseen ja se on voimassa annetun määräajan tuotteen ostop. Tuotteen tietyille osille voidaan antaa em. määräajoista poikkeava takuu.

**PT Condições de Garantia**

Para este aparelho são válidas as condições de garantia emitidas pela nossa representação no país da aquisição. Mais detalhes poderão ser facultados pelo revendedor onde foi adquirido o aparelho.

Para recorrer aos serviços de garantia é imprescindível a apresentação da Factura de Compra e bem assim, do documento de Garantia.

**ES Condiciones de garantía**

A este aparato son aplicables las condiciones de garantía acordadas por la representación de nuestra firma en el país de compra. Para más detalles sirvanse dirigir al correspondiente establecimiento del ramo en que se ha comprado el aparato. En caso de hacer uso de la garantía es necesario presentar el correspondiente comprobante de compra.

**TR Garanti Şartları**

Bu cihaz için satışın gerçekleştiği ülkedeki temsilciliğimiz tarafından belirlenen garanti şartları geçerlidir. Garanti şartları ile ilgili detaylı bilgi için; cihazın satın alındığı bayiye ya da Tüketici Danışma Merkezimize başvurabilirsiniz. Garanti kapsamındaki taleplerinize cevap verilebilmesi için Yetkili Servismize, cihaza ait faturayı veya okunaklı fotokopisini göstermeniz gerekmektedir.

**PL Gwarancja**

Dla urządzenia obowiązują warunki gwarancyjne wydane przez nasze przedstawicielstwo w kraju zakupu. O szczegółach możecie się Państwo dowiedzieć u sprzedawcy, u którego dokonano zakupu urządzenia. Przy korzystaniu ze świadczeń gwarancyjnych wymagane jest przedłożenie dowodu zakupu.

**الضمان AE**

لهذا الجهاز تسري شروط الضمان السارية و الصادرة عن وكيل شركتنا في بلدكم.

يتمكنكم السؤال عن الأمور التفصيلية الخاصة بهذا الشأن وفي أي وقت لدى التاجر الذي قمتم باقتناء هذا الجهاز عنده.

عند المطالبة باستحقاقات الضمان فإنه من الضروري وفي حال تقديم قسيمة الشراء.

**BG Гаранция**

За този уред вжат условията, установени от представителството на нашата фирма в страната-купувач. Подробностите ще Ви бъдат разяснени от търговеца, от когото сте купили уреда, по всяко време при запитване. За извършване на поправки в рамките на гаранционния срок във всеки случай е необходимо представянето на касовата бележка.

**HU Garanciális feltételek**

A garanciális feltételeket a 151/2003. (IX.22.) Korm. rendelet szabályozza. A vásárlástól számított 72 órán belüli meghibásodás esetén a kereskedő a készülék cseréjéről dönt. Ez utáni időszakban a Vevőszolgálat gondoskodik a lehető leggyorsabb javítás elvégzéséről. A garanciára a vásárló a kitöltött garanciajeggyel, vagy a vásárlást igazoló számlával tarthat igényt. A használati utasítás be nem tartása, a garancia elvesztését vonhatja maga után. Minőségtanúsítás: A 2/1984. (111.10) BkM-IpM rendelethez alapján, mint forgalmazó tanúsítjuk, hogy a készülék a vásárlási tájékoztatóban közölt adatoknak megfelel. A változtatás jogát fenntartjuk.

**RO Garanție**

Pentru acest aparat sunt valabile prevederile de garanție acordate de reprezentantul nostru și conforme cu legislația în vigoare. Comerciantul la care ați achiziționat aparatul, vă oferă la cerere informații amănunțite despre prevederile de garanție. Pentru a beneficia de serviciile de garanție va trebuie însă să prezentați în orice caz bonul de cumpărare.

**GR ΟΡΟΙ ΕΓΓΥΗΣΗΣ**

1. Η Εγγύηση καλής λειτουργίας των προϊόντων μας παρέχεται για χρονικό διάστημα είκοσι τεσσάρων (24) μηνών από την ημερομηνία της πρώτης αγοράς που αναγράφεται στη θεωρημένη απόδειξη αγοράς. Για την παροχή της εγγύησης απαιτείται η επίδειξη της θεωρημένης απόδειξης αγοράς στην οποία αναγράφεται ο τύπος και το μοντέλο του προϊόντος.
2. Η εταιρεία μέσα στα ανωτέρω χρονικά όρια, σε περίπτωση πλημμελούς λειτουργίας της συσκευής, αναλαμβάνει την υποχρέωση της επαναφοράς της σε ομαλή λειτουργία και της αντικατάστασης κάθε τυχόν ελαττωματικού μέρους ( πλην των αναλώσιμων και των ευπαθών, όπως τα γυάλινα, λαμπτήρες κλπ). Απαραίτητη προϋπόθεση για να ισχύει η εγγύηση είναι η μη λειτουργία της συσκευής να προέρχεται από την πολυμελή κατασκευή της και όχι επί παραδείγματι από κακή χρήση, λανθασμένη εγκατάσταση, μη τήρηση των οδηγιών χρήσης της συσκευής, ακατάλληλη συντήρηση από πρόσωπα μη εξουσιοδοτημένα από την BSH Ελλάς ABE ή από εξωγενείς παράγοντες όπως διακοπές ηλεκτρικού ρεύματος ή διαφοροποίησης της τάσης κλπ
3. Στην περίπτωση που το προϊόν δεν λειτουργεί σωστά λόγω της κατασκευής του και εφόσον η πλημμελής λειτουργία εκδηλώθηκε κατά την περίοδο εγγύησης, το Εξουσιοδοτημένο Σέρβις ( η το εξουσιοδοτημένο συνεργείο) της BSH Ελλάς ABE θα το επισκευάσει με σκοπό τη χρήση για την οποία κατασκευάστηκε, χωρίς να υπάρξει χρέωση για ανταλλακτικά ή την εργασία.
4. Ξεν καλύπτονται από την εγγύηση οι χρεώσεις και οι κίνδυνοι που σχετίζονται με τη μεταφορά του προϊόντος προς επισκευή στον μεταπωλητή ή προς το Εξουσιοδοτημένο Σέρβις της BSH Ελλάς ABE
5. Όλες οι επισκευές της εγγύησης πρέπει να γίνονται από το Εξουσιοδοτημένο Σέρβις ( η το εξουσιοδοτημένο συνεργείο) της BSH Ελλάς ABE.
6. Η εγγύηση δεν καλύπτει κανένα προϊόν που χρησιμοποιείται πέραν των προδιαγραφών για τις οποίες κατασκευάστηκε (π.χ. οικιακή χρήση).
7. Η εγγύηση καλής λειτουργίας που παρέχεται από τον κατασκευαστή παύει αν αποκολληθούν, αλλοιωθούν ή τροποποιηθούν με οποιοδήποτε τρόπο οι ταινίες ασφαλείας ή οι ειδικές διακριτικές αυτοκόλλητες ετικέτες επί των οποίων αναγράφεται ο αριθμός σειράς ή η ημερομηνία αγοράς.
8. Η εγγύηση δεν καλύπτει:
  - Επισκευές, μετατροπές ή καθαρισμούς που έλαβαν χώρα σε κέντρο service μη εξουσιοδοτημένο από την BSH Ελλάς ABE
  - Λάθος χρήση, υπερβολική χρήση, χειρισμό ή λειτουργία του προϊόντος κατά τρόπο μη σύμφωνο με τις οδηγίες που περιέχονται στα εγχειρίδια χρήσης και/ή στα σχετικά έγγραφα χρήσης, συμπεριλαμβανομένων της πλημμελούς φύλαξης της συσκευής , της πτώσης της συσκευής κλπ.
  - Προϊόντα με δυσανάγνωστο αριθμό σειράς.
  - Ζημιές που προκαλούνται ενδεικτικά από αστραπές, νερό ή υγρασία, φωτιά, πόλεμο, δημόσιες αναταραχές, λάθος τάσεις του δικτύου παροχής ρεύματος, ή οποιοδήποτε λόγο που είναι πέραν από τον έλεγχο του κατασκευαστή ή του εξουσιοδοτημένου συνεργείου.
9. Η εγγύηση που προσφέρεται παύει να ισχύει εφόσον η κυριότητα της συσκευής μεταβιβαστεί σε τρίτο πρόσωπο από τον αρχικό αγοραστή το όνομα του οποίου αναγράφεται στο παραστατικό αγοράς της συσκευής.
10. Αντικατάσταση της συσκευής γίνεται μόνο εφόσον δεν είναι δυνατή η επιδιόρθωση της κατόπιν πιστοποίησης της αδυναμίας επισκευής από το Εξουσιοδοτημένο Σέρβις ( η το εξουσιοδοτημένο συνεργείο) της BSH Ελλάς ABE
11. Η κάθε επισκευή ή η αντικατάσταση ελαττωματικού μέρους δεν παρατείνει τον χρόνο εγγύησης του προϊόντος.
12. Εξαρτήματα και υλικά που αντικαθίστανται κατά τη διάρκεια της εγγύησης επιστρέφονται στο συνεργείο.

BSH A.B.E. – 17ο χλμ Εθνικής οδού Αθηνών – Λαμίας & Ποταμού 20, Κηφισιά

**SERVICE**

Αθήνα: 17ο χλμ. Εθνικής οδού Αθηνών – Λαμίας & Ποταμού 20, Κηφισιά – τηλ.: 210-42.77.700

Θες/νίκη:8,3ο χλμ. Εθνικής οδού Θες/νίκης – Μουδανιών, Περιοχή Θέρμη τηλ.: 2310-497.200

Πάτρα :Χαραλάμπη & Ερενστρώλε – τηλ.:2610-330.478

Κρήτη: Εθνικής Αντιστάσεως 23 & Καλαμά, Ηράκλειο – τηλ.:2810-321.573

Κύπρος: Αρχ. Μακαρίου Γ' 39, Έγκωμη – Λευκωσία –Παγκύπριο τηλ.:77778007

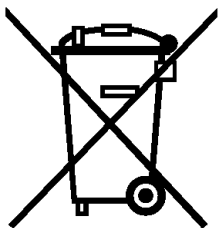
**de**

"Dieses Gerät ist entsprechend der europäischen Richtlinie 2002/96/EG über Elektro- und Elektronikaltgeräte (waste electrical and electronic equipment - WEEE) gekennzeichnet.

Die Richtlinie gibt den Rahmen für eine EU-weit gültige Rücknahme und Verwertung der Altgeräte vor."

**en**

"This appliance is labelled in accordance with the European directive 2002/96/EG concerning waste electrical and electronic equipment - WEEE.

The directive provides the framework for the return and recycling of used appliances as applicable throughout the EU."

**fr**

"Cet appareil est marqué selon la directive européenne 2002/96/CE relative aux appareils électriques et électroniques usagés (waste electrical and electronic equipment - WEEE).

La directive définit le cadre pour une reprise et une récupération des appareils usagés applicables dans les pays de la CE."

**nl**

"Dit apparaat is conform de Europese richtlijn 2002/96/EG inzake gebruikte elektro en elektronica-apparatuur (waste electrical and electronic equipment WEEE) gekarakteriseerd.

De richtlijn biedt het kader voor de terugname en verwerking van gebruikte apparaten geldend voor de hele EU.

**da**

"Dette apparat er klassificeret iht. det europæiske direktiv 2002/96/EF om affald af elektrisk- og elektronisk udstyr (waste electrical and electronic equipment - WEEE).

Dette direktiv angiver rammerne for indlevering og recycling af kasserede apparater gældende for hele EU."

**no**

"Dette apparatet er merket i henhold til det europeiske direktivet 2002/96/EG om gamle elektriske og elektroniske apparater (waste electrical and electronic equipment - WEEE).

Direktivet gir rammeforskrifter for hvordan gammelt utstyr skal samles inn og gjenvinnes."

**sv**

"Maskinen är märkt i enlighet med EU-direktiv 2002/96/EG om el- eller elektronikavfall (waste electrical and electronic equipment - WEEE).

Direktivet anger ramarna för inlämning och återvinning av uttjänta enheter inom EU."

**fi**

"Tämä laite on merkitty käytöstä poistettuja sähkö- ja elektroniikkalaitteita koskevan eurooppalaisen direktiivin 2002/96/EU mukaisesti (waste electrical and electronic equipment - WEEE).

Tämä direktiivi määrittää puitteet käytettyjen laitteiden palauttamiselle ja hyödyntämiselle koko EU:n alueella."

**es**

"Este aparato tiene la marca de conformidad con la directiva europea 2002/96/CE sobre residuos de aparatos eléctricos y electrónicos RAEE (waste electrical and electronic equipment - WEEE).

La directiva establece el marco para la recogida y reutilización de aparatos usados válido en toda la UE."

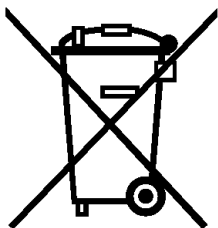
**pt**

"Este aparelho está identificado em conformidade com a Directiva 2002/96/CE relativa aos resíduos de equipamentos eléctricos e electrónicos (waste electrical and electronic equipment – WEEE).

A directiva estabelece o quadro para um sistema de recolha e valorização dos equipamentos usados, válido em toda União Europeia."

**el**

"Αυτή η συσκευή είναι χαρακτηρισμένη σύμφωνα με την ευρωπαϊκή οδηγία 2002/96/EK περί ηλεκτρικών και ηλεκτρονικών παλιών συσκευών (waste electrical and electronic equipment – WEEE).

Η οδηγία δίνει το πλαίσιο για μια απόσυρση και αξιοποίηση των παλιών συσκευών, με ισχύ σε όλη την ΕΕ."

**tr**

"Bu cihaz, Elektrikli ve Elektronik Eski Cihazlar İle İlgili Avrupa Yönetmeliği 2002/96/EG (waste electrical and electronic equipment – WEEE) doğrultusunda işaretleştir.

Bu direktif, AB dahilinde geçerli olan eski cihazların geri alınmasına ve değerlendirilmesine ait kapsamı belirler."

**pl**

To urządzenie jest oznaczone zgodnie z Dyrektywą Europejską 2002/96/EC (WEEE) oraz polską Ustawą z dnia 29 lipca 2005 r. „O zużyтым sprzęcie elektrycznym i elektronicznym” (Dz.U. z 2005 r. Nr 180, poz. 1495) symbolem przekreślonego kontenera na odpady.

Takie oznakowanie informuje, że sprzęt ten, po okresie jego użytkowania nie może być umieszczany łącznie z innymi odpadami pochodzącymi z gospodarstwa domowego.

Użytkownik jest zobowiązany do oddania go prowadzącym zbieranie zużytego sprzętu elektrycznego i elektronicznego. Prowadzący zbieranie, w tym lokalne punkty zbiórki, sklepy oraz gminne jednostki, tworzą odpowiedni system umożliwiający oddanie tego sprzętu.

Właściwe postępowanie ze zużyтым sprzętem elektrycznym i elektronicznym przyczynia się do uniknięcia szkodliwych dla zdrowia ludzi i środowiska naturalnego konsekwencji, wynikających z obecności składników niebezpiecznych oraz niewłaściwego składowania i przetwarzania takiego sprzętu.

78

**hu**

"Ezt a készüléket a gyártó az elektromos és elektronikus berendezések hulladékairól szóló 2002/96/EK irányelv (waste electrical and electronic equipment – WEEE) szerinti jelöléssel látta el.

Az irányelv előírja a berendezések hulladékainak visszavételére és hasznosítására vonatkozó, egész Európára érvényes kereteket.

**bg**

"Този уред е маркиран в съответствие с директива 2002/96/EO за електрически и електронни уреди (WEEE – директива за отпадъчно електрическо и електронно оборудване).

Директивата определя рамката за важащото в ЕС връщане и оползотворяване на стари уреди."

**ro**

"Acest aparat respectă Directiva europeană 2002/96/CE cu privire la aparate electrice și electronice (waste electrical and electronic equipment – WEEE).

Directiva oferă cadrul pentru preluarea corespunzătoare și valorificarea aparatelor vechi în toată Europa."

**ar**

هذا الجهاز مطابق للمواصفة الأوروبية 2002/96/المجموعة الاقتصادية الأوروبية الخاصة بالأجهزة الكهربائية والإلكترونية القديمة (waste electrical and electronic equipment - WEEE). وهذه المواصفة تحدد الإطار العام لتقاعد تسري في جميع دول الاتحاد الأوربي بخصوص استعادة الأجهزة القديمة وإعادة استغلالها.



Değerli Müşterimiz,

Siemens Çağrı Yönetim Merkezi **444 66 88** no'lu telefon numarası ile, 7 gün 24 saat hizmet vermektedir. Doğrudan bu numarayı çevirerek size en yakın Yetkili Servis telefonunu öğrenebilir veya arzu ettiğiniz diğer hizmet seçeneklerimizden faydalanabilirsiniz.

Size daha iyi hizmet verebilmemiz için aşağıdaki konularda bize yardımcı olmanızı rica ederiz:

1. Cihazınızı kullanma kılavuzunda belirtilen hususlara göre kullanmaya özen gösteriniz.
2. Ürününüzle ilgili hizmet talebiniz olduğunda **444 66 88** no'lu Siemens Çağrı Yönetim Merkezimizi arayınız.  
(Sabit telefonlardan veya cep telefonlarından alan kodu çevirmeden) Sabit telefonlardan yapılan aramalarda şehir içi arama tarifi üzerinden, cep telefonu ile yapılan aramalarda ise GSM-GSM tarifi üzerinden ücretlendirme yapılmaktadır.
3. Hizmet için gelen Siemens Yetkili Servis teknisyenine "SIEMENS YETKİLİ SERVİS" kimlik kartını sorunuz.
4. Yetkili Servis teknisyenimiz, cihazınızda yapılan herhangi bir işlemde sonra size servis fişini düzenleyip iletme zorundadır. Bu servis fişini mutlaka isteyiniz ve daha sonraki başvurularınız için saklamaya özen gösteriniz.  
Siemens Çağrı Yönetim Merkezimize ayrıca [www.siemens-home.com](http://www.siemens-home.com) adresindeki "İletişim" bölümünde bulunan formu doldurarak ya da **0216-528 91 88** no'lu telefona faks çekerek de ulaşabilirsiniz.

Yazılı başvurular için adresimiz aşağıdaki gibidir:

**BSH Ev Aletleri Sanayi ve Ticaret A.Ş.**

Fatih Sultah Mehmet Mah. Balkan Caddesi. No51 34771

Ümraniye-İSTANBUL



## DİKKAT

Garanti süresinin anlaşmazlık durumunda fatura tarihi esas alınacağından bu belge ile birlikte faturanın veya okunaklı fotokopisinin saklanması gereklidir.

**SIEMENS YETKİLİ SATICISI**

**BSH EV ALETLERİ SANAYİ ve TİCARET A.Ş.**

İMZA VE KAŞESİ :

## MAMÜLÜN

CİNSİ : ELEKTRİK SÜPÜRGESİ

MARKASI : SIEMENS

MODELİ :

BANDROL VE SERİ NO :

TESLİM TARİHİ VE YERİ :

AZAMİ TAMİR SÜRESİ :

KULLANIM SÜRESİ : 10 YIL (Ürünün fonksiyonunu yerine getirebilmesi için gerekli yedek parça bulundurma süresi)

## SIEMENS YETKİLİ SATICISI

ÜNVANI :

ADRESİ :

TELEFONU :

TELEFAKSI :

TARİH/İMZA/KAŞE

# ELEKTRİK SÜPÜRGESİ GARANTİ BELGESİ

- Cihazınız; kullanma kılavuzunda gösterildiği şekilde kullanılması ve yetkili kıldığımız teknik servis elemanları dışındaki şahıslar tarafından bakım, onarım veya başka bir nedenle müdahale edilmemiş olması şartıyla bütün parçaları dahil olmak üzere tamamen malzeme, işçilik ve üretim hatalarına karşı **2 (İKİ) YIL SÜRE İLE GARANTİ EDİLMİŞTİR.**
- Arızaların giderilmesi konusunda uygulanacak teknik yöntemlerin tespiti ile değiştirilecek parçaların saptanması tamamen firmamıza aittir.
- Malın tesliminden sonraki yükleme, boşaltma ve sevkiyat anında meydana gelecek arızalar garanti kapsamı dışındadır.
- Belge üzerine tahrifat yapıldığı, cihazın üzerindeki orjinal seri numarası kaldırıldığı veya tahrifat yapıldığı takdirde garanti geçersizdir.

## GARANTİ ŞARTLARI

1. Garanti süresi malın teslim tarihinden itibaren başlar ve 2 yıldır.
2. Malın bütün parçaları dahil olmak üzere tamamı firmamızın garantisidir.
3. Malın garanti süresi içerisinde arızalanması durumunda, tamirde geçen süre garanti süresine eklenir. Malın tamir süresi en fazla 20 iş günüdür. Bu süre, mala ilişkin arızanın servis istasyonuna, servis istasyonunun olmaması durumunda, malın satıcısı, bayii, acentası, temsilciliği, ithalatçısı veya imalatçısından birisine bildirim tarihinden itibaren başlar. Sanayii malının arızasının 10 işgünü içerisinde giderilmemesi halinde üretici veya ithalatçı, tamir tamamlanıncaya kadar, benzer özelliklerdeki başka bir ürünü tüketiciye tahsis edecektir.
4. Malın garanti süresi içerisinde, gerek malzeme ve işçilik gerekse montaj hatalarından dolayı arızalanması halinde, işçilik masrafı, değiştirilen parça bedeli ya da başka herhangi bir ad altında hiçbir ücret talep etmeksizin tamiri yapılacaktır.
5. Tüketicinin onarım hakkını kullanmasına rağmen malın;
  - Tüketicieye teslim edildiği tarihten itibaren, garanti süresi içinde kalmak kaydıyla, bir yıl içerisinde en az dört defa veya imalatçı-üretici ve/veya ithalatçı tarafından belirlenen garanti süresi içerisinde altı defa arızalanmasının yanı sıra, bu arızaların maldan yararlanamamayı sürekli kılması,
  - Tamiri için gereken azami sürenin aşılması,
  - Firmanın servis istasyonunun, servis istasyonunun mevcut olmaması halinde sırasıyla satıcısı, bayii, acentası, temsilciliği, ithalatçısı veya imalatçı-üreticisinden birinin düzenleyeceği raporla arızanın tamiri mümkün bulunmadığının belirlenmesi, durumlarında, tüketici malın ücretsiz değiştirilmesini, bedel iadesi veya ayıp oranında bedel indirimini talep edebilir.
6. Malın kullanma kılavuzunda yer alan hususlara aykırı kullanılmasından kaynaklanan arızalar garanti kapsamı dışındadır.
7. Garanti belgesi ile ilgili olarak çıkabilecek sorunlar için T.C. Gümrük ve Ticaret Bakanlığı, Tüketicinin Korunması ve Piyasa Gözetimi Genel Müdürlüğü'ne başvurabilir.  
Bu belgenin kullanılmasında; 4077 sayılı Tüketicinin Korunması Hakkında Kanun ve bu Kanun'a dayanılarak yürürlüğe konulan Garanti Belgesi Uygulanma Esaslarına Dair Yönetmelik uyarınca, T.C. Gümrük ve Ticaret Bakanlığı Tüketicinin Korunması ve Piyasa Gözetimi Genel Müdürlüğü tarafından izin verilmiştir.

Bu ürün Siemens için BSH Ev Aletleri Sanayi ve Ticaret A.Ş. tarafından ithal edilmektedir.

**BSH Ev Aletleri Sanayi ve Ticaret A.Ş.**

bir **BOSCH UND SIEMENS HAUSGERÄTE GMBH** kuruluşudur.

**Gümrük ve Ticaret Bakanlığı**

Garanti Belgesi

Belge Numarası : 85221

Belge Onay Tarihi : 18.06.2010

**BSH Ev Aletleri Sanayi ve Ticaret A.Ş.**  
Fatih Sultan Mehmet Mah. Balkan Cad.  
No. 51 34771 Ümraniye - İstanbul  
Tel : 0216 528 90 00  
Faks : 0216 528 91 88  
**Çağrı Yönetim Merkezi : 444 66 88**

**Üretici Firma**  
**BSH Bosch und Siemens**  
**Hausgeräte GmbH**  
Carl-Wery-Str. 34 D-81739  
München-Almanya  
Tel : +49 (89) 45 90 01  
Faks : +49 (89) 45 90 21 28