

SIEMENS



Kompaktbackofen mit Mikrowelle

HB86P.75 HB86P.85

siemens-home.com/welcome

de Gebrauchsanleitung

Register
your
product
online

Inhaltsverzeichnis

Wichtige Sicherheitshinweise	4	Nach der Selbstreinigung.....	19
Ursachen für Schäden	6	Pflege und Reinigung	19
Ihr neues Gerät	7	Reinigungsmittel.....	19
Bedienfeld	7	Reinigung der Glasscheiben	20
Tasten.....	7	Störungstabelle	21
Drehwähler	7	Störungstabelle	21
Display	7	Backofenlampe auswechseln.....	21
Temperaturkontrolle	8	Türdichtung auswechseln.....	22
Garraum.....	8	Kundendienst	22
Ihr Zubehör	8	E-Nummer und FD-Nummer	22
Zubehör einschieben	8	Energie- und Umwelttipps	23
Sonderzubehör.....	9	Energiesparen	23
Kundendienst-Artikel	9	Umweltgerecht entsorgen	23
Vor der ersten Benutzung	9	Programmautomatik	23
Ersteinstellungen.....	9	Geschirr	23
Garraum aufheizen	9	Programm wählen.....	23
Zubehör reinigen.....	10	Individuelles Anpassen	24
Backofen ein- und ausschalten	10	Auftauen und Garen mit der Programmautomatik	24
Einschalten.....	10	Für Sie in unserem Kochstudio getestet	28
Ausschalten.....	10	Auftauen, Erhitzen und Garen mit Mikrowelle	28
Backofen einstellen	10	Tipps zur Mikrowelle.....	31
Heizarten.....	10	Kuchen und Gebäck	31
Heizart und Temperatur einstellen.....	10	Tipps zum Backen	33
MikroKombi sanft / MikroKombi intensiv	11	Braten und Grillen.....	34
Einstellempfehlungen	11	Tipps zum Braten und Grillen.....	37
Schnellaufheizung einstellen	12	Aufläufe, Gratins, Toasts.....	37
Die Mikrowelle	12	Fertigprodukte	38
Hinweise zum Geschirr	12	Sanftgaren	38
Mikrowellen-Leistungen	12	Sanftgaren einstellen.....	38
Mikrowelle einstellen	12	Tipps zum Sanftgaren.....	39
Kombination	13	Prüfgerichte	39
Geeignete Mikrowellen-Leistungen.....	13	Backen	40
Kombination einstellen.....	13	Grillen	40
Folgebetrieb	14	Acrylamid in Lebensmitteln	40
Geschirr	14		
Folgebetrieb einstellen.....	14		
Zeitfunktionen	14		
Zeitfunktionen einstellen - kurz erklärt	14		
Wecker einstellen.....	15		
Dauer einstellen	15		
Endezeit verschieben	15		
Uhrzeit einstellen.....	16		
Memory	16		
Einstellungen in Memory speichern	16		
Memory starten	16		
Sabbateinstellung	16		
Sabbateinstellung starten.....	16		
Kindersicherung	17		
Kindersicherung aktivieren.....	17		
Sperre aufheben	17		
Grundeinstellungen	17		
Grundeinstellungen ändern.....	18		
Automatische Abschaltung	18		
Selbstreinigung	18		
Vorbereitung	18		
Selbstreinigung einstellen	19		

Weitere Informationen zu Produkten, Zubehör, Ersatzteilen und Services finden Sie im Internet: www.siemens-home.com und Online-Shop: www.siemens-eshop.com

Für Produktinformationen sowie Anwendungs- und Bedienungsfragen berät Sie unsere **Siemens Info Line** unter **Tel.: 089 21 751 751*** (Mo-Fr: 8.00-18.00 Uhr erreichbar) oder unter **Siemens-info-line@bshg.com**

*) Nur für Deutschland gültig.

Wichtige Sicherheitshinweise

Diese Anleitung sorgfältig lesen. Nur dann können Sie Ihr Gerät sicher und richtig bedienen. Die Gebrauchs- und Montageanleitung für einen späteren Gebrauch oder für Nachbesitzer aufbewahren.

Dieses Gerät ist nur für den Einbau bestimmt. Spezielle Montageanleitung beachten.

Das Gerät nach dem Auspacken prüfen. Bei einem Transportschaden nicht anschließen.

Nur ein konzessionierter Fachmann darf Geräte ohne Stecker anschließen. Bei Schäden durch falschen Anschluss besteht kein Anspruch auf Garantie.

Dieses Gerät ist nur für den privaten Haushalt und das häusliche Umfeld bestimmt. Das Gerät nur zum Zubereiten von Speisen und Getränken benutzen. Das Gerät während des Betriebes beaufsichtigen. Das Gerät nur in geschlossenen Räumen verwenden.

Dieses Gerät kann von Kindern ab 8 Jahren und Personen mit reduzierten physischen, sensorischen oder mentalen Fähigkeiten oder Mangel an Erfahrung oder Wissen benutzt werden, wenn sie von einer Person, die für ihre Sicherheit verantwortlich ist, beaufsichtigt oder von ihr bezüglich des sicheren Gebrauchs des Gerätes unterwiesen wurden und sie die daraus resultierenden Gefahren verstanden haben.

Kinder dürfen nicht mit dem Gerät spielen. Reinigung und Benutzer-Wartung dürfen nicht durch Kinder durchgeführt werden, es sei denn, sie sind 8 Jahre und älter und werden beaufsichtigt.

Kinder jünger als 8 Jahre vom Gerät und der Anschlussleitung fernhalten.

Zubehör immer richtig herum in den Garraum schieben. *Siehe Beschreibung Zubehör* in der Gebrauchsanleitung.

Brandgefahr!

- Im Garraum gelagerte, brennbare Gegenstände können sich entzünden. Nie brennbare Gegenstände im Garraum aufbewahren. Nie die Gerätetür öffnen, wenn Rauch im Gerät auftritt. Das Gerät ausschalten und Netzstecker ziehen oder

Sicherung im Sicherungskasten ausschalten.

- Beim Öffnen der Gerätetür entsteht ein Luftzug. Backpapier kann die Heizelemente berühren und sich entzünden. Nie Backpapier beim Vorheizen unbefestigt auf das Zubehör legen. Backpapier immer mit einem Geschirr oder einer Backform beschweren. Nur die benötigte Fläche mit Backpapier auslegen. Backpapier darf nicht über das Zubehör hinausstehen.
- Die nicht bestimmungsgemäße Verwendung des Gerätes ist gefährlich und kann Schäden verursachen. Nicht zulässig sind, das Trocknen von Speisen oder Kleidung, das Erwärmen von Pantoffeln, Körner- oder Getreidekissen, Schwämmen, feuchten Putzlappen und Ähnlichem. Zum Beispiel können sich erwärmte Pantoffeln, Körner- oder Getreidekissen auch noch nach Stunden entzünden. Das Gerät nur zum Zubereiten von Speisen und Getränken benutzen.
- Lebensmittel können sich entzünden. Nie Lebensmittel in Warmhalteverpackungen erwärmen. Nie Lebensmittel in Behältern aus Kunststoff, Papier oder anderen brennbaren Materialien unbeaufsichtigt erwärmen. Nie eine viel zu hohe Mikrowellen-Leistung oder -Zeit einstellen. Nach den Angaben in dieser Gebrauchsanleitung richten. Nie Lebensmittel mit Mikrowelle trocknen. Nie Lebensmittel mit geringem Wassergehalt, wie z. B. Brot, mit zu hoher Mikrowellen-Leistung oder -Zeit auftauen oder erwärmen.
- Speiseöl kann sich entzünden. Nie ausschließlich Speiseöl mit Mikrowelle erhitzen.
- Lose Speisereste, Fett und Bratensaft können sich während der Selbstreinigung entzünden. Vor jeder Selbstreinigung grobe Verschmutzungen aus dem Garraum entfernen.
- Das Gerät wird während der Selbstreinigung außen sehr heiß. Nie brennbare Gegenstände, wie z. B. Geschirrtücher, an den Türgriff hängen. Vorderseite des Gerätes freihalten. Kinder fernhalten.

Explosionsgefahr!

Flüssigkeiten oder andere Nahrungsmittel in fest verschlossenen Gefäßen können explodieren. Nie Flüssigkeiten oder andere Nahrungsmittel in fest verschlossenen Gefäßen erhitzen.

Gefahr schwerer Gesundheitsschäden!

- Bei mangelhafter Reinigung kann die Oberfläche des Gerätes beschädigt werden. Es kann Mikrowellen-Energie austreten. Gerät regelmäßig reinigen und Nahrungsmittelreste sofort entfernen. Garraum, Türdichtung, Tür und Türanschlag immer sauber halten; siehe auch Kapitel *Pflege und Reinigung*.
- Durch eine beschädigte Garraumtür oder Türdichtung kann Mikrowellen-Energie austreten. Nie das Gerät benutzen, wenn die Garraumtür oder die Türdichtung beschädigt ist. Kundendienst rufen.
- Bei Geräten ohne Gehäuseabdeckung tritt Mikrowellen-Energie aus. Nie die Gehäuseabdeckung entfernen. Bei Wartungs- oder Reparaturarbeit Kundendienst rufen.
- Das Gerät wird während der Selbstreinigung sehr heiß. Die Antihaftbeschichtung von Blechen und Formen wird zerstört und es entstehen giftige Gase. Nie antihaftbeschichtete Bleche und Formen bei der Selbstreinigung mitreinigen.
- Das Zubereiten von Speisen mit Mikrowelle ohne Rost führt zur Überlastung des Gerätes. Die Keramikplatte an der Geräte- decke kann brechen. Speisen immer mit Rost und geeignetem Zubehör zubereiten.

Stromschlaggefahr!

- Unsachgemäße Reparaturen sind gefährlich. Nur ein von uns geschulter Kundendienst-Techniker darf Reparaturen durchführen und beschädigte Anschlussleitungen austauschen. Ist das Gerät defekt, Netzstecker ziehen oder Sicherung im Sicherungskasten ausschalten. Kundendienst rufen.
- An heißen Geräteteilen kann die Kabelisolierung von Elektrogeräten schmelzen. Nie Anschlusskabel von Elektrogeräten mit heißen Geräteteilen in Kontakt bringen.
- Eindringende Feuchtigkeit kann einen Stromschlag verursachen. Keinen Hochdruckreiniger oder Dampfreiniger verwenden.
- Beim Auswechseln der Garraumlampe stehen die Kontakte der Lampenfassung

unter Strom. Vor dem Auswechseln den Netzstecker ziehen oder Sicherung im Sicherungskasten ausschalten.

- Ein defektes Gerät kann einen Stromschlag verursachen. Nie ein defektes Gerät einschalten. Netzstecker ziehen oder Sicherung im Sicherungskasten ausschalten. Kundendienst rufen.
- Das Gerät arbeitet mit Hochspannung. Nie das Gehäuse entfernen.
- Bei einem falschen Bratenthermometer kann die Isolation beschädigt werden. Nur das für dieses Gerät bestimmte Bratenthermometer benutzen.

Verbrennungsgefahr!

- Das Gerät wird sehr heiß. Nie die heißen Garraum-Innenflächen oder Heizelemente berühren. Das Gerät immer abkühlen lassen. Kinder fernhalten.
- Zubehör oder Geschirr wird sehr heiß. Heißes Zubehör oder Geschirr immer mit Topflappen aus dem Garraum nehmen.
- Alkoholdämpfe können sich im heißen Garraum entzünden. Nie Speisen mit großen Mengen an hochprozentigen alkoholischen Getränken zubereiten. Nur kleine Mengen hochprozentiger Getränke verwenden. Gerätetür vorsichtig öffnen.
- Lebensmittel mit fester Schale oder Haut können während, aber auch noch nach dem Erwärmen explosionsartig zerplatzen. Nie Eier in der Schale garen oder hartgekochte Eier erwärmen. Nie Schalen- und Krustentiere garen. Bei Spiegeleiern oder Eiern im Glas vorher den Dotter anstechen. Bei Lebensmitteln mit fester Schale oder Haut, wie z. B. Apfel, Tomaten, Kartoffeln oder Würstchen, kann die Schale platzen. Vor dem Erwärmen die Schale oder Haut anstechen.
- Die Hitze in der Babynahrung verteilt sich nicht gleichmäßig. Nie Babynahrung in geschlossenen Gefäßen erwärmen. Immer den Deckel oder den Sauger entfernen. Nach dem Erwärmen gut umrühren oder schütteln. Temperatur überprüfen, bevor Sie dem Kind die Nahrung geben.
- Erhitzte Speisen geben Wärme ab. Das Geschirr kann heiß werden. Geschirr oder Zubehör immer mit einem Topflappen aus dem Garraum nehmen.
- Bei luftdicht verschlossenen Lebensmitteln kann die Verpackung platzen. Immer die Angaben auf der Verpackung beachten.

Gerichte immer mit einem Topflappen aus dem Garraum nehmen.

- Der Garraum wird während der Selbstreinigung sehr heiß. Nie die Gerätetür öffnen oder den Verriegelungshaken mit der Hand verschieben. Das Gerät abkühlen lassen. Kinder fernhalten.
-  Das Gerät wird während der Selbstreinigung außen sehr heiß. Nie die Gerätetür berühren. Das Gerät abkühlen lassen. Kinder fernhalten.

Verbrühungsgefahr!

- Beim Öffnen der Gerätetür kann heißer Dampf entweichen. Gerätetür vorsichtig öffnen. Kinder fernhalten.
- Durch Wasser im heißen Garraum kann heißer Wasserdampf entstehen. Nie Wasser in den heißen Garraum gießen.
- Beim Erhitzen von Flüssigkeiten kann es zu Siedeverzug kommen. Das heißt, die Siedetemperatur wird erreicht, ohne dass die typischen Dampfblasen aufsteigen. Schon bei geringer Erschütterung des Gefäßes kann die heiße Flüssigkeit plötzlich heftig überkochen und verspritzen. Beim Erhitzen immer einen Löffel mit in das Gefäß geben. So wird der Siedeverzug vermieden.

Verletzungsgefahr!

- Zerkratztes Glas der Gerätetür kann springen. Keinen Glasschaber, scharfe oder scheuernde Reinigungsmittel benutzen.
- Ungeeignetes Geschirr kann bersten. Geschirr aus Porzellan und Keramik kann feine Löcher in Griffen und Deckel haben. Hinter diesen Löchern verbirgt sich ein Hohlraum. In den Hohlraum eingedrungene Feuchtigkeit kann das Geschirr zum Bersten bringen. Nur mikrowellengeeignetes Geschirr verwenden.

Ursachen für Schäden

Achtung!

- Funkenbildung: Metall - z. B. der Löffel im Glas - muss mindestens 2 cm von den Backofenwänden und der Türinnenseite entfernt sein. Funken könnten das innere Türglas zerstören.
- Backblech, Backpapier, Alufolie oder Geschirr auf dem Garraumboden: Kein Backblech oder Geschirr auf den Garraumboden stellen. Den Garraumboden nicht mit Alufolie auslegen. Es entsteht ein Wärmestau. Die Back- und Bratzeiten stimmen nicht mehr und das Email wird beschädigt.
- Aluminiumschalen: Keine Aluminiumschalen im Gerät verwenden. Das Gerät wird durch entstehende Funkenbildung beschädigt.
- Wasser im heißen Garraum: Nie Wasser in den heißen Garraum gießen. Es entsteht Wasserdampf. Durch den Temperaturwechsel können Emailschiäden entstehen.
- Feuchte Lebensmittel: Keine feuchten Lebensmittel längere Zeit im geschlossenen Garraum aufbewahren. Das Email wird beschädigt.
Lagern Sie keine Speisen im Gerät. Dies kann zu Korrosionen führen.
- Obstsaft: Die Universalpfanne bei sehr saftigem Obstkuchen nicht zu üppig belegen. Obstsaft, der von der Universalpfanne tropft hinterlässt Flecken, die nicht mehr entfernt werden können.
- Auskühlen mit offener Gerätetür: Den Garraum nur geschlossen auskühlen lassen. Nichts in die Gerätetür einklemmen. Auch wenn die Tür nur einen Spalt breit offen ist, können benachbarte Möbelfronten mit der Zeit beschädigt werden.
- Kondenswasser im Garraum: An Türfenster, Innenwänden und Boden kann Kondenswasser auftreten. Das ist normal, die Funktion der Mikrowellen wird dadurch nicht beeinträchtigt. Um Korrosion zu vermeiden, wischen Sie das Kondenswasser immer nach jedem Garen ab.
- Stark verschmutzte Dichtung: Wenn die Dichtung stark verschmutzt ist, schließt die Gerätetür bei Betrieb nicht mehr richtig. Die angrenzenden Möbelfronten können beschädigt werden. Dichtung immer sauber halten.
- Gerätetür als Sitz- oder Ablagefläche: Nicht auf die offene Gerätetür stellen oder setzen. Kein Geschirr oder Zubehör auf der Gerätetür abstellen.
- Gerät transportieren: Gerät nicht am Türgriff tragen oder halten. Der Türgriff hält das Gewicht des Gerätes nicht aus und kann abbrechen.
- Mikrowellenbetrieb ohne Speisen: Der Betrieb des Gerätes ohne Speisen im Garraum führt zur Überlastung. Nie das Gerät ohne Speisen im Garraum einschalten. Ausgenommen ist ein kurzzeitiger Geschirrttest siehe Kapitel Mikrowelle, Geschirr.

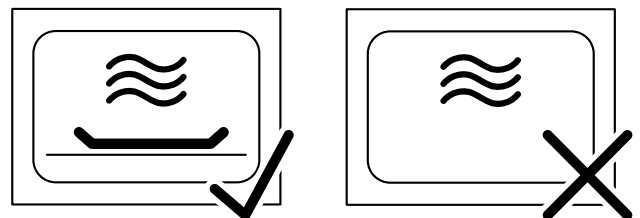

- Mikrowellen-Popcorn: Nie eine zu hohe Mikrowellen-Leistung einstellen. Maximal 600 Watt verwenden. Die Popcorntüte immer auf einen Glasteller legen. Die Scheibe kann durch Überbelastung springen.

Ihr neues Gerät

Hier lernen Sie Ihr neues Gerät kennen. Wir erklären Ihnen das Bedienfeld und die einzelnen Bedienelemente. Sie erhalten Informationen zum Garraum und zum Zubehör.

Bedienfeld

Hier sehen Sie eine Übersicht über das Bedienfeld. Je nach Gerätetyp sind Abweichungen in den Einzelheiten möglich.

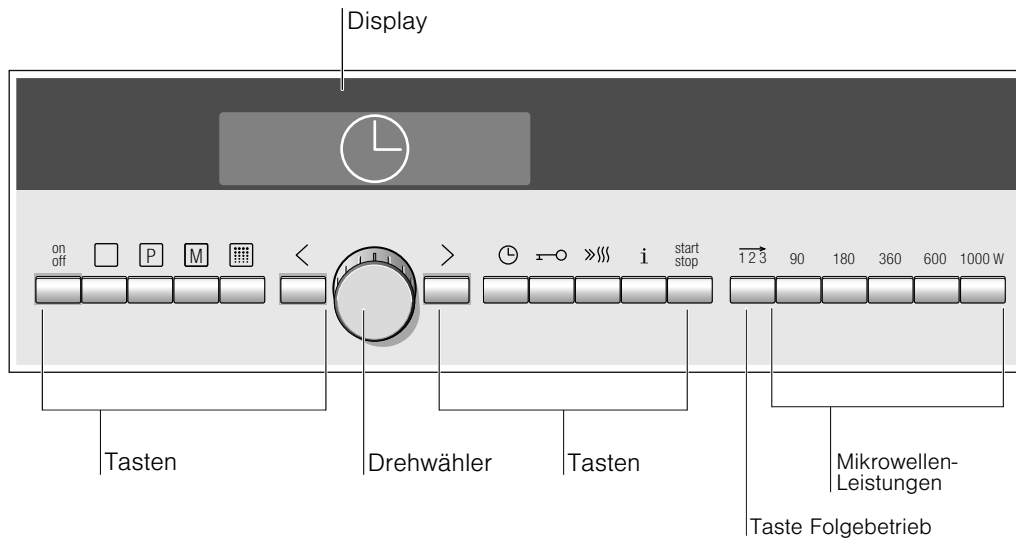

Tasten

Symbol	Funktion der Taste
on/off	Backofen ein- und ausschalten
□	Heizart anwählen
P	Programmautomatik anwählen
M	kurz drücken = Memory anwählen/starten lang drücken = Memory speichern
☐	Selbstreinigung anwählen
<	im Einstellbereich nach links gehen
>	im Einstellbereich nach rechts gehen
⌚	Menü Zeitfunktionen öffnen und schließen
🔑	Kindersicherung aktivieren/deaktivieren
⏏	Schnellaufheizung zuschalten
i	kurz drücken = Informationen abfragen lang drücken = Menü Grundeinstellungen öffnen oder schließen
start/stop	kurz drücken = Betrieb starten/anhalten lang drücken = Betrieb abbrechen
→ 123	Folgebetrieb anwählen
90	Mikrowellenleistung 90 Watt wählen
180	Mikrowellenleistung 180 Watt wählen
360	Mikrowellenleistung 360 Watt wählen
600	Mikrowellenleistung 600 Watt wählen
1000	Mikrowellenleistung 1000 Watt wählen

Drehwähler

Mit dem Drehwähler können Sie alle Vorschlags- und Einstellwerte verändern.

Der Drehwähler ist versenkbar. Zum Ein- und Ausrasten drücken Sie auf den Drehwähler.

Display

Kurz nach dem Ausschalten des Gerätes wechselt das Display in den Energiesparmodus. Das Display wird dunkler.

Wenn Sie vergessen den Herd nach der Benutzung auszuschalten, geschieht das nach 1 Stunde automatisch.

Das Display ist aufgeteilt in verschiedene Bereiche:

- Statuszeile
- Fortschrittsanzeige
- Einstellbereiche
- Drehrichtungs-Anzeige

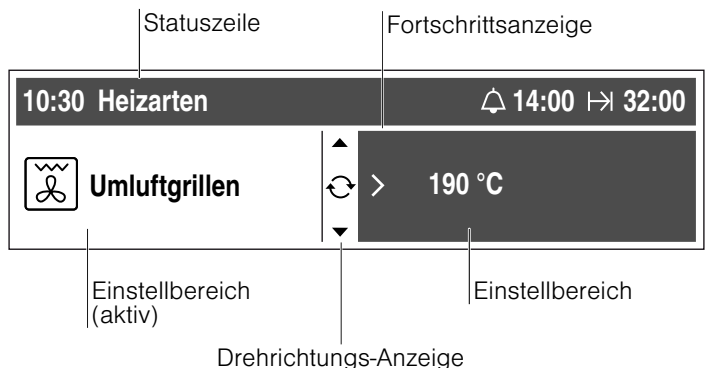

Statuszeile

Die Statuszeile befindet sich oben im Display. Dort werden die Uhrzeit, der ausgewählte Betrieb, Hinweistexte, Informationen und die eingestellten Zeitfunktionen angezeigt.

Fortschrittsanzeige

Die Fortschrittsanzeige bietet Ihnen einen schnellen Überblick über die ablaufende Dauer. Sie wird nach dem Start unter der Statuszeile als Linie angezeigt. Die Linie beginnt links und verlängert sich, je nach Fortschritt der Dauer. Wenn die Dauer abgelaufen ist, hat die Linie den rechten Displayrand erreicht.

Einstellbereiche

In den beiden Einstellbereichen erscheinen vorgeschlagene Werte, die Sie verändern können. Der Einstellbereich in dem Sie sich gerade befinden, ist hell mit schwarzer Schrift. Hier können Sie ändern.

Mit den Navigationstasten < und > wechseln Sie von einem Einstellbereich in den nächsten. In welche Richtung Sie mit den Navigationstasten gehen können, sehen Sie an den Pfeilen < und > in den Einstellbereichen.

Nach dem Start sind beide Einstellbereiche dunkel mit heller Schrift.

Drehrichtungs-Anzeige

Die Anzeige  zeigt, in welche Richtung Sie den Drehwähler bewegen können.

 = Drehwähler nach rechts drehen

 = Drehwähler nach links drehen

Wenn beide Richtungspfeile angezeigt werden, können Sie den Drehwähler in beide Richtungen drehen.

Temperaturkontrolle

Die Balken der Temperaturkontrolle zeigen die Aufheizphasen oder die Restwärme im Garraum an.

Aufheizkontrolle

Die Aufheizkontrolle zeigt den Temperaturanstieg im Garraum an. Wenn alle Balken gefüllt sind, ist der optimale Zeitpunkt zum Einschieben des Gerichtes erreicht.

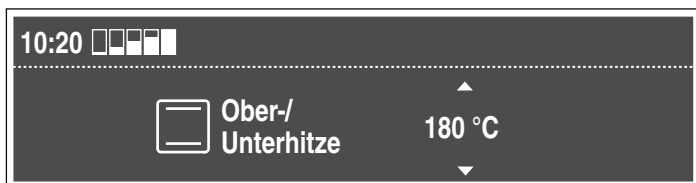

Wenn Sie eine Grillstufe, die Selbstreinigung oder die Mikrowelle eingestellt haben, erscheinen die Balken nicht.

Während des Aufheizens können Sie mit der Taste **i** die aktuelle Aufheiztemperatur abfragen. Durch thermische Trägheit kann sich die angezeigte Temperatur von der tatsächlichen Temperatur im Garraum etwas unterscheiden.

Restwärme

Nach dem Ausschalten zeigt die Temperaturkontrolle die Restwärme im Garraum an. Ist der letzte Balken gefüllt, hat der Garraum die maximale Temperatur erreicht. Die Anzeige erlischt, wenn die Temperatur auf ca. 60 °C abgesunken ist.

Garraum

Ihr Gerät hat ein Kühlgebläse.

Kühlgebläse

Das Kühlgebläse schaltet sich bei Bedarf ein und aus. Die warme Luft entweicht über der Tür.

Achtung!

Die Lüftungsschlitze nicht abdecken. Der Backofen überhitzt sonst.

Hinweise

- Nach dem Betrieb läuft das Kühlgebläse eine bestimmte Zeit lang nach.
- Beim Mikrowellen-Betrieb bleibt das Gerät kalt. Trotzdem schaltet sich das Kühlgebläse ein. Es kann weiterlaufen auch wenn der Mikrowellen-Betrieb bereits beendet ist.
- An Türfenster, Innenwänden und Boden kann Kondenswasser auftreten. Das ist normal, die Funktion der Mikrowellen wird dadurch nicht beeinträchtigt. Wischen Sie das Kondenswasser nach dem Garen ab.

Ihr Zubehör

Ihr mitgeliefertes Zubehör ist für viele Gerichte geeignet. Achten Sie darauf, dass Sie das Zubehör immer richtig herum in den Garraum schieben.

Damit manche Gerichte noch besser gelingen oder der Umgang mit Ihrem Backofen noch komfortabler wird, gibt es eine Auswahl an Sonderzubehör.

Zubehör einschieben

Sie können das Zubehör in 3 verschiedenen Höhen in den Garraum schieben.

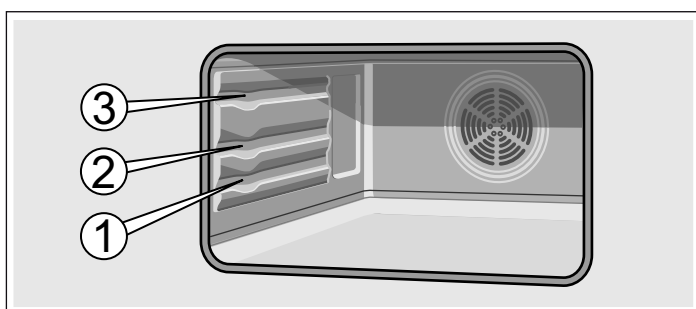

Hinweise

- Das Zubehör kann etwa zur Hälfte herausgezogen werden, ohne dass es kippt. So lassen sich die Gerichte leicht entnehmen.
- Achten Sie beim Einschieben darauf, dass die Ausbuchtung am Rost und an der Universalpfanne in den Garraum nach hinten geschoben wird.

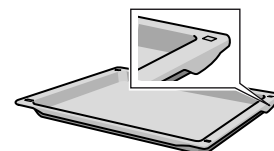
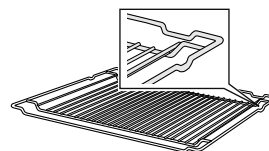

- Wenn das Zubehör heiß wird, kann es sich verformen. Sobald es wieder abgekühlt ist, verschwindet die Verformung und hat keinen Einfluss auf die Funktion.

Zubehör können Sie beim Kundendienst, im Fachhandel oder im Internet nachkaufen. Geben Sie bitte die HZ-Nummer an.

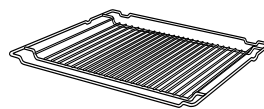

Rost

Für Geschirr aus Glas, Porzellan oder Geschirr aus mikrowellengeeignetem Kunststoff, Kuchenformen, Braten, Grillstücke.

Hinweise

- Den Rost mit der Ausbuchtung nach hinten in den Garraum einschieben.
- Den Rost mit der offenen Seite zur Garraumbür und der Krümmung nach unten  einschieben.
- Immer den Rost beim Mikrowellenbetrieb in Höhe 1 einschieben.

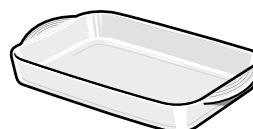

Glasschale HZ86S000

Für große Braten, saftige Kuchen, Aufläufe und Gratins.

Setzen Sie das Glasgeschirr mittig auf den Rost.

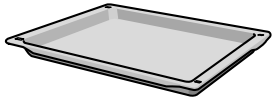

Universalpfanne HZ86U000

Für große Braten, trockene und saftige Kuchen, Aufläufe und Gratins. Sie dient auch als Spritzschutz, wenn Sie Fleisch direkt auf dem Rost grillen. Dazu schieben Sie die Universalpfanne in Höhe 1 ein.

Hinweise

- Die Universalpfanne mit der Ausbuchtung nach hinten in den Garraum einschieben.
- Die Universalpfanne mit der Abschrägung zur Garraumtür in den Backofen schieben.

Sonderzubehör

Sonderzubehör können Sie beim Kundendienst oder im Fachhandel kaufen. Ein umfangreiches Angebot zu Ihrem Backofen finden Sie in unseren Prospekten oder im Internet. Die Verfügbarkeit sowie die Online-Bestellmöglichkeit von Sonderzubehör ist international verschieden. Bitte sehen Sie in den Verkaufsunterlagen nach.

Sonderzubehör	HZ Nummer	Verwendung
Email-Backblech	HZ86B000	Für Kuchen und Plätzchen. Das Backblech mit der Abschrägung zur Gerätetür bis zum Anschlag in den Backofen schieben.
Glasbräter	HZ915001	Für Schmorgerichte und Aufläufe, die Sie im Backofen zubereiten. Er ist besonders gut für die Programm-Automatik geeignet.

Kundendienst-Artikel

Für Ihre Haushaltsgeräte können Sie beim Kundendienst, im Fachhandel oder über das Internet für einzelne Länder im e-Shop die passenden Pflege- und Reinigungsmittel oder sonstiges Zubehör nachkaufen. Geben Sie dazu die jeweilige Artikel-Nummer an.

Pflegetücher für Edelstahloberflächen	Artikel-Nr. 311134	Vermindert die Ablagerung von Schmutz. Durch die Imprägnierung mit einem speziellen Öl werden die Oberflächen von Edelstahlgeräten optimal gepflegt.
Backofen-Grillreiner-Gel	Artikel-Nr. 463582	Zur Reinigung des Garraums. Das Gel ist geruchlos.
Microfasertuch mit Wabenstruktur	Artikel-Nr. 460770	Besonders geeignet für die Reinigung von empfindlichen Oberflächen, wie z. B. Glas, Glaskeramik, Edelstahl oder Aluminium. Das Microfasertuch entfernt in einem Arbeitsgang wässrigen und fetthaltigen Schmutz.
Türsicherung	Artikel-Nr. 612594	Damit Kinder die Backofentür nicht öffnen können. Je nach Gerätetür wird die Sicherung verschieden angeschraubt. Beachten Sie das Beilageblatt, das der Türsicherung beiliegt.

Vor der ersten Benutzung

In diesem Kapitel finden Sie alles was Sie tun müssen, bevor Sie zum ersten Mal kochen.

- Stellen Sie die Uhrzeit ein
- Ändern Sie bei Bedarf die Sprache für die Textanzeige
- Heizen Sie den Garraum auf
- Reinigen Sie das Zubehör
- Lesen Sie die Sicherheitshinweise am Anfang der Gebrauchsanleitung. Sie sind sehr wichtig.

Ersteinstellungen

Nachdem Ihr neues Gerät angeschlossen wurde, steht oben in der Statuszeile "Uhrzeit einstellen". Stellen Sie die Uhrzeit und bei Bedarf die Sprache für die Textanzeige ein. Voreingestellt ist deutsch.

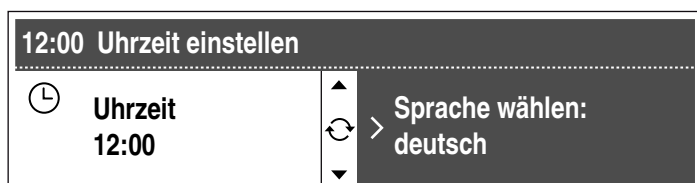

Uhrzeit einstellen und Sprache ändern

1. Mit dem Drehwähler die aktuelle Uhrzeit einstellen.
2. Mit Taste > in den rechten Einstellbereich zu "Sprache wählen: deutsch" wechseln.
3. Mit dem Drehwähler die gewünschte Sprache einstellen.

4. Taste drücken.

Sprache und Uhrzeit sind gespeichert. Die aktuelle Uhrzeit wird im Display angezeigt.

Hinweis: Die Sprache können Sie jederzeit ändern. Siehe Kapitel *Grundeinstellungen*.

Garraum aufheizen

Um den Neugeruch zu beseitigen, heizen Sie den leeren geschlossenen Garraum auf.

Achten Sie darauf, dass sich keine Verpackungsreste, z. B. Styroporkügelchen, im Garraum befinden.

Lüften Sie die Küche solange der Backofen aufheizt.

Stellen Sie die Heizart Ober-/Unterhitze und eine Temperatur von 240 °C ein.

1. Taste drücken.
Das Siemens-Logo erscheint.
2. Gleich darauf Taste drücken.
Die Heizart 3D-Heißluft und 160 °C werden vorgeschlagen.
3. Mit dem Drehwähler die Heizart auf Ober-/Unterhitze ändern.
4. Mit Taste > zur Temperatur wechseln und mit dem Drehwähler die Temperatur auf 240 °C ändern.
5. Taste drücken.
Der Betrieb startet.
6. Nach 60 Minuten den Backofen mit Taste ausschalten.

Die Uhrzeit erscheint im Display.

Die Balken der Temperaturkontrolle zeigen die Restwärme im Garraum an.

Wie Sie eine Heizart und Temperatur einstellen, können Sie auch ganz ausführlich im Kapitel *Backofen einstellen* nachlesen.

Zubehör reinigen

Bevor Sie das Zubehör das erste Mal benutzen, reinigen Sie es gründlich mit heißer Spüllauge und einem weichen Spültuch.

Backofen ein- und ausschalten

Mit Taste schalten Sie den Mikrowellen-Kompaktbackofen ein und aus.

Einschalten

1. Taste drücken.

Das Siemens-Logo erscheint.

2. Wählen Sie die gewünschte Betriebsart aus.

- Taste 90, 180, 360, 600 oder 1000 W für eine Mikrowellen-Leistung
- Taste = Heizarten
- Taste = Programmautomatik

- Taste = gespeicherte Memory-Einstellungen
- Taste = Selbstreinigung
- Taste = Folgebetrieb

Wenn Sie nach einigen Sekunden keine Betriebsart ausgewählt haben, erscheint in der Statuszeile der Text "Funktion wählen".

Wie Sie einstellen, lesen Sie in den einzelnen Kapiteln nach.

Ausschalten

Taste drücken.

Der Backofen schaltet aus.

Backofen einstellen

In diesem Kapitel können Sie nachlesen

- welche Heizarten für Ihren Backofen zur Verfügung stehen
- wie Sie eine Heizart und Temperatur einstellen
- wie Sie ein Gericht aus den Einstellempfehlungen auswählen
- und wie Sie die Schnellaufheizung einstellen.

Heizarten

Für Ihren Backofen stehen Ihnen eine große Anzahl an Heizarten zur Verfügung. So können Sie für jedes Gericht die optimale Zubereitungsart wählen.

Heizart und Temperaturbereich	Anwendung
3D-Heißluft 30-250 °C	Zum Backen für Kuchen und Kleingebäck auf zwei Ebenen.
Heißluft 30-250 °C	Zum Backen von Rührkuchen in Formen auf einer Ebene.
Ober-/Unterhitze 30-270 °C	Zum Backen und Braten auf einer Ebene. Besonders geeignet für Kuchen mit feuchtem Belag (z. B. Käsekuchen) und für Blechkuchen.
Intensivhitze 100-270 °C	Für Gerichte mit knusprigem Boden (z.B. Quiche). Die Hitze kommt von oben und besonders stark von unten.
Unterhitze 30-200 °C	Für Speisen und Backwaren, die an der Unterseite eine stärkere Bräunung oder Kruste erhalten sollen. Schalten Sie die Unterhitze am Ende der Backzeit nur kurz zu.
Umluftgrillen 100-250 °C	Für Geflügel und größere Fleischstücke.
Grill, große Fläche 1 (schwach), 2 (mittel), 3 (stark)	Zum Grillen von Steaks, Würstchen, Toast oder Fischstücken in große Mengen.

Heizart und Temperaturbereich	Anwendung
Grill, kleine Fläche 1 (schwach), 2 (mittel), 3 (stark)	Zum Grillen von Steaks, Würstchen, Toast oder Fischstücken in kleinen Mengen.
Sanftgaren 70-100 °C	Für zarte Fleischstücke, die medium/rosa oder auf den Punkt gegart werden sollen.
Vorwärmen 30-70 °C	Zum Vorwärmen von Porzellangeschirr.
Warmhalten 60-100 °C	Zum Warmhalten von Speisen.
MikroKombi sanft 30-250 °C	Für Rührteig in Formen, saftig gefüllten Mürbeteig und Kuchen aus Backmischungen. Zum Backofenbetrieb wird automatisch eine niedrige Mikrowellen-Leistung zugeschaltet.
MikroKombi intensiv 30-250 °C	Für Geflügel, Fisch und Aufläufe. Zum Backofenbetrieb wird automatische eine mittlere Mikrowellen-Leistung zugeschaltet.

Heizart und Temperatur einstellen

Beispiel im Bild: Einstellung für Ober-/Unterhitze, 240 °C.

Taste drücken.

Im Display wird 3D-Heißluft, 160 °C vorgeschlagen. Sie können diese Einstellung sofort mit Taste starten.

Wenn Sie eine andere Heizart und Temperatur einstellen möchten, gehen Sie wie folgt vor:

1. Mit dem Drehwähler die gewünschte Heizart einstellen.

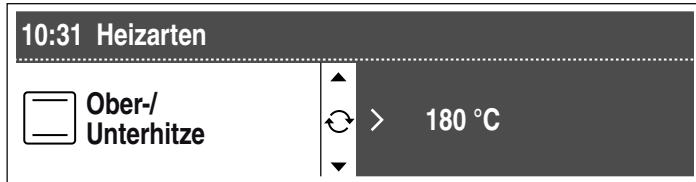

2. Mit Taste > zur Temperatur wechseln und mit dem Drehwähler die Temperatur einstellen.

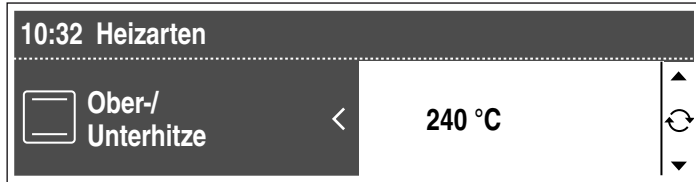

3. Taste ^{start}/_{stop} drücken.

Der Betrieb startet. In der Statuszeile erscheinen die Aufheizen der Temperaturkontrolle.



4. Wenn das Gericht fertig ist, den Backofen mit Taste ^{on}/_{off} ausschalten oder erneut eine Betriebsart auswählen und einstellen.

Temperatur oder Grillstufe ändern

Das ist jederzeit möglich. Mit dem Drehwähler die Temperatur oder Grillstufe verändern.

Backofentür zwischendurch öffnen

Der Betrieb wird angehalten. ^{start}/_{stop} blinkt. Nach dem Schließen der Backofentür erneut Taste ^{start}/_{stop} drücken. Der Betrieb läuft weiter.

Betrieb anhalten

Taste ^{start}/_{stop} drücken. Der Backofen ist im Pause-Zustand, ^{start}/_{stop} blinkt. Erneut Taste ^{start}/_{stop} drücken, der Betrieb läuft weiter.

Betrieb abbrechen

Taste ^{start}/_{stop} gedrückt halten, bis 3D-Heißluft, 160 °C erscheint. Sie können neu einstellen.

Informationen abfragen

Taste **i** kurz drücken. Für jede Information erneut Taste **i** kurz drücken. Vor dem Start erhalten Sie Informationen zu den Heizarten, Einschubhöhen und zum Zubehör. Nach dem Start können Sie die Aufheiztemperatur im Garraum abfragen.

Dauer einstellen

Siehe Kapitel *Zeitfunktionen*, Dauer einstellen.

Endezeit verschieben

Siehe Kapitel *Zeitfunktionen*, Endezeit verschieben.

MikroKombi sanft / MikroKombi intensiv

Bei diesen Heizarten wird automatisch eine Mikrowellen-Leistung zugeschaltet. Sie stellen einfach die im Rezept angegebene Temperatur ein und halbieren die Garzeit.

MikroKombi sanft

MikroKombi sanft ist geeignet für Kuchen in Formen, wie

- Rührkuchen, z. B. Marmorkuchen, Königskuchen, Obstkuchen

- Mürbeteigkuchen mit saftiger Füllung, z. B. gedeckter Apfelkuchen, Quarkkuchen
- Kuchen aus Backmischungen
- Hefekuchen, z. B. Rosenkuchen
- Auch für Braten lässt sich die Garzeit mit dieser Heizart halbieren.

Hinweis: Verwenden Sie dunkle Backformen aus Metall oder auch Kunststoff-„Flexi-Formen“. Für Braten ist eine hitzebeständige Glasform mit oder ohne Deckel geeignet.

MikroKombi intensiv

Diese Heizart ist geeignet für

- Geflügel, z. B. Hähnchen
- Aufläufe, z. B. Nudelauflauf
- Gratins, z. B. Kartoffelgratin
- überbackenen Fisch, frisch und tiefgekühlt

Hinweis: Verwenden Sie hitzebeständige Gefäße aus Glas oder Keramik.

So stellen Sie ein

Sind im Rezept Angaben für unterschiedliche Heizarten vorhanden, nehmen Sie die Einstellung für Ober-/Unterhitze. Die im Rezept angegebene Garzeit sollte 30 Minuten nicht unterschreiten.

Schieben Sie das Gericht in den kalten Garraum. Stellen Sie das Geschirr mittig auf den Rost in Höhe 1.

1. Taste drücken.

Im Display wird 3D-Heißluft, 160 °C vorgeschlagen.

2. Mit dem Drehwähler die Heizart MikroKombi sanft bzw. MikroKombi intensiv einstellen.

In der Statuszeile werden \rightarrow 20:00 Minuten vorgeschlagen.

3. Mit Taste > zur Temperatur wechseln und mit dem Drehwähler die Temperatur einstellen.

4. Taste \odot drücken und mit Taste > zur Dauer wechseln.

5. Mit dem Drehwähler die gewünschte Dauer einstellen.

6. Mit Taste \odot das Menü schließen.

7. Taste ^{start}/_{stop} drücken.

Der Betrieb startet. Die Dauer läuft sichtbar ab.

Die Dauer ist abgelaufen

Ein Signal ertönt. Der Mikrowellenbetrieb ist beendet. In der Statuszeile steht \rightarrow 0:00. Sie können den Signalton vorzeitig mit Taste \odot löschen.

Einstellempfehlungen

Wenn Sie ein Gericht aus den Einstellempfehlungen wählen, sind die optimalen Einstellwerte bereits vorgegeben. Sie können unter vielen verschiedenen Kategorien auswählen. Sie finden von Kuchen, Brot, Geflügel, Fisch, Fleisch und Wild bis hin zu Aufläufen und Fertigprodukten eine große Anzahl an Gerichten mit unseren Einstellempfehlungen. Die Temperatur und Dauer können Sie verändern. Die Heizart ist fest eingestellt.

Über mehrere Auswahlebenen kommen Sie zu den Gerichten. Probieren Sie es aus. Sehen Sie sich die Vielfalt der Gerichte an.

Gericht auswählen

1. Taste drücken.

\odot 3D-Heißluft, 160 °C erscheint im Display als Vorschlag.

2. Drehwähler nach links auf Einstellempfehlungen drehen.

3. Mit Taste > zur ersten Speisenkategorie wechseln und mit dem Drehwähler die gewünschte Kategorie auswählen.

Mit Taste > wechseln Sie in die nächste Ebene. Mit dem Drehwähler treffen Sie jeweils die nächste Auswahl. Zum

Schluss erscheint die Einstellung für das ausgewählte Gericht.

4. Taste  drücken.

Der Betrieb startet. Die vorgeschlagene Dauer $I \rightarrow I$ läuft sichtbar in der Statuszeile ab.



Die Dauer ist abgelaufen

Ein Signal ertönt. Der Backofen heizt nicht mehr. In der Statuszeile steht $I \rightarrow I$ 0:00. Sie können das Signal vorzeitig mit Taste  löschen.

Temperatur oder Grillstufe ändern

Mit dem Drehwähler die Temperatur oder Grillstufe verändern.

Dauer ändern

Taste  drücken und mit Taste $>$ zur Dauer wechseln. Mit dem Drehwähler die Dauer verändern. Taste  drücken.

Informationen abfragen

Taste i kurz drücken. Für jede Information Taste i kurz drücken.

Endezeit verschieben

Siehe Kapitel *Zeitfunktionen*, Endezeit verschieben.

Schnellaufheizung einstellen

Die Schnellaufheizung ist nicht für alle Heizarten geeignet.

Geeignete Heizarten

- 3D-Heißluft
- Heißluft

- Ober-/Unterhitze
- Intensivhitze

Geeignete Temperaturen

Die Schnellaufheizung funktioniert nicht, wenn die eingestellte Temperatur unter 100 °C liegt. Ist die Temperatur im Garraum nur unwesentlich niedriger als die eingestellte Temperatur, ist die Schnellaufheizung nicht nötig. Sie schaltet nicht ein.

Schnellaufheizung einstellen

Taste \gggg für die Schnellaufheizung drücken. In der Statuszeile erscheint das Symbol \gggg . Die Balken der Temperaturkontrolle füllen sich.

Die Schnellaufheizung ist beendet, wenn die Balken gefüllt sind. Sie hören ein kurzes Signal. Das Symbol \gggg erlischt. Geben Sie das Gericht in den Garraum.

Hinweise

- Wenn Sie die Heizart verändern, wird die Schnellaufheizung abgebrochen.
- Eine eingestellte Dauer läuft unabhängig von der Schnellaufheizung sofort nach dem Start ab.
- Während der Schnellaufheizung können Sie mit Taste i die aktuelle Garraumtemperatur abfragen.
- Damit Sie ein gleichmäßiges Garergebnis erhalten, geben Sie Ihr Gericht erst in den Garraum, wenn die Schnellaufheizung beendet ist.

Schnellaufheizung abbrechen

Taste \gggg drücken. Das Symbol erlischt.

Die Mikrowelle

Mikrowellen werden in Lebensmitteln in Wärme umgewandelt. Die Mikrowelle können Sie solo, d. h. allein oder kombiniert mit einer anderen Heizart einsetzen. Sie erhalten Informationen zum Geschirr und können nachlesen, wie Sie die Mikrowelle einstellen.

Hinweise

- Im Kapitel *Für Sie in unserem Kochstudio getestet* finden Sie Beispiele zum Auftauen, Erhitzen und Garen mit Mikrowelle.
- Speisen immer mit Rost und geeignetem Zubehör zubereiten.

Hinweise zum Geschirr

Geeignetes Geschirr

Geeignet ist hitzebeständiges Geschirr aus Glas, Glaskeramik, Porzellan, Keramik oder temperaturfestem Kunststoff. Diese Materialien lassen Mikrowellen durch.

Sie können auch Serviergeschirr verwenden. So sparen Sie sich das Umfüllen. Benutzen Sie Geschirr mit Gold- oder Silberdekor nur, wenn der Hersteller garantiert, dass es für Mikrowellen geeignet ist.

Ungeeignetes Geschirr

Ungeeignet ist Metallgeschirr. Metall lässt Mikrowellen nicht durch. Die Speisen bleiben in geschlossenen Metallgefäßen kalt.

Achtung!

Funkenbildung: Metall - z. B. der Löffel im Glas - muss mindestens 2 cm von den Backofenwänden und der Türinnenseite entfernt sein. Funken könnten das innere Türglas zerstören.

Geschirrtest

Nie die Mikrowelle ohne Speisen einschalten. Einzige Ausnahme ist der nachfolgende Geschirrtest.

Wenn Sie unsicher sind, ob Ihr Geschirr mikrowellengeeignet ist, machen Sie diesen Test:

1. Leeres Geschirr für $\frac{1}{2}$ bis 1 Minute bei maximaler Leistung, auf den Rost in Höhe 1, in das Gerät stellen.
 2. Zwischendurch die Temperatur prüfen.
- Das Geschirr soll kalt oder handwarm sein. Wird es heiß oder entstehen Funken, ist es ungeeignet.

Mikrowellen-Leistungen

Mit den Tasten stellen Sie die gewünschte Mikrowellen-Leistung ein.

90 W	zum Auftauen empfindlicher Speisen
180 W	zum Auftauen und Weitergaren
360 W	zum Garen von Fleisch und zum Erwärmen empfindlicher Speisen
600 W	zum Erhitzen und Garen von Speisen
1000 W	zum Erhitzen von Flüssigkeiten

Hinweise

- Wenn Sie eine Taste drücken, leuchtet die gewählte Leistung.
- Die Mikrowellen-Leistung 1000 Watt können Sie für maximal 30 Minuten einstellen. Bei allen anderen Leistungen ist eine Dauer bis 1 Stunde und 30 Minuten möglich.

Mikrowelle einstellen

Beispiel im Bild: Einstellung für Mikrowellenleistung 360 W, Dauer 17 Minuten.

1. Taste für die gewünschte Mikrowellenleistung drücken.
Die Taste leuchtet.

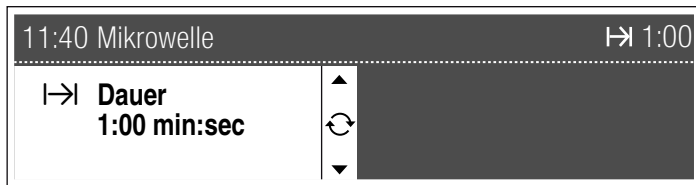

2. Mit dem Drehwähler die Dauer einstellen.

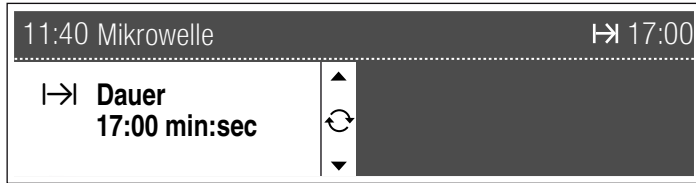

3. Taste ^{start}/_{stop} drücken.

Der Betrieb startet. Die Dauer läuft sichtbar ab.

Hinweise

- Um Korrosion zu vermeiden, wischen Sie das Kondenswasser immer nach jedem Garen ab.
- Sie können den Garraum bei Mikrowelle solo, d. h. alleine ohne einer Heizart, bei geöffneter Gerätetür auskühlen lassen.

Kombination

Dabei ist eine Heizart gleichzeitig mit der Mikrowelle in Betrieb. Ihre Gerichte werden durch die Mikrowellen schneller fertig und trotzdem schön gebräunt. Sie können eine Dauer bis 1 Stunde 30 Minuten einstellen.

Geeignete Heizarten

- 3D-Heißluft
- Heißluft
- Ober-/Unterhitze
- Umluftgrillen
- Grill, große Fläche
- Grill, kleine Fläche

Geeignete Mikrowellen-Leistungen

Alle Mikrowellen-Leistungen, außer 1000 W, können Sie mit einer Heizart kombinieren.

Kombination einstellen

Beispiel im Bild: Einstellung Ober-/Unterhitze, 200 °C und Mikrowelle 360 W, 17 Minuten.

1. Taste drücken.

Im Display wird 3D-Heißluft, 160 °C vorgeschlagen.

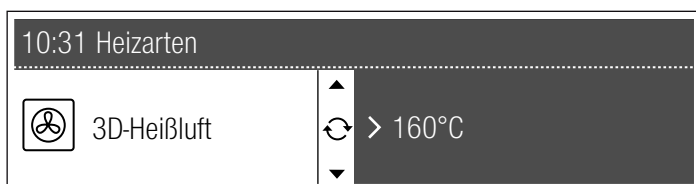

Die Dauer ist abgelaufen

Ein Signal ertönt. Der Mikrowellenbetrieb ist beendet. In der Statuszeile steht I->I 0:00. Sie können den Signalton vorzeitig mit Taste löschen.

Backofentür zwischendurch öffnen

Der Betrieb wird angehalten. ^{start}/_{stop} blinkt. Nach dem Schließen der Backofentür erneut Taste ^{start}/_{stop} drücken. Der Betrieb läuft weiter.

Betrieb anhalten

Taste ^{start}/_{stop} drücken. Der Backofen ist im Pause-Zustand, ^{start}/_{stop} blinkt. Erneut Taste ^{start}/_{stop} drücken, der Betrieb läuft weiter.

Dauer ändern

Das ist jederzeit möglich. Mit dem Drehwähler die Dauer verändern.

Betrieb abbrechen

Taste ^{start}/_{stop} gedrückt halten, bis "Funktion wählen" in der Statuszeile erscheint. Sie können erneut einstellen.

2. Mit dem Drehwähler die gewünschte Heizart einstellen.

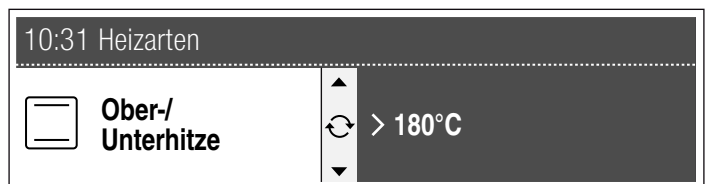

3. Mit Taste > zur Temperatur wechseln und mit dem Drehwähler die gewünschte Temperatur einstellen.

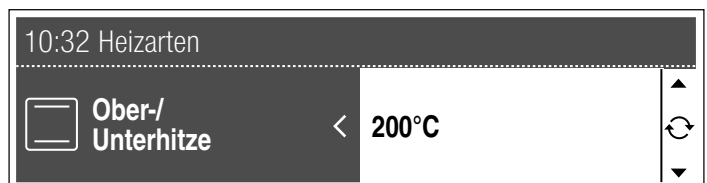

4. Taste für die gewünschte Mikrowellen-Leistung drücken.
Die Taste leuchtet.

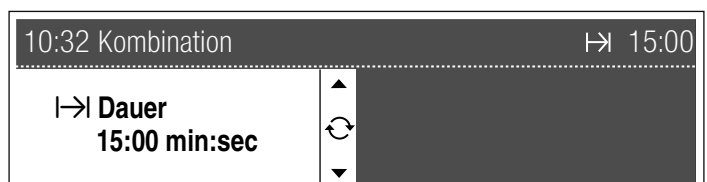

5. Mit dem Drehwähler die Dauer einstellen.

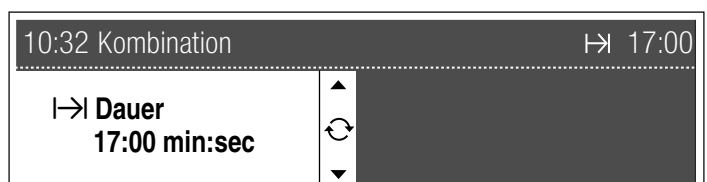

6. Taste ^{start}/_{stop} drücken.

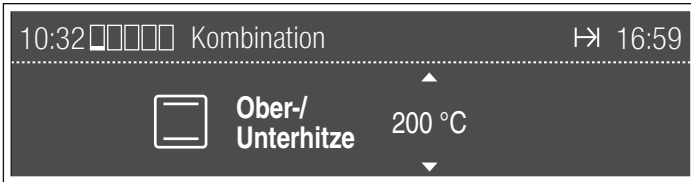

Der Betrieb startet. Die Dauer läuft sichtbar ab.

Die Dauer ist abgelaufen

Ein Signal ertönt. Der Backofen heizt nicht mehr. In der Statuszeile steht \rightarrow 0:00. Sie können das Signal vorzeitig mit Taste \ominus löschen.

Backofentür zwischendurch öffnen

Der Betrieb wird angehalten. ^{start}/_{stop} blinkt. Nach dem Schließen der Backofentür erneut Taste ^{start}/_{stop} drücken. Der Betrieb läuft weiter.

Betrieb anhalten

Taste ^{start}/_{stop} drücken. Der Backofen ist im Pause-Zustand, ^{start}/_{stop} blinkt. Erneut Taste ^{start}/_{stop} drücken, der Betrieb läuft weiter.

Temperatur oder Grillstufe ändern

Das ist jederzeit möglich. Mit dem Drehwähler die Temperatur oder Grillstufe verändern.

Betrieb abbrechen

Taste ^{start}/_{stop} gedrückt halten, bis "Funktion wählen" in der Statuszeile erscheint. Sie können neu einstellen.

Endezeit verschieben

Siehe Kapitel *Zeitfunktionen*, Endezeit verschieben.

Folgebetrieb

Beim Folgebetrieb können Sie bis zu drei Betriebsarten hintereinander einstellen und dann starten.

Voraussetzung: Sie müssen für jeden Schritt eine Dauer einstellen.

Geeignet sind

- alle Heizarten
Ausnahme: Die Heizarten MikroKombi sanft und MikroKombi intensiv sind nicht geeignet.
- die Mikrowelle
- der Kombinations-Betrieb

Geschirr

Verwenden Sie immer mikrowellengeeignetes, hitzebeständiges Geschirr.

Folgebetrieb einstellen

1. Taste $\overrightarrow{123}$ drücken.

$\overrightarrow{123}$ Folgebetrieb erscheint in der Statuszeile. Die 1 ist markiert. Der erste Folgebetrieb kann eingestellt werden.



2. Die gewünschte Betriebsart wählen und einstellen.

3. Taste $\overrightarrow{123}$ erneut drücken.

Die 2 ist markiert. Der zweite Folgebetrieb kann eingestellt werden.

4. Die gewünschten Betriebsart wählen und einstellen.

5. Taste $\overrightarrow{123}$ erneut drücken.

Die 3 für den dritten Folgebetrieb ist markiert:

6. Die gewünschten Betriebsart wählen und einstellen.

7. Taste ^{start}/_{stop} drücken.

Der Betrieb startet. In der Statuszeile links wird der ablaufende Folgebetrieb und die Dauer angezeigt. Rechts läuft die Gesamtdauer sichtbar ab.

Die Dauer ist abgelaufen

Ein Signal ertönt. Der Folgebetrieb ist beendet. In der Statuszeile steht \rightarrow 0:00. Sie können mit Taste \ominus das Signal vorzeitig löschen.

Zeitfunktionen

Das Menü Zeitfunktionen rufen Sie mit Taste \ominus auf. Folgende Funktionen sind möglich:

Wenn der Backofen ausgeschaltet ist:

- Wecker einstellen
- Uhrzeit einstellen

Wenn der Backofen eingeschaltet ist:

- Wecker einstellen
- Dauer einstellen
- Endezeit verschieben

Zeitfunktionen einstellen - kurz erklärt

1. Menü mit Taste \ominus öffnen.

2. Mit Taste < oder > zur gewünschten Funktion wechseln. Der Einstellbereich ist hell, die Schrift dunkel.

3. Mit dem Drehwähler Zeit oder Dauer einstellen.

4. Menü mit Taste \ominus schließen.

Wie Sie jede einzelne Funktion einstellen, wird im Anschluss ausführlich beschrieben.

Wecker einstellen

Der Wecker läuft unabhängig vom Backofen. Sie können ihn wie einen Küchenwecker benutzen und jederzeit einstellen.

1. Taste  drücken.

Das Menü Zeitfunktionen öffnet sich.

2. Mit dem Drehwähler die Laufzeit für den Wecker einstellen.
3. Mit Taste  das Menü schließen.



Das Display wechselt in den vorherigen Zustand. Das Symbol  für den Wecker und die ablaufende Zeit werden angezeigt.

Nach Ablauf der Zeit



Ein Signal ertönt. Die Anzeige steht auf  0:00.

Mit Taste  können Sie das Signal vorzeitig löschen.

Laufzeit abbrechen

Mit Taste  das Menü Zeitfunktionen öffnen und die Zeit zurück auf 0:00 drehen. Das Menü mit Taste  schließen.

Laufzeit ändern

Mit Taste  das Menü Zeitfunktionen öffnen und mit dem Drehwähler in den nächsten Sekunden die Laufzeit für den Wecker ändern. Das Menü mit Taste  schließen.

Dauer einstellen

Wenn Sie die Dauer (Garzeit) für Ihr Gericht einstellen, wird der Betrieb automatisch nach dieser Zeit beendet. Der Backofen heizt nicht mehr.



Voraussetzung: Eine Heizart und Temperatur sind eingestellt.

Beispiel im Bild: Einstellung für Ober-/Unterhitze, 180 °C, Dauer 45 Minuten.

1. Taste  drücken.

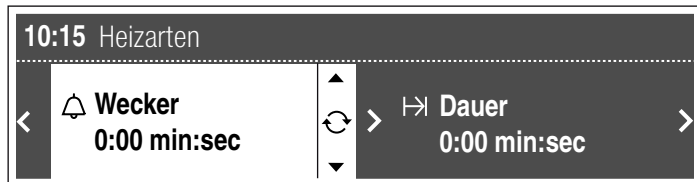
Das Menü Zeitfunktionen öffnet.





2. Mit Taste  oder  zur Dauer wechseln und mit dem Drehwähler die Dauer einstellen.





3. Taste  drücken.

Das Menü Zeitfunktionen wird geschlossen.

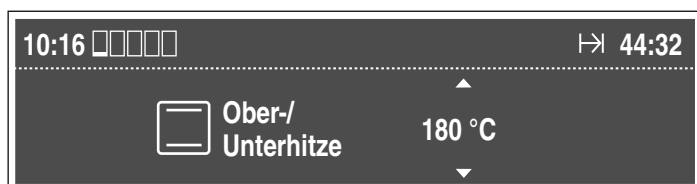

4. Wenn der Betrieb noch nicht gestartet ist, Taste  drücken. Die Dauer  läuft sichtbar in der Statuszeile ab.







Die Dauer ist abgelaufen

Ein Signal ertönt. Der Backofen heizt nicht mehr. In der Statuszeile steht die Dauer auf  0:00. Das Signal können Sie vorzeitig mit Taste  löschen.

Dauer abbrechen

Menü mit Taste  öffnen. Mit Taste  oder  zur Dauer wechseln und die Dauer mit dem Drehwähler auf 0:00 stellen. Die Anzeige wechselt zur eingestellten Heizart und Temperatur. Der Betrieb läuft ohne Dauer weiter.

Dauer ändern

Menü mit Taste  öffnen. Mit Taste  oder  zur Dauer wechseln und mit dem Drehwähler die Dauer verändern. Menü mit Taste  schließen.

Endezeit verschieben

Beachten Sie bitte, dass leicht verderbliche Lebensmittel nicht zu lang im Garraum stehen dürfen.

Beispiel: Sie geben um 9.30 Uhr das Gericht in den Garraum. Es dauert 45 Minuten und ist um 10.15 Uhr fertig. Sie möchten aber, dass es um 12.45 Uhr fertig ist. Verschieben Sie die Endezeit von 10.15 Uhr auf 12.45 Uhr. Der Backofen geht in Warteposition. Der Betrieb startet um 12.00 Uhr und ist um 12.45 Uhr beendet.

Bei einigen Programmen ist das Verschieben der Endezeit nicht möglich.

Ende verschieben

Voraussetzung: Der eingestellte Betrieb ist nicht gestartet. Eine Dauer ist eingestellt. Das Menü Zeitfunktionen  ist geöffnet.

1. Mit Taste  zur Endezeit wechseln. Die Endezeit wird angezeigt.

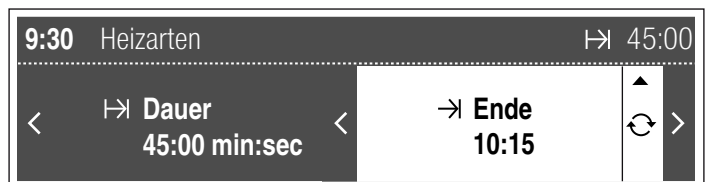



2. Mit dem Drehwähler die Endezeit auf später verschieben.





3. Mit Taste  das Menü Zeitfunktionen schließen.





4. Mit Taste  bestätigen.

Die Einstellung ist übernommen. Der Backofen ist in Warteposition, in der Statuszeile wird die Endezeit  angezeigt. Der Betrieb startet zum richtigen Zeitpunkt. Die Dauer  läuft sichtbar in der Statuszeile ab.



Die Dauer ist abgelaufen

Ein Signal ertönt. Der Backofen heizt nicht mehr. In der Statuszeile steht die Dauer auf  0:00. Das Signal können Sie vorzeitig mit Taste  löschen.

Endezeit korrigieren

Das ist möglich, solange der Backofen in Warteposition ist. Dazu Menü mit Taste  öffnen, mit Taste  oder  zur Endezeit wechseln und mit dem Drehwähler die Endezeit korrigieren. Das Menü mit Taste  schließen.

Endezeit abbrechen

Das ist möglich, solange der Backofen in Warteposition ist. Dazu Menü mit Taste  öffnen, mit Taste  oder  zur Endezeit wechseln und den Drehwähler nach links drehen, bis die Anzeige erlischt. Die Dauer läuft sofort ab.

Uhrzeit einstellen

Damit Sie die Uhrzeit einstellen oder verändern können, muss der Backofen ausgeschaltet sein.

Nach einem Stromausfall

Nach einem Stromausfall steht in der Statuszeile "Uhrzeit einstellen".

1. Mit dem Drehwähler die aktuelle Uhrzeit einstellen.

Die eingestellte Displaysprache wird im rechten Einstellbereich angezeigt. Sie ändert sich nach einem Stromausfall nicht.

2. Taste \ominus drücken.

Die Uhrzeit ist übernommen.

Uhrzeit ändern

Beispiel: Uhrzeit ändern von Sommer- auf Winterzeit.

1. Taste \ominus drücken.

Das Menü Zeitfunktionen öffnet.

2. Mit Taste \triangleright zur Uhrzeit \ominus wechseln und mit dem Drehwähler die Uhrzeit verändern.

3. Taste \ominus drücken.

Das Menü Zeitfunktionen wird geschlossen.

Uhranzeige ändern

Wenn der Backofen ausgeschaltet ist, erscheint im Display die Uhr mit der aktuellen Uhrzeit. Sie können diese Anzeige ändern auf eine andere Darstellung der Uhr, auf Uhrzeit digital oder Uhrzeit ausgeblendet. Sehen Sie dazu im Kapitel *Grundeinstellungen* nach.

Memory

Memory gibt Ihnen die Möglichkeit eigene Einstellungen abzuspeichern und mit einem Tastendruck wieder aufzurufen. Sie haben dafür sechs Speicherplätze zur Verfügung. Sinnvoll ist Memory für Gerichte, die Sie besonders häufig zubereiten.

Einstellungen in Memory speichern

Die Selbstreinigung kann nicht gespeichert werden.

1. Heizart, Temperatur und evtl. eine Dauer für das gewünschte Gericht einstellen. Nicht starten. Wenn Sie ein Programm speichern wollen: Programm auswählen und einstellen. Nicht starten.
2. Taste \boxed{M} kurz drücken und mit dem Drehwähler den Speicherplatz auswählen.
3. Taste \boxed{M} gedrückt halten bis "Memory gespeichert" erscheint.

Die Einstellung ist gespeichert und kann sofort gestartet werden.

Eine andere Einstellung speichern

Neu einstellen und speichern. Die alten Einstellungen werden überschrieben.

Memory starten

Die gespeicherten Einstellungen für Ihr Gericht können Sie jederzeit starten.

1. Taste \boxed{M} kurz drücken.

Die gespeicherten Einstellungen werden angezeigt. Wenn "Speicherplatz leer" erscheint, ist keine Einstellung gespeichert. Sie können Memory nicht starten. Speichern Sie zuerst die gewünschte Einstellung, wie unter *Memory speichern* beschrieben.

2. Taste $\overset{\text{start}}{\text{stop}}$ zweimal drücken.

Die Memory-Einstellung startet.

Einstellungen ändern

Das ist jederzeit möglich. Wenn Sie das nächste Mal Memory starten, erscheint wieder die ursprünglich gespeicherte Einstellung.

Sabbateinstellung

Mit dieser Einstellung hält der Backofen bei Ober-/Unterhitze eine Temperatur zwischen 85 °C und 140 °C. Sie können eine Dauer von 24 bis 73 Stunden einstellen.

Während dieser Zeit bleiben Speisen im Garraum warm, ohne dass Sie ein- oder ausschalten müssen.

Sabbateinstellung starten

Voraussetzung: Sie haben in den Grundeinstellungen "Sabbateinstellung ja" aktiviert. Siehe Kapitel *Grundeinstellungen*.

1. Taste \square drücken.

Im Display wird 3D-Heißluft, 160 °C vorgeschlagen.

2. Drehwähler nach links drehen und die Heizart Sabbateinstellung wählen.

3. Mit Taste \triangleright zur Temperatur wechseln und mit dem Drehwähler die Temperatur einstellen.

4. Mit Taste \ominus das Menü Zeitfunktionen öffnen und mit Taste \triangleright zur Dauer wechseln.

Es werden 27:00 Stunden vorgeschlagen.

5. Mit dem Drehwähler die gewünschte Dauer einstellen.

6. Mit Taste \ominus das Menü Zeitfunktionen schließen.

7. Taste $\overset{\text{start}}{\text{stop}}$ drücken.

Die Sabbateinstellung startet.

Die Dauer ist abgelaufen

Der Backofen heizt nicht mehr.

Endezeit verschieben

Das Verschieben der Endezeit auf später ist nicht möglich.

Sabbateinstellung abbrechen



Taste $\overset{\text{start}}{\text{stop}}$ gedrückt halten, bis "Funktion wählen" in der Statuszeile erscheint. Sie können neu einstellen.

Kindersicherung

Damit Kinder den Backofen nicht versehentlich einschalten oder einen ablaufenden Betrieb verändern, hat er eine Kindersicherung.



Der Backofen reagiert auf keine Einstellungen. Wecker und Uhrzeit können Sie auch bei eingeschalteter Kindersicherung einstellen.



Kindersicherung aktivieren

Taste  gedrückt halten, bis das Symbol  erscheint. Das dauert ca. 4 Sekunden.

Das Bedienfeld ist gesperrt.

Sperre aufheben



Taste  gedrückt halten, bis das Symbol  erlischt. Sie können wieder einstellen.

Hinweis: Sie können trotz aktiver Kindersicherung den Backofen mit  oder mit einem Langdruck auf Taste  ausschalten, den Wecker einstellen und den Signalton mit Taste  ausschalten.

Grundeinstellungen

Ihr Gerät hat verschiedene Grundeinstellungen, die Sie jederzeit auf Ihre Bedürfnisse abstimmen können.

Hinweis: In der Tabelle finden Sie alle Grundeinstellungen und die Änderungsmöglichkeiten. Je nach Ausstattung Ihres Gerätes werden im Display nur die Grundeinstellungen angezeigt, die zu Ihrem Gerät passen.

Grundeinstellung	Möglichkeiten	Erklärung
Sprache wählen: deutsch	29 weitere Sprachen sind möglich	Sprache für die Displaytexte
Signalton Dauer: mittel	kurz = 10 Sekunden mittel = 2 Minuten lang = 5 Minuten	Zeit, wie lang das Signal nach Ablauf einer Dauer zu hören ist
Tastenton: aus	an aus	Bestätigungston beim Drücken einer Taste
Display-Helligkeit: Tag	Tag mittel Nacht	Display-Beleuchtung
Uhranzeige: analog 1	aus analog 1 analog 2 analog 3 digital	Darstellung der Uhranzeige im Display, wenn der Backofen ausgeschaltet ist
Weiter nach Tür schließen: aus	automatisch aus*	Art, wie der Betrieb nach dem Öffnen und wieder Schließen der Backofentür fortgesetzt wird *mit  Betrieb fortsetzen
individuell anpassen: -  +	z.B. Garergebnis immer intensiver -  +	Garergebnis aller Programme der Programmatomatik ändern nach rechts = intensiver nach links = schwächer
Anzeige Markenlogo: an	an aus	Der Schriftzug Siemens nach dem Einschalten des Backofens
3D-Heißluft Vorschlag: 160 °C	von 30 bis max. 250 °C	Vorschlagstemperatur für die Heizart dauerhaft verändern
Heißluft Vorschlag: 160 °C	von 30 bis max. 250 °C	Vorschlagstemperatur für die Heizart dauerhaft verändern
Ober-/Unterhitze Vorschlag: 180 °C	von 30 bis max. 270 °C	Vorschlagstemperatur für die Heizart dauerhaft verändern
Intensivhitze Vorschlag: 190 °C	von 100 bis max. 270 °C	Vorschlagstemperatur für die Heizart dauerhaft verändern
Unterhitze Vorschlag: 180 °C	von 30 bis max. 200 °C	Vorschlagstemperatur für die Heizart dauerhaft verändern
Umluftgrillen Vorschlag: 190 °C	von 100 bis max. 250 °C	Vorschlagstemperatur für die Heizart dauerhaft verändern
Grill, große Fläche Vorschlag: 3	3 (stark) 2 (mittel) 1 (schwach)	Vorschlagsstufe für die Heizart dauerhaft verändern

Grundeinstellung	Möglichkeiten	Erklärung
Grill, kleine Fläche Vorschlag: 3	3 (stark) 2 (mittel) 1 (schwach)	Vorschlagsstufe für die Heizart dauerhaft verändern
Sanftgaren Vorschlag: 80 °C	von 70 bis max. 100 °C	Vorschlagstemperatur für die Heizart dauerhaft verändern
Vorwärmen Vorschlag: 50 °C	von 30 bis max. 70 °C	Vorschlagstemperatur für die Heizart dauerhaft verändern
Warmhalten Vorschlag: 70 °C	von 60 bis max. 100 °C	Vorschlagstemperatur für die Heizart dauerhaft verändern
MikroKombi, sanft Vorschlag: 180 °C	von 30 bis max. 250 °C	Vorschlagstemperatur für die Heizart dauerhaft verändern
MikroKombi, intensiv Vorschlag: 200 °C	von 30 bis max. 250 °C	Vorschlagstemperatur für die Heizart dauerhaft verändern
Sabbateinstellung: nein	nein ja	Siehe <i>Kapitel Sabbateinstellung</i>
Betriebsspannung: 220-230 V	220-230 V 230-240 V	Betriebsspannung anpassen
Werkseinstellungen wiederherstellen: nein	nein ja	Alle Änderungen zurück auf Werkseinstellungen setzen.

Grundeinstellungen ändern

Voraussetzung: Der Backofen muss ausgeschaltet sein.

1. Taste **i** ca. 4 Sekunden lang gedrückt halten, bis "Sprache wählen: deutsch" erscheint.
2. Mit Taste **<** oder **>** die Grundeinstellung auswählen.
3. Mit dem Drehwähler den Wert verändern.

4. Sie können jetzt weitere Grundeinstellungen ändern. Dazu mit Taste **<** oder **>** wechseln und wie in Punkt 2 und 3 beschrieben einstellen.
5. Taste **i** gedrückt halten, bis die Anzeige erlischt. Das dauert ungefähr 4 Sekunden. Alle Änderungen sind gespeichert.

Abbrechen

Taste **off** drücken. Die Änderungen sind nicht übernommen.

Automatische Abschaltung

Ihr Backofen hat eine automatische Abschaltfunktion. Sie wird aktiv, wenn keine Dauer eingestellt ist und die Einstellungen über eine lange Zeit nicht verändert wurden. Wann dies geschieht, richtet sich nach der eingestellten Temperatur oder Grillstufe.

Abschaltung aktiv

Der Text "automatische Abschaltung" erscheint im Display. Der

Betrieb ist unterbrochen. Damit der Text erlischt, drücken Sie eine beliebige Taste. Sie können neu einstellen.

Hinweis: Ist eine Dauer eingestellt, heizt der Backofen nach Ablauf der Dauer nicht mehr. Die automatische Abschaltfunktion ist nicht notwendig.

Selbstreinigung

Bei der Selbstreinigung wird der Garraum auf ca. 480 °C aufgeheizt. Rückstände vom Braten, Grillen oder Backen werden verbrannt. Die Selbstreinigung dauert einschließlich Aufheiz- und Abkühlzeit ca. 2 Stunden.

Hinweise

- Zu Ihrer Sicherheit verriegelt automatisch die Backofentür. Sie können die Backofentür erst wieder öffnen, wenn der Garraum etwas abgekühlt ist und das Schloss-Symbol für die Verriegelung erlischt. Versuchen Sie nicht, den Haken mit der Hand zu verschieben.
- Versuchen Sie nicht die Gerätetür zu öffnen, solange die Selbstreinigung abläuft. Die Reinigung könnte abgebrochen werden.
- Die Lampe im Garraum bleibt während der Selbstreinigung aus. Die Balken der Temperaturkontrolle erscheinen nicht.

Brandgefahr!

- Das Gerät wird außen sehr heiß. Achten Sie darauf, dass die Vorderseite des Gerätes frei bleibt. Halten Sie kleine Kinder fern.
- Nie brennbare Gegenstände, z. B. Geschirrtücher, an den Türgriff hängen.

Vorbereitung

Nehmen Sie sämtliches Zubehör und Geschirr aus dem Backofen.

Gefahr schwerer Gesundheitsschäden!

Nie antihafbeschichtet Bleche und Formen mitreinigen. Durch die große Hitze wird die Antihafbeschichtung zerstört und es entstehen giftige Gase.

Brandgefahr!

Lose Speisereste, Fett und Bratensaft können sich entzünden. Wischen Sie den Backofenboden, die Backofentür innen und

die Randflächen vorne am Backofen mit einem feuchten Tuch aus. Die Dichtung am Backofen dürfen Sie nicht scheuern.

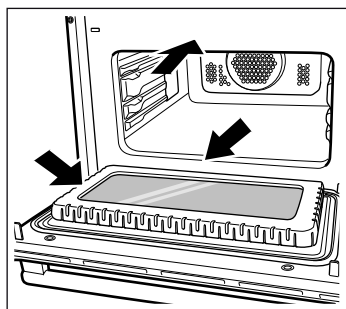

Hinweis: Es genügt, wenn Sie den Garraum alle zwei bis drei Monate reinigen. Bei Bedarf können Sie auch öfter reinigen. Eine Reinigung benötigt nur ca. 3,8 Kilowattstunden.

Selbstreinigung einstellen

1. Taste drücken.

2. Mit die Reinigung starten.

Die Backofentür verriegelt kurz nach dem Start. Das Symbol für die Verriegelung wird in der Statuszeile angezeigt.

Nach Ablauf der Reinigung

In der Statuszeile erscheint "Selbstreinigung beendet". Erst wenn das Symbol erlischt, lässt sich die Backofentür wieder öffnen.

Reinigung abbrechen

Mit Taste den Backofen ausschalten. Die Backofentür lässt sich erst öffnen, wenn das Symbol erlischt.

Die Reinigung soll nachts ablaufen

Damit Sie den Backofen tagsüber nutzen können, verschieben Sie das Ende der Reinigung auf nachts. Siehe Kapitel *Zeitfunktionen*, Ende verschieben.

Nach der Selbstreinigung

Wenn der Garraum abgekühlt ist, wischen Sie die zurückgebliebene Asche mit einem feuchten Tuch aus dem Garraum.

Pflege und Reinigung

Bei sorgfältiger Pflege und Reinigung bleibt Ihr Mikrowellengerät lange schön und intakt. Wie Sie Ihr Gerät richtig pflegen und reinigen, erklären wir Ihnen hier.

Stromschlaggefahr!

Eindringende Feuchtigkeit kann einen Stromschlag verursachen. Keinen Hochdruckreiniger oder Dampfreiniger verwenden.

Verbrennungsgefahr!

Das Gerät wird sehr heiß. Nie die heißen Garraum-Innenflächen oder Heizelemente berühren. Das Gerät immer abkühlen lassen. Kinder fernhalten.

Hinweise

- Kleine Farbunterschiede an der Gerätefront ergeben sich durch verschiedene Materialien, wie Glas, Kunststoff oder Metall.
- Schatten an der Türscheibe, die wie Schlieren wirken, sind Lichtreflexe der Backofenlampe.
- Email wird bei sehr hohen Temperaturen eingebrannt. Dadurch können geringe Farbunterschiede entstehen. Das ist normal und hat keinen Einfluss auf die Funktion. Kanten dünner Bleche lassen sich nicht vollständig emaillieren. Sie können deshalb rau sein. Der Korrosionsschutz wird dadurch nicht beeinträchtigt.
- Unangenehme Gerüche, z.B. nach der Zubereitung von Fisch können Sie ganz einfach beseitigen. Geben Sie ein paar Tropfen Zitronensaft in eine Tasse Wasser. Stellen Sie einen Löffel mit in das Gefäß, um Siedeverzug zu vermeiden. Erhitzen Sie das Wasser für 1 bis 2 Minuten mit maximaler Mikrowellen-Leistung.

Reinigungsmittel

Damit die unterschiedlichen Oberflächen nicht durch falsche Reinigungsmittel beschädigt werden, beachten Sie die Angaben in der Tabelle. Verwenden Sie

- keine scharfen oder scheuernden Reinigungsmittel,
- keine Metall- oder Glasschaber zur Reinigung des Glases an der Gerätetür.
- keine Metall- oder Glasschaber zur Reinigung der Türdichtung.
- keine harten Scheuerkissen und Putzschwämme,

- keine stark alkoholhaltigen Reinigungsmittel.

Waschen Sie neue Schwammtücher vor Gebrauch gründlich aus.

Bereich	Reinigungsmittel
Bedienfeld	Heiße Spüllauge: Mit einem Spüllappen reinigen und einem weichen Tuch nachtrocknen. Keinen Glasreiniger, Metall- oder Glasschaber zur Reinigung verwenden.
Edelstahl	Heiße Spüllauge: Mit einem Spüllappen reinigen und einem weichen Tuch nachtrocknen. Kalk-, Fett-, Stärke- und Eiweißflecken sofort entfernen. Unter solchen Flecken kann sich Korrosion bilden. Beim Kundendienst oder im Fachhandel sind spezielle Edelstahlreiniger erhältlich.
Backofen	Heiße Spüllauge oder Essigwasser: Mit einem Spüllappen reinigen und einem weichen Tuch nachtrocknen. Bei starker Verschmutzung: Backofenreiniger, nur im kalten Backofen benutzen. Am besten verwenden Sie einen Edelstahl-Schwamm.
Glasabdeckung der Backofenlampe	Heiße Spüllauge: Mit einem Spüllappen reinigen.
Türäußenscheibe	Glasreiniger: Sofort mit einem weichen Tuch trocken wischen. Keinen Glasschaber verwenden.
Türinnenscheibe	Glasreiniger: Mit einem weichem Tuch trocken wischen. Keinen Glasschaber verwenden.
Dichtung	Heiße Spüllauge: Mit einem Spüllappen reinigen, nicht scheuern. Keinen Metall- oder Glasschaber zur Reinigung verwenden.
Zubehör	Heiße Spüllauge: Einweichen und mit einem Spüllappen oder einer Bürste reinigen.

Reinigung der Glasscheiben

Zum Reinigen können Sie die Glasscheiben an der Backofentür abnehmen.

⚠ Verbrennungsgefahr!

Das Gerät wird sehr heiß. Nie die heißen Garraum-Innenflächen oder Heizelemente berühren. Das Gerät immer abkühlen lassen. Kinder fernhalten.

Ausbau

1. Backofentür öffnen.
2. Die zwei Schrauben an der Tür mit einem TORX-Schraubendreher (TORX 20) lösen. Dabei die Türscheibe mit einer Hand festhalten. (Bild A)
3. Die Tür langsam schließen und die Scheibe mit dem Türgriff nach oben herausziehen. (Bild B)

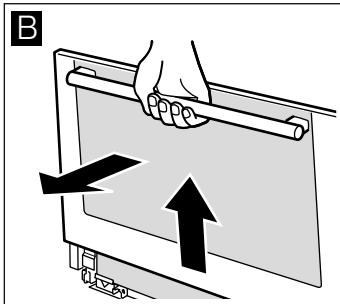
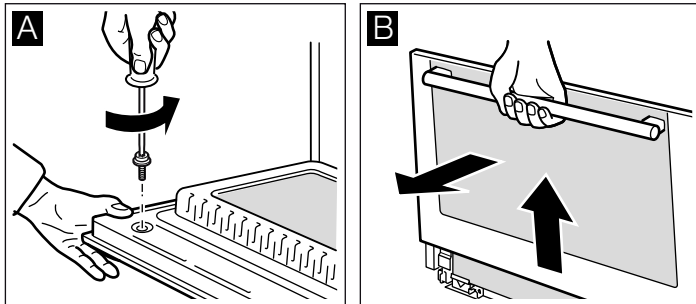

4. Die Zwischenscheibe festhalten und die Halteklammern an der Tür aufschrauben. Die Scheibe nach oben herausziehen. (Bild C)
5. Die Schrauben links und rechts auf dem Blechteil NICHT abschrauben (Bild D).

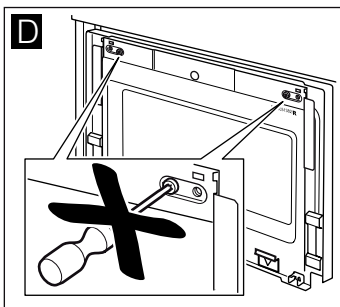
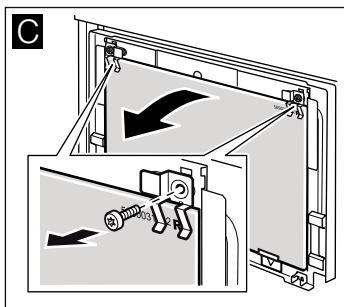

Hinweis: Reinigen Sie die Glasscheiben mit Glasreiniger und einem weichen Tuch.

⚠ Verletzungsgefahr!

Zerkratztes Glas der Gerätetür kann springen. Keinen Glaschaber, scharfe oder scheuernde Reinigungsmittel benutzen.

Einbau

1. Die Zwischenscheibe mit beiden Händen im oberen Bereich anfassen und unten in die Führung einsetzen. (Bild A)

Achtung!

Achten Sie darauf, dass die Scheibe unten gerade sitzt.

2. Der Schriftzug muss lesbar oben rechts stehen. (Bild B)

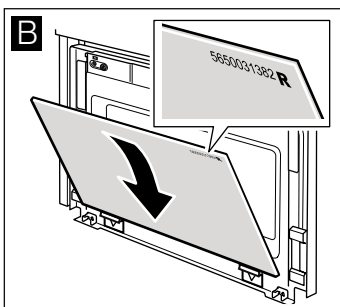
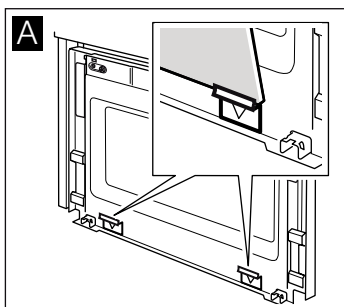

3. Halteklammern rechts und links auf der Scheibe mit einem TORX-Schraubendreher (TORX 20) festschrauben. (Bild C)

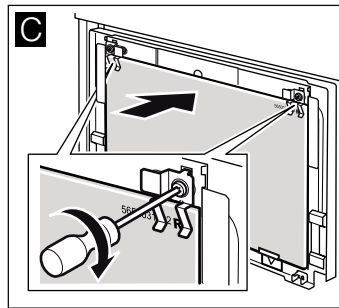

4. Die Türscheibe mit beiden Händen in die Führung einsetzen. (Bild D)
5. Die Türscheibe nach unten drücken etwas anheben und oben einhängen. (Bild E)

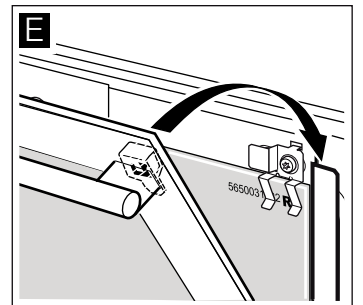
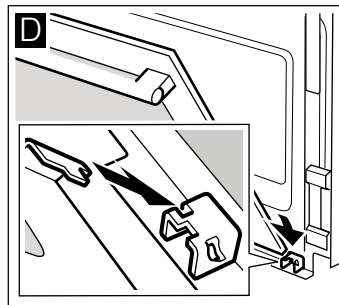

Achtung!

Achten Sie darauf, dass die Türscheibe bündig mit dem Bedienfeld sitzt.

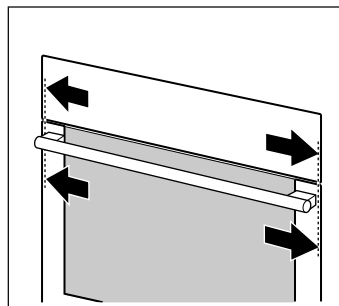

6. Tür ganz öffnen, dabei die Scheiben mit einer Hand festhalten. (Bild F)
7. Tür nochmals nach unten drücken und die Schrauben mit einem TORX-Schraubendreher (TORX 20) handfest zudrehen, Tür schließen. (Bild G)

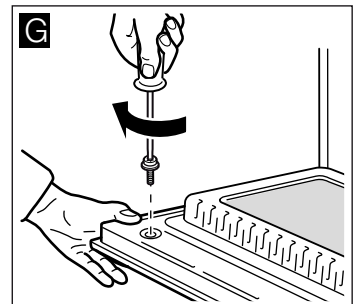
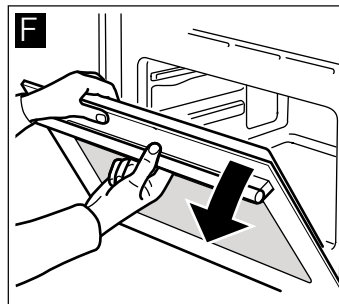

Achtung!

Sie dürfen den Backofen erst dann wieder benutzen, wenn die Scheiben ordnungsgemäß eingebaut sind.

Störungstabelle









Wenn eine Störung auftritt, liegt es oft nur an einer Kleinigkeit. Bevor Sie den Kundendienst rufen, versuchen Sie bitte, mit Hilfe der Tabelle, die Störung selbst zu beheben.

Wenn einmal ein Gericht nicht optimal gelingt, sehen Sie im Kapitel *Für Sie in unserem Kochstudio getestet* nach. Dort finden Sie viele Tipps und Hinweise zum Kochen.

Stromschlaggefahr!

Unsachgemäße Reparaturen sind gefährlich. Nur ein von uns geschulter Kundendienst-Techniker darf Reparaturen durchführen.

Störungstabelle

Störung	Mögliche Ursache	Abhilfe / Hinweise
Das Gerät funktioniert nicht.	Sicherung defekt	Sehen Sie im Sicherungskasten nach, ob die Sicherung in Ordnung ist.
	Stecker nicht eingesteckt	Einstecken
	Stromausfall	Prüfen Sie, ob die Küchenlampe funktioniert.
In der Statuszeile erscheint "Uhrzeit einstellen". Die angezeigte Uhrzeit ist nicht aktuell. Im rechten Einstellbereich steht "Sprache wählen".	Stromunterbrechung	Stellen Sie die aktuelle Uhrzeit mit dem Drehwähler ein und drücken Sie die Taste  . Die eingestellte Sprache ändert sich nach einem Stromausfall nicht.
Die Backofentür lässt sich nicht öffnen. In der Statuszeile steht "Uhrzeit einstellen". Die angezeigte Uhrzeit ist nicht aktuell. Im rechten Einstellbereich steht "Sprache wählen". Das Symbol  wird angezeigt.	Stromunterbrechung während der Selbstreinigung	Stellen Sie die aktuelle Uhrzeit mit dem Drehwähler ein und drücken Sie die Taste  . Die eingestellte Sprache ändert sich nach einem Stromausfall nicht. Warten Sie, bis der Garraum abgekühlt ist. Das Symbol  erlischt. Sie können die Backofentür wieder öffnen.
Der Backofen heizt nicht oder die gewählte Heizart lässt sich nicht einstellen.	Heizart nicht erkannt.	Noch einmal einstellen.
Der Backofen heizt nicht. In der Statuszeile steht "Demo".	Der Backofen befindet sich im Demomodus	Schalten Sie die Sicherung im Sicherungskasten aus und nach ca. 20 Sekunden wieder ein. In den nächsten 2 Minuten die Taste  vier Sekunden lang gedrückt halten, bis "Demo" in der Statuszeile erlischt.
In der Statuszeile erscheint "automatische Abschaltung".	Die automatische Abschaltung wurde aktiv. Der Backofen schaltet aus	Drücken Sie eine beliebige Taste. Der Text erlischt. Sie können wieder einstellen.
Die Mikrowelle schaltet nicht ein.	Tür nicht ganz geschlossen.	Prüfen Sie, ob Speisereste oder ein Fremdkörper in der Tür klemmen. Vergewissern Sie sich, dass die Dichtungsflächen sauber sind. Sehen Sie nach, ob die Türdichtung verdreht ist.
	Die Mikrowelle wurde nicht gestartet.	Taste  drücken.
Das Gerät heizt nicht auf die eingestellte Temperatur auf.	Taste  wurde nicht gedrückt.	Taste  drücken.
Der Mikrowellen-Betrieb wird ohne erkennbaren Grund abgebrochen.	Die Mikrowelle hat eine Störung.	Tritt dieser Fehler wiederholt auf, rufen Sie den Kundendienst. Der Backofen-Betrieb ohne Mikrowelle ist möglich.
Beim Mikrowellen-Betrieb werden die Speisen langsamer heiß als bisher.	Zu kleine Mikrowellen-Leistung eingestellt.	Höhere Leistung wählen.
	Eine größere Menge als sonst wurde in das Gerät gegeben.	Doppelte Menge - fast doppelte Zeit
	Die Speisen waren kälter als sonst.	Speisen zwischendurch umrühren oder wenden.

Fehlermeldungen mit E

Wird im Display eine Fehlermeldung mit E angezeigt, drücken Sie die Taste . Stellen Sie anschließend die Uhrzeit neu ein. Damit wird die Fehlermeldung gelöscht. Wird der Fehler wieder angezeigt, rufen Sie den Kundendienst. Bei der Fehlermeldung E106 ist der Mikrowellenbetrieb weiterhin möglich.

Die Fehlermeldung E011 zeigt an, dass sich evtl. eine Taste verklemmt hat. Drücken Sie alle Tasten einzeln und prüfen Sie, ob alle Tasten sauber sind. Wenn die Fehlermeldung bleibt, rufen Sie den Kundendienst.

Backofenlampe auswechseln

Sie können die Backofenlampe auswechseln. Temperaturbeständige Halogenlampen 12 V, 20 W erhalten Sie beim Kundendienst oder im Fachhandel.

Stromschlaggefahr!

Nie die Backofenlampe auswechseln, wenn das Gerät angeschaltet ist. Ziehen Sie den Netzstecker bzw. schalten Sie die Sicherung im Sicherungskasten aus.

Hinweis: Nehmen Sie die neue Halogenlampe immer mit einem trockenen Tuch aus der Verpackung. Dadurch verlängert sich die Lebensdauer der Lampe.

So gehen Sie vor

1. Sicherung im Sicherungskasten ausschalten.
2. Geschirrtuch in den kalten Backofen legen, um Schäden zu vermeiden.
3. Glasabdeckung abnehmen. Dazu mit der Hand die Glasabdeckung unten öffnen
Sollte sich die Glasabdeckung schwer abnehmen lassen, nehmen Sie einen Löffel zu Hilfe. (Bild A)
4. Lampe herausziehen und durch den gleichen Lampentyp ersetzen. (Bild B)

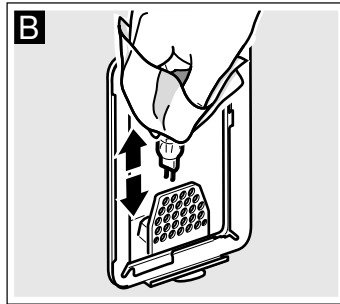
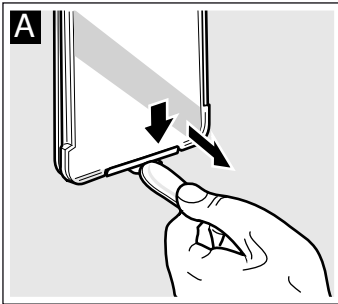

5. Glasabdeckung wieder anbringen. (Bild C)

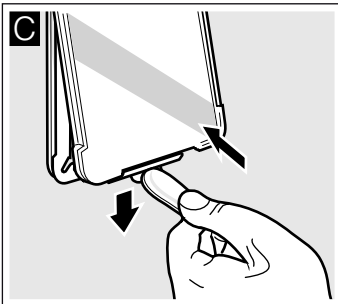

6. Geschirrtuch herausnehmen. Sicherung im Sicherungskasten wieder einschalten oder Netzstecker einstecken.

Türdichtung auswechseln

Ist die Türdichtung defekt, muss sie ausgewechselt werden. Ersatzdichtungen für Ihr Gerät erhalten Sie beim Kundendienst. Geben Sie bitte die E-Nummer und die FD-Nummer Ihres Gerätes an.

⚠ Gefahr schwerer Gesundheitsschäden!

Nie das Gerät benutzen, wenn die Türdichtung beschädigt ist. Es kann Mikrowellen-Energie austreten. Gerät erst nach Reparatur wieder benutzen.

1. Backofentür öffnen.
2. Alte Türdichtung abziehen.
3. An der Türdichtung sind 5 Haken befestigt. Mit diesen Haken die neue Dichtung an der Backofentür einhängen.

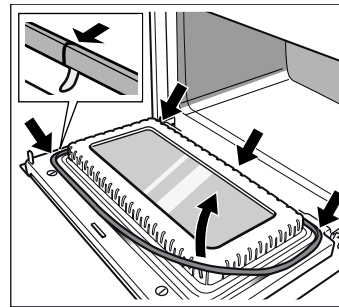

Hinweis: Die Stoßstelle an der Türdichtung unten in der Mitte ist technisch bedingt.

Kundendienst

Wenn Ihr Gerät repariert werden muss, ist unser Kundendienst für Sie da. Wir finden immer eine passende Lösung, auch um unnötige Technikerbesuche zu vermeiden.

E-Nummer und FD-Nummer

Geben Sie beim Anruf bitte die Erzeugnisnummer (E-Nr.) und die Fertigungsnummer (FD-Nr.) an, damit wir Sie qualifiziert betreuen können. Das Typenschild mit den Nummern finden Sie im Backofen. Damit Sie bei Bedarf nicht lange suchen müssen, können Sie hier die Daten Ihres Gerätes und die Telefonnummer des Kundendienstes eintragen.

E-Nr.

FD-Nr.

Kundendienst ☎

Beachten Sie, dass der Besuch des Servicetechnikers im Falle einer Fehlbedienung auch während der Garantiezeit nicht kostenlos ist.

Die Kontaktdaten aller Länder für den nächstgelegenen Kundendienst finden Sie hier bzw. im beiliegenden Kundendienst-Verzeichnis.

Reparaturauftrag und Beratung bei Störungen

A 0810 550 522

D 089 21 751 751

CH 0848 840 040

Vertrauen Sie auf die Kompetenz des Herstellers. Sie stellen somit sicher, dass die Reparatur von geschulten Servicetechnikern durchgeführt wird, die mit den Original-Ersatzteilen für Ihr Gerät ausgerüstet sind.

Dieses Gerät entspricht der Norm EN 55011 bzw. CISPR 11. Es ist ein Produkt der Gruppe 2, Klasse B.

Gruppe 2 bedeutet, dass Mikrowellen zum Zweck der Erwärmung von Lebensmitteln erzeugt werden. Klasse B besagt, dass das Gerät für die private Haushaltsumgebung geeignet ist.

Energie- und Umwelttipps

Hier erhalten Sie Tipps, wie Sie beim Backen und Braten Energie sparen können und wie Sie Ihr Gerät richtig entsorgen.

Energiesparen

Heizen Sie den Backofen nur dann vor, wenn es im Rezept oder in den Tabellen der Gebrauchsanleitung angegeben ist.

Verwenden Sie dunkle, schwarz lackierte oder emaillierte Backformen. Sie nehmen die Hitze besonders gut auf.

Öffnen Sie die Gerätetür während Sie garen, backen oder braten möglichst selten.

Mehrere Kuchen backen Sie am besten nacheinander. Der Garraum ist noch warm. Dadurch kann sich die Backzeit für den zweiten Kuchen verkürzen.

Bei längeren Garzeiten können Sie den Backofen 10 Minuten vor Ende der Garzeit ausschalten und die Restwärme zum Fertigbaren nutzen.

Umweltgerecht entsorgen

Entsorgen Sie die Verpackung umweltgerecht.



Dieses Gerät ist entsprechend der europäischen Richtlinie 2012/19/EU über Elektro- und Elektronikaltgeräte (waste electrical and electronic equipment - WEEE) gekennzeichnet.

Die Richtlinie gibt den Rahmen für eine EU-weit gültige Rücknahme und Verwertung der Altgeräte vor.

Programmautomatik

Mit der Programmautomatik können Sie ganz einfach Speisen zubereiten. Sie wählen das Programm und geben das Gewicht Ihrer Speise ein. Die optimale Einstellung übernimmt die Programmautomatik.

Geschirr

Die Programmautomatik ist nur für das Braten im geschlossenen Geschirr geeignet. Verwenden Sie für alle Programme ein hohes geschlossenes Geschirr. Stellen Sie das Geschirr auf den Rost, Höhe 1.

Geeignetes Geschirr

Geeignet ist hitzebeständiges Geschirr (bis 300 °C), z. B. Glas- oder Glaskeramik-Geschirr.

Ungeeignetes Geschirr

Geschirr aus unglasiertem Ton und Geschirr aus Kunststoff oder mit Kunststoffgriffen sind ungeeignet.

Geschirr aus Metall ist ungeeignet.

Bei einigen Programmen wird Mikrowelle verwendet. Metall lässt keine Mikrowellen durch. Das Gericht wird nicht so braun und das Fleisch nicht so gar.

Größe des Geschirrs

Das Fleisch soll den Boden des Geschirrs zu etwa zwei Drittel bedecken. So erhalten Sie einen schönen Bratenfond.

Der Abstand zwischen Fleisch und Deckel muss mindestens 3 cm betragen. Das Fleisch kann während des Bratens aufgehen.

Programm wählen

Beispiel im Bild: Programm für 1kg frische Hähnchenteile auswählen und einstellen.

1. Taste **P** drücken.

Die erste Programmgruppe und das erste Programm erscheinen.

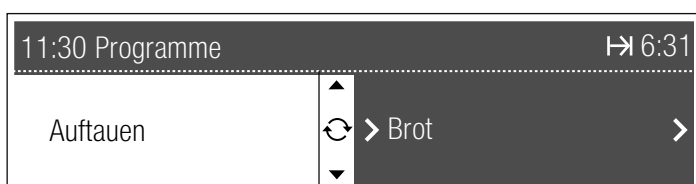

2. Mit dem Drehwähler die Programmgruppe auswählen.

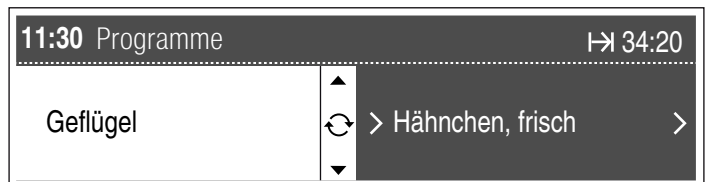

3. Taste **>** drücken und mit dem Drehwähler das Programm auswählen.



4. Taste **>** drücken.

Für das gewählte Programm erscheint ein Vorschlagsgewicht.

5. Mit dem Drehwähler das Gewicht einstellen.

Die Programmdauer wird in der Statuszeile angezeigt.

Wenn Sie jetzt noch einmal Taste **>** drücken, wechseln Sie zu individuell anpassen. Sie können Einfluss auf das Ergebnis des Programmes nehmen. Siehe *Individuelles Anpassen* im Anschluss.

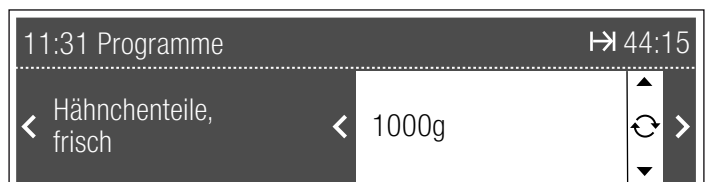

6. Taste **start/stop** drücken.

Das Programm startet. Die Dauer **I→I** läuft sichtbar in der Statuszeile ab.

Das Programm ist beendet

Ein Signal ertönt. Der Backofen heizt nicht mehr. Das Signal können Sie vorzeitig mit Taste **⏸** löschen. In der Statuszeile steht **I→I 0:00**.

Programm abbrechen

Taste **start/stop** gedrückt halten, bis "Funktion wählen" in der Statuszeile erscheint. Sie können erneut einstellen.

Informationen abfragen

Vor dem Start Taste **i** kurz drücken. Es werden verschiedene Informationen zu den Programmen angezeigt. Für jede Information erneut Taste **i** kurz drücken.

Endezeit verschieben

Bei einigen Programmen können Sie die Endezeit verschieben. Siehe Kapitel *Zeitfunktionen*.

Individuelles Anpassen

Wenn das Garergebnis eines Programmes nicht Ihren Vorstellungen entspricht, können Sie es beim nächsten Mal ändern.

Stellen Sie ein wie in Punkt 1 bis 5 beschrieben.

Taste **>** drücken und mit dem Drehwähler das leuchtende Feld verschieben.

- □□□■□□□ +

Nach links = Garergebnis schwächer.

Nach rechts = Garergebnis stärker.

Mit Taste **start** starten.

Die Dauer verändert sich.

Auftauen und Garen mit der Programmatik

Hinweise

- Nehmen Sie das Lebensmittel aus der Verpackung und wiegen Sie es ab. Wenn Sie das genaue Gewicht nicht eingeben können, runden Sie es auf bzw. ab.
- Verwenden Sie für die Programme immer mikrowellene geeignetes Geschirr, z.B. aus Glas, Keramik oder die Universalpfanne. Beachten Sie dazu die Zubehörhinweise in der Programmtabelle.
- Stellen Sie die Lebensmittel in den kalten Garraum.
- Eine Tabelle mit geeigneten Lebensmitteln, dem jeweiligen Gewichtsbereich und dem erforderlichen Zubehör finden Sie im Anschluss an die Hinweise.

- Das Einstellen von Gewichten außerhalb des Gewichtsbereiches ist nicht möglich.

- Bei vielen Gerichten hören Sie nach einiger Zeit ein Signal. Wenden Sie das Lebensmittel oder rühren Sie es um.

Auftauen

Hinweise

- Das Lebensmittel möglichst flach und portionsgerecht bei -18 °C einfrieren und lagern.
- Legen Sie das gefrorene Lebensmittel auf ein flaches Geschirr, z. B. einen Glas- oder Porzellanteller. Brötchen legen Sie direkt auf den Rost.
- Empfindliche und abstehende Teile mit kleinen Stücken Alufolie abdecken. So vermeiden Sie ein vorzeitiges Angaren. Achten Sie darauf, dass die Alufolie die Garraumwände nicht berührt.
- Nach dem Auftauen lassen Sie das Lebensmittel noch 10 bis 90 Minuten zum Temperatúrausgleich nachtauen.
- Beim Auftauen von Fleisch, Geflügel oder Fisch entsteht Flüssigkeit. Entfernen Sie diese beim Wenden. In keinem Fall weiter verwenden oder mit anderen Lebensmitteln in Berührung bringen.
- Legen Sie Rind-, Lamm- und Schweinefleisch zuerst mit der Fettseite nach unten auf das Geschirr.
- Brot nur in der benötigten Menge auftauen. Es wird schnell altbacken.
- Entfernen Sie bereits aufgetautes Hackfleisch nach dem Wenden.
- Ganzes Geflügel zuerst mit der Brustseite, Geflügelteile mit der Hautseite auf das Geschirr legen. Beine und Flügel mit kleinen Stücken Alufolie abdecken.
- Bei ganzem Fisch die Schwanzflosse mit Alufolie, bei Fischfilet die Randbereiche und bei Fischkotelett die abstehenden Enden abdecken.

Programmgruppe Programm	Geeignete Lebensmittel	Gewichtsbereich in kg	Geschirr / Zubehör, Einschubhöhe
Auftauen			
Weizenbrot		0,10 - 0,60	Flaches offenes Geschirr Rost, Höhe 1
Vollkornbrot***		0,20 - 1,50	Flaches offenes Geschirr Rost, Höhe 1
Brötchen		0,05 - 0,45	Rost, Höhe 1
Kuchen, trocken*	Rührkuchen ohne Glasur und Guss, Hefekuchen	0,20 - 1,50	Flaches offenes Geschirr Rost, Höhe 1
Kuchen, saftig	Rührkuchen mit Obst ohne Guss, Glasur oder Gelatine, ohne Creme oder Sahne	0,20 - 1,20	Flaches offenes Geschirr Rost, Höhe 1
Hackfleisch*	Hackfleisch vom Rind, Lamm, Schwein	0,20 - 1,00	Flaches offenes Geschirr Rost, Höhe 1
Rindfleisch**	Rinderbraten, Kalbsbraten, Steak	0,20 - 2,00	Flaches offenes Geschirr Rost, Höhe 1
Schweinefleisch**	Nackenbraten ohne Knochen, Rollbraten, Schnitzel, Gulasch	0,20 - 2,00	Flaches offenes Geschirr Rost, Höhe 1
Lammfleisch**	Lammkeule, Lammschulter, Lammrollbraten	0,20 - 2,00	Flaches offenes Geschirr Rost, Höhe 1
Geflügel im Ganzen**	Hähnchen, Ente	0,70 - 2,00	Flaches offenes Geschirr Rost, Höhe 1
Geflügelteile**	Hähnchenschenkel, halbe Hähnchen, Gänsekeulen, Gänsebrust, Entenbrust	0,20 - 1,20	Flaches offenes Geschirr Rost, Höhe 1
Fisch im Ganzen**	Forelle, Dorsch, Kabeljau	0,20 - 1,20	Flaches offenes Geschirr Rost, Höhe 1
Fischfilet**	Filet vom Hecht, Kabeljau, Lachs, Rotbarsch, Seelachs, Zander	0,20 - 1,00	Flaches offenes Geschirr Rost, Höhe 1

* Signal zum Wenden nach ca. der Hälfte der Zeit.

** Signal zum Wenden nach $\frac{1}{3}$ und $\frac{2}{3}$ der Zeit.

***Signal zum Wenden nach $\frac{2}{3}$ der Zeit.

Programmgruppe Programm	Geeignete Lebensmittel	Gewichtsbereich in kg	Geschirr / Zubehör, Einschubhöhe
Fischkotelett**	Kotelett vom Kabeljau, Hecht, Dorsch, Lachs	0,20 - 1,00	Flaches offenes Geschirr Rost, Höhe 1

* Signal zum Wenden nach ca. der Hälfte der Zeit.

** Signal zum Wenden nach $\frac{1}{3}$ und $\frac{2}{3}$ der Zeit.

***Signal zum Wenden nach $\frac{2}{3}$ der Zeit.

Garen

Gemüse

Hinweise

- frisches Gemüse: In gleich große Stücke schneiden. 2 Esslöffel Wasser pro 100 g Gemüse zugeben.

- gefrorenes Gemüse: Geeignet ist nur blanchiertes, nicht vorgegartes Gemüse. Tiefkühlgemüse mit Sahnesoße ist ungeeignet. 1 bis 2 Esslöffel Wasser pro 100 g zugeben. Für Spinat und Rotkohl kein Wasser zugeben.

- Lassen Sie das Gemüse nach Programmende noch ca. 5 Minuten ruhen.

Programmgruppe Programm	Geeignete Lebensmittel	Gewichtsbereich in kg	Geschirr / Zubehör, Einschubhöhe
Gemüse			
frisches Gemüse garen*	Blumenkohl, Brokkoli, Karotten, Kohlrabi, Lauch, Paprika, Zucchini	0,20 - 1,00	geschlossenes Geschirr Rost, Höhe 1
gefrorenes Gemüse garen*	Blumenkohl, Brokkoli, Karotten, Kohlrabi, Rotkohl, Spinat	0,20 - 1,00	geschlossenes Geschirr Rost, Höhe 1

* Signal zum Umrühren nach der Hälfte der Zeit.

Kartoffeln

Hinweise

- Salzkartoffeln: Schneiden Sie diese in gleich große Stücke. Pro 100 g Kartoffeln zwei Esslöffel Wasser und etwas Salz zugeben.
- Pellkartoffeln: Verwenden Sie gleich große Kartoffeln. Kartoffeln waschen und die Schale mehrmals einstechen. Noch feucht in ein Geschirr ohne Wasser geben.

- Lassen Sie die Kartoffeln nach Programmende noch ca. 5 Minuten ruhen. Gießen Sie das entstandene Wasser vorher ab.

- Kartoffelgratin in ein flaches Geschirr 3 bis 4 cm hoch schichten.

- Lassen Sie den Auflauf nach Programmende noch 5 bis 10 Minuten im Gerät ruhen.

- Pommes frites, Kroketten und Rösti müssen für die Zubereitung im Backofen geeignet sein.

Programmgruppe Programm	Geeignete Lebensmittel	Gewichtsbereich in kg	Geschirr / Zubehör, Einschubhöhe
Kartoffeln			
Salzkartoffeln*	Festkochende, vorwiegend festkochende oder mehligkochende Kartoffeln	0,20 - 1,00	geschlossenes Geschirr Rost, Höhe 1
Pellkartoffeln*	Festkochende, vorwiegend festkochende oder mehligkochende Kartoffeln	0,20 - 1,00	geschlossenes Geschirr Rost, Höhe 1
Kartoffelgratin, frisch		0,50 - 3,00	Flaches offenes Geschirr, Rost Höhe 2
Pommes Frites, gefroren**		0,20 - 0,60	Universalpfanne Höhe 2
Kroketten, gefroren**		0,20 - 0,70	Universalpfanne Höhe 2
Rösti, gefroren**		0,20 - 0,80	Universalpfanne Höhe 2

* Signal zum Umrühren nach der Hälfte der Zeit.

** Signal zum Wenden nach $\frac{2}{3}$ der Zeit.

Getreideprodukte

Hinweise

- Getreide schäumt beim Garen stark. Nehmen Sie deshalb für alle Getreideprodukte ein hohes Geschirr mit Deckel. Stellen Sie das Getreide-Rohgewicht (ohne Flüssigkeit) ein.
- Reis: Verwenden Sie keinen Kochbeutel-Reis. Die zwei- bis zweieinhalbfache Menge Flüssigkeit zum Reis geben.
- Polenta: Verwenden Sie bei Polenta je nach Mahlgrad die zwei- bis dreifache Menge Wasser.

- Couscous: Geben Sie die zweifache Menge Flüssigkeit zu.

- Hirse: Geben Sie die zwei- bis zweieinhalbfache Menge Flüssigkeit zu.

- Lassen Sie das Getreide nach Programmende noch ca. 5 bis 10 Minuten ruhen.

Programmgruppe Programm	Gewichtsbereich in kg	Geschirr / Zubehör, Einschubhöhe
Getreideprodukte		
Langkornreis*	0,10 - 0,50	Hohes geschlossenes Geschirr, Rost, Höhe 1
Basmatireis*	0,10 - 0,50	Hohes geschlossenes Geschirr, Rost, Höhe 1
Naturreis*	0,10 - 0,50	Hohes geschlossenes Geschirr, Rost, Höhe 1
Polenta***	0,10 - 0,50	Hohes geschlossenes Geschirr, Rost, Höhe 1
Couscous**	0,10 - 0,50	Hohes geschlossenes Geschirr, Rost, Höhe 1
Hirse*	0,10 - 0,50	Hohes geschlossenes Geschirr, Rost, Höhe 1

* Signal zum Umrühren je nach Gewicht nach ca. 2-14 Minuten.

** Signal zum Umrühren nach 1-2 Minuten.

***Signal zum Umrühren nach der Hälfte der Zeit.

Auflauf

Hinweise

- Stellen Sie das Gericht in einem mikrowellengeeigneten Geschirr auf den Rost.
- Auflauf pikant und süß in einem flachen Geschirr ca. 5 cm hoch schichten.
- Kartoffelgratin in ein flaches Geschirr 3 bis 4 cm hoch schichten.
- Lassen Sie das Kartoffelgratin nach Programmende noch 5 bis 10 Minuten im Gerät ruhen.

Programmgruppe Programm	Gewichtsbereich in kg	Geschirr / Zubehör, Einschubhöhe
Auflauf		
Lasagne Bolognese, tiefgekühlt	0,40 - 1,00	offenes Geschirr, Rost, Höhe 1
Cannelloni, gefroren	0,40 - 1,00	offenes Geschirr, Rost, Höhe 1
Makkaroniaufauf, gefroren	0,40 - 1,00	offenes Geschirr, Rost, Höhe 1
Auflauf, pikant, gegarte Zutaten	0,40 - 3,00	Flaches offenes Geschirr, Rost, Höhe 2
Auflauf, süß	0,50 - 1,80	Flaches offenes Geschirr, Rost, Höhe 1
Kartoffelgratin, frisch	0,50 - 3,00	Flaches offenes Geschirr, Rost, Höhe 2

Tiefkühlprodukte

Hinweise

- Vorgebackene, gefrorene Pizza und Pizza-Baguette verwenden.
- Pommes frites, Kroketten und Rösti müssen für die Zubereitung im Backofen geeignet sein.
- Frühlingsrollen und Mini-Frühlingsrollen müssen für die Zubereitung im Backofen geeignet sein.
- Achten Sie darauf, dass Tiefgekühltes nicht übereinander liegt.

Programmgruppe Programm	Gewichtsbereich in kg	Geschirr / Zubehör, Einschubhöhe
Pizza, dünner Boden	0,30 - 0,50	Universalpfanne, Höhe 1
Pizza, dicker Boden	0,40 - 0,60	Universalpfanne, Höhe 1
Mini-Pizza	0,10 - 0,60	Universalpfanne, Höhe 1
Pizza-Baguette, vorgebacken	0,10 - 0,75	Universalpfanne, Höhe 1
Pommes frites*	0,20 - 0,60	Universalpfanne, Höhe 2
Kroketten*	0,20 - 0,70	Universalpfanne, Höhe 2
Rösti*	0,20 - 0,80	Universalpfanne, Höhe 2
Lasagne Bolognese	0,40 - 1,00	offenes Geschirr, Rost, Höhe 1
Cannelloni	0,40 - 1,00	offenes Geschirr, Rost, Höhe 1
Makkaroniaufauf	0,40 - 1,00	offenes Geschirr, Rost, Höhe 1
Frühlingsrollen**	0,10 - 1,00	Universalpfanne Höhe 2
Mini-Frühlingsrollen**	0,10 - 0,60	Universalpfanne, Höhe 2
Fischstäbchen*	0,20 - 0,90	Universalpfanne, Höhe 2
Panierte Tintenfischringe*	0,20 - 0,50	Universalpfanne, Höhe 2

* Signal zum Wenden nach $\frac{2}{3}$ der Zeit.

** Signal zum Wenden nach der Hälfte der Zeit.

Geflügel

Hinweise

- Legen Sie das Hähnchen oder die Poularde mit der Brustseite nach unten in das Geschirr.
- Legen Sie die Hähnchenteile mit der Hautseite nach oben in das Geschirr.
- Putenbrust ohne Haut garen. Geben Sie 100 bis 150 ml Flüssigkeit zur Putenbrust. Geben Sie nach dem Wenden, wenn nötig, nochmals 50 bis 100 ml Flüssigkeit zu.
- Lassen Sie die Putenbrust nach Programmende noch 10 Minuten ruhen.

Programmgruppe Programm	Geeignete Lebensmittel	Gewichtsbereich in kg	Geschirr / Zubehör, Einschubhöhe
Geflügel			
Hähnchen frisch*	Hähnchen im Ganzen	0,80 - 1,80	Hohes geschlossenes Geschirr, Rost, Höhe 1
Hähnchenteile, frisch	Hähnchenschenkel, halbe Hähnchen	0,40 - 1,20	Hohes geschlossenes Geschirr, Rost, Höhe 1
Poularde, frisch*		1,50 - 3,00	Hohes geschlossenes Geschirr, Rost, Höhe 1
Putenbrust, frisch**	Putenbrust ohne Haut	0,80 - 2,00	Hohes geschlossenes Geschirr, Rost, Höhe 1

* Signal zum Wenden bei ganzen Hähnchen nach $\frac{2}{3}$ der Zeit.

** Signal zum Wenden nach der Hälfte der Zeit.

Fleisch

Hinweise

- Roastbeef erst mit der Fettseite nach unten garen.
- Rinderbraten, Kalbsbraten, Kalbshaxe, Lammkeule und Schweinebraten:
Der Braten soll den Boden des Geschirrs zu zwei Drittel bedecken. Geben Sie 50 bis 100 ml Flüssigkeit zum Braten.
- Geben Sie nach dem Wenden, wenn nötig, nochmals 50 bis 100 ml Flüssigkeit zu.
- Geben Sie zum Hackbraten 50 bis 100 ml Flüssigkeit zu.
- Lassen Sie den Braten nach Programmende noch 10 Minuten ruhen.

Programmgruppe Programm	Geeignete Lebensmittel	Gewichtsbereich in kg	Geschirr / Zubehör, Einschubhöhe
Rindfleisch			
Schmorbraten, frisch**		0,80 - 2,00	Hohes geschlossenes Geschirr, Rost, Höhe 1
Roastbeef, medium*	5 - 6 cm hohes Roastbeef	0,80 - 2,00	offenes Geschirr, Rost, Höhe 1
Roastbeef, englisch*	5 - 6 cm hohes Roastbeef	0,80 - 2,00	offenes Geschirr, Rost, Höhe 1
Hackbraten	ca. 8 cm hoch	0,80 - 1,50	geschlossenes Geschirr, Rost, Höhe 1
Rouladen		0,50 - 3,00	Hohes geschlossenes Geschirr, Rost, Höhe 1
Kalbfleisch			
Braten, frisch*	Oberkeule, Nuss	0,80 - 2,00	geschlossenes Geschirr, Rost, Höhe 1
Haxe mit Knochen, frisch		0,80 - 3,00	geschlossenes Geschirr, Rost, Höhe 1
Osso buco		0,80 - 3,00	geschlossenes Geschirr, Rost, Höhe 1
Schweinefleisch			
Nackenbraten, frisch, ohne Knochen***		0,80 - 2,00	geschlossenes Geschirr, Rost, Höhe 1
Nackenbraten, frisch, mit Knochen*		0,80 - 2,50	geschlossenes Geschirr, Rost, Höhe 1
Braten mit Kruste, frisch		0,80 - 2,00	geschlossenes Geschirr, Rost, Höhe 1
Hackbraten	ca. 8 cm hoch	0,80 - 1,50	geschlossenes Geschirr, Rost, Höhe 1
Rollbraten, frisch*		1,00 - 3,00	geschlossenes Geschirr, Rost, Höhe 1
Lammfleisch			
Keule, frisch, ohne Knochen, medium*		0,80 - 2,00	geschlossenes Geschirr, Rost, Höhe 1
Keule, frisch, mit Knochen, durchgegart*		0,80 - 2,00	geschlossenes Geschirr, Rost, Höhe 1
Hackbraten	ca. 8 cm hoch	0,80 - 1,50	geschlossenes Geschirr, Rost, Höhe 1
Wildfleisch			
Hirschbraten, frisch*		0,50 - 3,00	Hohes geschlossenes Geschirr, Rost, Höhe 1

* Signal zum Wenden nach der Hälfte der Zeit.

** Signal zum Wenden nach $\frac{1}{3}$ und $\frac{2}{3}$ der Zeit.

***Signal zum Wenden nach $\frac{2}{3}$ der Zeit.

Programmgruppe Programm	Geeignete Lebensmittel	Gewichtsbe- reich in kg	Geschirr / Zubehör, Einschubhöhe
Rehkeule, ohne Knochen, frisch***		0,50 - 2,50	Hohes geschlossenes Geschirr, Rost, Höhe 1
Hasenkeule, mit Knochen, frisch***		0,50 - 1,50	Hohes geschlossenes Geschirr, Rost, Höhe 1
Wildschweinbraten, frisch***		0,50 - 2,50	Hohes geschlossenes Geschirr, Rost, Höhe 1
Kaninchen, frisch		0,50 - 2,00	Hohes geschlossenes Geschirr, Rost, Höhe 1

* Signal zum Wenden nach der Hälfte der Zeit.

** Signal zum Wenden nach $\frac{1}{3}$ und $\frac{2}{3}$ der Zeit.

***Signal zum Wenden nach $\frac{2}{3}$ der Zeit.

Fisch

Hinweise

- Fisch im Ganzen, frisch:
1 bis 3 Esslöffel Wasser oder Zitronensaft zufügen.

Fischfilet, frisch:
1 bis 3 Esslöffel Wasser oder Zitronensaft zufügen.

- Panierte Tintenfischringe, gefroren:
Sie müssen für die Zubereitung im Backofen geeignet sein.

Programmgruppe Programm	Gewichtsbereich in kg	Geschirr / Zubehör, Einschubhöhe
frischer Fisch im Ganzen dünsten	0,30 - 1,10	geschlossenes Geschirr, Rost, Höhe 1
frisches Fischfilet dünsten	0,20 - 1,00	geschlossenes Geschirr, Rost, Höhe 1
Fischstäbchen*	0,20 - 0,90	Universalpfanne, Höhe 2
Tintenfischringe, gefroren*	0,20 - 0,50	Universalpfanne, Höhe 2

* Signal zum Wenden nach $\frac{2}{3}$ der Zeit.

Hackbraten und Eintopf

Hinweis: Geben Sie zum Hackbraten 50 bis 100 ml Flüssigkeit zu.

Programmgruppe Programm	Geeignete Lebens- mittel	Gewichtsbereich in kg	Geschirr / Zubehör, Einschubhöhe
Hackbraten			
aus frischem Rindfleisch	ca. 8 cm hoch	0,80 - 1,50	geschlossenes Geschirr, Rost, Höhe 1
aus frischem Schweinefleisch	ca. 8 cm hoch	0,80 - 1,50	geschlossenes Geschirr, Rost, Höhe 1
aus frischem, gemischtem Fleisch	ca. 8 cm hoch	0,80 - 1,50	geschlossenes Geschirr, Rost, Höhe 1
aus frischem Lammfleisch	ca. 8 cm hoch	0,80 - 1,50	geschlossenes Geschirr, Rost, Höhe 1
Eintopf*			
Gulasch		0,30 - 2,00	Hohes geschlossenes Geschirr, Rost, Höhe 1
Rouladen		0,50 - 3,00	Hohes geschlossenes Geschirr, Rost, Höhe 1

* Fleischgewicht einstellen

Für Sie in unserem Kochstudio getestet

Hier finden Sie eine Auswahl an Gerichten und die optimalen Einstellungen dazu. Wir zeigen Ihnen, welche Heizart, Temperatur oder Mikrowellen-Leistung für Ihr Gericht am besten geeignet ist. Sie erhalten Angaben zum passenden Zubehör und in welcher Höhe es eingeschoben werden soll. Sie bekommen Tipps zum Geschirr und zur Zubereitung.

Hinweise

- Die Tabellenwerte gelten immer für das Einschieben in den kalten und leeren Garraum. Nur vorheizen, wenn es in den Tabellen angegeben ist. Entfernen Sie vor der Benutzung alles Zubehör aus dem Garraum, das Sie nicht benötigen.
- Belegen Sie das Zubehör erst nach dem Vorheizen mit Backpapier.

- Die Zeitangaben in den Tabellen sind Richtwerte. Sie sind von Qualität und Beschaffenheit der Lebensmittel abhängig.
- Verwenden Sie das mitgelieferte Zubehör. Zusätzliches Zubehör erhalten Sie als Sonderzubehör im Fachhandel oder beim Kundendienst.
- Benutzen Sie immer Topflappen, wenn Sie heißes Zubehör oder Geschirr aus dem Garraum nehmen.
- Verwenden Sie bei Mikrowelle solo, d. h. alleine ohne einer Heizart, immer den Rost in Höhe 1.

Auftauen, Erhitzen und Garen mit Mikrowelle

In den folgenden Tabellen finden Sie viele Möglichkeiten und Einstellwerte zur Mikrowelle.

Die Zeitangaben in den Tabellen sind Richtwerte. Sie sind abhängig vom Geschirr, von der Qualität, Temperatur und Beschaffenheit der Lebensmittel.

In den Tabellen sind häufig Zeitbereiche angegeben. Stellen Sie zuerst die kürzere Zeit ein und verlängern Sie, wenn es erforderlich ist.

Es kann sein, dass Sie andere Mengen haben, als in den Tabellen angegeben. Dafür gibt es eine Faustregel:
Doppelte Menge - fast doppelte Dauer,
halbe Menge - halbe Dauer.

Schieben Sie den Rost in Höhe 1 ein. Stellen Sie das Geschirr in die Mitte. Die Mikrowellen können so die Speisen von allen Seiten erreichen.

Auftauen

Hinweise

- Geben Sie die gefrorenen Lebensmittel in einem offenen Gefäß auf den Rost.
- Empfindliche Teile wie z. B. Beine und Flügel von Hähnchen oder fette Randpartien von Braten können Sie mit kleinen Stücken Alufolie abdecken. Die Folie darf die Garraumwände nicht berühren. Nach der Hälfte der Auftauzeit können Sie die Alufolie abnehmen.
- Die Speisen zwischendurch 1 bis 2 mal wenden oder umrühren. Große Stücke sollten Sie mehrmals wenden. Entfernen Sie beim Wenden die entstandene Auftau-Flüssigkeit.
- Lassen Sie das Aufgetaute noch 10 bis 60 Minuten bei Raumtemperatur ruhen, damit sich die Temperatur ausgleicht. Bei Geflügel können Sie dann die Innereien herausnehmen.

Auftauen	Gewicht	Mikrowellen-Leistung in Watt, Dauer in Minuten	Hinweise
Fleisch im Ganzen vom Rind, Kalb oder Schwein (mit und ohne Knochen)	800 g	180 W, 15 Min. + 90 W, 10-15 Min.	mehrmals wenden
	1 kg	180 W, 15 Min. + 90 W, 20-30 Min.	
	1,5 kg	180 W, 25 Min. + 90 W, 25-35 Min.	
Fleisch in Stücken oder Scheiben vom Rind, Kalb oder Schwein	200 g	180 W, 5 Min. + 90 W, 4-6 Min.	beim Wenden die aufgetauten Teile voneinander trennen
	500 g	180 W, 8 Min. + 90 W, 5-10 Min.	
	800 g	180 W, 10 Min. + 90 W, 10-15 Min.	
Hackfleisch, gemischt	200 g	90 W, 8-15 Min.	mehrmals wenden, bereits aufgetautes Fleisch entfernen
	500 g	180 W, 5 Min. + 90 W, 10-15 Min.	
	800 g	180 W, 10 Min. + 90 W, 15-20 Min.	
	1 kg	180 W, 10 Min. + 90 W, 20-25 Min.	
Geflügel oder Geflügelteile	600 g	180 W, 5 Min. + 90 W, 13-18 Min.	zwischendurch wenden
	1,2 kg	180 W, 10 Min. + 90 W, 10-15 Min.	
Ente	2 kg	180 W, 10 Min. + 90 W, 30-40 Min.	mehrmals wenden
Gans	4,5 kg	180 W, 20 Min. + 90 W, 60-80 Min.	alle 20 Minuten wenden, Auftauflüssigkeit entfernen
Fischfilet, Fischkotelett oder Scheiben	400 g	180 W, 5 Min. + 90 W, 10-15 Min.	aufgetaute Teile voneinander trennen
Fisch im Ganzen	300 g	180 W, 3 Min. + 90 W, 10-15 Min.	zwischendurch wenden
	600 g	180 W, 8 Min. + 90 W, 10-15 Min.	
Gemüse, z. B. Erbsen	300 g	180 W, 5-15 Min.	zwischendurch vorsichtig umrühren
	600 g	180 W, 10 Min. + 90 W, 8-13 Min.	
Obst, z. B. Himbeeren	300 g	180 W, 5-10 Min.	zwischendurch vorsichtig umrühren, aufgetaute Teile voneinander trennen
	500 g	180 W, 8 Min. + 90 W, 5-10 Min.	
Butter, antauen	125 g	90 W, 7-9 Min.	Verpackung vollständig entfernen
	250 g	180 W, 2 Min. + 90 W, 3-5 Min.	
Brot im Ganzen	500 g	180 W, 3 Min. + 90 W, 10-15 Min.	zwischendurch wenden
	1 kg	180 W, 3 Min. + 90 W, 15-25 Min.	
Kuchen, trocken, z. B. Rührkuchen	500 g	90 W, 10-15 Min.	nur für Kuchen ohne Glasur, Sahne oder Creme, Kuchenstücke voneinander trennen
	750 g	180 W, 2 Min. + 90 W, 10-15 Min.	
Kuchen, saftig, z. B. Obstkuchen, Quarkkuchen	500 g	180 W, 5 Min. + 90 W, 15-20 Min.	nur für Kuchen ohne Glasur, Sahne oder Creme
	750 g	180 W, 10 Min. + 90 W, 15-20 Min.	

Auftauen, Erhitzen oder Garen tiefgefrorener Speisen

Hinweise

- Nehmen Sie Fertiggerichte aus der Verpackung. Im mikrowellengeeigneten Geschirr erwärmen sie sich schneller und gleichmäßiger. Verschiedene Speisekomponenten können sich unterschiedlich schnell erwärmen.
- Flache Speisen garen schneller als hohe. Verteilen Sie die Speisen daher möglichst flach im Geschirr. Lebensmittel sollten Sie nicht übereinander schichten.

- Decken Sie die Speisen immer zu. Wenn Sie keinen passenden Deckel für ihr Geschirr haben, nehmen Sie einen Teller oder Mikrowellen-Spezialfolie.
- Die Speisen sollten Sie zwischendurch 2 bis 3 mal umrühren bzw. wenden.
- Lassen Sie die Gerichte nach dem Erhitzen noch 2 bis 5 Minuten zum Temperatenausgleich ruhen.
- Benutzen Sie immer Topfhandschuhe oder Topflappen, wenn Sie das Geschirr herausnehmen.

- Der Eigengeschmack der Speisen bleibt weitgehend erhalten. Deshalb können Sie mit Salz und Gewürzen sparsam umgehen.

Auftauen, Erhitzen oder Garen tiefgefrorener Speisen	Gewicht	Mikrowellen-Leistung in Watt, Dauer in Minuten	Hinweise
Menü, Tellergericht, Fertiggericht	300-400 g	600 W, 11-15 Min.	Gericht aus der Verpackung nehmen; zum Erwärmen abdecken
Suppe	400-500 g	600 W, 8-13 Min.	geschlossenes Geschirr
Eintöpfe	500 g	600 W, 10-15 Min.	geschlossenes Geschirr
	1 kg	600 W, 20-25 Min.	
Fleischscheiben oder -stücke in Soße, z. B. Gulasch	500 g	600 W, 12-17 Min.	geschlossenes Geschirr
	1 kg	600 W, 25-30 Min.	
Fisch, z. B. Filetstücke	400 g	600 W, 10-15 Min.	abgedeckt
	800 g	600 W, 18-23 Min.	
Beilagen, z. B. Reis, Nudeln	250 g	600 W, 2-5 Min.	geschlossenes Geschirr; Flüssigkeit zugeben
	500 g	600 W, 7-10 Min.	
Gemüse, z. B. Erbsen, Brokkoli, Möhren	300 g	600 W, 8-12 Min.	geschlossenes Geschirr; 1 EL Wasser zugeben
	600 g	600 W, 13-18 Min.	
Rahmspinat	450 g	600 W, 11-16 Min.	ohne Zugabe von Wasser garen

Speisen erhitzen

Verbrühungsgefahr!

Beim Erhitzen von Flüssigkeiten kann es zu Siedeverzug kommen. Das heißt, die Siedetemperatur wird erreicht, ohne dass die typischen Dampfblasen aufsteigen. Schon bei geringer Erschütterung des Gefäßes kann die heiße Flüssigkeit plötzlich heftig überkochen und verspritzen. Geben Sie beim Erhitzen von Flüssigkeit immer einen Löffel mit in das Gefäß. So vermeiden Sie Siedeverzug.

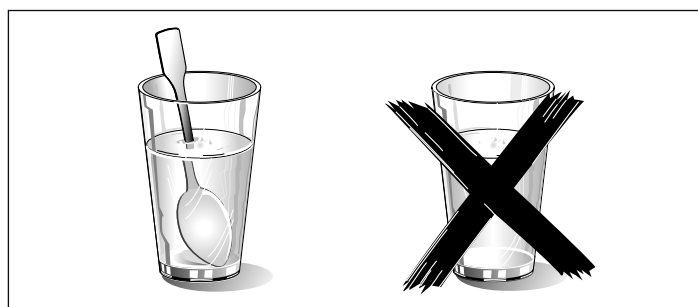

Achtung!

Metall - z. B. der Löffel im Glas - muss mindestens 2 cm von den Backofenwänden und der Türinnenseite entfernt sein. Funken könnten das innere Türglas zerstören.

Hinweise

- Nehmen Sie Fertiggerichte aus der Verpackung. Im mikrowelleneigneten Geschirr erwärmen sie sich schneller und gleichmäßiger. Verschiedene Speisenkomponenten können sich unterschiedlich schnell erwärmen.
- Decken Sie die Speisen immer zu. Wenn Sie keinen passenden Deckel für ihr Gefäß haben, nehmen Sie einen Teller oder Mikrowellen-Spezialfolie.
- Die Speisen sollten Sie zwischendurch mehrmals umrühren bzw. wenden. Kontrollieren Sie die Temperatur.
- Lassen Sie die Gerichte nach dem Erhitzen noch 2 bis 5 Minuten zum Temperaturengleich ruhen.
- Benutzen Sie immer Topfhandschuhe bzw. Topflappen, wenn Sie das Geschirr herausnehmen.

Speisen erhitzen	Gewicht	Mikrowellen-Leistung in Watt, Dauer in Minuten	Hinweise
Menü, Tellergericht, Fertiggericht	350-500 g	600 W, 4-8 Min.	Gericht aus der Verpackung nehmen, zum Erwärmen abdecken
Getränke	150 ml	1000 W, 1-3 Min.	Achtung! Löffel ins Glas geben, alkoholische Getränke nicht überhitzen, zwischendurch kontrollieren
	300 ml	1000 W, 3-4 Min.	
	500 ml	1000 W, 4-5 Min.	
Babykost, z. B. Milchfläschchen	50 ml	360 W, ½-1 Min.	Fläschchen ohne Sauger oder Deckel auf den Garraum stellen, nach dem Erhitzen gut schütteln oder umrühren, unbedingt Temperatur kontrollieren
	100 ml	360 W, 1-1½ Min.	
	200 ml	360 W, 1-2 Min.	
Suppe 1 Tasse	175 g	1000 W, 1½-2 Min.	-
Suppe 2 Tassen	à 175 g	1000 W, 2-4 Min.	
Suppe 4 Tassen	à 175 g	1000 W, 4-6 Min.	
Fleischscheiben oder -stücke in Soße, z. B. Gulasch	500 g	600 W, 7-10 Min.	abgedeckt
Eintopf	400 g	600 W, 5-7 Min.	geschlossenes Geschirr
	800 g	600 W, 7-10 Min.	
Gemüse	150 g	600 W, 2-3 Min.	etwas Flüssigkeit zugeben
	300 g	600 W, 3-5 Min.	

Speisen garen

Hinweise

- Flache Speisen garen schneller als hohe. Verteilen Sie die Speisen daher möglichst flach im Geschirr. Lebensmittel sollten Sie nicht übereinander schichten.
- Garen Sie die Speisen im geschlossenen Geschirr. Wenn Sie keinen passenden Deckel für Ihr Geschirr haben, nehmen Sie einen Teller oder Mikrowellen-Spezialfolie.

- Der Eigengeschmack der Speisen bleibt weitgehend erhalten. Deshalb können Sie mit Salz und Gewürzen sparsam umgehen.
- Lassen Sie die Gerichte nach dem Garen noch 2 bis 5 Minuten zum Temperatúrausgleich ruhen.
- Benutzen Sie immer Topfhandschuhe bzw. Topflappen, wenn Sie das Geschirr herausnehmen.

Speisen garen	Gewicht	Mikrowellen-Leistung in Watt, Dauer in Minuten	Hinweise
Ganzes Hähnchen, frisch, ohne Innereien	1,5 kg	600 W, 25-30 Min.	nach der Hälfte der Zeit wenden
Fischfilet, frisch	400 g	600 W, 8-13 Min.	-
Gemüse, frisch	250 g	600 W, 6-10 Min.	in gleich große Stücke schneiden; je 100 g 1 bis 2 EL Wasser zugeben; zwischendurch umrühren
	500 g	600 W, 10-15 Min.	
Kartoffeln	250 g	600 W, 8-11 Min.	in gleich große Stücke schneiden; je 100 g 1 bis 2 EL Wasser zugeben; zwischendurch umrühren
	500 g	600 W, 12-15 Min.	
	750 g	600 W, 15-22 Min.	
Reis	125 g	600 W, 4-6 Min. + 180 W, 12-15 Min.	doppelte Menge Flüssigkeit zugeben; ein hohes, geschlossenes Geschirr verwenden
	250 g	600 W, 7-9 Min. + 180 W, 15-20 Min.	
Süßspeisen, z. B. Pudding (Instant)	500 ml	600 W, 5-8 Min.	zwischendurch mit dem Schneebesen 2 bis 3 mal umrühren
Obst, Kompott	500 g	600 W, 9-12 Min.	-

Popcorn für die Mikrowelle

Hinweise

- Verwenden Sie hitzebeständiges, flaches Glasgeschirr, z. B. den Deckel einer Auflaufform, einen Glasteller oder eine Glasschale (Pyrex)
- Stellen Sie das Geschirr immer in Höhe 1 auf den Rost.
- Keine Porzellan oder stark gewölbte Teller verwenden..
- Einstellen wie in der Tabelle beschrieben. Je nach Produkt und Menge kann eine Zeitanpassung nötig sein.

- Damit das Popcorn nicht anbrennt die Popcorn-Tüte nach 1 Minute und 30 Sekunden kurz entnehmen und schütteln. Vorsicht heiß!

Verbrühungsgefahr!

- Popcorn-Tüte vorsichtig öffnen, heißer Dampf kann entweichen.
- Nie die volle Mikrowellen-Leistung einstellen.

	Gewicht	Zubehör	Höhe	Mikrowellen-Leistung in Watt, Dauer in Minuten
Popcorn für die Mikrowelle	1 Tüte à 100 g	Geschirr, Rost	1	600 W, 4 Min.

Tipps zur Mikrowelle

Sie finden für die vorbereitete Speisemenge keine Einstellangabe.	Verlängern oder verkürzen Sie die Garzeiten nach folgender Faustregel: Doppelte Menge = fast doppelte Zeit halbe Menge = halbe Zeit
Die Speise ist zu trocken geworden.	Stellen Sie beim nächsten Mal eine kürzere Garzeit ein oder wählen Sie eine niedrigere Mikrowellen-Leistung. Decken Sie die Speise ab und geben Sie mehr Flüssigkeit dazu.
Die Speise ist nach Ablauf der Zeit noch nicht aufgetaut, heiß oder gar.	Stellen Sie eine längere Zeit ein. Größere Mengen und höhere Speisen brauchen länger.
Nach Ablauf der Garzeit ist die Speise am Rand überhitzt, in der Mitte aber noch nicht fertig.	Rühren Sie zwischendurch um und wählen Sie beim nächsten Mal eine niedrigere Leistung und eine längere Dauer.
Nach dem Auftauen ist das Geflügel oder Fleisch außen angegart, in der Mitte aber noch nicht aufgetaut.	Wählen Sie beim nächsten Mal eine kleinere Mikrowellen-Leistung. Wenden Sie das Auftaugut bei großen Mengen auch mehrmals.

Kuchen und Gebäck

Zu den Tabellen

Hinweise

- Die Zeitangaben gelten für das Einschieben in den kalten Backofen.

- Temperatur und Backdauer sind von Beschaffenheit und Menge des Teiges abhängig. Deshalb sind in den Tabellen Bereiche angegeben. Beginnen Sie mit dem niedrigeren Wert und stellen Sie, wenn erforderlich, beim nächsten Mal höher ein. Eine niedrigere Temperatur ergibt eine gleichmäßigere Bräunung.

■ Zusätzliche Informationen finden Sie unter *Tipps zum Backen* im Anschluss an die Tabellen.

■ Stellen Sie die Kuchenform immer in die Mitte des Rostes.













■  Heißluft

■  Ober-/Unterhitze

■  Intensivhitze

Backformen

Hinweis: Am besten geeignet sind dunkle Backformen aus Metall.

Kuchen in Formen	Zubehör	Höhe	Heizart	Temperatur ° C	Mikrowellen-Leistung in Watt	Dauer in Minuten
Rührkuchen einfach	Kranz-/ Kastenform	1		160-180	90 W	30-40
Rührkuchen fein (z. B. Sandkuchen)	Kranz-/ Kastenform	1		150-170	-	60-80
Tortenboden aus Rührteig	Obstbodenform	2		160-180	-	25-35
Obstkuchen fein, Rührteig	Spring-/Napfform	1		160-180	90 W	30-40
Biskuitboden, 2 Eier	Obstbodenform	1		150-160	-	20-25
Biskuittorte, 6 Eier**	dunkle Springform	1		170-180	-	30-40
Mürbeteigboden mit Rand	dunkle Springform	1		170-190	-	30-40
Obst- oder Quarktorte mit Mürbeteigboden*	dunkle Springform	2		160-170	180 W	30-40
Schweizer Wähe	dunkle Springform	1		190-200	-	40-50
Gugelhupf	Gugelhupfform	1		160-180	90 W	30-40
Nusskuchen	dunkle Springform	1		170-180	90 W	35-45
Pizza, dünner Boden, wenig Belag**	rundes Pizzablech	1		220-240	-	15-20
Pikante Kuchen	dunkle Springform	1		180-200	-	50-60

* Kuchen ca. 20 Minuten im Backofen auskühlen lassen.

















** Garraum vorheizen

■  Ober-/Unterhitze

■  3D-Heißluft

■  Heißluft

■  Intensivhitze

Kuchen auf dem Blech	Zubehör	Höhe	Heizart	Temperatur ° C	Mikrowellen-Leistung in Watt	Dauer in Minuten
Rührteig mit trockenem Belag	Universalpfanne	2		160-180	-	25-35
Rührteig mit trockenem Belag	Universalpfanne + Email-Backblech*	1 3		150-170	-	40-50
Rührteig mit saftigem Belag (Obst)	Universalpfanne	1		160-180	90 W	30-40
Hefeteig mit trockenem Belag	Universalpfanne	2		170-190	-	35-45
Hefeteig mit trockenem Belag	Universalpfanne + Email-Backblech	1 3		160-180	-	50-60
Hefeteig mit saftigem Belag (Obst)	Universalpfanne	2		170-190	-	45-55
Hefeteig mit saftigem Belag (Obst)	Universalpfanne + Email-Backblech*	1 3		160-180	-	50-60
Mürbeteig mit trockenem Belag	Universalpfanne	2		160-180	-	25-35
Mürbeteig mit trockenem Belag	Universalpfanne + Email-Backblech*	1 3		160-180	-	30-40
Mürbeteig mit saftigem Belag (Obst)	Universalpfanne	1		160-180	-	50-60
Schweizer Wähe	Universalpfanne	1		190-200	-	40-50
Biskuitrolle, vorheizen	Universalpfanne	2		170-190	-	10-20
Hefezopf mit 500 g Mehl	Universalpfanne	2		160-180	-	40-50
Stollen mit 500 g Mehl	Universalpfanne	2		150-170	-	60-70
Stollen mit 1 kg Mehl	Universalpfanne	2		140-150	-	65-75
Strudel, süß	Universalpfanne	1		190-210	180 W	30-40

* Email-Backbleche erhalten Sie als Sonderzubehör im Fachhandel.

Kuchen auf dem Blech	Zubehör	Höhe	Heizart	Temperatur ° C	Mikrowellen-Leistung in Watt	Dauer in Minuten
Pizza	Universalpfanne	1	☐	210-230	-	25-35
Pizza	Universalpfanne + Email-Backblech*	1 3	☉	180-200	-	40-50
Flammkuchen, vorheizen	Universalpfanne	2	☐	220-240	-	15-20

* Email-Backbleche erhalten Sie als Sonderzubehör im Fachhandel.

■ ☐ Ober-/Unterhitze

■ ☉ 3D-Heißluft

Kleingebäck	Zubehör	Höhe	Heizart	Temperatur in ° C	Dauer in Minuten
Plätzchen	Universalpfanne	2	☐	150-170	20-30
Plätzchen	Universalpfanne + Email-Backblech*	1 3	☉	140-160	30-40
Makronen	Universalpfanne	2	☐	120-140	35-45
Makronen	Universalpfanne + Email-Backblech*	1 3	☉	110-130	40-50
Baiser	Universalpfanne	2	☐	80-100	90-110
Muffins	Muffinblech auf Rost	2	☐	160-180	35-45
Muffins	je 1 Muffinblech auf Universalpfanne + Rost	1 3	☉	140-160	50-60
Brandteiggebäck	Universalpfanne	2	☐	200-220	30-40
Blätterteiggebäck	Universalpfanne	2	☐	170-190	25-35
Blätterteiggebäck	Universalpfanne + Email-Backblech*	1 3	☉	170-190	30-40
Hefeteiggebäck	Universalpfanne	2	☐	200-220	20-30

* Email-Backbleche erhalten Sie als Sonderzubehör im Fachhandel.

■ ☐ Ober-/Unterhitze

Hinweis: Den Garraum vorheizen.

■ ☉ Heißluft

Brot und Brötchen	Zubehör	Höhe	Heizart	Temperatur in ° C	Dauer in Minuten
Hefebrot mit 1 kg Mehl	Universalpfanne	2	☐	270 170	10 15-25
Sauerteigbrot mit 1,2 kg Mehl	Universalpfanne	2	☐	270 170	10 40-50
Fladenbrot	Universalpfanne	2	☉	220-240	15-20
Brötchen	Universalpfanne	2	☐	200-220	20-30
Brötchen aus Hefeteig, süß	Universalpfanne	2	☐	190-210	15-25

Tipps zum Backen

Sie wollen nach Ihrem eigenen Rezept backen.	Orientieren Sie sich an ähnlichem Gebäck in den Backtabellen.
Sie wollen eine Backform aus Silikon, Glas, Kunststoff oder Keramik verwenden.	Die Form muss bis 250 °C hitzebeständig sein. In diesen Formen werden die Kuchen weniger braun. Wenn Sie Mikrowelle zuschalten, verkürzt sich eventuell die Dauer gegenüber der Tabellenangabe.
So stellen Sie fest, ob der Rührkuchen durchgebacken ist.	Stechen Sie etwa 10 Minuten vor Ende der angegebenen Backzeit mit einem Holzstäbchen an der höchsten Stelle in den Kuchen. Wenn kein Teig mehr am Holz klebt, ist der Kuchen fertig.
Der Kuchen fällt zusammen.	Verwenden Sie beim nächsten Mal weniger Flüssigkeit oder stellen Sie die Backofentemperatur um 10 Grad niedriger ein und verlängern die Backzeit. Beachten Sie die angegebenen Rührzeiten im Rezept.
Der Kuchen ist in der Mitte hoch aufgegangen und am Rand niedriger.	Fetten Sie nur den Boden der Springform ein. Nach dem Backen lösen Sie den Kuchen vorsichtig mit einem Messer.
Der Kuchen wird zu dunkel.	Wählen Sie eine niedrigere Temperatur und backen Sie den Kuchen etwas länger.
Der Kuchen ist zu trocken.	Stechen Sie mit einem Zahnstocher kleine Löcher in den fertigen Kuchen. Dann träufeln Sie Obstsaft oder Alkoholisches darüber. Wählen Sie beim nächsten Mal die Temperatur um 10 Grad höher und verkürzen Sie die Backzeiten.

Das Brot oder der Kuchen (z.B. Käsekuchen) sieht gut aus, ist aber innen klitschig (spintig, mit Wasserstreifen durchzogen).	Verwenden Sie beim nächsten Mal etwas weniger Flüssigkeit und backen Sie mit niedrigerer Temperatur etwas länger. Bei Kuchen mit saftigem Belag backen Sie erst den Boden vor, bestreuen ihn mit Mandeln oder Semmelbrösel und geben dann den Belag darauf. Beachten Sie bitte Rezepte und Backzeiten.
Der Kuchen löst sich nicht beim Stürzen.	Lassen Sie den Kuchen nach dem Backen noch 5 bis 10 Minuten auskühlen, dann löst er sich leichter aus der Form. Sollte er sich immer noch nicht lösen, lockern Sie den Rand nochmals vorsichtig mit einem Messer. Stürzen Sie den Kuchen erneut und bedecken Sie die Form mehrmals mit einem nassen, kalten Tuch. Fetten Sie beim nächsten Mal die Form gut ein und streuen Sie zusätzlich Semmelbrösel hinein.
Sie haben mit Ihrem eigenen Thermometer die Backofentemperatur nachgemessen und dabei eine Abweichung festgestellt.	Die Backofentemperatur wird vom Hersteller mit einem Prüfstab nach festgelegter Zeit im Mittelpunkt des Garraumes gemessen. Jedes Geschirr und Zubehörteil hat Einfluss auf den gemessenen Wert, sodass Sie bei eigenen Messungen immer eine Abweichung feststellen werden.
Zwischen Form und Rost entstehen Funken.	Prüfen Sie, ob die Form außen sauber ist. Verändern Sie die Position der Form im Garraum. Wenn das nicht hilft, backen Sie ohne Mikrowelle weiter. Die Backdauer verlängert sich dann.

Braten und Grillen

Zu den Tabellen

Temperatur und Bratdauer sind von Beschaffenheit und Menge der Speisen abhängig. Deshalb sind in den Tabellen Bereiche angegeben. Beginnen Sie mit dem niedrigeren Wert und stellen Sie, wenn erforderlich, beim nächsten Mal höher ein.

Zusätzliche Informationen finden Sie unter *Tipps zum Braten und Grillen* im Anschluss an die Tabellen.

Geschirr

Sie können jedes hitzebeständige, mikrowellengeeignete Geschirr verwenden. Bratformen aus Metall sind nur zum Braten ohne Mikrowellen geeignet.

Das Geschirr kann sehr heiß werden. Benutzen Sie Topflappen zum Herausnehmen.

Stellen Sie heißes Glasgeschirr auf einem trockenen Küchentuch ab. Ist die Unterlage nass oder kalt, kann das Glas springen.

Hinweise zum Braten

Verwenden Sie zum Braten von Fleisch und Geflügel eine hohe Bratform.

Prüfen Sie, ob Ihr Geschirr in den Garraum passt. Es darf nicht zu groß sein.

Fleisch:

Bedecken Sie den Boden des Geschirrs knapp mit Flüssigkeit. Für Schmorbraten geben Sie etwas mehr Flüssigkeit zu. Wenden Sie Fleischstücke nach der Hälfte der Zeit. Wenn der Braten fertig ist, sollte er noch 10 Minuten im abgeschalteten, geschlossenen Backofen ruhen. So kann sich der Fleischsaft besser verteilen.

Geflügel:

Wenden Sie die Fleischstücke nach $\frac{2}{3}$ der Zeit.

Hinweise zum Grillen

Hinweise



- Grillen Sie immer bei geschlossener Backofentür und heizen Sie nicht vor.
- Nehmen Sie möglichst gleich dicke Grillstücke. Steaks sollten mindestens 2 bis 3 cm dick sein. So bräunen sie gleichmäßig und bleiben schön saftig. Salzen Sie Steaks erst nach dem Grillen.
- Wenden Sie die Grillstücke mit einer Grillzange. Wenn Sie mit einer Gabel ins Fleisch stechen, verliert es Saft und wird trocken.
- Dunkles Fleisch z. B. vom Rind bräunt schneller als helles Fleisch vom Kalb oder Schwein. Grillstücke aus hellem Fleisch oder Fisch sind oft an der Oberfläche nur hellbraun, innen trotzdem gar und saftig.
- Der Grillheizkörper schaltet sich automatisch aus und wieder ein. Das ist normal. Wie oft das geschieht, richtet sich nach der eingestellten Grillstufe.







Hinweise zum Dünsten

Verwenden Sie zum Dünsten von Fisch ein Geschirr mit Deckel. Geben Sie zwei bis drei Eßlöffel Flüssigkeit und etwas Zitronensaft oder Essig ins Geschirr.

Rindfleisch

Hinweise

- Wenden Sie Rinderschmorbraten nach $\frac{1}{3}$ und $\frac{2}{3}$ der Zeit. Zum Schluss noch ca. 10 Minuten stehen lassen.
- Wenden Sie Rinderfilet und Roastbeef nach der Hälfte der Zeit. Zum Schluss noch ca. 10 Minuten stehen lassen.
- Wenden Sie Steaks nach $\frac{2}{3}$ der Zeit.
-  Ober-/Unterhitze
-  Grill, große Fläche

Rindfleisch	Zubehör	Höhe	Heizart	Temperatur °C, Grillstufe	Mikrowellen-Leistung in Watt	Dauer in Minuten
Rinderschmorbraten, ca. 1 kg	geschlossenes Geschirr, Rost	1		190-210	-	120-140
Rinderschmorbraten, ca. 1,5 kg	geschlossenes Geschirr, Rost	1		180-200	-	140-160
Rinderschmorbraten, ca. 2 kg	geschlossenes Geschirr, Rost	1		170-190	-	160-180
Rinderfilet medium, ca. 1 kg	geschlossenes Geschirr, Rost	1		180-200	90 W	30-40
Rinderfilet medium, ca. 1,5 kg	geschlossenes Geschirr, Rost	1		200-220	90 W	45-55
Roastbeef medium, ca. 1 kg	offenes Geschirr, Rost	1		240-260	180 W	30-40

Rindfleisch	Zubehör	Höhe	Heizart	Temperatur °C, Grillstufe	Mikrowellen-Leistung in Watt	Dauer in Minuten
Steaks medium, 3 cm dick	Universalpfanne + Rost	1 3		3	-	1. Seite: ca. 10-15 2. Seite: ca. 5-10

Kalbfleisch

Hinweis: Wenden Sie Kalbsbraten und -haxe nach der Hälfte der Zeit. Zum Schluss noch ca. 10 Minuten stehen lassen.

- Heißluft
- Umluftgrillen

Kalbfleisch	Zubehör	Höhe	Heizart	Temperatur °C, Grillstufe	Mikrowellen-Leistung in Watt	Dauer in Minuten
Kalbsbraten, ca. 1 kg	geschlossenes Geschirr, Rost	1		210-220	90 W	60-70
Kalbsbraten, ca. 1,5 kg	geschlossenes Geschirr, Rost	1		200-210	90 W	70-80
Kalbsbraten, ca. 2 kg	geschlossenes Geschirr, Rost	1		190-200	90 W	80-100
Kalbshaxe, ca. 1,5 kg	geschlossenes Geschirr, Rost	1		190-200	-	120-130

Schweinefleisch

Hinweise

- Wenden Sie mageren Schweinebraten und Braten ohne Schwarte nach der Hälfte der Zeit. Zum Schluss noch ca. 10 Minuten stehen lassen.
- Legen Sie den Braten mit Schwarte nach oben in das Geschirr. Schwarte einschneiden. Den Braten nicht wenden. Zum Schluss noch ca. 10 Minuten stehen lassen.

- Schweinefilet und Kassler nicht wenden. Zum Schluss noch ca. 5 Minuten stehen lassen.

Wenden Sie das Nackensteak nach $\frac{2}{3}$ der Zeit.

- Umluftgrillen
- Grill, große Fläche

Schweinefleisch	Zubehör	Höhe	Heizart	Temperatur °C, Grillstufe	Mikrowellen-Leistung in Watt	Dauer in Minuten
Braten ohne Schwarte (z. B. Nacken), ca. 750 g	geschlossenes Geschirr, Rost	1		220-240	180 W	40-50
Braten mit Schwarte (z. B. Schulter) ca. 1,5 kg	offenes Geschirr, Rost	1		180-200	-	150
Braten mit Schwarte (z. B. Schulter), ca. 2 kg	offenes Geschirr, Rost	1		170-190	-	180
Schweinefilet, ca. 500 g	geschlossenes Geschirr, Rost	1		210-230	90 W	20-25
Schweinebraten mager, ca. 1 kg	geschlossenes Geschirr, Rost	1		210-230	90 W	50-60
Schweinebraten mager, ca. 1,5 kg	geschlossenes Geschirr, Rost	1		200-220	90 W	70-80
Schweinebraten mager, ca. 2 kg	geschlossenes Geschirr, Rost	1		190-210	180 W, 10 Min. + 90 W, 75-85 Min.	85-95
Kasseler mit Knochen, ca. 1 kg	offenes Geschirr, Rost	1	-	-	360 W	45-50
Nackensteak 2 cm dick	Universalpfanne + Rost	1 3		2	-	1. Seite: ca. 15-20 2. Seite: ca. 10-15

Lamm- und Wildfleisch

Hinweis: Wenden Sie Lamm und Wild nach der Hälfte der Zeit.

- Umluftgrillen
- Ober-/Unterhitze

Lamm- und Wildfleisch	Zubehör	Höhe	Heizart	Temperatur °C	Mikrowellen-Leistung in Watt	Dauer in Minuten
Lammrücken mit Knochen, ca. 1 kg	offenes Geschirr, Rost	1		190-210	-	40-50
Lammkeule ohne Knochen, medium, ca. 1,5 kg	geschlossenes Geschirr, Rost	1		180-200	-	90-100

Lamm- und Wildfleisch	Zubehör	Höhe	Heizart	Temperatur °C	Mikrowellen-Leistung in Watt	Dauer in Minuten
Rehrücken mit Knochen, ca. 1 kg	geschlossenes Geschirr, Rost	1		210-220	-	40-50
Rehkeule ohne Knochen, ca. 1,5 kg	geschlossenes Geschirr, Rost	1		180-190	-	105-120
Wildschweinbraten, ca. 1,5 kg	geschlossenes Geschirr, Rost	1		200-220	-	100-110
Hirschbraten, ca. 1,5 kg	geschlossenes Geschirr, Rost	1		200-220	-	90-100
Kaninchen, ca. 1,5 kg	geschlossenes Geschirr, Rost	1		200-220	90 W	25-35

Sonstiges

Hinweise

- Lassen Sie den Hackbraten zum Schluss noch ca. 10 Minuten stehen.

- Wenden Sie die Würstchen nach $\frac{2}{3}$ der Zeit.
- Umluftgrillen
- Grill, große Fläche

Sonstiges	Zubehör	Höhe	Heizart	Temperatur °C, Grillstufe	Mikrowellen-Leistung in Watt	Dauer in Minuten
Hackbraten aus ca. 1 kg Fleisch	offenes Geschirr, Rost	1		170-190	600 W + 180 W	10 Min. + 40-50 Min.
Würstchen zum Grillen, 4 bis 6 Stück, à ca. 150 g	Universalpfanne + Rost	1 3		3	-	1. Seite: ca. 10-15 2. Seite: ca. 5-10

Geflügel



Hinweise

- Legen Sie ganze Hähnchen, Hähnchenbrust und Babypute mit der Brustseite nach unten. Nach $\frac{2}{3}$ der Zeit wenden.
- Legen Sie die Poularde mit der Brustseite nach unten. Nach $\frac{2}{3}$ der Zeit wenden und Mikrowellen-Leistung auf 180 Watt stellen.
- Legen Sie halbe Hähnchen und Hähnchenteile mit der Hautseite nach oben. Nicht wenden.
- Wenden Sie Ente und Gans nach $\frac{1}{3}$ und $\frac{2}{3}$ der Zeit.
- Legen Sie Enten- und Gänsebrust mit der Hautseite nach unten. Nach der Hälfte der Zeit wenden.

- Wenden Sie Gänsekeulen nach der Hälfte der Zeit. Die Haut einstechen.
- Wenden Sie Putenrollbraten nach $\frac{2}{3}$ der Zeit.
- Legen Sie Putenbrust und -oberkeule mit der Hautseite nach unten. Nach $\frac{2}{3}$ der Zeit wenden.
- Umluftgrillen
- Grill, große Fläche
- Heißluft
- Ober-/Unterhitze

Geflügel	Zubehör	Höhe	Heizart	Temperatur °C, Grillstufe	Mikrowellen-Leistung in Watt	Dauer in Minuten
Hähnchen, ganz, ca. 1,2 kg	geschlossenes Geschirr, Rost	1		230-250	360 W	25-35
Poularde, ganz	geschlossenes Geschirr, Rost	1		200-220	360 W 180 W	30 15-25
Hähnchen, halbiert, je 500 g	offenes Geschirr, Rost	1		180-200	360 W	30-35
Hähnchenteile, ca. 800 g	offenes Geschirr, Rost	1		190-210	360 W	30-35
Hähnchenteile, ca. 1,5 kg	offenes Geschirr, Rost	1		190-210	360 W	35-40
Hähnchenbrust ca. 500 g	offenes Geschirr, Rost	1		190-210	180 W	25-30
Ente, ganz, 1,5 bis 1,7 kg	Universalpfanne	1		170-190	180 W	60-80
Entenbrust, ganz, 2 Stück à 300 bis 400 g	Rost + Universalpfanne*	2 1		3	90 W	18-22
Gans, ganz, 3 bis 3,5 kg	Universalpfanne	1		170-190	180 W	80-90
Gänsebrust, 2 Stück à 500 g	Rost + Universalpfanne*	2 1		210-230	90 W	20-25
Gänsekeulen, 4 Stück ca. 1,5 kg	Rost + Universalpfanne*	2 1		170-190	180 W	30-40
Babypute, ganz, ca. 3 kg	Universalpfanne	1		170-180	180 W	60-70
Putenrollbraten, ca. 1,5 kg	geschlossenes Geschirr, Rost	1		190-200	180 W	60-70

* 50 ml Wasser in die Universalpfanne geben.



Geflügel	Zubehör	Höhe	Heizart	Temperatur °C, Grillstufe	Mikrowellen-Leistung in Watt	Dauer in Minuten
Putenbrust, ca. 1 kg	geschlossenes Geschirr, Rost	1		200-210	-	80-90
Putenoberkeule, ca. 1,3 kg	geschlossenes Geschirr, Rost	1		210-230	360 W	45-50



* 50 ml Wasser in die Universalpfanne geben.

Fisch

Hinweise

- Legen Sie zum Grillen den ganzen Fisch, z. B. Forelle, mittig auf den Rost.
- Garen Sie ganzen, gedünsteten Fisch in der Schwimmposition.

-  Grill, kleine Fläche
-  Grill, große Fläche

Fisch	Zubehör	Höhe	Heizart	Grillstufe	Mikrowellen-Leistung in Watt	Dauer in Minuten
Fisch ganz, z. B. Forelle ca. 300 g, gegrillt	Universalpfanne + Rost*	1 3		2	-	1. Seite: ca. 10-15 2. Seite: ca. 8-12
Fischkotelett, z. B. Lachs, 3 cm dick, gegrillt	Universalpfanne + Rost*	1 3		3	-	1. Seite: ca. 10-12 2. Seite: ca. 8-12
Fische ganz, 2 bis 3 Stück à 300 g, gegrillt	Universalpfanne + Rost*	1 3		2	-	1. Seite: ca. 10-15 2. Seite: ca. 10-15
Fisch ganz ca. 1 kg, gedünstet	geschlossenes Geschirr, Rost	1	-	-	600 W	10-15
Fisch ganz ca. 1,5 kg, gedünstet	geschlossenes Geschirr, Rost	1	-	-	600 W 360 W	10-15 5-10
Fisch ganz ca. 2 kg, gedünstet	geschlossenes Geschirr, Rost	1	-	-	600 W 360 W	15-20 10-15
Fischfilet z. B. Seelachs ca. 800 g, gedünstet	geschlossenes Geschirr, Rost	1	-	-	600 W	9-14

* Den Rost zuvor mit Öl einfetten.





Tipps zum Braten und Grillen









Für das Gewicht des Bratens stehen keine Angaben in der Tabelle.	Wählen Sie für kleine Bratenstücke eine höhere Temperatur und eine kürzere Garzeit. Bei größeren Bratenstücken wählen Sie eine niedrigere Temperatur und eine längere Garzeit.
Wie können Sie feststellen, ob der Braten fertig ist.	Benutzen Sie ein Fleischthermometer (im Fachhandel erhältlich) oder machen Sie die "Löffelprobe". Drücken Sie mit dem Löffel auf den Braten. Fühlt er sich fest an, ist er fertig. Wenn er nachgibt, braucht er noch etwas Zeit.
Der Braten sieht gut aus, aber die Soße ist angebrannt.	Wählen Sie beim nächsten Mal ein kleineres Bratgeschirr oder geben Sie mehr Flüssigkeit zu.
Der Braten sieht gut aus, aber die Soße ist zu hell und wässrig.	Wählen Sie beim nächsten Mal ein größeres Bratgeschirr und geben Sie weniger Flüssigkeit zu.
Der Braten ist nicht durch.	Schneiden Sie den Braten auf. Bereiten Sie die Soße im Bratgeschirr zu und legen Sie die Bratenscheiben in die Soße. Garen Sie das Fleisch nur mit Mikrowelle fertig.

Aufläufe, Gratins, Toasts

Hinweise



- Die Tabellenwerte gelten für das Einschieben in den kalten Backofen.
- Verwenden Sie für Aufläufe und Gratins ein großes, flaches Geschirr. In engen, hohen Gefäßen benötigen die Speisen mehr Zeit und werden an der Oberseite dunkler.
- Stellen Sie den Auflauf in einem mikrowelleneigneten Geschirr auf den Rost.
- Lassen Sie Aufläufe und Gratins noch 5 Minuten im abgeschalteten Backofen nachgaren.
- Verwenden Sie für Aufläufe, Kartoffelgratins und Lasagne eine 4 bis 5 cm hohe Auflaufform.

















- Geben Sie Soufflé in Portionsformen oder in eine hohe Auflaufform. Garraum vorheizen.
- Überbackene Toasts: 4 Stück nebeneinander in die Mitte der Universalpfanne legen. 12 Stück gleichmäßig auf der Universalpfanne verteilen.
-  Umluftgrillen
-  Heißluft
-  Ober-/Unterhitze
-  Grill, kleine Fläche
-  Grill, große Fläche

Aufläufe, Gratins, Toasts	Zubehör	Höhe	Heizart	Temperatur °C, Grillstufe	Mikrowellen-Leistung in Watt	Dauer in Minuten
Auflauf, süß, ca. 1,5 kg	geschlossenes Geschirr, Rost	1		140-160	360 W	25-35
Soufflé	offenes Geschirr, Rost	1		160-180	-	40-45
Soufflé in Portionsformen	Rost	1		200-210	-	12-17
Nudelaufwurf, ca. 1 kg	offenes Geschirr, Rost	1		140-160	600 W	20-30
Lasagne, ca. 2 kg	offenes Geschirr, Rost	2		180-200	600 W	20-30
Kartoffelgratin aus rohen Zutaten, ca. 1,1 kg	offenes Geschirr, Rost	1		170-190	600 W	20-25
Toast überbacken, 4 Stück	Universalpfanne	2		3	-	8-13
Toast überbacken, 12 Stück	Universalpfanne	2		3	-	9-14

Fertigprodukte

Hinweise

- Bitte beachten Sie die Herstellerangaben auf der Verpackung.
- Die Tabellenwerte gelten für das Einschieben in den kalten Backofen.
- Pommes Frites, Kroketten und Rösti nicht übereinander legen.
- Wenden Sie Fischstäbchen, Hähnchen Sticks, Nuggets und Gemüseburger nach der Hälfte der Zeit.
- Sahnetorte ohne Zubehör auf den Backofenboden, Höhe 0, stellen.
-  Ober-/Unterhitze
-  Heißluft
-  Umluftgrill

Fertigprodukte	Zubehör	Höhe	Heizart	Temperatur °C	Mikrowellen-Leistung in Watt	Dauer in Minuten
Pizza mit dünnem Boden	Universalpfanne	1		210-230	-	20-25
Pizza mit dickem Boden	Universalpfanne	2		200-220	90 W	15-25
Minipizza	Universalpfanne	2		210-230	-	15-20
Pizza-Baguette	Universalpfanne	2		180-190	-	15-20
Pommes Frites	Universalpfanne	2		220-230	-	20-25
Kroketten	Universalpfanne	2		200-220	-	25-35
Rösti, gefüllte Kartoffeltaschen	Universalpfanne	2		200-220	-	25-35
Brötchen, Baguette	Rost	2		200-220	-	15-20
Brezeln, Teiglinge	Universalpfanne*	2		190-210	-	20-25
Aufbackbrötchen oder -baguette	Rost	2		140-150	-	12-15
Fischstäbchen	Universalpfanne	2		190-210	180 W	10-15
Hähnchen Sticks, Nuggets	Universalpfanne	2		190-210	360 W	15-20
Gemüseburger	Universalpfanne	2		200-220	180 W	15-25
Strudel	Universalpfanne	2		200-220	90 W	20-25
Lasagne	Rost	2		200-210	180 W	18-23
Sahnetorte	-	0		30	-	120-150

* Belegen Sie die Universalpfanne mit Backpapier.
Das Backpapier muss für diese Temperaturen geeignet sein.

Sanftgaren

Sanftgaren, auch als Niedertemperaturgaren bezeichnet, ist die ideale Garmethode für alle zarten Fleischstücke, die rosa oder auf den Punkt gegart werden sollen. Das Fleisch bleibt sehr saftig und gelingt butterzart. Ihr Vorteil: Sie haben viel Spielraum bei der Menüplanung, denn sanftgegartes Fleisch lässt sich problemlos warm halten.

Sanftgaren einstellen

Verwenden Sie ein flaches Geschirr, z. B. eine Servierplatte aus Porzellan oder einen Glasbräter mit Deckel. Stellen Sie das geschlossene Geschirr immer auf den Rost in Höhe 1.

1. Sanftgaren  wählen und eine Temperatur zwischen 70 und 100 °C einstellen. Den Garraum vorheizen und dabei das Geschirr mit anwärmen.
2. Etwas Fett in einer Pfanne stark erhitzen. Das Fleisch von allen Seiten, auch an den Enden, scharf anbraten und sofort auf das vorgewärmte Geschirr geben.
3. Das Geschirr in den Garraum stellen und erneut starten.

Hinweise











- Verwenden Sie nur frisches, einwandfreies Fleisch. Entfernen Sie Sehnen und Fettränder sorgfältig. Fett entwickelt beim Sanftgaren einen starken Eigengeschmack.
- Für das Sanftgaren sind alle zarten Partien von Geflügel, Rind, Schwein, Kalb und Lamm geeignet. Anbrat- und Nachgarzeiten richten sich nach der Stückgröße des Fleisches.
- Braten Sie das Fleisch sehr heiß und ausreichend lange von allen Seiten, auch an den Enden, an.
- Um zu überprüfen, ob das Fleisch gar ist, verwenden Sie ein Bratenthermometer. Eine Kerntemperatur von 60 °C sollte mindestens 30 Minuten gehalten werden.
- Sie können Ihr Fleisch auch im offenen Geschirr sanftgaren. Die Garzeiten verlängern sich.
- Auch größere Fleischstücke müssen Sie nicht wenden.
- Das Fleisch können Sie nach dem Sanftgaren sofort aufschneiden. Es benötigt keine Ruhezeit.
- Durch die besondere Garmethode sieht das Fleisch innen immer rosa aus. Es ist deswegen aber keinesfalls roh oder zu wenig gar.

Sanftgaren

Hinweis: Verwenden Sie ein Geschirr mit passendem Deckel, z. B. einen Glasbräter. Den Bräter auf den Rost stellen.

 Sanftgaren

Sanftgaren	Höhe	Heizart	Temperatur °C	Dauer in Minuten
Geflügel				

Sanftgaren	Höhe	Heizart	Temperatur °C	Dauer in Minuten
Putenbrust	1		80	240-270
Entenbrust ohne Haut	1		80	110-140
Rindfleisch				
Rinderbraten (z. B. Hüfte)	1		80	270-300
Rinderfilet	1		80	150-180
Roastbeef	1		80	180-220
Rindersteaks, 3 cm dick	1		80	70-100
Kalbfleisch				
Kalbsbraten (z. B. Oberschale)	1		80	180-220
Kalbsfilet	1		80	80-100
Schweinefleisch				
Schweinebraten (z. B. Lende)	1		80	180-210
Schweinefilet	1		80	140-170
Lammfleisch				
Lammfilet	1		80	40-70

Tipps zum Sanftgaren

Das sanftgegartes Fleisch ist nicht so heiß wie konventionell gebratenes Fleisch. Damit das gebratene Fleisch nicht zu schnell abkühlt, wärmen Sie die Teller an und servieren Sie die Soßen sehr heiß.

Sie wollen sanftgegartes Fleisch warmhalten. Schalten Sie nach dem Sanftgaren die Temperatur auf 70 °C zurück. Kleine Fleischstücke können bis zu 45 Minuten, große Stücke bis zu 2 Stunden warm gehalten werden.

Prüfgerichte

Qualität und Funktion von Mikrowellen-Kombinationsgeräten werden von Prüfinstituten anhand dieser Gerichte geprüft.

Nach Norm EN 60705, IEC 60705 bzw. DIN 44547 und EN 60350 (2009)

Auftauen mit Mikrowelle

Gericht	Mikrowellen-Leistung Watt, Dauer in Minuten	Hinweis
Fleisch	180 W, 5 Min. + 90 W, 10-15 Min.	Pyrexform Ø 22 cm auf den Rost, Höhe 1 stellen. Nach ca. 10 Minuten aufgetautes Fleisch entfernen.

Garen mit Mikrowelle

Gericht	Mikrowellen-Leistung Watt, Dauer in Minuten	Hinweis
Eiermilch	360 W, 10 Min. + 180 W, 20-25 Min.	Pyrexform auf den Rost, Höhe 1 stellen.
Biskuit	600 W, 8-10 Min.	Pyrexform Ø 22 cm auf den Rost, Höhe 1 stellen.
Hackbraten	600 W, 20-25 Min.	Pyrexform auf den Rost, Höhe 1 stellen.

■  Umluftgrillen

■  Ober-/Unterhitze

Garen mit Mikrowelle kombiniert

Gericht	Mikrowellen-Leistung Watt, Dauer in Minuten	Heizart	Temperatur °C	Hinweis
Kartoffelgratin	600 W, 20-25 Min.		170-190	Pyrexform Ø 22 cm auf den Rost, Höhe 1 stellen.

* Schieben Sie den Rost auf Höhe 2 und die Universalpfanne auf Höhe 1 ein.

Gericht	Mikrowellen-Leistung Watt, Dauer in Minuten	Heizart	Temperaut °C	Hinweis
Kuchen	180 W, 15-20 Min.		180-200	Pyrexform Ø 22 cm auf den Rost, Höhe 1 stellen.
Hähnchen*	360 W, 30-35 Min.		200-220	Nach 15 Minuten wenden.

* Schieben Sie den Rost auf Höhe 2 und die Universalpfanne auf Höhe 1 ein.

Backen

Hinweise

- Die Tabellenwerte gelten für das Einschieben in den kalten Backofen.
- Gedeckter Apfelkuchen: Dunkle Springformen versetzt nebeneinander stellen.

- Ober-/Unterhitze
- Heißluft
- 3D-Heißluft
- Intensivhitze

	Geschirr	Höhe	Heizart	Temperatur °C	Backdauer, Minuten
Spritzgebäck	Universalpfanne	2		160-180	20-30
	Universalpfanne	2		150-170	20-30
	Universalpfanne* + Email-Backblech**	1 3		140-150	30-40
Small Cakes	Universalpfanne	2		160-180	25-35
	Universalpfanne	2		140-160	25-35
Small Cakes	Universalpfanne* + Email-Backblech**	1 3		150-170	35-45
Wasserbiskuit	Springform auf dem Rost	1		160-170	30-40
Hefebleckkuchen	Universalpfanne	2		170-190	45-55
	Universalpfanne* + Email-Backblech**	1 3		160-180	50-60
Gedeckter Apfelkuchen	2 Springformen Ø 20 cm auf dem Rost	2		170-190	70-90

* Schieben Sie beim Backen auf zwei Ebenen das Email-Backblech immer über der Universalpfanne ein.

** Email-Backbleche erhalten Sie als Sonderzubehör im Fachhandel.

Grillen

Grill, große Fläche

Gericht	Zubehör	Höhe	Heizart	Grillstufe	Dauer, Minuten
Toast bräunen*	Rost	3		3	1-2
Beefburger 12 Stück**	Rost und Universalpfanne	3 1		3	30

* 5 Minuten vorheizen.

** Nach der Hälfte der Zeit wenden.

Acrylamid in Lebensmitteln

Welche Speisen sind betroffen?

Acrylamid entsteht vor allem bei hochoverhitzt zubereiteten Getreide- und Kartoffelprodukten wie z. B. Kartoffelchips, Pommes frites, Toast, Brötchen, Brot, feinen Backwaren (Kekse, Lebkuchen, Spekulatius).

mes frites, Toast, Brötchen, Brot, feinen Backwaren (Kekse, Lebkuchen, Spekulatius).

Tipps zur acrylamidarmen Zubereitung von Speisen

Allgemein	Garzeiten möglichst kurz halten. Speisen goldgelb, nicht zu dunkel bräunen. Großes, dickes Gargut enthält weniger Acrylamid.
Backen Plätzchen	Mit Ober-/Unterhitze max. 200 °C, mit 3D-Heißluft oder Heißluft max. 180 °C. Mit Ober-/Unterhitze max. 190 °C, mit 3D-Heißluft oder Heißluft max. 170 °C. Ei oder Eigelb verringert die Bildung von Acrylamid.
Backofen-Pommes frites	Gleichmäßig und einlagig auf dem Blech verteilen. Mindestens 400 g pro Blech backen, damit die Pommes nicht austrocknen.







Siemens-Electrogeräte GmbH
Carl-Wery-Straße 34, 81739 München

siemens-home.com



9000709547 45 (04) 940328