

es	Indicaciones para la conexión y el cambio de gas (Solo para el Servicio de Asistencia Técnica)	2
pt	Instruções para o estabelecimento da ligação do gás e conversão de aparelhos a gás (apenas para o serviço de assistência)	12

Medidas de seguridad	2	Desmontar el cuadro de mandos.....	6
Elección del lado de conexión *	2	Sustitución de los tornillos de derivación	7
Toma de gas	3	Montar el cuadro de mandos.....	7
Conexiones permitidas	3	Sustitución del quemador del horno (opcional)	8
Tipos de conexión	3	Examen de estanqueidad y funcional	8
Conexión de gas natural (NG).....	3	Comprobación de la conexión de gas.....	8
Conexión de gas licuado de petróleo (LPG).....	4	Comprobación de los inyectores del quemador	9
Cambio a otro tipo de gas	4	Comprobación de los tornillos de derivación	9
Cambio a otro tipo de gas.....	4	Comprobación del inyector del quemador del horno (opcional)	9
Piezas funcionales para el cambio de gas.....	4	Comprobación del inyector del quemador del grill (opcional) ..	9
Sustituir los inyectores de los quemadores	5	Encendido correcto de la llama	9
Ajuste o sustitución de los tornillos de derivación del quemador y ajuste de la llama pequeña	5	Quegador	9
Cambio de gas natural a gas licuado	5	Horno	9
Cambio de gas licuado de petróleo a gas natural	6	Datos técnicos: gas	10

Medidas de seguridad

El cambio del aparato a otro tipo de gas solamente es posible si lo realiza un técnico especialista autorizado conforme a las instrucciones del presente manual.

El aparato puede resultar seriamente dañado si la conexión y la configuración del mismo se realizan de modo incorrecto. El fabricante del aparato no se responsabiliza de los daños y averías de este tipo.

Observar estrictamente los símbolos de la etiqueta de características. Si no existiese un símbolo para su país, al realizar los ajustes atégase a la normativa técnica de su país.

Antes de instalar el aparato es necesario informarse sobre el tipo y la presión del gas de la red de suministro de gas local. Asegurarse antes de la puesta en marcha del aparato de que se han realizado correctamente todos los ajustes.

Observar los reglamentos y normas locales e internacionales.

Todos los datos de conexión se encuentran en la etiqueta de características ubicada en la parte posterior del aparato.

Introducir los datos en la siguiente tabla:

el número de producto (E-Nr.),
el número de fabricación (FD).

Introducir en la siguiente tabla los ajustes de fábrica para el tipo y presión del gas, así como los ajustes del tipo y presión del gas válidos tras el cambio de gas.

E-Nr.	FD
Servicio de Asistencia Técnica ☎	
Tipo de gas / Presión del gas	
Datos en la etiqueta de características	
Tipo de gas / Presión del gas	
Datos tras el cambio de gas	

Los cambios realizados en el aparato y el tipo de conexión desempeñan un papel importante en cuanto al funcionamiento seguro y correcto.

Elección del lado de conexión *

La conexión de gas puede realizarse a la derecha o a la izquierda. En caso necesario es posible cambiar el lado de conexión.

Cerrar el suministro principal de gas.

Si la conexión de gas debe realizarse en el lado opuesto, la unión roscada (llave del 22) en la conexión de gas no utilizada debe proveerse de un tapón ciego (llave del 24) y un nuevo anillo de junta.

Después de cambiar el lado de conexión debe realizarse un examen de estanqueidad. Consultar al respecto el apartado "Examen de estanqueidad".

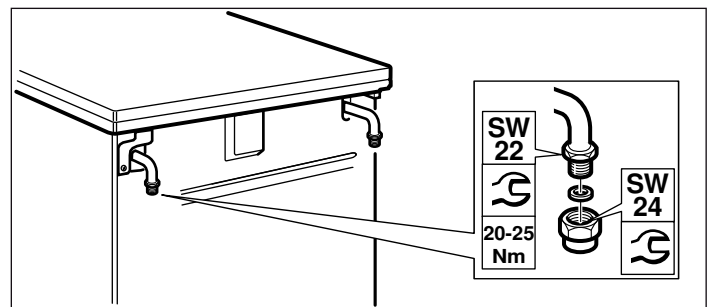

Nota: Al realizar la conexión del aparato debe utilizarse una llave dinamométrica.

* **Opcional:** solo válido para algunos modelos.

Toma de gas

Conexiones permitidas

Estas instrucciones se aplican solamente a la instalación del aparato en los países indicados en la etiqueta de características.

Si el aparato estuviese destinado a ser instalado, conectado y utilizado en un país que no figura en la etiqueta de características, deberá utilizarse un manual de instalación y montaje que contenga datos e información acerca de las condiciones de conexión vigentes en el país correspondiente.

Tipos de conexión

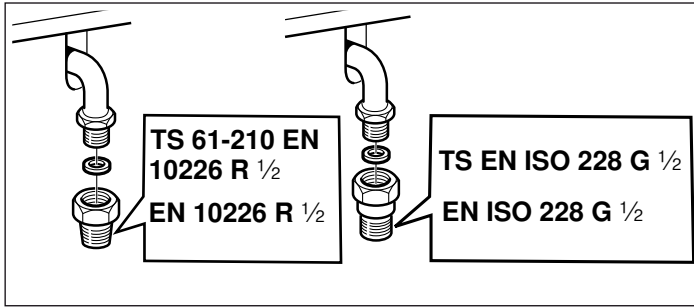

País		EN 10226 R $\frac{1}{2}$ (TS 61-210 EN 10226 R $\frac{1}{2}$)	EN ISO 228 G $\frac{1}{2}$ (TS EN ISO 228 G $\frac{1}{2}$)
AT	Austria	X	
UC	Bélgica		X
CH	Suiza	X	
DE	Alemania	X	
ES	España	X	X
FR	Francia		X
GR	Grecia	X	
IT	Italia	X	X
NL	Países Bajos	X	
PT	Portugal	X	X
HR	Croacia		
SL	Eslovenia		
YU	Serbia		
TR	Turquía	X	X
PL	Polonia	X	
RO	Rumanía	X	X
AE	Emiratos Árabes Unidos		X
ZA	Sudáfrica		X
HU	Hungría	X	

Conexión de gas natural (NG)

Si se utiliza gas natural (NG), la conexión de gas se realiza por medio de una tubería de gas o un tubo flexible de seguridad con una pieza de conexión con rosca de tornillo en cada extremo.

Conexión conforme a EN ISO 228 G $\frac{1}{2}$ (TS EN ISO 228 G $\frac{1}{2}$)

1. Colocar la nueva junta sobre la pieza de conexión. Prestar atención a que la junta quede correctamente colocada.
2. Colocar la pieza de conexión (con una llave del **24**) en el extremo de la conexión de gas (con una llave del 22).
3. Colocar el racor de empalme de la tubería de gas y de la rosca de tornillo (con una llave del 24) en la pieza de conexión con una nueva junta y apretar con firmeza.
4. Para realizar un examen de estanqueidad consultar el apartado "Examen de estanqueidad". Abrir el paso de gas.

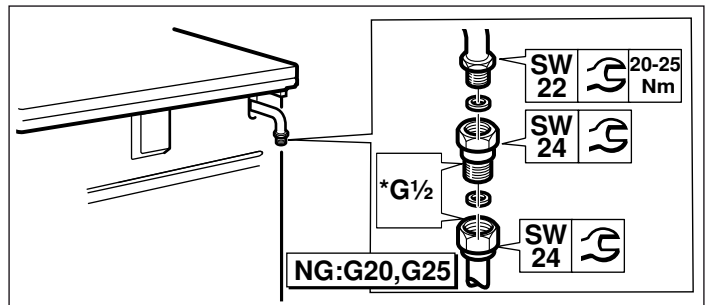

Notas

- *G $\frac{1}{2}$: EN ISO 228 G $\frac{1}{2}$ (TS EN ISO 228 G $\frac{1}{2}$)
- Al realizar la conexión del aparato debe utilizarse una llave dinamométrica.

Conexión conforme a EN 10226 R $\frac{1}{2}$ (TS 61-210 EN 10226 R $\frac{1}{2}$)

1. Colocar la nueva junta sobre la pieza de conexión. Prestar atención a que la junta quede correctamente colocada.
2. Colocar la pieza de conexión (con una llave del **24**) en el extremo de la conexión de gas (con una llave del 22).
3. Colocar el racor de empalme de la tubería de gas y de la rosca de tornillo (con una llave del 24) en la pieza de conexión y apretar con firmeza.
4. Para realizar un examen de estanqueidad consultar el apartado "Examen de estanqueidad". Abrir el paso de gas.

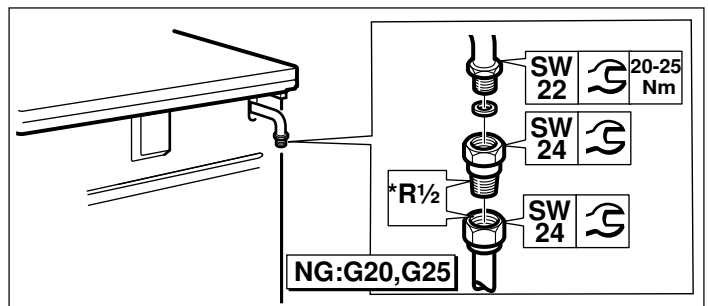

Notas

- *R $\frac{1}{2}$: EN 10226 R $\frac{1}{2}$ (TS 61-210 EN 10226 R $\frac{1}{2}$)
- Al realizar la conexión del aparato debe utilizarse una llave dinamométrica.

Conexión de gas licuado de petróleo (LPG)

¡Atención!

Observar la normativa específica de cada país.

En caso de utilización de gas licuado de petróleo (LPG), el gas se conecta por medio de un tubo flexible de gas o una conexión fija.

Medidas de seguridad en caso de utilización de un tubo flexible de gas:

- Utilizar un tubo flexible de seguridad o un tubo de plástico (diámetro 8 ó 10 mm).
 - Fijarlo a la conexión de gas mediante un dispositivo de conexión (p. ej. una abrazadera para tubos).
 - El tubo flexible debe ser corto y totalmente estanco. La longitud del tubo flexible puede ser de 1,5 m como máximo. Observar la normativa actual.
 - El tubo flexible de gas debe sustituirse anualmente.
1. Colocar la nueva junta sobre la pieza de conexión. Prestar atención a que la junta quede correctamente colocada.
 2. Colocar la pieza de conexión (con una llave del 24) en el extremo de la conexión de gas (con una llave del 22).

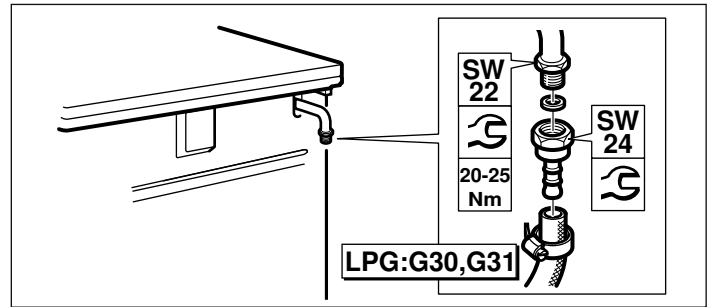

3. Colocar el tubo flexible de seguridad y apretar con firmeza con un cierre roscado o una abrazadera para tubos.

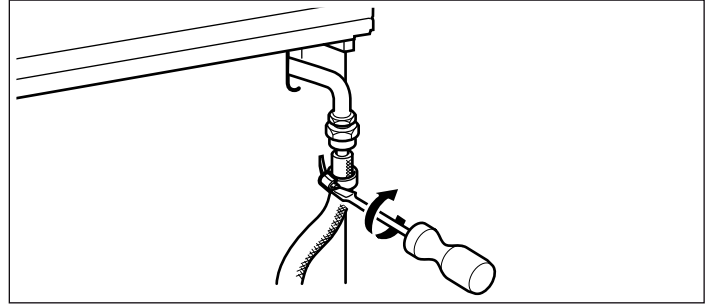

4. Para realizar un examen de estanqueidad consultar el apartado "Examen de estanqueidad". Abrir el paso de gas.

Nota: Al realizar la conexión del aparato debe utilizarse una llave dinamométrica.

Cambio a otro tipo de gas

Cambio a otro tipo de gas

- Es necesario sustituir la pieza de conexión de gas.
- Deben sustituirse los inyectores del quemador.
- Dependiendo del ajuste de gas de fábrica, será necesario sustituir o girar hasta el tope los tornillos de derivación de las espitas de los quemadores.
- También es necesario sustituir los inyectores del horno y del grill, si existen.

Sobre los inyectores figura un número, que indica el diámetro. Más información sobre los tipos de gas adecuados para el aparato y los correspondientes inyectores de gas en el apartado "Características técnicas: gas".

Tras el cambio,

- Tras el cambio a otro tipo de gas es necesario realizar un examen de estanqueidad. Consultar al respecto el apartado "Examen de estanqueidad".
- Tras el cambio a otro tipo de gas es necesario comprobar que la llama enciende correctamente. Consultar al respecto el apartado "Encendido correcto de la llama".
- Introducir el tipo y la presión del gas nuevo en la tabla. Consultar al respecto el apartado "Medidas de seguridad".

¡Atención!

Tras el cambio a otro tipo de gas debe colocarse sobre la etiqueta de características una etiqueta adhesiva con los datos sobre el tipo de gas y una estrella **DE CUMPLIMIENTO OBLIGATORIO**.

Piezas funcionales para el cambio de gas

Las piezas funcionales necesarias para el cambio de gas conforme a las presentes instrucciones están representadas más abajo.

Los diámetros correctos de los inyectores pueden consultarse en la tabla del apartado "Características técnicas: gas".

Utilizar siempre juntas nuevas.

La pieza de conexión de gas que se va a utilizar puede variar en función del tipo de gas y de la normativa específica de cada país.

(*) Al realizar la conexión de gas deben utilizarse estas piezas funcionales.

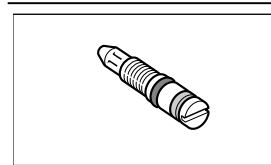

Tornillo de derivación

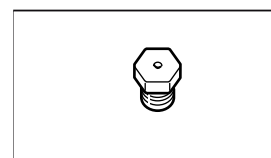

Inyector del quemador

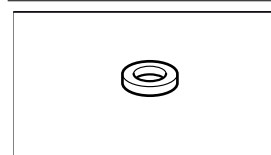

(*) Junta

	(*) Pieza de conexión para gas natural (NG: G20, G25) TS 61-210 EN 10226 R½ EN 10226 R½
	(*) Pieza de conexión para gas natural (NG: G20, G25) TS EN ISO 228 G½ EN ISO 228 G½
	(*) Pieza de conexión para gas licuado de petróleo (LPG: G30, G31)
	Pieza de conexión de gas
	Tapón ciego (pieza de bloqueo)

Sustituir los inyectores de los quemadores

1. Apagar todos los botones en el panel de control.
2. Cerrar el obturador de la toma de gas.
3. Retirar el soporte para ollas y los componentes del quemador.
4. Desmontar los inyectores de los quemadores con una llave de vaso 7.

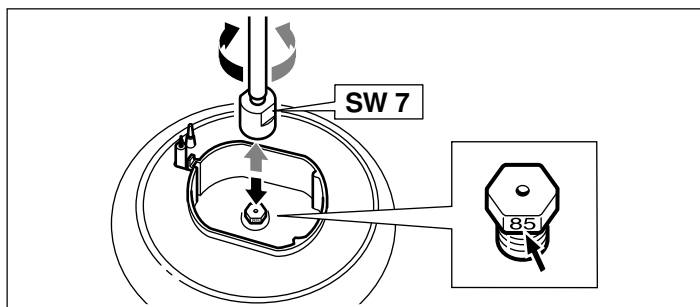

5. Si el aparato dispone de quemador wok con acceso lateral, desmontar el inyector del quemador como se muestra debajo (llave de boca 7)

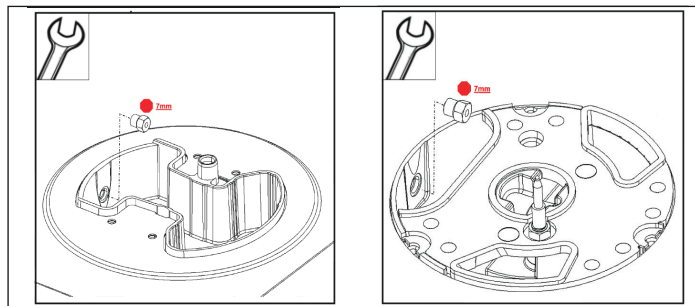
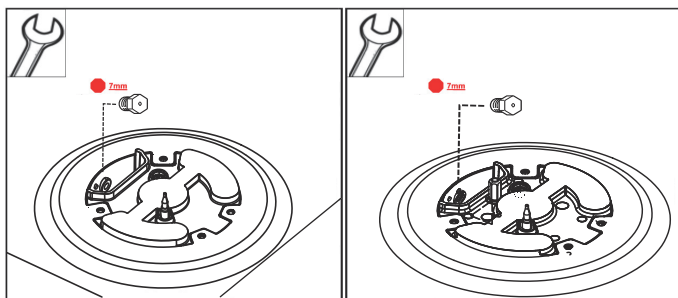

6. Identificar el tipo de inyectores en la tabla. Para ello, consultar el capítulo «Datos técnicos: gas». Instalar los nuevos inyectores en los quemadores correspondientes.

Tras la sustitución, comprobar la estanqueidad. Consultar el capítulo «Examen de estanqueidad».

Ajuste o sustitución de los tornillos de derivación del quemador y ajuste de la llama pequeña

Los tornillos de derivación regulan la altura mínima de la llama del quemador.

Preparación

Cerrar el paso de gas.

⚠ ¡Peligro de descarga eléctrica!

Interrumpir el suministro eléctrico al aparato.

1. Apagar los mandos del panel de mando.
2. Retirar los mandos giratorios uno por uno, sujetando junto a la pantalla de mando y extrayendo en línea recta.

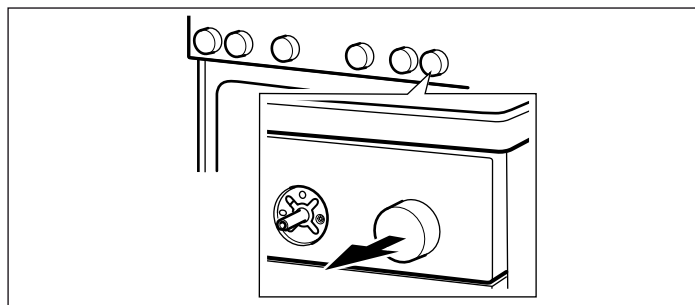

Cambio de gas natural a gas licuado

En caso de que el aparato se haya ajustado para la entrega (ajuste de fábrica) a gas natural (GN: G20, G25) y ahora se cambie por primera vez a gas licuado (GLP: G30, G31):

Para modelos con seguro de encendido:

Para alcanzar la boquilla de derivación se debe desmontar el cuadro de mandos. Véase el capítulo «Desmontar cuadro de mandos».

La boquilla de derivación debe apretarse hasta el tope.

A continuación, se deben seguir los pasos de trabajo del capítulo «Montar el cuadro de mandos».

Para modelos con horno de gas (opcional):

Para alcanzar la boquilla de derivación situada debajo del grifo del quemador se debe desmontar el cuadro de mandos. Véase el capítulo «Desmontar cuadro de mandos».

La boquilla de derivación del quemador del horno debe apretarse hasta el tope.

A continuación, se deben seguir los pasos de trabajo del capítulo «Montar el cuadro de mandos».

Cambio de gas licuado de petróleo a gas natural

Si se va a realizar un cambio en el aparato de gas licuado de petróleo (LPG: G30, G31) a gas natural (NG: G20, G25), o ya se ha realizado y ahora se desea cancelar este cambio:

deben sustituirse todos los tornillos de derivación del aparato. Consultar al respecto el apartado "Retirar la pantalla de mando".

A continuación llevar a cabo las instrucciones del apartado "Sustitución de los tornillos de derivación".

Seguir las instrucciones del apartado "Fijación de la pantalla de mando".

Desmontar el cuadro de mandos

1. Si el aparato tiene una cubierta superior, retirarla. Para retirarla, abrir la cubierta sujetándola por los laterales con las dos manos y tirando de ella hacia arriba. La cubierta superior se separa. Asegurarse de no perder las bisagras.

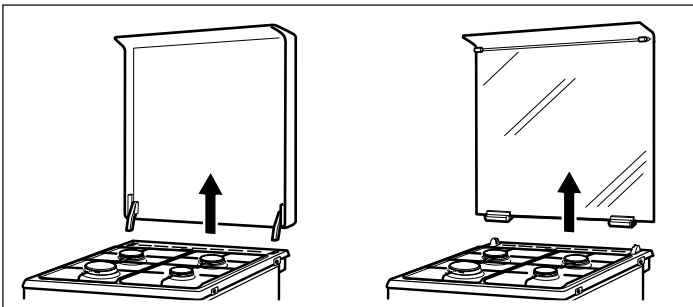

2. Retirar el soporte para ollas y los componentes del quemador.

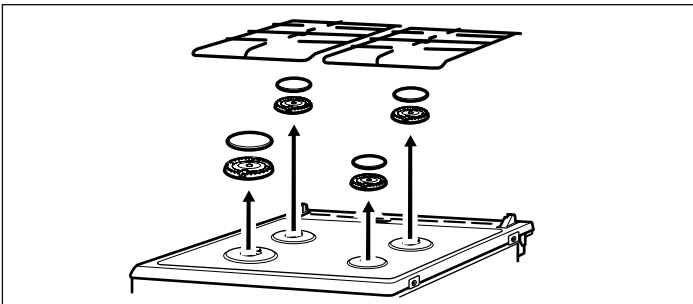

3. Si los hubiera, retirar todos los tornillos de conexión del quemador de la placa de cocción.

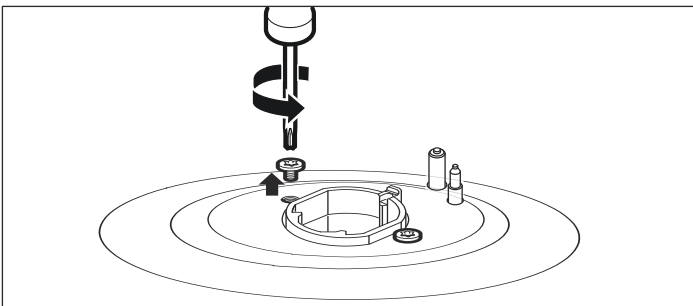

4. Retirar los dos tornillos (T20) a la derecha e izquierda de la parte delantera de la placa de cocción. No extraer las piezas de plástico que hay debajo.

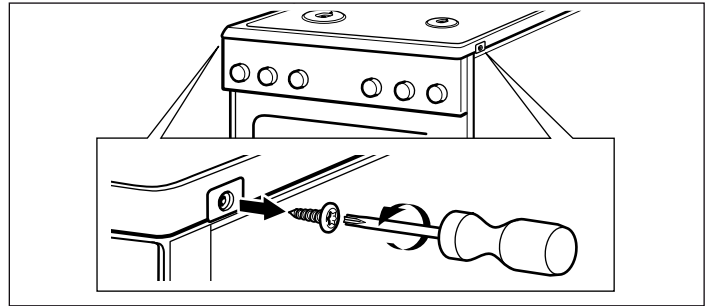

5. En modelos con quemador wok (opcional), retirar los cuatro tornillos (M4) del quemador wok.

6. Agarrar la placa de cocción por la parte delantera e inclinarla hacia arriba un máx. de 30°. Apoyar la placa de cocción en el riel del perfil, que se coloca en vertical en la fijación delantera del quemador.

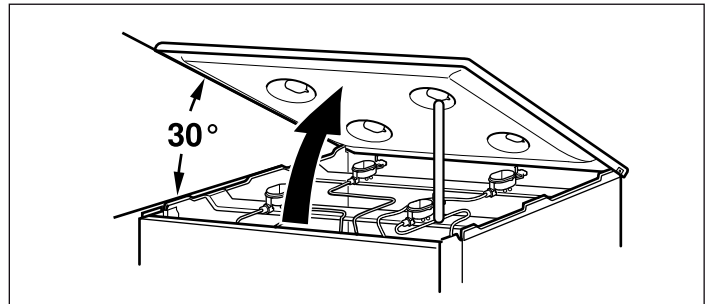

7. Retirar las tapas de plástico de los perfiles frontales derecho e izquierdo (sin causar arañazos). Desenroscar los tornillos que hay debajo (T20).

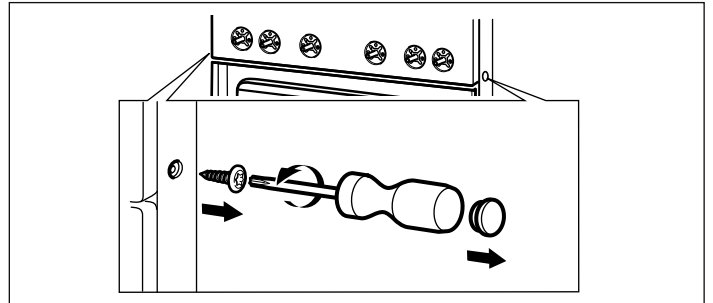

8. Retirar los dos tornillos (M4) visibles tras el desmontaje de los mandos (T15).

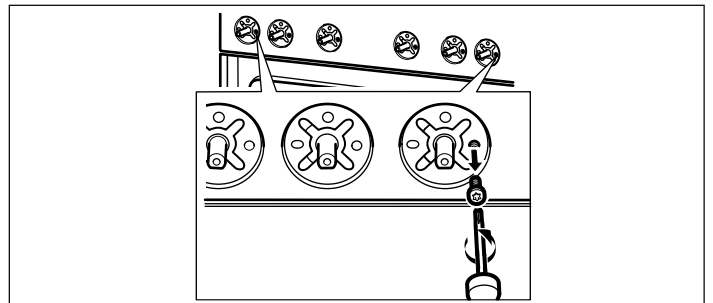

9. Sujetar la cubierta frontal con las dos manos y tirar de ella lentamente hacia arriba. Desprenderla de las fijaciones. A continuación, retirar la cubierta hacia delante con cuidado. Asegurarse de que los cables no resultan dañados y de que no se sueltan las conexiones.

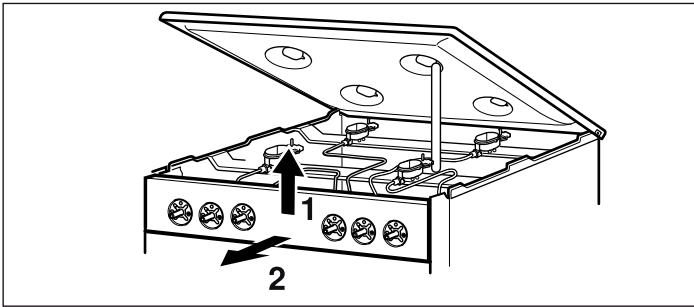

Sustitución de los tornillos de derivación

1. Aflojar los tornillos de derivación con un destornillador plano (n.º 2). Desenroscar los tornillos de derivación.

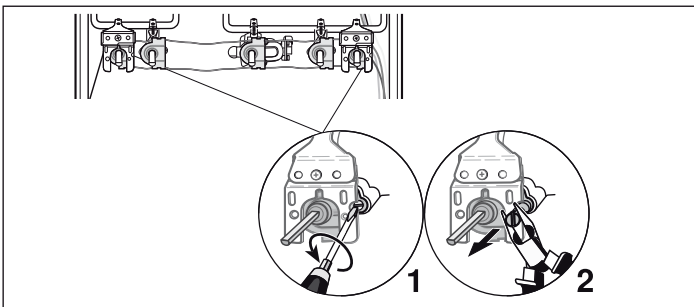
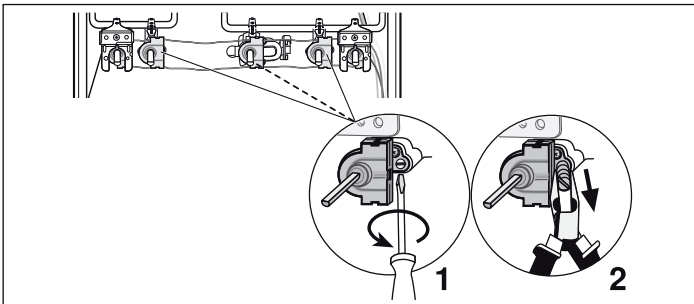

2. Mediante la tabla es posible determinar los tornillos de derivación nuevos que se necesitan tras el cambio de gas. Consultar al respecto el apartado "Características técnicas: gas".
3. Comprobar si las juntas del tornillo de derivación asientan correctamente y funcionan sin problemas. Utilizar solamente un tornillo de derivación con las juntas intactas.

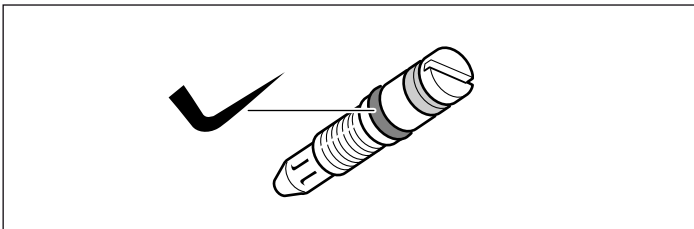

4. Colocar y apretar con firmeza el nuevo tornillo de derivación. Asegurarse de que todos los tornillos de derivación están conectados en las llaves de paso correctas.
5. En este momento realizar obligatoriamente un examen de estanqueidad. Consultar al respecto el apartado "Examen de estanqueidad".

Montar el cuadro de mandos

El montaje se ejecuta en orden inverso.

1. Sujetar la cubierta frontal con las dos manos y colocarla con cuidado. Asegurarse de que los cables no resultan dañados y de que no se sueltan las conexiones. Mover con suavidad hacia abajo y colocar en las fijaciones.
2. Volver a apretar los dos tornillos (T15) (M4) que se habían retirado del cuadro de mandos.
3. Volver a colocar y apretar los tornillos (T20) que se habían retirado de los perfiles frontales derecho e izquierdo. Volver a colocar las tapas de plástico.
4. Colocar con cuidado la placa de cocción. Asegurarse de que no se caigan las piezas de plástico que hay debajo de los tornillos. Volver a apretar los dos tornillos (T20) situados a la izquierda y la derecha de la parte frontal de la placa de cocción. Si los hubiera, colocar todos los tornillos de conexión de los quemadores en la placa de cocción.
5. En modelos con quemador wok (opcional): volver a colocar los cuatro tornillos Torx (M4) que se habían retirado del quemador wok.
6. Sujetar la cubierta superior de la placa de cocción (si la hubiera) por los laterales y colocarla en la sujeción en vertical y hacia abajo.
7. Colocar las carcasas de los quemadores según su tamaño y asegurarse de que la bujía de encendido se sitúa en la abertura del canto de la carcasa del quemador. Colocar las tapas esmaltadas del quemador centradas sobre cada una de las respectivas bases de los quemadores.
8. Volver a colocar el soporte para ollas. Asegurarse de que el soporte para ollas se coloque con un margen de 80 mm sobre el quemador auxiliar.
9. Colocar cuidadosamente los mandos giratorios.
10. En esta fase es necesario comprobar el comportamiento de combustión de los quemadores. Para ello, consultar el capítulo «Comportamiento de combustión correcto».
11. Comprobar si el aparato funciona perfectamente.

Sustitución del quemador del horno (opcional)

Preparación

Apagar todos los mandos de la pantalla de mando.

Cerrar el paso de gas.

⚠ ¡Peligro de descarga eléctrica!

Interrumpir el suministro eléctrico al aparato.

Sustitución del inyector del quemador del horno

1. Abrir la puerta del horno.
2. Soltar el tornillo de fijación delantero de la bandeja del fondo.
3. Sujetar la bandeja del fondo por delante, levantarla y extraerla.

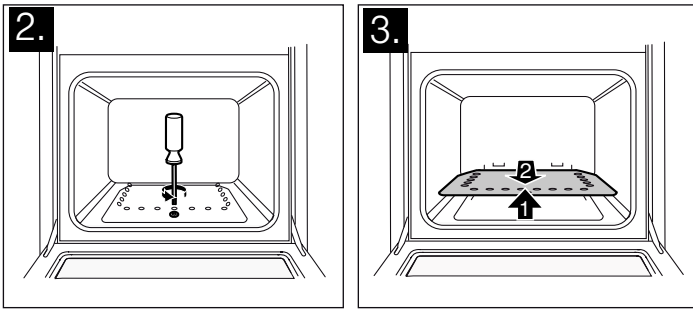

4. Soltar el tornillo de fijación del quemador y extraer con cuidado el quemador del horno. Ahora es posible acceder libremente a los inyectores del quemador. Prestar atención para que las conexiones del termopar y de la bujía no resulten dañadas.
5. Soltar el inyector en la entrada del quemador situada en la parte posterior del horno (mediante una llave de vaso de 7 mm).

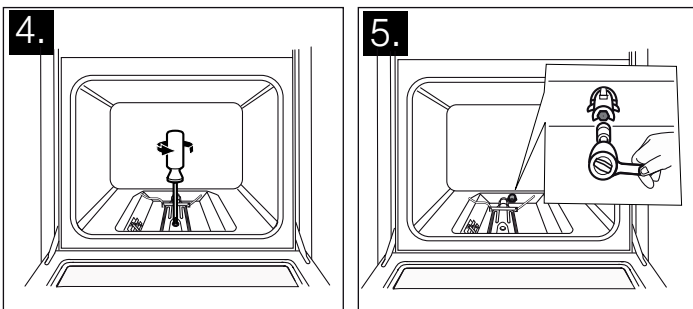

6. Mediante la tabla es posible determinar el nuevo inyector que se necesita tras el cambio de gas. Consultar al respecto el apartado "Características técnicas: gas".

7. Colocar y apretar el nuevo inyector.
8. En este momento realizar obligatoriamente un examen de estanqueidad. Para realizar un examen de estanqueidad consultar el apartado "Examen de estanqueidad".
9. Volver a colocar el quemador del horno, prestando atención para que las conexiones del termopar y la bujía no resulten dañados. Volver a apretar el tornillo de fijación.
10. En este momento comprobar obligatoriamente que la llama del quemador enciende correctamente. Consultar al respecto el apartado "Encendido correcto de la llama".
11. Volver a colocar la bandeja del fondo.

Sustitución del inyector para el quemador del grill (opcional)

1. Abrir la puerta del horno.
2. Soltar el tornillo que une la placa de fijación del quemador del grill con el quemador del grill y extraer el quemador con cuidado en línea recta. Prestar atención para que las conexiones del termopar y de la bujía no resulten dañadas. Ahora es posible acceder libremente a los inyectores del quemador.
3. Soltar el inyector del quemador del grill (llave de vaso de 7 mm).

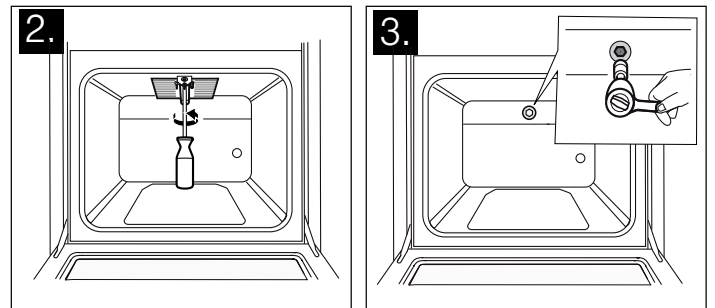

4. El nuevo inyector necesario para el nuevo tipo de gas puede consultarse en la tabla. Consultar al respecto el apartado "Características técnicas: gas".
5. Colocar y apretar el nuevo inyector.
6. En este momento realizar obligatoriamente un examen de estanqueidad. Para realizar un examen de estanqueidad consultar el apartado "Examen de estanqueidad".
7. Volver a colocar el quemador del grill, prestando atención para que las conexiones del termopar y de la bujía no resulten dañados. Volver a atornillar los tornillos.
8. Introducir la junta en el quemador hasta el tope.
9. En este momento comprobar obligatoriamente que la llama del quemador enciende correctamente. Consultar al respecto el apartado "Encendido correcto de la llama".

Examen de estanqueidad y funcional

⚠ ¡Peligro de explosión!

Evitar la formación de chispas. No utilizar fuego abierto.

Realizar el examen de estanqueidad únicamente con un spray detector de fugas adecuado.

En caso de una fuga de gas

Cerrar el paso de gas.

Ventilar bien el espacio afectado.

Comprobar nuevamente las conexiones de gas y de inyectores. Repetir el examen de estanqueidad.

El examen de estanqueidad deben realizarlo dos personas conforme a las siguientes instrucciones.

Comprobación de la conexión de gas

1. Abrir el paso de gas.
2. Rociar la conexión de gas con spray detector de fugas.

Si se formasen pequeñas burbujas o espuma que indicasen la existencia de una fuga de gas, seguir las instrucciones del apartado "En caso de una fuga de gas".

Realizar los mismos pasos en la parte cerrada con el tapón ciego.

Comprobación de los inyectores del quemador

1. Abrir el paso de gas.
Realizar un examen de estanqueidad individual en cada inyector.
2. Cerrar con cuidado el agujero del inyector del quemador que se va a comprobar con el dedo o con un dispositivo adecuado.
3. Rociar el inyector con spray detector de fugas.
4. Presionar el mando de funciones y girarlo en sentido contrario a las agujas del reloj. De esta forma llega gas al inyector.

Si se formasen pequeñas burbujas o espuma que indicasen la existencia de una fuga de gas, seguir las instrucciones del apartado "En caso de una fuga de gas".

Comprobación de los tornillos de derivación

1. Abrir el paso de gas.
Realizar un examen de estanqueidad individual en cada tornillo de derivación.
2. Cerrar con cuidado el agujero del inyector del quemador que se va a comprobar con el dedo o con un dispositivo adecuado.
3. Rociar el inyector del quemador que se va a comprobar con un spray detector de fugas.
4. Presionar el mando giratorio y girarlo en sentido contrario a las agujas del reloj. De esta forma llega gas al inyector.

Si se formasen pequeñas burbujas o espuma que indicasen la existencia de una fuga de gas, seguir las instrucciones del apartado "En caso de una fuga de gas".

Comprobación del inyector del quemador del horno (opcional)

1. Abrir el paso de gas.
2. Cerrar con cuidado el agujero del inyector del quemador del horno con el dedo o con un dispositivo adecuado.
3. Rociar el inyector con spray detector de fugas.
4. Presionar el mando de funciones y girarlo en sentido contrario a las agujas del reloj. De esta forma llega gas al inyector.

Si se formasen pequeñas burbujas o espuma que indicasen la existencia de una fuga de gas, seguir las instrucciones del apartado "En caso de una fuga de gas".

Comprobación del inyector del quemador del grill (opcional)

1. Abrir el paso de gas.
2. Cerrar con cuidado el agujero del inyector del quemador del grill con el dedo o con un dispositivo adecuado.
3. Rociar el inyector con spray detector de fugas.
4. Girar el mando de funciones del horno en el sentido de las agujas del reloj. De esta forma llega gas al inyector.

Si se formasen pequeñas burbujas o espuma que indicasen la existencia de una fuga de gas, seguir las instrucciones del apartado "En caso de una fuga de gas".

Encendido correcto de la llama

Quemador

La formación de la llama y el desarrollo de la temperatura deben comprobarse en cada quemador tras un cambio a otro tipo de gas.

En caso de problemas, comparar los valores del inyector con los valores de la tabla.

Solamente para modelos sin seguro de la llama

1. Encender el quemador de la placa de cocción de la forma descrita en el manual de instrucciones.
2. Comprobar que la llama grande y la llama pequeña encienden correctamente. La llama ha de arder de forma constante y homogénea.
3. Alternar rápidamente entre la llama grande y la llama pequeña con el mando del quemador. Repetir este proceso varias veces. La llama de gas no debe apagarse ni fluctuar.

Solamente para modelos con seguro de la llama

1. Encender el quemador de la placa de cocción de la forma descrita en el manual de instrucciones.
2. Situar el mando del quemador en la posición de llama pequeña.
Comprobar si el seguro de la llama está activado, sujetando el mando durante 1 minuto aproximadamente en la posición "llama pequeña" .
3. Comprobar que la llama grande y la llama pequeña encienden correctamente. La llama ha de arder de forma constante y homogénea.
4. Alternar rápidamente entre la llama grande y la llama pequeña con el mando del quemador. Repetir este proceso varias veces. La llama de gas no debe apagarse ni fluctuar.

Horno

Quemador de gas inferior o quemador del grill (opcional)

1. Encender el quemador de gas inferior de la forma descrita en el manual de instrucciones.
2. Comprobación del encendido de la llama con la puerta del horno abierta:
La llama debe arder de forma homogénea por todas partes (durante los primeros minutos pueden producirse ligeras pérdidas; a continuación las llamas deberían arder de forma constante).
3. Para comprobar el funcionamiento correcto del termopar, dejar funcionar el aparato durante algunos minutos.
En caso necesario comprobar los ajustes; en caso de funcionamiento incorrecto sustituir el tornillo de derivación del quemador.

Datos técnicos: gas

Se ofrece una lista con distintos tipos de gas y sus valores correspondientes.

Valores del inyector del quemador auxiliar

	*G20/G25	G20	G20	G25	G25	G30/G31	**G30	G25.1	G27	G30
Presión del gas (mbar)	20/25	20	25	20	25	28-30/37	50	25	20	37
Inyector (mm)	0,72	0,72	0,68	0,77	0,72	0,50	0,43	0,72	0,77	0,47
Boquilla de derivación (mm)	0,50	0,50	0,50	0,50	0,50	0,30	0,30	0,50	0,50	0,30
Potencia de entrada máx. (kW)	1	1	1	1	1	1	1	1	1	1
Potencia de entrada mín. (kW)	≤0,55	≤0,55	≤0,55	≤0,55	≤0,55	≤0,55	≤0,55	≤0,55	≤0,55	≤0,55
Caudal de gas a 15 °C y 1013 mbar m ³ /h	0,095/ 0,111	0,095	0,095	0,111	0,111	-	-	0,111	0,116	-
Caudal de gas a 15 °C y 1013 mbar g/h	-	-	-	-	-	73	73	-	-	73

* Para Francia y Bélgica

** Para G30 (50 mbar), el servicio de mantenimiento debe encargarse del set de inyectores HEZ298070.

Valores del inyector del quemador estándar

	*G20/G25	G20	G20	G25	G25	G30/G31	**G30	G25.1	G27	G30
Presión del gas (mbar)	20/25	20	25	20	25	28-30/37	50	25	20	37
Inyector (mm)	0,97	0,97	0,91	1	0,94	0,65	0,58	0,94	1,00	0,62
Boquilla de derivación (mm)	0,58	0,58	0,58	0,58	0,58	0,38	0,38	0,58	0,58	0,38
Potencia de entrada máx. (kW)	1,75	1,75	1,75	1,75	1,75	1,75	1,75	1,75	1,75	1,75
Potencia de entrada mín. (kW)	≤0,9	≤0,9	≤0,9	≤0,9	≤0,9	≤0,9	≤0,9	≤0,9	≤0,9	≤0,9
Caudal de gas a 15 °C y 1013 mbar m ³ /h	0,167/ 0,194	0,167	0,167	0,194	0,194	-	-	0,194	0,203	-
Caudal de gas a 15 °C y 1013 mbar g/h	-	-	-	-	-	127	127	-	-	127

* Para Francia y Bélgica

** Para G30 (50 mbar), el servicio de mantenimiento debe encargarse del set de inyectores HEZ298070.

Valores del inyector del quemador wok (opcional)

	*G20/G25	G20	G20	G25	G25	G30/G31	**G30	G25.1	G27	G30
Presión del gas (mbar)	20/25	20	25	20	25	28-30/37	50	25	20	37
Inyector (mm)	1,35	1,35	1,20	1,45	1,40	0,96	0,75	1,40	1,46	0,90
Boquilla de derivación (mm)	0,88	0,88	0,88	0,88	0,88	0,55	0,55	0,88	0,88	0,55
Potencia de entrada máx. (kW)	3,6	3,6	3,6	3,6	3,6	3,6	3,6	3,6	3,6	3,6
Potencia de entrada mín. (kW)	≤1,7	≤1,7	≤1,7	≤1,7	≤1,7	≤1,7	≤1,7	≤1,7	≤1,7	≤1,7
Caudal de gas a 15 °C y 1013 mbar m ³ /h	0,342/ 0,398	0,342	0,342	0,398	0,398	-	-	0,398	0,418	-
Caudal de gas a 15 °C y 1013 mbar g/h	-	-	-	-	-	261	261	-	-	261

* Para Francia y Bélgica

** Para G30 (50 mbar), el servicio de mantenimiento debe encargarse del set de inyectores HEZ298070.

Valores del inyector del quemador de gran potencia (opcional)

	*G20/G25	G20	G20	G25	G25	G30/G31	**G30	G25.1	G27	G30
Presión del gas (mbar)	20/25	20	25	20	25	28-30/37	50	25	20	37
Inyector (mm)	1,16	1,16	1,10	1,34	1,21	0,85	0,75	1,21	1,38	0,80
Boquilla de derivación (mm)	0,75	0,75	0,75	0,75	0,75	0,46	0,46	0,75	0,75	0,46
Potencia de entrada máx. (kW)	3	3	3	3	3	3	3	3	3	3
Potencia de entrada mín. (kW)	≤1,3	≤1,3	≤1,3	≤1,3	≤1,3	≤1,3	≤1,3	≤1,3	≤1,3	≤1,3
Caudal de gas a 15 °C y 1013 mbar m ³ /h	0,285/ 0,332	0,285	0,285	0,332	0,332	-	-	0,332	0,348	-
Caudal de gas a 15 °C y 1013 mbar g/h -	-	-	-	-	-	218	218	-	-	218

* Para Francia y Bélgica

** Para G30 (50 mbar), el servicio de mantenimiento debe encargar el set de inyectores HEZ298070.

Valores del inyector del quemador para grill de gas - horno de gas (opcional)

	*G20/G25	G20	G20	G25	G25	G30	**G30	G25.1
Presión del gas (mbar)	20/25	20	25	20	25	28-30	50	25
Inyector (mm)	1,00	1,00	0,98	1,13	1,10	0,70	0,62	1,10
Boquilla de derivación (mm)	-	-	-	-	-	-	-	-
Potencia de entrada máx. (kW)	2,1	2,1	2,1	2,1	2,1	2,1	2,1	2,1
Potencia de entrada mín. (kW)	-	-	-	-	-	-	-	-
Caudal de gas a 15 °C y 1013 mbar m ³ /h	0,2/0,233	0,2	0,2	0,233	0,233	-	-	0,233
Caudal de gas a 15 °C y 1013 mbar g/h -	-	-	-	-	-	153	153	-

* Para Francia y Bélgica

** Para G30 (50 mbar), el servicio de mantenimiento debe encargar el set de inyectores HEZ298070.

Valores del inyector del quemador inferior del horno de gas con termostato (opcional)

	*G20/G25	G20	G20	G25	G25	G30	**G30	G25.1
Presión del gas (mbar)	20/25	20	25	20	25	28-30	50	25
Inyector (mm)	1,16	1,16	1,10	1,34	1,21	0,85	0,75	1,21
Boquilla de derivación (mm)	0,76	0,76	0,67	0,80	0,70	0,48	0,45	0,70
Potencia de entrada máx. (kW)	3	3	3	3	3	3	3	3
Potencia de entrada mín. (kW)	-	-	-	-	-	-	-	-
Caudal de gas a 15 °C y 1013 mbar m ³ /h	0,285/ 0,332	0,285	0,285	0,332	0,332	-	-	0,332
Caudal de gas a 15 °C y 1013 mbar g/h -	-	-	-	-	-	218	218	-

* Para Francia y Bélgica

** Para G30 (50 mbar), el servicio de mantenimiento debe encargar el set de inyectores HEZ298070.

Medidas a observar	12	Desmontar o painel de comandos.....	16
Seleccionar o lado da ligação *	12	Substituir os parafusos de bypass.....	17
Ligação de gás	13	Montar o painel de comandos.....	17
Ligações autorizadas.....	13	Substituir o queimador do forno (opção).....	18
Tipos de ligação.....	13	Controlo de estanqueidade e funcionamento	18
Ligação de gás natural (NG).....	13	Verificar a ligação de gás	18
Ligação de gás líquido (LPG).....	14	Verificar os injectores do queimador.....	19
Mudança para um outro tipo de gás	14	Verificar os parafusos de bypass.....	19
Mudar para um outro tipo de gás	14	Verificar o injector do queimador do forno (opção)	19
Peças funcionais para a mudança do gás.....	14	Verificar o injector do queimador do grill (opção).....	19
Substituir os injectores dos queimadores.....	15	Formação da chama correcta	19
Ajustar ou substituir os parafusos de bypass do queimador e ajustar a chama pequena	15	Queimadores	19
Conversão de gás natural para gás líquido	15	Forno.....	19
Mudança de gás líquido para gás natural.....	16	Dados técnicos - gás	20

Medidas a observar

A mudança do aparelho para um outro tipo de gás só pode ser efectuada por um técnico autorizado e de acordo com as instruções contidas neste manual.

Uma ligação incorrecta e ajustes errados podem originar danos graves no aparelho. O fabricante do aparelho não se responsabiliza por danos e avarias deste tipo.

É favor observar com atenção os símbolos na placa de características. Se não existir nenhum símbolo para o seu país, ao efectuar os ajustes respeite as directivas técnicas do seu país.

Antes de colocar o aparelho, informe-se sobre o tipo de gás e a pressão de gás da rede de distribuição de gás local. Antes de colocar o aparelho em funcionamento, certifique-se de que foram efectuados correctamente todos os ajustes.

Respeitar os regulamentos e normas locais e internacionais.

Todos os dados de ligação estão na placa de características no lado de trás do aparelho.

Registe os dados na seguinte tabela:

Número do produto (E-Nr.),

Número do fabricante (FD),

Registe na tabela seguinte os ajustes de fábrica para ao tipo de gás/pressão do gás e também os ajustes válidos para o tipo de gás/pressão do gás após a mudança do gás.

N.º E (E-Nr.)	FD
Serviço de Assistência Técnica ☎	
Tipo de gás/pressão do gás	
Dados na placa de características	
Tipo de gás/pressão do gás	
Dados após a mudança do gás	

As alterações efectuadas no aparelho e o tipo de ligação têm um papel importante no que respeita a um funcionamento correcto e seguro.

Seleccionar o lado da ligação *

A ligação do gás pode ser feita do lado direito ou esquerdo. Se necessário, o lado da ligação pode ser modificado.

Fechar a entrada de gás principal.

Caso a ligação do gás deva ser efectuada no lado oposto, a união roscada (chave tamanho 22) na ligação do gás não utilizada deverá ser munida com um tampão cego (chave tamanho 24) e um novo anel vedante.

Depois de se alterar o lado da ligação é necessário realizar uma verificação da estanqueidade. *Para o efeito, consultar o capítulo "Verificação da estanqueidade".*

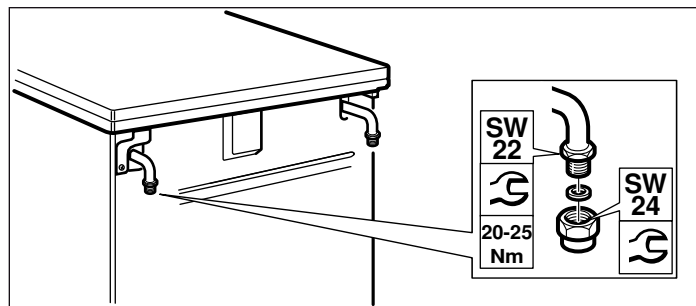

Nota: Para realizar a ligação do aparelho, deve utilizar-se uma chave dinamométrica.

* **Opção:** Apenas válida para alguns modelos.

Ligação de gás

Ligações autorizadas

Estas instruções apenas são válidas para a colocação do aparelho nos países indicados na placa de características.

Se o aparelho for colocado, conectado e utilizado num país que não está indicado na placa de características, é necessário utilizar uma instrução de instalação e de montagem que contenha os dados e informações referentes às condições de ligação válidas no respectivo país.

Tipos de ligação

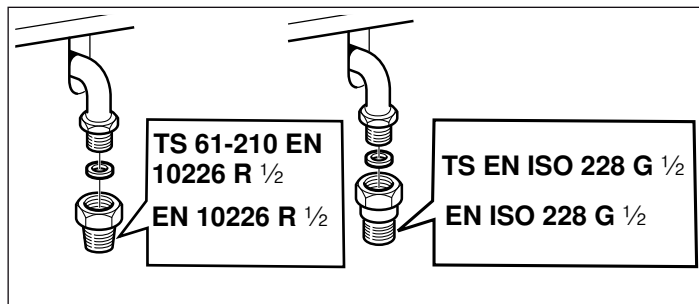

País:	EN 10226 R $\frac{1}{2}$ (TS 61-210 EN 10226 R $\frac{1}{2}$)	EN ISO 228 G $\frac{1}{2}$ (TS EN ISO 228 G $\frac{1}{2}$)
AT	Áustria	X
BE	Bélgica	X
CH	Suíça	X
DE	Alemanha	X
ES	Espanha	X
FR	França	X
GR	Grécia	X
IT	Itália	X
NL	Holanda	X
PT	Portugal	X
HR	Croácia	
SL	Eslovénia	
YU	Sérvia	
TR	Turquia	X
PL	Polónia	X
RO	Roménia	X
AE	Emirados Árabes Unidos	X
ZA	África do Sul	X
HU	Hungria	X

Ligação de gás natural (NG)

Em caso de utilização de gás natural (NG), a ligação do gás faz-se através de um tubo de gás ou através de um tubo flexível de segurança com uma peça de ligação com rosca em cada extremidade.

Ligação conforme EN ISO 228 G $\frac{1}{2}$ (TS EN ISO 228 G $\frac{1}{2}$)

1. Colocar o novo vedante na peça de ligação. Prestar atenção para que o vedante apoie correctamente.
2. Colocar a peça de ligação (**com uma chave tamanho 24**) na extremidade da ligação de gás (com uma chave tamanho 22).
3. Aplicar a união roscada do tubo de gás ou do tubo flexível de segurança (com uma chave tamanho 24) na peça de união com um novo vedante e apertar firmemente.
4. Para realizar uma verificação da estanqueidade é favor ler o capítulo "Verificação da estanqueidade". Alimentar a entrada de gás.

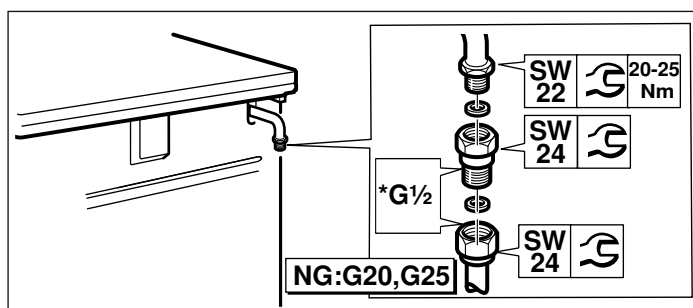

Notas

- *G $\frac{1}{2}$: EN ISO 228 G $\frac{1}{2}$ (TS EN ISO 228 G $\frac{1}{2}$)
- Para realizar a ligação do aparelho, deve utilizar-se uma chave dinamométrica.

Ligação conforme EN 10226 R $\frac{1}{2}$ (TS 61-210 EN 10226 R $\frac{1}{2}$)

1. Colocar o novo vedante na peça de ligação. Prestar atenção para que o vedante apoie correctamente.
2. Colocar a peça de ligação (**com uma chave tamanho 24**) na extremidade da ligação de gás (com uma chave tamanho 22).
3. Aplicar a união roscada do tubo de gás ou do tubo flexível de segurança (com uma chave tamanho 24) na peça de união e apertar firmemente.
4. Para realizar uma verificação da estanqueidade é favor ler o capítulo "Verificação da estanqueidade". Alimentar a entrada de gás.

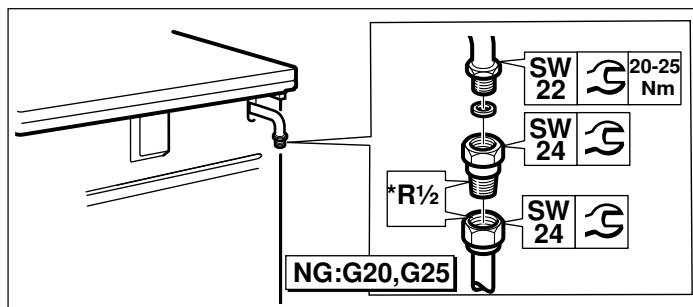

Notas

- *R $\frac{1}{2}$: EN 10226 R $\frac{1}{2}$ (TS 61-210 EN 10226 R $\frac{1}{2}$)
- Para realizar a ligação do aparelho, deve utilizar-se uma chave dinamométrica.

Ligação de gás líquido (LPG)

Atenção!

Respeitar as directivas específicas do país.

Se for utilizado gás líquido (LPG), a ligação de gás faz-se através de um tubo flexível de gás ou através de uma ligação fixa.

Se for utilizado um tubo flexível de gás devem ser observadas as seguintes medidas:

- Utilizar um tubo flexível de segurança ou tubo flexível de plástico (diâmetro 8 ou 10 mm).
- Fixá-lo à ligação de gás através de um dispositivo de ligação (p. ex., uma braçadeira de tubos flexíveis).
- O tubo flexível deve ser curto e totalmente estanque. O comprimento do tubo flexível deve perfazer no máximo 1,5 m. Observar as directivas actuais.
- O tubo flexível do gás tem de ser substituído todos os anos.

1. Colocar o novo vedante na peça de ligação. Prestar atenção para que o vedante apoie correctamente.

2. Colocar a peça de ligação (**com uma chave tamanho 24**) na extremidade da ligação de gás (com uma chave tamanho 22).

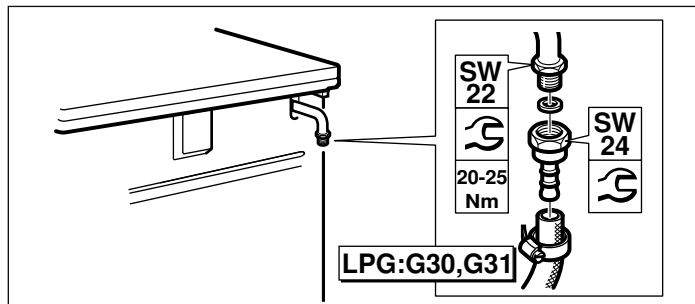

3. Colocar o tubo flexível de segurança e apertar firmemente com a união roscada ou braçadeira.

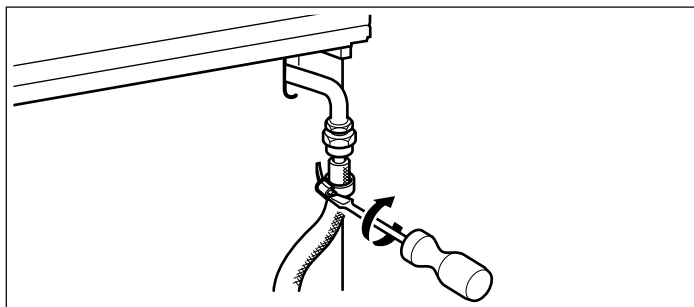

4. Para realizar uma verificação da estanqueidade é favor ler o capítulo "Verificação da estanqueidade". Alimentar a entrada de gás.

Nota: Para realizar a ligação do aparelho, deve utilizar-se uma chave dinamométrica.

Mudança para um outro tipo de gás

Mudar para um outro tipo de gás

- A peça de ligação do gás tem de ser substituída.
- Os injectores dos queimadores têm de ser substituídos.
- Consoante o ajuste de fábrica do gás é necessário substituir os parafusos de bypass das torneiras dos queimadores ou enroscá-los até ao encosto.
- Se existentes, também é necessário substituir os injectores do forno e do grill.

Nos injectores encontram-se números que indicam o seu diâmetro. Pode encontrar mais informações sobre os tipos de gás adequados para o aparelho e os respectivos injectores de gás no capítulo "Propriedades técnicas - Gás".

Após a mudança

- Após a mudança para um outro tipo de gás é necessário efectuar uma verificação da estanqueidade. Para o efeito, consultar o capítulo "Verificação da estanqueidade".
- Após a mudança para um outro tipo de gás é necessário verificar a formação correcta da chama. Em relação a este assunto, consultar o capítulo "Formação da chama correcta".
- Registe o tipo de gás ajustado de novo e a nova pressão do gás na tabela. Em relação a este assunto, consultar o capítulo "Medidas a observar".

Atenção!

Após a mudança para um outro tipo de gás é necessário afixar o autocolante com as indicações referentes ao tipo de gás e um asterisco no local previsto para o efeito na placa de características **RESPEITAR OBRIGATORIAMENTE**.

Peças funcionais para a mudança do gás

As peças funcionais que são necessárias para a mudança do gás de acordo com estas instruções, estão ilustradas em baixo.

Os diâmetros dos injectores correctos podem ser encontrados na tabela, no capítulo "Propriedades técnicas - Gás".

Utilizar sempre novos vedantes.

A peça de ligação do gás a utilizar pode variar consoante o tipo de gás e as regulamentações específicas do país.

(*) Ao realizar a ligação do gás é necessário utilizar estas peças funcionais.

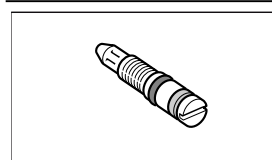

Parafuso de bypass

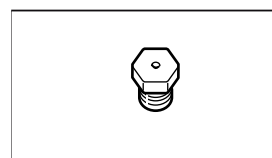

Injetor do queimador

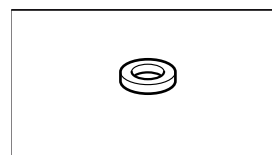

(*) Vedante

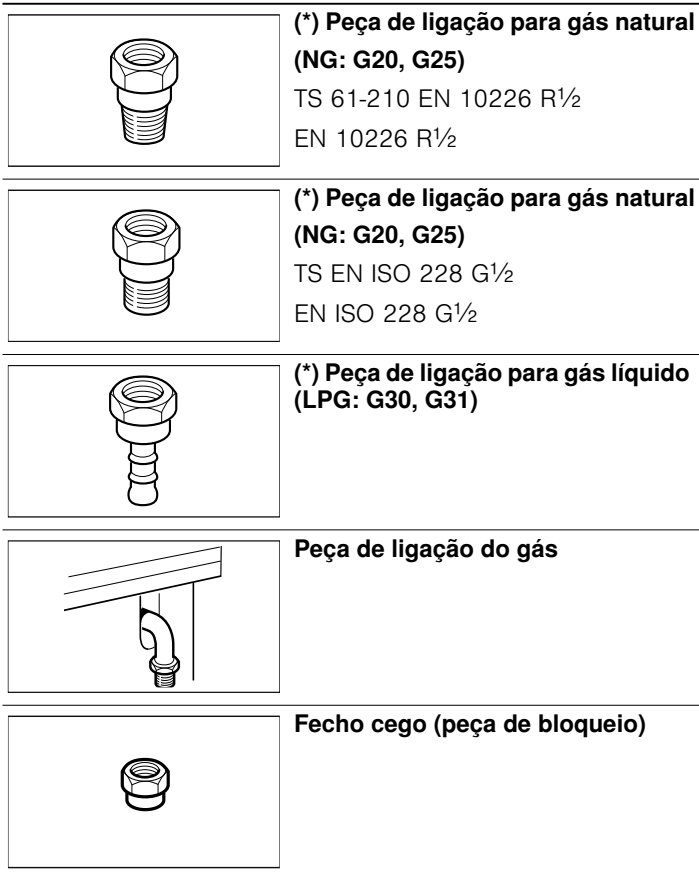

Substituir os injetores dos queimadores

1. Desligue todos os botões no painel de comandos.
2. Feche a torneira de alimentação de gás.
3. Retire a grelha e as peças do queimador.
4. Desmonte os injetores dos queimadores (chave de caixa 7).

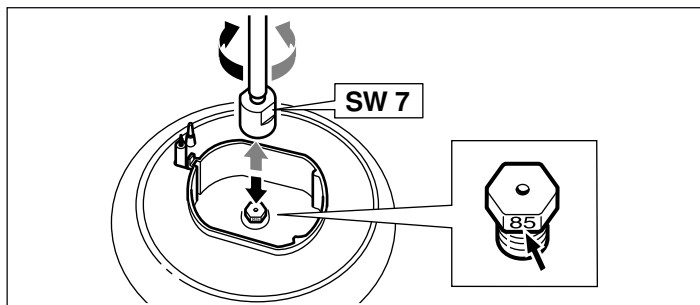

5. Se o seu aparelho possuir um queimador para wok com acesso lateral, desmonte o injetor do queimador conforme abaixo ilustrado (chave de bocas 7)

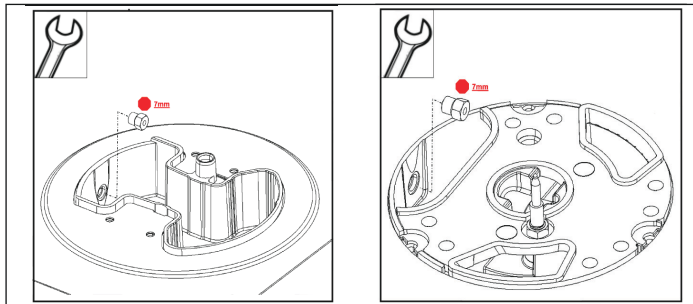
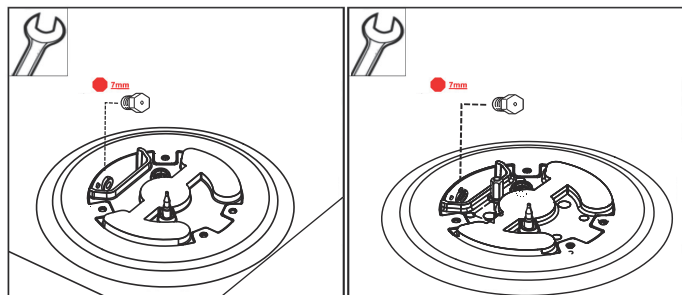

6. Determine o tipo de injetor do queimador com a ajuda da tabela. Para tal, consulte o capítulo "Dados técnicos- Gás". Monte injetores novos nos respetivos queimadores.

Depois da troca, verifique a estanqueidade. Consulte o capítulo "Teste de deteção de fugas".

Ajustar ou substituir os parafusos de bypass do queimador e ajustar a chama pequena

Os parafusos de bypass regulam a altura da chama mínima dos queimadores.

Preparação

Fechar a entrada de gás.

⚠ Perigo de choque eléctrico!!

Interromper a alimentação eléctrica para o aparelho.

1. Desligar os interruptores no painel de comando.
2. Retire os manípulos selectores individualmente, segurando-os próximo do painel de controlo e puxá-los a direito para fora.

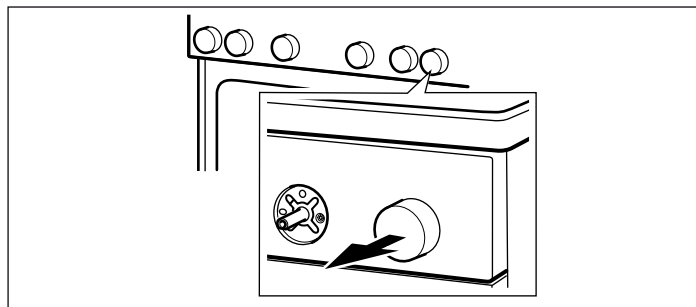

Conversão de gás natural para gás líquido

Caso o aparelho esteja regulado de fábrica para gás natural (GN: G20, G25) e seja agora convertido pela 1.ª vez para gás liquefeito (GPL: G30, G31):

Para modelos com dispositivo de segurança:

O painel de comandos tem de ser desmontado para ter acesso aos injetores de derivação. Ver capítulo "Desmontar o painel de comandos".

Os injetores de derivação têm de ser bem apertados até ao batente.

Em seguida, tem de executar os passos que constam do capítulo "Montar o painel de comandos".

Para modelos com forno a gás (opcional):

Tem de desmontar o painel de comandos para ter acesso ao injetor de derivação por baixo da válvula do queimador. Ver capítulo "Desmontar o painel de comandos".

O injetor de derivação do queimador do forno tem de ser bem apertado até ao batente.

Em seguida, tem de executar os passos que constam do capítulo "Montar o painel de comandos".

Mudança de gás líquido para gás natural

Caso o aparelho deva ser mudado de gás líquido (LPG: G30, G31) para gás natural (NG: G20, G25) ou esta mudança já tenha sido efectuada e agora se pretenda reverter a situação:

é necessário substituir todos os parafusos de bypass do aparelho. Em relação a este assunto, leia o capítulo "Retirar o painel de controlo".

De seguida, é necessário executar as instruções no capítulo "Substituir os parafusos de bypass".

Em seguida, devem ser respeitadas as instruções no capítulo "Fixar o painel de controlo".

Desmontar o painel de comandos

1. Caso o aparelho possua uma tampa superior, retire-a. Para retirar, abra a tampa segurando-a dos lados com as duas mãos e puxe-a para cima. A tampa superior solta-se. Tenha cuidado para não perder as dobradiças.

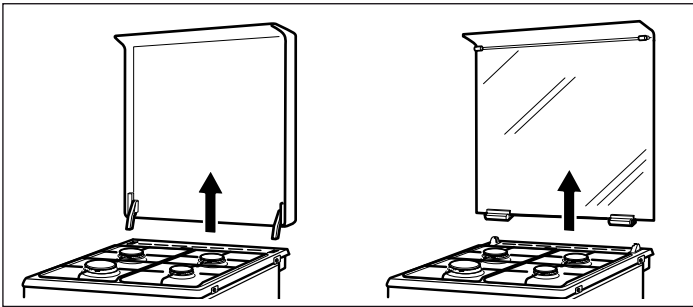

2. Retire a grelha e as peças do queimador.

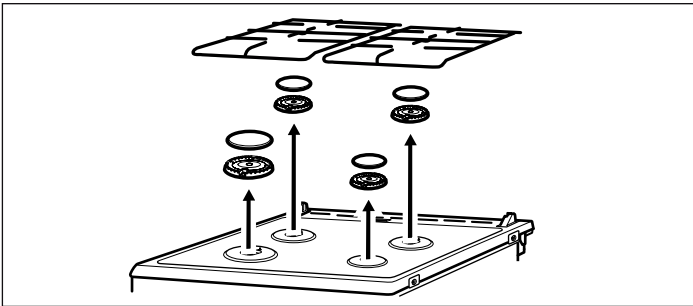

3. Caso existam, retire todos os parafusos de ligação dos queimadores à placa de cozinhar.

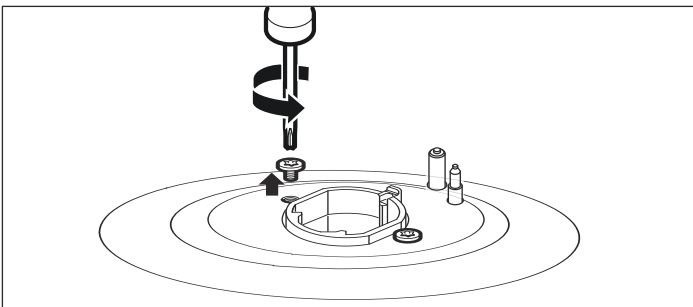

4. Retire os dois parafusos (T20) dianteiros direito e esquerdo na chapa da placa de cozinhar. Não retire as peças de plástico debaixo dos parafusos.

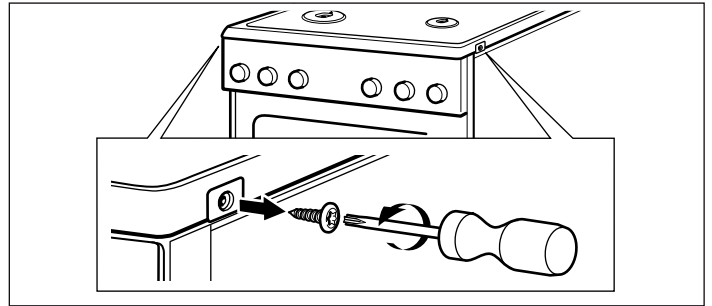

5. Nos modelos com queimador para wok (opcional): retire os 4 parafusos (M4) do queimador para wok.

6. Segure a parte da frente da chapa da placa de cozinhar e eleve-a, no máximo, 30°. Segure a chapa da placa de cozinhar juntamente com a calha de perfil, que se encontra na vertical sobre a fixação dianteira dos queimadores.

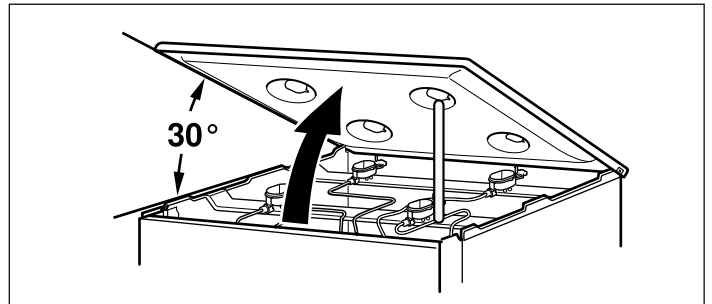

7. Retire as coberturas de plástico dos lados esquerdo e direito dos perfis frontais (sem riscar). Desenrosque os parafusos (T20) subjacentes.

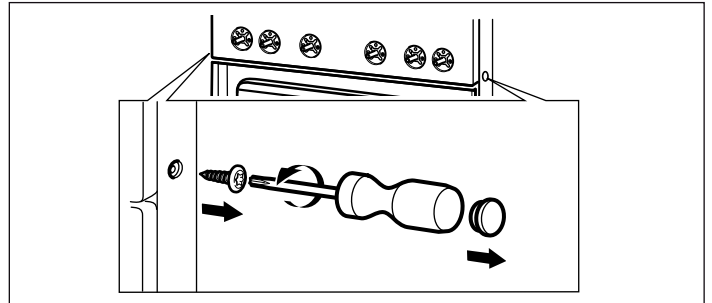

8. Retire os dois parafusos (M4) que ficam visíveis após a remoção dos manipulados do seletor (T15).

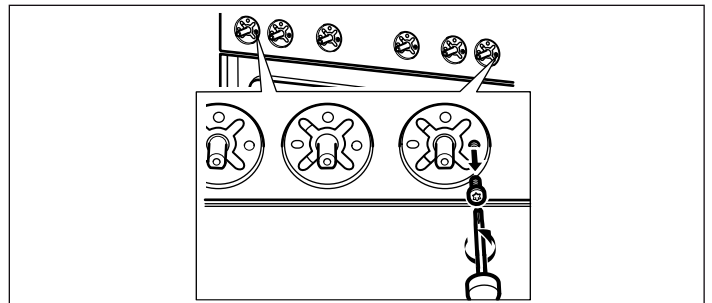

9. Segure o painel de comandos dianteiro com ambas as mãos e puxe-o lentamente para cima. Solte-o cuidadosamente dos ganchos de fixação. Depois puxe o painel cuidadosamente para a frente e retire-o. Certifique-se de que os cabos não são danificados e que as ligações não se soltam.

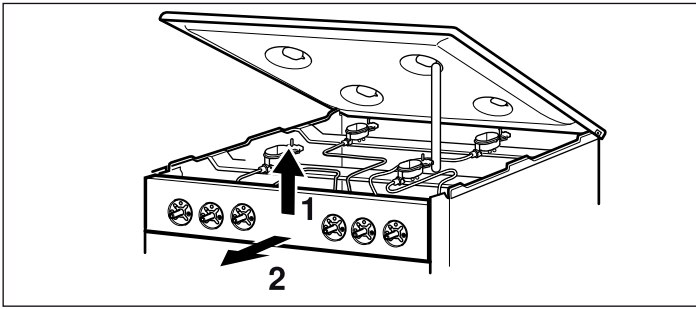

Substituir os parafusos de bypass

1. Soltar os parafusos de bypass com uma chave de parafusos plana (n.º 2). Desenroscar os parafusos de bypass.

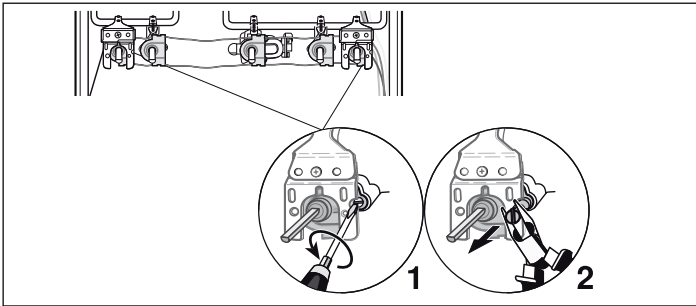
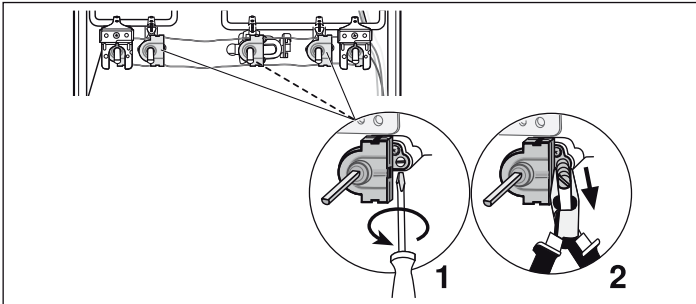

2. Pode determinar os novos parafusos de bypass que necessita após a mudança de gás com base na tabela. Para o efeito, consultar o capítulo "Propriedades técnicas - Gás".
3. Verifique se os vedantes do parafuso de bypass assentam correctamente e se funcionam sem erros. Utilizar apenas um parafuso de bypass com vedantes intactos.

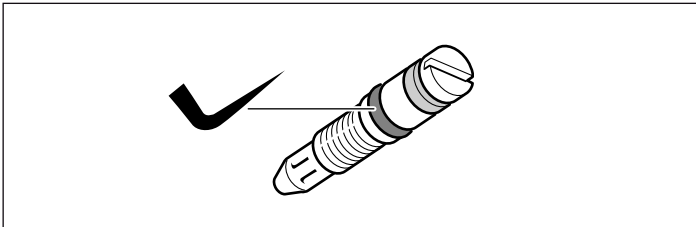

4. Aplicar e apertar firmemente o novo parafuso de bypass. Certifique-se de que todos os parafusos de bypass estão conectados às torneiras de fecho correctas.
5. Neste momento, é absolutamente necessário efectuar uma verificação de estanqueidade. Para o efeito, consultar o capítulo "Verificação da estanqueidade".

Montar o painel de comandos

A montagem processa-se na ordem inversa.

1. Segure o painel dianteiro com ambas as mãos e coloque-o com cuidado. Certifique-se de que os cabos não são danificados e que as ligações não se soltam. Desloque-o ligeiramente para baixo e prenda-o nos ganchos de fixação.
2. Volte a colocar os dois parafusos (T15) (M4) que foram retirados anteriormente do painel de comandos.
3. Volte a inserir os parafusos (T20), que foram retirados dos lados esquerdo e direito dos perfis frontais. Volte a colocar as coberturas de plástico.
4. Coloque cuidadosamente a chapa da placa de cozinhar. Certifique-se de que as peças de plástico por baixo dos parafusos não caem. Aperte novamente os dois parafusos (T20) dianteiros direito e esquerdo na chapa da placa de cozinhar. Caso existam, coloque todos os parafusos de ligação dos queimadores na chapa da placa de cozinhar.
5. Nos modelos com queimador para wok (opcional): coloque novamente os 4 parafusos Torx (M4) que foram retirados do queimador para wok.
6. Segure a tampa superior do fogão (caso exista) dos dois lados e introduza-a na vertical, no suporte.
7. Coloque o corpo do queimador de acordo com o tamanho e tenha atenção para que a vela encaixe no orifício existente na borda do corpo do queimador. Coloque as tampas dos queimadores esmaltadas ao centro sobre as respetivas bases.
8. Coloque novamente a grelha. Certifique-se de que a grelha assenta sobre o queimador auxiliar com uma distância de 80 mm.
9. Coloque cuidadosamente os manípulos dos seletores.
10. Neste passo, verifique impreterivelmente o funcionamento dos queimadores. Para tal, consulte o capítulo "Funcionamento correcto dos queimadores".
11. Verifique se o aparelho está a funcionar corretamente.

Substituir o queimador do forno (opção)

Preparação

Desligar todos os interruptores no painel de controlo.

Fechar a entrada de gás.

⚠ Perigo de choque eléctrico!!

Interromper a alimentação eléctrica para o aparelho.

Substituir o injector para o queimador do forno

1. Abra a porta do forno.
2. Soltar o parafuso de fixação dianteiro do fundo do forno.
3. Segurar o fundo do forno à frente, levantar e puxar para fora.

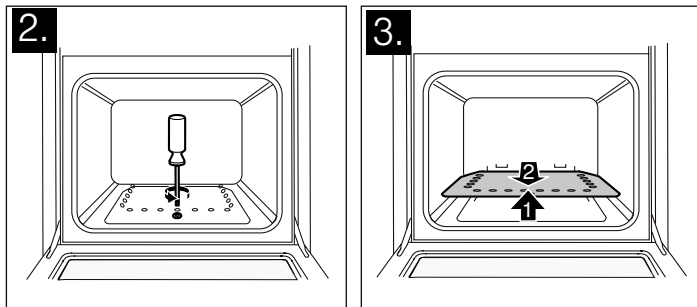

4. Soltar o parafuso de fixação do queimador e retirar cuidadosamente o queimador do forno. Os injectores dos queimadores estão agora livremente acessíveis. Prestar atenção para que as ligações do elemento térmico e das velas de ignição não sejam danificadas.
5. Soltar o injector na entrada do queimador, no lado de trás do forno (com ajuda de uma chave de caixa de 7 mm).

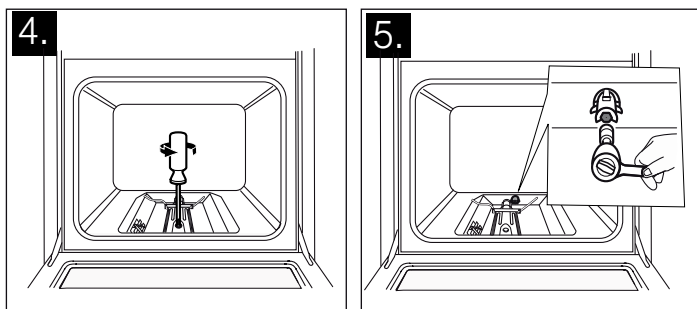

6. Pode determinar o novo injector que irá necessitar após a mudança de gás com base na tabela. Para o efeito, consultar o capítulo "Propriedades técnicas - Gás".
7. Monte o novo injector e aperte-o.
8. Neste momento, é absolutamente necessário efectuar uma verificação de estanqueidade. Para realizar uma verificação

da estanqueidade é favor ler o capítulo "Verificação da estanqueidade".

9. Voltar a aplicar o queimador do forno; nessa ocasião, prestar atenção para que as ligações do elemento térmico e da vela de ignição não sejam danificadas. Voltar a apertar o parafuso de fixação.
10. Neste momento, verificar necessariamente a formação da chama do queimador. Em relação a este assunto, consultar o capítulo "Formação da chama correcta".
11. Voltar a aplicar o fundo do forno.

Substituir o injector para o queimador do grill (opção)

1. Abra a porta do forno.
2. Soltar o parafuso que une a placa de fixação do queimador do grill e o queimador do grill e puxar o queimador cuidadosamente para fora a direito. Prestar atenção para que as ligações do elemento térmico e das velas de ignição não sejam danificadas. Os injectores dos queimadores estão agora livremente acessíveis.
3. Soltar o injector do queimador do grill (chave de caixa de 7 mm).

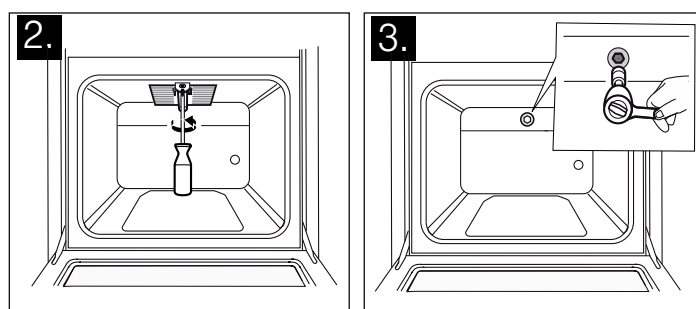

4. Pode determinar o novo injector, necessário para o tipo de gás mudado, com base na tabela. Para o efeito, consultar o capítulo "Propriedades técnicas - Gás".
5. Monte o novo injector e aperte-o.
6. Neste momento, é absolutamente necessário efectuar uma verificação de estanqueidade. Para realizar uma verificação da estanqueidade é favor ler o capítulo "Verificação da estanqueidade".
7. Voltar a aplicar o queimador do grill; nessa ocasião, prestar atenção para que as ligações do elemento térmico e da vela de ignição não sejam danificadas. Voltar a enroscar os parafusos.
8. Inserir o vedante até ao encosto no queimador.
9. Neste momento, verificar necessariamente a formação da chama do queimador. Em relação a este assunto, consultar o capítulo "Formação da chama correcta".

Controlo de estanqueidade e funcionamento

⚠ Perigo de explosão!

Evitar a formação de faíscas. Não utilizar chamas abertas. Efectuar a verificação da estanqueidade apenas com um spray de detecção de fugas adequado.

No caso de uma fuga de gás

Fechar a entrada de gás.
Arejar bem o lugar em questão.
Voltar a verificar as ligações do gás e dos injectores. Repetir a verificação da fuga.

A verificação da estanqueidade deverá ser efectuada por duas pessoas, de acordo com as seguintes instruções.

Verificar a ligação de gás

1. Alimentar a entrada de gás.
2. Pulverizar a ligação de gás com um spray de detecção de fugas.

Caso se formem pequenas bolhas ou espuma que indiquem uma fuga de gás, siga as instruções no capítulo "No caso de uma fuga de gás".

Efectuar os mesmos passos para a peça tapada com o tampão cego.

Verificar os injectores do queimador

1. Alimentar a entrada de gás.
Efectuar a verificação da estanqueidade em separado para cada injector.
2. Tapar o orifício do injector do queimador a verificar cuidadosamente com o dedo ou com um dispositivo adequado.
3. Pulverizar o injector com um spray de detecção de fugas.
4. Pressionar o selector de funções e rodar contra o sentido dos ponteiros do relógio. Desta forma é enviado gás para o injector.

Caso se formem pequenas bolhas ou espuma que indiquem uma fuga de gás, siga as instruções no capítulo "No caso de uma fuga de gás".

Verificar os parafusos de bypass

1. Alimentar a entrada de gás.
Efectuar a verificação da estanqueidade em separado para cada parafuso de bypass.
2. Tapar o orifício do injector do queimador a verificar cuidadosamente com o dedo ou com um dispositivo adequado.
3. Pulverizar o injector do queimador a verificar com um spray de detecção de fugas.
4. Pressionar o manípulo selector e rodar contra o sentido dos ponteiros do relógio. Desta forma é enviado gás para o injector.

Caso se formem pequenas bolhas ou espuma que indiquem uma fuga de gás, siga as instruções no capítulo "No caso de uma fuga de gás".

Verificar o injector do queimador do forno (opção)

1. Alimentar a entrada de gás.
2. Tapar o orifício do injector do queimador do forno cuidadosamente com o dedo ou com um dispositivo adequado.
3. Pulverizar o injector com um spray de detecção de fugas.
4. Pressionar o selector de funções e rodar contra o sentido dos ponteiros do relógio. Desta forma é enviado gás para o injector.

Caso se formem pequenas bolhas ou espuma que indiquem uma fuga de gás, siga as instruções no capítulo "No caso de uma fuga de gás".

Verificar o injector do queimador do grill (opção)

1. Alimentar a entrada de gás.
2. Tapar o orifício do injector do queimador do grill cuidadosamente com o dedo ou com um dispositivo adequado.
3. Pulverizar o injector com um spray de detecção de fugas.
4. Rodar o selector de funções do forno no sentido do ponteiro dos relógios. Desta forma é enviado gás para o injector.

Caso se formem pequenas bolhas ou espuma que indiquem uma fuga de gás, siga as instruções no capítulo "No caso de uma fuga de gás".

Formação da chama correcta

Queimadores

A formação da chama e o desenvolvimento da temperatura têm de ser verificados para cada queimador após a mudança para um outro tipo de gás.

Se surgir um problema, comparar os valores dos injectores com os valores na tabela.

Apenas para modelos sem protecção de ignição

1. Acender o queimador da placa de cozinhar como descrito no Manual de instruções.
2. Verificar a correcta formação da chama na chama grande e pequena. A chama deve arder de forma constante e uniforme.
3. Virar o botão do queimador rapidamente num e noutro sentido, entre a chama grande e a chama pequena. Repetir esta operação algumas vezes. A chama do gás não pode extinguir-se nem tremeluzir.

Apenas para modelos com protecção de ignição

1. Acender o queimador da placa de cozinhar como descrito no Manual de instruções.
2. Rodar o botão do queimador para a chama pequena. Verificar se a protecção de ignição está activa, mantendo o botão cerca de 1 minuto na posição "Chama pequena".
3. Verificar a correcta formação da chama na chama grande e pequena. A chama deve arder de forma constante e uniforme.
4. Virar o botão do queimador rapidamente num e noutro sentido, entre a chama grande e a chama pequena. Repetir esta operação algumas vezes. A chama do gás não pode extinguir-se nem tremeluzir.

Forno

Queimador a gás ou queimador do grill (opção)

1. Acender o queimador como descrito no Manual de instruções.
2. Verificar a formação da chama com a porta do forno aberta: A chama tem de acender de modo uniforme por todo o lado (nos primeiros minutos podem surgir ligeiras falhas, no entanto, após alguns minutos, as chamas devem estar acesas de forma constante).
3. Para verificar o funcionamento correcto do elemento térmico, deixar o aparelho trabalhar durante alguns minutos.
Se necessário, verificar os ajustes; em caso de funcionamento incorrecto, substituir o parafuso de bypass do queimador.

Dados técnicos - gás

Foram listados diferentes tipos de gás e os respectivos valores.

Valores de injetores para o queimador auxiliar

	*G20/G25	G20	G20	G25	G25	G30/G31	**G30	G25.1	G27	G30
Pressão do gás (mbar)	20/25	20	25	20	25	28-30/37	50	25	20	37
Injetor (mm)	0,72	0,72	0,68	0,77	0,72	0,50	0,43	0,72	0,77	0,47
Injetor de derivação (mm)	0,50	0,50	0,50	0,50	0,50	0,30	0,30	0,50	0,50	0,30
Potência de entrada máx. (kW)	1	1	1	1	1	1	1	1	1	1
Potência de entrada mín. (kW)	≤0,55	≤0,55	≤0,55	≤0,55	≤0,55	≤0,55	≤0,55	≤0,55	≤0,55	≤0,55
Fluxo de gás a 15°C e 1013 mbar m ³ /h	0,095/ 0,111	0,095	0,095	0,111	0,111	-	-	0,111	0,116	-
Fluxo de gás a 15°C e 1013 mbar g/h	-	-	-	-	-	73	73	-	-	73

* Para França e Bélgica

** Para o G30 (50 mbar) é necessário encomendar à Assistência técnica o conjunto de injetores HEZ298070.

Valores dos injetores para o queimador normal

	*G20/G25	G20	G20	G25	G25	G30/G31	**G30	G25.1	G27	G30
Pressão do gás (mbar)	20/25	20	25	20	25	28-30/37	50	25	20	37
Injetor (mm)	0,97	0,97	0,91	1	0,94	0,65	0,58	0,94	1,00	0,62
Injetor de derivação (mm)	0,58	0,58	0,58	0,58	0,58	0,38	0,38	0,58	0,58	0,38
Potência de entrada máx. (kW)	1,75	1,75	1,75	1,75	1,75	1,75	1,75	1,75	1,75	1,75
Potência de entrada mín. (kW)	≤0,9	≤0,9	≤0,9	≤0,9	≤0,9	≤0,9	≤0,9	≤0,9	≤0,9	≤0,9
Fluxo de gás a 15°C e 1013 mbar m ³ /h	0,167/ 0,194	0,167	0,167	0,194	0,194	-	-	0,194	0,203	-
Fluxo de gás a 15°C e 1013 mbar g/h	-	-	-	-	-	127	127	-	-	127

* Para França e Bélgica

** Para o G30 (50 mbar) é necessário encomendar à Assistência técnica o conjunto de injetores HEZ298070.

Valores dos injetores para o queimador para wok (opcional)

	*G20/G25	G20	G20	G25	G25	G30/G31	**G30	G25.1	G27	G30
Pressão do gás (mbar)	20/25	20	25	20	25	28-30/37	50	25	20	37
Injetor (mm)	1,35	1,35	1,20	1,45	1,40	0,96	0,75	1,40	1,46	0,90
Injetor de derivação (mm)	0,88	0,88	0,88	0,88	0,88	0,55	0,55	0,88	0,88	0,55
Potência de entrada máx. (kW)	3,6	3,6	3,6	3,6	3,6	3,6	3,6	3,6	3,6	3,6
Potência de entrada mín. (kW)	≤1,7	≤1,7	≤1,7	≤1,7	≤1,7	≤1,7	≤1,7	≤1,7	≤1,7	≤1,7
Fluxo de gás a 15°C e 1013 mbar m ³ /h	0,342/ 0,398	0,342	0,342	0,398	0,398	-	-	0,398	0,418	-
Fluxo de gás a 15°C e 1013 mbar g/h	-	-	-	-	-	261	261	-	-	261

* Para França e Bélgica

** Para o G30 (50 mbar) é necessário encomendar à Assistência técnica o conjunto de injetores HEZ298070.

Valores dos injetores para o queimador rápido (opcional)

	*G20/G25	G20	G20	G25	G25	G30/G31	**G30	G25.1	G27	G30
Pressão do gás (mbar)	20/25	20	25	20	25	28-30/37	50	25	20	37
Injetor (mm)	1,16	1,16	1,10	1,34	1,21	0,85	0,75	1,21	1,38	0,80
Injetor de derivação (mm)	0,75	0,75	0,75	0,75	0,75	0,46	0,46	0,75	0,75	0,46
Potência de entrada máx. (kW)	3	3	3	3	3	3	3	3	3	3
Potência de entrada mín. (kW)	≤1,3	≤1,3	≤1,3	≤1,3	≤1,3	≤1,3	≤1,3	≤1,3	≤1,3	≤1,3
Fluxo de gás a 15°C e 1013 mbar m³/h	0,285/ 0,332	0,285	0,285	0,332	0,332	-	-	0,332	0,348	-
Fluxo de gás a 15°C e 1013 mbar g/h	-	-	-	-	-	218	218	-	-	218

* Para França e Bélgica

** Para o G30 (50 mbar) é necessário encomendar à Assistência técnica o conjunto de injetores HEZ298070.

Valores de injetores para o queimador do grelhador a gás - forno a gás (opcional)

	*G20/G25	G20	G20	G25	G25	G30	**G30	G25.1
Pressão do gás (mbar)	20/25	20	25	20	25	28-30	50	25
Injetor (mm)	1,00	1,00	0,98	1,13	1,10	0,70	0,62	1,10
Injetor de derivação (mm)	-	-	-	-	-	-	-	-
Potência de entrada máx. (kW)	2,1	2,1	2,1	2,1	2,1	2,1	2,1	2,1
Potência de entrada mín. (kW)	-	-	-	-	-	-	-	-
Fluxo de gás a 15°C e 1013 mbar m³/h	0,2/0,233	0,2	0,2	0,233	0,233	-	-	0,233
Fluxo de gás a 15°C e 1013 mbar g/h	-	-	-	-	-	153	153	-

* Para França e Bélgica

** Para o G30 (50 mbar) é necessário encomendar à Assistência técnica o conjunto de injetores HEZ298070.

Valores de injetores para o queimador inferior do forno a gás com termostato (opcional)

	*G20/G25	G20	G20	G25	G25	G30	**G30	G25.1
Pressão do gás (mbar)	20/25	20	25	20	25	28-30	50	25
Injetor (mm)	1,16	1,16	1,10	1,34	1,21	0,85	0,75	1,21
Injetor de derivação (mm)	0,76	0,76	0,67	0,80	0,70	0,48	0,45	0,70
Potência de entrada máx. (kW)	3	3	3	3	3	3	3	3
Potência de entrada mín. (kW)	-	-	-	-	-	-	-	-
Fluxo de gás a 15°C e 1013 mbar m³/h	0,285/ 0,332	0,285	0,285	0,332	0,332	-	-	0,332
Fluxo de gás a 15°C e 1013 mbar g/h	-	-	-	-	-	218	218	-

* Para França e Bélgica

** Para o G30 (50 mbar) é necessário encomendar à Assistência técnica o conjunto de injetores HEZ298070.







9000650082